

**T.C.**  
**BURDUR MEHMET AKİF ERSOY ÜNİVERSİTESİ**  
**SOSYAL BİLİMLERİ ENSTİTÜSÜ**  
**SİYASET BİLİMİ VE KAMU YÖNETİMİ ANA BİLİM DALI**

**TÜRKİYE'DE KOLLUK KUVVETLERİNİN**  
**İNSAN TİCARETİ İLE MÜCADELESİ**

**ADİFE GÖLCÜK**  
**YÜKSEK LİSANS TEZİ**

**DANIŞMAN**

**Doç. Dr. Gökhan KALAĞAN**

**Üye: Prof. Dr. Mustafa LAMBA**

**Üye: Dr. Öğr. Üyesi Mücahit AVCI**

**BURDUR – 2023**

**T.C.**  
**BURDUR MEHMET AKİF ERSOY ÜNİVERSİTESİ**  
**SOSYAL BİLİMLER ENSTİTÜSÜ**

**ETİK BEYAN**

Burdur Mehmet Akif Ersoy Üniversitesi Sosyal Bilimler Enstitüsü Lisansüstü Eğitim-Öğretim ve Sınav Yönetmeliği'ne göre hazırlamış olduğum “TÜRKİYE’DE KOLLUK KUVVETLERİNİN İNSAN TİCARETİ İLE MÜCADELESİ” adlı tezin hazırlanması sürecinde akademik ve etik kuralları ihlal etmediğimi, tezimin özgün olduğunu, başvurduğum kaynakları metin içinde, dipnotlarda ve kaynakçada eksiksiz ve bilimsel kurallara uygun olarak gösterdiğimi taahhüt ederim.

ADİFE GÖLCÜK

Tarih ve İmza

## TEŐEKKÜR

Tez çalışması süresince çabasını ve bilgisini esirgemeyip her türlü desteęi sunan danışman hocam Doç. Dr. Gökhan KALAĞAN, Siyaset Bilimi ve Kamu Yönetimi Bölüm Başkanı Prof. Dr. Mustafa LAMBA, Sosyal Bilimler Enstitü Müdürü Doç. Dr. Ahmet Buęra HAMŐIOĞLU'na teşekkürlerimi sunuyorum.

Tez yazma sürecinde bana daima destek olan ve anlayış gösteren, karşılıksız emekleri ve verdikleri destekle, istediğim her adımı cesaretle atma gücü veren eşim Mehmet GÖLCÜK, Annem Fatma KODAZ, babam Gazi KODAZ'a sonsuz teşekkür ederim.

Kolluk kuvvetlerinin insan ticareti suçuna yaklaşımı konusunda her türlü desteęi gösteren Kaçakçılık ve Organize Suçlarla Mücadele Daire Başkanlığına, Göçmen Kaçakçılığı ve İnsan Ticareti ile Mücadele Daire Başkanlığına, Bilecik İl Jandarma Komutanlığına ve kıtalarda büyük bir özveri ile çalışan tüm Jandarma personeline teşekkür ederim.

Burdur, 2023

## ÖNSÖZ

Bu tezin amacı, bilhassa Soğuk Savaş ve sonraki dönemlerde kendine yer edinen ve insan hakları konusunda da önemli yeri olan, kişinin onurunu temelden zedeleyen insan ticareti suçunu, kavram olarak analiz etmek, devamında ulusal mevzuatlarla açıklayıp irdelemek, Türkiye'deki kolluk kuvvetlerinin suçun işlendiği bilgisinin alınması ile başlayan soruşturma ve kovuşturma aşamaları ile mağdurların rehabilite aşamalarını da içeren süreci incelemektir.

Bu çalışmada; İlk olarak devlet olgusu, kolluk kavramı ve çeşitleri açıklanarak Dünya üzerindeki kolluk kuvvetlerinin tarihsel gelişiminin genel hatlarına değinilmiştir. Türkiye'deki kolluk kuvvetlerinin tarihsel gelişimi detaylı olarak anlatılmış ve günümüzde görev yapan genel kolluk birimleri tanıtılmıştır. İkinci bölümde insan ticareti kavramı geniş bir perspektifte incelenmiş, insan ticareti suçu ile ilgili ulusal mevzuatlara ve örnek Avrupa İnsan Hakları Mahkeme kararlarına yer verilmiştir.

Üçüncü bölümde; Kolluk kuvvetlerinin suç ile mücadele ederken izlediği süreçlerden, mağdurlara tanınan insani yardımlardan bahsedilmiştir. Son bölümde ise İnsan Ticareti ile Mücadele Algısı Ölçeği ile hazırlanan anket verilerin sonuçları açıklanmıştır.

*(GÖLCÜK, Adife, “Türkiye’de Kolluk Kuvvetlerinin İnsan Ticareti İle Mücadelesi, Yüksek Lisans Tezi, Burdur, 2023)*

## **ÖZET**

Bu çalışmada, Soğuk Savaş ve sonraki dönemlerde kendine yer edinen ve insan hakları konusunda da önemli yeri olan, kişinin onurunu temelden zedeleyen insan ticareti suçunu, kavram olarak analiz etmek, devamında ulusal mevzuatlarla açıklayıp irdelenmek, Türkiye’deki kolluk kuvvetlerinin suçun işlendiği bilgisinin alınması ile başlayan soruşturma ve kovuşturma aşamaları ile mağdurların rehabilite aşamalarını da içeren süreci incelemek, toplumun gözünden Türkiye’de insan ticaretiyle mücadele hakkındaki genel durumun çok boyutlu olarak değerlendirilmesi amaçlanmıştır. Bu kapsamda Türkiye’de insan ticareti suçunun yoğun olarak görüldüğü illerde yaşayan bireylerin hem insan ticareti suçu ile ilgili yürütülen iş ve eylemler hakkında görüşlerini öğrenmek hem de halkın gözünden kolluk kuvvetlerinin suçla mücadeledeki etkinlik durumu anket yöntemi ile tespit edilmeye çalışılmıştır. Araştırmanın evrenini Türkiye’de insan ticareti olaylarının yoğun olarak görüldüğü Adana, Antalya, Gaziantep, İzmir, Muğla ve Van illerinde yaşayan 18 yaş ve üzeri toplam 13.601.582 (TÜİK, Aralık 2022) Türkiye Cumhuriyeti vatandaşı oluştururken örneklemini ise evren içerisinde rastgele ulaşılan 418 birey oluşturmuştur. Araştırmanın verileri nicel analiz yöntemi aracılığıyla değerlendirilmiştir. Bu amaçla SPSS 25 istatistik programından yararlanılmıştır.

Tez çalışması sonucunda ilk olarak Türkiye’de toplumun, insan ticaretiyle mücadelenin etkinliğine ilişkin olumlu değerlendirmelerinin olduğu görülmüştür. Ayrıca kolluk kuvvetlerinin insan ticaretini önlemede etkin bir mücadele gösterdiği, kolluk kuvvetlerinin suçla mücadelede yeterli bilgi ve mevzuata sahip olduklarına olan güvenlerinin yüksek olduğu, mağdurların tanımlanması ve korunması ile ilgili pozitif değerlendirmenin olduğu, ulusal ve uluslar arası toplantıların ve konferansların olumlu etkileri olduğu, insan ticareti mağdurlarına yönelik sunulan insani yardımların yeterli olduğu sonuçlarına ulaşılmıştır. Ancak ulusal ve uluslararası alanda yürütülen faaliyetler ve kanuni mevzuatın etkinliği, mağdurların konakladığı sığınma evlerinin yeterliliği, kolluk kuvvetlerinin şehir ve kırsal bölgelerde yaşayan vatandaşlara suçla ilgili bilgi vermek amacıyla saha ziyaretleri gerçekleştirdiği, suç ve suçlularla

mücadelede sosyal medya platformlarının etkin olarak kullanılması ve kamu spotları aracılığıyla halkın bilgilendirilmesi konusunda kararsızlık görülmüştür. Benzer şekilde kolluk kuvvetlerinin personel sayısı suçla mücadele etmede yeterli olmadığı, insan ticaretiyle mücadelede özellikle ulusal ve uluslararası düzeyde yürütülen faaliyetlerin ve kanuni mevzuatın etkinliği konusunda bazı zayıflıkların ve eksikliklerin olduğunu, mevcut kanuni mevzuatın insan ticaretiyle mücadele için yeterli olmadığı ve daha güçlü yasal düzenlemelere ihtiyaç duyulabileceği ve suçluların yargılama sürecinden sonra hak ettikleri cezayı almadıkları sonucuna ulaşılmıştır. Bu durum, insan ticaretiyle mücadelede özellikle ulusal ve uluslararası düzeyde yürütülen faaliyetlerin ve kanuni mevzuatın etkinliği konusunda bazı zayıflıkların ve eksikliklerin olduğuna işaret etmektedir. Ayrıca, mevcut kanuni mevzuatın insan ticaretiyle mücadele için yeterli olmadığı ve daha güçlü yasal düzenlemelere ihtiyaç duyulabileceği sonucuna varmak mümkündür.

Bu değerlendirmeler, Türkiye'nin insan ticaretiyle mücadelede önemli adımlar attığını, ancak hala bazı zorluklarla karşı karşıya olduğunu göstermiştir. Kolluk kuvvetlerinin bazı eksiklikleri olsa da iyi denebilecek düzeyde etkin bir mücadele gerçekleştirmesi ve mağdurların korunması için gösterilen hassasiyet, insan ticareti ile mücadele için önemli bir itici güç oluşturmaktadır. Ancak, insan ticaretiyle mücadelede etkinliğin artırılması için daha güçlü yasal mevzuat ve daha stratejik faaliyetlerin hayata geçirilmesi gerekliliği de vurgulanmaktadır. Bu sonuçlar, insan hakları savunucuları, hükümet ve diğer ilgili tarafların insan ticaretiyle mücadelede daha kapsamlı ve etkin çözümler geliştirme çabalarını desteklemesi gerektiğini göstermiştir.

**Anahtar Kelimeler:** *İnsan Ticareti, Tacir, Mağdur, Kolluk, Sınırşan Suçlar, Fuhuş, Kölelik*

(GÖLCÜK, Adife, “The Fight Against Human Trafficking by Law Enforcement Forces in Turkey” Master Thesis, Burdur, 2023)

## **ABSTRACT**

In this study, the crime of human trafficking, which has gained a place in the Cold War and subsequent periods and has an important place in human rights and fundamentally damages the dignity of the person, is analyzed as a concept, and then explained and examined with national legislation. It is aimed to examine the process, including the investigation and prosecution stages and the rehabilitation stages of the victims, and to evaluate the general situation regarding the fight against human trafficking in Turkey from the perspective of the society in a multidimensional way. In this context, an attempt was made to learn the opinions of individuals living in provinces where human trafficking crime is intense in Turkey, about the work and actions carried out regarding the crime of human trafficking, and to determine the effectiveness of law enforcement forces in the fight against crime from the public's perspective, by survey method. The population of the research consists of a total of 13,601,582 (TUIK, December 2022) citizens of the Republic of Turkey, aged 18 and over living in the provinces of Adana, Antalya, Gaziantep, Izmir, Muğla and Van, where human trafficking incidents are frequently seen in Turkey, while the sample consists of 418 individuals randomly reached from the universe. has created. The data of the research were evaluated through the quantitative analysis method. For this purpose, SPSS 25 statistical program was used.

As a result of the thesis study, it was seen that the society in Turkey had positive evaluations regarding the effectiveness of the fight against human trafficking. In addition, law enforcement forces are actively fighting to prevent human trafficking, law enforcement officers have high confidence that they have sufficient information and legislation in the fight against crime, there is a positive evaluation regarding the identification and protection of victims, national and international meetings and conferences have positive effects, and it is seen that there is a positive impact on victims of human trafficking. It has been concluded that the humanitarian aid provided for this purpose is sufficient. However, the activities carried out nationally and internationally and the effectiveness of the legal legislation, the adequacy of the shelters where the

victims stay, the fact that law enforcement forces carry out field visits to citizens living in cities and rural areas to provide information about crime, the effective use of social media platforms in the fight against crime and criminals and the public awareness through public service announcements. There was uncertainty regarding information. Similarly, the number of personnel in law enforcement forces is not sufficient to combat crime, there are some weaknesses and deficiencies in the effectiveness of activities and legal legislation, especially at national and international levels, in the fight against human trafficking, the current legal legislation is not sufficient to combat human trafficking and stronger legal regulations may be needed, and It was concluded that the criminals did not receive the punishment they deserved after the trial process. This situation indicates that there are some weaknesses and deficiencies in the effectiveness of activities and legal legislation, especially at national and international levels, in the fight against human trafficking. Additionally, it is possible to conclude that the current legal legislation is not sufficient to combat human trafficking and stronger legal regulations may be needed.

These assessments have shown that Turkey has taken important steps in the fight against human trafficking, but still faces some challenges. Even though the law enforcement forces have some shortcomings, their effective fight against them and the sensitivity shown to protect the victims constitute an important driving force for the fight against human trafficking. However, it is also emphasized that stronger legal legislation and more strategic activities should be implemented in order to increase the effectiveness in the fight against human trafficking. These results show that human rights defenders, the government and other stakeholders should support efforts to develop more comprehensive and effective solutions to combat human trafficking.

**Key Words:** *Human Trafficking, Trafficker, Victim, Law Enforcement, Transnational Crimes, Prostitution, Slavery,*

## İÇİNDEKİLER

|                      |       |
|----------------------|-------|
| ETİK BEYAN.....      | ii    |
| TEŞEKKÜR .....       | iii   |
| ÖNSÖZ .....          | iii   |
| ÖZET .....           | v     |
| ABSTRACT .....       | vii   |
| TABLO DİZİNİ.....    | xiv   |
| ŞEKİLLER DİZİNİ..... | xv    |
| KISALTMALAR.....     | xviii |
| GİRİŞ.....           | 1     |

### BİRİNCİ BÖLÜM

#### DÜNYA'DA VE TÜRKİYE'DE KOLLUK KUVVETLERİ: KAVRAM/TARİHSEL GELİŞİM

|   |    |
|---|----|
| 1.1.Kolluk Kavramı.....   | 3  |
| 1.2.Dünya'da Kolluk Kuvvetlerin Tarihsel Gelişimi .....           | 7  |
| 1.3.Türkiye'de Genel Kolluk Kuvvetlerinin Tarihsel Gelişimi ..... | 9  |
| 1.3.1. Emniyet Genel Müdürlüğü .....                              | 15 |
| 1.3.2. Jandarma Genel Komutanlığı .....                           | 17 |
| 1.3.3. Sahil Güvenlik Komutanlığı .....                           | 22 |
| 1.3.4. Diğer Paydaş Kurumlar .....                                | 25 |

### İKİNCİ BÖLÜM

#### İNSAN TİCARETİ KAVRAMI VE TÜRK HUKUKUNDA Kİ DÜZENLEMELER

|                                   |    |
|-----------------------------------|----|
| 2.1. İnsan Ticareti Kavramı ..... | 28 |
| 2.2. İnsan Ticareti Suçu .....    | 29 |

|  |    |
|--|----|
| 2.3. İnsan Ticareti Suçunun Ortaya Çıkmasında Etkili Olan Faktörler .....                | 31 |
| 2.3.1. İtici Faktörler-Kaynak Ülkeler .....  | 31 |
| 2.3.2. Çekici Faktörler- Hedef Ülkeler .....   | 32 |
| 2.4. İnsan Ticaretinin Ortaya Çıkış Şekilleri .....                                      | 33 |
| 2.4.1. Göç Bağlamında İnsan Ticareti .....   | 33 |
| 2.4.2. Fuhuş Bağlamında İnsan Ticareti .....   | 33 |
| 2.4.3. İşgücü Sömürüsü (Zorla Çalıştırma) Olarak İnsan Ticareti .....                    | 35 |
| 2.4.4. Çocuk İstismarı Olarak İnsan Ticareti .....                                       | 36 |
| 2.4.5. Organ ve Doku Kaçakçılığı Olarak İnsan Ticareti .....                             | 38 |
| 2.5. İnsan Ticareti Göstergeleri .....   | 39 |
| 2.5.1. İnsan Ticareti Suçunun Genel Göstergeleri .....                                   | 40 |
| 2.5.2. Cinsel İstismar Göstergeleri .....  | 41 |
| 2.5.3. İşgücü ve Emek İstismarı Göstergeleri .....                                       | 42 |
| 2.5.4. Dilendirme ve Suça Zorlama Şeklinde İstismar Göstergeleri .....                   | 43 |
| 2.6. İnsan Ticareti Suçunun Göçmen Kaçakçılığı Suçundan Farkı .....                      | 44 |
| 2.7. Türkiye’de İnsan Ticareti Suçu .....  | 48 |
| 2.8. Türk Hukukunda İnsan Ticareti Düzenlemeleri .....                                   | 51 |
| 2.8.1. Anayasa Hukukuna Göre İnsan Ticareti Suçu .....                                   | 52 |
| 2.8.2. 5237 Sayılı Türk Ceza Kanununda İnsan Ticareti Suçu ( TCK Md.80)<br>.....         | 53 |
| 2.8.3. Pasaport Kanunu .....   | 56 |
| 2.8.4. Türk Vatandaşlık Kanunu .....   | 57 |
| 2.8.5. Yabancıların Çalışma İzinleri Hakkındaki Kanun .....                              | 58 |
| 2.8.6. Örnek İnsan Ticareti Olayları ve Mahkeme Kararları .....                          | 60 |
| 2.8.6.1. Örnek Olay 1. Siliadin\Fransa ( Başvuru No: 73316\01) (26<br>Temmuz 2005) ..... | 60 |

|  |    |
|--|----|
| 2.8.6.2. Örnek Olay 2: Rantsev/ Kıbrıs ve Rusya ( Başvuru No: 25965\04) (07 Ocak 2010) ..... | 61 |
|--|----|

## ÜÇÜNCÜ BÖLÜM

### TÜRKİYE'DE KOLLUK KUVVETLERİNİN İNSAN TİCARETİ İLE MÜCADELESİ

|   |    |
|---|----|
| 3.1. İnsan Ticareti Suçunun Soruşturulması .....                                      | 67 |
| 3.2. İnsan Ticareti Suçunun Ortaya Çıkarılması .....                                  | 68 |
| 3.2.1. Birinci Aşama: İhbar, Soruşturma Teknikleri ve Koruma Tedbirleri .....         | 69 |
| 3.2.1.1. Reaktif Soruşturma .....   | 71 |
| 3.2.1.2. Proaktif Soruşturma .....  | 72 |
| 3.2.1.3. Koruma Tedbirleri .....  | 73 |
| 3.2.1.3.1. Teknik Araçlarla İzleme .....  | 73 |
| 3.2.1.3.2. Gizli Soruşturmacı Görevlendirme .....                                     | 74 |
| 3.2.1.3.3. İletişimin Tespiti, Dinlenmesi ve Kayda Alınması .....                     | 74 |
| 3.2.2. İkinci Aşama: Operasyon ve Mağdurun Tespiti .....                              | 75 |
| 3.2.2.1. Arama, Yakalama ve Delillerin Değerlendirilmesi .....                        | 76 |
| 3.2.2.2. Şüphelinin Durumu .....  | 78 |
| 3.2.2.3. Mağdurun Tespiti .....   | 79 |
| 3.2.2.4. Mülakatın Gerçekleştiği Ortamın Özellikleri.....                             | 83 |
| 3.2.2.5. Mağdurla Mülakatı Gerçekleştirecek Görevlinin Özellikleri ...                | 84 |
| 3.2.2.6. Mülakatta Sorulabilecek Anahtar Sorular .....                                | 86 |
| 3.2.2.7. Kolluk Personelinin İnsan Ticareti Mağduruna Yaklaşımı .....                 | 87 |
| 3.2.2.8. Kadın ve Çocuk Mağdurlara Yaklaşımında Dikkat Edilmesi Gereken Hususlar..... | 88 |
| 3.3.3. Üçüncü Aşama: İnsani Yardım .....  | 89 |

|  |    |
|--|----|
| 3.3.3.1. İyileşme ve Düşünme Süresi .....                                | 92 |
| 3.3.3.2. İkamet İzni .....   | 92 |
| 3.3.3.3. Çalışma İzni .....  | 92 |
| 3.3.3.4. Mağdurların Ülkelerine Gönüllü ve Güvenli Geri Dönüşleri ...    | 93 |
| 3.3.3.5. İnsan Ticareti ile Mücadele Etkinliğini Artırma Çalışmaları ... | 94 |

## **DÖRDÜNCÜ BÖLÜM**

### **İNSAN TİCARETİ İLE MÜCADELE ALGISI ÖLÇEĞİNİN ANALİZİ**

|   |     |
|---|-----|
| 4.1. Araştırmanın Amacı .....   | 99  |
| 4.2. Araştırmanın Modeli .....  | 100 |
| 4.3. Evren ve Örneklem .....  | 100 |
| 4.4. Verilerin Toplanması .....   | 101 |
| 4.5. Verilerin Analizi .....  | 102 |
| 4.6. Araştırmanın Bulguları .....   | 103 |
| 4.6.1. Geçerlik Bulguları .....   | 103 |
| 4.6.1.1. Açıklayıcı Faktör Analizi (AFA) .....  | 103 |
| 4.6.1.2. Doğrulayıcı Faktör Analizi (DFA) .....   | 105 |
| 4.6.2. Güvenirlik Bulguları .....   | 109 |
| 4.6.2.1. Cronbach Alpha .....   | 109 |
| 4.6.2.2. Madde-Toplam Puan Korelasyonu .....  | 109 |
| 4.6.3. Ölçek Puanlarına Ait Tanımlayıcı Bulgular .....  | 111 |
| 4.6.3.1. Ölçek ve Alt Boyut Ortalamaları .....  | 111 |
| 4.6.3.2. Madde Ortalamaları .....   | 112 |
| 4.6.4. İnsan Ticaretiyle Mücadele Hakkındaki Değerlendirmelerin<br>Sosyodemografik Özelliklere Göre Karşılaştırılması | 114 |
| 4.6.4.1. Cinsiyet .....   | 114 |

|   |     |
|---|-----|
| 4.6.4.2. Yaş .....  | 116 |
| 4.6.4.3. Medeni Durum .....   | 117 |
| 4.6.4.4. Öğrenim Durumu .....   | 118 |
| 4.6.5. Değerlendirme Alt Boyutları Arasındaki İlişkiler .....   | 119 |
| SONUÇ VE ÖNERİLER .....   | 125 |
| KAYNAKÇA .....  | 134 |
| EK : Mehmet Akif Ersoy Üniversitesi Girişimsel Olmayan Klinik Araştırmalar<br>Etik Kurulu Onay Yazısı ..... | 142 |
| ÖZGEÇMİŞ.....   | 143 |

## TABLO DİZİNİ

|  |     |
|--|-----|
| Tablo 4.1: Katılımcıların Sosyodemografik Özelliklere Göre Dağılımı .....  | 100 |
| Tablo 4.2: Katılımcıların Sosyodemografik Özelliklere Göre Dağılımı .....  | 102 |
| Tablo 4.3: Açıklayıcı Faktör Analizi (AFA) Bulguları .....   | 104 |
| Tablo 4.4: Doğrulayıcı Faktör Analizi Uyum İndeksleri Bulguları .....  | 106 |
| Tablo 4.5: Maddelere Ait Faktör Yükleri (Yol Katsayıları) .....  | 107 |
| Tablo 4.6: Cronbach Alpha Bulguları .....  | 109 |
| Tablo 4.7: Madde-Toplam Puan Korelasyonu .....   | 110 |
| Tablo 4.8: Ölçek ve Alt Boyut Ortalamalarına Ait Tanımlayıcı Bulgular .....  | 111 |
| Tablo 4.9: Madde Ortalamalarına Ait Tanımlayıcı Bulgular .....   | 112 |
| Tablo 4.10: İnsan Ticaretiyle Mücadele Hakkındaki Değerlendirmelerin Cinsiyete Göre Karşılaştırılması .....        | 115 |
| Tablo 4.11: İnsan Ticaretiyle Mücadele Hakkındaki Değerlendirmelerin Yaşa Göre Karşılaştırılması .....             | 116 |
| Tablo 4.12: İnsan Ticaretiyle Mücadele Hakkındaki Değerlendirmelerin Medeni Duruma Göre Karşılaştırılması .....    | 117 |
| Tablo 4.13: İnsan Ticaretiyle Mücadele Hakkındaki Değerlendirmelerin Öğrenim Durumuna Göre Karşılaştırılması ..... | 118 |
| Tablo 4.14: Değerlendirme Alt Boyutları Arasındaki İlişkiler .....   | 119 |

## ŞEKİLLER DİZİNİ

|   |     |
|---|-----|
| Şekil 3.1: İnsan Ticareti Suç Soruşturma Aşamaları.....   | 67  |
| Şekil 4.2: Path (Yol) Diyagramı.....  | 108 |
| Şekil 4.3: Ulusal ve Uluslararası Alanda Yürütülen Faaliyetlerin ve Kanuni Mevzuatın Etkinliği ile Kolluk Kuvvetlerinin Etkinlik Durumu Arasındaki İlişki ..... | 121 |
| Şekil 4.4: Mağdurların Tanımlanması ve Korunması ile Kolluk Kuvvetlerinin Etkinlik Durumu Arasındaki İlişki.....  | 122 |



## KISALTMALAR

|          |  |
|----------|--|
| AİHTÖKİS | : Avrupa İnsan Hakları ve Temel Özgürlüklerin Korunmasına İlişkin Sözleşme |
| AY       | : Anayasa  |
| BM       | : Birleşmiş Milletler  |
| BMGK     | : Birleşmiş Milletler Genel Kurulu   |
| ILO      | : Uluslararası Çalışma Örgütü  |
| IMF      | : Uluslararası Para Fonu   |
| IOM      | : Uluslararası Göç Örgütü  |
| İBTGHK   | : İçişleri Bakanlığı Teşkilat ve Görevleri Hakkında Kanun                  |
| İKGV     | : İnsan Kaynağını Geliştirme Vakfı   |
| İTMAÖ    | : İnsan Ticareti ile Mücadele Algısı Ölçeği                                |
| JGK      | : Jandarma Genel Komutanlığı   |
| JTGYYK   | : Jandarma Teşkilat, Görev ve Yetkileri Kanunu                             |
| KDV      | : Kadın Dayanışma Vakfı  |
| KHK      | : Kanun Hükmünde Kararname   |
| ODASANHK | : Organ ve Doku Alınması, Saklanması, Aşılması ve Nakli Hakkında Kanun     |
| PKK      | : Kürdistan İşçi Partisi   |
| PVSK     | : Polis Vazife ve Salahat Kanunu   |
| SASMUS   | : Sınıraşan Örgütlü Suçlara Karşı Birleşmiş Milletler Sözleşmesi           |
| SGK      | : Sahil Güvenlik Kanunu  |

|       |   |
|-------|---|
| TCK   | : Türk Ceza Kanunu  |
| TVK   | : Türk Vatandaşlığı Kanunu                                      |
| UNHCR | : Birleşmiş Milletler Mülteciler Yüksek Komiserliği             |
| UTSAM | : Uluslararası Terörizm ve Sınırşan Suçlar Araştırma<br>Merkezi |
| YHİDB | :Yabancılar Hudut İltica Dairesi Başkanlığı                     |
| YUK   | : Yabancılar ve Uluslararası Koruma Kanunu                      |
| WHO   | : Dünya Sağlık Örgütü   |



## GİRİŞ

İnsanlar, hayatları boyunca çevrelerinden gelebilecek herhangi bir tehlike olmadan huzurla sürdürebilmeleri için kendilerinin ve sevdiklerinin emniyetli bir alanda yaşadığını hissetmek isterler. Devlet'e verilen vazifelerin en başında, kendisini meydana getiren insanları iç ve dış tüm tehlikelerden korumak gelmektedir. Kişi hak ve özgürlüklerinin gelişimi ile beraber devletin sahip olduğu güç ve saygınlık insan hayatına ve onuruna verilen değerle ölçülmeye başlanmış, bu sebeple devletin en büyük gayelerinden birisi toplumun huzur ve güveninin tesisi olmuştur.

İnsan ticareti suçu, bireyin istismar edildiği, alınıp satılabilen bir eşya olarak görüldüğü, modern kölelik olarak da adlandırabileceğimiz ulusal ve uluslararası hukukta yeri olan bir suç tipidir. İlk çağlardan günümüze kadar boyut değiştirerek varlığını devam ettiren insan ticareti suçunda, tacirler tarafından iradesi ortadan kaldırılan mağdurlara, baskı ve zorlama ile istedikleri her şeyi yaptırmaktadırlar.

İnsan ticareti suçu uluslararası toplumu ilgilendiren bir sorun olmakla birlikte önemli ölçüde fuhuş amaçlı işlenmekte ve tacirler yüksek kazanç elde etmektedirler. Bunun yanında mağdurlar da düzeltilmesi imkânsız fiziki ve psikolojik yıkım yaşamaktadır. Ülkeler arasındaki gelir dağılımındaki eşitsizlik, yoksulluk ve yoksulluğun özellikle kadınlar ve çocuklar gibi bazı gruplara daha fazla etki etmesi, yaşam koşullarındaki adaletsizlik, ülkelerin içişlerinde yaşanan kaos, bu suçun en temel nedenini oluşturmaktadır. Gelişmiş batı ülkelerin dinamik işgücü talebi, genç nüfusun çok olduğu az gelişmiş ülkeler için cazibe haline gelmiş ve daha iyi şartlarda yaşamak isteğiyle refah seviyesi yüksek bu ülkelere gitmek istemiş, yasal göç imkânlarının az olmasından dolayı kişileri illegal oluşumlara başvurmaya mecbur bırakmıştır. Basit bir sınır ihlali gibi görünen insan ticareti suçu günümüzde terör, silahlanma ve bölgesel çatışma gibi ulusal güvenlik için tehdit değerlendirmelerinin içine girmiş, ulusal baz da alınan önlemlerin etkisiz ve yetersiz kalması ile uluslararası işbirliği kaçınılmaz hale gelmiştir.

İnsan ticareti ile ilgili olarak hukuksal anlamda ilk düzenlemeler 1900'lü yıllarda düzenlenmeye başlanmıştır. Zaman içerisinde ortaya çıkan yeni durumlar, uygulamadan kaynaklanan ihtiyaçlar doğrultusunda yetersizlik ve eksikliklerin görülmesi ile birçok yeni hukuki değişiklikler yapılmıştır. İnsan ticareti suçunda hem hedef hem de transit

ülke konumunda bulunan Türkiye’de özellikle sınır komşularımızda yaşanan siyasi gelişmeler ve silahlı çatışmalar iç hukukta çeşitli düzenlemeler yapılmasını zorunlu kılmış ve uluslararası anlaşmalara da onay vermiştir.

İnsan ticareti ispat edilmesi oldukça zor olan bir suç tipidir. Mağdurun temin edilmesi, başka bir yere transferi, istismar edilerek sömürülmesi gibi birçok yasadışı faaliyet suç örgütleri tarafından gizlilik içerisinde yerine getirilmektedir. Suç ile mücadele eden kolluk görevlilerin etkin ve caydırıcı önlemler alması, soruşturma ve kovuşturma evrelerinde yeterli delil etmesi şüpheliye verilecek yaptırımını artıracak ve kamuoyuna olumlu yansıtacaktır. Suç ile mücadelenin etkin olarak yapılabilmesi, mağdurun, kolluk görevlileri ile işbirliği yapmalarına bağlıdır. Maddi delilin kısıtlı olduğu bu suçta, mağdur ile temas kuran kolluk görevlilerinin önyargısız ve bilinçli yaklaşımı mağdurun tespitinde olumlu katkı sağlayacaktır. Mağdur\Mağdurların rehabilite süreçleri içerisinde ihtiyacı olan tıbbi ve adli desteğin sağlanması, geçirdikleri bu zorlu süreçte kendilerini toparlamalarına yardımcı olacaktır.

Bu çalışma ile insan onuruna ve kişilik haklarına ihlal olarak kabul edilen insan ticaretinin kavram, sebep ve ortaya çıkış şekillerini açıklamak, Türkiye’de hukuki zeminde yerini tanımlamak, soruşturma ve kovuşturma evrelerinde kolluk kuvvetlerinin uygulamış olduğu iş ve eylemleri belirtmek, insan ticareti göstergelerini açıklamak, mahkeme sürecinde önem arz eden mağdur beyanı ile kolluk görevlilerinin mağdurla yapacağı mülakatta uyması tavsiye edilen hususlar, hem kolluk görevlilerine hem de suç ile karşılaşan vatandaşlarımızın suçu tanımlamasına yardımcı olması amaçlanmaktadır.

## BİRİNCİ BÖLÜM

### DÜNYA'DA VE TÜRKİYE'DE KOLLUK KUVVETLERİ: KAVRAM\TARİHSEL GELİŞİM

#### 1.1. Kolluk Kavramı

İnsanlar doğal olarak toplum halinde yaşarlar. Toplumunda ayakta kalabilmesi her şeyden önce insanlar arasında düzen ve güvenin sağlanmasına ve kurulan bu düzen ve güven ortamının da sürekliliğine bağlıdır (Bucaktepe, 2008:23).

Birçok farklı anlamda kullanılabilen Devlet kavramı, soyut bir kelimeyi ifade etmektedir. Türk Dil Kurumu Sözlüğünde “*Devlet, toprak bütünlüğüne bağlı olarak siyasal bakımdan örgütlenmiş millet veya milletler topluluğunun oluşturduğu tüzel varlık; devletin yönetim organları; büyüklük; mevki; mutluluk; talih*” olarak tanımlanmıştır (Türk Dil Kurumu, 2005:514). “Genel olarak devlet, belli bir toprak parçası üzerinde, belli bir birliğe sahip, bireysel isteklere üstün ve herkes tarafından itaat edilen bir iktidara ve hukuki düzene sahip sosyal, siyasal ve hukuki yapılanmaya verilen isimdir” (Okandan, 1945:7).

İnsanlık tarihi boyunca süregelen en ilkel toplum yapısından en modern toplumlara kadar olan süreçte her millet ortak kültürünü ve yaşamını devam ettirebilmek için, belirlenmiş bir düzen ve asgari düzeyde disipline bağlanma ihtiyacı duymuşlardır. Ülke (toprak parçası), millet (halk) ve egemenlik unsurları bir araya gelerek dünyanın gelişmiş en büyük teşkilatı olan ve yüksek otoriteye sahip olan devlet kurulmuştur. Devlet denilen kurum kurulduktan sonra da toplumun düzenini sağlama ve koruma görevi o toplumu yöneten liderlere verilmiştir. Devlet, insanların toplum içindeki davranışlarına ve birbirleri ile ilişkilerine bir düzen getirme amacıyla kurulmuştur. Devlet bu düzeni egemenlik hakkına dayanarak yürüttüğü faaliyetler ile gerçekleştirmektedir. Devlet denen yapının temel amacı kamu düzenini sağlamaktır (Akman, 1988:32).

Devlet, toplumdaki diğer sosyal kurumları çatısı altın alan, teşkilatlanma kapasitesi, üstlendiği görevler ve aldığı sorumluluklar itibariyle diğer sosyal

kurumlardan çok daha geniş yapılanmaya sahip bir sosyal kurum olarak varlığını devam ettirmektedir.

“Güvenlik; birey, topluluk veya toplumun arzu edilmeyen, beklenmeyen olay, durum veya saldırılardan, maddi, yasal ve psikolojik araçlarla korunması anlamını taşır” (Ergül, 2008:129). “İnsanlar dünyaya gözlerini açtıkları ilk andan itibaren güvenli bir ortamda yaşamak ve tüm hayatını huzur içinde geçirmek istemişlerdir” (Kahraman, 2013:23).

“Emniyet; devlete, topluma, kişilere, mal ve eşyalara yönelik tehlike ve kazaları önlemek için alınan hukuka uygun önlemlerin tamamı iken bu önlemlerin alınması sonucu toplumda dirlik ve düzenin varlığı konusunda oluşan yaygın inanç ise *asayiş* olarak açıklanmaktadır” (JTGYK,1983).

Her millet, olası iç ve dış tüm tehditlerden korunmak ve varlığını devam ettirmek isterken, mensubu olan her vatandaş da kendilerini güvende hissederek yaşamlarını devam ettirmeyi amaçlamışlardır. Düzenin olmadığı yerde her türlü özgürlüklerin ortadan kalkacağını düşünmüşler, bunun içinde özgürlüklerinin bir kısmının kısıtlanmasına razı olmuşlardır. Devlet, vatandaşlarının dirlik ve düzen içerisinde yaşamlarını devam ettirebilmesi için bazı tedbirler alabilir. Vatandaşlarını her türlü tehlikelerden korumak için egemenlik yetkisine dayanarak ihtiyaç duyması halinde kamu özgürlüklerini kısıtlayabilir, çeşitli kurumlar kurarak bu kısıtlamaları denetleyebilir. “Devletin temel hak ve özgürlüklerin kısıtlanmasını sağlamak amacıyla kullandığı güç de kolluktur. Devlet, kolluk gücünü (kamu gücü) kullanarak toplum içindeki düzeni sağlar” (Giritli vd., 2013:740).

“Devletlerin sınırlarının genişlemesi, daha büyük toprak parçaları üzerinde egemenlik kurması toplumun güvenliğinin sağlanması, huzur ve güven ortamının oluşmasını engellemiştir. Bu aşamadan sonra toplumun huzur ve güvenliğini sağlamak için kolluk teşkilatının kurulması zorunlu hale gelmiştir” (Bucaktepe, 2008:14). Devletler eski tarihlerden beri ülke dışından gelebilecek ve güvenliklerini tehdit edebilecek saldırılara, yıkıcı ve bölücü faaliyetlere karşı koyabilmek için silahlı kuvvetlerini (ordularını) kurmuşlardır. Toplumların zaman içerisinde nüfus olarak artış gösterip gelişmesi; temel düzeyde sağlanan can ve mal güvenliğinin korunmasında yetersiz kalmaya başlamıştır. Artan nüfus ile birlikte yerleşim yerlerinde görülmeye

başlanan ve insanları rahatsız eden yüksek ses, duman, koku vs. gibi olumsuz etkenlere karşı da bireyin ve toplumun korunması ihtiyacı hâsıl olmuştur. Yurt içinde meydana gelen bu tür kamu düzenine ve sağlığına yönelik tehdit ve tehlikeler de kolluk kuvvetleri vasıtasıyla önlenmeye çalışılmıştır.

Kolluk terimi, kamu makamlarınca kamu düzenini sağlamak maksadıyla kamu özgürlüklerine getirilen sınırlamaları ifade etmektedir. Kolluk her ne kadar devletin idari bir faaliyeti gibi görünse de bu faaliyeti devlet adına yerine getiren kolluk görevlilerini açıklamak içinde kullanılır. Buna göre devletin ihtiyaç halinde getirdiği kısıtlamalara ilişkin görevler “kolluk görevi”, bu görevi yerine getiren örgüte “kolluk teşkilatı”, teşkilatta ki her bir görevliye de “kolluk görevlisi” denmektedir (Bilgiç, 2019:288).

“Kolluk faaliyetleri, kamu düzeninin korunması ve sağlanması, kamu düzeni bozulduğunda eski halin yeniden tesis edilmesi için yürütülen faaliyetlerin tümü olarak tanımlanmaktadır” (Bucaktepe, 2008:17). Eğer kolluk hizmetleri gerektiği gibi yerine getirilmezse devletin sağlamış olduğu diğer kamu hizmetlerinin bir önemi kalmayacaktır. “Bu durum göz önünde bulundurulduğunda kolluk faaliyetlerinin, diğer hizmetler arasındaki yerinin çok daha önemli olduğu görülmektedir” (Bucaktepe, 2008:17). Kolluk faaliyetleri, kolluk makamları ve kolluk personeline yerine getirilir. Kolluk makamları, kamu sağlığı ve düzeninin sağlanması için düzenleyici işlemler yapma gücü olan mercilerdir. Kolluk personeli, kolluk makamlarının karar verdiği işlemleri yerine getirmek ile görevli olmakla birlikte kolluk ile ilgili herhangi bir konuda düzenleyici veya bireysel işlem yapmaya yetkisi bulunmamaktadır.

“Kolluk, kamu düzenini ve güvenliğini koruma, suçları ortaya çıkarıp suçluları bulmak ile görevli, gerektiğinde zor kullanma yetkisine sahip, kanunlarca tanınan yetkiler çerçevesinde görevini icra eden devlet kuruluşlarıdır” (Alpar, 2013:80). Hukuki alanda kolluk, “adli” ve “idari” kolluk kavramlarıyla ayrı ayrı tanımlanmaktadır. İdari kolluk, kamu düzeninin bozulmasına engel olan ve suçun gerçekleşmesini engelleyen önleyici kolluk hizmetleridir. Adli kolluk ise suç gerçeğleştikten sonra suçluların yakalanıp yargı organlarına teslim etme faaliyetidir. “Her iki kolluk da işlemleri yerine getirirken hem aynı makam hem de aynı kamu görevlileri tarafından yürütülmesi nedeniyle uygulamada iç içeymiş gibi görünse de adli ve idari kolluk görevin niteliği,

amaçları ve hukuki mevzuatları bakımından farklılıklar göstermektedir” (Giritli vd., 2013:765).

İdari kolluk, halkın huzur ve düzen içerisinde yaşamasını amaçlar. Tüm faaliyetleri önleyici ve koruyucu niteliktedir. İdari kolluk, kamu düzenini olumsuz etkileyecek eylemler yapılmadan önce harekete geçmesi ve gerekli tedbirleri alması gerekir. Kamu güvenliği, genel sağlığı, dirlik ve esenliği sağlamaya çalışırken diğer yandan kamu yararını ile bireyler arasındaki dengeyi de sağlamak zorundadır.

Adli kolluk, idari kolluğun almış olduğu tüm önleyici tedbirlere rağmen suçun meydana gelmesine engel olunamamış ve suç işlenmiş ise suçu ortaya çıkarmak, suçu ve suçluyu tespit etmek, yakalamak, delilleri toplamak, adli makamlara teslim etmekle görevlilerdir. “Adli kolluk, suç işlendikten sonra devreye girmekte ve yargılamanın sağlıklı yapılabilmesinde önemli rol oynamaktadır” (Sabah, 2008:9).

Kolluk sistemi dünya genelinde iki farklı yapıyla uygulanmaktadır. Bu farklılık ülkelerin yönetim şekillerine bağlı olarak değişmektedir. Kolluk sistemlerinden ilki, kentleşme ile birlikte önemi artan latince de kent\şehir anlamına gelen “polis tipi” kolluk; diğeri ise askeri özelliklerin ağır bastığı ve isminin Fransız dilinde ”gens d’armes (silahlı adamlar)” sözcüğünden dilimize geçen “jandarma tipi” kolluk sistemidir. Ülkelerin kolluk yapılarının farklı olmasının yanında ülkeler kendi içinde de farklı kolluk tipini kullandığı görülmektedir. Ülkelerin kolluk sistemlerinin farklı olması dünyada tekil bir kolluk teşkilatının olmadığını göstermektedir. Ülkelerin kolluk sistemleri sınıflandırıldığında söz konusu görevlerin tek bir kuruma verilmesi halinde “teklik sistem”, ayrı ayrı kurumlara verilmesi halinde ise “ikilik sistem (çoklu)” olarak tasnif edilmektedir (Bilgiç, 2019:290).

Ülkelerin idari örgütlenmesinde genel kolluk kuvvetlerinin ikili veya çoklu yapısının içerisinde “askeri” ve “sivil (polis)” kolluk tipleri bir arada yer almaktadır. Askeri kolluk sisteminde, genel kolluk kuvvetleri teşkilatlanırken içerisinde hem sivil otorite hemde askeri hiyerarşik yapı yer almaktadır. Kolluk kuvvetlerinin emniyet ve asayiş görevlerinin yanında askeri görevleri de bulunmaktadır. Tekli sistemde asker veya sivil bir tek yapı bulunurken çoklu sistemde genel kolluk hizmetleri askeri görevleri olan ve askeri görevleri olmayan birden çok devlet kurumundan oluşan örgütler aracılığı ile yerine getirilmektedir (Doğan, 2010:23).

## 1.2. Dünya’da Kolluk Kuvvetlerin Tarihsel Gelişimi

Güvenlik, tarihin her döneminde insanlar için önemli bir olgu olmuştur. Kökenlerinde ordu ile iç içe geçmiş bir yapı bulunmaktadır. Devlet yapılanmaları kurulmadan önce güvenlik, toplumun içinde kendi aralarında akrabalık ilişkisi bulunan kişiler, yaşça büyük insanlar ve tapınaklar tarafından yerine getirilirdi. Kent devletleri zamanında güvenliği tehdit eden kişilere uygulanmak üzere bir tür ceza olarak uygulanan Hamurabi yasaları, Yahudi toplumlarınca uygulanan Musa yasaları bulunmaktaydı (Saylan,2019:40). İç güvenlik alanında önceleri dağınık organizasyonların üstlendiği bu güvenlik işlevini, modern/ulus devlette polis yerine getirmiştir. Dünya üzerinde ilk örgütlü polis gücü M.Ö. 27 yılında Roma imparatorluğunda görülmüştür. Jul Sezar zamanında kurulan “Praetorian” örgütü emniyeti sağlamakla görevliydi. Ortaçağ da ise dışardan gelip toplumun huzurunu bozabilecek kişileri topluma almamışlardır. Toplum içinde sorun çıkaran kişileri şehirden uzaklaştırmışlardır.

Toplumun düzenini sağlamak her milletin öncelikli görevi olmuş ve kendilerine uygun teşkilatları kurmuşlardır. Eski Yunanda güvenlik görevi “Ginolo – Agora Nomes”ler tarafından yerine getirilmiş ve ülkenin büyük şehirlerinde görev yapmışlardır. Roma’da asayişin sağlama görevi “Senato, Konsul, Prefe”lere verilmiştir. İspanya’da 15.yy da “Santa Hermandad”lar kırsalda emniyeti sağlamakla görevliydi. Emniyeti sağlama görevi seçkin bir meslek olarak görülmüş ve yönetimleri asil kişilere verilmiştir. Devlet olgusunun ortaya çıkmasıyla birlikte iktidarın ve ailesinin egemenlik haklarının korunması ihtiyacı hâsıl olunca devletlerin güvenlik ihtiyacı da değişmeye başlamıştır. Geçmişte her birey birer güvenlik görevlisi gibi sorumluluk üstlenmiştir. Devletlerin kurulup gelişmesiyle birlikte toplumsal yapının düzenlenmesi ve güvenliğin sağlanması, özgürlüklerin korunması için kamu gücünü kullanan özel eğitim almış kişilere ihtiyaç duyulmuştur (Hülagü Demirbilek, 2011:105-109).

Avrupa’nın batısında yer alan ülkelerde emniyet ile adalet faaliyetleri yerli imkânlarla sağlanmaktaydı. Henüz teşkilatlanmış bir kolluk birimleri oluşturulamadığı için halk ile iç içe geçmişti bir kolluk sistemi mevcuttu. “Halktan toplanan vergilerle gelirlerini sağladıklarından halkla karşı karşıya gelemezler, görevlerini tam olarak yerine getiremezlerdi” (Saylan,2019:43). 17. yy’ın son yarısında Fransa da büyük bir

gelişme yaşanmış ve kent güvenliğinden sorumlu polis teşkilatı ilk kez ortaya çıkmıştır. Fransa'nın kırsal kesimlerinde görev yapan gece bekçilerinin yerine merkeze bağlı olarak görev yapan, düzenin sağlanması için geniş yetkilerle donatılmış, üniformalı polis teşkilatı kurulmuştur. Ardında 1730 yılında benzer bir teşkilat İngiltere'de de göreve başlamıştır.

“Avrupa'da 1800'lü yıllarda görülmeye başlanan halk hareketleri, ülkelerin ortak görüşleri ile yapılan işbirliği anlaşmaları kolluk gücünün önemini açığa çıkarmıştır” (Hülagü Demirbilek, 2011:125-132). Devletlerin tarihi zaman içerisinde imparatorluk, feodal dönem, mutlakiyet dönemlerinden geçerek çağdaş yapılarına kavuşması kolluk kuvvetlerinin hem devlet yönetiminde hem de vatandaşlar nezdinde ne kadar önemli olduğunu göstermiştir. Askeri yapıdan farklı olarak orantılı güç kullanımı, her olay için farklı hareket tarzlarının olması kolluğun halk ile daha yakın olmasını sağlamıştır (Saylan, 2019:45). Dünya üzerindeki iç güvenlik birimleri genel olarak polis ve jandarma olarak teşkil edilmiştir. Demokratik ülkelerin birçoğunda emniyet ve asayiş sağlama görevi merkezde polise, kırsal kesimde ise jandarma birimlerine verilmiştir. Bazı ülkelerde her iki kolluk kuvveti bulunurken bazı ülkelerde jandarma birimleri olmayıp tüm emniyet ve asayiş görevleri polis tarafından yerine getirilmektedir. Kolluk kuvvetlerinde görülen bu değişikliğin sebebi ülkelerin sahip olduğu ideolojiden kaynaklı yapısal farklılıkların bulunmasıdır.

Türkiye'de olduğu gibi çeşitli Avrupa, Amerika, Asya ve Afrika kıtalarında yer alan ülkelerin bir kısmında emniyet ve asayiş sağlama görevi jandarma teşkilatları kurulmuştur. Örneğin; Fransa, İtalya, İspanya, Yunanistan, Hollanda, Avusturya, İsviçre, İran, Afganistan, Lübnan, Kanada, Brezilya, Fas, Tunus, Mali, Senegal, Gine, Kamerun, Kongo gibi ülkelerde jandarma teşkilatları bulunmaktadır. Bu ülkelerde görev yapan jandarma birliklerin görev ve yetkileri ülkelerin sosyal ve ekonomik yapısına ve siyasi rejimine göre farklılıklar gösterebilmektedir (Akman,1988:183-184).

Günümüzde pek çok ülkede görev yapan jandarma teşkilatının temelini Fransa atmıştır. Modern anlamda kurulan birçok jandarma teşkilatı ilk kez Avrupa ülkelerinde görülmüş ve Fransa bu teşkilatın öncüsü olmuştur. Güney Amerikan Afrika'ya kadar birçok ülkede Fransız tipi jandarma görev yapmaktadır.

Fransız jandarması ÷lkede görev yapan ordudan da polis teŖkilatından daha etkili ve daha saygın bir yapıya sahiptir. Bütün dñnyaya örnek olan Fransız jandarması “Milli Jandarma” olarak tanımlanırken polise “Valilik Polisi” denmektedir (Akman,1988:186). Uzun bir tarihe sahip olan Fransız Jandarmasının kökü 13. yy’a kadar uzanmaktadır. 14.yy da “ devlet kontrolünde zabıta görevi yapan süvari birlik” anlamına gelen “Mareşose” adıyla görev yapmıştır.1500 lerden sonra bu görev sadece asker kişilere değil göçebe ve sivillere de verilmeye başlandı. Taşrada görev yapan jandarma birliklerine özel önem verilmekte ve personel seçimi titizlikle yapılmıştır.1789 Fransız İhtilali ile de “Mareşose” adı kaldırılarak “Milli Jandarma adını almıştır. 1798 yılında da kuruluş ve teşkilat yapısı yeniden düzenlenmiştir. Yine geçmişi ortaçağa dayanan polis teşkilatı da Fransız ihtilalinden sonra özerk yapıya gelerek şehirlerin emniyet ve asayişinden sorumlu olmuşlardır. Sürekli gelişen yapı ile birlikte daima gelişim gösteren jandarma teşkilatı polis ile yan yana görevini yürütmektedir.

Dünya ÷lkeleri arasında görev yapan bir diğerkuruluş polis teşkilatıdır. Avrupa’nın en eski polis teşkilatı İngiltere de görev yapmaktadır. “12. yy dayanan tarihi geçmişi ile suçluları yakalayan, emniyet ve asayiş sađlayan, kralı güvenliğini sađlayan bir güç olarak görev yapmışlardır. 1829 yılında kurulan ve Kral/Kraliçe ile ailesini, Başbakan ve Bakanları korumakla görevli “Londra Polisi”, şehir ve kasabalarda emniyet ve asayiş sađlamakla görevli “Güvenlik Polisi” büyük il ve ilçelerde görevli “Belediye Polisi”, terör olaylarında ve yürüyüşlerde görevli “S.A.S.”lar görev yapmaktadır” (Akman,1988:170)

Amerika Birleşik Devletleri, İngiltere, Rusya, Çin, Almanya, Japonya gibi devletlerde ise jandarma teşkilatı bulunmayıp ÷lkenin tüm emniyet ve asayiş görevini polis teşkilatı yürütmektedir. Polisler, vali, kaymakam ve belediye başkanları emri altında görev yapmaktadırlar.

### **1.3. Türkiye’de Kolluk Kuvvetlerinin Tarihsel Gelişimi**

Binlerce yıllık devlet geleneğine sahip olan Türkler, ÷lkelerinde dirlik ve düzeni kurmak ve sürekliliğini sađlamak adına titiz çalışmalar yapmışlardır. Türkler, en çok devlet kuran milletler arasında yer almıştır. Eski dönemlerde suça maruz kalan ya da haksızlığa uğrayan kişinin şikâyeti üzerine suçu işleyen mutlaka bulunur ve zarar tazmin edilirdi. “Sefere gidildiğinde dahi tüm kuvvet gitmez, askeri gücün bir kısmı

emniyet ve asayişini yerine getirmek maksadıyla ülkede bırakılırdı” (Alyot, 2008:41). Çünkü halk, devleti yöneten kişiden kendilerini her türlü tehlikeden korumasını ve emniyeti sağlamasını beklemektedir.

“Türk kolluk tarihinin kökenine baktığımızda askeri yapının belli bir döneme kadar kolluk sistemine hâkim olduğu görülmektedir” (Alyot, 1947:09). Fetih zamanlarında asker kişilerin bir kısmı cephe gerisinde mülki teşkilatlanmalarda da yer almış, kolluk işlemlerinden de sorumlu tutulmuşlardır.

Kolluk kavramı Türk tarihinde ilk olarak en eski yazılı kaynak olan Göktürklerle ait Tonyukuk Kitabelerinde yer almıştır. Orhun Yazıtlarının ilki olan bu kitabede “Sü başı (Subaşı)” kelimesine rastlanılmış, asker ve komutan anlamında kullanılmıştır. Subaşı ise devlet adına karar veren kamu düzeni ve sağlığını korumakla görevli büyük komutan anlamına gelmektedir.

Asker statülü kolluk görevlileri Selçuklu ve Osmanlı dönemlerinde de kullanılmış, askeri görevlerinin yanında emniyet ve asayişini sağlamak maksadıyla da görev yapmışlardır. Ayrıca, Uygur metinlerinde geçen “Yargan” kelimesi ile Moğolca da kullanılan “Daruga” kelimesi “kolluk memuru” anlamında kullanıldığı ifade edilmektedir (Metin ve Eraslan, 1992:07). Orta çağda kurulmuş Selçuklu, Karahanlı, Gazne, Eyyübi ve Memlük gibi Türk-İslam devletlerinde de muhafızlık görevlerini yerine getiren silahlı asker anlamına gelen “candarlar” görev yapmıştır. Candarlar, Türk çocuklarından özel olarak seçilip yetiştirilmişlerdir.

Osmanlı İmparatorluğu’nda kolluk teşkilatı, zamanın şartları ve devletin yürütmüş olduğu politikalar doğrultusunda kuruluş, yükseliş, duraklama, gerileme ve yıkılış dönemlerinde farklı değişimler göstermiştir.

Padişahlar devletin mülki ve askeri en üst amiri iken kamu güvenliği görevlerini sadrazamlar aracılığıyla yerine getirmişlerdir. Sadrazamlar padişahın en önemli adamı ve sağ kolları olmuştur. Türklerin İslam medeniyeti ile tanışması ile birlikte devlet yönetiminde köklü değişiklikler yaşanmış doğal olarak kolluk birimleri de bundan etkilenmiştir. Taşra idaresinde hukuksal ve idari görevlerinin yanında kolluk amirliği de “kadı” ya verilmiştir. Gece bekçisi anlamına gelen “şurtalar” kadının emri altında görev yapmışlardır. (Yaşar, 2002:3-4). Her taşra biriminde mutlaka kadı ve subaşı görevlendirilmeye çalışılmıştır.

Fetihlerle genişleyen topraklar devlet kurumlarının da büyümesine bunun sonucunda da devlet organlarında kapsamlı bir değişikliğe gidilmesini sağlamıştır. İç ve dış güvenliği sağlayan askeri kuvvetlerde yeniden yapılanma görülmeye başlanmıştır. Sınırların genişlemesi ile birlikte değişen mülki taksimat sisteme farklı kolluk türlerinin girmesine neden olmuştur. Başkent dışındaki eyaletlerde “beylerbeyi”, kazalarda “subaşılar”, sancaklarda “sancak beyleri”, taşrada “tımarlı sipahiler”, İstanbul’da “yeniçeriler” buldukları yerin emniyet ve asayişini sağlamakla görevlendirilmiştir. İstanbul’un fethi Osmanlıda uygulanan kolluk yönetiminde önemli değişikliklere neden olmuştur. Osmanlı devletinin başkentinde yaşanan değişiklik ile birlikte Anadolu’dan İstanbul’a doğru başlayan göç, şehrin nüfusunu artırmış ve kolluk teşkilatlanmasında farklılaşmaya sebep olmuştur. İstanbul şehri asayiş bakımında bölümlere ayrılmış, her bir bölüm farklı kolluk teşkilatlarının sorumluluğuna bırakılmıştır (Bilgiç, 2019:291).

İstanbul’un fethinin ardından Yeniçeri Ağaları şehrin en üst amiri olarak subaşılardan yerine geçmiştir. Yeniçeri ağaları hem kırsalda hem de İstanbul’da yeniçerilerin amiri ve İstanbul’un emniyetini almakla görevlendirilen sadrazamdan sonraki en üst kolluk amiri konumuna yükselmiştir. Yeniçeri Ağası, zaman zaman İstanbul’u dolaşarak teftiş eder, devriye gezerken suçlular ile karşılaştığında cezalandırılması için ya ceza vermeye yetkili kurumlara teslim eder ya da bizzat kendisi cezalarını verirdi.

1453-1826 yılları arasında taşranın huzur ve güvenliğini Kapıkulu ve Eyalet askerleri sağlamıştır. “Şehir, kasaba ve köylerde güvenliğin sağlanması kullukçular, yasakçılar ve bekçiler, ticaret yolları, boğaz ve önemli geçitlerde derbentler, mortoloslar, belderenler ve menzilkeşler tarafından yürütülmüştür” (Şahin, 200:24). “Yeniçeri Ocağı’nın 1826 yılında lağvedilmesinden sonra Asakir-i Mansure-i Muhammediye adlı yeni bir askeri yapılanmanın temelleri atılmıştır. “Günümüzde Kara Kuvvetleri olarak geçen Seraskerlik makamı kurularak ilk atama yapılmıştır” (Özel, 1999:224). Ancak kurulan bu yeni teşkilat Osman devletini askeri yönden koruyacak bir güç de değildi. 1839 Tanzimat fermanı ilan edilene kadar geçen bu 13 yıllık süreçte Osmanlı donanması yakılmış, Mısır valisi Kavalalı Mehmet Paşa isyan edip Osmanlı ordusunu bozguna uğratmış, Ruslardan yardım istenmiş, kayıpların artması üzerine II. Mahmut yaşadığı büyük üzüntüden dolayı vefat etmiştir. Emniyet ve asayiş bakımından

önemli sıkıntılar çekilmesi, güvenliği esas alan köklü değişikliklerin yapılmasını zaruri hale getirmiştir.

Yeniçeri ocağının kaldırıp Tanzimat Fermanı'nın ilan edilmesine kadar geçen süreçte emniyet ve asayiş hizmetleri Asakir-i Muntazama Mansure, Asakir-i Muntazama Hassa (Ordu Askeri) ve Asakir-i Redife (İhtiyat Askeri) teşkilatları tarafından yerine getirilmiştir. Bu birlikler Jandarma teşkilatının temelini atıldığını söyleyebiliriz. O dönemde ismine jandarma denilmesine de “jandarma tipi” kolluk modelinin kurulmasına yönelik çalışmaların olduğu bilinmektedir (Özcan, 2013:176). Ayrıca yeniçeri ocağının kaldırılmasından sonra gerek başkentte gerekse eyaletlerde asayiş bakımından boşluklar oluşması üzerine 1845 yılında İstanbul'da Polis teşkilatının kurulması yönünde çalışmalar başlatılmıştır. Polis Nezareti, Tophane Müşiriyetine bağlı olarak kurulmuştur. Emniyet ve asayiş ile görevli yeni kolluk birimlerinin görev ve sorumluluklarını belirleyecek olan bir nizamnameye ihtiyaç duyulması üzerine 10 Nisan 1845 tarihinde hazırlanan ilk Polis Nizamnamesi yürürlüğe girmiştir.

Osmanlı Devletinin temellerinden 10 Nisan 1845 polis teşkilatının kuruluş tarihine kadar geçen dönemde bağımsız görev yapan bir polis teşkilatı bulunmamaktadır. O dönemde kolluk görevleri, asayiş ve güvenliği sağlamakla görevlendirilenler askeri yapının içinden seçilmiş kişi ve kurumlar tarafından yerine getirildiği görülmektedir.

1846 yılında asayiş hizmetleri tek merkezden yönetilmek amacıyla Seraskerliğe bağlı Zaptiye Müşirliği kurulmuştur. “Jandarma birlikleri böylelikle emniyet ve asayişini sağlamakla birlikte ülke savunması içinde ciddi vazifeler üstlenmiştir” (Süer, 1986:72-73). 1869 Asakir-i Zaptiye Nizamnamesinin yayınlanması ile de yetki ve sorumlulukların hukuki alt yapısı atılmıştır. 1940'lı yıllara kadar Osmanlılarda farklı makamlarla ilişkili, aralarında hiyerarşik bir bağlılık olmadan görev yapan kolluk örgütleri bulunmaktayken Zaptiye Müşirliği ile birlikte hem taşra da hem de şehirde görev yapan kolluk örgütleri tek bir makama bağlı hale gelmiştir.

1839 yılından itibaren Jandarma terimi literatürde bulunmakla birlikte net tarihi belli değildir. Bunun için 14 Haziran 1869 yılında ilan edilen Asakir-i Zaptiye Nizamnamesinin 14 Haziranı, 1839 yılında ilan edilen Tanzimat Fermanı'nın 1839 yılı yan yana getirilerek 14 Haziran 1839 yılı Jandarma teşkilatının kuruluşu olarak resmi

kayıtlara geçmiştir. “Bununla birlikte 1845 yılında Tophane-i Amire Müşiri’ne bağlı polis ismi ile bir zaptiye teşkilatının oluşturulduğu bilinmektedir” (Alyot,1947:72). Böylece “polis” terimi de literatürümüze girmiştir. Kolluk teşkilatımızda yaşanan bu gelişmeler ile kolluk hizmetleri merkezde seraskerlik ve polis, taşrada ise sipahilerden oluşan zaptiyeler ile Asakir-i Mansure Alaylarınca yerine getirilmiştir (Alyot, 1947:79).

Emniyet ve asayiş görevini silah ve teçhizatın azlığı ile personel sayısının yetersizliğine rağmen büyük başarılar gösteren jandarma birlikleri II. Meşrutiyetten sonra yeni bir yapılanma sürecine girmiştir. “1909 yılında Harbiye Nezareti (Milli Savunma Bakanlığı) bünyesine alınmış ve Umum Jandarma Kumandanlığı ismi verilmiştir” (Özel, 1999:205). “Jandarma birlikleri, 1912 Jandarma Muvakkat Kanunu ile askeri konularda Harbiye Nezaretine, kolluk görevleri bakımından Dâhiliye Nezaretine bağlanmıştır” (Alyot, 1947:283). “Jandarma birlikleri, başta Birinci Dünya Savaşı olmak üzere Kurtuluş Savaşında da bir taraftan iç güvenlik vazifesini özveri ile yerine getirirken, diğer taraftan çok sayıda cephede vatan savunmasında görev yapmıştır” (Işık, 1974:34). Çanakkale, Kafkasya, Galiçya, Suriye, Irak cephelerinde de çarpışmış, üstün zaferler kazanmıştır. Benzer başarıyı Kurtuluş Savaşı’nda da göstermiştir. Ancak Jandarma birliklerinin cepheye gidince boşalttığı sorumluluk bölgelerinde asayiş bozulmuş, artan huzursuzlukla birlikte çete ve eşkıyaların çoğalması ülke içinde emniyetsiz bir ortamın oluşmasına neden olmuştur. “Bu nedenle savaştan sonra tekrar kendi bölgelerine dönerek Müdafaa-i Milliye Vekâletine (Milli Savunma Bakanlığı) bağlı jandarma müfrezeleri ile asayiş sağlama görevlerine devam etmişlerdir” (Alpar, 2013:89).

“1930 yılında yayınlanan ve Jandarma teşkilatının ilk köklü yasası olma özelliğini taşıyan 1706 sayılı “Jandarma Kanunu” Jandarma askeri bir kolluk kuvveti olarak tanımlamıştır” (Bilgiç, 2019:292). “Bu kanun ile jandarma, askeri konularda Erkanı Harbiye Umumiye Vekaleti’ne (Genelkurmay Başkanlığı) silah, mühimmat ve iaşe bakımından Miili Müdafaa Vekaletine, kolluk görevleri bakımından da Dahiliye Vekaletine bağlanmıştır” (Alyot,1947:360).

1932 yılında 2049 sayılı “Polis Teşkilat Kanunu” çıkarılmış ancak ihtiyaçları karşılayamayınca 1934 yılında çıkarılan 2559 sayılı “Polis Vazife ve Salahiyet Kanununu” çok uzun yıllar kullanılmıştır. 1937 yılında da Cumhuriyetin gelişimine

ayak uyduramayan 2049 sayılı Polis teşkilatı lağvedilerek yerine, çeşitli Avrupa Devletlerindeki kolluk teşkilatları incelenerek hazırlanan ve modern özellikler taşıyan 3201 sayılı “Emniyet Teşkilatı Kanunu” çıkarılmıştır. 1937 tarihinde 3201 sayılı “Emniyet Teşkilatı Kanunu” ile Türkiye’de görev yapan polis teşkilatlanması yeniden revize edilmiştir. Kanunda sayılan kolluk kuvvetlerinin her biri kendi kolluk kanunlarına bağlı görev yapacağı, Dahiliye Vekilinin ülkenin tamamında emniyet ve asayişten sorumlu olduğu ve bu görevleri yerine getirilirken Emniyet Umum Müdürlüğü ile Umum Jandarma Komutanlığı başta olmak üzere ülkede görev yapan kolluk kuvvetlerinin görev alacağı bildirilmiştir.

“Sahil Güvenlik Teşkilatı Osmanlı Devleti döneminde 1859 yılında İstanbul’da “Rüsumat Emaneti” ismiyle temellerinin atıldığı bilinmektedir” (Alyot, 1947:293). “Askeri görevleri olan Rüsumat Emaneti zamanla sivilleştirilmiş ve 1932 yılında Gümrük Muhafaza Teşkilatı adını Gümrük Muhafaza Umum Kumandanlığı olarak değiştirilmiştir” (Alyot, 1947:849-850). Gümrük Muhafaza Umum Kumandanlığının görevi ilk olarak, ülkenin karasularını emniyet ve asayişini sağlamak, kaçakçılığı önlemek olmuştur. Türk Silahlı Kuvvetlerinin kadro ve kuruluşunda yer alan silahlı bir kolluk kuvveti olan Sahil Güvenlik Komutanlığı, Jandarma Genel Komutanlığının bağlısı olarak 1985 yılına kadar ülkenin sahip olduğu bütün sahillerinin, karasularının ve iç sularının güvenliğinin temini ve deniz yoluyla yapılan kaçakçılığı önleme görevini ifa etmiştir.

23 Şubat 1985 tarihinde yayınlanan 3152 sayılı İçişleri Bakanlığı Teşkilat ve Görevleri Hakkında Kanununun 2. maddesinin a bendinde iç güvenlik ile ilgili görevini “Bakanlığa bağlı iç güvenlik kuruluşlarını idare etmek suretiyle ülkesi ve milleti ile bölünmez bütünlüğünü, yurdun iç güvenliğini ve asayişini, kamu düzenini ve genel ahlakı, Anayasada yazılı hak ve hürriyetleri korumak” şeklinde tanımlamıştır (İçişleri Bakanlığı Teşkilat ve Görevleri Hakkında Kanunu,1985). Aynı kanununun 29. Maddesinde iç güvenliği sağlamakla görevli İçişleri Bakanlığına bağlı kuruluşları;

- a. “Emniyet Genel Müdürlüğü
- b. Jandarma Genel Komutanlığı
- c. Sahil Güvenlik Komutanlığı” olarak tanımlanmıştır (İBTGHK, 1985).

Kolluk kuvvetleri kuruldukları ilk dönemde askeri yapının içinden ayrılarak kurulduğu, günümüze kadar geçirilen süreçte kurumsal yapılarının sürekli bir değişim geçirerek daha modern örgütlenmenin oluşturulduğu görülmüştür.

Son olarak 2016 yılında yürürlüğe giren 668 sayılı Kanun Hükmünde Kararname'yle (KHK), 2803 sayılı Jandarma Teşkilat, Görev ve Yetkileri Kanunu ve 2692 sayılı Sahil Güvenlik Komutanlığı Kanununda yapılan düzenleme ile Jandarma ve Sahil Güvenlik birimlerinin silahlı genel kolluk kuvveti olarak tüm yönleri ile İçişleri Bakanlığı'na çatısı altında görev yapacağı hükmü yer almıştır. Böylelikle Emniyet, Jandarma ve Sahil Güvenlik birimleri tek çatı altında toplanmış ve kolluğun birliği dönemi yeniden başlamıştır.

### **1.3.1. Emniyet Genel Müdürlüğü**

“Polis; Kent içinde kamu düzenini, huzur ve güvenliği sağlayan örgüt, kolluk, zabıta, şehirde güvenliği sağlamak ile görevli kişiler anlamında kullanılmaktadır” (Yaşar, 2005:10-20).

1826 yılında lağvedilen Yeniçeri Ocağının yerine başkentte Asakiri Muntazama-i Hassa (Asakir-i Mansure-i Muhammediye) adıyla emniyet ve asayişini sağlamakla görevli askeri nitelikli yeni bir teşkilat kurulmuştur. Teşkilatın en üst komutanı olan Seraskerlik makamı başkentte görevli Yeniçeri Ağasına tanımlanan tüm yetkileri de kullanmıştır.

İstanbul'da 10 Nisan 1845 yılında "Polis" adıyla bir kolluk teşkilatı kurulmuştur. Yine aynı tarihte yürürlüğe giren Polis Nizamnamesinde temelleri atılan bu yeni teşkilatın görevleri açıklanmış ve bu durum tüm konsolosluk ve elçiliklere resmi yazıyla bildirilmiştir. 1876 yılında başlayan yenileşme çabaları çerçevesinde Avrupa ülkelerinde ki gibi polis biriminin oluşturulmasına karar verilmiştir. Birinci meşrutiyetin ilanından hemen sonra oluşturulan hükümet programında bu ihtiyaca yer verilmiş, çalışmalara başlanılmıştır. II. Abdülhamit Dönemi'nde 1879 yılında yayınlanan Sadaret Tezkiresiyle Zaptiye Nezareti kurulmuş, polis memurluğu uygulaması başlatılmıştır.

Zaptiye Nezareti 1908 yılında zamanın gereklilikleri karşılayamayınca kaldırılmıştır. Yerine Dâhiliye Nezareti çatısı altında emniyet ve asayişin sağlanmasıyla görevli Emniyet Umumiye Müdürlüğü teşkilatlandırılmıştır.

1845 yılında örgütlenmeye başlayan polis teşkilatı 1900'li yıllara kadar yapılan birçok düzenleme ile çağın gerekliliklerine uygun olarak sürekli yenilenmiş ve teşkilat yapısı genişlemiştir. “1880 yılına gelindiğinde İstanbul'da emniyet ve asayiş sağlama ile görevli Asakir-I Zaptiye teşkilatı kapatılmış ve yerine daha modern olan Polis Teşkilatı kurulmuştur.24 Şubat 1923 tarihine kadar bu süreç devam etmiştir” (<http://www.egm.gov.tr>, 2023).

“Ülkenin vilayet, sancak ve kazalarında örgütlenmiş olan teftiş memurları, tezkire mucibince kurulan polis teşkilatının temelini oluşturmuşlardır. Polis teşkilatı İstanbul'da 1880'de kurulmuştur. Polis teşkilatı 1883'ten itibaren hızlı bir şekilde ülkenin diğer vilayet, sancak ve kazalarında da oluşturulmaya başlanmıştır” (Yiğit, 2017:14).

“Osmanlı Polis Teşkilatı, 1908 yılından itibaren mülki birimlerin tamamında örgütlenmesini çok kısa bir süre zarfında tamamlamıştır. İstanbul'u düşman işgalinden kurtulması ile birlikte Meclis, Osmanlı Devleti zamanında kurulan Emniyet-i Umumiye Müdüriyetini yeniden revize ederek İstanbul Polis Müdürlüğü adıyla yeniden yapılandırmıştır” (Yiğit,2017:14-15).

4 Haziran 1937 yılında Emniyet Teşkilat Kanunu kabul edilerek yürürlüğe girmiştir. Kanun kapsamında aynı yıl Polis Enstitüsü kurulmuş ve emniyet birimlerinde görev alacak emniyet amirlerinin yetiştirildiği Polis Akademisinin de temelleri atılmıştır. Emniyet Genel Müdürlüğü, 4 Temmuz 1934 tarihli 2559 sayılı Polis Vazife ve Salahiyet Kanunu hükümleri doğrultusunda ülkenin her yerinde görevini icra etmektedir.

Polis Vazife ve Salahiyet Kanununun 1. Maddesi polisin görevini; “Polis, asayiş amme, şahıs, tasarruf emniyetini ve mesken masuniyetini korur. Halkın ırz, can ve malını muhafaza ve ammenin istirahatini temin eder. Yardım isteyenlerle yardıma muhtaç olan çocuk, alil ve acizlere muavenet eder. Kanun, Cumhurbaşkanlığı kararnameleri ve ilgili mevzuatın kendisine verdiği vazifeleri yapar” şeklinde tanımlamıştır (PVSK,1934).

Polis, il ve ilçe belediye sınırları içerisinde görev yapmakla birlikte devletin anayasal düzenine içerden ve dışardan gelebilecek her türlü tehlikeye önleyici ve koruyucu tedbirler almak, emniyet ve asayiş temin etme, adli makamların kendisine

verdiği görevleri yerine getirmekten sorumludur. Polisin adli makamlara karşı; adli otoritenin emir ve talimatlarını yerine getirmek, suç delillerini toplamak, suç faillerini tespit edip yakalamak, Cumhuriyet Başsavcısının talimatları doğrultusunda soruşturma veya tahkikat yapmak, sanıkla birlikte suç delillerini adli makamlara teslim etmek gibi sorumlulukları bulunmaktadır. Polis, Türkiye yüzölçümünün %7 si ve nüfusunun ise %79 unu hizmet vermekte olup daha fazla vatandaşımıza ulaşabilmektedir. Emniyet Genel Müdürlüğünün hizmet sunduğu nüfusun fazla olması insan ticareti olayları ile karşılaşma oranını artırmaktadır.

İçişleri Bakanlığı içerisinde güvenlik hizmeti yürüten Emniyet Genel Müdürlüğü, insan ticareti ile mücadele faaliyetleri ülkü sınırları içerisinde, kendi sorumluluk sahasında yine EGM çatısı altında yer alan Yabancılar Hudut İltica Dairesi Başkanlığı ve Asayiş Dairesi Başkanlığı bünyesinde yürütülmektedir. Suçun taşra da işlenmesi halinde, illerde YHİDB'nin uzantısı halinde görev yapan Göçmen Kaçakçılığı ve İnsan Ticareti Şube Müdürlükleri aracılığıyla bu suçla mücadele icra edilmektedir. “Çalışmalarda organize suç boyutu görülmesi durumunda ise Kaçakçılık ve Organize Suçlarla Mücadele Dairesi ile işbirliği halinde görev yapılmaktadır” (Aydoğdu, 2012:60).

### **1.3.2. Jandarma Genel Komutanlığı**

Türklerde devlet geleneği çok eski tarihlere dayanmaktadır. Halkının huzur ve güven içerisinde yaşamasına çok dikkat eden Türklerin, bu düzeni tesis edecek olan kolluğun da oluşturulmasında çok titiz davrandığı görülmektedir. “Eski Türklerde geçerli hükme göre, kişiler herhangi bir şekilde suça maruz kalır ve zarara uğrar ise suçlu mutlaka bulunmaya çalışılır ve zarar tazmin edilirdi” (Alyot, 2008:11-12). Yine savaş durumunda bile silahlı kuvvetin bir kısmı geride emniyet ve asayişi sağlamak üzere görevlendirilirdi (Alyot, 2008:41).

Tarihi akış içerisinde Türklerin hayatı incelendiğinde; idari, adli ve zabıta hizmetlerinin asker kişiler tarafından yürütüldüğü görülmektedir. Dolayısıyla ülkenin başında bulunan ve “kağan, başbuğ, hakan” olarak adlandırılan komutanlar aynı zamanda emniyet ve asayişinde başı olarak görev yapmışlardır.

Emniyet ve asayiş sađlamak ile görevli zabıta birimlerine ilk olarak Orhun Abidelerinde rastlanmıřtır. Kitabelerde “Yargan” olarak adı geen ve hakanın emrinde görev yapan bir zabıtanın bahsedilmektedir.

“Su” asker ve komutan anlamına gelmektedir. 19. yy’ın ortalarına kadar Seluklularda “Surta”, Osmanlılarda “Subaşı” sonrasında zaptiye ve gnmzde de “Jandarma” emniyet ve asayiş hizmetlerini yrten askeri kolluk kuvvetleri olmuřtur.

İlk bařlarda askeri yapının iinde oluřturulan kolluk birim amirlerinin askeri kiřiler olduđu ve kolluk hizmetleri yerine getirilirken görev ve yetkilerinin tanımlandığı herhangi bir mevzuatın olmadığı bilinmektedir. Bilinen ilk zabıta ise Orhan Bey tarafından subaşı olarak atanan “Gndz Alp” olduđu grlmektedir.

Osmanlı Devletinde emniyet ve asayiş kazalarda kadılar emrindeki subařılar, sancaklarda “mirliva” veya sancak beyleri, eyaletlerde ise “mirmiran” veya beyler ynetiminde yrtlmřlerdir. Osmanlı Devletinin bařkenti İstanbul da ise farklı bir teřkilatlanmaya gidilerek asayiş karakolları aılmıřtır. Yenieri askerleri sarayın dıřında görev yaparken, cebeci askerleri saray evresinde, kaptan pařalar ise Kasımpařa evresinde emniyeti sađlamakla grevlendirilmiřtir.

Osmanlı devlet gcnn dřře getiđi dnemlerde emniyet ve asayiş aısından nemli sıkıntılar yařanmaya bařlanmış ve gvenlik ile ilgili kurumlarda kkl deđiřiklikler yapılmaya alıřılmıřtır. Yenieri Ocađının 1826 yılında lađvedilmesinden sonra bunların icra ettiđi emniyet ve asayiş hizmetleri; “Asakir-i Mansur-i”, “Asakir-i Muntazama-i Hassa” ve 1834 tarihinden sonra da Anadolu ve Rumeli’nin bazı eyaletlerinde ise “Asakir-i Redife” adıyla kurulan askeri teřkilatlar tarafından yerine getirilmiřtir. 3 Kasım 1839 tarihinde yayınlanan Tanzimat Fermanı ile halkın can ve mal gvenliđinin korunması grevi eyalet ve sancak valiliklerinde bulunan subaylara verilmiř ardından 16 řubat 1846 tarihinde kurulan Zaptiye Mřirliđi ile eyalet ve sancaklarda yrtlen kolluk grevleri bu kuruma verilmiřtir.

Jandarma teřkilatının ilk nizamnamesi olan “Asakir-i Zaptiye Nizamnamesi” 14 Haziran 1869’da yayımlanmıř, zabıtanın görev, yetki ve sorumluluklarının hukuki aly yapısı oluřturulmuřtur. 1840 ve 1841 yıllarında yayınlanan tayin kararlarında jandarma ismine denk gelinmiř olsa da jandarmanın kuruluř tarihi tam olarak belirlenememiřtir. Bu neden ile 1839 Tanzimat Fermanının ilan edildiđi tarih ile Asakir-

İ Zaptiye Nizamnamesinin onaylandığı 14 Haziran günü bir araya getirilmiş ve 14 Haziran 1839 Jandarma'nın kuruluş tarihi olarak kabul edilmiştir.

Jandarma 1826-1846 yılları arasını kapsayan İlk Zaptiye Birlikleri döneminde Yeniçeri ocağı kaldırılmış Zaptiye Müşirliği kurulmuştur. İhtisap Nezareti ( Belediye Reisliği) memurlarına belediyeye ait görevlerin yanında bazı kolluk görevleri de eklenmiştir. Anadolu'da emniyet ve asayişini yerine getirmekle görevli "Asakir-i Redife" teşkilatı teşkil edilmiştir. 1846-1879 tarihleri arasını kapsayan Zaptiye Müşirliği dönemi ile birden fazla olan kolluk teşkilatları arasındaki emir komuta birliği tam olarak sağlanmış, karışıklık giderilmiştir. Bu dönemde emniyet ve asayiş görevlerini yerine getiren askeri birimlerin Zaptiye Müşirliğine çatısı altına alınması ile birlikte ülke genelinde düzenli bir kolluk örgütü oluşturulmaya başlanmıştır. 14 Haziran 1869 tarihinde çıkarılan "Asakir-i Zaptiye Teşkilat Nizamnamesi" ile kolluğun görev ve yetkileri düzenlenmiştir.

Kolluk teşkilatında en köklü değişimler ise 1879-1909 yıllarını kapsayan "Zaptiye Nezareti ve Jandarma Dairesi" döneminde yaşanmıştır. Dönemin sadrazamı Sait Paşa ülke genelinde görev yapacak yeni bir kolluk biriminin oluşturulması için talimat vermiştir. Buna göre;

- İstanbul ve yakın yerlerin emniyet ve asayişini Zaptiye Nezaretinin sorumluluğunda olacaktır.
- Asakir-i Zaptiye Fransız sistemi incelenerek yeniden yapılandırılacak.
- Yeniden yapılandırılan bu yeni teşkilat tün yönleriyle seraskerlik makamına bağlı görev yapacaktır.
- Teşkilat yeniden yapılandırılırken yabancı subayların görüş ve önerilerinden faydalanılacak gerekirse görevlendirme yapılacaktır.
- Yeni kurulan bu teşkilat "Jandarma" adını alacaktır.

Bu emir ile birlikte günümüzde görev yapan Jandarma Teşkilatının temelleri Fransız jandarması örnek alınarak atılmaya başlanmıştır.

1909 yılından Cumhuriyetin ilanına kadar olan süreçte jandarma örgütlenmesinde çeşitli düzenlemeler yapılarak "Umum Jandarma Kumandanlığı"

adıylay yeni bir makam tesis edilmiş, ülkenin farklı bölgelerinde görev yapan altı bölgede jandarma müfettişlikleri bu makama bağlanmıştır. 1914 yılında “Geçici Jandarma Kanunu” çıkarılarak, emniyet ve asayiş ile ilgili hizmetler yerine getirilirken İçişleri Bakanlığına, subayların terfi, eğitim ve öğretimi yönünden ise Milli Savunma Bakanlığına bağlanmıştır. Ancak bu durum çok kısa sürmüş 1919 yılında Damat Ferit Paşa hükümeti döneminde jandarma teşkilatı tüm görevlerinde İçişleri Bakanlığına bağlı olarak görev yapacağı hükmü getirilmiştir.

Birinci Dünya Savaşı ile Kurtuluş Savaşı sırasında jandarma taburları zor koşullarda görev yapmış, üstün cesaret ve feragat göstermişlerdir. “Jandarma birlikleri, koluk görevini başarı ile sürdürürken diğer taraftan da birçok cephede ülke savunmasına katılmışlardır” (Işık, 1974:34).

Kurtuluş Savaşı sonrasında Jandarma ülke çapındaki ayaklanmaların bastırılmasında, asker kaçaklarının yakalanmasında önemli görevler üstlenmiştir. Cumhuriyet dönemi ile birlikte 1706 sayılı kanun 10 Haziran 1930 yılında kabul edilerek günümüzde görev yapan jandarmanın statüsü oluşturulmuştur. 1706 sayılı Jandarma Kanunu ve 1937 yılında çıkarılan Jandarma Teşkilat ve Vazife Nizamnamesi ile Jandarmanın asayiş ve emniyet görevlerine ilave olarak cezaevlerinin koruması da verilmiştir. Ayrıca; Emniyet ve asayiş ile ilgili görevleri bakımından İçişleri Bakanlığına, eğitim ve öğretim bakımından Genelkurmay Başkanlığına, silah ve mühimmat temini, seferde Kara Kuvvetleri Komutanlığına katılacak personel ile kıyafet ve teçhizatları yönünden Milli Savunma Bakanlığına bağlanmıştır.

Jandarma teşkilatında görev yapacak amirlerin Kara Harp Okulunda yetiştirilmesi esas kabul edilmiştir. 1856 yılında sınır, kıyı ve karasularımızın emniyet ve korunması ile gümrük bölgelerinde kaçakçılığı men, takip ve tahkik görev ve sorumluluk Gümrük Umum Kumandanlığından alınarak Jandarma Genel Komutanlığına verilmiştir. 1982 yılında kabul edilen 2692 sayılı kanun ile kıyı ve karasularının korunması görevi Sahil Güvenlik Komutanlığına, 1988 yılında yürürlüğe giren 3497 sayılı kanun ile de kara sınırlarını koruma görevi Kara Kuvvetleri Komutanlığına verilmiştir. 1984 yılından itibaren PKK terör örgütü başta olmak üzere ülkenin bölünmez bütünlüğüne tehdit olabilecek tüm girişimlerle mücadelede en önemli aktörlerden biri olmuştur.

10.03.1983 yılında 2803 sayılı Jandarma Teşkilat, Görev ve Yetkileri Kanunu ile Yönetmeliği yürürlüğe girmiştir. Jandarma teşkilatı bu kanunun verdiği yetki ve sorumlulukları ile birlikte görevini icra etmektedir. 2803 sayılı Jandarma Teşkilat, Görev ve Yetkileri Kanununun 3. maddesine göre jandarma tanımı şöyledir; “Türkiye Cumhuriyeti Jandarması, emniyet ve asayiş ile kamu düzeninin korunmasını sağlayan ve diğer kanun nizamları ile Cumhurbaşkanının verdiği görevleri yerine getiren silahlı genel kolluk kuvvetidir” (Jandarma Teşkilat, Görev ve Yetkileri Kanunu.1983). Yine aynı kanunun 8. maddesinde jandarmanın mülki, adli ve askeri görevleri açıkça belirtilmiş olup emniyet ve asayiş ile kamu düzenini sağlamak, korumak ve kollamak, kaçakçılığı men, takip ve tahkik etmek, suç işlenmesini önlemek için gerekli tedbirleri almak ve uygulamak, ceza infaz kurumlarının dış korumalarını sağlamak, trafik hizmetlerini yürütmek, arama kurtarma görevlerini yapmak, hassas ve kritik öneme sahip tesislerin korunmasına ilişkin önlemleri ilgili kuruluşlarla işbirliği içinde sağlamak, işlenmiş suçlarla ilgili olarak kanunlarda belirtilen görevleri yapmak ve bunlara ilişkin adli hizmetleri yerine getirmek, seferberlik ve savaş hallerinde uygun görülen bölümleriyle kuvvet komutanlıkları emrinde görev icra etmek gibi pek çok görev verilmiştir (Jandarma Teşkilat, Görev ve Yetkileri Kanunu,1983).

2016 yılında 2803 sayılı Jandarma Teşkilat, Görev ve Yetkileri Kanunu ile yönetmeliğinde yapılan düzenlemeler ile Jandarma Genel Komutanlığının görevleri, bağlılık ve teşkilat yapısında önemli değişiklikler meydana gelmiştir. 668 sayılı KHK ile Jandarma Genel Komutanlığı tamamen İçişleri Bakanlığına bağlanmıştır.

31 Temmuz 2016 tarihinde bünyesinde Akademi Başkanlığı, Başkan Yardımcılıkları, Eğitim Merkez Komutanlığı, Enstitü, Fakülte, Meslek Yüksek Okulu ve Araştırma Merkezleri barındıran Jandarma ve Sahil Güvenlik Komutanlıklarının ihtiyacı olan subay ve astsubayların yetiştirilmesini sağlayacak olan “Jandarma ve Sahil Güvenlik Akademisi” kurulmuştur.

“Jandarma teşkilatının görev alanı il ve ilçe belediye sınırlarının dışında, polis veya sahil güvenlik biriminin bulunmadığı kırsal alanlardır. Ancak, hizmet ihtiyacına göre belediye sınırları içinde de jandarma birimleri görevlendirilebilir.”(JTGYK,1983).

Türkiye'nin yüzölçümünün %93'ü, nüfusunun %21'i emniyet, asayiş ile kamu düzenin yerine getirilmesi bakımından Jandarma Genel Komutanlığının sorumluluk alanında yer almaktadır. Her ne kadar Jandarmanın sorumluluğu altında bulunan nüfus az olsa da bölgenin kırsal alan olması suçun daha kolay, suçlunun suçu gizlemesini de bir o kadar kolaylaştırmaktadır.

“Jandarma Genel Komutanlığı günümüzde Türkiye genelinde 3.056 İç Güvenlik Birliği, 218 Komando Birliği, 162 Cezaevi Birliği ve 4 Havacılık Birliği olmak üzere toplam 3.600 birimiyle, vatandaşlarımızın can ve mal güvenliğini sağlamak maksadıyla 7 gün 24 saat esasına göre görev yapmaktadır” (<http://www.jandarma.gov.tr>, 2023).

### **1.3.3. Sahil Güvenlik Komutanlığı**

Sahil Güvenlik Teşkilatı kuruluş çalışmaları, 19'uncu yüzyılın ikinci yarısına kadar uzanmaktadır. Bu dönemde Avrupa'da sanayi devriminin gerçekleşmesi, üretimde ve uluslararası ticarete büyük gelişmeler olması sonucu gümrük konuları önem kazanmış ve gümrük sorunları ile kaçakçılıkla mücadele konuları ön plana çıkmıştır.

Bu dönemde Anadolu yarımadasındaki kıyıların korunması, kaçakçılığın önlenmesi ve izlenmesi görevleri etkili bir şekilde yerine getirilememekteydi. Bu sebeple teşkilat yapısı ile ilgili çalışmalara başlanmış ve 1859 yılında Taşra Gümrük İdareleri, İstanbul Emtia Gümrük Eminliği'ne bağlanmış ve 1861 yılında da bu kurumun adı "Rüsumat Emaneti " olarak değiştirilmiştir.

Tanzimat Döneminde, Osmanlı İmparatorluğu ile diğer ülkeler arasında 1861 yılında yapılan ticaret anlaşması ile gümrük vergilerinin artırılması sonucu, gümrük kaçakçılığı olaylarında artışlar görülmüştür. Bu durum üzerine kaçakçılıkla mücadelede etkinliğin artırılması maksadıyla yeni bir teşkilatın kurulması düşünülmüş ve Rüsumat Emaneti bünyesinde bir " Gümrük Muhafaza Teşkilatı" kurulmuştur. Daha sonra deniz hudutlarımızdaki güvenlik ve sahil muhafaza hizmetlerini yürütmek amacıyla, 1886 yılında Jandarma Teşkilatına bağlı olan "Kordon Bölükleri" oluşturulmuştur.

Cumhuriyet döneminin başlangıç yıllarında, 1126 ve 1510 sayılı "Kaçakçılığın Men ve Takibine Dair Kanunlar" yürürlüğe konulmuş, 01 Ekim 1929 tarihinden itibaren de 1499 sayılı "Gümrük Tarifesi Kanunu" uygulanmaya başlanmıştır. Gümrük hizmetlerinin daha iyi bir şekilde yürütülmesinin temini ve gerekse deniz yoluyla

yapılan kaçakçılığın izlenmesi, araştırılması, önlenmesi ve karasularımızın güvenliğinin sağlanması amacıyla, 27 Temmuz 1931 tarihinde kabul edilen 1841 sayılı Kanunla güney sınırlarımızda, yarı askeri bir hüviyet gösteren "Gümrük Muhafaza Umum Kumandanlığı" kurulmuştur.

1932 yılından itibaren 1917 sayılı Kanunla, Genelkurmay Başkanlığı'na bağlı olarak görevine devam etmiştir. Bu arada konuyla ilgili çalışmalara devam edilmiştir.1936 yılında 3015 sayılı Kanunun yürürlüğe girmesi ile Gümrük Muhafaza Umum Kumandanlığının emrindeki deniz teşkilatına, askeri kimlik kazandırılmış ve karasularımızda güvenlik ve emniyetin sağlanması görevi bu teşkilata verilmiştir. Gümrük Muhafaza Umum Kumandanlığı Genelkurmay Başkanlığı bünyesinde 1956 yılına kadar faaliyetlerini sürdürmüştür.

16 Temmuz 1956 tarihinde kabul edilen 6815 sayılı Sınır, Kıyı ve Karasularımızın Muhafaza ve Emniyeti ve Kaçakçılığın Men ve Takibi İşlerinin Dahiliye Vekaletine Devri Hakkında Kanun'un yürürlüğe girmesiyle sınır, kıyı ve karasularımızın korunması ve güvenliği ile kaçakçılığın önlenmesi ve takibi sorumluluğu İçişleri Bakanlığı'na devredilerek bağlısı bulunan Jandarma Genel Komutanlığı emrine verilmiş ve Gümrük Muhafaza ve Umum Kumandanlığının hukuki varlığı sona erdirilmiştir.

Bu tarihten itibaren Samsun, İzmir ve Mersin'de Jandarma Genel Komutanlığına bağlı olarak Jandarma Deniz Bölge Komutanlıkları kurulmuş, ayrıca Jandarma Genel Komutanlığı Karargâhında bir Deniz Şube Müdürlüğü oluşturulmuştur.

- 15 Nisan 1957 tarihinde "Ege Jandarma Deniz Bölge Komutanlığı",
- 1968 yılında "Karadeniz Jandarma Deniz Bölge Komutanlığı" kurulmuştur.
- 15 Temmuz 1971 tarihinde "Akdeniz Jandarma Bölge Komutanlığı" kurulmuştur.

09 Temmuz 1982 tarihinde 2692 sayılı kanun kabul edilmiş ve 13 Temmuz1982 tarihli Resmi Gazete'de yayımlanarak Sahil Güvenlik Komutanlığı kurulmuştur. 2692 sayılı kanunun 4. maddesinde Sahil Güvenlik Komutanlığının görevi: "Türkiye Cumhuriyetinin bütün sahillerinde, iç suları olan Marmara Denizi, İstanbul ve Çanakkale boğazlarında, liman ve körfezlerinde, karasularında, münhasır ekonomik

bölgesi ile ulusal ve uluslararası hukuk kuralları uyarınca egemenlik ve denetimi altında bulunan deniz alanlarında, kanunlarla ve Cumhurbaşkanlığı Kararnameleriyle kendisine verilen görevleri uygulamak ve yetkileri kullanmak’’ şeklinde tanımlanmıştır (SGK,1982).

Bu deęişiklik ile birlikte Jandarma Genel Komutanlığına baęlı olan Jandarma Deniz Bölge Komutanlıkları, Sahil Güvenlik Komutanlığı emrine verilmiş ve Sahil Güvenlik Karadeniz, Ege Deniz ve Akdeniz Komutanlıkları adını almıştır.

01 Ocak 1985 tarihine kadar Jandarma Genel Komutanlığına baęlı olarak görev yapan Sahil Güvenlik Komutanlığı, bu tarihten itibaren Türk Silahlı Kuvvetlerinin kadro ve kuruluşu içerisinde, barışta görev ve hizmet yönünden İçişleri Bakanlığına baęlı, olaęanüstü haller ve savaş halinde ise Deniz Kuvvetleri Komutanlığı emrine girecek silahlı bir güvenlik kuvveti olarak, ülkemizin bütün sahillerinde, iç suları olan Marmara Denizi, İstanbul ve Çanakkale Boęazlarında, liman ve körfezlerinde, karasularında, münhasır ekonomik bölgesi ile ulusal ve uluslararası hukuk kuralları uyarınca egemenlik ve denetimimiz altında bulunan tüm deniz alanlarında faaliyetlerini sürdürmeye başlamıştır.

1993 yılında Sahil Güvenlik Komutanlığının ana ast komutanlıklarının adları yeniden düzenlenmiş ve bölge komutanlığı olarak ařağıdaki şekilde adlandırılmışlardır;

- Sahil Güvenlik Marmara ve Boęazlar Bölge Komutanlığı
- Sahil Güvenlik Karadeniz Bölge Komutanlığı
- Sahil Güvenlik Akdeniz Bölge Komutanlığı
- Sahil Güvenlik Ege Deniz Bölge Komutanlığı

Sahil Güvenlik Komutanlığının bugün ve gelecekteki personel ihtiyacının karşılanması ve görev etkinliğinin artırılması amacıyla 18 Haziran 2003 tarihinde kabul edilen Kanun ile 2692 sayılı Sahil Güvenlik Komutanlığı Kanunu’nda deęişiklik yapılmıştır. Bu deęişiklikle Sahil Güvenlik Komutanlığı, Türk Silahlı Kuvvetlerine baęlı Kuvvet Komutanlıkları ve Jandarma Genel Komutanlığı gibi müstakil bir yapıya kavuşturulmuştur (<https://www.sg.gov.tr>, 2022).

Sahil Güvenlik Komutanlığı; 668 sayılı KHK (Kanun Hükmünde Kararname ) gereği 25 Temmuz 2016 tarihli karara istinaden silahlı bir genel kolluk kuvveti olarak doğrudan İçişleri Bakanlığına bağlanmış, denizlerde asayiş ve emniyeti sağlama, ulusal çıkarları, çevreyi ve doğal kaynakları korumak görevleri başta olmak üzere 7.200 km’yi aşan kıyı şeridimizde arama- kurtarma ve tıbbi tahliye, düzensiz göç, kaçakçılık, yasadışı su ürünleri avcılığı görevlerine aralıksız devam etmektedir.

#### **1.3.4. Diğer Paydaş Kurumlar**

İnsan ticareti ile daha mücadele eden bir diğer kuruluş Gümrükler Muhafaza Genel Müdürlüğüdür. 1859 yılında o zamanki Rüşumat Nezareti emrinde Rüşumat Muhafaza Memurluğu adı ile kaçakçılığı önlemek amacıyla kurulan memurluk, 1931 yılına kadar Maliye Vekâletine bağlı olarak görev yapmıştır. 1956 yılına kadar hudut ve sahillerin emniyet ve gözetimi ile kaçakçılığın men, takip ve tahkiki görevi verilmiştir. 12 Mart 1976 Gümrükler Muhafaza Genel Müdürlüğü adına almıştır. “Deniz ve hava limanlarıyla kara sınırlarındaki gümrük kapılarında ve diğer gümrüklü yer ve sahalarda giriş ve çıkış yapan kişi, eşya ve taşıtların muhafazasını sağlamak, gümrüklü yer ve sahalarda münhasıran gerektiğinde ilgili kuruluşlarla işbirliği yapmak suretiyle kaçakçılığı önlemek, izlemek ve soruşturmak, göçmen kaçakçılığı ve insan ticareti suçunu önleme adına tedbirler almak görevleri arasındadır” (<https://ticaret.gov.tr>, 2023).

İnsan ticareti suçu ulusal ve uluslar arası alanda daha etkin mücadele etmek amacıyla 2002 yılında Dışişleri Bakanlığının koordinatörlüğünde İnsan Ticareti ile Mücadele Ulusal Görev Gücü kurulmuştur. Oluşturulan bu görev gücünün amaçları arasında Türkiye’nin insan ticaretindeki durumunun tespiti edilmesi, suçun önlenmesi amacıyla atılacak adımlar, mağdurların tespit edilmesi ve korunması, mücadelede sivil toplum örgütlerinin yeri ve bu örgütlerle işbirliğinin geliştirilmesi yer almaktadır” (<https://www.icisleri.gov.tr/>, 2021).

İnsan ticaretiyle mücadelede resmi kurumların atacağı adımların yanı sıra sivil toplum örgütleri ile yapılan işbirliğinin suçu önleme konusunda önemli bir yeri vardır. Kolluk kuvvetleri sahada yaptığı mücadelenin etkisini ve başarısını artırmak için başlattığı eğitim çalışmalarına ek olarak, uluslararası kuruluşlar ve sivil toplum örgütleri ile de işbirliği yapmaktadır.

Türkiye’de insan ticaretiyle mücadelede iki sivil toplum kuruluşu önemli görevler almışlardır. “İnsan Kaynağını Geliştirme Vakfı (İKGV) ve Kadın Dayanışma Vakfı (KDV) insan ticaretinin korunması, barınması, tıbbi yardım ve psikolojik destek sağlanması, kamu görevlilerinin eğitimi gibi konularda resmi kuruluşlarla işbirliği yapmaktadır” (Şen, 2006:101).



## İKİNCİ BÖLÜM

### İNSAN TİCARETİ KAVRAMI VE TÜRK HUKUKUNDA Kİ DÜZENLEMELER

“Dünya genelinde hayati öneme sahip sosyal bir sorun olarak kabul edilen insan ticareti, kişiyi insan onuru ile uygun olmayan bir sömürü aracı durumuna sokarak anayasa ile verilen temel hak ve özgürlükleri kullanamaz hale getirdiği için insan ticaretinin suç olmanın yanı sıra bir insan hakkı problemi olduğunu dile getirmek gerekir” (Yenidünya, 2007:10).

İnsan ticareti suçunu değerlendirirken uluslararası mevzuatların, uygulamaların incelenmesi önemlidir. Çünkü insan onurunu temelinde zedeleyen, birçok drama ve gözyaşına sebep olan insan ticareti suçu sadece kişinin mağdur edildiği ülkeyi değil, birçok ülkeye taşın altına el koymasını sağlayan, çeşitli önleme mekanizmaları getiren, diğer ülkelerle işbirliği içinde çalışmasını sağlayan sınırları aşan bir suç haline gelmiştir. Tek bir ülkenin atacağı hukuki adımlarda görülen eksiklik ya da tedbirsizlik başka bir ülkede olumsuz sonuçlara yol açacak, suçun engellenmesinin önüne geçecektir. Bu nedenle ülkelerin ortak kararlar kabul edeceği mevzuat ve diğer kararlarda birliğin sağlanması gerekmektedir.

“Kavramın, özellikle kadın ve çocukların ticareti olarak ele alındığı 19. yüzyıl bitiminden itibaren, uluslararası nitelikte faaliyet gösterilen gerçek bir ticaret ile karşı karşıya geldiği ve aynı suçun farklı şekillerde ayrı ayrı ülkelerde de işlenebilmesi nedeniyle, mağduriyetin sadece bir ülkeyi değil birden fazla ülkeyi ilgilendirdiği anlaşılmaya başlanmıştır. Böylelikle gerçekleşen ticaret, devletlerin genel ve ortak menfaatlerini ilgilendiren bir konu olarak değerlendirilerek, sorunun tam anlamıyla çözüme kavuşması, gerçek bir müdahalenin mümkün olabilmesi için birçok ülkenin işbirliği içinde hareket etmeleri zorunlu hale gelmiştir” (Dönmezer, 1975:279). Özel ve resmi kuruluşların düzenlemiş oldukları organizasyonlar ile yavaş yavaş ilk adımlar atılmaya başlamıştır.

İnsan ticareti suçu ulusal ve uluslararası kuruluşların önderliğinde çok çeşitli mecralarda yapılan toplantı, etkinlik ve kongreler ile tanımı genişlemiş, ciddi

yaptırımlara bağlanarak mağdurların insan haklarının korunması amaçlanmıştır. Başta Birleşmiş Milletler ve Avrupa Konseyi olmak üzere birçok kurum ve kuruluş ciddi çalışmalarda bulunmuş tüm dünyada kabul gören yasal mevzuatlar geliştirilmiştir.

### 2.1. İnsan Ticareti Kavramı

Günümüzde köleliğin modernleşmiş hali olan insan ticareti tüm dünyada üzerinde önemle durulması gereken, koruyucu ve önleyici tedbirlerin ulusal ve uluslararası platformlarda sağlam zeminde oluşturulması haiz olan küresel ölçekte sosyal bir sorun olarak karşımıza çıkmaktadır. Bir kimsenin başka bir kimse tarafından istismar edilmesi şeklinde gerçekleşen eylem; bireyi, temel hak ve özgürlüklerinden yoksun bırakmakta, insan onuruna yakışmayan düşünce ve davranışların konusu haline getirmektedir.

BM ( Birleşmiş Milletler ) tarafından 12–13 Aralık 2000 yılında İtalya'nın Palermo kentinde onaylanan Sınıraşan Örgütlü Suçlara Karşı Birleşmiş Milletler Sözleşmesinin (SASMUS) eki olan İnsan Ticaretinin Özellikle Kadın ve Çocuk Ticaretinin Önlenmesine, Durdurulmasına ve Cezalandırılmasına ilişkin Protokolü'nün 3. maddesinde kavramın en geniş tanımı yapılmıştır. Buna göre İnsan Ticareti;

*“ kuvvet kullanarak veya kuvvet kullanma tehdidi ile veya diğer bir biçimde zorlama, kaçırma, hile, aldatma, nüfuzu kötüye kullanma kişinin çaresizliğinden yararlanma veya başkası üzerinde denetim yetkisi olan kişilerin rızasını kazanmak için o kişiye veya başkalarına kazanç veya çıkar sağlama yoluyla kişilerin istismar amaçlı temini, bir yerden bir yere taşınması, devredilmesi, barındırılması veya teslim alınması anlamına gelir. İstismar terimi, asgari olarak, başkalarının fuhuşunun istismar edilmesini veya cinsel istismarın başka biçimlerini, zorla çalıştırmayı veya hizmet ettirmeyi, esareti veya esaret benzeri uygulamaları, kulluğu veya organların alınması ”* şeklinde ifade edilmiştir (Sınıraşan Örgütlü Suçlara Karşı Birleşmiş Milletler Sözleşmesine Ek İnsan Ticaretinin, Özellikle Kadınların ve Çocukların Ticaretinin Önlenmesine, Durdurulmasına ve Cezalandırılmasına İlişkin Protokol, 2000). Türkiye bu protokolü 30.01.2003 yılında kabul ederek iç hukuka dâhil etmiştir.

İnsan ticareti, küreselleşmeyle birlikte ülkeler arası sınırların kalkması ve kültürel etkileşimlerinin artması sonucu tüm dünyada yoğunlaşarak etkisini artırmış “İnsanlığa Karşı İşlenen Suçlar” kategorisinde ele alınmaya başlanmıştır. Nitekim suç tipi; zorla çalıştırma, esarete tabi kılma, fuhuş yaptırma ve vücut organlarının alınması

maksatlı tehdit, baskı veyahut kişinin çaresizliğinden yararlanma söz konusu olduğu için yaptırıma bağlanmıştır.

“Merkezde insan ticaretinin üçayaklı bir temel üzerinden gerçekleştiği söylenmektedir. Bunlardan ilki, mağdur edilen kişinin bulunduğu ülkede tespit edildiği aşamadır. İkinci aşama, tespiti yapılan potansiyel mağdurların istenilen hedef ülke veya yere legal veya illegal yollardan taşınmasıdır. Geline en son aşama ise sömürünün gerçekleştiği istismar aşamasıdır ve mağdur sıklıkla şiddet gördüğü ve alıkonulduğu aşamadır”(Değirmenci, 2006:61).

“İnsan ticareti, bir obje gibi insanlar üzerinde tasarruf işlemlerinin yapılması anlamına gelmektedir. Bireyin insan olmaktan kaynaklanan her türlü hakkının ihlal edilerek eşya gibi nakledilmesi, sevk edilmesi ve bunun insanlık onuru ile bağdaşmayan amaçlara özgü gerçekleştirilmesi -ticaret- kelimesi ile daha net ve anlaşılır bir şekilde ortaya konulmaktadır” (Kocasakal, 2003:40). Alıcısı ve satıcısı bulunan bu ticaret, bireyin temel hak ve özgürlüklerine haksız tecavüzün boyutu ve şekli ele alındığında ceza hukukunun ağır yaptırımlar ile cezalandırması gereken sosyal ve mali yönden hem ulusal hem de uluslararası toplumu tehdit eden bir fiil olarak karşımıza çıkmaktadır.

## **2.2. İnsan Ticareti Suçu**

İnsan ticareti, en çok insana zarar vermektedir. Kişinin çaresizliğinden yararlanılarak zorla çalıştırmak, fuhuşa zorlamak, organlarını almak günümüz modern dünyasına yakışmayan utanç duyulması gereken bir durumdur. Bu olgu sadece yetişkin bireyleri değil çocukları da kapsadığından durumun vahameti gittikçe artmaktadır. “Her bir insan ticareti olayı kendine has özellikler göstermekle birlikte, sömürünün oluşum biçimi genellikle değişmez ve insan ticareti anlık bir suç olmaktan öteye bir süreç olarak karşımıza çıkmaktadır” (United Nations Office On Drugs and Crime, 2006:17).

İnsan ticareti suçunda hareketlilik çoğunlukla az gelişmiş ülkelere yaşam koşulları bakımından görece daha iyi olan gelişmiş ülkelere doğru yapılmaktadır. Ekonomik krizlerin yarattığı yoksulluk, daha iyi bir yaşam isteği, yaşanan yoğun çaresizlik, etnik çatışmalar, iç savaşlar insanların, kötü niyetli insan tacirlerinin toz pembe vaatlerine kolayca inanmalarına sebep olmaktadır. Bir umut başlayan hayale yolculuk kim olduklarını bile bilmedikleri tacirlerin inisiyatifinde hüsrarla

sonuçlanmaktadır. Burada son bulan aslında masum kadın, çocuk ve bireylerin hayatı olmaktadır (Uluslararası Göç Politikaları Geliştirme Merkezi, 2013:16-18)

İnsan ticareti, suç örgütlerinin günümüzde elde ettiği gelire göre incelendiğinde uyuşturucu ve silah kaçakçılığından sonra en fazla gelir elde ettiği suç tipidir. “Yapılan araştırmalar, her yıl 600 ila 800 milyon kişinin bu suçun mağduru olduğunu ortaya çıkarmıştır. Mağdurların % 80’i kadın ve kızlar, % 50’si ise çocuklardır. İnsan ticaretinden her yıl 7 milyar dolarlık haksız kazanç elde edildiği belirtilmektedir” (Kızılsümer, 2007:114). Bu da günümüzde suç örgütlerinin uyuşturucu ve silah kaçakçılığından sonra en fazla kazanç elde ettiği suç türü olduğunu açıkça göstermektedir.

İnsan ticareti mağdurlarının toplumsal cinsiyet eşitliği ve insan hakları temelinde korunmalarını sağlamak üzere Avrupa Konseyi tarafından 16.05.2005 tarihinde Varşova’da imzalanan bizimde 30.01.2016 tarihinde Bakanlar Kurulu kararınca kabul edilen “*İnsan Ticaretine Karşı Avrupa Konseyi Sözleşmesi*” BM Palermo protokolü ile hemen hemen aynı konulara işaret etmiş ve taraf devletlere sorumluluklar yüklemiştir (Avrupa Konseyi İnsan Ticaretine Karşı Eylem Sözleşmesi, 2005). Avrupa Konseyi Sözleşmesinin 4. maddesinin a bendinde insan ticaretinin unsurlarına değinilmiştir. Bunlar:

- *“Hareket olarak; kişilerin tedarik edilmesi, nakledilmesi, sevk edilmesi, barındırılması ve kabul edilmesidir.*
- *Kullanılan araç olarak; tehdit, kuvvet kullanımı, baskı, kaçırma, hile, aldatma, nüfuzun kötüye kullanılması, aczinden istifade, mağdur üzerinde kontrol yetkisi olan kişiye bir takım çıkarlar sağlamaktır. Bunlar kişinin hür iradesiyle hareket etmesine engel olan araçlardır.*
- *İstismar türü olarak; kişilerin fuhşa yöneltilmesi, cinsel amaçlı istismarı, zorla çalıştırma, köleliğe veya kölelik benzeri koşullara tabi tutma ve organların alınması”* olarak yer almıştır (Değirmenci, 2006:62).

### **2.3. İnsan Ticareti Suçunun Ortaya Çıkmasında Etkili Olan Faktörler**

İnsanlar çok eski zamanlardan beri kimi zaman ekonomik ve sosyal kimi zamanda güvenlik gibi sebeplerden dolayı buldukları yerden başka bir yere gitme ihtiyacı duymuşlardır. Küreselleşmeyle ve Doğu bloğunun çöküşü ile birlikte ülkeler aralarındaki sınırların kalkması insan hareketliliğini daha da artırmış, gelişmiş veya gelişmemiş tüm ülkeleri etkiler hale gelmiştir. Dünya artık birden fazla küçük ölçekli devletlerden değil aralarında sınır olmayan büyük ölçekli kocaman bir ülke haline gelmiştir. Bireyler kendi ülkelerindeki başta ekonomik sıkıntılar olmak üzere daha refah bir yaşam sürme adına başka ülkelere yasal ve yasal olmayan yollardan ulaşmaya çalışmışlardır (Tosun, 2003:16).

İnsan ticaretinin sebepleri itici ( kaynak ülkeler )ve çekici (hedef ülkeler ) faktörler olarak iki başlıkta incelenmektedir.

#### **2.3.1. İtici Faktörler-Kaynak Ülkeler**

Kaynak ülkeler daha çok dünyanın doğusunda ve güneyinde yer alan görece az gelişmiş, ekonomik ve siyasi istikrarı sağlayamamış, içerisinde çok derin gelir eşitsizliği görülen, zengin ile fakir arasında uçurum olan ülkelerdir. Mağdurlar bu olumsuz faktörlerden kaynaklı buldukları ülkeleri terk etmek istemektedirler. Bu faktörler mağdurların içinde buldukları ve insan tacirlerinde bu durumdan faydalandıkları durumlardır.

Kişilerin insan ticareti suçunun öznesi haline gelmelerinde sosyal, ekonomik, kültürel ve politik birçok unsur etki etmektedir. En yaygın neden yoksulluk ya da düşük yaşam koşulları yani çaresizliktir. Çalışma hayatının zorluğu, ayrımcılık, baskıcı aile yapıları, toplumsal cinsiyet eşitsizliği, terör örgütünün faaliyetleri, ülkelerarası gelir dağılımında görülen uçurumlar, bölgesel ve iç savaşlar, çıkar çatışmaları, insan haklarının yetersizliği, doğal felaketler gibi nedenlerle insanlar çok büyük risk alarak iyi bir yaşam umuduyla göç kararı almakta ve insan tacirlerinin tuzağına düşebilmektedirler. Örneğin; günümüzde Suriye’de yaşanan terör ve bu iç çatışmalardan kaçan milyonlarca Suriye vatandaşı sınır ülkelere sığınmış ve bir kısmı da insan ticareti suçunun öznesi haline gelmiştir. “BM Mülteciler Yüksek Komiserliği (UNHCR) verilerine göre; 1.350.000’den çok daha fazla göçmen ve mülteci, Suriye’yi mülteci gönderen devletlerin ilk sırasına taşıdı” (UNHCR, 2015).

“İnsan ticareti mağdurlarının çoğunun ülkenin yoksul kesimlerinde yaşayan, eğitim alma fırsatı olmayan bireyler olduğu yönünde genel bir görüş bulunmaktadır. Ayrıca mağdurlar üzerinde yapılan araştırmalarda, insan ticareti mağdurları arasında lise ve yükseköğretim öğrenimi görenlerin, tacirler tarafından daha kalifiyeli işlerde çalışarak hem kendilerinin ve yakınlarının hayat standartlarını yükseltebilecekleri yönünde ikna edilerek insan ticareti suçunun öznesi haline getirilenlerde mevcuttur” (Kaya, 2016: 9-10).

### 2.3.2. Çekici Faktörler- Hedef Ülkeler

Çekici faktörler, mağdurların hayal ettiği tacirlerinde vaat ettikleri durumlardır. Varış ülkelerindeki görece yüksek yaşam standartları en etkili faktördür. Hedef ülkelerdeki ucuz iş gücü talebi, hukuki alanlardaki boşluklar, organ bağışının çok az olması, sınır güvenliğindeki zafiyet vb. nedenlerle mağdurlar bu ülkelere ulaşmakta, daha iyi iş fırsatları ve ekonomik istikrar beklentileri ile hedef ülkede karşılaştıkları birçok olumsuz durumu göz ardı etmek zorunda kalmaktadırlar. Ayrıca daha önce yurt dışına gitmiş, çok para kazanmış ve başarılı olmuş insanların hikâyeleri bu beklentileri artırmış ve insanları teşvik eder hale gelmiştir.

Orta Asya ülkesinden Türkiye’ye gelen 26 yaşındaki N.A. bir köyde yaşadığını, çocuğu olmadığı için eşinin onu boşadığını “*seninle tekrar kimse evlenmez*” dediklerini, köyde geçimini sağlayacak iş bulamadığını, Türkiye’de çocuk bakıcılığı yapan bir tanıdığı olduğunu, onun sayesinde Türkiye’ye geldiğini ifade etmiştir (JGK Göçmen Kaçakçılığı ve İnsan Ticareti ile Mücadele Daire Başkanlığı, 2020:17).

Türkiye’de bulunan bir diğer mağdurun anlatımına göre “*Başka köylerde varmış giden kadınlar. Bizim köyde yok. İki ay düşündüm. Gitsem para kazansam, çocuklara elbise alsam... Burada çalışma yok. Varsa da çok az para var. Bütün memleket bir yerlere gidiyor. Kocan nerede? Moskova. Ablan nerede? Kahire’de*” (JGK Göçmen Kaçakçılığı ve İnsan Ticareti ile Mücadele Daire Başkanlığı, 2020:17).

Televizyonlarda hedef ülkeler hakkında yapılan ışılı haberler, gazete ilanları, eğlenceler, tanıtımlar tacirlerin ekmeğine yağ sürmekte ve mağdurlara daha iyi iş bulma, seyahat, daha refah bir hayat ve özellikle genç kızlar için manken olma fırsatları vaat ederek kendi ağılarına düşürmeye çalışmaktadırlar.

## 2.4. İnsan Ticaretinin Tipik Ortaya Çıkış Şekilleri

“İnsan ticareti suçunda kabul görülen mağduriyet tanımı, savunmasız kişilerin zorla herhangi bir işte çalıştırılması, kendilerine veyahut başkalarına hizmet ettirilmesi, cinsel istismar, rızası dışında kapalı yerlerde bırakılması ya da vücut organlarını zorla alınması gibi pek çok insanlık onuruna sığmayan davranışlar barındırır” (Sever ve Arslan,2008:79). Suçun işlenmesinde tehdit, baskı, cebir vb. gibi insan iradesini etkileyen araçların kullanılması yaşanan mağduriyetin zorbalığını ortaya çıkarmaktadır.

### 2.4.1. Göç Bağlamında İnsan Ticareti

İnsan ticareti mağduru bireyler, genelde daha iyi bir hayat sürmek için başka ülkelere gitmek isteyen çaresiz insanlardır. Ellerinde ne var ne yok satarak tacirlerin istedikleri parayı elde ederler. Sahte evraklarla, geçici oturma izni ile ya da tamamen yasak yöntemlerle ülkelere giriş yapmaktadırlar. Mağdurlar hedef ülkeye göç ettikten sonra tamamen yabancı oldukları, dilini bile konuşamadıkları bu ülkelerde barınabilmek için yine bu tacirlerden yardım istemektedirler. Böylece tacirin ağına düşmekte ve insan ticareti suçunun öznesi haline gelmektedirler.

### 2.4.2. Fuhuş Bağlamında İnsan Ticareti

“İnsan ticareti suçunun diğer yöntemlere nazaran görülme sıklığının daha fazla olduğu ve aynı zamanda hem daha kolay hem de kazanç getirisinin yükseklik olmasından dolayı tacirler tarafından en çok tercih edilen suç türüdür. Fuhuş maksatlı işlenen insan ticareti suçunda kadınların cinsel açıdan istismarı söz konusudur. Suç genel olarak bir kadının, baskı, tehdit, aldatma vb. çeşitli metotlar ile kendi rızası dışında maddi menfaat sağlamak için bir başkası tarafından cinsel saikle kullanılması, satılması veyahut pazarlanması şeklinde görülmektedir” (Sever ve Arslan, 2008:79).

Bilgi teknolojilerinin gelişimi ile birlikte internet kullanımı dünyanın her yerine yayılmıştır. İnsanların kolayca ulaştığı internet ortamında cinsel endüstri ve çocuk pornografisi yüksek kazanç haline gelmiş, bunu fırsata çeviren insanlar kadın ve çocukları bu yolla sanki bir mal gibi satmaktadırlar. Örneğin; 26 yaşındaki N.V. yaşadığı o anları *“Beni havaalanından aldıktan hemen sonra bir konuta getirdiler. Burada benim gibi başka kadınlarda bulunuyordu. Çok korktum. Beni eve getiren*

*adamlar pasaportumu alıp bu evdeki adama verdiler. Pasaportumu burada gördüğüm adama veren kişinin ondan para aldığını gördüm. Daha sonra bu eve pek çok erkek gelmeye başladı. İşte o zaman ne olduğunu anlamaya başladım.”* şeklinde anlatmıştır (JGK Göçmen Kaçakçılığı ve İnsan Ticareti ile Mücadele Daire Başkanlığı, 2020:16).

Doğrudan ve dolaylı olarak yapılan tehdit, baskı, zorlama ile kadınlar cinsel anlamda satılmakta veyahut pazarlanmaktadır. Tacirler bireyi ya içinde bulunduğu durumu ailesine söylemekle, görüntülerini medyaya yüklemekle tehdit etmekte ya da borçlandırarak bu sömürünün içinde tutmaya çalışmaktadırlar. Mağdur ise çok yüksek fiyatlarla ihtiyaçlarını karşılamakta ancak çok düşük ücretle çalıştığından borçlarını hiç bir zaman ödeyememekte ve bu çirkin çarktan bir türlü çıkamamaktadır. Çoğunluk yasadışı yollardan ülkeye giren kadınlar yakalandıklarında polis tarafından sınır dışı edileceğini bildiği için tacirlere boyun eğmektedirler. “BM Palermo Protokolü ve TCK 80. maddeye ithafen kişinin mağdur sayılabilmesi için bu ve buna benzer psikolojik baskı altında kalması yeterli bir kıstastır. Mağdurun bu gibi durumlara rıza gösterip göstermemesi fiili suç olmaktan çıkarmamaktadır” (Sever ve Arslan, 2008:28).

Tacirler, zor durumda kalan, ülkesinden ayrılmak isteyen kadınları cinsel anlamda bu bataklığa çekmek için günümüzün değişen koşullarına uygun farklı metotlar uygulamaktadır. Bunlardan en önemlisi gazetelere verdikleri iş ilanlarıdır. En çok bu yöntemi kullandıkları bilinmektedir. Dadılık, garsonluk ve yaşlı bakıcılığı vb. iş ilanlarında vaat edilen dolgun maaş ile kadınların dikkatini çekmektedirler. Ayrıca evlenme vaadi ve güzellik yarışmalarının ilanları da kullanılan diğer yöntemlerdir.

Tacirler, ulusal ve uluslararası platformlarda ki çatışmaları, yerel ve bölgesel yaşanan problemleri, meydana gelen kültürel sorunları yakından takip etmektedir. Kurbanlarını ekonomik sıkıntılar çeken ya da doğal afetlerden çok büyük oranda etkilenen ülkelerden seçmektedirler. Örneğin; “Bir senede Doğu Asya ülkelerinde yaşayan yaklaşık 225.000 kadın ve çocuk insan tacirleri tarafından diğer ülkelere taşınmaktadır” (Yenidünya, 2009:30).

Tacirlerin, fuhuş suçuna olan taleplerinin yüksek olması, temel ihtiyaçlara ulaşamayan, farklı bir seçeneği olmayan insanların yüksek gelir sözüyle kandırılması, ailevi ilişkilerinin yeterince kuvvetli olmaması gibi sebeplere dayanmaktadır. Bu durum tacirler için iyi bir gelir kapısı olarak görülmekte ve insan ticareti suçunun işlenmesinin

önünü açmaktadır. İnsan ticaretinin engellenebilmesi için bu sebeplerin ortadan kaldırılması gerekir (Kızılsümer, 2007:115). Fuhuş ‘un önüne geçmek için yerel ve ulusal tüm araçlar kullanılarak yerinde ve etkin bir şekilde mücadele etmek hayati önem arz etmektedir.

### **2.4.3. İşgücü Sömürüsü (Zorla Çalıştırma) Olarak İnsan Ticareti**

Geçmişte kölelik, 21. yüzyıl da ise “ *yeni kölelik*” olarak isimlendirilen zorla çalıştırma, bireyin içinde bulunduğu zor durumdan faydalanılarak ya da baskı ve tehdit gibi araçlarla kötü şartlarda çalıştırılmasıdır.

Zorla çalıştırmanın iki farklı yolu vardır. Bunlardan ilki insanların çalıştıkları işten ücret almadan çalıştırılmasıdır. Diğeri ise çok az bir ücret karşılığı kişinin beden gücünden istifade edilmesidir. Karın tokluğuna çalışan bu insanlar çok ağır yükler taşımakta, maden ve sağlığa olumsuz etkileri olan tehlikeli işlerde görev yapmaktadırlar. Bu sömürü kişiyi bazen dış dünyadan ayırmakta, düşünmeden sadece ondan isteneni yapmaya zorlamaktadır. Yetersiz beslendikleri için sağlıklarını kaybetmekte hatta cinsel saldırıya bile maruz kalmaktadırlar (JGK Göçmen Kaçakçılığı ve İnsan Ticareti ile Mücadele Daire Başkanlığı, 2020:20-21).

Özgürlüğü kısıtlanmış bu bireyler, illegal yollardan kaçak olarak ülkeye giriş yaptıkları için işverenlerine karşı gelememekte, onlardan ne istenirse onu yapmak zorunda bırakılmışlardır. Emeğinin karşılığını alamayan bu insanlar çoğunlukla tarım, inşaat, tekstil endüstrisi gibi herhangi bir eğitim gerektirmeyen vasıfsız işlerde çalıştırılmaktadır.

Uluslararası Çalışma Örgütü’nün (ILO) 1930 yılında İsviçre’nin Cenevre şehrinde imzalanan 29 No.lu Zorla Çalıştırma Sözleşmesinin 2. maddesine göre zorla çalıştırma; “*Kişini, baskı altındayken başka bir kişinin isteği doğrultusunda iradesiz olarak yaptığı eylemleri*” ifade etmektedir. Söz konusu sözleşmenin 25. maddesinde ise sözleşmeyi onaylayan taraf ülkeler zorla çalıştırmayı kanuna aykırı bir suç olarak kabul edecek ve sözleşmede kabul edilen yaptırımları eksiksiz yerine getirilmesini sağlayacaktır. (ILO, 1930). ILO’nun açıklamasına bakılarak fiilin “*Zorla Çalıştırma*” olarak kabul edilebilmesi için;

- Bireyin kendi onayı alınmaksızın yapılması

- İş yapmanın haksız ve baskıcı olması gerekir.

İşgücü sömürüsüne çoğunlukla yetişkin erkeklerin maruz kaldığı bilinmektedir. Ancak sayıları hiçte azımsanamayacak kadar kadın ve çocuk mağdurun olduğu da bilinmektedir. Ev işlerinde çalışan kadın mağdurlar bakım hizmetlerinde sömürülmektedir. Temizlik, yemek, çocuk, yaşlı ve hasta bakımı gibi işlerde emek vermektedirler. Az da olsa çalışıp kazandıkları parayı geride bırakıp geldikleri ailelerine göndermektedirler.

Zorla çalıştırma fuhuş gibi göz önünde yapılan bir iş değildir. Fuhuş sokakta, otelde, eğlence mekânlarında yapıldığı için daha görünürdür. Mağdurların 3. kişilere ulaşması ve tespit edilmesi daha kolaydır. Ancak iş gücü sömürüsünde kapalı kapılar ve gizli mekânlarda, evlerde gerçekleştiği için mağdurun sesini duyurması ve yetkili kişilerce fark edilmesi çok daha zordur (JGK Göçmen Kaçakçılığı ve İnsan Ticareti ile Mücadele Daire Başkanlığı, 2020:20-21).

İç karışıklıkların, savaşın, işsizliğin içinden çıkıp gelen bu insanlar içinde buldukları ülkelerde çaresiz bir şekilde hayatta kalma mücadelesi vermektedirler. Tacirlerde bu mağduriyetin farkında oldukları için durumu fırsata çevirerek önce korkutup (çünkü mağdur ülkenin hukuki yapısını bilmediği için nereye nasıl başvuracağını bilememekte) daha sonra emeği sömürmeye başlamaktadırlar. Kişiler, hayatta kalma mücadelesi içinde olduklarından onlara karşı gelememekte ne istenirse onu yapmaktadırlar.

#### **2.4.4. Çocuk İstismarı Olarak İnsan Ticareti**

İnsan ticaretinin bir diğer sömürü şekli de çocuk istismarıdır. Çocuk istismarı; zorla iş gücünde bulundurma, dilendirme, illegal yollardan çocuk sahibi olma, pornografi konulu malzemelerde kullanma, cinsel sömürüye konu olma şeklinde ortaya çıkmaktadır. Çok çeşitli şekillerde sömürülen çocuklar özellikle aileleri tarafından satılması ya da daha iyi bir yaşam sürmesi için evlatlık verileceği vaadiyle kandırılarak alınması bu suçun en acımasız yönünü oluşturmaktadır. Özellikle Asya ve Afrika da bulunan fakir ülkelerde ki aileler bu yöntemi sık sık kullanıp çocuklarını satmaktadırlar (IOM, 2012)

Sınıraşan Örgütlü Suçlara Karşı Birleşmiş Milletler Sözleşmesine Ek İnsan Ticaretinin, Özellikle Kadın ve Çocuk Ticaretinin Önlenmesine, Durdurulmasına ve Cezalandırılmasına İlişkin Protokol'ün 3. Maddesine göre;

a. “İnsan ticareti, kuvvet kullanarak veya kuvvet kullanma tehdidi ile veya diğer bir biçimde zorlama, kaçırma, hile, aldatma, nüfuzu kötüye kullanma kişinin çaresizliğinden yararlanma veya başkası üzerinde denetim yetkisi olan kişilerin rızasını kazanmak için o kişiye veya başkalarına kazanç veya çıkar sağlama yoluyla kişilerin istismar amaçlı temini, bir yerden bir yere taşınması, devredilmesi, barındırılması veya teslim alınması anlamına gelir. İstismar terimi, asgari olarak, başkalarının fuhuşunun istismar edilmesini veya cinsel istismarın başka biçimlerini, zorla çalıştırmayı veya hizmet ettirmeyi, esareti veya esaret benzeri uygulamaları, kulluğu veya organların alınmasını içerecektir (Sınıraşan Örgütlü Suçlara Karşı Birleşmiş Milletler Sözleşmesine Ek İnsan Ticaretinin, Özellikle Kadınların ve Çocukların Ticaretinin Önlenmesine, Durdurulmasına ve Cezalandırılmasına İlişkin Protokol, 2000).

Yine aynı maddenin devamında bu yöntemler kullanılarak işlenen suçta mağdurun rıza göstermesinin bir öneminin olmadığı, bu yöntemler kullanılmasa bile suçtan etkilenen eğer 18 yaşından küçük ise olay insan ticareti suçu olarak kabul edileceği belirtilmiştir. Birleşmiş Milletler Genel Kurulunun (BMGK) yayımladığı 25 Mayıs 2000 tarihinde yayımlanan “Çocuk Haklarına Dair Sözleşmeye Ek Çocuk Satışı, Çocuk Fahişeliği ve Çocuk Pornografisi ile ilgili İhtiyari Protokol”ün ilk maddesine göre;

a) “Anlaşmayı imzalayan taraf ülkeler çocukların alınıp satılmasına, çocuk sömürmesine ve çocuk pornografisini bu protokol gereğince yasaklayacaklardır” (Birleşmiş Milletler Çocuk Haklarına Dair Sözleşmeye Ek Çocuk Satışı, Çocuk Fahişeliği ve Çocuk Pornografisi ile ilgili İhtiyari Protokolü, 2000).

İlgili Protokolün 2. Maddesinde ise;

- a) “Çocuk satışı, herhangi bir şahıs veya bir grup tarafından para ya da başka herhangi bir değer karşılığında bir çocuğun başka bir şahsa nakledildiği herhangi bir eylem veya işlem manasında kullanılmaktadır.
- b) Çocuk fahişeliği, bir çocuğun para veya başka herhangi bir değer karşılığında cinsel eylemlerde bulunulması demektir.

- c) Çocuk pornografisi, çocuğun herhangi bir vasıtayla kamuya teşhir edilmesi veya çocuğun cinsel organlarını, genel olarak cinsel saikle gösterilmesi anlamına gelir” (Birleşmiş Milletler Çocuk Haklarına Dair Sözleşmeye Ek Çocuk Satışı, Çocuk Fahişeliği ve Çocuk Pornografisi ile ilgili İhtiyari Protokolü, 2000).

Çocuk asker, çocuk gelin, çocuk dilenci gibi hem dünyada hem de Türkiye’de sıklıkla rastlanmaktadır. Çocuk asker söylemi, silahlı bölücü terör örgütünün ( PKK) ülkemizin doğusunda kişi ve kurumlara yönelik terör faaliyetlerinde bulunması ile birlikte gün yüzüne çıkan bir kavramdır. “Silahlı terör örgütünün terör eylemlerinde çocukları kullanmasının asıl nedeni onları bir araç olarak kullanarak çocukların hukuki dokunulmazlıklarından kendi lehlerine göre faydalanmayı amaçlamasıdır. Terör örgütü, çocukları yetişkin insanlara oranla daha bağlı, kısa sürede ikna olabilen, hareket kabiliyeti çok yüksek, aşılacak istenilen düşünce sistematik olarak işlendiğinde örgüt için mükemmel bir savaşçı olarak görmektedir” (Kızılgül, 2021:64-82). Türkiye’de PKK’nın saldırılarının en yoğun olduğu 1994 yılından itibaren 3.000 civarında çocuğun aktif veya pasif olarak çatışma bölgelerinde kullandığı bilinmektedir (IOM, 2012:56-61).

Sever ve diğerlerine göre “çocukların uğradığı cinsel istismar farklı şekillerde ortaya çıktığı düşünülmektedir. Bunlardan birincisi, istenilen şartları taşıyan küçük hakkında aracılara bilgi verilerek temin edilmesi ve istenilen yere getirilmesidir. İkincisi ise cinsel istismarda bulunma saikiyle talebini tacire bildiren kişilerin yine tacirlerin belirlediği adrese giderek talep ettiği küçüğü bu yerden beğenerek seçmesidir” (Sever ve Arslan, 2008:32). Ayrıca küçük yaştaki çocuklar, ailelerinden alınıp dilendirilmekte, işçi olarak kullanılmakta, sokaklarda işportacı olarak mal satmaya ve yankesicilik yapmaya zorlanmaktadır.

#### **2.4.5. Organ ve Doku Kaçakçılığı Olarak İnsan Ticareti**

Organ kaçakçılığı, insan ticaretinin bir başka gerçekleşme şeklidir. Gelir seviyesi yüksek olan batı ülkelerde organ nakline ihtiyaç çok yüksek olmasına karşın organ bağıışı ihtiyacın çok çok altında kalmaktadır. Bu da tacirler için büyük bir fırsat haline getirilerek az gelişmiş fakir ülkelerden çaresizlik içinde olan insanları bulup organ temin etme yoluna gitmişlerdir.

Dünya genelinde organ nakil ameliyatları her ne kadar çok başarılı yapıp insanlar sağlığına kavuşsa da verici bulunamadığı için nakiller yapılamamaktadır. Organ ticareti de bu arz-talep ilişkisi sonucu ortaya çıkmıştır. Organ beklemek istemeyen zengin kişiler ihtiyaç duyduğu organı temin etmek için suç örgütleri ile irtibata geçmektedir. Bu iletişim gerek yüz yüzü gerekse internet ortamında yapılmaktadır. Suç örgütleri de bu arzı kendini savunamayacak olan insanlardan seçerler.

Dünyanın yoksul bölgelerinde yaşayan bireyler gönüllü veya gönülsüz olarak organlarını satmaya razı olurlar. Çünkü hayatlarını devam ettirebilmenin tek yolunun bu olduğunu düşünmektedirler. Suç örgütleri istedikleri organları bulamadıkları zaman ise mağdurları kaçıarak zorla var olan ihtiyacı karşılamaktadırlar. Yüksek kar elde ettikleri bu alışverişte mağdurların görünüşte bir rızası mevcuttur (JGK Göçmen Kaçakçılığı ve İnsan Ticareti ile Mücadele Daire Başkanlığı, 2020:28-29).

Dünyada ve Türkiye’de yasal olarak yapılan organ ve dokunun alınması, nakledilmesi ve saklanması mevzuatla belirlenmiş hükümlere göre yerine getirilmektedir. Türkiye’de 1979 tarihinde onaylanan ‘Organ ve Doku Alınması, Saklanması, Aşılması ve Nakli Hakkında Kanun’’ hükümlerine göre yapılmaktadır. Bu kanun, başta bulunma şartlarını, sağlık kuruluşlarının yerine getirmek zorunda oldukları izin prosedürlerini, doktorların yükümlülükleri ve cezai sorumlulukları düzenlenmiştir. Aynı kanunun 3. maddesinde kişinin vücut organlarının para karşılığı alım ve satımın cezalandırılacağı açıkça belirtilmiştir (Organ ve Doku Alınması, Saklanması, Aşılması ve Nakli Hakkında Kanun,1979). Ancak suç örgütleri organ alım işlemlerini gayri resmi yollardan ya da merdiven altı muayene odalarında yapmaktadırlar. İhbar ve şikâyet olmadığı takdirde suçun ortaya çıkarılması bir hayli zordur.

## **2.5. İnsan Ticareti Göstergeleri**

İnsan ticareti mağdurlarının tespit edilmesi ve kurtarılması sonunda kolluk kuvvetlerinde psikolog eşliğinde alınan ifadesinde ve genel sağlık muayenesinde mağdurun fiziksel ve ruhsal anlamda aldığı yaralar gün yüzüne çıkmaktadır. Mağdurun genel görünümü şu maddelerle özetlenebilir;

- a) Fiziksel darp sonucu oluřtuđu tahmin edilen tedavi yapılmamıř yaralar, yanıklar ve darp izlerinin olması
- b) Korkulu, kaygılı, depresif hareketler, boyun eđen, uysal davranıř sergilemesi ve hafıza kayıplarının olması
- c) Belirli iř alanlarında veya alıřtırılma yerlerine gre sıklıkla grlen tipik yaralanma ve bozulmalarının grlmesi. rneđin: bedenin belli blgelerinde; el, kol, diz, ayak, cinsel blgelerinde yaraların, izlerin olması
- d) Gz teması kuramaması ya da gzlerini kaırması
- e) Bađımlılık yaratan uyυřturucu maddelere ya da alkole bađımlı kılınmıř olması

### **2.5.1. İnsan Ticareti Suunun Genel Gstergeleri**

- a) İřin dođasına ve kořullarına uygun olmayan vaatlerle mađduru ikna ederek iře alınmıř olması,
- b) Bulunduđu lkenin yerel dilini bilmemesi,
- c) Pasaport, kimlik ya da seyahat belgelerinin sahte olması,
- d) Pasaport, kimlik ya da seyahat belgelerinin bařka kiřilerin elinde bulunması,
- e) Kendisine, ailesine veya sevdiđi insanlara karřı zarar verileceđine ynelik tehdit edilmiř olması,
- f) Devlet yetkililerine ya da kolluk kuvvetlerine teslim edilme konusunda korkutulmuř olması,
- g) Yetkililere karřı gvensiz olması,
- h) Aileleri ve arkadařlarıyla iletiřiminin sınırlı veya hi olmaması,
- i) Davranıřlarının ve konuřmalarının 3. kiřiler tarafından kontrol altında tutuluyor olması,
- j) İinde bulunduđu durumu bařkalarına anlatmaktan korkuyor olması,
- k) Bađımlı davranıřlar sergiliyor olması,
- l) Konuřmalarında tutarsız olayların olması,
- m) Yoksul olması ya da ok zor Őartlarda yařamını devam ettiriyor olması
- n) Ev veya iř yeri adresini bilmemesi,
- o) Evinde ve iř yerinde ok yksek gvenlik nlemlerinin olması,
- p) Yemek, ulařım, barınma gibi konularda iřverene bađımlı olması,

- q) Hakaret, taciz, tecavüz, tehdit veya fiziksel darp gibi göstergeler bireyin insan ticareti suçunun mağduru olabileceğini gösterir.

### **2.5.2. Cinsel İstismar Göstergeleri**

Mağdur, kaynak ülkeden hedef ülkeye getirilirken tacirler tarafından işin niteliği, kazancı, konaklayacağı yer ve yaşam koşulları hakkında aldatılmakta, fuhuşun yasal olarak yapıldığı ülkelere getirilmektedir. Hedef ülkeye getirilen kadınlar çeşitli tehditlerle fuhşa zorlanmaktadır. Mağdurun bedeninde ve davranışlarında görülen cinsel istismar göstergeleri;

- a) Kişi, rızası dışında fuhuşta bulunması yönünde baskı görmüş, bir yerden başka bir yere götürülmüş, tehdit edilmiş, tecavüz edilmiş veya bunu yapmaya zorlanmış olması,
- b) Mağduru içinde bulunduğu durum hakkında ailesine, çevresine veya kamuoyuna ifşa edileceği yönünde tehdit ediliyor veya edilmiş olması,
- c) Kadını cinsel anlamda sömürenler tarafından yapılan ve kendileri adına çalıştığını gösteren izlerin olması,
- d) Kadınların özel günlerinde ( regl hali ) çalıştırılıyor olması,
- e) Çok yüklü miktarda borçlarının olması,
- f) Yalnız bırakma, hapsedme veya sıkı gözlem altında tutuluyor, sürekli takip ediliyor olması,
- g) Kişinin para karşılığı alınıp satıldığına dair ihbar, şikâyet veya bilginin olması,
- h) Baskısı altında çalıştığı kişiden çok korkuyor olması, konuyla ilgili yalanlar söylemesi,
- i) Yerel lisanda konuştuğu cümlelerin genellikle cinsellik ile ilgili olması,
- j) Farklı dillerin konuşulduğu yerde yabancı olduğu kadınlarla iç içe yaşıyor olması,
- k) Tedavi edilmemiş cinsel yolla bulaşan hastalıklarının olması,
- l) Pasaport, kimlik veya seyahat belgelerinin başkalarının elinde olması,
- m) Ev ve işyerine gidip gelirken başkaları tarafından eşlik ediliyor olmasıdır.

### 2.5.3. İşgücü ve Emek İstismarı Göstergeleri

Mağdurlar; çalışma şartları, işin niteliği, alacağı ücret ve yapacağı işin yasallığı hakkında aldatılarak temin edilir. İstismar göstergeleri;

- a) Aşırı uzun mesai günü veya mesai saatleri,
- b) Tehlikeli işlerde korunmasız biçimde çalıştırılması,
- c) Düşük veya hiç ücret almaması,
- d) Çalışma koşullarına ve iş sözleşmesine riayet edilmemesi,
- e) Pasaport, kimlik veya seyahat belgelerine el konulması,
- f) Yasadışı faaliyetlere veya suçlara zorlanması,
- g) Kolluk kuvvetlerine ihbar etme tehdidinde bulunma,
- h) Çok daha kötü çalışma şartlarında çalışabileceği yönünde tehditlerde bulunma,
- i) Sosyal güvenlik güvencelerinin olmaması ve sosyal desteğe erişememesi,
- j) Kazandıkları ücretleri işverenden alamamaları,
- k) Tecrit edilme, hapsedilme veya gözetim altında tutulma,
- l) Mağdurun şiddet uygulamakla tehdit edilmesi,
- m) Mağdurun ailesine ve sevdiği insanlara yönelik şiddet tehdidinde bulunma,
- n) Eğitim olanaklarından mahrum bırakılmadır.
- o) Genellikle tarım, inşaat, eğlence, hizmet ya da üretim sektöründe çalıştırılıyor olması,
- p) Uyku ve dinlenme olmadan günlerce çalıştırılması,
- q) Çalışarak kazandıklarına ulaşamıyor olması veya hak ettiği ücreti ne zaman alacağı konusunun belirsiz olması,
- r) Kazandığı paranın çok daha fazlasının kendi giderlerine harcandığı söylenerek sürekli borçlandırılması,
- s) Tutuldukları yerde kalabalık halde ikamet ediyor olması,
- t) Duş, dinlenme, yemek vb. temel ihtiyaçların kısıtlı olması, yıkık yerlerde, barınaklarda, depolarda kalınıyor olması,
- u) Para cezası uygulanarak disiplin ediliyor olması,
- v) Tıbbi tedaviye erişim hakkından mahrum ediliyor olması,
- w) Mağdurun birlikte çalıştığı insanlardan başka arkadaşının olmaması,
- x) Çalışanların işyerinde kilitli kapı ve pencereler ardında çalıştırılıyor olmasıdır.

#### Çocuklarda Görülen İşgücü ve Emek İstismarı Göstergeleri;

- a) Para karşılığı evlenmeye ve ev işlerinde çalışmaya zorlanması,
- b) Çocukların yetişkinlere uygun işlerde istihdam edilmesi,
- c) Çocukların toplumdan bağımsız tutulması,
- d) Giderleri bahane edilerek sürekli borçlandırılması,
- e) İşvereni olmadan hiçbir yere gidemiyor ve sürekli takip altında olması,
- f) Kötü şartlar altında barınıyor olması, temizlik ve hijyen koşullarının kötü olmasıdır.

#### **2.5.4. Dilendirme ve Suça Zorlama Şeklinde İstismar Göstergeleri**

Bireylerin güçsüzlüğünden ve çaresizliğinden faydalanılarak işlenen iş gücü sömürüsü, özellikle kadın ve çocuklarda dilendirme ve suça zorlama şeklinde de kendini gösterir. Kendini savunamayan, yaşlıları gibi yaşayamayan, yalnız ve korunmasız çocuklar dilencilik yapmaya, işporta malları satmaya, yankesicilik başta olmak üzere çeşitli suç tiplerini işlemeye zorlanmaktadır. Çocuk dilenciler eğitimlerinden yoksun bırakılmakta, hastalıklara karşı savunmasız bir şekilde istismara, kötü muameleye maruz kalmakla birlikte üzerlerinden haksız kazanç elde edilmektedir. Sonuçta da bu koşullarda büyüyen çocuklar toplumdan dışlanmakta ve potansiyel tehlike olarak görülmektedir.

Yetişkinlerde dilendirme ve suça zorlanmaya iten sebepler; Eğitimsizlik, ekonomik sebepler, tehdit, kültürel uyumsuzluk, şiddete maruz kalma, aldatılma, iş gücü piyasasına erişememe gibi sebeplerdir.

Bu istismar şeklinde en çok çocuklar kullanılmaktadır. Ruhlarında ve bedenlerinde bu ağır yükü hayatları boyunca taşımak zorunda kalan çocuklarda insan ticareti göstergeleri;

- a) Mağdurun, ülkede yasadışı yollarla bulunmasından faydalanılması,
- b) Madde bağımlılığı, alkol kullanıyor olması,
- c) Bebeklere ilaç vererek sürekli uyumalarına neden olma,
- d) Yaşı çok büyük insanlarla bir arada olma,
- e) Ailesine veya yakınlarına karşı iletişimlerinin olmaması,
- f) Tanımadıkları, bilinmeyen insanların arabalarına biniyor olması,

- g) Çocuklar için uygun olmayan işlerde çalışıyor olması,
- h) Sık sık ortan kaybolup tekrar dönüyor olması,
- i) Çocuğun vücut ölçüleri dışında, yaşına uygun olmayan kıyafetler giyiyor olması,
- j) Kullandığı araç ve gereçlerin çocukların kullanabileceği şekilde tasarlanmış olması,
- k) Kendi yaş grubuna uygun arkadaşlarının olmaması,
- l) Yanında bir yetişkin olmadan toplu taşıma araçları ile seyahat ediyor olması,
- m) Üzerinde çok pahalı kıyafetlerin olması ve bunu açıklayamaması,
- n) Organize suç çetelerinin yanında yer alması,
- o) Aynı milletten veya etnik kökenden olan çocukların parça parça ve tek bir yetişkinle birlikte hareket etmesi,
- p) Yasadışı evlat edinilmiş olması,
- q) Uyuşturucu madde taşıyor veya satıyor olması,
- r) Çocuğun genelev, maden ocağı veya ağır sanayi fabrikası vb. yerlerde bulunması,
- s) Çok kötü şartlar altında hijyenden uzak, sağlıksız yerlerde kalıyor olması vb.dir.

## **2.6. İnsan Ticareti Suçunun Göçmen Kaçakçılığı Suçundan Farkı**

20. yüzyılın sonlarında eski Sovyet Birliğinin dağılması sonucu bu birlik altında bulunan ülkeler başta olmak üzere birçok ülkede sosyal, siyasi ve ekonomik yaşam koşullarında büyük değişiklikler görülmüştür. Refah seviyesi düşen, yoklukla mücadele eden ve kaynak ülke konumunda bulunan bu ülkelerde yaşayan insanlar, ailesini geçindirebilmek ve daha nitelikli bir yaşam sürdürmek amacıyla insan ticaretlerinin kapısını çalmışlardır.

Göçmen Kaçakçılığı ve İnsan Ticareti suçları 2000'li yıllarında başında uluslararası kamuoyunun gündemine gelmiş ve tüm dünyayı tehdit etmeye başlamıştır. Coğrafi konum itibariyle komşu ülkelerde çıkan ekonomik buhranlar ve iç siyasi sorunlar diğer ülkeleri hedef ülke veyahut transit ülke haline getirmiş ve bu suçlara bir şekilde dâhil etmişlerdir.

Bu iki suç tipi çok sık birbirine karıştırılan ancak birbirinden çok farklı iki kavramdır. Buna göre; Türk Ceza Kanununun Göçmen Kaçakçılığı ve İnsan Ticareti bölümü 80. maddesinde insan ticareti;

*‘Zorla çalıştırmak, hizmet ettirmek, fuhuş yaptırmak veya esarete tâbi kılmak ya da vücut organlarının verilmesini sağlamak maksadıyla tehdit, baskı, cebir veya şiddet uygulamak, nüfuzu kötüye kullanmak, kandırmak veya kişiler üzerindeki denetim olanaklarından veya çaresizliklerinden yararlanarak rızalarını elde etmek suretiyle kişileri ülkeye sokan, ülke dışına çıkararak, tedarik eden, kaçıran, bir yerden başka bir yere götüren veya sevk eden ya da barındıran kimseye sekiz yıldan on iki yıla kadar hapis ve on bin güne kadar adli para cezası verilir’* (TCK, 1980:md.80 ) şeklinde tanımlanmıştır. Bu amaçlarla işlenen suçta mağdurun rızası geçersiz olduğu gibi araç fiiller kullanılsa dahi mağdur eğer çocuk ise aynı ceza verilir. Suç işleyen tüzel kişiliklere ise güvenlik tedbiri uygulanmaktadır.

Buna göre bu suç tipinde kişileri zorla iş gücünde bulundurmak, istedikleri alanda hizmet ettirmek, esaret altına almak, organlarını almak maksadıyla tehdit, cebir, şiddet veya nüfus gücünü kötüye kullanmak veya kandırmak anahtar kelimelerdir.

Göçmen Kaçakçılığı ise yine Türk Ceza Kanununun 79. maddesinde açıklanmıştır. Buna göre Göçmen Kaçakçılığı;

*(1) ‘Doğrudan doğruya veya dolaylı olarak maddi menfaat elde etmek maksadıyla, yasal olmayan yollardan;*

*a) Bir yabancıyı ülkeye sokan veya ülkede kalmasına imkan sağlayan,*

*b) Türk vatandaşı veya yabancıların yurt dışına çıkmasına imkân sağlayan,*

*kişi, üç yıldan sekiz yıla kadar hapis ve bin günden on bin güne kadar adli para cezası ile cezalandırılır. Suç, teşebbüs aşamasında kalmış olsa dahi, tamamlanmış gibi cezaya hükmolünür.*

*(2)Suçun, mağdurların;*

*a) Hayatı bakımından bir tehlike oluşturması,*

*b) Onur kırıcı bir muameleye maruz bırakılarak işlenmesi, hâlinde, verilecek ceza yarısından üçte ikisine kadar artırılır.*

*(3) Bu suçun; birden fazla kişi tarafından birlikte işlenmesi halinde verilecek ceza yarısına kadar, bir örgütün faaliyeti çerçevesinde işlenmesi halinde verilecek ceza yarısından bir katına kadar artırılır.*

(4) *Bu suçun bir tüzel kişinin faaliyeti çerçevesinde işlenmesi halinde, tüzel kişi hakkında bunlara özgü güvenlik tedbirlerine hükmolunur*”(TCK,1982:md.80) şeklinde tanımlanmıştır.

Buna göre göçmen kaçakçılığı kısaca maddi kazanç sağlama maksadıyla şahısların illegal yöntemlerle ülkeye giriş ve çıkışlarına veya ülke içinde kalmalarına olanak sağlamaktır. Bu tanımların başta genel kolluk personeli olmak üzere tüm kamu çalışanları tarafından bilinmesi bu suçlarla mücadele etmek için önem arz etmektedir.

İnsan tacirleri ekonomik çıkış arayışı içinde olan mağdurları kaynak ülkede tespit edip bulmakta, kimi zaman yasal yollardan kimi zaman yasal olmayan yollardan hedef ülke konumundaki ülkelerde yüksek ve kolay gelir elde sağlama fırsatları vaat ederek hedef ülkelere ulaştırmada tedarikçi konumda bulunmaktadır.

Göçmen kaçakçılığı suçu, insanların buldukları ülkelere yasal olmayan yollardan çıkıp herhangi başka bir ülkeye geçilmesi, hedef ülkeye varana kadar geçilen tüm transit ülkeleri yine illegal yollardan aşılması, sınır geçişlerinde kılavuzlar kullanılması, gerektiğinde sahte kimlik ve seyahat belgeleri temin edilmesi, geçişleri sağlayacak kara ve deniz araçları sağlanması ve söz konusu bu süreç hedef ülkeye varana kadar sürekli tekrarlanmasıdır (Yenidünya & Alşahin, Göçmen Kaçakçılığı Suçu, 2009:1-2).

İnsan ticaretinin temel sebebi olan ekonomik dengesizlikler göçmen kaçakçılığının da ana sebeplerinden biridir. Ülkelerde yaşanan siyasi baskı, savaş ve kaos insanları yasal olmayan yollardan başka ülkelere göç etmelerinin diğer ana sebeplerindendir. Avrupa ülkelerinde görülen ucuz iş gücü talebi göçmenler için cazibe merkezi haline gelmiş insanlar bu ülkelere ulaşmak için suç örgütlerine teslim olmaktadır. İnsan ticareti suçu ile sık sık karıştırılan göçmen kaçakçılığı suçu arasında kaynak ülke, transit ülke, hedef ülke, tacir, suçun işleniş sürecinde sınırların illegal yollardan aşılması gibi benzer kavramlar bulunsa da bu suçlar birbirinden farklılıklar gösterir.

Bunlar;

- a) İnsan ticareti suçu, şahsa karşı işlenebilen ve mağdurların insan haklarını ihlal eden bir suç iken göçmen kaçakçılığı suçu devletler aleyhine işlenen bir suçtur.
- b) İnsan ticareti suçunda mağdur, çalışıp para kazanmak, daha iyi bir yaşam sürmek gayesi ile yola çıkmakta istismar edileceğini düşünmemektedir. Göçmen kaçakçılığı suçunda ise kişi çıktığı bu yolun tüm yönlerini bilmekte ve rıza göstermektedir.
- c) İnsan ticareti suçunda mağdurun hareket özgürlüğü tamamen kısıtlanmış ve özgürlüğü sürekli olarak elinden alınmıştır. Göçmen kaçakçılığında kişilerin özgürlüğü kısıtlanmamaktadır.
- d) İnsan ticaretin suçunda şiddet, zorlama, baskı, tehdit ve korkutma unsurları ile mağdur sömürülmektedir. Göçmen kaçakçılığında şiddet ve zorlama gibi unsurlar bu süreçte görülmemektedir.
- e) İnsan ticareti suçunda mağdur tacirler tarafından hedef ülkeye getirildikten sonra bir madde gibi alınıp satılmakta, istismar edilmekte, mağdur üzerinden para kazanma süreci sürekli olarak devam etmektedir. Göçmen kaçakçılığında ise yasadışı göçmen ile organizatör arasında karşılıklı bir ekonomik bir sözleşme mevcuttur. Hedef ülkeye ulaşıldıktan sonra sözleşme sona ermekte ve aralarındaki bağ kesilmektedir.
- f) İnsan ticareti suçuna çoğunlukla kadınlar konu olurken göçmen kaçakçılığında ise erkekler olduğu görülmektedir.
- g) İnsan ticareti suçunda kişiler istismara uğrayan, korunması gereken mağdurlar iken göçmen kaçakçılığında yer alan yasadışı göçmenler, ülke sınırlarını yasadışı yollarla geçen suçlu olarak tanımlanır.
- h) İnsan ticareti suçu hem uluslararası bir sınır aşılarak işlenebileceği gibi hem de başka bir ülkeye geçilmeden de sadece ulusal sınırlar içerisinde de işlenmesi mümkündür. Göçmen kaçakçılığında ise uluslararası bir sınırın yasadışı yollarla geçilmesi şarttır.

- i) İnsan ticareti suçunda cinsel sömürü suçun temel unsuru olarak çok sık karşılaşmakta iken göçmen kaçakçılığında suçunda cinsel sömürü görülme sıklığı çok azdır.
- j) İnsan ticareti suçunda mağdurun hedef ülkeye vardiktan sonra gideceği yer bilinmemektedir. Tacirlerin istediği yere götürülmekte ve tercih hakları kesinlikle olmamaktadır. Göçmen kaçakçılığı suçunda yasadışı göçmenin gitmek istediği yer sözleşme gereği önceden bellidir.
- k) İnsan ticareti mağdurları bilmeden düştükleri bu durumun aileleri tarafında duyulmasından korkmaktadırlar. Suçun temel unsurlarından cinsel sömürünün çoğunlukla görülmesi, mağdurların utanç duymasına sebep olmaktadır. Ayrıca aileleri de tehdit altında bulunmaktadır. Göçmen kaçakçılığı suçunda sadece ülkelerini yasadışı yollarla geçtikleri için haklarında yasal işlem yapılması veya kendi ülkelerine iade edildikleri takdirde rejim tarafından baskı görme ihtimalleri vardır.
- l) İnsan ticareti suçunda mağdurlar hedef ülkeye yasal yolları kullanarak, sınır kapılarından resmi olarak giriş yapmaktadır. Göçmen kaçakçılığı suçunda yasadışı göçmenler sınır kapıları dışında diğer kara ve deniz sınırları üzerinden yasadışı yollardan giriş yapmaktadırlar.
- m) İnsan ticareti suçu mağdurları, tacirlerin elinden kurtarıldıktan sonra korunma altına alınması, rehabilite edilerek ülkesine güvenli dönüşünün sağlanması gerekmektedir. Göçmen kaçakçılığı suçunda ise yasadışı göçmen yakalandıktan sonra sınır dışı edilmesi gerekmektedir (Jandarma Genel Komutanlığı Göçmen Kaçakçılığı ve İnsan Ticareti ile Mücadele Daire Başkanlığı, 2020:34-37).

## 2.7. Türkiye’de İnsan Ticareti Suçu

İnsan ticareti suçun tarihi insan medeniyeti kadar eski olmakla birlikte tarihsel süreç içerisinde kendini ilk kez kölelik kavramı ile göstermiş, Atlantik köle ticariyle görünür hale gelmiştir. Zira geçmişte birçok ülke köleliği toplumun bir parçası olarak görmüş ve yadırgamamıştır. Örneğin; Mezopotamya, Çin, Mısır ve Hint medeniyetleri gibi gelişmiş medeniyetler kölelik sistemini yoğun olarak kullanmışlardır. “Kölelik,

Roma ve Yunan İmparatorluk'ları döneminde en parlıtlı dönemini yaşamış ve insan ticareti büyük ve çok kazançlı bir endüstri haline gelmiştir” (Özel, 2004:81-104).

15. yüzyılda Avrupalı kâşiflerin Asya, Afrika ve Amerika'da yeni yerler keşfetmesi, kölelik tarihinde yeni bir sayfa açmıştır. Hollanda, İspanya, Portekiz, Fransa ve İngiltere keşfedilen bölgelerde yeni koloniler kurmuş ve 1650'lere kadar insanları köle olarak kullanmışlardır. 19. yüzyılın başlarından itibaren köleliğin varlığı hukuki zeminde tartışılmaya başlanmıştır. 1833 yılında İngiltere'de, 1848 yılında Fransa'da, 1863 yılında ABD'de, 1873 yılında İspanya'da, 1886 yılında Küba'da, 1888 yılında Brezilya'da kölelik kaldırılmıştır.

Osmanlı topraklarında I. Murad döneminden itibaren köle ticareti yapan kişiler görülmeye başlanmıştır. Savaş esirlerinin satıldığı pazarlarda kaçırılan kişiler de esir tacirlerince satılmıştır. Osmanlı topraklarında kölelik 1847 yılında yayınlanan bir fermanla sona ermiştir. Toplumların gelişmesi, insan haklarının önemli mesafeler katetmesi köleliği kaldırmaya yetmemiş, kendini revize ederek farklı isimlerle günümüze kadar taşınmıştır. Günümüzde insan ticareti olarak adlandırılan köleliğin temelde hiç değişmediği tıpkı geçmişte olduğu gibi bireyin bedeninin ve emeğinin sömürülmesinin devam ettiği görülmektedir. Türkiye, tarihsel süreç içerisinde Asya ile Avrupa'yı birbirine bağlayan stratejik konumu ile komşu ülkelerle karşılaştırıldığında gerek demokratik yapısı ve sosyal hayatı gerekse de ekonomik sistemi ile diğer komşu ülkeler için bir cazibe merkezi olmuştur. Bu durum ülkemizi bir taraftan stratejik bir ülke statüsüne taşıırken bir taraftan da insan ticareti suçunda hedef ülke haline getirmiştir. “Türkiye’de insan ticareti genelde, Sovyetler Birliği’nin dağılmasının ardından yeni ekonomik sistemlere geçiş dönemindeki ülkelere gelen ya da çeşitli vaatlerle getirilen kadınların fuhuş amaçlı istismarı şeklinde görülmüştür” (Aydoğdu,2012:49-50).

Türkiye, 1960 yılından sonra ekonomiyi güçlendirmek, döviz artışı sağlamak amacıyla esnek vize politikası uygulamıştır. Ekonomik kalkınma öncelikli amaç olduğundan esnek vize politikası hayata geçilerek ülkeye gelen turistlerle döviz artışı hedeflenmiştir. Başlangıçta amaca uygun turistler gelse de özellikle 1990'lı yıllardan sonra Rusya, Ukrayna, Moldova, Romanya, Bulgaristan, Azerbaycan, Türkmenistan,

Ermenistan gibi özellikle eski Doğu Bloğu ülkelerinden gelen kadın turistler yoğunlukla gelmeye başlamıştır.

Sovyetler Birliđi ve Dođu Blođunun parçalanmasının ardından açığa çıkan iş gücü sorunu niteliksiz iş gücünün esnek vize politikasının etkisiyle kolaylıkla Türkiye'ye dođru gelmesine sebep olmuştur. Niteliksiz işgücünün büyük çođunluđunu oluşturan kadınlar, yaşadıkları baskı, cebir ve şiddetten dolayı insan ticaretinin metası haline gelmişlerdir. Turizm getirisi hedeflenirken fuhuş ve izinsiz çalışma sayılarında ciddi artışa sebep olmuşlardır. "Türkiye'ye legal ya da illegal yollarla gelen yabancı uyruklu kişilerin bir kısmı tamamen ülkemize yerleşmek istemiş, bu sebeple yabancı uyruklu kişiler vatandaşlık elde etmek amacıyla çok sayıda formalite evlilik gerçekleştirilmiş ve yasal olarak Türkiye'de kalıp hayatlarına devam etmişlerdir" (Akgün, 2016:166).

İnsanların suça sürüklenmesinin en temel sebebi ülkelerindeki mevcut sosyo-ekonomik durumdur. İç karışıklıklarla birlikte fakirlikle mücadele eden komşu ülkelerdeki insanlar bu sebeple çok kolay kandırılmakta, bir umutla geldikleri Türkiye'de suçun mağduru olabilmektedirler. İnsan tacirlerinin Türkiye'ye getirdikleri mağdurların çođunluđunu kolay kontrol edebildikleri kadınlar ve çocuklar oluşturmaktadır. Ülkemize deniz, kara, demiryolu ve havayolunun her üçü de kullanılarak giriş yapılmaktadır. Ayrıca legal yollardan girenlerle birlikte illegal yollardan giriş yapanlarda azımsanmayacak sayıda çok olduđu bilinmektedir. İnsan tacirleri mağdurları genel olarak Türkiye'nin batı bölgelerine getirmektedirler. Bunda batı illerinin diđer illere nazaran daha gelişmiş olmaları, eğlence ve sağlık sektörünün daha fazla olması ve nüfus bakımından daha kalabalık olmaları gibi faktörlerin etkili olduđu düşünülmektedir. İnsan ticareti suçu görünürlüđu çok düşük olan bir suç türüdür. Tacirler suçu gizlemekte, mağdurlar korkularından dolayı seslerini çıkaramamaktadırlar. Türkiye'de özellikle fuhuş sektöründe çalışan kadınlar yaşadıkları korku ve baskıdan dolayı o ortamdan kurtulsalar dahi tacirlerden şikâyetçi olmamaktadır. Bu da kolluk kuvvetlerinin suçu ortaya çıkarmasını, gerekli istatistiki bilgilerin erişimini zorlaştırmaktadır. Az da olsa elde edilen bilgilerle yapılan genellemeler ile suçla mücadelede önemli adımlar atılmaktadır. Özellikle 2004 yılında yayımlanıp yürürlüğe giren 5237 sayılı Türk Ceza Kanunu ile uluslararası mevzuata

uygun olarak insan ticareti suçunun yer alması ve madde 80’de tanımlanan bu suça öngörülen cezaların caydırıcı nitelikte olması suçun engellenmesi için ciddi bir adım olmuştur. Ayrıca suçla mücadele eden kolluk personellerine verilen eğitimlerin de insan ticareti suçuna müdahale ederken daha özenli davranmaları gerektiğini öğretmiştir. “Bu sayede ispatı zor olan bu suçta da adli makamlarca hak edenlerin gerekli cezayı almaları sağlanmıştır. İşledikleri suç nedeni ile hürriyeti bağlayıcı ceza alanların olması da suçun yaygınlaşmasının önüne geçtiği değerlendirilmektedir” (Aydoğdu, 2012:57).

## **2.8. Türk Hukukunda İnsan Ticareti Düzenlemeleri**

Türkiye Cumhuriyeti, jeopolitik ve jeostratejik konumundan dolayı kuruluşundan bugüne kadar ülkesinin ve milletinin birlik ve bütünlüğüne, anayasal düzenine, toplumsal barış ve huzurunu bozmaya yönelik olarak gerçekleştirilen ve kamu düzenini doğrudan etkileyen terör, organize suçlar, kaçakçılık, uyuşturucu olayları, düzensiz göç ve insan ticareti suçları ile büyük mücadeleler göstermektedir (Şen, 2006:96).

Türkiye, çatışma ve istikrasızlıkların sık sık yaşandığı bazı Asya ve Orta Doğu ülkeleriyle, refah seviyesi yüksek Avrupa ülkeleri arasında köprü konumunda olması, üç tarafının denizlerle çevrili olması yönüyle hem transit hem hedef hem de kaynak ülke olmak üzere 3 taraflı yapıyı da beraberinde getirmiştir. İstikrarsızlığın böylesine yoğun olarak yaşandığı Asya ve Orta Doğu ülkelerine kıyasla daha modern ve istikrarlı olan ülkemiz küreselleşme ve soğuk savaşın sona ermesi ile hem göçmen kaçakçılığı hem de insan ticareti suçları ile çok yoğun olarak karşı karşıya kalmıştır. Köprü vazifesi gören ülkemiz, Avrupa ülkelerinin başlatmış olduğu katı sınır politikaları nedeniyle zamanla hedef ülke haline gelmiş özellikle Özbekistan, Kırgızistan, Suriye, Moldova, Fas, Afganistan, Azerbaycan, Gürcistan, Rusya, Ukrayna, Kazakistan, Irak ve Türkmenistan vatandaşları açısından ulaşılması gereken, refaha açılan kapı olarak görülmeye başlanmıştır.

İnsan ticareti tüm bu nedenlerden dolayı mevzuatımızda yer alan, temel hak ve özgürlükleri derinden ihlal eden, ülkenin sınır ve istihdam gibi önemli politikalarını yakından tehdit eden bir suç tipi olarak karşımıza çıkmaktadır. Suçun ihlal ettiği değerler başta Anayasamız olmak üzere birçok kanun, yönetmelik ve düzenlemelerle

kontrol altına alınmaya, suçun işlenmesinin önüne geçilmeye, mağdurların korunmasına çalışılmıştır.

### **2.8.1. Anayasa Hukukuna Göre İnsan Ticareti Suçu**

İnsan ticareti suçunun insan haklarının en büyük ihlali olduğu ve yaptırıma bağlanması gerektiği öncelikle 1982 Anayasamızda yer almıştır. 1982 Anayasasının başlangıç kısmında, *“Her Türk vatandaşının bu Anayasadaki temel hak ve hürriyetlerden eşitlik ve sosyal adalet gereklerince yararlanarak milli kültür, medeniyet ve hukuk düzeni içinde onurlu bir hayat sürdürme ve maddi ve manevi varlığını bu yönde geliştirme hak ve yetkisine doğuştan sahip olduğu...”*(Anayasa,1982). diyerek Türk vatandaşlarının onurlu bir hayat sürdürmeye hakkı olduğu belirtilmiştir.

Anayasamızın Kişinin Hakları ve Ödevleri Bölümü, 17. maddesinde;

*“Herkes, yaşama, maddi ve manevi varlığını koruma ve geliştirme hakkına sahiptir.*

*Tıbbi zorunluluklar ve kanunda yazılı haller dışında, kişinin vücut bütünlüğüne dokunulamaz; rızası olmadan bilimsel ve tıbbi deneylere tabi tutulamaz.*

*Kimseye işkence ve eziyet yapılamaz; kimse insan haysiyetiyle bağdaşmayan bir cezaya veya muameleye tabi tutulamaz.*18. maddesinde; *Hiç kimse zorla çalıştırılmaz. Angarya yasaktır.* 19. maddesi; *Herkes, kişi hürriyeti ve güvenliğine sahiptir”*(Anayasa,1982). Bu maddeyle bireylerin keyfi olarak özgürlüklerinin elinde alınamayacağına yer verilmiştir.

“İnsan onuru, insanın insan olmakla kazandığı, herhangi bir sebebe gerek kalmadan başkaları tarafından değer ve saygı görmesidir” (Arslan, 2015:157). “Kişi, onurunu doğarken ve herhangi bir şarta bağlı kalmadan kendiliğinden kazanmıştır” (Bulut, 2008:3). “İnsan ticareti, kişiyi insan onuru ile bağdaşmayan eylemlerle doğuştan kazandığı temel hak ve özgürlükleri engellediği aynı zamanda bir insan hakkı problemi olduğu ifade edilmektedir” (Yenidünya, 2007:10).

Anayasanın 17. maddesinde yer alan vücut dokunulmazlığı hakkı kapsamında kişinin beden organlarının tıbbi yöntemlerle alınması ve özellikle cinsel yolla bulaşan rahatsızlıkları da yanında getirme riski bulunan fuhuş yaptırma, mağdurların beden

bütünlüğüne ve genel olarak sağlığında da ciddi hasarlara sebep olan koşulların oluşmasına sebep olabilmektedir.

İnsan tacirleri, mağdur ettikleri kişileri kötü şartlar altında zorla çalıştırarak Anayasanın 18. maddesinde de belirtildiği gibi zorla çalıştırma ve angarya yasağını çiğnemektedir. Tacirler, mağdurları bu maddeye tezat oluşturacak şekilde zor kullanarak kaçırmakta, sevk etmekte veya bir çatı altında barındırmaktadır. Kişi hürriyeti ve güvenliği, halkın bir arada yaşamasının sonucu olarak, kişinin sınırlandırılmış haller dışında istediği gibi hareket etme özgürlüğünün olması ve bu özgürlüğünün kısıtlanmaması, güvenli bir alanda yaşama hakkını ifade eder. 1982 Anayasası 19. Maddesi ile bu kişi ve hürriyetini güvence altına almıştır (Kaboğlu, 1993:171-172). Mağdura karşı yöneltilen cebir, tehdit, baskı, zorla bir yere kapatma gibi araçlar kişinin iradesinin zorlanması ya da tamamen ortadan kalkmasına sebep olmaktadır. Bu da 19. maddede yer alan kişi hürriyetini ihlal etmektedir.

### **2.8.2. 5237 Sayılı Türk Ceza Kanununda İnsan Ticareti Suçu ( TCK Md.80)**

“İnsan ticareti suçu Türk hukuk sisteminde ilk kez 765 sayılı TCK’nın 201/b maddesinde düzenlenerek yerini almıştır. Bu düzenlemeyle tarafımızca da imzalanıp kabul edilen “Sınıraşan Örgütlü Suçlara Karşı Birleşmiş Milletler Sözleşmesine Ek İnsan Ticaretinin, Özellikle Kadın ve Çocuk Ticaretinin Önlenmesine, Durdurulmasına ve Cezalandırılmasına İlişkin Protokol”ün hedeflerini gerçekleştirmek istenmiştir” (Arslan ve Yenidünya, 2009:54).

8 Temmuz 2005 tarihinde ilgili maddede düzenlemeye gidilmiştir. Buna göre Türk Ceza Kanununun 79. maddesinde “Göçmen Kaçakçılığı”, 80. maddesinde “İnsan Ticareti” suçu işlenmiştir. TCK’nın 80. maddesine göre insan ticareti suçu şu şekilde tanımlanmış ve açıklanmıştır:

*“(Değişik: 6/12/2006 – 5560/3 md.) Zorla çalıştırmak, hizmet ettirmek, fuhuş yaptırmak veya esarete tâbi kılmak ya da vücut organlarının verilmesini sağlamak maksadıyla tehdit, baskı, cebir veya şiddet uygulamak, nüfuzu kötüye kullanmak, kandırmak veya kişiler üzerindeki denetim olanaklarından veya çaresizliklerinden yararlanarak rızalarını elde etmek suretiyle kişileri ülkeye sokan, ülke dışına çıkaran, tedarik eden, kaçıran, bir yerden başka bir yere götüren veya sevk eden ya da barındıran kimseye sekiz yıldan oniki yıla kadar hapis ve onbin güne kadar adli para*

*cezası verilir*” (Türk Ceza Kanunu, 1982). Kanun hükmünden de anlaşıldığı üzere insan ticareti suçu açıkça tanımlanmış ve suçu işleyen kişilere 8 ila 12 sene arasında hapis cezası öngörülmüştür.

İnsan ticareti hem uluslararası sözleşmeler de hem de ulusal yasalarda çoğunlukla birden fazla fiille işlenebilen bir suç olarak açıklanmıştır. Bu sebeple kanuni şekilde sayılan unsurlardan herhangi bir tanesinin fail tarafından işlenmesi ile suç gerçekleşmiş sayılır. Ancak suçun oluşması için seçimlik hareketlerin yanında bir takım araç fiillerinde gerçekleşmesi gerekir.

İnsan ticareti tanımlarına baktığımızda hemen hepsi üç maddede birleştiği görülmektedir. Unsurlardan birincisi, insan ticareti mağdurun alınması, ticari bir meta gibi satılması, bir yerden başka bir yere taşınması, sevk edilmesi halidir. İkinci unsur, mağdur üzerinde gerçekleştirilen tüm süreç boyunca devam eden serbest iradeyi etkileyen hareketlerdir. Bunlar; baskı, şiddet, hile, çaresizliğin veya nüfusun kötüye kullanılması, rızanın farklı şekillerle elde edilmesi şeklinde görülür. Son unsur ise mağdur üzerinde gerçekleştirilen, süreci başlatan, mağdur olmasına sebep olan amaçtır. Genellikle cinsel amaçlı veya iş gücü amacıyla sömürü gerçekleştirilmektedir.

“Sınıraşan Örgütlü Suçlara Karşı Birleşmiş Milletler Sözleşmesi Ek İnsan Ticaretinin, Öncelikle Kadın ve Çocuk Ticaretinin Önlenmesine, Durdurulmasına ve Cezalandırılmasına İlişkin Protokol de insan ticareti açıklayan ilgili maddede yer alan “hareket, araç ve maksat” biçimindeki üç unsuru da barındıran bir hüküm koyulmuştur. Ülkeye getirmek, ülke dışına çıkarmak, temin etmek, kaçırmak, bir yerden başka bir yere götürmek ya da bir yerde konaklatma hareketleri (hareket); tehdit, baskı, zor kullanmak veya kişiye şiddet uygulamak, nüfuzu kötüye kullanmak, kandırmak veya kişiler üzerindeki denetim olanaklarından veya çaresizliklerinden yararlanarak rızalarını elde etmek (araç) yollarından bir veya daha fazlasına başvurmak suretiyle; zorla çalıştırmak, hizmet ettirmek, fuhuş yaptırmak veya esarete tabi kılmak ya da vücut organlarının verilmesini sağlamak (amaç) maksadıyla gerçekleştirilecektir”(Kurt Yücekul, 2011:299-300).

“İnsan ticaretinin gerçekleşebilmesi için sayılan unsurların birinin var olması yeterli olmamaktadır. Bu üç unsurun tamamının bir arada gerçekleşmesi gerekmektedir. Örneğin, bir kişinin kendisine veya bir başkasına evde veya iş yerinde hizmet ettirmek

(maksat) amacı ile kişinin içinde bulunduğu çaresizliğinden yararlanarak rızasını elde ederek (araç) ülke içine sokulması (hareket) insan ticareti suçunu oluşturmaktadır. Bununla birlikte aynı eylemde “maksat” olmadan bireylerin çaresizliğinden faydalanılarak yüksek fiyat karşılığında ülkeye sokulması halinde başka bir suç olarak kabul edilecek, insan ticareti suçu bakımından değerlendirilmeyecektir. Aynı zamanda, çocuklarla ilgili olarak 80/3. maddede “araç” unsuru bakımından ayrıcalık tanınmış ve “suça ait araç fiillerden hiçbirine başvurulmuş olmasa da”, çocukların “birinci fıkrada belirtilen maksatlarla tedarik edilmeleri, kaçırılmaları, bir yerden diğer bir yere götürülmeleri veya sevk edilmeleri veya barındırılmaları hallerinde” insan ticareti suçunun gerçekleşebileceği bildirilmiştir” (Kurt Yücekuş, 2011:300).

Türk Ceza Kanununun İnsan Ticareti ile ilgili mücadeleye yönelik diğer hükümleri ise;

- a) TCK'nın 91. maddesinde hukuken geçerli rızası alınmadan kişiden organ ve doku alınması halinde dokuyu alan, aracı olan, satan kişilerin cezalandırılacağı,
- b) TCK'nın 117. maddesinde kişinin hukuka aykırı şekilde çalıştırılması, düşük ücret verilmesi yolu ile iş ve çalışma hürriyetinin ihlal edilemeyeceği,
- c) TCK'nın 102-105. maddelerinde cinsel yönden kişinin beden dokunulmazlığını ihlal eden, taciz eden kişinin hapis cezası ile cezalandırılacağı,
- d) TCK'nın 190 ve 191. maddelerinde narkotik madde kullanımını kolaylaştıran, özendirilen, aracılık eden kişinin hapis cezası ile cezalandırılacağı,
- e) TCK'nın 204-207. maddelerinde resmi ve özel belgeyi sahte olarak düzenleyen, değiştiren, kullanan, yok eden kişinin hapis cezası ile cezalandırılacağı,
- f) TCK'nın 220. maddesinde suç işlemek amacıyla örgüt kurmanın ve bu örgütü hiyerarşik olarak yönetmenin yasak olduğu,
- g) TCK'nın 225. maddesinde herkesin görebileceği yerde cinsel ilişkide bulunulamayacağı, teşhire açılmayacağı,
- h) TCK'nın 226. maddesinde müstehcen olarak görülen yazı, resim, video gösterilemeyeceği, bu içeriklere sahip herhangi bir ürün üretilmeyeceği,

- i) TCK'nın 227. maddesinde fuhuş yaptıran, aracılık eden, kolaylaştıran kişilerin hapis cezası ile cezalandırılacağı,
- j) TCK'nın 229. maddesinde kişilerin dilendirici olarak kullanılamayacağı,
- k) TCK'nın 282. maddesinde suçta kullanılan malvarlığı değerinin aklanması halinde veya legal yollardan kazanıldığı yönünde çeşitli işlemler yapan kişilerin hapis cezası ile cezalandırılacağı açıkça belirtilmiştir.

### **2.8.3. Pasaport Kanunu**

Türk vatandaşı ve yabancılar ülkemize giriş ve çıkış yaparken yolcu kapılarında ilgili güvenlik makamlara ibraz edilen pasaport veya pasaport yerine geçen belgeyi vermek zorundalardır.

Türkiye'ye giriş ve çıkış yapacak olan kişilerde, pasaport veya pasaport yerine geçerli (Pasavanlar, gemi adamı cüzdanları, seyahat belgeleri) olan belgeyi ibraz etmesi ve haklarında kamu sağlığı ve güvenliği yönünden herhangi bir sakınca bulunmaması gerekmektedir.

15.07.1938 tarih ve 3960 sayılı Pasaport Kanunu'nun yayınlandığı ilk halinde, “fahişeler ve kadınları fuhşa sevk ederek geçinmeyi meslek edinenlerle, beyaz kadın ticareti yapanlar ve her nevi kaçakçılar, Türkiye'ye girişinin yasaklanan bireyler olarak açıklanmıştır” (Pasaport Kanunu, 1938). Fakat 04.04.2013 tarihli 6458 sayılı kanun ile yapılan düzenleme ile bu madde kaldırılmıştır. Kanunun eski halinde açık açık belirtilmesi insan ticareti maksadıyla fuhuş suçunun işlenmesinin önlenmesi hususunda ciddi bir adım iken yeni haliyle kamu düzeni ve güvenliğini tehdit eden her durum açısından kullanılabilir genel bir madde haline gelmiştir (YUK, 2013).

Pasaport kanununun 22. maddesinde, “pasaport veya seyahat vesikası verilemeyecek kişiler arasında yurt dışına çıkışı mahkeme kararı ile yasaklananlar ile çıkmaları halinde genel güvenliğe aykırı durumların oluşabileceği değerlendirilen kişiler sayılmıştır. Kamu huzuru ve güvenliğinin veya kamu sağlığının tehdit edilmesi halinde ancak yasaklanabileceği bildirilmiştir (Pasaport Kanunu, 1938).

“Sınır dışı edilme, ülkede bulunan ve burada kalıcı şekilde yaşayan bireyleri ülke dışına çıkarılma durumudur. Kişinin sınır dışına çıkarılması, devletin güven ve huzur ortamının tesis edebilmesi için kullandığı, ülkenin daha güvenli ve huzurlu

olabilmesi maksadıyla bu duruma tezat oluşturan yabancıların ülkeden çıkarılmasıdır”(Sirmen, 2009:30). Sınır dışı etme kararı idari bir karardır. 6458 sayılı Yabancılar ve Uluslararası Koruma Kanununda düzenlenen sebepleri ihlal edenler hakkında uygulanır. Göç İdaresi Genel Müdürlüğü'nün talimatıyla ya da doğrudan valilik tarafından karar verilir. Buna göre; “ Terör örgütü üyeleri, Türkiye'ye gümrük kapılarından giriş için alınması gereken vize ve ikamet izinlerinde gerçek olmayan bilgi ve sahte belge ibraz edenler, emniyet ve asayiş bakımından risk oluşturanlar, Türkiye'ye legal yollardan giriş veya çıkış kararlarını ihlal edenler, Türkiye'ye giriş yasağı olduğu halde Türkiye'ye gelenler sınır dışı edilmektedir” (YUK, 2013).

Pasaport Kanunu'nun yukarıda sayılan cezai hükümleri insan ticareti mağdurlarının kendi iradelerini ortadan kaldıran sebeplerin altında hareket ettikleri için uygulanmayacaktır.

#### **2.8.4. Türk Vatandaşlık Kanunu**

Türk Vatandaşlık Kanunu 29.05.2009 yılında kabul edilip 12 Haziran 2009 da yürürlüğe girmiş ve Türk vatandaşlığının resmi yollarla kazanılması ve kaybedilmesi ilişkin iş ve eylemler açıklanmıştır (Türk Vatandaşlık Kanunu, 2009).

Türk vatandaşlığı; doğum, doğum yeri, soy bağı, onay vermeye görevli makam kararı, evlilik yoluyla, evlat edinme ve istisnai hallerde (ülkeye olağanüstü hizmet sunan yabancılar için Cumhurbaşkanı kararı ile) Türk vatandaşlığına geçebilirler.

Türk Vatandaşlığı Kanununun 12. maddesi ile “6458 sayılı Yabancılar ve Uluslararası Koruma Kanununun 31 inci maddesi gereği Türkiye'de kalmak için ikamet izni alanlar ile Turkuaz Kart sahibi olan yabancı uyruklu kişiler millî güvenlik ve kamu düzenini bozmadıkları sürece Türk vatandaşlığına alınabilecekleri belirtilmiştir ve bu kıstas içine yabancıların yabancı eşi, kendisinin ve eşinin yetişkin olmayan ya da bağımlı çocuğu, göçmen statüsünde olanlar da bulunmaktadır”(Türk Vatandaşlık Kanunu, 2009).

Türk vatandaşlık Kanunu, fuhuş yaptırmak maksadıyla ülkemize getirilen kadınların yasal yollardan Türkiye'de kalmasını sağladığı, bu yolla suç gizlenmeye çalışıldığı için tacirler tarafından suiistimal edilen bir kanundur. Buna göre 2003 yılında yapılan 4866 sayılı kanunla 5. maddeye ek yapılarak ilgili kanunun 16. maddesinde

“Türk vatandaşı ile resmi nikâh kıyılarak evlenerek, yabancının doğrudan doğruya Türk vatandaşlığını elde edemeyeceğini, yabancının Türk vatandaşı ile en az üç yıldan beri evli kalır ve bu evliliği devam ederse Türk vatandaşlığını kazanmak üzere başvuruda bulunabileceği”(Türk Vatandaşlık Kanunu, 2009) eklenerek anlaşmalı evliliklerin önüne geçilmeye çalışılmış, yabancı uyruklu kadınların fuhuş suçuna sürüklenmesinin önlenmesi amaçlanmıştır.

### **2.8.5. Yabancıların Çalışma İzinleri Hakkındaki Kanun**

27 Şubat 2003 yılında TBMM tarafından onaylanan Yabancıların “Çalışma İzinleri Hakkındaki Kanun” yabancıların iş gücüne katılmalarını izne tabi kılmak ve yabancılara hangi çalışma izinlerinin verileceği, yabancıların çalışma şartları ayrıntılı olarak düzenlendiği belgedir (Yabancıların Çalışma İzinleri Hakkında Kanun, 2003).

Bu kanun ile yabancılar çalışma izni almak için Çalışma ve Sosyal Güvenlik Bakanlığı'na başvurabilecektir. Çalışma ve Sosyal Güvenlik Bakanlığı tarafından hazırlanan Yabancıların Çalışma İzinleri Hakkında Kanunun Uygulama Yönetmeliğinin 7. maddesinde, “Türkiye’de öğrenim amacıyla verilen ikamet izinleri hariç, herhangi bir sebebe istinaden en az altı ay süreli ikamet izni almış olup da bu izin süresi içerisinde çalışma izni verilmiş yabancılardan, Türkiye’nin dış temsilcilikleri kanalı ile çalışma vizesi alması şartı” talep edilmeyeceği fakat “insan ticaretine konu olan veya olabilecek alanlarda çalışacak yabancılar için altı ay süreyle ikamet etmiş olması konusu dikkate alınmayarak, her defasında dış temsilciliklerimizden çalışma vizesi almaları koşulu aranacağını” vurgulayarak, insan ticareti suçunun gerçekleşmesinin engellenmesi amaçlanmıştır (Yabancıların Çalışma İzinleri Hakkında Kanununun Uygulama Yönetmeliği, 2003)

Kanuna göre yabancının iş gücüne katılmasının asayiş ve kamu düzeni, genel ahlak ve sağlık için risk oluşturması durumunda mevcut iznin iptali ya da izin talebinin kabul edilmeyeceği açıkça belirtilmiştir. Kanunun yürürlüğe girmesiyle özellikle ev hizmetlerinde çalıştırılan ve böylelikle istismar edilen mağdurlar yasal düzenlemelerle korunmaya çalışılmıştır.

İnsan Ticaretini suçunu önlemeye çok sayıda düzenleme mevcuttur. Mevzuatımızda yer alan diğer düzenlemeler ise;

1. 6458 Sayılı Yabancılar ve Uluslararası Koruma Kanunu ve Yönetmeliği,
2. 5682 Sayılı Pasaport Kanunu,
3. 6735 Sayılı Uluslararası İşgücü Kanunu,
4. 4922 Sayılı Denizde Can ve Mal Koruma Hakkında Kanun,
5. 3497 Sayılı Kara Sınırlarının Korunması ve Güvenliği Hakkında Kanun,
6. 5271 Sayılı Ceza Muhakemesi Kanunu,
7. 2565 Sayılı Askeri Yasak Bölgeler ve Güvenlik Bölgeleri Kanunu,
8. 2238 Sayılı Organ ve Doku Alınması, Saklanması ve Nakli Hakkında Kanun,
9. 21.03.1991 tarihli Kara Sınırlarının Korunması ve Güvenliği Hakkında Yönetmelik,
10. 29.04.1983 tarihli Mülteci Misafirhaneleri Yönetmeliği,
11. 22.10.2014 tarihli Geçici Koruma Yönetmeliği,
12. 14.10.2014 tarihli Polis – Jandarma Protokolü,
13. 17.04.2019 tarihli ve 2019/5 Sayılı Düzensiz Göçmenlerin İş ve İşlemlerinin Yerine Getirilmesinde Çalışma ve İşbirliği Esaslarını Düzenleyen Uygulama Talimatı Konulu Genelge,
14. 29.11.2017 tarihli 2017/10 Sayılı Geçici Koruma Kapsamındaki Yabancıların İşlemlerine İlişkin Usul ve Esaslar Konulu Genelge,
15. 30.06.2020 tarihli ve 2020/17 Sayılı Tehdit Kodlarına İlişkin Genelge,
16. 26.04.2016 tarihli Uluslararası Koruma Başvuru Sahibi ve Uluslararası Koruma Statüsü Sahibi Kişilerin Çalışmasına Dair Yönetmelik,
17. 15.01.2016 tarihli Geçici Koruma Sağlanan Yabancıların Çalışma İzinlerine Dair Yönetmelik,
18. İnsan Ticaretiyle Mücadele ve Mağdurların Korunması Hakkında Yönetmelik,
19. Karayolu Taşıma Yönetmeliği

## 2.8.6. Örnek İnsan Ticareti Olayları ve Mahkeme Kararları

### 2.8.6.1. Örnek Olay 1. Siliadin\Fransa ( Başvuru No: 73316\01) (26 Temmuz 2005)

Mahkemeye başvuran Bayan Siwa Akofa Siliadin 1978 doğumlu ve Paris'te yaşayan bir Togo vatandaşıdır. Bayan Siliadin okumak maksadıyla 1994 yılında Fransa'ya gelmiş ancak öğrenimini tamamlamak yerine Paris'te bir evde hizmetçi olarak çalışmıştır. Pasaportuna elinden alınmış uzun yıllar maaş verilmeden aralıksız günde 15 saat çalıştırılmıştır. Kendisine çok az miktarda ödeme yapılarak, çocukların odasında yerde minder üzerinde uyumasına, eski kıyafetler giymesine izin vermişlerdir. Ev sahipleri Bay ve Bayan B. Siliadin'i eğer kaçmaya çalışırsa polis ekiplerine yakalattırarak sınır dışı ettirmekle tehdit etmişlerdir. Uzun bir süre bu zorbalığa katlanan Siliadin en sonunda durumu komşusuna atlatmış ve durumun Modern Kölelik Komitesine bildirilmesini sağlamıştır.

Bay ve Bayan B aleyhine Fransa mahkemesinde Ceza Kanununun 225-13 ve 225-14 maddeleri gereği "korunmasız veya bağımlı bir kimseden ücret ödemediği haksız yere hizmet ettirmek ve kişiyi insan onuru ile bağdaşmayan şartlar altında çalıştırmak suçlarından dava açılmıştır. Sanıklar ilk etapta 12 ay ceza olsa da istinaf mahkemesi tarafından sanıklar 2000 yılında serbest bırakılmıştır. Versay Üst Mahkemesinde temyize taşınan dava dosyası tekrar incelenmiş ve iş verenleri suçlu bulmuş ve ödenmemiş maaşları ödenmesine karar vermiştir. Ancak işverenlerin sadece ücretsiz çalıştırmaktan suçlu bulmuştur. Çalışma koşullarının insan onuru ile bağdaşık bağdaşmadığı yönünde karar vermemiştir. Bayan Siliadinin itirazı üzerine dosya tekrar incelenmeye alınmıştır. Avrupa İnsan Hakları Mahkemesi tarafından incelenen dosyada mahkeme, başvuran Bayan Siliadinin işverenleri Bay ve Bayan B tarafından köle gibi davranmadıklarını beyan etmiştir. Mahkeme Bayan Siliadinin durumunu hem kulluk hem de zorla çalıştırma olarak incelemiştir. Ancak mahkeme, yürürlükte bulunan ceza kanununun mağduru tam olarak korumadığını belirtmiştir.

"Mahkeme, hüküm olarak başvuran mağdurun kul olarak kullanıldığına buna göre de Avrupa İnsan Hakları Sözleşmesinin 4'üncü maddesinin (kulluk, zorla çalıştırma) ihlal edildiğine karar vermiştir" (Dereboylular,2019:2600-2605).

**2.8.6.2. Örnek Olay 2: Rantsev/ Kıbrıs ve Rusya ( Başvuru No: 25965\04)  
(07 Ocak 2010)**

Oxana Rantseva Rusya vatandaşıdır ve çalışmak için 5 Mart 2001 de Kıbrıs'a gelmiştir. 28 Mart 2001 yılında şüpheli bir şekilde hayatını kaybetmiştir. Başvurucu ölen genç kadının babasıdır. Başvuran 5 Mart 2001 tarihi ile şüpheli bir şekilde ölü olarak bulunduğu 28 Mart 2001 tarihleri arasındaki olayların incelenmesini talep etmiştir.

Oxana Rantseva vize işlemleri ile çalışma izinlerini aldıktan sonra Kıbrıslı M.A'nın işlettiği Kabare'de işe başlamıştır. Henüz kalacak yeri olmayan Rantseva aynı yerde çalışan diğer kadınlarla aynı evde ikamet etmeye başlamıştır. Fakat bir süre sonra çok yorulduğunu ve ülkesine dönüş yapmak istediğini söyleyerek Kabaredeki işini bırakmıştır. İşveren M.A aynı gün göçmen büroya bilgi vererek Rantseva'nın sınır dışı edilmesi için onu karakola götürmüştür. Rantseva'nın yasal olarak ülkede kaldığı açıkça belli olmasına rağmen Kıbrıs polisi tekrar M.A ile iletişim kurarak Rantseva'yı ona teslim etmiştir. M.A'da Rantseva'yı erkek arkadaşının evine getirmiştir. Kısa bir süre sonra Rantseva apartmanın önünde ki yolun üzerinde ölü olarak bulunmuştur.

Şüpheli ölüm nedeniyle Kıbrıs hükümetinin yürüttüğü soruşturma delil yetersizliğinden kapanmıştır. Yapılan otopsi raporuna göre Rantseva'nın vücudundaki yaraların hem de ölümünün düşmesinden kaynaklı olduğu tespiti ile sonuçlanmıştır. Ancak Rantseva'nın babasının Rusya'da yaptırdığı otopside, Rantseva'nın vücudundaki yaraların ölümünden kısa süre önce arka arkaya gerçekleşen ve düşmesiyle oluşmayan yaralanmalar olduğu tespit edilmiştir.

Başvuran, Kıbrıs Rum kesimi polisinin, kızının ölmeden önce insan ticareti suçuna karşı korunması ve kızının ölümünden sorumlu olan kimselerin cezalandırılması için elinden geleni yapmadığını; Rus makamlarının, kızının insan ticareti mağduru olması ve bunun sonucunda hayatını kaybetmesine ilişkin soruşturma yürütmemiş olduklarından ve kızını insan ticareti tehlikesine karşı korumak için adımlar atmadıklarından şikayetçi olmuştur.

AIHM'nin başvuruya ilgili ilk olarak olayın insan ticaretinin 4. madde kapsamında alınıp alınamayacağı hususuyla ilgili değerlendirme yapmış ve bu kapsamda incelenmesi gerektiği sonucuna varmıştır. Başvuru konusu olayın 4. madde

kapsamında olduđu sonucuna varan AİHM, ardından insan ticareti bağlamında 4. maddeden kaynaklanan yükümlülükler bakımından Kıbrıs ve Rusya'nın insan ticaretine ilişkin koruyucu önlemler alma pozitif yükümlülükleri ile insan ticaretini soruşturma usulü yükümlülüğünü yerine getirip getiremediği yönünde araştırma yapılmıştır. Mahkeme Kıbrıs'ın sözleşmenin 4. Maddesinin getirdiği pozitif yükümlülükleri iki farklı yerden ihlal ettiği sonucuna varmıştır. İlki, Kıbrıs'ta uygulanan artist vizesi uygulamasına bağlı olarak kadınları işverenlerine bağlı ve işverenleri de kadınlardan sorumlu kıldığı için istismara ve insan ticaretine açık hale getirdiği tespit edilmiştir. İkincisi ise Kıbrıslı polislerin insan ticareti mağduru olabileceği yönünde kuvvetli şüpheye yol açan koşulların mevcut olmasına rağmen koruyucu tedbirler almamasıdır. Bu yönden Kıbrıs'ın etkili bir soruşturma yürütememesi sebebiyle sözleşmenin 2. Maddesini (yaşam hakkı) ihlal etmiş olduğuna hükmetmiştir. Eğer kolluk kuvvetleri insan ticareti konusunda gerekli eğitimleri almış olsalardı bu koşulları görebilecek gerekli tedbirleri alacak, soruşturmayı bu yönde yürütebileceklerdi. AİHM, mağdur tespitinin yapılamamasını başlı başına ihlal olarak değerlendirmiştir. Mahkeme Rusya'nın Rantseva'nın nasıl ve nerede işe alındığına ilişkin soruşturma yükümlülüğü olduğunu ve bunun yerine getirilmemesinin cezasızlığa yol açtığını. Sözleşmenin 4. maddesini ihlal ettiğini tespit etmiştir (Kuyucu, 2017:29-43).

## ÜÇÜNCÜ BÖLÜM

### TÜRKİYE'DE KOLLUK KUVVETLERİNİN İNSAN TİCARETİ İLE MÜCADELESİ

İnsan ticareti, tüm dünyada kabul görmüş insan onuruna aykırı en kirli suç tiplerinden biridir. Suç, çok çeşitli yollardan işlenebildiği gibi Türkiye’de kanunla yetki ve sorumluluk verilen iç güvenlik birimlerimiz olan Emniyet Genel Müdürlüğü, Jandarma Genel Komutanlığı ile Sahil Güvenlik Komutanlığı başta ülkenin ve milletin genel asayişini, kamu sağlığını ve genel düzeni korumakla görevli olduklarından insan ticareti suçunu tüm boyutları ile önlemekle de görevlidir.

Türkiye Cumhuriyeti bir hukuk devletidir (AY,1982). Bu sebeple Türkiye’de iç güvenliğin yetki ve sorumluluğu kanun ile İçişleri Bakanlığına verilmiştir. 23 Şubat 1985 tarihinde yayınlanan 3152 sayılı İçişleri Bakanlığı Teşkilat ve Görevleri Hakkında Kanunun 2. Maddesinin a bendinde iç güvenlik ile ilgili görevini “Bakanlığa bağlı iç güvenlik kuruluşlarını idare etmek suretiyle ülkesi ve milleti ile bölünmez bütünlüğünü, yurdun iç güvenliğini ve asayişini, kamu düzenini ve genel ahlakı, Anayasada yazılı hak ve hürriyetleri korumak” şeklinde tanımlamıştır (İçişleri Bakanlığı Teşkilat ve Görevleri Hakkında Kanun,1985). Aynı kanununun 29. maddesinde iç güvenliği sağlamakla görevli İçişleri Bakanlığına bağlı kuruluşları;

- a. Emniyet Genel Müdürlüğü
- b. Jandarma Genel Komutanlığı
- c. Sahil Güvenlik Komutanlığı olarak tanımlanmıştır (İBTGHK,1985).

Genel kolluk görevlileri kapsamında olmayan ancak özel yasalarla kurulup kendi özel alanlarında görev ve yetkileri bulunan özel kolluk kuvvetleri de bulunmaktadır. Örneğin; Orman Muhafaza, Belediye ve Liman Zabıtası, Çiftçi Malları Koruma Kolluğu vb. adli görevleri bulunan Jandarma Genel Komutanlığı, Emniyet Genel Müdürlüğü ve Sahil Güvenlik Komutanlığı Türkiye’deki genel kolluk yetkilerini sahip iken her ne kadar CMK’ya göre adli görevleri bulunan ve genel kolluk kuvvetleri içinde sayılan Gümrükler Muhafaza Genel Müdürlüğü, kendilerine yetki verilen özel alanlarda ve sadece yetki verilen konularda kolluk yetkisini kullandıklarından dolayı özel kolluk kuvveti statüsü kazanmışlardır. Bu çalışmada yukarıda belirtilen iç güvenlik

kuruluşlarından Jandarma Genel Komutanlığı, Emniyet Genel Müdürlüğü ve Sahil Güvenlik Komutanlığının insan ticareti suçu ile mücadelesi konusu incelenecektir.

Emniyet Genel Müdürlüğü, 4 Haziran 1937 tarihli 3201 sayılı Emniyet Teşkilatı Kanunu ile kurulmuş ve 4 Temmuz 1934 tarihli 2559 sayılı Polis Vazife ve Salahiyet Kanunu hükümlerine göre görevini icra etmektedir. Polis Vazife ve Salahiyet Kanunu'nda polisin görevi (PVSK md.1);

*“Polis, asayışı amme, şahıs, tasarruf emniyetini ve mesken masuniyetini korur. Halkın ırz, can ve malını muhafaza ve ammenin istirahatini temin eder. Yardım isteyenlerle yardıma muhtaç olan çocuk, alil ve acizlere muavenet eder. Kanun ve nizamnamelerinin kendisine verdiği vazifeleri yapar”* şeklinde ifade edilmiştir (PVSK, 1934).

Polisin adli görevi, *"işlenmiş olan bir suç hakkında Ceza Muhakemeleri Usulü Kanunu ile diğer kanunlarda yazılı görevleri yapmak, adli otoritenin emir ve talimatları doğrultusunda harekete geçmek, suç delillerini toplamak, suç faillerini tespit edip yakalamak, Cumhuriyet Başsavcısının yardımcısı olarak ve onların talimatları doğrultusunda soruşturma veya tahkikat yapmak, sanıkla birlikte suç delillerini adli makamlara teslim etmektir"* (Adli Kolluk Yönetmeliği,2005).

Türkiye’de polis, kendi sorumluluk bölgesinde işlenen insan ticareti suçu ile karşılaştığında tüm iş ve işlemler Emniyet Genel Müdürlüğü çatısı altında Yabancılar Hudut İltica Dairesi Başkanlığı ve Asayiş Dairesi Başkanlığı personeli tarafından yürütülmektedir. Yapılan analiz çalışmalarında suçun organize boyutunun ortaya çıkması halinde Kaçakçılık ve Organize Suçlarla Mücadele Dairesinden yardım talebinde bulunmaktadır. İllerde ise Daire Başkanlıklarının uzantısı olarak görev yapan şube müdürlükleri aracılığıyla bu suçla mücadele edilmektedir.

Jandarma Genel Komutanlığı İçişleri Bakanlığı bünyesinde görev yapan bir diğer iç güvenlik kuruluşudur. 14 Haziran 1839 tarihli Asakir-i Zaptiye Nizamnamesi (Askeri Kolluk Tüzüğü) ile kurulmuş ve 10 Mart 1983 tarihinde onaylanan ve günümüzde de geçerliliği devam eden 2803 sayılı Jandarma Teşkilat, Görev ve Yetkileri Kanunu hükümleri doğrultusunda görevini etkin bir şekilde yürütmektedir.

Jandarma teşkilatı, polis kuvvetinin olmadığı alanlarda görevini icra eden iç güvenlikten sorumlu birim olarak tanımlanır. 2803 sayılı Jandarma Teşkilat, Görev ve Yetkileri Kanunu Jandarmanın tanımını (2803 sayılı Jandarma Teşkilat, Görev ve Yetkileri Kanunu md.3);

*“Türkiye Cumhuriyeti Jandarması, emniyet ve asayiş ile kamu düzeninin korunmasını sağlayan ve diğer kanunların ve Cumhurbaşkanlığı kararnamelerinin verdiği görevleri yerine getiren silahlı genel kolluk kuvvetidir”* şeklinde ifade etmiştir (Jandarma Teşkilat, Görev ve Yetkileri Kanunu,1983)

2803 sayılı Jandarma Teşkilat, Görev ve Yetkileri Kanununun 2. Bölüm 7. maddesinde Jandarmanın görevlerini; Emniyet ve asayiş ile kamu düzenini sağlamak, korumak ve kollamak, kaçakçılığı men, takip ve tahkik etmek, suç işlenmesini önlemek için gerekli tedbirleri almak ve uygulamak, ceza infaz kurumları ve tutukevlerinin dış korumalarını yapmak, adli görev olarak işlenmiş suçlarla ilgili olarak kanunlarda belirtilen işlemleri yapmak ve bunlara ilişkin adli hizmetleri yerine getirmek olarak saymıştır. Jandarma Genel Komutanlığının ayrıca askeri hizmetleri yerine getirme görevi de bulunmaktadır.

Jandarma Genel Komutanlığının kapsadığı görev alanı, ülke yüzölçümünün %92 si kadardır (<https://www.jandarma.gov.tr>, 2021). İnsan tacirlerinin, kurbanlarını kalabalıktan uzak, kimsenin ulaşamayacağı, mağdurların yardım isteyemeyecekleri bölgelerde saklamaları sık kullanılan yöntemlerdendir. “Kırsal alan olan bu bölgeler insan ticareti suçunun gerçekleşmesi için en müsait yer olarak görülmektedir. İnsan tacirlerinin kurbanlarını insanların gözünden kaçırmaya çalışmaktadırlar” (Bolat, 2005:74-78). Polis bölgesinde yaşayan vatandaşlar genel Türkiye nüfusunun yaklaşık %68’lik kısmını oluşturmaktadır. Her ne kadar polisin sorumluluk alanı az gibi görünse de nüfus yoğunluğu nedeniyle kolluk kuvvetlerinin insan ticareti suçu ile karşılaşma oranı daha fazladır.

Sahil Güvenlik Komutanlığı, görev yaptığı sorumluluk alanında 2692 sayılı Sahil Güvenlik Komutanlığı Kanunu, 2559 sayılı Polis Vazife ve Salahiyet Kanunu ve 5271 sayılı Ceza Muhakemesi Kanunu ile diğer mevzuat hükümlerinde belirtilen mülki ve adli görevlerinin ifa etmektedir. Sahil Güvenlik Komutanlığı tebliğ edilen bu

görevleri yerine getirirken jandarma ve polis birimlerine tanınan etki ve sorumlulukların tamamını kullanır.

“Sahil Güvenlik Komutanlığı, deniz güvenliğini, deniz emniyetini, asayiş ve kamu düzenini sağlamak, korumak ve kollamak, suç işlenmesini önlemekte polis ve jandarma gibi görevlidir. Sahil Güvenlik Komutanlığı deniz yetki alanlarında kanunlarla ve Cumhurbaşkanlığı Kararnameleriyle kendisine verilen görevleri yerine getirirken, ulusal mevzuat ile uluslararası hukuktan aldığı yetkileri de kullanmaktadır” (<https://www.sg.gov.tr>, 2022).

Sahil Güvenlik Komutanlığının sorumluluklarından biri de 6458 sayılı Yabancılar ve Uluslararası Koruma Kanunu kapsamında Türkiye’ye illegal yollardan giriş yapan veya Türkiye’yi illegal olarak terk eden veyahut teşebbüste bulunan yabancı kişiler hakkında gerekli adli ve idari işlemleri yerine getirmektedir. Açık denizlerde deniz haydutluğu, göçmen kaçakçılığı, insan ticareti ve uyuşturucu madde kaçakçılığı şüphesinin varlığı halinde uluslararası mevzuatlara uygun olarak yabancı ticaret gemilerini denetleyebilmektedir. “Sahil Güvenlik Komutanlığı tüm görevlerinin yanı sıra suçla mücadele kapsamında uluslararası hukuktan kaynaklanan tüm görevleri yerine getirir” (Sahil Güvenlik Komutanlığı Teşkilat, Görev ve Yetkileri Yönetmeliği, 2016). Sahil Güvenlik Komutanlığı, merkezde İstihbarat başkanlığına bağlı Göçmen Kaçakçılığı ve İnsan Ticareti ile Mücadele Şube Müdürlükleri ile taşra da KOM birimleri insan ticareti suçu ile mücadele etmektedir.

Son yıllarda kolluk kuvvetlerinin tabi oldukları mevzuatta meydana gelen olumlu değişiklikler, personele verilen eğitimler, teknolojik gelişmeler sayesinde insan ticareti ile mücadelede büyük gelişmeler göstererek suçla mücadele adına önemli adımlar atmaktadırlar.

### 3.1. İnsan Ticareti Suçunun Soruşturulması

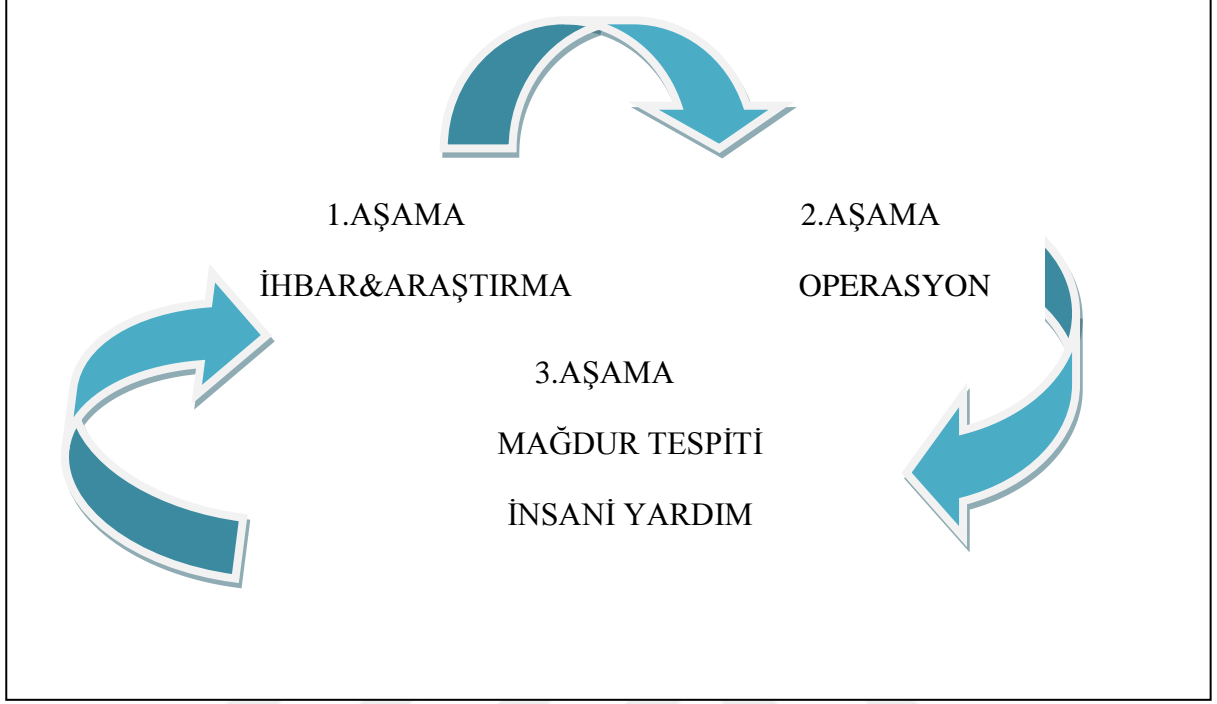

**Şekil 3.1: İnsan Ticareti Suç Soruşturma Aşamaları**

**(Kaynak: JGK İnsan Ticareti İle Mücadele Kolluk El Kitabı)**

“Suçun gerçekleştiği iddiasının ortaya atılması ile başlayan soruşturma süreci C. Savcısı tarafından kamu davasının açılması veya soruşturmaya yer olmadığı yönünde karar verilmesi ile sonlanmaktadır”(Şafak ve Bıçak, 2005:28). İnsan ticareti suçu şikâyete gerek olmadan re’sen soruşturulan bir suç türüdür. Ayrıca suç dolayısıyla mağdur olan kişinin şikâyet etmesine gerek yoktur. Ancak insan ticareti, tacirler tarafından kar oranı yüksek, riski de bir o kadar düşük olarak görüldüğü için suçun cezası olarak verilen kısa mahkûmiyet kararları iş riski olarak değerlendirmektedir. Bu yüzden yakalansalar dahi sonrasında suçu işlemeye devam etmektedirler. Bu yüzden suçun soruşturma evresi kolluk kuvvetleri tarafından iyi değerlendirilir. Tacirlerin tespit edilebilmesi için birinci öncelik olarak suç eyleminin ilk ortaya çıkışı hiç soru işareti bırakılmadan incelenir, tacirlerin aktif olarak kullandığı yöntemler tek tek ortaya çıkarılır. İnsan tacirlerin sebep oldukları mağduriyet sebebiyle hakları olan cezaları

alabilmeleri için ilgili kolluk kuvvetlerinin soruşturma ve kovuşturma süreçlerini titizlikle takip edilir.

### **3.2. İnsan Ticareti Suçunun Ortaya Çıkartılması**

İnsan ticareti ile mücadele uluslararası alanda çok yönlü ilerlerken Türkiye’de genellikle aşağıdaki bilgi platformlarından alınan bilgiler ışığında yürütülmektedir.

- Interpol,
- Bu alanda çalışan Sivil Toplum Kuruluşları, Uluslararası Kuruluşlar (IOM, İKGV vb.),
- 157 acil yardım hattına veya kolluk kuvvetlerine telefon ile gelen ihbarlar,
- Türkiye’de yer alan yabancı ülke temsilcilikler,
- Suç ile mücadele etmek amacıyla yabancı devletlerle imzalanan işbirliği anlaşmaları,
- Kolluk kuvvetlerinin gerçekleştirdiği istihbari ve saha çalışmaları sonucunda ortaya çıkan bulgular ve edinilen veriler,
- Mağdurların insan tacirlerinin elinden kaçarak kolluk birimlerine müracaatı,
- 112 Acil Yardım Hattına yapılan ihbarlardır.

Türkiye’de bu suçla mücadele eden kurumlar arasında işbirliğini sağlamak amacıyla Göç İdaresi Genel Müdürlüğü çatısı altında ‘İnsan Ticareti ile Mücadele Koordinasyon Komisyonu’ oluşturulmuştur. Komisyon tarafından Dışişleri Bakanlığı ve Uluslararası Göç Örgütü’nün (IOM) koordinesinde 23 Mayıs 2005 yılında ‘157 Acil Yardım Hattı’ faaliyete geçmiştir. Bu birim 2015 tarihinden itibaren Göç İdaresi Genel Müdürlüğü tarafından devralınarak ‘Yabancılar İletişim Merkezi (YİMER 157)’ adını almıştır. YİMER 7 gün 24 saat ücretsiz olarak aranabilmekte ve yabancılara kişilere dair her türlü bilgi, şikâyet ve ihbarı değerlendirip sonuçlandırarak şekilde Türkçe, Rusça, İngilizce, Arapça, Almanca ve Farsça dillerinde hizmet vermektedir. Operatörler tarafından alınan acil yardım ihbarları öncelikli o ildeki ilgili kolluk birimine bildirilmektedir (Jandarma Genel Komutanlığı Göçmen Kaçakçılığı ve İnsan Ticareti ile Mücadele Daire Başkanlığı, 2020:82).

Suçun kolluk tarafından öğrenilmesi ihbar vasıtasıyla gerçekleşebilmektedir. Suçun mağdurları genellikle tacirlerden korktukları için buldukları durumu ihbar

edememektedir. Ancak az da olsa mağdurlar tarafından yapılan ihbarlar tacirlerin yakalanmasını, tüm delillerin elde edilmesini ve suçun tüm yönleriyle aydınlatılmasını sağlamaktadır. Durumdan haberdar olan mağdurun yakınları, arkadaşları da olabileceği gibi suça tanık olan ve mağdurun çaresizliğini gören 3. kişiler de kimliğini açıklamadan ihbar edebilmektedir.

Kolluk güçlerinin umuma açık alanlarda uygulamış olduğu huzur-güven uygulamaları ve asayiş devriyeleri de suçun ortaya çıkmasına katkı sağlamaktadır. Uygulamalar sırasında mağdurla karşılaşılması, yapılan mülakat ve gözlemlerle suçun ortaya çıkarılması sağlanabilmektedir.

Tacirlerin kendi aralarında yaşadıkları anlaşmazlıklar ve rekabette kolluğun suçu öğrenmesine katkı sağlamaktadır. Tacirler daha çok kazanma isteği ile rakip olarak gördüğü diğer taciri kolluğa ihbar edebilmektedirler.

### **3.2.1. Birinci Aşama: İhbar, Soruşturma Teknikleri ve Koruma Tedbirleri**

Suçun işlendiği bilgisi kolluğa genel olarak;

- İhbar telefonları, ihbar mektupları, e-posta,
- Mağdurun şikâyeti,
- Kamu kurum kuruluşlarınca yapılan bildirimler,
- İstihbarat, bizzat yapılan tespitler ( analiz),
- Açık kaynak araştırmaları ( gazete, internet vb.)
- Güvenilir kişi ( Muhbir) bilgileri,
- Tesadüfi deliller,
- Uluslararası bildirimler,
- Gerçekleşen olaylar,
- Savcılık talimatı,
- Suç duyurusunda bulunma ile öğrenilir.

Başlangıçta basit bir asayiş olayı bile titizlikle araştırma yapıldığında işlenen suçun farklı boyutları ortaya çıkabilmektedir. Basit bir tehdit suçu gibi görünen olayda bile insan ticareti suçu işlenmiş olabilir. Suçun öğrenilmesinden sonra mağdur veya mağdurları tacirlerinden elinden kurtarmak ve insan tacirlerini yakalamak üzere elde

edilen veriler hızla değerlendirmeye alınır. Yapılan ihbarın adresi Jandarma sorumluluk bölgesinde ise Göçmen Kaçakçılığı ve İnsan Ticareti Şube/Kısmına, KOM (Kaçakçılık ve Organize Suçlarla Mücadele) Şube Müdürlüğüne ve ilgili İlçe Jandarma Komutanlığına bildirilir. Polis bölgesinde yer alıyorsa yine Asayiş Başkanlığının altında yer alan KOM birilerince değerlendirme alınır.

Suçun inanılabilirliği, suçun tespit edilebilirliği, kanunen suç sayılıp sayılmadığı konusu araştırılır. Yapılan araştırmalar neticesinde yapılan ihbarın doğruluğu yönünde kanaat oluştuğunda derhal Cumhuriyet Savcısına bilgi verilerek emir ve talimatları doğrultusunda soruşturma evresi başlatılır. Cumhuriyet Savcısının kontrolünde yürütülen bu süreç adli kolluk tarafından titizlikle yerine getirilir.

Adli soruşturmada kolluk kuvvetleri, Cumhuriyet savcısının vereceği talimat doğrultusunda hareket ederek suç soruşturması ile ilgili çalışmalarını sürdürmekte ve suçun sağlıklı bir şekilde kovuşturulması, etkin ve caydırıcı ceza verilebilmesi için konuyu delilleriyle birlikte mahkemeye sunmaktadır. Soruşturma süreci, insan ticareti suçunun taraflarına ait tüm delillerinin toplanması, bu suçu işleyen faillerin tespit edilip yakalanması, dosya işlemlerinin yapılması gibi faaliyetleri kapsamaktadır. Mahkemeye safhasında ise mağdurun mahkeme huzurunda dinlenmesi, sanığın savunma hakkını kullanması gibi işlemleri içermektedir. Cumhuriyet Savcısından gerekli talimatları alan adli kolluk birimi ivedilikle araştırma yapmaya ve maddi delil elde etme arayışına girer. Çünkü insan ticareti suçu çok karmaşık, hassas ve diğer suç tiplerinden daha farklı olduğu için profesyonel davranmayı gerektirir. Araştırma 5N-1K kuralına göre başlatılır. Ne? , Nerede? , Ne Zaman? , Niçin? , Nasıl? ve Kim tarafından? soruları sorularak verilecek cevapların suça ait maddi delil oluşturması amaçlanır (Aydoğdu, 2012:73-74).

İhbar ile olası tacir ve mağdurlarla ilgili elde edilen tüm veriler tek bir havuza toplanır. Suçun ortaya çıkarılmasına yönelik kolluk güçlerinin personel, araç, ekipman durumu, mevzuat durumu, prosedürler ve diğer birimlerle işbirliği yapıp yapılmayacağı açıkça ortaya konur. Soruşturmanın genişletilmesi veya soruşturmanın ilgili başka birimlere devredilmesi, doğrudan operasyon ya da planlı (proje) operasyon yapılması konusunda karar verilir.

Soruşturma safhasında yapılan tüm araştırma ve incelemeler gizlilik ilkesine riayet edilerek yapılmalıdır. Araştırma süreci ne kadar uzar ve gizliliğe önem verilmezse suçluların yakalanması ve adalet önünde gerekli cezayı alması zorlaşır. Tüm veriler toplandıktan sonra adli makamlarla bu bilgiler paylaşılır. Suçun işlendiği yerde bulunan Ağır Ceza Mahkemesinden suçun işlendiği yerde ihtiyaç duyulan inceleme, arama, suçta kullanılan materyallerin toplanması, şüphelileri yakalama için gerekli izinler usulüne uygun şekilde alınır.

Soruşturmanın yürütülmesinde kolluk personelinin tecrübesi, bilgi ve birikimi, olayları iyi analiz etmesinin önemi büyüktür. Tüm işlemler usulüne göre, kanunda belirtilen mevzuata uygun olarak yapılır. Kolluk kuvvetlerinin yaptığı ve yapacağı bütün işlemlerde usul açısından sorun oluşturabilecek bir hatanın olmaması gerekmektedir. Soruşturma safhasında mevzuata hâkim personel görevlendirilerek eksik uygulama veya hata yapılmasının önüne geçilmeye çalışılmaktadır. Çalışmalar yürütülürken mağdur veya şüphelinin yabancı uyruklu olduğu düşünülerek yabancı dil bilen personelin görevlendirilmesi veya güvenilir tercümanlardan yararlanılması ise önem arz etmektedir.

Mahkeme tarafından alınan arama ve yakalama kararları doğrultusunda yapılan incelemelerde yapılan tüm işlemler kamera kaydına alınır. Delillerin fotoğraflanması, etiketlenmesi, elektronik tüm aletlerin delil olarak toplanmasında gerekli tüm tedbirlerin alınması teknik personel tarafından titizlikle yerine getirilir. Maddi delil elde edilerek şüphelinin ceza alması mümkün olduğundan tüm bu işlemler büyük bir dikkatle yapılır.

### **3.2.1.1. Reaktif Soruşturma**

Reaktif soruşturma, mağdur ve tanık ifadelerini esas alan soruşturma türüdür. Soruşturma ve kovuşturma aşamaları yürütülürken mağdurun ifadeleri birinci önceliklidir. Ancak mağdurlar her zaman doğru bilgi vermemektedirler. Suçtan zarar gören mağdurlar soruşturmanın başında veya ilerleyen aşamalarında tacirlerin tehdit ve baskılarından korkarak şikâyetlerinden vazgeçebilmektedirler. Bu durum mağdur ve tanık ifadelerinden başka delili olmayan soruşturmacıları zor duruma sokmakta ve suçluyu veya suç organizasyonlarını tespit edemeden dağılmalarını neden olmaktadır. Bu da soruşturmacıları alternatif yöntemlere yönlendirmektedir. Soruşturmacılar çözüm

olarak mağdur\tanık ifadelerinin yanı sıra bağımsız delil elde etme arayışına girmektedir.

### **3.2.1.2. Proaktif Soruşturma**

İletişimin tespiti, kayda alınması, gizli izleme, kamera ve bant kaydına alma ile gizli soruşturmacı gibi uzman soruşturma tekniklerinin kullanıldığı, delillendirme faaliyetlerinin uzun zamana yayıldığı ve en önemlisi herhangi bir ihbar\şikâyet olmadan kendiliğimizden emarelere yönelik araştırma ve istihbari çalışma ile başlatılan bir soruşturma yöntemidir.

Bugüne kadar elde edilen verilerle ortaya acı bir gerçek ortaya çıkmaktadır. Soruşturma safhasında insan ticareti mağdurlarının tamamına yakını tacirler hakkında aleyhte bilgi vermemiş, soruşturma makamı ile işbirliği yapmaya yanaşmamışlardır.

Mağdurlar tacirler hakkında eksik bilgi verdikleri için kolluk kuvvetlerinin tacirler ile mücadele etme kapasitesi ciddi oranda kısıtlanmaktadır. Bu olumsuz durum proaktif soruşturma yönteminin yürütülmesiyle çözüme kavuşturulabilir. Proaktif yöntem kolluk kuvvetlerinin mağdurların ifadelerine bağlı kalmadan insan tacirleriyle başarılı bir şekilde mücadele etme imkânı tanır. Ancak unutulmamalıdır ki proaktif soruşturmada mağdur ve ifadeleri göz ardı edilmemektedir. Mağdur ifadeleri mahkeme safhasında her zaman birinci derecede önemlidir. Mağdurun maruz kaldığı fiziksel, cinsel ve psikolojik suiistimallere verilecek cezalar temelini mağdurun ifadeleri sağlamaktadır.

Proaktif soruşturma tekniği ile tacirler aleyhinde bilgi vermek isteyen fakat doğrudan kendilerine veya çeşitli yollarla sevdiklerine zarar verileceği endişesiyle ifade veremeyen insan ticareti mağdurlarının karşılaştığı duruma karşı tacirlerin gerekli cezaları alması sağlanabilmektedir.

Proaktif soruşturma yöntemi;

- Mağdur ve tanıkların ifadelerinde doğruyu söyleyip söylemediklerini teyit imkânı sağlar,
- Mağdur ve tanığın güvenilirliğinin teyit edilmesi soruşturma delillerini iki kat güçlendirir,
- Maddi delil elde etme imkânı sağlar,

- Mağdur ifadelerine bağlı kalmaksızın suçun ispatını kolaylaştırır,
- Suç organizasyonları ile mücadele kapasitesinin artırılması imkânı sağlar.

### **3.2.1.3. Koruma Tedbirleri**

Koruma tedbirleri soruşturma ve kovuşturma evrelerinde maddi gerçeği ortaya çıkarmak maksadıyla hüküm kesinleşmeden önce verilen bireyin temel hak ve özgürlüklerini zorunlu olarak kısıtlayan tedbirlerdir. Gecikmesinde sakınca bulunan hallerde verilen bu kararlarda zorunluluk ve ölçülülük ilkeleri esas alınır. Ceza Muhakemesi Hukukunda sıklıkla kullanılan koruma tedbiri;

- Teknik Araçlarla İzleme,
- Gizli Soruşturmacı Görevlendirilmesi,
- İletişimin Tespiti, Dinlenmesi ve Kayda Alınmasıdır.

#### **3.2.1.3.1. Teknik Araçlarla İzleme**

“İnsan ticareti suçunun da içinde bulunduğu kasten öldürme, rüşvet, parada sahtecilik, ihaleye fesat karıştırma gibi çeşitli suçların gerçekleştiği konusunda kuvvetli şüphe oluşması ve başka suretle delil elde edilememesi durumunda şüpheli veya sanığın halka açık yerlerdeki tüm faaliyetleri ve işyeri teknik cihazlarla izlenebilmekte, ses ve görüntü kaydı alınabilmektedir. Şüphelinin konutunda izleme yapılamaz” (CMK, md.140).

Ceza Muhakemesi Kanunu 140. maddesinde bulunan teknik araçlarla izleme, insan tacirlerinin soruşturmasında oldukça etkili olmasının yanında yasallığı ve etik çerçevede uygulanmasının büyük öneme haiz olduğu bir gerçektir. İzleme kararı öncelikle hâkim, hâkime ulaşılamaması halinde Cumhuriyet Savcısınca onay verilir. Bu kararlar 24 saat içinde görevli hâkime sunulur. Onaylatılmayan kararlar geçersiz sayılmaktadır. Teknik araçlarla izleme, hareketli ve sabit hedeflere uygulanabilir. İzleme, beş duyu organ ile yapılabileceği gibi kamera ile izleme ortam dinlemesi ve araçla takip şeklinde yapılabilmektedir. Teknik takip sonucu elde edilen verilerde mağdurun çaresizliği kanıtlanabileceği gibi yeni mağdur ve daha önce kullanılmamış istismar binaların kullanılması yeni suçların işlenmesine engel olmak adına fayda sağlamaktadır.

### **3.2.1.3.2. Gizli Soruşturmacı Görevlendirme**

Ceza Muhakemesi Kanununun 139. maddesine göre suç işlendiği konusunda baskın şüphe olması, başka yöntemlerle delil bulunamayacak ise hâkim onayı ile gizli soruşturmacı görevlendirilir. Görevlendirilen kişi kamu görevlisidir ve bu tedbir sadece örgütlü suçlarda kullanılmaktadır. Soruşturmacının kimliği gizli tutulur ve örgüt içinde girerek gözlem ve araştırma yaparak örgütün işlediği suçlarla ilgili iz, emare ve delil toplar. Sadece soruşturma safhasında görevlendirilen gizli soruşturmacı örgüt içinde suça karışamaz ve kimseyi suça teşvik edemez. Soruşturmacının deşifre olmaması önemlidir. Tedbirin uygulanması için süre sınırlaması bulunmamaktadır. Mahkeme tarafından soruşturma sürecine uygun bir zamanda sonlandırılır.

### **3.2.1.3.3. İletişimin Tespiti, Dinlenmesi ve Kayda Alınması**

Ceza Muhakemesi Kanununun 135. maddesinde ‘Telekomünikasyon Yoluyla Yapılan İletişimin Denetlenmesi’ başlığı altında yer alan iletişimin tespiti, dinlenmesi ve kayda alınması soruşturma ve kovuşturmalarda suç işlendiği yönünde kuvvetli şüphenin varlığı halinde eğer başka bir yöntemle delil elde edilemeyecek ise öncelikle hâkimin onayı ile veya hâkime ulaşamıyorsa Cumhuriyet Savcısının kararıyla şüpheli veya sanığın telekomünikasyon yoluyla iletişimi tespit edilebilir, dinlenebilir ve kayda alınabilir. En çok üç aylık süre için verilen karar örgüt faaliyeti kapsamında işlenen suçlarda bu süre bir ay daha uzatılabilir.

Tacirler telefonların dinlenmesine engel olmak maksadıyla alternatif uygulamalar kullanmaktadır. Konuşmaların çoğunu şifreli olarak yapmakta, sadece birbirlerinin anlayabileceği anahtar cümleler kullanmaktadır. Bunun için dinleme görevi yapan personelin bu tür anahtar kelimelere karşı dikkatli olması farklı lisanlar bilen personelin görevlendirilmesi gerekmektedir.

Bu koruma tedbirleri adli makamlar tarafından ciddi suçların soruşturulmasında yaygın olarak kullanılmaktadır. Ana hedef, şüpheli\sanığın aleyhinde kullanılacak yüksek nitelikli kanıtların elde edilmesidir. İnsan takibi kanıt toplama faaliyetinin çekirdeğini oluşturmaktadır. Koruma tedbirleri etkili soruşturma araçları oldukları kanıtlanmış bir gerçektir. Ancak bu tedbirlerin kullanılması oldukça hassas bir süreç içerir. Tedbirlerin kanunlara ve usullere tamamen uyulmadan kullanılmasının hiçbir

anlamı ve faydası olmayacaktır. Kullanılması halinde elde sadece yüksek nitelikte kabul edilemez kanıtlar olacaktır. Bu tedbirler;

- Gizli yapılmalıdır,
- Zorunlu olmayan, yasadışı ve ölçüsüz kullanıldığı takdirde, bilhassa kişisel dokunulmazlık hakkının ihlali gerçekleşecektir.
- Tedbirlerin uygulanması karmaşıktır. Dikkat ve hassasiyet gerektirir.
- Kanunilik ve zorunluluk ilkelerine uygunluk sağlanmadan kullanıldığı tespit edilirse toplanan kanıtlar cezai kovuşturmada kabul edilmez. Emek kaybına neden olur.

### **3.2.2. İkinci Aşama: Operasyon ve Mağdurun Tespiti**

İnsan ticareti suçu ile çeşitli yollarla istismar edilen mağdurlar, kolluk kuvvetlerinin gerçekleştirdiği operasyonlarla kurtarılması, rehabilitasyonlarının sağlanması maksadıyla ilgili birimlere gönderilerek yaşadığı topluma tekrardan kazandırılmasının yanı sıra insan tacirlerinin yasalarda öngörülen cezaların etkin olarak verilmesi insan ticareti ile mücadelede büyük önem taşımaktadır. İnsan tacirlerinin hak ettikleri cezaları alabilmeleri için soruşturmanın kapsamlı yapılarak delillerin elde edilmesi önem arz eder. Kolluk kuvvetlerinin insan ticareti ile ilgili bilgi toplama alanları;

Cinsel istismar bakımından;

- Fuhuş amaçlı kullanılan yerler,
- Masaj salonları,
- Saunalar,
- Şüpheli eğlence yerleri,
- Ticari taksi sürücüleri,

Doku ve organ kaçakçılığı bakımından;

- Tıbbi operasyon kapasitesine sahip ve denetimi zayıf özel sağlık merkezleri,
- Organ ihtiyacına yönelik basın ilanları,
- Sağlık turizmi organizasyonu yapan firmalar,

Çocuk ticareti bakımından;

- Doğum hastaneleri,
- Özel klinikler ve sağlık merkezleri,
- Mahalli olarak doğum yaptıran yerel ebeler,

Zorla çalıştırma bakımından;

- Ağır koşullarda üretim yapılan sanayi tesisleri,
- Büyük ölçekli tarım arazileri,
- Özellikle yabancıların ev yardımcılığı hizmetinde kullanıldığı konut bölgeleri,
- Ev yardımcılığı hizmetleri için organizasyon yapan firmalar gibi kaynaklardan sağlayabilir.

Kolluk personelinin bahse konu yerlere doğrudan ulaşması mümkün olmadığı durumlarda, bu gibi yerlerin müdavimi olan şahıslardan ya da bu tür yerlerde hizmet elemanı gibi pozisyonlarda çalışanlardan yararlanılmalıdır. Günümüz teknolojisi ile insan ticaretini körükleyen pek çok bilgiye internet ortamındaki açık kaynaklardan öğrenilmesi oldukça kolaydır.

### **3.2.2.1. Arama, Yakalama ve Delillerin Değerlendirilmesi**

Arama işlemlerinin merkezinde mağdurun kurtarılması, suçluların yakalanması ve suç delillerinin elde edilmesi bulunmaktadır (Aydoğdu, 2012:76). Amaç mağdurun en az zararla kurtarmaktır. Kolluk, adli makamlardan aldığı arama ve yakalama kararları kapsamında kararda yazılı tarih ve saatte belirtilen adreste amaca uygun arama faaliyeti icra etmektedir. Kolluk kuvvetlerinin olay yerine girişinden şüphelilerin yakalanması, odaların durumu, mağdurların giydiği elbiseler, yakalama sırasında yapılan konuşmaların hepsi kamera kaydına alınması soruşturmanın sağlıklı yapılması için önemlidir.

İnsan ticareti suçunun kanunlarda ciddi cezai yaptırımlara sahip olması, insan tacirlerinin mağdurları ve suç delillerini çok daha özenli olarak gizlemeye yönlendirmektedir. Bu yüzden yapılacak olan aramanın detaylı, dikkatli ve acele etmeden yapılması operasyonu başarıya götürecektir. Delil toplama ve el koymaya yönelik tüm işlemler Cumhuriyet Savcısının talimatı çerçevesinde yapılmaktadır.

Arama esnasında aşağıda belirtilen delillerin dikkatli bir şekilde muhafaza altına alınarak tutanağa geçirilir. Bunlar;

- Mağdurlarla ilk temasın sağlandığı yabancı uyruklu eleman arandığına ilişkin ilan metni, tacirlerin yöntemini gösterecektir.
- Mağdurların iş başvurusunda verdikleri evraklar, elçilik veya konsolosluga yapılmış başvuru evrakları,
- Mağdurların nakil sürecine ilişkin her türlü belge (pasaportlar, nüfus cüzdanları, vize alım belgeleri gibi kimlik ve giriş belgeleri ile havayolu, demiryolu otobüs, feribot biletleri, uçuş ve biniş kartları, yol geçiş ücretleri vb.),
- Mağdurlar tarafından tacirlere yapılan EFT ve havale kayıtları, transfer işlemleri, tacirlerin hesap hareket dökümleri ve üçüncü kişilere yaptığı ödemelere ilişkin belgeler,
- Mağdurlar veya tacirler tarafından tutulan hesap defterleri, ödeme listeleri,
- Çelik kasa ve kilitli kasaya vb. yerlere gizlenmiş pasaport ve kimlikler,
- Masaj, sauna gibi fuhşu işaret eden tanıtım materyalleri,
- Fuhuşta kullanılabilecek her türlü pornografik malzemeler,
- Mağdurları gizlemek, barındırmak ve çalıştırmak amacıyla kiralanmış konut, otel gibi yerlere ait kiralamaya ilişkin belgeler,
- Pahalı motorlu araçlar, mücevherler, mobilya gibi eşyalara bilinen yasal gelirin üstünde yapılan harcamaları gösteren eşyalar,
- Mağdura şiddet uygulamak amacıyla kullanılan malzemeler,
- Mağdura ait video kayıtları, kasetler
- Mağdurun üzerinde ve odasında bulunan ilaçlar (Doğum kontrol hapları, prezervatif vb.)
- Bilgisayar, cep telefonu, sabit hat gibi iletişim araçları,
- Bilgisayarda yer alan verilerin, kullanılan e-mail adreslerinin, içeriklerinin ve internette yapılan işlemler analiz edilerek cihazın sahibi ya da kullanıcısının kimliği ve bilgilerine ulaşılabilir.

Bilgisayar gibi teknolojik aletlerin şifreli olmalarından ötürü müdahale edilememesi veyahut bu aletlerin içine saklanmış verilere ulaşılabilmesi durumunda şifrelerin kırılması ve ihtiyaç duyulan verilerin elde edilmesi maksadıyla bu araçlara el

konulabilir (CMK, md.134). Arama sırasında elde edilen tüm deliller nerede ne şekilde bulunduysa ( ev, iş yeri, araç ve üst araması olarak ) ayrıntı şekilde tutanak altına alınır. Kovuşturma aşamasında mağdurun ifadeleri ile örtüşen bu deliller faillerin hak ettiği cezaları almasına sağlayacaktır.

### **3.2.2.2. Şüphelinin Durumu**

Arama faaliyeti sona erdikten sonra şüpheli/şüphelilere gözaltı işlemi uygulanır. Şüphelinin üst araması yapıldıktan sonra çıkan malzemeler muhafaza altına alınır. Sağlık kontrolünden geçirildikten sonra nezarethaneye konulur.

Ceza Muhakemesi Kanunu madde 149'a göre soruşturma evresinde şüphelinin ifadesi alınırken avukat bulundurulması zorunludur. Bu yüzden soruşturmanın tüm safhasında avukatın şüpheli ile görüşme, ifadesi alınırken nezaret etme ve hukuki konularda destek sağlama hakkı bulunmaktadır.

Şüphelinin ifade alma işlemleri gecikme olmaksızın gerçekleştirilir. Olaydan hemen sonra ifadesi alınan bir şüphelide itirafa hazır olma halinin mevcut olduğu bilinmektedir. İfade alma işlemi açık uçlu sorularla başlanır. Cevaplar gerçekdışı olsa bile dinlenir, şüphelinin sözü kesilmez. Cevabı bilenen soruların sorulması şüpheli üzerinde psikolojik baskı yaratacağından itirafa zorlayacaktır.

Kadın şüphelilerin ifadesi alınırken kadın personelin yer almasında yarar bulunmaktadır. Şüpheli hem kendini daha rahat hissedecek hem de olumsuz suçlamaların önüne geçilmiş olacaktır.

Şüphelilerin susma hakkı bulunmaktadır. Ancak CMK 147/1-a maddesine göre kimliği hakkında sorulan soruları doğru şekilde cevaplamak zorundadır. Kimlik bilgileri;

- Adı soyadı,
- Anne ve baba adı,
- Cinsiyeti,
- Doğum yeri ve tarihi,
- Nüfusa kayıtlı olduğu yer,
- Cilt, aile sıra ve kayıt numarası,

- Yabancılar için pasaport numarası,
- İkamet adresi, iş adresi ve telefon numaraları,
- Türkiye Cumhuriyeti kimlik numarası

Şüphelinin kendisini olay dışında tutmaya çalışacaktır. Bu durumda suçu itiraf etmesi için baskı yapılmaz. Olay ile ilgili anlatımları diğer şüphelilerin olayla ilgilerini ortaya koyabilmek için önemli olduğundan sabırla dinlenir. İfade alma esnasında şüpheliye kanuna aykırı bir yarar vaat edilmemelidir.

### **3.2.2.3. Mağdurun Tespiti**

İnsan ticareti toplumun en hassas ve kırılgan kesimlerini hedef alan, insan onuruna aykırılık oluşturan ve tüm dünyayı etkisi altına alan bir suç türüdür. Bir diğer yandan ülkeler arasında süregelen siyasi ve ticari durumlara göre çabuk refleks gösteren, bireylerin insan olmalarından kaynaklı en temel haklarının sömürülmesi bir yana her sene insan tacirlerine milyarlarca dolar yasadışı kazanç getiren organize bir suç türüdür.

Mağdur, fiziksel ve ruhsal anlamda zarar gören, mali açıdan zarara uğrayan ya da başlıca haklarını kökünden elinden alınan ve sebeple kayba uğrayan kişidir. Kısacası haksızlığa maruz kalmış herkes mağdurdur. İnsan ticareti suçunda mağduriyet, zorla çalıştırma, fuhşa zorlama, esaret edilme ve vücut organlarının verilmesi şeklindedir. Mağdurların geneline bakıldığında fuhuş yoluyla mağduriyet yaşayan kadın sayısını medyada fazlasıyla yer alması diğer alanlarda maruz kalan kişilerin geri planda kalmasına yol açmıştır.

Mağdurlar suçtan etkilendikleri süre boyunca çeşitli yollarla kontrol altında tutularak mağdur olmalarına yol açmıştır. Bunlar genel olarak;

- Hedef ülkesine varana kadar yapılan masraflarına karşılık mağduru yapılan harcamalardan daha yüksek miktarlarda borçlandığı söylenerek kişiyi borç tuzağına düşürürler.
- Tacirler çoğu zaman hedefledikleri yere vardıklarında hemen mağdurların kimliklerini veya seyahat belgelerini çeşitli bahanelerle onlardan alırlar.

- Kurbanlar, resmi kimliklikleri alındığı için kaçak statüleri artar ve istemedikleri bir durumda karşılaştıkları zaman oradan kaçmaları ya da başkalarından yardım istemeleri zorlaşır.
- Tacirler, mağdurların kaçmaları ya da yardım istemelerini engellemek için fiziksel ve psikolojik şiddet uygulamaktan kaçınmazlar.
- Tacirler, mağdurların kendilerinin sözünden çıkmamaları için onları bol bol döver, cinsel tacizde bulunur, narkotik hap kullanır, kesici ve delici aletlerle işkence ederler.
- Cinsel sömürü söz konusu olduğunda mağdur utanç duygusu içinde olduğundan, ailesine fahişelik yaptığını söylemekle tehdit etmektedirler.
- Aç ve susuz halde günlerce kilitli odalarda hapsedilir.

İnsan ticareti suçunun zarar görenin kesinleşmiş özellikleri bulunmamaktadır. Erkek, kadın ve çocuk olan tüm bireyler bu suçun zarar göreni olabilmektedir. Zor şartlar altında çalışan bir erkek, çok küçük yaşta evlendirilen kız çocuğu veyahut fuhuş yapmaya zorlanan bir kadın olabilmektedir. Yaşanan tüm bu olumsuz durumlardan sonra istismarın sona erdirilmesi, mağdurun tespit edilmesi, etkilerinin aşamalı olarak hafifletilmesi ve tacirlerin tespit edilip hak ettikleri hapis cezalarını almaları çok önemlidir.

İnsan ticareti mağduru tanımlama yetkisi cinsiyet, yaş, uyruk ayrımı gözetmeksizin Göç İdaresi Başkanlığındadır. Muhtemel mağdurlarla yapılacak mülakatlarda; mağdurların etkili bir şekilde tanımlanmasını ve korunmasını sağlamak, mağdurlardan tam, doğru ve güvenilir bilgi edinmek, suçluların mahkûmiyeti de dâhil olmak üzere hızlı ve etkili bir kanun yaptırımını sağlamak hedeflemektedir. İl Göç İdaresi Müdürlükleri tarafından muhtemel mağdurlarla yapılan mülakatlar esnasında süreci etkileyecek ilave bilgilerin tespit edilmesi durumunda bu bilgileri kolluk ve Cumhuriyet Savcılıklarına bildirmesi gerekmektedir. Kolluk personelinin insan ticareti alanındaki rolü; mağdur tanımlama işleminin kolaylaştırılması ve\veya adli işlemlerin yürütülmesi amacıyla potansiyel insan ticareti vakaları hakkında bilgi edinmektir.

Adli ve idari süreç, KOM Şube Müdürlüğü ve asayiş ekiplerince yürütülür. 18 yaş altı çocuk mağdurlar için Kadın Çocuk Kısım Amirliklerince personel

görevlendirmesi yapılır. Çocuk mağdurların ifadeleri sadece çocuklara hizmet veren ve konusunda uzman personel barındıran Çocuk İzleme Merkezlerinde (ÇİM) alınır.

Mağdur tespit işlemi kolay yapılan basit bir işlem değildir. Karmaşık ve çok yönlü araştırmayı gerektiren, uzun bir süreçtir. Örneğin, fuhuş nedeniyle kendisine işlem yapılan kişilerin mağduriyet yaşayıp yaşamadığı, bu işi yaparken rızasının olup olmadığı ilk bakışta anlaşılabilir değildir.

Yapılan operasyon veya mağdurların kaçarak insan tacirlerin elinden kurtulduktan sonra kolluk tarafından yapılan mülakatlarda konuşmadığı, konuşmalar da insan tacirleri hakkında bilgi vermediği görülmüştür. İnsan tacirleri tarafından korkutulan mağdurlar daha ağır sonuçlara maruz kalacaklarını düşünerek susmaktadırlar. İfadelerinde mağdur olmadıklarını bu işi kendi rızalarıyla yaptıklarını söylemektedirler. Bu sebeple de kişiye mağdur statüsü verilememektedir. Diğer taraftan zorla çalıştırılan kişilerde de aynı çekinceler görülmektedir. Dayak yiyen, tehdit edilen mağdurlar içinde buldukları süreç hakkında bilgi vermemektedir (UTSAM,2012).

İnsan ticareti suçunun mağduru veya mağdur olabileceği yönünde kuvvetli şüphe duyulan kişiler sanitan şikâyetçi olsun veya olmasın tüm bu süreç içerisinde mağdur olarak kabul edilir.

Mağdurun ifadesi alınmadan önce kolluk birimlerinin talebi ile İl Göç İdaresi Müdürlüklerinde görev yapan tecrübeli görevlilerden en az biri mağduru yakından gözlemleyerek insan ticareti suçunda mağdur üzerindeki göstergeleri takip etmek ve görüşmelere yardımcı olmak üzere hazır bulundurulur. Kolluk tarafından mülakat gerçekleştirilecek ise 5271 sayılı Ceza Muhakemeleri Kanunu kapsamında baro tarafından mağdurlara ücretsiz avukat görevlendirilmesi yapılır. Soruşturma veya kovuşturma sürecinde mağdurla mülakat yaparken 5271 sayılı Ceza Muhakemesi Kanunu usullerine göre ses ve görüntü kaydı alınabilir. Fuhuş suçuna zorlanan mağdurların cinsel yolla bulaşan hastalığının bulunabileceği varsayılarak halk sağlığını tehdit etmemesi için işlemleri hızlı bir şekilde yürütülür. “Adli muayene dosyası ve gerekli tüm evraklar kolluk görevlileri aracılığı ile İl Göç İdaresi Müdürlüklerine teslim edilir” (Akkoca Seçkin, 2018:54).

Mağdur tanımlama aşamasında yapılacak tüm işlemlerde, mağdur Türk vatandaşı değil ise kişinin isteği halinde veya re ‘sen İl Göç İdaresi Müdürlükleri

tarafından tercüman görevlendirilmesi yapılır. Suçtan etkilenen kadın ise tercümanında kadın olması tercih edilir. Kolluk tarafından alınan ifadede yer almayan, soruşturmaya yardımcı olacak bilgiler elde edilmesi halinde derhal Cumhuriyet Savcısına bilgi verilir.

İnsan ticareti mağduru tespit sürecinde üç aşamadan oluşan “ temin etme, nakletme ve istismar” konularında anahtar sorular sorulur. Uzmanların ortak değerlendirmesi sonucu kişinin insan ticareti mağduru olup olmadığı yönünde rapor tanzim edilerek İl Göç İdaresi Müdürlüğüne teslim edilir. “Uzman kişilerin hazırladığı raporda, mağdur olduğu kesinleşen kişilere İnsan Ticareti Tanımlama Belgesi tanzim edilerek Göç İdaresi Genel Müdürlüğü tarafından onaylanır” (Akkoca Seçkin, 2018:55). Bu süreçte mağdur veya mağdur olabileceği yönünde makul şüphe duyulan kişiler sınır dışı edilmezler.

“Bu kapsamda, insan ticareti mağduru olarak tanımlanan yabancılar kolluk nezaretinde barınma evi bulunan İl Yabancılar Şube Müdürlüğü irtibat görevlisi ile iletişime geçerek, o ilin Yabancılar Şube Müdürlüğüne teslim edilir. Barınma evinin bulunduğu yerin açığa çıkmaması maksadıyla barınma evine sevk doğrudan söz konusu il irtibat görevlisi tarafından gerçekleştirilmektedir” (Aydoğdu, 2012:116).

Mağdur kimliği verilen yabancılar, Türkiye’de Ankara, İstanbul ve Antalya illerinde bulunan ve çeşitli sivil toplum kuruluşlarınca yönetilen barınma konutlarına da yerleştirilebilirler. Kaldıkları süreç boyunca ihtiyaç duydukları tüm hukuki, tıbbi ve psikolojik konularda yardım alabilmektedirler. Bu yerlerde barınmak istemeyenler eğer isterlerse emniyetleri alınarak kendi ülkelerine güvenli dönüş yapabilmektedirler.

Mağdur 18 yaşından küçük ise soruşturmanın tüm evrelerinde yanında avukat bulundurulması yasal bir zorunluluktur. 18 yaşından büyük olan insan ticareti mağdurlarında ise soruşturma ve kovuşturma aşamalarında kendilerini savunacak vekilleri yoksa barolardan avukat görevlendirilmesi istenebilmektedir. (CMK, Md.134)

“İnsan ticareti mağdurları her şeyden önce soruşturma ve kovuşturma aşamalarının tamamında insan onuruna ve saygınlığına uygun olarak davranılmasını isteme hakkı vardır” (CMK,2005). CMK 234. maddesinde de sahip olduğu haklar tek tek düzenlenmiştir. Bunlar;

- Güvenlik Hakkı,

- İyileşme Hakkı,
- Mahrumiyet Hakkı,
- Bilgi Edinme Hakkı,
- Onuruna Saygı Duyulma Hakkı,
- Delillerin Toplanmasını İsteme Hakkı,
- Dosya İnceleme ve Belge Verme/Alma Hakkı,
- Avukat İsteme Hakkı,
- Ücretsiz Tercümandan Yararlanma Hakkı,
- Yasal Kalış Hakkı,
- Tazminat Hakkı,
- İkamet İzni,
- Sınır Dışı Edilmeme Hakkı,
- Cezai Sorumluluktan Muaf Tutulma,
- İkinci Kez Mağdur Edilmeme Hakkı (Lekelenmeme Hakkı)
- Sosyal ve Yaşamsal Destek Alma haklarıyla ilgili düzenlemeler yer almıştır (CMK, 2004).

#### **3.2.2.4. Mülakatın Gerçekleştiği Ortamın Özellikleri**

Mağdur ile yapılan mülakatın amacı mağdurların etkili bir şekilde tanımlanmasını ve korunmasını sağlamak, mağdurlardan tam ve güvenilir bilgi edinmek, suçluların mahkûmiyeti de dâhil olmak üzere hızlı ve etkili bir kanun yaptırımını sağlamaktır.

Mağdurlar, mülakatları boyunca rahat edebilecekleri güvenilir bir alanda bulunmalıdırlar. Unutulmamalıdır ki mağdurlar içlerinde; korku, güvensizlik, çaresizlik, suçluluk, umutsuzluk, şüphe, öfke, acı, kafa karışıklığı duygularını barındırabilir. Mağdurun ve onun ailesinin özellikle şüpheli ile aynı ortamda bulunmalarını engellemek için çeşitli tedbirler alınmalıdır. Kollukta geçirilen süre boyunca mağdurun

tuvalet, banyo, temizlik, beslenme vb. ihtiyaçlarının karşılanması için gerekli önlemler alınmalıdır.

Tacirin kendisiyle veya yakınlarıyla bir arada bulunması, karşılaşmaları, göz göze gelmeleri bile mağdurun korku içine girmesine, sağlıklı bilgi vermesine sebep olarsa tacirin mağdurdan farklı kapılardan girişine veyahut uzak odalarda tutulması sağlanabilir ya da en kolay yöntem olan tarafları farklı günlerde mülakat yapılması istenebilir.

Mağdur ile görüşmeler oturarak gerçekleşmelidir. Mülakatın gerçekleştiği odaların karanlık olmamasına, havalandırmasının bulunmasına dikkat edilmelidir. Görüşmenin gizli olduğu, mağdurun mahremiyetinin önemli olduğu bilinmelidir. Mağdur görüşme boyunca kendini güvende hissettirilerek süreci detaylı anlatması için cesaretlendirilmelidir. Görüşme sırasında görüşmeyi yapan görevli ile mağdur arasındaki oturma mesafesine dikkat edilmeli, birbirlerine ne yakın ne uzak olmalıdırlar.

Görüşme yapılan odalar her türlü güvenlik önlemi alınmış, teknik cihazlarla desteklenmiş özel bölümler olmalıdır. Mağdurlar teşhis işlemlerini korkmadan yapabilmeleri maksadıyla aynalı cam kullanılmasına dikkat edilmelidir.

### **3.2.2.5. Mağdurla Mülakatı Gerçekleştirecek Görevlinin Özellikleri**

Görevlendirilen kolluk görevlisi görüşmelerde öncelikle empati ilkesini ön planda tutmalıdır. Görüşmeyi gerçekleştirirken mağdurun yaşadığı tüm olayları anlayabilmeli ve anladığını karşı tarafa hissettirebilmelidir. Mağdurun psikolojisine saygı göstermeli, yanlış bilgi verdiği anlaşıldığında suçlayıcı davranışlardan kaçınmalıdır.

Mağdurlar bu süreç içinde psikolojik travmalar yaşayabileceği düşünülerek davranış ve soruşturma teknikleri konusunda eğitim almış personel görevlendirilmelidir. Mağdur, görevlinin tavır ve beden dilinden olumsuz etkilenmeden bilgi vermesi sağlanmalıdır. Söylediklerini eleştirmeden, alay etmeden dinlemelidir. Konuşmaya teşvik edici açık uçlu sorular sormalıdır. Mağdurun kolluktaki tüm işlemleri en kısa sürede tamamlanmalıdır.

Mağdurların vatandaşı oldukları ülkeler, yaşadıkları yerlerin gelenek ve görenekleri, dini inançları, sosyal alışkanlıkları, problemler karşısında gösterdikleri

duruş birbirinden çok farklıdır. Bu sebeple görevli, suçtan etkilenen kiři ile yaptıđı her görüřmede bu farklılıklara azami dikkat etmesi gerekir.

Mađdur öyküsünü anlatırken mülakatı gerçekleřtiren kiři de mađdurla birlikte derin bir üzüntü içine girebilir. Bu durumun önüne geçebilmek için uzman personel sakin ve tarafsız kalmalı, duydukları karşısında duygularını kontrol altında tutmalıdır.

Çok iyi bir dinleyici olan mülakat görevlisi mađdurun anlattıđı her konuyu sözünü kesmeden, ayrıntıları kaçırmadan not etmelidir. Yumuşak bir ses tonuyla sakince konuşmalıdır. Mađdurlar başlarından geçen olayları anlatırken yaşadıkları olayları yeniden hatırlayacakları için genellikle konuşmakta zorlanmaktadırlar. Bu durumda karşısında mađdurun rahatlaması ve sakinleşmesi için görüşmeye ara vermeli, mađduru konuşması için zorlamamalı, hazır olduđu zaman mülakata devam etmelidir. Mađdurun anlattıklarını 3. bir kiři olarak kendine göre yorumlamadan kendi düşüncelerini dile getirmeden dinlemelidir. İnsan ticareti mađduru çođunlukla yabancı olduğundan Türkçe bilmemektedir. Mülakatı gerçekleřtirecek olan görevli, mađdurun diline hâkim olmalı ya da tercüman görevlendirilmelidir. Mađdurların kişisel verileri görevli personel tarafından konu ile ilgisi olmayan 3. kişilere açıklanmamalı, gizlilik ve mahremiyet esas alınmalıdır. İnsan ticareti olayı mađdurun lehine olmadıkça basına yansıtılmamalı, mađdurların basın ile görüřtürülmemesine, görüntülerinin alınmamasına, teşhir edilmemelerine özen gösterilmelidir. Özellikle cinsel sömürü söz konusu olduğunda fuhuş olayı açıklanırken sarf edilen kelime ve terimler mađdurun onurunu ve gururunu kırmayacak haliyle kullanılmasına dikkat edilmelidir. Mülakat, mađdurun hikâyesini tam, dođru ve güvenilir bir şekilde öğrenmek için yapılır. Bunun için mađdura sorulacak sorular açık uçlu sorular sorulmalı, etkin dinleme yapılmalıdır. Mađdurla görüşmeyi gerçekleřtiren görevli arasındaki ne yakın ne uzak olmalıdır. Yüzleri birbirine bakacak şekilde aynı yükseklikte oturmalı, göz teması kurmalıdır.

Mađdur ile mülakatı yapan personel arasında sađlanan güven iliřkisi soruřturmanın sađlıklı yapılabilmesi için çok önemlidir. Verilen samimi ve gerçek ifadeler hem soruřturmanın hızlı bir şekilde yürütülmesini hem de failin hak ettiđi cezayı almasını kolaylařtırmaktadır. Çocuk mađdurlar ile gerçekleřen mülakatlar da görevli personel mutlaka sivil giyinmelidir. Çocuđa ebeveyni veya yasal temsilcisi eşlik

etmelidir. Çocuğun yüksek yararının gözetilmesi esas olduğundan mülakatta psikolog, sosyal çalışmacı vb. uzman personel mutlaka bulunulmalıdır.

Tamamlanan mülakat sonucunda görüşmeyi gerçekleştiren personel tarafından bireyin insan ticareti suçuna maruz kaldığı yönünde görüş verildiğinde “Mağdur Tanımlama Belgesi” tanzim edilerek birey mağdur olarak kabul edilir.

### **3.2.2.6. Mülakatta Sorulabilecek Anahtar Sorular**

Kişinin insan ticareti suçunun mağduru olarak tanımlanabilmesi için bazı kritik sorulara uygun cevaplar vermesi beklenir. Emniyet Genel Müdürlüğünün 2007 yılında yayınladığı İnsan Ticareti ile Mücadele Rehberinde de yer alan bu sorulara verilen cevaplara bir bütün olarak bakılarak kişinin gerçekten mağdur olup olmadığı anlaşılabilir. Mağdurun mülakat esnasında verdiği cevaplar tutanağa geçirilir. Mağduriyet konusunda üzerinde durulması gereken noktalar ve buna bağlı sorular şunlardır;

Soru 1: Türkçe biliyor musunuz? Türkçe biliyor iseniz nerede öğrendiniz?

Soru 2: Daha önce Türkiye’de bulundunuz mu?

Soru 3: Evinizden veya son yerleşim yerinizden neden ayrıldınız?

Soru 4: İnsan taciri ile ilk nerede, ne zaman ve nasıl temas sağladınız?

Soru 5: Türkiye’ye nasıl, hangi yol ve güzergâhtan getirildiniz\geldiniz?

Soru 6: Yolculuğunuz sırasında size birisi refakat etti mi?

Soru 7: Size Türkiye’de nasıl bir iş sözü verildi veya Türkiye’ye hangi vaatlerle getirildiniz?

Soru 8: Yol giderlerinizi kim ödedi?

Soru 9: Türkiye’ye gelmek için kullandığınız tüm belgelerinizin gerçek mi?

Soru 10: Pasaportunuz şuan nerede?

Soru 11: Türkiye’ye geldiğinizde kim tarafından karşılandınız?

Soru 12: Türkiye’ye gelmenizden itibaren ne kadar süre sonra istismar süreci başladı?

Soru 13: Türkiye’de geldikten sonra fuhuş yapmaya yönelik baskı gördünüz mü? Gördüyseniz nasıl gerçekleşti?

Soru 14: Mağdur olduğunuz bu süre zarfında herhangi bir kazanç sağladınız mı?

Soru 15: İnsan tacirleri tarafından borçlandırıldınız mı? Size senet imzalatıldı mı?

Soru 16: Türkiye’de kaldığınız zaman zarfında nasıl bir çalışma ortamınız oldu? Yiyecek, su, uyku veya tıbbi bakımdan hiç mahrum bırakıldınız mı?

Soru 17: Türkiye’de geçirdiğiniz süre içerisinde davranışlarınız hakkında baskı gördünüz mü? Özgürce hareket edebildiniz mi?

Yukarıda belirtilen kilit niteliğindeki anahtar sorulara verilecek cevaplar, bireyin insan ticareti mağduru olup olmadığı yönünde yapılacak incelemeye büyük katkı sağlayacaktır. Ayrıca kişinin vücudunda darp, yara izleri, üzerinden çıkan para ve ilaçlar, kollukla karşılaştığı ilk anda ki psikolojik davranışları verdiği duygusal davranışlar kişinin mağdur olabileceğini desteklemektedir.

### **3.2.2.7. Kolluk Personelinin İnsan Ticareti Mağduruna Yaklaşımı**

Mağdurların mağduriyetleri genellikle polis ve Jandarma birimlerinin yaptığı operasyon ile birlikte son bulmaktadır. Bu sebeple dış dünya ile ilk iletişim yine bu noktalarda sağlanmaktadır. Mağdur, başından geçen tüm olumsuzlukların ardından ikinci bir mağduriyet yaşamaması için kolluk kuvvetlerinin daha dikkatli olması gerekir. Soruşturma ve kovuşturma süreçleri anlayacağı dilde anlatılmalı, onlarla sürekli iletişim halinde olunmalıdır. Mağdurun psikolojisini bilerek destekleyici tutum sergilenmelidir. Mağdurun içinde bulunduğu hassas durum her zaman gözetilmeli, sorular bu duruma göre dikkatle seçilmelidir.

Mağdurdan delil olarak alınan eşyaların muhafazasına dikkat edilir, gerektiğinde muhafazası zorunlu olmayan eşyalar mağdura geri verilir. Kolluk kuvvetleri görevini yerine getirirken, mağduru soruşturmanın tamamlanmasına yardım eden sıradan bir görgü tanığı olarak değil aksine bir mağdur olarak kabul edilir.

Mağdurlar tacirlerin elinde buldukları süre boyunca geçirdikleri zorluklardan sonra kendilerini güçsüz ve korunmaya muhtaç hissederler. Kolluk kuvvetleri ise

genellikle soruşturmanın sağlıklı yürütülmesi adına maddi delillerin toplanmasına öncelik verdiklerinden mağdurlar çoğunlukla arka planda kalır. Ancak, mağdurun tacirlerden sonra ilk kez kolluk kuvvetlerini gördüklerinden dolayı yaşadıkları travmaların sona ermesi adına bu alanda görev yapan personelin mağdurla empati kurması oldukça önemlidir. Kolluk görevlisinin üniforma giymesi, mağdurun korkmasına ve huzursuz hissetmesine neden olacağı, bu yüzden de sağlıklı bir iletişim kurulmasını önleyeceğinden, mülakat esnasında sivil kıyafet giyilmesine dikkat edilmelidir. Kolluk, mağdurlarla daha iyi iletişime geçmek ve onlara yardımcı olmak adına mağdurun içinde bulunduğu durum için onları yargılamamalı ve onları incitecek söz ve davranışlardan kaçınmalıdır.

Mağdurların sağlık ve adliye gibi diğer kamu kurum ve kuruluşlara götürülme esnasında tacirler veya yakınları tarafından gerçekleştirilebilecek olan tehdit ve korkutmalara karşı tedbir alınır. Adli süreç hakkında sık sık bilgilendirilir. Mağdurla mümkün olduğu kadar az kişinin muhatap olması sağlanır. Mağdurun ifadesi gerekli hazırlıklar yapıldıktan sonra sadece bir kez alınır, ifadenin birden fazla kez ve farklı farklı görevlilerce alınmasına engellenir. Mağdura kanuna aykırı vaatlerde bulunulmaz. Çocuk mağdurla olan görüşmeler sivil kıyafetli görevliler tarafından yapılır. Kadın mağdur da ise görüşmeler mutlaka kadın görevli (özellikle cinsel suçlar için) nezaretinde yapılır.

### **3.2.2.8. Kadın ve Çocuk Mağdurlara Yaklaşımda Dikkat Edilmesi Gereken Hususlar**

Kadın ve çocuklar toplumun en hassas kesimleridir. Diğer kadın ve erkek mağdurlara nazaran daha hassas davranılmaya ihtiyaç duymaktadırlar. Bunun için kolluktaki işlemler sırasında tutum ve davranışlara daha çok özen gösterilmesi gerekir. Buna göre;

- İnsan ticareti mağduru olan çocuklar ile ilgili işlemler Çocuk Koruma Kanunu hükümlerine göre yürütülür. Kolluktaki tüm aşamalarda Kadın Çocuk Kısım Amirliği personeli mutlaka sürece dâhil edilir.
- Çocuk mağdurlarda çocuğun yüksek yararı ilkesi gözetilmelidir. Bilgisi alınırken çocuğa korkmayacağı kendini güvende hissedeceği bir alan oluşturulur. Yaş tespitine ilişkin inceleme sona erene kadar ‘çocuk’ olarak kabul edilir.

- İnsan ticareti mağduru küçüğün tanık olarak bilgisi alınırken pedagoji eğitimi almış konusunda uzman personel mutlaka hazır bulunur. Bu süre boyunca video ve ses kaydı mutlaka alınır.
- İnsan ticareti mağduru kadın ise ifadesinin alınması sırasında kadın görevlinin olmasına dikkat edilir.
- Kadın mağdura karşı acıyan, suçlayan, aşağılayan söz, ima ve davranışlarda bulunulmaz.
- Kadın mağdurlar sağlık muayenesi için Adli Tıp Kurumuna gönderildiklerinde onlara hassas yaklaşılr.
- Kadın mağdurun sağlık muayenesi tek seferde ve en kısa sürede tamamlanır ve sonuçlar rapora aktarılır.
- Mağdurun doktor ile görüşmesi ve muayenesi diğerlerinden bağımsız özel bir odada yapılır.
- Kadın mağdurun muayenesi esnasında mağdurun onayı olmadan hiçbir tıbbi müdahalede bulunulmaz. Yapılacak muayenenin sebebi ve aşamaları mağdurun anlayacağı şekilde kendisine anlatılır.
- Mağdur duygusal tepkiler verebilmektedir. Öfkelenebilir, bağırabilir, ağlayabilir ya da suskun kalabilir. Bu tür tepkiler, duygusal patlamalar anlayışla karşılanmalıdır.
- Mağdurun beyanı özgür iradesine dayanmalıdır. Bunun aksi davranışlarla yapılan her türlü müdahale ve etkiden kaçınarak görüşme sürdürülmez.

### **3.3.3. Üçüncü Aşama: İnsani Yardım**

İnsan Ticaretiyle Mücadele ve Mağdurların Korunması Hakkında Yönetmelik kapsamında, mağdurların güvenliğinin sağlanması öncelikli hedeflerdendir. Bunun için ihtiyaç duyulan fiziki, psikolojik ve sosyal hayata yönelik rehabilite hizmetleri devlet kurumları ile sivil toplum örgütlerinin desteği ile yürütülmektedir.

Üçüncü aşama olan insani yardım süreci insan ticareti suçunun olumsuz etkilerini bir nebze de olsa azaltacak olan aşamadır. Suçtan etkilenenlerin rehabilitasyonu, Türkiye’de barındırılmaları ve isterlerse ülkelerine güvenli geri dönüşlerini kapsayan bu süreçte mağdurlar yaşadıklarının etkisinden kurtulabilmektedir.

Mağdur olduğu düşünölen kiři eđer Türkiye Cumhuriyeti vatandaşı ise kolluk kuvvetinin görüřü ve kiřinin ifadesine dayanarak Cumhuriyet Savcısı mağduriyete karar verir. Tüm iř ve iřlemler 6284 sayılı Ailenin Korunması ve Kadına Karşı Őiddetin Önlenmesine Dair Kanun hükümlerine göre yürütölür (Ailenin Korunması ve Kadına Karşı Őiddetin Önlenmesine Dair Kanun, 2012). Kadın mağdur Aile ve Sosyal Politikalar Bakanlıęı bünyesinde bulunan İl Müdürlükleri bünyesinde yer alan sığınma evi/konuk evlerine yönlendirilmektedir. Mağdur erkek ise illerde bulunan sosyal destek birimleri vasıtasıyla çeřitli sosyal ve psikolojik destek alabilmektedir. Mağdur çocuklar ise 5395 sayılı Çocuk Koruma Kanununa göre iřlemleri yürütölür.

Mağdur olduğu kesinleşen yabancı kiřiler ise 6458 sayılı Yabancılar ve Uluslararası Koruma Kanununa göre iřlemleri yürütölmekte olup eđer isterlerse ölkelerine emniyetli geri dönüřleri veyahut mağdur destek programlarından birinden yararlanabilmektedir. 6458 sayılı kanunun 55. maddesine göre eđer mağdur bu programlardan birinden dahi olsa faydalanmak isterse yararlandıęı süre içinde öлке dışına gönderilmezler (Yabancılar ve Uluslararası Koruma Kanunu, 2013).

Mağduriyetin kesinleştirilmesi aşamasında kollukla birlikte görev yapan, gerekli psikolojik ve sosyal desteklerde bulunan, görüř bildiren kamu kurumlarının yanı sıra sivil toplum kuruluşları da yer almaktadır. Göç İdaresi Genel Müdürlüğü başta olmak üzere insan ticaretiyle mücadele etmek ve suçtan etkilenen mağdurların korunmasına ilişkin iř ve iřlemleri takip etmek ve gerekli koordinasyonu sağlamak üzere Vali başkanlığında İl Komisyonu Kurulu kurulmuştur. İnsan Kaynaęı Geliřtirme Vakfı ve Kadın Dayanışma Vakfı gibi çeřitli vakıf ve sivil toplum örgütleri faaliyetlerini sürdürmektedir.

Destek hizmetleri, hem çocukları içinde barındırdıęı için hem de mağdurların daha özenli yaklaşıması gereken bireyler olmasından dolayı ayrımcılık yapılmadan verilmesi esastır. İnsan Ticaretiyle Mücadele ve Mağdurların Korunması Hakkında Yönetmelikte verilecek destek hizmetleri düzenlenmiştir. Buna göre yargılama aşamasının tamamında ve karar açıklandıktan sonra da mağdurun emniyeti sağlandıktan sonra rızası alınarak sunulan hizmetler;

- Sığınma evlerinde veya güvenli olan bir ortamda ikamet etme,
- Sağlık kuruluşlarının sağladıęı hizmete erişme,

- Psikolojik ve sosyal yardım sağlama,
- Sosyal hizmet ve yardımlara erişim,
- Kanuni yardım,
- Mağdurlara danışmanlık hizmetinin sunulması,
- MEB veya YÖK’ün sağladığı hizmete erişim,
- Mesleğe yönelik kurslara ve çalışma hayatına erişim sağlama,
- İhtiyaç duyulan yeme, içme, barınma gibi temel taleplerini giderecek düzeyde geçici para desteğine erişme,
- Uluslararası kuruluşlar tarafından sunulan ücretsiz danışmanlık hizmetlerine ulaşma,
- Tüm süreç boyunca tercüman desteği alma,
- Vatandaşı olduğu devletin büyükelçiliği veya konsoloslugu ile birebir görüşme imkânının tanınması,
- Kimliğinin tanınması ve pasaportunun çıkarılması hususunda destek verilmektedir.

“Mağdurların sığınma evlerine yerleştirilmesi esastır” (Akkoca Seçkin, 2018:59). Ancak bu evlerin yetersiz kalması durumunda diğer devlet kurumlarının veyahut sivil toplum örgütlerinin tahsis ettiği barınma yerlerine yerleştirilir. Sığınma evlerinde mağdura fiziki ve psikolojik destek veren uzman personel bulunmaktadır. Bu evlerde gizlilik esastır. Yerleri emniyet açısından gizli tutulmaktadır. Mağdur bu sosyal destek mekanizmalarından kendi istediği dâhilinde faydalanabilmektedir. Rıza esas olan bu programlardan eğer mağdur;

- Destek programından faydalanmak istemez,
- Özgür iradesiyle suçun failleriyle bağlantı kurduğu tespit edilir,
- Mağdur olmadığı anlaşılır,
- Sığınma evinden izin almadan ayrılır,
- Alınan tedbirlere uymaz ise mağdur destek programından çıkarılır.

Sığınma evinde kalan mağdur, görevli personele haber vermeden evden ayrılırsa kurum yetkilileri düzenledikleri tutanağı İl Göç İdaresi Müdürlüklerine ve kolluk kuvvetlerine gönderir.

### **3.3.3.1. İyileşme ve Düşünme Süresi**

6458 sayılı Yabancılar ve Uluslararası Koruma Kanunu ve İnsan Ticareti ile Mücadele ve Mağdurların Korunması Hakkında Yönetmelik, insan ticareti mağdurlarının Türkiye’de kaldıkları süre boyunca ihtiyaç duydukları düşünme süresine yer vermiştir. “İnsan ticareti mağdurları ya da mağdur olabileceği değerlendirilen bireyler, tutuldukları süre boyunca çok sayıda fiziksel ve psikolojik şiddete maruz kalabilmektedir” (YUK, 2013). İçinde buldukları bu zorlayıcı koşullar tarifi imkânsız hasarlara sebep olmaktadır. Bu kapsamda mağdurlar sığınma evlerine yerleştirilmekte, başlarından geçen kötü hadiselerin tesirinden çıkabilmeleri ve yetkililer ile ortak çalışabilmeleri için Valilik tarafından 30 güne kadar insan ticareti mağduru ikamet izni verilmektedir. Bir aylık dönemde mağdurun ihtiyaç duyduğu tüm hizmetler buralarda görevli uzman personel tarafından yerine getirilmektedir (İnsan Ticareti ile Mücadele ve Mağdurların Korunması Hakkında Yönetmelik, 2016).

### **3.3.3.2. İkamet İzni**

6458 sayılı Yabancılar ve Uluslararası Koruma Kanunu ve İnsan Ticareti ile Mücadele ve Mağdurların Korunması Hakkında Yönetmelik, insan ticareti mağdurlarına yönelik sunulan ikamet izninin verilmesi, süresinin ihtiyaç dâhilinde uzatılması veya gerektiği hallerde iznin iptali konularına açıklık getirmiştir. Buna göre Valilik tarafından tanınan otuz günlük iyileşme ve düşünme süresi bittikten sonra mağdurun talebi halinde Valilikler tarafından otuz gün ikamet izni verilir (YUK, 2013). Mağdurun sığınma evinde kalması esastır. Otuz gün bitiminde mağdur bu süreyi uzatmak isteyebilir. Yine Valiliklerce bu süre toplamda üç yılı geçmeyecek biçimde altışar aylık sürelerle uzatılabilir. İkamet izni sürecinde yabancı mağdur destek programından faydalanabilmektedir (YUK, 2013). Eğer mağdur, destek programından çıkarılırsa ikamet izni uzatılmaz ve izni iptal edilir (İnsan Ticareti ile Mücadele ve Mağdurların Korunması Hakkında Yönetmelik, 2016).

### **3.3.3.3. Çalışma İzni**

Çalışma İzni, Çalışma ve Sosyal Güvenlik Bakanlığına bağlı Uluslararası İşgücü Genel Müdürlüğü tarafından verilmektedir. Mağdurun altı ay boyunca ikamet izni ile Türkiye’de kalması şartıyla yurtiçi başvuru yoluyla çalışma izni alabilir. Başvurular,

yabancı kişi tarafından değil işverence yapılmaktadır. Yabancı tek başına işverensiz çalışma izin müracaatında bulunamamaktadır. Çalışma izni verilen yabancılar sosyal güvenlik sistemine kayıt olduklarından dolayı sağlık ve sosyal güvenlik haklarından faydalanması sağlanmaktadır.

Çalışma ve Sosyal Güvenlik Bakanlığı tarafından mağdura yönelik işgücü piyasasına erişim konusunda gerekli kolaylıklar sağlanmaktadır. “Mağdurun işgücü piyasasına ulaşıp uyum göstermesi, mesleki alandaki bilgi, beceri ve niteliklerini geliştirebilmesi amacıyla Türkiye İş Kurumu Genel Müdürlüğü ve Halk Eğitim Merkezleri gibi kurum ve kuruluşlardan destek alınmaktadır” (Akkoca Seçkin, 2018:61).

#### **3.3.3.4. Mağdurların Ülkelerine Gönüllü ve Güvenli Geri Dönüşleri**

İnsan Ticareti ile Mücadele ve Mağdurların Korunması Hakkında Yönetmelik hükümleri gereğince mağdurların ülkelerine güvenli ve insani şartlara uygun biçime dönmeleri sağlanabilmektedir. Mağdurun gönüllü ve güvenli geri dönüş işlemleri Göç İdaresi Genel Müdürlüğü ve Birleşmiş Milletler Uluslararası Göç Örgütü'nün (IOM) uyumlu çalışması ile gerçekleştirilmektedir. Devlet güvencesi ile uygulanan bu program, uygulandığı süre zarfında mağdurun bu imkânlardan faydalanmayı reddetmesi veyahut destek programlarından yararlandıktan sonra eğer isterse uygulanabilmektedir (İnsan Ticareti ile Mücadele ve Mağdurların Korunması Hakkında Yönetmelik, 2016).

Yabancı rızası ile yürütülen bu süreçte ait olduğu ülke makamları, mağdurun uçak bilgileri ve mağduru olduğu insan ticareti olayı ile ilgili bilgilendirilir. Mağdurun seyahat masrafları Göç İdaresi Genel Müdürlüğünce veya protokol hükümlerine göre ilgili kurum veya kuruluş tarafından ödenmektedir. Mağdur, kendi ülkesi dâhil üçüncü bir ülkeye de seyahat edebilir.

Türkiye'den güvenli çıkışını sağlamak amacıyla sığınma evi görevlileri ya da protokol yapılan kurum yetkililerince sevki yapılır. Emniyet açısından gerek görüldüğü takdirde kolluk görevlileri de refakat edebilir. Mağdurun çıkış ve belge kontrol işlemleri mağdur olmadan muameleden gerçekleştirilir. Belgeler üzerinden tamamlanan işlemlerin ardından mağdur sıraya girmeden uçağın veya kullanılacak diğer araçların kapısına kadar götürülür. Program kapsamından mağdurun memleketinde daha kolay

uyum sağlayabilmesi, düzen kurması maksadıyla nakdi veya aynı yardımda bulunulmaktadır.

### **3.3.3.5. İnsan Ticareti ile Mücadele Etkinliğini Artırma Çalışmaları**

- Jandarma Genel Komutanlığı Göçmen Kaçakçılığı ve İnsan Ticareti Suçu Mücadele Daire Başkanlığı; 81 İl Jandarma Komutanlığında Şube Müdürlüğü ve Kısım Amirliği olacak şekilde yurt genelinde teşkilatlanmıştır.
- 28 Şubat 2018 tarihinde İçişleri Bakan Yardımcısı Sayın İsmail ÇATAKLI başkanlığında toplanan İnsan Ticareti ile Mücadele Koordinasyon Komisyonu tarafından alınan kadar üzerinde, İnsan Ticareti mağdurlarıyla karşılaşılma ihtimali yüksek olan 15 ilde “İnsan Ticareti ile Mücadele İrtibat Görevlisi” belirlenmiştir.
- İçişleri Bakan Yardımcısı Sayın İsmail ÇATAKLI başkanlığında 19 Kasım 2019 tarihinde toplanan İnsan Ticareti ile Mücadele Koordinasyon Komisyonu toplantısında ise J.Gn.K.lığının GKİT Müc.D.Bşk.lığının teklifi üzerine “İnsan Ticareti ile Mücadele İrtibat Görevlisi” bulunduracak il sayısının 15’den 36’ya çıkarılması ve listeye yeni illerin eklenmesi kararı alınarak çalışma alanı genişletilmiştir.
- İnsan ticareti mağduru olduğu değerlendirilen kişilerin insan ticareti mağduru olarak tanımlanması ve sunulacak destek hizmetlerinin işleyişine ilişkin olarak diğer kurum ve kuruluşlarla işbirliği mekanizmalarının kurulmasını sağlamak maksadıyla 2022 yılı itibari ile 81 İl Jandarma Komutanlığında da “İnsan Ticareti ile Mücadele İrtibat Görevlileri” bulunmaktadır.
- 2018 ve 2019 yıllarında icra edilen koordinasyon toplantılarında insan ticareti olaylarının yoğun olarak gerçekleşebileceği değerlendirilen bölgelerde, istihbarat, araştırma, soruşturma ve denetim faaliyetleri icra etmek, insan ticareti suçuna yönelik ihbarları araştırmak, adli makamlar ve diğer birimlerle koordine edilmek suretiyle soruşturmayı yürütmek, yönlendirmek ve destek vermek amacıyla 33 İl Jandarma Komutanlığında İstihbarat Şube Müdürlükleri ve GKİT\KOM Şube Müdürlüklerinden olmak üzere en az iki personelden oluşan

“İnsan Ticareti ile Mücadele Çalışma Grubu” oluşturularak insan ticareti ile mücadele faaliyetlerine ivme ve etkinlik kazandırılmak hedeflenmiştir.

- İnsan Ticareti ile Mücadele Çalışma Gruplarının faaliyetlerini yerinde görmek, görevli personelin insan ticareti ile mücadele konularında bilgisini, bu suç türü ile ilgili farkındalığını, bilincini ve görev etkinliğini artırmak maksadıyla GKİT Müc. D. Bşk.lığından görevli personel tarafından “*Yerinde Mobil Eğitim ve İnceleme Ziyareti*” icra edilmiştir. Toplamda 8.727 personele insan ticareti ile mücadele konularında eğitim verilmiştir.
- Jandarma Genel Komutanlığı Göçmen Kaçakçılığı ve İnsan Ticareti ile Mücadele Daire Başkanlığı sorumluluğunda, BM Uluslararası Göç Örgütü (IOM) ile koordinasyon ve işbirliği içerisinde 30 Ekim 2018 tarihi itibari ile başlatılan “*Jandarma Genel Komutanlığının İnsan Ticareti ile Mücadele Etkinliğinin Artırılması Projesi*” kapsamında “*İnsan Ticareti ile Mücadele Mülakat Teknikleri Eğitimi*” verilmiştir.
- Göçmen Kaçakçılığı ve İnsan Ticareti ile Mücadele Daire Başkanlığı personeli tarafından insan ticareti suçu ile mücadele eden başta İstanbul, Adana, Mersin, Antalya, İzmir illeri olmak üzere saha ziyaretleri gerçekleştirilmektedir. “*Göçmen Kaçakçılığı ve İnsan Ticareti ile Mücadele ile Yabancılar ile ilgili İş ve İşlemler*” konularında yerinde mobil eğitim faaliyeti ve inceleme ziyaretleri ile personelin bilinçlendirilmesi ve farkındalığın artırılması hedeflenmiştir.
- Jandarma Genel Komutanlığınca Ankara’da bulunan kurs merkezlerinde açılan kurslarla, suçla mücadele eden personele insan ticareti suçunun soruşturma ve konuşurma sürecinin sağlıklı yürütülmesi maksatlı eğitimler verilmektedir.
- J.Gn.K.lığı tarafından her yıl görevine yeni atanan; İlçe Jandarma Komutanlarına, Asayiş Şube Müdürlerine, Karakol Komutanlarına ve KOM branşına seçilen personele görevlerine intibak sağlamaları maksadıyla planlanan göçmen kaçakçılığı ve insan ticareti konularında eğitim verilmektedir. Ayrıca İl Jandarma Komutanlıkları emrinde görevli Aile İçi Şiddet ile Mücadele ve Çocuk Şube Müdürlükleri/Kısım Amirlikleri ve Asayiş Tim Komutanlarına VKS

sistemi üzerinden ‘‘İnsan Ticareti ile Mücadele Etkinliğinin Artırılması’’ eğitimi verilmektedir.

- Jandarma ve Sahil Güvenlik Akademisi eğitim müfredatına Göçmen Kaçakçılığı ve İnsan Ticareti konularını eklenmiş olup son iki yılda 10.162 öğrenciye eğitim verilmiştir.
- Haklarında Göçmen Kaçakçılığı ve İnsan Ticareti suçundan işlem yapılan şahıslarla ilgili; fotoğraf, kimlik bilgileri, suç türü, olayın son durumu, şahısların yakalanma durumu ve adli safahat bilgilerini içeren Suçlu/Şüpheli Albümü hazırlanmıştır.
- İnsan ticareti ile mücadelede; personeli eğitmek, bilinçlendirmek ve personele farkındalık yaratmak suretiyle Jandarma Genel Komutanlığı sorumluluk sahasında etkinliği sürdürmek maksadıyla BM Uluslararası Göç Örgütü işbirliği ile ‘‘İnsan Ticareti ile Mücadele Kolluk El Kitabı’’ ve İnsan Ticareti Göstergeleri Broşürünün basımı tamamlanmış, personelin istifadesine sunulmuştur.
- 2020 yılı içerisinde de Türkiye’de insan ticareti ile mücadele de önleme kapsamında eğitim faaliyetleri icra edilmiştir. Tüm dünya da etkili olan pandemi dönemini de içine alan bu süreçte yüz yüze ve çevrim içi olarak GİGM tarafından kamu çalışanlarına ve Sivil Toplum Kuruluşlarında görevli personellere, Türkiye Adalet Akademisi tarafından Cumhuriyet Savcısı adaylarına, Milli Eğitim Bakanlığı tarafından öğretmenlere, ECPAT Türkiye tarafından çocuk alanında görev yapan avukat, psikolog, sosyal hizmet uzmanlarına, Aile Dayanışma Derneğince avukat, öğrenci ve gönüllülere, Türk Kızılay tarafından çalışanlarına ve üniversite öğrencilerine olmak üzere toplamda 12.879 kişiye eğitim verilmiştir (Türkiye İnsan Ticaretiyle Mücadele Yıllık Raporu, 2020: 39-40).
- Aile, Çalışma ve Sosyal Hizmetler Bakanlığı Rehberlik ve Teftiş Başkanlığı’nın kurumsal kapasitelerini artırmak maksadıyla; kadın, engelli, çocuk, işçi ve yabancı çalışanlarla ilgili olarak tüm müfettiş, müfettiş yardımcısı, denetçi,

denetçi yardımcılarında mesleğe başlamadan önce temel eğitimlere ek olarak eğitim programları düzenlenmiştir.

- Aile, Çalışma ve Sosyal Hizmetler Bakanlığı Rehberlik ve Teftiş Başkanlığı tarafından “2019-2022 Avrupa Konseyi Batı Balkanlar ve Türkiye’ye Yönelik Yatay Destek (Horizontal Facility) Programı” çerçevesinde “Türkiye’de Göçmenlerin ve İnsan Ticareti Mağdurlarının İnsan Hakları Açısından Korunmasının Güçlendirilmesi Projesi kapsamında iş müfettişlerine eğitim verilmiştir (Türkiye İnsan Ticaretiyle Mücadele Yıllık Raporu, 2020:41).
- Aile, Çalışma ve Sosyal Hizmetler Bakanlığı Kadının Statüsü Genel Müdürlüğünün İngiltere Büyükelçiliğinin desteği ile yürüttüğü “AÇSHB Kadın Alanında Çalışan Mesleki Personelinin İnsan Ticaretiyle Mücadele Kapasitesinin Artırılması Projesi” kapsamında suçun önlenmesi ve mağdurun korunmasında farkındalığın artırılması amacıyla Şiddet Önleme ve İzleme Merkezi ve Kadın Konuklerinde görevli personellere eğitim verilmiştir.
- Adalet Bakanlığı Ceza İşleri Genel Müdürlüğü bünyesinde çalışma gösteren Mağdur Destek Hizmetleri Dairesi Başkanlığı 10 Haziran 2020 tarihli ve 31151 sayılı Resmi Gazete’de yayımlanan “Suç Mağdurlarının Desteklenmesine Dair Cumhurbaşkanlığı Kararnamesi” ile Bakanlığa bağlı ana hizmet birimi olarak yeniden teşkilatlanmıştır.
- GİGM Göç Araştırmaları Merkezi tarafından 2015 yılından itibaren yılda iki kez hazırlanan Göç Araştırmaları Dergisinin 2020 yılı içerisinde yayımlanan 11 ve 12’nci sayıları insan ticaretine konuları işlenmiş ve bu alanda yapılacak çalışmaların özendirilmesi ve farkındalığın artırılması hedeflenmiştir.
- 2021 yılında İstanbul ve Erzurum illerinde “İnsan Ticareti Suçunun Soruşturma ve Konuşturma İşlemlerinde Kurumlar Arası Koordinasyon ve İstişare Toplantısı” icra edilmiş olup söz konusu toplantıya Adalet Bakanlığı, Avrupa Konseyi Temsilcileri Proje Koordinatörleri, Yargıtay Başsavcılığı, Hâkimler ve Savcılar Kurulu, Göç İdaresi Başkanlığı, Avrupa Konseyi Temsilcileri, Jandarma Genel Komutanlığı, İstanbul İl Jandarma Komutanlığı, Emniyet Genel

Müdürlüğü, İstanbul İl Göç İdaresi Müdürlüğü, Sahil Güvenlik Komutanlığından olmak üzere 61 personel katılmıştır.

- J.Gn.K.lığının GKİT ile Mücadele Daire Başkanlığı sorumluluğunda “Birleşmiş Milletler Yüksek Komiserliği” (BMMYK) ile koordinasyon ve işbirliği içerisinde 2016-2022 yılları arasında icra edilen “*Karma Göç Hareketlerinde Uluslar arası Koruma ve J.Gn.K.lığının Kurumsal Kapasitesinin Güçlendirilmesi Projesi*” kapsamında; HELP (Hukuk Profesyonelleri için İnsan Hakları Eğitimi) platformu üzerinden İnsan Ticareti ile Mücadele Eğitimi, Antalya ilinde “*İnsan Hakları ve Göç Hukuku Eğitimi ve Göçmen Çocuklara Çocuk Dostu Bilgi Nasıl İletilir*” eğitimi, İzmir, Bursa, Gaziantep ve İstanbul illerinde İzmir Yaşar Üniversitesi akademisyenleri, Yargıtay ve AIHM uzmanlarının katılımı ile “*İnsan Ticareti Mağdurlarının Tespiti, Etkili Yardım ve Koruma*” ve yine Antalya da “*Uluslararası Koruma ve Göç Yönetimi Temel Eğitimi*” verilmiştir. Proje kapsamında çevrimiçi olarak “*Tacirlerin Kullandığı Yöntemler ve İnsan Ticareti Suçunun Soruşturma Usul ve Esasları*” konulu eğitim ilgili personellere verilmiştir.

# DÖRDÜNCÜ BÖLÜM

## İNSAN TİCARETİ İLE MÜCADELE ALGISI ÖLÇEĞİNİN ANALİZİ

### 4.1. Araştırmanın Amacı

Bu araştırmanın temel amacını, Türkiye'deki kolluk kuvvetlerinin insan ticaretiyle mücadelesinin toplumun bakış açısıyla değerlendirilmesi oluşturmaktadır. Ayrıca bu temel amacın yanında, yine toplumun bakış açısından ulusal ve uluslararası alanda bu kapsamda yürütülen faaliyetlerin ve kanuni mevzuatın etkinliğinin ve mağdurların tanımlanması ve korunmasının yeterliğinin incelenmesi de amaçlanmaktadır. Böylece toplumun gözünden, Türkiye'de insan ticaretiyle mücadele hakkındaki genel durumun çok boyutlu olarak değerlendirilmesi amaçlanmaktadır. Buna göre, araştırmada cevap aranan sorular şunlardır:

1. Türkiye'de toplumun, insan ticaretiyle mücadelenin etkinliğine ilişkin değerlendirmeleri hangi düzeydedir?
2. Türkiye'de insan ticaretiyle mücadele amacıyla ulusal ve uluslararası alanda yürütülen faaliyetler ve kanuni mevzuatın etkinliği toplum tarafından yeterli bulunmakta mıdır?
3. Toplumun, mağdurların tanımlanması ve korunması ile ilgili değerlendirmeleri nelerdir?
4. Türkiye'deki kolluk kuvvetlerinin insan ticaretini önlemede etkin bir mücadele gösterdiğine ilişkin toplumsal inanç hangi düzeydedir?
5. İnsan ticaretiyle mücadele hakkındaki değerlendirmeler cinsiyet, yaş, medeni durum ve eğitim düzeyine göre anlamlı farklılık göstermekte midir?
6. İnsan ticaretiyle mücadele amacıyla ulusal ve uluslararası alanda yürütülen faaliyetler ve kanuni mevzuatın etkinliği, mağdurların tanımlanması ve korunması ve kolluk kuvvetlerinin etkinlik durumu arasında anlamlı ilişkiler bulunmakta mıdır?

## 4.2. Araştırmanın Modeli

Bu araştırma ilişkisel tarama modeline uygun olarak gerçekleştirilmiştir. İlişkisel tarama modeli, Karasar'ın (2016) tanımına göre, iki veya daha fazla değişken arasında birlikte değişim olup olmadığını ve eğer varsa bu değişimin derecesini belirlemeyi amaçlayan bir araştırma modelidir.

## 4.3. Evren ve Örneklem

Araştırmanın evrenini Türkiye'de insan ticareti olaylarının yoğun olarak görüldüğü Adana, Antalya, Gaziantep, İzmir, Muğla ve Van illerinde yaşayan 18 yaş ve üzeri toplam 13.601.582 Türkiye Cumhuriyeti vatandaşı oluşturmaktadır.

Araştırmanın örneklemini ise evren içerisinde basit rastgele örnekleme yoluyla ulaşılan toplam 418 birey oluşturmaktadır. Basit rastgele örnekleme yöntemi araştırmaya dâhil edilecek birimlerin, evren içerisinde tamamen rastgele seçildiği örnekleme yöntemidir (Tuna, 2016).

Tablo 4.1'de katılımcıların sosyodemografik özelliklere göre dağılımı verilmiştir.

**Tablo 4. 1: Katılımcıların Sosyodemografik Özelliklere Göre Dağılımı**

| Değişken      | Grup            | n          | %          |
|---------------|-----------------|------------|------------|
| Cinsiyet      | Erkek           | 262        | 62,7       |
|               | Kadın           | 156        | 37,3       |
| Yaş           | 18-31 yaş       | 125        | 29,9       |
|               | 31-40 yaş       | 168        | 40,2       |
|               | 41-49 yaş       | 107        | 25,6       |
|               | 50 yaş ve üzeri | 18         | 4,3        |
| Medeni Durum  | Evli            | 308        | 73,7       |
|               | Bekar           | 110        | 26,3       |
| Eğitim Düzeyi | İlkokul         | 15         | 3,6        |
|               | Ortaokul        | 12         | 2,9        |
|               | Lise            | 42         | 10,0       |
|               | Lisans          | 310        | 74,2       |
|               | Lisansüstü      | 39         | 9,3        |
| <b>Toplam</b> |                 | <b>418</b> | <b>100</b> |

Buna göre, katılımcıların %62,7'si erkek ve %37,3'ü kadındır. Yaş gruplarına göre katılımcıların dağılımı incelendiğinde ise %29,9'u 18-31 yaş arasında, %40,2'si 31-40 yaş arasında, %25,6'sı 41-49 yaş arasında ve %4,3'ü 50 yaş ve üzerindedir. Medeni durum açısından, %73,7'si evli iken %26,3'ü bekar durumdadır. Eğitim düzeyine göre ise %3,6'sı ilkokul mezunu, %2,9'u ortaokul mezunu, %10,0'u lise mezunu, %74,2'si lisans mezunudur ve %9,3'ü lisansüstü eğitim almıştır. Sosyodemografik özellikler değerlendirildiğinde, katılımcıların genel olarak 31-40 yaş arasında yer aldığını (%40,2), lisans mezunu olduğunu (%74,2) ve evli olduğunu (%73,7) söylemek mümkündür. Ayrıca katılımcıların yaklaşık üçte ikisi erkektir.

#### **4.4. Verilerin Toplanması**

Araştırmanın verileri anket yöntemi ile toplanmıştır. Araştırmacı tarafından hazırlanan ankette, (I) Sosyodemografik Bilgiler Formu ve (II) İnsan Ticareti ile Mücadele Algısı Ölçeği (İTMAÖ) olmak üzere iki bölüm yer almıştır.

Sosyodemografik Bilgiler Formu'nda katılımcıların cinsiyet, yaş, medeni durum ve eğitim düzeylerini belirlemeye yönelik toplam dört soru yer almıştır. İnsan Ticareti ile Mücadele Algısı Ölçeği (İTMAÖ) ise literatür taraması, uzman görüşü alma, madde havuzu oluşturma, geçerlik ve güvenilirlik çalışmaları yapılarak araştırmacı tarafından geliştirilmiştir. Ölçek, 5'li Likert tipte toplam 16 maddeden oluşmaktadır. Aynı zamanda ulusal ve uluslararası alanda yürütülen faaliyetlerin ve kanuni mevzuatın etkinliği (1-5 maddeler), mağdurların tanımlanması ve korunması (6-9. maddeler) ve kolluk kuvvetlerinin etkinlik durumu (10-16. maddeler) olarak adlandırılan 3 alt boyuttan oluşmaktadır. Ölçekte herhangi bir ters madde yer almamaktadır. Ölçek genelinden ve alt boyutlardan alınan puanın artması, bireyin genel olarak ve ilgili alandaki insan ticaretiyle mücadele edildiği ile ilgili değerlendirmelerinin arttığını göstermektedir.

Ölçeğin açıkladığı varyans %63,8 olarak bulunmuş ve yapılan DFA sonucunda iyi uyum gösterdiği tespit edilmiştir. Ayrıca ölçeğin Cronbach Alpha güvenilirliği genel olarak  $\alpha=0,914$  ile mükemmel ( $0,90<$ ) düzeyde (George & Mallery, 2010) bulunmuştur. Alt boyutlarda ise 0,807 ile 0,875 arasında değerler tespit edilmiştir. Geçerlik ve güvenilirlik ile ilgili detaylı bilgiler ilgili başlık altında verilmiştir.

#### 4.5. Verilerin Analizi

Araştırmanın verileri, nicel analiz yöntemleri aracılığıyla değerlendirilmiştir. Nicel analizler, araştırmanın amaçlarını gerçekleştirmek için toplanan verilerin istatistiksel bir şekilde analiz edilmesini ve sonuçlara ulaşmayı hedefleyen yöntemlerdir (Dawson, 2015). Bu amaçla SPSS 25 istatistik programından yararlanılmıştır.

Katılımcılara ilişkin tanıtıcı bulgular ve ölçek sonuçlarının tespiti için aritmetik ortalama, standart sapma ve frekans analizi gibi tanımlayıcı istatistik yöntemleri kullanılmıştır. Katılımcıların değerlendirmelerinin, sosyodemografik özelliklere göre karşılaştırılması amacıyla bağımsız gruplar (ilişkisiz örneklemeler) t-testi ve tek yönlü varyans analizine (ANOVA) başvurulmuştur. Faaliyetlerin ve kanuni mevzuatın etkinliği, mağdurların tanımlanması ve korunması ile kolluk kuvvetlerinin etkinlik durumu puanları arasındaki ilişkiler ise Pearson korelasyon analizi kullanılarak incelenmiştir. Ayrıca analizlerin tamamı %95 güven aralığında ve  $p < 0,05$  anlamlılık düzeyinde değerlendirilmiştir.

Parametrik analizlerin kullanılmasının ön şartı olan normal dağılıma puanlara ait çarpıklık ve basıklık değerleri incelenerek karar verilmiştir (Tablo 4.2).

**Tablo 4. 2: Katılımcıların Sosyodemografik Özelliklere Göre Dağılımı**

| Puan  | n   | Çarpıklık  |         | Basıklık   |         |
|---|-----|------------|---------|------------|---------|
|   |     | İstatistik | S. Hata | İstatistik | S. Hata |
| İnsan Ticaretiyle Mücadele (Genel)          | 418 | -0,412     | 0,119   | 0,438      | 0,238   |
| Faaliyetlerin ve Kanuni Mevzuatın Etkinliği | 418 | -0,252     | 0,119   | -0,626     | 0,238   |
| Mağdurların Tanımlanması ve Korunması       | 418 | -0,567     | 0,119   | 0,282      | 0,238   |
| Kolluk Kuvvetlerinin Etkinlik Durumu        | 418 | -0,831     | 0,119   | 0,682      | 0,238   |

Buna göre ölçek geneli ve alt boyutlara ait olan puan ortalamalarının tamamına ait çarpıklık ve basıklık değerleri  $\pm 1,00$  arasında yer almıştır. Büyüköztürk'e (2011) göre çarpıklık ve basıklık değerlerinin  $\pm 1,00$  arasında yer alması normal dağılımın

mevcut olduğunun göstergesidir. Bu nedenle, araştırmada parametrik istatistik yöntemleri kullanmıştır.

#### **4.6. Araştırmanın Bulguları**

Bu bölümde, araştırma kapsamında toplanan verilerin değerlendirilmesi sonucunda ulaşılan bulgular alt başlıklar halinde sunulmuştur.

##### **4.6.1. Geçerlik Bulguları**

Ölçmek istediğimiz özelliği farklı özelliklere değinmeden ölçmek amaçlanmış ve Açıklayıcı Faktör Analizi(AFA) ve Doğrulayıcı Faktör Analizi (DFA) uygulanmıştır.

##### **4.6.1.1. Açıklayıcı Faktör Analizi (AFA)**

İnsan Ticareti ile Mücadele Algısı Ölçeğinin (İTMAÖ) geliştirilmesi sürecinde, öncelikle literatür taraması yapılarak ilgili konudaki önceki çalışmaların incelenmesi, sonrasında madde havuzu oluşturulması ve uzman görüşü alınarak ölçeğin kapsam geçerliğinin sağlanmasının ardından Açıklayıcı Faktör Analizi 'ne (AFA) dahil edilecek toplam 20 madde belirlenmiştir. Bu 20 madde üzerinde AFA yapılmasında keşfedici (exploratory) yaklaşım izlenmiş ve faktörler arasındaki ilişkilerden hareketle, temel bileşenler (principal components) ve eğik döndürme (direct oblimin) yöntemleri kullanılmıştır (Büyüköztürk, 2011).

Tekrarlanan AFA'lar sonucunda, ortak varyans değeri 0,30'un altında olan, faktör yükü değeri 0,45'in altında kalan ve faktörleri arasındaki yük farkı 0,10'un altında tespit edilerek binişik madde özelliği gösteren toplam 4 madde (1, 2, 7 ve 9. maddeler) ölçekten çıkarılmıştır (Büyüköztürk, 2011). Sonuç olarak İTMAÖ, 16 maddeden ve 3 alt boyuttan oluşan yeni bir yapıya sahip olmuştur (Tablo 4.3).

**Tablo 4.3: Açıklayıcı Faktör Analizi (AFA) Bulguları**

| <b>Madde</b>                         | <b>Ortak Varyans<br/>(Communalities)</b> | <b>Faktör 1</b> | <b>Faktör 2</b> | <b>Faktör 3</b> |
|--------------------------------------|--|-----------------|-----------------|-----------------|
| <b>m1</b>                            | 0,574                                    |                 | 0,757           |                 |
| <b>m2</b>                            | 0,664                                    |                 | 0,829           |                 |
| <b>m3</b>                            | 0,753                                    |                 | 0,757           |                 |
| <b>m4</b>                            | 0,717                                    |                 | 0,736           |                 |
| <b>m5</b>                            | 0,605                                    |                 | 0,660           |                 |
| <b>m6</b>                            | 0,556                                    |                 |                 | 0,581           |
| <b>m7</b>                            | 0,718                                    |                 |                 | 0,792           |
| <b>m8</b>                            | 0,769                                    |                 |                 | 0,876           |
| <b>m9</b>                            | 0,507                                    |                 |                 | 0,624           |
| <b>m10</b>                           | 0,655                                    | 0,798           |                 |                 |
| <b>m11</b>                           | 0,636                                    | 0,639           |                 |                 |
| <b>m12</b>                           | 0,697                                    | 0,828           |                 |                 |
| <b>m13</b>                           | 0,443                                    | 0,579           |                 |                 |
| <b>m14</b>                           | 0,651                                    | 0,583           |                 |                 |
| <b>m15</b>                           | 0,620                                    | 0,569           |                 |                 |
| <b>m16</b>                           | 0,644                                    | 0,687           |                 |                 |
| <b>Özdeğer</b>                       |  | 7,121           | 1,985           | <b>1,102</b>    |
| <b>Açıklanan Varyans (%)</b>         |  | 44,508          | 12,407          | <b>6,887</b>    |
| <b>Açıklanan Varyans Toplamı (%)</b> |  | <b>63,802</b>   |                 |                 |

\* KMO=0,902; Bartlett Küresellik Testi  $\chi^2_{(120)}= 3676,143$ ;  $p<0,05$ .

\*\* Faktör 1: Kolluk Kuvvetlerinin Etkinlik Durumu, Faktör 2: Ulusal ve Uluslararası Alanda Yürütülen Faaliyetlerin ve Kanuni Mevzuatın Etkinliği 3: Mağdurların Tanımlanması ve Korunması

Tablo 4.3'te görüldüğü üzere, öncelikle AFA için gerekli olan örneklem yeterliğinin sağlandığı ve verilerin faktör analizi uygun olduğu (KMO=0,902; Bartlett Küresellik Testi  $\chi^2(120)=3676,143$ ;  $p<0,05$ ) tespit edilmiştir. Çünkü örneklemin yeterliği ve verilerin faktör analizine uygunluğu için KMO'nun 0,60'tan yüksek ve Bartlett Küresellik Testi'nin anlamlı olması gerekmektedir (Büyüköztürk, 2011).

İTMAÖ'nün açıkladığı toplam varyans %63,802 olarak belirlenmiştir. Ölçek, toplamda 3 farklı faktörden (alt boyuttan) oluşan bir yapıya sahiptir. Bu faktörlerin açıkladığı varyans oranları sırasıyla %44,508, %12,407 ve %6,887 olarak tespit edilmiştir (Büyüköztürk, 2011). Bu sonuçlara göre, ölçeğin toplamda açıkladığı varyans oranı %50'den daha büyük olduğundan, ölçeğin açıkladığı varyans bakımından yeterli olduğu sonucuna varılmıştır. Bu, ölçeğin temel boyutları ve değişkenlerin genel dağılımının önemli bir yüzdesini açıkladığı anlamına gelmektedir ve İTMAÖ'nün kullanıldığı alandaki çeşitliliği ve farklılıkları açıklama yeteneğinin uygun olduğunu göstermektedir.

Tespit edilen faktörlere, ilgili oldukları özelliklere göre yapılan değerlendirme sonucunda sırasıyla (I) Kolluk Kuvvetlerinin Etkinlik Durumu, (II) Ulusal ve Uluslararası Alanda Yürütülen Faaliyetlerin ve Kanuni Mevzuatın Etkinliği ve (III) Mağdurların Tanımlanması ve Korunması adı verilmiştir.

Ayrıca yine Tablo 4.3'te görüldüğü üzere maddelere ait en düşük faktör yükü değeri 0,569 (madde 15) olarak tespit edilmiş ve bu değer en düşük sınır değeri olarak kabul edilen 0,45'in üzerinde yer almıştır. En düşük ortak varyans değeri ise 0,443 (madde 13) olarak tespit edilmiş ve bu değer en düşük sınır değeri olarak kabul edilen 0,30'un üzerinde yer almıştır (Büyüköztürk, 2011). Bunlar ölçeğin geçerliğini güçlendiren bulgular olmuştur.

#### **4.6.1.2. Doğrulayıcı Faktör Analizi (DFA)**

Açıklayıcı Faktör Analiz (AFA) sonrasında, elde edilen yapıyı doğrulamak ve uyum iyiliği değerlerini belirlemek amacıyla Doğrulayıcı Faktör Analizi (DFA) gerçekleştirilmiştir. DFA, AFA sonuçlarına dayalı olarak elde edilen yapısal modelin, gerçek verilere ne kadar iyi uyduğunu değerlendirmek için kullanılan bir analiz yöntemidir. Modifikasyonlar, İTMAÖ'nün yapısal modelinin daha iyi uyum sağlaması ve verileri daha iyi açıklaması amacıyla yapılan değişiklikleri ifade etmektedir.

Yapılan DFA sonucunda, ölçeğin yapısının doğrulandığı ve toplamda 6 modifikasyon yapıldığında uyum indekslerinin istenen sonuçları verdiği tespit edilmiştir (Tablo 4.4).

**Tablo 4.4: Doğrulayıcı Faktör Analizi Uyum İndeksleri Bulguları**

| İndeks  | Mükemmel Uyum         | Kabul Edilebilir Uyum | Tespit Edilen Değerler | Sonuç            |
|---------|-----------------------|-----------------------|------------------------|------------------|
| CMIN/Sd | $\leq 3,00$           | $\leq 5,00$           | 3,999                  | Kabul edilebilir |
| GFI     | $0,95 \leq$           | $0,90 \leq$           | 0,904                  | Kabul edilebilir |
| AGFI    | $0,90 \leq$           | $0,85 \leq$           | 0,862                  | Kabul edilebilir |
| CFI     | $0,97 \leq$           | $0,90 \leq$           | 0,921                  | Kabul edilebilir |
| IFI     | $0,95 \leq$           | $0,90 \leq$           | 0,922                  | Kabul edilebilir |
| TLI     | $0,95 <$              | $0,90 <$              | 0,901                  | Kabul edilebilir |
| RMSEA   | $\leq 0,05$           | $\leq 0,08$           | 0,078                  | Kabul edilebilir |
| SRMR    | $0,05 < \dots < 0,08$ | $0,05 < \dots < 0,10$ | 0,061                  | Mükemmel         |

Tablo 4.4'te sunulan uyum indekslerine göre, elde edilen sonuçlar şu şekildedir: CMIN/Sd=3,999; GFI=0,904; CFI=0,921; IFI=0,922; TLI=0,901; RMSEA=0,078 ve SRMR=0,061. Çokluk, Şekercioglu ve Büyüköztürk'ün (2012) kriterleri dikkate alındığında; SRMR değerlerinin mükemmel uyum gösterdiğine, diğer değerlerin ise kabul edilebilir olduğuna karar verilmiştir. Bu değerler, ölçeğin yapısal modelinin verilere çok iyi uyduğunu ve ölçeğin kalitesinin yüksek olduğunu göstermektedir. Bunlar, ölçeğin iyi bir uyum sağladığını gösteren önemli kriterlerdir.

Bunun üzerine maddeler ile örtük değişkenler arasındaki ilişkiyi gösteren, maddelere ait faktör yüklerinin (yol katsayılarının) incelenmesine geçilmiş ve bu değerlerin tamamının beklenen en düşük değer olan 0,45'ten (Büyüköztürk, 2011) büyük olduğu tespit edilmiştir (Tablo 4.5).

**Tablo 4.5: Maddelere Ait Faktör Yükleri (Yol Katsayıları)**

| Madde | Yol  | Faktör | S.E.  | C.R.   | p     | Faktör Yükü<br>(Yol Katsayısı) |
|-------|------|--------|-------|--------|-------|--------------------------------|
| m1    | <--- | F1     |       |        |       | 0,563                          |
| m2    | <--- | F1     | 0,098 | 11,848 | <0,01 | 0,700                          |
| m3    | <--- | F1     | 0,141 | 11,908 | <0,01 | 0,902                          |
| m4    | <--- | F1     | 0,135 | 11,390 | <0,01 | 0,793                          |
| m5    | <--- | F1     | 0,124 | 10,282 | <0,01 | 0,671                          |
| m6    | <--- | F2     |       |        |       | 0,733                          |
| m7    | <--- | F2     | 0,092 | 12,016 | <0,01 | 0,738                          |
| m8    | <--- | F2     | 0,077 | 12,204 | <0,01 | 0,688                          |
| m9    | <--- | F2     | 0,089 | 11,775 | <0,01 | 0,652                          |
| m11   | <--- | F3     | 0,064 | 14,201 | <0,01 | 0,716                          |
| m12   | <--- | F3     | 0,067 | 15,131 | <0,01 | 0,754                          |
| m13   | <--- | F3     | 0,089 | 10,845 | <0,01 | 0,559                          |
| m14   | <--- | F3     | 0,076 | 15,626 | <0,01 | 0,778                          |
| m15   | <--- | F3     | 0,078 | 15,796 | <0,01 | 0,794                          |
| m10   | <--- | F3     |       |        |       | 0,727                          |
| m16   | <--- | F3     | 0,067 | 15,229 | <0,01 | 0,759                          |

Yapılan DFA sonucunda İTMAÖ'nün ölçek yapısının AFA ile elde edilen yapıyı doğruladığına ve uyum indeksleri ve maddelere ait faktör yükleri bakımından geçerlik şartlarını sağladığına karar verilmiştir. Şekil 4.1'de ölçeğin DFA sonucunda ulaşılan yapısı, path (yol) diyagramı ile gösterilmiştir.

Sonuç olarak, yapılan Doğrulayıcı Faktör Analizi sonuçları, İTMAÖ'nün geçerli ve güvenilir bir ölçüm aracı olduğunu ve kullanılan ölçüm modelinin verilerle iyi uyum sağladığını doğrulamaktadır. Bu nedenle ölçek, insan ticareti ile mücadele algısını ölçmek için amaca uygun, geçerli bir araç olarak kullanılabilir.

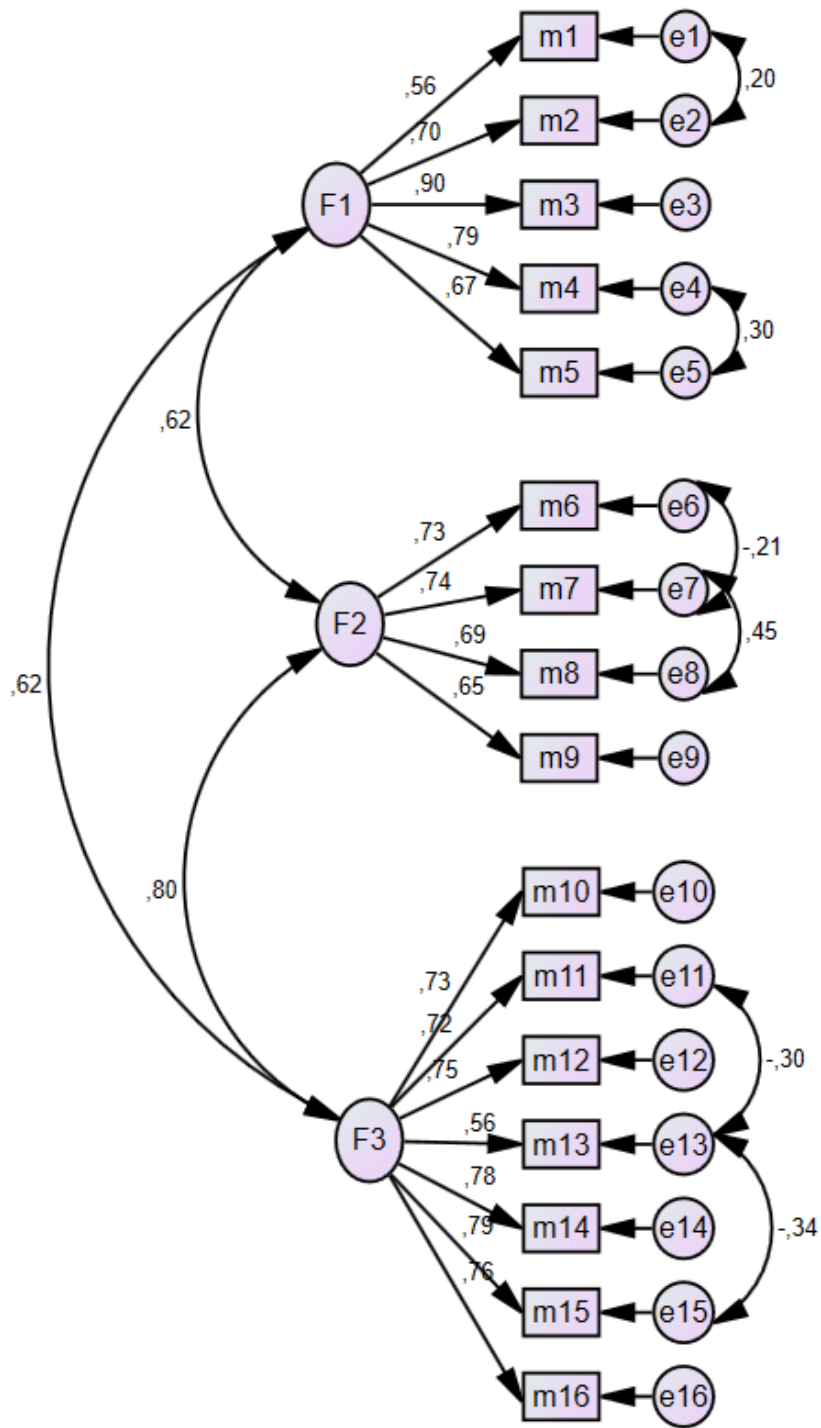

Şekil 4.2: Path (Yol) Diyagramı

#### 4.6.2. Güvenirlilik Bulguları

Cronbach Alpha ve Madde-Toplam Puan Korelasyonu bulguları incelenmiştir.

##### 4.6.2.1. Cronbach Alpha

İTMAÖ'nün güvenirliliğinin tespiti kapsamında yapılan Cronbach Alpha güvenirlilik analizi bulguları Tablo 4.6'da verilmiştir.

**Tablo 4.6: Cronbach Alpha Bulguları**

| Ölçek/Alt Boyut   | n   | Madde Sayısı | Cronbach Alpha |
|---|-----|--------------|----------------|
| Ölçek Geneli  | 418 | 16           | 0,914          |
| Ulusal ve Uluslararası Alanda Yürütülen Faaliyetlerin ve Kanuni Mevzuatın Etkinliği | 418 | 5            | 0,860          |
| Mağdurların Tanımlanması ve Korunması   | 418 | 4            | 0,807          |
| Kolluk Kuvvetlerinin Etkinlik Durumu  | 418 | 7            | 0,875          |

Tablo 4.6'da görüldüğü üzere İTMAÖ'nün Cronbach Alpha güvenirlilik katsayısı  $\alpha=0,914$  olarak bulunmuştur. George ve Mallery (2003) 0,90 ve üzerindeki değerleri mükemmel düzeyde güvenilir olarak değerlendirmektedirler.

Ayrıca alt boyutlar incelendiğinde; ulusal ve uluslararası alanda yürütülen faaliyetlerin ve kanuni mevzuatın etkinliği alt boyutunun güvenirliliği  $\alpha=0,860$ , mağdurların tanımlanması ve korunması alt boyutunun güvenirliliği  $\alpha=0,807$  ve kolluk kuvvetlerinin etkinlik durumu alt boyutunun güvenirliliği  $\alpha=0,875$  olarak tespit edilmiştir. George ve Mallery (2003) 0,70-0,90 arasındaki değerleri iyi düzeyde güvenilir olarak değerlendirmektedirler.

Bu bulgulara göre İTMAÖ'nün alt boyutlarda iyi düzeyde, genel olarak ise mükemmel düzeyde güvenilir bir ölçme aracı olduğuna karar verilmiştir.

##### 4.6.2.2. Madde-Toplam Puan Korelasyonu

İTMAÖ'nün güvenirliliğinin tespiti kapsamında ayrıca madde-toplam puan korelasyonu bulguları incelenerek her bir maddenin ölçek geneli ile paralel bir ölçümde

bulunup bulunmadığı ve ölçeğin iç tutarlılığı değerlendirilmiştir. Elde edilen bulgular Tablo 4.7’de verilmiştir.

**Tablo 4.7: Madde-Toplam Puan Korelasyonu**

| <b>Madde</b> | <b>Madde-Toplam Puan Korelasyonu</b> |
|--------------|--------------------------------------|
| m1           | 0,410                                |
| m2           | 0,497                                |
| m3           | 0,701                                |
| m4           | 0,674                                |
| m5           | 0,608                                |
| m6           | 0,622                                |
| m7           | 0,619                                |
| m8           | 0,558                                |
| m9           | 0,550                                |
| m10          | 0,631                                |
| m11          | 0,578                                |
| m12          | 0,636                                |
| m13          | 0,507                                |
| m14          | 0,739                                |
| m15          | 0,679                                |
| m16          | 0,665                                |

Buna göre madde-toplam puan korelasyonlarının tamamı pozitif bulunmuş ve minimum değer 0,410 olarak tespit edilmiştir. Büyüköztürk’e (2011) göre madde-toplam puan korelasyonu değerlerinin 0,30 ve üzerinde olması kabul edilebilir değerlerdir. Dolayısıyla elde edilen bulgular, İTMAÖ maddelerinin tamamının ölçek geneli ile paralel bir ölçümde bulunduğunu ve ölçeğin iç tutarlılığının yüksek olduğunu göstermiştir.

### 4.6.3. Ölçek Puanlarına Ait Tanımlayıcı Bulgular

Ölçek ve Alt Boyut Ortalama ve Madde Ortalama hesapları yapılmıştır.

#### 4.6.3.1. Ölçek ve Alt Boyut Ortalamaları

Tablo 4.8’de ölçek ve alt boyut puanlarına ait tanımlayıcı bulgular verilmiştir.

**Tablo 4.8: Ölçek ve Alt Boyut Ortalamalarına Ait Tanımlayıcı Bulgular**

| Puan  | n   | Min. | Maks. | $\bar{x}$ | s    |
|---|-----|------|-------|-----------|------|
| İnsan Ticaretiyle Mücadele  | 418 | 1,00 | 5,00  | 3,46      | 0,78 |
| Kolluk Kuvvetlerinin Etkinlik Durumu  | 418 | 1,00 | 5,00  | 3,72      | 0,88 |
| Mağdurların Tanımlanması ve Korunması   | 418 | 1,00 | 5,00  | 3,52      | 0,89 |
| Ulusal ve Uluslararası Alanda Yürütülen Faaliyetlerin ve Kanuni Mevzuatın Etkinliği | 418 | 1,00 | 5,00  | 3,05      | 0,98 |

Buna göre, ölçek genelinden alınan puan ortalaması 1,00-5,00 arasında değişmiş ve ortalaması  $3,46\pm 0,78$  olarak tespit edilmiştir. Alınabilecek en düşük ve en yüksek puanlara (1-5 puan) oranlandığında, katılımcıların Türkiye’de insan ticaretiyle etkin mücadele yapıldığına ilişkin pozitif değerlendirmelerinin %61,5 ile ortanın üzerinde olduğunu söylemek mümkündür.

Alt boyutlarda ise; kolluk kuvvetlerinin etkinlik durumunun puan ortalaması  $3,72\pm 0,88$ , mağdurların tanımlanması ve korunmasının puan ortalaması  $3,52\pm 0,89$  ve ulusal ve uluslararası alanda yürütülen faaliyetlerin ve kanuni mevzuatın etkinliğinin puan ortalaması  $3,05\pm 0,98$  olarak tespit edilmiştir. Alınabilecek en düşük ve en yüksek puanlara (1-5 puan) oranlandığında, sırasıyla %68, %63 ve %51,2 oranları bulunmaktadır.

Bu oranlara göre Türkiye’deki kolluk kuvvetlerinin insan ticaretini önlemede etkin bir mücadele gösterdiğine ilişkin toplumsal inanç ile toplumun, mağdurların tanımlanması ve korunması ile ilgili pozitif değerlendirmelerinin ortanın üzerinde olduğu söylenebilir. Türkiye’de insan ticaretiyle mücadele amacıyla ulusal ve

uluslararası alanda yürütülen faaliyetler ve kanuni mevzuatın etkinliği ise orta düzeyde bulunmuştur.

#### 4.6.3.2. Madde Ortalamaları

Tablo 4.9’da madde ortalamalarına ve bunların karşılık geldiği katılım düzeylerine ait tanımlayıcı bulgular verilmiştir.

Buna göre, katılımcıların 16 maddeden 10’una “katıldıklarını” (3,50-4,49 puan arası), 6’sında ise “kararsız kaldıklarını” (2,50-3,49 puan arası) söylemek mümkündür.

En yüksek puan ortalamasına sahip olan, dolayısıyla katılımcıların en yüksek düzeyde katıldıkları ilk 3 madde sırasıyla “kolluk kuvvetleri soruşturma ve kovuşturma aşamalarındaki işlemleri mevzuata uygun ve tarafsızca yürütmektedir”, “kolluk kuvvetlerinin ön araştırmaları, suç delillerinin bir araya getirilmesi ve ayrıntılı operasyon icra edip bağlantılı asayiş suçlarını da önleyerek kamu güvenliğinin tesisinde önemli rol oynamaktadır” ve “kolluk kuvvetlerinin suçla mücadele etmekteki imkân ve kabiliyetleri yüksektir” maddeleri olmuştur. Bu maddelerin tamamının kolluk kuvvetlerinin etkinlik durumu ile ilgili olması dikkat çekmiştir.

**Tablo 4.9: Madde Ortalamalarına Ait Tanımlayıcı Bulgular**

| Sıra ve Maddeler  | n   | $\bar{x}$ | s    | Katılım Düzeyi |
|---|-----|-----------|------|----------------|
| 1. Kolluk kuvvetleri soruşturma ve kovuşturma aşamalarındaki işlemleri mevzuata uygun ve tarafsızca yürütmektedir.  | 418 | 4,33      | 1,01 | Katılıyorum    |
| 2. Kolluk kuvvetlerinin ön araştırmaları, suç delillerinin bir araya getirilmesi ve ayrıntılı operasyon icra edip bağlantılı asayiş suçlarını da önleyerek kamu güvenliğinin tesisinde önemli rol oynamaktadır. | 418 | 4,07      | 1,07 | Katılıyorum    |
| 3. Kolluk kuvvetlerinin suçla mücadele etmekteki imkân ve kabiliyetleri yüksektir.  | 418 | 3,91      | 1,08 | Katılıyorum    |
| 4. Ulusal ve uluslararası alanlarda yapılan toplantı ve konferanslar suçla mücadeleye fayda sağlamaktadır.  | 418 | 3,85      | 1,19 | Katılıyorum    |
| 5. Suç ile mücadele eden kolluk kuvvetlerinin ulusal ve uluslararası mevzuata hâkim olduğunu düşünüyorum.   | 418 | 3,85      | 1,10 | Katılıyorum    |

|   |     |      |      |             |
|---|-----|------|------|-------------|
| <b>6.</b> İnsan ticareti suçunun mağdurlarına sunulan insani yardımları (sağlık, eğitim, ikamet izni, çalışma izni vb.) yeterli buluyorum.  | 418 | 3,72 | 1,15 | Katılıyorum |
| <b>7.</b> Soruşturma evresinde kişinin mağdur olup olmadığı rahatlıkla anlaşılmalıdır.  | 418 | 3,57 | 1,05 | Katılıyorum |
| <b>8.</b> Kolluk kuvvetlerinin suçun önlenmesi amacıyla yeterli tedbirleri aldıklarını düşünüyorum.   | 418 | 3,52 | 1,22 | Katılıyorum |
| <b>9.</b> Mağdurların geçici olarak kaldıkları sığınma evleri yeterlidir.   | 418 | 3,50 | 1,05 | Katılıyorum |
| <b>10.</b> Kolluk kuvvetlerinin hem şehirde hem de kırsalda yaşayan vatandaşlarımızı suç ile ilgili bilgi vermek amacıyla saha ziyaretlerinde bulunmaktadır.  | 418 | 3,50 | 1,24 | Katılıyorum |
| <b>11.</b> Suç ve suçlular ile mücadele etmek adına sosyal medya platformları etkin olarak kullanılmakta, kamu spotları yayınlanarak halk bilgilendirilmektedir.  | 418 | 3,29 | 1,24 | Kararsızım  |
| <b>12.</b> İnsan ticareti ile mücadele etmek için bir araya gelen ulusal ve uluslararası alanda görev yapan sivil toplum kuruluşları, dernekler, sendikalar yeterli sayıda ve yeterli etkinliğe sahiptir. | 418 | 3,01 | 1,12 | Kararsızım  |
| <b>13.</b> İnsan ticareti suçunun işlenmeden önlenmesi adına yürütülen çalışmaları yeterli buluyorum.   | 418 | 2,90 | 1,25 | Kararsızım  |
| <b>14.</b> Kolluk kuvvetlerinin personel sayısı suçla mücadele etmede yeterlidir.   | 418 | 2,85 | 1,37 | Kararsızım  |
| <b>15.</b> Ülkemizde yürürlükte bulunan kanun ve yönetmelikler suç ile mücadelede caydırıcı niteliktedir.   | 418 | 2,78 | 1,30 | Kararsızım  |
| <b>16.</b> Suçlular, yargılama sürecinden sonra hak ettikleri cezayı almaktadırlar.   | 418 | 2,71 | 1,28 | Kararsızım  |

Ayrıca katılımcılar, ulusal ve uluslararası alanlarda yapılan toplantı ve konferansların suçla mücadeleye fayda sağladığı, suç ile mücadele eden kolluk kuvvetlerinin ulusal ve uluslararası mevzuata hâkim olduğu, insan ticareti suçunun mağdurlarına sunulan insani yardımların yeterli olduğu, soruşturma evresinde kişinin mağdur olup olmadığının rahatlıkla anlaşıldığı ve kolluk kuvvetlerinin suçun önlenmesi amacıyla yeterli tedbirleri aldıklarını düşüncelerine katılmaktadırlar.

Ancak katılımcılar; mağdurların geçici olarak kaldıkları sığınma evlerinin yeterliliği, kolluk kuvvetlerinin hem şehirde hem de kırsalda yaşayan vatandaşlarımızı suç ile ilgili bilgi vermek amacıyla saha ziyaretlerinde bulunduğu, suç ve suçlular ile mücadele etmek adına sosyal medya platformlarının etkin olarak kullanılmakta olduğu ve kamu spotları yayınlanarak halkın bilgilendirildiği, insan ticareti ile mücadele etmek için bir araya gelen ulusal ve uluslararası alanda görev yapan sivil toplum kuruluşları, dernekler, sendikaların yeterli sayıda ve yeterli etkinliğe sahip olduğu, insan ticareti suçunun işlenmeden önlenmesi adına yürütülen çalışmaların yeterli olduğu düşüncelerinde kararsız kalmışlardır.

Yine kararsız kalınmakla birlikte, en düşük puan ortalamasına sahip olan maddeler ise “kolluk kuvvetlerinin personel sayısı suçla mücadele etmede yeterlidir”, “ülkemizde yürürlükte bulunan kanun ve yönetmelikler suç ile mücadelede caydırıcı niteliktedir” ve “suçlular, yargılama sürecinden sonra hak ettikleri cezayı almaktadırlar” maddeleri olmuştur. Bu maddelerden 1’i kolluk kuvvetlerinin etkinlik durumu, 2’si ise ulusal ve uluslararası alanda yürütülen faaliyetlerin ve kanuni mevzuatın etkinliği ile ilgilidir.

Bu bulguların, katılımcıların Türkiye’de insan ticaretiyle etkin mücadele yapıldığına ilişkin pozitif değerlendirmelerinin ortanın üzerinde olduğu tespitini doğruladığı söylenebilir.

#### **4.6.4. İnsan Ticaretiyle Mücadele Hakkındaki Değerlendirmelerin Sosyodemografik Özelliklere Göre Karşılaştırılması**

##### **4.6.4.1. Cinsiyet**

İnsan ticaretiyle mücadele hakkındaki değerlendirmelerin cinsiyete göre karşılaştırılması için bağımsız gruplar (ilişkisiz örneklem) t-testi yapılmış ve ulaşılan bulgular Tablo 4.10’da verilmiştir.

**Tablo 4.10: İnsan Ticaretiyle Mücadele Hakkındaki Değerlendirmelerin Cinsiyete Göre Karşılaştırılması**

| Puan  | Cinsiyet | n   | $\bar{x}$ | s    | Fark  | S. Hata | t      | Sd  | p     |
|---|----------|-----|-----------|------|-------|---------|--------|-----|-------|
| İnsan Ticaretiyle Mücadele                  | Erkek    | 262 | 3,43      | 0,76 | -0,08 | 0,08    | -1,056 | 416 | 0,291 |
|   | Kadın    | 156 | 3,51      | 0,79 |       |         |        |     |       |
| Faaliyetlerin ve Kanuni Mevzuatın Etkinliği | Erkek    | 262 | 3,02      | 0,98 | -0,09 | 0,10    | -0,920 | 416 | 0,358 |
|   | Kadın    | 156 | 3,11      | 0,99 |       |         |        |     |       |
| Mağdurların Tanımlanması ve Korunması       | Erkek    | 262 | 3,50      | 0,90 | -0,05 | 0,09    | -0,515 | 416 | 0,607 |
|   | Kadın    | 156 | 3,55      | 0,89 |       |         |        |     |       |
| Kolluk Kuvvetlerinin Etkinlik Durumu        | Erkek    | 262 | 3,68      | 0,87 | -0,10 | 0,09    | -1,094 | 416 | 0,275 |
|   | Kadın    | 156 | 3,78      | 0,89 |       |         |        |     |       |

Buna göre, katılımcıların insan ticaretiyle mücadele hakkındaki değerlendirmeleri alt boyutlar da dahil olmak üzere cinsiyete göre anlamlı farklılık göstermemiştir ( $p>0,05$ ). Ortalamalar incelendiğinde erkeklerin puanlarının tamamının kadınlardan yüksek olduğu görülmüştür.

Ancak erkek ve kadınların değerlendirme puanları arasındaki farklılıklar istatistiksel olarak anlamlı ölçüde bulunmamıştır. Dolayısıyla, erkek ve kadınların insan ticaretiyle mücadele etkinliğini benzer düzeyde değerlendirdikleri söylenebilir.

#### 4.6.4.2. Yaş

İnsan ticaretiyle mücadele hakkındaki değerlendirmelerin yaşa göre karşılaştırılması için tek yönlü (faktörlü) varyans analizi (ANOVA) yapılmış ve ulaşılan bulgular Tablo 4.11’de verilmiştir.

**Tablo 4.11: İnsan Ticaretiyle Mücadele Hakkındaki Değerlendirmelerin Yaşa Göre Karşılaştırılması**

| Puan  | Yaş       | n   | $\bar{x}$ | s    | Varyansın Kaynağı | Kareler Toplamı | Sd  | Kareler Ort. | F     | p            | Fark          |
|---|-----------|-----|-----------|------|-------------------|-----------------|-----|--------------|-------|--------------|---------------|
| İnsan Ticaretiyle Mücadele                  | <31       | 125 | 3,36      | 0,80 | G. Arası          | 2,006           | 2   | 1,003        | 1,675 | 0,189        | -             |
|   | 31-40     | 168 | 3,48      | 0,75 | G. İçi            | 248,483         | 415 | 0,599        |       |              |               |
|   | 41+       | 125 | 3,53      | 0,78 | Toplam            | 250,489         | 417 |              |       |              |               |
| Faaliyetlerin ve Kanuni Mevzuatın Etkinliği | <31 (a)   | 125 | 2,88      | 1,00 | G. Arası          | 6,106           | 2   | 3,053        | 3,180 | <b>0,043</b> | <b>c&gt;a</b> |
|   | 31-40 (b) | 168 | 3,08      | 0,93 | G. İçi            | 398,399         | 415 | 0,960        |       |              |               |
|   | 41+ (c)   | 125 | 3,18      | 1,02 | Toplam            | 404,505         | 417 |              |       |              |               |
| Mağdurların Tanımlanması ve Korunması       | <31       | 125 | 3,45      | 0,93 | G. Arası          | 1,933           | 2   | 0,966        | 1,214 | 0,298        | -             |
|   | 31-40     | 168 | 3,60      | 0,85 | G. İçi            | 330,425         | 415 | 0,796        |       |              |               |
|   | 41+       | 125 | 3,48      | 0,92 | Toplam            | 332,358         | 417 |              |       |              |               |
| Kolluk Kuvvetlerinin Etkinlik Durumu        | <31       | 125 | 3,65      | 0,92 | G. Arası          | 1,897           | 2   | 0,948        | 1,230 | 0,293        | -             |
|   | 31-40     | 168 | 3,69      | 0,86 | G. İçi            | 320,055         | 415 | 0,771        |       |              |               |
|   | 41+       | 125 | 3,82      | 0,87 | Toplam            | 321,952         | 417 |              |       |              |               |

Buna göre, katılımcıların insan ticaretiyle mücadele hakkındaki değerlendirmeleri genel olarak ve mağdurların tanımlanması ve korunması ve kolluk kuvvetlerinin etkinlik durumu alt boyutlarında yaşa göre anlamlı farklılık göstermemiştir ( $p>0,05$ ). Ortalamalar incelendiğinde genel olarak 41 yaş ve üzeri katılımcıların puanlarının tamamının diğer yaş gruplarından yüksek olduğu görülmüştür. Ancak grupların değerlendirme puanları arasındaki farklılıklar istatistiksel

olarak anlamlı ölçüde bulunmamıştır. Dolayısıyla, farklı yaş gruplarındaki katılımcıların insan ticaretiyle mücadele etkinliğini benzer düzeyde değerlendirdikleri söylenebilir.

Ancak alt boyutlardan faaliyetlerin ve kanuni mevzuatın etkinliği yaşa göre anlamlı farklılık göstermiştir ( $p < 0,05$ ). Bunun üzerine, farkın hangi gruplar arasında olduğunu tespit etmek için Tukey HSD çoklu karşılaştırma (post-hoc) testi yapılmıştır. Sonuç olarak, 41 yaş ve üzerindeki bireylerin faaliyetlerin ve kanuni mevzuatın etkinliği ile ilgili olumlu görüşleri 31 yaş ve altından anlamlı olarak daha yüksek bulunmuştur.

#### 4.6.4.3. Medeni Durum

İnsan ticaretiyle mücadele hakkındaki değerlendirmelerin medeni duruma göre karşılaştırılması için bağımsız gruplar (ilişkisiz örneklem) t-testi yapılmış ve ulaşılan bulgular Tablo 4.12’de verilmiştir.

**Tablo 4.12: İnsan Ticaretiyle Mücadele Hakkındaki Değerlendirmelerin Medeni Duruma Göre Karşılaştırılması**

| Puan  | Medeni Durum | n   | $\bar{x}$ | s    | Fark  | S. Hata | t      | Sd  | p     |
|---|--------------|-----|-----------|------|-------|---------|--------|-----|-------|
| İnsan Ticaretiyle Mücadele                  | Evli         | 308 | 3,45      | 0,78 | -0,05 | 0,09    | -0,523 | 416 | 0,601 |
|   | Bekar        | 110 | 3,49      | 0,77 |       |         |        |     |       |
| Faaliyetlerin ve Kanuni Mevzuatın Etkinliği | Evli         | 308 | 3,05      | 0,98 | 0,01  | 0,11    | 0,082  | 416 | 0,935 |
|   | Bekar        | 110 | 3,04      | 1,00 |       |         |        |     |       |
| Mağdurların Tanımlanması ve Korunması       | Evli         | 308 | 3,51      | 0,90 | -0,03 | 0,10    | -0,350 | 416 | 0,727 |
|   | Bekar        | 110 | 3,55      | 0,88 |       |         |        |     |       |
| Kolluk Kuvvetlerinin Etkinlik Durumu        | Evli         | 308 | 3,69      | 0,88 | -0,09 | 0,10    | -0,918 | 416 | 0,359 |
|   | Bekar        | 110 | 3,78      | 0,89 |       |         |        |     |       |

Buna göre, katılımcıların insan ticaretiyle mücadele hakkındaki değerlendirmeleri alt boyutlar da dahil olmak üzere medeni duruma göre anlamlı farklılık göstermemiştir ( $p > 0,05$ ).

Ortalamalar incelendiğinde genel olarak bekarların puanlarının evlilerden yüksek olduğu görülmüştür. Ancak evli ve bekarların değerlendirme puanları arasındaki farklılıklar istatistiksel olarak anlamlı ölçüde bulunmamıştır. Dolayısıyla, evli ve bekârların insan ticaretiyle mücadele etkinliğini benzer düzeyde değerlendirdikleri söylenebilir.

#### 4.6.4.4. Öğrenim Durumu

İnsan ticaretiyle mücadele hakkındaki değerlendirmelerin öğrenim durumuna göre karşılaştırılması için tek yönlü (faktörlü) varyans analizi (ANOVA) yapılmış ve ulaşılan bulgular Tablo 4.13'te verilmiştir.

**Tablo 4.13: İnsan Ticaretiyle Mücadele Hakkındaki Değerlendirmelerin Öğrenim Durumuna Göre Karşılaştırılması**

| Puan  | Öğrenim Durumu | n   | $\bar{x}$ | s    | Varyansın Kaynağı | Kareler Toplamı | d   | Kareler Ort. | F     | p     |
|---|----------------|-----|-----------|------|-------------------|-----------------|-----|--------------|-------|-------|
| İnsan Ticaretiyle Mücadele                  | Lise ve altı   | 73  | 3,56      | 0,86 | G. Arası          | 0,891           | 2   | 0,446        | 0,741 | 0,477 |
|   | Lisans         | 308 | 3,44      | 0,77 | G. İçi            | 249,598         | 415 | 0,601        |       |       |
|   | Y. Lisans      | 37  | 3,48      | 0,59 | Toplam            | 250,489         | 417 |              |       |       |
| Faaliyetlerin ve Kanuni Mevzuatın Etkinliği | Lise ve altı   | 73  | 3,21      | 0,98 | G. Arası          | 2,226           | 2   | 1,113        | 1,148 | 0,318 |
|   | Lisans         | 308 | 3,01      | 1,00 | G. İçi            | 402,279         | 415 | 0,969        |       |       |
|   | Y. Lisans      | 37  | 3,04      | 0,83 | Toplam            | 404,505         | 417 |              |       |       |
| Mağdurların Tanımlanması ve Korunması       | Lise ve altı   | 73  | 3,54      | 1,00 | G. Arası          | 0,048           | 2   | 0,024        | 0,030 | 0,970 |
|   | Lisans         | 308 | 3,52      | 0,88 | G. İçi            | 332,310         | 415 | 0,801        |       |       |
|   | Y. Lisans      | 37  | 3,53      | 0,73 | Toplam            | 332,358         | 417 |              |       |       |
| Kolluk Kuvvetlerinin Etkinlik Durumu        | Lise ve altı   | 73  | 3,81      | 0,95 | G. Arası          | 1,026           | 2   | 0,513        | 0,664 | 0,516 |
|   | Lisans         | 308 | 3,69      | 0,88 | G. İçi            | 320,926         | 415 | 0,773        |       |       |
|   | Y. Lisans      | 37  | 3,78      | 0,65 | Toplam            | 321,952         | 417 |              |       |       |

Buna göre, katılımcıların insan ticaretiyle mücadele hakkındaki değerlendirmeleri alt boyutlar da dahil olmak üzere öğrenim durumuna göre anlamlı farklılık göstermemiştir ( $p>0,05$ ). Diğer bir ifade ile farklı öğrenim düzeylerine sahip

katılımcıların değerlendirme puanları arasındaki farklılıklar istatistiksel olarak anlamlı ölçüde bulunmamıştır. Dolayısıyla, farklı öğrenim düzeylerine sahip katılımcıların insan ticaretiyle mücadele etkinliğini benzer düzeyde değerlendirdikleri söylenebilir.

#### 4.6.5. Değerlendirme Alt Boyutları Arasındaki İlişkiler

Bu başlık altında, “insan ticaretiyle mücadele amacıyla ulusal ve uluslararası alanda yürütülen faaliyetler ve kanuni mevzuatın etkinliği, mağdurların tanımlanması ve korunması ve kolluk kuvvetlerinin etkinlik durumu arasında anlamlı ilişkiler bulunmakta mıdır?” sorusuna cevap aranmıştır. Bunun için Pearson korelasyon analizi yapılmış ve ulaşılan bulgular Tablo 4.14’te verilmiştir.

**Tablo 4.14: Değerlendirme Alt Boyutları Arasındaki İlişkiler**

|  |           | (I) | (II)   | (III)  |
|--|-----------|-----|--------|--------|
| <b>Ulusal ve Uluslararası Alanda Yürütülen Faaliyetlerin ve Kanuni Mevzuatın Etkinliği (I)</b> | Pearson r | 1   | 0,473  | 0,544  |
|  | p         |     | 0,000* | 0,000* |
| <b>Mağdurların Tanımlanması ve Korunması (II)</b>  | Pearson r |     | 1      | 0,668  |
|  | p         |     |        | 0,000* |
| <b>Kolluk Kuvvetlerinin Etkinlik Durumu (III)</b>  | Pearson r |     |        | 1      |
|  | p         |     |        |        |

\* p<0,05.

Tablo 4.14’te görüldüğü üzere öncelikle; ulusal ve uluslararası alanda yürütülen faaliyetlerin ve kanuni mevzuatın etkinliği ve mağdurların tanımlanması ve korunması arasındaki ilişki orta düzeyde pozitif (r=0,473) ve anlamlı (p<0,05) bulunmuştur.

Katılımcıların Türkiye’de ulusal ve uluslararası alanda yürütülen faaliyetlerin ve kanuni mevzuatın etkinliği ile ilgili olumlu düşüncelerinin artması ile birlikte mağdurların tanımlanması ve korunması hakkındaki olumlu değerlendirmeleri de orta düzeyde bir ilişki ile ve anlamlı olarak artış göstermektedir (Şekil 4.2).

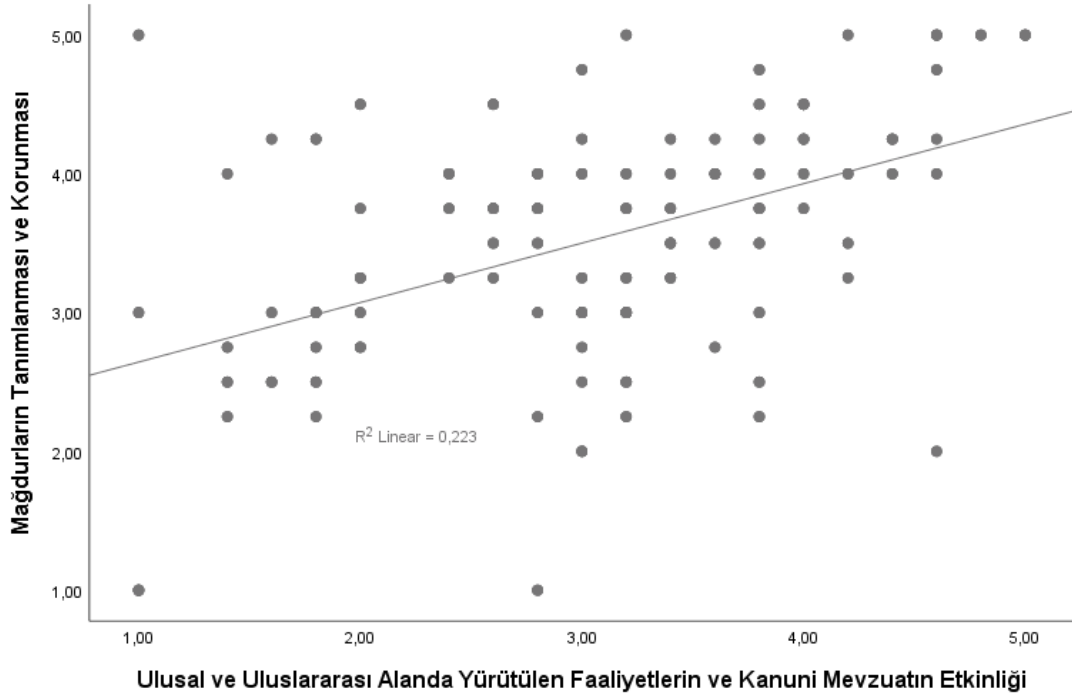

**Şekil 4.2: Ulusal ve Uluslararası Alanda Yürütülen Faaliyetlerin ve Kanuni Mevzuatın Etkinliği ile Mağdurların Tanımlanması ve Korunması Arasındaki İlişki**

Ulusal ve uluslararası alanda yürütülen faaliyetlerin ve kolluk kuvvetlerinin etkinlik durumu arasındaki ilişki orta düzeyde pozitif ( $r=0,544$ ) ve anlamlı ( $p<0,05$ ) bulunmuştur. Katılımcıların Türkiye’de ulusal ve uluslararası alanda yürütülen faaliyetlerin ve kanuni mevzuatın etkinliği ile ilgili olumlu düşüncelerinin artması ile birlikte kolluk kuvvetlerinin etkinlik durumu hakkındaki olumlu değerlendirmeleri de orta düzeyde bir ilişki ile ve anlamlı olarak artış göstermektedir (Şekil 4.3).

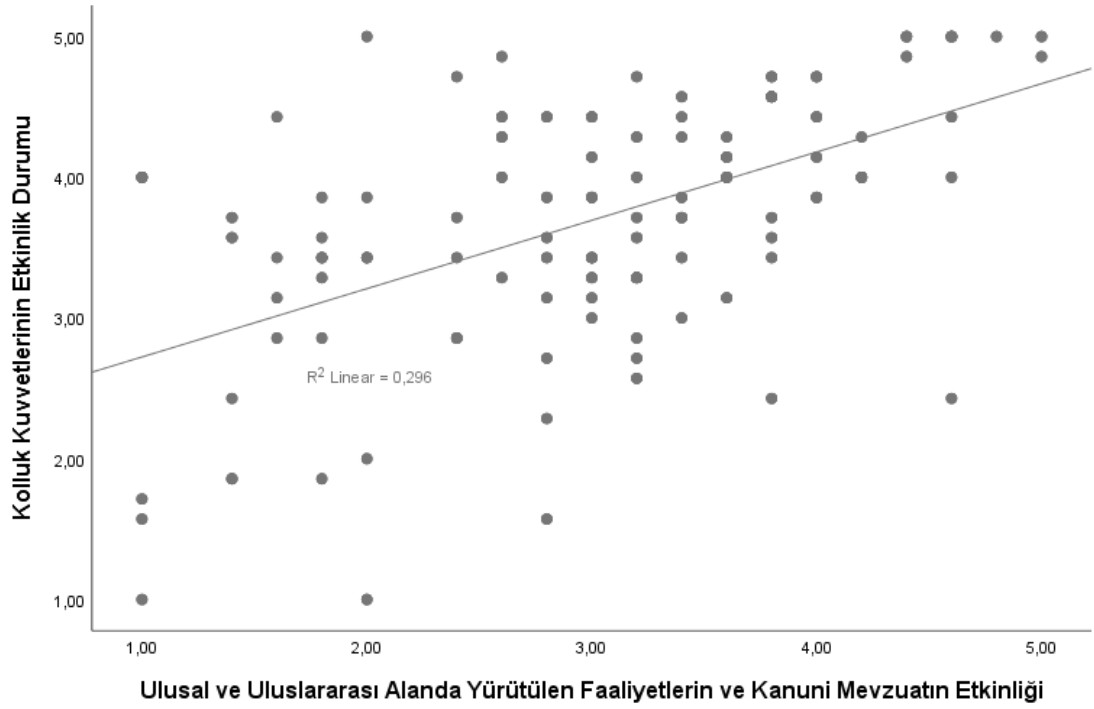

**Şekil 4.3: Ulusal ve Uluslararası Alanda Yürütülen Faaliyetlerin ve Kanuni Mevzuatın Etkinliği ile Kolluk Kuvvetlerinin Etkinlik Durumu Arasındaki İlişki**



## SONUÇ VE ÖNERİLER

Bu çalışma ile insan ticareti suçunun tüm detaylarına değinerek kişilerin insan ticareti suçunun nasıl öznesi haline geldiği anlatılmıştır. İnsan ticareti mağduru olan kadın, erkek ve çocukların bu suç tuzağına nasıl düştüğü, mağduriyet süreçlerine ve bu suçun diğer suç tiplerinden farklarına değinilmiştir. Türkiye’de ve Dünya’da suç ile mücadele eden kolluk birimlerinin tarihsel gelişimine yer verilmiş ve kolluk kavramı detaylı olarak anlatılmıştır. Türkiye’de yürürlükte olan mevzuat ve kanunların hangilerinin insan ticareti suçuna yer verdiği ve önlenmesi için hangi tedbirlerin öngörüldüğü açıklanmıştır. Ardından tacirin elinden çeşitli yollarla kaçan veya kolluk kuvvetlerinin müdahalesi ile mağduriyetleri son bulan bireylerin, yapılan mülakatlar ile mağdur tanımla işlemlerinin nasıl gerçekleştirildiği açıklanmıştır. Tanımla işlemi yapıldıktan sonra insan ticareti mağduruna sunulan hizmetlere ve mağdurlara verilen haklara detaylı şekilde yer verilmiştir.

20. yüzyıl da insan hakları nispi olarak büyük bir gelişme kaydetmiştir. Ancak yine bu dönemlerde en çok istismarın yaşandığı, insan haklarının ve onurunun sistematik şekilde ihlal edildiği görülmüştür. 1800’lü yıllarda görülen kölelik diye adlandırılan ırkçı rejim şekil değiştirmiş, çocuk yaşlı demeden tüm insanlığı olumsuz yönde etkileyen başka bir sömürü aracına dönüşmüştür. Sadece adı değişen modern kölelikte, özellikle küreselleşmenin yaşanması, ülkeler arası sınırların büyük oranda kalkması, doğu bloğunun son bulup komünist sistemin çökmesi ile iki kutuplu dengenin bozulması, bu sistemle yönetilen ülkelerin gelir dağılımında uçurum sayılabilecek farklar oluşması, dünya ekonomilerinin güven vermeyip sıkça darboğaza girmesi, kötü yönetim, devlet memurlarının yozlaşması, kadına olan olumsuz bakış açısı, insanların teknolojik gelişmeler sayesinde görüp tanıdığı gelişmiş ülkelerdeki yaşam şartlarına ve refaha ulaşma istekleri gibi sebepler insanları yaşadıkları yeri terk etmeye zorlamıştır.

İnsanlar yaşadıkları bu zorluklardan kurtulmak, rahat hayata erişmek için çeşitli yollara başvurumaktadırlar. Bunlardan ilki yasal yollardan göç etmektir. Uluslararası göç hareketleri yıllar geçtikçe artmış buna bağlı olarak da bir takım olumsuz sonuçlar yaşanmaya başlanmıştır. Suç oranların artması ve kültürel çatışmaların artması ile ülkeler daha fazla sınırlamalar getirmek zorunda kalmıştır. Yasal yollarla giriş yapamayanlar illegal yöntemlere yönelmiş bu da illegal örgütler için yeni bir pazar haline gelmiştir.

Failler mağdurları, beklentilerine, aile yapılarına ve yaşadıkları çevreye göre çeşitli vaatlerle kendilerine çekmektedirler. Mağdurlar en çok fuhuş ve işgücü ihtiyacını karşılamak amacıyla sömürülmektedir. Kadınlar; çocuk bakıcılığı, temizlikçi, şarkıcı, hasta bakıcılık yapacakları vaatleriyle kandırıp fuhşa sürüklenmekte erkekler ise dolgun ücretli iş vaadi ile kandırılıp kötü şartlarda çalıştırılmakta, vücut organları alınmaktadır. Diğer taraftan dünya genelinde yasadışı iş gücüne ve fuhuşa oluşan talebin fazla olması buna karşılık yakalansalar dahi insan tacirlerinin yargılandıktan sonra aldıkları cezaların kazandıkları kar karşısında komik sayılabilecek kadar düşük kalması tacirleri bu suça teşvik etmektedir.

Mağdurlar hedef ülkeye geldikten sonra insan tacirleri tarafından istismar süreci başlamaktadır. Pasaportları elinden alındıktan sonra ağır borç yükü altına sokulmakta, kendileri veya aileleri baskı görmekte, istediklerini yaptırmak amaçlı şiddet uygulanmakta, fiziksel ve psikolojik işkencelere maruz kalmaktadırlar.

Bu aşamadan sonra insan onurunun geride bırakıldığı, insana insan olduğu için verilen değer göz ardı edildiği süreç başlamaktadır. İnsan onuru artık bir meta haline gelerek mal gibi alınıp satılmaya başlanmaktadır. Özellikle çocuklar çeşitli sebeplerle ailelerini kaybetmiş veya sahipsiz kalmış olabilmektedir bu da tacirlerin dikkatine çekmektedir. Anne babasız kalan çocukları arayacak kimse olmadığından tacirlerin gözünde kolay hedef olarak görülmektedir.

Asya'dan Avrupa'ya transfer güzergâhında yer alan Türkiye gerek coğrafi konumunun etkisiyle ve gerekse yer aldığı bölgedeki komşu devletlere göre görece daha iyi sosyal, siyasî ve ekonomik koşullara sahip olması nedeniyle insan tacirleri için hedef ülke konumunda olup fuhuş amaçlı insan ticareti suçu başta olmak üzere her suç biçimiyle gündeme gelmektedir. Hem hedef hem de transfer ülkesi haline gelen Türkiye eski Doğu Bloku ülkelerine yakın olması ve gittikçe gelişen ve değişen ekonomiye paralel olarak yüksek ücretli iş arayan, Avrupa veya diğer gelişmiş ülkelere gitmek isteyen kişilerin odak noktası halindedir.

Devletlerin yürüttüğü politikalar ve kolluk kuvvetlerinin yoğun çalışmalarına rağmen insan ticareti suçunun işlenmesinin önüne geçilmesi mümkün olamamaktadır. İnsan ticareti ile mücadele eden kolluk personelinin yasal mevzuat çerçevesindeki görev ve sorumluluklarından tek tek bahsedilmiş olup insan ticareti suçunun ispatı ve failerin hak ettiği gibi cezalandırılması, kolluk personelinin soruşturma ve kovuşturma

evresinde gösterdiği hassas çalışmaya bağlıdır. Mağdurların kurtarılması, rehabilite edilmeleri ve güvenli bir şekilde ülkelerine dönmelerinin sağlanması özverili çalışmanın sonucundan mümkün olmaktadır.

İnsan ticareti diğer suç tiplerine göre görülebilirlik oranı düşük bir suçtur. Fuhuş suçu sokaklarda, barlarda, otellerde görünür haldeyken iş gücü sömürüsü gizli mekânlarda, madenlerde, orman ve yer altı işletmelerinde ya da evlerde gerçekleşmektedir. Dolayısıyla suçun mağdurlarının tespit edilmesi daha da güçleşmektedir.

Araştırma kapsamında, Türkiye’de insan ticareti suçunun yoğun olarak görüldüğü illerde yaşayan vatandaşların hem insan ticareti suçu ile ilgili yürütülen iş ve eylemler hakkında görüşlerini öğrenmek hem de halkın gözünden kolluk birimlerinin suçla mücadeledeki etkinlik durumunu ölçmek adına anket çalışması yapılmış ve çalışmaya eklenmiştir. Bu anket çalışmasında;

Türkiye’deki kolluk kuvvetlerinin insan ticaretiyle mücadelesinin toplumun bakış açısıyla değerlendirilmesi temel amacıyla gerçekleştirilen bu araştırmaya Türkiye’de insan ticareti olaylarının yoğun olarak görüldüğü Adana, Antalya, Gaziantep, İzmir, Muğla ve Van illerinde yaşayan 18 yaşın üzerinde yer alan 13.601.582 kişi arasından, ilkökul mezunlarından yüksek lisans mezunlarına uzanan geniş bir eğitim durumu çeşitliliği gösteren, evli veya bekâr olarak yaşamını devam ettiren toplam 418 erkek veya kadın bireyin katılımı sağlanmıştır. Bu yönüyle araştırmanın, bu illerden farklı kesimleri temsil eden bir özellik gösterdiğini söylemek mümkündür. Bu durum, toplumun konu ile ilgili bakış açısının sağlıklı biçimde tespit edilebilmesi için önemli bir avantaj sağlamıştır.

Ancak katılımcıların yaklaşık üçte ikisinin erkeklerden oluşması, katılımcıların genel olarak (%83,5) lisans veya lisansüstü mezunu olan eğitim düzeyi yüksek bireyler olması ve katılımcıların %65,8’inin 31-49 yaş grubunda yer alması araştırmanın sonuçlarının genellenebilirliğine etki eden sınırlılıklar arasında yer almıştır. Araştırma sonuçları değerlendirilirken bu bulguların göz önünde bulundurulması yerinde olacaktır.

Araştırmanın önemli sonuçlarından birisini bireylerin insan ticareti ile mücadele algısını ölçmek için amaca uygun, geçerli bir araç olarak kullanılabilir özellikler gösteren İnsan Ticareti ile Mücadele Algısı Ölçeğinin (İTMAÖ) geliştirilmesi olmuştur.

Ölçeğin açıkladığı varyans %63,802 ve Cronbach Alpha güvenilirlik katsayısı  $\alpha=0,914$  olarak bulunmuştur. Ayrıca DFA uyum iyiliği indeksleri kabul edilebilir ve mükemmel düzeylerde tespit edilmiş ve ölçek maddelerine ait madde-toplam puan korelasyonu bulguları ölçeğin iç tutarlılığının yüksek olduğunu göstermiştir. Bunlara ek olarak ulusal ve uluslararası alanda yürütülen faaliyetlerin ve kanuni mevzuatın etkinliği, mağdurların tanımlanması ve korunması ve kolluk kuvvetlerinin etkinlik durumu olarak adlandırılan 3 alt boyutlu yapısı ile literatüre önemli bir ölçme aracı katkısı sağlanmıştır.

Araştırma sonucunda, ilk olarak Türkiye’de toplumun, insan ticaretiyle mücadelenin etkinliğine ilişkin olumlu değerlendirmelerinin ortanın üzerinde olduğu görülmüştür. Bu bulgu toplumun, Türkiye’de insan ticaretiyle mücadele anlamında yapılabileceklerin yeterli düzeyde yapıldığı düşüncesinde olduklarını göstermiştir. Katılımcıların kendilerine yöneltilen 16 maddeden 10’una katıldıklarını belirtirken, 6 maddede kararsız kalmaları bu durumu gösteren önemli bir bulgu olmuştur.

Türkiye’deki kolluk kuvvetlerinin insan ticaretini önlemede etkin bir mücadele gösterdiğine ilişkin toplumsal inanç ile toplumun; mağdurların tanımlanması ve korunması ile ilgili pozitif değerlendirmeleri, insan ticaretiyle mücadelenin etkinliğine ilişkin genel olarak yapılan olumlu değerlendirmeye benzer şekilde yine ortanın üzerinde denebilecek bir düzeydedir. Ölçek maddeleri detaylı olarak incelendiğinde, katılımcılar, suçla mücadele alanında düzenlenen ulusal ve uluslararası toplantıların ve konferansların olumlu etkileri olduğuna inanmaktadırlar.

Aynı şekilde, kolluk kuvvetlerinin suçla mücadelede yeterli bilgi ve mevzuata sahip olduklarına olan güvenleri de yüksektir. Katılımcılar, insan ticareti mağdurlarına yönelik sunulan insani yardımların yeterli olduğunu düşünmektedirler. Ayrıca, soruşturma aşamasında kişilerin mağdur olup olmadığının kolayca anlaşılabilmesine ve kolluk kuvvetlerinin suçun önlenmesi için gerekli tedbirleri aldığına dair kanaatleri mevcuttur. Bu inançlar, suçla mücadele konusunda katılımcıların olumlu bir değerlendirme yaptıklarını ve mevcut çabaların olumlu sonuçlar verdiğine inandıklarını göstermektedir.

Ancak Türkiye’de insan ticaretiyle mücadele amacıyla ulusal ve uluslararası alanda yürütülen faaliyetler ve kanuni mevzuatın etkinliği ise önceki iki alt boyutun altında kalarak orta düzeyde değerlendirilmiştir. Mağdurların konakladığı sığınma

evlerinin yeterliliği konusunda kararsızlık bulunmaktadır. Bazı katılımcılar bu konaklama yerlerinin yeterli olduğuna inanırken, bazıları ise eksiklikler olduğunu düşünmektedir. Ayrıca, kolluk kuvvetlerinin şehir ve kırsal bölgelerde yaşayan vatandaşlara suçla ilgili bilgi vermek amacıyla saha ziyaretleri gerçekleştirdiği konusunda bir mutabakat yoktur. Suç ve suçlularla mücadelede sosyal medya platformlarının etkin olarak kullanılması ve kamu spotları aracılığıyla halkın bilgilendirilmesi konusunda ise katılımcılar kararsız kalmıştır. Benzer şekilde, insan ticareti ile mücadele için ulusal ve uluslararası düzeyde görev yapan sivil toplum kuruluşları, dernekler ve sendikaların sayısı ve etkinlik konusunda da katılımcılar arasında belirsizlik vardır. Yine kararsız kalınmakla birlikte, en düşük puan ortalamasına sahip olan maddeler ise “kolluk kuvvetlerinin personel sayısı suçla mücadele etmede yeterlidir”, “Türkiye’de yürürlükte bulunan kanun ve yönetmelikler suç ile mücadelede caydırıcı niteliktedir” ve “suçlular, yargılama sürecinden sonra hak ettikleri cezayı almaktadırlar” maddeleri olmuştur.

Bu durum, insan ticaretiyle mücadelede özellikle ulusal ve uluslararası düzeyde yürütülen faaliyetlerin ve kanuni mevzuatın etkinliği konusunda bazı zayıflıkların ve eksikliklerin olduğuna işaret etmektedir. Ayrıca, mevcut kanuni mevzuatın insan ticaretiyle mücadele için yeterli olmadığı ve daha güçlü yasal düzenlemelere ihtiyaç duyulabileceği sonucuna varmak mümkündür.

Bu değerlendirmeler, Türkiye’nin insan ticaretiyle mücadelede önemli adımlar attığını, ancak hala bazı zorluklarla karşı karşıya olduğunu göstermektedir. Kolluk kuvvetlerinin bazı eksiklikleri olsa da iyi denebilecek düzeyde etkin bir mücadele gerçekleştirmesi ve mağdurların korunması için gösterilen hassasiyet, insan ticareti ile mücadele için önemli bir itici güç oluşturmaktadır. Ancak, insan ticaretiyle mücadelede etkinliğin artırılması için daha güçlü yasal mevzuat ve daha stratejik faaliyetlerin hayata geçirilmesi gerekliliği de vurgulanmaktadır. Bu sonuçlar, insan hakları savunucuları, hükümet ve diğer ilgili tarafların insan ticaretiyle mücadelede daha kapsamlı ve etkin çözümler geliştirme çabalarını desteklemesi gerektiğini göstermektedir.

İnsan ticaretiyle mücadele hakkındaki değerlendirmelerin cinsiyet, yaş, medeni durum ve eğitim düzeyine göre anlamlı farklılık gösterip göstermediği incelendiğinde;

değerlendirmelerin, bu özelliklerin hiçbirine anlamlı farklılık göstermediği tespit edilmiştir ( $p>0,05$ ). Bu sonuç, cinsiyet, yaş, medeni durum ve eğitim düzeyi gibi demografik özelliklerin insan ticaretiyle mücadele hakkındaki değerlendirmeleri etkilemediğini göstermektedir. Bu durum, insan ticareti konusundaki farkındalığın ve duyarlılığın toplumda geniş bir kesimde benzer düzeyde olduğunu ve bu özelliklerin değerlendirmeler üzerindeki etkisinin istatistiksel olarak anlamlı olmadığını göstermektedir.

Ancak, faaliyetlerin ve kanuni mevzuatın etkinliği yaşa göre anlamlı farklılık göstermiştir ( $p<0,05$ ). 41 yaş ve üzerindeki bireylerin faaliyetlerin ve kanuni mevzuatın etkinliği ile ilgili olumlu görüşleri 31 yaş ve altından anlamlı olarak daha yüksek bulunmuştur.

Bu tespitler özellikle belirli alt gruplar arasında daha derinlemesine analiz edilmeli ve farklı demografik özelliklerin diğer sosyal ve ekonomik faktörlerle nasıl etkileşime girdiği daha ayrıntılı bir araştırmayla ortaya konulmalıdır.

İnsan ticaretiyle mücadele amacıyla ulusal ve uluslararası alanda yürütülen faaliyetler ve kanuni mevzuatın etkinliği, mağdurların tanımlanması ve korunması ve kolluk kuvvetlerinin etkinlik durumu arasında anlamlı ilişkiler bulunup bulunmadığı incelendiğinde ise bunların tamamı arasında orta düzeyde pozitif ( $0,29<r<0,70$ ) ve anlamlı ( $p<0,05$ ) ilişkiler olduğu tespit edilmiştir. Bu tespit, insan ticaretiyle mücadelede ulusal ve uluslararası düzeyde yürütülen faaliyetlerin ve kanuni mevzuatın etkinliğinin, mağdurların tanımlanması ve korunması, ve kolluk kuvvetlerinin etkinlik durumunun birbiriyle ilişkili olduğunu göstermektedir. Yani, daha etkin faaliyetler ve güçlü kanuni mevzuat, mağdurların daha etkin bir şekilde tanımlanması ve korunması ve kolluk kuvvetlerinin daha etkin mücadelesi ile ilişkilidir. Bu da insan ticaretiyle mücadelede çoklu ve entegre bir yaklaşımın önemini vurgulamaktadır.

Ayrıca, bu analiz sonucunda elde edilen orta düzeydeki pozitif ilişki, bu faktörlerin birbiriyle doğrudan ilişkili olduğunu ve bir faktördeki gelişmelerin diğer faktörleri de etkileyebileceğini göstermektedir. Dolayısıyla, insan ticaretiyle mücadelede başarıya ulaşmak için tüm bu faktörlerin birlikte ele alınması ve koordineli bir şekilde çalışması gerekliliği ortaya çıkmaktadır.

Sonuç olarak, bu araştırma Türkiye’deki insan ticaretiyle mücadele konusunda önemli bir adım olmuş ve toplumun bakış açısını tespit etmek için geniş bir eğitim düzeyi ve yaş aralığına sahip katılımcılarla gerçekleştirilmiştir. Araştırmanın, farklı kesimleri temsil eden bir örneklem seçimi yapması, elde edilen sonuçların toplumun genelini yansıtmaya potansiyelini artırmıştır. Araştırma sonucunda geliştirilen İnsan Ticareti ile Mücadele Algısı Ölçeği, insan ticaretiyle mücadelede algıları ölçmek için kullanışlı bir araç olarak ortaya çıkmıştır. Araştırmanın sonuçları, Türkiye’de insan ticaretiyle mücadelede olumlu bir algı olduğunu göstermektedir. Ancak, bu alanda yapılan çalışmaların ve kanuni mevzuatın etkinliği konusunda bazı zayıflıkların ve eksikliklerin olduğu da ortaya çıkmıştır. Ayrıca, araştırmada ortaya çıkan ilişkiler, insan ticaretiyle mücadelede çoklu boyutların önemini vurgulamaktadır. Ulusal ve uluslararası düzeyde yapılan faaliyetler, kanuni mevzuatın etkinliği, mağdurların tanımlanması ve korunması ve kolluk kuvvetlerinin etkinliği birbirleriyle ilişkilidir.

Ulaşılan sonuçlara dayalı olarak çeşitli önerilerde bulunmak mümkündür. Buna göre, gerçekleştirilecek benzer çalışmalarda daha fazla çeşitlilik gösteren katılımcı gruplarının dâhil edilmesi ve farklı bölgelerden verilerin toplanması önerilebilir. Araştırma sonucunda geliştirilen İnsan Ticareti ile Mücadele Algısı Ölçeğinin geçerlik ve güvenilirliği yeni çalışmalarla denenmelidir. İnsan ticaretiyle mücadelede daha etkili sonuçlar elde etmek için ulusal ve uluslararası düzeyde yapılan faaliyetler, kanuni mevzuatın etkinliği, mağdurların tanımlanması ve korunması, ve kolluk kuvvetlerinin etkinliği boyutlarının birlikte ele alınması ve entegre bir yaklaşım benimsenmesi yerinde olacaktır. Araştırmada belirlenen zayıflıkların ve eksikliklerin giderilmesi için, insan ticaretiyle mücadele politikalarının ve stratejilerinin düzenli olarak gözden geçirilerek güncellenmesi gerekmektedir. Özellikle kanuni mevzuatın etkinliğinin artırılması ve daha güçlü iletişim stratejilerinin kullanılması, insan ticaretiyle mücadeledeki başarıyı destekleyecek adımlar öncelikli alanlardır. Ayrıca toplumun destek ve katılımıyla, insan ticaretiyle mücadelede daha kapsamlı ve etkili adımların atılması hedeflenmelidir. Bu doğrultuda, ilgili paydaşların iş birliği ve koordinasyonu artırılması, güçlü bir yasal mevzuatın oluşturulması ve toplumsal farkındalığın artırılması, Türkiye’nin insan ticaretiyle mücadelesinde daha da ileriye gitmesini sağlayacaktır.

Elde edilen bu sonuçlar doğrultusunda insan ticareti suçunu önleyebilmek için çalışmaya ek olarak bazı önerilerde bulunabiliriz. Bunlar;

İnsan haklarının en ağır ihlallerinden biri olan insan ticareti suçunun engellenebilmesi için en başta sosyal ve ekonomik politikalar olmak üzere insan hakları ihlalinin doğuran faktörlerin ortadan kaldırılması gerekmektedir.

Tüm hukuki mevzuatlar birbirleri ile uyumlu hale getirilerek, uygulamada aksaklıklarla karşılaşılması için kanuni metinlerde suçun tanımı detaylı yapılmalıdır.

Bu insanlık dışı muameleye neden olan bir nevi körükleyen ekonomik çaresizlikler, psikolojik ve fiziksel sorunlar ile gelir adaletsizliğinin önlenmesi amacıyla geçim sıkıntısı yaşayan ailelerin desteklenmesi gerekmektedir. Bu amaçla ulusal ve uluslararası yardım fonları oluşturulmalı, var olanların da sayıları arttırılmalıdır. Kadınların ve diğer azınlık grupların uğradıkları ayrımcılıkla mücadeleyle yönelik projeler geliştirilmelidir. Kadınların da en az erkek bireyler kadar iş ve eğitim fırsatlarından istifade etmeleri sağlanmalıdır.

Ülkeler, uluslararası platformlarda alınan kararlara tümüyle bağlı olmalı ve kendi ulusal mevzuatlarında da gerekli düzenlemeleri yerine getirmelidir. İnsan ticaretinin önlenmesi ve soruşturulması çerçevesinde, uluslararası aktif ve somut işbirliği yapılması için ortak çalışmaların sürdürülmesi gerekmektedir. Uluslararası aktörler düzenleyecekleri konferans ve toplantıları sırf yapmak için değil gerçekten çözüm üretmek için düzenlemelidir. Kaynak ülkeler ve hedef ülkelerde suçun önlenmesi adına ortak farkındalık ve bilinçlendirme eğitimleri verilmelidir.

Ulusal ve uluslararası alanda yapılan yasal düzenlemelerin etkili olarak uygulanabilmesi için tüm kamu personelleri konu hakkında uzmanlaşmalı, yeterli teknolojik imkânlarla sahip olmalıdır.

İnsan ticareti ile mücadelenin etkin olarak yapılabilmesi için en önemli araçlardan biri muhtemel kurbanlara verilecek eğitimlerdir. Suç hakkında verilecek bilgilendirmeler tacirlerin insanları suiistimal etmelerini zorlaştıracaktır. Suç oluşmadan önce verilen bu eğitimler birçok masum insanın konu hakkında bilinçlenmesini sağlayacaktır.

İnsan ticareti suçu çok karmaşık bir suçtur. Ülkeler her ne kadar işbirliği yaparak sözleşmeler, konferanslar yayınlasalar da suçun tanımı ve kolluk açısından insan ticareti ile mücadelede görevli personelin yönlendirilmesine, eğitilmesine, bilinçlendirilmesine

ve farkındalığının artırılmasına yönelik faaliyetlere ağırlık verilmelidir. Kolluk personeli bu suçla mücadele ederken taktik ve tekniklerini eğitim ve saha uygulamaları ile artırmalıdır. Kolluk kuvvetlerinin mağduru tespit etme konusundaki yetenekleri geliştirilmeli, mağdurları korumak birinci öncelik olduğundan onlara yaklaşırken profesyonelce davranılmalıdır. Böylece mağdurlar kolluğa olan güveni artacak, tacirler hakkında bilgi vererek sürece olumlu katkılarda bulunacaktır.

Kolluk personeline verilen hizmet içi/dışı eğitimler sürekli olmalı ve insan ticaretiyle mücadelenin değişen yapısı küresel alanda onaylanan mevzuat ışığında eğitim programları güncel tutulmalıdır.

Mağdurların ülkede kalışlarına izin verilmesi, kolluk kuvvetleri ile işbirliği yapmalarının teşvik edilerek bu sayede şüphelilere/suçlulara ulaşılması, suçun örgütlü yapısı göz önüne alınarak, soruşturma ve kovuşturma yapılması sağlanmalıdır.

Sınır kapılarının aktif güvenlik önlemleri artırılmalıdır. Gelişmiş parmak izi tanıma sistemleri ve kameralar vasıtası ile yabancıların giriş ve çıkışları daha sıkı kontrol edilmelidir. Sınır kapılarında görevli devlet memurlarının sahtecilik konusunda iyi eğitim almaları gerekmektedir.

## KAYNAKÇA

Akgün, E. (2017). “Modern Kölelik İnsan Ticareti ve Rakamlarla Türkiye Gerçeği”. Marmara Üniversitesi Hukuk Fakültesi Hukuk Araştırmaları Dergisi, 157-182.

Akkoca Seçkin, S. (2018). “İnsan Ticareti Suçu Kapsamında Mağdur Çocuk Tanımlaması”, Yayınlanmamış Yüksek Lisans Tezi, İstanbul Yeni Yüzyıl Üniversitesi Sosyal Bilimler Üniversitesi, İstanbul

Alpar, G. (2013). "Güvenliğin Sağlanmasında Bir Kolluk Kuvveti Olan Jandarmanın Geçmişten Günümüze Rolü ve Dünyadaki Konumu". Güvenlik Bilimleri Dergisi, 79-106.

Akman, N. (1988). "Yönetim Sistemlerinde İç Güvenlik Hizmetleri ve Jandarma Diğer Ülkelerde İç Güvenlik Kuruluşları ile Türk ve Fransız İdari Sistemlerinde Jandarmanın Mukayeseli İncelemesi". Yayınlanmamış Doktora Tezi, Gazi Üniversitesi Sosyal Bilimler Enstitüsü, Ankara.

Alyot, H. (2008). “Türkiye’de Zabıta Tarihi Gelişim ve Bugünkü Durum”. Ankara: EGM Türk Polis Tarihi Araştırma.

Alyot, H. (1947). "Türkiye’de Zabıta, Tarihi Gelişim ve Bugünkü Durum". Ankara: Kanaat Basımevi.

Alyot, H. (2008). Türkiye’de Zabıta Tarihi Gelişim ve Bugünkü Durum. Ankara:Kozan Matbaa

Arslan, Ç., & Yenidünya, C. (2009). “Türk Hukukunda İnsan Ticaretine İlişkin Yasal Düzenlemeler”, Türk Hukukunda İnsan Ticareti Suçu El Kitabı, içinde ss.54, Ankara.

Arslan, K. O. (2015). “İnsan Onuru Kavramı ve Koruma Tedbirleri Bağlamında Temel Bir İlke Olarak İnsan Onurunun Korunması”, içinde ss.57, TBBD, Ankara

Aydın, M. (2013). “Türk Ceza Kanununda İnsan Ticareti Suçu”, Yüksek Lisans Tezi, İstanbul Üniversitesi Sosyal Bilimler Enstitüsü, İstanbul

Aydođdu, S. (2012). “Türkiye’de İnsan Ticareti Suçu ve Polisin Fuhuş Amaçlı İnsan Ticareti ile Mücadelesi”, Yüksek Lisans Tezi, Karadeniz Teknik Üniversitesi Sosyal Bilimler Üniversitesi, Trabzon

Bilgiç, A. (2019). "Türkiye’de İç Güvenlik Yapılanmasında Çoklu Genel Kolluk Sisteminin Kurumsallaşması". İstanbul Gelişim Üniversitesi Sosyal Bilimler Dergisi, 6(2), 287-307.

Bolat, G. (2005). “Dünyada ve Türkiye’de İnsan Ticareti Suçu”, Ankara.

Bucaktepe, A. (2008). "Genel İdari Kolluk ve Kolluk İşlemleri". Yayımlanmamış Doktora Tezi. Gazi Üniversitesi Sosyal Bilimler Enstitüsü. Ankara

Bulut, N. (2008). “Eski Yunan’dan Aydınlanma Çağına İnsan Onuru Kavramının Gelişimine Genel Bir Bakış”. EÜHFD, 3.

Büyüköztürk, Ş. (2011). Sosyal Bilimler İçin Veri Analiziz El Kitabı. Pegem Akademi.

Çetin, A. (2004). “ İnsan Ticareti Suçu”, içinde ss. 19-83, AÜHFD, 53(4)

Çokluk, Ö., Şekerciođlu, G., & Büyüköztürk, Ş. (2012). Sosyal Bilimler İçin Çok Değişkenli İstatistik: SPSS ve LISREL Uygulamaları. Pegem Akademi.

Dawson, C. (2015). Araştırma Yöntemlerine Giriş. (A. ARI, Çev.) Eğitim Yayıncılık.

Değirmenci, O. (2006). “Mukayeseli Hukukta ve Türk Hukukunda İnsan Ticareti Suçu”, TBB Dergisi, içinde ss.62-63

Dereboylular, Ö. (2019). “Kölelik ve Kulluk Yasağının Avrupa İnsan Hakları Mahkemesi Kararları Işığında Değerlendirilmesi”, D.E.Ü. Hukuk Fakültesi Dergisi, içinde ss.2600-2605.

Dođan, F. (2010). "Polis ve Jandarmanın Teşkilatları Açısından İç Güvenlik Yönetimi, Sorunları ve Değişimi". Yayımlanmamış Yüksek Lisans Tezi, Ankara Üniversitesi Sosyal Bilimler Enstitüsü. Ankara

Dönmezer, S. (1975). “Genel Adap ve Aile Düzenine Karşı Cürümler”, İstanbul.

Dündar, N. (1993). "Osmanlı Yönetiminde 78 Cumhuriyet Döneminde 70 Yılı Geride Bırakan Bir Teşkilat 'Polis Teşkilatı'". Türk İdare Dergisi, 401.

Ergül, E. (2008). "Küresel Köyde Suç ve Adalet". Ankara: Adalet Yayınevi.

George, D., & Mallery, P. (2003). Spss For Windows Step By Step: A Simple Guide And Reference. Allyn&Bacon.

Giritli, İ., Bilgen, P., Akgüner, T., & Kahraman, B. (2015). İdare Hukuku. Der Yayınları

Göç İdaresi Genel Müdürlüğü. (2020). Türkiye İnsan Ticaretiyle Mücadele Yıllık Raporu. Ankara. (Vural, 2007)

Hülagü Demirbilek, F. (2011). "Restoring Class Power Over the Police: The Role of the International in Neoliberal Police Reform in Turkey". Orta Doğu Teknik Üniversitesi, Sosyal Bilimler Enstitüsü, Uluslararası İlişkiler Anabilim Dalı, Yayınlanmamış Doktora Tezi. Ankara

IOM. (2012). "Türkiye'de Göçmen Çocukların Profili, Sosyal Politika Ve Sosyal Hizmet Önerileri Hızlı Değerlendirme Araştırması", IOM Yayınları.

Jandarma Genel Komutanlığı Göçmen Kaçakçılığı ve İnsan Ticareti ile Mücadele Daire Başkanlığı. (2020). "İnsan Ticareti ile Mücadele Kolluk El Kitabı", Ankara.

Işık, H. (1974). "Çanakkale ve İstiklal Savaşında Türk Jandarması". Ankara: Jandarma Genel Komutanlığı.

Kaboğlu, İ. Ö. (1993). "Özgürlükler Hukuku", içinde ss. 171-172, AFA Yayınları, İstanbul

Kalach, J. (2020). "Göçmen Kaçakçılığı ve İnsan Ticaret Suçları", Doktora Tezi, Ankara Üniversitesi Sosyal Bilimler Üniversitesi, Ankara

Karasar, N. (2016). Bilimsel Araştırma Yöntemi: Kavramlar, İlkeler, Teknikler. Nobel Yayıncılık.

Kaya, A. (2016). "Ülkemize Suriyeden Sığınanlar ve Onların İnsan Onuru", TAAD, 9-10

Kızılgül, P. (2021). “PKK Terör Örgütünün Çocuk Militanlarına Yönelik Bir Analiz”, Uluslararası İlişkiler Çalışmaları Dergisi, 64-82.

Kızılsümer, D. (2007). “İnsan Ticareti ile Mücadele; Uluslararası Belgeler ve Türkiye'nin Çabası”, Ankara Üniversitesi SBF Dergisi, 115.

Kuloğlu, T. (2010). “Uluslararası Belgelerde ve Türk Hukukunda İnsan Ticareti”, Yüksek Lisans Tezi, Selçuk Üniversitesi Sosyal Bilimler Enstitüsü, Konya

Kurt Yücekul, G. (2011). “İnsan Ticareti Suçu”, Doktora Tezi, Galatasaray Üniversitesi Sosyal Bilimler Enstitüsü, İstanbul

Kuyucu, N.(2017). “Avrupa İnsan Hakları Sözleşmesinde İnsan Ticareti: Rantsev ve Sonrası”, FE Dergi, 29-43

Kocasakal, Ü. (2003). “İnsan Ticareti Suçu”, Hukuk Fakültesi Dergisi, 40-42.

Metin, İ., & Eraslan, F. (1992). “Polisin Tarihçesi”. Ankara: İletişim Yayınları.

Özcan, A. (2013). Osmanlı Devleti'nde Jandarma Teşkilatı Kurulmasının Gündeme İlk Defa Gelişi (1839). Ankara Üniversitesi Dil ve Tarih-Coğrafya Fakültesi Tarih Araştırmaları Dergisi, 173-194. <http://dergiler.ankara.edu.tr/dergiler/18/1779/18793.pdf> adresinden 13 Haziran 2023 tarihinde alınmıştır.

Özel, A. (2004). “Tarih Boyunca Savaş Esirleri ve Hukuk”. İnsan Hakları Araştırmaları Dergisi, 2(3). 81-104

Özel, M. (1999). "Türk Ordusu". Ankara: T.C. Kültür Bakanlığı, Plaka Matbaa.

Polis Akademisi Uluslararası Terörizm ve Sınıraşan Suçlar Araştırma Merkezi (UTSAM). (2012). “Türkiye’de İnsan Ticareti Mağduru Tespit Süreçlerinin Değerlendirilmesi, Ankara

Sabah, A. (2008). "Türkiye’de Adli Kolluk Uygulamaları". Yayınlanmamış Yüksek Lisans Tezi. Afyon Kocatepe Üniversitesi Sosyal Bilimler Enstitüsü . Afyonkarahisar

Saylan, T. (2019). "Balkan Ülkeleri İç Güvenlik Yapılanmalarının İncelenmesi: Romanya, Sırbistan, Yunanistan Ve Türkiye Örnekleri". Trakya Üniversitesi Sosyal

Bilimler Enstitüsü Siyaset Bilimi ve Uluslararası İlişkiler Anabilim Dalı, Yayınlanmamış Yüksek Lisans Tezi. Edirne

Sever, H., & Arslan, S. (2008). "Modern Bir Kölelik Olarak İnsan Ticareti", Çağın Polis Dergisi, 32-79

Sirmen, K. (2009). "Yabancıların Türkiye'den Sınırdışı Edilmesine İlişkin Temel Düzenlemeler ve Avrupa İnsan Hakları Mahkemesi'nin Türkiye Hakkında Verdiği Örnek Kararlar" Ankara Barosu Dergisi, 30.

Sürer, H. (1986). "1877-1878 Osmanlı Rus Harbi, Rumeli Cephesi". Ankara: Genelkurmay Basımevi.

Şafak, A., & Bıçak, V. (2005). "Ceza Muhakemesi Hukuku ve Polis", Ankara: Roma Yayınları.

Şahin, E. (2000). "Osmanlı Polis Teşkilatı: İdari Yapılanması, Eğitimi ve Milli Mücadeleye Etkin Katılımı". Polis Dergisi, 24.

Şen, Y. (2006). "Dünya ve Türkiye Perspektifinden Göçmen Kaçakçılığı, İnsan Ticareti Organ Doku Ticareti", KOM/TADOC Yayınları, Ankara

Tosun, L. (2003). "İnsan Ticareti, Özellikle Kadın ve Çocuk Ticareti Konusunda Uluslararası Düzenlemeler ve İç Hukuk Kuralları", Adalet Dergisi, 16.

Tuna, F. (2016). Sosyal Bilimler İçin İstatistik. Pegem Akademi.

Türk Dil Kurumu. (2005). Türkçe Sözlük. ss.514. Ankara.

Uluslararası Göç Politikaları Geliştirme Merkezi. (2013). "Türkiye'deki İnsan Ticareti Mağdurlarının Tespit ve Korunmasının Geliştirilmesi(ICMPD)", Avusturya.

Vural, D. G. (2007). "Uluslararası Göçmen Kaçakçılığı ve İnsan Ticareti", Yüksek Lisans Tezi, Süleyman Demirel Üniversitesi Sosyal Bilimler Enstitüsü, Isparta

Yaşar, Y. (2005). "Polis Meslek Hukuku", Başkent Yayınevi, Ankara

Yaşar, Y. (2002). "Açıklamalı Polis Meslek Hukuku". Ankara: Başkent Klişe Matbaacılık.

Yemez, C. (2019). "İnsan Ticareti Suçu", Yüksek Lisans Tezi, Trabzon Üniversitesi Lisansüstü Eğitim Enstitüsü, Trabzon.

Yenidünya, C. (2007). “İnsan Ticareti Suçu. Ankara: Turhan Kitabevi.

Yenidünya, C. (2009). “Türk Hukukunda İnsan Ticareti Suçu El Kitabı, Turhan Yayınevi, Ankara

Yenidünya, C., & Alşahin, M. (2009). “Göçmen Kaçakçılığı Suçu”, TBB Dergisi, 1-2.

Yiğit, Y. (2017). “Türk Polis Tarihinin Kökenleri”, Polis Akademisi Yayınları, Ankara

AIHM'nin 06.30.2017 tarihli Chowdury ve Diğerleri Kararı, Başvuru No: 21884/15 (AIHM 06 30, 2017)

AIHM'nin 26.07.2005 tarihli Siliadin Kararı, Başvuru No: 73316\01 (AIHM 07 26, 2005)

UNHCR. (2015). World at War - Forced Displacement in 2014. <https://reliefweb.int/report/world/unhcr-global-trends-forced-displacement-2014>

[http://www.egm.gov.tr/.\(2023\)](http://www.egm.gov.tr/.(2023)). 21.02.2023 tarihinde <http://www.egm.gov.tr/> adresinden alındı

[http://www.jandarma.gov.tr/.\(2023\)](http://www.jandarma.gov.tr/.(2023)). 12.02.2023 tarihinde <http://www.jandarma.gov.tr/> adresinden alındı

[http://www.sg.gov.tr/.\(2022\)](http://www.sg.gov.tr/.(2022)). 05.12.2022 tarihinde <http://www.sg.gov.tr/> adresinden alındı

[https://www.icisleri.gov.tr/.\(2021\)](https://www.icisleri.gov.tr/.(2021)). 04.11.2021 tarihinde <https://www.icisleri.gov.tr/> adresinden alındı

[http://www.jandarma.gov.tr/.\(2023\)](http://www.jandarma.gov.tr/.(2023)). 16.03.2023 tarihinde <http://www.jandarma.gov.tr/> adresinden alındı

[https://data.tuik.gov.tr/\(2023\)](https://data.tuik.gov.tr/(2023)). 01.11.2023 tarihinde <https://tuik.gov.tr/> adresinden alınmıştır.

## **Resmi Gazeteler**

Resmi Gazete, 20 Ekim 1982 tarih ve 17844 sayılı, Türkiye Cumhuriyeti Anayasası

Resmi Gazete, 23 Şubat 1985 tarih ve 18675 sayılı İçişleri Bakanlığı Teşkilat ve Görevleri Hakkında Kanun

Resmi Gazete, 14 Temmuz 1934 tarih ve 2751 sayılı Polis Vazife ve Salahiyet Kanunu

Resmi Gazete, 01 Haziran 2005 tarih ve 25832 sayılı Adli Kolluk Yönetmeliği

Resmi Gazete, 12 Mart 1983 tarih ve 17985 sayılı 2803 sayılı Jandarma Teşkilat, Görev ve Yetkileri Kanun

Resmi Gazete, 13 Temmuz 1982 tarih ve 17753 sayılı Sahil Güvenlik Komutanlığı Kanunu

Resmi Gazete, 4 Şubat 2003 tarihli ve 25014 sayılı Sınıraşan Örgütlü Suçlara Karşı Birleşmiş Milletler Sözleşmesine Ek İnsan Ticaretinin, Özellikle Kadın ve Çocuk Ticaretinin Önlenmesine, Durdurulmasına ve Cezalandırılmasına İlişkin Protokolün Onaylanmasının Uygun Bulunduğuna Dair Kanun

Resmi Gazete, 30 Ocak 2016 tarihli ve 6667 sayılı Avrupa Konseyi İnsan Ticaretine Karşı Eylem Sözleşmesinin Onaylanmasının Uygun Bulunduğuna Dair Kanun

Resmi Gazete, 23 Haziran 1998 tarihli ve 23381 sayılı 29 No'lu Zorla Çalıştırma Sözleşmesinin Uygun Bulunduğuna Dair Kanun

Resmi Gazete, 14 Mayıs 2002 tarihli ve 24755 sayılı Çocuk Haklarına Dair Sözleşmeye Ek Çocuk Satışı, Çocuk Fahişeliği ve Çocuk Pornografisi ile İlgili İhtiyari Protokolün Onaylanmasının Uygun Bulunduğu Hakkında Kanun

Resmi Gazete, 3 Haziran 1979 tarihli ve 16655 sayılı Organ ve Doku Alınması, Saklanması, Aşılması ve Nakli Hakkında Kanun

Resmi Gazete, 12 Ekim 2004 tarih ve 25611 sayılı Türk Ceza Kanunu

Resmi Gazete, 4 Mart 1950 tarih ve 7448 sayılı Kadın Ticareti namıyla anılan cınai ticarete karşı müessir bir himayenin sağlanması maksadıyla imzalanmış bulunan Milletlerarası Anlaşma ile Kadın Ticaretinin zecren men'ine dair imzalanmış olan Milletlerarası Sözleşmeyi deęiştiren Protokol ve ekinin onanmasına dair Kanun

Resmi Gazete, 11 Nisan 2013 tarih ve 28615 sayılı 6458 sayılı Yabancılar ve Uluslararası Koruma Kanunu

Resmi Gazete, 17 Mart 2016 tarih ve 29656 sayılı İnsan Ticareti ile Mücadele ve Mağdurların Korunması Hakkında Yönetmelik

Resmi Gazete, 29 Ağustos 2003 tarih ve 25214 sayılı Yabancıların Çalışma İzinleri Hakkında Kanununun Uygulama Yönetmeliği

Resmi Gazete, 15 Temmuz 1938 tarih ve 3960 sayılı Pasaport Kanunu

Resmi Gazete, 12 Haziran 2009 tarih ve 27256 sayılı Türk Vatandaşlık Kanunu

Resmi Gazete, 06 Mart 2003 tarih ve 25040 sayılı Yabancıların Çalışma İzinleri Hakkında Kanun

Resmi Gazete, 20 Mart 2012 tarih ve 28239 sayılı Ailenin Korunması ve Kadına Karşı Şiddetin Önlenmesine Dair Kanun

Resmi Gazete, 15 Temmuz 2005 tarih ve 25876 sayılı Çocuk Koruma Kanunu

TBMM, Sınırşan Örgütlü Suçlara Karşı Birleşmiş Milletler Sözleşmesine Ek İnsan Ticaretinin, Özellikle Kadın ve Çocuk Ticaretinin Önlenmesine, Durdurulmasına ve Cezalandırılmasına İlişkin Protokolün Onaylanmasının Uygun Bulduğuna Dair Kanun Tasarısı ile İçişleri ve Dışişleri Komisyonları Raporları, 2002

**EK : Mehmet Akif Ersoy Üniversitesi Girişimsel Olmayan Klinik  
Araştırmalar Etik Kurulu Onay Yazısı**



**ARAŞTIRMA PROJESİ DEĞERLENDİRME RAPORU**

**Toplantı Tarihi: 07.06.2023 Çarşamba**  
**Toplantı No:2023/06**  
**Karar No: GO 2023/349**

Üniversitemiz Sosyal Bilimler Enstitüsü Siyaset Bilimi ve Kamu Yönetimi Anabilim Dalı Siyaset Bilimi ve Kamu Yönetimi Yüksek lisans öğrencisi Adife GÖLCÖK' ün Doç. Dr. Gökhan KALAĞAN danışmanlığında yürüteceği *"Türkiye' de Koluk Kuvvetlerinin İnsan Ticaretiyle Mücadelesi"* başlıklı proje önerisi araştırmanın gerekçe, amaç, yaklaşım ve yöntemleri dikkate alınarak incelenmiş olup, çalışmanın fikri, hukuki ve telif hakları bakımından sorumluluğu araştırma ekibine ait olması koşulu ile etik açıdan uygun bulunmuştur.

## **ÖZGEÇMİŞ**

### **Kişisel Bilgiler**

Adı ve Soyadı: Adife GÖLCÜK

### **Eğitim Durumu**

Ön Lisans: Anadolu Üniversitesi (AÖF) / Adalet Bölümü (2014-2016)

Lisans: Akdeniz Üniversitesi / İktisadi ve İdari Bilimler Fakültesi / Kamu Yönetimi Bölümü (2013-2017)

Yüksek Lisans: T.C. Burdur Mehmet Akif Ersoy Üniversitesi / Sosyal Bilimler Enstitüsü / Siyaset Bilimi ve Kamu Yönetimi Tezli Yüksek Lisans Bölümü (2020-2023)

### **Yabancı Dil ve Düzeyi**

İngilizce: Başlangıç Düzeyi

### **İş Denevimi**

2018 yılından beri Jandarma Genel Komutanlığında görev yapmaktayım.

### **Bilimsel Yayınlar ve Çalışmalar**

Adife GÖLCÜK, “İnsan Ticareti Suçunda Mağdur Tanımlaması”, 3. Uluslararası ACHARAKA İnsan ve Sosyal Bilimler Kongresi, ed. BZT Akademi Yayınevi (2023), 221-222