

T.C.
İSTANBUL GEDİK ÜNİVERSİTESİ
LİSANSÜSTÜ EĞİTİM ENSTİTÜSÜ



**GEORGE PEREC'İN YAŞAM KULLANMA
KILAVUZUNDA APARTMANI OKUMAK: BARTLEBOOTH'UN
DAİRESİ İÇ MEKANININ YENİDEN İNŞASI**

YÜKSEK LİSANS TEZİ

Bilal ÜNALAN

İç Mimarlık ve Çevre Tasarımı Anabilim Dalı

İç Mimarlık ve Çevre Tasarımı Tezli Yüksek Lisans Programı

**EYLÜL 2023
İSTANBUL**

T.C.
İSTANBUL GEDİK ÜNİVERSİTESİ
LİSANSÜSTÜ EĞİTİM ENSTİTÜSÜ



**GEORGE PEREC'İN YAŞAM KULLANMA
KILAVUZUNDA APARTMANI OKUMAK: BARTLEBOOTH'UN
DAİRESİ İÇ MEKANININ YENİDEN İNŞASI**

YÜKSEK LİSANS TEZİ

Bilal ÜNALAN

221223006

0000-0002-3727-6145

İç Mimarlık ve Çevre Tasarımı Anabilim Dalı

İç Mimarlık ve Çevre Tasarımı Tezli Yüksek Lisans Programı

Tez Danışmanı: Dr. Öğr. Üyesi Cahit Arsal ARISAL

İstanbul 2023



T.C.
İSTANBUL GEDİK ÜNİVERSİTESİ
Lisansüstü Eğitim Enstitüsü Müdürlüğü

Jüri Tez Onay Formu

15.09.2023

LİSANSÜSTÜ EĞİTİM ENSTİTÜSÜ MÜDÜRLÜĞÜ

Bu çalışma 15.09 2023 tarihinde aşağıdaki jüri tarafından İç Mimarlık ve Çevre Tasarımı Anabilim Dalı, İç Mimarlık ve Çevre Tasarımı (Tezli Yüksek Lisans) Programı Yüksek Lisans Tezi olarak kabul edilmiştir.

TEZ JÜRİSİ

Dr. Öğr. Üyesi Cahit Arsal ARISAL

Danışman

İstanbul Gedik Üniversitesi

Doç. Dr. F. Pınar ARABACIOĞLU

Üye (İmza)

İstanbul Gedik Üniversitesi

Dr. Öğr. Üyesi Neslihan YILDIZ

Üye (İmza)

Üniversite

YEMİN METNİ

Yüksek Lisans tezi olarak sunduğum “George Perec’in Yaşam Kullanma Kılavuzunda Apartmanı Okumak: Bartlebooth’un Dairesi İç Mekânının Yeniden İnşası” adlı çalışmanın, tezin proje safhasından sonuçlanmasına kadarki bütün süreçlerde bilimsel ahlak ve geleneklere aykırı düşecek bir yardıma başvurulmaksızın yazıldığını ve yararlandığım eserlerin Bibliyografya’da gösterilenlerden oluştuğunu, bunlara atıf yapılarak yararlanılmış olduğunu belirtir ve onurumla beyan ederim (15/09/2023).

Bilal ÜNALAN



Bu çalışmasının gerçekleşmesine katkı sağlayan eşim Eda'ya, her anımda yanımda olduğunu hissettirerek desteklediği için teşekkür ederim...

ÖNSÖZ

Mimarlık ve edebiyat arasındaki derin etkileşim, yüzyıllardır insanların kültürel ve sanatsal deneyimlerini zenginleştiren bir kaynak olmuştur. Bu etkileşim, mekân tasvirleri ve hikâyeleme mekânlarının kullanımıyla özellikle belirgin hale gelmektedir. Mimarlar ve yazarlar, kendi disiplinlerinde zihinlerinde canlandırdıkları mekânları özenle inşa ederler. Ancak, bu iki disiplin arasında temel bir fark vardır: mimarlık görsel bir ifade biçimine dayanırken, edebiyat metinsel öğelere odaklanır. Bu nedenle, bu tez, mimarlık ve edebiyat arasındaki bu karmaşık ilişkiyi ve nasıl birbirlerini nasıl zenginleştirebileceğini derinlemesine incelemek amacıyla yazılmıştır.

Bu çalışmanın merkezinde, George Perec'in "Yaşam Kullanma Kılavuzu" adlı eseri bulunmaktadır. Bu eser, mekân ve zaman kavramlarını kapsamlı bir şekilde ele alarak, mimarlık ve edebiyatın birleşim noktalarını vurgular. Özellikle, bu tezde Perec'in eserinde betimlenen Bartlebooth'un dairesinin iç mekanının detaylı bir şekilde yeniden inşası özel bir öneme sahiptir. Midjourney platformunun kullanımıyla bu mekânın sanal gerçeklik teknolojisiyle nasıl deneyimlenebileceği incelenecek ve bu durum, mimarlık ve edebiyat arasındaki etkileşimin ve ilham kaynağının somut bir örneği olarak ele alınacaktır.

Eylül 2023

Bilal ÜNALAN

İÇİNDEKİLER

Sayfa

ÖNSÖZ	v
İÇİNDEKİLER	vi
ŞEKİL LİSTESİ	viii
ÖZET	ix
ABSTRACT	xi
1. GİRİŞ	1
1.1 Tezin Amacı ve Kapsamı	2
1.2 Araştırmanın Yöntemleri.....	3
1.3 Tezin Strüktürü.....	5
2. MEKAN ALGISININ TARİHSEL SÜRECİ	6
2.1 İç Mimaride Mekan Tasarımı ve Özellikleri	9
2.2 Mekan ve İnsan Davranışları Arasındaki İlişki.....	14
2.3 Romanlarda Mekanın İşlevi ve Önemi.....	16
2.4 Mekan ve Zaman Kavramları Arasındaki İlişki	17
2.5 Mekân ve Eşya İlişkisi	18
2.6 Mekan ve Eşyanın Sosyal ve Psikolojik Fonksiyonu.....	20
3. APARTMAN KAVRAMI VE İÇ MEKANIN TARİHÇESİ	22
3.1 Apartmanın Tarihi	24
3.2 Apartmanlarda Neoklasizm.....	32
3.3 Apartmanlarda İç Mekan Yaklaşımları	33
4. YAŞAM KULLANMA KILAVUZU'NDA APARTMANIN İŞLEVİ	41
4.1 Apartmanın Romanın Yapısındaki Rolü	43
4.2 Apartmanın Karakterler Üzerindeki Etkisi.....	44
4.3 Apartmanın Fiziksel Özellikleri ve Mimari Detaylarının Analizi	46
4.4 Apartmanın Sosyal ve Kültürel Yapıya Etkisi	47
4.5 Apartmanın Zaman ve Mekan Kavramlarıyla İlişkisi ve Bu İlişkinin Eserde Nasıl İşlediği	48
4.6 Apartmanın Sakinlerinin Yaşamları ve Karakter Gelişimleriyle Apartman Kavramının Etkileşimi	48
5. YAŞAM KULLANMA KILAVUZU'NDA BARTLEBOOTH'UN DAİRESİNİN GÖRSEL ANALİZİ	50
5.1 Bartlebooth Karakteri ve Roman İçerisindeki Rolü.....	50
5.2 Dairenin İç Mekan Düzeni ve Tasarım Özellikleri	51
5.3 Bartlebooth'un Dairesinde Kullanılan Renkler, Malzemeler ve Mobilyalar ...	52
5.4 Dairenin Romanın Genel Yapısı ve Diğer Daireler İle İlişkisi	55
5.5 Bartlebooth'un Dairesindeki Eşyaların ve Nesnelerin Sembolik Anlamları....	56
5.6 Dairenin Atmosferi ve Romanın Genel Anlatısına Etkisi	57
5.7 Bartlebooth'un Dairesinin Görsel Analizinde Kullanılan Yöntem ve Araştırma Süreci.....	57
5.8 Bartlebooth'un Dairesinin Yeniden İnşası ve Oluşturma Sürecinde Verilerin Toplanması	58

5.9 Üç Boyutlu Görsellerin Oluşturulması ve Görsellerin Analizi	73
6. SONUÇ	76
KAYNAKLAR	79
ÖZGEÇMİŞ	83



ŞEKİL LİSTESİ

Sayfa

Şekil 2.1: Mekan Denemeleri	7
Şekil 3.1: İşçi Barınma Alanları	24
Şekil 3.2: Ostia Antica İşçi Evleri Üstten Görünüş	25
Şekil 3.3: Ostia Antica İşçi Evleri Planı	25
Şekil 3.4: Palazzo Medici Ricardi Cephesi.....	26
Şekil 3.5: Palazzo Medici Ricardi Luca Giordano Holü	27
Şekil 3.6: Peabody Estate in Clerkenwell.....	28
Şekil 3.7: Karl Marx Hof.....	29
Şekil 3.8: Unite d'Habitation	30
Şekil 3.9: Lake Shore Drive Apartments.....	31
Şekil 3.10: Bosco Verticale, Milano.....	32
Şekil 3.11: Tassel Evi, Brüksel.....	35
Şekil 3.12: Casa Batllo, Barselona	35
Şekil 3.13: The Daily Express Building, Manchester.....	36
Şekil 3.14: Villa Savoye, Poissy.....	37
Şekil 3.15: John Pawson House, Londra	37
Şekil 4.1: Saul Steinberg, The Art of Living 1949	41
Şekil 4.2: Georges Perec, Yaşam Kullanma Kılavuzu	42
Şekil 5.1: XVI Louis Tarzı Koltuk	53
Şekil 5.2: XVI Louis Tarzı Şifonyer	53
Şekil 5.3: Şiyah Taştan Şömine	54
Şekil 5.4: Bartlebooth, Büyük Salon Plan Çalışması	63
Şekil 5.5: Bartlebooth, Büyük Salon Üç Boyutlu Görsel Çalışması	64
Şekil 5.6: Bartlebooth, Çalışma Bürosu Plan Çalışması.....	66
Şekil 5.7: Bartlebooth, Çalışma Bürosu Üç Boyutlu Görsel Çalışması	66
Şekil 5.8: Bartlebooth, Yemek Odası Plan Çalışması	67
Şekil 5.9: Bartlebooth, Yemek Odası Üç Boyutlu Görsel Çalışması	68
Şekil 5.10: Bartlebooth, Yatak Odası Plan Çalışması	70
Şekil 5.11: Bartlebooth, Yatak Odası Üç Boyutlu Görsel Çalışması	70
Şekil 5.12: Bartlebooth, Evinde Bir Oda Plan Çalışması	72
Şekil 5.13: Bartlebooth, Evinde Bir Oda Üç Boyutlu Görsel Çalışması.....	73
Şekil 5.14: Plan ve Görsel Çalışma Tablosu	75

GEORGE PEREC'İN YAŞAM KULLANMA KILAVUZUNDA APARTMANI OKUMAK: BARTLEBOOTH'UN DAİRESİ İÇ MEKANININ YENİDEN İNŞASI

ÖZET

Mimarlık ve edebiyat, çeşitli kesişim noktalarıyla etkileşim içinde olan iki disiplindir. Bu etkileşimlerin merkezinde genellikle mekân tasvirleri ve hikâyeleme mekânlarının kullanımı yer almaktadır. Hem mimarlar hem de yazarlar, zihinlerinde kurguladıkları mekânları ve mekânların oluşumunu dikkatlice inşa ederler. Bununla birlikte, her iki disiplinin özünde yer alan ifade biçimleri farklıdır; mimarlık daha çok görsel, edebiyat ise metinsel olgular üzerine yoğunlaşmaktadır. Tarihsel süreç içerisinde, metinler birçok önemli bilgiyi ve kültürel varlığı bizlere ulaştırma görevi görmüştür. Edebiyat, tarihsel olayları ve mekânları metinler aracılığıyla arşivler, bu arşivleme süreci ise mimarlık tarihine ve kültürüne zengin bir katkı sağlar. Edebi metinlerin bu özelliği sayesinde, bir zamanlar var olan ancak daha sonra yıkılan veya yok olan mekânlar, metinlerdeki tasvirler yardımıyla yeniden keşfedilebilir ve hatta yeniden inşa edilmektedir. Bu durum, metinlerin ve edebiyatın mimarlık ve mekânın anlamlandırılmasında önemli bir rol oynadığını göstermektedir. Ayrıca, mimarlık ve edebiyat arasındaki bu tür bir etkileşimin, her iki disiplinin de birbirlerini nasıl zenginleştirebileceği ve genişletebileceği konusunda önemli bir fikir vermektedir.

Tezin ana amacı, mimarlık ve edebiyat arasındaki karşılıklı etkileşimi ve bu iki disiplinin birbirlerine nasıl fayda sağladığını derinlemesine incelemektir. Bu incelemelerde, George Perec'in ünlü eseri "Yaşam Kullanma Kılavuzu" merkezi bir role sahip olacaktır. Eser, kapsamlı mekân ve zaman tasvirleriyle bu iki disiplinin birleşim noktalarını vurgulamaktadır. Dolayısıyla, eserin özellikle mekân ve zaman kavramları üzerinden nasıl bir yapboz konsepti oluşturduğunu incelemek, bu çalışmanın ana eksenini oluşturacaktır. Mimarlık ve edebiyatın, mekân ve yer anlatımları açısından sahip oldukları farklılıklar ve benzerlikler de detaylı bir şekilde ele alınacak, bu iki disiplinin birbirlerine nasıl ilham kaynağı olabileceği tartışılacaktır. Bu çerçevede, edebiyatın metinleri aracılığıyla yaratılan mekânların, mimarlıkta nasıl yeniden canlandırılabilirliğine dair özel bir inceleme yapılacaktır.

Mekanın yeniden canlandırılması, sadece metinler aracılığıyla değil aynı zamanda teknoloji yardımıyla da gerçekleştirilmektedir. Bu noktada, Midjourney platformu önemli bir rol oynamaktadır. Midjourney, sanal gerçeklik teknolojinin kullanımıyla, edebi metinlerdeki mekanları daha önce hiç olmadığı kadar gerçekçi bir şekilde deneyimlememize imkan tanımaktadır. Özellikle, "Yaşam Kullanma Kılavuzu"nda betimlenen Bartlebooth'un dairesinin iç mekanının detaylı bir şekilde yeniden inşası bu incelemenin merkezinde yer alacaktır. Bartlebooth'un dairesi, eserin ana odağında yer alırken, aynı zamanda mekânın edebiyatta nasıl anlatıldığına ve mimaride nasıl canlandırılabilirliğine dair önemli bilgiler sunmaktadır. Bu durum, mimarlık ve edebiyat arasındaki etkileşimin ve karşılıklı ilhamın bir örneği olarak ön plana çıkmaktadır. Tez boyunca bu ilişki ve etkileşim daha ayrıntılı bir şekilde ele

alınacaktır. Tez, mimarlık ve edebiyat alanlarında çalışan arařtırmacılar, mimarlar, yazarlar ve genel okuyucular için faydalı bir kaynak olacaktır.

Anahtar Kelimeler: *Mekânın Tarihsel Süreci, Apartman Olgusu, Georges Perec, Yaşam Kullanma Kılavuz, Midjourney*



READING THE APARTMENT IN GEORGE PEREC'S LIFE: A USER'S MANUAL: RECONSTRUCTION OF BARTLEBOOTH'S APARTMENT INTERIOR

ABSTRACT

Architecture and literature are two disciplines that interact with various intersections. The focal point of these interactions often revolves around depictions of space and the use of narrative spaces. Both architects and writers meticulously construct the spaces they imagine in their minds. However, the expressive forms inherent in both disciplines differ; architecture primarily focuses on visual elements, while literature centers on textual phenomena. Throughout history, texts have served the crucial role of conveying significant information and cultural heritage. Literature archives historical events and spaces through texts, enriching architectural history and culture in the process. Thanks to this unique quality of literary texts, spaces that once existed but have since been demolished or vanished can be rediscovered and even reconstructed through textual descriptions. This underscores the significant role that texts and literature play in comprehending architecture and space.

Furthermore, this kind of interaction between architecture and literature provides valuable insights into how each discipline can enrich and expand the other. The main objective of this thesis is to conduct an in-depth examination of the mutual interaction between architecture and literature and how these two disciplines benefit from each other. In this exploration, George Perec's renowned work, "Life: A User's Manual," will play a central role. The work emphasizes the intersections of these two disciplines through comprehensive depictions of space and time. Consequently, the examination of how the work constructs a puzzle-like concept primarily through the concepts of space and time will form the core of this study.

The differences and similarities between architecture and literature in terms of spatial and locational narratives will also be examined in detail, along with a discussion on how these two disciplines can serve as sources of inspiration for each other. Within this framework, a specific investigation will be conducted on how spaces created through literature can be revived in architecture through textual representations.

The revival of spaces is not only achieved through texts but also with the assistance of technology. In this regard, the Midjourney platform plays a significant role. Midjourney, through the use of virtual reality technology, allows us to experience literary spaces in an unprecedentedly realistic manner. Particularly, the detailed reconstruction of the interior space of Bartlebooth's apartment, as described in "Life: A User's Manual," will be at the center of this examination. Bartlebooth's apartment, while being a focal point in the work, also provides essential insights into how space is depicted in literature and can be brought to life in architecture. This serves as a prominent example of the interaction and mutual inspiration between architecture and literature, which will be explored in more detail throughout the

thesis. The thesis will serve as a valuable resource for researchers, architects, writers, and general readers working in the fields of architecture and literature.

Keywords: *Historical Evolotion of Space, Apartment Phenomenon, Georges Perec, Life:A User's Manual, Midjourney*



1. GİRİŞ

Mimarlık ve edebiyat, genellikle farklı alanlar olarak düşünülse de, bu iki disiplin arasında ilginç ve önemli kesişim noktaları bulunmaktadır. Bu disiplinlerin kesiştiği nokta, genellikle mekân tasvirleri ve hikâyeleme süreçleri olmuştur. İfade biçimlerine odaklandığımızda, mimarların görsel ve yazarların metinsel boyutta olduğu görülmektedir. Ancak her iki disiplinin de zihinlerindeki hayalleri, tasarımları ve hikâyeleri somutlaştırma amacı güttüğü söylenmektedir. Bu tezin temel amacı, bu iki disiplin arasındaki karşılıklı etkileşimleri ve mekânın tasviri ve kullanımını üzerindeki etkilerini derinlemesine incelemektir.

Tarihsel süreçte, metinlerin birçok önemli bilgiyi ve kültürel varlığı bizlere ulaştırma görevi olduğu görülmektedir. Edebiyat, tarihsel olayları ve mekânları metinler aracılığıyla arşivlerken, bu arşivleme süreci mimarlık tarihine ve kültürüne zengin bir katkı sağlamaktadır. Hatta bir zamanlar var olan ancak daha sonra yıkılan veya yok olan mekânlar, metinlerdeki tasvirler yardımıyla yeniden keşfedilebilir ve hatta yeniden inşa edilme imkanı bulmaktadır. Bu durum, metinlerin ve edebiyatın mimarlık ve mekânın anlamlandırılmasında önemli bir rol oynadığını göstermektedir.

Bu tez, George Perec'in ünlü eseri "Yaşam Kullanma Kılavuzu"ndaki mekân ve zaman tasvirlerini merkeze alarak bu iki disiplinin birleşim noktalarını incelemeye çalışacaktır. Aynı zamanda, mekân ve zaman kavramları üzerinden nasıl bir yapboz konsepti oluşturduğunu incelemek de tezin ana eksenindedir. Mimarlık ve edebiyatın mekân ve yer anlatımları açısından sahip oldukları farklılıklar ve benzerlikler de tez kapsamında derinlemesine incelenecek ve bu iki disiplinin birbirlerine nasıl ilham kaynağı olabileceği tartışılacaktır.

Özellikle, "Yaşam Kullanma Kılavuzu"nda betimlenen Bartlebooth'un dairesinin detaylı bir şekilde yeniden inşasını oluşturulacaktır. Bu inceleme, edebiyat metinleri aracılığıyla yaratılan mekânların, mimarlıkta nasıl yeniden canlandırılabilmesine dair bir örnek sunacaktır. Bartlebooth'un dairesi, eserin ana odağında yer alırken, aynı zamanda mekânın edebiyatta nasıl anlatıldığına ve mimaride nasıl canlandırılabilmesine dair önemli bilgiler sunmaktadır. Bu durum,

mimarlık ve edebiyat arasındaki etkileşimin ve karşılıklı ilhamın bir örneği olarak ön plana çıkmaktadır.

Tez boyunca, mimarlık ve edebiyatın birbirlerine nasıl fayda sağladığı ve her iki disiplinin de birbirlerini nasıl zenginleştirebileceği derinlemesine incelenecektir. Edebiyatın metinleri aracılığıyla yaratılan mekânların, mimarlıkta nasıl yeniden canlandırılabilceği konusunu detaylıca ele alacaktır. Bu süreçte, edebi metinlerin mimarlık üzerindeki etkisini ve mekânın edebi anlatımın merkezinde nasıl yer aldığı detaylı bir şekilde anlatılacaktır.

Edebiyat ve mimarlık disiplinleri arasındaki bu etkileşimin boyutlarını anlamak ve ayrıntılı olarak ele almak, her iki alan için de yeni bakış açıları ve yaratıcı ilham kaynakları açığa çıkarabilir. Tezin sonucunda, mimarların ve yazarların birbirlerine nasıl ilham verebileceği ve birbirlerinin disiplinlerini nasıl zenginleştirebileceği konusunda daha geniş bir anlayışa ulaşacağı hedeflenmektedir.

1.1 Tezin Amacı ve Kapsamı

Yapılan araştırma mimarlık ve edebiyatın kesiştiği disiplinler arası bir çalışmadır. Bu iki disiplinde mekân belirtme ve hikâyeleme mekân ortak noktalarıdır. Mimarlar ve yazarlar mekân oluşumunu zihinlerinde hayal ederek gerçekleştirirler.

Mimarlık alanının özünü görsel, edebiyat alanının özünü metinsel olgular oluşturmaktadır. Zaman içinde tarihsel olguların birçoğu metinsel olarak günümüze kadar ulaşmıştır. Romanlar, günlükler, seyahatnameler, biyografiler, denemeler, resmi belgeler, mektuplar, anlatımın bir parçası olarak görev yapan edebi betimlemeler ve kayıt amacıyla hazırlanmış arşivler günümüzde var olmayan kentleri, toplumları ve yapıları mimarlık tarihine ve kültürüne kazandırır. Bu sayede yıkılmış birçok mekân bu şekilde metinlerde aranmaktadır.

Mimarlığın edebiyattan ne şekilde faydalanılacağını Gürhan Tümer şu şekilde açıklamıştır; Mimarın dil ile kurduğu ilişkiye ve yazarların dili kullanma ve gözlem yapma becerilerine dikkat çeker ve bu yönüyle yazınsal eserlerin mekânı ve mekansal nitelikleri tasvir ile etmedeki yetkinlikleri zengin birer kaynak olduklarını söyler. Bu sayede sadece mekân tasvirinde değil, yeniden mekân şekillendirmeye de yardımcı olmaktadır.

Mekân kavramı geleneksel olarak insan ile aynı yaşıdır. İnsanın barınma ihtiyaçlarını karşılamak için biçimlendirilmiş alanlardır. Mekân olgusunun ortaya çıkışından itibaren geçen süreçte tanımı sürekli değişkenlik göstererek farklı kavramlar ortaya çıkmasına neden olmuştur. Bu sayede zaman ve mekân kavramı anlatımın önemli bir unsuru haline gelmiştir.

George Perec Yaşam Kullanma Kılavuzu'nda zaman ve mekan kavramlarını ile yapboz konsepti yakından ilişkilidir. Kitabın bir yapboz gibi parçalanmış anlatı yapısı, okuyucunun farklı odalarda ve zamanlarda farklı anlatıları bir araya getirmesini gerektirmektedir.

Kitabın her bölümünde farklı oda veya daireye odaklanılmıştır. Açıklamalar, genellikle odaların veya dairelerin içinde bulunan nesnelere ve mobilyaları detaylı bir şekilde listelemiştir. Bu açıklamaların yapboz kavramı ile ilişkisini iki seçenek olarak açıklayabiliriz.

İlk seçenekte yapılan açıklamalar binanın ve bina sakinlerinin tam bir resmini oluşturmak için yapbozun bir araya getirilmesi gereken parçaları olarak görülmektedir. İkinci seçenekte yapılan açıklamalar zamanda ileri geri ve odadan odaya sıçraması, okuyucunun yapbozun çözüm sürecini yansıtacak şekilde birbirine bağlama yöntemlerini anlatmaktadır.

Genel olarak Yaşam Kullanma Kılavuzunda mekan ve yerlerin açıklamaları, hem büyük bir yapbozun ayrı parçaları hem de ayrı olan her parçanın kendi içinde bir bilmecesi bulunmaktadır. Bu durum sayesinde okuyucu apartmanın tam bir resmini bir araya getirmesi için dikkatlice düzenlenmesi gerekmektedir.

1.2 Araştırmanın Yöntemleri

Georges Perec, Yaşam Kullanma Kılavuzunda karakterlerin iç yaşamı ve psikolojik derinliği yerine nesnelere tanımladığı, hayali bir apartmanın içindeki sosyal ilişkileri ve zamansızlıkları tanımladığı belirtilmektedir. Bu bağlamda, romandaki mekan olgusunun oluşumu ve nesnelere ilişkileri, disiplinler arası bir yaklaşımla incelenerek, anlatılmak istenen apartmanın detaylı bir incelemesi yapılacaktır. Bu inceleme sırasında, mekan olgusunun oluşumu ve nesnelere ilişkileri görsel analiz yöntemi kullanılarak detaylı bir şekilde incelenecektir.

Görsel analiz yöntemi, "Yaşam Kullanma Kılavuzu" nda mekan olgusuna benzersiz ve değerli bir bakış açısı sağlamaktadır. Romanda anlatılan alanların kat planları veya 3 boyutlu modeller gibi görsel temsillerini oluşturarak, bu alanların birbirleriyle ve onları işgal eden nesnelere nasıl ilişkili olduğu analiz edilebilir. Bu yaklaşım, karakterler ve yaşadıkları ortam arasındaki fiziksel ve mekânsal ilişkileri daha iyi anlamalarına olanak tanımaktadır.

Bu çalışmada, görsel oluşturma için kullanılan Midjourney adlı platformda veri toplama ve görsel oluşturma süreciyle aktarım yapılmaktadır. Bu süreç, romanın temalarını görsel bir biçimde ifade etme amacını taşır ve akademik bir çerçevede ele alınmaktadır. Midjourney kullanılarak Bartlebooth'un dairesinin yeniden inşası için veri toplama süreci, romandaki metin tabanlı verilerin görsel ifadelerle dönüştürülmesini içerir. İlk adım, romanın farklı bölümlerinde dairenin betimlemeleri ve iç mekan düzeni hakkındaki ayrıntıları titizlikle incelemektedir. Bu metin tabanlı veriler, dönüşümün temelini oluşturmaktadır.

Veriler toplandıktan sonra, bu verilere dayalı olarak Midjourney platformunda kullanılacak görsel öğeleri oluşturmak için promptlar hazırlanmaktadır. Promptlar, metinden çıkartılan verilere göre özelleştirilir ve Midjourney platformunun görsel oluşturma araçlarının yönlendirmek amacıyla kullanılır. Midjourney platformunda promptlar kullanılarak Bartlebooth'un dairesinin görsellerinin oluşturmaya sağlanmıştır. Her bir odanın tasarımı, romanın metinden elde edilen verilere sadık kalarak oluşturulmuştur.

Görsel analiz sayesinde apartmanın mekânsal organizasyonundaki kalıpları belirlemeye yardımcı olabilecek karakterlerin birbirleriyle ve çevreleriyle olan ilişkileri hakkında bilgi sağlayabilecektir. Belirli nesnelere veya mobilyaların bir mekâna yerleştirilmesi, sembolik anlamlarını anlamak için de analiz edilecektir. Ayrıca görsel analiz, tadilatların etkisi veya kiracılıktaki değişiklikler gibi mekânsal organizasyonda zaman içinde meydana gelen değişiklikleri belirlemeye de yardımcı olabilecektir. Bu yöntem, mekân olgusunun oluşumu ile nesnelere ilişkilerini inceler ve anlatılmak istenen apartmanın detaylı bir incelemesine olanak sağlamaktadır. Apartmandaki her bir parçanın, birbirleriyle nasıl bir araya geldiğini ve bütünlüğünü nasıl oluşturduğunu yapboz kavramıyla bir bütün olarak gösterilmektedir. Yapboz kavramı, farklı nesnelere ve mobilyaların bir araya getirilerek mekânın nasıl düzenlendiğini anlamak için kullanılabilir. Bu şekilde, apartmanın mekânsal

organizasyonundaki her bir unsuru analiz ederek bir bütün olarak nasıl işlediğini anlamak mümkün olabilmektedir.

Görsel analiz yöntemi Yaşam Kullanma Kılavuzu gibi eserlerde mekân olgusunu incelemek için önemli bir araçtır. Bu yöntem, romandaki mekân tasvirleri ve görsel temsilleriyle birlikte kullanılarak eserin temalarına nasıl katkıda bulunduğunu anlamamızı sağlar. Bu sayede romanın temel unsurlarını daha iyi anlamamıza yardımcı olmaktadır.

1.3 Tezin Strüktürü

Bu tez, mimarlık ve edebiyat arasındaki karmaşık ve karşılıklı etkileşimi, mekân olgusu üzerinden ele almayı hedeflemektedir. Bu iki disiplin, farklı yaklaşımlar ve teknikler kullanmasına rağmen, mekânın tasviri ve yaratılması konusunda birleşirler. Bu kesişme noktası, birçok disiplinler arası çalışmada incelenmiştir; ancak, bu tez, bu etkileşimi, bir romanın, George Perec'in "Yaşam Kullanma Kılavuzu", kapsamında incelenen özel bir örnek üzerinden detaylı bir şekilde analiz etme çabasıdır.

"Yaşam Kullanma Kılavuzu" üzerine yapılan mevcut eleştirel çalışmalar, genellikle romandaki karmaşık yapı ve temaları vurgular; bu tez, bu analizleri bir adım öteye taşımayı, romanın mekânsal temsillerini incelemeyi ve bu temsillerin romandaki daha geniş anlatı ve temalarla nasıl etkileşime girdiğini anlamayı hedefler. Bu yaklaşım, hem romanın anlaşılmasına yeni bir bakış açısı sağlar, hem de edebiyat ve mimarlık arasındaki karşılıklı etkileşimi daha iyi anlamamızı sağlamaktadır.

Tezin merkezine, romanın ana karakterlerinden biri olan Bartlebooth'un dairesinin görsel rekonstrüksiyonu yerleştirilmiştir. Bartlebooth'un dairesi, romanın karmaşık yapısı ve anlatısının merkezinde yer alır ve tezin ana odak noktası olarak seçilmiştir. Bu yeniden inşa çabası, romandaki mekânsal temsillerin analizini derinleştirecek, aynı zamanda da romanın daha geniş anlatı bağlamı içinde bu temsillerin nasıl işlediğini anlamamızı sağlayacaktır.

2. MEKAN ALGISININ TARİHSEL SÜRECİ

Mekan kavramının tartışılabilmesi için ilk adım, kavramın açık bir tanımının yapılmasıdır. Bu bağlamda, 'mekan' kavramının yalnızca mimarlık ve onunla ilişkili disiplinlere özgü bir değerlendirmeyi ifade etmesi, doğru bir yaklaşımı temsil etmemektedir. Mekanın tanımı ve algısı, kesişen ve kapsayan özelliklere sahip bir çalışma alanı gibi düşünülmektedir. Bu perspektif, doğal ve besleyicidir ve mekanın, çözümü sürekli ve potansiyel olarak geliştirici bir sorun haline getirebilecek nitelikte bir konu olarak ele alınmasını sağlamaktadır (Özgen, 2020).

Bu noktada mekan; TDK için; bulunan yeri tariflerken, Mimar Hasol için, insanı çevreden belli bir ölçüde ayıran ve içinde eylemlerini sürdürmesine elverişli boşluk olarak tanımlamıştır (Hasol, 1979). Mekan tanımı; Heidegger tarafından mekânı saf yapı olarak görme eğilimini dönüştürmüş ve mekânı bir etkileşim ve deneyim yeri olarak kabul edilmektedir. Ayrıca Lefebvre'e göre ise, mekân, ne ideoloji veya politikadan ayrıştırılabilecek bilimsel bir nesne, ne bir özne ne de sadece sosyal ilişkilerin ve eylemlerin basit bir sahnesi değildir. Mekân, bir şey değil ancak şeyler arasındaki ilişkinin bir kuruluşudur, toplumsal olarak üretilir ve toplumsal faaliyetin ürünüdür (Nicholson-Smith, 1991).

Mekân kavramı, mimarlık disiplinlerinin temellerini oluşturmaktadır. Mekân, insanı, çevreden belli bir ölçüde ayıran ve içinde eylemlerini sürdürmesine elverişli olan boşluktur. Mimari bir mekân yaratmak, geniş anlamdaki doğadan veya peyzaj mekânından insanın kavrayabileceği bir bölümü sınırlamaktır (Hasol, 1979).

Mekanın kavramsal temsili ve tanımı, dönemlere, kişisel deneyimlere ve alan çalışmasının içeriğine bağlı olarak farklı yönler alabilmektedir. İnsanlık tarihinin başlangıcında, mekanın somut bir kavram olarak tanımlanmasından ziyade, insan varlığının doğası gereği onunla birlikte mevcut olduğu kabul edilmektedir. Barınma ihtiyacı, başlı başına mekanın varlığını ve önemini vurgular niteliktedir. Ancak zaman içinde, bu ihtiyaçlar çeşitlilik göstermiş ve mekan, çeşitli sorunları ve ihtiyaçları karşılamak amacıyla çeşitli şekillere dönüşmeye başlamıştır. Bu süreçte, insanın gelişiminde ve toplum üzerindeki değişimlerde mekanın kavramı, yapısı ve

kullanılan malzemeler, bu deęişimlere ayak uydurabilmiştir. Mekanın tasarımında da bu deęişimler, çağın gerektirdiđi yaklaşımlar ve yöntemlerle birlikte deęerlendirilmiş ve yorumlanmıştır (Kaptan, 2003).

Matthew Frederick'in "Mimarlık Okulunda Öğrendiđin 101 Şey" adlı eserinde belirttiđi mekân deneme çizimleri, özel bir mimari kavramı temsil eder: bir öđenin veya alanın dođrudan tasvir edilmediđi, ancak varlıđının yine de kavranabilir olduđu durumlardır. Bu durum, bir izleyici veya kullanıcının belirli bir öđenin veya mekânın varlıđını bilişsel olarak tamamlamasına olanak tanımaktadır. Bu kavram, özellikle bir mimari alanın ya da elemanın tamamen görsel olarak ortaya konmaksızın, yalnızca belirli ipuçları ve belirteçler üzerinden anlaşılabilmesini mümkün kılmaktadır (Frederick, 2007).

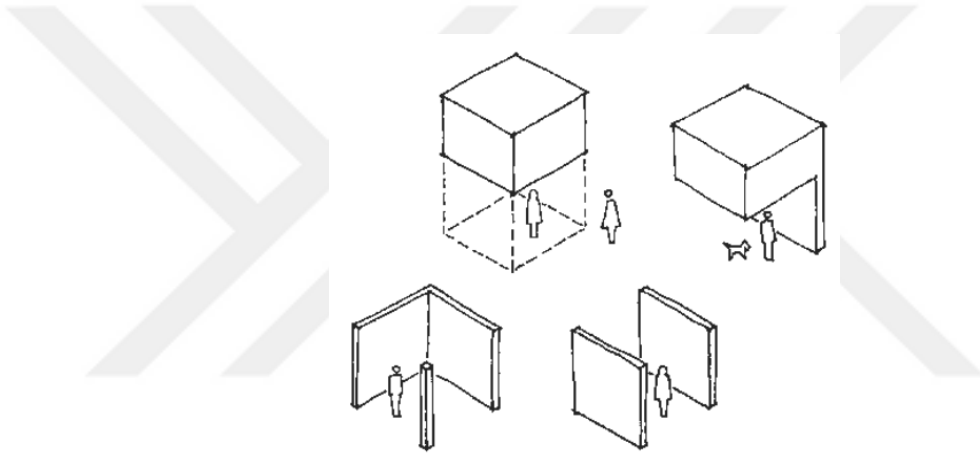

Şekil 2.1: Mekan Denemeleri

Kaynak: (Frederick, 2007).

Mekan analizi, özellikle mimarlık ve şehir planlaması gibi disiplinlerde karmaşık bir konu olarak görülmektedir. Hem fiziksel özelliklerini hem de insan etkileşimini kapsayan bir anlayışı gerektirir. Mekanın tasarım sürecindeki önemi, ölçeđi, kullanım amacı, estetik ve işlevsellik üzerine yoğunlaşmaktadır. Bu, mekânın teorik anlamı ve pratik uygulaması arasındaki ilişkiyi vurgular. Bu anlayış, mekânın bir yerin fiziksel niteliklerini ifade eden bir kavram olduđu noktada da devam etmektedir. Bu fiziksel nitelikler, o yerin cođrafi konumu, üç boyutlu yapısı, kullanım amacı, çevresiyle olan ilişkisi, yapı malzemeleri, renkleri ve doku gibi özelliklerini kapsamaktadır. Ayrıca mekân, insanların varlıklarının çevresinde nasıl bir düzenleme yapabileceđine dair bir anlayışı da içerir. Bu durum, mekânın teorik ve pratik uygulamasındaki rolünün önemini vurgulamaktadır.

Bütün bu faktörlerin etkisi altında, mekan kavramı, mimarlık ve şehir planlama gibi alanlarda önemli bir rol oynamaktadır. Mimarlar, mekanı bir yapının tasarımında önemli bir unsur olarak ele almaktadır. Mekanın ölçeği, kullanım amacı, estetik nitelikleri ve işlevselliği, tasarım sürecinde belirlenmektedir.

Mekanın önemi, sadece mimari tasarımda değil, aynı zamanda sosyal, kültürel ve psikolojik açılardan da önemli bir rol oynamaktadır. İnsanlar, yaşadıkları mekanlarla etkileşime girerler ve bu etkileşim, insanların davranışlarını, hislerini ve düşüncelerini etkilemektedir. Bu nedenle, mekanın tasarımı ve kullanımı, insanların yaşam kalitesini etkileyen önemli bir faktördür. Bu unsurların çeşitliliği, insan ve çevresi arasındaki ilişkinin sosyolojiden edebiyata, psikolojiden kent bilimlerine kadar birçok disiplininin ilgi alanına girerek multidisipliner bir hal almasına sebep olmuştur. Bu durum da günümüzde bu çalışmaların birçok disiplininin ilgi alanına girerek çok boyutlu bir hal almasıyla sonuçlanmıştır. Çevre ve insan ilişkileri başta sosyal psikoloji olmak üzere, sosyoloji, psikoloji, felsefe, mimarlık ve coğrafya gibi pek çok disiplin içinde çevre-davranış çalışmaları, insan-çevre ilişkileri, çevre psikolojisi, çevresel tasarım araştırmaları gibi pek çok başlık altında ele alınmaktadır (Solak, 2017).

Mekanın çok yönlü etkileri sadece fiziksel çevre ile sınırlı değildir; bu etkileşim aynı zamanda sanatın çeşitli dallarında da belirgin bir rol oynamaktadır. Mekan aynı zamanda edebiyat, sinema ve görsel sanatlar gibi sanatsal alanlarda da önemli bir kavramdır. Yazarlar ve sanatçılar, mekanı hikayelerinde kullanarak, okuyuculara veya izleyicilere bir atmosfer yaratırlar. Mekanın özellikleri, karakterlerin davranışlarını ve hikayenin gidişatını belirleyen önemli bir unsurdur. Dolayısıyla, mekanın sanatsal anlamı ve etkisi, mekanın çeşitli biçimlerde algılanmasını ve değerlendirilmesini gerektirmektedir (Özgen, 2020).

Mekan kavramı, mimarlık, şehir planlama, sanat ve edebiyat gibi alanlarda önemli bir rol oynamaktadır. Mekanın fiziksel özellikleri, kullanım amacı, estetik ve işlevselliği, insanların yaşam kalitesini etkiler ve çevreleriyle olan etkileşimlerini belirlemektedir. Mimarlar ve şehir planlamacılar, mekanları tasarlayarak insanların ihtiyaçlarını karşılamayı ve güvenli, işlevsel ve estetik mekanlar oluşturmayı amaçlarlar. Sanatçılar ve yazarlar ise mekanı hikaye anlatımında etkili bir şekilde kullanarak okuyucu veya izleyiciye belli bir atmosfer ve deneyim sunmaktadırlar. Mekanın farklı disiplinlerdeki anlamı ve etkisi, insanların çevreleriyle olan ilişkisini

daha iyi anlamak ve yaşam deneyimini geliřtirmek için önemlidir. Bu nedenle, mekanın anlaşılması ve analizi insanların yaşamlarını olumlu yönde etkilemeyi sağlamaktadır.

2.1 İç Mimaride Mekan Tasarımı ve Özellikleri

Mimari mekân “dıştan sınırlandırılmış, içten doldurulmuş bir boşluk” olarak tanımlanmıştır. Mekânın özelliklerini oluşturan sınırlayıcılar içerideki alanı, yani iç mekânı tanımlamaktadır. Genel olarak, iç mekânlar, duvarlar ile çevrelenmiştir; bu sebeple içerisinde yaşayan insanları güven hissi veren mekânlardır. İç mekân, binanın yaşayan kısmı olarak belirtilirken mekân, çeşitli nesnelerin bir araya geldiği, farklı fonksiyonlar için oluşturulmuş, kullanıcısıyla var olan, boşluğun toplamıdır (Erzurumlu, 2022). İç mekanların tasarımı, estetik, fonksiyonellik, konfor ve güvenlik açısından önemlidir. İyi bir mekan tasarımı, insanların yaşamlarını kolaylařtırmak, işlevselliği artırmak, estetik güzelliği artırmak ve genel yaşam kalitesini artırmak için tasarlanmaktadır. Tasarım sürecinde, mekanın kullanım amacı, mevcut ekipman, mobilya ve diğere eşyalar, ışıklandırma, renkler ve malzemeler gibi faktörler dikkate alınmaktadır.

İç mekan tasarımı, kullanıcıların temel yaşam ihtiyaçlarını karşılayacak biçimde düzenlenmelidir. Bu alanlar, belirli sınırlayıcı faktörlerle tanımlanmış olup, bu çerçevelenme özelliği kullanıcılarına güven duygusu kazandırmaktadır. İç mekanın düzenlenmesi, kullanıcıların özel istek ve beklentileri yanı sıra karakteristik niteliklerini de göz önünde bulundurmalıdır. Dahası, iç mekanın düzeni, esnek ve modüler olacak biçimde tasarlanmalıdır ki değışken ihtiyaçlar ve durumlar karşısında hızlı ve etkin bir şekilde adapte olunmasını sağlamalıdır (Özturan, 2015). Bu bağlamda mekanın ölçüleri ve formu, tasarım sürecinde göz önünde bulundurulması gereken kritik faktörlerdendir. Örneğın, küçük bir mekan, daha büyük bir mekana kıyasla farklı bir tasarım stratejisi gerektirir. İdeal bir tasarım, her ölçekteki mekanın en üst düzeyde kullanılmasını sağlamak üzere planlanmalıdır. Ayrıca mekanın formu da tasarımın önemli bir bileşeni olarak kabul edilmektedir. Mobilyaların yerleşimi, aydınlatma, renk seçimi ve malzeme seçimi gibi çeşitli tasarım öğelerini doğrudan etkilemektedir. Tüm bu faktörler, bir mekanın kullanıcılarına en iyi şekilde hizmet vermesi ve onların yaşam kalitesini artırması için bir araya getirilmeli ve dikkatlice uygulanmalıdır.

İç mekanın kullanım amacı, bir mekanın tasarım ve düzenlemesine rehberlik eden ana faktördür. Mekanın amacı, belirlenen unsurlar dikkate alınarak belirlenmelidir. Bu unsurlardan işlevsellik ve ergonomi, kültürel ve sosyal değerler üzerinden değerlendirilmelidir.

İşlevsellik ve Ergonomi: Kullanıcı ihtiyaçları ve beklentilerinin dikkate alınması, mekanın işlevsel tasarımında kritik bir rol oynamaktadır. Bu süreç, mekanın kullanıcılarına hem uygulamada hem de estetik açıdan hizmet etmesini sağlayarak kullanıcıların taleplerine cevap veren bir yapıya bürünmesini destekler. Ergonomi, bir bilim dalı olarak, insan refahı, güvenliği, iş performansı, verimlilik, konfor, sağlık ve kolaylık hedeflerini artırmayı amaçlamaktadır. Ergonomik tasarım ilkeleri, rahatlık, sağlık ve güvenlik gibi özellikler etrafında dönerken, mekanın işlevine bağlı olarak bu özelliklerin önem seviyesi değişmektedir. Örneğin, yeme-içme mekanları gibi alanlarda, kullanıcıların ve personelin maksimum performansı gereklidir ve bu durum, ergonomik yaklaşımların bu tür mekanların tasarımında etkili bir şekilde uygulanmasını zorunlu kılar. Bu, kullanıcıların mekan tercihlerini önemli ölçüde etkilemektedir. Bu bağlamda mekan tasarımında ergonomik ve işlevsel yaklaşımların uygulanmasının, kullanıcıların deneyimini ve etkileşimini önemli ölçüde şekillendirdiği ve geliştirdiği sonucuna ulaşılmaktadır (Sarı, 2019).

Tasarım ve konsept geliştirme aşamasında, bireysel kullanıcıların mekânla etkileşimlerinin dikkate alınması esastır. Bu etkileşimleri maksimize etmek için, estetik bir karakterin yanı sıra işlevsellik de kazandırılmalıdır. Mekânın kapsadığı eylemleri analiz etmek ve bu eylemlere uygun bir şekilde boyutlandırma, aydınlatma ve renk seçimi yapmak, bu sürecin önemli bir parçasını oluşturmaktadır (Bayram, 2012).

İnsan-mekân uyumunun sağlanması, kullanıcıların antropometrik ölçütlerini dikkate alan bir tasarım anlayışını gerektirir. Kullanıcıların fiziksel özelliklerine uygun olmayan bir mekân tasarımı, erişim zorluklarına yol açarak mekân ve insan arasındaki uyumu bozmaktadır. Bu noktada, 'İşlevsellik ve Ergonomi' temalı bir inceleme kapsamında, mekân tasarımında ergonomik ve işlevsel yaklaşımların entegrasyonunun, kullanıcıların deneyimini ve etkileşimini önemli ölçüde etkilediği ve iyileştirdiği görülmektedir. Kısacası, mekan tasarımının, kullanıcının antropometrik ölçütlerini ve etkinliklerini dikkate alarak, ergonomik ve işlevsel

prensiplere uygun bir şekilde yönlendirilmesi, mekanın daha kullanıcı dostu, etkili ve verimli kullanılmasını sağlamaktadır.

Kültürel ve Sosyal Değerler: Mekanın kullanım amacı, o mekanın bulunduğu toplumun kültürel ve sosyal değerlerine uygun olmalıdır. Bu, mekanın toplum tarafından benimsenmesini ve kullanılmasını teşvik eder. Bir mekanın atmosferi, kullanıcılarının deneyimlerini ve duygusal tepkilerini etkileyen önemli bir unsurdur. Mekanın atmosferinin oluşturulmasında şu faktörler göz önünde bulundurulmalıdır:

Renkler: Renkler, mekanın atmosferini doğrudan etkileyen bir unsurdur. Renklerin seçimi, mekanın amacına ve kullanıcılarının beklentilerine uygun olmalıdır. Mekân, renkle anlam kazanmaktadır. Renk, mekâna sıcak-soğuk, resmi-samimi, geniş-dar gibi tanımlar kazandıran etkenlerden biridir. Renklerin birçok psikolojik etkileri vardır. Tasarımcı, rengin psikolojik etkilerinin bilincinde değildir. Böylece vermek istediği anlam ve imaj güçlenir. Renk seçimi, işleve uygun olması durumunda eylemlerimizi gerçekleştirebilmemizde kolaylık sağlamaktadır (Özdemir, 2005). Renklerin sıcaklık ve soğukluklarına göre psikolojik etkileri farklılık göstermektedir. Sıcak renklerin aktif, heyecan verici, soğuk renklerin ise pasif, sakinleştirici etkileri vardır (Neufert, 2008). Tasarımcı mekân tasarımında konsepti pasiflikle ilişkilendirdiğinde soğuk renkler, aktiflikle ilişkilendirdiğinde ise sıcak renkler tercih etmelidir. Renk bir mekânın görünümünü ve imajını değiştirmektedir; bu sebeple duvar, zemin vb. yüzeylerin kapladığı alanın fazla olduğu göz önünde bulundurulurken renk seçimi yapmak gerekmektedir (Gündüzlü ve Sönmez, 2021).

Aydınlatma: Aydınlatma, mekanın atmosferini ve kimliğini belirleyen önemli bir faktördür. Doğal ve yapay aydınlatma, mekanın kullanım amacına uygun olarak düzenlenmeli ve dengeleyici olmalıdır. İyi bir aydınlatma, mekanın işlevselliğini artırırken, kullanıcıların konfor ve memnuniyet düzeyini artırmaktadır.

Mekanın kimliği, renk, doku ve malzeme gibi faktörlerin doğru bir şekilde algılanmasını gerektirir, bu nedenle aydınlatmanın dikkatli bir şekilde planlanması önemlidir. Aydınlatma tasarımında, seçilen renklerin, malzemelerin ve dokuların birbiriyle etkileşimi mevcuttur ve bu etkileşim, mekanın genel atmosferi ve algısı üzerinde belirleyici bir rol oynamaktadır. Tavan ve duvarlarda koyu renklerin kullanılması, ışığın yansımaları ve dağılımını etkileyerek, ışık akışını absorbe eder ve

gölge özelliklerini değiştirir. Bu durum, mekanın yeterince aydınlatılamamasına ve dolayısıyla daha fazla aydınlatma armatürünün kullanılmasına neden olmaktadır. Bu durum, gereksiz maliyetlerin ortaya çıkmasına neden olur. Bu sebeple, aydınlatma tasarımının, mekanın renk, doku ve malzeme seçimleriyle uyumlu bir şekilde gerçekleştirilmesi, hem mekanın genel atmosferini hem de maliyet etkinliğini artıracığı göz önünde bulundurulmalıdır (Harazi, 2018).

Ergonomik ölçütlerin dikkate alınması, mekânın aydınlatma tasarımında kaliteli etkileşim ve yüksek algılamayı sağlar. Özellikle görme kabiliyeti az olan bireylerin ihtiyaçları, evrensel tasarım ilkelerine uygun olarak değerlendirilmeli ve mekanın yeterli aydınlatılmasına özen gösterilmelidir. Doğrudan gözle temas eden ışık kaynakları, görsel algıyı olumsuz etkilerken, etkileşimlerin ve eylemlerin de düşük verimli olmasına neden olmaktadır. Aydınlatma tasarımı sürecinde, malzeme seçimlerine ve yüzeylerin matlık ve parlaklık oranlarına da dikkat edilmelidir. Bu faktörler göz ardı edildiğinde, istenmeyen ışıklık ve renk kontrastları oluşur, bu da genel mekan algısını olumsuz etkilemektedir. Ayrıca, aydınlatma tasarımında oluşan gölgelerin sertlik dereceleri de önemli bir husustur. Aşırı sert ve yoğun gölgeler, kişilerin mimiklerinin sert ve aşırı olduğu algısına yol açmaktadır. Bu nedenle, gölgelendirme tasarımında dikkat ve özen gerekmektedir, böylece genel mekan algısı ve kullanıcı deneyimi olumsuz etkilenmez (Harazi, 2018).

Mobilya ve Dekorasyon: Mekanın atmosferini etkileyen diğer önemli faktörler arasında mobilya ve dekorasyon öğeleri yer almaktadır. Mobilyaların tarzı, malzemesi ve düzeni, mekanın genel estetiğini ve konforunu belirlerken, dekorasyon öğeleri ise mekanın kimliğini ve karakterini ortaya çıkarmaktadır. Mekanın kullanım amacına uygun mobilya ve dekorasyon seçimi, kullanıcıların mekana duyduğu aidiyet ve bağlılığı artırmaktadır. Kültürel yapının yapı taşlarından biri olan mobilya, farklı kültür, işlev ve zaman dilimlerinde, toplumların yerleşik hayata geçmeleriyle birlikte ortaya çıkan barınma ve benzeri zaruri ihtiyaçları karşılamak amacıyla değil; sosyalleşmenin ortaya attığı bir olgu olarak da karşımıza çıkmaktadır (Erdem, 2007).

Kullanılan materyal doğasını kaybetmeden şekillenir ve insan elinin de etkisiyle esere nitelik kazandırır. Bu şekilde, tasarımlara sakin veya hareketli, agresif veya huzur verici, iddialı veya mütevazı bir duyu yansır. Bu çizgileri yaşam tarzı, karakteristik özellikler, kültürel etkileşimler ve alışkanlıklar belirlemektedir. Bu noktada, mobilya kültürü, toplumların kendi tarzlarını ifade şekli olarak yorumlanır.

Bu yüzden, asırlar boyu kültür kavramının alt başlıkları arasında yer alır. İnsanoğlu geçmişine ait izleri o dönemin mimari çizgilerinde bulmaktadır (Erdem, 2007).

Mekanlar ve donanım, kullanıcıların düşüncelerini, duygularını, görüşlerini yansıtarak yaşamlarını biçimlendirir. Birey içinde bulunduğu mekanı kendi zevkine göre donatır, dolayısıyla kendi kişiliğini seçimlerine yansıtmaktadır (Erdem, 2007).

Akustik: Mekanın atmosferini oluşturan bir diğer faktör de akustiktir. Ses yalıtımı ve akustik düzenlemeler, mekanın kullanım amacına uygun bir ses ortamı sağlar ve kullanıcıların rahatsızlık duymasını önlemektedir. Özellikle sosyal etkinliklerin düzenlendiği ve yoğun ses trafiğinin olduğu mekanlarda, akustik düzenlemeler büyük önem taşımaktadır. Tiyatro salonu, ses stüdyoları, eğitim yapıları, restoran gibi mekânların her birinin ayrı ayrı işlevi ve bu mekânlara uygun akustik parametreleri bulunmaktadır (Gürani ve Kadem, 2018).

Yeme-içme mekânlarında ses düzeyi, kullanıcıların deneyimini önemli ölçüde etkiler. Çok düşük ses seviyeleri, kullanıcıların konuşmalarının diğerleri tarafından kolayca duyulacağına dair bir algı yaratırken, aşırı yüksek ses seviyeleri ise iletişim zorluklarına yol açmaktadır. Bu nedenle, mekanın ses dengesini sağlamak ve arka plan gürültüsünü yeterli oranda absorbe etmek gerekir. Mekânın ses kalitesine katkıda bulunan bir faktör, ses yalıtımına yardımcı olan malzemelerin kullanımındır. Halı, perde gibi aksesuarlar, sesin emilmesine yardımcı olarak mekanın genel akustiğini iyileştirir. Ancak, kullanıcıların belirli bir oranda ses ihtiyacı olduğunu da dikkate almak önemlidir. Dolayısıyla, mekanın tamamen sessiz hale getirilmesi yerine, optimal ve konforlu bir ses seviyesini korumak için sesin tamamen absorbe edilmemesi gerekmektedir (Bedük, 1998).

İç mekânlarda akustik amaçlı tekstil malzeme kullanımı işlevsel ve estetik değer taşımaktadır. Mekânda kullanılacak tekstil malzemenin tasarım ve konseptle uyum içerisinde olması o mekânın görsel kimliğine değer katacaktır (Gürani ve Kadem, 2018).

Yeşil Alanlar ve Bitkiler: Mekanın atmosferine katkıda bulunan önemli unsurlardan biri de yeşil alanlar ve bitkilerdir. Yeşil alanlar ve bitkiler, mekanın havasını temizler, stresi azaltır ve kullanıcıların duygusal sağlığına olumlu etkilerde bulunur. Mekanın kullanım amacına ve kullanıcılarının ihtiyaçlarına uygun olarak, iç ve dış mekânlarda yeşil alanlar ve bitkiler kullanılmalıdır.

Mekanın kullanım amacı ve atmosferinin oluşturulması, mekanların fonksiyonel, konforlu ve duygusal değerlere sahip olmasını sağlar. Bu süreçte, mekanın işlevselliği, sürdürülebilirliği, kültürel ve sosyal değerler, renkler, aydınlatma, mobilya ve dekorasyon, akustik ve yeşil alanlar gibi faktörler dikkate alınarak kullanıcılar için en uygun ortamın yaratılması hedeflenmelidir. Başarılı bir mekan tasarımı ve atmosfer oluşturma süreci, kullanıcıların mekana duyduğu aidiyet ve bağlılığı artırarak, mekanın sosyal ve kültürel yaşamda önemli bir yere sahip olmasını sağlamalıdır.

2.2 Mekan ve İnsan Davranışları Arasındaki İlişki

Mekan, insanların yaşadığı, çalıştığı, öğrendiği ve etkileşim kurduğu ortamları ifade etmektedir. İnsan davranışları ise, insanların mekanlarda nasıl hareket ettiği, etkileşimde bulunduğu ve hissettiğiyle ilgilidir. Bu nedenle, mekan ve insan davranışları arasındaki ilişki mekan olgusunda oldukça önemli bir rol oynamaktadır. İyi bir mekan tasarımı, insan davranışlarını olumlu yönde etkileyebilirken, kötü bir tasarım, insanların rahatsızlık hissetmesine, performanslarının düşmesine ve hatta sağlık sorunlarına neden olabilmektedir.

İnsanların mekanlarla etkileşimi sonucunda ortaya koydukları davranış biçimleri mekânsal davranış olarak tanımlanır. Kullanıcıların farklı gereksinmelerini karşılamaya yönelik olarak inşa edilmiş özel ya da kamusal yapılarda sergiledikleri mekânsal davranışları yönlendiren pek çok faktör söz konusudur. Özellikle inanç, dünya görüşü, gelenek ve görenekler gibi kültürün sosyal bileşenleri ve psiko-sosyal gereksinimler mekânsal davranışı ve mekan kullanım kalıplarını belirleyen en önemli etkenler arasındadır (Eyüboğlu ve Zorlu, 2021). Bu bağlamda, mekan tasarımı insan davranışlarıyla yakından ilişkilidir. İyi bir mekan tasarımı, kullanıcıların kültürel ve sosyal gereksinimlerini dikkate alarak mekanın işlevselliğini ve kullanımını optimize ederken, kullanıcıların rahatlık, performans ve sağlık açısından olumlu deneyimler yaşamasını sağlamaktadır.

Mekan, insanların yaşadığı, çalıştığı, öğrendiği ve etkileşim kurduğu ortamları ifade eden önemli bir kavramdır. Özellikle mimarlık pratiği ve edebiyat gibi alanlarda, mekanın rolü ve etkisi büyük önem taşımaktadır. Mimarlık pratiği, mekan ile ilgili tasarım ve uygulama süreçlerini kapsayan geniş bir disiplindir. Mekanın oluşturulmasında atılan ilk adımlar, vurulan ilk kazmalar, çakılan ilk çiviler

gibi fiziksel eylemlerle gerçekleşir. Bu eylemlerle mekanın sınırları belirlenir ve insanların mekanla etkileşimi başlamaktadır. Mekanın biçimi, boyutu, renkleri, malzemeleri, ışıklandırması, mobilyaları ve diğer tasarım öğeleri, insan davranışlarını etkilemektedir. Örneğin, bir ofis ortamında, çalışanların performansını artırmak için doğru ışıklandırma ve renk seçimi önemlidir. Doğal ışık, çalışanların enerjilerini ve motivasyonlarını artırırken, karanlık veya yetersiz aydınlatma, yorgunluk, stres ve hatta baş ağrısı gibi sorunlara neden olabilmektedir. Ayrıca, doğru renk seçimi de önemlidir. Mavi ve yeşil tonları, çalışanların odaklanmasını ve rahatlamasını sağlarken, kırmızı tonları, sinirli ve stresli hissettirebilmektedir. Ahşap, doğal ve sıcak bir hissiyat yaratırken, cam ve metal, modern ve soğuk bir hissiyat oluşturmaktadır. Mobilyalar da mekanın kullanım amacına uygun olarak seçilmelidir. Örneğin, bir oturma odasında, rahat koltuklar ve minderler, konfor ve rahatlık sağlarken, bir ofis ortamında, ergonomik ofis koltukları ve masalar, çalışanların duruş pozisyonlarını korumalarına yardımcı olmaktadır. Ayrıca, mekanın ses yalıtımı da önemli bir unsurdur. Gürültülü bir mekan, insanların konsantrasyonlarını ve performanslarını düşürebilirken, sessiz bir mekan, insanların rahatlamalarına ve odaklanmalarına yardımcı olabilmektedir (Eyüboğlu ve Zorlu, 2021).

Mekan ve insan davranışları arasındaki ilişki, sosyal etkileşimleri de etkilemektedir. Örneğin, bir restoranın masalarının yerleşiminde masaların birbirine yakın olması, müşterilerin birbirleriyle konuşmasını kolaylaştırırken, masaların arasındaki mesafenin fazla olması, daha özel bir deneyim sunmaktadır. Ayrıca, mekan tasarımı, insanların mekanda nasıl hareket ettiğini de etkilemektedir.

Mekan ve insan davranışları arasındaki ilişki oldukça karmaşıktır ve mekan tasarımı, insanların davranışlarını etkileyebilmektedir. İyi bir mekan tasarımı, insanların ihtiyaçlarına ve aktivitelerine uygun olarak düzenlenmelidir. Bu nedenle, mekan tasarımında insan faktörünün göz önünde bulundurulması önemlidir. Mekan tasarımcıları, insanların ihtiyaçlarını anlamak ve mekan tasarımını bu ihtiyaçlara göre uyarlamak için insan davranışları üzerine araştırmalar yapmalıdır. Böylece, insanların mekanda rahat hissetmeleri, performanslarını artırmaları ve sağlıklı kalmaları sağlanabilmektedir (Özgen, 2020).

2.3 Romanlarda Mekanın İşlevi ve Önemi

Edebiyat ve mimarlık bu disiplinler arası temasın görünür olduğu alanlardan biridir. Bu iki disiplin için önemli ve kurucu bir öge olan ‘mekân’ ise bu ortaklığı sağlayan unsurdur. Hem edebiyat hem de mimarlık bir mekân inşasıdır. Bu inşa onu okuyan/ deneyimleyen kişide bir duygu durumu oluşturur. Bu durum önemli bir ortaklık oluştursa da edebiyatın ve mimarlığın mekân inşası farklı pratiklere, yöntemlere ve temsillere dayanmaktadır. Disiplinler arası çalışmaların beslendiği alan tam da bu noktadır (Nane, 2021).

Romanın insanla, insanın yaşadığı çevreyle, insanın hayalleriyle ilgili bir tür olduğu düşünüldüğünde insanın yaşadığı mekânın da, romanda belirleyici öğelerden biri olması gerektiği söylenebilir. Bugüne kadar, mekân unsurunun bulunmadığı bir romanın yazılamamış olması da bunu göstermektedir. Romanların, zaman ve mekan kavramlarından bağımsız olması pek mümkün değildir. Romanın mekânla ilişkisi aynı zamanda romanın tarihle, gerçeklik-kurmacayla ve zamanda yaşanan değişimle ilişkisi de demektir. Çünkü mekân, “olayın geçtiği tarihsel zamanı ve kişilerin sosyal durumunu belirlemek işlevi taşır” (İnci, 2003).

Romanda mekânın birçok işlevi bulunmaktadır. Genel olarak mekân, şahısların içinde yaşadıkları ve kendi oluşlarını fark ettikleri alanlardır. Bu sayede karakterlerin çevreyi algılayış biçimleri mekân oluşumu için yol göstermektedir. Mekânın bir özne kadar yönlendirici ve yol gösterici olduğu romanlarda bulunmaktadır. Bu çalışmada incelenen George Perec’in Yaşam Kullanma Kılavuzu en iyi örneklerindedir.

Mekânları daha iyi anlayabilmek için mekânın ne şekilde tasvir edildiğinin bilinmesi ve insanla olan ilişkisinin incelenmesi gerekmektedir. Mekân tasvirleri, karakterlerin yaşadıkları, olayların geçtiği fiziki ve sosyal çevreyi belli etmesi bakımından önemlidir. George Perec, romanında tasviri faydacı bir yaklaşımla istediği çağrışımları uyandırması en önemli özelliklerinden olup, karakterlerin iç yaşamı ve psikolojik derinliği yerine maddesel dünyayı, nesnelere tarif etmekle ilgilenmektedirler.

2.4 Mekan ve Zaman Kavramları Arasındaki İlişki

Mekan ve zaman, insanların yaşamlarında en temel kavramlardan biridir. İnsanlar, mekanda varoluşlarını sürdürürken zamanın akışına bağlı olarak hareket ederler. Bu nedenle, mekan ve zaman kavramları arasındaki ilişki oldukça önemlidir. Bu iki kavramın ilk olarak 20'nci yüzyılın başlarında kübist olarak bilinen bir grup ressam tarafından görsel sanatlarda kullanıldığı görülmektedir. Mekân zamanında daha gerçek bir izlenim vermek için aynı anda bir resim üzerinde aynı cisim veya kişilerin görüntüsünün pek çok noktasını birleştirme düşüncesini geliştirmişlerdir. Dolayısıyla kübist ressamlar geleneksel perspektifin üç boyutuna, zamanı dördüncü boyut olarak ilave etmişlerdir. Bu dördüncü boyut bakış açısının sürekli değişimini belirlemektedir (Başoğlu, 2019).

Mekan ve zaman kavramını matematikçi Hermann Minkowski 1980'lerde açıkça şöyle tanımlıyordu: "Mekân ve zaman, ayrı ayrı ele andıklarında gölgeler gibi yok olmaya mahkûmdurlar." Bu yeni zaman-mekân görüşü sonraları S. Giedon'un Mekân, Zaman, Mimarlık adlı temel kitabını yazmasında büyük bir etken olmuştur. C. N. Schulz bu konuda "... İnsan zekâsı, perspektifin üç boyutundan başka mevcut olan bir dördüncüyü keşfetti" diyen Zevi'nin görüşünden bahsettikten sonra, "Astronomik ve mikrokozmetik olaylarla ilişkili, soyut fiziksel 'mekân-zaman' kavramının, mimari mekânla hiçbir ilişkisi yoktur; mimari sonsuz sayıda boyuta sahiptir" görüşünü savunmaktadır (Başoğlu, 2019).

Zaman ve mekan kavramı, etrafımızdaki dünyayı anlamamız için temeldir. Zaman, olayların süresine ve anların ilerlemesine atıfta bulunurken, mekan, nesnelerin ve ortamların fiziksel boyutlarına ve düzenine atıfta bulunur. Birçok yönden, zaman ve mekan birbirleriyle ilişkilidir. Zamanın geçişi, nesnelerin hareketi veya dünyanın dönüşü gibi uzaydaki değişikliklerle ölçülebilir. Benzer şekilde, uzay, malzemelerin eskimesi ve çürümesi gibi zamanın geçişinden etkilenmektedir. Zaman ve mekan arasındaki ilişki tarih boyunca filozoflar, bilim adamları ve sanatçılar tarafından araştırılmıştır. Uzay ve zamanın en etkili teorilerinden biri, Albert Einstein'ın zaman ve uzayın ayrı varlıklar olmadığını, ancak tek bir dört boyutlu uzay-zaman dokusunun birbirine bağlı yönleri olduğunu öne süren görelilik teorisidir.

Edebi türler, hacimleri ve amaçlarına bağlı olarak zamanın kullanımı konusunda farklılıklar göstermektedir. Lirik şiir, temelde insanın duygularını konu alır ve zamanı anlık olarak ele alırken, insanı çevresiyle birlikte anlatmayı amaçlayan romanlar ise genellikle daha uzun zaman dilimlerini kapsamaktadırlar. Günümüzde romanda, zamanın manipüle edilmesi ve çeşitli anlatım tekniklerinin kullanılmasıyla birlikte, zamanın birkaç gün veya saatle sınırlanması, durağanlaştırılması, tamamen yok edilmesi veya mekânsal bir boyuta dönüştürülmesi gibi bir eğilim gözlenmektedir (Akdeniz, 2012).

Zaman ve mekan kavramı edebiyat ve sanatta da önemlidir. Yazarlar ve sanatçılar, zamanı ve mekanı manipüle etmek, bir gerilim ve anlam duygusu yaratmak için genellikle geri dönüş, önsezi ve sembolizm gibi teknikleri kullanırlar. Genel olarak, zaman ve mekan kavramı, dünyayı anlamamız için esastır ve çeşitli alanlarda çok sayıda çalışmanın ve keşfin konusu olmuştur. Edebi türlerin zaman kullanımındaki farklılıklarına ve romanlarda zamanın nasıl kısaltıldığı veya farklı tekniklerle manipüle edildiğine vurgu yapılmaktadır (Akdeniz, 2012).

2.5 Mekân ve Eşya İlişkisi

Edebiyat eserleri, insan hayatının çeşitli yönlerini yansıtırken, mekân ve eşya gibi fiziksel varlıklar da bu eserlerde önemli bir rol oynar. Mekân ve eşya, sadece bir yeri ya da bir nesneyi ifade etmekle kalmaz, aynı zamanda eserin karakterleriyle etkileşimleri sayesinde anlam kazanırlar. Bu nedenle, mekân ve eşya edebi eserlerde hem bir fiziksel varlık olarak hem de sembolik bir anlam taşıyarak kullanılırlar.

R. Wellek ve A. Varren'a göre, "edebiyat 'hayat'ı 'temsil eder'. Hayat ise geniş manasıyla sosyal bir gerçekliktir. Öte yandan edebiyat hayatı çeşitli görünüşleriyle 'taklit' eden bir sanat dalıdır. Onun 'taklit ettiği' şeyler arasında tabiat dünyası ve bireyin iç veya subjektif hayatı da vardır. Edebiyat eserinin yazarı, canlı birey ya da hayatın gerçekliği olarak içinde yaşadığı toplumun bir üyesidir. Bu nedenle şüphesiz o, belli bir derecede o toplumda tanınır ve yaptığının karşılığını alır; farazî de olsa bir kitleye hitap eder. Dolayısıyla yazarın ürettiği metin/lerle bu metinlerin okunduğu toplum arasında çeşitli oranlarda konsensüslerin olması hem kaçınılmaz, hem de okunmak için gerekli sayılmalıdır. Hatta denebilir ki, aslında edebiyat eserleri genellikle içinde doğdukları topluluğun belli sosyal kurumlarıyla sıkı bir bağlantı içerisinde ortaya koymuştur. Sözelimi ilkel toplumlarda şiiri ayın,

büyü, iş veya oyundan ayırmak imkânını bile bulamayabiliriz. O halde, edebiyatın doğrudan doğruya ferde dönük gibi görülemeyecek bir sosyal işlevi veya bir sosyal 'kullanımı' da vardır" (Wellek ve Warren, 2001).

Edebiyat eserleri, insan hayatının çeşitli yönlerini yansıtırken, mekân ve eşya gibi fiziksel varlıklar da bu eserlerde önemli bir rol oynar. Mekân ve eşya, sadece bir yeri ya da bir nesneyi ifade etmekle kalmaz, aynı zamanda eserin karakterleriyle etkileşimleri sayesinde anlam kazanırlar. Bu nedenle, mekân ve eşya edebi eserlerde hem bir fiziksel varlık olarak hem de sembolik bir anlam taşıyarak kullanılmaktadır. Mekân ve mekânı meydana getiren eşyalar ile bir etkileşim içinde olduğu bilinen bir gerçektir. Önce mekan vardı, sonra insan var oldu. Mekan ve eşya insana, kullanması ve ihtiyaç giderilmesi için oluşturuldu. Bugün maalesef insan daralan mekanlarda sıkışarak eşyada mutluluğu aramaya, eşya ile kendini anlatmaya ve gücünü göstermeye çalışmaktadır (Ergül, 2015).

Mekân ve eşya, edebi eserlerde karakterlerin iç dünyasını yansıtırken aynı zamanda sosyal ve kültürel hadiselerden de beslenmektedirler. Örneğin, bir evin tasarımı, karakterlerin davranışlarını ve ilişkilerini yansıtabilir. Mekânın tasarımı, karakterlerin sınıf durumu, kültürel arka planı ve psikolojik durumları hakkında ipuçları vermektedir. Ayrıca sembolik anlamlar da taşımaktadırlar. Bir mekânın kasvetli ve karanlık olması, karakterlerin iç dünyasını yansıtabilirken, aynı zamanda karanlık bir mekânın kötü niyetli bir karakteri temsil ettiği düşünülmektedir. Benzer şekilde, bir karakterin kullanıp taşıdığı bir eşyanın sembolik anlamı, karakterin kişiliği ve durumu hakkında ipuçları vermektedir.

İnsan ve eşya arasındaki etkileşim çerçevesinde, bir bireyin eşyaları kullanma biçiminin, onun sosyal konumunu belirgin bir şekilde ortaya koyduğu sonucuna ulaşılmaktadır. Ayrıca mekan psikolojisi kapsamında, kullanılan eşyaların insan üzerinde belirgin bir etkisi olduğu görülmektedir. Bu durumu bir adım daha ileri götürerek, eşyayı insanın kişiliğini ifade eden bir unsur olarak tanımlanmaktadır. Mekan psikolojisi ve dolayısıyla mekana verilen değer, diğer bir yönüyle insanlara verilen önemin bir göstergesi olarak görülmektedir. Çünkü ilk görüşte önemsiz gibi algılanan pek çok unsur, insan psikolojisi ve sosyal gelişmeler açısından büyük bir öneme sahiptir. Bu bağlamda, günlük yaşamın hızından biraz olsun uzaklaşıp, dikkati çevredeki eşyalara odakladığımızda bu gerçek fark edilmektedir (Göka, 2001).

2.6 Mekan ve Eşyanın Sosyal ve Psikolojik Fonksiyonu

Edebi eserlerde mekân, eşya gibi birçok diğer anlatım unsurlarıyla birlikte hikayenin kurgulanmasında rol alan vazgeçilmez elemanlardır. Edebi bir eserde mekân olayın geçtiği yer olmanın ötesinde çok farklı işlevler yüklenip farklı anlamlar taşır. Ayrıca mekân yaşanan yeri ifade etmesi bakımından sosyal ve kültürel gibi açılımları da olan bir kavramdır. Dolayısıyla edebiyat teorisinin ve geleneğin getirmiş olduğu kurallar veya imkânların dışında sosyal yaşamın mekâna yüklemiş olduğu anlamlar da mekânın seçimi ve ifadesinde etkili olmaktadır (Akdeniz, 2012). Eşya, genellikle karakterlerin sosyal durumunu ve kişiliklerini yansıtan bir araç olarak kullanılmaktadır. Ayrıca sadece bir fiziksel varlık olarak değil, aynı zamanda sosyal bir fonksiyonları da vardır. Toplumsal sorunlar ve meseleler edebiyatta mekân ve eşya aracılığıyla işlenmektedir. Örneğin, bir karakterin yaşadığı evin büyüklüğü ve lükslüğü, o karakterin ekonomik ve sosyal durumunu gösterebilir. Yoksul bir karakter genellikle dar ve bakımsız bir evde yaşar, zengin bir karakterin evi ise geniş ve lüks olabilir. Bu, okuyucuya karakterin toplum içindeki yerini ve sınıf durumunu gösterir.

Mekân ve eşya aynı zamanda toplumsal farklılıkları ve çatışmaları da yansıtabilir. Örneğin, bir karakterin yaşadığı mekân, o karakterin sınıf durumunu ve toplumsal konumunu yansıtabilir. Bu da edebiyat eserlerindeki mekân ve eşyanın sosyal bir işlevi olduğunu göstermektedir (Akdeniz, 2012).

Mekân ve eşya, edebiyat eserlerinde karakterlerin iç dünyasını yansıtırken aynı zamanda psikolojik bir fonksiyon da taşırlar. Özellikle modernist edebiyatta mekân ve eşya, karakterlerin duygusal ve zihinsel durumunu yansıtmak için sıklıkla kullanılır. Örneğin, Virginia Woolf'un Mrs. Dalloway romanında, karakterlerin iç dünyalarını yansıtmak için Londra'nın sokakları, binaları ve meydanları betimlenmektedir. Bu gözlemler ve anlayışlar daha derin bir perspektif kazanmaktadır. Eşya ve mekan, yalnızca fiziksel varlıklar olarak değil, aynı zamanda psikolojik işlevleri olan nesne olarak anlaşılmaktadır. Bu psikolojik işlevler, bireylerin ve toplumların duygusal durumlarını, düşünce süreçlerini ve davranışlarını etkileyerek biçimlendirmektedir (Çavuş, 2021).

Mekân ve eşya, edebi eserlerde karakterlerin ruhsal durumlarını ve iç dünyalarını yansıtmak için sembolik olarak da kullanılmaktadır. Örneğin, bir

karakterin yaşadığı ev, onun iç dünyasını ve zihinsel durumunu yansıtmaktadır. Eşyaların sembolik anlamları ise, karakterlerin duygusal durumlarını ve kişisel özelliklerini yansıtır. Bir karakterin taşıdığı bir çanta, o karakterin duygusal yükünü sembolize edebilmektedir.

Genel olarak, mekân ve eşya edebi eserlerde hem fiziksel varlıklar olarak hem de sembolik anlamlar taşıyarak önemli bir rol oynamaktadırlar. Mekân, karakterlerin iç dünyalarını ve psikolojik durumlarını yansıtırken, aynı zamanda toplumsal, kültürel ve tarihi arka planı da yansıtır. Eşyalar ise, karakterlerin kişilikleri, statüleri ve sosyal durumları hakkında bilgi sağlamaktadırlar. Mekân ve eşyanın edebiyatta bu kadar önemli bir rol oynaması, edebiyatın doğrudan doğruya sosyal gerçekliği yansıtan bir sanat dalı olduğunu ve hayatın çeşitli yönlerini yansıtan bir taklit sanatı olduğunu göstermektedir.

3. APARTMAN KAVRAMI VE İÇ MEKANIN TARİHÇESİ

Konut; bir arada yaşayan ve aynı mekân parçalarını paylaşan, tüm yaşam eylemlerini (uyuma, dinlenme, yemek, vb.) birlikte yapan bireylerin veya ailelerin geliştirdikleri barınma-korunma işlevli bir yaşama ve yerleşme biçimidir (Arcan ve Evcı, 1999). Konut tasarım sürecinde göz önünde bulundurulması gerekli olan kültürel öğeler, fiziksel faktörler ve sosyo-psikolojik faktörler olmak üzere iki grupta incelenmektedir. İklim ve yerleşim yeri fiziksel faktörler arasında yer alırken, gelenekler, örf ve adetler, normlar, dini inançlar, etnik köken, aile yapısı, sosyal ilişkiler, yaşam şekli, toplumsal yapı, davranış kuralları, mahremiyet davranışı, kişisel alan, egemenlik sınırı ve davranışı, ekonomik yapı, dil, eğitim, hukuk ve teknoloji sosyo-psikolojik faktörlerdir (Demirarslan, 2004).

Bu geniş kapsamlı faktörler, aynı zamanda apartmanların iç mekan tasarımını da şekillendiren önemli etkenlerdendir. Kentsel dönüşüm, teknolojik gelişmeler ve yaşam tarzlarındaki değişiklikler, apartmanların iç mekan tasarımında önemli değişimler meydana getirmiştir. Bu nedenle, hem konut hem de apartman tasarım süreçlerinde bu faktörlerin göz önünde bulundurulması, kullanıcıların yaşam kalitesini ve mekanın işlevselliğini önemli ölçüde etkileyecektir.

Modern çağın en belirgin özelliklerinden biri olan hızlı kentleşme ve nüfus artışı, konut ve apartman tasarım süreçlerini doğrudan etkileyen faktörlerden bir diğeri olmuştur. Bunun getirisi olarak kentlerde konut talepleri artmıştır. Fakat konut talebinin yeterli olmaması, konut yapımında yetersiz sayıda arsa üretilmesi plansız kentlerin oluşumunu beraberinde getirmiştir (Yılmaz, 2016). Apartman olgusu tarih boyunca farklı dönemlerde ve coğrafyalarda ortaya çıkmış olsa da, modern anlamda apartmanların temelleri 19. yüzyılın sonlarında ve 20. yüzyılın başlarında atılmıştır. Şehirleşme ve nüfus artışı, daha fazla konut ihtiyacını beraberinde getirirken, apartmanlar bu ihtiyacı karşılamak için en uygun yapı tipi olarak kabul edilmiştir.

19. yüzyılda gerçekleşen büyük göç hareketleri, kentsel demografi ve yaşam alanlarının kullanımı üzerinde belirgin bir etki yaratmıştır. Bu dönemde, varlıklı kent sakinlerinin çoğu, daha huzurlu bölgelere taşınmayı tercih etmiş ve şehirler, iş bulma

umuduyla gelen yeni göçmenlerle doldurulmuştur. Zenginler tarafından terk edilen tek ailelik konutlar, çok daireli apartmanlara dönüştürülmüş ve bu durum, konut kullanımının karakteristik yapısında önemli bir değişime yol açmıştır. Başlangıçta, bu tek ailelik konutlara taşınan insanlar, zamanla onlarca ailenin aynı binada yaşamasına imkan sağlayan çok katlı apartmanlar inşa etmeye yönelmiştir. Ortalama olarak beş ila yedi kata sahip olan bu apartmanlar, başlangıçta mevcut tek ailelik konutların modifikasyonu ile oluşturulmuştur. Bu sebeple, mevcut yapıların üzerine ek katlar inşa edilmiş ve aynı zamanda, önceden tek ailelik ev olan konutların arka bahçelerine yeni yapılar eklenmiştir. Binalar arasında hiç boşluk bırakılmaması nedeniyle, dairelere çok sınırlı miktarda hava ve ışık girişi olmuştur. Birçok apartman dairesinde, ışık sadece apartman girişinden alınırken, bazı odalarda hiç pencere olmamıştır. Zamanla, müteahhit olarak adlandırılacak kişiler tarafından inşa edilen yeni apartmanlar, maalesef güvenlik ve konfor standartlarını karşılamaktan uzak görüntüdedir (Saçı, 2021).

1970 ve 1980'ler arasında, apartman yaşamı ve konut inşası bakımından bir dönüm noktası olarak kabul edilmektedir. Bu dönemde, özellikle gelişmiş ülkelerde, konut tasarımı ve inşaatında önemli değişiklikler görülmüştür. Apartmanlar daha geniş, daha modern ve daha konforlu hale gelmiştir. Ayrıca, apartmanların inşaatında kullanılan malzemeler ve teknikler de değişmiştir. Yapısal teknolojideki ilerlemeler sayesinde daha yüksek katlı binaların inşası mümkün hale gelmiştir. Ayrıca, bu dönemde apartmanlarda yaşam standartları da yükselerek daha geniş yaşam alanları, daha iyi ısıtma ve soğutma sistemleri, daha fazla doğal ışık, daha büyük pencereler ve daha iyi ses yalıtımı gibi özellikler apartman yaşamını daha cazip hale getirmiştir.

Bu yıllar arası Fransız apartmanlarının iç mekan tasarımında, modern ve fonksiyonel anlayışların etkisi görülmektedir. Bu dönemde, açık planlı yaşam alanları, modüler mobilyalar ve enerji verimli aydınlatma sistemleri gibi öğeler ön plana çıkmıştır. Renk paletlerinde ise, canlı ve enerjik renklerin kullanımı yaygınlaşmıştır. Ayrıca, bu dönemde sosyal ve ekonomik faktörler de iç mekan tasarımlarını etkilemiştir (Saçı, 2021).

3.1 Apartmanın Tarihi

Apartmanlar, zaman içinde gelişen farklı mimari stilleri ve tasarımları ile yüzyıllardır popüler bir konut biçimi olmuştur. Dairelerin mimari açıdan kısa bir tarihçesi şöyledir:

Antik Çağlar: Çok aileli konut kavramı, artan kentsel nüfusu barındırmak için insula olarak bilinen büyük binaların inşa edildiği Roma gibi eski uygarlıklara kadar izlenebilir. Bu yapılar tuğla ve taştan yapılmıştır ve birkaç kat yüksekliğindedir. Genellikle uygun havalandırma ve temiz içme suyundan yoksundur. Bu yapıların birçoğu kötü inşaat nedeniyle çökmüştür.

Antik Roma döneminde çok aileli konut kavramını temsil eden insula (insulae) örneklerinden biri olarak, Ostia Antica'da yer alan İşçi Evleri (Case a Giardino) incelenebilir. Ostia Antica, antik Roma'nın önemli liman kentidir. Kent zaman içinde büyük nüfus artışları yaşayarak, şehirde konut ihtiyacını karşılamak amacıyla insula tipi çok aileli yapılar inşa edilmiştir. İşçi Evleri, 2. yüzyılda inşa edilmiş bir insula örneğidir ve yapı, küçük daireler ve dükkânlardan oluşmaktadır (Saçı, 2021).



Şekil 3.1: İşçi Barınma Alanları

Kaynak: Saçı, (2021)

İşçi Evleri, tuğla ve taştan yapılmıştır ve iki ila dört katlıdır. İç mekanlar, antik Roma döneminde kent yaşamında yaygın olan sorunlara işaret etmektedir. Bu yapılar genellikle uygun havalandırma ve temiz içme suyundan yoksundur, bu da sağlık ve yaşam koşullarının düşük olduğunu göstermektedir. Ayrıca, insula'ların birçoğu kötü inşaat nedeniyle çökmüş ve yangınlara neden olmuştur.

Ostia Antica'daki İşçi Evleri, antik Roma döneminde çok aileli konut kavramının ve dönemin yaşam koşullarının önemli bir örneği olarak kabul edilmektedir. Bugün bu yapılar, arkeolojik kazılar ve restorasyon çalışmaları sayesinde görülebilir durumdadır. Bu sayede antik dönemdeki yaşamı anlamaya yardımcı olmaktadır (Bitelchus, 2019).



Şekil 3.2: Ostia Antica İşçi Evleri Üstten Görünüş

Kaynak: (www.ostia-antica.org)

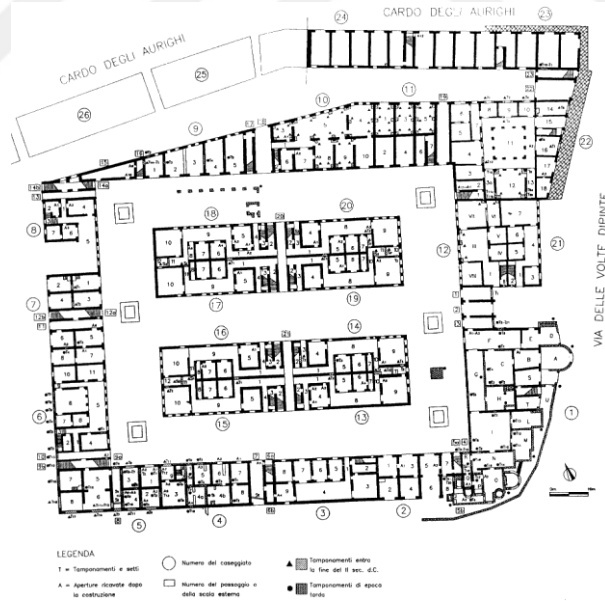

Şekil 3.3: Ostia Antica İşçi Evleri Planı

Kaynak:(www.ostia-antica.org)

Rönesans Dönemi: Avrupa'da Rönesans döneminde varlıklı aileler, bireysel dairelere bölünmüş saraylar ve şehir evleri inşa etmeye başladılar. Bu binalar genellikle sakinlerinin lüks yaşam tarzını yansıtan büyük girişlere, yüksek tavanlara ve süslü dekorasyonlara sahipti.

Örnek olarak, Floransa'da bulunan Palazzo Medici-Riccardi'yi inceleyebiliriz. Bu yapı, 1444-1460 yılları arasında, mimar Michelozzo di Bartolomeo tarafından Cosimo de' Medici için tasarlanmış ve inşa edilmiştir. Palazzo Medici-Riccardi, Rönesans döneminin erken evrelerinde ortaya çıkan mimari anlayışın ve varlıklı ailelerin yaşam tarzının önemli bir temsilcisidir. Bu yapı, Floransa şehrinin ünlü bir ailesi olan Medicilerin gücünü ve zenginliğini göstermek amacıyla inşa edilmiştir. Bina, dışarıdan zarif ve sağlam bir görünüme sahipken, iç mekanlarında ise zengin dekorasyonlar ve sanatsal değeri yüksek fresklerle donatılmıştır.

Yapının iç mekanında yer alan geniş ve yüksek tavanlı odalar, aynı zamanda bireysel daireler olarak da kullanılmıştır. Bu odalar, varlıklı ailelerin lüks yaşam tarzını yansıtan süslü dekorasyonlar, mobilyalar ve fresklerle dikkat çekmektedir. Özellikle Palazzo Medici-Riccardi'nin en ünlü mekanı olan Magi Şapeli (Cappella dei Magi), Benozzo Gozzoli tarafından yapılan muhteşem freskleri ile ün kazanmıştır. Bu freskler, Rönesans döneminde yaşayan önemli kişilerin portrelerini ve dönemin güzellik anlayışını yansıtmaktadır (Place and See, 2023).

Rönesans döneminde Avrupa'da varlıklı ailelerin inşa ettiği bireysel dairelere bölünmüş saraylar ve şehir evleri, dönemin mimari ve sanatsal değerlerini yansıtan önemli yapılar olarak kabul edilmektedir. Bu yapıların başında gelen Palazzo Medici-Riccardi, Floransa şehrinde bugün hala ayakta duran ve ziyaretçilere açık olan etkileyici bir örnektir.



Şekil 3.4: Palazzo Medici Ricardi Cephesi

Kaynak: (Place and See, 2023)



Şekil 3.5: Palazzo Medici Riccardi Luca Giordano Holü

Kaynak: (Place and See, 2023)

Sanayi Devrimi: 19. yüzyılda kentleşme ve sanayileşmenin artmasıyla birlikte, işçiler için uygun fiyatlı konut ihtiyacı kiralık binaların gelişmesine yol açtı. Bunlar tipik olarak uygun temizlik ve havalandırmadan yoksun küçük apartmanlara sahip dar, sıkışık binalardı. Bununla birlikte, bazı hayırseverler ve konut reformcuları, daha iyi yaşam koşulları ve olanaklara sahip apartmanlar tasarlamaya başladı.

Sanayi Devrimi sırasında işçi sınıfı için daha iyi yaşam koşulları sunmayı amaçlayan örnek bir yapı, Londra'da inşa edilen "Peabody Estates"tir. 19. yüzyılın ortalarında Amerikalı işadami ve hayırsever George Peabody tarafından finanse edilen bu konut projesi, işçi sınıfı için uygun fiyatlı ve sağlıklı yaşam koşullarını teşvik etmek amacıyla tasarlanmıştır.

Peabody Estates, daha iyi temizlik, havalandırma ve doğal ışık sunan düşük yoğunluklu konutlar olarak inşa edildi. Binalar tipik olarak kırmızı tuğla ile yapılmıştır. Avlu ve yeşil alanlar gibi ortak alanlar da dahil olmak üzere sosyal yaşama önem verilmiştir.

Bu yapılar, sosyal konut projeleri için bir model olarak hizmet ederek kendi dönemlerinde konut reformcularının çalışmalarına öncülük etmiştir. Peabody Estates, daha sonra gelen konut reformlarına ve işçi sınıfı için yaşam koşullarının iyileştirilmesine ilham vermiştir. Bu yapılar, 19. yüzyılın sonlarında ve 20. yüzyılın başlarında diğer Avrupa ülkelerine de yayılan sosyal konut hareketinin başlangıcı sayılabilir (Stamp, 2016).

Başka bir örnek yapı, Karl Marx Hof, Viyana'da bulunan ve konut reformcuları için önemli bir örnek olarak kabul edilen büyük bir sosyal konut kompleksidir. 1927-1930 yılları arasında inşa edilmiş olan bu yapı, Viyana'nın Kızıl Belediye olarak bilinen döneminde sosyal demokrat belediye tarafından desteklenen sosyal konut projelerinden biridir.

Karl Marx Hof, sakinlerine daha iyi yaşam koşulları ve olanaklar sağlamak amacıyla tasarlanmıştır. Yapı, döneminde işçi sınıfı için uygun fiyatlı konutlar sunarak, dar ve sıkışık binalar yerine daha geniş, ferah ve sağlıklı yaşam alanlarına sahip olmalarını hedeflemiştir. Kompleks, büyük bir avlu ve yeşil alanlar, çocuk oyun alanları, kültürel ve sosyal tesisler ve temizlik ve havalandırma sağlayan modern donanımlarla donatılmıştır.

Karl Marx Hof, sosyal konut projeleri için bir model olarak hizmet etmiş ve konut reformcularının çalışmalarına öncülük etmiştir. Bu yapı, sosyal konut hareketinin önemli bir örneği olarak kabul edilir ve dünya genelindeki sosyal konut projelerine ilham kaynağı olmuştur (Collotti ve Collotti, 2016).



Şekil 3.6: Peabody Estate in Clerkenwell

Kaynak: (museumstjohn.org.uk)



Şekil 3.7: Karl Marx Hof

Kaynak: (Ünalın, 2023).

Modern Çağ: 20. yüzyılın başlarında, Le Corbusier ve Mies van der Rohe gibi modernist mimarlar, apartman binaları için yeni malzemeler ve tasarımlar denemeye başladı. Açık kat planları, balkonlar ve bol miktarda doğal ışık ve havalandırma sağlayan büyük pencereler gibi özelliklerle işlevsellik ve verimliliği vurguladılar. En ünlü projelerinden bazıları arasında Le Corbusier'nin Marsilya'daki Unité d'Habitation ve Chicago'daki Mies van der Rohe'nin Lake Shore Drive Apartments'ı bulunmaktadır.

Unité d'Habitation, Marsilya; Le Corbusier tarafından tasarlanan Unité d'Habitation, 1947-1952 yılları arasında inşa edilmiştir. Yapı, betonarme yapı sistemi ve döneminin ileri düşünceleri sayesinde modern mimarlık tarihi için önemli bir kilometre taşıdır. Unité d'Habitation, modüler bir sistem kullanarak tasarlanmıştır ve iç mekanlarda açık plan düzeni, bol doğal ışık ve havalandırma sağlayan büyük pencereler ve balkonlar gibi özelliklere sahiptir. Yapı, sosyal hizmetler, alışveriş ve eğlence olanaklarını da içeren karma kullanımlı bir konut kompleksi olarak düşünülmüştür (Relph, 2016).



Şekil 3.8: Unite d'Habitation

Kaynak: (www.arkitektuel.com)

Lake Shore Drive Apartments, Chicago: Mies van der Rohe tarafından tasarlanan Lake Shore Drive Apartments, 1948-1951 yılları arasında inşa edilmiştir. Yapı, modernist mimarlık anlayışının önemli örneklerinden biri olarak kabul edilir ve cam, çelik ve beton kullanarak şeffaflık ve minimalizmi vurgular. Lake Shore Drive Apartments, açık planlı iç mekanlar, bol miktarda doğal ışık ve havalandırmaya imkan tanıyan büyük pencereler ve balkonlar gibi modernist mimarlık anlayışının temel özelliklerini taşır. Yapı, dönemi için yenilikçi bir yapı malzemesi ve tasarım anlayışıyla ön plana çıkmıştır (www.archdaily.com).



Şekil 3.9: Lake Shore Drive Apartments

Kaynak: (www.archdaily.com)

Her iki yapı da, modern çağın apartman binalarında işlevsellik ve verimliliği ön planda tutan yaklaşımlarını yansıtan önemli örneklerdir.

Çağdaş Zamanlar: Son yıllarda, mimarların yeşil çatılar, güneş panelleri ve enerji tasarruflu malzemeler gibi özellikleri bir araya getirmesiyle, daireler için sürdürülebilir ve çevre dostu tasarıma olan ilgi yeniden arttı. Konut birimlerini perakende, ofis ve rekreasyon alanlarıyla birleştirerek daha canlı ve yürünebilir mahalleler yaratan karma kullanımlı gelişmelere yönelik bir eğilim de olmuştur.

Bosco Verticale, Milano: Stefano Boeri tarafından tasarlanan Bosco Verticale (Dikey Orman), Milano'da yer alan iki adet yeşil apartman kompleksidir. 2014 yılında tamamlanan yapılar, yeşil çatılar ve balkonlarda konumlandırılmış 800 ağaç ve 15.000 bitkiyle sürdürülebilir bir yaşam alanı sunar. Bosco Verticale, enerji ve su tasarrufu sağlayarak şehirdeki hava kalitesini artırmayı amaçlamaktadır (Schröpfer, 2020).



Şekil 3.10: Bosco Verticale, Milano

Kaynak: (Schröpfer, 2020)

Genel olarak, mimari açıdan apartmanın tarihi, işçiler için uygun fiyatlı konut sağlamaktan zenginler için lüks yaşam alanları yaratmaya ve sürdürülebilir ve topluluk odaklı tasarımı teşvik etmeye kadar toplumun değişen ihtiyaç ve önceliklerini yansıtmaktadır.

3.2 Apartmanlarda Neoklasizm

Neoklasizm, Antik Yunan ve Roma estetiğini modern konutlara taşımış ve apartmanların mimari evriminde önemli bir rol oynamıştır. 18. yüzyılın sonlarına doğru Avrupa’da başlayan bir sanat ve mimari akımdır. Bu dönemdeki entelektüel ve kültürel hareketler, Antik Yunan ve Roma’nın estetik değerlerine olan ilgiyi artırmıştır. Neoklasizm etkisini birçok sanat dalında göstermiştir; ancak en belirgin klasik çağ özellikleri gösteren eserler, resim heykel ve mimariden çıkmıştır (Schröpfer, 2020).

18.yy.’ın ilk yarısından itibaren, Avrupa sanatında belirgin bir değişim gözlenir. Bu nedenle 18.yy sanat etkinliği açısından kozmopolit bir çağdır. Çünkü fikir, felsefe, sanat ve bilim hayatında birçok değişim yaşanmış, bunun sonucu olarak da birçok akım ortaya çıkmıştır

18.yy. sanat akımlarına geçmeden önce 17.yy da ortaya çıkan ve 18.yy da da varlığını sürdüren sanat akımlarına bakmamız gerekir. Bu akımlardan biri, barok sanattır. Bu sanat akımının en belirgin özelliklerinden biri, seyirciyi etkilemekten çok oyalayan, göz alıcı ama o ölçüde yüzeysel bir üslup olmasıdır. Resimsel nitelikler zayıflamış, dekoratif, süslemeci bir anlatım ön plana çıkmıştır. Bu dönemin saray ve

köşkerinin iç dekorasyonu ve mobilyaları da barok üslubun özelliklerini yansıtmaktadır.

Barok üsluptan sonra ortaya çıkan rokoko, yaldızlı süslemeler, bitkisel bezemeler ve duvarları kaplayan resimler ile dikkat çeker. Rokoko, aşırı süslü mekanları, suyun dalgalanmasını çağrıştıran çizgileri, oldukça hareketli hatta gözü yoran betimlemeleri ile, adeta mantık ilkelerine karşı gelen bir üslup olarak ortaya çıkmıştır. Kimi sanat tarihçileri, resmin bezemeye, heykelin porselen biblolarla dönüştürüldüğü rokoko sanatını, bir çöküş üslubu diye tanımlarlar.

18.yy'ın ikinci yarısında, barok ve rokoko üsluplarının abartılı çizgileri karşısına düz çizgilerin, ölçü ve sadeliğin hakim olduğu bir sanat akımı olan neoklasizm ortaya çıkmıştır. Kısa zamanda neoklasizm, tüm Avrupa'da etkisini göstermiş, özellikle Fransa, Almanya ve İngiltere'de neoklasik mimarinin en karakteristik eserleri inşa edilmiştir (İpek, 2009).

Genel olarak, Neoklasizm, 18. yüzyılın sonlarına doğru Antik Yunan ve Roma estetiğinin modern konut tasarımına getirdiği önemli bir yenilik olarak öne çıkmaktadır. Bu akım, Barok ve Rokoko'nun aşırılığına karşı sadelik, düz çizgiler ve ölçü anlayışını vurgulamaktadır. Neoklasizm, sadece sanat ve mimari dünyasını etkilemekle kalmamış, aynı zamanda tüm Avrupa'ya yayılmış olup önemli eserlerde görülmektedir. Bu sayede, Antik Yunan ve Roma estetiğinin modern konutlara uyarlanması, apartmanların mimari evriminde dönüştürücü bir oynamış ve günümüze kadar süregelmiştir. Neoklasizm, sanatın ve tasarımın zengin ve çeşitli bir mirası olan 18. yüzyılın tasarım anlayışını yansıtmaktadır.

3.3 Apartmanlarda İç Mekan Yaklaşımları

Apartmanlar, şehir yaşamının önemli yapı taşlarından biridir ve iç mekan tasarımı, yaşam kalitesi ve konfor açısından büyük önem taşımaktadır. Bir dairenin içi, sakinlerinin yaşam tarzlarının ve kişiliklerinin bir yansıması olarak kabul edilebilir. İnsanların kimliklerini ve benlik algılarını nasıl ifade ettiklerinin önemli bir yönüdür. Bir dairenin iç tasarımı, içinde oturanların duygusal sağlıkları, üretkenlikleri ve sosyal etkileşimleri dahil olmak üzere hayatlarının çeşitli yönlerini etkileyebilmektedir. Estetik açıdan hoş ve işlevsel bir iç tasarım, konforu ve

retkenliđi artırabilirken, kt tasarlanmıř bir i mekan tasarımı strese, hsrana ve hatta fiziksel sađlık sorunlarına neden olabilmektedir (İpek, 2009).

Tarihsel sre boyunca apartmanların i mekan tasarımları, dnemlerin estetik anlayıřları, teknolojik geliřmeleri ve yařam tarzlarından etkilenmiřtir. 20. yzyılın bařlarında Art Nouveau ve Art Deco gibi sanat akımları, i mekan tasarımında nemli rol oynamıřtır. Daha sonraki dnemlerde ise modernizm ve minimalist tasarım anlayıřları, i mekanlarda iřlevselliđin ve sadeliđin n plana ıkmasını sađlamıřtır.

Art Nouveau (1890-1910): Art Nouveau, 19. yzyılın sonlarından 20. yzyılın bařlarına kadar Avrupa ve Kuzey Amerika'da yaygınlařan, geniř apta mimari ve dekoratif sanatları etkileyen bir sanat akımıdır. Bu akım, zellikle asimetrik ve akıřkan formları ile karakterize edilir (Yılmaz, 2016). Sanayileřmeye karřı bir tepki olarak ortaya ıkan ve zanaatılıđın nemini vurgulayan Art Nouveau, seri retim karřısında el sanatlarını merkezine almaktadır. Bu akım, sanatı ve sanatıyı destekleyen bir anlayıř benimsemiřtir. Art Nouveau eserleri genellikle dođadan ilham alır ve bitkisel unsurlar (rneđin dallar, sarmařıklar, iekler vb.), ssl hayvan figrleri (renkli bcekler ve tavuskuřu gibi) ve kadın vcudunun formlarını ne ıkarmaktadır (Melick ve Fortenberry, 2015).

Art Nouveau'nun mimari rnekleri arasında en tanınmıř olanı, dođal formların kıvrımlı izgilerle soyutlanıp  boyuta geirildiđi Brksel'deki "Tassel Evi"dir. Bu yapı, Victor Horta (1861-1947) tarafından tasarlanmıř ve kendi imzasını tařımaktadır (Yılmaz, 2016). Horta'nın yapıtları, kendi benzersiz etkisini yaratmakta ve simetriye olan ilgisizliđi ile belirginleřmektedir. Ayrıca, kıvrımlı izgilerin estetik dnřlerine olan takdirinin Japonya'daki Dođu sanatından đrenildiđi belirtilmektedir (Yalın ve diđ., 2022).



Şekil 3.11: Tassel Evi, Brüksel

Kaynak: (Gombrich, 1997)

Casa Batllo, Barselona, İspanya (1904): Antoni Gaudí tarafından tasarlanan bu ünlü yapı, Art Nouveau'nun mimarisinin önemli örneklerindedir. İç mekanlar, organik formlar, mozaikler ve doğadan esinlenen renkler ve desenlerle süslenmiştir (Melick ve Fortenberry, 2015).



Şekil 3.12: Casa Batllo, Barselona

Kaynak: (arhive.com)

Art Deco (1920-1939): Art Deco, geometrik şekiller, simetrik hatlar ve lüks malzemelerin ön plana çıktığı bir tasarım akımıdır. İç mekanlarda bu dönemin etkileri, sedef kakma işlemeli mobilyalar, krom ve cam detaylar, döşemelerde

kullanılan zengin kumaşlar ve duvarlarda geometrik desenlerle görülür. Art Deco dönemindeki iç mekanlar, lüks ve sofistike bir atmosfer yaratmayı amaçlamaktadır (en.wikipedia.org).

The Daily Express Building, Manchester, İngiltere (1939): Sir Owen Williams tarafından tasarlanan bu yapı, İngiltere'deki önemli Art Deco binalarından biridir. İç mekanlarında, krom ve cam detaylar, sedef kakma işlemeli mobilyalar ve geometrik desenlerle süslenmiş duvarlar gibi tipik Art Deco unsurları kullanılmıştır (en.wikipedia.org).



Şekil 3.13: The Daily Express Building, Manchester

Kaynak: (Mülayim, 2017)

Modernizm (1920-1960): Modernizm, işlevselliği ve sadeliği vurgulayan bir mimari ve tasarım akımıdır. Bu dönemde iç mekanlar, açık planlı yaşam alanları, temiz çizgiler ve endüstriyel malzemeler kullanılarak tasarlanmıştır. İç mekanlarda bu dönemin etkileri, düşük profilli mobilyalar, nötr renk paletleri ve doğal ışığın bolca kullanılmasıyla görülür. Modernist iç mekanlar, daha az süslemeye ve daha çok fonksiyona odaklanılmıştır (upload.wikimedia.org).

Villa Savoye, Poissy, Fransa (1931): Le Corbusier tarafından tasarlanan bu yapı, modernist mimarinin en önemli örneklerinden biridir. Açık planlı yaşam alanları, temiz çizgiler ve endüstriyel malzemelerin kullanımı ile işlevsel ve sade bir iç mekan anlayışı yaratılmıştır (upload.wikimedia.org).



Şekil 3.14: Villa Savoye, Poissy

Kaynak: (Murphy, 2022)

Minimalist Tasarım (1980'ler-Günümüz): Minimalist tasarım, "daha az, daha çoktur" felsefesine dayanan bir tasarım anlayışıdır. İç mekanlarda bu dönemin etkileri, nötr renkler, basit mobilyalar, düz yüzeyler ve temiz hatlarla görülür. Minimalist iç mekanlar, işlevselliği ve sadeliği ön plana çıkararak yaşam alanlarını daha düzenli ve huzurlu hale getirmektedir (en.wikipedia.org).

John Pawson House, Londra, İngiltere (1999): John Pawson tarafından tasarlanan bu özel konut, minimalist tasarımın önde gelen örneklerinden biridir. İç mekanlarda, nötr renkler, basit mobilyalar ve düz yüzeyler kullanılarak sade ve işlevsel bir yaşam alanı oluşturulmuştur (Ekiz ve Kaya, ty.).



Şekil 3.15: John Pawson House, Londra

Kaynak: (www.johnpawson.com)

Her bir dönem ve akım, iç mekan tasarımında farklı önceliklere ve estetik değerlere önem vererek, yaşam alanlarının atmosferini ve kullanımını etkilemiştir. İç mekan tasarımının tarih boyunca sürekli değişim gösterdiği ve farklı dönemlerde farklı akımların öne çıktığı göz önünde bulundurulduğunda, bugünkü iç mekan tasarım anlayışlarının da gelecekte farklılaşarak gelişeceği söylenebilir.

Bu bağlamda, iç mekan tasarımındaki tarihsel süreçler ve dönemler arasındaki farklılıklar, insanların yaşam tarzlarını, estetik anlayışlarını ve teknolojik gelişmeleri nasıl benimsediğinin ve bunları yaşam alanlarına nasıl uyguladığının önemli göstergeleridir. Bu nedenle, iç mekan tasarımında tarihsel süreçleri ve örneklerini incelemek, günümüz ve gelecekteki iç mekan anlayışlarını daha iyi anlamaya ve geliştirmeye yardımcı olabilir.

Apartmanlarda iç mekan tasarımında işlevsellik ve kullanıcı odaklı tasarım anlayışı ön plandadır. Esnek yaşam alanları, modüler mobilyalar ve depolama çözümleri gibi öğeler, iç mekanların daha kullanışlı ve düzenli hale gelmesini sağlar. Ayrıca, evlerde giderek artan öneme sahip olan çalışma alanları ve sosyal alanlar da iç mekan tasarımında dikkate alınan faktörler arasındadır.

Tasarım ve empati birlikteliğinin temeli, tasarlanan ürünlerin sadece anketlere dayalı sonuçlara göre yapıldığında özellikle kullanım ihtiyaçlarına yönelik doğru ve yeterli sonuçlar elde edilemediğinin fark edilmesiyle, 1990'lı yılların sonlarında atılmıştır (www.dezeen.com). Böylece, tasarımcıların kullanıcılar ile iletişim kurma yollarını keşfetmeleri ile bu çabanın tasarımın niteliklerinde yükselme olacağı fikri oluşmuştur. Tasarımda kullanıcı empati ilişkisi sonucunda tasarım kalitesinin ve ihtiyaca uygun ürün tasarımında kalitenin, çevre ve doğa etkileşimi içerisinde daha sürdürülebilir konuma geleceğine vurgu yapılmıştır (www.dezeen.com).

Tasarımcılar “kullanıcı” olarak tanımladıkları tüketiciyi günümüzde tasarım süreçleri içine alarak “Kullanıcı Merkezli Tasarım” alanı oluşturmuştur. Tasarımda empati, kullanıcı olarak isimlendirilen insanın ihtiyaçlarını ve motivasyonlarını tam olarak anlayabilme, yansıtabilme ve paylaşabilme yeteneği olarak tanımlanmaktadır (www.dezeen.com).

Sonuç olarak, iç mekan tasarımında işlevsellik ve kullanıcı odaklı tasarım anlayışının benimsenmesi, daha yaşanabilir, konforlu ve sürdürülebilir yaşam alanları yaratılmasına katkıda bulunmaktadır. Tasarımcıların, kullanıcılarla

kurdukları empatik ilişki sayesinde, mekanların ve ürünlerin kalitesi artmakta ve gelecek nesiller için daha iyi yaşam ortamları inşa edilmektedir.

Estetik ve dekorasyon, apartman iç mekanlarında yaşam alanlarının kalitesini ve atmosferini etkileyen önemli unsurlardır. Renk paletlerinden malzeme seçimlerine, aydınlatma düzeninden aksesuarlara kadar pek çok faktör, mekanın genel görünümü ve ambiyansını belirler. Günümüzde, doğal ve sıcak renkler, geometrik desenler, bitkiler ve kişisel dokunuşlar gibi unsurlar, iç mekanlarda estetik ve dekorasyon açısından öne çıkmaktadır (Erdem, 2007).

Renk paletleri, iç mekanlarda kullanılan renklerin bir arada uyumlu bir şekilde sunulmasını sağlamaktadır. Doğal ve sıcak renkler, yaşam alanlarına sıcaklık ve rahatlık katmak için sıklıkla tercih edilir. Ahşap, taş ve metal gibi doğal malzemeler ise, mekanlara dokusal zenginlik ve derinlik katmaktadır (Özdemir, 2005).

İyi düşünülmüş aydınlatma düzeni, iç mekanların atmosferini ve fonksiyonunu önemli ölçüde etkiler. Genel aydınlatma, görev aydınlatması ve vurgu aydınlatması gibi farklı aydınlatma tipleri, mekanın ambiyansını ve kullanımını destekler. Enerji verimli LED aydınlatma ve akıllı aydınlatma sistemleri, günümüzde popüler aydınlatma seçeneklerindedir (Harazi, 2018).

Aksesuarlar, iç mekanların karakterini ve kişiliğini ortaya çıkarır. Duvar süslemeleri, tablolar, heykeller, yastıklar ve halılar gibi aksesuarlar, yaşam alanlarına renk, dokusal zenginlik ve ilgi çekici detaylar katar. Kişisel dokunuşlar ise, mekan kullanıcılarının zevklerini ve kişiliklerini yansıtan bir yaşam alanına dönüştürmektedir.

Genel olarak estetik ve dekorasyon, apartman iç mekanlarında yaşam kalitesini ve atmosferini etkileyen önemli unsurlardır. Günümüzde, doğal ve sıcak renkler, geometrik desenler, bitkiler, sürdürülebilir malzemeler ve minimalizm gibi eğilimler, iç mekanlarda estetik ve dekorasyon açısından öne çıkmaktadır. Bu unsurların dikkate alınması, kullanıcıların zevklerine ve yaşam tarzlarına uygun, işlevsel ve konforlu yaşam alanları yaratılmasına katkıda bulunacaktır (en.wikipedia.org).

Apartmentlarda iç mekan tasarımı, aynı zamanda sosyal ve kültürel faktörlerden de etkilenir. Coğrafya, iklim, kültürel değerler ve yaşam tarzları gibi

faktörler, iç mekanların düzeni, malzeme seçimleri ve dekorasyonu üzerinde önemli etkiler yaratır. Bu nedenle, farklı coğrafyalarda ve kültürlerde iç mekan yaklaşımlarında çeşitlilik gözlemlenebilir.

Coğrafya ve iklim, iç mekan tasarımında önemli bir rol oynamaktadır. Farklı coğrafi bölgelerde ve iklim koşullarında yaşayan insanlar, yaşam alanlarını şekillendiren özgün tasarım yaklaşımları geliştirmiştir. Örneğin, sıcak ve nemli iklimlerde yaşayan insanlar, doğal havalandırma ve serinletici malzemelerin kullanılması gibi stratejilere önem verirken, soğuk iklimlerde yaşayanlar ısı yalıtımı ve enerji verimliliği üzerinde durmaktadır.

Kültürel değerler ve yaşam tarzları, iç mekan tasarımında büyük öneme sahiptir. Farklı kültürlerde, geleneksel el sanatları, yerel malzemeler ve mimari öğeler iç mekanlarda önemli rol oynar. Ayrıca, toplumların sosyal yapıları ve yaşam tarzları da iç mekanların düzeni ve kullanımını üzerinde etkilidir. Örneğin, kolektivist kültürlerde aile ve topluluk ilişkilerine önem veren yaşam alanları yaygın iken, bireyci kültürlerde ise özel alanlara ve bağımsız yaşam alanlarına daha fazla önem verilmektedir. Sosyal ve kültürel faktörlerin iç mekan tasarımında dikkate alınması, mekanlarda çeşitliliğin ve yaratıcılığın ön plana çıkmasına yardımcı olur. Farklı coğrafyalarda ve kültürlerde iç mekan yaklaşımlarındaki bu çeşitlilik, dünya kültürlerinin zenginliğini yansıtır ve insanların yaşam alanlarını daha özgün ve anlamlı hale getirir (İmre, 2022).

Apartmanlarda iç mekan yaklaşımları, tarihsel süreçte yaşanan değişimler ve günümüzdeki trendlerle şekillenirken, kullanıcıların ihtiyaçları ve yaşam kalitesi odak noktasında kalmaktadır. İşlevsellik, kullanıcı odaklı tasarım, sürdürülebilirlik, enerji verimliliği, estetik ve dekorasyon gibi önemli unsurlar, apartman iç mekanlarında yaşam alanlarının daha konforlu, kullanışlı ve çevre dostu hale gelmesine katkıda bulunur. Ayrıca, sosyal ve kültürel faktörlerin de iç mekan tasarımında etkili olduğu göz önünde bulundurularak, farklı coğrafyalarda ve kültürlerde iç mekan yaklaşımlarının çeşitliliği ve zenginliği korunmalı ve geliştirilmelidir. Bu bağlamda, gelecekte apartmanlarda iç mekan tasarımında daha yenilikçi ve çevre dostu yaklaşımların benimsenmesi ve uygulanması, şehir yaşamının kalitesini daha da artırma potansiyeline sahiptir.

4. YAŞAM KULLANMA KILAVUZU'NDA APARTMANIN İŞLEVİ

Georges Perec'in "Yaşam Kullanma Kılavuzu" (La Vie mode d'emploi) kitabı, 1978 yılında yayınlanmış bir romandır. Roman, bir apartmanın içindeki yaşamı anlatır ve yapısal bir sırayla her odanın, koridorun ve merdivenin ayrıntılı bir tasviriyle birlikte, binanın ve sakinlerinin hikâyelerini içermektedir.

Edebi bir mimari fikre dayanan eserde on katlı binanın ilham kaynağı olan Saul Steinberg'in *The Art of Living* (from 1949) çizimi ve kitapta bulunan görünüş, Perec'in eserinin yapısını anlamaya yardımcı olmaktadır (Zeybekoğlu, 2005).

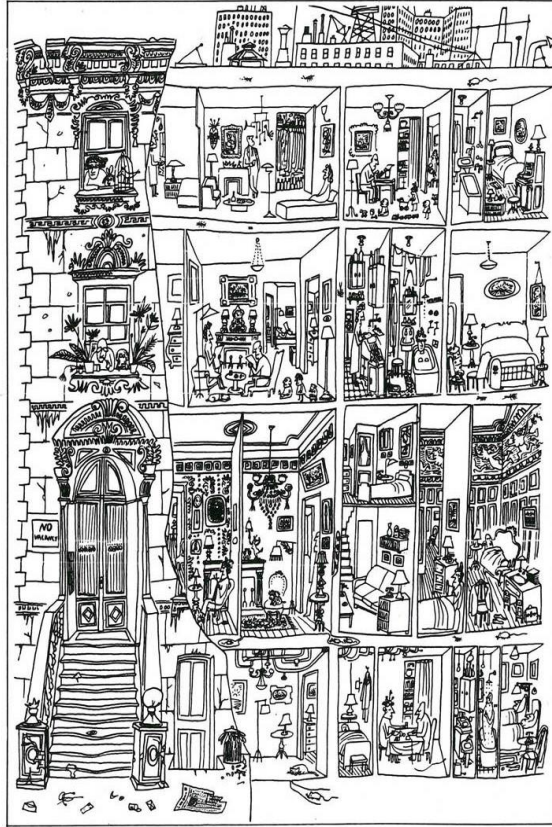

Şekil 4.1: Saul Steinberg, *The Art of Living* 1949

Kaynak: (Zeybekoğlu, 2005)

<i>Honore</i>	SMAUTF	SUTTON	ORLOWSKA	ALBIN	<i>Morellet</i>	<i>Simpson Inayat Insaques</i> PLASSAERT		
HUTTING	GRATIOLET		CRESPI	NIETO & ROGERS	<i>Jérôme</i>	<i>Fres- nel</i>	BREI DEL	VAL- ENE
<i>Brodin- Gratiolet</i>	DOKTOR DINTEVILLE						<i>Jérôme</i> VINKLER	
CINOC							<i>Herbert</i> FOULEROT	
<i>Hourcade</i>	<i>Gratiolet</i> RORSCHASH						<i>Echard</i> MARQUISEAUX	
REOL								
<i>Spezz</i>	<i>Grifalconi</i>							
BERGER							<i>Colomb</i> FOUREAU	
				MERDIVENLER				
BARTLEBOOTH								
								<i>Appenzeli</i> DE BEAUMONT
ALTAMONT								
MOREAU								LOUVET
SERVIS GIRISI	MARCIA	ANTIKACI	Claveau NOCHEREN'IN ODASI	GIRIS				<i>Massy</i> MARCIA
Mahzenler		KAZAN DAIRESI	MAHZENLER	ASANSÖR TERTIBATI			MAHZENLER	

Binanın planı
dairelerde daha önce oturmuş olanların adları italik olarak yazılmıştır.

Şekil 4.2: Georges Perec, Yaşam Kullanma Kılavuzu

Kaynak: (Matuszyk, t.y)

Kitapta, apartmanın tamamının bir yapboz veya bulmaca gibi görünmesi, ayrıntılı bir şekilde düzenlenmiş bir karmaşa yaratmıştır. Bir araştırmacı ve yazar olan Perec, apartmanı bir dizi unsurdan oluşan bir labirent olarak ele almıştır. Bu unsurlar, kitabın karakterleri, eşyaları ve mekanlarıdır. Kitapta, her karakterin farklı hikayeleri vardır ve hepsi bir şekilde birbirlerine bağlanmaktadır. Mekan olgusu ise apartmanın bütün özellikleriyle birlikte öne çıkar. Bu, her odayı ve koridoru ayrıntılı bir şekilde anlatan kitapta, mekanların nasıl kullanıldığı, dekore edildiği ve insan davranışlarına nasıl uygun hale getirildiği gösterilmektedir (Zeybekoğlu, 2005).

Apartman, romanın ana mekanıdır ve burada yaşayan karakterlerin hayatlarını anlatan birçok hikaye vardır. Apartman, kendi içinde birçok farklı bölüme ayrılır ve her bölümde farklı olaylar gerçekleşmektedir. Örneğin, romanın bir bölümünde, bir karakter olan Valène'in atölyesi ayrıntılı bir şekilde tasvir edilir. Atölye, karakterin yaşamındaki yaratıcılık ve üretkenlikle bağlantılıdır. Atölye, tıpkı karakterin kendisi gibi düzenli bir haldedir. Her şeyin yerli yerinde olduğu, her nesnenin özel bir amaç için kullanıldığı bir alandır. Buna karşılık, aynı apartmanda yer alan diğer bir karakter olan Bartlebooth'un dairesi, düzenli görünmekte olup zamanla kaotik bir

hale gelmektedir. Bartlebooth'un kendisi, tıpkı evi gibi sadece düzenli görünür, ancak içindeki karmaşa zamanla gün yüzüne çıkmaktadır.

Perec'in romanı yapboz veya bulmaca gibi ele alması da dikkat çekicidir. Kitapta her karakterin hikâyesi birbirine bağlanır ve bu, bir yapbozun parçalarının bir araya getirilmesi gibi düşünülmelidir. Her karakterin hikâyesi bir parça olarak kitapta yer alır ve tüm parçaların bir araya getirilmesi sonucunda ortaya bütünsel bir resim çıkmaktadır.

Georges Perec'in "Yaşam Kullanma Kılavuzu" kitabı, içindeki mekan olgusu, apartman kavramı, yapboz ve bulmaca gibi kavramları kullanarak, bize farklı hayat hikayelerini anlatan bir yapıt sunmaktadır. Kitap, apartmanın içindeki yaşamın ayrıntılı bir tasviri ile birlikte, mekanların kullanımını ve insan davranışlarını ele alan ilginç bir yapıdadır.

4.1 Apartmanın Romanın Yapısındaki Rolü

Yaşam Kullanma Kılavuzu'nda, apartman romanın temel yapısını ve anlatısını belirleyen kritik bir öğedir. Perec, bu apartmanı kullanarak hikayenin gelişimini ve karakterlerin yaşamlarını örmektedir. Her daire, farklı karakterlerin ve onların yaşamlarının bir parçasıdır ve bu da okuyucuya, karakterlerin geçmişlerine, hayallerine ve iç dünyalarına dair derinlemesine bir bakış sunmaktadır.

Örneğin, romanın başlangıcında, var olmayan 11 Rue Simon-Crubbier adresindeki apartmanın içindeki dairelerin her birinin detaylı bir tanımını sunmaktadır. Bu tanımlama, okuyucunun her dairede yaşayan karakterlerin yaşamlarını ve kişiliklerini anlamaya başlamasına yardımcı olmaktadır. Bir başka örnek olarak, Valène'nin yaşamı, sanat eserleri ve kitap koleksiyonu gibi nesnelere çevrili olup, bu nesnelere hem onun iç dünyasına hem de diğer karakterlerle olan ilişkilerine ışık tutmaktadır.

Romanın ana karakterlerinden biri olan Bartlebooth da apartmanın yapısındaki rolünün önemli bir örneğidir. Bartlebooth, yaşamı boyunca çeşitli seyahatlere çıkar ve bu seyahatlerden getirdiği sulu boya resimleri evinde saklamaktadır. Bu resimler, onun yaşamının önemli bir parçası olup, apartmanın diğer sakinleriyle olan etkileşimlerini ve hikayenin ilerleyişini de şekillendirmektedir (Zeybekoğlu, 2005).

George Perec'in Yaşam Kullanma Kılavuzu'nda apartman, romanın yapı ve anlatısına derinden etki eden bir unsurdur. Her dairenin ve karakterin yaşamının, sosyal ve kültürel bağlamları ve mekana olan bağları, hikayenin gelişimine ve okuyucunun anlayışına katkıda bulunur. Bu sayede, apartman ve onun içinde yaşayan karakterler, romanın zengin ve karmaşık dünyasının temel taşlarını oluşturmaktadır.

4.2 Apartmanın Karakterler Üzerindeki Etkisi

Apartman, karakterlerin yaşamlarını ve deneyimlerini bir araya getiren bir yapıdır. Her daire, sakinlerinin yaşamlarını, arzularını ve kişiliklerini yansıtmaktadır. Roman boyunca, karakterlerin mekânlarla olan ilişkileri üzerinden, onların yaşamlarındaki dönüm noktaları ve etkileşimler deşifre edilmektedir. Bu, okuyucunun karakterlerin iç dünyalarını ve mekânlarının onlara ne anlam ifade ettiğini anlamasını sağlamaktadır.

Örneğin, Bartlebooth, romanın en gizemli ve karmaşık karakterlerinden biri olarak öne çıkar ve apartmanda yaşayan zengin ve tuhaf bir adamdır. Gençliğinde zengin bir mirasa sahip olmasına rağmen, yaşamının anlamını ve amacını bulmak için dünyayı dolaşmıştır. Bu süre zarfında, farklı ülkelerde ve şehirlerde pek çok sulu boya resmi yapmıştır. Bu resimler, Bartlebooth'un yaşamının izlerini ve anılarını taşıyan değerli objelerdir. Dairesinde, bu sulu boya resimlerini sergilemek için özel bir oda bulunmaktadır. Bu oda, Bartlebooth'un yaşamının büyük bir bölümünü anlatır ve onun iç dünyasının bir yansımasıdır. Aynı zamanda bu resimler ve Bartlebooth'un dünya turu maceraları, onun apartmanın diğer sakinleriyle benzersiz bir bağ kurmasına ve onlardan ayrılmasına neden olur. Bu özellikleri, onu diğer karakterlerden farklı kılan önemli unsurlardır. Bu sulu boya resimlerinin varlığı, Bartlebooth'un apartman sakinleriyle olan etkileşimlerini ve ilişkilerini de şekillendirir. Örneğin, resimler, diğer sakinlerin Bartlebooth hakkında bilgi sahibi olmalarını sağlar ve onunla ilgili merak uyandırır. Ayrıca, Bartlebooth'un bu resimleri ve onun yaşam hikayesi, diğer sakinlerin kendi yaşamlarını ve hedeflerini sorgulamalarına da yol açmaktadır.

Bartlebooth'un dairedeki yaşamı ve sulu boya resimleri, onun yaşamının ve kişiliğinin önemli bir parçasıdır ve aynı zamanda apartmanın diğer sakinleriyle olan ilişkilerini ve etkileşimlerini de şekillendirir. Bu örnek, mekanın ve nesnelere

romanın anlatısında ve karakterlerin yaşamlarında nasıl önemli bir rol oynadığını göstermektedir.

Başka bir örnek olarak Winckler karakteri, roman boyunca apartmanda dolaşan gizemli bir figür olarak tanıtılır. Onun varlığı, diğer karakterlerin davranışları ve hayatları üzerinde önemli bir etkiye sahiptir. Winckler, sakinlerin birbirleriyle olan etkileşimlerinde önemli bir role sahiptir ve okuyucu, onun varlığı sayesinde apartmanın atmosferinin nasıl değiştiğini ve karakterlerin birbirleriyle olan bağlantılarını nasıl etkilediğini görmektedir.

Kitapta Winckler'in daireler arasında dolaşması ve bu dolaşmalarının sakinleri nasıl etkilediği şöyle anlatılmaktadır: "Winckler'in hareketleri, binanın sakinleri arasında bir dizi spekülasyona neden olmuştu: Kimi onu kendi evinin dış kapısında görmüştü, kimi de birkaç daireye girerken. Kimi onu asansörde ya da merdivenlerde yakalamıştı, kimi de Winckler'in kim olduğunu bilmeden kapısını açtığı ziyaretçilerle konuşurken görmüştü. Apartmanda gezen bu gizemli adamın kim olduğu, ne yaptığı ve kimleri ziyaret ettiği hakkında herhangi bir bilgi yoktu." Bu alıntı, Winckler'in apartman sakinlerini nasıl etkilediğine dair bir örnek sunmaktadır.

Winckler'in varlığı apartmanda bir huzursuzluk yaratabilmekte veya sakinleri bir araya getirerek onların birbirleriyle daha fazla etkileşimde bulunmasını sağlamaktadır. Winckler'in etkileşimleri, bazı karakterlerin hayatlarına dair sırları ortaya çıkarırken, diğerlerinin hayatlarını daha karmaşık hale getirebilir. Bu nedenle, Winckler apartmanın bir parçasıdır ve onun varlığı, apartmanın karakterler üzerindeki etkisinin somut bir örneğidir. Roman boyunca, Winckler'in varlığı, okuyuculara apartmanın atmosferine, karakterlerin birbirleriyle olan bağlantılarına ve apartmanın karakterler üzerindeki etkisine dair önemli ipuçları vermektedir.

Başka bir örnek olarak Madame Moreau, apartmanda yaşayan yaşlı bir kadındır ve evinin temizliğine ve düzenine büyük önem verir. Bu özelliği, apartmanın diğer sakinleri tarafından fark edilir ve Moreau'nun daireleri diğerlerinden ayırır. Ayrıca, dairenin düzeni ve temizliği, onun karakterinin bir yansımasıdır ve onun kimliğinin bir parçası haline gelir.

Kitapta temizliğine ve düzenine önem verdiği şöyle anlatılmaktadır; "Madame Moreau'nun kapısını çaldığınızda, tüm evin temizliğinin ve düzeninin kokusunu alırsınız. Bulaşıklar sürekli yıkanır, paspaslar sık sık çekilir ve

mobilyaların üzerinde hiçbir zaman toz bulunmazdı. (...) Daire, onun özenli ve düzenli yaşam tarzının bir yansımasıydı. O, hayatındaki kontrol edilemeyen faktörleri mümkün olduğunca minimize etmeye çalışırdı ve bu düzenlilik, apartmandaki diğer sakinler tarafından da fark edilirdi."

Madame Moreau'nun karakteri, apartmanın diğer sakinleriyle olan ilişkilerini de şekillendirir. Onun disiplinli ve düzenli yapısı, apartmanın diğer sakinleri tarafından saygı görür ve Moreau, apartmandaki sosyal hiyerarşinin üstünde bir konumdadır. Ayrıca, Moreau'nun evinin düzeni ve temizliği, apartmanın diğer sakinleri tarafından bir ölçüde takdir edilir ve onun komşuları tarafından saygı duyulan bir figür haline gelmesini sağlamıştır.

Bu örnekte görüldüğü gibi, bir karakterin yaşadığı dairenin özellikleri, onun karakterinin bir yansımasıdır ve onun kişiliği, diğer apartman sakinleriyle olan ilişkilerinde önemli bir rol oynamaktadır. Apartmanın diğer sakinleri tarafından fark edilen bu özellikler, karakterlerin birbirleriyle olan etkileşimlerinde ve romanın genel yapısında önemli bir rol sahibidir.

Sonuç olarak, apartmanın karakterler üzerindeki etkisi, onların yaşamlarını kişiliklerini ve deneyimlerini anlamamız için önemli bir rol oynamaktadır. Yaşam Kullanma Kılavuzu'nda, Perec, apartmanı kullanarak karakterlerin iç dünyalarını ve mekânlarla olan ilişkilerini detaylı bir şekilde betimler. Bu sayede, okuyucu, her karakterin yaşamının ve kişiliğinin, apartmanın iç mekanlarıyla nasıl şekillendiğini ve etkilendiğini daha iyi kavrayabilir. Bu bağlamda, apartman ve daireler, romanın anlatısının temel yapı taşlarından biri haline gelir ve karakterlerin yaşamlarının derinliklerine dalma imkanı sunmaktadır.

4.3 Apartmanın Fiziksel Özellikleri ve Mimari Detaylarının Analizi

Yaşam Kullanma Kılavuzu'nda apartman, detaylı mimari betimlemelerle tanıtılmaktadır. Bu betimlemeler, okuyucuya apartmanın yapısal özelliklerini ve iç mekanları anlama imkanı sunar. Ayrıca, bu betimlemeler sayesinde, okuyucu romanın gerçekçiliğine daha fazla inanır ve karakterlerle daha fazla bağ kurmaktadır.

Örneğin kitapta apartmanın dış cephesi şöyle betimlenir: "Apartman, beş katlı ve üçgen bir şekle sahip bir arazi üzerinde yer almaktadır. Caddenin köşesinde yer alan apartmanın en büyük özelliği, bina cephelerinde yer alan farklı renklerdeki

panellerdir. Bu paneller, apartmanın her cephede farklı bir görüntüye sahip olmasını sağlar." Bu betimleme, okuyucunun apartmanın dış görünüşü hakkında bir fikir edinmesine yardımcı olur ve aynı zamanda apartmanın diğer binalardan farklı olduğunu vurgulamaktadır.

Apartmanın iç mekanları da ayrıntılı bir şekilde betimlenir. Örneğin, kitapta bir dairenin iç mekanı şöyle tarif edilmektedir: "Dairenin kapısı, dar bir koridorun ardındaki yatak odasına açılıyordu. Yatak odası, basit bir ahşap yatak, bir gardırop ve bir koltuk ile donatılmıştı. Salona açılan kapıdan girildiğinde, yeşil renkli duvarlar, döşemeler ve sandalyeler dikkat çekiyordu. Salonun bir köşesinde, açılır pencere önünde yer alan çiçekli bir masa örtüsü ve üzerindeki reçellerle çaydanlık, ev sahibesinin konukseverliğinin bir göstergesiydi." Bu betimleme, okuyucunun o daireyi zihinlerinde canlandırmasını ve o dairenin karakterleri ve onların yaşamlarıyla ilişkisini anlamasını kolaylaştırmaktadır.

4.4 Apartmanın Sosyal ve Kültürel Yapıya Etkisi

Romanın apartmanı, farklı sosyal ve kültürel geçmişlere sahip insanların yaşamlarını ve deneyimlerini bir araya getirir. Bu durum, şehrin küçük bir evreni olarak apartmanın işlevini vurgular. Eserde, karakterlerin farklı kültürel ve sosyal deneyimlerinin nasıl etkileşime girdiği ve birbirlerinden nasıl etkilendikleri anlatılmaktadır.

Apartmanın sosyal ve kültürel yapıya etkisi, eserde birçok farklı yönüyle ele alınmaktadır. Bunlardan biri, apartmanın bireylerinin sosyal etkileşimlerindeki rolüdür. Eserde apartman, bireylerin birbirleriyle olan etkileşimlerinin sınırlarını belirler ve insan ilişkilerine dair birçok farklı örneğe yer verilir. Örneğin, apartman sakinleri arasındaki iletişimin ne kadar sınırlı olduğu ve insanların birbirleriyle yalnızlaştığı vurgulanmaktadır.

Ayrıca apartmanın kültürel etkisi de ele alınır. Apartmandaki bireylerin kimliklerine nasıl etki ettiği, toplumsal sınıf farklılıklarını nasıl yansıttığı ve modern yaşamın bir sembolü olarak nasıl kullanıldığı incelenmektedir. Bunun yanı sıra apartmanın mimari özellikleri de kültürel yapıya etki eden unsurlardan biridir ve eserde bu özelliklere de dikkat çekilmektedir.

4.5 Apartmanın Zaman ve Mekan Kavramlarıyla İlişkisi ve Bu İlişkinin Eserde Nasıl İşlediği

Yaşam Kullanma Kılavuzu'nda, mekân ve zaman kavramları önemli bir rol oynamaktadır. Pereg, zaman kavramıyla çeşitli şekillerde oynayarak, zamanın akışkanlığını ve öznel doğasını vurgulamaktadır. Apartman, bu kavramlarla ilişkili olarak, karakterlerin yaşamlarında zaman ve mekânın etkisini göstererek kimi zaman zamansızlığa ya da zamanın akışkanlığına göndermeler yapmaktadır. Örneğin, apartmanda yaşayan bazı karakterlerin zaman algısı oldukça farklıdır. Bir karakter, bir gün boyunca yaptığı rutin işleri anlatırken, aslında yılların nasıl geçtiğini fark etmez. Böylece, zamanın akışkanlığı vurgulanmaktadır.

Aynı zamanda, apartmanın belli bir mekanı da zamansızlığa işaret etmektedir. Apartmanın çatısında bulunan teras, zamanın ve mekanın bulanıklaştığı bir yerdir. Teras, karakterlerin geçmiş ve şimdiki zaman arasında gidip geldiği bir mekandır. Bu nedenle, apartmanın terası, zamansızlık ve mekansızlık kavramlarının işlendiği bir semboldür.

Romanda apartmanın zaman ve mekân kavramlarıyla ilişkisi, karakterlerin farklı zaman ve mekân algıları üzerinden ele alınmaktadır. Örneğin, Valene karakteri, apartmanda zamanın nasıl sıkışıp daraldığını ve insanların zamanın akışkanlığından koparıldığını vurgular. Bu durum, apartmanın içindeki monotonluğun, sıradanlığın ve tekrarın bir yansımasıdır. Valene şöyle der: "Burada zaman hep aynı, burada zaman donmuş. Hep aynı olan şeyler yapıyoruz, günlerin, haftaların, yılların tekdüzeliği içinde varlığımızı sürdürüyoruz."

Romanda apartman sayesinde zaman ve mekan kavramlarını etkili bir şekilde kullanarak, karakterlerin yaşamlarındaki zaman ve mekanın etkisini göstermektedir. Bu sayede, okuyucunun zaman ve mekan kavramlarına farklı bir bakış açısıyla yaklaşmasını sağlar.

4.6 Apartmanın Sakinlerinin Yaşamları ve Karakter Gelişimleriyle Apartman Kavramının Etkileşimi

Yaşam Kullanma Kılavuzu'ndaki apartman, karakterlerin yaşamlarının ve kişiliklerinin gelişimi için önemli bir etkiye sahiptir. Apartmanda yaşayan karakterler, birbirleriyle olan etkileşimleri ve içinde buldukları mekanın sunduğu

olanaklar sayesinde deęişim ve dönüşüm yaşarlar. Roman boyunca, karakterlerin yaşamlarında ve kişiliklerinde meydana gelen bu deęişiklikler, okuyucunun karakterlerin iç dünyalarını daha iyi anlamasına yardımcı olur. Bu sayede karakterlerin farklı mekân algıları da vurgulanmaktadır.

Apartman, her dairede farklı yaşam tarzlarına ve deneyimlere ev sahiplięi yapar. Bu farklılıklar, karakterlerin mekânı nasıl algıladıkları ve kendi yaşamlarını nasıl şekillendirdikleri üzerinde etkilidir. Örneęin, yeni evli çift için apartman, aşk ve birlikteliklerinin başlangıcıdır. Onlar için mekân, gelecek planları ve hayalleriyle doludur. Bu pozitif enerji, çevrelerindeki dięer karakterlerin de yaşamlarına yansır ve onların da daha umutlu ve enerjik olmalarına katkıda bulunur.

Yaşam Kullanma Kılavuzu'nda apartman kavramı, karakterlerin yaşamlarının ve kişiliklerinin gelişimi için önemli bir araç olarak kullanılmaktadır. Apartmanda yaşayan karakterlerin her biri, dięer sakinlerle etkileşimleri ve yaşadıkları mekâna dair farklı algıları sayesinde deęişim ve dönüşüm yaşarlar. Bu süreçte, karakterlerin duygusal ve psikolojik deęişimleri, birbirleriyle ve apartmanla olan ilişkilerine yansımaktadır.

Roman boyunca, apartman sakinlerinin komşuluk ilişkileri de önemli bir rol oynamaktadır. Karakterler, birbirlerinin hayatlarına dahil olarak, başkalarının duygularını, düşüncelerini ve ihtiyaçlarını daha iyi anlamaktadırlar. Bu süreçte, önyargılar ve yanlış anlamalar ortadan kalkar. Örneęin, başlangıçta yalnız yaşayan kadını yargılayan ve ondan çekinen komşular, zamanla kadının duyarlı ve yardımsever yönlerini keşfederler. Bu sayede, apartman sakinleri arasında daha sağlıklı ve anlayışlı ilişkiler kurulmaktadır.

5. YAŞAM KULLANMA KILAVUZU'NDA BARTLEBOOTH'UN DAİRESİNİN GÖRSEL ANALİZİ

Georges Perec'in "Yaşam Kullanma Kılavuzu" adlı romanında, Bartlebooth karakterinin dairesi, romanın önemli mekanlarından biridir. Romanda geçen olayların gelişimine ve karakterlerin arasındaki ilişkilere önemli bir etkisi vardır. Bu bağlamda, Bartlebooth'un dairesinin görsel analizi ve romanın genel yapısı ile ilişkisi incelenecektir.

5.1 Bartlebooth Karakteri ve Roman İçerisindeki Rolü

Bartlebooth, Georges Perec'in Yaşam Kullanma Kılavuzu adlı romanındaki en ilgi çekici ve karmaşık karakterlerden biridir. Bartlebooth, dünyadaki çeşitli limanların resimlerini yapmak için 25 yıllık bir projeye girişen bir İngiliz milyonerdir. Ancak, bu tabloları satmak yerine, yapboz haline getirmeyi ve orijinal hallerine geri döndürmeyi, ardından tasvir ettikleri limanlara batırmayı planlamaktadır.

Bartlebooth'un projesi, yaşamda düzen ve yapının önemine olan inancının bir yansımasıdır. Ancak, bu projeye olan takıntısı onu kendi kendini yok etme yoluna götürür. Çevresindeki dünyadan soyutlanır ve tek amacı projesine odaklanmak, sağlığını ve ilişkilerini ihmal etmesine neden olur. Proje sona erdiğinde, etrafındaki dünyanın değiştiğini ve düzen ve yapıya olan saplantısının onu hayatın kaosu ve belirsizliğiyle başa çıkmak için yetersiz bıraktığını fark etmektedir. Sonunda, yaratmaya çalıştığı düzen ve yapının kendi çöküşüne yol açtığını fark ederek projesinin son yapbozunu da yok eder.

Bartlebooth'un hikâyesi, tek bir hedefe veya ideolojiye fazla sabitlenme tehlikesinin bir hatırlatıcısıdır. Projesi, kendi düzen ve kontrol arzusunun bir yansımasıdır, ama sonunda, onun çöküşüne neden olan tam da bu arzu olmuştur. Bartlebooth karakteri, hafıza, kimlik ve kurgu ile gerçeklik arasındaki ilişkiyi vurgulayarak romanın karmaşıklığına katkıda bulunmaktadır.

Genel olarak, hikâyesi takıntının tehlikeleri ve hayatın belirsizliğini kucaklamanın önemi hakkında bir uyarı işlevi gören zorlayıcı ve trajik bir karakterdir. Onun hikâyesi, gerçek düzen ve yapının ancak etrafımızdaki dünyanın doğasında var olan kaosu ve öngörülemezliği kabul ederek bulunabileceğini hatırlatmaktadır.

5.2 Dairenin İç Mekan Düzeni ve Tasarım Özellikleri

Bartlebooth'un dairesi, düzen ve kontrol takıntısının bir yansıması olarak hizmet etmektedir. Her odası Bartlebooth'un kişiliğinin farklı bir yönünü temsil edecek şekilde ayrıntılı olarak anlatılmıştır. Örneğin çalışma ofisi, entelektüel ilgi alanlarını ve bilgi sevgisini yansıtan kitaplar ve el yazmalarıyla doludur. Sade ve minimalist, düzen ve sadelik arzusunu temsil etmektedir.

Daire ayrıca Bartlebooth'un etrafındaki dünyadan izolasyonunun bir sembolü olarak hizmet etmektedir. Zenginliğine ve ayrıcalığına rağmen toplumdaki kopuktur ve zamanının çoğunu evinde tek başına geçirir. Bu izolasyon evin boşluğuna yansımış, odaların çoğu uzun süre kullanılmadan kalmıştır. Roman ilerledikçe daire bir dönüşüm ve değişim alanı haline gelmektedir. Bartlebooth'un projesi sağlığına ve ilişkilerine zarar vermeye başlar ve yaratmaya çalıştığı düzeni ve yapıyı sorgulamaya başlamaktadır. Daire, Bartlebooth'un bir zamanlar bozulmamış olan odalarının darmadağın ve düzensiz hale gelmesiyle bir kaos ve düzensizlik alanı haline gelmektedir. Sonunda, Bartlebooth'un dairesi, kendi dönüşümünün bir yansıması olarak bir zamanlar tertemiz olan odalar, düzensiz ve kaotik hale gelir ve bu, Bartlebooth'un düzen ve kontrol takıntısının onu kendi kendini yok etme yoluna götürdüğüne dair artan farkındalığını yansıtır.

Genel olarak, Bartlebooth'un dairesi, karakterinin ve roman boyunca dönüşümünün bir sembolü olarak hizmet eden önemli bir ortamdır. Daire, düzen ve kaos arasındaki gerilimi temsil eder ve tek bir hedefe veya ideolojiye fazla sabitlenmenin tehlikelerini hatırlatmaktadır. Bartlebooth'un kendi dönüşümünü ve nihayetinde yüzleşmek zorunda olduğu kaos ve belirsizliği yansıtan bir dönüşüm ve değişim yeridir.

Dairenin mimari yapısı, yüksek tavanları ve bol ışık alan büyük pencereleri ile büyük ve heybetli olarak tanımlanmaktadır. Duvarlar, lüks ve incelik izlenimi veren pahalı sanat eserleri ve antika mobilyalarla dekore edilmiştir.

Çalışma odası, evin en önemli odalarından biridir ve kitaplar, el yazmaları ve diğer belgelerle dolu olarak tanımlanmaktadır. Oda, rahat sandalyeler ve büyük bir meşe masa ile sessiz ve düşünceli bir alan olacak şekilde tasarlanmıştır. Evdeki diğer odalar arasında geniş bir yemek odası, geniş bir salon, bir yatak odası ve boş bir oda bulunmaktadır. Her oda belirli bir amaç düşünülüp detaylara özen gösterilerek tasarlanmıştır.

Roman ilerledikçe ev bir dönüşüm ve değişim alanı haline gelir. Bir zamanlar bozulmamış olan odalar, Bartlebooth'un düzen ve kontrol takıntısının onu kendi kendini yok etme yoluna götürdüğüne dair artan farkındalığını yansıtacak şekilde darmadağın ve dağınık hale gelmiştir.

Genel olarak, Bartlebooth'un evinin iç tasarımı, karakterinin ve roman boyunca geçirdiği dönüşümün bir yansıması olarak hizmet ediyor. Özenle seçilmiş odalar ve pahalı dekor, onun kontrol ve incelik arzusunu temsil ederken, düzensiz ve darmadağın alanlar, düzen ve yapıya fazla sabitlenmenin tehlikelerine dair artan farkındalığını yansıtmaktadır.

5.3 Bartlebooth'un Dairesinde Kullanılan Renkler, Malzemeler ve Mobilyalar

Bartlebooth dairesi, romanın önemli mekanlarından biri olarak işlenir. Bartlebooth'un dairesinde kullanılan renkler, malzemeler ve mobilyalar, karakterin kişiliğini ve zevklerini yansıtan bir atmosfer yaratır. Kullanılan renkler, malzemeler ve mobilyaların detayları; karakterin yaşam tarzı ve projelerine katkıda bulunmaktadır.

İlk olarak, "Oymalı ve yıldızlı ağaçtan, eski goblen kaplama, sarı kafesli fon üstüne uçucu hayvan (güvercin, papağan, muhabbet kuşu) desenleriyle süslenmiş yaprak, meyve ve çileklerle çelenklenmiş arabesk süslemeli bir kanape ve dört büyük koltuk" ile salonun merkezi belirlenir. Bu parçalar, dönemin zengin, detaylı ve doğa-insan ilişkisini yansıtan sanatsal desenleriyle bezenmiştir. Bunun yanında, "arabesk kompozisyonlu Beauvais örtüsünden ve alt tarafında Gilot stili giyimli maymunların

bulunduđu drt kanatlı byk bir paravan" da salonun nemli bir parçasıdır. Beauvais rtleri, Fransa'nın Beauvais Őhhrinde retilen yksek kaliteli, genellikle figratif ve bitkisel motiflerle ssl tekstil rnlerini temsil etmektedir. Ayrıca, "XVI. Louis stilinde, silmeli maundan ve boyalı ađaçtan ince uzun sslemeleri olan yedi çekmeceli byk bir Őifonyer" de salonun diđer bir blmn kaplar. Louis XVI tarzı mobilyalar, neoklasik tarzın nclerindedir ve genellikle zarif, ince çizgili ve geometrik motiflerle sslenmiŐtir. Bu durum, Bartlebooth'un dairesinin tasarımının ve dekorasyonunun, dekoratif ve sanatsal anlamda bir tutarlılık ve btnlk sađladđđını gstermektedir. İncelendiđinde, bir neoklasik tarzın benimsenmesi, dnemin estetik anlayđđını ve Bartlebooth'un bu estetik anlayđđıya verdiđi deđerini yansıtılmaktadır. Neoklasizm, klasik antik dnem sanatına dnŐ simgeler ve bu anlamda Bartlebooth'un yaŐam tarzı ve dnya grŐne de bir perspektif sunmaktadır.



Őekil 5.1: XVI Louis Tarzı Koltuk

Kaynak: (nalın, 2023)



Őekil 5.2: XVI Louis Tarzı Őifonyer

Kaynak: (artam.com)

Bartlebooth'un dairesinin byk salonunda bulunan "siyah taŐtan yksek Őminenin stndeki beyaz mermerden ve oymalı bronzdan ve kadranında Hoguet, a Paris yazısı bulunan sarkaç, diz kmŐ iki sakalı adam tarafından tutulmuŐ" detayı,

aristokrat bir ortamın vazgeçilmez parçalarından olan şöminenin önemini vurgular. Bununla birlikte, sarkacın iki sakalı adam tarafından tutulması, zamanın, insan hayatı üzerindeki kontrolünü ve bu kontrolün sürekli olduğunu sembolize etmektedir.



Şekil 5.3: Şiyah Taştan Şömine

Kaynak: (www.anticstore.art)

Dairede kullanılan malzemeler, Bartlebooth'un yaşam tarzına ve zevklerine uygun bir şekilde seçilmiştir. Özellikle, koyu renkli ahşap mobilyalar ve zemin, karakterin geleneksel ve sofistike zevklerini yansıtan niteliktedir. Ahşap malzeme, sıcaklık ve doğallık hissi verirken, aynı zamanda dayanıklılık ve kalıcılık sağlar. Bu nitelikler, Bartlebooth'un yaşam projelerine olan bağlılığını ve kararlılığını simgelemektedir.

Dairede sergilenen sanat eserleri ve Bartlebooth'un kendisine ait resimler, karakterin sanatsal yönünü ve yaşam projelerine olan bağlılığını gösterir. Duvarlarda asılı olan tablolar, Bartlebooth'un estetik anlayışını ve sanata olan ilgisini vurgulamaktadır. Ayrıca, karakterin kendisi tarafından yapılan ve duvarlarda sergilenen resimler, onun yaşamında önemli bir rol oynayan bulmaca projelerine dikkat çekmektedir.

Dairesinde bulunan nesnelere ve eşyalar, karakterin yaşam tarzı ve projelerine dair sembolik anlamlar taşımaktadır. Örneğin, duvardaki saat, zamanın önemini ve Bartlebooth'un yaşam projelerinde zamanla olan mücadelesini simgeler. Ayrıca, dairede bulunan haritalar ve atlaslar, karakterin dünya çapındaki seyahatlerini ve bulmaca projelerinin küresel niteliğini göstermektedir.

Genel olarak Bartlebooth'un dairesinde kullanılan renkler, malzemeler ve mobilyalar, karakterin yaşam tarzını ve kişiliğini yansıtan önemli unsurlardır. Dairedeki renkler, malzemeler ve mobilyaların seçimi, karakterin zevklerini ve

yaşam projelerine olan bağlılığını gösterirken, aynı zamanda romanın anlatısına ve karakterin gelişimine katkıda bulunur. "Yaşam Kullanma Kılavuzu"nda Bartlebooth'un dairesinin görsel analizi, edebi eserlerin mekanlarının incelenmesinde kullanılan yöntemlerin ve bu mekanların karakterler üzerindeki etkilerinin önemini vurgulamaktadır. Bu tür analizler, romanın anlatısını ve temalarını daha derinlemesine kavramamıza yardımcı olur ve önemini daha iyi anlamamızı sağlamaktadır.

5.4 Dairenin Romanın Genel Yapısı ve Diğer Daireler İle İlişkisi

Bartlebooth'un dairesi, romanın genel yapısında önemli bir rol oynar ve diğer dairelerle etkileşim halindedir. Örneğin, karakterin hizmetkârı Smautf ile olan ilişkisi ve diğer apartman sakinleriyle etkileşimleri, daireler arası bağlantıları ve romanın genel anlatısını zenginleştirir. Ayrıca, Bartlebooth'un dairesinin diğer dairelerle olan fiziksel ve sembolik ilişkisi, romanın karmaşık yapı ve ilişkiler ağına katkıda bulunur.

Dairesinin diğer dairelerle olan fiziksel ve sembolik ilişkisi, romanın karmaşık yapı ve ilişkiler ağına katkıda bulunur. Fiziksel olarak, Bartlebooth'un dairesi, apartmanın diğer daireleriyle ortak kullanım alanları ve geçiş yolları aracılığıyla bağlantılıdır. Bu bağlantılar, karakterlerin birbirleriyle etkileşime geçme ve olayların akışını etkileme imkanı sağlamaktadır.

Sembolik olarak, Bartlebooth'un dairesi ve yaşam tarzı, diğer dairelerde yaşayan karakterlerle karşılaştırıldığında bazı benzerlikler ve farklılıklar gösterir. Bu sembolik ilişkiler, karakterlerin sosyal statüleri, yaşam projeleri ve kişilik özellikleri açısından incelenebilir. Bu inceleme, romanın temalarını ve karakterler arasındaki sosyal dinamikleri daha iyi anlamamıza yardımcı olmaktadır.

Karakterler arasındaki etkileşimler ve olayların geçtiği mekanlar, romanın olay örgüsünün ve anlamının temel unsurlarıdır. Bartlebooth'un dairesinde gerçekleşen olaylar ve bu olayların diğer dairelerle olan bağlantısı, romanın anlatısının ilerlemesine ve karmaşıklığının artmasına yol açmaktadır. Ayrıca, Bartlebooth'un dairesi ve diğer dairelerle olan ilişkisi, romanın temalarının ve karakterlerin yaşamlarının gelişiminin daha iyi anlaşılmasını sağlamaktadır.

Bartlebooth'un dairesinin diğer dairelerle olan ilişkisi, roman boyunca karakter gelişiminin de bir göstergesidir. Bartlebooth ve diğer karakterler, apartman içinde yaşadıkları etkileşimler ve deneyimler sayesinde kişisel değişimler ve dönüşümler yaşarlar. Bu, karakterlerin iç dünyalarını ve birbirleriyle olan ilişkilerini anlamamızı kolaylaştırır ve romanın genel anlatısına zenginlik katmaktadır.

Georges Perec'in "Yaşam Kullanma Kılavuzu"nda Bartlebooth'un dairesinin romanın genel yapısı ve diğer dairelerle olan ilişkisi, romanın temaları, anlatısı ve karakterlerin gelişimi açısından büyük önem taşımaktadır. Daireler arası etkileşimler ve bağlantılar, romanın karmaşık yapı ve ilişkiler ağına katkıda bulunur. Bu sayede karakterlerin yaşamlarının ve kişiliklerinin daha iyi anlaşılmasını sağlar.

5.5 Bartlebooth'un Dairesindeki Eşyaların ve Nesnelerin Sembolik Anlamları

Bartlebooth'un dairesinde yer alan eşyalar ve nesnelere, sembolik anlamlar taşır ve karakterin yaşamına, projelerine ve düşüncelerine derinlik katar. Örneğin, dairede bulunan dünya haritası, Bartlebooth'un resimlerinde tasvir edilen farklı yerlere duyduğu ilgiyi ve seyahatlerini yansıtır. Ayrıca, çalışma odasında bulunan saat, zamanın geçişini ve Bartlebooth'un yaşam projesi için harcadığı zamanı sembolize eder.

Çalışma odasında bulunan saat, zamanın geçişini ve yaşam projesi için harcadığı zamanı sembolize etmektedir. Saat, Bartlebooth'un yaşamının belirli bir dönemini adadığı ve sonunda tamamlamayı amaçladığı karmaşık resim projelerine atıfta bulunur. Ayrıca, saat karakterin yaşamının değerini, zamanla yarışını ve ölüme yaklaşan sonunu da hatırlatmaktadır.

Georges Perec'in "Yaşam Kullanma Kılavuzu" romanındaki Bartlebooth'un dairesinde yer alan eşyalar ve nesnelere, sembolik anlamlar taşıyarak karakterin yaşamına, projelerine ve düşüncelerine derinlik katmaktadır. Bu sembolik öğeler, romanın temalarını ve anlatısını zenginleştirirken, aynı zamanda karakterin kişiliğini ve yaşamının önemli yönlerini anlamamıza yardımcı olmaktadır.

5.6 Dairesinin Atmosferi ve Romanın Genel Anlatısına Etkisi

Bartlebooth'un dairesinin atmosferi, romanın genel anlatısını ve karakterler arasındaki ilişkileri etkileyen önemli bir faktördür. Dairede hâkim olan huzurlu ve düzenli atmosfer, Bartlebooth'un yaşamının ve projelerinin kontrollü ve planlı bir yapıya sahip olduğunu göstermektedir. Aynı zamanda, dairedeki atmosfer, romanın genel temalarından biri olan düzen ve kaos arasındaki dengeyi vurgulamaktadır.

"Yaşam Kullanma Kılavuzu" romanının genel anlatısında düzen ve kaos arasındaki dengenin önemi büyüktür. Bartlebooth'un dairesinin atmosferi, bu dengeyi vurgulayan ve karakterlerin yaşamlarında ve projelerinde düzen ve kaos arasındaki sürekli mücadeleyi gösteren önemli bir öğedir. Bu denge, roman boyunca farklı karakterler ve olaylar aracılığıyla da işlenir ve okuyucuya romanın karmaşık dünyasının anlaşılmasında yardımcı olmaktadır.

Dairesinin atmosferi, aynı zamanda karakterler arasındaki ilişkileri de etkiler. Huzurlu ve düzenli atmosferin sağladığı sakinlik ve rahatlık, Bartlebooth'un diğer karakterlerle olan etkileşimlerinde de görülmektedir. Bu etkileşimler, romanın anlatısını zenginleştirir ve okuyucuya karakterlerin yaşamlarına dair daha fazla bilgi sunmaktadır.

Genel olarak, Bartlebooth'un dairesinin atmosferi, "Yaşam Kullanma Kılavuzu" adlı romanın genel anlatısına ve karakterler arasındaki ilişkilere önemli bir katkı sağlamaktadır. Düzen ve kaos arasındaki denge, romanın temel temalarından birini vurgular ve okuyucuya daha derin bir anlayış sunar. Bu atmosferin etkisi, roman boyunca farklı alanlarda hissedilir ve eserde karmaşık bir yapı ve anlatı örgüsü yaratmaktadır.

5.7 Bartlebooth'un Dairesinin Görsel Analizinde Kullanılan Yöntem ve Araştırma Süreci

Bartlebooth'un dairesinin görsel analizi için kapsamlı bir yaklaşım benimsenmiştir. İlk olarak, romanın metni dikkatlice incelenerek dairenin fiziksel özellikleri, kullanılan renkler, malzemeler ve eşyalar hakkında detaylı bilgi edinilmiştir. Bu süreçte, metinden alıntılar yapılarak dairenin planı ve iç mekan düzeni üzerinde çalışılmıştır.

Ardından, metindeki sembolik anlamlar ve romanın genel yapısı ile ilişkisi üzerine yoğunlaşmıştır. Bu bağlamda, dairede bulunan eşyaların ve nesnelerin sembolik değerleri ve karakterler arasındaki ilişkiler incelenerek, Bartlebooth'un yaşamı ve projeleriyle ilgili derinlemesine bir anlayış elde edilmiştir.

Bu süreçlerin ardından, elde edilen bilgiler ışığında, Bartlebooth'un dairesinin 3 boyutlu görselleri oluşturulmuştur. Bu görseller, dairenin planı, iç mekan düzeni, renk ve malzeme kullanımı ve sembolik öğeleri dikkate alarak hazırlanmıştır. Görsellerin, okuyucunun daireyi daha iyi anlamasına yardımcı olması amaçlanmaktadır.

Bartlebooth'un dairesinin görsel analizi, romanın metni, sembolik anlamlar, 3 boyutlu görseller ve değerlendirme süreçlerinin bir araya getirilmesi ile gerçekleştirilmiştir. Bu kapsamlı yaklaşım, dairenin romanın genel anlatısına ve karakterlerin gelişimine olan etkisini daha iyi anlamamıza ve değerlendirmemize olanak sağlamıştır.

Sonuç olarak, "Yaşam Kullanma Kılavuzu" adlı romanda Bartlebooth'un dairesi, romanın önemli mekanlarından biri olarak değerli bir analiz konusu oluşturduğu düşünülmektedir. Bu çalışma, Bartlebooth'un dairesinin romanın anlatısına ve karakterlerin gelişimine nasıl katkıda bulunduğunu ortaya koymakta ve edebi eserlerin mekanlarının analizine yönelik yöntemlerin önemini vurgulamaktadır.

5.8 Bartlebooth'un Dairesinin Yeniden İnşası ve Oluşturma Sürecinde Verilerin Toplanması

Bartlebooth, Georges Perec'in Yaşam Kullanma Kılavuzu adlı romanındaki en ilgi çekici ve karmaşık karakterlerden biridir. O, dünyadaki çeşitli limanların resimlerini yapmak için 25 yıllık bir projeye girişen bir İngiliz milyonerdir. Ancak, bu tabloları satmak yerine, yapboz haline getirmeyi ve orijinal hallerine geri döndürmeyi, ardından tasvir ettikleri limanlara batırmayı planlamaktadır.

Bartlebooth'un projesi, yaşamda düzen ve yapının önemine olan inancının bir yansımasıdır. Ancak, bu projeye olan takıntısı onu kendi kendini yok etme yoluna götürür. Çevresindeki dünyadan soyutlanır ve tek amacı projesine odaklanmak, sağlığını ve ilişkilerini ihmal etmesine neden olmaktadır. Projesi sona erdiğinde, etrafındaki dünyanın değiştiğini ve düzen ve yapıya olan saplantısının onu hayatın

kaosu ve belirsizliđiyle başa çıkmak için yetersiz bıraktığını fark eder. Sonunda, yaratmaya çalıştığı düzen ve yapının kendi çöküşüne yol açtığını fark ederek projesinin son yapbozunu da yok etmektedir.

Bartlebooth'un hikâyesi, tek bir hedefe veya ideolojiye fazla sabitlenme tehlikesinin bir hatırlatıcısıdır. Projesi, kendi düzen ve kontrol arzusunun bir yansımasıydı, ama sonunda, onun çöküşüne neden olan tam da bu arzuydu. Bartlebooth karakteri, hafıza, kimlik ve kurgu ile gerçeklik arasındaki ilişkiyi vurgulayarak romanın karmaşıklığına katkıda bulunmaktadır.

Genel olarak, hikâyesi takıntının tehlikeleri ve hayatın belirsizliğini kucaklamanın önemi hakkında bir uyarı işlevi gören zorlayıcı ve trajik bir karakterdir. Onun hikâyesi, gerçek düzen ve yapının ancak etrafımızdaki dünyanın doğasında var olan kaosu ve öngörülemezliği kabul ederek bulunabileceğini hatırlatmaktadır.

Bartlebooth'un Dairesi, düzen ve kontrol takıntısının bir yansıması olarak hizmet etmektedir. Her odası Bartlebooth'un kişiliğinin farklı bir yönünü temsil edecek şekilde ayrıntılı olarak anlatılmıştır. Örneğin çalışma odası, entelektüel ilgi alanlarını ve bilgi sevgisini yansıtan kitaplar ve el yazmalarıyla doludur.

Roman ilerledikçe daire bir dönüşüm ve deđişim alanı haline gelir. Bartlebooth'un projesi sağlığına ve ilişkilerine zarar vermeye başlar ve yaratmaya çalıştığı düzeni ve yapıyı sorgulamaya başlamaktadır. Daire, Bartlebooth'un bir zamanlar bozulmamış olan odalarının darmadağın ve düzensiz hale gelmesiyle bir kaos ve düzensizlik alanı haline gelmektedir.

Sonunda, Bartlebooth'un dairesi, kendi dönüşümünün bir yansıması olarak bir zamanlar tertemiz olan odalar, düzensiz ve kaotik hale gelir ve bu, Bartlebooth'un düzen ve kontrol takıntısının onu kendi kendini yok etme yoluna götürdüğüne dair artan farkındalığını yansıtmaktadır.

Görsel yeniden oluşturma süreci, roman metninden elde edilen verilerin toplanmasıyla başlar. Bu aşamada, metin detaylı bir şekilde incelenir ve Bartlebooth'un dairesi ile ilgili önemli bilgiler, tasarım detayları ve özellikler not edilmiştir. Ayrıca, karakterlerin dairedeki yaşamlarını ve etkileşimlerini anlatan bölümler, mekanın atmosferi ve sembolik anlamları hakkında bilgi sağlamaktadır.

Toplanan verilere dayanarak, dairenin planı ve iç mekan düzeni çıkarılır. Bu süreçte, dairenin odaları, koridorlar, pencere ve kapı konumları gibi temel yapısal özellikleri belirlenir. Dairenin genel büyüklüğü ve her bir oda için fonksiyonel kullanım alanları tanımlanmaktadır.

Dairenin planı ve iç mekan düzeni belirlendikten sonra, renk, malzeme ve eşya seçimleri üzerinde çalışılır. Roman metninden elde edilen bilgilere göre, Bartlebooth'un dairesinde kullanılan renkler, malzemeler ve mobilyalar tespit edilir. Bu süreçte, karakterin zevkleri ve tercihleri doğrultusunda seçimler yapılarak, mekanın atmosferi ve sembolik anlamları göz önünde bulundurulur.

Bu çalışmada, Bartlebooth'un dairesinin yeniden inşası için kullanılan Midjourney adlı platformda veri toplama ve görsel oluşturma süreciyle aktarım yapılmaktadır. Bu süreç, romanın temalarını görsel bir biçimde ifade etme amacını taşır ve akademik bir çerçevede ele alınmaktadır. Midjourney kullanılarak Bartlebooth'un dairesinin yeniden inşası için veri toplama süreci, romandaki metin tabanlı verilerin görsel ifadelerle dönüştürülmesini içerir. İlk adım, romanın farklı bölümlerinde dairenin betimlemeleri ve iç mekan düzeni hakkındaki ayrıntıları titizlikle incelemektir. Bu metin tabanlı veriler, dönüşümün temelini oluşturmaktadır.

Örneğin, romanın belirli bölümlerinde Bartlebooth'un çalışma odasının iç mekan düzeni ve içerisinde bulunan kitaplar ve el yazmaları ayrıntılı bir şekilde betimlenmektedir. Bu bilgiler, görselin oluşturma sürecinde kullanılacak verileri sağlamaktadır.

Veriler toplandıktan sonra, bu verilere dayalı olarak Midjourney platformunda kullanılacak görsel öğeleri oluşturmak için promptlar hazırlanmaktadır. Promptlar, metinden çıkartılan verilere göre özelleştirilir ve Midjourney platformunun görsel oluşturma araçlarının yönlendirmek amacıyla kullanılır.

Midjourney platformunda promptlar kullanılarak Bartlebooth'un dairesinin görsellerinin oluşturmasına sağlanmıştır. Her bir odanın tasarımı, romanın metinden elde edilen verilere sadık kalark oluşturulmuştur. Kitapların yerleşimi, mobilya seçimi ve renk paleti gibi ayrıntılar, romanın betimlemeleriyle uyumlu hale getirilmiştir.

Bartlebooth'un dairesinin yeniden inşası, romanın temalarını görsel bir şekilde ifade etmek için Midjourney platformunun güçlü araçlarını kullanarak gerçekleştirilen bir görsel çalışma ürünüdür. Bu süreç, metinden elde edilen verilerin görsel ifadelerle birleştirilerek Bartlebooth'un dairesini anlatırken romanın derinliklerine inerek okuyucuya daha zengin bir anlayış sunmaktadır. Bu çalışmadaki görseller ile metinler arasındaki etkileşimini ön plana çıkarmaktadır.

Büyük Salon

Bartlebooth'un evindeki büyük salon, evin merkezini oluşturan büyük ve heybetli bir alandır. Duvarlar, odaya zarif ve zarif bir atmosfer veren tablolar ve heykeller de dahil olmak üzere pahalı sanat eserleri ile dekore edilmiştir. Salondaki mobilyalar da lüks ve ihtişam duygusu yaratacak şekilde özenle seçilmiştir.

Salonun en dikkat çekici özelliklerinden biri, odanın odak noktası görevini gören büyük şöminesidir. Şömine girift bir şekilde oyulmuş siyah mermerden yapılmış olup üzerinde asılı duran büyük bir tablo da dâhil olmak üzere çeşitli sanat eserleri ile dekore edilmiştir. Misafirleri ağırlamak ve resmi etkinliklere ev sahipliği yapmak için tasarlanmıştır. Çok sayıda insanı barındıracak kadar büyüktür, ancak yine de samimi ve konuksever hissetmeyi başarmaktadır.

Genel olarak, Bartlebooth'un büyük salonunun iç tasarımı, onun zenginliğinin ve sosyal statüsünün bir yansımasıdır. Özenle seçilmiş sanat eserleri ve mobilyalar, mekanın görkemiyle birleşerek, Bartlebooth'un karakterini ve kontrol ve düzen takıntısını yansıtan bir lüks ve zarafet duygusu yansıtmaktadır. Kitaptaki metini anlamak için aşağıdaki alıntıyı inceleyebiliriz;

Mekan Betimlemeleri ve Analizi - Paragraf 1:

“Bartlebooth'un dairesinin büyük salonunda, soluk renk duvar kağıt kaplı kare biçimindeki büyük mekanda mobilyanın geri kalan kısmı Priscilla'nın Malesherbes bulvarı 65 numaradaki özel konutunda bulundurduğu eşyalar ve biblolar var: Oymalı ve yıldızlı ağaçtan, eski goblen kaplama, sarı kafesli fon üstüne uçucu hayvan (güvercin, papağan, muhabbet kuşu) desenleriyle süslenmiş yaprak, meyve ve çileklerle çelenklenmiş arabesk süslemeli bir kanape ve dört büyük koltuk; arabesk kompozisyonlu Beauvais örtüsünden ve alt tarafında Gilot stili giyimli maymunların bulunduğu dört kanatlı büyük bir paravan; XVI. Louis stilinde, silmeli maundan ve boyalı ağaçtan ince uzun süslemeleri olan yedi çekmeceli büyük bir

şifonyer; beyaz damarlı mermerden, üst kısmında on kollu iki şamdan, gümüş bir et servis tabağı, iki tarafında altın kapaklı kaplar, kalemlik, altın sistire ve spatula, yontulmuş kristal kaşe ve dikdörtgen biçimli meneveşli altın ve mavi emaye küçük bir makyaj kutusu bulunan küçük bir yazı takımı; siyah taştan yüksek şöminenin üstündeki beyaz mermerden ve oymalı bronzdan ve kadranında Hoguet, a Paris yazısı bulunan sarkaç, diz çökmüş iki sakalı adam tarafından tutulmuş; sarkacın her iki yanında yumuşak Chantilly hamurundan iki eczacı kabı var; sağ tarafta Ther. Vieille, sol tarafta Gomme Gutte damgaları var; nihayet gül ağacından oval küçük bir masanın beyaz mermerden üst kısmına da üç Saksonya porseleni konmuş; biri Venüs'ü ve üç kuğunun çektiği çiçekli bir arabaya binmiş bir sevgiliyi betimliyor; öbür ikisi Afrika ve Amerika'yı gösteren alegoriler: Afrika yatmış bir aslanın üstüne oturmuş bir zenci çocukla simgeleştirilmiş; Amerika'ysa kalemlerle süslenmiş bir kadınla; kadın bir timsaha yan binmiş durumda, sol memesinin üstünde bir bereket boynuzu tutuyor; sağ eline de bir papağan konmuş” [59].

Paragrafta bahsedilen betimlemelerin maddeler halinde açıklaması;

1. Soluk renkli duvar kâğıdıyla kaplı kare biçimindeki büyük salon.
2. Oymalı ve yaldızlı ağaçtan yapılmış, eski goblen kaplamalı mobilyalar.
3. Sarı kafesli fon üzerinde uçucu hayvan desenleri (güvercin, papağan, muhabbet kuşu) ile süslenmiş yaprak, meyve ve çileklerle çelenklenmiş arabesk süslemeli bir kanep ve dört büyük koltuk.
4. Arabesk kompozisyonla Beauvais örtüsünden ve alt tarafında Gilot stili giyimli maymunların bulunduğu dört kanatlı büyük bir paravan.
5. XVI. Louis stilinde, silmeli maundan ve boyalı ağaçtan ince uzun süslemeleri olan yedi çekmeceli büyük bir şifonyer.
6. Beyaz damarlı mermerden yapılmış küçük bir yazı takımı; üzerinde on kollu iki şamdan, gümüş bir et servis tabağı, iki tarafında altın kapaklı kaplar, kalemlik, altın sistire ve spatula, yontulmuş kristal kaşe ve dikdörtgen biçimli meneveşli altın ve mavi emaye küçük bir makyaj kutusu bulunmaktadır.
7. Siyah taştan yüksek şömine üzerinde beyaz mermerden ve oymalı bronzdan yapılmış, kadranında *Hoguet, a Paris* yazısı bulunan sarkaç; diz çökmüş iki sakalı adam tarafından tutulmuş.

8. Sarkacın her iki yanında yumuşak Chantilly hamurundan yapılmış iki eczacı kabı; sağ taraftakinde *Ther. Vieille*, sol taraftakinde Gomme Gutte damgaları bulunmaktadır.

9. Gül ağacından yapılmış oval küçük bir masanın beyaz mermerden üst kısmında üç Saksonya porseleni bulunmaktadır:

a. Birinci porselen: Venüs ve üç kuğunun çektiği çiçekli bir arabaya binmiş bir sevgili betimlemesi.

b. İkinci porselen: Afrika alegorisi; yatmış bir aslanın üstüne oturmuş bir zenci çocukla simgeleştirilmiştir.

c. Üçüncü porselen: Amerika alegorisi; kalemlerle süslenmiş bir kadın betimlemesi, kadın bir timsaha yan binmiş durumda, sol memesinin üstünde bir bereket boynuzu tutuyor ve sağ eline bir papağan konmuş.

Salonun plan çalışması, detaylı bir inceleme ve dönemin mimari unsurlarının dikkate alınmasıyla oluşturulmuştur. Bu çalışmada, salonun tasarımında betimlenen elemanlar özenle dahil edilmiş ve eksik kalan kısımlar, o dönemin mimari özelliklerine uygun olarak tamamlanmıştır. Betimlenen salonun düzenlemesi, planlaması ve özellikleri, döneme özgü mimari tarzların öğeleriyle uyumlu bir şekilde tasarlanmıştır.

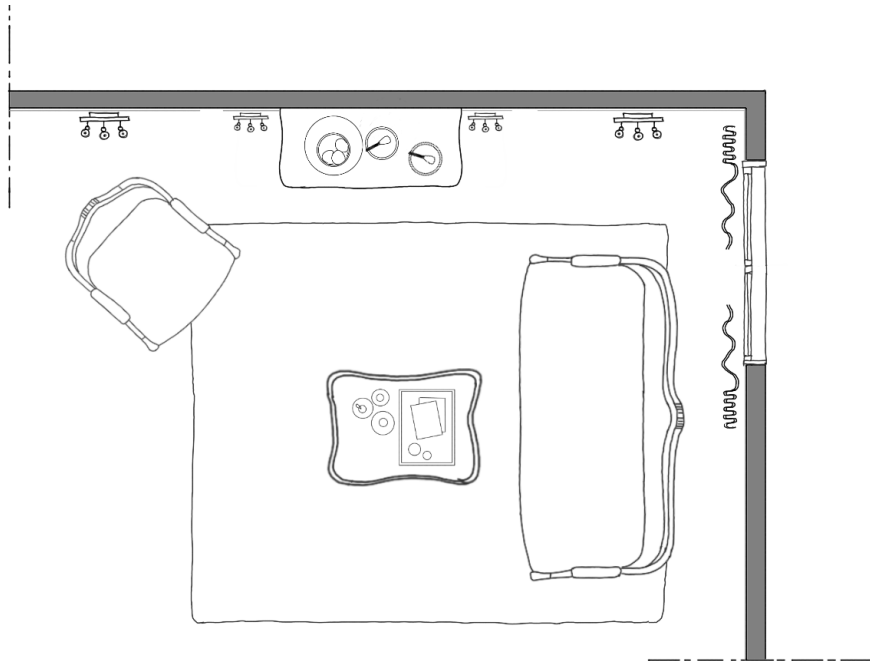

Şekil 5.4: Bartlebooth, Büyük Salon Plan Çalışması

Kaynak: (www.westlandlondon.com)

Metinde anlatılan salonun rekonstrüksiyonu, detaylı bir analiz ve üç boyutlu bir mekan oluşturma süreciyle gerçekleştirilmiştir. Bu rekonstrüksiyon çalışması, metinde betimlenen mobilyalar, dekoratif unsurlar ve aksesuarlar temel alınarak yapılmıştır. Amaç, Bartlebooth'un dairesinde yer alan salonun atmosferini, tasarımını ve estetiğini akademik bir yaklaşımla yeniden canlandırmaktır. Akademik bir yaklaşımla yapılan salonun rekonstrüksiyonu, detaylı bir analiz ve döneme uygun seçimlerle gerçekleştirilmiştir. Bu çalışma, metinde anlatılan salonun fiziksel ve görsel özelliklerini yeniden canlandırarak, okuyucuya orijinal mekanın bir üç boyutlu görüntüsünü sunmayı amaçlamaktadır.



Şekil 5.5: Bartlebooth, Büyük Salon Üç Boyutlu Görsel Çalışması

Kaynak: (www.westlandlondon.com)

Çalışma Ofisi

Bartlebooth'un özenle tasarlanmış bürosu, karakterinin ve yaşam biçiminin önemli bir temsili gibi durmaktadır. Dikdörtgen formundaki bu çalışma alanı, içerisinde birçok dikkat çekici detayı barındırırken, aynı zamanda da bir o kadar gizemli ve merak uyandırıcıdır. Büronun duvarları, koyu renkli ahşap raflarla kaplıdır. Bu raflar genel olarak boştur, ancak 61 adet siyah kutu dikkat çekmektedir. Gri kurdelelerle bağlanmış ve mumla mühürlenmiş bu kutular, odaya bir hava gizem katarken, Bartlebooth'un hayatının belki de belirli bir bölümünün kapalı kutuları olarak da algılanmaktadır. Büyük bir aydınlatma düzeni, tavanın üzerinden üçlü bir halat ve makara sistemiyle sarkıtılmış ve tüm odayı aydınlatırken, masanın üzerindeki büyük yapbozu aydınlatmaktadır. Bu aydınlatma, Çanakkale limanını betimleyen yapboz üzerine düşerken, odanın merkezindeki odak noktasını oluşturur.

Bu sahnenin özenle seçildiği ve Bartlebooth'un belki de en büyük ilgisini çeken nesne olduğu anlaşılmaktadır.

Masanın önünde, III. Napoleon tarzında, maun ağacından yapılmış, dönebilen bir koltuk bulunmaktadır. Bu koltuk, Bartlebooth'un büyük amcası Sherwood'un miras kalan koltuğudur ve karakterin geçmişine ve ailesine olan bağlılığını göstermektedir. Masanın yanında, çekmeceli bir komodin bulunmaktadır. Komodin üzerinde ise, çatlak bir porselen çaydanlık, bir fincan, bir süt kabı ve gümüş bir yumurtalık dikkat çeker. Bu özenle yerleştirilmiş eşyalar, Bartlebooth'un günlük ritüellerinin belirli bir düzen ve özen gerektirdiğini göstermektedir.

Bartlebooth'un solunda ise, bir döner kütüphane bulunmaktadır. Kütüphanenin içindeki kitaplar ve diğer eşyalar, onun geniş bir okuyucu ve bilgili bir kişi olduğunu açıkça gösterir. Bu kütüphane, belki de onun entelektüel dünyasının bir yansımasıdır ve zengin bir kültürel mirasa erişim sağlamaktadır.

Bu çalışma odası, aynı zamanda Bartlebooth'un karakterinin ve hayatının bir yansımasıdır. Düzenli ve belirgin bir şekilde yerleştirilmiş her bir obje, onun hayatındaki belirli bir dönemi veya ilgi alanını temsil eder. Büronun genel tasarımı, kişinin özgünlüğünü ve belirgin bir yaşam tarzını yansıtırken, aynı zamanda detaylara verdiği önemi de göstermektedir. Bartlebooth'un çalışma ofisi, belki de tüm hayatını, ilgi alanlarını ve değerlerini yansıtan bir alan olarak karşımıza çıkmaktadır. Her bir detay, Bartlebooth'un özenle seçtiği ve her birinin bir anlam taşıdığı birer nesnedir. Odayı dikkatlice incelerken, bu detayların her birinin kişinin hayat hikayesinin bir parçası olduğunu görmek mümkündür.

Genel olarak, Bartlebooth'un çalışma ofisinin rekonstrüksiyonu, karmaşık ve ayrıntılı bir süreç olmuştur. Ancak, bu süreçte ortaya çıkan her detay, Bartlebooth'un kişiliği, hayatı ve değerleri hakkında öngörü sunmaktadır. Odanın her köşesi, onun zengin ve karmaşık karakterinin bir yansımasıdır ve bu da odayı sadece bir çalışma alanı olmaktan çıkarıp, bir yaşam alanına dönüştürmüştür. Hazırlanan iki boyutlu plan çalışması ve üç boyutlu görsel çalışma okuyucuya mekanı daha derinlemesine anlamak için yardımcı olmaktadır.

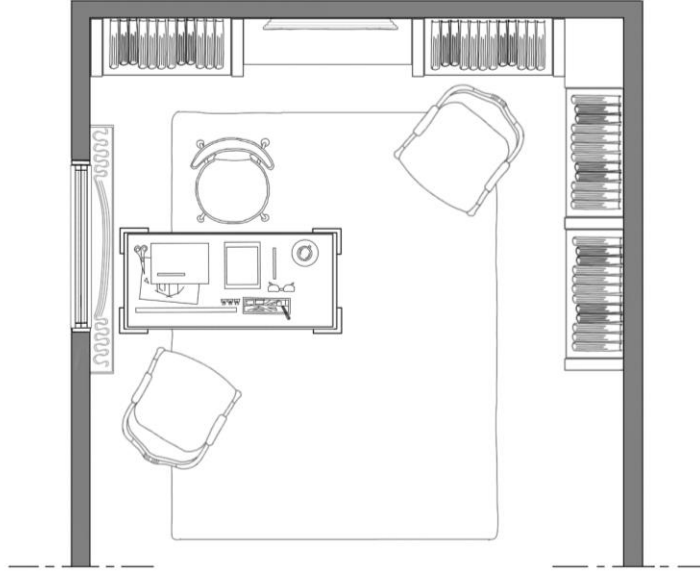

Şekil 5.6: Bartlebooth, Çalışma Bürosu Plan Çalışması

Kaynak: (www.westlandlondon.com)



Şekil 5.7: Bartlebooth, Çalışma Bürosu Üç Boyutlu Görsel Çalışması

Kaynak: (www.westlandlondon.com)

Yemek Odası

Bartlebooth'un yemek odası, artık nadiren kullanılan bir mekan olarak betimlenmektedir. Bu durum, Bartlebooth'un belki de sosyal yaşamındaki değişimlere, belki de yaşam tarzındaki dönüşlere işaret eder. Dikdörtgen şekilli ve sade bir odadır ve koyu renk parke döşeme ile karakterize edilmiştir. Bu özellikler, mekanın işlevselliği ve estetiği üzerinde düşünülerek belirlenmiştir. Nakışlı

kadifeden uzun perdeler, odaya belirgin bir lüks ve zarafet katmaktadır. Odanın merkezinde, üzerinde damasko örtü bulunan büyük bir pelesenk ağacından masa bulunur. Bu öğeler, Bartlebooth'un belirgin bir estetik anlayışını ve belirli bir yaşam standardını yansıtmaktadır. Odanın sonunda ise, Kral Faruk'un portrelerinin bulunduğu sekiz silindir biçiminde kutu yer almaktadır. Bu detay, Bartlebooth'un tarih ve kültürle olan ilişkisine dair önemli ipuçları sunar. Kitaptaki metini anlamak için aşağıdaki alıntıları inceleyebiliriz;

“Bartlebooth'un yemek odası hemen hemen hiç kullanılmıyor artık Burası dikdörtgen biçimli, sade, koyu renk parkeli, nakışlı kadifeden uzun perdeli bir oda; pelesenk ağacından büyük masada damasko bir örtü var. Odanın dibindeki uzun bulaşık masasında, tümünde Kral Faruk'un portreleri görülen sekiz silindir biçiminde kutu görülüyor.”

Genel olarak, Bartlebooth'un yemek odası, karakterin yaşam tarzı, kişiliği ve zevkleri üzerinde düşünmemizi sağlayan zengin bir mekandır. Bu mekan, detaylarında saklı olan ipuçları ve karakterin yaşamına dair izler ile 'Yaşam Kullanma Kılavuzu' adlı eserin genel anlamına ve derinliğine katkıda bulunmaktadır. Bu oda ve özelliklerinin bir rekonstrüksiyonu sunulmuştur. Hazırlanan iki boyutlu plan çalışması ve üç boyutlu görsel çalışma okuyucuya mekanı daha derinlemesine anlamak için yardımcı olmaktadır.

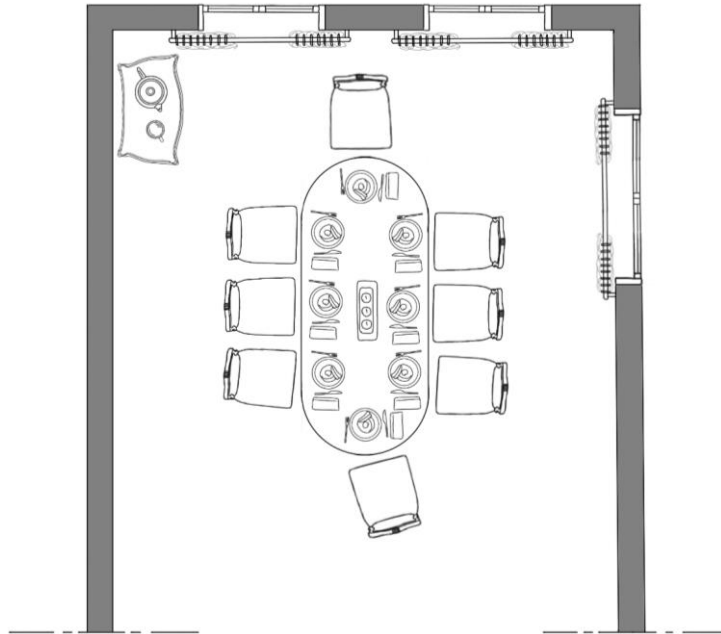

Şekil 5.8: Bartlebooth, Yemek Odası Plan Çalışması

Kaynak: (www.westlandlondon.com)



Şekil 5.9: Bartlebooth, Yemek Odası Üç Boyutlu Görsel Çalışması

Kaynak: (www.westlandlondon.com)

Yatak Odası

Bartlebooth'un yatak odası, bir deniz seyahatçısının ve estetik anlayışı gelişmiş bir entelektüelin yaşam alanını yansıtan bir alan olarak karşımıza çıkmaktadır. Bu yaşam alanında belirleyici olan ilk unsur, Bartlebooth'un belirli bir estetik veya bilgiye değer verdiğini kanıtlayan, birbirine benzeyen haritalardır. İki harita özellikle dikkat çekmektedir. Yatak odasının içindeki ana renk beyazdır. Bu aydınlık ve sakin ton, odaya genel bir hava ve atmosfer kazandırmaktadır. Işığı kontrol eden kalın pergal perdeler, bu beyaz alanın içinde bir özel alan hissi yaratmaktadır. Bu alanın merkezinde ise, İngiliz stilini yansıtan bakır dikmeli bir karyola bulunur. Karyolanın üzerinde çiçekli basma bir örtü serilidir. Bu örtü, mekanın genel dekorunu ve atmosferini tamamlamaktadır. Her iki yanında ise, İmparatorluk Üslubunda başucu masaları bulunur. Bu masalar, her birinde farklı eşyalar bulunması sayesinde, odaya hem tarihsel hem de lüks bir hava katmaktadır. Kitaptaki metni anlamak için aşağıdaki alıntılarını inceleyebiliriz;

Paragrafta bahsedilen betimlemelerin maddeler halinde açıklaması;

1. Bartlebooth, otuzlu yıllardan itibaren birbirine benzeyen haritalar aratmıştır. Bu, Bartlebooth'un belirli bir estetik veya bilgiye değer verdiğini göstermektedir. Yatak odasında bu haritalardan iki adet bulunmaktadır. Bu haritalar;

- "Imperium Japonieum ... descriptum ab Hadriano Relando" Haritası: Bu harita, Amsterdamlı Reinier Otten'in haritasının bir parçası ve ilk kez 66 Japon imparatorluk eyaletinin adının Japon ideogramları ve Latin karakterleri ile yazıldığı bir harita. Bu, haritanın hem estetik değeri hem de tarihsel ve kültürel önemi nedeniyle değerli olduğunu göstermektedir.
 - Pasifik Haritası: Bu, Papua Körfezi kıyılarındaki kabilelerin kullandığı türden bir haritadır. Akıntıları ve hakim rüzgarları belirten bambu kamışlarından örülmüş bir ağ ile yapılır ve adaların ve kayalıkların yerini gösteren kabuklar serpiştirilmiştir.
2. Oda duvarları beyaz boyalı ve aydınlık bir mekandır. Bu, mekanın genel atmosferini ve havasını belirlemektedir.
 3. Kalın pergal perdeler, odaya bir özel alan hissi vererek, ışığı kontrol etmeye yardımcı olmaktadır.
 4. Bakır dikmeli İngiliz stili karyola, İngiliz stilini ve estetiğini yansıtır. Karyolanın üzerinde çiçekli basma bir örtü vardır, bu da mekanın genel dekorunu ve atmosferini belirlemektedir.
 5. İki imparatorluk üslubunda başucu masası, odaya bir tarihsel ve lüks his vermektedir. Her masada farklı eşyalar bulunur:
 - Sol taraftaki masada, enginar biçiminde bir lamba, kalaydan sekizgen biçimli bir tabak, bir bardak, bir kaşık ve çam kozalağından kapağı olan küçük kristal bir sürahi bulunur. Bu eşyalar, Bartlebooth'un günlük yaşamını ve alışkanlıklarını göstermektedir.
 - Sağ taraftaki masadaysa, abanoz ve metal kakmaları olan dikdörtgen biçiminde küçük bir sarkaçlı saat, monogramlı bir gümüş bardak ve oval çerçeve içinde bir fotoğraf bulunur. Bu eşyalar, Bartlebooth'un kişisel zevklerini ve yaşam tarzını yansıtmaktadır. Özellikle sarkaçlı saat ve monogramlı bardak, kişisel bir dokunuş ve belirli bir statü seviyesini gösterir. Fotoğraf, Bartlebooth'un kişisel bağlantılarını veya anılarını temsil etmektedir (Matuszyk, t.y.)

Bu incelemenin çıktıları, belirtilen bilgiler ve analiz sonuçlarına dayanarak, Bartlebooth'un yatak odasını temsil eden hem iki boyutlu plan çalışması hem de üç boyutlu görsel çalışma hazırlanmıştır. Bu çalışmaların amaçları, analizimizi

somutlařtırmak ve mekânın dzenini, estetiđi ve atmosferini daha geniř bir bađlamda grsel olarak anlamamıza yardımcı olmaktır. İki boyutlu plan, oda dzenini ve nesnelerin konumunu detaylandırırken, ç boyutlu grsel çalıřma, mekânın tamamını bir btn olarak deđerlendirmemize ve fiziksel özelliklerin yanı sıra ıřıklandırma ve renk paleti gibi grsel özellikleri anlamamıza olanak sađlamaktadır. Bu çalıřmalar, romanın anlatısını ve karakterlerini daha derinlemesine anlamamıza yardımcı olacak bir çerçeve sunmaktadır.

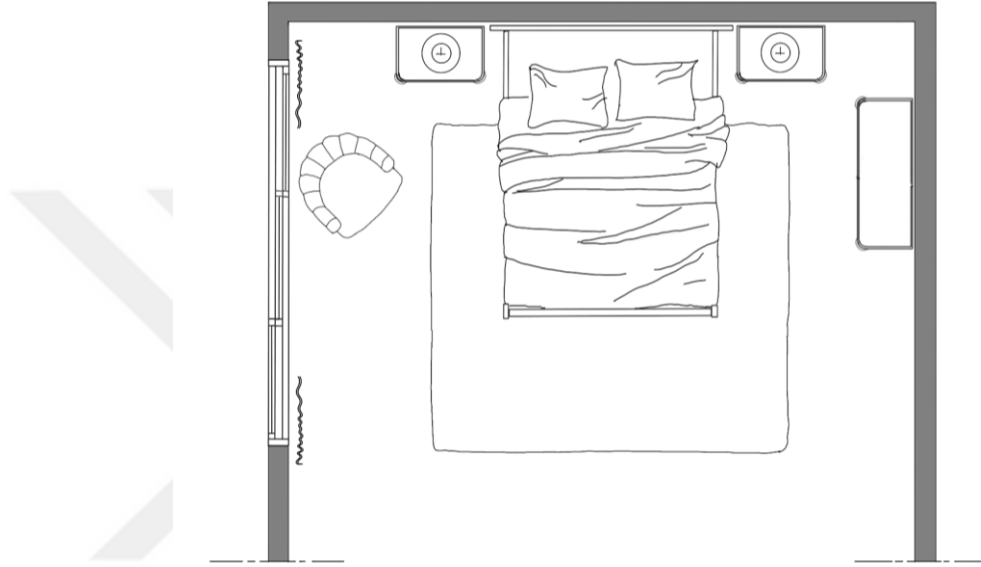

řekil 5.10: Bartlebooth, Yatak Odası Plan Çalıřması

Kaynak: (www.westlandlondon.com)



řekil 5.11: Bartlebooth, Yatak Odası ç Boyutlu Grsel Çalıřması

Kaynak: (www.westlandlondon.com)

Bartlebooth'un yatak odası yalnızca bir yaşam alanı olmanın ötesinde, karakterin hayat görüşünü, kişisel zevklerini, alışkanlıklarını ve değer verdiği şeyleri yansıtan bir alan olarak karşımıza çıkmaktadır. Her eşya ve detay, Bartlebooth'un yaşamının bir parçasıdır ve onun kişiliğini ve yaşam tarzını anlamamıza yardımcı olur. Dolayısıyla, sadece bir mekan olmanın ötesinde, onun öz kimliğinin ve kişiliğinin yansıtmaktadır.

Evinde Bir Oda

Bu mekanın analizi, iç mekânın özelliklerini detaylandırarak incelenmektedir. Mekânın temel düzeni ve belirleyici karakteristik özellikleri, bu analiz boyunca dikkatle incelenmiş ve anlaşılabilir hale getirilmiştir. Kitaptaki metni anlamak için aşağıdaki alıntıları inceleyebiliriz;

“Hemen hemen boş bir mekan, birkaç hasır iskemle, üstünde küçük küçük püskülleri olan kırmızı bir örtü bulunan üç ayaklı iki tabure, yeşilimsi bir kadifeyle kaplanmış dik arkalı uzun bir kanepeler konmuş yalnızca; eski garların bekleme salonlarını andırıyor burası.

Duvarlar beyaza boyanmış, yer, kalın bir plastik maddeyle kaplanmış. Karşı taraftaki duvara asılmış kare biçimindeki büyük mantar panoya çok sayıda kartpostal iğnelenmiş: Piramitler Savaş Meydanı, Dimyat Balık Pazarı, Nantucket eski balinacılar rıhtımı, Nice'de İngilizler Promenadı, Winnipeg'de Hudson 's Bay Company'nin devasa binası, Cape Cod'da güneşin batışı, Pekin Yaz Sarayı'nın Bronz Köşkü, Pisanello'yu Leonello d'Este'ye bir mücevher kutusu içinde dört altın madalya sunarken gösteren bir röprodüksiyon, siyah çerçeveli bir davetiye:...” (Matuszyk, t.y.)

Mekanın sadeliği, yalnızca birkaç seçilmiş mobilya parçasıyla belirlenmektedir; bunlar arasında hasır iskemleler, püsküllü kırmızı örtüye sahip tabureler ve yeşil kadife kaplı bir kanepeler bulunmaktadır. Bu öğelerin yanı sıra, mekanın minimal tasarımı, etkin kullanımını vurgulamakta ve yerinde seçilmiş parçaların öne çıkmasını sağlamaktadır. Mekanın genel atmosferi ise, eski bir tren garının bekleme salonunu anımsatan bir hissiyat yaratmaktadır. Bu, belirli bir zaman ve yerin belirgin özelliklerine atıfta bulunarak, mekanın kullanımını ve kullanıcılarına sunduğu deneyimi şekillendirmektedir. Mekanın fiziksel özelliklerine dair dikkat çeken bir diğer unsur ise, beyaza boyanmış duvarlardır. Bu, mekanın

genel aydınlık ve ferah hissini pekiştirmekte ve iç mekanın algılanan genişliğini artırmaktadır. Kanapenin karşı duvarında, çeşitli kartpostalların sergilendiği bir mantar pano bulunmaktadır. Bu öge, mekanın kültürel ve kişisel yönlerini vurgulamaktadır. Bunun yanı sıra, mekanın kullanıcıları arasındaki sosyal ve kültürel dinamikleri de belirginleştirmektedir. Genel olarak, bu mekanın hizmetçilerin genellikle vakit geçirdiği, Bartlebooth'un hizmetlerini beklerken kullandıkları bir alan olarak nitelendirilmesi, mekanın kullanımının belirli bir sosyal ve işlevsel bağlamı olduğunu göstermektedir. Bu incelemelerin çıktıları, Bartlebooth'un evinde bir odayı temsil eden hem iki boyutlu plan çalışması hem de üç boyutlu görsel çalışma olarak hazırlanmıştır. Bu çalışmaların amaçları, analizimizi somutlaştırmak ve mekânın düzeni, estetiği ve atmosferini daha geniş bir bağlamda görsel olarak anlamamıza yardımcı olmaktır.

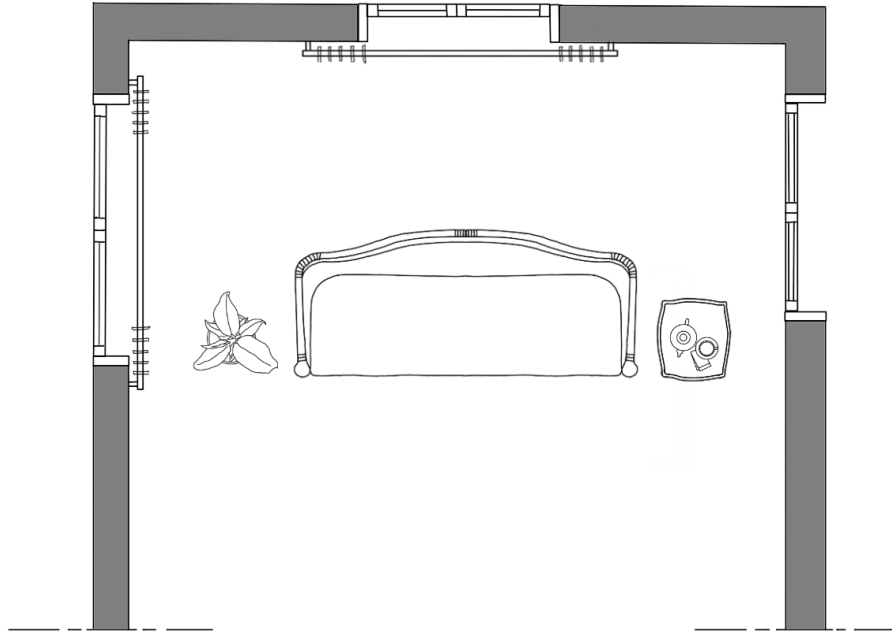

Şekil 5.12: Bartlebooth, Evinde Bir Oda Plan Çalışması

Kaynak: (www.westlandlondon.com)



Şekil 5.13: Bartlebooth, Evinde Bir Oda Üç Boyutlu Görsel Çalışması

Kaynak: (www.westlandlondon.com)

5.9 Üç Boyutlu Görsellerin Oluşturulması ve Görsellerin Analizi









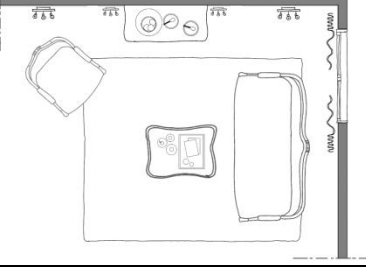

Görsel rekonstrüksiyonun değeri, edebiyatın detaylı analizi ve yorumlanması için en kritik araçlardan biri olarak kabul edilir. Bu çerçevede, mevcut çalışma, Georges Perec'in "Yaşam Kullanma Kılavuzu" romanındaki başrol oyuncusu Bartlebooth'un dairesini konu alarak, bu mekanın ayrıntılı bir görsel rekonstrüksiyonunu sunar. Bu yeniden yapılandırma süreci, mekanın atmosferini, içinde bulunduğu düzeni ve yapılandırma sırasında kullanılan malzemelerin seçimini detaylı bir şekilde göz önünde bulundurur. Bu incelemeye dâhil olan her bir detay, Bartlebooth karakterinin kişiliğinin, estetik zevklerinin ve hayatta belirlemiş olduğu hedeflerinin daha net ve açık bir şekilde anlaşılmasına yardımcı olur. Bu anlayış, karakterin daha iyi anlaşılmasını sağlarken, aynı zamanda metnin genel yorumu ve analizine de önemli bir katkıda bulunmaktadır.

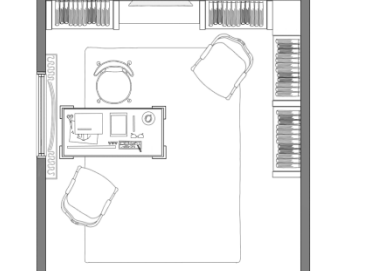
Bartlebooth'un dairesinin tasviri ve yeniden oluşturulması, romanın genel anlatısına önemli bir katkı sağlamaktadır. Karakterin yaşamına dair belirli ipuçları ve bilgiler, onun ikametgâhının düzeni ve dekorasyonu aracılığıyla sunulur. Bu, romanın genel anlatısının yanı sıra, karakterin kişisel yaşamına ve zevklerine dair daha kapsamlı bir anlayış geliştirmemize yardımcı olmaktadır. Ayrıca, bu görsel rekonstrüksiyon süreci, romanın genel anlamını ve okuyucunun metni nasıl

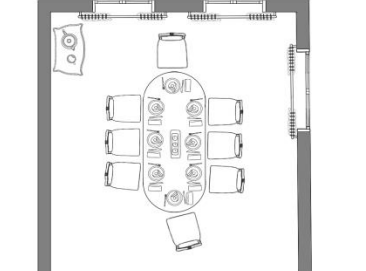
algıladıđını zenginleřtirir. Dairenin ayrıntılı bir řekilde yeniden oluřturulması, romanın temalarının ve karakterler arasındaki dinamiklerin daha belirgin hale gelmesine yardımcı olur. Bu, okuyucuların romandaki mekanlar ve atmosferlerle daha derin bir bađlantı kurmalarına ve metni daha kapsamlı bir řekilde anlamalarına yardımcı olmaktadır.

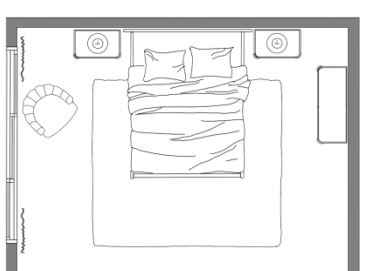
Sonuç itibarıyla, görsel rekonstrüksiyon, edebi eserlerin incelenmesinde ve yorumlanmasında son derece önemli ve deđerli bir araç olarak kendini gösterir. İlgili bu çalışma, Georges Perec'in "Yaşam Kullanma Kılavuzu" adlı romanındaki Bartlebooth karakterinin dairesinin minik ayrıntılara kadar görsel olarak yeniden oluřturulmasının, karakterlerin anlaşılması ve romandaki genel anlatının daha da derinleřtirilmesi sürecinde ne denli hayati bir rol oynadıđını başarıyla gözler önüne sermektedir. Bu tarz bir analiz yaklařımı, metnin ve içinde yer alan karakterlerin daha geniř kapsamlı bir řekilde anlaşılmasını sađlar. Böylece, okuyucuların metni daha derin bir seviyede, daha kapsamlı bir anlayıřla algılamalarına yardımcı olur. Bu derinlemesine anlayıř, edebi eserlerin daha doyurucu ve tatmin edici bir řekilde tecrübe edilmesine olanak sađlar ve okuyucuların metni daha yüksek bir seviyede takdir etmelerine yardımcı olmaktadır.

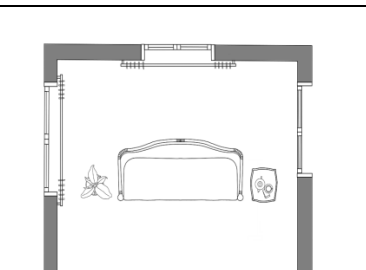
Bu derinlemesine anlayıř, edebi eserlerin daha doyurucu ve tatmin edici bir řekilde tecrübe edilmesine olanak sađlamaktadır. Ařađıda, Georges Perec'in "Yaşam Kullanma Kılavuzu" adlı romanındaki Bartlebooth karakterinin dairesinin görsel rekonstrüksiyonu için oluřturulan tabloyu görebiliriz:

<i>Mahal Adı</i>	<i>Plan Çalışması</i>	<i>Üç Boyutlu Görsel Çalışma</i>
<i>Büyük Salon</i>		
<i>Çalışma Ofisi</i>		
<i>Yemek Odası</i>		
<i>Yatak Odası</i>		
<i>Evinde Bir Oda</i>		

Şekil 5.14: Plan ve Görsel Çalışma Tablosu

6. SONUÇ

Bu tez çalışması, özgün ve dikkat çeken bir edebiyat eseri olan George Perec'in Yaşam Kullanma Kılavuzu'ndaki karakterlerden biri olan Bartlebooth'un dairesinin, kitapta sunulan ayrıntıları ve betimlemeleri kullanarak yeniden inşası üzerine yoğunlaşmıştır. Bu yeniden inşa süreci, mimarlık ve edebiyat disiplinleri arasında var olan ve genellikle göz ardı edilen kesişim noktalarını ve karşılıklı etkileşimlerini daha belirgin hale getirme fırsatı sağlamıştır. Edebiyatın, anlatım gücü ve metinsel katmanları ile mimarlığın, mekânın somutluğu ve görsel boyutları arasındaki etkileşim ve karşılıklı bağımlılık, bu tez çalışmasının merkezine oturtulmuştur. Bu interaktif ilişkiyi anlamak ve gözler önüne sermek için, Perec'in "Yaşam Kullanma Kılavuzu" adlı eserinin zengin ve ayrıntılı mekân tasvirlerine, ayrıca eserin zaman kavramlarına olan yoğun ve belirgin odaklanışına dayanılmıştır. Perec'in eserinde, Bartlebooth'un dairesi, hem fiziksel hem de sembolik bir mekân olarak işlev görmekte ve kitabın genelinde birçok farklı hikâyenin odağına yerleştirilmektedir. Dolayısıyla, bu daireyi yeniden inşa etme çabası, sadece bir mekânın edebiyatta nasıl betimlendiğinin ve mimarlıkta nasıl yeniden canlandırılabilceğinin kavranması için değil, aynı zamanda bu iki disiplinin birbirlerini nasıl tamamladığının ve etkilediğinin daha iyi anlaşılması için önemli bir örneğe dönüşmüştür. Bu çalışma, böylece edebiyat ve mimarlığın birbirlerini nasıl tamamlayabileceği ve birbirlerinden nasıl faydalanabileceği konularını daha geniş bir çerçevede ele almaktadır.

Bartlebooth'un dairesinin yeniden inşası süreci, hem mimarlar hem de yazarlar için mekân tasvirleri ve hikâyeleme mekânlarının kullanımı konusunda derin bir içerik sunmuştur. Edebi metinlerde betimlenen mekânların, mimarlıkta nasıl yeniden canlandırılabilceğini gösterirken, aynı zamanda bu iki disiplin arasındaki etkileşimin ve karşılıklı ilhamın bir örneği olarak hizmet etmiştir.

Bu derinlemesine ve kapsamlı inceleme, edebi metinlerin - yani hikâyelerin, romanların, şiirlerin ve diğer yazılı eserlerin- mimarlık ve mekânın anlamlandırılması, betimlenmesi ve hatta canlandırılması gibi konularda ne derece

önemli ve belirleyici bir rol oynayabileceğini açık ve etkili bir şekilde ortaya koymuştur. Bu metinlerin gücü ve etkisi, çeşitli zaman dilimlerinde ve farklı mekân koşullarında yaşanan tarihsel olayları ve bu olayların gerçekleştiği mekânları betimleme ve arşivleme yeteneği ile daha da belirgin hale gelmektedir. Buna ek olarak, bu inceleme, edebi metinlerin mimarlık tarihine, mimarlık bilgisine ve mimari kültüre ne denli zengin ve önemli bir katkı sağlayabildiğini de vurgulamıştır. Mimarlık eserlerinin zamanla nasıl değiştiği, hangi tarihsel olaylar ve toplumsal dinamiklerin bu değişimlere yol açtığı, mimarlık ve mekânın, insan yaşamı ve deneyimleri üzerindeki etkileri gibi konularda edebi metinlerin sağladığı zengin bilgi ve perspektif, mimarlık tarihini ve kültürünü daha da geniş bir çerçeveye oturtmaktadır. Ayrıca, edebiyat ve mimarlık arasındaki karşılıklı etkileşimin ve bu etkileşimin her iki disiplinin birbirlerini nasıl zenginleştirebileceği, nasıl genişletebileceği ve nasıl daha anlamlı hale getirebileceği konusunda değerli bir anlayış sunmaktadır. Bir yandan edebiyat, mimarlığı ve mekânları daha canlı, daha anlamlı ve daha derinlemesine betimlerken; diğer yandan da mimarlık, edebi metinlere somutluk, mekânsal bağlam ve görsel zenginlik katmaktadır. Bu karşılıklı etkileşim ve birbirini tamamlama durumu, her iki disiplinin birbirlerine nasıl değer katabileceğini ve birbirlerinin potansiyelini nasıl artırabileceğini göstermektedir.

Sonuç olarak, bu tez çalışması, mimarlık ve edebiyat arasındaki karşılıklı etkileşimin çeşitli yönlerini ve bu iki disiplinin birbirlerine ne şekillerde ve hangi seviyelerde fayda sağlayabildiğini oldukça belirgin ve anlaşılır bir biçimde ortaya koymuştur. Bu karşılıklı etkileşim ve fayda sağlama durumu, her iki disiplini de sadece kendi içinde değil, aynı zamanda birbirleriyle olan etkileşim ve bağlam içinde de genişletirken, aynı zamanda her bir disiplinin diğerine karşı daha fazla anlayış geliştirmesini ve diğerini daha fazla takdir etmesini sağlamıştır. Daha detaylı bir şekilde ifade etmek gerekirse, mimarlık ve edebiyat arasındaki etkileşimin, çeşitli katmanları, çapraz bağlantıları ve karşılıklı ilham verme durumlarını anlamak ve analiz etmek için mükemmel bir platform olmuştur. Bu süreç, her iki disiplinin birbirlerine ne şekillerde ve hangi seviyelerde ilham verebildiğini, birbirlerinden ne şekillerde ve hangi seviyelerde öğrenebildiğini ve birbirlerini nasıl daha da zenginleştirebildiğini keşfetmeye olanak sağlamıştır. Dahası, tez çalışması, mimarlık ve edebiyatın birbirlerine olan bu etkileşiminin, her iki disiplini de nasıl daha geniş bir perspektife oturttuğunu ve nasıl daha da derinleştirdiğini göstermiştir. Bu, her iki

disiplinin de kendi sınırlarını aşmasını ve diğerrinin sahip olduđu özelliklerden ve bakış açılarından faydalanmasını sağlamıştır. Dolayısıyla, her iki disiplin de birbirlerine karşı daha fazla anlayış ve takdir kazanırken, aynı zamanda kendi yeteneklerini ve potansiyellerini de daha da genişletmiş ve derinleştirmiştir.



KAYNAKLAR

- Akdeniz, S.** (2012). İntibâh romanında mekân kullanımı. *Dokuz Eylül Üniversitesi Edebiyat Fakültesi Dergisi*, 1(1), 3-21.
- Arcan, E. F., & Evcı, F.** (1999). *Mimari tasarıma yaklaşım: bina bilgisi çalışmaları*. Tasarım Yayın Grubu.
- Bayram Kaya, K.** (2012). Geleneksel Mardin Evlerinin Tasarım ve Ergonomi İlişkisi Bağlamında İncelenmesi. *Yayınlanmamış Yüksek Lisans Tezi, Fırat Üniversitesi Fen Bilimleri Enstitüsü, Elazığ*.
- Bedük, D.** (1998). *Şehir içi otel restoranlarının tasarım ilkelerine bir yaklaşım ve İstanbul'daki uygulamaların irdelenmesi* (Master's thesis, [yy]).
- Collotti, F., & Collotti, E.** (2016). Casa collettiva e città socialista, il Karl-Marx-Hof a Vienna. *Firenze Architettura*, 20(1), 30-35.
- Çavuş, B.** (2021). Çağdaş Öyküde Eşyanın Kullanımı: Kimlik ve Eşya Bağlamında Oğuz Atay'ın Beyaz Mantolu Adam ve Nazlı Eray'ın Monte Kristo Adlı Öyküleri. *Uluslararası Türkçe Edebiyat Kültür Eğitim (TEKE) Dergisi*, 10(4), 1361-1370.
- Demirarslan, S.** (2004). Türk insanı için yapılan konutlarda yaşam kalitesinin elde edilebilmesi için gerekli faktörler. *Konut Değerlendirme Sempozyumu*, 102.
- Ekiz, M., & Kaya, S. E.** Minimalizm Sanat Akımının Grafik Tasarım Alanında Kullanımı. *Geleceğin Dünyasında*.
- Erdem, T.** (2007). *Mobilya tarihine genel bakış ve art deco* (Doctoral dissertation, İstanbul Kültür Üniversitesi/Fen Bilimleri Enstitüsü/İç Mimarlık ve Çevre Tasarımı Anabilim Dalı).
- Ergül, H.** (2015). İnsan ve Mekan; İstanbul Örneği. *ISCAT 2015 Sakarya Üniversitesi*.
- Erzurumlu, T.** (2022). Roman Mekanları ve Gündelik Yaşam: 200 Evler Konut Örneği.
- Eyüboğlu, H., & Zorlu, T.** (2021). İç mekânda mekânsal davranış üzerine bir değerlendirme: Kütüphane örneği. *Sanat ve Tasarım Dergisi*, (27), 223-241.
- Frederick, M.** (2007). *101 things I learned in architecture school*. Mit Press.
- Gombrich, E.H.** (1997). Sanatın Öyküsü. *Remzi Kitabevi*
- Göka, Ş.** (2001). İnsan ve mekân. *İstanbul: Pınar Yayınları*, 1.
- Gündüzlü, E., & Sönmez, B.** (2021). İç Mekân Tasarımında Özgünlük ve Konsept: Özgün ve Özgün Olmayan Mekânların Karşılaştırılması. *Sanat ve Tasarım Dergisi*, (27), 243-267.

- Gürani, Y., & Kadem, F. D.** (2018). Tekstil Yüzeylerin İç Mekan Tasarımında Akustik Amaçlı Kullanımı. *Avrasya Sosyal ve Ekonomi Araştırmaları Dergisi*, 5(6), 48-55.
- Harazi, B.** (2018). *Lüks restoranlarda aydınlatma tekniği kurallarının uygulanması ve örnek restoran incelemeleri* (Master's thesis, Sosyal Bilimler Enstitüsü).
- Hasol, D.** (1979). *Ansiklopedik mimarlık sözlüğü* (Vol. 2). Yapı-Endüstri Merkezi.
- Imre, H. M.** (2022). Tasarımcının, Kullanıcı Odaklı Tasarım Anlayışına Etkisi ve Tasarım Örnekleri. *Akdeniz Sanat*, 16(29), 127-137.
- İnci, H.** (2003). *Roman ve mekân: Türk romanında ev* (Vol. 48). Arma Yayınları.
- İpek, E.** (2009). *Tarihi Yarımada'da neoklasik bir cephenin klasik çağ estetik unsurları çerçevesinde değerlendirilmesi* (Master's thesis, Fen Bilimleri Enstitüsü).
- Kaptan, B. B.** (2003). 20. yüzyıldaki toplumsal değişimler paralelinde iç mekan tasarımı eğitiminin gelişimi.
- Matuszyk, Ł.** *Library Mathematics of the Oulipo.*
- Melick, T., & Fortenberry, D.** (2015). *Tarih Boyunca Sanat: Dünya Sanat Tarihinde Üsluplar ve Akımlar.* YKY Yayınları.
- Murphy, K. D.** (2002). The Villa Savoye and the modernist historic monument. *The Journal of the Society of Architectural Historians*, 61(1), 68-89.
- Mülayim, A.** (2017). Art Deco Mimarlığı ve İç Mekan Tasarımına Yansımaları. *İleri Teknoloji Bilimleri Dergisi*, 6(3), 1009-1026.
- Nane, P.** (2021). Deneyim ve Anlatı Odağında Mekâna Yeniden Bakmak: Perec ve Butor'un Yazınında Mekânın Temsil Biçimleri. *Tasarım+ Kuram*, 17(33).
- Neufert, E.** (2008). *Yapı Tasarım Bilgisi.* İstanbul: Beta Basım
- Nicholson-Smith, D.** (1991). *The production of space* (p. 85). Blackwell Publishers Limited.
- Özdemir, A. G. T.** (2005). Tasarımda Renk Seçimini Etkileyen Kriterler. *Çukurova Üniversitesi Sosyal Bilimler Enstitüsü Dergisi*, 14(2), 391-401.
- Özgen, E.** (2020). Sağlık yapıları iç mekân tasarımı: Kuram ve uygulama pratikleri bağlamında tartışma. *Mimarlık ve Yaşam*, 5(2), 603-614.
- Perec, G.** (2009). *Yaşam Kullanma Kılavuzu. İmge Kitabevi.*
- Relph, E.** (2016). *The modern urban landscape (Routledge Revivals).* Routledge.
- Sarı, E. G.** (2019). *Alakart restoranların iç mekan tasarımında ergonomik ilkelerin değerlendirilmesi* (Doctoral dissertation, Yüksek Lisans Tezi, İstanbul).
- Solak, S. S. G.** (2017). Mekân-Kimlik Etkileşimi: Kavramsal ve Kuramsal Bir Bakış Space-Identity Interaction: a Conceptual and Theoretical Overview. *MANAS Sosyal Araştırmalar Dergisi*, 6(1), 13-37.
- Ünalın, B.** (2023). Karl Marx Hof (Fotoğraf, 2023).
- Ünalın, B.** (2023). Plan ve Görsel Çalışması.

- Wellek, R., & Warren, A.** (2001). Edebiyat Teorisi,(çev. Ömer Faruk Huyugüzel). *İzmir: Akademi Kitabevi.*
- Yalçın, S., Gezicioğlu, F. Y., & Gürani, Y.** (2022). Lisans Eğitiminde Art Nouveau ve Antoni Gaudi Mimarisinden Esinlenen Kumaş/Giysi Tasarımı Yaklaşımı. *İnönü Üniversitesi Uluslararası Sosyal Bilimler Dergisi, 11(2), 546-564.*
- Yılmaz, E.** (2016). Konut sorunu ve toplu konut üretiminde Toki'nin ve belediyelerin rolü. *Gazi Üniversitesi Sosyal Bilimler Dergisi, 3(7), 31-50.*
- Yılmaz, E.** (2016). Konut sorunu ve toplu konut üretiminde Toki'nin ve belediyelerin rolü. *Gazi Üniversitesi Sosyal Bilimler Dergisi, 3(7), 31-50.*
- Zeybekoğlu, D.** (2005). Edirne Geleneksel Konut Mimarlığını Etkileyen Sosyo-Kültürel Faktörlerin İncelenmesi. Yayımlanmamış Yüksek Lisans Tezi. *Trakya Üniversitesi Fen Bilimleri Enstitüsü.*

İnternet

- Baçoğlu Uysal, A.** (2019). Mekan Zamana İhtiyaç Duyar. *Lacivert Dergisi*. Alındığı tarih: 28.08.2023, adres: <https://www.lacivertdergi.com/dosya/2019/04/19/mekn-zamana-ihtiyac-duyar>.
- Bitelchus, C.** (2019). Insulae Romana: Como Vivia la Plabe Romana en Roma. *Forocoches*. Alındığı tarih: 28.08.2023, adres: <https://forocoches.com/foro/showthread.php?t=7599268>.
- Özturan, Ö.** (2015). Teknolojik Gelişmelerin İç Mekan Biçimlenişine Etkisi. *İç Mimarlık Dergisi*. Alındığı tarih: 28.08.2023, adres: <https://www.icmimarlikdergisi.com/2015/05/24/teknolojik-gelismelerin-ic-mekan-bicimlenisine-etkisi/>.
- Place and See,** (2023). Palazzo Medici Riccardi. Alındığı tarih: 28.08.23, adres: <https://placeandsee.com/wiki/palazzo-medici-riccardi?spmchkbj=spmprvbj4k5z3sTixdzntqIeGxS8EVdaru>.
- Saçı, C.** (2021). Apartman Daireleri Ne Zaman Yaygınlaşmaya Başladı? Toplu Konut İnşa Etmenin Kısa Tarihi. *Listelist*. Alındığı tarih: 28.08.2023, adres: <https://listelist.com/apartman-daireleri-ne-zaman-yayginlasmaya-basladi/>.
- Schröpfer, T.** (2020). Bosco Verticale. *Yoğun + Yeşil Şehirlerde: Kentsel Ekosistem Olarak Mimarlık* (s. 240-249). Berlin, Boston: Birkhäuser. <https://doi.org/10.1515/9783035615111-025>.
- Stamp, G.** (2016). The 'Grim' Social Housing That Has Proved More Robust Than What Followed It. *Apollo*. Alındığı tarih: 28.08.2023, adres: <https://www.apollo-magazine.com/built-to-last-george-peabodys-victorian-social-housing/>.
- artam.com,** <<https://artam.com/muzayede/362-degerli-tablolar-antikalar-sanatsal-ve-dekoratif-eserler/fransiz-xv-louis-goblen-kanepes-4>>, Erişim tarihi: 28.08.2023

arthive.com, <https://arthive.com/victorhorta/works/605223~Tassel_Mansion_Hotel_Tassel>, Erişim tarihi: 28.08.2023.

en.wikipedia.org, <https://en.wikipedia.org/wiki/Casa_Batl%C3%B3#/media/File:Casa_Batllo_Overview_Barcelona_Spain_cut.jpg>, Erişim tarihi: 28.08.2023

en.wikipedia.org, <https://en.wikipedia.org/wiki/Villa_Savoye#/media/File:VillaSavoye.jpg>, Erişim tarihi: 28.08.2023

museumstjohn.org.uk, <<https://museumstjohn.org.uk/philanthropist-industrialist-merchant-banker-george-peabody-life-love-legacy-homeless-poor-19th-century-clerkenwell/olympus-digital-camera-4/>>, Erişim tarihi: 28.08.2023.

upload.wikimedia.org, <https://upload.wikimedia.org/wikipedia/commons/5/55/Express_Building_Manchester.jpg>, Erişim tarihi: 28.08.2023

www.anticstore.art, <<https://www.anticstore.art/83379P>>, Erişim tarihi: 28.08.2023

www.archdaily.com, <<https://www.archdaily.com/54260/mies-van-der-rohe-lake-shore-drive-restoration-kruek>>, Erişim tarihi: 28.08.2023

www.arkitektuel.com, <<https://www.arkitektuel.com/unite-dhabitation/>>, Erişim tarihi: 28.08.2023

www.dezeen.com, <<https://www.dezeen.com/2016/11/02/john-pawson-look-inside-minimalist-home-studio-london/>>, Erişim tarihi: 28.08.2023

www.johnpawson.com, <<http://www.johnpawson.com/works/pawson-house>>. Erişim tarihi: 28.08.2023

www.ostia-antica.org, <<https://www.ostia-antica.org/regio3/9/9.htm>>, Erişim tarihi: 28.08.2023

www.westlandlondon.com, <<https://www.westlandlondon.com/antiques/fireplace-period/rococo/view/14866.asp>>, Erişim tarihi: 28.08.2023

ÖZGEÇMİŞ

Bilal ÜNALAN

EĞİTİM

- Lisans : (2010) Kocaeli Üniversitesi Mimarlık ve Tasarım Fakültesi, İç Mimarlık Bölümü
- Yüksek Lisans : (2019-Halen) İstanbul Gedik Üniversitesi Lisansüstü Eğitim Enstitüsü İç Mimarlık ve Çevre Tasarımı Bölümü

MESLEKİ DENEYİM

- (2021 to BE Design firmasını kurarak iç mimari çalışmalarına devam etmektedir