

**T.C.  
ÇUKUROVA ÜNİVERSİTESİ  
SOSYAL BİLİMLER ENSTİTÜSÜ  
İKTİSAT ANA BİLİM DALI**

**GÜMRÜK BİRLİĞİ'NİN TÜRKİYE'DE SANAYİ SEKTÖRÜNE ETKİLERİ**

**Özge KORKANKORKMAZ**

**YÜKSEK LİSANS TEZİ**

**ADANA / 2007**

**T.C.  
ÇUKUROVA ÜNİVERSİTESİ  
SOSYAL BİLİMLER ENSTİTÜSÜ  
İKTİSAT ANA BİLİM DALI**

**GÜMRÜK BİRLİĞİ'NİN TÜRKİYE'DE SANAYİ SEKTÖRÜNE ETKİLERİ**

**Özge KORKANKORKMAZ**

**DANIŞMAN: Prof Dr. Erhan YILDIRIM**

**YÜKSEK LİSANS TEZİ**

**ADANA, 2007**

Çukurova Üniversitesi Sosyal Bilimler Enstitüsü Müdürlüğüne,

Bu çalışma, jürimiz tarafından İktisat Anabilim Dalında **YÜKSEK LİSANS TEZİ** olarak kabul edilmiştir.

.....

**Başkan: Prof Dr. Erhan YILDIRIM**  
(Danışman)

.....

Üye: Doç. Dr. Fatih CİN

.....

Üye: Yrd Doç. Dr. Ersin KIRAL

## **ONAY**

Yukarıda imzaların, adı geçerli öğretim elemanlarına ait olduklarını onaylarım.

.../.../.....

**Prof.Dr. Nihat KÜÇÜKSAVAŞ**

**Enstitü Müdürü**

**Not:** Bu tezde kullanılan özgün ve başka kaynaktan yapılan bildirişlerin, çizelge ve şekillerin kaynak gösterilmeden kullanımı, 5846 sayılı Fikir ve Sanat Eserleri Kanunundaki hükümlere tabidir.

**ÖZET****GÜMRÜK BİRLİĞİ’NİN TÜRKİYE’DE SANAYİ SEKTÖRÜNE ETKİLERİ****Özge KORKANKORKMAZ****Yüksek Lisans Tezi, İktisat AnaBilim Dalı****Danışman: Prof Dr. Erhan YILDIRIM****Kasım 2007, 141 sayfa**

Türkiye ekonomisinde son yıllarda yaşanan en önemli gelişmelerden biri Avrupa Birliği ile Gümrük Birliği Anlaşması'nın imzalanmasıdır. 1995 yılında imzalanıp 1996 yılından itibaren yürürlüğe giren Gümrük Birliği Anlaşması, Türkiye'nin ticaret politikasından, sanayi ve rekabet politikasına uzanan birçok alanda politika değişikliklerine yol açmış ve yalnızca Avrupa Birliği ile olan ilişkilerini değil, aynı zamanda üçüncü ülkelerle olan ilişkilerini de etkileyen geniş bir alana yayılmıştır. Bununla birlikte, Avrupa Birliği'ne tam üye olmadan Gümrük Birliği Anlaşması imzalayan tek ülke Türkiye'dir. Bu yönüyle Gümrük Birliği bir bütünleşme anlaşması olmanın yanında Türkiye'nin karar alma süreçlerini etkileyen bir olgudur. Türkiye, Gümrük Birliği'nin kapsamına giren konularda Avrupa Birliği'nin, Türkiye'nin temsil edilmediği organlarında, aldığı bütün kararlara uymakla yükümlüdür. Gümrük Birliği esas itibariyle sanayi ürünlerini kapsamaktadır. Bu da sanayi sektöründe Gümrük Birliği çerçevesinde şekillenen yapısal, yasal ve kurumsal değişikliklerin yaşandığı yeni bir dönemin başlamasına neden olmuştur.

**Anahtar Kelimeler:** Gümrük Birliği, Avrupa Birliği, Sanayi Sektörü, Yasal Ve Kurumsal Değişiklikler, Üçüncü Ülkeler.

**ABSTRACT****EFFECTS OF CUSTOMS UNION ON INDUSTRY SECTOR IN TURKEY****Özge KORKANKORKMAZ****M.A. Thesis, Department of Economics****Supervisor:Professor Erhan YILDIRIM****November,2007, 141 pages**

One of the recent developments in Turkey is the customs union agreement with EU. The customs union agreement, which had been signed in 1995 and came into operation in 1996, has caused various political changes in areas such as trade, industry, and competition, and spread into a wide range which influence the relationships with not only EU countries but also **other/tertiary** countries. Moreover, Turkey is the only country which inured the customs union agreement without a complete membership of EU. In this way, the customs union agreement has the quality of being a system affecting the economic process of Turkey out of an integration because Turkey is responsible for accepting all the decisions of EU covering the customs union. The customs union basically contrives industrial products. This causes a new period which structural, legal, and institutional changes in the customs union framework are experienced begins.

**Keywords:** The Customs Union, European Union, Industry Sector, Legal and Institutional Changes, Tertiary Countries.

## İÇİNDEKİLER

	<u>Sayfa</u>
<b>ÖZET</b> .....	<b>iii</b>
<b>ABSTRACT</b> .....	<b>iv</b>
<b>TABLolar LİSTESİ</b> .....	<b>vii</b>
<b>ŞEKİLLER LİSTESİ</b> .....	<b>viii</b>
<b>EKLER LİSTESİ</b> .....	<b>ix</b>
<b>GİRİŞ</b> .....	<b>1</b>

### BİRİNCİ BÖLÜM

#### ULUSLAR ARASI EKONOMİK BİRLEŞMELERİN GENEL ANLAMI VE EKONOMİK BİRLEŞME TÜRLERİ

1.1.Ekonomik Birleşme Türleri.....	5
1.1.1.Serbest Ticaret Bölgeleri ( Free Trade Area).....	5
1.1.2. Gümrük Birliği ( Customs Unions ) .....	5
1.1.3. Ortak Pazar ( Common Market ) .....	6
1.1.4. Ekonomik – Parasal Birlik Ve Siyasi Birlik .....	6
1.2.Ekonomik Birleşme Türleri İçinde Gümrük Birlikleri Teorisi, Önemi Ve Etkileri .....	6
1.2.1. Gümrük Birliği'nin Statik Etkileri.....	7
1.2.1.1.Ticaret Yaratıcı Etki.....	8
1.2.1.2.Ticaret Saptırıcı Etki.....	8
1.2.2. Gümrük Birliğinin Dinamik Etkileri.....	9
1.2.2.1.Tekel Gücünün Azalması.....	10
1.2.2.2.Ölçek Ekonomileri.....	10
1.2.2.3.Dışsal Ekonomiler.....	10
1.2.2.4.Teknolojik İlerleme.....	11
1.2.2.5.Yatırımları Özendirme.....	11
1.2.2.6.Kaynak Hareketliliği .....	11

### İKİNCİ BÖLÜM

#### TÜRKİYE AVRUPA BİRLİĞİ İLİŞKİLERİ

2.1. Türkiye Avrupa Topluluğu Ortaklığının Kurulması (Ankara Anlaşması) .....	12
2.1.1. Amacı ve Kapsamı .....	12
2.1.2.Yürürlüğe Girmesi (Katma Protokol).....	13

2.2. Ortaklığın Dönemleri.....	13
2.2.1. Hazırlık Dönemi.....	13
2.2.2. Geçiş Dönemi ( 1973 – 1996).....	14
2.2.2.1. Gümrük Vergileri Eş Etkili Vergi ve Resimlerin Kaldırılması .....	14
2.2.2.2. Ortak Gümrük Tarifesine Uyum.....	17
2.2.2.3. Miktar Kısıtlamalarının Kaldırılması .....	18
2.2.2.4.İhracat Miktar Kısıtlamaları ve İhracat Vergilerinin Kaldırılması ve Tekellerin Düzenlenmesi.....	21
2.2.3. Son Dönem .....	22
2.3.Tam Üyelik Başvurusu.....	22

## ÜÇÜNCÜ BÖLÜM

### AVRUPA BİRLİĞİ’NİN SANAYİ POLİTİKASI VE BU POLİTİKALAR KAPSAMINDA TÜRKİYE’DE YASAL VE KURUMSAL DEĞİŞİKLİKLER

3.1. AB’nin Sanayi Politikası.....	28
3.2. AB Sanayi Politikasının Yasal Dayanakları, Amaçları ve Araçları.....	28
3.3. AB’de Uygulanan Sanayi Politikaları.....	30
3.3.1.Yüksek Teknolojiye Dayanan Ve Gelecekte Büyük Ölçüde İstihdam Yaratabilecek Modern Sanayi Dallarının Geliştirilmesi.....	30
3.3.2.Geleneksel Sanayi Dallarının Geliştirilmesi.....	31
3.3.3.Küçük Ve Orta Ölçekli İşletmelerin Desteklenmesi.....	33
3.4. AB ile Üçüncü Ülkeler Arasında Sanayi Konusundaki İlişkiler.....	34
3.4.1. Karşılıklı Tanıma Anlaşmaları.....	34
3.4.2. Uluslararası Düzenleyici İşbirlikleri.....	34
3.4.3. Sanayi Politikaları Diyalogları.....	35
3.5. GB ile Kaydedilen Yasal ve Kurumsal Değişiklikler: AB Sanayi Politikası Kapsamında Türk Sanayinin Yasal ve Kurumsal Dönüşümü.....	36
3.5.1.Gümrük Vergileri ve Kotaların Kaldırılması ve AB Gümrük Koduna Uyum .....	36
3.5.2.Tercihli Ticaret Anlaşmaları ve Otonom Rejimler .....	37
3.5.3. Ticarete Teknik Engellerin Kaldırılması .....	38
3.5.4.CE İşaretinin Kullanımı.....	38
3.5.5.Standardizasyon ve Derecelendirme Kuruluşlarının Kurulması ya da Etkinliğinin Artırılması.....	39
3.5.6.Fikri ve Sınaî Mülkiyet Hakları.....	40

3.5.7.Rekabet.....	41
3.5.8.Kamu Alımları .....	42
3.6. Türkiye'nin Gümrük Birliği Kapsamında Üçüncü Ülkelerle Olan İlişkileri.....	43
3.6.1. AB Ticaretini Yönlendiren Temel Anlaşmalar ve İşleyişleri.....	43
3.6.2.GB Kapsamında Türkiye'nin Üçüncü Ülkelerle Olan İlişkileri.....	44
3.7. Türkiye-AB İlişkilerinde Karşılan Sorunlar ve Eleştirilen Konular.....	45

## **DÖRDÜNCÜ BÖLÜM**

### **TÜRKİYE'DE SANAYİ SEKTÖRÜ**

4.1.Türkiye'de Sanayi Sektörünün Gelişimi, Yapısı ve Sorunları .....	50
4.1.1. GB Öncesi Dönem (1980-1995) .....	52
4.1.2. GB Sonrası Dönem (1995-2005).....	53
4.2.Türkiye'de Sanayi Sektörünün Büyüklüğü .....	55
4.3.Sanayi Sektöründe Büyüme Oranları ( 1980–2001).....	56
4.4.İmalat Sanayi inde Kapasite Kullanım Oranları (1988-2005).....	58
4.5 İmalat Sanayinde Dış Ticaret.....	58
4.6. İmalat Sanayi Dış Ticaretinin Mal Gruplarına Göre Değişimi.....	60
4.7. İmalat Sanayinde Verimlilik ve Rekabet.....	65
4.8. Türkiye ve Avrupa Birliği .....	69
4.8.1. Türkiye-Avrupa Birliği İmalat Sanayi Ticaretinin Değişimi.....	69
4.8.2. 1980–2005 Dönemi İmalat Sanayi Ticaretinde AB'nin Yeri.....	75
4.8.3. Ekonometrik Çalışma.....	76
4.9. Gümrük Birliği ve Üçüncü Ülkeler.....	86
<b>SONUÇ.....</b>	<b>92</b>
<b>KAYNAKÇA.....</b>	<b>137</b>
<b>ÖZGEÇMİŞ.....</b>	<b>141</b>

**TABLolar LİSTESİ**

	<b><u>Sayfa</u></b>
Tablo 1: Katma Protokol'de Öngörülen Gümrük İndirimleri.....	16
Tablo 2: Ad Hoc Komite Toplantıları Çerçevesinde Ortak Gümrük Tarifesine Uyum İndirimleri.....	18
Tablo 3: İthalatta Liberasyonun Konsolidasyonu.....	21
Tablo 4 : 1980-1985-1992-2002 Yılları Genel Sanayi Sayımı.....	56
Tablo 5 :1988-2005 İmalat Sanayi Kapasite Kullanım Oranları.....	58
Tablo 6: Türk Sanayinin Rekabet Gücü.....	66
Tablo 7: Sıar Araştırmasına Göre İmalat Sanayinin Rekabet Gücü.....	66
Tablo 8: Birinci Denklemdede Ele Alınan Modelin Sonuçları.....	81
Tablo 9: İkinci Denklemdede Ele Alınan Modelin Sonuçları.....	82
Tablo 10: Üçüncü Denklemdede Ele Alınan Modelin Sonuçları.....	83
Tablo 11:Üçüncü Denklemdede Zaman Serileri Ve Yatay Kesit Veriler Bir Araya Getirilerek Ele Alınan Modelin Sonuçları.....	84

**ŞEKİLLER LİSTESİ**

	<b><u>Sayfa</u></b>
Şekil 1 : Ticaret Yaratıcı Etki.....	9
Şekil 2 : Ticaret Saptırıcı Etki.....	9
Şekil 3 : Sanayi Sektöründe Büyüme Oranları.....	57
Şekil 4 : İmalat Sanayinde Dış Ticaret.....	59
Şekil 5 : İmalat Sanayinde Tüketim Malları Dış Ticareti.....	61
Şekil 6 : İmalat Sanayinde Ara Malları Dış Ticareti .....	61
Şekil 7 : İmalat Sanayinde Yatırım Malları Dış Ticareti.....	62
Şekil 8 : Rekabetçilik Sıralamasında Türkiye.....	68
Şekil 9 : Türkiye-AB İmalat Sanayi Dış Ticareti.....	69
Şekil 10 : Türkiye-AB İmalat Sanayi Tüketim Malları Dış Ticareti.....	70
Şekil 11 : Türkiye-AB İmalat Sanayi Ara Malları Dış Ticareti.....	72
Şekil 12 : Türkiye-AB Yatırım Malları Dış Ticareti.....	74
Şekil 13 : Türkiye'nin İmalat Sanayi Dış Ticaretinde AB'nin Yeri.....	76

## EKLER LİSTESİ

	<u>Sayfa</u>
Ek 1: Devlet Planlama Teşkilatı Temel Üretim Sınıflandırması (İmalat Sanayi) .....	95
Ek 2: TUİK Rev2-4 Sınıflandırmasına Göre İmalat Sanayi Fasılları .....	96
Ek 3: 1980–2005 Döneminde İmalat Sanayi Dış Ticaretinde İhracat/İthalat Artış Oranları ve İhracatın İthalatı Karşılama Oranı .....	97
Ek 4: 1980-2005 İmalat Sanayi İhracatının İmalat Sanayi Sektörlerine Oransal Dağılımı .....	98
Ek 5: 1980-2005 İmalat Sanayi İthalatının İmalat Sanayi Sektörlerine Oransal Dağılımı .....	99
Ek 6: 1980–2005 Türkiye-AB (İlk Onbeş) İmalat Sanayi İhracatının İmalat Sanayi Sektörlerine Oransal Dağılımı.....	100
Ek 7: 1980–2005 Türkiye-AB (İlk Onbeş) İmalat Sanayi İhracatının İmalat Sanayi Sektörlerine Oransal Dağılımı.....	101
Ek 8: Türkiye-AB (İlk Onbeş) İmalat Sanayi İhracatının İthalatı Karşılama Oranları (1980- 2005).....	102
Ek 9 : İmalat 1980-2005 Döneminde İmalat Sanayi Dış Ticaretinde AB'nin Payı (İlk 15 Ülke) .....	103
Ek 10: Türkiye-Amerika İmalat Sanayi İhracatında İmalat Sanayi Sektörlerinin Oransal Dağılımı.....	104
Ek 11: Türkiye-Amerika İmalat Sanayi İthalatında İmalat Sanayi Sektörlerinin Oransal Dağılımı.....	105
Ek 12: Türkiye-ABD İmalat Sanayi Dış Ticareti (1980-2005).....	106
Ek 13: Türkiye-Çin 1980-2005 İmalat Sanayi İthalatının İmalat Sanayi Sektörlerine Oransal Dağılımı .....	107
Ek 14:Türkiye-Çin 1980-2005 İmalat Sanayi İhracatının İmalat Sanayi Sektörlerine Oransal Dağılımı .....	108
Ek 15: Türkiye-Çin İmalat Sanayi Dış Ticareti (1980-2005) .....	109
Ek 16: 1980-2005 Türkiye-Güney Kore İmalat Sanayi İthalatının İmalat Sanayi Sektörlerine Oransal Dağılımı .....	110
Ek 17: 1980-2005 Türkiye- Güney Kore İhracatının İmalat Sanayi Sektörlerine Oransal Dağılımı .....	111
Ek 18 : Türkiye-Güney Kore İmalat Sanayi Dış Ticareti (1980-2005) .....	112
Ek 19: Türkiye-Japonya İmalat Sanayi İthalatında İmalat Sanayi Sektörlerinin Oransal Dağılımı (1980-2005) .....	113

Ek 20: Türkiye-Japonya İmalat Sanayi İhracatında İmalat Sanayi Sektörlerinin Oransal Dağılımı (1980-2005) .....	114
Ek 21: Türkiye-Japonya İmalat Sanayi Dış Ticareti (1980-2005) .....	115
Ek 22: 1980-2005 Türkiye-Brezilya İmalat Sanayi İthalatının İmalat Sanayi Sektörlerine Oransal Dağılımı.....	116
Ek 23: 1980-2005 Türkiye-Brezilya İmalat Sanayi İhracatının İmalat Sanayi Sektörlerine Oransal Dağılımı.....	117
Ek 24: Türkiye-Brezilya İmalat Sanayi Dış Ticareti (1980-2005) .....	118
Ek 25: 1980-2005 Türkiye Macaristan İmalat Sanayi İthalatının İmalat Sanayi Sektörlerine Oransal Dağılımı.....	119
Ek 26: 1980-2005 Türkiye Macaristan İmalat Sanayi İhracatında İmalat Sanayi Sektörlerine Oransal Dağılımı .....	120
Ek 27: Türkiye-Macaristan İmalat Sanayi Dış Ticareti (1980-2005) .....	121
Ek 28: 1980-2005 Türkiye-Kanada İmalat Sanayi İthalatının İmalat Sanayi Sektörlerine Oransal Dağılımı .....	122
Ek 29: 1980-2005 Türkiye-Kanada İmalat Sanayi İhracatının İmalat Sanayi Sektörlerine Oransal Dağılımı.....	123
Ek 30: Türkiye-Kanada İmalat Sanayi Dış Ticareti (1980-2005) .....	124
Ek 31: 1980-2005 Türkiye-Bulgaristan İmalat Sanayi İthalatının İmalat Sanayi Sektörlerine Oransal Dağılımı .....	125
Ek 32:1980-2005 Türkiye-Bulgaristan İmalat Sanayi İhracatının İmalat Sanayi Sektörlerine Oransal Dağılımı.....	126
Ek 33: Türkiye-Bulgaristan İmalat Sanayi Dış Ticareti (1980-2005) .....	127
Ek 34: 1980-2005 Türkiye-İsrail İmalat Sanayi İthalatının İmalat Sanayi Sektörlerine Oransal Dağılımı .....	128
Ek 35: 1980-2005 Türkiye-İsrail İmalat Sanayi İhracatının İmalat Sanayi Sektörlerine Oransal Dağılımı .....	129
Ek 36: Türkiye- İsrail İmalat Sanayi Dış Ticareti (1980-2005) .....	130
Ek 37: 1980-2005 Türkiye-İsviçre İmalat Sanayi İthalatının İmalat Sanayi Sektörlerine Oransal Dağılımı.....	131
Ek 38: 1980-2005 Türkiye-İsviçre İmalat Sanayi İhracatının İmalat Sanayi Sektörlerine Oransal Dağılımı.....	132
Ek 39: Türkiye-İsviçre İmalat Sanayi Dış Ticareti (1980-2005) .....	133

Ek 40: 1980-2005 Türkiye-Meksika İmalat Sanayi İthalatında İmalat Sanayi Sektörlerinin Oransal Dağılımı.....	134
Ek 41: 1980-2005 Türkiye-Meksika İmalat Sanayi İhracatında İmalat Sanayi Sektörlerinin Oransal Dağılımı.....	135
Ek 42: 1980-2005 Türkiye-Meksika İmalat Sanayi Dış Ticareti .....	136

## GİRİŞ

İkinci Dünya Savaşından sonra sıcak savaş dönemi sona ermiş, soğuk savaş dönemine girilmiştir. Bu yeni dönemde Dünyada, batıda ABD, doğuda Sovyetler Birliği olmak üzere iki süper güç oluşmuştur. Avrupa ise bu iki süper gücün karşısında üçüncü süper güç olmayı istemektedir. Avrupa'nın dünyadaki gücün üçüncü temsilcisi olma isteği ve öteden beri var olan Birleşik Avrupa fikri daha sonra AB olarak şekillenecek bir sürecin başlangıcı olmuştur.

Soğuk Savaş Dönemi Dünyada “yeni dünya düzeni” olarak adlandırılan bir yeniden yapılanmayı da beraberinde getirmiştir. Bu yeniden yapılanma süreci, ticareti sınırlayıcı engellerin kaldırılmasını, bunu sağlayacak uluslar üstü kurumların oluşumunu ve bazı ulusal yetkilerin bu uluslar üstü kurumlara devredilmesini öngörmektedir. Ticaretin serbestleştirilmesini sağlamak amacıyla kurulan bu yeniden yapılanma sürecinde ekonomik birleşmeler, bu dönüşümün gerçekleştirilmesini kolaylaştıracak ve dünya refahının artmasına katkı sağlayacak önemli bir araç olarak tanımlanmış ve Dünyanın ekonomik haritasını yeniden biçimlendirecek yeni bir dönemi başlatmıştır. Türkiye de başından itibaren bu yeniden yapılanmanın bir parçası olma yolunda sürekli adımlar atmıştır. Yakın tarihimize damgasını vuran ve bizce son yıllarda Türkiye ekonomisini etkileyen en önemli kararlardan biri olan Gümrük Birliği ( GB ) bunlardan belki de en önemlisidir.

Ekonomik birleşme türlerinden biri olarak GB, birlik üyesi ülkelerin birbirlerine karşı dış ticarete uyguladıkları gümrük vergisi, miktar kısıtlamaları gibi ticareti sınırlayıcı engelleri kaldırmaları ve üçüncü ülkelere karşı ortak gümrük tarifesi uygulamaları anlamına gelmektedir. Ekonomik bütünleşmenin ileri aşamalarından biridir.

GB'nin etkileri “statik etkiler” ve “dinamik etkiler” olmak üzere iki guruba ayrılmaktadır. GB teorisinin öncüsü olan Viner tarafından tanımlanan “statik etkiler” “ticaret yaratıcı etki” ve “ticaret saptırıcı etki” olmak üzere ikiye ayrılır. Bu iki grup etki sermaye stoku, teknoloji ve ekonomik yapının sabit kalması varsayımı altında kaynakların yeniden dağılımından kaynaklanan etkilerdir. Viner'a göre ticaret yaratıcı etki ticaret saptırıcı etkiden büyük olduğu sürece GB refah yaratıcıdır.

Dinamik etkiler ise ekonomik birleşmelerin iç piyasayı genişletmek suretiyle oluşturduğu etkilerdir. Dış rekabetin artması, büyük ölçekli üretim etkileri, içsel ve

dışsal ekonomiler, teknolojik ilerleme ve yatırımların özendirilmesi vb. gibi unsurları kapsamaktadır.

Türkiye'yi GB'ye götüren süreç 1963 yılında imzalanan Ankara Anlaşması ile başlamıştır. Ankara Anlaşması esas itibariyle Türkiye ve Avrupa arasındaki ortaklık ilişkisinin ana çerçevesini çizmiştir. GB kararı ve ilkelerin belirlenmesi daha sonra imzalanan ve bir uygulama anlaşması olma niteliği taşıyan Katma Protokol ile gerçekleştirilmiştir. 1970 tarihinde imzalanarak 1973 yılında yürürlüğe giren Katma Protokol, Türkiye'den ihraç edilen sınaî mamuller üzerinde gümrüklerin sıfıra indirilmesini ve miktar kısıtlamalarının kaldırılmasını karara bağlamıştır. Buna göre Türkiye, 22 yıllık sürede aşamalı olarak sanayi ürünlerinde ve bazı işlenmiş tarım ürünlerinde gümrüklerini sıfıra indirecektir. Belirlenen takvim kendi içinde Hazırlık Dönemi, Geçiş Dönemi ve Son Dönem olarak alt dönemlere ayrılmış, 6 Mart 1995'de Türkiye - AB Ortaklık Konseyi'nin, Gümrük Birliği kararı alması ile 22 yıllık geçiş dönemi sona ermiş ve 1 Ocak 1996'dan itibaren Gümrük Birliği Anlaşması yürürlüğe girmiştir.

Avrupa Birliği ile imzalanan Gümrük Birliği Anlaşmasının en önemli özelliklerinden biri Türkiye'nin Avrupa Birliği'ne tam üye olmadan Gümrük Birliğini gerçekleştirmiş tek ülke olmasıdır. Bu yönüyle Gümrük Birliği Türkiye ile AB arasında dış ticareti sınırlayıcı engellerin ortan kaldırılmasını sağlayan bir bütünleşme anlaşması olmanın ötesinde ekonomik, siyasi ve sosyal bir olgudur. Türkiye'nin AB'nin sanayi, ticaret ve rekabet politikalarına uyma zorunluluğundan, AB Adalet Divanı kararlarına uymaya, GB mevzuatının gerektirdiği her türlü yasal ve kurumsal düzenlemeyi yapmaya kadar uzanan bütünleştirilmiş bir uygulama alanıdır. Bununla birlikte Türkiye bu yükümlülüklerin belirlendiği karar alma mekanizmalarında temsil edilmemektedir. Sadece tam üye ülkeler bu karar alma mekanizmalarında yer almakta, kararlar tam üye ülkelerin ortak çıkarları ve öncelikleri doğrultusunda alınmaktadır. Ayrıca, alınan kararların olası etkilerinden zarar görebilecek veya ekonomik yapısı itibariyle uyum sağlamakta güçlük çekecek ülkelere mali ve teknik destek de sağlanmaktadır. Örneğin Yunanistan ve Portekiz tam üye olmadan önce çeşitli ayrıcalıklardan yararlandıkları gibi ancak AB'ye tam üye olduktan sonraki 7-9 yıl içinde tam bir GB'yi gerçekleştirmişlerdir.

Bu nedenle GB'nin yerinde bir karar olup olmadığı iktisatçılar arasında görüş farklılıklarına neden olmaktadır. Bazı iktisatçılar GB'nin öngördüğü yasal ve kurumsal

dönüşüm sürecinin, gümrük tarifelerinin kaldırılması ve sınırlandırılması şeklinde uygulanan politika değişikliklerinin, yerli sanayi dış rekabete açacak düzenlemelerin kaçınılmaz olarak yapılması gerektiğini, GB'nin bu süreci hızlandıracak itici bir güç olduğunu, aynı zamanda Türkiye'nin uzun vadeli en büyük ekonomik ve sosyal projesi olan AB'ye tam üyeliğini hızlandıracak ve pekiştirecek bir adım olduğunu, kısa vadede neden olabileceği bütün olumsuzluklara rağmen Türkiye ekonomisi için önemli bir gelişme olduğunu savunmaktadır. Bazı iktisatçılar ise Türkiye'nin taraf olduğu GATT, DTÖ gibi oluşumlar dolayısıyla ekonomiyi dış rekabete açacak ve uluslararası piyasalarla bütünleşmesini sağlayacak yasal ve kurumsal bütün değişiklikleri zaten aşamalı olarak yaptığı/yapacağı, bunun için GB'ye ihtiyaç olmadığı, gümrük vergisi ve toplu konut fonu olmak üzere alınan vergilerin kamu kesimi için gelir kaybı oluşturduğu, ayrıca hiçbir şekilde temsil edilmediği karar alma mekanizmalarında başka ülkelerin çıkarları doğrultusunda alınan kararlarla bağlı olmanın kabul edilemez bir durum olduğu ve AB'nin Türkiye'ye karşı taraflı uygulamalarının bulunduğu gibi unsurları öne sürerek, GB'ye karşı çıkmaktadır.

Türkiye – AB arasında imzalanan GB, 1/70 sayılı Katma Protokol gereği sanayi ürünlerini ve işlenmiş tarım ürünlerini kapsamaktadır. Bu tez çalışması GB'nin sanayi sektörü üzerindeki etkilerini araştırmaya yöneliktir. Çalışmanın ilk iki bölümünde uluslar arası bütünleşmenin, AB oluşumunun ve Türkiye-AB ilişkilerinin teorik çerçevesi çizilmeye çalışılmıştır. Üçüncü bölümde GB ile öngörülen yasal ve kurumsal dönüşüm süreci ve bu dönüşümün tamamlanmasında geline son nokta ile GB sürecine yöneltilen eleştiriler değerlendirilmiştir. Son bölümde ise 1980–2005 döneminde Türkiye'de sanayi sektörünün (imalat sanayi) gelişimi, genel imalat sanayi dış ticaretinin ve AB ile olan imalat sanayi dış ticaretinin değişimi, çeşitli hesaplamalar, grafikler yardımıyla açıklanmaya çalışılmıştır. Ayrıca, GB'nin Türkiye'nin ithalat fonksiyonunda (imalat sanayi) yapısal bir değişim meydana getirip getirmediğini ölçmek için panel veri yöntemiyle bir ithalat fonksiyonu tahmin edilerek, fonksiyonun GB Anlaşmasının yürürlüğe girdiği 1996 yılından sonraki yapısal değişimi incelenmiştir. GB'nin en hassas konularından biri de AB'nin serbest ticaret anlaşması ve ikili ticaret anlaşmaları imzaladığı üçüncü ülkelerle olan ilişkilerdir. Türkiye GB hükümlerine göre AB'nin dış ticaret politikasına uymakla yükümlü olduğundan AB'nin üçüncü ülkelere uyguladığı gümrük tarifeleri ve eş etkili bütün önlemler Türkiye için bağlayıcıdır. Ancak üçüncü ülkeler için böyle bir zorunluluk söz konusu değildir. Bu

nedenle çalışmanın son bölümünde üçüncü ülkelerle olan imalat sanayi dış ticaretinde GB'den sonra görülen temel eğilimlere de yer verilmiştir.

## **BİRİNCİ BÖLÜM**

### **ULUSLAR ARASI EKONOMİK BİRLEŞMELERİN GENEL ANLAMI VE EKONOMİK BİRLEŞME TÜRLERİ**

#### **1.1. Ekonomik Birleşme Türleri**

İktisat yazınında uluslararası ekonomik birleşme ( economic integration ), üzerinde görüş birliği sağlanamamış bir kavram olmakla birlikte, ülke ekonomilerinin ve politikalarının farklı düzeylerde bütünleşmesini ifade eden beş değişik birleşme türünü tanımlamak için kullanılır. Yaygın olarak kullanılan başlıca ekonomik birleşme türleri şunlardır:

##### **1.1.1. Serbest Ticaret Bölgeleri ( Free Trade Area)**

Serbest Ticaret Anlaşmasında ülkeler, kendi aralarındaki ticarete, belirli mallarda, gümrük tarifelerini ve miktar kısıtlamalarını ( kotaları ) kaldırmakta, ancak üçüncü ülkelere karşı bağımsız hareket ederek, kendi dış ticaret politikalarını uygulamaktadırlar. Üye ülkeler mal piyasalarının bütünleşmesi amaçlamakta olup, diğer faktör hareketleri serbest değildir. Belirli malların serbest dolaşımı dışında, kendi aralarında ya da üçüncü ülkelerle olan ilişkilerinde herhangi bir bağlayıcılık yoktur.

Bugünkü AB üyesi olan bazı Kuzey Avrupa ülkelerinin kurduğu EFTA; Kanada, ABD ve Meksika'nın kurduğu NAFTA ile Güney Amerika ülkelerinin kurduğu eski ismi LAFTA olan şimdiki MERCOSUR, bu tanıma uygun ekonomik birleşme örnekleridir ( Mercül , 2002 : 214 ).

##### **1.1.2. Gümrük Birliği ( Customs Unions )**

Gümrük Birliği (GB), üyelerin kendi aralarındaki ticarete, gümrük vergisi, miktar kısıtlamaları gibi ticareti sınırlayıcı engelleri kaldırıp, birlik dışındaki ülkelere ortak bir tarife uyguladıkları bütünleşme biçimidir (Seyidoğlu, 1999:205).Gümrük birliğine örnek olarak, ABD'de Kuzey-Güney birleşmesini, Alman devletçiklerinin birleşmesiyle oluşan Zollverein'i, İtalyan Birliğini ve Benelüks Birliğini sayabiliriz (Ertürk ,1998: 10,11).

### **1.1.3. Ortak Pazar ( Common Market )**

Gümrük birliğinin bir üst aşamasıdır. Kendi aralarında daha önce gümrük birliği oluşturan ülkeler, bu aşamada, aralarında yalnız malların değil, hizmetlerin, sermayenin ve emek faktörünün de serbest dolaşımını gerçekleştirirler. Üye ülkeler, ortak politikalar ve mevzuat çerçevesinde bütün üretim faktörlerinin serbestçe dolaşımının sağlandığı ortak bir iç pazar oluşturmaya çalışmaktadırlar. Kendi aralarında sınırların kalkması üye ülkelerin ulusal politikalarını yakınlaştırarak, yalnız ekonomik açıdan değil, siyasi açıdan da bazı hükümler haklarının birlikte kullanımını, kurumsal yapılanmanın idari organizasyonunu, gerek içte gerekse dışta, dengeli ortak politikaların oluşturulmasını ve uygulanmasını da gerekli kılmaktadır ( Mercül , 2002 : 217 ).

### **1.1.4. Ekonomik-Parasal Birlik Ve Siyasi Birlik**

Ekonomik birlik, ekonomik temele dayanan ve toplumu ilgilendiren bütün politikaların uyumlaştırılmasıdır. Tüm ekonomik, mali ve sosyal politikaları uyumlaştırılmasını gerektirmektedir. Parasal birlik ise ortak bir para birimine geçilmesini ve ortak bir merkez bankası aracılığıyla para politikalarının koordinasyonunu tanımlamaktadır. Siyasi birlik ise birlik üyesi her ulusun egemenlik haklarının bir bölümünü, uluslar üstü kurumlara devretmesi ile oluşan ve siyasi kararların ve politikaların bu uluslar üstü kurumlar tarafından belirlendiği bütünleşme aşamasıdır (Uyar,2003:155).

## **1.2.Ekonomik Birleşme Türleri İçinde Gümrük Birlikleri Teorisi, Önemi Ve Etkileri**

İktisat yazınında bütünleşme teorisi Viner'la başlatılır. Ancak 1950'lerden önce de uygulanmak istenen tarife rejimleri ve gümrük birliği önerileri vardı. Örneğin Adam Smith, Ulusların Zenginliği'nde tarifelerin tercihli uygulandığı bir ticaret rejiminin uygulayan taraflara yararlı olacağı ile ilgili görüşler ileri sürmüştür. Bir başka yazar Tausing, karşılıklı tarife indirimlerinin fayda ve maliyetlerinin ülkelerin ticaretteki paylarına bağlı olduğunu örneklerle açıklamaya çalışmıştır. Torrens'a göre ise diğer ülkelerin tepkisinin varlığı ve yokluğu durumunda referansların etkisi optimum tarifeye bağlıdır. Bununla birlikte iktisat yazınında gümrük birliği teorisinin ayrı bir kavram olarak kabul edilmesi Viner'la başlar. Viner'dan sonra, onun çalışmalarıyla birlikte gümrük birlikleri teorisinin klasik eserleri olarak sayılan çalışmalarıyla Meade öne çıkmaktadır. Meade, temel kısmi denge yaklaşımı ve kardinalist refah varsayımlarını,

kayıp ve kazançları mukayesede kullanmıştır. Getirdiği temel yenilik, mallar arası ikame varsayımını yumuşatmış olmasıdır. Ayrıca analizlerine tüketimi de katarak bir adım ileriye gidebilmiştir. Lipsey ve Lancaster bu alanda **ikinci en iyi teoriyi geliştirmişlerdir** Bu teorinin gelişmesi dünyadaki bütünleşme çabalarına yeni boyutlar kazandırmıştır. Yukarıda ifade ettiğimiz bu öncü isimlerden sonra, gümrük birlikleri teorisi Gehrels, Lipsey, Vanek, Johnson, Cooper, Massel, Kemp gibi iktisatçıların katkılarıyla genişletilmiştir ( Ertürk, 1998:14–19 ).

### 1.2.1. Gümrük Birliği'nin Statik Etkileri

Viner, gümrük birliğinin statik etkilerini “ticaret yaratıcı etki” ve “ticaret saptırıcı etki” olmak üzere ikiye ayırmıştır. Ticaret yaratıcı etki, gümrük birliği içindeki hareketlerin yüksek maliyetli üreticiden düşük maliyetli üreticiye yönelmesiyle ortaya çıkar. Bu durumun, tersi ise ticaret saptırıcı etkiyi oluşturur. Bu çözümlemenin temeli tarifelerin kaldırılmasıdır. Çözümlemenin ana yöntemi ise miktar kısıtlamaları ve gümrük tarifeleri gibi diğer ticareti sınırlayıcı etkenlerin göz önünde bulundurulmasıyla genişletilebilir. Ticaret yaratıcı ve ticaret saptırıcı etkiler, ticareti sınırlayıcı faktörler üye olmayan ülkelere karşı azaltıldığında da ortaya çıkabilir.

Gümrük birliği (GB), üye ülkeler arasında tarifelerin kaldırılması ve birlik dışı ülkelere karşı ortak gümrük tarifesi uygulanması anlamına gelir. Üyelere karşı tarifelerin kaldırılması ithalatın yüksek maliyetli üyelere, düşük maliyetli üyelere doğru kaymasına yol açar. Eğer ithalatçı GB üyesi aynı zamanda dünyanın en düşük maliyetli üreticisi ise ticaret yaratıcı etkiyi destekleyen bir durum ortaya çıkar. Buna karşın eğer düşük maliyetli üretici birlik dışında kalmış ise ve gümrük birliğinin sağladığı ithalat fiyatı, üreticinin ithalat fiyatından daha yüksek ise ticaret saptırıcı etki ortaya çıkar. Çünkü tarifeler bütün ülkelere karşı kaldırılmış olsaydı, ithalat düşük fiyattan temin edilebilirdi.

Kısa dönemde ticaret yaratıcı etki, ticaret saptırıcı etkiden büyükse GB faydalıdır. Eğer GB çok sayıda düşük maliyetli üreticiden oluşuyorsa ve ortak gümrük tarifesinin düzeyi düşük ise bu sonucun ortaya çıkma olasılığı daha güçlüdür. Bununla birlikte uzun dönemde, düşük maliyetli ülkenin birliğe girmediği durumda bile, ortak gümrük tarifesi yeterince düşük tutularak ticaret saptırıcı etki önlenabilir (Mcdonald,1999:44,45).

### 1.2.1.1. Ticaret Yaratacıcı Etki

Şekil (1) ticaret yaratıcı etkiyi göstermektedir. DH ve SH eğrileri ev sahibi ülkenin mal talep ve arz eğrisini, PuSu ve PwSu GB'nin ve üçüncü ülkelerin arz eğrilerini göstermektedir. Birlik üyeliğinden önce harici üreticilerin ikisi de hesaba katılmamıştır. Ev sahibi ülkenin kendi üretimiyle gerçekleşen denge fiyatı OP, denge miktarı ise OC kadardır. GB'den sonra birlik üyesi ülke OGT dışında kalırken birlik dışı ülkeye tarife uygulanır. Bu yeni durumda birlik üyesi ülkenin arz eğrisi Pusu olur ve ev sahibi ülke BD kadar ithalat yapar. Yerli arz OC'den OB'ye düşer, fakat yerli talep OC'den OD'ye yükselir. Üretimin mallarda kaynak maliyet olan BC, BCHE'den BCFE'ye düşer. Buradaki tasarruf EFH kadardır. Bu hem GB hem de dünya refahı açısından yararlıdır. Ev sahibi ülke, üretici artığı PuEHPd kadar azalmasına rağmen tüketici artığı PuGHPd kadar arttığı için kazançlıdır. Buradaki net kazanç HEG kadardır. Dışlayıcı bir ticaret rejimi yerine serbest ticarete dayalı bir politika benimsenirse yerli ekonominin kazancı arttırılabilir. Burada serbest ticaretten doğan bir kazanç vardır. Bu aynı zamanda bütün ticari ortaklar için de refah artışı sağlar (McDonald,1999:46).

### 1.2.1.2. Ticaret Saptırıcı Etki

GB'nin ticaret saptırıcı etkisi Şekil (2)'de gösterilmiştir. GB'ne üye olmadan önce potansiyel ortaklar ve dünyadaki diğer üreticiler için tarife düzeyi t'dir. Yerli üretim (Arz) OC, ithalat CD kadardır. FGHL kadar tarife ev sahibi ülkenin hükümetine gitmektedir. Ev sahibi ülke dışsal tarifesi, birliğe katılmadan önceki tarifesine uygun bir GB'ye katılırsa, yerli üretim OB'ye düşer, yerli tüketim ise OE'ye yükselir; BE ithalatı şimdi serbest tarife fiyatı OPU'dan, birlik ortağından sağlanmaktadır. Böylece, ticaret saptırıcı etki ortaya çıkmış, ithalatın başlangıç maliyeti olan CD; HLMN kadar artmıştır. Hükümetin tarife gelirlerinde FGLH kadar kayıp olmuş, üretici artığı PuPwRF kadar azalmış, tüketici artığı ise PuPwGS kadar artmıştır. Tüketici artığındaki kazançtan üretici artığındaki kaybı çıkarırsak RFGS kalır. Bu bölüm -FGNM- tarife gelir kaybının bir kısmıdır. Sonuç olarak bu durum RFGS'deki kazancı RTM ve SGN bölgelerine göre azaltır. HLMN'nin diğer kısmı (sapmanın miktarı) RFM ve SGN üçgenleriyle karşılaştırılabilir. Burada net bir "ticaret sapması" kaybı vardır. Bu kaybın düzeyi, dünya fiyatı ile birlik içindeki fiyat arasındaki fark arttıkça, artabilir (McDonald,1999:47).

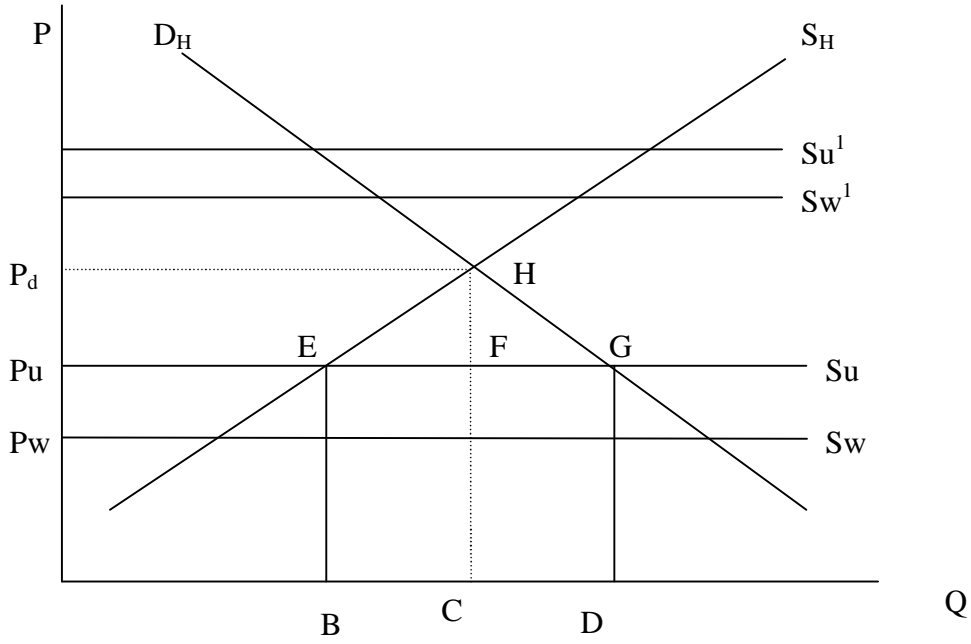

Şekil 1: Ticaret Yararlı Etki

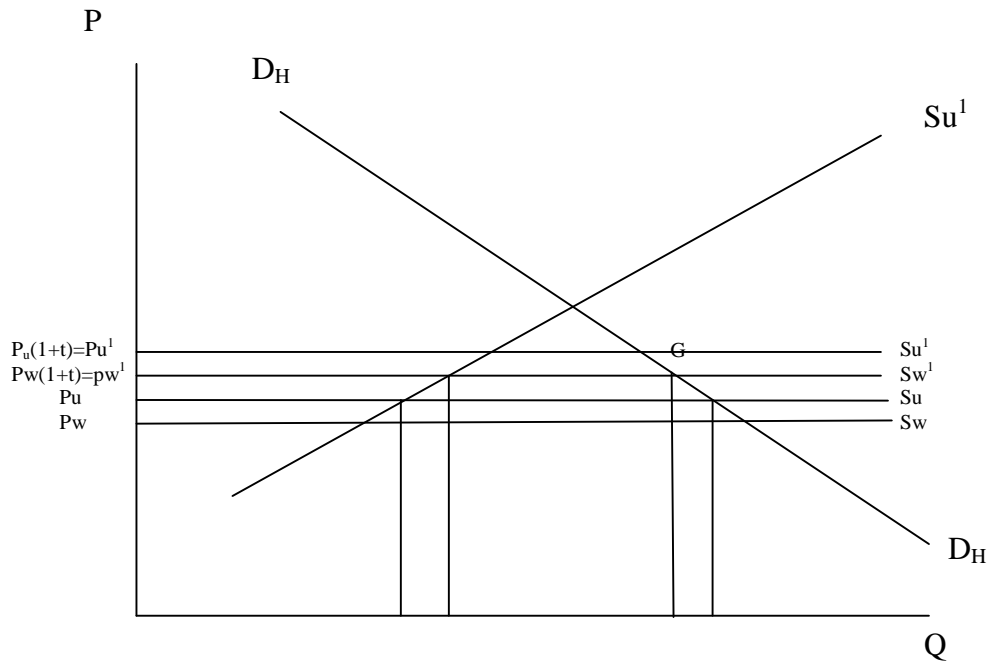

Şekil 2: Ticaret Saptırıcı Etki

### 1.2.2. Gümrük Birliği'nin Dinamik Etkileri

Gümrük birliğinin dinamik etkileri, üye ülkelerin ekonomik yapılarında, üretim kapasitesi ve kaynak verimliliğinde meydana gelen değişimlerdir. Birçok iktisatçıya

göre gümrük birliğinin, önemli yönü statik etkileri değil dinamik etkileridir. Gümrük birliğinin başlıca dinamik etkileri şunlardır:(Seyidoğlu,1999:212)

### **1.2.2.1. Tekel Gücünün Azalması**

Ticareti sınırlayıcı engellerinin kaldırılması nedeniyle bütünleşme üyesi diğer ülkelerden sağlanabilecek olası kaynak arzı tekel gücünü azaltabilir. Tekel gücündeki azalma fiyatları düşürürken üretimi arttırır. Böylece tüketicilerin net kazancı da artmış olur. Rekabet ortamının artması, üreticileri fiyatı arttırmadan üretimin kalitesini arttırmaya teşvik eder. Ticaret engellerinin kaldırılması küçük pazarlarda da bütünleşmeye yol açar ve bu şekilde üretim için daha büyük pazarlar yaratılmış olur (Mcdonald,1999:47).

### **1.2.2.2. Ölçek Ekonomileri**

Üretim hacminin geniş bir piyasanın ihtiyaçlarını karşılayacak biçimde artırılması, ölçek ekonomilerinin doğmasına yol açar. Büyük ölçekli üretim ekonomileri çeşitli şekillerde ortaya çıkar. Örneğin geniş bir piyasa ileri teknolojik yöntemlerle maliyetlerin düşürülmesine olanak sağlar. Kitleli üretim dolayısıyla çeşitli pazarlama fonksiyonları daha büyük hacimlerde yapılabilir. Ayrıca daha az stok bulundurma ihtiyacı doğar. Bunlar maliyetlerde tasarruf sağlarken, üretim, planlama, yönetim, araştırma geliştirme gibi faaliyetlerde de yüksek derecede kalifiye elemanlar çalıştırılmasına olanak verir (Seyidoğlu,1999:212).

### **1.2.2.3. Dışsal Ekonomileri**

Bir üreticinin kendi faaliyetlerinin dışında herhangi bir maliyete katlanmadan başka ekonomik faaliyetler sonucu bazı faydalar sağlamasına dışsal ekonomiler denir.

GB ile birlikte beklenen dışsal ekonomileri şu şekilde sıralamak mümkündür:(Kılıç,2005:32)

- i.** Mal ve girdilerin herhangi bir tarife engeli ile karşılaşmadan dolaşımını ve bu mal ve girdilerin nihai kullanıcılarına daha ucuz fiyattan ulaşmasını sağlayacaktır.
- ii.** Ülkeler arasında teknolojik bilgi akımı, teknoloji bakımında geri olan yörelerde endüstrinin gelişmesini sağlayabilir.

- iii.** GB, üye ülkeler arasında alt yapı yatırımlarının gelişimine olumlu katkı sağlayarak ticaretin artmasına yol açar.

#### **1.2.2.4.Teknolojik İlerleme**

Gümrük birliği üye ülkelerin teknolojik ilerleme hızını yükseltir. Geniş bir piyasa büyük işletmelerin kurulmasına yol açar. Bu ise bir yandan yurt dışından ileri tekniklerin aktarılmasına, öte yandan da işletmelerin bünyesinde araştırma ve geliştirme faaliyetlerine daha büyük fonlar ayrılmasına olanak verir.

#### **1.2.2.5.Yatırımları Özendirme**

GB'nin olumlu rekabet etkileri ve ölçek ekonomileri verimliliğin artmasına verimliliğin artması da gelirden, buna bağlı olarak da tasarruflarda ve yatırımlarda artışa yol açar. Ayrıca pazarın büyümesi sonucunda yığın üretime geçilmesi de yatırımları özendirir (Kılıç,2005:33).

#### **1.2.2.6.Kaynak Hareketliliği**

Birlik içinde emek ve sermaye hareketliliğindeki artış, bölge içinde kaynakların daha etkin kullanımına yol açarak verimliliği ve refahı yükseltir (Seyidoğlu,1999:21).

## İKİNCİ BÖLÜM

### TÜRKİYE AVRUPA BİRLİĞİ İLİŞKİLERİ

#### 2.1. Türkiye Avrupa Topluluğu Ortaklığının Kurulması (Ankara Anlaşması)

Türkiye, II. Dünya savaşından sonra, Rusya'dan gelen tehdit karşısında, Batı Bloku'na siyasi, askeri ve ekonomik olarak yakınlaşmak, hatta bu blok içinde yer almak ihtiyacı duymuştur. Askeri yönden NATO içinde yer alırken, Avrupa'da da kurulmakta olan uluslararası ve bölgesel (Avrupa çevresinde) kuruluşlara üye olmuştur.

Türkiye, AET'nin daha ilk kuruluş yıllarında onunla ilişki kurmaya ve kurucu altı Avrupa ülkesi ile kader birliği yapmaya yönelmiştir. Toplulukları tesis eden Roma Anlaşması 1 Ocak 1958'de yürürlüğe girmiş, bundan bir buçuk yıl sonra Türkiye tam üyeliği öngören bir ortaklık ilişkisi kurmak üzere, henüz oluşmakta olan Topluluğa başvurmuştur. Türkiye'yi Topluluk ile ortaklık ilişkisi kurmaya yönelten en önemli nedenler Batı Bloku içinde yer almak istemesi ve Yunanistan'ın tutumudur. Yunanistan'ın AET'ye başvurması Türkiye'nin başvuru kararı almasını çabuklaştırmıştır. Bu ana nedenlerin etkisiyle Türkiye, 9 Temmuz 1959'da Roma Anlaşması'nın 238. maddesi çerçevesinde üyelik hedefiyle Topluluğa başvurmuştur. Taraflar arasında yapılan ön görüşmeler, Topluluk ile Türkiye arasında 12 Eylül 1963'de imzalanarak, 1 Aralık 1964'de yürürlüğe giren Ortaklık Anlaşması ile sonuçlanmıştır. Ankara Antlaşması bir çerçeve antlaşmadır ve Türkiye'nin AET'ye tam üye olmasını hedeflemektedir ( Manisalı, 1996: 37 ).

##### 2.1.1. Amacı ve Kapsamı

Ankara Anlaşması, Roma Anlaşması'nın 238. maddesine dayanan ve Türkiye ile Topluluk arasındaki ortaklığın temel ilkelerini belirleyen bir çerçeve antlaşma olarak Türkiye ekonomisinin hızlandırılmış kalkınmasını, istihdam seviyesinin ve yaşam şartlarının yükseltilerek, taraflar arasındaki ticari ve ekonomik ilişkilerin aralıksız ve dengeli olarak sürdürülmesini ve nihai hedef olarak taraflar arasında aşamalı olarak bir gümrük birliği kurmayı amaçlamaktadır (Vakıfbank,1994: 3).

### **2.1.2.Yürürlüğe Girmesi (Katma Protokol)**

Ankara Anlaşma'sı Türkiye ile AET arasındaki ortaklığın çerçevesini oluşturduğundan, Geçiş Dönemi'nin tamamlanması için gerekli koşulları belirlemek amacıyla daha detaylı bir anlaşmanın gerekli olduğu düşünülmüştür 1986 yılı Aralık ayında başlayan görüşmeler, 23 Aralık 1970 tarihinde Katma Protokol'ün imzalanmasıyla sonuçlanmıştır. 11 Ocak 1973 tarihinde yürürlüğe giren Katma Protokol, Ankara Antlaşması'nda yer alan hükümlerin Türkiye'nin ekonomik durumuna uygun bir biçimde yürürlüğe konulmasını sağlayacak bir "uygulama anlaşmasıdır" ve 22 yılda tamamlanacak Geçiş Dönemi'nin şartlarını ayrıntılı olarak ortaya koymaktadır. Ayrıca, Topluluğun, Türkiye'nin ekonomik gelişimini mali yönden destekleme konusundaki taahhütlerini de dikkate almaktadır.

Katma Protokolle tarımsal ürünlerin, Toplulukla Türkiye arasında serbest dolaşımı ve Türkiye'nin Topluluğun ortak tarım politikasına 22 yıllık dönemde kademeli olarak uyumu öngörülmüştür. KP aynı zamanda Toplulukla Türkiye arasında işgücününün hizmetlerin ve sermayenin ve sanayi ürünlerinin serbest dolaşımı için Geçiş Dönemi de düzenlenmektedir. Protokolle, Geçiş Döneminde iki tarafın mali ve ticari politikalarının uyumu ve Geçiş Dönemi sonunda Ankara Anlaşması'nda taahhüt edildiği gibi Türkiye ile AET arasında bir Gümrük Birliği kurulması öngörülmüştür. Topluluk, Protokol'ün yürürlüğe giriş tarihinde, Geçici Protokol'de öngörülen istisnalar dışında Türkiye'den ithal edilen sanayi ürünlerine uygulanan gümrük vergilerindeki indirimlerden de yararlanmıştır. Türkiye'nin ara yükümlülüğü, topluluğun sanayi ürünlerine uygulanan bütün gümrük vergilerini ve miktar kısıtlamalarını 12 yılda kademeli olarak kaldırmaktır. Türkiye'nin daha az rekabet edebildiği malların üretimi ile ilgili olarak bu dönem 22 yıla çıkarılmıştır. Bununla birlikte Katma Protokol'de, hem Türkiye'de hem de Toplulukta ekonomik zorluklar olması halinde uygulanabilecek koruyucu önlem maddeleri de vardır (Vakıfbank,1994:34–36)

## **2.2. Ortaklığın Dönemleri**

### **2.2.1. Hazırlık Dönemi**

Hazırlık Dönemi, Türkiye'nin Geçiş Dönemi ve Son Dönem boyunca kendisine düşecek yükümlülükleri üstlenebilmek için Topluluğun mali yardımları ile ekonomisini güçlendireceği bir dönem olarak tanımlanmıştır. Bu sürece ilişkin uygulama esasları Ankara Anlaşması'na ekli Geçici Protokol ve Mali Protokol ile düzenlenmiştir.

Bu çerçevede AET Türkiye'ye geleneksel dört ihracat ürünü olan tütün, kuru üzüm, kuru incir ve fındıkta tarife kontenjanları tanıdığıdır. Bu kontenjanlar içerisinde yapılan ihracata indirimli tarifeler uygulamış, kontenjanın üzerindeki ise OGT uygulamıştır. Pamuk için ithalatın, herhangi bir kontenjan koymadan ve gümrük vergisi almadan gerçekleştirilmesi öngörülmüştür. 1967'den sonra kaliteli şaraplar ve bazı deniz ürünleri, sofralık üzüm ve narenciye gibi tarımsal ürünler ile bir kısım sanayi mallarımıza belirli kontenjanlar içerisinde gümrük vergisiz veya düşük tarifeli ithalat kolaylıkları sağlamıştır (Uyar, 2003:171,172).

1971 yılında Türkiye'nin Topluluk ile olan ortaklık ilişkisinin Hazırlık Dönemi'ni düzenleyen Geçici Protokol'ün uygulama süresi sona ermiştir. Geçiş Dönemini düzenleyen Katma Protokol, 23 Kasım 1970 tarihinde imzalanmış olmasına rağmen ancak, 1 Ocak 1973 tarihinde yürürlüğe girebilmiştir. Taraflar, onay izleğinin uzun bir süre alacağını öngörerek, Katma Protokol Yürürlüğe girene kadar geçecek süreyi kapsayan, ticari hükümleri düzenleyici bir geçici anlaşma üzerinde anlaşmışlardır. Bu nedenle, Geçici Anlaşmanın yürürlüğe girdiği 1 Eylül 1971 tarihinden 1 Ocak 1973 tarihine kadar geçen dönem de ortaklık ilişkisinin Hazırlık Dönemi kapsamında ele alınmaktadır (Dağdemir, 1998:82).

## **2.2.2. Geçiş Dönemi ( 1973 – 1996)**

### **2.2.2.1. Gümrük Vergileri Eş Etkili Vergi ve Resimlerin Kaldırılması**

Katma Protokol'ün ticari hükümlerini yürürlüğe koyan Geçici Anlaşma'nın 31 Aralık 1972 tarihinde uygulamadan kalkması ile Katma Protokol, 1 Ocak 1973'den itibaren yürürlüğe girmiştir. Böylece, Türkiye ile AET arasındaki Hazırlık Dönemi son bulmuş ve Geçiş Dönemine girilmiştir. Bu döneme geçişle taraflar karşılıklı ödümler vererek bir "Gümrük Birliğini" gerçekleştirmeyi amaçlamışlardır. Hazırlık döneminde topluluğun tek taraflı verdiği ödümlere karşılık bu defa Türkiye de yüklenim altına girerek belli bir zaman takvimi içinde Topluluk ile GB'yi gerçekleştirmeyi taahhüt etmiştir. Kurulacak GB'nin Roma Anlaşması'nda olduğu gibi "sanayi ürünlerini" kapsamı öngörülmüş, tarımsal ürünler için "ortak bir tarım politikası" izlenmesi kabul edilmiştir. Taraflar birbirlerinden olan ithalatlarına gümrük vergisi ile eş etkili vergi ve resimler koymaktan, Protokol'ün yürürlüğe girişinde uyguladıkları gümrük vergileri ile eş etkili vergi ve resimleri arttırmaktan (standstill), kaçınacaklarını taahhüt etmişlerdir. İndirimlerin yapılacağı temel vergiler Katma Protokol'ün imza tarihinde (23 Kasım

1970) geçerli olan vergilerdir. Gümrük indirimleri ile birlikte aynı etkiyi yaratan mali yüklerin de kaldırılması gerekmektedir. Eş etkili mali yük kapsamına, tek taraflı olarak ithalatı yapılan mallara, benzer yerli ürünlerden farklı olarak uygulanan ve böylece ithal malının fiyatını yükselterek malların serbest dolaşımı üzerinde gümrük vergisi gibi etki yaratan vergiler girmektedir. Dolayısıyla damga resmi, belediye hissesi ve dış ticaret fonları eş etkili mali yük kapsamındadır.

**i. Topluluk'un Yükümlülükleri:** Topluluk, Türkiye çıkışlı sanayi mallarına uyguladığı bütün gümrük vergilerini, Protokol'ün ticari hükümlerinin yürürlüğe girdiği Eylül 1971'de, dört istisna dışında sıfırlamıştır. İstisnalar; bazı petrol ürünleri, perakende satışa arz dilmeyen pamuk ipliği, diğer işlenmiş pamuklu dokumalar, yün veya ince hayvan kılından yapılan makine dokuma halılarıdır. Bu dört istisnadan petrol ürünleri için Topluluk sıfır gümrüklü 200.000 tonluk bir tarife kontenjanını açmıştır. Diğer üç üründe gümrükler, 12 yıllık dönemde sıfırlanmak üzere % 25'lik dilimler içinde indirilecektir. (Katma Protokol, Ek 1, Md. 1) .Pamuk iplikleri, diğer pamuklu dokumalar ve yün veya ince kıldan mamul makine halıları itibariyle belirlenen tarife kontenjanları, tamamlayıcı Protokol yanında genel tercihler Sistemi'yle de çeşitli artırımlara uğramış ve 1 Ocak 1985 tarihinde tamamen kaldırılmıştır. Böylece, söz konusu tekstil ürünleri de, diğerleri gibi, gümrük vergisiz ihraç edilebilir hale gelmişlerdir. Sanayi ürünlerinde diğer istisnayı oluşturan, petrol ürünlerine uygulanan sıfır vergili tarife kontenjanı, 740.250 tona yükselmiştir.

**ii. Türkiye'nin Yükümlülükleri:** Türkiye, ilke olarak Topluluk çıkışlı sanayi ürünleri ithalatına (AKÇT ve EURATOM ürünleri dışında) uyguladığı gümrük vergileri ile eş etkili vergi ve resimleri 12 yılda sıfırlayacaktır. Mevcut sanayi dallarından rekabet gücü az olanlar ile çocuk sanayilerin güçlenmesine olanak tanımak amacıyla Katma Protokol'de belirlenen makine mühendisliği malları, tarım ve elektrik makineleri, taşıt araçları gibi maddelerin gümrük vergileri 22 yılda kaldırılacaktır.

12 yıllık listede, geçiş döneminde, dış rekabet gücü kazanacağı düşünülen sanayi dalları ile Türkiye'de kurulması mümkün olmayan sanayi dalları yer almıştır. 12 yıllık liste ürünleri, referans yılı 1967'de ithalat değerinin % 55'ini oluşturacaktır. 22 yıllık listede yer alan ürünlerde, geçiş döneminin ilk 8 yılında, Katma Protokol'ün yürürlük tarihinde Türkiye'de var olmayan sanayi dallarının kurulması durumunda, 1967 yılı, ithalatının aynı yıl fiyatları ile % 10'unu geçmemek üzere değişiklik yapma hakkı tanınmıştır. Değişiklikten, Ortaklık Konseyi'ne bilgi vermek gerecektir. 12 yıllık listede

bu % 10'luk deęişiklięin yapılabilmesi için, Ortaklık Konseyi'nin Türkiye'ye yetki vermesi öngörölmüştür.

Türkiye 1 Ocak 1973 ve 1 Ocak 1976 tarihlerinde yükümlölüklerine uymuş ve 12 yıllık listede % 10'luk iki, 22 yıllık listede ise % 5'lik iki indirim yapmıştır. İlk indirimler yapılmadan önce 31.12.1972 tarihinde Türkiye, gümrüklerini % 10 oranında artırmış, 1 Ocak 1973'de ise tekrar indirmiştir. Böylece, fiilen 1 Ocak 1973'de bir indirim yapılmamıştır. 25 Aralık 1976 tarihinde alınan tek taraflı bir karar sonucunda, Katma Protokol'ün 60. maddesine göre, bütün yükümlölükler dondurulmuştur. 24 Ocak 1980 kararlarıyla birlikte Türk ekonomisinde başlatılan dışa açılma politikasına paralel olarak, 1976'dan sonra devamlı ertelenen gümrük indirimleri, 1987 yılındaki tam üyelik başvurusundan sonra yerine getirilmeye başlanmıştır. Hükümet, 17.12.1987 tarih ve 87/12421 sayılı Bakanlar Kurulu kararı ile 22 yıllık listede 1.1.1979 ve 1.1.1983 tarihinde yapılması gereken ertelenmiş % 5'lik üçüncü ve dördüncü indirimlerin 1.1.1988 tarihinde gerçekleştirilmesini onaylamıştır. Böylece Türkiye'nin ulaştığı indirim seviyesi, 12 yıllık listede % 30, 22 yıllık listede ise % 20 olmuştur. Türk Hükümeti ile Topluluk arasında 7 Kasım 1988 ve 20-21 Aralık 1988 tarihleri arasında yapılan Ad Hoc Komite toplantıları sonucunda, Türkiye'nin 1995 yılına kadar gümrük indirim takvimini tamamlayarak sanayi ürünlerinde gümrük vergilerini sıfırlamayı amaçladığı açıklanmıştır. Böylece, 1989-1992 döneminde her yıl yapılacak % 10 indirimler ile 12 yıllık listede % 70, 22 yıllık listede ise % 60 indirim sağlanması öngörölmüştür. GB'nin 1992-1995 yılları arasındaki bölümünün uygulanma şartları ise, o tarihte iç pazarın Türk ekonomisi üzerindeki etkileri de göz önünde bulundurularak yeniden belirlenecektir. İthalattan alınan ve gümrük vergisi niteliğinde olan fonlar ise, 1993 yılından itibaren 5 yıllık dönemde kaldırılacaktır (Karluk, 1997:34-37).

**Tablo 1: Katma Protokol'de Öngörölen Gümrük İndirimleri**

Gümrük Vergileri 12 Yılda İndirilecek Ürünlerde İndirim Oranı ( % )			Gümrük Vergileri 22 Yılda İndirilecek Ürünlerde İndirim Oranı ( % )		
Tarih	Yıllık	Toplam	Tarih	Yıllık	Toplam
1.1.1993	10	10	1.1.1993	5	5
1.1.1974	-	10	1.1.1974	-	5
1.1.1975	-	10	1.1.1975	-	5
1.1.1976	10	20	1.1.1976	5	10
1.1.1977	-	20	1.1.1977	-	10
1.1.1978	10	30	1.1.1978	-	10

1.1.1979	10	40	1.1.1979	5	15
1.1.1980	10	50	1.1.1980	-	15
1.1.1981	10	60	1.1.1981	-	15
1.1.1982	10	70	1.1.1982	-	15
1.1.1983	10	80	1.1.1982	-	15
1.1.1984	10	90	1.1.1984	-	20
1.1.1985	10	100	1.1.1985	10	30
			1.1.1986	10	40
			1.1.1987	-	40
			1.1.1988	10	50
			1.1.1989	-	50
			1.1.1990	10	60
			1.1.1991	10	70
			1.1.1992	-	70
			1.1.1993	10	80
			1.1.1994	10	90
			1.1.1995	10	100

**Kaynak:** (Karluk, 1997:39)

#### 2.2.2.2. Ortak Gümrük Tarifesine Uyum

Türkiye'nin Ortak Gümrük tarifesine (OGT) uyumunun, 12 yıllık listede yer alan mallarda 12 yılda, 22 yıllık listede yer alan mallarda 22 yılda gerçekleştirilmesi öngörülmüştür. OGT'ye uyumun, Türkiye'nin 23 Kasım 1970 tarihinde üçüncü ülkelere karşı fiilen uygulamakta olduğu gümrük vergisi oranlarından hareketle üç aşamada gerçekleştirilmesi öngörülmüştür;

- i. Türkiye'nin fiili gümrük oranlarının OGT'ye göre % 15 altında ve üstünde bir farklılık bulunmayan ürünlere OGT 1997 yılında uygulanacaktır.
- ii. Katma Protokol'ün imza tarihinde fiilen uygulanan gümrükler ile OGT arasındaki farkı % 20 oranında azaltan ilk uyum 1977 yılında uygulanacaktır.
- iii. Farkın geriye kalan kısmı % 20'lik indirimler ile 1985'de ortadan kaldırılacaktır.

Buna göre, 12 yıllık listede yer alan mallar için ilk % 20'lik uyum indirimi 1977 yılında yapılacak, bunu 1980 ve 1982 yıllarındaki % 20'lik indirimler izleyecektir. 1985 yılı başında yapılacak % 40'lık indirimle % 100'lük toplam indirime ulaşılabilecektir. 22 yıllık listede yer alan mallar için ilk indirim 1983 yılında % 20 olarak, bunu izleyen

indirimler 1988’de % 30, 1991’de % 20 ve 1995 yılı başında da kalan % 30’luk indirimin yapılmasıyla Topluluk ile OGT uyumu gerçekleştirilecektir.

Bu plana karşılık uygulamada durum şu şekilde gerçekleşmiştir. Türkiye, 25 Aralık 1976 tarihinde, gümrük indirimlerinde olduğu gibi OGT’ye uyum konusundaki yükümlülüklerini de dondurmıştır. Bu durum, Türkiye’nin tam üyelik için başvurduğu 1987 yılına kadar devam etmiş, 1988’de yapılan “Ad Hoc” komite toplantılarında Türkiye’nin 1989–92 dönemi için hızlandırılmış bir indirim takvimi teklif etmesiyle; ilk indirim 1989 yılında yapılmıştır. Bunu izleyen indirimler aşağıdaki gibidir (Kılıç;2002:258, 259):

**Tablo2:Ad Hoc Komite Toplantıları Çerçevesinde OGT’ye Uyum İndirimleri**

12 Yıllık Liste 8 (%)			22 Yıllık Liste (%)	
Yıllar	Yıllık	Birikimli	Yıllık	Birikimli
1989	20	20	20	20
1990	-	20	-	20
1991	20	40	-	20
1992	-	40	20	40
1993	20	60	10	50
1994	20	80	20	70
1995	20	100	30	100

**Kaynak:** (Kılıç;2002:259).

### 2.2.2.3. Miktar Kısıtlamalarının Kaldırılması

Türkiye ile Topluluk arasında tam bir GB kurulabilmesi için, gümrük vergileri gibi miktar kısıtlamalarının da (kotaların) kaldırılması gerekmektedir. Kotalar, maliyetlerden bağımsız olarak kesin bir koruma sağladığı için, gümrük vergilerinin indirilmesinden daha önemlidir. Türkiye’nin Topluluk çıkışlı ithalatta tam bir serbestleşmeye gitmesi GB için bir zorunluluktur. Bununla birlikte Türkiye açısından bu yükümlülük, Katma Protokol’ün yürürlüğe girdiği tarihte 1967 yılı Topluluk çıkışlı ithalatının ancak % 35’i için geçerli olacaktı. Her seferinde Topluluk lehine konsolide edilecek serbestleşme oranları, kademeli olarak yükseltilerek, anlaşmanın yürürlüğe girişinden 19 yıl sonra % 80’e çıkarılacaktır. Türkiye, özellikle Topluluktan yapacağı ithalat üzerindeki ithalat teminatlarını da zaman içinde kaldırmayı üstlenmiştir. Bunun, mal gruplarına göre 12 ve 22 yıllık süreler içinde gerçekleştirilmesi öngörülmüştür.

Katma Protokol, taraflar arasında ithal miktar kısıtlamaları ile eş etkili tüm önlemleri yasaklamış ve mevcut kotaların dışında yeni kotaların konulmamasını (standstill) kabul etmiştir. Topluluk, Katma Protokol'ün yürürlüğe girmesinden önce Geçiş Dönemi'nin fiilen yürürlüğe girdiği 1 Eylül 1971 tarihinde ipek böceği ve ham ipek dışında Türk sanayi ürünlerine uyguladığı bütün kotaları kaldırmıştır. Türkiye ise, Katma Protokol'de öngörülen koruyucu nitelikte yeni kotalar koyma hakkına sahiptir. Türkiye, Topluluktan yaptığı ithalata uygulanan kotaların kaldırılmasına "ticarete konu olan mallar" ve "ticarete konu olmayan mallar" olarak iki ayrı takvim belirlemiştir. Ticarete konu olan mallarda kotalarını, Katma Protokol'ün yürürlüğe girdiği 1/1/1973'de 1967 yılı Topluluk çıkışlı özel ithalatın % 35'ini 1991 yılında da % 80'ini konsolide edecektir. Diğer bir deyişle bu ithalata tekrar miktar kısıtlaması uygulamayacaktır.(KP, Md.22) Buna karşılık ithalatı serbestleşmiş olmasına rağmen bu serbestleşmenin Topluluğa konsolide edilmediği ürünlerde yeni miktar kısıtlamaları koyabilecektir. Fakat bu durumda, bundan etkilenecek mallar üzerinde Topluluk lehine kotalar açacaktır. Bu kotalar, miktar kısıtlaması koymadan önceki yıl içinde Topluluktan gerçekleştirdiği ithalatın % 75'inden az olmayacaktır.

Türkiye, 1976 yılında Topluluk ile ilişkilerini askıya alana kadar 1973 ve 1976 yükümlülüklerini yerine getirmiş ve ithalatını %40 oranında serbestleştirilmiştir. Ayrıca, bu kotaların konsolidasyonunu da yapmıştır. Bu tarihte Türkiye'nin Topluluğa karşı ticarete konu olan mallardaki fiili serbestleşme oranı % 70 civarındaydı. Aralık 1988'de yapılan Ad Hac Komite toplantısı sonucunda, 1976 yılından sonra ertelenen konsolide serbestleşme oranını, 1/1/1989'dan itibaren % 45'e, bu oranı iki yıl içinde % 60'a, 1995 sonunda ise % 100'e çıkarmayı taahhüt etmiştir. Ticarete konu olmayan mallardaki yükümlülüklerini, 1976'daki % 10'luk yükseltmeden sonra ertelemiştir. 1981 ve 1983 İthalat rejimleri ile ithalatta kota sistemi kaldırıldığı için, bu hükmün bir anlamı kalmıştır.

Türkiye Katma Protokol hükümlerine göre Topluluğa yönelik kota yükümlülüklerini kısmen yerine getirirken Topluluk, Türk sanayi ürünleri ihracatına iki istisna dışında kota koymama taahhüdüne sadık kalmamıştır. İngiltere, 2 Mart 1975 tarihinde aldığı tek taraflı bir karar ile Türkiye'nin pamuk ipliği ihracatını kısıtlamıştır. Böylece Türkiye ile Topluluk arasında tekstil sektörü ihracatı konusunda bir "kota savaşı" başlamıştır. Komisyon, Türkiye'nin tekstil ürünleri ihracatının kendi iç pazar yapısını bozduğunu öne sürerek gönüllü olarak ihracatını kısıtlamasını istemiştir.

Topluluk, 1978 yılı sonunda tekstil ürünü ihraç eden 26 gelişme yolunda olan ülke ile beş yıllık bir gönüllü ihracat kısıtlaması anlaşması imzalamıştır. Bu çerçevede hareket eden Topluluk, Türkiye ile de benzer bir gönüllü tekstil ihracat kısıtlama anlaşması yapmak istemiştir. Buna karşılık Türkiye imtiyazlı bir ortak üye olarak Topluluğun tekstil ürünlerine kısıtlama getiremeyeceğini öne sürmüştür. Ancak, AET Türk pamuk ipliğinin sübvansede edildiğini, fiyatlarda dumping yapıldığını ileri sürerek pamuk ipliğine % 16 oranında anti-dumping vergisi koymuştur. Pamuk ipliğindeki anti dumping vergisi taraflar arasında “iradi ihraç kısıtlaması” anlaşması imzalanarak kaldırılmıştır. 1982 Temmuzunda imzalanan pamuk ipliği anlaşmasından sonra aynı yılın Ekim ayında başta t-shirtler olmak üzere Türkiye menşeli hazır giyim mamullerine getirilen tek taraflı kısıtlamaya karşı Türkiye’de Topluluk çıkışlı demir çelik ürünleri ithalatında % 15 oranında fon tahsilâtına başlamıştır. Bu fon zaman içinde azaltılarak kaldırılmıştır. Türkiye ile imzalanan gönüllü miktar kısıtlaması anlaşmalarına rağmen, Türkiye’nin tekstil ve hazır giyim ürünleri üretimindeki gelişmeye engel olunamayınca, AT üyesi ülkeler doğrudan Komisyona başvurarak önlem alınmasını istemişlerdir. Topluluk üyesi ülkeler, Türkiye’nin tekstil ürünlerini sübvansede ettiğini, iç piyasadan % 25 oranında daha ucuza imalat yaptığını ve böylece dumping uyguladığını öne sürmüşlerdir. Türkiye hakkında açılan soruşturmalar sonucunda çok sayıda malda dumping belirlenememiş ve uygulanan vergiler daha sonra kaldırılmıştır.

Türkiye, daha sonraki yıllarda Protokol hükümlerine tamamen aykırı bir şekilde Topluluk ile “gönüllü ihracat kısıtlaması” anlaşmaları imzalayarak yürürlüğe koymuştur. İlk kısıtlama anlaşması, pamuk ipliği anlaşmasıdır. Daha sonraki yıllarda t-shirt, pantolon, slip, sair pamuklu dokuma yatak çarşafı, erkek ve çocuk gömlekleri, havlu ve havlu nevi bukleli mensucat, bluz örme giyim eşyası gibi tekstil ve hazır giyim ürünlerinde Topluluk ülke bazında tek taraflı kararlar ile Türk ihraç ürünlerine miktar kısıtlaması getirmiştir. Bütün bu uygulamalar, Topluluğun Katma Protokol ile üstlenmiş olduğu yüklenimlere aykırıdır ( Karluk,2003: 556-560).

**Tablo 3: İthalatta Liberasyonun Konsolidasyonu**

Yıllar	1967 Yılı Topluluk Çıkışlı Özel İthalat Üzerinden Konsolide Liberasyon Oranı		Ticarete Konu Olmayan Maddelere Topluluk Lehine Açılacak Kontenjanlar	
	Yıllık	Toplam	Artırım Yüzdesi	Kontenjan 1973=100
1973	35	35	-100	100
1974	0	35	0	100
1975	0	35	0	100
1976	5	40	10	110
1977	0	40	0	110
1978	0	40	10	121
1979	0	40	0	121
1980	0	40	10	133
1981	5	40	0	133
1982	0	45	10	146
1983	0	45	0	146
1984	0	45	10	161
1985	0	45	20	193
1986	15	45	0	193
1987	0	60	20	232
1988	0	60	0	232
1989	0	60	20	278
1990	0	60	0	278
1991	20	60	20	334
1992	0	80	0	334
1993	0	80	20	401
1994	0	80	0	401
1995	Tam Liberasyon	80	Tam Liberasyon	

**Kaynak:** ( Karluk,2003: 559)

#### 2.2.2.4.İhracat Miktar Kısıtlamaları ve İhracat Vergilerinin Kaldırılması ve Tekellerin Düzenlenmesi

Katma Protokol'ün 7, 15, 27, 28, 29 ve 30. maddelerine göre, akit taraflar aralarındaki ihracatta yeni gümrük vergileri, eş etkili vergi ve resimler koymaktan ve bu Protokol'ün yürürlüğe giriş tarihinde karşılıklı ticari ilişkilerinde uyguladıkları gümrük vergileri ile eş etkili veya resimleri artırmaktan sakınacaklardır. Bununla beraber, Anlaşma amaçlarının gerekli olduğunda Ortaklık Konsey'i, Akit Tarafları yeni gümrük vergileri ve eş etkili vergi veya resimler koymaya yetkili kılacaktır. Türkiye ve Topluluk, en geç Geçiş Dönemi'nin sonunda, aralarındaki ihracat miktar kısıtlamalarını ve bütün eş etkili önlemleri kaldıracaklardır. Bu fıkra hükmünden sapma olarak, Türkiye ve Topluluk, Ortaklık Konseyi'ne danıştıktan sonra ekonomilerinin bazı faaliyet dallarının gelişmesini teşvik veya temel maddelere muhtemel bir kıtlığa karşı

konulması için gerekli olduğu ölçüde, bu maddeler ihracatındaki mevcut kısıtlamaları koruyabilecek veya yeni kısıtlamalar koyabilecektir (Karluk,2003:560).

Bu madde hükümleri, Türkiye'nin veya bir üye devletin Türkiye ile Topluluk arasındaki ihracat ve ithalatı dolaylı veya dolaysız, hukuken veya fiilen kontrol ettiği, hissedilir şekilde etkilediği bütün kuruluşlara uygulanır. Bu hükümler idaresi devredilmiş devlet tekellerine de uygulanır. Akit taraflar, 1. fıkra da yer alan ilkelere aykırı veya aralarındaki gümrük vergilerinin ve miktar kısıtlamalarının kaldırılması ile ilgili maddelerin hükümlerinin kapsamını daraltan her türlü önlem almaktan sakıncalıdır (Karluk,2003:560, 561).

### **2.2.3. Son Dönem**

31 Aralık 1995 tarihinde Türkiye ve AT arasında GB tesis edilmesiyle ortaklık ilişkisinin son dönemine girilmiştir. Ankara Anlaşmasının beşinci maddesinde son dönemin gümrük birliğine dayandığı ve bu dönemde akit tarafların ekonomi politikaları arasında koordinasyonun güçlendirilmesi gerektiği hükmü yer almaktadır. Ankara Anlaşmasının 28. maddesinde ise son dönem hakkında “anlaşmanın işleyişinin anlaşmadan doğan yükümlüklerin tümünün Türkiye tarafından üstlenilebileceğini gösterdiğinde akit taraflar, Türkiye'nin Topluluğa katılmasının mümkün olup olmadığını incelerler denilmektedir ( Ülger,2003:265).

Ankara Anlaşması'nın 28. maddesine göre Türkiye'nin Topluluğa tam üye olabilmesi, Roma Anlaşması'ndan doğan yükümlülükleri üstlenebilecek düzeye ulaşması koşuluna bağlanmıştır. Ancak, Ankara Anlaşması yürürlüğe girdikten sonra günümüze kadar geçen sürede Topluluğun kurucu Roma Anlaşması, Tek Avrupa Senedi ve Maastricht Anlaşması ile yenilenmeye tabi tutulmuş ve son olarak 1997 yılının Haziran ayında, Maastricht Anlaşması'nın taslağı üzerinde, üye ülkeler tarafından görüş birliğine varılarak söz konusu Anlaşma, 2 Ekim 1997 tarihinde imzalanmıştır. Dolayısıyla tam üyeliğe aday bir ülke olan Türkiye, 1964 yılından 1997 yılına kadar AET'de kaydedilen ve ileride ortaya çıkabilecek tüm gelişmelere uyum sağlamak ile yükümlüdür (Dağdemir,1998:89).

### **2.3.Tam Üyelik Başvurusu**

Türkiye-AB ilişkilerinin önemli tarihlerinden biri, 17 Nisan 1987 tarihidir. Türkiye bu tarihte Avrupa Topluluğu'na tam üyelik başvurusunda bulunmuştur. Tam

üyelik başvurusu Ankara Anlaşması çerçevesinde değil, AT'yi kuran Roma Anlaşması'nın herhangi bir ülkeye AT'ye tam üyelik başvurusu yapabilme imkânı tanıyan 237. maddesi çerçevesinde ve yeni bir başvuru olarak yapılmıştır. Avrupa Komisyon'u Türkiye'nin tam üyelik başvurusu ile ilgili görüşünü 18 Aralık 1989'da bildirmiş ve bu görüş Konsey tarafından 5 Şubat 1990'da kabul edilmiştir. Komisyon görüşünde Türkiye'nin tam üye olabilme niteliğine sahip olduğunu vurgulayıp, ikili ilişkilerin geliştirilmesine vurgu yapmıştır. Ancak, AT'nin kendi içindeki reformları tamamlamadan yeni bir üye kabul etmeye, Türkiye'nin de kendi içindeki reformları tamamlamadan yeni bir üye olarak kabul edilmeye hazır olmadığı ve Türkiye'nin tam üye olabilmek için siyasi, sosyal ve ekonomik alanlarda ilerlemeler kaydetmesi gerektiğini öne sürerek, Türkiye ile tam üyelik müzakerelerinin başlamasına onay vermemiştir. 29 Haziran 1997 tarihli Ortaklık Konseyi Toplantısında AB, Türkiye'nin tam üye olabileceğini bir kez daha onayladıktan sonra Avrupa Komisyonundan Türkiye'nin tam üyeliği ile ilgili olarak yeni bir görüş hazırlamasını talep etmiştir. Avrupa Komisyonu 16 Temmuz 1997'de açıkladığı "Agenda 2000" başlıklı raporunda bir takım siyasi ve ekonomik nedenleri öne sürerek Türkiye'nin tam üyeliğine herhangi bir atıfta bulunmamış ve Türkiye'yi AB'nin bir sonraki genişleme sürecinin dışında bırakmış, ancak, AB'nin geleceğinin tartışılacağı Avrupa Konferansı'na da davet etmiştir. 12-13 Aralık 1997 tarihlerinde yapılan ve AB'nin 12 aday ülkeyi kapsayan genişleme sürecini başlatması nedeniyle tarihi öneme sahip olan Lüksemburg Zirvesi de "Agenda 2000" raporundaki önerileri benimseyerek, Türkiye'yi genişleme sürecinin dışında bırakmıştır. Bununla birlikte Türkiye'nin tam üye olabilme niteliği bir kez daha onaylanarak, Türkiye'nin katılımının sağlanması için bir strateji hazırlanması ve Komisyon'un da AB-Türkiye ilişkilerinin güçlendirilmesi için bir takım önerilerde bulunması kararlaştırılmıştır (Palabıyık ve Yıldız,2006:75-78).

Aralık 1997 tarihli Lüksemburg Zirvesi'nde alınan kararlarda, Türkiye'nin katılma müzakereleri yapılacak ülkeler arasına alınmaması, Türkiye için bir katılım öncesi stratejisi (pre-accession) belirlenmemesi buna bağlı olarak ülkemizin aday ülkelerin faydalanacağı katılım ortaklığı (accession partnership) kapsamındaki olanaklardan yararlandırılmaması, ilişkilerde olumsuz bir sürecin başlamasına neden olmuş ve Türkiye bu süreçte AT ile siyasi ilişkilerini dondurmıştır. Komisyon'un ilişkilerin geliştirilmesi ve "Türkiye için Avrupa Stratejisi" (European Strategy for Turkey) isimli belge üzerindeki teknik görüşmeleri başlatmasıyla bu süreç bir ölçüde aşılmışsa da,

Aralık 1997'den sonra yapılan Cardiff, Viyana ve Köln Zirvelerinde de Lüksemburg Zirvesi'nde alınan kararların ötesine geçilememiştir. Fakat, Haziran 1998 tarihli Cardiff Zirvesi'nden sonra Türkiye'de bir anlamda diğer adaylar gibi izleme prosedürüne dahil edilmiş ve Komisyon ülkemiz için ilk olarak 4 Kasım 1998 tarihinde bir İlerleme Raporu hazırlamıştır (Töre,2001:503).

AB Komisyonu, Cardiff Kararları doğrultusunda, diğer aday ülkelerle birlikte Türkiye için de hazırladığı ilerleme raporunu 4 Kasım 1998 tarihinde Türkiye'ye iletmiştir. Rapor bazı önyargılı ve mesafeli tespit ve ifadeler içermekle beraber, Komisyon tarafından Türkiye'nin aday ülke olarak algılandığının bir göstergesi olarak kabul edilebilir. Ancak, bu konuda 11–12 Aralık 1998 tarihlerinde yapılan Viyana Zirvesi'nde önemli bir gelişme kaydedilmemiştir. 3–4 Haziran 1999 tarihlerinde Köln'de yapılan AB Hükümet ve Devlet Başkanları Zirvesinde Almanya tarafından hazırlanan ve Türkiye'nin beklentilerini karşılayabilecek nitelikte taslak metin, İngiltere ve Fransa'nın desteğine rağmen, Yunanistan'ın ve diğer bazı üye ülkelerin olumsuz tutumları sonucunda kabul edilmemiş ve Birlik ile ilişkilerde yeniden soğuk bir döneme girilmiştir

( Kılıç,2005:210,211).

Türkiye, 10–11 Aralık 1999 tarihlerinde Helsinki'de yapılan AB Devlet ve Hükümet Başkanları Zirvesi'nde oybirliği ile AB'ye aday ülke olarak kabul edilmiştir. Böylece AB ile uzun bir geçmişi bulunan ilişkilerimizde yeni bir dönem başlamıştır. Türkiye'nin AB adaylığına ilişkin Helsinki Zirvesi Kararları şöyle özetlenebilir:

- i. Türkiye, diğer aday ülkelere uygulanan aynı ölçütler temelinde Birliğe katılmaya aday bir ülkedir.
- ii. Türkiye, diğer ülkeler gibi katılım öncesi stratejisinden yararlanacak ve bu strateji katılıma yönelik gelişmiş siyasi diyalogu içerecektir.
- iii. Türkiye, Topluluk programları ve ajansları ile aday ülkelere genişleme bağlamında gerçekleştirilen toplantılara da katılma olanağı elde edecektir.
- iv. Türkiye için bir katılım ortaklığı hazırlanacak, bu ortaklık katılıma hazırlıkta öncelikli alanları belirleyecek ve Topluluk Müktesebatının üslenilmesine ilişkin bir ulusal program içerecektir.
- v. Türkiye için bir tarama süreci başlatılacak ve gerekli izleme mekanizmaları oluşturulacaktır.

vi. Türkiye, adaylık sürecinde AB'nin bu konuya yönelik mali, olanaklarından yararlanabilecektir.

Böylece Türkiye'ye resmi olarak aday ülke statüsü tanınarak taraflar arasındaki ilişkinin tam üyelik hedefine odaklanmasına olanak sağlanmıştır. Zirve'de ayrıca Türkiye'nin Kopenhag Zirvesi'nde belirlenmiş olan siyasi kıstaslara uyum sağlamasından önce katılım müzakerelerinin başlamayacağı da vurgulanmıştır

Türkiye-AB ilişkilerinde Helsinki Zirvesi'nde ülkemizin adaylığının resmen kabul edilmesinin ardından, yaşanan önemli gelişmelerden biri AB komisyonu tarafından, bir aday ülke olarak Türkiye için "Katılım Ortaklığı Belgesi" hazırlanmasıdır. Katılım öncesi stratejinin önemli bir parçası olan Katılım Ortaklığı Belgesi, üyeliğe hazırlanma sürecinde aday ülke tarafından kısa ve orta vadede aşama kaydedilmesi gereken öncelikli konuları ortaya koyarken, uyum çalışmalarında AB tarafından aday ülkeye uyum çalışmalarında verilecek mali desteğin çerçevesini de çizmektedir. Katılım Ortaklığı Belgesi, aday ülkelerin üyelik başvurusuna cevaben Komisyon tarafından verilen görüşte yer alan hususları dikkate alacak şekilde, başta demokrasi, makro ekonomik istikrar, sınaî yapılanma ve Topluluk müktesebatının üstlenilmesi olmak üzere birçok alanda her aday ülke için öncelikleri belirlemektedir (Töre,2001,504-506).

Avrupa Konseyi, 12-13 Aralık 2002 tarihlerinde Danimarka'nın Kopenhag kentinde gerçekleştirdiği zirve toplantısında AB'nin genişleme süreci ile ilgili önemli kararlar almıştır. Alınan kararların önemli bir bölümü Türkiye ile ilgili olup, aşağıdaki gibidir:

"Avrupa Konseyi, 1999 yılında Helsinki'de aldığı ve Türkiye'nin diğer aday ülkelerle aynı ölçütler esasında Birliğe katılacağını belirten kararını hatırlatmaktadır. Konsey, bu itibarla, Türkiye'nin Kopenhag ölçütlerini karşılamaya yönelik girişimlerini, özellikle son dönemde Katılım Ortaklığı Belgesinde belirlenen öncelikli alanlardaki kapsamlı mevzuat uyum paketleri ile bunları uygulamaya yönelik tedbirler aracılığıyla kaydettiği önemli mesafeyi büyük memnuniyetle karşılamaktadır. Birlik, yeni Türk hükümeti'nin reform sürecini geliştirme konusundaki kararlılığını kabul etmekte ve siyasi ölçütler alanında kalan mevcut eksikliklerin bir an önce sadece mevzuatla değil aynı zamanda uygulama yoluyla da giderilmesi gerektiğine işaret etmektedir. Birlik, 1993 yılında Kopenhag'da kabul edilen siyasi ölçütler uyarınca, üyeliğe aday ülkelerin,

demokrasiyi, hukukun üstünlüğünü, azınlıkların korunmasını güvence altına alan kurumların istikrarını sağlaması gerektiğini hatırlatmaktadır. Birlik, Türkiye'nin reform sürecini dinamik bir biçimde sürdürmesini teşvik etmektedir. Avrupa Konseyi, 2004 yılı Aralık ayında Komisyon'un vereceği rapor ve tavsiye üzerine, Türkiye'nin Kopenhag siyasi ölçütlerini yerine getirdiğine karar verdiği takdirde, Avrupa Birliği ile katılım müzakerelerini gecikme olmaksızın başlatacaktır. AB üyeliği yolunda Türkiye'ye yardım sağlanması amacıyla, Türkiye için katılım stratejisi güçlendirilmelidir. Komisyon, gözden geçirilmiş bir Katılım Ortaklığına ilişkin öneride bulunmaya ve mevzuatın incelenmesi sürecini yoğunlaştırmaya davet edilmektedir. Buna paralel olarak, Gümrük Birliği genişletilmeli ve derinleştirilmelidir. Birlik, Türkiye için katılım öncesi mali yardımını önemli ölçüde artıracaktır. Bahse konu yardım, 2004 yılından başlayarak bütçenin "katılım öncesi harcamalar" kaleminden sağlanacaktır."

16-17 Aralık 2004 tarihleri arasında Avrupa Birliği devlet ve hükümet başkanlarının katıldığı Brüksel zirvesinde Türkiye ile ilgili tarihi bir karar verilmiştir. Türkiye'nin AB'nin genişleme sürecinde en önemli zirve olarak nitelendirilebilecek bu zirvede Türkiye ile diğer katılımcı ülkelerle eşit şartlarda bir katılım müzakeresi başlatma kararı verilmiştir. Buna göre AB Türkiye ile 3 Ekim 2005 tarihinde "Tam Üyelik Müzakereleri"ne başlayacaktır (Kılıç,2005:221-254).

3 Ekim 2005 tarihinde Türkiye ile AB arasında tam üyelik müzakerelerinin başlatılmasına ilişkin "Çerçeve Belge" yoğun tartışmalara rağmen imzalanmıştır.29 Temmuz 2005 tarihinde AB tarafından yayınlanan Müzakere Çerçeve Belgesi'nin temel noktaları şunlardır (Kılıç,2005:90):

- i. Müzakerelerin nihai amacı Türkiye'nin AB'ye tam üyeliğidir. Ancak müzakereler açık uçludur yani sonucu önceden garanti edilemez.
- ii. Müzakereler 35 fasılda AB üyeleri arasında Hükümetler arası Konferans şeklinde yürütülecektir ve kararlar oy birliği ile alınacaktır.
- iii. AB her fasılda uzun geçiş dönemleri, özel düzenlemeler ya da kalıcı tedbirler düşünebilir.
- iv. Türkiye gibi üyeliği ciddi mali sonuçlar doğuracak ülkelerle tam üyelik müzakereleri ancak AB'nin yeni mali çerçevesinin oluşturacağı 2014 yılından sonra tamamlanabilecektir.

- v. Birliğin kurucu deęerleri olan demokrasi, hukukun üstünlüęü, insan haklarına saygı ve temel özgürlüklerin ciddi ve devamlı surette çıęnenmesi durumunda üyelik müzakereleri askıya alınabilecektir.

## ÜÇÜNCÜ BÖLÜM

### AVRUPA BİRLİĞİ'NİN SANAYİ POLİTİKASI VE BU POLİTİKALAR KAPSAMINDA TÜRKİYE'DE YASAL VE KURUMSAL DEĞİŞİKLİKLER

#### 3.1. AB'nin Sanayi Politikası

Yapısal değişimi sağlamak veya yapısal değişimi önlemek amacıyla devletin belli bir sanayi sektörü veya belli bir bölge için aldığı seçimsel tedbirlere sanayileşme politikası denir. Sanayileşme politikaları belli bir sektör veya bölgeye yönelik olup, devletin piyasa ve fiyat mekanizmasına teşvik ve sübvansiyon politikası, sektör politikası, miktar kısıtlaması, gümrük vergileri ve fazlaları politikası, rekabet politikası, teknoloji politikası, bölgesel gelişme politikası gibi araçlarla doğrudan müdahale etmesini gerektirmektedir.

Sanayi politikaları uygulama amacı yönünden ikiye ayrılır: **Pozitif sanayi politikası**, yapısal değişime yardımcı olmak için yeni sanayi dallarını ve yüksek teknolojinin uygulanmasını teşvik etmek ve mevcut sanayi dallarında yapısal düzenlemenin sağlanması için alınan tedbirleri kapsamaktadır. Pozitif sanayi politikaları belli bir sanayi dalının verimliliğini ve rekabet gücünü artırmakta ve böylece toplumsal refahı yükseltmektedir. **Negatif (savunmaya yönelik) sanayi politikası**, yapısal değişimi önlemeye veya gerilemekte olan bir sanayi dalını yapay tedbirlerle korumaya yönelik sanayi politikasıdır. Genellikle dış rekabet, teknolojik gelişme ve iç veya dış talepte ortaya çıkan kaymalar nedeniyle belli bir sanayi dalında veya belli bir bölgede istihdamın gerilemesini önlemek üzere koruyucu tedbirler alınmasını içerir. Toplumun refah düzeyinin düşmesi sonucunu verir (Morgil,1996:148,149).

#### 3.1.2. AB Sanayi Politikasının Yasal Dayanakları, Amaçları ve Araçları

1970'ler, o zamanki adıyla AET'nin ortak pazar yaratma çalışmalarına ağırlık verdiği, dolayısıyla, ortak bir hukuk, vergilendirme ve mali çerçevenin oluşturulması gereken bir dönem olmuştur. Bu konuların ele alındığı Komisyon Memorandumu'nun ardından, Bakanlar Konseyi 1973'te, sanayi politikasına ilişkin ilk eylem programını kabul etmiştir. Bu eylem programı, Topluluk içi ticaretin önündeki engellerin

kaldırılması şirketler hukuku gibi yatay önlemlerin yanında, havacılık, enformatik, gemi inşa ve kâğıt üretim sanayilerini hedefleyen sektörel önlemleri de içermektedir.

1980'ler boyunca korumacı bir ticaret politikası benimseyen AET, uluslararası alandaki temel rakipleri olan ABD ve Japonya'nın artan ekonomik gücünden ve ekonomik tartışmaların değişen eğiliminden etkilenmiştir. Avrupa Konseyi 1992 yılında, Maastricht Anlaşması'na sanayi politikasına ilişkin bir madde eklemeyi kararlaştırmıştır. Anlaşma'nın, Sanayi Başlıklı 157. maddesi şu ifadeye yer vermektedir ( Uyanusta,2005:7 ):

“Topluluk ve Üye Devletler, Topluluk sanayinin rekabet gücü kazanması için gerekli şartların var olmasını sağlayacaklardır.”

Yasal dayanağını Maastricht Anlaşması'nın 157. maddesinden alan AB Sanayi Politikasının başlıca ilkeleri şunlardır(Devlet Planlama Teşkilatı[DPT],1995:124):

- i. Gelişen dünya pazarlarında rakiplerine karşı Topluluk olarak ortak bir tutumun saptanması,
- ii. Rekabeti sağlayabilecek teknolojik gelişimin planlanması,
- iii. Makro ve mikro düzeyde toplum kesimlerinin geniş tabanlı uzlaşısının sağlanması,
- iv. Topluluk yeni sanayi yapılanmasının en az orta vadeli bir perspektif ile değerlendirilmesi,
- v. Yeni tip sanayi işbirliği metotları ile Topluluk olarak rakip ülkelerle ortak yatırımlara girilmesi.

Amaçları ise aşağıdaki gibidir (DPT,1995:124,125):

- i. Yapısal ayarlamayı hızlandırarak sanayi dokusunun kendi sınırları içerisinde uyumlu dağılımını sağlamak,
- ii. Sanayi örgütlenmelerini KOBİ düzeyinde şekillendirerek esnek arz ve ürün çeşitliliğine ulaşmak,
- iii. Tüm bunların sonucunda, oluşturduğu AR-GE ve Mesleki Eğitim programları ile uluslar üstü bir rekabet üstünlüğüne sahip olmaktır.

AB Sanayi Politikası'nın temel yasal dayanağını oluşturan Anlaşma'nın 157. maddesinde, sadece sanayi politikası için belirlenmiş bir araçtan bahsedilmemektedir. Bu maddeye göre, sanayi politikası kapsamında belirlenen hedeflere, yine aynı Anlaşma'da belirtilen diğer politikalar ve araçlar yoluyla erişilmesi öngörülmektedir. Sanayi politikası hedefleri ile ilgili olabilecek diğer politika alanları şu şekilde özetlenebilir: Gümrük Birliği, malların, kişilerin, hizmetlerin ve sermayenin serbest dolaşımı, rekabet, devlet yardımı ve vergilendirmedeki ortak kurallar, ekonomik ve mali politikalar, araştırma, sosyal politika, ticaret politikası ( Uyanusta,2005:8 ).

### **3.1.3. AB'de Uygulanan Sanayi Politikaları**

Bu politikalar AB bünyesinde uygulanan sanayi politikaları sanayi sektörünün temel sorunlarının çözümünü ve gelişen ekonomilerle rekabet edebilmek için gerekli şartların oluşturulmasını sağlamak için oluşturulmuştur. Avrupa Birliği'nde uygulanan sanayi politikalarını üç ana grupta incelemek mümkündür.

#### **3.1.3.1.Yüksek Teknolojiye Dayanan ve Gelecekte Büyük Ölçüde İstihdam Yaratabilecek Modern Sanayi Dallarının Geliştirilmesi**

Yüksek teknolojiye dayanan ve gelecekte büyük ölçüde istihdam yaratabilecek modern sanayi dallarının geliştirilmesi AB'de uygulanan sanayi politikalarının temellerinden birini oluşturmaktadır. Amerika Birleşik Devletleri'ne ve Japonya'ya göre AB'nin yeni teknolojileri geliştirmekte ve modern sanayi dallarını kurmada önemli ölçüde geri kalması üye ülkelerde Birlik ekonomisinin geleceği açısından endişe yaratmıştır. Bu nedenle sanayileşme politikasında modern üretim yöntemlerine ve piyasa taleplerine cevap verecek yeni sanayi ürünlerinin geliştirilebilmesi için bütün Avrupa'da büyük firmaların, araştırma kurumlarının ve üniversitelerin işbirliği yapmasına ve bunların faaliyetlerinin koordine edilmesine birinci öncelik verilmiştir. Bu konu ile ilgili projelerin Avrupa yatırım bankası kaynaklarından finanse edilmesi imkânı getirilmiş ve bu konuda önemli başarılar elde edilmiştir. Buna örnek olarak uçak sanayinde Airbus ve Ariane projeleri gösterilebilir.

Modern sanayi sektörlerinin kurulması ve geliştirilmesinde ikinci olarak üzerinde durulan konu üye ülkelerin resmi ihalelerinin Topluluktaki bütün şirketlere açık olması ve üye ülkelerin kendi şirketlerini dolaysız veya dolaylı yoldan himaye

etmemeleridir. Böylece topluluk içinde özellikle havacılık sanayi, uzay sanayi ve iletişim sanayinde önemli ölçüde talep ortaya çıkacak ve büyük ölçüde üretim yapabilmek için çeşitli üye ülkelerde bu sanayi dallarında faaliyet gösteren şirketler birleşecektir. Modern sanayi sektörlerinde faaliyet gösteren üye ülkelere ait şirketlerin birleşerek büyük ölçekli üretim birimleri kurmasının, bu sahalarda Amerika Birleşik Devletleri ve Japonya şirketleri ile dünya piyasalarında rekabet edebilme imkânı yaratacağı kabul edilmektedir. Bu sanayi sektörlerinde kurulacak büyük ölçekli şirketlerin dış rekabete açılması ve böylece etkin ve verimli çalışmaları ise sanayi politikasının diğer bir unsurunu teşkil etmektedir (Morgil,1996:151,152).<sup>1</sup>

### **3.1.3.2.Geleneksel Sanayi Sektörlerinin Desteklenmesi ve Geliştirilmesi**

Geleneksel sanayi sektörlerinin desteklenmesi ve geliştirilmesi AB sanayi politikasının ikinci ana unsurunu teşkil etmektedir. AB'ye üye ülkelerin büyüme hızlarının yavaşlaması ve yeni sanayileşmekte olan ülkelerin gerek dünya piyasalarında gerekse Avrupa piyasalarında yarattığı güçlü rekabet nedenleri ile geleneksel sanayi dalları bir gerileme sürecine girmiş ve önemli ölçüde bir atıl kapasite ortaya çıkmıştır. Ancak, AB ekonomisinde geleneksel sanayi dalları sanayi sektöründeki toplam istihdamın üçte – ikisini sağladığı için, bu sanayi dallarının gözden çıkarılması söz konusu değildir. Tekstil, demir-çelik, gemi yapım ve petro kimya gibi geleneksel sanayi dalları için uygulanan sanayi politikaları iki ana grupta toplanabilir.

Bunlardan birincisi negatif sanayi politikası tedbirleridir. Burada amaç mevcut yapı içinde bu sanayi dallarını geçici olarak ayakta tutabilmektedir. Bu amaçla bu sanayi dalları kotalar, yüksek gümrük vergileri ve gönüllü ihracat kısıtlamaları gibi araçlarla korunmaktadır. Özellikle Ticaret ve Gümrük Genel Anlaşmasının korumacılığı önlemek üzere koyduğu hükümlerden korunabilmek için Avrupa Komisyonu bu sanayi sektörlerinde kuvvetli rekabet gücüne sahip ülkelerle ikili müzakerelerde bulunarak seçimlik koruma tedbirlerinin uygulanmasını sağlamaktadır. Bu konudaki seçimlik

<sup>1</sup> Avrupa Topluluğu ekonomisinde modern teknolojilerin geliştirilmesi için uygulanan bazı projeler şunlardır:(Morgil,1996:152,153)i.İletişim Teknolojileri için Avrupa Stratejik Programı (ESPRIT).Bu proje enformasyon sektöründe dış rekabeti karşılayabilmek için yürürlüğe konulmuştur. Buna göre Avrupa Topluluğuna üye en az iki ülkeye ait firmalar, üniversiteler veya araştırma kurumlarınca yürütülen araştırma ve geliştirme faaliyetlerinin finansmanının % 50'si Avrupa Komisyonunca Topluluk bütçesinden karşılanmaktadır. Böylece enformasyon sanayi dalında yürütülen müşterek araştırma geliştirme çalışmalarına Topluluk tarafından önemli ölçüde sübvansiyon verilmektedir. (yüksek entegre devreleri, Mikro-elektronik, bilgisayar kontrollü üretim teknikleri)ii.Bioteknolojinin Geliştirilmesinde Araştırma Programı. Bu proje ile enzim ve genetik mühendisliği, organ nakli, hücre mühendisliği ve bio-enformasyon konularında yapılan araştırmalar Avrupa Topluluğu finansman kaynaklarından büyük ölçüde desteklenmektedir.

koruma tedbirleri düzenli pazarlama anlaşmaları ve gönüllü ithalat kısıtlamalarıdır. Bunun dışında Avrupa Topluluğu, Ticaret ve Gümrük Genel Anlaşmasının 19. maddesine dayanarak tek taraflı olarak bazı sanayi sektörlerini koruyucu tedbirler de alabilmektedir.

Geleneksel sanayi dalları ile ilgili olarak uygulanan negatif sanayi politikası tedbirlerinden ikincisi bu sanayi dallarında faaliyet gösteren firmalara doğrudan sübvansiyon verilmesi ve üretilen malların ihracatının sağlanması için teşvik tedbirlerinin uygulanmasıdır. Negatif sanayi politikası çerçevesinde alınan tedbirlerin geçici olmadığı söylenmekte amacın pozitif sanayi politikası tedbirlerinin uygulanabilmesi için zaman kazanmak olduğu belirtilmektedir. Böylece, işsizliğin artması önlenmeye çalışılmaktadır.

Geleneksel sanayi sektörlerine ilişkin ikinci olarak pozitif sanayi politikası tedbirleri uygulanmaya çalışılmaktadır. Bu durum, geleneksel sanayi sektörlerinde yapısal düzenleme (resructuring) yapılması zorunluluğunu ortaya çıkarmıştır. Uzun dönemde tekstil, demir-çelik ve gemi yapım sanayilerinde istihdam hacminin belli bir seviyede tutulabilmesinin ve büyük sayıda işçinin açığa çıkmamasının, ancak bu geleneksel sanayi dallarında başarılı bir yapısal düzenlemenin gerçekleştirilmesi ile mümkün olabileceği kabul edilmektedir. Bu temel görüşe bağlı olarak AB’de yapısal düzenleme tedbirlerine büyük önem verilmektedir. Sanayi politikası çerçevesinde bu konuda alınan tedbirleri aşağıdaki şekilde belirtebiliriz:

- i. Teknik ve mali engellerin ortadan kaldırılarak Avrupa Topluluğuna üye ülkelerin bütününe kapsayan geniş bir iç piyasanın yaratılması ve böylece çeşitli sanayi dallarının ölçek ekonomilerinden yararlandırılarak verimliliklerinin artırılması amaçlanmaktadır. Bu açıdan üye ülkelerin hukuk yapısının Avrupa Komisyonunca Topluluk hukuk yapısına uygun olarak yeniden düzenlenmesine ve sanayi ürünleri standartlarının Avrupa Standartlar Komitesince düzenlenmesine çalışılmaktadır.
- ii. Geleneksel sanayi sektörleri için verimlilik ve etkinliği artıracak yeni ve modern teknolojilerin geliştirilmesi ve uygulanmasına öncelik verilmektedir. Rekabet gücünü kaybetmiş ve zarar eden üniteler kapatılmakta ve bu nedenle işlerini kaybedenler yeniden eğitilerek, modern gelişme sektörlerine kaydırılmaktadır. Geleneksel sanayi dalları için modern üretim yöntemlerinin ve yeni ürünlerin geliştirilmesi amacıyla “Avrupa için Sanayi Teknolojilerinde Temel Araştırma”

(BRİTE) projesi uygulanmakta ve bu projelerin finansmanı Topluluk bütçesinden karşılanmakta yani, geleneksel sanayi dalları için modern teknolojinin geliştirilmesinde Avrupa Topluluğu finansman kaynaklarından büyük ölçüde sübvansiyon verilmektedir.

- iii. Geleneksel sanayi dallarında geliştirilen yeni teknolojilerin uygulanabilmesi ve modernizasyonun sağlanabilmesi için Avrupa Topluluğu sanayi politikası çerçevesinde sanayi yatırımları da desteklenmektedir. Sadece 1984 yılında Avrupa Yatırım Bankası modern teknolojileri uygulayarak verimliliği artırmaya yönelik sanayi yatırım projelerine oldukça uygun koşullarla 1 milyar 300 milyon ECU tutarında kredi temin etmiştir. Yine aynı amaçla 1984 yılında Avrupa Bölgesel Kalkınma Fonu sanayi yatırım projelerine 300 milyon ECU tutarında sübvansiyon sağlamıştır (Morgil,1996:153,154).

### 3.1.3.3.Küçük ve Orta Ölçekli İşletmelerin Desteklenmesi

İstihdam yaratma ve işsizliği azaltmaktaki katkıları nedeniyle, küçük ve orta boy işletmelerin desteklenmesi ve yaygınlaştırılması AB sanayi politikasının önemli konularından biridir. Nitekim AB’de son yıllarda hemen hemen bütün küçük sanayi kuruluşlarının üretim miktarlarında ve istihdam ettikleri işçi sayısında önemli sayılabilecek artışlar görülmüştür. Bunun temel nedeni bu firmaların piyasada ortaya çıkan gelişmelere ve rekabet şartlarına yüksek düzeyde uyum gösterebilmeleridir. Özellikle, değişen şartlara göre hızla karar verebilmeleri bu firmaların yüksek uyum esnekliğine sahip olmalarını sağlamıştır. Küçük ve orta boy işletmelerin geliştirilmesi için bu işletmelere aşağıda belirtilen destekler sağlanmaktadır (Morgil,1996:154,155):

- i. Avrupa Sosyal Fonundan finanse edilen mesleki ve teknik eğitim imkânlarının küçük ve orta boy işletmelerde çalışan elemanlara sağlanması,
- ii. Bu işletmelere Avrupa Komisyonu tarafından ekonomi ve hukuk danışmanlarının tahsisi edilmesi,
- iii. Yeni teknolojilerin uygulanması ve modernizasyon yatırımlarının yapılması için uygun şartlarla kredi sağlanması ve sübvansiyon verilmesi,
- iv. Çeşitli vergi kolaylıklarının sağlanması ve bazı vergi istisnalarının tanınması,
- v. Küçük ve orta boy işletmelerin ihracatlarını geliştirmeleri için çeşitli yardım ve sübvansiyonların sağlanması.

### 3.1.4. AB İle Üçüncü Ülkeler Arasında Sanayi Konusundaki İlişkiler

AB'nin sanayi konusunda üçüncü ülkelerle olan ilişkilerini, alt başlıkları olmakla birlikte üç ana başlık altında incelemek mümkündür.

#### 3.1.4.1. Karşılıklı Tanıma Anlaşmaları:

AB, üçüncü ülkelerle kurduğu ilişkilerde ticaretin geliştirilmesi yönünde çaba göstermektedir. Belirli bir düzenlemeye tabi olan ürünlerde, bu amacın Karşılıklı Tanıma Anlaşmaları yoluyla gerçekleştirilmesi öngörülmektedir. Bu anlaşmalar, test sonuçlarının, sertifikaların ve Anlaşma taraflarından birinin yetkili bir kurumu tarafından, diğer tarafın yasal düzenlemelerine uygun olarak verilen uygunluk değerlendirmesi sonuçlarının tanınmasını sağlamaktadır. Bugün, AB ile üçüncü ülkeler arasında imzalanmış olan yedi adet Karşılıklı Tanıma Anlaşması yürürlükte. Bu ülkeler ve Anlaşmaların yürürlüğe giriş yılları şu şekildedir: ABD(1998), Kanada (1998), Avustralya ve Yeni Zelanda (1999), İsrail (Kimyasal Ürün Laboratuvar Faaliyetlerine ilişkin (2000), Japonya (2002), İsviçre(2002) (Uyanusta, 2005: 21).

#### 3.1.4.2. Uluslararası Düzenleyici İşbirlikleri

AB'nin üçüncü ülkelerle olan sınaî ilişkilerinin ikinci ayağını Uluslararası Düzenleyici İşbirlikleri anlaşmaları oluşturmaktadır. AB'nin bu çerçevede yaptığı anlaşmalar şunlardır: (Uyanusta,2005: 21,22)

- i. **AB-ABD Ekonomik İlişkilerini Düzenleyici İşbirliği Diyalogu:** 1998 yılında Londra'da gerçekleşen Zirve'de taraflar, Transatlantik Ekonomik Ortaklığını kabul etmişlerdir. Kurulan bu ortaklık çerçevesinde, ticaret ve yatırım alanlarındaki ortak faaliyetlerin ve ikili işbirliğinin ileriye götürülmesi öngörülmektedir.
- ii. **AB- Kanada Ekonomik İlişkilerini Düzenleyici İşbirliği Diyalogu:** Taraflar arasındaki işbirliği, ilk olarak ticaretteki engellerin kaldırılması ile başlamıştır. Zaman içinde ilerleyen diyalog neticesinde taraflar en son Mayıs 2003'te Atina'da bir Zirve Toplantısı gerçekleştirmişlerdir. Toplantıda, iş dünyasının yararına olduğunun kabul ettikleri, söz konusu işbirliği diyalogu çerçevesinde ortak faaliyetlerde bulunmayı kararlaştırmışlardır.
- iii. **AB-Japonya Ekonomik İlişkileri Düzenleyici Reform Diyalogu:** Taraflar arasında 1995 yılında kurulan diyalog çerçevesinde, ekonomik büyümeyi teşvik

etmek için iş dünyasının piyasalara erişim konusunda karşılaştığı engellerin kaldırılması amaçlanmaktadır.

### 3.1.4.3. Sanayi Politikaları Diyalogları

AB'nin üçüncü ülkelerle olan sınai ilişkilerine yön veren üçüncü yöntem Sanayi Politikaları Diyaloglarıdır. Bu kapsamda yürütülen diyaloglar şunlardır : (Uyanusta, 2005:22)

- i. **AB – Japonya Sanayi Politikası Diyalogu:** Taraflar arasındaki bu diyalog çerçevesinde, AB Girişimcilik Genel Müdürlüğü ve Japonya Ekonomi, Ticaret ve Sanayi Bakanlığı arasında, sanayi politikası, rekabet gücü, kıyaslama yöntemi (benchmarking) ve KOBİ politikaları gibi çeşitli konularda kapsamlı tartışmalar yapılmaktadır.
- ii. **AB-Çin Sanayi Politikası ve Düzenleyici Çerçeve Diyalogu:** DTÖ üyesi olan Çin'in katılım müzakerelerine başından beri katkı sağlayan AB, 25 Haziran 2002 tarihinde, iki taraf arasında sanayi politikası ve düzenleyici Çerçeve Diyalogu başlatılmasını onaylamıştır. Bilindiği gibi AB'nin Çin'le olan ilişkisinde, ticaret ve yatırımı etkileyen bazı sorunlar bulunmaktadır. Diyalogun bu sorunları ele alması öngörülmektedir.
- iii. **İş Dünyası Heyet ve Diyalogları:** AB tarafından ticaret yaratımını teşvik etmek ve ticareti önleyici engelleri ortadan kaldırmak ve çeşitli ülkelerle ticareti geliştirmek amacıyla kurulan tesis edilen başlıca diyaloglar şunlardır:
  - i. **Transatlantik İş Diyalogu:**1995 yılında, ABD ve AB'den 100'ün üzerinde işletme ve hükümet temsilcilerinin katılımıyla başlatılmıştır. Diyalogun temel amacı, ticareti ve yatırımı, ABD ve AB arasındaki engelleri kaldırarak teşvik etmektir.
  - ii. **AB-Rusya Sanayicileri Heyeti:**1997'de gerçekleşen AB-Rusya Zirvesi'nde, iş dünyasının öncülüğünde kurulan heyetin amacı, her iki taraftaki yatırım koşullarına ilişkin ortak bir tutum belirlemek ve sanayi işbirliğinin geliştirmektir.
  - iii. **AB-Japonya İş Dünyası Diyalog Heyeti:**1999 yılında oluşturulan bu yapı ile, AB-Japonya sanayicileri Heyeti ve AB-Japonya İş Forumu birleştirilmiştir. AB ve Japonya'nın önde gelen 44 işletmesinin üst düzey yöneticileri, yılda bir kez bir araya gelerek ticaret, yatırım ve sanayiye

etkileyen bu konuları ele almakta ve iki tarafın yetkililerine tavsiyelerde bulunmaktadırlar.

- iv. **Mercosour-AB İş Forumu:** İki bölge arasında ticaret ve iş ilişkilerini geliştirmek ve iş dünyaları arasında kalıcı bir diyalog kurmak amacıyla iş dünyasının öncülüğünde 1997 yılında kurulmuştur.
- v. **AB-Hindistan İş Diyalogu:** İlk AB-Hindistan İş Zirvesi, Lizbon Zirvesi'nin sonucu olarak toplanmıştır. Bu çerçevede, önemli sektörler belirlenmiş ve ticaret yatırımının önündeki engellerin kaldırılması öngörülmüştür.

### **3.2.GB ile Kaydedilen Yasal ve Kurumsal Değişiklikler: AB Sanayi Politikası Kapsamında Türk Sanayinin Yasal ve Kurumsal Dönüşümü**

Türkiye-AB arasında imzalanan Gümrük Birliği Anlaşması Türkiye'yi, AB ile olan dış ticarinde gümrük vergileri, miktar kısıtlamaları gibi ticareti sınırlayıcı engelleri kaldırmanın yanında, AB'nin sanayi ve ticaret politikalarına uymak, üçüncü ülkelerle yaptığı anlaşmalarla bağlı olmak ve bunların gerektirdiği yasal ve kurumsal değişiklikleri yapmakla da yükümlü kılmaktadır. Türkiye'nin AB'ye tam üye olmaya aday ülke olarak kabul edilmesi ile ivme kazanan bu süreçte gerçekleştirilen yasal ve kurumsal değişiklikler şunlardır:

#### **3.2.1.Gümrük Vergileri ve Kotaların Kaldırılması ve AB Gümrük Koduna Uyum**

1/95 sayılı Ortaklık Konseyi Karar'ında taraflar, 1996 yılında GB'nin tamamlanmasıyla sanayi ürünleri ve işlenmiş tarım ürünlerinde gümrüklerin sıfırlanmasını, tarım ürünlerinde serbest dolaşımın ise Türkiye'nin Topluluğun Ortak Tarım Politikası'na uyum sağlamasından sonra gerçekleşmesini hükme bağlamışlardır. Bu doğrultuda Türkiye, 1 Ocak 1996 tarihi itibariyle öncelikle AB'den ithal ettiği sanayi ürünlerine uyguladığı mevcut tüm gümrük vergileri ve eş etkili tedbirleri kaldırılmış, miktar kısıtlaması uygulamasını AB ile uyumlu hale getirmiştir. Ayrıca beş yıl geçiş dönemi tanınan hassas ürünler dışında üçüncü ülkelere karşı Birliğin Ortak Gümrük Tarifesi'ni (OGT) uygulamaya başlamıştır. Aynı tarih itibariyle 1/95 sayılı Ortaklık Konseyi Kararı'nın (OKK) Ek 1'inde listelenen işlenmiş tarım ürünlerinin sanayi ve tarım payları ayrı ayrı hesaplanarak, bir kısım işlenmiş tarım ürününün sanayi payı hemen sıfırlanmış, kalan ürünlerde ise sanayi paylarının aşamalı olarak sıfırlanması kararına varılmıştır.

Gümrük vergileri ile ilgili düzenlemelerin yanı sıra, Topluluğun gümrük konusundaki kanun, yönetmelik ve idari tasarruflarına uyum sağlanmasını hükme bağlayan Ortaklık Konseyi Kararı ile Türkiye, Birliğin gümrük kodunu oluşturan 2913/92 ve 2454/93 sayılı iki tüzüğünü kendi mevzuatına aktarmayı üstlenmiştir. Dört yıllık bir gecikme sonucunda 5 Şubat 2000 tarihi itibariyle yürürlüğe giren 4458 sayılı Gümrük Kanunu ile Türkiye bu yükümlülüğünü yerine getirmiş, malların menşei, gümrük değeri, Gümrük birliği alanına giriş ve çıkışlar, gümrük işlemlerine ilişkin Topluluk Gümrük Koduna uyum sağlanmıştır (İKV, 2004:29,30).

### **3.2.2.Tercihli Ticaret Anlaşmaları ve Otonom Rejimler**

Türkiye, GB ile AB'nin Ortak Ticaret Politikası kapsamında, üçüncü ülkelerden sanayi ürünleri ithalatında AB'nin ortak gümrük tarifesini uygulamayı, ithalat üzerinden alınan diğer vergi ve fonları kaldırmayı, AB'nin tercihli ticaret anlaşması imzaladığı üçüncü ülkelerle tercihli ticaret anlaşmaları müzakere etmeyi taahhüt etmiştir. Birliğin tercihli ticaret rejimi çerçevesinde serbest ticaret anlaşmalarının yanı sıra, Türkiye, MDAÜ ve EFTA ülkeleri ile arasındaki ortak menşe kuralları ve tarifeleri belirleyen Pan Avrupa Menşe Kümüleşyonu Sistemine (PAMK) 1999 yılında dâhil olmuştur. PAMK, sistem içerisindeki ülkeler arasında herhangi bir ülkenin hammadde ya da yarı mamulünü kullanarak nihai ürün üretme ve ihraç etme fırsatı yaratmaktadır.

Türkiye, AB'nin ortak ticaret politikasına uyum çerçevesinde otonom düzenlemelerine de 2001 yılına kadar uyum sağlamayı taahhüt etmiştir. AB'nin Genelleştirilmiş Tercihler Sistemine (GTS) ve Ceuta ve Meilla menşeli mallara uygulanan rejime uyum, üstlenilmesi gereken otonom rejimler olarak belirlenmiştir. Türkiye, otonom rejimlere uyum çerçevesinde Ceuta ve Meilla menşeli mallara uygulanan rejime henüz uyum sağlamamıştır. Otonom rejimler içerisinde en kapsamlı uyum alanını "Genelleştirilmiş Tercihler Sistemi" oluşturmaktadır. Genelleştirilmiş Tercihler Sistemi ile AB, BM Ticaret ve Kalkınma Konferansı (UNCTAD) tarafından belirlenmiş yaklaşık 150 gelişmekte olan ülkenin uluslar arası ticaret sistemi ile bütünleşmesini kolaylaştırmak amacıyla sanayi ürünleri ihracatlarına uyguladığı vergileri tek taraflı olarak indirmekte veya sıfırlamaktadır. Belirli dönemler itibariyle uygulanan GTS, her dönem sonunda yenilenmeye tabi tutulmaktadır. Buna göre belirli sektörlerde uzmanlaşan ülkelere o ürün grubu için uygulanan indirimlerin kaldırılması

ya da uluslararası çevre standartlarına uyum gösteren GTS kapsamındaki ülkelere ek tavizler tanınması gibi değişiklikler söz konusu olmaktadır (İKV, 2004,31–38).

#### **3.2.4. Ticarete Teknik Engellerin Kaldırılması**

1/95 Sayılı Ortaklık Konseyi Kararı, taraflar arasındaki ticaretin GB çerçevesinde geliştirilebilmesi ve malların serbest dolaşımının tam olarak sağlanabilmesi için Türkiye'nin ticarete teknik engellerin kaldırılmasına ilişkin AB mevzuatını Türk mevzuatına aktarmasını hükme bağlamıştır. Uyum sağlanması gereken AB teknik mevzuatı listesi ile uygulama koşul ve kuralları 2/97 sayılı OKK ile belirlenmiş ve Türkiye'nin 31 Aralık 2000 tarihine kadar standardizasyon, ölçüm, kalibrasyon, kalite ve akreditasyon, test ve belgelendirme alanlarındaki Topluluk Teknik Mevzuatını iç mevzuata aktarması öngörülmüştür.

2/97 sayılı OKK'de sıralanan yaklaşık 355 mevzuata uyum çalışmaları, 15 Ocak 1997'de yürürlüğe giren Bakanlar Kurulu Kararı ile DTM-Dış Ticarete Standardizasyon Genel Müdürlüğü'nün koordinasyonunda belirlenen kuruluşlarca sürdürülmektedir. Teknik mevzuat uyumunun hukuki alt yapısını oluşturan ve uyum çalışmalarının tek bir prosedürle iç hukuka aktarılmasına ilişkin genel hükümleri ortaya koyan “Ürünlere ilişkin Teknik Mevzuatın hazırlanması ve Uygulanmasına dair Çerçeve Kanun’un uygulama usul ve esaslarını belirleyen beş yönetmelikten “CE Uygunluk İşaretinin Ürüne İliştirilmesine ve Kullanılmasına Dair Yönetmelik”, Ürünlerin Piyasa Gözetimi ve denetimine dair Yönetmelik” ve “Uygunluk Değerlendirme Kuruluşları ile Onaylanmış Kuruluşlara dair Yönetmelik” 17 Ocak 2002 tarihinde yürürlüğe girmiştir.”teknik Mevzuatın ve Standartların Türkiye ile AB arasında karşılıklı Bildirime Dair Yönetmelik” ise 3 Mayıs 2002 tarihinde yürürlüğe girmiştir. “AB ile Türkiye arasında malların serbest Dolaşımını Engelleyen Önlemlerin Karşılıklı Bildirime İlişkin Yönetmeliğin” ise önümüzdeki dönem içerisinde yürürlüğe girmesi beklenmektedir (İKV, 2004:40).

#### **3.2.5-CE İşaretinin Kullanımı**

CE uygunluk işaretleme, AB'de satılan ve hizmete giren tüm elektrik ve elektronik ekipmanlar için AB tarafından istenen resmi markalamadır. Bu işaret, bir ürünün AB tarafından hazırlanan; ortak özellikleri itibariyle sınıflandırılmış ürün gruplarının uyması gereken asgari sağlık, emniyet ve çevre koruması koşullarını düzenleyen bağlayıcı mevzuata ve direktiflere uygunluğunu gösteren bir “uygunluk

işareti”dir. CE direktiflerde tanımlandığı gibi kullanıcıya/alıcıya bu ürünün güvenlik ve çevre gereksinimlerini karşıladığını onaylar (Ceylan, 2003:206).

CE işareti direktifleri arasında bulunan üye ülkelerde veya üçüncü ülkelerde üretilmiş tüm yeni ürünlerin, üçüncü ülkelere ithal edilen kullanılmış veya ikinci el ürünlerin, direktiflerin hükümlerine yeni ürünmüş gibi tabi olan, önemli ölçüde değişikliğe uğratılmış ürünlerin CE işareti taşıması gerekmektedir (Ülger,2003:109).

AB mevzuatı içerisinde toplam 21 adet CE direktifi bulunmaktadır. Tüm ürünlerin CE işareti taşıması gerekmemektedir. Örneğin farmasötikler, kozmetikler, kimya sanayi ürünleri, otomotiv vb. ürün grupları CE işaretlenmesi sistemi dışında kalmaktadır. CE işareti ilâştirilmesini zorunlu kılan direktiflerin Türk mevzuatına aktarılması çalışmaları 2003 yılında hız kazanmıştır. Direktiflerin iç mevzuata aktarılması ile CE işareti, iç piyasada da bir zorunluluğa dönüşecektir. Hâlihazırda alçak gerilim cihazları, elektro manyetik uyumluluk, makineler, sivil kullanım için patlayıcılar, patlayıcı ortamda kullanılan ekipmanlar, açık havada kullanılan ekipmandan çevreye yayılan gürültü, tıbbi cihazlar, vücuda yerleşebilir aktif tıbbi cihazlar, oyuncaklar, gezi amaçlı tekneler, basit basınçlı kaplar, basınçlı kaplar, sıcak su kazanları, gaz yakan aletler, otomatik olmayan tartı aletlerine ilişkin direktifler yürürlüğe girmiştir. Diğer direktiflerle uyum daha uzun vadede gerçekleşecektir (İKV,2004:42).

### **3.2.6.Standardizasyon ve Derecelendirme Kuruluşlarının Kurulması ya da Etkinliğinin Artırılması**

AB standartlarına uyum çalışmaları 1993 yılından bu yana Türk Standartları Enstitüsü (TSE) tarafından yürütülmektedir. Yaklaşık olarak %81 oranında AB standardı, Türk standardı haline getirilmiştir.1991 yılından bu yana Avrupa Standardizasyonu Kuruluşu CEN ve Avrupa Elektronik Standardizasyon Kuruluşu CENELEC’e bağlı üye olan TSE, GB sonrasında yeniden yapılandırılmış ve bünyesinde kalibrasyon, deney, uygunluk değerlendirme ve belgelendirme merkezleri oluşturulmuştur. Belgelendirme alanında CCA, HAR, KEYMARK ve CB vb. AB bünyesinde yürütülmekte olan belgelendirme sistemlerine dahil olunarak, belgelerin karşılıklı tanınması ile ilgili kolaylıklar ülkemiz sanayicisinin hizmetine sunulmuştur. TSE, yeni yapılanması çerçevesinde kalite bilincinin yaygınlaştırılması yönünde eğitim çalışmaları da yürütmeye başlamıştır.

AB teknik mevzuatına uyum kapsamında önemli bir işlevi olan Türk Akreditasyon Kurumu (TÜRKAK) Kasım 1999'da kurulmuştur. Ürünlerin ilgili oldukları teknik mevzuata uygunluğu değerlendirme hizmeti verecek kuruluşları akredite etmek üzere yapılandırılmış olan TÜRKAK, kalite kontrol sistemleri ve personelin belgelendirilmesi için tüzel ve gerçek kişilerin akreditasyonu ile test ve kalibrasyon kuruluşlarının akreditasyonunu gerçekleştirecek şekilde 2001 yılı Ağustos ayında işlerlik kazanmış ve başvurulara cevap vermeye başlamıştır. Temmuz 2002'de TÜRKAK, deney, kalibrasyon, personel belgelendirme, sistem belgelendirme, ürün belgelendirme, muayene sistem belgelendirme alanlarında 10 kuruma 23 Akreditasyon işlemi gerçekleştirmiştir. Bu kapsamda TSE sistem belgelendirme, personel belgelendirme, kalibrasyon ve deney laboratuvarı hizmetleri vermek üzere dört alanda akredite edilmiştir. TÜRKAK'ın 27 Kasım 2002 tarihinde toplanan Avrupa Akreditasyon Birliği (EA) Genel Kurulu'nda üyelik başvurusu kabul edilmiştir. Aynı yıl, uluslararası Laboratuvar Akreditasyon Birliği'ne de üye olmuştur. Önümüzdeki süreçte TÜRKAK Avrupa Akreditasyon Birliği Üyeleri ile karşılıklı Tanıma Anlaşmalarını imzalamayı öngörmektedir (İKV, 2004:42,43).

### **3.2.7.Fikri ve Sınâî Mülkiyet Hakları**

Gümrük Birliği'ne konu olan malların tabi olduğu fikri ve sınâî haklara ilişkin mevzuatın Avrupa Birliği ile Türkiye'de farklı düzeylerde bulunmasının serbest dolaşıma tarife dışı engel teşkil edecek olması, Türk mevzuatının Avrupa Topluluğu mevzuatına ve bu alandaki uluslararası sözleşmelere uyumunu gündeme getirmiştir. 1/95 sayılı Karar çerçevesinde yürütülen çalışmalar neticesinde Türkiye hem sınâî hem sanatsal mülkiyet hakkını kapsayan fikri ve sınâî mülkiyet hakkına ilişkin mevzuatını AB mevzuatına uyumlaştırmayı büyük ölçüde başarmıştır. Sınâî mülkiyet hakları konusunda gerekli mevzuatı, GB öncesinde yürürlüğe koymuş ve yarı resmi bir organ olarak Patent Enstitüsü'nü 1994 yılında kurmuştur. 1995 yılında son derece eski kanunlara dayanan ve güncelliğini yitiren Fikir ve Sanat Eserleri Kanunu'nun kapsamı genişletilmiş ve AB mevzuatına yakınlaştırılmıştır. 1/95 sayılı Ortaklık Konseyi Kararı'nda, belirtilen fikri ve sınâî mülkiyet hakkına ilişkin- WIPO (World Intellectual Property Organisation) Telif hakları, WIPO İcracılar ve Fonogramlar Anlaşması, Marka Kanunları Anlaşması ve Endüstriyel Tasarımların Uluslararası Tesciline ilişkin Lahey Anlaşması dışındaki- tüm uluslararası anlaşmaları onaylanmıştır. 3 Mart 2001 tarihinde yürürlüğe giren Fikir ve Sanat Eserleri Kanununda Değişiklik Yapılması Hakkında

Kanun ile taraf olunan uluslararası anlaşmalarla uyumlu olarak korsan yayıncılık, fikir ve sanat eser sahiplerinin manevi haklarının ihlali durumunda uygulanan cezai müeyyideler hususlarında yeni düzenlemeler getirilmiştir (Soğuk,12,13).

### 3.2.8.Rekabet

AB ile yapılan Gümrük Birliği Anlaşması müzakereleri sırasında gündeme gelmesi nedeniyle hazırlıklarına 1992 yılında başlanmış olan 4054 sayılı Rekabetin Korunması Hakkında Kanun, TBMM’de 7 Aralık 1994 tarihinde kabul edilip, 13 Aralık 1994 tarih ve 22140 sayılı Resmi Gazete’de yayımlanarak yürürlüğe girmiştir. 4054 sayılı Kanun’un “yasaklanan faaliyetler” başlıklı bölümü rekabet hukukuna ilişkin temel hükümleri oluşturmaktadır. Bu bölümde yer alan 4. madde, rekabeti kısıtlayıcı, engelleyici ya da bozucu nitelikteki teşebbüsler arası anlaşmalar ve uyumlu eylemler ile teşebbüs birliği kararlarını yasaklarken; 6. madde hâkim durumun kötüye kullanılmasını yasaklamaktadır. Kanun’un 7. maddesi ise bir piyasada hâkim durum yaratmaya ya da mevcut bir hâkim durumu güçlendirmeye yönelik olarak rekabetin önemli ölçüde azaltılması sonucunu doğuracak teşebbüsler arası birleşme ya da devralma işlemlerini yasaklamaktadır. Bu yasaklayıcı hükümlere ek olarak, bu bölümde yer verilen 5. maddede, 4. maddenin yasaklamasına getirilebilecek muafiyetin şartları düzenlenmektedir. Kanun’un uygulanmasını gözetmek ve bu Kanun’da verilen görevleri yerine getirmek üzere idari ve mali özerkliğe sahip Rekabet Kurumu 1997 yılında kurulmuştur. Rekabet Kurumu’nun karar organı Rekabet Kurulu’dur. Rekabet Kurulu’nun ilk üyeleri Kanun’un yürürlüğe girmesinden yaklaşık 2 yıl sonra 27 Şubat 1997’de atanmış; Rekabet Kurumu’nun yapılanması ise 5 Kasım 1997’de tamamlanmış ve Kurul şikâyetleri kabule başlamıştır ([http://plan9.dpt.gov.tr/oik03\\_rekabethukuku/raportaslagi22112005.pdf](http://plan9.dpt.gov.tr/oik03_rekabethukuku/raportaslagi22112005.pdf)).

AB’nin rekabet mevzuatı çerçevesinde Türkiye’nin temel yükümlülüklerinden biri de rekabeti bozacak şekilde bazı firmaların veya ürünlerin üretimini destekleyen devlet yardımlarının kaldırmasıdır. AT anlaşmasının 57. maddesinde devlet yardımları, kabul edilebilir olanlar ve kabul edilebilir olmayanlar olmak üzere temel bir ayırımı tabi tutulmuştur. Buna göre, ortak pazara ilkeleriyle uyuşabilir olduğu kabul edilen yardımlar dışında devlet yardımlarının rekabeti bozabileceği gerekçesiyle kaldırılması öngörülmektedir. Kabul edilebilir olarak nitelendirilen devlet yardımları ise yaşam düzeyinin son derece düşük olduğu ya da yüksek oranlı bir işsizliğin egemen olduğu

bölgelerin ekonomik gelişmesini desteklemeye ya da rekabet koşullarını bozmadıkça bazı bilgilerin veya ekonomik faaliyetlerin gelişimini desteklemeye, kültürel mirasın korunmaya ve geliştirmeye yönelik devlet yardımlarıdır (Mathieu, 2006:65).

Devlet yardımları ile ilgili mevzuatı AB mevzuatına aktarmak amacıyla, tekstil ve giyim sektöründeki teşvik sistemi, AB ile uyumlaştırılmış, 1995 yılında “İhracatta Devlet Yardımları” kararı yürürlüğe girmiş ve ihracatçılara sağlanan teşvikler kademeli olarak değiştirilerek genel muafiyetler sistemi benimsenmiştir Türkiye’de rekabeti kısıtlayıcı bir diğer yapı ticari nitelikteki devlet tekelleridir. Tekel Kanunu’nda, tekel idaresinin alkollü içkilerin dağıtımını ve ithali üzerindeki tekelinin kaldırılması yönünde değişiklik yapan kanun, 20 Ocak 2001 tarihi itibariyle yürürlüğe koyulmuştur. Tütün piyasasındaki tekeli kaldırarak olan tütün ve tütün mamulleri yasası ise 9 Ocak 2002 tarihi itibariyle Resmi Gazete’de yayımlanarak yürürlüğe girmiş, tütün ve alkollü içkiler piyasasının düzenleyen bir otorite olarak Tütün, Tütün mamulleri ve Alkollü İçkiler Düzenleme Kurumu kurulmuştur. Alkollü içkiler sektöründe liberalizasyon çalışmaları devam etmekte olup, bu ürünlerin iç ve dış ticaretine ilişkin usul ve esasları belirleyen yönetmelik 6 Haziran 2003 tarihinde Resmi Gazete’de yayımlanarak yürürlüğe girmiştir. Ancak halen ilgili sektörde özelleştirme gerçekleşmemiştir (İKV,2004:48,49).

Rekabete engel teşkil edecek düzenlemelerle ilgili olarak 1989 yılında yürürlüğe giren, 3577 sayılı İthalatta Haksız Rekabetin Önlenmesi Hakkında Kanun’un uyumlu hale getirilmesi yönünde bazı değişiklikler yapılmıştır.1999 yılında yapılan bu değişiklikler, Dünya Ticaret Örgütü’nün Anti-damping ve Sübvansiyon Anlaşmaları ile, AB’nin ilgili düzenlemelerini temel almaktadır (Uyanusta, 2005:33) .

### **3.2.9. Kamu Alımları**

Türkiye 1/95 sayılı OKK kapsamında AB mevzuatına uyum sağlanması hükmüne bağlanmış bir diğer konu olan kamu alımları piyasalarının karşılıklı açılmasına ilişkin olarak Kamu İhale Kanunu’nu 1 Ocak 2003’te yürürlüğe koymuştur. Kamu ihalelerine ilişkin uygulamaları yürütecek ve şikâyetleri çözüme bağlayacak hukuki ve idari düzeyde bağımsız Kamu İhale Kurumu ise Temmuz 2002’de yayımlanan yönetmelik ile çalışmalarına başlamıştır (Soğuk,13).

### 3.3. Türkiye'nin Gümrük Birliği Kapsamında Üçüncü Ülkelerle Olan İlişkileri

#### 3.3.1. AB Ticaretini Yönlendiren Temel Anlaşmalar ve İşleyişleri

AB'nin üçüncü ülkelerle olan ticari ilişkilerini tercihli ticaret düzenlemeleri aracılığıyla yürütmektedir. Birlik ticaretine yön veren tercihli ticaret düzenlemeleri şunlardır :(Balkır,1996:116,117).

**1- Ortaklık Anlaşmaları:** Topluluk 1962'de Yunanistan, 1963'de Türkiye ile, bu ülkelerin Topluluğa katılmalarını hedefleyen Ortaklık Anlaşması imzalamıştır. Ayrıca Malta (1970) ve Kıbrıs (1972) ile de gümrük birliği kurulmasını öngören birer ortaklık anlaşması imzalamıştır.

**2- Serbest Ticaret Anlaşmaları:** İrlanda, Danimarka ve İngiltere'nin Topluluğa 1973'de katılmalarından sonra EFTA ülkeleri ile serbest ticaret anlaşması imzalamıştır. 1977'de tamamlanan bu anlaşmalar uyarınca Topluluk ile EFTA ülkeleri arasında sınıflı ürünlerin ticaretinde serbest dolaşım sağlanmıştır.

**3- Tercihli Ticaret ve İşbirliği Anlaşmaları:** Topluluk Akdeniz Bölgesi içinde yer alan birçok ülke ile taraflar arasındaki ticarete kolaylıklar öngören ticaret ve işbirliği anlaşmaları imzalamıştır. Mısır, Tunus, Ürdün, Lübnan, Suriye, Fas, Cezayir ve Yugoslavya ile imzalanan ticaret ve işbirliği anlaşmaları, söz konusu ülkelere Topluluğa ihraç edilen sanayi ürünlerinin birçoğunda ve bazı tarım ürünlerinde tercihli gümrük rejimi uygulanmasını öngörmektedir. Bazı anlaşmalarda Topluluğun söz konusu ülkelere mali yardım yapması şeklinde hükümler de bulunmaktadır.

ACP (Afrika, Karayip ve Pasifik) ülkeleri ile Lome sözleşmesini imzalamıştır. İlk defa 1976'da imzalanan protokollerle iki defa uzatılan Lome Sözleşmesi uyarınca ACP ülkelerinden yaptığı ithalattan gümrük vergisi almamakta ve miktar kısıtlamalarını kaldırmış bulunmaktadır. Kahve, kakao ve rom gibi bazı tarım ürünlerinin Topluluğa ithalatında da özel düzenlemeler uygulanmaktadır. Buna karşın, Topluluk ülkelerinin ihraç ürünleri bu ülkelere "En Ayrıcalıklı Ülke" statüsündedir. Topluluk, Genel Preferanslar Sistemi (GPS) çerçevesinde Latin Amerika ve Asya'da bulunan gelişmekte olan ülkelerin mamul ve yarı mamul maddelerinin ihracatında belirli miktarlar için gümrük vergisi almamaktadır. COMECON ülkeleri ile ticaret anlaşmaları yapılması yolunda son yıllarda önemli adımlar atılmıştır. Ticaretin devlet eliyle yürütüldüğü ülkelere Çin, Romanya ve Yugoslavya ile ikili ticaret anlaşmaları vardır.

### 3.3.2.GB Kapsamında Türkiye'nin Üçüncü Ülkelerle Olan İlişkileri

1/95 Sayılı Ortaklık Konseyi Kararı ile Türkiye, AB'nin üçüncü ülkelerle ilişkilerini düzenleyen ticaret politikalarına uyum sağlamayı taahhüt etmiştir. Bu kapsamda AB'nin serbest ticaret anlaşması imzaladığı ülkelerin bazıları müzakereler tamamlanarak serbest ticaret anlaşmaları imzalanmıştır. Ancak, bazı ülkelerle yürütülen müzakereler, bu ülkelerin Türkiye, AB ile aynı şartlarda serbest ticaret anlaşması imzalamayı kabul etmemeleri nedeniyle henüz sonuçlandırılmamıştır.

AB'nin üçüncü ülkelere yönelik tercihli ve otonom rejimlerine tedricen uyum sağlanması yönündeki çalışmalar hâlihazırda devam etmektedir. EFTA ülkeleri ile 1992 yılında tamamlanan serbest ticaret anlaşmasının (STA) ardından bu yöndeki çalışmalar Gümrük Birliği ile ivme kazanmış ve 1996 yılından itibaren İsrail, Macaristan, Romanya, Litvanya, Çek ve Slovak Cumhuriyetleri, Estonya, Letonya, Slovenya, Bulgaristan, Makedonya, Polonya, Hırvatistan, Bosna-Hersek, Filistin ve Tunus ile serbest ticaret anlaşmaları imzalanarak yürürlüğe konulmuştur. Bununla birlikte, Macaristan, Litvanya, Çek ve Slovak Cumhuriyetleri, Estonya, Letonya, Slovenya ve Polonya'nın 1 Mayıs 2004 tarihinde AB'ye üye olmaları nedeniyle, ülkemiz ile anılan ülkeler arasındaki STA'lar 30 Nisan 2004 itibarıyla feshedilmiş ve bu ülkelerle olan ticaret Gümrük Birliği kapsamında gerçekleştirilmeye başlanmıştır. Dolayısıyla, hâlihazırda EFTA, İsrail, Bulgaristan, Romanya, Makedonya, Hırvatistan, Bosna-Hersek, Filistin ve Tunus ile imzalanan STA'lar yürürlükte. Fas, ve Suriye ile 2004 yılı imzalanan STA'ların yürürlüğe konulmasına ilişkin onay işlemleri 2005 yılı içerisinde tamamlanmıştır. Mısır (27.12.2005), Arnavutluk (22.12.2006) ile müzakere edilen serbest ticaret anlaşmaları da sonuçlandırılmıştır. Ürdün ve Lübnan ile müzakerelere devam edilmektedir. Körfez İşbirliği Konseyi ile STA müzakerelerinin başlatılmasına imkân tanıyacak Çerçeve Anlaşma da Bahreyn'de 30 Mayıs 2005 tarihinde imzalanmıştır (<http://www.dttm.gov.tr>).

Bununla birlikte, Lübnan, Faroe Adaları, Ürdün, Meksika, Güney Afrika, Cezayir, Sırbistan-Karadağ Cumhuriyeti ile sürdürülen müzakereler henüz sonuçlandırılmamıştır. Bu ülkelerle anlaşma koşulları hususunda sorun yaşanmaktadır. Bu ülkeler, AB ile gerçekleştirdikleri anlaşmalarda ortaya koydukları tavizleri Türkiye'ye tanımamaktadırlar. İlgili ülke pazarlarında Türkiye'nin AB karşısında dezavantajlı bir konumda olmasına neden olacak bu yaklaşım, uzlaşmayı

engellemektedir. İmzalanmayan STA'lara ilişkin olarak Türk tarafınca GB Ortaklık Komitesi (GBOK) ve OKK toplantılarında, sürecin üçüncü ülkelerin irade ve hazırlık eksikliklerinden aksadığı belirtilmiş, AB'nin söz konusu ülke pazarlarında rakipsiz olarak ticaret yapmasına sebep olan bu durumun çözümlenmesi için Birliğin destek ve baskısının gerekli olduğu bildirilmiştir. Topluluğun serbest ticaret anlaşması taslak metinlerine, ilgili üçüncü ülkenin Türkiye ile müzakerelere başlaması yönünde bir hüküm koymasının faydalı olacağı ifade edilmiştir. Ayrıca Türkiye'nin STA müzakerelerinde Komisyon'un bir temsilcisinin bulunması da gündeme getirilmiştir. Bu konuda Türk tarafının taleplerini haklı bulan AB yetkilileri, Türkiye'nin Kuzey Afrika ülkeleri ile Avrupa Akdeniz Ortaklığı çerçevesinde STA imzalaması yönünde teşvik politikaları geliştirmeyi öngörmüştür. Topluluğun Cezayir ve Lübnan ile yaptığı serbest ticaret anlaşmalarına Türkiye ile de benzer koşullarda bir serbest ticaret anlaşması yapılması gerektiğini belirten birer bildirge eklenmiştir. AB'nin olumlu yaklaşımlarının sonuç verebilmesi için öncelikle anlaşmalara eklenen bildirgenin yaptırım gücünün ne olacağı kesinlik kazanmalı, üçüncü ülkenin aynı anlaşmayı Türkiye ile de imzalaması için öncelikle anlaşmalara eklenen bildirgenin yaptırım gücünün ne olacağı kesinlik kazanmalı, üçüncü ülkenin aynı anlaşmayı Türkiye ile de imzalaması için bir tarih sınırı getirilmelidir. Bu konular netleşmeden AB'nin üçüncü ülkelerle yapacağı tercihli anlaşmalara, belirtildiği şekilde bir bildirge koymasının herhangi bir fayda sağlaması mümkün değildir (İKV,2004:36,37).

### **3.4. Türkiye-AB İlişkilerinde Karşılan Sorunlar ve Eleştirilen Konular**

Manisalı (1995:69,70)'e göre AB ile Türkiye arasında imzalanan GB anlaşması aşağıda belirtilecek nedenlerle Türkiye için sakıncalar içermektedir:

- i. Türkiye AB'nin üçüncü ülkelerle imzaladığı ve imzalayacağı anlaşmalarla bağlıdır. Ancak, bu anlaşmalar AB'ye tam üye ülkelerin çıkarları doğrultusunda, politik ve ekonomik tercih ve önceliklerine göre imzalanmış anlaşmalardır.
- ii. Anlaşmalarla birlikte, Türkiye AB'nin dış ticaret politikalarına uymakla da yükümlüdür. Yani, AB bir ülkeye ticari kısıtlama getirir ya da ambargo uygularsa Türkiye buna uymak zorundadır.
- iii. Türkiye'nin üçüncü ülkelerle olan ilişkileri dolaylı bir biçimde AB politikası içine sokularak ipotek altına alınmıştır. Türkiye'nin AB üyeleri

dışında ticari ya da politik ilişkiler kurmak üzere üçüncü ülkelerle imzalayacağı anlaşmaların AB'nin Gümrük Birliği sisteminin olumsuz etkilememesi gerekir.

Yani, Türkiye, AB'nin örneğin ABD ile yaptığı ikili ticaret anlaşmasına tek yanlı olarak uymak zorundadır. Türk firması ABD'ye bir sınaî ürün satarken üçüncü ülke işlemi ile karşı karşıya kalır ve kendisine en yüksek gümrük tarifesi uygulanır. Buna karşılık aynı sanayi ürünü ABD'den Türkiye'ye ihraç edilirken Türkiye AB üyesi bir ülke gibi işlem görür ABD'nin malına AB'nin kabul ettiği düşük gümrük tarifelerini uygular (Manisalı,2006:26).

Türkiye AB'nin kendi iradesi ve katılımı dışında çeşitli ülkelerle ve ülke takımlarıyla imzaladığı serbest ticaret anlaşmalarıyla bağlıdır. Buna karşılık Türkiye OGT ile bağlıdır, bu nedenle, AB dışındaki bir ülke ya da ülke takımıyla gümrük birliği kuramaz ya da serbest ticaret anlaşması imzalayamaz.(Ortak gümrük tarifesinden daha düşük bir gümrük tarifesi uygulayamaması nedeniyle.)Bu durum Türkiye'nin AB dışındaki ülkelerle ilişkilerini sınırlamaktadır. Buna göre Türkiye, kendi çıkarı için herhangi bir üçüncü ülkeden sıfır tarifeyle bir hammaddeyi ithal edemez (Şu kadar ki, OGT bu kalemde sıfırın üstünde saptanmış bulunuyor olsun).Ayrıca, Türkiye AB ile ilişkili bütün hukuki yükümlülüklerle (rekabet hukuku vb.) uymak zorundadır. Anlaşmazlıklarda ise sorunu ancak Ortaklık Konseyi'ne götürebilir, Avrupa Adalet Divanına götüremez. Oysa Ortaklık Konseyi Yunan vetoları dolayısıyla çalıştırılmamaktadır. Türkiye'yle AB arasında, bir kısmı Yunanistan ile Türkiye arasındaki ihtilaflardan kaynaklanan, bir kısmı Türkiye'nin Güneydoğu sorunundan kaynaklanan çok büyük ihtilaflar vardır ve bunlar ekonomik ilişkileri Türkiye aleyhine etkilemektedir. Bunun en açık örneği Son Dönem'in ilk beş yılı için taahhüt edilen 2.8 milyar dolarlık mali destek (büyük kısmı projelerin tasvibine bağlı) kanalından Türkiye'nin hiç yararlanamamış olmasıdır. AB, anlaşmada verdiği tavizleri taahhüt etmek, Türkiye'nin yer almadığı ilgili organlarda onaylandığı takdirde ancak yerine getirmek, buna karşı Türkiye'nin aynı olanaktan yararlanamaması gibi bir "uygulama" yapıyor. Dolayısıyla anlaşmaya giren her madde Türkiye için bir yükümlülük olduğu halde AB için sadece bir niyet olmaktadır. Nitekim Yunan vetosu, Avrupa Parlamentosu reddi, politik ihtilaflar gibi gerekçelerle Türkiye son dönem için de kaynak alamamıştır:1980-95 arasında verilmesi beklenen 3 Milyar dolar tutarındaki kaynağı alamamış olması gibi. Oysa demokrasi, insan hakları gibi AB talepleri açısından

Türkiye'nin çok gerisindeki Arap ülkeleri için AB bu kısıtları hiç işletmemektedir:1970'li yıllarda askeri rejimden çıkan Yunanistan, Portekiz ve İspanya'yı tam üyeliğe kabul ederken de işletmemiştir (Kazgan,1999:414-416).

Manisalı (2006,12)'de ayrıca, AB'nin Katma Protokol'ün Türkiye'nin yararına olan bazı maddelerini zamanla tasfiye ettiğine vurgu yapmaktadır. Örneğin 1986 yılına kadar Türk işgücünün AET içinde serbest dolaşımı öngörülmüş olmasına rağmen, 1985 yılında buna ilişkin madde iptal edilerek Katma Protokol kapsamından çıkartılmıştır. Ayrıca Manisalı (2006,24)'e göre: "AB yapısı içinde sosyal, siyasi, mali, askeri ve kültürel mekanizmalardan 'ayrı ve bağımsız bir Gümrük Birliği sistemi yoktur.'Ticari, mali, iktisadi, parasal mekanizmalar ve kurumlar iç içe geçmiştir. Bu bir bütünleşme projesidir." Ve 1963 Ankara Anlaşması Türkiye'nin AB'ye tam üyeliğini öngören bir anlaşmadır, tam üyelik ve serbest dolaşım bir bütünün parçalarıdır, birbirinden bağımsız olarak uygulanamaz. Uygulamada da Türkiye'den başka AB'ye tam üye olmadan AB ile gümrük birliği anlaşması imzalayan başka hiçbir ülke yoktur.

Türkiye-AB Gümrük Birliği ilişkilerinde eleştirilen konulardan biri de menşe kuralları ile ilgili olarak AB'nin Türk ihraç mallarına uyguladığı kısıtlamaların devam etmesidir. Örneğin AB, Japon otomobil üreticilerinin Türkiye'deki fabrikalarında ürettikleri araçların menşesini Türkiye olarak kabul etmemekte ve bunları Japon imalatı muamelesine tabi tutmaktadır (Tezok,2003:170).

Menşe kuralları ülkeler arasındaki ekonomik ilişkilerde ticareti sınırlayıcı engellerin uygulanmasını etkileyen bir unsurdur ve yanlış uygulandığında taraflar arasında rekabeti bozucu etkiler doğurabilir. Yukarıda belirttiğimiz örnekte, Japon üreticilerin Türkiye'deki fabrikalarında üretilen araçlar Japon malı sayıldığından buna göre işlem görmekte ve Türkiye ile AB arasında imzalanan GB anlaşması hükümlerinin dışında tutulmaktadır. Yani bu ürünler için Türkiye GB nedeniyle sanayi ürünleri için AB pazarlarında sahip olması gereken serbest ticaret avantajlarından yararlanamamaktadır. Türkiye AB'nin serbest ticaret anlaşması imzaladığı ülkelerle, müzakere sürecinde de sıkıntılar yaşamaktadır.1/95 Sayılı Ortaklı Konseyi Kararı ile Türkiye AB'nin ortak ticaret politikasına uymakla yükümlü kılınmasına rağmen, bu politikaların belirlendiği karar mekanizmalarında temsil edilmemekte, bunun bir sonucu olarak, alınan kararlarda Türkiye'nin çıkarları ve öncelikleri göz önünde bulundurulmamaktadır. Ayrıca, anlaşmalar imzalandıktan sonra, anlaşmayı imzalayan ülkenin Türkiye ile de eşit şartlarda serbest ticaret anlaşması imzalamasını sağlayacak

önlemler alınmamış, bağlayıcı cezai müeyyideler getirilmemiştir. AB'nin serbest ticaret anlaşması imzaladığı fakat Türkiye'nin yukarıda sayılı sebepler başta olmak üzere henüz serbest ticaret anlaşması imzalamadığı ülkelere ait ürünlerin, AB üzerinden Türkiye'ye girmesi ise bir trafik sapması oluşturmaktadır. Bu durumu engellemek amacıyla 1/95 sayılı OKK 16. maddesine dayanarak Türkiye'nin fark giderici vergi uygulama hakkı 2001 yılında sona ermiştir. Bu hakkın, anlaşmaların Türkiye'den kaynaklanmayan sebeplerden dolayı öngörülen sürede imzalanmadığı gözetilerek, anlaşmalar imzalanıncaya kadar uzatılması gerekmektedir. Bu konuda Türk tarafı talepte bulunmuş ancak henüz bir gelişme sağlanmamıştır. Bu durum, uygulamada önemli sorunlara neden olmaktadır. Öncelikle AB ülkeleri bu ülkelerin pazarlarında avantajlı koşullarda ticaret yapmakta ve Türkiye'nin bu pazarlarda rakibi olmaktadır. Ayrıca, bu ülkelerden AB'ye ihraç edilen ucuz ürünler, AB üzerinden Türkiye'ye gümrüksüz girmekte, oluşan trafik sapması iç pazarımızda rekabeti bozmaktadır. Örneğin Kuzey Afrika ülkeleri ile bu sorun yaşanmaktadır (İKV,2004:37,89).

Bu sorunlar Türkiye'nin sadece ticaret politikalarını etkilememekte, aynı zamanda mali kayıplara uğramasına da neden olmaktadır. Örneğin Türkiye'nin Meksika ile AB paralelinde bir serbest ticaret anlaşması yapma yönündeki talebinin Meksika tarafından uygun görülmemesi: Türkiye'nin Meksika pazarında AB ürünleri ile rekabet avantajını kaybetmesine, Meksika ürünlerinin AB pazarındaki rekabet şartlarının tek taraflı olarak artmasına, Türkiye'ye bu ürünlerin AB üzerinden trafik sapması yoluyla ithal edilmesine; bütün bunların sonucu olarak da ticarete haksız rekabete ve Türkiye'nin mali kayıplarının ortaya çıkmasına yol açtığı görülmektedir (<http://www.dtm.gov.tr/dtmadmin/upload/EAD/DisTicaretDegerelendirmeDb/Strateji.doc>:58).

Buna ilave olarak AB, GB kapsamında Ankara Anlaşması başta olmak üzere diğer protokol ve ortaklık organlarının belgelerinden kaynaklanan mali yükümlülüklerini tam olarak yerine getirmemesi Türkiye'nin GB öncesinde ve sonrasında rekabet gücünün artışı, üretim/ihracat yapısının çeşitlenmesini ve gelişimini engellemiştir. AB, GB kararının kabul edildiği Ortaklık Konseyi Toplantısında üstlendiği ve Türkiye'ye 4-5 yıllık bir dönem içinde 2,5 milyar EURO'ya varan mali yardım yapma yükümlülüğünü yerine getirmemiş, aynı şekilde kurumsal alanda bütünleşmeyi kolaylaştırmak, amacıyla öngörülen bazı önlemleri almamıştır. Bu yükümlülüklerin yerine getirilmemiş olmasının başlıca nedeni Yunanistan'ın Avrupa

Parlamentosunun muhalefetidir. Bu itibarla, Topluluk ile Türkiye arasındaki 30 yıllık kronik dış ticaret açığının temellerinde Türkiye'nin eksiklikleri, 1970'li yılların olumsuz gelişmeleri kadar, AB'nin Türkiye'ye karşı mali ve teknik destek konularındaki olumsuz yaklaşımı da etkili olmuştur(<http://www.dtm.gov.tr/dtmadmin/upload/EAD/DisTicaretDegerelendirmeDb/Strateji.doc:62>)

## DÖRDÜNCÜ BÖLÜM

### TÜRKİYE'DE SANAYİ SEKTÖRÜ

#### 4.1. Türkiye'de Sanayi Sektörünün Gelişimi, Yapısı ve Sorunları

Türkiye'nin ilk sanayileşme dönemi, gerek iktisat politikalarının yöneldiği amaç ( korumacılık ve devletçilik) gerek elde edilen sonuçlar bakımından 1930–1939 dönemi olarak nitelendirilebilir. Sanayileşme doğrultusunda ilk ciddi adımların atıldığı bu yıllarda sanayi sektörü sabit fiyatlarla yıllık %103'lük büyüme hızı ortalamasına ulaşabilmiştir. Sanayi kesimi Cumhuriyet tarihinin bundan sonraki hiçbir döneminde bu büyüme hızına ulaşamayacaktır. Bu dönemde sanayileşme öncelikle yaygın tüketim mallarının ülke içinde üretilmesi yönünde gerçekleşmiş ve dönem son bulduğunda Türkiye üç beyazları (un, şeker ve dokuma) yerli üretimle sağlayabilecek bir konuma ulaşmıştır.

1946 yılı, Türkiye tarihinde siyasi ve iktisadi bakımdan yeni bir dönüm noktasını oluşturur. İktisadi bakımdan 1946 yılına bir dönüm noktası olma niteliği kazandıran özellik, 16 yıldır kesintisiz olarak izlenen kapalı, korumacı, dış dengeye dayalı ve içe dönük iktisat politikalarının aşamalı olarak serbestleştirilmesidir. Serbestleşmeye yönelen bir dış ticaret rejiminin sonucu olarak, iç pazara dayalı bir sanayileşme programı değil, dış pazarlara dönük, tarıma, madencilığe, alt yapı yatırımlarına ve inşaat sektörüne öncelik veren bir kalkınma anlayışı benimsenmiştir. Bu dönemde (1946-1953) sınaî büyüme gerilemiş ve tarım kesiminde yaşanan büyümenin gerisinde kalmıştır. Dönem boyunca tarımın ortalama büyüme hızı % 13,2 iken sınaî büyüme % 2 olarak gerçekleşmiştir. Tarım kesiminin milli hâsıla içindeki payı 1946–47 ortalaması olarak % 42,0 iken, 1952-53'te bu oran % 45,2'ye çıkmıştır. Aynı yıllarda sanayi sektörünün payı ise %15,2'den %13,5'e düşmüştür. 1954–1961 yılları, savaş sonunun genişleme konjonktürünün ve liberal dış ticaret politikalarının son bulduğu, ekonominin görece bir durgunluk içinde dalgalanmalara tabi olduğu; ihraç mallarına yönelik talepteki düşme ve dış kaynakların belli bir düzeyi aşmaması yüzünden doğan dış tıkanmaya tepki olarak ithalat sınırlamalarına gidildiği bir dönem olarak nitelendirilebilir. Sanayi kesimi dönem içinde görece bir durağanlık içine girmiş ve ithalat güçlüklerini ithal ikamesiyle karşılamaya çalışmıştır. Ancak buna rağmen tarıma göre daha hızlı bir büyümeyi gerçekleştirerek, dönem ortalaması olarak % 4,3'lük büyüme hızına

ulaşabilmiştir. Sanayi kesiminin iç bileşiminde ise önemli değişimler gerçekleşmemiştir. Şeker ve çimento sanayine dönük kamu yatırımları, bu iki ürünün iç talebinin büyük ölçüde karşılanmasını sağlamış; kamu kesimi, çay, tütün, demir-çelik, kâğıt gibi üretim kollarında devletçi dönemin yatırımları nedeniyle egemen olmaya devam etmiştir. Buna karşılık tekstil gibi diğer tüketim mallarında ithalat güçlüklerinden kaynaklanan uygun piyasa koşullarına, özel sanayinin yeni yatırımlarla cevap verdiği gözlenmektedir. Dönem sonunda sanayide yaratılan katma değer kamusal kesimi ve özel kesim arasında yarı yarıya paylaşıldığı; tüketim malı sanayinin toplam sanayi hasıla içinde % 70-75 oranında bir yer aldığı gözlenmektedir (Boratav,2003:71-113).

1960’larda sanayileşmesini “planlı kalkınma” modeline dayandıran Türkiye, ekonomisinin büyük bir krize girdiği 1970’lerin sonlarına kadar devlet himayesinde ithal ikameci bir sanayileşme politikası izlemiştir. Bu politikalardan köklü bir dönüşü simgeleyen 1980 yılına kadar, sanayileşme özel sektör için özendirici ve yönlendirici, kamu sektörü için ise emredici nitelikteki “Beş Yıllık Kalkınma Planlarına” dayandırılmıştır. Bu uzun dönemin kendine özgü iç ve dış koşulları, özel sektörün ulusal “kalkınma” hareketini tek başına gerçekleştirememesi ve “sanayileşme” hedefine sadece piyasa güçlerine dayalı politikalarla ulaşamayacağı gerçeği, dönemin hükümetlerini bilinçli olarak devlet öncülüğünde ithal ikameci politikalar uygulamaya yöneltmiştir (Eser,1995:15,16).

İthal ikameci sanayileşmenin tüketim mallarına öncelik veren erken aşamalarında, sağlanan üretim artışı ile genişleyen iç pazar ve yüksek satın alma gücünün karşılıklı uyumu devam ettiği sürece pek sorun çıkmamış, pazarı geniş ve teknolojisi kolay malların yurt içindeki üretimi artış göstermiştir. Bu aşamada sanayide sermayenin tekil bileşimi de ( sermaye yoğunluğu, teknoloji ve bilgi düzeyi) yüksek değildir. Sanayinin ithal girdi kullanım oranı düşüktür ve geleneksel tarım ürünlerinin ihracatından ve yurt dışındaki işçilerden sağlanan döviz gelirleri gerekli ithalatı kolaylıkla sağlayabilmektedir. 1960’ların sonlarına kadar gıda ve dokuma gibi temel tüketim malları üreten sektörlerde önemli ölçüde ithal ikamesi gerçekleştiren Türkiye, daha sonra demir-çelik ve petro kimya gibi ara mallarında ve bazı yatırım malları sektörlerinde yerli üretim sürecini başlatmıştır. Ancak, ithal ikameci birikim rejiminin ara ve yatırım mallarının ikamesini hedefleyen bu ileri aşamasında, önceki aşamalardan farklı olarak, başlangıçta küçük ölçek ve kolay teknoloji ile gerçekleştirilen yatırımlar,

giderek daha çok sermaye ve ileri teknoloji gerektirmektedir. Üstelik sanayileşmenin sürdürülebilmesi ve bunun gerektirdiği hammadde ve sermaye malları ithalatının yapılabilmesi için istikrarlı bir döviz geliri de gerekmektedir. Bu ise rekabet gücü olan, etken ölçeklerde kurulmuş ve yeni teknoloji kullanan bir sanayi yapısı ile mümkündür. Oysa birçok sektörde ölçek ekonomilerinden yararlanamayacak ölçüde küçük kapasiteye sahip olan günün koşullarına göre geri ve emek yoğun teknolojilerle çalışan sanayide verimlilik düzeyi düşüktür. Türk parasının aşırı değerlenmiş olması ithal girdi kullanımını özendirmiş, buna karşılık sanayinin ihracat yönünden katkısı sınırlı kalmıştır. Gıda ve dokuma- giyim gibi tüketim malları üreten sektörlerde bazı yıllarda ihracat artışının sektörel üretim artışına katkısı olsa da, genellikle üretim ölçeği teknolojik yönden olması gereken (Optimum) düzeyin çok altında bulunan ve rekabet gücü zayıf olan sanayi, bu ileri aşamada gereksinim duyduğu döviz üretememiştir ve Türkiye 1970'lerin sonlarına gelindiğinde döviz darboğazından kaynaklanan büyük bir krize girmiştir. Sermaye birikimi zayıf, teknolojisi geri, verimliliği düşük, korunmuş iç pazar için üretim yapan ve dövizini üretemeyen bir sanayi yapısıyla ithal ikameci birikim süreci tıkanmıştır. Daha dönemin ortalarında, imalat sanayinde ithal ikamesi yönünden ayakta durabilen sektör yok gibidir (Eser,Eser,1995:17,18).

#### **4.1.1. GB Öncesi Dönem (1980–1995)**

1980 yılı Türkiye'nin sanayileşme sürecinde bir dönüm noktasını temsil etmektedir. Hızlı fiyat artışları, üretim darboğazları ve dış ödeme güçlükleri biçiminde görülen iktisadi bunalım zamanla siyasal ve toplumsal bir bunalıma dönüşmüş, mevcut birikim rejiminde köklü değişiklikler gündeme gelmiştir.1980 yılı başlarında yürürlüğe konulan ekonomik istikrar önlemleri öncelikle kamu sektörünün daraltılmasını, piyasa mekanizmasının serbestçe işlemlerini öngörmüş ve sınaî üretimin arttırılması piyasa koşullarına bırakılmıştır. Bu ilke çerçevesinde mevcut kamu işletmelerinin zaman içinde özel sektöre devredilmesi amaçlanmış ve geçmişte sanayileşme sürecinde kurumsal düzeyde benimsenen planlama fikrinden vazgeçilmiştir. Bu önlemler aynı zamanda ekonominin dışa açılmasını ve uzun dönemde kapitalist dünya ekonomisiyle bütünleşmeyi amaçlamıştır (Berksoy,Boratav,1993:18).

1980 öncesinde uygulanan ithal ikamesine dayalı sanayileşme politikası, 1980 istikrar tedbirleri ile yerini ihracata yönelik teşvik politikalarına bırakmıştır. Böylece dış rekabete açık bir sanayileşme modelinin esasları uygulanmaya başlanmıştır. İthalattaki

yasakların azaltılarak, gümrük duvarlarının aşağı çekilmesi, ihracatın çeşitli tedbirlerle teşviki ve kolaylaştırılması, kambiyo rejiminin liberalleştirilmesi, Türk parasının gerçekçi bir şekilde değerlendirilmesi ve yabancı sermaye yatırımlarının kolaylaştırılması ve teşvik edilmesi bu politikaların temel unsurlarını oluşturmaktadır (Uludağ, Arıcan, 2003:101).

İmalat sanayinin 1980 öncesi oligopolistik ve tekelci rekabet piyasa yapısı özelliği, 1980 sonrasında da devam etmiştir. Yoğunlaşma oranı, ara ve yatırım malları sanayinde, tüketim malları sanayine oranla daha fazla olmuştur. Bu durum, tüketim malı alt sektöründe üretimin daha küçük ölçeklerle yapılabilme özelliğinden kaynaklanmaktadır. 1980 sonrasında en fazla istihdam öncü sektör seçilmiş -gıda, dokuma, kimya, metal işleme ve taş-toprağa bağlı- sanayilerde gerçekleşmiştir. Bu sanayiler 1988 yılı için imalat sanayi istihdamının %69'unu sağlamıştır (Özbeç,2000:8).

1980 sonrası reform süreci 1988'e gelindiğinde ivmesini kaybetmiş ve ekonomi bir tıkanma içine girmiştir. 1988'in tüm makro ekonomik verileri "ihracata yönelik büyüme" politikalarının iktisadi ve sosyal sınırlarlarına ulaştığını göstermekteydi. Bunu izleyen yıllarda artık Türkiye Ekonomisi'nde dışa açılım öncelikleri reel üretim sektörlerinde değil, finans ve kambiyo hizmetlerini de kapsayacak politika değişiklikleriyle biçimlendi. Söz konusu politika değişikliklerinin en önemlisi 1989'da ödemeler dengesi sermaye hareketleri üzerindeki tüm kısıtlamaların kaldırılarak, kambio rejiminin serbestleştirilmesidir. Böylece Türkiye ekonomisi dünya pazarlarıyla eklemlenme ve küreselleşme sürecinde yeni bir aşamayı gerçekleştirerek, 1990'lı yıllara doğrudan doğruya "dışa açık bir makroekonomi" görünümünde girmiştir (Yeldan,2001:39).

#### **4.1.2. GB Sonrası Dönem (1995-2005)**

1990'lar, finansal serbestleşmenin tamamlandığı dönemi göstermektedir. Bu dönemde ücretli emek gelirlerinin daraltılmasına dayalı "klasik" birikim süreci yerine yeni tür kaynak aktarımı ve rant transferi mekanizmaları devreye sokulmuştur. Finansal serbestleşmenin getirdiği yeni tür mali araçlar bu mekanizmaların yürütülmesinde en önemli unsurları oluşturmuş, devlet bir yandan toplumsal gelir dağılımının düzenlenmesi işlevini yerine getirirken, bir yandan da kamu sektörü mali dengeleri bu sürecin tüm maliyetlerin üstlenmiştir (Yeldan,2001:26).

Sanayi sektöründe 1980 yılından sonra görülen, sağlıksız ve dengesiz büyümede, yatırımların ve ihracat artışlarının payı düşük olmuştur. Yurtiçi talep artışının büyümenin temel kaynağı olması, 1980 öncesinde aşırı ithal ikamesine yol açarken, 1980 sonrasında da ihracatçı kesimlerin kaynak ve üretimlerini rantların yüksek olduğu iç piyasaya yönlendirmelerine, dolayısıyla ihracatın engellenmesine yol açmıştır. Sonuçta, tüketim harcamalarını uyararak ve bunu da kısa süreli dış kaynakla finanse etme politikası uzun süreli olmamış, ekonomide “5 Nisan 1994” bunalımı yaşanmıştır. 1995 sonrası tekrar canlanan ekonomi iç talep genişlemesi ile genişlemeci maliye ve para politikaları sayesinde büyümesini devam ettirmiştir. GSMH içindeki en yüksek pay hizmetler sektörüne aitken, dönem içerisinde sanayi sektörü payı önemli oranda artmış; tarım sektörü payı ise azalmıştır. Sanayi sektörü payındaki artışta, inşaat (konut) ve ticaret alt sektörlerindeki önemli orandaki artışların payı yüksektir (Özbey,2000:7).

1997 yılının ortalarında ilk olarak Asya ülkelerinde, daha sonra Rusya’da ortaya çıkan küresel krizlerin Türkiye’deki ilk etkisi mali piyasalarda olmuştur. Küresel krizin sanayi üretimi, kapasite kullanımı, istihdam ve ihracat üzerinde etkileri,1999 yılında görülmüştür.1999 yılı sonunda, Türk Hükümeti, ekonomide daha istikrarlı bir büyüme ortamı sağlamak amacıyla, Uluslararası Para Fonunun (IMF) desteğiyle üç yıllık bir makro ekonomik programı uygulamaya koymuştur. Bu programın uygulanması sonucunda, 2000 yılında, ekonomide faiz oranlarının hızla beklenen seviyenin altına inmesi, enflasyon oranının önemli ölçüde düşmesi, üretim ve iç talebin yükselmeye başlaması şeklinde olumlu gelişmeler gözlenmiştir.2000 yılında, sanayi de ekonomideki olumlu gelişmelere paralel bir performans sergilemiştir. Ancak, 2000 yılında, Türk Lirasının reel değerinin beklenenin üzerinde artması, iç talebin hızla yükselmesi, ham petrol ve doğal gaz gibi enerji ürünlerinin fiyatlarının artması, Euro/ABD Doları paritesindeki gelişmeler ve cari işlemler açığının program seviyesini önemli ölçüde aşması gibi bazı beklenmeyen gelişmeler de yaşanmıştır. Ayrıca, bazı önemli kamu işletmelerinin özelleştirilmelerinde gecikmeler, finans sektörünün sağlıksız yapısı ve kamu bankalarının neden olduğu sorunlar, uluslararası sermayenin gelişmekte olan piyasalara ihtiyatlı yaklaşımı 2000 yılının ikinci yarısında Türkiye’ye net sermaye girişini azaltmıştır. Bu gelişmeler, Kasım 2000 ve Şubat 2001’de olmak üzere arka arkaya iki krize yol açmıştır. Bunun sonucunda, faiz oranları yükselmiş, dalgalı kur sistemine geçilmiş ve Türk Lirası devalüe edilmiştir. Bu durumun ekonomide yarattığı belirsizlik , iç talebi daraltmış ve tüm sanayi sektörlerini olumsuz etkilemiştir. Mali

krizi aşmak için, Nisan 2001’de yeni bir ekonomik program açıklanmıştır. Programda; ihracata, KOBİ’lere ve işletmelerin finansal sorunlarına ilişkin yeni tedbirlere yer verilmiştir. 2001 yılında sanayide yaşanan yüksek daralmayı takiben, 2002 yılının ilk çeyreğinin sonunda sanayinin tekrar toparlanması yönünde belirtiler ortaya çıkmış ve bu eğilim ekonominin genelindeki olumlu gelişmeler ile artarak devam etmiştir. İç talepte gözlenen kısmi iyileşme ve ihracat performansındaki devamlılık sayesinde, 2002 yılında imalat sanayi üretimi ve kapasite kullanımı büyük ölçüde artmıştır (<http://ekutup.dpt.gov.tr/sanayi/tr2003ab.pdf>).

2003-2006 döneminin elverişli reel döviz kuru ve artan dış finansman olanaklarının etkisiyle imalat sanayi yatırımları hızla artmış ve imalat sanayi bir canlanma dönemine girmiştir. Ancak bu yatırımların büyük bölümü, yeni kapasite kurmaktan çok, yenileme ve modernizasyon amacına yönelmiştir ([www.bagimsizsosyalbilimciler.org](http://www.bagimsizsosyalbilimciler.org)).

1980–2005 yılları arasında Türkiye’de sanayide uygulanan temel politika ve yaklaşımlar ile sanayinin temel yapısı anlatıldı. Çalışmanın bundan sonraki bölümlerinde Türkiye’de sanayinin (imalat sanayi) değişimi 1980–2005 yıllarını kapsayan çeşitli hesaplamalar ve tablolar yardımıyla anlatılmaya çalışılacaktır. Çalışma temel olarak Gümrük Birliği’nin sanayi sektörüne etkilerini değerlendirmeye yönelik olduğu için, sonuçlar Gümrük Birliği öncesi dönem (1980–1995) ile Gümrük Birliği sonrası dönem (1996–2005) karşılaştırılarak yorumlanacaktır. Yapılan hesaplamalarda Devlet Planlama Teşkilatının Üretim Sınıflandırması (İmalat sanayi için belirlenen) temel alınmıştır (Bkz.Ek1,2).

#### **4.2. Türkiye’de Sanayi Sektörünün Büyüklüğü**

İmalat sanayinde faaliyet gösteren işletmelerin sayısında 1980’den itibaren meydana gelen değişim incelendiğinde, 1980–2002 yılları arasında sanayi işletmelerinin sayısında yüksek oranlı artışların olmadığı görülmektedir. Tablodan görüleceği üzere 1980–1985 döneminde, imalat sanayinde faaliyet gösteren işyerlerinin sayısında % 3,7, çalışanlar ortalamasında % 3,8; 1985–1992 döneminde % 1- % 6; 1992–2002 döneminde ise % 35,7- % 29,5 düzeyinde artış sağlanmıştır. Bu veriler ışığında özellikle 1980–1992 döneminin imalat sanayi için durgun bir dönem olduğu ve istihdama katkısının da düşük olduğu söylenebilir.

**Tablo 4: 1980–1985–1992–2002 Yılları Genel Sanayi Sayımı**

Yıl	Faaliyet Grubu	İşyeri Sayısı	Çalışanlar Ortalaması	
1980	İmalat	177.034	454.931	
	Ticaret	312.571	775.295	
	Hizmet	87.440	200.834	
	Lokanta, kahvehane, pastane	52.776	164.820	
	Otel	4.302	23.277	
	<b>TÜRKİYE</b>	<b>457.089</b>	<b>1.619.157</b>	
1985	Maden ve Taşocakçılığı	591	17.259	
	İmalat	183.573	472.062	
	İnşaat	8.642	117.656	
	Ticaret	423.914	824.702	
	Lokanta, kahvehane, pastane	79.197	210.966	
	Otel	5.214	41.547	
	Ulaştırma	8.819	50.463	
	Hizmet	169.014	360.239	
	<b>TÜRKİYE</b>	<b>878.964</b>	<b>2.094.894</b>	
	1992	Maden ve Taşocakçılığı	1.923	94.612
İmalat		185.458	543.279	
Elektrik, Gaz, Su		2.031	97.294	
İnşaat		12.454	110.571	
Ticaret		617.452	1.238.350	
Otel, Motel, Pansiyon ve Diğerleri		6.316	56.262	
Lokanta, kahvehane, Bar ve Diğerleri		110.826	269.554	
Ulaştırma, Depolama ve Haberleşme		14.252	69.815	
Hizmet		113.026	266.812	
<b>TÜRKİYE</b>		<b>1.063.738</b>	<b>2.746.549</b>	
2002		Maden ve Taşocakçılığı	1 821	81 870
		İmalat	251 681	2 147 394
		Elektrik, Gaz, Su	3 211	96 430
	İnşaat	33 702	226 868	
	Toptan ve Perakende Ticareti	790 987	1 923 362	
	Oteller ve Lokantalar	162 216	524 651	
	Ulaştırma, Depolama ve Haberleşme	244 085	621 479	
	Mali aracı kuruluşların faaliyeti	5 466	183 169	
	Gayrimenkul, kiralama ve iş faaliyetleri	91 584	338 289	
	Eğitim	5 720	77 307	
	Sağlık işleri ve sosyal hizmetler	31 618	101 728	
	Diğer sosyal ve toplumsal hizmetler	76 366	174 493	
	<b>TÜRKİYE</b>	<b>1 698 457</b>	<b>6 497 040</b>	

Kaynak: TÜİK<sup>2</sup>**4.3. Sanayi Sektöründe Büyüme Oranları ( 1980–2001)**

1980–1995 döneminde imalat sanayinde büyüme oranlarının değişken bir seyir izlediği görülmektedir. 1980 yılında -3,33 olarak gerçekleşen sanayi sektörü büyüme

<sup>2</sup> Veriler, genel sanayi işyerleri sayımı sonuçlarına göre hazırlanmıştır. Bilgiler imalat sanayi için özel sektörde 1 ve 9 kişi çalışan işyerlerine, diğer sektörler için ise tüm çalışanlara verilmiştir.

oranı, 1981 yılına gelindiğinde bir önceki yıla göre %12,5'lik bir artışla % 9,17'ye yükselmiştir. Bu artışın, ihracata dönük sanayileşme stratejisi ve bu doğrultuda gerçekleştirilen politika değişikliklerinin bir sonucu olduğu söylenebilir. Esnek kur politikası ve buna paralel olarak TL'nin değerindeki düşüş bu artışın gerçekleşmesinde öncelikle etkili olan unsurlardır. Dönem boyunca sanayi sektöründe büyüme oranları reel ekonomik büyüme oranının üzerinde gerçekleşmiştir. Bu durum, sektördeki büyümenin bir bölümünün kapasite kullanım oranlarındaki artıştan kaynaklanabileceğini göstermektedir. 1994 yılında ekonomide yaşanan krizin etkisiyle sanayi sektöründe büyüme -5.65 düzeyinde gerçekleşmiştir. 4 Nisan Kararları olarak bilinen istikrar önlemlerinin de etkisiyle 1995 yılından itibaren yeniden canlanan sanayi sektörü, 1997 yılının sonlarına doğru Asya'da doğup, Rusya'dan başlamak üzere dünyaya yayılan küresel krizin de etkisiyle yeni bir daralma sürecine girmiştir.

Veriler ülkemizde sanayi sektörünün 1980 sonrası dönemde kararlı bir büyüme gösteremediğini, bu eğilimin Gümrük Birliği'nden sonra da değişmediğini ve genel olarak sektörün kararsız, konjonktürel dalgalanmalara karşı dirençsiz ve kırılğan bir yapısı olduğunu göstermektedir.

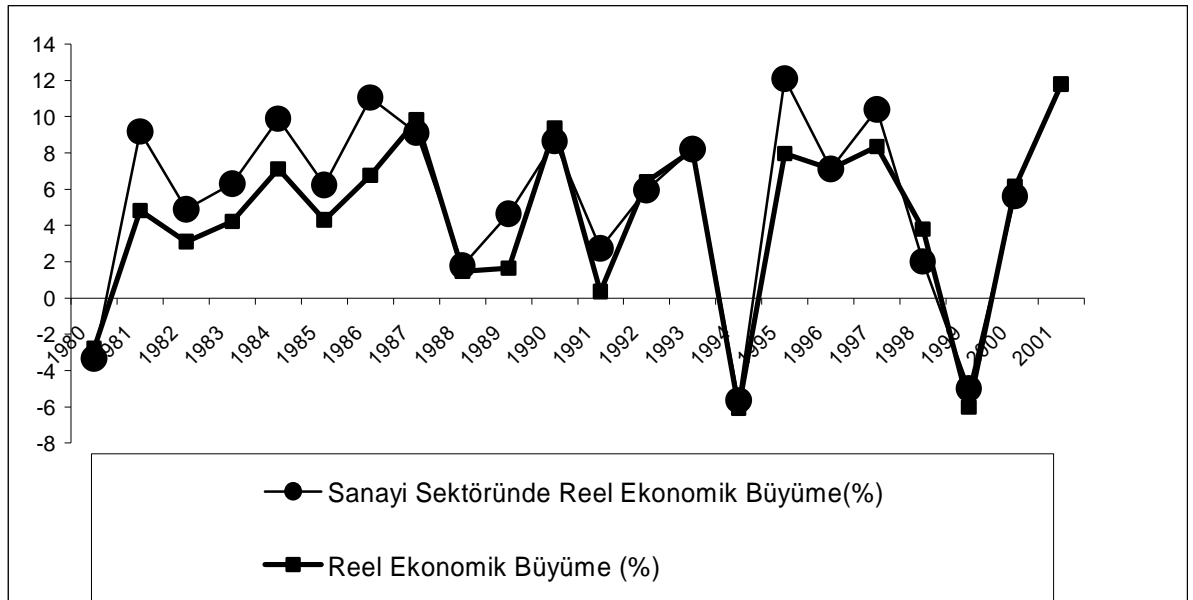

**Şekil 3: Sanayi Sektöründe Büyüme Oranları (1980–2001)**

Kaynak: TÜİK

#### 4.4.İmalat Sanayi inde Kapasite Kullanım Oranları (1988–2005)

<sup>3</sup>İmalat sanayinde kapasite kullanım oranları 1988–2005 döneminde yıllar itibariyle büyük değişiklikler göstermemiştir. İmalat sanayinde 1988 yılında kapasite kullanım oranı % 76,7 iken, 1989 yılında 76,2, 1990 yılında ise % 76,2'dir. 1995'den sonra da benzer bir tablo ile karşılaşmaktayız.1996 yılında imalat sanayinde kapasite kullanım oranı % 77,8; 1997 yılında %79,3; 2005 yılında ise % 85,4 olarak gerçekleşmiştir.2001 yılında bu oranın % 70,9'luk bir oranla diğer yılların altında seyretmesi, ekonomik krizin etkisiyle sanayi sektöründe yaşanan daralmanın sonucudur. Sonraki yıllarda, uygulanan ekonomik programın da etkisiyle sanayi toparlanma sürecine girmiş ve kapasite kullanım oranlarında yeniden artışlar gözlenmiştir.1988–1995 ile 1996–2005 dönemleri karşılaştırıldığında ise GB Anlaşmasının imzalandığı 1995 yılından sonra kapasite kullanım oranlarında yüksek oranlı artışların olmadığı görülmektedir. Özellikle özel kesim kapasite kullanım oranlarında önemli bir değişim olmamış, bununla birlikte GB öncesi döneme göre görece olarak daha dalgalı bir seyir izlemiştir.

**Tablo 5: 1988–2005 İmalat Sanayi Kapasite Kullanım Oranları (KKO)**

	1988	1989	1990	1991	1992	1993	1994	1995	1996	1997	1998	1999	2000	2001	2002	2003	2004	2005
<b>Toplam KKO</b>	76,7	74,9	76,2	74,5	76,4	79,5	73	78,5	77,8	79,3	76,6	72,9	76	70,9	75,4	78,4	81,7	80,4
<b>Özel KKO</b>	75,9	75,3	77,3	73	75,6	79,7	70,9	77,7	76,5	78,6	74,7	69,8	74,3	66,7	72,8	75,9	79,8	78,9
<b>Kamu KKO</b>	78,4	73,7	73,7	77,2	77,7	79	78,3	80,4	82	81,2	80,9	78,9	80	81,8	81,7	83,9	85,4	85,4

Kaynak: TÜİK

#### 4.5 İmalat Sanayinde Dış Ticaret

1980–1995 döneminde imalat sanayinde ihracatın istikrarlı bir büyüme göstermediği görülmektedir (Bkz. Ek 3). 1981 yılında bir önceki yıla göre imalat sanayinde ihracat %59; ithalat % 12 düzeyinde artış göstermiştir. İmalat sanayi ihracatında görülen bu artışın 1980 yılında yapılan politika değişikliklerinin ve TL'nin değerinin düşürülmesinin sonucu olduğu söylenebilir. Sonraki yıllarda büyüme aynı hızda devam etmemiş, yıllara göre değişmekle beraber 1981 yılına göre düşüş göstermiş, kararlı bir büyüme gözlenememiş, imalat sanayinde ihracat değerleri ve büyüme oranları önceki yılda gerçekleşen değer/oranın önemli ölçüde üzerinde ya da altında gerçekleşmiştir. Örneğin imalat sanayi ihracatında 1982 yılında % 27 artış görülürken, 1983 yılında hiç artış olmamıştır. Sonraki bazı yıllarda imalat sanayi ihracat artış oranları şöyledir:1985 % 16, 1990 % 13, 1995 % 23, 2000 % 7, 2005 % 16.

<sup>3</sup> 1980–1988 yılları imalat sanayi kapasite kullanım oranlarına ilişkin verilere ulaşılamamıştır.

Benzer bir eğilimin imalat sanayi ithalatında da gözlemlendiği söylenebilir. Bununla birlikte imalat sanayi 1980–2005 dönemi boyunca dış ticaret açığı vermiştir. Özellikle GB'nin ilk yıllarında imalat sanayi ithalatının daha hızlı arttığı görülmektedir (Bkz Ek 3). Sektörde ihracatın ithalatı karşılama oranları da yıllara göre önemli değişiklikler göstermiştir. 1980 yılında imalat sanayinde ihracatın ithalatı karşılama oranı % 47, 1985 yılında, % 95, 1990 yılında % 63, 1994 yılında % 85, 1995 yılında % 66, 2000 yılında % 57, 2005 yılında % 73 düzeyinde gerçekleşmiştir (Bkz. Ek 3). 1994 yılında oranın yüksek çıkması yaşanan ekonomik kriz sonrasında TL'nin değerinin düşürülmesinden kaynaklanmaktadır. 2001 yılından sonra imalat sanayi ihracat artış hızında yaşanan görece iyileşmeye bağlı olarak ihracatın ithalatı karşılama oranı da artmıştır. Ancak genel olarak GB sonrası dönemde özellikle GB'nin ilk yıllarında imalat sanayi ithalatının imalat sanayi ihracatından daha hızlı arttığı görülmektedir. Bu durum çeşitli ekonomik nedenlerden kaynaklanabilir ancak, 1995 yılında, Katma Protokol hükümleri doğrultusunda geçiş döneminin tamamlanarak, GB'nin imzalanması ve 1996 yılından itibaren AB'den ithal edilen sanayi ürünlerinde gümrüklerin kaldırılması bu tablonun oluşmasına neden olan önemli etkenlerden biridir. Genel olarak, GB sonrası döneme bakıldığında, gerek ihracatta ve gerekse ihracatın ithalatı karşılama oranında beklenen düzeyde ve kararlı bir artışın yaşanmadığı, imalat sanayi ihracatının kararlı bir artış gösteremediği, yıllara göre dalgalanmalar olduğu ve ithalata bağımlı bir ihracat artışının söz konusu olduğu söylenebilir. Zira 2001 yılından itibaren ihracatta görülen iyileşmeye rağmen net ihracat artmamış ve sektör dış ticaret açığı vermeye devam etmiştir.

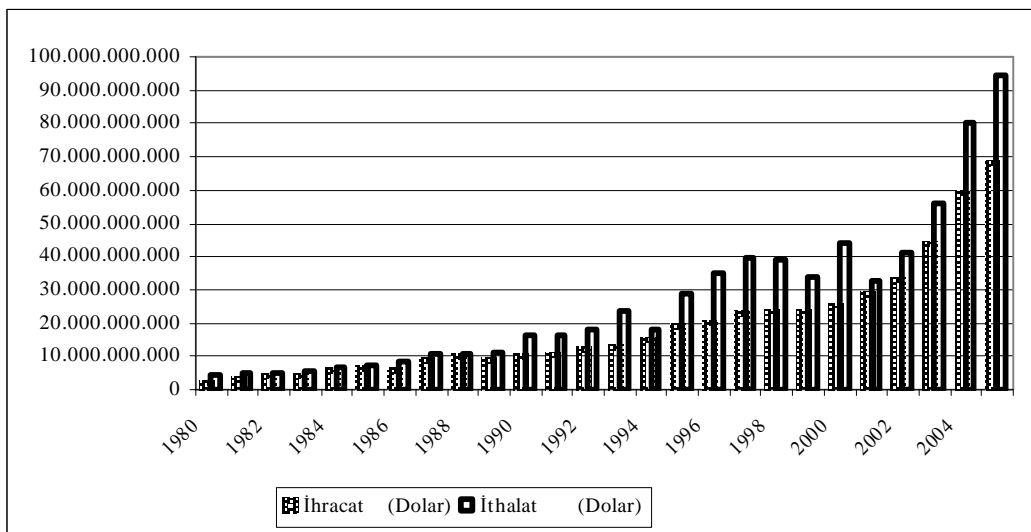

**Şekil 4: İmalat Sanayinde Dış Ticaret (1980–2005)**

**Kaynak:** TÜİK İmalat Sanayi Isic Rev2–4 Verilerine Göre Yapılan Kendi Hesaplamalarımız

#### 4.6. İmalat Sanayi Dış Ticaretinin Mal Gruplarına Göre Değişimi

Dış ticaretin değişimi incelenirken ihracatın/ithalatın nicelik olarak değişiminin yanında, ihracatın ve ithalatın kompozisyonundaki değişimin de değerlendirilmesi gerekir. Uzun dönemde, dış ticaretin etkinliği nicel olarak değişiminden çok kompozisyonundaki değişimle değerlendirilir. Bu çerçevede uzun dönemde beklenen tüketim mallarının payının görece olarak azaldığı buna karşılık ara malları ve özellikle de yatırım mallarının payının görece olarak arttığı bir dönüşümün sağlanmasıdır. “Günümüzde bilgi ve teknoloji en önemli üretim faktörleri haline gelmiştir.”<sup>4</sup>Bütün sektörlerde ve ekonominin genelinde başarı, teknolojinin etkin biçimde kullanımını, bunun sürekliliğinin teminini ve bu alanda öncü olmayı gerektirmektedir. Temel dış ticaret sınıflandırması açısından ileri teknoloji içeren mallar ise çoğunlukla yatırım mallarıdır. Elbette tüketim ve ara malları üreten sektörlerde de teknoloji donanımı yüksek olmalıdır. Ancak, sermaye birikimini büyük ölçüde, dış ticareten sağlanacak kaynaklarla sağlamayı hedefleyen bir ülkenin günümüz koşullarında bu amacına ulaşabilmesi, yatırım malları gibi yüksek oranda katma değer yaratan sektörlerde uzmanlaşmayı bir zorunluluk haline getirmiştir. Bu nedenle, çalışmamızın bu bölümünde GB’den önce ve sonra imalat sanayinde dış ticaretin kompozisyonunu çeşitli grafikler ve oranlar yardımıyla karşılaştırmaya çalışacağız.

Şekil 5 imalat sanayi dış ticaretinde tüketim mallarının 1980–2005 dönemindeki değişimini göstermektedir. Buna göre, 1980–1995 döneminde tüketim malları ihracatı, ithalatın üzerinde gerçekleşmiş ve giderek artmıştır. 1996- 2005 döneminde de eğilim bu yöndedir. Ancak, grafikten kolaylıkla görüleceği üzere 1995 yılından itibaren tüketim malları ihracatı, tüketim malları ithalatından görece olarak daha hızlı artmış ve fark giderek açılmıştır. İmalat sanayinde tüketim malları sektöründe net ihracat artmakta ve sektör dış ticaret fazlası vermektedir.

<sup>4</sup> <http://www.dtm.gov.tr/dtmadmin/upload/EAD/DisTicaretDegerelendirmeDb/Strateji.doc>.

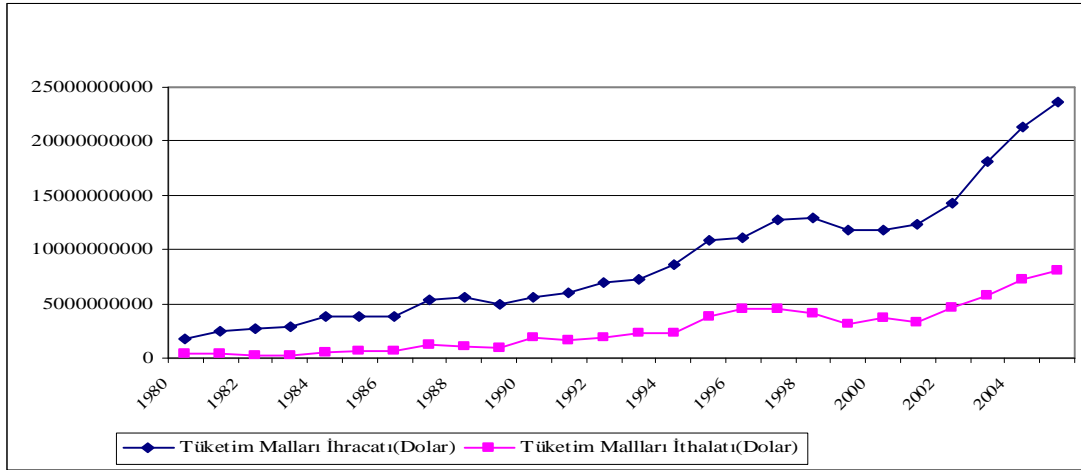

**Şekil 5: İmalat Sanayinde Tüketim Malları Dış Ticareti (1980–2005)**

**Kaynak:** TÜİK İmalat Sanayi Isıc Rev-2 Verilerine Göre Yapılan Kendi Hesaplamalarımız

Şekil 6 1980–2005 döneminde imalat sanayinde ara malları dış ticaretinin değişimini göstermektedir. Dönem boyunca imalat sanayinde ara malları ithalatının ve ihracatının arttığı ancak ithalatın ihracattan fazla olduğu görülmektedir. GB sonrası dönemde ise imalat sanayinde ara malları ithalatının görece olarak daha hızlı arttığı, özellikle 2002 yılından sonra aradaki farkın giderek açıldığı, ara mallarında (imalat sanayi) dış ticaret açığı verildiği gözlenmektedir.

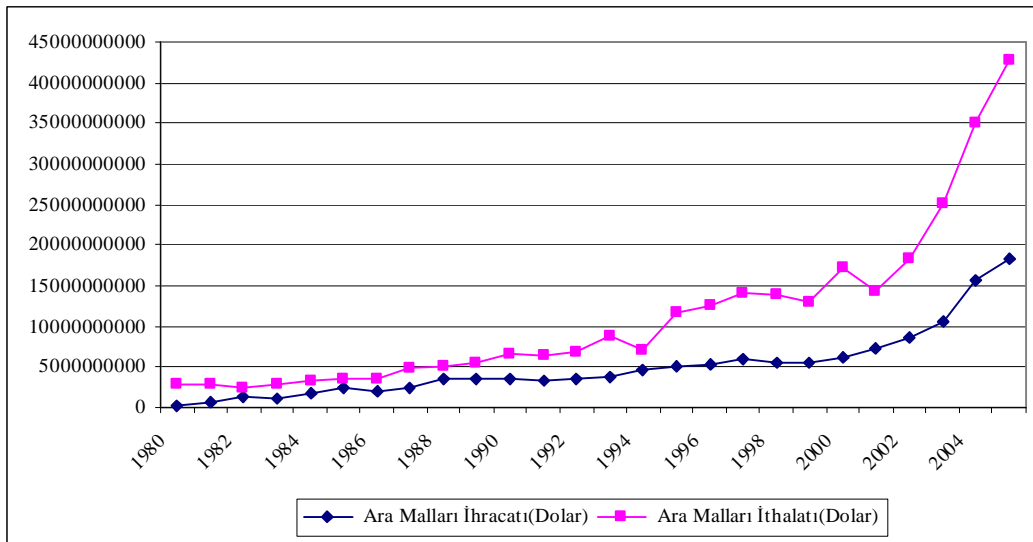

**Şekil 6: İmalat Sanayinde Ara Malları Dış Ticareti (1980–2005)**

**Kaynak:** TÜİK İmalat Sanayi Isıc Rev-2 Verilerine Göre Yapılan Kendi Hesaplamalarımız

Şekil 7 ise 1980–2005 döneminde imalat sanayinde yatırım malları dış ticaretini göstermektedir. İthalatın bazı dönemlerde yaşanan düşüşlere rağmen genel olarak arttığı, özellikle GB sonrası dönemde bu artışın belirgin bir biçimde hız kazandığı

görülmektedir. İmalat sanayinde yatırım malları ihracatı da 1980–2005 dönemi boyunca sürekli olarak artmıştır. Ancak ithalattaki artışla kıyaslandığında, bu artışın görece olarak düşük oranlı olduğu, net ihracatın artmadığı ve sektörün dış açık verdiği görülmektedir.

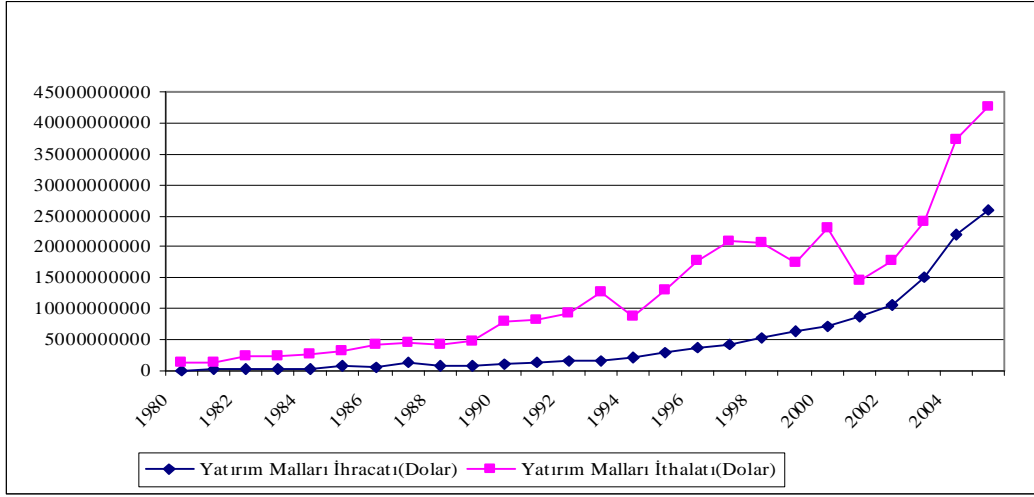

**Şekil 7: İmalat Sanayinde Yatırım Malları Dış Ticareti (1980–2005)**

**Kaynak:** TÜİK İmalat Sanayi İstic Rev-2 Verilerine Göre Yapılan Kendi Hesaplamalarımız

1980-2005 döneminde İmalat sanayi dış ticaretinin tüketim malları, ara malları ve yatırım malları olarak değişimini inceledik. Daha kapsamlı bir değerlendirme yapabilmek için imalat sanayi alt sektörlerindeki değişim ele alınacaktır. 1980–1995 döneminde imalat sanayi ihracatı büyük ölçüde tüketim malı üreten sektörlerden oluşmaktadır (Bkz. Ek. 4)<sup>5</sup>. Bunu, sırasıyla ara malı üreten sektörler ile yatırım malı üreten sektörler izlemektedir. Ancak dönem boyunca imalat sanayinde tüketim malı üreten sektörlerin toplam imalat sanayi ihracatına oranı görece olarak azalmış, buna karşılık ara ve yatırım malı üreten sektörlerin toplam imalat sanayi ihracatına oranı görece olarak artmıştır. Örneğin, 1980 yılında tüketim malları ihracatının toplam imalat sanayi ihracatına oranı % 83,1; ara mallarının % 12,3; yatırım mallarının ise %4,4'tür. 1985 yılında bu oranlar sırasıyla; %53,9, 35,1 ve 10,5; 1990 yılında % 54,4, %35 ve 10,4; 1994 yılında ise 55,9, 30,2 ve 13,7 olarak gerçekleşmiştir. Dönem içinde tüketim malları alt sektörlerinin dağılımı incelendiğinde, gıda ve içecek ürünlerinin tüketim malları üreten sektörler içinde birinci sırayı aldığı görülmektedir. Ancak dönemin sonlarına doğru imalat sanayinde gıda ve içecek ürünleri ihracatının, toplam tüketim malı ihracatına oranının düştüğü, tekstil ürünleri ve giyim eşyası sektörlerinin toplam

<sup>5</sup> Çalışmanın izleyen bölümlerinde de kullanılan bu hesaplamada imalat sanayinde genellikle tüketim-ara-yatırım malı üreten sektörlerin toplam imalat sanayi ihracatına/ithalatına oranının değişimi ile alt sektörlerin dâhil olduğu sektörde toplam ihracata/ithalata oranının değişimi hesaplanmıştır.

tüketim malı ihracatına oranının ise yükseldiği gözlenmektedir. İmalat sanayinde ara malı ihracatının alt sektörler dağılımına bakıldığında, 1980–2005 dönemi boyunca ana metal sanayi sektörünün birinci sırada yer aldığı, bu sektörü sırasıyla kimyasal ürünler ile metalik olmayan diğer mineral ürünler sektörlerinin izlediği görülmektedir. Plastik ve kauçuk ürünleri sektörünün toplam ara malı ihracatına oranı 1992 yılından itibaren yükselmiştir. Yatırım malı ihracatında ise sırasıyla makine ve teçhizat imalatı, elektrikli makine ve cihazlar ve motorlu kara taşıtları sektörlerinin en yüksek paya sahip olduğu görülmektedir.

İmalat sanayinde tüketim malı üreten sektörlerin ihracatının, GB sonrası dönemde de, GB öncesi dönemde olduğu gibi, toplam imalat sanayi ihracatına oranının görece olarak düştüğü görülmektedir. Alt sektörlerde de GB öncesi dönemde olduğu gibi, gıda ve içecek ürünleri ihracatının tüketim malları ihracatına oranı azalırken, tekstil ve giyim eşyası sektörlerinin oranı görece olarak artmıştır. İmalat sanayinde ara malı üreten sektörlerde ihracat GB sonrası dönemde durağan bir seyir izlemiştir. 1995 yılında toplam imalat sanayi ihracatının % 27'si, 2000 yılında %24,ü ve 2005 yılında %27'si ara malı ihracatından oluşmaktadır. Ara malı üreten sektörlerin alt sektörler itibariyle oransal dağılımı GB sonrası dönemde de değişmemiş ana metal sanayi ağırlığını korumuştur. Burada dikkat çekici nokta yatırım malları üreten sektörlerde ihracatın toplam imalat sanayi ihracatına oranındaki artıştır. 1995 yılında yatırım malı üreten sektörlerde ihracatın toplam imalat sanayi ihracatına oranı %16 iken, 2000 yılında bu oran %28'e, 2005 yılında ise %38'e yükselmiş ve tüketim malları ihracatının önüne geçmiştir. Sektör, alt sektörleri itibariyle incelendiğinde ise motorlu kara taşıtları sektörünün, yatırım malı sektörüne oranının arttığı ve sektör ihracatının yatırım malları ihracatı içinde birinci sırada yer aldığı görülmektedir. Özellikle 2003 yılından itibaren sektörün payı büyük ölçüde artmıştır. 2002 yılında motorlu kara taşıtları ihracatı yatırım malı sektörü ihracatının %35'ini oluştururken, 2003 yılında bu oran %36'ya, 2004 yılında %40'a, 2005 yılında ise %39'a yükselmiştir. Taşkın (2007:106-108)'ye göre sektördeki gelişmenin temel nedenleri, GB anlaşması nedeniyle birlik dışındaki ülkelere gelen ortaklık talebi ve sektörün önemli ölçüde yabancı yatırım almasıdır. Dış yatırımlar ve yabancı ortaklıkların da yardımıyla oluşan kapasite, üretim teknolojisi ve mal kalitesi sayesinde Türk otomotiv ürünleri dünya pazarlarında rekabet edebilmiş ve özellikle kriz dönemlerinde büyük ihracat artışları sağlanmıştır. Yükseler ve Türkan (2006:7)'ye göre ise, 2001 yılı sonrasında yeni yatırımların tamamlanarak devreye

girmesi, otomotiv sanayinde kapasite ve üretim miktarının önemli ölçüde artmasını sağlamış ve farklı eğilimlerin ortaya çıkmasına yol açmıştır. 2001 krizi sonrasında taşıt araçları sanayi, verimlilik artışları ve düşük ücret politikası aracılığıyla birim işgücü maliyetlerini düşürerek rekabet gücünü korumuş, imalat sanayi geneli ile karşılaştırıldığında daha başarılı bir performans göstermiştir. Ancak, İMKB’de işlem gören otomotiv sektörü firmalarının maliyet ve satış yapılarına bakıldığında, otomotiv sektörünün ithalat ve ihracata oldukça bağımlı bir üretim yapısına sahip olduğu görülmektedir. Nitekim taşıt araçları dış ticaretinde fazla verilmesine rağmen, otomotiv sektörü aksam ve parça dış ticaretinde açık verilmesi bu yapının bir yansımasıdır. Bize göre, bu sonucun oluşmasına katkı sağlayan etkenlerden biri de 1/95 sayılı OKK ile otomotiv sektörüne tanınan istisnadır. “OKK’nın 15 maddesi, 2/95 sayılı Ortaklık Konseyi Kararı ile Katma Protokol’ün 19/2 maddesindeki yetkiye dayanılarak, “Hassas Maddeler” adı altında seçilmiş bazı sanayi mallarında (2000 cc üzerindeki otomobil ve otobüs hariç otomobil, kamyon, kamyonet, minibüs, midibüs ve traktör) AB dışı ülkelerden yapılacak ithalatta, 01.01.1996 tarihinden itibaren 5 yıl süre ile AB Gümrük tarifesi üzerinde tarife uygulama imkânını vermektedir.”<sup>6</sup>Bu hüküm sektörü, 2001 yılına kadar AB’nin imzaladığı serbest ticaret anlaşmaları nedeniyle üçüncü ülkelerden gelecek rekabete karşı koruyarak, sektöre, GB Anlaşması nedeniyle genişleyen ancak koruyucu önlemlerin kaldırılması nedeniyle rekabetin giderek yoğunlaştığı pazar koşullarına uyum sağlaması için adeta ek bir hazırlık süreci sağlamıştır.

İmalat sanayi ithalatının GB öncesi ve sonrası dönemde alt sektörler itibariyle dağılımı genel olarak şöyledir. 1980’li yılların başında, ara malı üreten sektörlerin imalat sanayi ithalatında en yüksek paya sahip olduğu görülmektedir. Yatırım malları üreten sektörlerde ithalat ikinci sırada yer alırken, tüketim malları imalat sanayi ithalatında en düşük payı almıştır. Ancak dönem içinde ara malları ithalatı sürekli olarak düşerken, yatırım malları ithalatı artmıştır. 1980 yılında toplam imalat sanayi ithalatının % 7,7’si tüketim malları ithalatından, % 62,5’i ara malları ithalatından ve % 29,7’si yatırım malları ithalatından oluşmaktadır. 1985 yılında oranlar sırasıyla; % 9,4, % 47, % 43; 1990 yılında 11,4, % 40,1, % 48,1; 1994 yılında ise % 12,8, % 33,8 ve 47,9 olarak gerçekleşmiştir. Temel imalat sanayi sektörlerinin alt sektörler itibariyle dağılımında, tüketim malları üreten sektörlerde gıda ve içecek ürünlerinin payının yüksek olduğu, bununla birlikte tekstil ürünlerinin payının dönem boyunca görece olarak arttığı

<sup>6</sup> Özel İhtisas Komisyonları-Türkiye AB İlişkileri, <http://plan8.dpt.gov.tr/ab/otomotiv.html>

görülmektedir. Ara malı üreten sektörlerin ithalatında ağırlığın sırasıyla kimyasal ürünler ve ana metal sanayi ürünleri sektörlerinde olduğu görülmektedir. Yatırım malı üreten sektörlerde ise sırasıyla makine ve teçhizat imalatı, elektrikli makine ve cihazlar ile motorlu kara taşıtları sektörlerinin önde olduğu görülmektedir. GB sonrası dönemin ilk yıllarında (1996-2000 yılları arasında) imalat sanayi ithalatında yatırım malları ağırlığını korumuştur. Ancak 2001 yılından itibaren yatırım malları üreten sektörlerin payının azaldığı buna karşılık ara malları üreten sektörlerin payının görece olarak arttığı görülmektedir. 1996 yılında yatırım malları üreten sektörlerin toplam imalat sanayi ithalatına oranı %51, ara malları üreten sektörlerin oranı 36 iken, 2000 yılında bu oranlar sırasıyla %52, % 39; 2001 yılında % 45, % 44; 2001 yılında ise %45, % 44 olarak gerçekleşmiştir. Tüketim malı üreten sektörlerde ise dönem boyunca durağan bir seyir gözlenmiştir. Sektörün bileşimindeki değişim ise GB öncesi dönemden çok farklı değildir. Tüketim malları üreten sektörlerde gıda ve içecek ürünlerinin oranı 1996 yılından itibaren düşerken, tekstil ürünlerinin oranı görece olarak artmıştır. Ara malları üreten sektörlerde, kimyasal ürünler ağırlığını korumuş, ana metal sanayi ürünleri ise en yüksek ikinci orana sahip sektör olmuştur. Ancak 2003 yılından itibaren kimyasal ürünler ve ana metal sanayi ürünleri ithalatının ara malı ithalatına oranının birbirine yaklaştığı görülmektedir. Yatırım malları ithalatında makine ve teçhizat imalatı sektörü GB sonrası dönemde de en yüksek orana sahip sektör olmuş ve motorlu kara taşıtlarının önünde yer almıştır. Bununla birlikte 2003 yılından sonra her iki sektörün imalat sanayi yatırım malları ithalatındaki payı birbirine yaklaşmıştır (Bkz. Ek. 5).

#### **4.7. İmalat Sanayinde Verimlilik ve Rekabet**

Bugüne kadar, Türk sanayinin rekabet gücünü ölçmek amacıyla, farklı yöntemlerle çok sayıda çalışma yapılmıştır. Çalışmamızın bu bölümünde, yapılan araştırmalardan bazılarına yer vermek suretiyle Türkiye’de sanayi sektörünün rekabet gücünün 1980 yılından bu yana değişimini değerlendirmeye çalışacağız.

Aktan ve Baysan (1984), Türkiye’nin dünya ekonomisi ile bütünleşmesi sonucunda oluşacak kaynak dağılımı, statik refah etkileri, farklı üretim sektörlerinin karşılaştırmalı üstünlük yapısındaki değişiklikler ve yabancı sermaye girişinin yaratabileceği yapısal etkileri çok sektörlü bir simülasyon modeli yardımıyla ölçmeye çalışmışlardır. Çalışmanın sonuçlarına göre Türkiye’de rekabet gücü yüksek olan sektörlerin başında pamuk, fındık, tütün, turuncgiller ve diğer meyveler yer almaktadır.

Bütünleşme sonrasında kolayca rekabet gücünü artırıp Türkiye'nin ihracatında önemli bir paya sahip olabilecek sektörler şunlardır: Elbise-Giyim Eşyası ve Konfeksiyon, Dokuma Sanayi, Sebze ve Meyve İşleme Sanayi, Çimento Sanayi, Orman Sanayi, Ağaç Mobilya ve Döşemecilik Sanayi.

Aktan ve Baysan araştırmasına göre Türk sanayinin rekabet gücü aşağıdaki gibidir:(Aktan ve Vural,2004:14)

**Tablo 6:Türk Sanayinin Rekabet Gücü**

<b>Rekabet Gücü Yüksek</b>	<b>Rekabet Gücü Marjinal</b>	<b>Rekabet Gücü Düşük</b>
Tarım Ürünleri Maden Cevheri Balıkçılık	Tekstil Dokuma Gıda Sanayi Çimento Sanayi Orman Sanayii	Ham Petrol ve Doğal Gaz Alkollü İçkiler Sanayii Lastik-Plastik Ürünleri Sanayi Petrol Arıtımı Diğer Kimyasal Maddeler Deri-Ayakkabı Odun Ürünleri ve Mobilya Sanayi Kâğıt Sanayi Taşıt Araçları Sanayi

SIAR tarafından 1988 yılında gerçekleştirilen iki farklı çalışma ile bir yandan Türkiye'nin Avrupa Topluluğu ile bütünleşmesi açısından hangi konuların önemli olduğu belirlenmeye çalışılmış; öte yandan firma ölçeği düzeyinde küçük, orta ve büyük ölçekli işletmelerin rekabet güçlerinin ölçülmesi hedeflenmiştir.

Çalışmanın sonuçlarına göre, firmaların kendi değerlendirmelerine dayanarak ve ölçek ayırımı yapılmadan, firmaların rekabet gücü tablodaki gibidir (Aktan ve Vural, 2004:17) .

**Tablo 7: SIAR Araştırmasına Göre İmalat Sanayinin Rekabet Gücü**

<b>Rekabet Gücü Yüksek Olan Sektörler</b>	<b>Rekabet Gücü Marjinal Olan Sektörler</b>	<b>Rekabet Gücü Zayıf Olan Sektörler</b>
Gıda-İçki-Tütün Dokuma-Giyim Makine İmalatı Taşıt Araçları	Kauçuk Lastik Plastik	Demir-Çelik-Metaller Ağaç-Mobilya Kağıt ve Kağıt Ürünleri Seramik, Taş, Toprak, Cam

İSO (İstanbul Sanayi Odası) tarafından 1995 yılında yapılan bir araştırmada, Türk ekonomisinin mevcut durumunu analiz etmek suretiyle Türk sanayisi açısından ortaya çıkacak fırsat ve tehditler ile ele alınan sektörlerin AB karşısında rekabet gücünü belirlemeyi amaçlamışlardır. Çalışma, GB' ye giriş öncesi Türk özel imalat sanayinin

rekabet gücü ve GB konusunda düşüncelerini almak üzere yapılan geniş çaplı bir ankete dayanmaktadır. İSO üyesi tüm işyerlerini ve Türkiye'nin beş yüz büyük firması ile, ilk beş yüz büyük firmayı izleyen iki yüz elli büyük firma içindeki İSO üyesi olmayan diğer firmaları kapsamaktadır. Çalışmada rekabet gücünü ölçmek amacıyla faktörler beş gruba ayrılarak araştırılmıştır: Girdi maliyetlerine ilişkin faktörler (işgücü-enerji-hammadde-finansman maliyeti), girdilerin bulunabilirliğine ve niteliğine ilişkin faktörler(Nitelikli işgücü-hammadde bulunabilirliği, kullanılan teknoloji, yan sanayi), ürün ve pazarlama ile ilgili faktörler (Ürün standardı, ürünlerin dış pazarlardaki imajı, uluslararası ilişkiler), işletme ile ilgili yapısal faktörler(Ekonomik ölçek, finansal yapı, işgücü verimliliği), işletmenin dış çevresi ile ilgili faktörler (Ekonomik altyapı, bürokrasi).

Çalışma sonuçlarına göre, tüm ölçeklerde firmalar genelde ekonomik altyapı, bürokrasi ve finansman maliyeti açısından rekabet güçlerinin olmadığını belirtirken, işgücü maliyeti açısından yüksek rekabet gücüne sahip olduklarını ifade etmişlerdir. Firmaların büyük çoğunluğu ekonomik alt yapı ve bürokrasi faktörü açısından rekabet gücünün düşük olduğu görüşünde birleşmişlerdir. İşgücü maliyeti ve ürün standartları ve hammadde bulunabilirliği konusunda rekabet gücünün düşük olduğunu belirten firmaların oranı ise oldukça düşüktür. Firmaların büyük bir kısmının ise bu on altı faktörün çoğunda rekabet gücü önemsiz bir düzeyde bulunmaktadır (Aktan ve Vural, 2004:27,28).

Kotan (2002), araştırmasında rekabet gücü göstergelerini fiyat rekabeti göstergeleri(reel kur, nispi pozisyon endeksi, birim ücretler ve ithalat kar marjları) ve yapısal rekabet gücü göstergeleri (verimlilik, ekonomik performans ve niteliksel unsurlar) olmak üzere iki ana başlık altında ele almıştır. Araştırmanın bulguları birkaç ana başlık altında özetlenebilir: (Aktan ve Vural, 2004:35,36)

- i. Türkiye'de rekabet gücünün artırılmasında sadece milli paranın reel değerinin azaltılması ve maliyetlerin düşürülmesi yeterli değildir. Zira, kura dayalı etkiler kısa süreli ve geçici etkilerdir. Üstelik kur ayarlamaları, özel imalat sanayi üreticilerinin sürekli olarak maliyetleri geriletme ve kar marjlarını daraltmak zorunda kalmalarına karşılık nispi pozisyonlarında kötüleşmelerin olmasına neden olmaktadır.
- ii. Sadece parasal önlemlerin yetersiz olduğu dikkate alınca rekabete açık sektörlerde yapısal değişiklikler yapma gereği ortaya çıkar. Öncelik, verimliliği

artırıcı önlemleri almaya ve üretimin değişen küresel talep yapısına uyum sağlayabilecek bir şekilde esnek hale getirmeye verilmelidir. Bu noktada, yeni yatırımların yanı sıra işgücünün niteliğinin artırılması ve AR-GE faaliyetlerine gerekli önemin verilmesi son derece önemlidir.

Görüldüğü üzere farklı dönemleri kapsayan ve imalat sanayinin rekabet gücünü farklı açılardan belirlemeye çalışan birçok araştırmanın ortak sonucu Türkiye’de imalat sanayinde verimliliğin ve rekabet gücünün düşük olduğu yönündedir. Ülkemizde uzun dönemde GB’den beklenen en önemli ekonomik katkılardan biri sağlanacak verimlilik artışlarıdır. “GB’den sonra artan ithalatın, piyasa gücü olan yerli firmaları disipline ederek fiili ve potansiyel rekabet gücü sağlayacağı beklenmektedir.”<sup>7</sup> Erzan, Filiztekin ve Zenginobuz (2007) tarafından, ithalatın iç piyasalara nüfuzu ile standart piyasa yoğunlaşması endeksi (en büyük dört şirketin toplam endüstri üretimi içindeki payı, KO4) yoluyla ölçülen endüstri yapısı arasındaki ilişki ve ithalat nüfuzu ile endüstri performansının standart bir ölçütü olan fiyat maliyet marjı (FMM) arasındaki ilişki hesaplanmıştır. Ancak, GB’nin piyasadaki rekabetçi etkiyi artırarak gelişmeyi sağladığı yönündeki hipotez yapılan ekonometrik çalışma ile desteklenememiştir.

Küreselleşen Dünya ekonomisinde önem kazanan ekonomik olgulardan biri de uluslararası rekabet gücüdür. Ülkemizin imalat sanayinde uluslararası rekabet gücünü değerlendirebilmek için Dünya Rekabet Yıllığında yapılan sıralama kullanılacaktır. Sıralamaya göre Türkiye 1997 yılında bu yana rekabetçilik sıralamasında gerilemektedir.1997 yılında 35. sırada yer alırken, 1998 yılında 39, 2001 yılında 48 ve 2006 yılında 51’inci sırada yer almıştır.

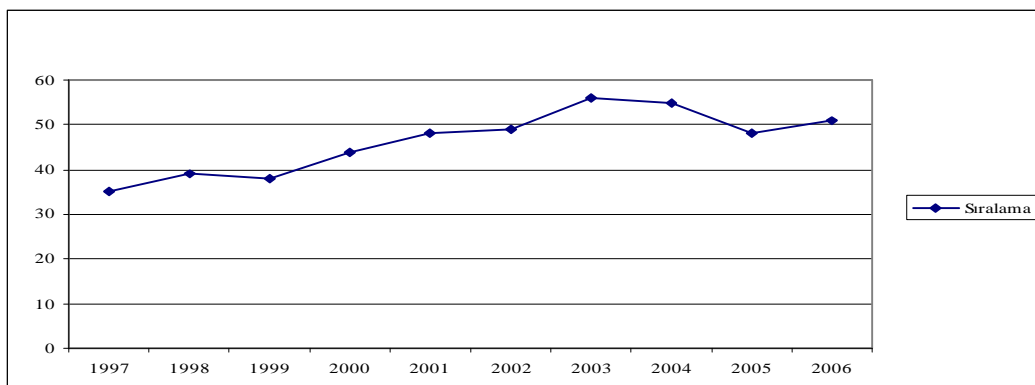

**Şekil 8: Rekabetçilik Sıralamasında Türkiye (Dünya Rekabet Yıllığı)**

**Kaynak:** [www.tisk.org.tr](http://www.tisk.org.tr) ve (Türkiye Sanayici ve İşadamları Derneği,2002:95)

<sup>7</sup> (Erzan, Filiztekin ve Zenginobuz, 2007:31)

#### 4.8. Türkiye ve Avrupa Birliği

Çalışmamızın bu bölümünde GB Anlaşmasının AB ile olan imalat sanayi ticaretini nasıl etkilediği analiz edilmeye çalışılacaktır. Önceki bölümlerde olduğu gibi bu bölümde de incelenen verilerden elde edilen sonuçlar GB öncesi dönem (1980–1995) GB sonrası dönem (1995–2005) olarak değerlendirilerek, Gümrük Birliğinin AB ile olan imalat sanayi ticaretine etkileri ile ilgili saptamalar yapılmaya çalışılacaktır. Değerlendirmeler AB üyesi ilk on beş ülkeyi kapsamaktadır.

##### 4.8.1. Türkiye-Avrupa Birliği İmalat Sanayi Dış Ticaretinin Değişimi

Şekil 9 1980–2005 döneminde AB ile olan toplam imalat sanayi dış ticaretini göstermektedir. GB öncesi döneme bakıldığında (1980–1995) AB’den olan imalat sanayi ithalatının imalat sanayi ihracatından fazla olduğu, hem ithalatın hem de ihracatın dönem boyunca arttığı ancak ithalattaki artışın daha fazla olduğu görülmektedir. GB’nin ilk yıllarında, imalat sanayi ihracatı önemli ölçüde artmamış, buna karşılık imalat sanayi ithalatında hızlı bir artış yaşanmıştır. Bununla birlikte 2003 yılından itibaren AB’ye olan imalat sanayi ihracatı artmıştır. Çalışmanın bir önceki bölümünden hatırlayacağımız üzere 2002 yılından itibaren imalat sanayi ihracatında genel olarak bir iyileşme vardır. AB ülkelerine olan imalat sanayi ihracatında 2003 yılından sonra görülen artış da bu eğilimin bir yansımasıdır. Sonuçta Türkiye AB ile olan imalat sanayi ticaretinde GB’den sonra da dış ticaret açığı vermeye devam etmiştir. Özellikle GB’nin ilk yıllarında bu açığın görece olarak arttığı görülmektedir.

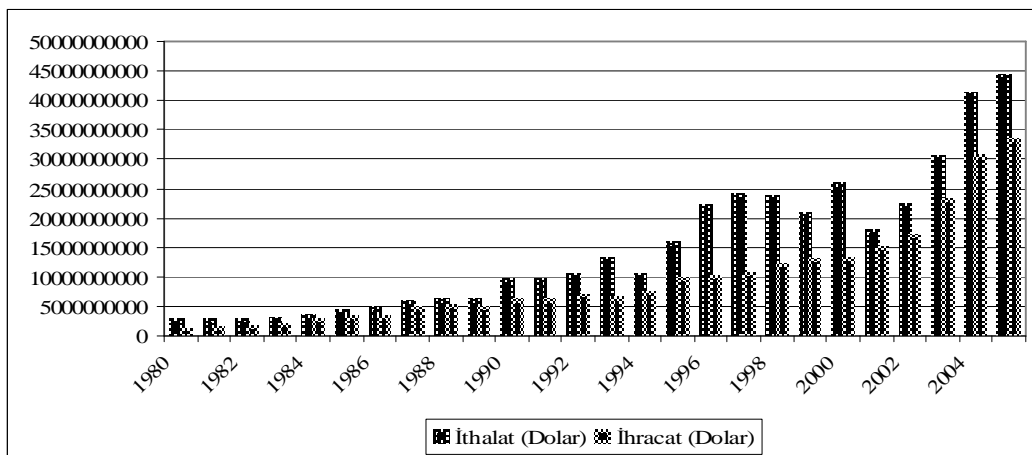

**Şekil 9: Türkiye-AB (İlk onbeş) İmalat Sanayi Dış Ticareti**

**Kaynak:** TÜİK İmalat Sanayi Isıc Rev-2 Verilerine Göre Yapılan Kendi Hesaplamalarımız

1980–2005 döneminde AB ile olan toplam imalat sanayi ihracatının/ithalatının değişimi değerlendirilmiştir. Ancak, iktisadi açıdan daha anlamlı bir saptama yapabilmek için Türkiye-AB imalat sanayi dış ticaretinin sektörel olarak değişiminin de incelenmesi gerekir. Daha önce de belirttiğimiz gibi dış ticarete nicel değişimden daha önemli olan dış ticaretin bileşimindeki değişimdir. Bu noktada uzun dönemde beklenen, tüketim malları üreten sektörlerin toplam ihracat içindeki payının görece olarak azalması buna karşılık yatırım ve ara malı üreten sektörlerin toplam ihracat içindeki payının görece olarak artmasıdır. Bu nedenle, GB'den önce ve sonra AB ile olan imalat sanayi dış ticaretinin bileşimindeki değişimin GB'nin sektöre etkilerini değerlendirebilmek açısından önemli olduğunu düşünüyoruz.

Bunun için, temel imalat sanayi sektörlerinin (tüketim malları, ara malları ve yatırım malları) değişimini gösteren şekiller ile imalat sanayi ihracatının ve ithalatının imalat sanayi sektörlerine dağılımını gösteren tablolar kullanacağız.

Şekil 10 imalat sanayinde tüketim malı üreten sektörlerde 1980–2005 döneminde AB ile olan ihracat ve ithalatın değişimini göstermektedir. Görüldüğü gibi, 1980–2005 dönemi boyunca imalat sanayinde AB'ye olan tüketim malları ihracatı, AB'den olan tüketim malları ithalatından fazladır ve görece olarak daha hızlı artmıştır. GB sonrası dönemde tüketim malları ithalatı önemli bir değişim göstermemiş, buna karşılık ihracat artmıştır. Özellikle 2002 yılından sonra bu artışın hız kazandığı görülmektedir.

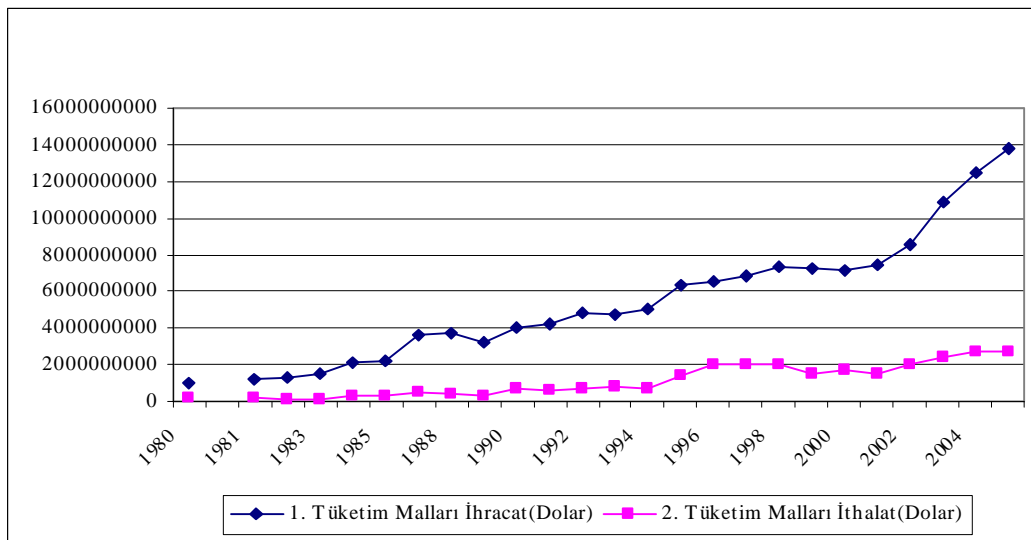

**Şekil 10: Türkiye-AB İmalat Sanayi Tüketim Malları Dış Ticareti (1980-2005)**

**Kaynak:** TÜİK İmalat Sanayi Isıc Rev-2 Verilerine Göre Yapılan Kendi Hesaplamalarımız

Ek 6 1980–2005 döneminde Türkiye-AB imalat sanayi ihracatında imalat sanayi alt sektörlerinin değişimini göstermektedir. Tabloya göre, tüketim malı alt sektörlerinde gıda ve içecek ürünleri sektörünün oranı 1989 yılından itibaren düşmüştür. 1989 yılından sonra bu oran ortalama olarak %9 düzeyinde gerçekleşerek neredeyse durağan olarak nitelendirilebilecek bir seyir izlemiştir. AB'ye olan imalat sanayi tüketim malları ihracatında en yüksek orana sahip sektörler tekstil ürünleri ve giyim eşyası sektörleridir (Bkz. Ek. 6).

AB ile olan tüketim malları ithalatının alt sektörler itibariyle dağılımı da benzer bir eğilim göstermiştir. (Bkz. Ek. 7) Gıda ve içecek ürünleri ithalatının toplam tüketim malı ithalatına oranı 1980–2005 dönemi boyunca sürekli olarak düşmüştür. Buna karşılık tekstil ürünleri ithalatının tüketim malları ithalatı içindeki payı GB öncesi ve sonrası dönemde sürekli olarak artmıştır. Özellikle GB sonrası dönemde bu artışın hız kazandığı görülmektedir. 1980 yılında tüketim malları ithalatının %12'si, 1985 yılında %26'sı, 1990 yılında %25'i, 1995 yılında %35'i, 1996 yılında %45'i, 2000 yılında %51'i, 2005 yılında %46'sı tekstil ürünlerinden oluşmaktadır.

Şekil 11 1980–2005 döneminde imalat sanayinde AB ile olan ara malları dış ticaretini göstermektedir. Grafikten görüleceği üzere 1995 yılından sonra yani GB sonrası dönemde ara malları ithalatı hızla artmış, ancak ihracat neredeyse durağan olarak nitelendirilebilecek bir seyir izleyerek ithalattaki artışı izleyememiştir. Özellikle 2002 yılından itibaren ara malları ithalatının daha hızlı arttığı görülmektedir. Bu durum, dönem boyunca ara malları sektöründe dış ticaret açığı verilmesine ve ihracatın ithalatı karşılama oranının düşmesine neden olmuştur (Bkz. Ek. 8). 1994 yılında ara mallarında ihracatının ithalatı karşılama oranı % 33 iken, 1995 yılında bu oran %28'e, 1998 yılında ise %25'e düşmüştür. 2001 yılında ara malları ihracatındaki görece artışa paralel olarak, ihracatın ithalatı karşılama oranı da artarak %39 seviyesine yükselmiştir. Ancak 2001 yılında, yaşanan ekonomik kriz nedeniyle, sabit kur sisteminin terk edilerek dalgalı kura geçilmesinin ve buna bağlı olarak TL'nin yüksek oranda devalüe edilmesinin bu tablonun oluşmasında önemli bir faktör olduğu söylenebilir. Zira, 2002 yılından itibaren gerek ihracat artışı gerekse de ihracatın ithalatı karşılama oranı görece olarak azalmaya başlamıştır. (2002 yılında %32, 2005 yılında %31) (Bkz. Ek. 8).

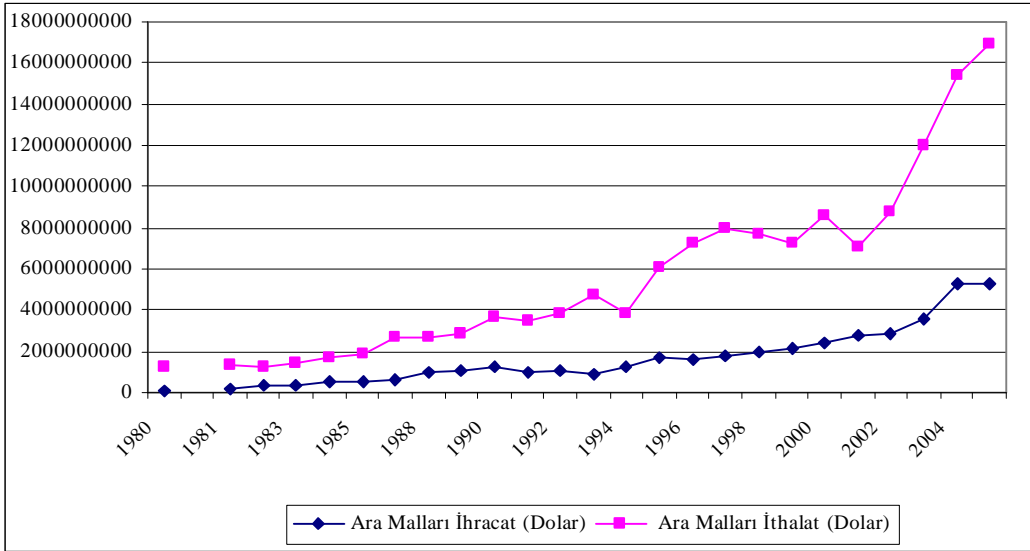

Şekil

### 11:Türkiye-AB İmalat Sanayi Ara Malları Dış Ticareti (1980–2005)

**Kaynak:** TÜİK İmalat Sanayi Isıc Rev-2 Verilerine Göre Yapılan Kendi Hesaplamalarımız

AB'den yapılan yapılan ara malları ithalatının alt sektörlere oransal olarak dağılımı incelendiğinde GB öncesi ve sonrası dönemde ara malları ithalatının büyük ölçüde kimyasal ürünlerden oluştuğu görülmektedir.(Bkz Ek. 7) İmalat sanayinde 1980 yılında kimyasal ürünler ithalatının ara malları ithalatına oranı %44, 1985 yılında %45, 1990 yılında %53, 1995 yılında %57, 2000 yılında %58 olarak gerçekleşmiştir.

AB'ye yapılan imalat sanayi ara malları ihracatında ana metal sanayi ürünlerinin ara malları ihracatına oranının, 1994 yılından itibaren arttığı görülmektedir. 1993 yılında imalat sanayi ara malları ihracatının % 12'si ana metal sanayi ürünlerinden oluşurken, 1994 yılında bu oran %20'ye, 1995 yılında %28'e, 2000 yılında %35'e, 2004 yılında %41'e, 2005 yılında ise %35'e yükselmiştir.

Son olarak 1980–2005 döneminde imalat sanayinde AB ile olan yatırım malları ticaretinin değişimi incelenecektir. Şekil 12 1980–2005 döneminde Türkiye-AB arasındaki yatırım malları ihracatının/ithalatının değişimini göstermektedir. Buna göre, 1980–2005 dönemi boyunca imalat sanayinde yatırım malları ithalatı yatırım malları ihracatından fazladır. Özellikle GB'nin ilk yıllarında yatırım malları ithalatı görece olarak daha hızlı artmıştır.2002 yılından itibaren ara malları ithalatında olduğu gibi yatırım malları ithalatın da dikkat çekici bir şekilde artmıştır. Bununla birlikte, 2002 yılından itibaren yatırım malları ihracatının da görece olarak daha hızlı arttığı ve ihracatın ithalatı karşılama oranının yükseldiği dikkat çekmektedir (Bkz. Ek. 8). Örneğin 1980 yılında yatırım malları (imalat sanayi) ihracatının ithalatı karşılama oranı

%3 iken 1985 yılında bu oran %21, 1990 yılında %12, 1995 yılında %19, 2000 yılında %24, 2001 yılında %49 ve 2005 yılında %59 olarak gerçekleşmiştir.

Yatırım malları ihracatının 2002 yılından itibaren artmasında, Türkiye'nin dış ticaretini etkileyen iki temel unsurun etkili olduğu söylenebilir. Bunlardan birincisi Amerikan doları ile Avro arasındaki hareketlere dayanan çapraz kur olgusudur. Türkiye sanayinin ithal girdileri (başta petrol olmak üzere) genellikle dolar cinsinden ödenmekte, diğer yandan ihracatının yarısına yakını AB ülkeleri ile Avro cinsinden gerçekleştirilmektedir. Dünya döviz piyasasında uzun zamandır süregelen ve son bir ayda giderek hızlanan konjonktürde Avro, Amerikan Doları karşısında değer kazanmakta; yani doların göreceli fiyatı düşmektedir. Bu süreç de Türkiye'nin ithal girdi maliyetlerinde ihracat gelirlerine görece bir ucuzlama yaratmaktadır. Türkiye'nin ihracat performansını olumlu etkileyen ikinci olgu ise Türk Lirası'nın yabancı dövizler karşısındaki aşırı değerli konumuna ya da dövizin fiyatının ucuzluğuna dayanmaktadır. Ucuz döviz sanayide kullanılan girdilerin maliyetlerini düşürmekte ve ithalata dayalı ihracatçı sektörleri özendirirken yurt içi girdi yoğunluğu olan sektörleri de cezalandırmaktadır (Yeldan,2007).

İmalat sanayi yatırım malları ihracatının alt sektörler göre dağılımında, GB öncesi ve sonrası dönemde ağırlıklı sektörlerin elektrikli makine ve cihazlar ile motorlu kara taşıtları sektörleri olduğu görülmektedir. Özellikle motorlu kara taşıtları ihracatında 1998 yılından itibaren hızlı bir artış görülmüştür (Bkz. Ek 6). İmalat sanayinde 1990 yılında motorlu kara taşıtları ihracatının yatırım malları ihracatına oranı %17 iken, 1994 yılında bu oran % 24, 1995 yılında % 30, 2000 yılında %30, 2005 yılında % 46 olarak gerçekleşmiştir. Yatırım malları ihracatında yaşanan bu artışta otomotiv sektörünün katkısı büyük olmuştur. Çalışmamızın bir önceki bölümünde de belirttiğimiz gibi 2001 yılından sonra otomotiv sektörü ihracatı imalat sanayi geneline göre daha büyük bir artış göstermiştir. Burada karşılaşılan sonuç da bu temel eğilimin bir yansıması niteliğindedir. Elektrikli makine ve cihazlar sektöründe oranların değişimi ise şöyledir; 1980 yılında %9, 1985 yılında %12, 1990 yılında %48, 1995 yılında %38, 2000 yılında %37 ve 2005 yılında % 29.(Bkz. Ek. 6)

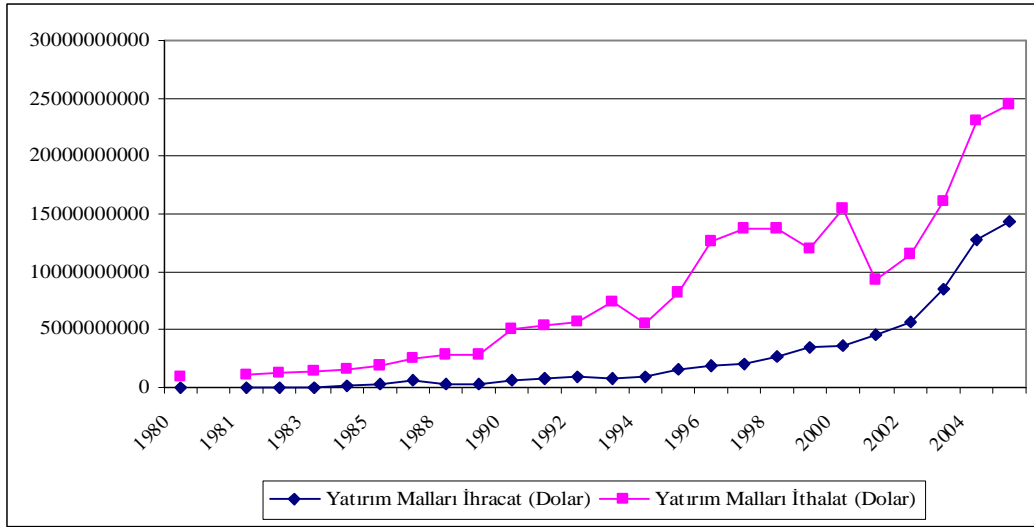

**Şekil 12: Türkiye-AB İmalat Sanayi Yatırım Malları Ticareti (1980–2005)**

**Kaynak:** TÜİK İmalat Sanayi İstic Rev-2 Verilerine Göre Yapılan Kendi Hesaplamalarımız

AB'den yapılan imalat sanayi yatırım malları ithalatının (imalat sanayi) alt sektörlere dağılımının da yatırım malı ihracatındaki dağılımla paralellik gösterdiği gözlenmektedir. Yatırım malları ithalatında öne çıkan sektörler makine ve teçhizat imalatı, motorlu kara taşıtları ve elektrikli makine ve cihazlar sektörleridir (Bkz. Ek 7). Bu durum, aynı zamanda, adı geçen sektörlerde Türkiye ile AB arasında endüstri içi ticaret olduğunu da göstermektedir.<sup>8</sup> Makine ve teçhizat imalatı sektörü hem GB öncesi dönemde hem de GB sonrası dönemde imalat sanayi yatırım malları ithalatı içinde en yüksek paya sahip sektör olmuştur. 1980 yılında makine ve teçhizat imalatı ithalatının, yatırım malları ithalatına oranı % 54, 1985 yılında %49, 1990 yılında %50, 1995 yılında %46 2000 yılında % 28 ve 2005 yılında %35'dir. 1996 yılından sonra sektör ithalatının yatırım malları ithalatına oranı görece olarak düşmüş, buna karşılık motorlu kara taşıtları ithalatının imalat sanayi yatırım malları ithalatı içindeki payı, 1980 yılından itibaren sürekli artmıştır (Bkz. Ek 7). Sektör ithalatı 1980 yılında toplam yatırım malları ithalatının %9'unu oluştururken, 1985 yılında bu oran %12'ye 1990 yılında %18'e, 1994 yılında %15'e, 1995 yılında %17'ye, 2000 yılında %32'ye ve 2005 yılında %38'e yükselmiştir. Özellikle 2000 yılından sonra bu yükseliş hız kazanmıştır. Elektrikli makine ve cihaz ithalatının yatırım malları (imalat sanayi) ithalatı içindeki payının da görece olarak arttığı, 1996 yılından sonra bu artışın ivme kazandığı gözlenmektedir.

<sup>8</sup> Motorlu kara taşıtları, makine ve teçhizat imalatı, haberleşme araçları, radyo ve TV imalatı sektörlerinde genel olarak da endüstri içi ticaret oranları yüksektir.(Bkz . Yükseler ve Türkan, 2006)

#### 4.8.2. 1980–2005 Dönemi İmalat Sanayi Dış Ticaretinde AB'nin Yeri

GB ile ilgili olarak merak edilen konulardan biri de Gümrük Birliği'nin AB'nin dış ticaretimizdeki (imalat sanayi) yerini nasıl etkilediğidir. Şekil 13 1980–2005 döneminde AB ile yapılan imalat sanayi dış ticaretinin toplam imalat sanayi dış ticaretine oranını göstermektedir. Veriler, Gümrük Birliği'nin AB'nin Türkiye'nin imalat sanayi dış ticaretindeki yerini büyük ölçüde etkilemediğini göstermektedir. GB'nin ilk yıllarında toplam imalat sanayi ithalatında AB'den yapılan ithalatın (imalat sanayi) oranı yükselmiştir. Ancak, 2001 yılından itibaren imalat sanayi ithalatında AB'nin oranının düştüğü görülmektedir. 1994 yılında toplam imalat sanayi ithalatında AB'nin payı % 56 iken, 1995 yılında bu oran %55, 1996 yılında % 62, 1997 yılında ise %60, 2001 yılında % 55, 2002 yılında %54 olarak gerçekleşmiştir (Bkz. Ek. 9). Değerlendirme imalat sanayi alt sektörleri itibarıyla yapıldığında, en dikkat çekici artışın yatırım mallarında yaşandığı gözlenmektedir. Yatırım malları ithalatında AB'nin payı diğer imalat sanayi sektörlerine oranla görece olarak daha hızlı artmıştır. 1980 yılında toplam yatırım malları ithalatının %71'i, 1985 yılında %59'u, 1990 yılında %63'ü, GB sonrası dönemde toplam yatırım malları ithalatının, 1995 yılında %63'ü, 1996 yılında % %71'i, 2000 yılında %67'si ve 2005 yılında %57'si AB'den yapılmıştır(Bkz.Ek.9).

1980–2005 dönemine ait verileri genel olarak değerlendirdiğimizde, GB'nin Türkiye'nin imalat sanayi dış ticaretinde AB'nin payını önemli ölçüde etkilemediği görülmektedir. GB öncesi dönemde toplam imalat sanayi ihracatının ortalama olarak %49'u AB ülkelerinden yapılmakta iken GB sonrası dönemde bu oran sadece %2'lik bir artış göstermiş ve %51'e çıkmıştır (Bkz. Ek. 8). Bu şaşırtıcı bir sonuç değildir, daha önce de açıkladığımız gibi Katma Protokol Hükümleri gereğince Türk sınaî ürünleri 1971 yılından bu yana AB pazarına gümrüksüz girebilmektedir. Ancak, AB'den yapılan imalat sanayi ithalatı da GB'den sonra büyük ölçüde değişmemiştir. GB'den önce toplam imalat sanayi ithalatının ortalama olarak % 55'i AB'den yapılırken GB'den sonra bu oran %56'ya çıkmıştır. Görüldüğü gibi GB, güçlü bir ticaret yaratıcı etki sağlamadığı gibi AB'den olan ithalatta yüksek düzeyde bir artışa da neden olmamıştır.

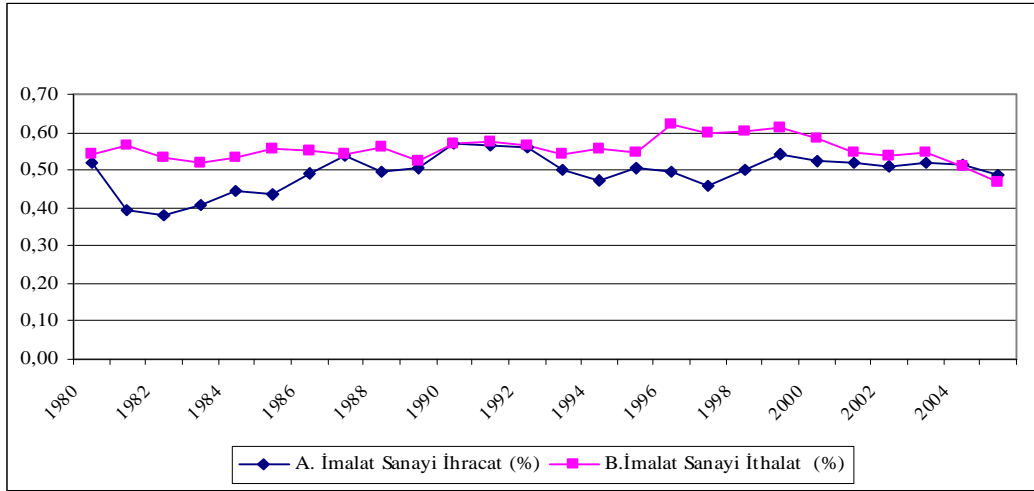

**Şekil 13:İmalat Sanayi Dış Ticaretinde AB'nin Yeri (1980–2005)**

**Kaynak:** TÜİK İmalat Sanayi Isıc Rev-2 Verilerine Göre Yapılan Kendi Hesaplamalarımız

#### 4.8.3.Ekonometrik Çalışma

Gümrük Birliği'nin, Türkiye'nin imalat sanayi ithalatında yapısal bir değişime neden olup olmadığını belirleyebilmek için, Türkiye-AB (İlkonbeş) imalat sanayi ithalatı panel veri tahmin modeliyle kurgulanan bir model ile tahmin edilmeye çalışılmıştır.

Panel veri tahmin modelinin zaman serileri ve kesit analizi yöntemlerine göre avantajları şunlardır:

- i. Panel veri bireyler, firmalar, ülkeler gibi zaman içinde heterojen olan birimlerle ilgilidir. Bu nedenle, tekil spesifik değişkenler göz önüne alınır ve böylece birimlerdeki bu heterojenlik düzenlenir.
- ii. Kesit analizi gözlemlerinin zaman serileriyle birleştirilmesiyle panel veri, daha açıklayıcı veri, esneklik, değişkenler arasında daha az doğrusallık, daha fazla özgürlük ve etkinlik sağlar.
- iii. Panel veri, değişikliklerin dinamiği üzerine çalışmak için daha uydu bir yöntemdir. İşgücünün hareketliliği, iş çevrimleri v.b. gibi olgular panel veri tahmin yöntemi ile daha iyi çalışılabilir.
- iv. Panel veri tahmin yöntemi, kesit analizi ve zaman serisi yöntemlerinin tek başına açıklayamayacağı şeyleri bile açıklayıp, etkilerini ölçebilir. Örneğin eğer ülkede asgari ücret artışındaki dalgalanmayı başarılı bir şekilde değerlendirebilirsek, asgari ücret yasaının istihdam ve karlar üzerindeki etkisini daha iyi analiz edebiliriz.

- v. Panel veri daha karmaşık modeller üzerinde çalışmamıza olanak sağlar. Örneğin, ölçek ekonomileri ve teknolojik değişiklikler panel veri tahmin yöntemi ile daha iyi incelenebilir.
- vi. Panel veri tahmin yöntemi verileri binlerce birim için kullanılabilir hale getirerek, birimlerin topluluklara dahil edilmesiyle ortaya çıkabilecek aksaklıkları minimuma indirebilir.

Panel veri yönteminde modelin tahmini, kesim noktası, eğim katsayıları ve hata terimi ( $u_{it}$ ) üzerinde yaptığımız varsayımlara bağlıdır. Buna göre (Gujarati,2004:637-640).

- i. Kesim noktaları ve eğim katsayıları zamana ve mekâna göre sabittir. Evrenin ve hata teriminin zaman farklarını ve birimler arasındaki farklılıkları belirlediği varsayılır.
- ii. Eğim katsayıları sabittir fakat kesim noktası birimler arasında değişkendir.(Sabit etkiler [FEM] ya da en küçük kareler tahmin yöntemi [LSDV])
- iii. Eğim katsayıları sabittir fakat kesim noktası birimlere ve zamana göre değişir.
- iv. Bütün katsayılar birimlere göre değişir.
- v. Kesim noktası da birimlere ve zamana göre değişir.

Birimler arasındaki değişkenlik ise gölge değişkenler kullanılarak kolayca izlenebilir. Burada dikkat edilmesi gereken temel konular şunlardır: (Gujarati,2004:646)

- i. Gereğinden fazla gölge değişken kullanılırsa aşırı özgürlük problemi ile karşılaşılabilir.
- ii. Çok sayıda değişken kullanılması modelde çoklu doğrusallık ihtimalini doğurur ki bu da, parametrelerin doğru değerlendirilmesini zorlaştırır.
- iii. Sabit etkile modeli cinsiyet, ırk, etnik köken gibi zamana göre sabit olan değişkenleri de içine alabilirken en küçük kareler yöntemi zamana göre sabit olan değişkenlerin etkilerini belirlemede yetersiz kalabilir.
- iv. Hata terimi  $u_{it}$  için yapılan varsayımlar dikkatle değerlendirilmelidir. Şimdiye kadar elde edilen bütün sonuçlar hata teriminin dayandığı klasik varsayımlara bağlıdır. İ indeksinin kesit alanı değerlendirmelerine, t'nin

ise zaman serisi gözlemlerine dayanmasına rağmen, hata terimi üzerine yapılan klasik varsayımlar geliştirilmelidir.

**Model:**

**Bağımlı Değişken:** İthalat (LNS) (AB üyesi ilk on beş ülkeden yapılan imalat sanayi ithalatı toplamıdır.)Veri kaynağı TUIK (milyon dolar)

**Açıklayıcı Değişkenler:**

1.Gayri Safi Yurt İçi Hasıla (dolar); LNH, veriler ithalatın fiyat esnekliğini ölçebilmek için logaritmik formdadır. Beklenen işareti pozitifdir. Veri kaynağı: IMF.

2.Reel Döviz Kuru Endeksi; LNEXC, ithalatın fiyat esnekliğini ölçmek için logaritmik formdadır. Beklenen işareti pozitifdir. Veri Kaynağı: TCMB

3.D96, 1980–1995 arasında sıfır, 1996–2000 döneminde 1 ve 2001–2005 döneminde sıfır değerini alan dummy (gölge) değişken.(Konuluş amacı şu şekilde açıklanabilir; 1996 yılında Türkiye AB'den yaptığı ithalata uyguladığı gümrükleri sıfırlamış ve ortak gümrük tarifesi uygulamasına dahil olmuştur. Bununla beraber, bazı spesifik ürünlerde üçüncü ülkelere ek tarife uygulamaya devam etmiştir.1996-2001 geçiş dönemindeki etkiyi görebilmek amacıyla böyle bir dummy değişken kullanılmıştır)

4.D01, 2001 yılından önce sıfır, daha sonrası içinde 1 değerini alan dummy değişken. 2001 yılında sonra Türkiye gümrük tarifelerini, AB'nin üçüncü ülkelere uyguladığı ortak tarifeye uyarlamıştır.

Lnexc96, lnexc01, ln01, ln96 değişkenleri, söz konusu esnekliklerde bir değişiklik olup olmadığını görmek için kullanılmıştır.

**Dönem:**1980–2005

**Temel Alınan Sektörler:**

- 1.Gıda ve İçecek Ürünleri
- 2.Tütün Ürünleri
- 3.Tekstil Ürünleri
- 4.Giyim Eşyası
- 5.Deri, Bavul, Ayakkabı
- 6.Mobilya, Diğer İmalat
- 7.Ağaç ve Mantar Ürünleri
- 8.Kâğıt ve Kâğıt Ürünleri
- 9.Basım ve Yayım
- 10.Kok Kömürü ve Petrol Ürünleri
- 11.Kimyasal Ürünler
- 12.Plastik ve Kauçuk Ürünleri
- 13.Metalik Olmayan Diğer Mineral

## Ürünler

14. Ana Metal Sanayi
15. Metal Eşya Sanayi
16. Makina ve Techizat İmalatı
17. Buro, Muhasebe, Bilgi İşl. Makineleri
18. Elektrikli Makine ve Cihazlar
19. Haber. Teçhizatı, Radyo. TV
20. Tıbbi, Hassas Optik Al. Saat
21. Motorlu Kara Taşıtları
22. Diğer Ulaşım Araçları

Özkale ve Karaman (2006), panel veri modellemesi kullanarak Gümrük Birliği'nin Türkiye'nin toplam ithalat talebinde yapısal bir değişikliğe neden olup olmadığını analiz etmeye çalışmışlardır. Elde edilen sonuçlara göre GB, Türkiye'nin genel ithalat fonksiyonunda bir kırılmaya neden olmamıştır. İthalat talebinin gelire karşı esnek, fiyatlara karşı duyarsız olduğu tahmin edilmiştir.

Neyaptı, Taşkın ve Üngör (2002), panel veri modellemesi ile Türkiye'nin ihracat ve ithalat fonksiyonlarını tahmin etmişlerdir. Reel döviz kuru ve gelirin etkisi kontrol altına alındıktan sonra, Türkiye'nin ihracatının ve ithalatının GB'den olumlu etkilendiği, bununla birlikte, AB ülkelerine karşı ithalatın ve ihracatın gelir esnekliğinin özellikle GB döneminde daha düşük olduğu, buna karşılık Türkiye'nin AB'ye olan ihracatında reel döviz kuru etkisinin özellikle GB döneminde daha güçlü olduğu tahmin edilmiştir.

### **Tahmin Edilen Denklemler:**

$$1) LNS = \alpha + \beta_1 LNEXC + \beta_2 LNH + \beta_3 D96 + \beta_4 D01 + \beta_5 LNH01 + \beta_6 LNH96 + \beta_7 LNEXC96 + \beta_8 LNEXC01$$

$$2) LNS = \alpha + \beta_1 LNEXC + \beta_2 LNH + \beta_3 lnexc1996 + \beta_4 D1996 + \beta_5 LNH1996$$

$$3) LNS = \alpha + \beta_1 LNEXC + \beta_2 LNH + \beta_6 D1996$$

### **Sonuçlar:**

#### **1) Tablo 8'de Ele Alınan Model Ve Sonuçları Şöyledir.**

$$LNS = -19.64675 - 0.567437 LNEXC + 1.660251 LNH - 7.073210 D96 + 4.646552 D01 - 0.098230 LNH01$$

$$(0.0001) \quad (0.1608) \quad (0.0000) \quad (0.8395) \quad (0.7600) \quad (0.9245)$$

$$+ 0.081195 \text{ LNH96} + 1.098188 \text{ LNEXC96} - 0.330759 \text{ LNEXC01}$$

(0.9553)                      (0.2837)                      (0.9015)

Adjusted R-squared=0.91                      **Durbin-Watson=2.06**

Parantez içerisindeki değerler probability değerleri olup, yüzde 5 anlamlılık düzeyinde değerlendirilmektedir. Burada elde edilen sonuçlara göre döviz kurunun işareti beklentilerin dışındadır ve anlamsızdır. AB'den yapılan imalat sanayi ithalatı fiyatlara duyarlı değildir. Gelirin işareti beklenen yönde olup, istatistiksel olarak da anlamlıdır. Daha önce de belirttiğimiz gibi GB esas itibarıyla sanayi ürünlerini kapsamaktadır. Sanayi ürünlerinin önemli bir bölümü iktisat yazınındaki ifadeyle üstün mallardan oluşur ve genel olarak bu mallara olan talebin gelir esnekliğinin pozitif olması beklenir. Modelimizde imalat sanayi ithalatının gelir esnekliği 1,66 olarak bulunmuştur. Yani gelirden meydana gelen %1'lik bir artış imalat sanayi ithalatında % 1,6'lık bir artışa yol açmaktadır. Ele alınan her iki dummy değişken ve esnekliklerdeki değişimi ölçmek için kullandığımız dummy değişkenler anlamsızdır. Modelin tahmin sonuçlarından AB15 ülkelerinden yapılan imalat sanayi ithalatında Gümrük Birliğine bağlı olarak bir değişim yaşanmadığı sonucuna ulaşılmıştır.

## 2)Tablo 9'da Ele Alınan Model Ve Sonuçları

Bu modelde kullandığımız dummy değişken d1996, 1996 öncesinde sıfır, 1996–2005 döneminde ise bir değerini almaktadır. Elde ettiğimiz sonuçlar şöyledir;

$$\text{LNS} = -20.48728 - 0.612862 \text{ LNEXC} + 1.702763 \text{ LNH} + 1.152687$$

$$\text{LNEXC}_{1996} + 12.00323 \text{ D}_{1996}$$

(0.0000)    (0.1278)                      (0.0000)    (0.2045)    (0.2188)

$$-0.662654 \text{ LNH}_{1996}$$

(0.1728)

Adjusted R-squared: 0.91    Durbin-Watson=2.06

Bu modelden de elde edilen sonuçlar, ilk modele yakındır. Döviz kurunun katsayısı istatistiksel olarak anlamlı değildir. D1996 değişkeni pozitif bir değer almakla beraber katsayı anlamsızdır. Gelir esnekliği pozitif ve 1'den büyüktür.

## 3)Tablo 10'da Ele Alınan Model Ve Sonuçları

Bu modelde açıklayıcı değişken olarak döviz kuru, gelir ve d1996 dummy değişkeni kullanılmıştır. Elde edilen sonuçlar şöyledir.

$$\text{LNS} = -0.488625 \text{ LNEXC} + 1.634381 \text{ LNH} + 0.225748 \text{ D}_{1996}$$

(0.1819) (0.0000) (0.0866)

Adjusted R-squared: 0.91 Durbin-Watson=2.077

Bu modelde önceki modellerden farklı olarak d1996 değişkeni yüzde 10 anlamlılık düzeyinde istatistiksel olarak anlamlı olup, işareti de pozitiftir.

**Tablo 8: Birinci Denklemden Ele Alınan Modelin Sonuçları**

Dependent Variable: LNS				
Method: Panel Least Squares				
Sample (adjusted): 1981 2005				
Cross-sections included: 22				
Total panel (unbalanced) observations: 545				
Convergence achieved after 5 iterations				
Variable	Coefficient	Std. Error	t-Statistic	Prob.
<b>LNEXC96</b>	<b>1.098188</b>	<b>1.023216</b>	<b>1.073271</b>	<b>0.2837</b>
<b>LNEXC01</b>	<b>-0.330759</b>	<b>2.670238</b>	<b>-0.123869</b>	<b>0.9015</b>
<b>LNEXC</b>	<b>-0.567437</b>	<b>0.404029</b>	<b>-1.404445</b>	<b>0.1608</b>
<b>D96</b>	<b>-7.073210</b>	<b>34.91261</b>	<b>-0.202598</b>	<b>0.8395</b>
<b>D01</b>	<b>4.646552</b>	<b>15.20530</b>	<b>0.305588</b>	<b>0.7600</b>
<b>LNH</b>	<b>1.660251</b>	<b>0.209685</b>	<b>7.917831</b>	<b>0.0000</b>
<b>LNH01</b>	<b>-0.098230</b>	<b>1.035501</b>	<b>-0.094862</b>	<b>0.9245</b>
<b>LNH96</b>	<b>0.081195</b>	<b>1.446573</b>	<b>0.056129</b>	<b>0.9553</b>
S1	0.028076	0.572236	0.049063	0.9609
S2	-2.582997	0.599974	-4.305180	0.0000
S3	0.098282	0.572068	0.171801	0.8637
S4	-3.284861	0.579322	-5.670179	0.0000
S5	-1.247234	0.572343	-2.179173	0.0298
S6	-3.724441	0.574787	-6.479688	0.0000
S7	-2.164905	0.572520	-3.781364	0.0002
S8	-1.030062	0.573594	-1.795805	0.0731
S9	-2.339548	0.572143	-4.089099	0.0001
S10	0.043548	0.572348	0.076087	0.9394
S11	1.729031	0.572087	3.022320	0.0026
S12	-0.202458	0.572188	-0.353831	0.7236
S13	-0.960705	0.572083	-1.679312	0.0937
S14	1.184095	0.572034	2.069974	0.0390
S15	-0.378632	0.572327	-0.661566	0.5085
S16	1.657036	0.572055	2.896637	0.0039

S17	-0.337469	0.572740	-0.589219	0.5560
S18	0.749704	0.572083	1.310481	0.1906
S19	-1.835312	0.572992	-3.203035	0.0014
S20	-0.057426	0.578178	-0.099322	0.9209
S21	0.828480	0.572259	1.447735	0.1483
C	-19.64675	4.935132	-3.980998	0.0001
AR(1)	0.687007	0.029419	23.35286	0.0000
R-squared	0.916736	Mean dependent var		19.62876
Adjusted R-squared	0.911876	S.D. dependent var		2.132383
S.E. of regression	0.633012	Akaike info criterion		1.978544
Sum squared resid	205.9619	Schwarz criterion		2.223176
Log likelihood	-508.1532	F-statistic		188.6378
<b>Durbin-Watson stat</b>	<b>2.070549</b>	Prob(F-statistic)		0.000000
Inverted AR Roots	.69			

**Kaynak:**Kendi Hesaplamalarımız

**Tablo 9:İkinci Denklemdede Ele Alınan Modelin Sonuçları**

Dependent Variable: LNS				
Method: Panel Least Squares				
Date: 10/03/07 Time: 13:52				
Sample (adjusted): 1981 2005				
Cross-sections included: 22				
Total panel (unbalanced) observations: 545				
Convergence achieved after 5 iterations				
Variable	Coefficient	Std. Error	t-Statistic	Prob.
<b>LNEXC</b>	<b>-0.612862</b>	<b>0.401833</b>	<b>-1.525.164</b>	<b>0.1278</b>
<b>LNH</b>	<b>1.702.763</b>	<b>0.206542</b>	<b>8.244.150</b>	<b>0.0000</b>
S1	0.028047	0.572113	0.049023	0.9609
S2	-2.584.078	0.599847	-4.307.893	0.0000
S3	0.098334	0.571946	0.171929	0.8636
S4	-3.284.108	0.579200	-5.670.073	0.0000
S5	-1.247.079	0.572220	-2.179.368	0.0298
S6	-3.723.978	0.574665	-6.480.262	0.0000
S7	-2.164.711	0.572397	-3.781.833	0.0002
S8	-1.029.714	0.573471	-1.795.582	0.0731
S9	-2.339.456	0.572020	-4.089.813	0.0001
S10	0.043392	0.572226	0.075831	0.9396
S11	1.728.966	0.571965	3.022.854	0.0026

S12	-0.202567	0.572065	-0.354097	0.7234
S13	-0.960767	0.571960	-1.679.779	0.0936
S14	1.184.101	0.571911	2.070.427	0.0389
S15	-0.378783	0.572204	-0.661971	0.5083
S16	1.656.995	0.571933	2.897.185	0.0039
S17	-0.337235	0.572617	-0.588937	0.5562
S18	0.749767	0.571961	1.310.870	0.1905
S19	-1.835.040	0.572869	-3.203.244	0.0014
S20	-0.054898	0.577942	-0.094989	0.9244
S21	0.828612	0.572137	1.448.276	0.1481
<b>LNEXC1996</b>	<b>1.152.687</b>	<b>0.907215</b>	<b>1.270.577</b>	<b>0.2045</b>
<b>D1996</b>	<b>1.200.323</b>	<b>9.748.667</b>	<b>1.231.268</b>	<b>0.2188</b>
<b>LNH1996</b>	<b>-0.662654</b>	<b>0.485426</b>	<b>-1.365.097</b>	<b>0.1728</b>
C	-2.048.728	4.881.966	-4.196.523	0.0000
AR(1)	0.687249	0.029372	2.339.833	0.0000
R-squared	0.916412	Mean dependent var		1.962.876
Adjusted R-squared	0.912046	S.D. dependent var		2.132.383
S.E. of regression	0.632401	Akaike info criterion		1.971.422
Sum squared resid	2.067.641	Schwarz criterion		2.192.380
Log likelihood	-5.092.125	F-statistic		2.099.286
<b>Durbin-Watson stat</b>	<b>2.069.264</b>	Prob(F-statistic)		0.000000
Inverted AR Roots	.69			

**Kaynak:**Kendi Hesaplamalarımız

**Tablo 10:Üçüncü Denklemdede Ele Alınan Modelin Sonuçları**

Dependent Variable: LNS				
Method: Panel Least Squares				
Date: 10/03/07 Time: 14:03				
Sample (adjusted): 1981 2005				
Cross-sections included: 22				
Total panel (unbalanced) observations: 545				
Convergence achieved after 6 iterations				
Variable	Coefficient	Std. Error	t-Statistic	Prob.
<b>LNEXC</b>	<b>-0.488625</b>	<b>0.365572</b>	<b>-1.336.603</b>	<b>0.1819</b>
<b>LNH</b>	<b>1.634.381</b>	<b>0.184460</b>	<b>8.860.372</b>	<b>0.0000</b>
S1	0.024469	0.584331	0.041875	0.9666
S2	-2.572.875	0.612517	-4.200.496	0.0000
S3	0.099772	0.584156	0.170796	0.8645
S4	-3.263.256	0.591727	-5.514.797	0.0000
S5	-1.242.796	0.584442	-2.126.464	0.0339

S6	-3.711.188	0.586994	-6.322.361	0.0000
S7	-2.159.341	0.584627	-3.693.535	0.0002
S8	-1.020.091	0.585748	-1.741.519	0.0822
S9	-2.336.912	0.584233	-3.999.962	0.0001
S10	0.039073	0.584448	0.066854	0.9467
S11	1.727.181	0.584176	2.956.612	0.0033
S12	-0.205592	0.584281	-0.351873	0.7251
S13	-0.962476	0.584171	-1.647.593	0.1000
S14	1.184.259	0.584120	2.027.425	0.0431
S15	-0.382954	0.584426	-0.655265	0.5126
S16	1.655.860	0.584142	2.834.687	0.0048
S17	-0.330763	0.584857	-0.565545	0.5719
S18	0.751488	0.584172	1.286.417	0.1989
S19	-1.827.500	0.585120	-3.123.293	0.0019
S20	-0.053003	0.590245	-0.089798	0.9285
S21	0.832270	0.584355	1.424.254	0.1550
<b>D1996</b>	<b>0.225748</b>	<b>0.131478</b>	<b>1.717.007</b>	<b>0.0866</b>
C	-1.928.897	3.861.780	-4.994.839	0.0000
AR(1)	0.693794	0.029071	2.386.569	0.0000
R-squared	0.916095	Mean dependent var	1.962.876	
Adjusted R-squared	0.912053	S.D. dependent var	2.132.383	
S.E. of regression	0.632375	Akaike info criterion	1.967.863	
Sum squared resid	2.075.473	Schwarz criterion	2.173.038	
Log likelihood	-5.102.427	F-statistic	2.266.627	
<b>Durbin-Watson stat</b>	<b>2.077.633</b>	Prob(F-statistic)	0.000000	
Inverted AR Roots	.69			

**Kaynak:**Kendi Hesaplamalarımız

Tablo 11’de denklem 3, zaman serileri ve yatay kesit veriler bir araya getirilerek (pooled least squares) tahmin edilmiştir. İthalatın fiyat esnekliği düşük ve işareti de teorik beklentileri sağlamasına rağmen katsayı istatistiksel olarak sıfırdan anlamlı derecede uzak değildir. İthalatın fiyat esnekliği anlamlı ve birden büyüktür. Burada da AB15 ülkelerinden yapılan imalat sanayi ithalatının fiyatlara duyarlı olmadığı sonucuna ulaşılmıştır.

**Tablo 11:Üçüncü Denklemde Zaman Serileri Ve Yatay Kesit Veriler Bir Araya  
Getirilerek Ele Alınan Modelin Sonuçları**

Dependent Variable: LNS
Method: <b>Pooled Least Squares</b>
Date: 10/03/07 Time: 14:24

Sample (adjusted): 1981 2005				
Included observations: 546 after adjustments				
Cross-sections included: 22				
Total pool (balanced) observations: 12012				
Convergence achieved after 6 iterations				
Variable	Coefficient	Std. Error	t-Statistic	Prob.
<b>LNEXC</b>	<b>0.027596</b>	<b>0.090426</b>	<b>0.305178</b>	<b>0.7602</b>
<b>LNH</b>	<b>1.116160</b>	<b>0.055572</b>	<b>20.08491</b>	<b>0.0000</b>
<b>D1996</b>	<b>0.054148</b>	<b>0.031024</b>	<b>1.745374</b>	<b>0.0809</b>
C	-8.327083	1.169284	-7.121520	0.0000
AR(1)	0.895311	0.003042	294.2797	0.0000
R-squared	0.904865	Mean dependent var	19.63273	
Adjusted R-squared	0.904833	S.D. dependent var	2.130585	
S.E. of regression	0.657268	Akaike info criterion	1.998966	
Sum squared resid	5187.037	Schwarz criterion	2.002044	
Log likelihood	-12000.79	F-statistic	28550.62	
<b>Durbin-Watson stat</b>	<b>2.278627</b>	Prob(F-statistic)	0.000000	

**Kaynak:**Kendi Hesaplamalarımız

**Sonuç:** Panel veri yöntemiyle imalat sanayi ithalat talep denklemleri tahmin edilmiş ve Gümrük Birliğinden kaynaklanabilecek bir yapısal değişimi belirleyebilmek amacıyla denklemlerde dummy (gölge) değişkenler kullanılmıştır. Yüzde 5 anlamlılık düzeyinde dummy değişkenlerin katsayıları anlamlı değildir. Elde edilen sonuçlara göre AB'den yapılan imalat sanayi ithalatında 1996 yılından sonra anlamlı bir değişim yaşanmamıştır.

Sektörel ithalat serilerinde ise 2001 yılından sonra bir değişim yaşandığı görülmektedir. Özellikle ara malı ve yatırım malları ithalatında dikkat çekici bir değişim söz konusudur. Bu sonucu doğuran iki muhtemel neden ise Türk lirasının aşırı değerlenmesi ve üçüncü ülkelerden yapılan ithalat artışıdır. Aşırı değerli kur sanayide kullanılan ithal girdilerin maliyetlerini düşürerek ithal girdi kullanımını özendirmekte ve ithalatını artırmaktadır. Öte yandan daha önce de söz ettiğimiz gibi Katma Protokol hükümleri nedeniyle üçüncü ülkeler karşısında Türkiye'ye tanınan koruyucu hükümler 2001 yılı itibariyle sona ermiştir. Bu durum pazarımızda üçüncü ülkelere tek taraflı bir rekabet üstünlüğü sağlamakta ve imalat sanayinde üçüncü ülkeler lehine bir ithalat artışı yaşanmaktadır.

#### 4.9. Gümrük Birliği ve Üçüncü Ülkeler

Türkiye ve Avrupa Birliği arasında imzalanan GB Anlaşmasının en çok tartışılan konularından biri, Türkiye'nin Anlaşma gereğince AB'nin dış ticaret politikasına uymakla yükümlü olmasıdır. Bu Türkiye'nin AB'nin serbest ticaret anlaşması ya da işbirliği anlaşmaları imzaladığı üçüncü ülkelerle, aynı şartlarda anlaşmalar imzalamak zorunda olduğu anlamına gelmektedir. Böylece Türkiye AB'nin serbest ticaret anlaşması imzaladığı her ülke için GB gereğince AB ülkesi gibi kabul edilmekte ve gümrüklerini AB'nin taahhütleri doğrultusunda indirmektedir. Buna karşılık karşı taraf için böyle bir yükümlülükten ve buna karşı uygulanacak bir yaptırımdan söz etmek mümkün değildir. AB'nin serbest ticaret anlaşması imzaladığı ülkelerin pazarlarında Türkiye üçüncü ülke olarak gümrük uygulamalarına tabi tutulmakta, bu durum bir yandan AB'nin serbest ticaret anlaşması imzaladığı üçüncü ülkelerin, pazarımızda sanayi ürünlerinde rekabet üstünlüğü sağlamalarına neden olurken diğer yandan AB'nin üçüncü ülke pazarlarında Türkiye'ye karşı rekabet üstünlüğü kazanmasına neden olmaktadır.

Türkiye'nin AB ile GB kapsamında üçüncü ülkelerle olan ilişkileri çalışmanın önceki bölümlerinde anlatılmıştı. Bu bölümde Türkiye'nin bazı seçilmiş ülkelerle (AB'nin serbest ticaret anlaşması ya da işbirliği ve ortaklık anlaşması imzaladığı ülkeler) imalat sanayi dış ticaretinin GB öncesi ve sonrası dönemde genel olarak ve imalat sanayi sektörlerinin oransal dağılımı itibariyle değişimi değerlendirilmiştir.<sup>9</sup>

Değerlendirme sonuçlarına göre, eğer ülkenin Türkiye'ye karşı GB öncesinde bir ticaret üstünlüğü varsa, GB'den sonra bu üstünlük genellikle derinleşmiş ve ithalat hızlı bir şekilde artmıştır. (ABD, Çin, Japonya, G.Kore, Brezilya, Macaristan, Kanada...) Özellikle bu ülkelerden olan yatırım malları ithalatının GB'den sonra hızla arttığı görülmektedir.

1980 yılında ABD'den yapılan ithalatın % 4'ünü, 1985 yılında %1'ini, 1990 yılında % 8'ini yatırım malları oluşturken, bu oran 1995 yılında %8, 1996 yılında %16, 2000 yılında % 27 ve 2005 yılında %22 olarak gerçekleşmiştir. Görüldüğü gibi, GB sonrası dönemde ABD'den yapılan yatırım malları ithalatı hızla artmıştır. Alt sektörler itibariyle baktığımızda ABD'den yapılan toplam imalat sanayi yatırım malları ithalatı

<sup>9</sup> Bu bölümde yapılan hesaplamalarda Diğer İmalat Sanayi Ürünleri (Isic Rev2-4:3909) dikkate alınmamıştır.

içinde en yüksek paya sahip sektörlerin, tıbbi ve hassas optik ve alet, diğer ulaşım araçları ve makine ve teçhizat imalatı sektörleri olduğunu görmekteyiz (Bkz. Ek. 11).

ABD ile olan imalat sanayi ihracatı genel olarak tüketim malları ve ara mallarından oluşmaktadır. (Bkz. Ek.12) Bununla birlikte yatırım mallarının payı 1996 yılından itibaren artmıştır ancak, ithalatla kıyaslandığında görece olarak düşük oranlı bir artış olduğu görülmektedir. Yatırım malları ihracatında en yüksek paya sahip sektörler ithalatta olduğu gibi tıbbi ve hassas optik ve alet, diğer ulaşım araçları ve makine ve teçhizat imalatı sektörleridir. Buradan, sektörler arasında endüstri içi ticaret olduğu sonucuna da varabiliriz (Bkz Ek:10).

Çin ile olan imalat sanayi dış ticaretinde de GB öncesi ve sonrası dönem arasında farklar bulunduğu görülmektedir (Bkz Ek:15). Tüketim malları, ara malları ve yatırım malları ithalatının GB sonrası dönemde görece olarak arttığı ve ithalat ile ihracat arasındaki farkın giderek açıldığı görülmektedir. İmalat sanayi sektörlerinin dağılımında, yatırım malları ithalatında elektrikli makine ve cihazlar, büro, muhasebe ve bilgi işlem makineleri ile makine ve teçhizat imalatının öne çıktığı görülmektedir (Bkz. Ek. 13).

Çin ile olan imalat sanayi ihracatında ara malları ve yatırım malları ihracatının arttığı ancak bu artışın ithalata göre düşük oranlı bir artış olduğu söylenebilir.(Bkz. Ek. 15)Tüketim malları ihracatında alt sektörler içinde tekstil ürünlerinin payının giderek düştüğü, gıda ve içecek ürünlerinin payının ise arttığı görülmektedir.(Bkz. Ek. 14) Ara malları ihracatında ana metal sanayi sektörünün payı artmıştır. Çin'e yapılan yatırım malları ihracatının ise neredeyse tamamı tıbbi ve hassas optik alet ve saat sektöründen oluşmaktadır. GB öncesi dönemde Çin'e yapılan yatırım malları ihracatının ortalama olarak %90'ı, GB sonrası dönemde %80'i tıbbi, hassas optik, alet saat sektöründen oluşmaktadır (Bkz. Ek.14).

G. Kore ve Japonya ile olan imalat sanayi dış ticaretinde de ithalat artışı yönünde bir değişim yaşanmış ve bu değişim, özellikle GB sonrası dönemde ivme kazanmıştır. Burada dikkat çekici nokta, bu ülkelerden yapılan ithalatta sektör bazında yoğunlaşmanın yüksek olmasıdır. Çünkü tüketim mallarında tekstil ürünlerinin, ara mallarında kimyasal ürünlerin ve yatırım mallarında diğer ulaşım araçları ile tıbbi ve hassas optik ve aletlerin yoğun olduğu bir ithalat yapısı ile karşılaşmaktayız.(Bkz. Ek. 13, 14, 16,17) Burada belirtilmesi gereken noktalardan biri de bu ülkelerden yapılan

imalat sanayi ihracatı ve ithalatı arasındaki farkın giderek açıklamakta olduğudur. Her iki ülkeye yapılan yatırım malları ihracatı değişmezken (1980–2005 dönemi boyunca) yatırım malları ithalatının arttığı ve GB'den sonra da bu artışın hız kazandığı görülmektedir (Bkz. Ek 18,21).

Brezilya ile olan imalat sanayi ticaretinde, GB'den sonra yatırım malları ithalatı artmış, özellikle 2002 yılından sonra bu artış hız kazanmıştır. GB'nin ilk yıllarında Brezilya'ya yapılan yatırım malları ihracatı da görece olarak artmıştır. 2001 yılından sonra, yatırım malları ihracatının durağanlaştığı, buna karşılık ithalat da hızlı bir yükseliş olduğu görülmektedir. Yatırım malları ithalatının alt sektörler dağılımına bakıldığında, makine ve teçhizat imalatı ile elektrikli makine ve cihazlar sektörlerinin önde olduğu görülmektedir. Bu ülkeden yapılan tüketim malları ve ara malları ithalatı da ihracata oranla çok yüksektir, ancak bunun dönemsel olarak GB ile ilişkisi yoktur. Tüketim malları ithalatı 1986'dan itibaren, ara malları ithalatı 1982 yılından itibaren görece olarak sürekli artmıştır (Bkz. Ek. 22, 23, 24).

Türkiye ile imalat sanayi ticaretinde dönemsel olarak farklılıklar olduğu tespit edilen ülkelerden biri Macaristan'dır. Bu ülkeden yapılan yatırım malları ithalatında GB'den sonra hızlı bir artış görülmektedir. Ara malları ithalatı da özellikle 2001 yılından sonra artmıştır ancak bu artış GB öncesi dönemde de görülen bir eğilimin devamı olarak da nitelendirilebilir.(Bkz. Ek. 27) Yatırım malları ithalatının alt sektörler dağılımına bakıldığında elektrikli makine ve cihazlar sektörünün payının belirgin bir biçimde arttığı görülmektedir. GB öncesi dönemde Macaristan'dan yapılan toplam yatırım malları ithalatının ortalama olarak %20'si elektrikli makine ve cihazlar sektöründen oluşurken GB sonrası dönemde bu oran %53'e yükselmiştir. Macaristan'a yapılan imalat sanayi ihracatında ise tüketim mallarının 1992 yılından itibaren sürekli arttığı, görülmektedir. Macaristan'a yapılan tüketim malları ihracatı ağırlıklı olarak tekstil ürünleri ve giyim eşyasından oluşmaktadır (Bkz. Ek. 27, 26).

Kanada ile olan imalat sanayi ticaretinde yatırım malları ithalatının GB'den sonra hızlı bir şekilde arttığı görülmektedir. Özellikle GB'nin ilk yıllarında bu ülkeden yapılan yatırım malları ithalatının sıçrama yaptığı söylenebilir.1998 yılından itibaren yatırım malları ithalatındaki bu artış hızını kaybetse de görece olarak artmaya devam etmiştir.(Bkz. Ek.30) Alt sektörlerde makine ve teçhizat imalatı sektörü birinci sırada yer alırken, diğer ulaşım araçları sektörünün yatırım malları ithalatı içindeki payının

GB'den sonra arttığı görülmektedir. 1980 yılında diğer ulaşım araçları sektöründen yapılan ithalatın toplam yatırım malları ithalatına oranı ortalama olarak %4 iken, GB'den sonra bu oran %19'a çıkmıştır. Özellikle GB'nin ilk yıllarında sektör ithalatı adeta sıçrama yapmıştır.1995 yılında Kanada'dan yapılan yatırım malları ithalatının % 62'si diğer ulaşım araçlarından oluşmaktadır (Bkz. Ek.28 ).

Kanada ile olan imalat sanayi ihracatında ise, ara malları ihracatının GB'den sonra hızlı bir şekilde arttığı görülmektedir.(Bkz. Ek. 30) Alt sektörlerde bu artışın en çok ana metal sanayi ürünlerinde yaşandığı görülmektedir. GB'den önce Kanada'ya yapılan ara malları ihracatının (imalat sanayi) ortalama olarak %26'sı ana metal sanayi ürünlerinden oluşurken, GB'den sonra bu oran %57'ye yükselmiştir. Buna karşı metalik olmayan diğer mineral ürünler sektörünün ara malları ihracatı içindeki payı azalmıştır. GB'den önce Kanada'ya yapılan ara malları ihracatının %53'ü sektör ürünlerinden oluşurken, GB'den sonra bu oran %32'ye düşmüştür.(Bkz. Ek. 29) Kanada'ya yapılan tüketim malı ihracatı (imalat sanayi) ise 1980 yılından bu yana sürekli olarak artmıştır. Ve genel bir eğilimin yansıması olarak bu ülkeye yapılan tüketim malları ihracatı da tekstil ürünleri ve giyim eşyası sektörlerinden oluşmaktadır.

Bulgaristan ile olan imalat sanayi ticaretinde tüketim malları ihracatının 1990 yılından itibaren sürekli olarak arttığı ve tüketim malları ithalatından fazla olduğu; ara malları ithalatının 1990 yılından itibaren sürekli olarak arttığı ve ara malları ihracatından fazla olduğu; yatırım mallarında ihracat ve ithalatın 1990 yılına kadar birbirine çok yakın değerlerde gerçekleştiği ancak, 1998 yılından itibaren yatırım malları ihracatının hızlı bir şekilde arttığı görülmektedir.(Bkz. Ek. 33) Bu ülkeye yapılan yatırım malları ihracatı metal eşya sanayi, makine ve teçhizat imalatı ve motorlu kara taşıtlarından oluşmaktadır (Bkz. Ek.32).

1980–2005 döneminde İsrail ile olan imalat sanayi ticaretinde, tüketim ve ara malları üreten sektörlerde ihracat 1994 yılından itibaren hızla artmıştır.(Bkz. Ek. 36)Ara malları ithalatı da 1994'den sonra görece olarak artmıştır ancak, hem tüketim hem de ara mallarında ihracat ithalattan fazladır. Yatırım malları ihracatı da 1994 yılından itibaren sürekli artmıştır, 2002 yılından sonra bu artışın hız kazandığı görülmektedir.(Bkz. Ek. 36) İsrail'den yapılan yatırım malları ithalatı 1998–2001 yılları arasında önemli ölçüde artmıştır. Ancak 2001 yılından sonra hızla azalarak eski düzeyine inmiştir. Ara malları ihracatı ana metal sanayi ve metalik olmayan diğer mineral ürünlerden oluşmaktadır.1995 yılında toplam ara malları ihracatının % 40'ı, 2000 yılında %48'i ve

2005 yılında % 44'ü ana metal sanayi ürünlerinden oluşmaktadır. Yatırım malları ihracatında ise 2002 yılından itibaren motorlu kara taşıtları en büyük sektör haline gelmiştir.2002 yılında toplam yatırım malları ihracatının %42'si, 2003 yılında %50'si, 2004 yılında %51'i ve 2005 yılında %42'si motorlu kara taşıtları ihracatından oluşmaktadır.

1980–2005 döneminde İsviçre ile olan imalat sanayi dış ticaretinin değişimine bakıldığında, İsviçre ile olan imalat sanayi tüketim malları ihracatının 1980–2005 dönemi boyunca ithalattan fazla olduğu görülmektedir. Ancak 1998 yılından itibaren İsviçre'ye yapılan tüketim malları ihracatının 1980-1987 dönemine oranla azaldığı da dikkat çekmektedir. İsviçre ile olan imalat sanayi ara malları dış ticaretinde ise 1980-2005 dönemi boyunca ithalatın ihracattan fazla olduğu gözlenmektedir. Aslında dönem boyunca ihracat neredeyse sabit denilebilecek bir noktada seyretmiş ve ithalattaki aynı paralelde bir değişim göstermiştir. Fakat 2001 yılından itibaren İsviçre'den yapılan ara malları ithalatı adeta bir sıçrama yapmış ve sürekli olarak artmaya başlamıştır. 2000 yılında İsviçre'den yapılan ara malları ithalatı 444.143.683 \$ iken, 2001 yılında bu değer 912.963.599 \$'a, 2002 yılında 1.590.677.494\$'a, 2005 yılında ise 3.432.018.686\$'a yükselmiştir. Yatırım mallarında ise ithalatın dönem boyunca yüksek olduğu, ihracatın ise çok düşük değerler aldığı ve standart bir eğilim izlediği görülmektedir. İthalatın özellikle 1994 yılından itibaren artış gösterdiği, yüksek oranlı dalgalanmalar yaşansa da bu ülke ile olan imalat sanayi yatırım malları dış ticaretinde büyük ölçüde dış ticaret açığı verildiği gözlenmektedir (Bkz. Ek. 39).

Ara malları ithalatının imalat sanayi sektörlerine dağılımında 1997 yılına kadar birinci sırayı kimyasal ürünler almıştır.2001 yılına kadar İsviçre'den yapılan ara malları ithalatının ortalama olarak % 82'si kimyasal ürünlerden oluşmaktadır, 2001 yılından sonra bu oran büyük ölçüde düşerek % 24'e gerilemiştir. Buna karşılık ana metal sanayi ürünlerinin ara malları ithalatı içindeki payı artmıştır.2001 yılına kadar ana metal sanayi ithalatı İsviçre'den yapılan ara malları ithalatının ortalama olarak sadece % 8'iini oluştururken, 2001–2005 yılları arasında bu oran dikkat çekici bir şekilde yükselmiş ve % 73 seviyesine çıkmıştır. Yatırım malları ithalatı ise büyük ölçüde makine ve teçhizat ürünlerinden oluşmaktadır. GB öncesi dönemde İsviçre'den yapılan toplam yatırım malları ithalatının % 67'si, GB sonrası dönemde ise %70'i sektör ürünlerinden oluşmaktadır. Türkiye'nin İsviçre ile olan imalat sanayi dış ticaretinde fazla verdiği tek

sektör olan tüketim malları sektörü ise ağırlıklı olarak tekstil ürünleri ve giyim eşyasından oluşmaktadır (Bkz. Ek. 37,38).

Son olarak 1980–2005 dönemi boyunca Meksika ile olan imalat sanayi dış ticaretinin değişimi incelenecektir. Meksika ile olan tüketim malları ihracatı 1994 yılından sonra büyük ölçüde artmıştır. Ancak bu artış 1996 yılından sonra etkisini kaybettiğinden, bu durumu 1994 krizi sonucunda yapılan yüksek oranlı devalüasyonun geçici bir sonucu olarak değerlendirebiliriz. Ara malları ithalatının 1994 yılından sonra büyük ölçüde ve sürekli olarak arttığı görülmektedir. Yüksek oranlı dalgalanmalar görülse de Meksika'dan yapılan ara malları ithalatı 1994 yılından sonra sürekli olarak artmıştır. Yatırım mallarında ise hem ithalatın hem de ihracatın 2003 yılından sonra arttığı ancak ihracattaki artışın düşük ölçüde de olsa daha fazla olduğu görülmektedir (Bkz Ek. 42).

Meksika'dan olan imalat sanayi ithalatının alt sektörler göre dağılımına incelendiğinde, ara malları ithalatının hem GB öncesi dönemde ve hem de GB sonrası dönemde neredeyse tamamın kimyasal ürünlerden oluştuğu görülmektedir. Yatırım malları ithalatının yoğunlaştığı sektörler ise elektrikli makine ve cihazlar ile büro, muhasebe ve bilgi işlem makineleri sektörleridir. İhracat, diğer bütün ülkelerde olduğu gibi ağırlıklı olarak tekstil ürünleri ve giyim eşyasından oluşmaktadır (Bkz Ek. 40,41).

## SONUÇ

Gümrük Birliği'nin sanayi sektörü üzerindeki etkileri temel olarak; ekonomik etkiler ve yasal ve kurumsal alanda görülen etkiler olmak üzere sınıflandırılabilir.

Gümrük Birliği kapsamında Türkiye dış ticaret, rekabet, sanayi politikası gibi alanlarda önemli politika değişiklikleri yapmıştır. Temel politika alanlarındaki bu değişiklikler, aynı zamanda gümrük vergisi ve eş etkili önlemlerle ilgili uygulamalar, standardizasyon ve derecelendirme kurumlarının kurulması ve faaliyetlerinin yaygınlaştırılması, fikri ve sınaî mülkiyet hakları, rekabet v.b. gibi birçok alanda bir yasal dönüşüm ve kurumsal anlamda bir yeniden yapılanma sürecinin başlamasını da zorunlu kılmıştır.

İmalat sanayinde GB öncesi ve sonrası dönemde bazı ekonomik göstergelerde yaşanan değişim ise şöyledir.

İmalat sanayinde kapasite kullanım oranları ve büyüme oranları GB sonrası dönemde, önemli bir değişim göstermemiş, GB öncesindeki kararsız, konjonktürel dalgalanmalara karşı dirençsiz ve kırılğan bir yapısı GB'den sonra da devam etmiştir.

İmalat sanayi 1980–2005 dönemi boyunca dış ticaret açığı vermiştir. Özellikle GB'nin ilk yıllarında imalat sanayi ithalatının daha hızlı arttığı görülmektedir. Bununla birlikte, imalat sanayi ihracatı 2002 yılından itibaren dikkat çekici bir şekilde artmış, sektör dış ticaret açığı vermeye devam etmesine rağmen ihracatın ithalatı karşılama oranı ortalama olarak % 77 seviyesine yükselmiştir.

İmalat sanayinde 1980 yılından bu yana fazla veren tek sektör tüketim malları sektörüdür. Tüketim malları ihracatı GB öncesi dönemde olduğu gibi, GB'den sonra da artmış, 2002 yılından itibaren bu artış ivme kazanmıştır. Ancak, tüketim malları ihracatının toplam imalat sanayi ihracatına oranı düşmektedir. İmalat sanayinde tüketim malları ihracatının toplam imalat sanayi ihracatına oranı ortalama olarak 1980–1995 döneminde %60, 1996–2001 döneminde % 51 iken, 2002–2005 döneminde bu oran %39 olarak gerçekleşmiştir.

Ara malları sektöründe 1980 yılından bu yana dış ticaret açığı verilmektedir. Bu sektörde ithalat, özellikle GB'den sonra artmıştır.2002 yılından itibaren imalat sanayi dış ticaret hacminde görülen genişleme bu sektörde, ithalat artışı olarak karşımıza çıkmaktadır. Sektörün toplam imalat sanayi ithalatındaki payında GB öncesi ve sonrası

dönemde önemli bir değişim yaşanmamıştır ancak, yine de GB'den önce toplam imalat sanayi ithalatının ortalama olarak 46'sı ara mallarından oluşurken, GB'den sonra bu oran % 41'i olarak gerçekleşmiştir. Ara malları ihracatında GB'den önce ve sonra dikkat çekici bir değişim yaşanmamıştır. Genel eğilim bir yansıması olarak 2002 yılından sonra ara malları ihracatı da görece olarak artmış, buna karşılık sektör ihracatının toplam imalat sanayi ihracatına oranı, GB'den sonra düşük düzeyde de olsa gerilemiştir. GB'den önce ortalama olarak % 29 iken GB'den sonra % 25'e düşmüştür.

İmalat sanayi yatırım malları dış ticaretinde de 1980 yılından bu yana dış ticaret açığı verilmektedir. Özellikle GB'nin ilk yıllarında yatırım malları ithalatı artmış, açık büyümüştür. Toplam imalat sanayi ithalatında yatırım mallarının payı ise GB'nin ilk beş yılında % 52'ye çıkmıştır. Burada en dikkat çekici nokta, yatırım malları ihracatının 2002 yılından itibaren artmasıdır. 2002 yılından itibaren imalat sanayi ihracatında yaşanan artışın etkisini en çok hissettirdiği sektör, yatırım malları sektörü olmuştur. 1990–1995 yılları arasında toplam imalat sanayi ihracatının ortalama olarak %13'ü yatırım malları ihracatından oluşmakta iken, 1996–2001 yılları arasında bu oran %24, 2002–2005 yılları arasında ise % 35 olarak gerçekleşmiştir. Yatırım malları ihracatındaki artışa en büyük katkıyı sağlayan sektör, motorlu kara taşıtları sektörüdür. 2002 yılından itibaren toplam yatırım malları ihracatının ortalama olarak %38'i motorlu kara taşıtlarından oluşmaktadır. Ancak yatırım malları ihracatında görülen bu artışın GB'nin bir sonucu olduğunu söylemek mümkün değildir. Katma Protokol hükümleri gereğince 1971 yılından yana Türk sınaî ürünleri AB pazarına gümrüksüz girebilmektedir. Kuşkusuz, bu sonucun oluşmasına neden olan pek çok iktisadi unsur vardır, ancak, çapraz kur olgusunun ve döviz fiyatlarında girdi maliyetlerine yansıyan düşüşün etkisini burada özellikle vurgulamak gerekir. Ayrıca, GB sonrası dönemde imalat sanayi üretiminde aynı düzeyde verimlilik artışları yaşanmaması da, ihracattaki bu artışa temkinli bakmayı gerektirmektedir.

Türkiye'nin AB ile olan imalat sanayi dış ticaretinde görülen değişim, imalat sanayi genelinde görülen temel eğilimlerle paralellik göstermektedir ve AB'nin Türkiye'nin imalat sanayi dış ticaretindeki yeri GB'den sonra önemli bir değişim göstermemiştir. GB'den önce toplam imalat sanayi ithalatının ortalama olarak % 55'i AB'den yapılırken GB'den sonra bu oran %56'ya çıkmıştır. GB öncesi dönemde toplam imalat sanayi ihracatının ortalama olarak %49'u AB ülkelerinden yapılmakta iken GB sonrası dönemde bu oran sadece %2'lik bir artış göstermiş ve %51 olarak

gerçekleşmiştir. Ayrıca, panel veri modeli kullanılarak Türkiye-AB imalat sanayi ithalat fonksiyonu tahmin edilmiş, modelin tahmin sonuçlarından, AB15 ülkelerinden yapılan imalat sanayi ithalatında Gümrük Birliği'ne bağlı olarak yapısal bir değişim yaşandığı sonucuna ulaşılamamıştır.

Türkiye ve AB arasında imzalanan GB Anlaşmasının en çok tartışılan konularından biri, Türkiye'nin AB'nin dış ticaret politikasına uymakla yükümlü olmasıdır. Bu, Türkiye'nin AB'nin serbest ticaret anlaşması ya da işbirliği anlaşmaları imzaladığı üçüncü ülkelerle, aynı şartlarda anlaşmalar imzalamak zorunda olduğu anlamına gelmektedir. Böylece Türkiye AB'nin serbest ticaret anlaşması imzaladığı her ülke için GB gereğince AB ülkesi gibi kabul edilmekte ve gümrüklerini AB'nin taahhütleri doğrultusunda indirmektedir. Buna karşılık karşı taraf için böyle bir yükümlülükten ve buna karşı uygulanacak bir yaptırımdan söz etmek mümkün değildir. AB'nin serbest ticaret anlaşması imzaladığı ülkelerin pazarlarında Türkiye üçüncü ülke olarak gümrük uygulamalarına tabi tutulmakta, bu durum bir yandan AB'nin serbest ticaret anlaşması imzaladığı üçüncü ülkelerin, pazarımızda sanayi ürünlerinde rekabet üstünlüğü sağlamalarına neden olurken diğer yandan AB'nin üçüncü ülke pazarlarında Türkiye'ye karşı rekabet üstünlüğü kazanmasına neden olmaktadır. AB'nin serbest ticaret anlaşması ya da işbirliği ve ortaklık anlaşması imzaladığı bazı ülkelerle ilgili olarak tez çalışmasında yapılan değerlendirmeler, eğer ülkenin Türkiye'ye karşı GB öncesinde bir ticaret üstünlüğü varsa, GB'den sonra bu üstünlüğün genellikle derinleştiğini ve ithalatın hızlı bir şekilde arttığını göstermiştir. (ABD, Çin, Japonya, G.Kore, Brezilya, Macaristan, Kanada...) Özellikle bu ülkelerden yapılan yatırım malları ithalatının GB'den sonra hızla arttığı görülmektedir.

Tez çalışmasının sonuçları bir bütün olarak değerlendirildiğinde, GB'nin imalat sanayi, üzerindeki etkilerinin, GB'nin ilk yıllarında yaşanan ithalat artışına rağmen sınırlı olduğu, ancak, üçüncü ülkelerle olan ilişkilerde ithalat artışına neden olarak olumsuz bir etkiye yol açtığı sonucuna ulaşılabılır. GB'nin imalat sanayi üzerindeki etkileri bu çerçevede değerlendirilirse daha anlamlı sonuçlar çıkacağı düşünülmektedir.

### Ek 1: Devlet Planlama Teşkilatı Temel Üretim Sınıflandırması (İmalat Sanayi)

<b>A.Genellikle Tüketim Malları</b>	
1.Gıda ve İçecek Ürünleri	3111,3112,3113,3114,3115,3116,3117,3118,3119,3121,3122,3131,3132,3133,3134
2.Tütün Ürünleri	3140
3.Tekstil Ürünleri	3211,3212,3213,3214,3215,3219
4.Giyim Eşyası	3220
5.Deri, Bavul, Ayakkabı	3231,3232,3233,3240,
6.Mobilya, Diğer İmalat	3320
<b>B.Genellikle Ara Malları</b>	
7.Ağaç ve Mantar Ürünleri	3311,3312,3319
8.Kâğıt ve Kâğıt Ürünleri	3411,3412,3419
9.Basım ve Yayım	3420
10.Kimyasal Ürünler	3511,3512,3513,3519,3521,3522,3523,3529
11.Kok Kömürü, Petrol Ürünleri	3530, 3540
12.Plastik ve Kauçuk Ürünleri	3551,3559,3560
13.Metalik Olm.Diğ.Miner.Ürünler	3610,3620,3691,3692,3699
14.Ana Metal Sanayi	3710,3720,
<b>C.Genellikle Yatırım Malları</b>	
15.Metal Eşya Sanayi	3811,3812,3813,3819
16.Makine ve Teçhizat İmalatı	3821,3822,3823,3824,3829
17.Büro,Muhasebe,Bilgi İşl.Mak.	3825
18.Elektrikli Makine ve Cihazlar	3831,3832,3833,3839
19.Motorlu Kara Taşıtları	3842,3843,3844
20.Diğer Ulaşım Araçları	3841,3845,3849,
21.Tıbbi, Hassas Optik Alet, Saat	3851,3852,3853,3901,3902,3903
<b>D. Diğer İmalat Sanayi Ürünleri</b>	3909
<b>Kaynak:</b> <a href="http://eaf.ku.edu.tr/calisma_raporlari">http://eaf.ku.edu.tr/calisma_raporlari</a>	

## Ek 2: TUİK Rev2-4 Sınıflandırmasına Göre İmalat Sanayi Fasılları

3111	Mezbaha Ürünleri	3523	Sabun, Temizlik ve Kozmetik Ürünleri
3112	Süt Ürünleri	3529	Diğer Kimyasal Ürünler
3113	İşlenmiş Sebze ve Meyve Ürünleri	3530	Petrol Ürünleri
3114	İşlenmiş Su Ürünleri	3540	Diğer Petrol ve Kömür Ürünleri
3115	Bitkisel ve Hayvansal Yağlar	3551	Tekerlek İç ve Dış Lastikleri
3116	Un ve Diğer Değirmencilik Ürünleri	3559	Diğer Kauçuk Ürünleri
3117	Unlu Ürünler	3560	Plastik Ürünleri
3118	Şeker	3610	Seramik ve Porselen
3119	Kakao, Çikolata ve Şeker Ürünleri	3620	Cam ve Cam Ürünleri
3121	Diğer Gıda Ürünleri	3691	Pişmiş Kilden Yapı Gereçleri
3122	Yem	3692	Çimento, Kireç ve Sıva
3131	Damıtık Alkollü İçkiler	3699	Diğer Metal dışı Mineral Ürünler
3132	Şarap	3710	Demir ve Çelik
3133	Bira ve Malt	3720	Demir dışı Metaller
3134	Alkolsüz İçkiler	3811	Bıçak, El Aletleri ve Çeşitli Hırdavat
3140	Tütün ve Tütün Ürünleri	3812	Metal Mobilya Sanayi
3211	Hazırlanmış, Bükülmüş, Dokunmuş Elyaf	3813	Metal Yapı Malzemeleri
3212	Giyim Dışı Hazır Eşya	3819	Diğer Metal Eşya
3213	Örme Giyim Eşyası ve Örme Mensucat	3821	Kuvvet Makineleri
3214	Halı ve Kilim	3822	Tarım Alet ve Makineleri
3215	Halat, İp ve Sicim	3823	Metal ve Ağaç İşleyen Makineler
3219	Diğer Tekstil Ürünleri	3824	Özel Sanayi Makineleri
3220	Giyim (Ayakkabı Hariç)	3825	Büro, Hesap ve Muhasebe Makineleri
3231	İşlenmiş Deri	3829	Diğer Makine ve Cihazlar
3232	Kürk ve Kürk Mamulleri	3831	Elektrik Üreten Makine ve Cihazları
3233	Diğer Deri Ürünleri	3832	Elektronik Cihazlar
3240	Ayakkabı sanayi	3833	Elektrikli Ev Cihazları
3311	Kereste ve Parke	3839	Diğer Elektrikli Cihazlar
3312	Ahşap Ambalaj Ürünleri	3841	Gemi ve Suda Yüzen Taşıtlar
3319	Diper Ağaç ve Mantar Ürünleri	3842	Demiryolu Taşıtları
3320	Ahşap Mobilya	3843	Karayolu Taşıtları
3411	Kâğıt Hamuru Kâğıt ve Mukavva Sanayi	3844	Motosiklet ve Bisiklet
3412	Kâğıt ve Mukavvadan Ambalaj	3845	Hava Taşıtları
3419	Diğer Kâğıt, Kâğıt Hamuru ve Mukavva Ürünleri	3849	Diğer Taşıt Araçları
3420	Matbaacılıkta kullanılan Klişe vs. Ürünler	3851	Meslek, Bilim, Ölçü ve Kontrol Cihazları
3511	Temel Kimyasal Ürünler	3852	Fotoğrafçılık ve Optik Cihaz ve Malzemeleri
3512	Gübre ve Tarım İlaçları	3853	Saat
3513	Sentetik Reçineler, Plastikler ve Sentetik Elyaf	3901	Kuyumculuk ve Benzeri Eşya
3519		3902	Müzik Aletleri
3521	Boya Vernik ve Lak Sanayi	3903	Spor Alet ve Malzemeleri
3522	İlaç	3909	Diğer (İmalat) Sanayi Ürünleri

**EK 3: 1980–2005 Döneminde İmalat Sanayinde Dış Ticaretinde İhracat/İthalat Artış Oranları ve İhracatın İthalatı Karşılama Oranı**

	İhracat Artış Oranı	İthalat Artış Oranı	İhracatın İthalatı Karşılama Oranı
<b>1980</b>			0,47
<b>1981</b>	0,59	0,12	0,67
<b>1982</b>	0,27	-0,08	0,92
<b>1983</b>	0,00	0,14	0,81
<b>1984</b>	0,33	0,19	0,90
<b>1985</b>	0,16	0,11	0,95
<b>1986</b>	-0,08	0,16	0,75
<b>1987</b>	0,41	0,23	0,86
<b>1988</b>	0,11	0,02	0,93
<b>1989</b>	-0,09	0,03	0,82
<b>1990</b>	0,13	0,48	0,63
<b>1991</b>	0,03	0,00	0,65
<b>1992</b>	0,15	0,09	0,68
<b>1993</b>	0,04	0,33	0,53
<b>1994</b>	0,21	-0,24	0,85
<b>1995</b>	0,23	0,57	0,66
<b>1996</b>	0,07	0,23	0,57
<b>1997</b>	0,14	0,13	0,58
<b>1998</b>	0,03	-0,02	0,61
<b>1999</b>	0,00	-0,13	0,70
<b>2000</b>	0,07	0,30	0,57
<b>2001</b>	0,13	-0,26	0,87
<b>2002</b>	0,17	0,27	0,81
<b>2003</b>	0,32	0,35	0,79
<b>2004</b>	0,34	0,44	0,74
<b>2005</b>	0,16	0,17	0,73
<b>Kaynak:</b> TÜİK İmalat Sanayi İstisna Revizyon 2-4 Verilerine Göre Yapılan Kendi Hesaplamalarımız			

**Ek 4:1980-2005 İmalat Sanayi İhracatının İmalat Sanayi Sektörlerine Oransal Dağılımı**

	1980	1981	1982	1983	1984	1985	1986	1987	1988	1989	1990	1991	1992	1993	1994	1995	1996	1997	1998	1999	2000	2001	2002	2003	2004	2005
<b>A.Genellikle Tüketim Malları</b>	0,83	0,71	0,61	0,63	0,65	0,54	0,61	0,60	0,56	0,54	0,54	0,57	0,58	0,58	0,56	0,57	0,55	0,55	0,54	0,50	0,47	0,43	0,43	0,41	0,36	0,35
1.Gıda ve İçecek Ürünleri	0,43	0,34	0,33	0,33	0,29	0,25	0,31	0,28	0,25	0,17	0,15	0,19	0,18	0,17	0,20	0,19	0,19	0,19	0,16	0,14	0,13	0,14	0,11	0,13	0,14	0,16
2.Tütün Ürünleri	0,13	0,16	0,13	0,08	0,06	0,09	0,07	0,06	0,05	0,00	0,00	0,00	0,00	0,01	0,00	0,01	0,01	0,01	0,01	0,01	0,01	0,01	0,01	0,00	0,00	0,01
3.Tekstil ürünleri	0,38	0,38	0,40	0,38	0,35	0,39	0,38	0,37	0,44	0,40	0,38	0,37	0,37	0,36	0,40	0,38	0,41	0,42	0,46	0,48	0,50	0,49	0,49	0,49	0,49	0,49
4.Giyim Eşyası	0,05	0,10	0,13	0,18	0,27	0,24	0,21	0,27	0,23	0,40	0,44	0,41	0,42	0,42	0,36	0,39	0,36	0,35	0,35	0,34	0,34	0,33	0,35	0,33	0,32	0,30
5.Deri, Bavul,Ayakabı	0,01	0,01	0,01	0,03	0,02	0,02	0,02	0,02	0,02	0,03	0,02	0,03	0,03	0,03	0,03	0,02	0,02	0,03	0,03	0,02	0,02	0,03	0,02	0,02	0,02	0,02
6.Mobilya ve Diğer İmalat	0,00	0,00	0,01	0,01	0,01	0,01	0,01	0,00	0,00	0,00	0,00	0,00	0,00	0,01	0,01	0,01	0,00	0,00	0,00	0,00	0,00	0,00	0,02	0,02	0,03	0,03
<b>B.Genellikle Ara Malları</b>	0,12	0,21	0,30	0,26	0,29	0,35	0,30	0,26	0,35	0,38	0,35	0,31	0,29	0,30	0,30	0,27	0,26	0,26	0,24	0,23	0,24	0,26	0,25	0,24	0,27	0,27
7.Ağaç ve Mantar Ürünleri	0,02	0,04	0,05	0,03	0,03	0,05	0,03	0,02	0,01	0,02	0,01	0,01	0,01	0,01	0,01	0,01	0,01	0,01	0,01	0,01	0,01	0,01	0,01	0,01	0,01	0,01
8.Kağıt ve Kağıt Ürünleri	0,01	0,00	0,01	0,01	0,01	0,01	0,01	0,02	0,01	0,01	0,02	0,02	0,02	0,01	0,02	0,02	0,02	0,03	0,03	0,03	0,03	0,03	0,04	0,03	0,03	0,03
9.Basın-Yayım	0,00	0,00	0,00	0,00	0,01	0,01	0,00	0,00	0,00	0,00	0,01	0,00	0,01	0,01	0,01	0,01	0,01	0,01	0,01	0,01	0,01	0,01	0,01	0,01	0,01	0,01
10.Kimyasal ürünler	0,14	0,14	0,25	0,19	0,24	0,15	0,10	0,11	0,11	0,07	0,08	0,08	0,07	0,05	0,05	0,05	0,05	0,03	0,04	0,06	0,05	0,06	0,08	0,09	0,09	0,14
11.Kok Kömür ve Petrol ürünleri	0,27	0,16	0,16	0,17	0,16	0,15	0,26	0,29	0,28	0,32	0,26	0,24	0,24	0,20	0,21	0,23	0,24	0,23	0,23	0,22	0,22	0,23	0,20	0,19	0,18	0,16
12.Plastik ve Kauçuk ürünleri	0,06	0,10	0,04	0,08	0,08	0,15	0,07	0,09	0,06	0,04	0,03	0,06	0,07	0,07	0,07	0,10	0,10	0,10	0,12	0,12	0,12	0,13	0,13	0,14	0,12	0,14
13.Metalik olmayan diğer mineraller, ürünler	0,28	0,40	0,23	0,16	0,12	0,09	0,10	0,09	0,07	0,08	0,11	0,14	0,15	0,13	0,12	0,14	0,15	0,16	0,17	0,17	0,17	0,18	0,17	0,17	0,15	0,15
14.Ana Metal Sanayi	0,21	0,15	0,26	0,35	0,35	0,39	0,43	0,38	0,46	0,44	0,48	0,44	0,44	0,52	0,50	0,44	0,43	0,44	0,39	0,38	0,37	0,40	0,38	0,37	0,43	0,38
<b>C.Genellikle Yatırım Malları</b>	0,04	0,07	0,08	0,11	0,07	0,10	0,09	0,14	0,09	0,08	0,10	0,12	0,13	0,13	0,14	0,16	0,19	0,19	0,22	0,27	0,28	0,30	0,31	0,34	0,37	0,38
15.Metal Eşya Sanayi	0,17	0,22	0,23	0,15	0,18	0,21	0,26	0,17	0,19	0,17	0,16	0,14	0,16	0,15	0,13	0,13	0,14	0,14	0,15	0,12	0,12	0,11	0,09	0,09	0,10	0,10
16.Makine ve Teçhizat İmalatı	0,18	0,22	0,30	0,24	0,30	0,48	0,36	0,55	0,39	0,24	0,19	0,18	0,18	0,20	0,21	0,19	0,20	0,21	0,19	0,16	0,17	0,15	0,16	0,16	0,14	0,15
17.Büro, Muhasebe, Bilgi İşl. Makineleri	0,00	0,00	0,00	0,00	0,00	0,00	0,00	0,00	0,00	0,01	0,02	0,01	0,01	0,01	0,01	0,00	0,01	0,01	0,01	0,01	0,01	0,01	0,00	0,00	0,00	0,00
18.Elektrikli Makine ve Cihazlar	0,08	0,06	0,14	0,14	0,22	0,12	0,18	0,18	0,27	0,25	0,34	0,37	0,29	0,27	0,24	0,22	0,22	0,22	0,26	0,20	0,21	0,19	0,21	0,18	0,17	0,16
19. Haber Teç. Radyo Tv.	0,02	0,03	0,04	0,09	0,04	0,01	0,01	0,01	0,02	0,07	0,05	0,06	0,07	0,08	0,09	0,10	0,08	0,09	0,08	0,07	0,07	0,07	0,08	0,09	0,08	0,08
20. Tıbbi,Hassas,Optik Alet,Saat	0,00	0,00	0,01	0,26	0,01	0,03	0,03	0,02	0,02	0,02	0,02	0,02	0,03	0,03	0,04	0,05	0,05	0,05	0,06	0,06	0,06	0,07	0,06	0,06	0,05	0,05
21. Motorlu Kara Taşıtları	0,52	0,39	0,26	0,09	0,20	0,14	0,14	0,06	0,10	0,23	0,17	0,15	0,18	0,21	0,23	0,28	0,26	0,21	0,20	0,26	0,25	0,31	0,35	0,36	0,40	0,39
22.Ulaşım Araçları	0,03	0,05	0,03	0,02	0,05	0,01	0,00	0,01	0,01	0,02	0,06	0,08	0,09	0,05	0,05	0,03	0,04	0,07	0,06	0,12	0,12	0,11	0,05	0,07	0,06	0,06
<b>D. Diğer (İmalat) Sanayi Ürünleri</b>	0,00	0,00	0,00	0,00	0,00	0,00	0,00	0,00	0,00	0,00	0,00	0,00	0,00	0,00	0,00	0,00	0,00	0,00	0,00	0,00	0,00	0,00	0,00	0,00	0,00	0,01
<b>Toplam İmalat Sanayi</b>	1,00	1,00	1,00	1,00	1,00	1,00	1,00	1,00	1,00	1,00	1,00	1,00	1,00	1,00	1,00	1,00	1,00	1,00	1,00	1,00	1,00	1,00	1,00	1,00	1,00	1,00

**Kaynak:**TUİK İmalat Sanayi Rev2-4 Verilerine Göre Yapılan Kendi Hesaplamamız

Ek 5:1980-2005 İmalat Sanayi İthalatının İmalat Sanayi Sektörlerine Oransal Dağılımı																										
	1980	1981	1982	1983	1984	1985	1986	1987	1988	1989	1990	1991	1992	1993	1994	1995	1996	1997	1998	1999	2000	2001	2002	2003	2004	2005
<b>A.Genellikle Tüketim Malları</b>	0,08	0,08	0,05	0,05	0,08	0,09	0,09	0,12	0,10	0,09	0,11	0,10	0,10	0,10	0,13	0,13	0,13	0,11	0,10	0,09	0,08	0,10	0,11	0,10	0,09	0,09
1.Gıda ve İçecek Ürünleri	0,74	0,73	0,45	0,44	0,64	0,52	0,42	0,39	0,38	0,55	0,50	0,46	0,48	0,42	0,44	0,47	0,45	0,39	0,36	0,33	0,32	0,31	0,29	0,28	0,26	0,26
2.Tütün Ürünleri	0,00	0,00	0,00	0,00	0,05	0,08	0,16	0,14	0,16	0,19	0,17	0,18	0,10	0,10	0,02	0,01	0,01	0,01	0,01	0,01	0,01	0,01	0,01	0,01	0,01	0,01
3.Tekstil ürünleri	0,24	0,24	0,42	0,44	0,28	0,25	0,29	0,33	0,32	0,17	0,24	0,25	0,30	0,36	0,42	0,42	0,42	0,46	0,50	0,53	0,51	0,52	0,54	0,54	0,53	0,50
4.Giyim Eşyası	0,00	0,00	0,00	0,00	0,00	0,00	0,00	0,00	0,00	0,00	0,00	0,01	0,01	0,01	0,01	0,01	0,03	0,04	0,04	0,05	0,05	0,05	0,04	0,05	0,06	0,07
5.Deri, Bavul,Ayakabı	0,02	0,02	0,13	0,13	0,03	0,12	0,12	0,13	0,13	0,08	0,08	0,09	0,08	0,09	0,09	0,07	0,09	0,10	0,09	0,07	0,10	0,11	0,10	0,09	0,10	0,11
6.Mobilya ve Diğer imalat	0,00	0,00	0,00	0,00	0,00	0,02	0,00	0,00	0,01	0,00	0,01	0,01	0,02	0,02	0,02	0,02	0,00	0,00	0,00	0,01	0,01	0,00	0,03	0,03	0,04	0,04
<b>B.Genellikle Ara Malları</b>	0,62	0,63	0,49	0,52	0,51	0,47	0,41	0,46	0,48	0,49	0,40	0,39	0,38	0,37	0,39	0,41	0,36	0,35	0,36	0,38	0,39	0,44	0,44	0,45	0,44	0,45
7.Ağaç ve Mantar ürünleri	0,00	0,00	0,00	0,00	0,00	0,01	0,02	0,03	0,03	0,01	0,01	0,01	0,01	0,01	0,01	0,01	0,01	0,01	0,01	0,01	0,01	0,01	0,01	0,01	0,01	0,01
8.Kağıt ve Kağıt Ürünleri	0,00	0,00	0,00	0,00	0,00	0,00	0,00	0,00	0,00	0,05	0,04	0,05	0,05	0,06	0,06	0,08	0,07	0,06	0,06	0,07	0,07	0,05	0,05	0,05	0,05	0,05
9.Basın-Yayım	0,00	0,00	0,00	0,00	0,00	0,00	0,00	0,00	0,00	0,01	0,01	0,01	0,01	0,02	0,01	0,01	0,01	0,01	0,01	0,01	0,01	0,02	0,01	0,01	0,01	0,01
10.Kimyasal ürünler	0,33	0,23	0,11	0,16	0,10	0,10	0,06	0,05	0,06	0,06	0,09	0,10	0,08	0,09	0,08	0,06	0,08	0,08	0,07	0,10	0,15	0,12	0,12	0,11	0,11	0,13
11.Kok Kömür ve Petrol ürünleri	0,41	0,44	0,40	0,44	0,46	0,43	0,46	0,45	0,46	0,48	0,50	0,50	0,52	0,46	0,51	0,51	0,51	0,51	0,52	0,53	0,47	0,47	0,47	0,45	0,43	0,41
12.Plastik ve Kauçuk ürünleri	0,08	0,11	0,13	0,12	0,12	0,11	0,13	0,11	0,12	0,04	0,05	0,05	0,05	0,05	0,05	0,05	0,06	0,06	0,07	0,07	0,06	0,06	0,06	0,06	0,06	0,05
13.Metalik olmayan diğer mineraller, ürünler	0,02	0,02	0,13	0,04	0,04	0,02	0,03	0,04	0,04	0,03	0,04	0,04	0,04	0,03	0,03	0,03	0,04	0,03	0,04	0,03	0,02	0,02	0,02	0,02	0,02	0,02
14.Ana Metal Sanayi	0,16	0,19	0,22	0,23	0,27	0,32	0,28	0,31	0,30	0,32	0,27	0,25	0,24	0,27	0,24	0,25	0,22	0,24	0,23	0,18	0,20	0,25	0,26	0,29	0,32	0,32
<b>C.Genellikle Yatırım Malları</b>	0,30	0,29	0,45	0,42	0,41	0,43	0,50	0,41	0,42	0,42	0,48	0,50	0,51	0,53	0,48	0,45	0,51	0,53	0,53	0,52	0,52	0,45	0,43	0,43	0,47	0,45
15.Metal Eşya Sanayi	0,20	0,24	0,15	0,11	0,13	0,04	0,06	0,05	0,08	0,06	0,04	0,05	0,05	0,04	0,05	0,04	0,05	0,05	0,05	0,05	0,04	0,06	0,06	0,04	0,04	0,04
16.Makine ve Teçhizat imalatı	0,52	0,24	0,44	0,42	0,46	0,49	0,55	0,56	0,45	0,47	0,45	0,45	0,41	0,39	0,43	0,41	0,44	0,40	0,39	0,32	0,27	0,37	0,41	0,37	0,31	0,31
17.Büro, Muhasebe, Bilgi İşl. Makineleri	0,01	0,01	0,01	0,02	0,03	0,03	0,04	0,06	0,06	0,06	0,06	0,06	0,06	0,06	0,05	0,05	0,04	0,04	0,05	0,07	0,07	0,05	0,06	0,05	0,05	0,06
18.Elektrikli Makine ve Cihazlar	0,10	0,15	0,11	0,17	0,17	0,16	0,15	0,15	0,19	0,15	0,14	0,16	0,13	0,11	0,13	0,12	0,11	0,12	0,15	0,21	0,21	0,17	0,17	0,16	0,17	0,17
19. Haber Teç. Radyo Tv.	0,00	0,00	0,00	0,08	0,00	0,00	0,00	0,00	0,01	0,01	0,01	0,02	0,02	0,02	0,01	0,02	0,02	0,02	0,03	0,03	0,02	0,02	0,02	0,02	0,02	0,02
20. Tıbbi,Hassas,Optik Alet,Saat	0,04	0,00	0,04	0,00	0,05	0,05	0,05	0,06	0,06	0,07	0,07	0,07	0,07	0,06	0,08	0,06	0,06	0,06	0,07	0,07	0,06	0,07	0,07	0,07	0,06	0,07
21. Motorlu Kara Taşıtları	0,09	0,14	0,11	0,08	0,10	0,13	0,09	0,07	0,07	0,10	0,17	0,13	0,16	0,19	0,13	0,15	0,18	0,22	0,20	0,20	0,27	0,16	0,17	0,27	0,32	0,30
22.Ulaşım Araçları	0,04	0,21	0,13	0,11	0,07	0,10	0,06	0,04	0,08	0,09	0,06	0,06	0,10	0,15	0,13	0,15	0,09	0,08	0,06	0,05	0,06	0,09	0,05	0,02	0,04	0,04
<b>D. Diğer (İmalat) Sanayi Ürünleri</b>	0,00	0,00	0,00	0,00	0,00	0,00	0,00	0,00	0,00	0,00	0,00	0,01	0,01	0,01	0,01	0,01	0,01	0,01	0,01	0,01	0,01	0,01	0,01	0,01	0,01	0,01
<b>Toplam İmalat Sanayi</b>	1,00	1,00	1,00	1,00	1,00	1,00	1,00	1,00	1,00	1,00	1,00	1,00	1,00	1,00	1,00	1,00	1,00	1,00	1,00	1,00	1,00	1,00	1,00	1,00	1,00	1,00

Kaynak:TUIK İmalat Sanayi Rev2-4 Verilerine Göre Yapılan Kendi Hesaplamamız

<b>Ek 6 :1980-2005 Türkiye-AB (İlk Onbeş) İmalat Sanayi İhracatının İmalat Sanayi Sektörlerine Oransal Dağılımı</b>		1980	1981	1982	1983	1984	1985	1986	1987	1988	1989	1990	1991	1992	1993	1994	1995	1996	1997	1998	1999	2000	2001	2002	2003	2004	2005	
<b>A.Genellikle Tüketim Malları</b>		0,91	0,87	0,78	0,81	0,78	0,71	0,78	0,75	0,75	0,69	0,68	0,71	0,71	0,74	0,69	0,66	0,65	0,64	0,61	0,56	0,54	0,50	0,50	0,47	0,41	0,41	
1.Gıda ve İçecek Ürünleri		0,52	0,38	0,29	0,24	0,19	0,22	0,29	0,26	0,21	0,08	0,09	0,10	0,08	0,09	0,12	0,11	0,10	0,11	0,10	0,10	0,08	0,09	0,07	0,08	0,09	0,11	
2.Tütün Ürünleri		0,05	0,09	0,04	0,04	0,02	0,04	0,03	0,03	0,02	0,00	0,00	0,00	0,00	0,00	0,00	0,01	0,01	0,00	0,00	0,00	0,00	0,00	0,00	0,00	0,00	0,00	
3.Tekstil ürünleri		0,35	0,42	0,43	0,38	0,36	0,38	0,39	0,39	0,47	0,44	0,39	0,40	0,39	0,38	0,41	0,40	0,44	0,46	0,49	0,51	0,52	0,52	0,49	0,50	0,50	0,49	
4.Giyim Eşyası		0,07	0,10	0,22	0,29	0,41	0,33	0,26	0,31	0,28	0,46	0,50	0,48	0,50	0,51	0,45	0,47	0,44	0,41	0,40	0,37	0,39	0,38	0,40	0,38	0,37	0,36	
5.Deri, Bavul, Ayakkabı		0,01	0,01	0,01	0,04	0,02	0,03	0,02	0,02	0,02	0,02	0,02	0,02	0,02	0,02	0,02	0,01	0,01	0,01	0,02	0,01	0,01	0,01	0,01	0,01	0,02	0,01	
6.Mobilya ve Diğer İmalat		0,00	0,00	0,00	0,00	0,00	0,00	0,00	0,00	0,00	0,00	0,00	0,00	0,00	0,00	0,00	0,00	0,00	0,00	0,00	0,00	0,00	0,00	0,02	0,02	0,02	0,02	
<b>B.Genellikle Ara Malları</b>		0,07	0,10	0,19	0,17	0,19	0,17	0,15	0,13	0,19	0,23	0,22	0,17	0,16	0,14	0,17	0,18	0,16	0,17	0,16	0,17	0,19	0,19	0,17	0,16	0,16	0,17	0,16
7.Ağaç ve Mantar ürünleri		0,01	0,01	0,01	0,01	0,01	0,06	0,02	0,02	0,00	0,01	0,01	0,01	0,01	0,01	0,01	0,01	0,01	0,01	0,01	0,01	0,01	0,01	0,01	0,01	0,01	0,01	0,01
8.Kağıt ve Kağıt Ürünleri		0,00	0,00	0,00	0,00	0,00	0,00	0,00	0,00	0,00	0,00	0,00	0,00	0,00	0,01	0,02	0,01	0,01	0,01	0,01	0,01	0,01	0,01	0,02	0,02	0,02	0,02	0,02
9.Basın-Yayım		0,01	0,01	0,00	0,00	0,02	0,04	0,00	0,00	0,00	0,00	0,01	0,01	0,02	0,04	0,02	0,01	0,02	0,01	0,02	0,01	0,01	0,01	0,01	0,01	0,01	0,01	0,01
10.Kimyasal ürünler		0,47	0,28	0,13	0,13	0,15	0,20	0,32	0,28	0,25	0,35	0,28	0,30	0,27	0,31	0,28	0,26	0,24	0,24	0,21	0,19	0,20	0,19	0,19	0,17	0,17	0,16	0,16
11.Kök Kömür ve Petrol ürünleri		0,11	0,43	0,71	0,66	0,65	0,47	0,30	0,33	0,28	0,17	0,16	0,19	0,17	0,13	0,14	0,11	0,11	0,06	0,05	0,08	0,05	0,07	0,07	0,06	0,06	0,09	0,09
12.Plastik ve Kauçuk ürünleri		0,05	0,04	0,02	0,07	0,03	0,06	0,10	0,13	0,07	0,05	0,04	0,06	0,08	0,10	0,11	0,12	0,12	0,13	0,15	0,15	0,16	0,16	0,17	0,18	0,16	0,19	
13.Metafik olmayan diğer mineraller, ürünler		0,13	0,10	0,05	0,07	0,07	0,13	0,14	0,15	0,11	0,14	0,19	0,24	0,26	0,27	0,21	0,20	0,24	0,23	0,19	0,20	0,20	0,21	0,24	0,21	0,18	0,18	
14.Ana Metal Sanayi		0,20	0,13	0,07	0,06	0,05	0,05	0,12	0,09	0,27	0,28	0,32	0,19	0,17	0,12	0,20	0,28	0,25	0,32	0,36	0,35	0,35	0,34	0,29	0,34	0,41	0,35	
<b>C.Genellikle Yatırım Malları</b>		0,02	0,03	0,03	0,02	0,03	0,12	0,07	0,13	0,06	0,08	0,10	0,12	0,13	0,12	0,14	0,16	0,19	0,19	0,22	0,27	0,28	0,31	0,34	0,37	0,42	0,43	
15.Metal Eşya Sanayi		0,24	0,20	0,26	0,21	0,12	0,16	0,30	0,13	0,17	0,15	0,12	0,11	0,12	0,13	0,11	0,10	0,12	0,12	0,12	0,11	0,11	0,10	0,07	0,07	0,07	0,07	
16.Makine ve Teçhizat İmalatı		0,13	0,10	0,15	0,20	0,41	0,49	0,42	0,69	0,40	0,17	0,15	0,13	0,13	0,14	0,15	0,13	0,16	0,16	0,13	0,11	0,11	0,11	0,09	0,10	0,08	0,09	
17. Büro, Muhasebe, Bilgi İşl. Makineleri		0,00	0,00	0,00	0,00	0,00	0,00	0,01	0,00	0,00	0,02	0,03	0,02	0,01	0,01	0,01	0,00	0,01	0,01	0,01	0,01	0,01	0,01	0,00	0,00	0,00	0,00	
18. Elektrikli Makine ve Cihazlar		0,09	0,12	0,10	0,10	0,10	0,12	0,06	0,09	0,28	0,34	0,48	0,52	0,50	0,45	0,40	0,38	0,36	0,43	0,48	0,35	0,37	0,30	0,36	0,32	0,29	0,29	
19. Motorlu Kara Taşıtları		0,44	0,41	0,29	0,30	0,31	0,12	0,13	0,05	0,10	0,27	0,17	0,15	0,16	0,19	0,24	0,30	0,26	0,18	0,16	0,30	0,30	0,41	0,41	0,42	0,48	0,46	
20. Ulaşım Araçları		0,09	0,12	0,16	0,13	0,04	0,02	0,00	0,01	0,01	0,02	0,02	0,04	0,02	0,03	0,03	0,03	0,03	0,05	0,05	0,08	0,06	0,04	0,03	0,05	0,05	0,05	
21. Tıbbi, Hassas, Optik Alet, Saat		0,00	0,00	0,01	0,02	0,00	0,04	0,06	0,02	0,02	0,01	0,01	0,01	0,03	0,03	0,04	0,03	0,04	0,04	0,03	0,03	0,03	0,02	0,02	0,02	0,02	0,02	
<b>Diğer (İmalat) Sanayi Ürünleri</b>		0,00	0,00	0,00	0,00	0,00	0,01	0,00	0,00	0,00	0,00	0,00	0,00	0,00	0,00	0,00	0,00	0,00	0,00	0,00	0,00	0,00	0,00	0,00	0,00	0,00	0,00	
<b>Toplam</b>		1,00	1,00	1,00	1,00	1,00	1,01	1,00	1,00	1,00	1,00	1,00	1,00	1,00	1,00	1,00	1,00	1,00	1,00	1,00	1,00	1,00	1,00	1,00	1,00	1,00	1,00	1,00

**Kaynak:** TÜJK İmalat Sanayi Rev2-4 Verilerine Göre Yapılan Kendi Hesaplamamızdır

Ek 7 : 1980-2005 Türkiye-AB (İlk Onbes) İmalat Sanayi İthalatının İmalat Sanayi Sektörlerine Oransal Dağılımı																										
	1980	1981	1982	1983	1984	1985	1986	1987	1988	1989	1990	1991	1992	1993	1994	1995	1996	1997	1998	1999	2000	2001	2002	2003	2004	2005
<b>A.Genellek Tüketim Malları</b>	0,10	0,07	0,05	0,05	0,08	0,07	0,06	0,08	0,07	0,05	0,08	0,07	0,07	0,06	0,07	0,09	0,09	0,09	0,08	0,07	0,07	0,08	0,09	0,08	0,07	0,06
1.Gıda ve İçecek Ürünleri	0,85	0,74	0,56	0,49	0,72	0,64	0,55	0,53	0,48	0,51	0,57	0,51	0,40	0,34	0,35	0,47	0,36	0,29	0,31	0,29	0,29	0,26	0,28	0,28	0,28	0,28
2.Tütün Ürünleri	0,00	0,00	0,00	0,00	0,01	0,02	0,01	0,01	0,01	0,03	0,01	0,03	0,02	0,01	0,02	0,01	0,01	0,01	0,01	0,01	0,00	0,00	0,01	0,01	0,02	0,02
3.Tekstil ürünleri	0,12	0,21	0,39	0,46	0,23	0,26	0,33	0,27	0,33	0,27	0,25	0,28	0,37	0,38	0,40	0,35	0,45	0,49	0,48	0,55	0,51	0,53	0,50	0,48	0,47	0,46
4.Giyim Eşyası	0,00	0,00	0,00	0,00	0,00	0,00	0,00	0,00	0,00	0,00	0,01	0,02	0,02	0,03	0,03	0,02	0,05	0,06	0,07	0,07	0,07	0,06	0,05	0,06	0,06	0,06
5.Deri, Bavul, Ayakkabı	0,03	0,05	0,05	0,05	0,04	0,07	0,11	0,18	0,16	0,18	0,13	0,14	0,13	0,17	0,16	0,12	0,13	0,15	0,13	0,09	0,13	0,14	0,11	0,11	0,10	0,10
6.Mobilya ve Diğer İmalat	0,00	0,00	0,00	0,00	0,00	0,01	0,00	0,01	0,02	0,01	0,03	0,03	0,05	0,06	0,05	0,04	0,00	0,00	0,00	0,01	0,01	0,00	0,05	0,05	0,07	0,08
<b>B.Genellek Ara Malları</b>	0,51	0,50	0,46	0,48	0,48	0,47	0,44	0,47	0,46	0,47	0,39	0,37	0,38	0,36	0,38	0,39	0,33	0,33	0,33	0,35	0,33	0,39	0,39	0,39	0,37	0,38
7.Ağaç ve Mantar ürünleri	0,00	0,00	0,00	0,00	0,00	0,01	0,03	0,02	0,01	0,00	0,01	0,01	0,01	0,01	0,01	0,01	0,01	0,01	0,01	0,01	0,01	0,01	0,01	0,01	0,01	0,01
8.Kâğıt ve Kağıt Ürünleri	0,02	0,00	0,00	0,00	0,00	0,00	0,00	0,00	0,00	0,06	0,05	0,06	0,06	0,06	0,07	0,07	0,07	0,07	0,07	0,08	0,07	0,07	0,07	0,07	0,07	0,07
9.Basın-Yayım	0,00	0,00	0,00	0,00	0,00	0,00	0,01	0,00	0,01	0,01	0,01	0,01	0,02	0,03	0,02	0,01	0,01	0,02	0,02	0,02	0,01	0,02	0,03	0,02	0,02	0,01
10.Kimyasal ürünler	0,44	0,44	0,44	0,45	0,46	0,45	0,46	0,48	0,48	0,52	0,53	0,54	0,55	0,51	0,56	0,57	0,55	0,57	0,57	0,60	0,58	0,60	0,60	0,56	0,58	0,58
11.Kök Kömür ve Petrol ürünleri	0,19	0,08	0,07	0,05	0,03	0,02	0,02	0,02	0,02	0,04	0,04	0,04	0,03	0,03	0,04	0,02	0,03	0,03	0,04	0,06	0,06	0,06	0,03	0,02	0,03	0,04
12.Plastik ve Kauçuk ürünleri	0,12	0,17	0,19	0,18	0,16	0,15	0,17	0,15	0,15	0,15	0,15	0,15	0,15	0,15	0,15	0,15	0,15	0,15	0,15	0,15	0,15	0,15	0,15	0,15	0,15	0,15
13.Metalik Olmayan Diğer Mineral, Ürünler	0,04	0,04	0,04	0,05	0,05	0,03	0,04	0,05	0,04	0,05	0,05	0,05	0,05	0,04	0,05	0,05	0,05	0,04	0,04	0,04	0,04	0,03	0,03	0,03	0,03	0,03
14.Ana Metal Sanayi	0,18	0,26	0,25	0,27	0,29	0,34	0,27	0,28	0,29	0,29	0,25	0,23	0,22	0,23	0,19	0,19	0,20	0,18	0,16	0,11	0,14	0,15	0,15	0,20	0,18	0,17
<b>C.Genellek Yatırım Malları</b>	0,39	0,43	0,50	0,47	0,44	0,46	0,51	0,44	0,48	0,48	0,53	0,56	0,56	0,58	0,55	0,52	0,58	0,58	0,59	0,58	0,60	0,52	0,52	0,53	0,56	0,55
15.Metal Eşya Sanayi	0,19	0,13	0,10	0,09	0,10	0,05	0,05	0,06	0,08	0,06	0,04	0,06	0,06	0,06	0,05	0,05	0,06	0,05	0,06	0,05	0,04	0,07	0,07	0,05	0,04	0,05
16.Makine ve Teçhizat İmalatı	0,54	0,56	0,52	0,52	0,49	0,49	0,53	0,56	0,48	0,47	0,50	0,51	0,48	0,45	0,47	0,46	0,46	0,43	0,41	0,33	0,28	0,38	0,41	0,37	0,32	0,35
17.Büro, Muhasebe, Bilgi İşl. Makineleri	0,00	0,01	0,01	0,01	0,02	0,03	0,04	0,05	0,05	0,05	0,05	0,05	0,05	0,04	0,04	0,03	0,03	0,04	0,04	0,05	0,05	0,04	0,03	0,02	0,02	0,02
18.Elektrikli Makine ve Cihazlar	0,08	0,09	0,10	0,11	0,12	0,12	0,12	0,14	0,14	0,15	0,12	0,14	0,13	0,12	0,14	0,15	0,12	0,15	0,19	0,26	0,24	0,19	0,16	0,13	0,12	0,11
19.Motorlu Kara Taşıtları	0,09	0,12	0,14	0,11	0,12	0,12	0,10	0,08	0,07	0,14	0,18	0,14	0,17	0,19	0,15	0,17	0,20	0,24	0,22	0,23	0,32	0,21	0,22	0,35	0,40	0,38
20.Ulaşım Araçları	0,04	0,03	0,10	0,09	0,09	0,14	0,09	0,04	0,10	0,06	0,03	0,03	0,03	0,07	0,07	0,06	0,06	0,03	0,02	0,02	0,02	0,04	0,04	0,01	0,03	0,02
21.Tıbbi, Hassas, Optik Alet, Saat	0,05	0,05	0,04	0,06	0,05	0,05	0,05	0,06	0,06	0,07	0,07	0,07	0,06	0,06	0,07	0,06	0,05	0,05	0,06	0,05	0,05	0,06	0,06	0,05	0,05	0,06
<b>D.Diğer (İmalat) Sanayi Ürünleri</b>	0,00	0,00	0,00	0,00	0,00	0,00	0,00	0,00	0,00	0,00	0,00	0,00	0,00	0,00	0,00	0,01	0,01	0,01	0,00	0,00	0,00	0,01	0,01	0,01	0,01	0,00
<b>Toplam</b>	1,00	1,00	1,00	1,00	1,00	1,00	1,00	1,00	1,00	1,00	1,00	1,00	1,00	1,00	1,00	1,01	1,01	1,01	1,00	1,00	1,00	1,01	1,01	1,01	1,01	1,00

Kaynak: TÜİK İmalat Sanayi Rev2-4 Verilerine Göre Yapılan Kendi Hesaplamalarımız

Ek 8: Türkiye-AB (İlk Onbes) İmalat Sanayi İhracatının İthalatı Karşılama Oranları (1980-2005)																											
	1980	1981	1982	1983	1984	1985	1986	1987	1988	1989	1990	1991	1992	1993	1994	1995	1996	1997	1998	1999	2000	2001	2002	2003	2004	2005	
<b>A.Genellekle Tüketim Malları</b>	4,26	6,92	10,93	11,76	7,24	7,31	8,90	7,39	9,65	9,65	5,47	6,81	7,20	6,17	6,86	4,49	3,27	3,30	3,71	4,78	4,23	4,93	4,16	4,49	4,55	5,01	
1.Gıda ve İçecek Ürünleri	2,59	3,54	5,72	5,83	1,91	2,48	4,77	3,55	4,14	1,46	0,82	1,38	1,52	1,62	2,28	1,02	0,95	1,24	1,17	1,73	1,14	1,71	1,07	1,30	1,45	2,01	
2.Tütün Ürünleri	Say/0	Say/0	Say/0	Say/0	17,98	17,89	29,75	25,55	14,73	0,00	0,00	0,00	0,00	0,19	1,30	5,12	3,07	1,41	0,39	0,44	0,61	0,91	1,72	0,63	0,34	0,21	
3.Tekstil ürünleri	12,02	13,83	11,80	9,81	11,45	10,90	10,80	10,45	13,69	15,78	8,54	9,66	7,55	6,13	7,10	5,18	3,22	3,16	3,82	4,42	4,36	4,83	4,08	4,70	4,78	5,27	
4.Giyim Eşyası	13101	10612	6774	15964	5684	1792	1446	1364	797	938	300	170	157	95	106	103	27	23	22	27	25	31	31	28	30	33	
5.Deri, Bavul, Ayakkabı	2,25	1,99	3,17	10,08	3,35	2,84	1,72	0,95	1,53	1,15	0,81	0,92	1,00	0,49	0,75	0,57	0,34	0,35	0,38	0,69	0,44	0,44	0,51	0,59	0,72	0,74	
6.Mobilya ve Diğer İmalat	17,95	12,03	38,79	475,41	0,56	0,09	8,67	0,40	0,47	1,13	0,30	0,42	0,29	0,25	0,44	0,41	0,34	0,32	0,21	0,22	0,18	0,41	1,45	1,87	1,60	1,60	
<b>B.Genellekle Ara Malları</b>	0,06	0,10	0,27	0,23	0,30	0,28	0,23	0,23	0,35	0,38	0,35	0,29	0,29	0,19	0,33	0,28	0,22	0,23	0,25	0,30	0,29	0,39	0,32	0,30	0,34	0,31	
7.Ağaç ve Mantar ürünleri	2,38	6,46	1,92	5,80	2,32	1,28	0,17	0,20	0,17	0,60	0,42	0,28	0,63	0,21	0,55	0,50	0,36	0,28	0,22	0,36	0,13	0,39	0,41	0,37	0,25	0,14	
8.Kâğıt ve Kağıt Ürünleri	0,00	0,00	0,05	0,13	0,01	0,13	0,11	0,05	0,06	0,01	0,03	0,03	0,07	0,03	0,13	0,06	0,04	0,03	0,04	0,04	0,04	0,11	0,11	0,08	0,07	0,07	
9.Basın-Yayım	0,58	0,55	0,21	0,20	2,04	2,52	0,16	0,08	0,06	0,16	0,16	0,16	0,39	0,28	0,36	0,22	0,27	0,16	0,18	0,28	0,11	0,10	0,13	0,13	0,17	0,14	
10.Kimyasal ürünler	0,07	0,07	0,08	0,07	0,10	0,13	0,16	0,13	0,19	0,26	0,18	0,16	0,14	0,11	0,16	0,13	0,10	0,10	0,09	0,10	0,10	0,12	0,10	0,09	0,10	0,08	
11.Kök Kömür ve Petrol ürünleri	0,04	0,55	2,70	3,33	5,95	7,23	3,36	4,06	4,49	1,81	1,52	1,30	1,90	0,72	1,27	1,32	0,88	0,43	0,30	0,40	0,24	1,01	1,01	0,54	0,68	0,70	
12.Plastik ve Kauçuk ürünleri	0,03	0,02	0,02	0,10	0,07	0,10	0,13	0,19	0,17	0,49	0,22	0,29	0,31	0,26	0,49	0,43	0,30	0,34	0,40	0,48	0,54	0,73	0,62	0,65	0,65	0,74	
13.Metalik Olm. Diğ. Min. Ür.	0,23	0,27	0,33	0,30	0,44	1,17	0,74	0,69	0,90	1,14	1,34	1,45	1,54	1,18	1,53	1,22	1,01	1,22	1,11	1,58	1,71	2,55	2,24	2,27	2,08	1,94	
14.Ana Metal Sanayi	0,07	0,05	0,08	0,05	0,06	0,04	0,10	0,08	0,33	0,36	0,44	0,24	0,22	0,10	0,33	0,42	0,28	0,40	0,58	0,93	0,75	0,87	0,60	0,51	0,76	0,65	
<b>C.Genellekle Yatırım Malları</b>	0,03	0,04	0,03	0,03	0,05	0,21	0,09	0,24	0,10	0,13	0,12	0,14	0,16	0,10	0,19	0,19	0,15	0,14	0,19	0,29	0,24	0,49	0,50	0,53	0,56	0,59	
15.Metal Eşya Sanayi	0,03	0,06	0,10	0,07	0,06	0,68	0,50	0,53	0,21	0,34	0,35	0,27	0,32	0,24	0,38	0,38	0,31	0,32	0,40	0,58	0,58	0,66	0,51	0,78	0,84	0,85	
16.Makine ve Teçhizat İmalatı	0,01	0,01	0,01	0,01	0,04	0,21	0,07	0,30	0,08	0,05	0,04	0,03	0,04	0,03	0,06	0,06	0,05	0,05	0,06	0,10	0,10	0,14	0,11	0,14	0,14	0,15	
17.Büro, Muhasebe, Bilgi İşl. Mak.	0,00	0,00	0,00	0,00	0,00	0,00	0,01	0,01	0,00	0,05	0,07	0,06	0,05	0,01	0,03	0,01	0,03	0,03	0,04	0,07	0,04	0,09	0,04	0,05	0,05	0,05	
18.Elektrikli Makine ve Cihazlar	0,03	0,05	0,04	0,03	0,05	0,21	0,05	0,15	0,20	0,30	0,45	0,51	0,59	0,38	0,54	0,50	0,45	0,43	0,50	0,38	0,36	0,79	1,15	1,31	1,39	1,50	
19.Motorlu Kara Taşıtları	0,13	0,13	0,07	0,08	0,13	0,21	0,12	0,14	0,13	0,25	0,11	0,15	0,16	0,10	0,30	0,34	0,21	0,10	0,15	0,38	0,22	0,95	0,91	0,64	0,66	0,72	
20.Ulaşım Araçları	0,06	0,14	0,06	0,04	0,02	0,03	0,00	0,06	0,01	0,04	0,06	0,15	0,08	0,04	0,09	0,07	0,08	0,24	0,43	1,11	0,75	0,58	0,47	2,38	0,91	1,31	
21.Tıbbi, Hassas, Optik Alet, Saat	0,00	0,00	0,01	0,01	0,00	0,17	0,10	0,08	0,03	0,01	0,01	0,02	0,07	0,06	0,10	0,11	0,11	0,10	0,11	0,14	0,13	0,19	0,21	0,24	0,21	0,21	
<b>D.Diğer (İmalat) Sanayi Ürünleri</b>	0,31	0,41	0,34	0,34	0,12	1,13	0,19	0,31	0,31	0,45	0,36	0,32	0,33	0,24	0,46	0,22	0,20	0,23	0,33	0,33	0,33	0,28	0,22	0,15	0,27	0,44	
<b>Toplam İmalat Sanayi</b>	0,46	0,53	0,63	0,66	0,77	0,77	0,66	0,84	0,84	0,77	0,63	0,64	0,67	0,49	0,72	0,61	0,46	0,45	0,51	0,62	0,51	0,83	0,76	0,75	0,74	0,75	

**Kaynak:** TÜİK İmalat Sanayi Rev2-4 Verilerine Göre Yapılan Kendi Hesaplamalarımız

Ek:9 1980-2005 Döneminde İmalat Sanayi Dış Ticaretinde AB'nin Payı (İlk Onbeş Ülke)																										
1980-2005 İmalat Sanayi İhracatında AB'nin (İlk Onbeş) Payı																										
	1980	1981	1982	1983	1984	1985	1986	1987	1988	1989	1990	1991	1992	1993	1994	1995	1996	1997	1998	1999	2000	2001	2002	2003	2004	2005
A.Genellikle Tüketim Malları	0,56	0,48	0,48	0,53	0,54	0,58	0,63	0,67	0,66	0,65	0,72	0,71	0,68	0,64	0,58	0,58	0,58	0,53	0,57	0,61	0,60	0,60	0,59	0,60	0,59	0,58
B.Genellikle Ara Malları	0,30	0,18	0,24	0,27	0,30	0,21	0,25	0,26	0,28	0,31	0,36	0,31	0,31	0,24	0,27	0,34	0,30	0,30	0,34	0,40	0,40	0,38	0,33	0,34	0,34	0,29
C.Genellikle Yatırım Malları	0,27	0,17	0,13	0,08	0,20	0,51	0,38	0,51	0,31	0,50	0,54	0,59	0,56	0,48	0,49	0,52	0,51	0,46	0,51	0,55	0,51	0,52	0,55	0,56	0,58	0,55
D. Diğer İmalat Sanayi Ürünleri	0,25	0,17	0,20	0,28	0,18	0,47	0,14	0,19	0,36	0,51	0,61	0,58	0,64	0,56	0,58	0,56	0,47	0,48	0,49	0,47	0,46	0,39	0,37	0,29	0,32	0,24
E. Toplam İmalat Sanayi	0,52	0,40	0,38	0,41	0,45	0,44	0,49	0,54	0,50	0,50	0,57	0,57	0,56	0,50	0,47	0,50	0,49	0,46	0,50	0,54	0,52	0,52	0,51	0,52	0,52	0,49
1980-2005 İmalat Sanayi İthalatında AB'nin (İlk Onbeş) Payı																										
	1980	1981	1982	1983	1984	1985	1986	1987	1988	1989	1990	1991	1992	1993	1994	1995	1996	1997	1998	1999	2000	2001	2002	2003	2004	2005
A.Genellikle Tüketim Malları	0,69	0,45	0,44	0,47	0,55	0,44	0,37	0,39	0,36	0,32	0,39	0,37	0,36	0,32	0,31	0,37	0,44	0,46	0,48	0,48	0,46	0,46	0,44	0,42	0,38	0,34
B.Genellikle Ara Malları	0,45	0,45	0,49	0,48	0,50	0,55	0,58	0,55	0,54	0,51	0,55	0,54	0,55	0,54	0,55	0,52	0,58	0,56	0,56	0,56	0,50	0,49	0,48	0,48	0,44	0,40
C.Genellikle Yatırım Malları	0,71	0,84	0,59	0,58	0,56	0,59	0,56	0,58	0,64	0,59	0,63	0,65	0,62	0,59	0,63	0,63	0,71	0,66	0,66	0,69	0,67	0,64	0,65	0,67	0,62	0,57
D. Diğer İmalat Sanayi Ürünleri	0,67	0,66	0,61	0,70	0,58	0,57	0,70	0,69	0,64	0,62	0,53	0,54	0,50	0,50	0,48	0,64	0,56	0,48	0,43	0,42	0,34	0,38	0,33	0,49	0,39	0,31
E. Toplam İmalat Sanayi	0,54	0,57	0,53	0,52	0,53	0,55	0,55	0,54	0,56	0,52	0,57	0,57	0,57	0,54	0,54	0,55	0,62	0,60	0,60	0,61	0,58	0,55	0,54	0,55	0,51	0,47

Kaynak: TÜİK ISIC Rev.2-4 Sınıflandırmasına Göre Yapılan Kendi Hesaplamalarımız

Ek 10: Türkiye-Amerika İmalat Sanayi İhracatında İmalat Sanayi Sektörlerinin Oransal Dağılımı																										
	1980	1981	1982	1983	1984	1985	1986	1987	1988	1989	1990	1991	1992	1993	1994	1995	1996	1997	1998	1999	2000	2001	2002	2003	2004	2005
<b>A.Genellikle Tüketim Malları</b>	0,92	0,95	0,95	0,91	0,81	0,77	0,74	0,72	0,67	0,68	0,62	0,66	0,71	0,73	0,65	0,70	0,63	0,56	0,57	0,57	0,53	0,53	0,58	0,54	0,42	0,37
1.Gıda ve İçecek Ürünleri	0,17	0,05	0,07	0,12	0,09	0,07	0,07	0,06	0,09	0,06	0,07	0,11	0,08	0,07	0,07	0,09	0,08	0,07	0,05	0,06	0,03	0,05	0,03	0,06	0,05	0,08
2.Tütün Ürünleri	0,76	0,91	0,88	0,75	0,51	0,55	0,41	0,36	0,31	0,00	0,00	0,00	0,00	0,00	0,00	0,06	0,00	0,00	0,00	0,00	0,01	0,00	0,00	0,00	0,00	0,00
3.Tekstil Ürünleri	0,06	0,04	0,04	0,09	0,21	0,17	0,26	0,30	0,30	0,36	0,31	0,40	0,40	0,36	0,39	0,32	0,39	0,41	0,44	0,47	0,45	0,43	0,47	0,45	0,47	0,48
4.Giyim Eşyası	0,00	0,00	0,01	0,05	0,18	0,21	0,26	0,27	0,30	0,56	0,59	0,48	0,52	0,55	0,52	0,52	0,52	0,50	0,49	0,46	0,49	0,50	0,48	0,47	0,45	0,40
5.Deri, Bavul, Ayakkabı	0,00	0,00	0,00	0,00	0,01	0,00	0,00	0,00	0,00	0,02	0,02	0,01	0,01	0,01	0,01	0,01	0,01	0,01	0,01	0,01	0,01	0,02	0,01	0,01	0,02	0,02
6.Mobilya, Diğer İmalat	0,00	0,00	0,00	0,00	0,00	0,00	0,00	0,00	0,00	0,00	0,00	0,00	0,00	0,00	0,00	0,00	0,00	0,00	0,00	0,00	0,00	0,00	0,01	0,01	0,01	0,01
<b>B.Genellikle Ara Malları</b>	0,04	0,02	0,04	0,08	0,19	0,21	0,23	0,25	0,30	0,27	0,30	0,28	0,22	0,20	0,27	0,21	0,21	0,25	0,20	0,16	0,19	0,18	0,25	0,22	0,37	0,41
7.Ağaç ve Mantar Ürünleri	0,00	0,00	0,00	0,00	0,00	0,01	0,00	0,00	0,00	0,00	0,00	0,00	0,00	0,00	0,00	0,00	0,00	0,00	0,00	0,00	0,00	0,00	0,00	0,00	0,00	0,00
8.Kağıt ve Kağıt Ürünleri	0,00	0,00	0,00	0,00	0,00	0,00	0,00	0,00	0,00	0,00	0,00	0,00	0,00	0,00	0,00	0,00	0,00	0,00	0,00	0,01	0,00	0,00	0,00	0,01	0,00	0,00
9.Basım ve Yayımlar	0,00	0,00	0,00	0,00	0,00	0,00	0,00	0,00	0,00	0,00	0,00	0,00	0,00	0,00	0,00	0,00	0,01	0,00	0,00	0,00	0,00	0,01	0,00	0,01	0,00	0,00
10.Kimyasal Ürünler	0,50	0,23	0,55	0,24	0,21	0,11	0,13	0,14	0,14	0,12	0,09	0,21	0,15	0,16	0,12	0,14	0,17	0,16	0,17	0,22	0,13	0,13	0,08	0,10	0,05	0,06
11.Kök Kömürü ve Petrol Ür.	0,00	0,00	0,00	0,00	0,13	0,29	0,02	0,02	0,11	0,07	0,17	0,05	0,09	0,08	0,05	0,04	0,03	0,02	0,03	0,02	0,09	0,11	0,16	0,15	0,07	0,27
12.Plastik ve Kauçuk Ür.	0,01	0,03	0,01	0,00	0,00	0,01	0,03	0,04	0,04	0,06	0,04	0,06	0,07	0,06	0,04	0,05	0,05	0,04	0,02	0,02	0,05	0,05	0,04	0,04	0,03	0,04
13.Metalik Olm. Diğ. Min. Ür.	0,19	0,16	0,15	0,11	0,03	0,04	0,06	0,07	0,06	0,11	0,12	0,12	0,13	0,15	0,11	0,12	0,13	0,17	0,30	0,29	0,28	0,26	0,23	0,33	0,21	0,25
14.Ana Metal Sanayi	0,30	0,58	0,29	0,64	0,62	0,55	0,76	0,72	0,64	0,63	0,57	0,56	0,55	0,55	0,67	0,65	0,61	0,61	0,48	0,43	0,45	0,43	0,48	0,36	0,63	0,38
<b>C.Genellikle Yatırım Malları</b>	0,04	0,03	0,01	0,01	0,01	0,01	0,03	0,03	0,02	0,05	0,08	0,06	0,07	0,07	0,08	0,08	0,16	0,20	0,23	0,27	0,27	0,29	0,17	0,24	0,21	0,22
15.Metal Eşya Sanayi	0,19	0,31	0,44	0,59	0,64	0,36	0,74	0,72	0,60	0,37	0,31	0,50	0,28	0,29	0,12	0,14	0,07	0,06	0,13	0,09	0,07	0,04	0,07	0,06	0,08	0,09
16.Makine ve Tezhihat İm.	0,08	0,00	0,02	0,03	0,21	0,28	0,08	0,11	0,22	0,16	0,14	0,08	0,17	0,16	0,19	0,23	0,17	0,12	0,13	0,13	0,14	0,12	0,17	0,16	0,17	0,19
17.Büro, Muhs. Bilgi İşl. Mak.	0,00	0,00	0,00	0,01	0,02	0,00	0,00	0,01	0,00	0,01	0,01	0,01	0,01	0,01	0,00	0,00	0,01	0,00	0,00	0,00	0,00	0,00	0,00	0,00	0,00	0,00
18.Elektrikli Mak. Ve Cihaz	0,02	0,00	0,07	0,01	0,12	0,03	0,06	0,12	0,13	0,36	0,28	0,27	0,18	0,17	0,16	0,12	0,12	0,09	0,04	0,02	0,04	0,07	0,08	0,04	0,05	0,03
19.Motorlu Kara Taşıtları	0,71	0,67	0,45	0,00	0,01	0,31	0,12	0,02	0,03	0,07	0,10	0,07	0,29	0,18	0,13	0,24	0,16	0,27	0,20	0,06	0,05	0,04	0,07	0,04	0,07	0,07
20.Diğer Ulaşım Araçları	0,00	0,00	0,00	0,00	0,00	0,00	0,00	0,00	0,00	0,00	0,10	0,02	0,00	0,08	0,28	0,10	0,22	0,13	0,19	0,41	0,40	0,46	0,18	0,37	0,25	0,23
21.Tıbbi Hassas Op. Saat	0,00	0,00	0,01	0,37	0,00	0,00	0,00	0,01	0,02	0,03	0,06	0,04	0,06	0,11	0,12	0,16	0,26	0,33	0,31	0,29	0,29	0,27	0,44	0,33	0,38	0,38
<b>TOPLAM</b>	<b>1,00</b>	<b>1,00</b>	<b>1,00</b>	<b>1,00</b>	<b>1,00</b>	<b>1,00</b>	<b>1,00</b>	<b>1,00</b>	<b>1,00</b>	<b>1,00</b>	<b>1,00</b>	<b>1,00</b>	<b>1,00</b>	<b>1,00</b>	<b>1,00</b>	<b>1,00</b>	<b>1,00</b>	<b>1,00</b>	<b>1,00</b>	<b>1,00</b>	<b>1,00</b>	<b>1,00</b>	<b>1,00</b>	<b>1,00</b>	<b>1,00</b>	<b>1,00</b>

Kaynak:TUIİK İmalat Sanayi Rev2-4 Verilerine Göre Yapılan Kendi Hesaplamamız

Ek 11: Türkiye-Amerika İmalat Sanayi İthalatında İmalat Sanayi Sektörlerinin Oransal Dağılımı																										
	1980	1981	1982	1983	1984	1985	1986	1987	1988	1989	1990	1991	1992	1993	1994	1995	1996	1997	1998	1999	2000	2001	2002	2003	2004	2005
<b>A.Genellikle Tüketim Malları</b>	0,12	0,09	0,08	0,09	0,13	0,15	0,22	0,29	0,28	0,22	0,26	0,24	0,17	0,16	0,09	0,11	0,12	0,11	0,11	0,09	0,07	0,09	0,15	0,14	0,08	0,09
1.Gıda ve İçecek Ürünleri	0,47	0,37	0,25	0,30	0,28	0,22	0,15	0,16	0,22	0,34	0,23	0,28	0,45	0,46	0,74	0,87	0,84	0,72	0,67	0,89	0,88	0,90	0,75	0,81	0,84	0,83
2.Tütün Ürünleri	0,00	0,00	0,00	0,00	0,24	0,38	0,60	0,57	0,51	0,64	0,75	0,69	0,51	0,49	0,17	0,01	0,01	0,01	0,03	0,09	0,09	0,06	0,04	0,04	0,03	0,01
3.Tekstil Ürünleri	0,52	0,63	0,74	0,68	0,46	0,36	0,24	0,27	0,26	0,02	0,01	0,02	0,02	0,02	0,08	0,00	0,02	0,08	0,01	0,01	0,01	0,01	0,01	0,01	0,01	0,01
4.Giyim Eşyası	0,00	0,00	0,00	0,00	0,00	0,00	0,00	0,00	0,00	0,00	0,01	0,01	0,01	0,01	0,01	0,02	0,02	0,03	0,04	0,02	0,02	0,02	0,02	0,01	0,02	0,02
5.Deri, Bavul, Ayakkabı	0,00	0,00	0,01	0,02	0,01	0,01	0,00	0,00	0,00	0,00	0,01	0,01	0,01	0,01	0,01	0,01	0,00	0,00	0,00	0,00	0,00	0,00	0,00	0,02	0,02	0,02
6.Mobilya, Diğer İmalat	0,00	0,00	0,00	0,00	0,00	0,03	0,00	0,00	0,00	0,00	0,00	0,00	0,01	0,01	0,01	0,01	0,00	0,00	0,00	0,00	0,00	0,00	0,02	0,02	0,02	0,04
<b>B.Genellikle Ara Malları</b>	0,68	0,62	0,45	0,53	0,50	0,33	0,32	0,35	0,32	0,37	0,31	0,31	0,26	0,19	0,23	0,29	0,32	0,26	0,26	0,28	0,28	0,28	0,36	0,43	0,38	0,41
7.Ağaç ve Mantar Ürünleri	0,01	0,01	0,01	0,01	0,01	0,01	0,01	0,10	0,07	0,02	0,01	0,01	0,02	0,02	0,01	0,00	0,01	0,01	0,01	0,01	0,01	0,01	0,00	0,00	0,00	0,00
8.Kağıt ve Kağıt Ürünleri	0,04	0,08	0,08	0,02	0,04	0,02	0,02	0,04	0,06	0,09	0,06	0,06	0,06	0,03	0,04	0,04	0,02	0,02	0,02	0,02	0,02	0,02	0,02	0,02	0,02	0,02
9.Basım ve Yayımlar	0,00	0,00	0,00	0,01	0,00	0,00	0,01	0,00	0,00	0,01	0,02	0,04	0,03	0,04	0,04	0,04	0,02	0,02	0,02	0,02	0,02	0,02	0,02	0,02	0,02	0,02
10.Kimyasal Ürünler	0,70	0,76	0,63	0,66	0,69	0,71	0,69	0,68	0,60	0,72	0,74	0,73	0,63	0,62	0,63	0,67	0,63	0,70	0,69	0,69	0,67	0,68	0,69	0,72	0,73	0,70
11.Kök Kömürü ve Petrol Ür.	0,08	0,04	0,09	0,10	0,04	0,05	0,05	0,05	0,06	0,05	0,09	0,07	0,13	0,14	0,14	0,09	0,11	0,07	0,07	0,07	0,05	0,04	0,03	0,04	0,04	0,04
12.Plastik ve Kauçuk Ür.	0,05	0,05	0,10	0,10	0,12	0,10	0,15	0,09	0,10	0,01	0,02	0,03	0,03	0,02	0,01	0,01	0,02	0,02	0,02	0,03	0,03	0,01	0,01	0,02	0,02	0,02
13.Metalik Olm. Diğ. Min. Ür.	0,04	0,02	0,01	0,04	0,04	0,01	0,01	0,01	0,02	0,03	0,02	0,03	0,03	0,02	0,05	0,06	0,05	0,06	0,05	0,06	0,06	0,07	0,06	0,05	0,05	0,06
14.Ana Metal Sanayi	0,09	0,04	0,07	0,06	0,06	0,10	0,06	0,04	0,08	0,06	0,03	0,04	0,07	0,05	0,06	0,05	0,05	0,06	0,05	0,06	0,06	0,07	0,06	0,05	0,05	0,06
<b>C.Genellikle Yatırım Malları</b>	0,19	0,29	0,47	0,38	0,37	0,52	0,46	0,36	0,39	0,40	0,43	0,45	0,57	0,66	0,68	0,60	0,57	0,63	0,63	0,64	0,65	0,63	0,49	0,43	0,54	0,50
15.Metal Eşya Sanayi	0,09	0,09	0,08	0,06	0,07	0,02	0,03	0,04	0,04	0,04	0,02	0,03	0,02	0,01	0,01	0,01	0,03	0,04	0,04	0,05	0,03	0,03	0,03	0,05	0,03	0,06
16.Makine ve Teçhizat İm.	0,44	0,50	0,25	0,46	0,36	0,53	0,48	0,33	0,34	0,23	0,26	0,25	0,17	0,17	0,20	0,14	0,27	0,20	0,22	0,24	0,17	0,47	0,25	0,27	0,19	0,23
17.Büro,Muhs. Bilgi İşl. Mak.	0,02	0,02	0,03	0,07	0,09	0,05	0,09	0,18	0,20	0,12	0,19	0,16	0,10	0,06	0,08	0,12	0,12	0,07	0,11	0,11	0,12	0,06	0,09	0,08	0,05	0,06
18.Elektrikli Mak. Ve Cihaz	0,18	0,11	0,09	0,14	0,18	0,09	0,12	0,16	0,13	0,11	0,12	0,14	0,08	0,10	0,15	0,09	0,13	0,11	0,13	0,17	0,14	0,14	0,17	0,21	0,12	0,15
19.Motorlu Kara Taşıtları	0,17	0,13	0,16	0,10	0,14	0,23	0,17	0,03	0,09	0,39	0,06	0,06	0,04	0,03	0,02	0,03	0,05	0,05	0,06	0,03	0,04	0,02	0,04	0,05	0,05	0,04
20.Diğer Ulaşım Araçları	0,04	0,10	0,34	0,07	0,06	0,02	0,04	0,13	0,09	0,00	0,24	0,25	0,49	0,54	0,40	0,54	0,27	0,42	0,34	0,28	0,36	0,12	0,19	0,05	0,36	0,18
21.Tıbbi Hassas Op. Saat	0,05	0,05	0,05	0,09	0,10	0,06	0,07	0,13	0,10	0,11	0,11	0,12	0,10	0,08	0,14	0,07	0,13	0,10	0,11	0,13	0,14	0,15	0,23	0,28	0,19	0,28
<b>TOPLAM</b>	1,00	1,00	1,00	1,00	1,00	1,00	1,00	1,00	1,00	1,00	1,00	1,00	1,00	1,00	1,00	1,00	1,00	1,00	1,00	1,00	1,00	1,00	1,00	1,00	1,00	1,00

Kaynak: TÜİK İmalat Sanayi Rev2-4 Verilerine Göre Yapılan Kendi Hesaplamamız

## Ek 12:Türkiye-ABD İmalat Sanayi Dış Ticareti (1980–2005)

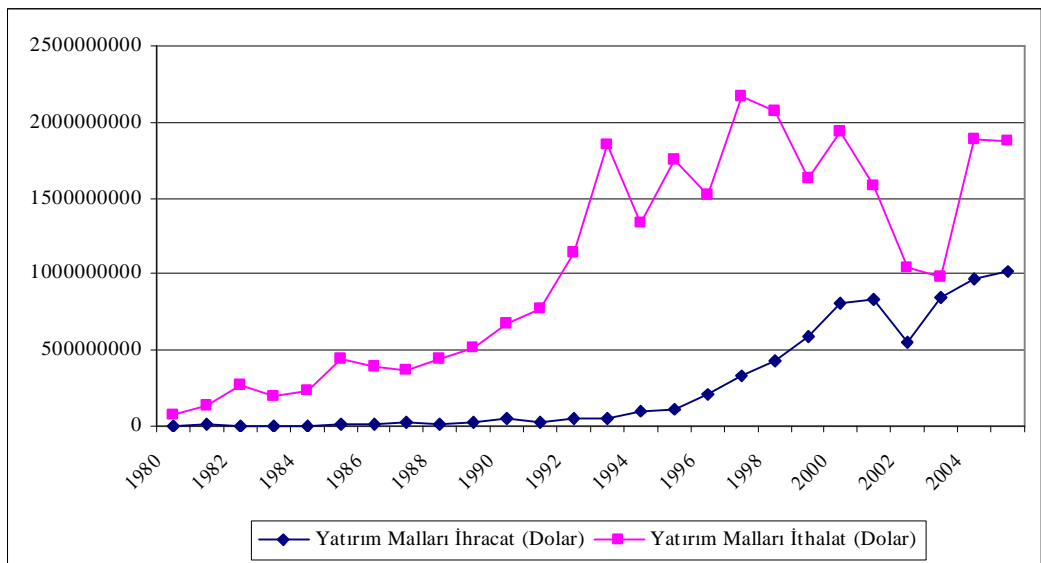
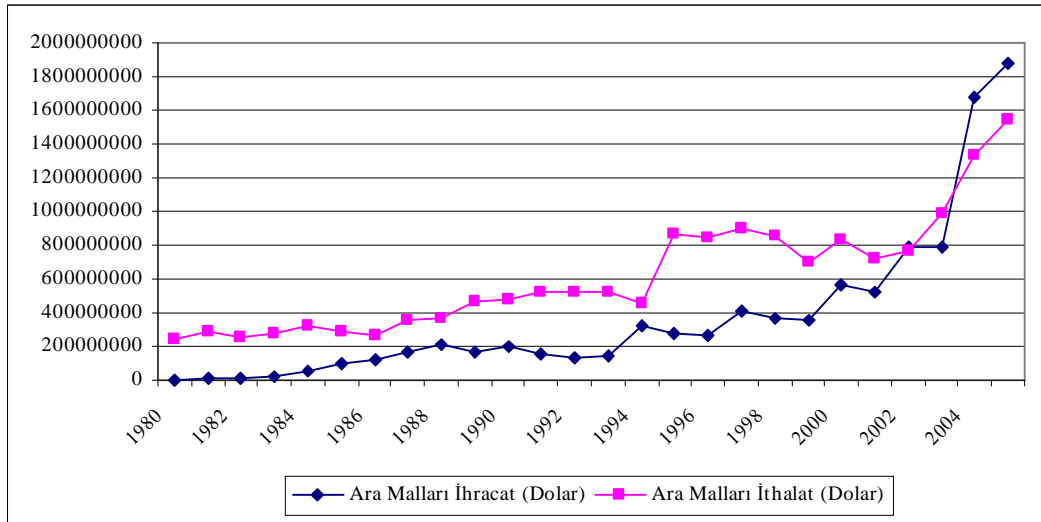
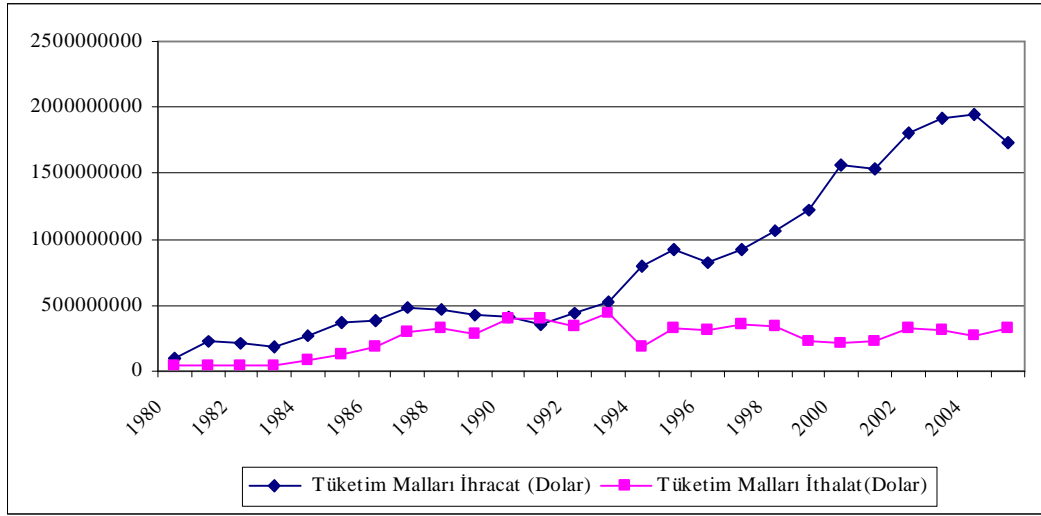

Kaynak:TÜİK İmalat Sanayi Rev2-4 Verilerine Göre Yapılan Kendi Hesaplamalarımız

Ek 13:Türkiye-Çin 1980-2005 İmalat Sanayi İthalatının İmalat Sanayi Sektörlerine Oransal Dağılımı																										
	1980	1981	1982	1983	1984	1985	1986	1987	1988	1989	1990	1991	1992	1993	1994	1995	1996	1997	1998	1999	2000	2001	2002	2003	2004	2005
<b>A.Genellikle Tüketim Malları</b>	0	0,14	0,26	0,12	0,18	0,34	0,54	0,82	0,75	0,47	0,45	0,52	0,5	0,49	0,58	0,57	0,36	0,3	0,28	0,29	0,26	0,26	0,24	0,23	0,21	0,2
1.Gıda ve İçecek Ürünleri	0	0	0	0,05	0,02	0,25	0,33	0,02	0,01	0,02	0,31	0	0	0,13	0,07	0,01	0,01	0,04	0,03	0	0	0,01	0,01	0,04	0,01	0,01
2.Tütün Ürünleri	0	0	0	0	0	0	0	0	0	0	0	0	0	0	0	0	0	0	0	0	0	0	0	0	0	0
3.Tekstil Ürünleri	0	1	0	0,95	0,98	0,75	0,66	0,98	0,99	0,97	0,63	0,81	0,89	0,72	0,85	0,93	0,84	0,8	0,76	0,77	0,74	0,69	0,69	0,64	0,57	0,49
4.Giyim Eşyası	0	0	0	0	0	0	0	0	0	0	0,01	0,03	0,01	0,02	0,01	0,01	0,03	0,04	0,06	0,08	0,1	0,13	0,12	0,11	0,14	0,12
5.Deri, Bavul, Ayakkabı	0	0	0	0	0	0	0,01	0	0	0	0,05	0,16	0,09	0,13	0,07	0,06	0,11	0,11	0,13	0,12	0,13	0,15	0,17	0,19	0,25	0,34
6.Mobilya, Diğer İmalat	0	0	0	0	0	0	0	0	0	0	0	0	0	0	0	0	0,01	0,02	0,02	0,03	0,03	0,02	0,01	0,02	0,03	0,05
<b>B.Genellikle Ara Malları</b>	0,51	0,28	0,18	0,32	0,51	0,38	0,33	0,11	0,15	0,35	0,32	0,08	0,12	0,27	0,24	0,24	0,22	0,23	0,25	0,15	0,16	0,23	0,25	0,19	0,19	0,21
7.Ağaç ve Mantar Ürünleri	0	0	0	0	0	0	0	0	0	0	0,01	0,15	0,05	0,01	0,01	0,01	0	0	0	0,01	0	0	0,02	0,03	0,04	0,05
8.Kağıt ve Kağıt Ürünleri	0	0	0	0	0	0	0	0	0	0	0	0,02	0,02	0	0	0	0	0	0	0,01	0,01	0,01	0,01	0	0,01	0,02
9.Basım ve Yayım	0	0	0	0	0	0	0	0	0	0	0	0,01	0,01	0	0	0	0,01	0,01	0,01	0,01	0,01	0,01	0,01	0	0,01	0,01
10.Kimyasal Ürünler	1	0,88	0,92	0,88	0,81	0,98	0,94	0,79	0,77	0,68	0,65	0	0	0,56	0,58	0,53	0,59	0,46	0,38	0	0	0,47	0,46	0,52	0,47	0,44
11.Kök Kömürü ve Petrol Ür.	0	0	0	0	0	0	0	0	0	0	0	0	0,2	0,2	0,18	0,21	0,13	0,26	0,23	0,19	0,18	0,17	0,17	0,01	0,02	0
12.Plastik ve Kauçuk Ür.	0,12	0,08	0,12	0,12	0,15	0	0,02	0,01	0,08	0,11	0,02	0,28	0,2	0,06	0,09	0,1	0,1	0,1	0,1	0,1	0,27	0,31	0,15	0,18	0,24	0,21
13.Metalik Olm. Diğ. Min. Ür.	0	0	0	0	0	0,01	0,03	0,01	0,01	0,05	0,19	0,3	0,1	0,03	0,03	0,05	0,07	0,05	0,06	0,11	0,1	0,07	0,08	0,09	0,12	0,18
14.Ana Metal Sanayi	0	0	0	0	0,04	0,01	0,01	0,19	0,14	0,16	0,12	0,24	0,43	0,13	0,12	0,11	0,09	0,1	0,21	0,4	0,4	0,13	0,09	0,1	0,13	0,16
<b>C.Genellikle Yatırım Malları</b>	0,49	0,57	0,56	0,56	0,32	0,28	0,14	0,08	0,09	0,18	0,23	0,41	0,38	0,24	0,18	0,19	0,42	0,47	0,47	0,56	0,58	0,51	0,51	0,58	0,6	0,59
15.Metal Eşya Sanayi	0,22	0,02	0,04	0,05	0,24	0,59	0,28	0,22	0,26	0,29	0,18	0,17	0,16	0,16	0,12	0,12	0,07	0,08	0,08	0,1	0,08	0,1	0,08	0,06	0,05	0,05
16.Makine ve Teçhizat İm.	0,74	0,6	0,84	0,63	0,58	0,21	0,52	0,33	0,3	0,23	0,23	0,25	0,24	0,16	0,18	0,13	0,13	0,18	0,23	0,16	0,17	0,27	0,18	0,24	0,19	0,17
17.Büro, Muhs. Bilgi İşl. Mak.	0	0	0	0	0,03	0	0,01	0	0,01	0,01	0,04	0,04	0,01	0,08	0,12	0,2	0,1	0,1	0,1	0,18	0,2	0,16	0,21	0,24	0,26	0,28
18.Elektrikli Mak. Ve Cihaz	0,04	0,39	0,12	0,3	0,15	0,2	0,19	0,45	0,43	0,46	0,53	0,38	0,54	0,59	0,55	0,55	0,68	0,64	0,57	0,56	0,54	0,46	0,53	0,46	0,47	0,43
19.Motorlu Kara Taşıtları	0	0	0	0,01	0	0	0	0	0	0	0,03	0,07	0,04	0,03	0,02	0	0,02	0	0,01	0	0	0	0	0	0	0,01
20.Diğer Ulaşım Araçları	0	0	0	0	0	0	0,01	0	0	0	0,01	0,07	0,01	0,01	0,01	0,01	0	0	0	0,01	0,01	0,01	0,01	0,01	0,03	0,06
21.Tıbbi Hassas Op. Saat	0	0	0	0	0	0	0	0	0	0	0	0	0	0	0	0	0	0	0	0	0	0	0	0	0	0
<b>TOPLAM</b>	1	1	1	1	1	1	1	1	1	1	1	1	1	1	1	1	1	1	1	1	1	1	1	1	1	1

**Kaynak:** TÜİK İmalat Sanayi Rev2-4 Verilerine Göre Yapılan Kendi Hesaplamalarımız

		Ek 14: Türkiye-Çin 1980-2005 İmalat Sanayi İhracatının İmalat Sanayi Sektörlerine Oransal Dağılımı																									
		1980	1981	1982	1983	1984	1985	1986	1987	1988	1989	1990	1991	1992	1993	1994	1995	1996	1997	1998	1999	2000	2001	2002	2003	2004	2005
<b>A.Genellikle Tüketim Malları</b>		0,98	0,9	0,73	0,02	0,07	0,81	0,15	0,04	0,02	0	0,01	0,05	0	0	0,01	0,06	0,03	0,03	0,06	0,12	0,07	0,07	0,07	0,06	0,06	0,06
1.Gıda ve İçecek Ürünleri		1	0,01	0	0,09	1	0,11	0,35	0,82	0	0	0,01	0,01	0,11	0	0,09	0,63	0	0	0,61	0,45	0,51	0,55	0,48	0,58	0	0
2.Tütün Ürünleri		0	0	0	0	0	0	0	0,17	0,82	0	0	0	0	0	0	0	0	0	0	0	0	0	0	0	0	0
3.Tekstil Ürünleri		0	0,99	1	0,91	0	0,89	0,65	0,01	0,17	0,26	0,99	0,96	0,28	0,16	0,76	0,21	0,76	0,66	0,22	0,3	0,39	0,38	0,38	0,29	0,67	0,66
4.Giyim Eşyası		0	0	0	0	0	0	0	0	0,01	0,71	0	0	0	0,04	0,07	0,03	0,1	0,02	0,02	0,02	0	0	0,01	0,01	0,03	0,01
5.Deri, Bavul, Ayakkabı		0	0	0	0	0	0	0	0	0	0,03	0	0,02	0,61	0,75	0,07	0,13	0,15	0,32	0,15	0,22	0,09	0,07	0,12	0,11	0,29	0,32
6.Mobilya, Diğer İmalat		0	0	0	0	0	0	0	0	0	0	0	0	0	0,05	0,01	0	0	0	0	0	0	0	0,01	0,01	0,02	0,01
<b>B.Genellikle Ara Malları</b>		0	0,1	0,25	0,86	0,9	0,15	0,83	0,93	0,96	0,94	0,6	0,68	0,96	0,98	0,96	0,51	0,38	0,06	0,22	0,14	0,33	0,64	0,45	0,61	0,36	0,28
7.Ağaç ve Mantar Ürünleri		0	0	0	0	0	0	0	0	0	0	0	0	0	0	0	0	0	0,07	0,02	0,22	0,04	0,02	0,01	0	0	0
8.Kağıt ve Kağıt Ürünleri		0	0	0	0	0	0	0,03	0	0	0	0	0	0	0	0	0	0	0,01	0	0	0	0	0,06	0,01	0	0
9.Basım ve Yayımlar		0	0	0	0	0	0	0	0	0	0	0	0	0	0	0	0	0	0,02	0	0	0	0	0	0	0	0
10.Kimyasal Ürünler		0	1	0,86	0,83	1	0,04	0,46	0	0	0,5	1	0,07	0	0,08	0,74	0	0	0	0,73	0,17	0,12	0,16	0,14	0,17	0	0
11.Kök Kömürü ve Petrol Ür.		0	0	0	0	0	0	0	0	0	0	0	0	0	0	0	0	0	0	0	0	0	0	0	0	0	0
12.Plastik ve Kauçuk Ür.		0	0	0	0	0	0	0	0	0	0	0	0	0	0	0,01	0,04	0,04	0,05	0,04	0,16	0,06	0,03	0,05	0,02	0,05	0,04
13.Metalik Olm. Diğ. Min. Ür.		0	0	0	0	0	0	0	0	0	0	0	0	0	0	0,01	0,03	0,48	0,48	0,12	0,2	0,06	0,01	0,03	0,01	0,03	0,02
14.Ana Metal Sanayi		0	0	0	0,14	0,17	0	0,94	0,54	1	1	0,5	0	0,93	1	0,92	0,24	0,93	0,38	0,09	0,23	0,71	0,77	0,72	0,79	0,92	0,93
<b>C.Genellikle Yatırım Malları</b>		0,02	0,01	0,02	0,12	0,03	0,04	0,01	0,03	0,02	0,06	0,32	0,27	0,04	0,02	0,03	0,43	0,59	0,91	0,72	0,74	0,6	0,29	0,48	0,33	0,57	0,66
15.Metal Eşya Sanayi		0	0	0	0	0	0	0	0	0	0	0	0,04	0	0,04	0,01	0,01	0	0	0	0	0	0,01	0,01	0,02	0,02	0,02
16.Makine ve Teçhizat İm.		0	0	0	0	0	0	0	0,08	0,2	0,1	0	0	0,02	0,05	0,06	0,01	0,06	0,05	0,01	0,02	0,02	0,04	0,04	0,05	0,06	0,04
17.Buro, Muhs. Bilgi İşl. Mak.		0	0	0	0	0	0	0	0	0	0	0	0	0	0	0	0	0	0	0	0	0	0	0	0	0	0
18.Elektrikli Mak. Ve Cihaz		0	0	0	0	0	0	0	0	0	0	0	0,02	0	0,08	0,07	0,07	0,07	0,08	0,27	0,1	0,01	0,13	0,02	0,02	0,02	0,02
19.Motorlu Kara Taşıtları		0	0	0	0	0	0	0	0	0	0	0,37	0	0	0,06	0,1	0	0	0	0,02	0	0,01	0	0,1	0,01	0	0
20.Diğer Ulaşım Araçları		0	0	0	0	0	0	0	0	0	0	0,01	0	0,01	0	0	0,22	0,07	0,07	0	0	0	0,11	0,29	0,26	0,11	0,1
21.Tıbbi Hassas Op. Saat		1	1	1	1	1	1	1	0,92	0,8	0,9	0,62	0,94	0,97	0,84	0,74	0,69	0,81	0,8	0,7	0,86	0,95	0,71	0,55	0,63	0,78	0,82
<b>TOPLAM</b>		1	1	1	1	1	1	1	1	1	1	1	1	1	1	1	1	1	1	1	1	1	1	1	1	1	1

Kaynak: TÜİK İmalat Sanayi Rev2-4 Verilerine Göre Yapılan Kendi Hesaplamalarımız

### Ek 15:Türkiye-Çin İmalat Sanayi Dış Ticareti (1980-2005)

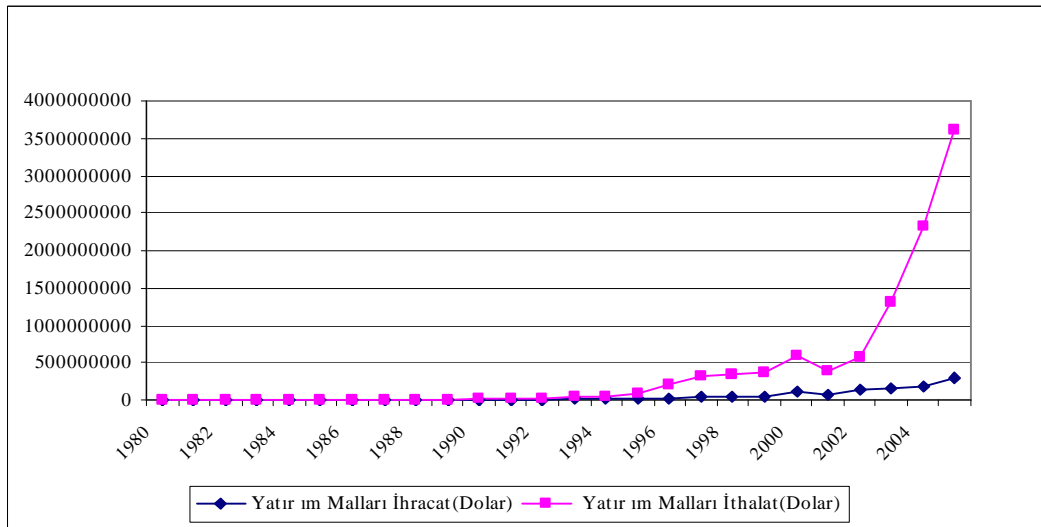
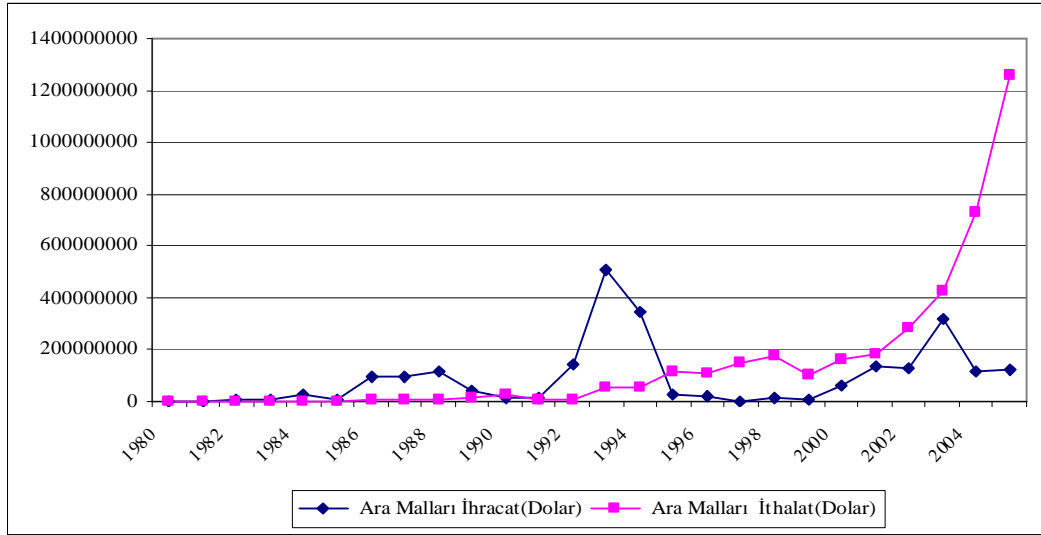
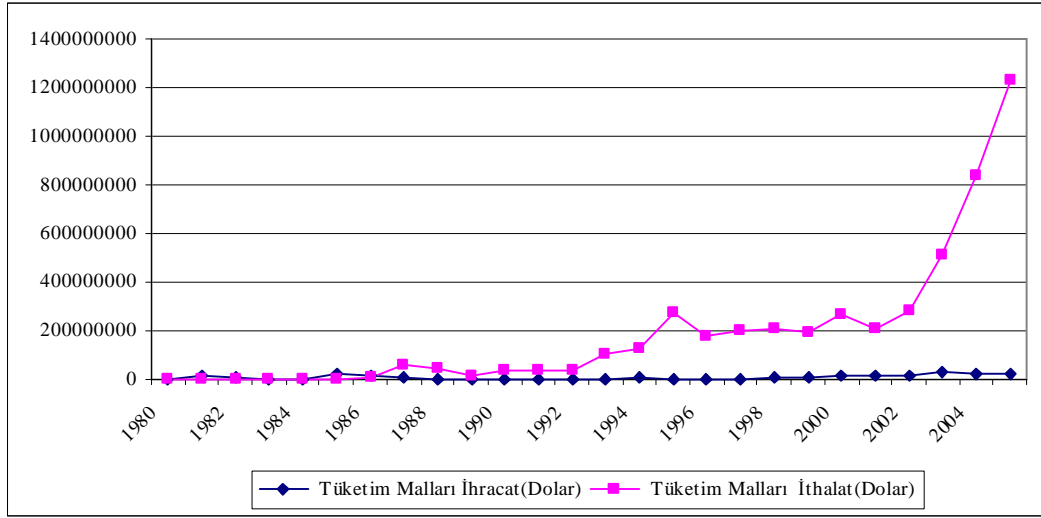

**Kaynak:**TUIK İmalat Sanayi Rev2-4 Verilerine Göre Yapılan Kendi Hesaplamalarımız

İmalat Sanayi	Ek 16:1980-2005 Türkiye-Güney Kore İmalat Sanayi İthalatının İmalat Sanayi Sektörlerine Oransal Dağılımı																										
	1980	1981	1982	1983	1984	1985	1986	1987	1988	1989	1990	1991	1992	1993	1994	1995	1996	1997	1998	1999	2000	2001	2002	2003	2004	2005	
<b>A.Genellekle Tüketim Malları</b>	0,00	0,14	0,04	0,67	0,27	0,44	0,28	0,17	0,13	0,14	0,30	0,29	0,39	0,21	0,38	0,38	0,38	0,38	0,38	0,38	0,38	0,38	0,38	0,38	0,38	0,38	0,38
1.Gıda ve İçecek Ürünleri	0,00	0,00	0,00	0,00	0,00	0,00	0,00	0,00	0,00	0,00	0,14	0,00	0,00	0,01	0,00	0,00	0,00	0,00	0,00	0,00	0,00	0,00	0,00	0,00	0,00	0,00	0,00
2.Tütün Ürünleri	0,00	0,00	0,00	0,00	0,00	0,00	0,00	0,00	0,00	0,00	0,00	0,00	0,00	0,00	0,00	0,00	0,00	0,00	0,00	0,00	0,00	0,00	0,00	0,00	0,00	0,00	0,00
3.Tekstil Ürünleri	1,00	1,00	0,00	0,80	0,90	0,80	0,86	0,71	0,57	0,46	0,47	0,50	0,69	0,82	0,82	0,82	0,82	0,82	0,82	0,82	0,82	0,82	0,82	0,82	0,82	0,82	0,82
4.Giyim Eşyası	0,00	0,00	0,00	0,00	0,00	0,00	0,00	0,00	0,00	0,00	0,00	0,00	0,00	0,01	0,00	0,00	0,00	0,00	0,00	0,00	0,00	0,00	0,00	0,00	0,00	0,00	0,00
5.Deri, Bavul, Ayakkabı	0,00	0,00	1,00	0,20	0,10	0,17	0,08	0,29	0,43	0,54	0,39	0,50	0,30	0,16	0,17	0,17	0,17	0,17	0,17	0,17	0,17	0,17	0,17	0,17	0,17	0,17	0,17
6.Mobilya, Diğer İmalat	0,00	0,00	0,00	0,00	0,00	0,03	0,05	0,00	0,00	0,00	0,00	0,00	0,00	0,00	0,00	0,00	0,00	0,00	0,00	0,00	0,00	0,00	0,00	0,00	0,00	0,00	0,00
<b>B.Genellekle Ara Malları</b>	1,00	0,85	0,82	0,25	0,58	0,40	0,53	0,54	0,65	0,68	0,60	0,30	0,24	0,22	0,32	0,32	0,32	0,32	0,32	0,32	0,32	0,32	0,32	0,32	0,32	0,32	0,32
7.Ağaç ve Mantar Ürünleri	0,00	0,00	0,00	0,00	0,00	0,00	0,03	0,00	0,00	0,00	0,00	0,00	0,00	0,00	0,00	0,00	0,00	0,00	0,00	0,00	0,00	0,00	0,00	0,00	0,00	0,00	0,00
8.Kağıt ve Kağıt Ürünleri	0,00	0,00	0,00	0,00	0,00	0,00	0,00	0,00	0,00	0,00	0,00	0,00	0,00	0,00	0,00	0,00	0,00	0,00	0,00	0,00	0,00	0,00	0,00	0,00	0,00	0,00	0,00
9.Basım ve Yayım	0,00	0,00	0,00	0,00	0,00	0,01	0,00	0,00	0,00	0,00	0,00	0,00	0,00	0,00	0,01	0,01	0,01	0,01	0,01	0,01	0,01	0,01	0,01	0,01	0,01	0,01	0,01
10.Kimyasal Ürünler	1,00	0,86	0,00	0,00	0,00	0,41	0,17	0,37	0,55	0,61	0,42	0,00	0,00	0,67	0,78	0,78	0,78	0,78	0,78	0,78	0,78	0,78	0,78	0,78	0,78	0,78	0,78
11.Kök Kömürü ve Petrol Ür.	0,00	0,00	0,00	0,02	0,00	0,00	0,05	0,00	0,04	0,02	0,01	0,00	0,00	0,00	0,01	0,01	0,01	0,01	0,01	0,01	0,01	0,01	0,01	0,01	0,01	0,01	0,01
12.Plastik ve Kauçuk Ür.	0,00	0,14	0,24	0,60	0,27	0,51	0,30	0,48	0,23	0,11	0,15	0,48	0,39	0,17	0,12	0,12	0,12	0,12	0,12	0,12	0,12	0,12	0,12	0,12	0,12	0,12	0,12
13.Metalik Olm. Diğ. Min. Ür.	0,00	0,00	0,00	0,00	0,01	0,01	0,00	0,00	0,18	0,00	0,00	0,02	0,05	0,02	0,02	0,02	0,02	0,02	0,02	0,02	0,02	0,02	0,02	0,02	0,02	0,02	0,02
14.Ana Metal Sanayi	0,00	0,00	0,76	0,38	0,72	0,06	0,44	0,15	0,00	0,26	0,42	0,49	0,56	0,13	0,06	0,06	0,06	0,06	0,06	0,06	0,06	0,06	0,06	0,06	0,06	0,06	0,06
<b>C.Genellekle Yatırım Malları</b>	0,00	0,01	0,14	0,08	0,14	0,16	0,19	0,29	0,21	0,18	0,11	0,31	0,37	0,57	0,29	0,29	0,29	0,29	0,29	0,29	0,29	0,29	0,29	0,29	0,29	0,29	0,29
15.Metal Eşya Sanayi	0,00	0,00	0,00	0,00	0,00	0,00	0,00	0,00	0,00	0,00	0,00	0,00	0,00	0,00	0,00	0,00	0,00	0,00	0,00	0,00	0,00	0,00	0,00	0,00	0,00	0,00	0,00
16.Makine ve Teçhizat İm.	0,00	0,00	0,00	0,00	0,00	0,00	0,00	0,00	0,00	0,00	0,00	0,00	0,00	0,00	0,00	0,00	0,00	0,00	0,00	0,00	0,00	0,00	0,00	0,00	0,00	0,00	0,00
17.Büro,Muhs. Bilgi İşl. Mak.	0,00	0,00	0,17	0,18	0,12	0,70	0,74	0,77	0,48	0,23	0,43	0,19	0,12	0,02	0,05	0,05	0,05	0,05	0,05	0,05	0,05	0,05	0,05	0,05	0,05	0,05	0,05
18.Elektrikli Mak. Ve Cihaz	0,00	0,00	0,00	0,00	0,00	0,00	0,00	0,00	0,00	0,00	0,00	0,00	0,00	0,00	0,00	0,00	0,00	0,00	0,00	0,00	0,00	0,00	0,00	0,00	0,00	0,00	0,00
19.Motorlu Kara Taşıtları	0,00	0,00	0,00	0,01	0,00	0,00	0,00	0,00	0,12	0,55	0,01	0,00	0,00	0,16	0,00	0,00	0,00	0,00	0,00	0,00	0,00	0,00	0,00	0,00	0,00	0,00	0,00
20.Diğer Ulaşım Araçları	0,36	0,02	0,13	0,25	0,01	0,02	0,02	0,00	0,12	0,01	0,32	0,68	0,75	0,78	0,81	0,81	0,81	0,81	0,81	0,81	0,81	0,81	0,81	0,81	0,81	0,81	0,81
21.Tıbbi Hassas Op. Saat	0,64	0,98	0,70	0,55	0,88	0,28	0,24	0,23	0,28	0,22	0,24	0,12	0,12	0,04	0,14	0,14	0,14	0,14	0,14	0,14	0,14	0,14	0,14	0,14	0,14	0,14	0,14
<b>TOPLAM</b>	1,00	1,00	1,00	1,00	1,00	1,00	1,00	1,00	1,00	1,00	1,00	1,00	1,00	1,00	1,00	1,00	1,00	1,00	1,00	1,00	1,00	1,00	1,00	1,00	1,00	1,00	1,00

Kaynak:TUIK İmalat Sanayi Rev2-4 Verilerine Göre Yapılan Kendi Hesaplamalarımız

Ek17:1980-2005 Türkiye-Güney Kore İmalat Sanayi İhracatının İmalat Sanayi Sektörlerine Oransal Dağılımı																											
	1980	1981	1982	1983	1984	1985	1986	1987	1988	1989	1990	1991	1992	1993	1994	1995	1996	1997	1998	1999	2000	2001	2002	2003	2004	2005	
<b>A.Genellek Tüketim Malları</b>	0,99	1,00	0,99	0,77	1,00	0,99	0,60	0,57	0,71	0,14	0,30	0,39	0,39	0,21	0,38	0,38	0,38	0,38	0,38	0,38	0,38	0,38	0,38	0,38	0,38	0,38	0,38
1.Gıda ve İçecek Ürünleri	0,00	0,00	0,15	0,05	0,11	0,19	0,34	0,20	0,00	0,00	0,14	0,00	0,00	0,01	0,00	0,00	0,00	0,00	0,00	0,00	0,00	0,00	0,00	0,00	0,00	0,00	0,00
2.Tütün Ürünleri	0,00	0,94	0,76	0,95	0,89	0,81	0,66	0,72	0,76	0,00	0,00	0,00	0,00	0,50	0,69	0,82	0,82	0,82	0,82	0,82	0,82	0,82	0,82	0,82	0,82	0,82	0,82
3.Tekstil Ürünleri	1,00	0,06	0,00	0,00	0,00	0,00	0,00	0,07	0,18	0,46	0,47	0,50	0,69	0,82	0,82	0,82	0,82	0,82	0,82	0,82	0,82	0,82	0,82	0,82	0,82	0,82	0,82
4.Giyim Eşyası	0,00	0,00	0,00	0,00	0,00	0,00	0,00	0,00	0,00	0,00	0,00	0,00	0,00	0,01	0,00	0,00	0,00	0,00	0,00	0,00	0,00	0,00	0,00	0,00	0,00	0,00	0,00
5.Deri, Bavul, Ayakkabı	0,00	0,00	0,09	0,00	0,00	0,00	0,00	0,00	0,05	0,54	0,39	0,50	0,30	0,16	0,17	0,17	0,17	0,17	0,17	0,17	0,17	0,17	0,17	0,17	0,17	0,17	0,17
6.Mobilya, Diğer İmalat	0,00	0,00	0,00	0,00	0,00	0,00	0,00	0,00	0,00	0,00	0,00	0,00	0,00	0,00	0,00	0,00	0,00	0,00	0,00	0,00	0,00	0,00	0,00	0,00	0,00	0,00	0,00
<b>B.Genellek Ara Malları</b>	0,00	0,00	0,01	0,23	0,00	0,01	0,40	0,43	0,29	0,68	0,60	0,30	0,24	0,22	0,32	0,32	0,32	0,32	0,32	0,32	0,32	0,32	0,32	0,32	0,32	0,32	0,32
7.Ağaç ve Mantar Ürünleri	0,00	0,00	0,00	0,00	0,00	0,00	0,00	0,00	0,00	0,00	0,00	0,00	0,00	0,00	0,00	0,00	0,00	0,00	0,00	0,00	0,00	0,00	0,00	0,00	0,00	0,00	0,00
8.Kağıt ve Kağıt Ürünleri	0,00	0,00	0,00	0,00	0,00	0,00	0,00	0,00	0,00	0,00	0,00	0,00	0,00	0,00	0,00	0,00	0,00	0,00	0,00	0,00	0,00	0,00	0,00	0,00	0,00	0,00	0,00
9.Basım ve Yayımlar	0,00	0,00	0,00	0,00	0,00	0,00	0,00	0,00	0,00	0,00	0,00	0,00	0,00	0,00	0,00	0,01	0,01	0,01	0,01	0,01	0,01	0,01	0,01	0,01	0,01	0,01	0,01
10.Kimyasal Ürünler	0,00	0,00	0,00	0,00	0,00	0,00	0,04	0,80	0,00	0,61	0,42	0,00	0,00	0,67	0,78	0,78	0,78	0,78	0,78	0,78	0,78	0,78	0,78	0,78	0,78	0,78	0,78
11.Kök Kömürü ve Petrol Ür.	0,00	0,00	0,00	0,00	0,00	0,00	0,00	0,00	0,00	0,02	0,01	0,00	0,00	0,00	0,01	0,01	0,01	0,01	0,01	0,01	0,01	0,01	0,01	0,01	0,01	0,01	0,01
12.Plastik ve Kauçuk Ür.	0,00	0,00	0,00	0,00	0,00	0,00	0,00	0,01	0,00	0,11	0,15	0,48	0,39	0,17	0,12	0,12	0,12	0,12	0,12	0,12	0,12	0,12	0,12	0,12	0,12	0,12	0,12
13.Metalik Olm. Diğ. Min. Ür.	0,00	0,00	0,00	0,00	0,00	1,00	0,00	0,17	0,44	0,00	0,00	0,02	0,05	0,02	0,02	0,02	0,02	0,02	0,02	0,02	0,02	0,02	0,02	0,02	0,02	0,02	0,02
14.Ana Metal Sanayi	1,00	0,00	1,00	1,00	0,00	0,00	0,96	0,03	0,56	0,26	0,42	0,49	0,56	0,13	0,06	0,06	0,06	0,06	0,06	0,06	0,06	0,06	0,06	0,06	0,06	0,06	0,06
<b>C.Genellek Yatırım Malları</b>	0,01	0,00	0,00	0,00	0,00	0,00	0,00	0,00	0,00	0,18	0,11	0,31	0,37	0,57	0,29	0,29	0,29	0,29	0,29	0,29	0,29	0,29	0,29	0,29	0,29	0,29	0,29
15.Metal Eşya Sanayi	1,00	1,00	1,00	0,00	0,00	0,00	0,00	0,00	0,00	0,00	0,00	0,00	0,00	0,00	0,00	0,00	0,00	0,00	0,00	0,00	0,00	0,00	0,00	0,00	0,00	0,00	0,00
16.Makine ve Teçhizat İm.	0,00	0,00	0,00	0,00	0,00	0,00	0,00	0,00	0,63	0,00	0,00	0,00	0,00	0,00	0,00	0,00	0,00	0,00	0,00	0,00	0,00	0,00	0,00	0,00	0,00	0,00	0,00
17.Buro, Muhs. Biği İşl. Mak.	0,00	0,00	0,00	0,00	0,00	1,00	0,00	0,00	0,00	0,23	0,43	0,19	0,12	0,02	0,05	0,05	0,05	0,05	0,05	0,05	0,05	0,05	0,05	0,05	0,05	0,05	0,05
18.Elektrikli Mak. Ve Cihaz	0,00	0,00	0,00	0,00	0,00	0,00	0,00	0,00	0,37	0,00	0,00	0,00	0,00	0,00	0,00	0,00	0,00	0,00	0,00	0,00	0,00	0,00	0,00	0,00	0,00	0,00	0,00
19.Motorlu Kara Taşıtları	0,00	0,00	0,00	0,00	0,00	0,00	0,00	0,00	0,00	0,55	0,01	0,00	0,00	0,16	0,00	0,00	0,00	0,00	0,00	0,00	0,00	0,00	0,00	0,00	0,00	0,00	0,00
20.Diğer Ulaşım Araçları	0,00	0,00	0,00	0,00	0,00	0,00	0,00	0,00	0,00	0,01	0,32	0,68	0,75	0,78	0,81	0,81	0,81	0,81	0,81	0,81	0,81	0,81	0,81	0,81	0,81	0,81	0,81
21.Tıbbi Hassas Op. Saat	0,00	0,00	0,00	0,00	0,00	0,00	0,00	0,00	0,00	0,22	0,24	0,12	0,12	0,04	0,14	0,14	0,14	0,14	0,14	0,14	0,14	0,14	0,14	0,14	0,14	0,14	0,14
<b>TOPLAM</b>	1,00	1,00	1,00	1,00	1,00	1,00	1,00	1,00	1,00	1,00	1,00	1,00	1,00	1,00	1,00	1,00	1,00	1,00	1,00	1,00	1,00	1,00	1,00	1,00	1,00	1,00	1,00

Kaynak: TÜİK İmalat Sanayi Rev2-4 Verilerine Göre Yapılan Kendi Hesaplamalarımız

### Ek 18:Türkiye Güney Kore İmalat Sanayi Dış Ticareti (1980-2005)

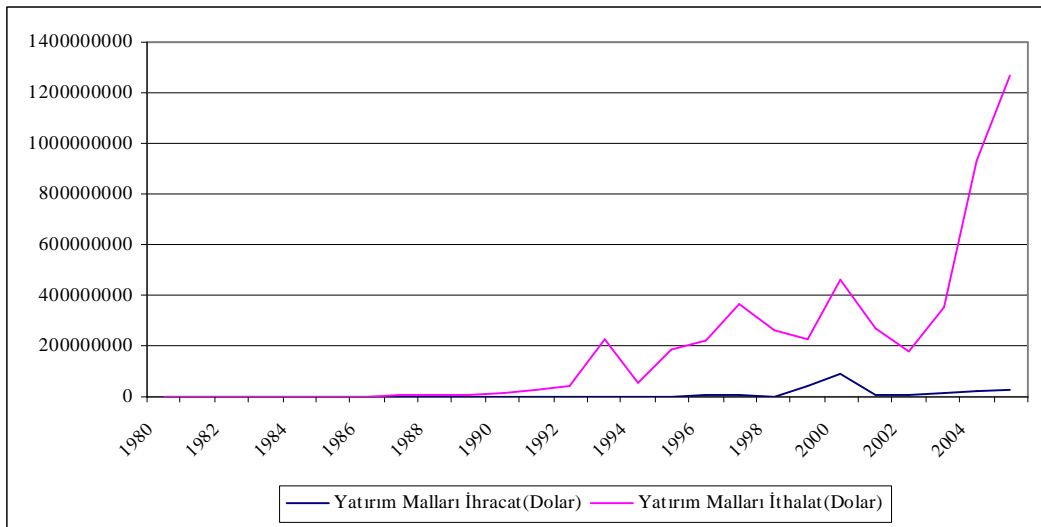
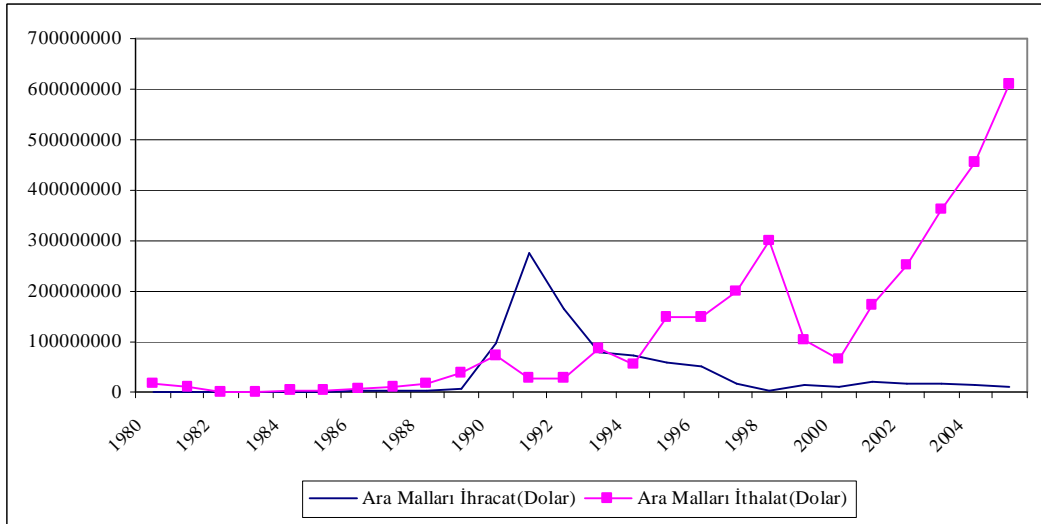
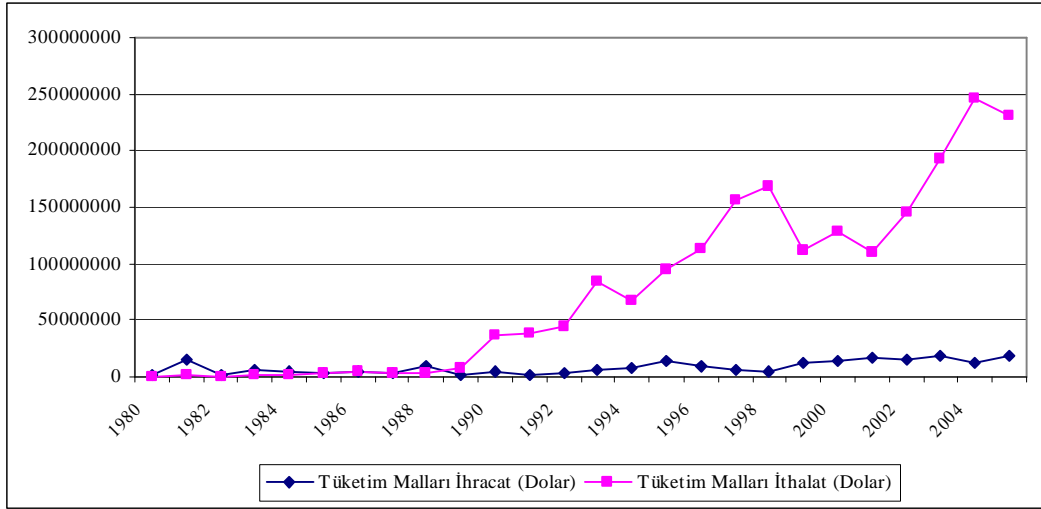

**Kaynak:**TÜİK İmalat Sanayi Rev2-4 Verilerine Göre Yapılan Kendi Hesaplamalarımız

EK 19: Türkiye-Japonya İmalat Sanayi İthalatında İmalat Sanayi Sektörlerinin Oransal Dağılımı (1980-2005)																										
	1980	1981	1982	1983	1984	1985	1986	1987	1988	1989	1990	1991	1992	1993	1994	1995	1996	1997	1998	1999	2000	2001	2002	2003	2004	2005
<b>A.Genellikle Tüketim Malları</b>	0,01	0,00	0,01	0,01	0,02	0,02	0,01	0,01	0,01	0,01	0,01	0,01	0,00	0,00	0,01	0,01	0,01	0,01	0,01	0,01	0,01	0,00	0,01	0,01	0,01	0,01
1.Gıda ve İçecek Ürünleri	0,50	0,01	0,55	0,00	0,00	0,00	0,03	0,27	0,08	0,40	0,05	0,04	0,08	0,04	0,05	0,10	0,07	0,36	0,09	0,08	0,05	0,03	0,02	0,01	0,01	0,01
2.Tütün Ürünleri	0,00	0,00	0,00	0,00	0,00	0,00	0,00	0,00	0,00	0,00	0,00	0,00	0,00	0,00	0,00	0,00	0,00	0,00	0,00	0,00	0,00	0,00	0,00	0,00	0,00	0,00
3.Tekstil Ürünleri	0,62	0,33	0,91	0,99	0,99	0,46	0,56	0,51	0,73	0,50	0,87	0,85	0,75	0,80	0,73	0,55	0,90	0,60	0,87	0,88	0,84	0,84	0,70	0,62	0,75	0,84
4.Giyim Eşyası	0,00	0,00	0,00	0,00	0,00	0,00	0,00	0,00	0,00	0,00	0,00	0,01	0,02	0,04	0,07	0,01	0,01	0,01	0,01	0,01	0,05	0,11	0,20	0,18	0,05	0,01
5.Deri, Bavul, Ayakkabı	0,14	0,37	0,12	0,09	0,01	0,03	0,36	0,20	0,18	0,10	0,08	0,09	0,14	0,09	0,07	0,04	0,02	0,03	0,03	0,04	0,06	0,02	0,01	0,02	0,02	0,02
6.Mobilya, Diğer İmalat	0,00	0,00	0,00	0,00	0,00	0,51	0,05	0,02	0,00	0,00	0,00	0,01	0,00	0,03	0,09	0,30	0,00	0,01	0,00	0,00	0,00	0,00	0,07	0,17	0,18	0,12
<b>B.Genellikle Ara Malları</b>	0,48	0,33	0,26	0,25	0,26	0,17	0,14	0,18	0,19	0,20	0,16	0,14	0,14	0,13	0,12	0,13	0,16	0,10	0,11	0,17	0,18	0,35	0,24	0,18	0,16	0,15
7.Ağaç ve Mantar Ürünleri	0,00	0,00	0,00	0,00	0,00	0,00	0,00	0,00	0,00	0,00	0,00	0,00	0,00	0,00	0,00	0,00	0,00	0,00	0,00	0,00	0,00	0,00	0,00	0,00	0,00	0,00
8.Kağıt ve Kağıt Ürünleri	0,00	0,00	0,00	0,00	0,00	0,00	0,00	0,00	0,01	0,01	0,01	0,00	0,00	0,01	0,01	0,01	0,01	0,01	0,01	0,02	0,01	0,01	0,01	0,01	0,01	0,01
9.Basım ve Yayım	0,00	0,00	0,00	0,00	0,00	0,00	0,01	0,00	0,00	0,00	0,01	0,01	0,01	0,01	0,01	0,03	0,00	0,01	0,01	0,01	0,01	0,00	0,01	0,00	0,00	0,01
10.Kimyasal Ürünler	0,24	0,08	0,10	0,18	0,20	0,38	0,47	0,28	0,44	0,65	0,52	0,52	0,56	0,52	0,63	0,57	0,57	0,60	0,57	0,63	0,58	0,34	0,55	0,63	0,66	0,64
11.Kök Kömürü ve Petrol Ür.	0,05	0,04	0,00	0,00	0,11	0,00	0,00	0,00	0,00	0,00	0,00	0,00	0,00	0,01	0,00	0,00	0,00	0,00	0,00	0,00	0,00	0,00	0,00	0,00	0,00	0,00
12.Plastik ve Kauçuk Ür.	0,17	0,36	0,14	0,11	0,17	0,20	0,18	0,18	0,40	0,15	0,21	0,26	0,21	0,20	0,17	0,15	0,26	0,22	0,24	0,15	0,14	0,05	0,10	0,14	0,18	0,19
13.Metalik Olm. Diğ. Min. Ür.	0,00	0,01	0,01	0,08	0,09	0,01	0,02	0,01	0,01	0,07	0,03	0,04	0,03	0,03	0,03	0,08	0,03	0,06	0,05	0,03	0,04	0,02	0,01	0,02	0,02	0,02
14.Ana Metal Sanayi	0,54	0,52	0,75	0,63	0,43	0,41	0,32	0,52	0,13	0,12	0,21	0,18	0,19	0,23	0,15	0,16	0,13	0,10	0,12	0,16	0,22	0,59	0,32	0,19	0,12	0,14
<b>C.Genellikle Yatırım Malları</b>	0,51	0,66	0,73	0,74	0,72	0,81	0,85	0,81	0,79	0,79	0,84	0,85	0,86	0,87	0,87	0,85	0,83	0,89	0,88	0,82	0,81	0,65	0,75	0,81	0,83	0,84
15.Metal Eşya Sanayi	0,18	0,20	0,37	0,20	0,02	0,04	0,05	0,05	0,02	0,01	0,01	0,02	0,01	0,01	0,03	0,02	0,03	0,02	0,04	0,02	0,02	0,02	0,04	0,02	0,02	0,02
16.Makine ve Teçhizat İm.	0,54	0,51	0,34	0,27	0,24	0,29	0,38	0,51	0,38	0,33	0,27	0,27	0,30	0,34	0,38	0,41	0,42	0,42	0,41	0,36	0,34	0,37	0,46	0,45	0,32	0,31
17.Büro, Muhs. Bilgi İşl. Mak.	0,01	0,01	0,00	0,02	0,02	0,03	0,05	0,04	0,06	0,06	0,05	0,05	0,05	0,04	0,05	0,05	0,04	0,03	0,04	0,06	0,06	0,07	0,06	0,05	0,05	0,04
18.Elektrikli Mak. Ve Cihaz	0,19	0,12	0,11	0,22	0,45	0,42	0,37	0,21	0,36	0,35	0,23	0,26	0,15	0,09	0,16	0,09	0,08	0,07	0,09	0,11	0,11	0,12	0,15	0,15	0,17	0,19
19.Motorlu Kara Taşıtları	0,04	0,05	0,02	0,07	0,12	0,15	0,08	0,12	0,09	0,08	0,28	0,22	0,30	0,34	0,18	0,19	0,25	0,35	0,36	0,31	0,37	0,15	0,15	0,24	0,34	0,27
20.Diğer Ulaşım Araçları	0,01	0,06	0,09	0,17	0,07	0,01	0,02	0,03	0,02	0,06	0,07	0,10	0,11	0,12	0,11	0,18	0,10	0,05	0,00	0,06	0,02	0,19	0,04	0,01	0,01	0,08
21.Tıbbi Hassas Op. Saat	0,03	0,05	0,05	0,06	0,07	0,05	0,05	0,05	0,08	0,11	0,08	0,07	0,08	0,06	0,08	0,07	0,07	0,05	0,06	0,08	0,08	0,08	0,09	0,09	0,08	0,08
<b>TOPLAM</b>	<b>1,00</b>	<b>1,00</b>	<b>1,00</b>	<b>1,00</b>	<b>1,00</b>	<b>1,00</b>	<b>1,00</b>	<b>1,00</b>	<b>1,00</b>	<b>1,00</b>	<b>1,00</b>	<b>1,00</b>	<b>1,00</b>	<b>1,00</b>	<b>1,00</b>	<b>1,00</b>	<b>1,00</b>	<b>1,00</b>	<b>1,00</b>	<b>1,00</b>	<b>1,00</b>	<b>1,00</b>	<b>1,00</b>	<b>1,00</b>	<b>1,00</b>	<b>1,00</b>

Kaynak:TUIK İmalat Sanayi Rev2-4 Verilerine Göre Yapılan Kendi Hesaplamamız

<b>EK 20: Türkiye-Japonya İmalat Sanayi İhracatında İmalat Sanayi Sektörlerinin Oransal Dağılımı (1980-2005)</b>																										
	1980	1981	1982	1983	1984	1985	1986	1987	1988	1989	1990	1991	1992	1993	1994	1995	1996	1997	1998	1999	2000	2001	2002	2003	2004	2005
<b>A.Genellikle Tüketim Malları</b>	1,00	0,99	0,99	0,97	0,92	0,90	0,41	0,29	0,34	0,47	0,37	0,31	0,40	0,48	0,34	0,51	0,55	0,64	0,67	0,71	0,71	0,81	0,70	0,71	0,66	0,66
1.Gıda ve İçecek Ürünleri	0,08	0,04	0,05	0,20	0,33	0,36	0,38	0,42	0,34	0,48	0,49	0,56	0,58	0,69	0,64	0,63	0,56	0,60	0,68	0,70	0,62	0,50	0,60	0,49	0,61	0,56
2.Tütün Ürünleri	0,64	0,78	0,78	0,65	0,62	0,55	0,53	0,45	0,43	0,00	0,00	0,00	0,00	0,00	0,00	0,00	0,00	0,00	0,00	0,00	0,00	0,00	0,00	0,00	0,00	0,00
3.Tekstil Ürünleri	0,26	0,16	0,13	0,14	0,04	0,08	0,08	0,11	0,14	0,15	0,13	0,20	0,21	0,14	0,24	0,25	0,37	0,35	0,27	0,24	0,31	0,38	0,32	0,35	0,25	0,32
4.Giyim Eşyası	0,00	0,00	0,03	0,01	0,01	0,00	0,00	0,01	0,05	0,28	0,22	0,11	0,12	0,09	0,04	0,05	0,05	0,04	0,05	0,04	0,06	0,07	0,06	0,08	0,08	0,08
5.Deri, Bavul, Ayakkabı	0,02	0,02	0,01	0,00	0,01	0,01	0,01	0,01	0,03	0,09	0,15	0,13	0,09	0,07	0,05	0,05	0,01	0,01	0,01	0,01	0,02	0,01	0,05	0,02	0,05	0,03
6.Mobilya, Diğer İmalat	0,00	0,00	0,00	0,00	0,00	0,00	0,00	0,00	0,00	0,01	0,01	0,00	0,00	0,00	0,02	0,02	0,01	0,00	0,00	0,00	0,00	0,00	0,01	0,03	0,01	0,01
<b>B.Genellikle Ara Malları</b>	0,00	0,01	0,01	0,02	0,08	0,10	0,58	0,71	0,66	0,53	0,63	0,67	0,56	0,49	0,60	0,45	0,35	0,26	0,24	0,21	0,14	0,10	0,09	0,15	0,10	0,18
7.Ağaç ve Mantar Ürünleri	0,00	0,00	0,00	0,00	0,00	0,00	0,00	0,00	0,00	0,00	0,00	0,00	0,00	0,01	0,00	0,01	0,00	0,01	0,01	0,01	0,01	0,01	0,04	0,02	0,06	0,05
8.Kağıt ve Kağıt Ürünleri	0,00	0,00	0,00	0,00	0,00	0,00	0,00	0,00	0,00	0,00	0,00	0,00	0,00	0,00	0,00	0,00	0,00	0,00	0,00	0,00	0,00	0,01	0,01	0,00	0,01	0,01
9.Basım ve Yayımlar	0,00	0,00	0,00	0,00	0,00	0,00	0,00	0,00	0,00	0,00	0,00	0,00	0,00	0,00	0,00	0,00	0,00	0,00	0,00	0,00	0,00	0,01	0,01	0,01	0,01	0,01
10.Kimyasal Ürünler	0,76	0,98	0,96	0,95	0,93	0,48	0,04	0,02	0,09	0,12	0,08	0,08	0,14	0,15	0,09	0,10	0,12	0,20	0,25	0,33	0,35	0,19	0,25	0,12	0,20	0,13
11.Kök Kömürü ve Petrol Ür.	0,00	0,00	0,00	0,00	0,00	0,00	0,39	0,19	0,05	0,00	0,00	0,00	0,00	0,00	0,00	0,00	0,00	0,00	0,00	0,00	0,00	0,00	0,00	0,32	0,00	0,00
12.Plastik ve Kauçuk Ür.	0,00	0,00	0,00	0,00	0,00	0,00	0,00	0,00	0,00	0,00	0,00	0,01	0,13	0,13	0,12	0,08	0,09	0,07	0,03	0,22	0,20	0,17	0,08	0,10	0,17	0,30
13.Metalik Olm. Diğ. Min. Ür.	0,24	0,02	0,04	0,05	0,07	0,52	0,03	0,04	0,05	0,09	0,06	0,07	0,09	0,11	0,06	0,11	0,12	0,15	0,15	0,15	0,20	0,38	0,59	0,54	0,37	0,40
14.Ana Metal Sanayi	0,00	0,00	0,00	0,00	0,00	0,00	0,54	0,74	0,81	0,79	0,86	0,85	0,65	0,60	0,72	0,70	0,67	0,57	0,56	0,24	0,06	0,02	0,08	0,05	0,16	0,18
<b>C.Genellikle Yatırım Malları</b>	0,00	0,00	0,00	0,00	0,00	0,00	0,00	0,00	0,00	0,00	0,00	0,02	0,04	0,03	0,05	0,04	0,10	0,10	0,09	0,08	0,15	0,19	0,10	0,15	0,19	0,16
15.Metal Eşya Sanayi	0,40	1,00	0,90	0,40	0,96	0,51	0,21	0,50	0,31	0,42	0,25	0,45	0,07	0,10	0,03	0,13	0,21	0,14	0,18	0,07	0,06	0,13	0,03	0,08	0,01	0,04
16.Makine ve Tezihat İm.	0,00	0,00	0,00	0,00	0,00	0,36	0,56	0,35	0,56	0,34	0,48	0,09	0,14	0,03	0,11	0,22	0,07	0,17	0,20	0,24	0,14	0,16	0,15	0,20	0,15	0,21
17.Büro,Muhs. Bilgi İşl. Mak.	0,00	0,00	0,00	0,00	0,00	0,00	0,00	0,00	0,00	0,00	0,07	0,00	0,03	0,00	0,02	0,00	0,01	0,01	0,03	0,01	0,00	0,00	0,00	0,01	0,01	0,00
18.Elektrikli Mak. Ve Cihaz	0,00	0,00	0,00	0,60	0,00	0,00	0,00	0,03	0,00	0,05	0,06	0,21	0,27	0,01	0,00	0,04	0,12	0,13	0,19	0,22	0,26	0,24	0,12	0,08	0,22	0,29
19.Motorlu Kara Taşıtları	0,00	0,00	0,00	0,00	0,00	0,00	0,00	0,00	0,01	0,00	0,01	0,00	0,15	0,41	0,07	0,11	0,04	0,06	0,02	0,06	0,15	0,16	0,29	0,29	0,25	0,27
20.Diğer Ulaşım Araçları	0,00	0,00	0,00	0,00	0,00	0,00	0,00	0,00	0,00	0,00	0,00	0,00	0,00	0,00	0,00	0,00	0,00	0,00	0,00	0,00	0,00	0,00	0,00	0,00	0,16	0,01
21.Tıbbi Hassas Op. Saat	0,60	0,00	0,10	0,00	0,04	0,12	0,23	0,12	0,12	0,20	0,13	0,25	0,34	0,45	0,77	0,50	0,56	0,49	0,38	0,40	0,39	0,31	0,41	0,35	0,21	0,19
<b>TOPLAM</b>	1,00	1,00	1,00	1,00	1,00	1,00	1,00	1,00	1,00	1,00	1,00	1,00	1,00	1,00	1,00	1,00	1,00	1,00	1,00	1,00	1,00	1,00	1,00	1,00	1,00	1,00

**Kaynak:** TÜİK İmalat Sanayi Rev2-4 Verilerine Göre Yapılan Kendi Hesaplamalarımız

### Ek 21:Türkiye Japonya İmalat Sanayi Dış Ticareti (1980–2005)

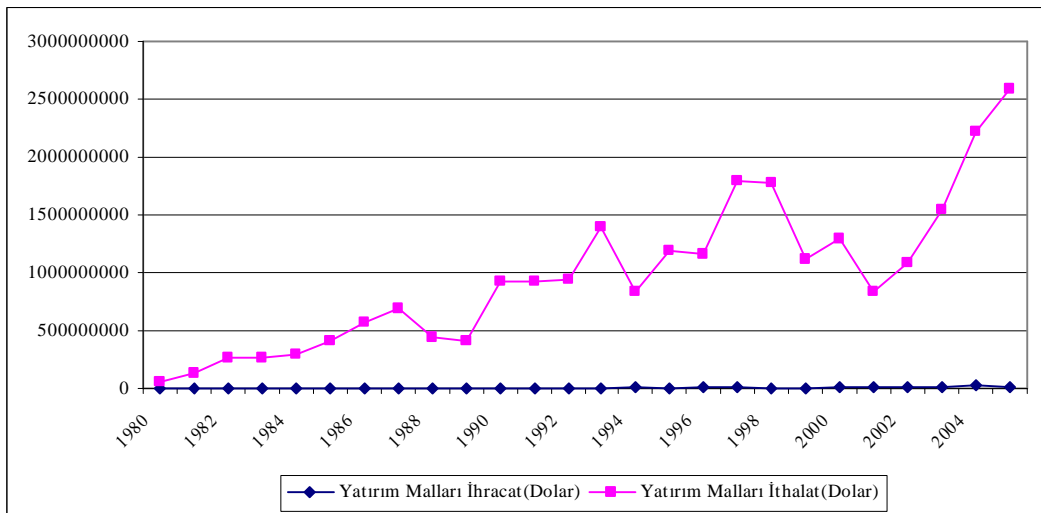
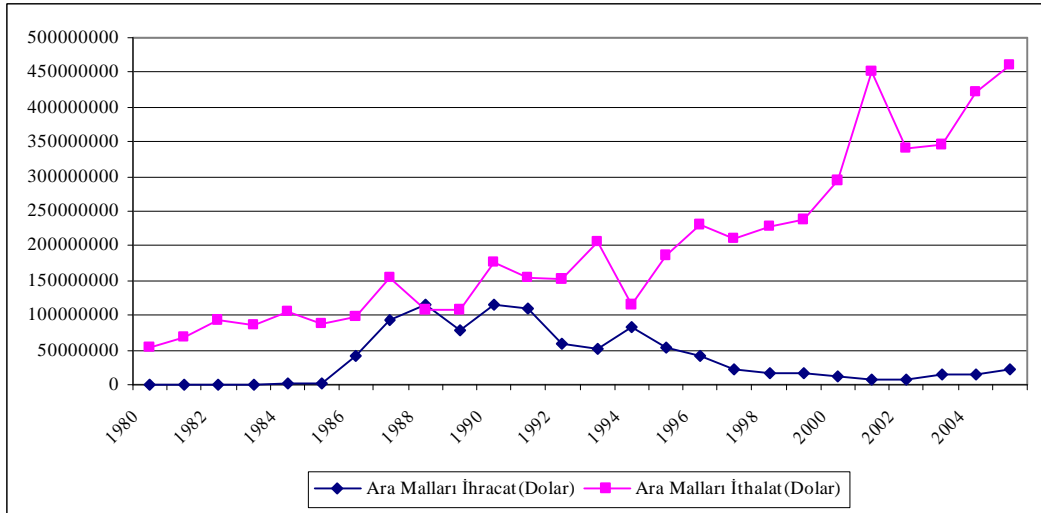
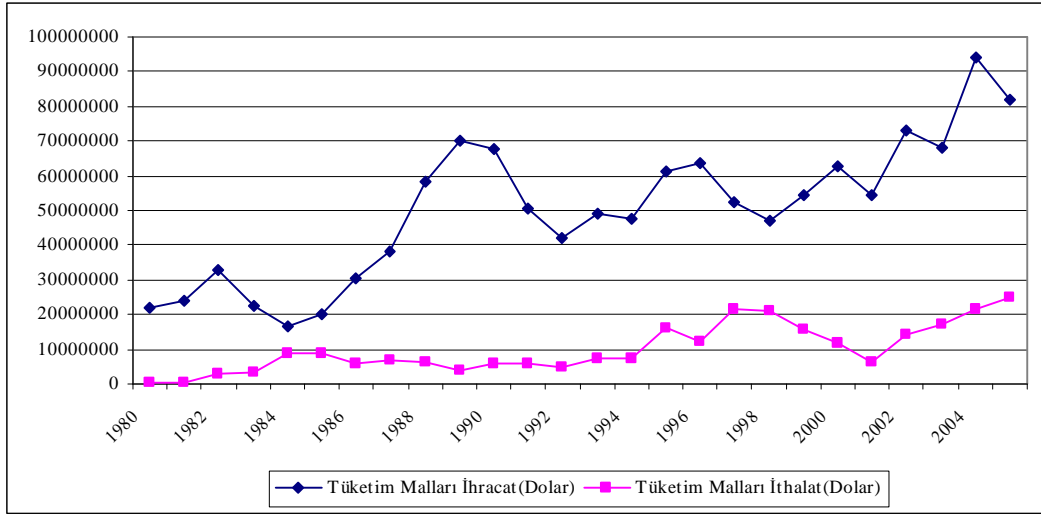

**Kaynak:**TÜİK İmalat Sanayi Rev2-4 Sınıflandırmasına Göre Yapılan Kendi Hesaplamalarımız

Ek 22 :1980-2005 Türkiye-Brezilya İmalat Sanayi İthalatının İmalat Sanayi Sektörlerine Oransal Dağılımı																										
	1980	1981	1982	1983	1984	1985	1986	1987	1988	1989	1990	1991	1992	1993	1994	1995	1996	1997	1998	1999	2000	2001	2002	2003	2004	2005
<b>A.Genellikle Tüketim Malları</b>	0,75	0,72	0,25	0,12	0,10	0,18	0,05	0,06	0,09	0,09	0,08	0,11	0,24	0,28	0,25	0,43	0,41	0,41	0,22	0,21	0,20	0,17	0,23	0,17	0,19	0,17
1.Gıda ve İçecek Ürünleri	1,00	0,99	0,94	0,70	0,73	0,70	0,46	0,65	0,72	0,96	0,65	0,90	0,90	0,88	0,85	0,90	0,88	0,96	0,88	0,85	0,86	0,54	0,52	0,66	0,70	0,71
2.Tütün Ürünleri	0,00	0,00	0,00	0,00	0,00	0,00	0,00	0,00	0,00	0,00	0,00	0,00	0,00	0,00	0,00	0,00	0,00	0,00	0,00	0,00	0,00	0,00	0,00	0,00	0,00	0,00
3.Tekstil Ürünleri	0,00	0,01	0,06	0,30	0,27	0,30	0,54	0,35	0,28	0,03	0,08	0,04	0,05	0,02	0,03	0,07	0,06	0,02	0,06	0,08	0,06	0,32	0,34	0,16	0,15	0,14
4.Giyim Eşyası	0,00	0,00	0,00	0,00	0,00	0,00	0,00	0,00	0,00	0,01	0,27	0,06	0,05	0,10	0,11	0,03	0,06	0,02	0,06	0,07	0,08	0,14	0,14	0,15	0,13	0,14
5.Deri, Bavul, Ayakkabı	0,00	0,00	0,00	0,00	0,00	0,00	0,00	0,00	0,00	0,00	0,00	0,00	0,00	0,00	0,00	0,00	0,00	0,00	0,00	0,00	0,00	0,00	0,00	0,02	0,02	0,00
6.Mobilya, Diğer İmalat	0,00	0,00	0,00	0,00	0,00	0,00	0,00	0,00	0,00	0,00	0,00	0,00	0,00	0,00	0,00	0,00	0,00	0,00	0,00	0,00	0,00	0,00	0,00	0,00	0,00	0,00
<b>B.Genellikle Ara Malları</b>	0,11	0,25	0,33	0,84	0,82	0,79	0,91	0,89	0,88	0,89	0,84	0,80	0,64	0,60	0,59	0,50	0,49	0,42	0,44	0,39	0,48	0,43	0,42	0,40	0,32	0,34
7.Ağaç ve Mantar Ürünleri	0,00	0,00	0,00	0,00	0,00	0,00	0,00	0,00	0,00	0,03	0,00	0,00	0,00	0,00	0,00	0,00	0,00	0,00	0,00	0,01	0,01	0,01	0,00	0,00	0,00	0,01
8.Kağıt ve Kağıt Ürünleri	0,00	0,00	0,00	0,00	0,00	0,01	0,00	0,00	0,03	0,00	0,01	0,02	0,03	0,01	0,01	0,03	0,06	0,06	0,06	0,08	0,11	0,08	0,22	0,15	0,30	0,29
9.Basım ve Yayım	0,00	0,00	0,00	0,00	0,00	0,00	0,00	0,00	0,00	0,00	0,00	0,00	0,00	0,00	0,00	0,00	0,00	0,00	0,00	0,00	0,00	0,00	0,00	0,00	0,00	0,00
10.Kimyasal Ürünler	0,00	0,05	0,02	0,11	0,24	0,02	0,03	0,03	0,03	0,03	0,07	0,09	0,12	0,16	0,12	0,26	0,18	0,14	0,19	0,35	0,18	0,28	0,34	0,37	0,35	0,38
11.Kök Kömürü ve Petrol Ür.	0,00	0,16	0,00	0,00	0,00	0,00	0,00	0,00	0,00	0,00	0,00	0,00	0,00	0,00	0,00	0,00	0,00	0,00	0,00	0,00	0,00	0,00	0,00	0,00	0,00	0,00
12.Plastik ve Kauçuk Ür.	0,19	0,23	0,05	0,01	0,04	0,01	0,01	0,00	0,02	0,00	0,06	0,01	0,03	0,02	0,03	0,00	0,01	0,01	0,08	0,07	0,05	0,04	0,04	0,04	0,05	0,04
13.Metalik Olm. Diğ. Min. Ür.	0,00	0,00	0,33	0,00	0,00	0,00	0,00	0,00	0,00	0,00	0,00	0,00	0,00	0,00	0,00	0,00	0,02	0,00	0,02	0,01	0,00	0,02	0,03	0,02	0,04	0,04
14.Ana Metal Sanayi	0,81	0,56	0,60	0,88	0,72	0,96	0,96	0,96	0,92	0,94	0,85	0,88	0,81	0,80	0,84	0,70	0,73	0,79	0,62	0,46	0,66	0,53	0,37	0,42	0,26	0,25
<b>C.Genellikle Yatırım Malları</b>	0,14	0,03	0,42	0,03	0,08	0,03	0,04	0,04	0,03	0,02	0,08	0,08	0,12	0,12	0,16	0,07	0,11	0,17	0,34	0,41	0,32	0,40	0,36	0,43	0,49	0,49
15.Metal Eşya Sanayi	0,01	0,05	0,01	0,03	0,00	0,03	0,00	0,02	0,11	0,05	0,08	0,12	0,12	0,10	0,00	0,02	0,02	0,01	0,04	0,03	0,02	0,01	0,03	0,03	0,03	0,02
16.Makine ve Teçhizat İm.	0,03	0,57	0,03	0,59	0,14	0,46	0,45	0,61	0,52	0,51	0,53	0,48	0,46	0,45	0,18	0,63	0,46	0,29	0,27	0,53	0,50	0,38	0,39	0,32	0,36	0,39
17.Büro, Muhs. Bilgi İşl. Mak.	0,02	0,25	0,95	0,06	0,07	0,32	0,20	0,10	0,11	0,06	0,06	0,14	0,10	0,06	0,01	0,08	0,01	0,02	0,00	0,00	0,00	0,00	0,00	0,00	0,05	0,08
18.Elektrikli Mak. Ve Cihaz	0,00	0,01	0,00	0,01	0,02	0,08	0,05	0,02	0,09	0,06	0,11	0,07	0,13	0,14	0,01	0,07	0,09	0,03	0,05	0,04	0,03	0,05	0,13	0,29	0,26	0,18
19.Motorlu Kara Taşıtları	0,93	0,00	0,00	0,02	0,11	0,05	0,29	0,06	0,16	0,28	0,11	0,07	0,15	0,22	0,12	0,15	0,39	0,28	0,63	0,37	0,41	0,54	0,41	0,30	0,28	0,30
20.Diğer Ulaşım Araçları	0,00	0,09	0,00	0,27	0,62	0,00	0,00	0,18	0,00	0,00	0,00	0,00	0,00	0,00	0,66	0,00	0,00	0,34	0,00	0,00	0,00	0,00	0,01	0,00	0,00	
21.Tıbbi Hassas Op. Saat	0,01	0,03	0,00	0,01	0,04	0,06	0,00	0,00	0,02	0,04	0,10	0,10	0,04	0,02	0,02	0,05	0,03	0,02	0,01	0,02	0,03	0,02	0,04	0,04	0,03	0,03
<b>TOPLAM</b>	<b>1,00</b>	<b>1,00</b>	<b>1,00</b>	<b>1,00</b>	<b>1,00</b>	<b>1,00</b>	<b>1,00</b>	<b>1,00</b>	<b>1,00</b>	<b>1,00</b>	<b>1,00</b>	<b>1,00</b>	<b>1,00</b>	<b>1,00</b>	<b>1,00</b>	<b>1,00</b>	<b>1,00</b>	<b>1,00</b>	<b>1,00</b>	<b>1,00</b>	<b>1,00</b>	<b>1,00</b>	<b>1,00</b>	<b>1,00</b>	<b>1,00</b>	<b>1,00</b>

Kaynak:TUIK İmalat Sanayi İsr Rev2-4 Verilerine Göre Yapılan Kendi Hesaplamamız

Ek 23:1980-2005 Türkiye Brezilya İmalat Sanayi İhracatının İmalat Sanayi Sektörlerine Oransal Dağılımı																										
	1980	1981	1982	1983	1984	1985	1986	1987	1988	1989	1990	1991	1992	1993	1994	1995	1996	1997	1998	1999	2000	2001	2002	2003	2004	2005
<b>A.Genellikle Tüketim Malları</b>	0,99	0,78	0,79	1,00	0,97	0,89	0,97	0,89	0,96	0,99	0,91	0,99	0,76	0,21	0,39	0,36	0,41	0,38	0,44	0,50	0,19	0,10	0,09	0,20	0,16	0,14
1.Gıda ve İçecek Ürünleri	1,00	1,00	1,00	1,00	1,00	1,00	1,00	1,00	1,00	1,00	0,94	0,95	0,96	0,81	0,80	0,56	0,70	0,50	0,36	0,82	0,57	0,50	0,22	0,49	0,38	
2.Tütün Ürünleri	0,00	0,00	0,00	0,00	0,00	0,00	0,00	0,00	0,00	0,00	0,00	0,00	0,00	0,00	0,00	0,00	0,00	0,00	0,00	0,00	0,00	0,00	0,00	0,00	0,00	0,00
3.Tekstil Ürünleri	0,00	0,00	0,00	0,00	0,00	0,00	0,02	0,00	0,00	0,01	0,05	0,03	0,04	0,19	0,20	0,40	0,28	0,48	0,60	0,17	0,43	0,50	0,39	0,68	0,39	0,49
4.Giyim Eşyası	0,00	0,00	0,00	0,00	0,00	0,00	0,00	0,00	0,00	0,00	0,00	0,01	0,00	0,00	0,00	0,04	0,02	0,02	0,04	0,00	0,00	0,00	0,01	0,01	0,01	0,01
5.Deri, Bavul, Ayakkabı	0,00	0,00	0,00	0,00	0,00	0,00	0,00	0,00	0,00	0,03	0,00	0,00	0,00	0,00	0,00	0,00	0,00	0,00	0,00	0,00	0,00	0,00	0,00	0,01	0,00	0,01
6.Mobilya, Diğer İmalat	0,00	0,00	0,00	0,00	0,00	0,00	0,00	0,00	0,00	0,00	0,00	0,00	0,00	0,00	0,00	0,00	0,00	0,00	0,00	0,00	0,00	0,00	0,10	0,08	0,11	0,11
<b>B.Genellikle Ara Malları</b>	0,01	0,22	0,21	0,00	0,02	0,05	0,03	0,11	0,04	0,00	0,07	0,00	0,22	0,74	0,51	0,50	0,37	0,22	0,20	0,26	0,30	0,25	0,28	0,18	0,33	0,44
7.Ağaç ve Mantar Ürünleri	0,00	0,00	0,00	0,00	0,00	0,00	0,00	0,00	0,00	0,00	0,00	0,00	0,00	0,00	0,00	0,00	0,00	0,00	0,00	0,00	0,00	0,00	0,00	0,00	0,00	0,00
8.Kağıt ve Kağıt Ürünleri	0,00	0,00	0,00	0,00	0,00	0,00	0,00	0,00	0,00	0,00	0,00	0,00	0,00	0,00	0,00	0,00	0,00	0,00	0,00	0,00	0,00	0,00	0,00	0,00	0,00	0,00
9.Basım ve Yayımlar	0,00	0,00	0,00	0,00	0,00	0,00	0,00	0,00	0,00	0,00	0,00	0,00	0,00	0,00	0,00	0,00	0,00	0,00	0,00	0,00	0,00	0,00	0,00	0,00	0,00	0,00
10.Kimyasal Ürünler	1,00	1,00	1,00	0,00	0,00	0,00	0,00	0,00	0,01	1,00	0,95	0,00	0,01	0,26	0,19	0,52	0,52	0,57	0,14	0,40	0,65	0,71	0,71	0,33	0,30	0,23
11.Kök Kömürü ve Petrol Ür.	0,00	0,00	0,00	0,00	0,00	0,00	0,00	0,00	0,00	0,00	0,00	0,00	0,00	0,53	0,00	0,00	0,00	0,00	0,00	0,00	0,03	0,00	0,00	0,00	0,01	0,38
12.Plastik ve Kauçuk Ür.	0,00	0,00	0,00	0,00	1,00	1,00	1,00	0,17	0,99	0,00	0,01	0,69	0,10	0,04	0,02	0,02	0,05	0,15	0,55	0,26	0,14	0,17	0,11	0,44	0,39	0,18
13.Metalik Olm. Diğ. Min. Ür.	0,00	0,00	0,00	0,00	0,00	0,00	0,00	0,00	0,00	0,00	0,04	0,31	0,86	0,16	0,36	0,24	0,11	0,12	0,09	0,32	0,14	0,09	0,14	0,09	0,17	0,03
14.Ana Metal Sanayi	0,00	0,00	0,00	0,00	0,00	0,00	0,00	0,83	0,00	0,00	0,00	0,00	0,03	0,00	0,43	0,22	0,32	0,15	0,20	0,02	0,03	0,04	0,04	0,13	0,14	0,17
<b>C.Genellikle Yatırım Malları</b>	0,00	0,00	0,00	0,00	0,02	0,06	0,00	0,00	0,00	0,01	0,02	0,01	0,02	0,06	0,10	0,14	0,22	0,40	0,36	0,25	0,50	0,65	0,63	0,62	0,51	0,41
15.Metal Eşya Sanayi	0,00	0,00	0,00	0,00	0,00	0,00	0,00	0,00	0,00	0,00	0,00	0,08	0,01	0,00	0,00	0,02	0,07	0,08	0,04	0,13	0,06	0,02	0,11	0,06	0,10	0,08
16.Makine ve Teçhizat İm.	0,00	0,00	0,00	0,00	0,89	1,00	0,00	1,00	0,00	1,00	1,00	0,82	0,99	0,22	0,03	0,17	0,27	0,22	0,45	0,32	0,16	0,04	0,11	0,18	0,24	0,27
17.Buro, Muhs. Bilgi İşl. Mak.	0,00	0,00	0,00	0,00	0,00	0,00	0,00	0,00	0,00	0,00	0,00	0,00	0,00	0,00	0,00	0,00	0,00	0,00	0,00	0,00	0,00	0,00	0,00	0,00	0,00	0,00
18.Elektrikli Mak. Ve Cihaz	0,00	0,00	0,00	0,00	0,00	0,00	1,00	0,00	0,00	0,00	0,00	0,00	0,00	0,00	0,00	0,25	0,43	0,35	0,25	0,22	0,48	0,70	0,09	0,04	0,04	0,05
19.Motorlu Kara Taşıtları	0,00	0,00	0,00	0,00	0,11	0,00	0,00	0,00	0,00	0,00	0,00	0,10	0,00	0,78	0,97	0,48	0,19	0,27	0,21	0,28	0,30	0,24	0,68	0,72	0,58	0,58
20.Diğer Ulaşım Araçları	0,00	0,00	0,00	0,00	0,00	0,00	0,00	0,00	0,00	0,00	0,00	0,00	0,00	0,00	0,00	0,00	0,00	0,00	0,00	0,00	0,00	0,00	0,00	0,00	0,00	0,00
21.Tıbbi Hassas Op. Saat	0,00	0,00	0,00	0,00	0,00	0,00	0,00	0,00	0,00	0,00	0,00	0,00	0,00	0,00	0,00	0,08	0,04	0,07	0,05	0,05	0,00	0,01	0,00	0,01	0,03	0,02
<b>TOPLAM</b>	<b>1,00</b>	<b>1,00</b>	<b>1,00</b>	<b>1,00</b>	<b>1,00</b>	<b>1,00</b>	<b>1,00</b>	<b>1,00</b>	<b>1,00</b>	<b>1,00</b>	<b>1,00</b>	<b>1,00</b>	<b>1,00</b>	<b>1,00</b>	<b>1,00</b>	<b>1,00</b>	<b>1,00</b>	<b>1,00</b>	<b>1,00</b>	<b>1,00</b>	<b>1,00</b>	<b>1,00</b>	<b>1,00</b>	<b>1,00</b>	<b>1,00</b>	<b>1,00</b>

Kaynak: TÜİK İmalat Sanayi İstic Rev2-4 Verilerine Göre Yapılan Kendi Hesaplamamız

### Ek 24:Türkiye-Brezilya İmalat Sanayi Dış Ticareti (1980–2005)

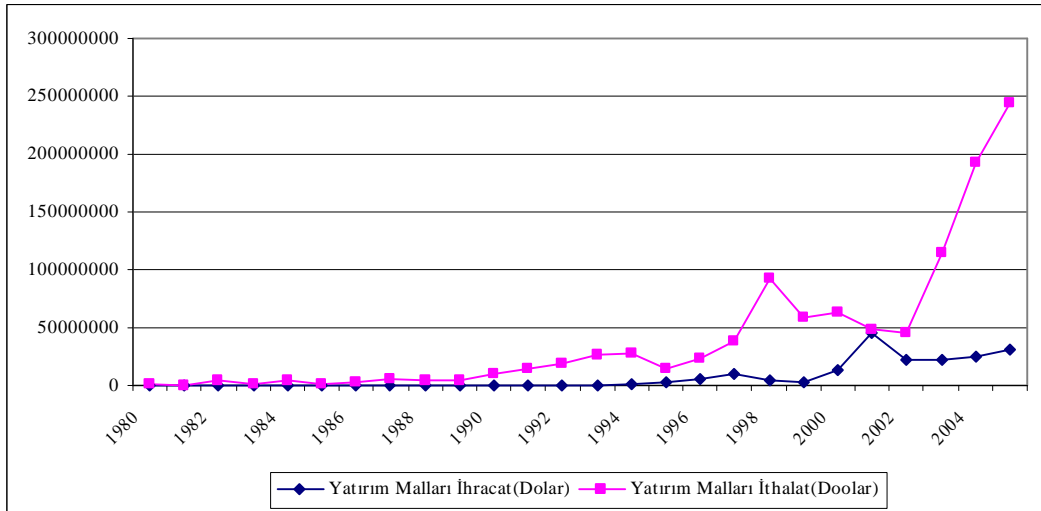
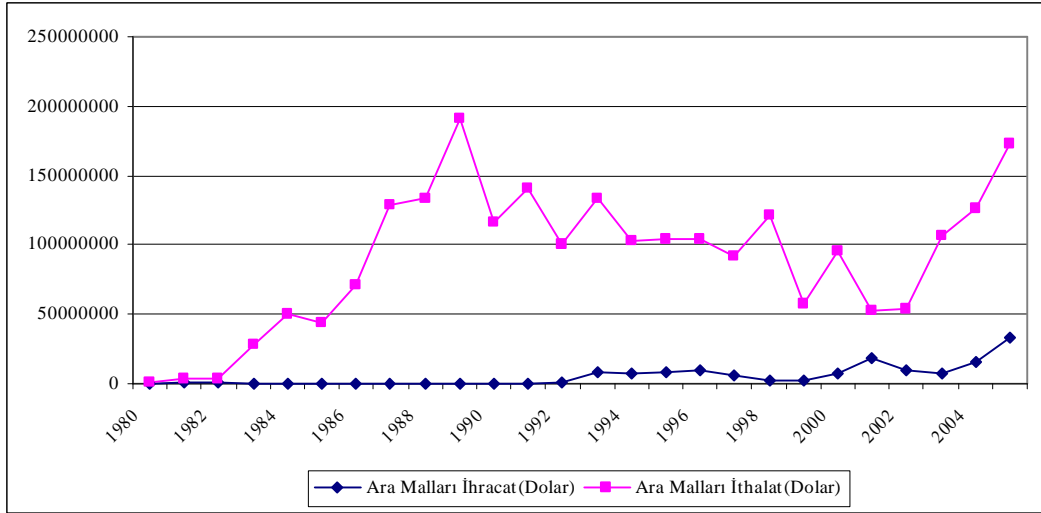
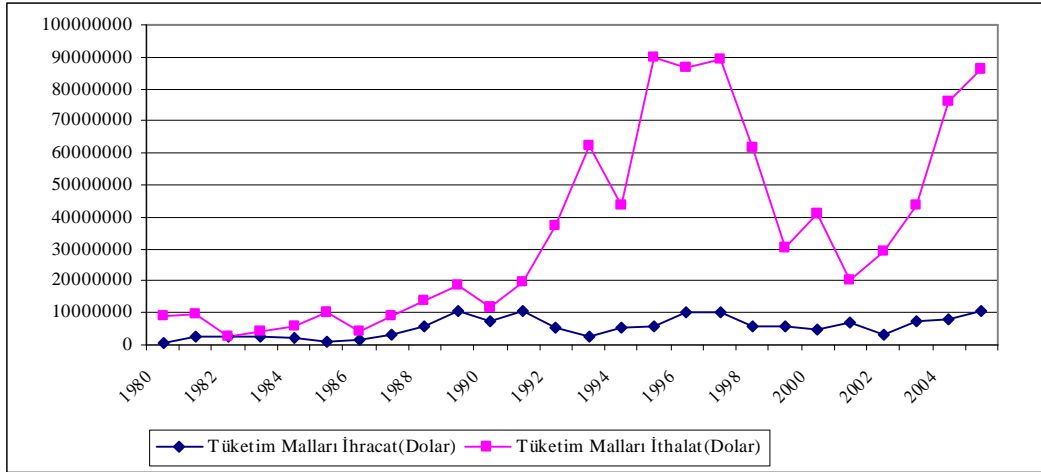

**Kaynak:** TÜİK Isic Rev2-4 Sınıflandırmasına Göre Yapılan Kendi Hesaplamalarımız

Ek 25:1980-2005 Türkiye Macaristan İmalat Sanayi İthalatının İmalat Sanayi Sektörlerine Oransal Dağılımı																										
	1980	1981	1982	1983	1984	1985	1986	1987	1988	1989	1990	1991	1992	1993	1994	1995	1996	1997	1998	1999	2000	2001	2002	2003	2004	2005
<b>A.Genellikle Tüketim Malları</b>	0,00	0,00	0,00	0,00	0,06	0,21	0,12	0,06	0,05	0,01	0,05	0,19	0,16	0,13	0,19	0,06	0,06	0,04	0,04	0,06	0,03	0,01	0,01	0,02	0,01	0,02
1.Gıda ve İçecek Ürünleri	0,00	0,00	0,00	0,00	0,06	0,21	0,11	0,05	0,03	0,00	0,03	0,17	0,12	0,10	0,16	0,02	0,01	0,01	0,02	0,02	0,01	0,00	0,00	0,00	0,00	0,01
2.Tütün Ürünleri	0,00	0,00	0,00	0,00	0,00	0,00	0,00	0,00	0,00	0,00	0,00	0,00	0,00	0,00	0,00	0,00	0,00	0,00	0,00	0,00	0,00	0,00	0,00	0,00	0,00	0,00
3.Tekstil Ürünleri	0,00	0,00	0,00	0,00	0,00	0,00	0,00	0,01	0,00	0,00	0,02	0,02	0,02	0,01	0,02	0,04	0,05	0,03	0,02	0,03	0,01	0,01	0,01	0,01	0,01	0,00
4.Giyim Eşyası	0,00	0,00	0,00	0,00	0,00	0,00	0,00	0,00	0,00	0,00	0,00	0,01	0,02	0,00	0,00	0,00	0,00	0,00	0,00	0,01	0,00	0,00	0,00	0,00	0,00	0,00
5.Deri, Bavul, Ayakkabı	0,00	0,00	0,00	0,00	0,00	0,00	0,00	0,00	0,01	0,00	0,00	0,00	0,01	0,01	0,00	0,00	0,00	0,00	0,00	0,00	0,00	0,00	0,00	0,00	0,00	0,00
6.Mobilya, Diğer İmalat	0,00	0,00	0,00	0,00	0,00	0,00	0,00	0,00	0,00	0,00	0,00	0,00	0,00	0,00	0,00	0,00	0,00	0,00	0,00	0,00	0,00	0,00	0,00	0,00	0,00	0,00
<b>B.Genellikle Ara Malları</b>	0,41	0,44	0,47	0,73	0,80	0,71	0,81	0,74	0,57	0,53	0,72	0,37	0,34	0,37	0,36	0,72	0,56	0,32	0,29	0,51	0,29	0,30	0,30	0,28	0,21	0,22
7.Ağaç ve Mantar Ürünleri	0,00	0,00	0,00	0,00	0,00	0,00	0,00	0,00	0,00	0,00	0,00	0,00	0,00	0,00	0,00	0,00	0,00	0,00	0,00	0,00	0,00	0,00	0,00	0,00	0,00	0,00
8.Kağıt ve Kağıt Ürünleri	0,00	0,00	0,00	0,00	0,00	0,00	0,00	0,02	0,01	0,01	0,01	0,00	0,02	0,08	0,11	0,19	0,11	0,21	0,12	0,14	0,10	0,11	0,10	0,11	0,07	0,03
9.Basım ve Yayım	0,00	0,00	0,00	0,00	0,00	0,02	0,04	0,03	0,00	0,00	0,00	0,00	0,00	0,00	0,00	0,00	0,00	0,00	0,00	0,00	0,00	0,00	0,00	0,00	0,00	0,00
10.Kimyasal Ürünler	0,64	0,79	0,38	0,41	0,31	0,60	0,76	0,50	0,43	0,54	0,44	0,47	0,46	0,36	0,57	0,50	0,65	0,52	0,68	0,67	0,79	0,78	0,76	0,69	0,75	0,72
11.Kök Kömürü ve Petrol Ür.	0,00	0,01	0,04	0,05	0,01	0,02	0,01	0,03	0,01	0,00	0,04	0,07	0,10	0,01	0,00	0,00	0,00	0,00	0,00	0,00	0,00	0,00	0,00	0,00	0,00	0,00
12.Plastik ve Kauçuk Ür.	0,11	0,07	0,18	0,11	0,10	0,02	0,03	0,01	0,02	0,01	0,01	0,02	0,03	0,02	0,04	0,03	0,05	0,04	0,04	0,04	0,04	0,06	0,06	0,08	0,12	0,11
13.Metalik Olm. Diğ. Min. Ür.	0,01	0,02	0,01	0,01	0,00	0,00	0,01	0,00	0,01	0,00	0,01	0,02	0,02	0,07	0,04	0,03	0,04	0,07	0,08	0,07	0,03	0,03	0,03	0,02	0,02	0,09
14.Ana Metal Sanayi	0,24	0,12	0,39	0,42	0,58	0,34	0,15	0,40	0,51	0,43	0,49	0,42	0,37	0,45	0,23	0,25	0,15	0,17	0,08	0,08	0,03	0,01	0,05	0,10	0,03	0,04
<b>C.Genellikle Yatırım Malları</b>	0,59	0,56	0,53	0,27	0,14	0,08	0,08	0,20	0,38	0,46	0,23	0,44	0,50	0,50	0,45	0,22	0,38	0,64	0,67	0,42	0,68	0,68	0,69	0,71	0,77	0,76
15.Metal Eşya Sanayi	0,57	0,76	0,80	0,63	0,44	0,16	0,16	0,63	0,49	0,45	0,43	0,08	0,03	0,03	0,05	0,02	0,08	0,21	0,25	0,18	0,03	0,04	0,04	0,01	0,01	0,01
16.Makine ve Teçhizat İm.	0,03	0,06	0,06	0,07	0,12	0,24	0,26	0,11	0,44	0,32	0,19	0,11	0,24	0,16	0,27	0,22	0,16	0,47	0,46	0,17	0,15	0,35	0,10	0,02	0,03	0,04
17.Büro, Muhs. Bilgi İşl. Mak.	0,00	0,00	0,00	0,01	0,01	0,00	0,00	0,00	0,00	0,00	0,00	0,00	0,00	0,00	0,00	0,00	0,00	0,04	0,05	0,15	0,05	0,12	0,12	0,15	0,09	0,10
18.Elektrikli Mak. Ve Cihaz	0,11	0,16	0,10	0,24	0,29	0,41	0,41	0,17	0,05	0,21	0,22	0,12	0,05	0,10	0,12	0,40	0,55	0,20	0,16	0,34	0,67	0,47	0,70	0,76	0,80	0,63
19.Motorlu Kara Taşıtları	0,25	0,00	0,01	0,01	0,08	0,17	0,14	0,01	0,02	0,00	0,11	0,42	0,66	0,70	0,55	0,35	0,21	0,08	0,07	0,10	0,08	0,01	0,02	0,04	0,05	0,21
20.Diğer Ulaşım Araçları	0,03	0,00	0,01	0,01	0,05	0,00	0,00	0,00	0,00	0,00	0,00	0,26	0,00	0,00	0,00	0,00	0,00	0,00	0,00	0,00	0,00	0,00	0,00	0,00	0,00	0,00
21.Tıbbi Hassas Op. Saat	0,01	0,00	0,02	0,02	0,02	0,01	0,02	0,08	0,01	0,01	0,05	0,01	0,01	0,01	0,01	0,01	0,01	0,00	0,01	0,05	0,01	0,01	0,02	0,02	0,01	0,01
<b>TOPLAM</b>	<b>1,00</b>	<b>1,00</b>	<b>1,00</b>	<b>1,00</b>	<b>1,00</b>	<b>1,00</b>	<b>1,00</b>	<b>1,00</b>	<b>1,00</b>	<b>1,00</b>	<b>1,00</b>	<b>1,00</b>	<b>1,00</b>	<b>1,00</b>	<b>1,00</b>	<b>1,00</b>	<b>1,00</b>	<b>1,00</b>	<b>1,00</b>	<b>1,00</b>	<b>1,00</b>	<b>1,00</b>	<b>1,00</b>	<b>1,00</b>	<b>1,00</b>	<b>1,00</b>

**Kaynak:** TÜİK İmalat Sanayi Rev2-4 Verilerine Göre Yapılan Kendi Hesaplamamız

Ek 26 1980-2005 Türkiye Macaristan İmalat Sanayi İhracatında İmalat Sanayi Sektörlerinin Oransal Dağılımı																											
	1980	1981	1982	1983	1984	1985	1986	1987	1988	1989	1990	1991	1992	1993	1994	1995	1996	1997	1998	1999	2000	2001	2002	2003	2004	2005	
<b>A.Genellikle Tüketim Malları</b>	0,98	0,93	0,95	0,99	0,96	0,99	0,77	0,74	0,43	0,41	0,43	0,42	0,64	0,80	0,66	0,88	0,76	0,84	0,76	0,60	0,48	0,33	0,27	0,24	0,24	0,25	
1.Gıda ve İçecek Ürünleri	0,22	0,02	0,03	0,00	0,02	0,09	0,26	0,16	0,07	0,03	0,02	0,05	0,05	0,02	0,01	0,01	0,04	0,03	0,01	0,02	0,01	0,01	0,02	0,02	0,01	0,01	0,02
2.Tütün Ürünleri	0,13	0,36	0,37	0,16	0,06	0,16	0,08	0,06	0,04	0,00	0,00	0,00	0,00	0,00	0,00	0,01	0,00	0,00	0,00	0,00	0,00	0,00	0,00	0,00	0,00	0,00	0,00
3.Tekstil Ürünleri	0,61	0,32	0,52	0,61	0,71	0,35	0,33	0,41	0,30	0,25	0,18	0,19	0,32	0,31	0,40	0,60	0,45	0,45	0,43	0,36	0,33	0,25	0,19	0,16	0,17	0,18	
4.Giyim Eşyası	0,00	0,00	0,00	0,13	0,17	0,22	0,07	0,10	0,02	0,13	0,22	0,17	0,23	0,30	0,16	0,22	0,19	0,27	0,27	0,18	0,09	0,04	0,03	0,02	0,03	0,03	
5.Deri, Bavul, Ayakkabı	0,01	0,23	0,03	0,08	0,00	0,18	0,03	0,00	0,01	0,00	0,01	0,01	0,03	0,17	0,09	0,04	0,09	0,08	0,05	0,04	0,05	0,03	0,02	0,02	0,01	0,01	
6.Mobilya, Diğer İmalat	0,00	0,00	0,00	0,00	0,00	0,00	0,00	0,00	0,00	0,00	0,00	0,00	0,00	0,00	0,00	0,00	0,00	0,00	0,00	0,00	0,00	0,00	0,01	0,01	0,01	0,01	
<b>B.Genellikle Ara Malları</b>	0,02	0,07	0,04	0,01	0,04	0,01	0,13	0,12	0,10	0,31	0,22	0,38	0,20	0,14	0,14	0,05	0,17	0,11	0,14	0,15	0,21	0,11	0,10	0,11	0,12	0,14	
7.Ağaç ve Mantar Ürünleri	0,00	0,00	0,00	0,00	0,00	0,00	0,00	0,00	0,00	0,00	0,00	0,00	0,00	0,00	0,00	0,00	0,00	0,00	0,00	0,00	0,05	0,00	0,00	0,01	0,01	0,01	
8.Kağıt ve Kağıt Ürünleri	0,00	0,00	0,00	0,00	0,00	0,00	0,00	0,01	0,03	0,00	0,00	0,04	0,00	0,01	0,10	0,17	0,04	0,02	0,03	0,14	0,02	0,11	0,06	0,03	0,03	0,02	
9.Basım ve Yayım	0,00	0,00	0,00	0,00	0,00	0,00	0,00	0,00	0,00	0,00	0,00	0,00	0,00	0,01	0,00	0,00	0,01	0,00	0,00	0,01	0,01	0,01	0,01	0,01	0,01	0,01	
10.Kimyasal Ürünler	1,00	1,00	1,00	0,94	0,07	0,00	0,43	0,61	0,84	0,17	0,32	0,39	0,58	0,74	0,58	0,47	0,80	0,79	0,65	0,54	0,60	0,36	0,30	0,31	0,25	0,24	
11.Kök Kömürü ve Petrol Ür.	0,00	0,00	0,00	0,00	0,00	0,00	0,00	0,00	0,00	0,00	0,00	0,00	0,00	0,00	0,00	0,00	0,00	0,00	0,00	0,00	0,00	0,01	0,01	0,04	0,04	0,06	
12.Plastik ve Kauçuk Ür.	0,00	0,00	0,00	0,06	0,01	1,00	0,49	0,09	0,02	0,19	0,11	0,09	0,23	0,13	0,14	0,16	0,06	0,10	0,13	0,13	0,12	0,27	0,31	0,28	0,34	0,29	
13.Metalik Olm. Diğ. Min. Ür.	0,00	0,00	0,00	0,00	0,00	0,00	0,01	0,00	0,10	0,49	0,22	0,07	0,15	0,11	0,09	0,15	0,09	0,08	0,09	0,11	0,11	0,14	0,20	0,24	0,24	0,16	
14.Ana Metal Sanayi	0,00	0,00	0,00	0,00	0,00	0,00	0,07	0,28	0,00	0,15	0,34	0,41	0,04	0,01	0,09	0,05	0,00	0,01	0,09	0,07	0,09	0,11	0,10	0,09	0,09	0,20	
<b>C.Genellikle Yatırım Malları</b>	0,00	0,00	0,01	0,00	0,00	0,00	0,10	0,14	0,47	0,28	0,35	0,20	0,16	0,06	0,20	0,07	0,07	0,05	0,10	0,26	0,31	0,56	0,63	0,66	0,64	0,61	
15.Metal Eşya Sanayi	0,00	0,00	0,00	0,00	0,17	0,00	0,00	0,12	0,01	0,07	0,42	0,26	0,44	0,24	0,09	0,12	0,26	0,30	0,28	0,13	0,20	0,08	0,06	0,06	0,06	0,13	
16.Makine ve Teçhizat İm.	0,00	0,00	0,00	0,00	0,00	0,00	0,00	0,00	0,00	0,01	0,00	0,03	0,10	0,19	0,05	0,05	0,11	0,14	0,08	0,04	0,11	0,02	0,02	0,06	0,06	0,07	
17.Büro,Muhs. Bilgi İşl. Mak.	0,00	0,00	0,00	0,00	0,00	0,00	0,00	0,14	0,00	0,00	0,04	0,12	0,14	0,23	0,04	0,03	0,00	0,00	0,00	0,00	0,00	0,00	0,00	0,00	0,00	0,00	
18.Elektrikli Mak. Ve Cihaz	0,00	0,00	0,00	1,00	0,00	0,00	0,98	0,68	0,94	0,82	0,47	0,45	0,20	0,24	0,80	0,74	0,46	0,40	0,42	0,49	0,50	0,26	0,27	0,29	0,25	0,34	
19.Motorlu Kara Taşıtları	0,00	1,00	0,00	0,00	0,00	0,00	0,02	0,05	0,05	0,10	0,07	0,13	0,11	0,10	0,02	0,05	0,17	0,15	0,20	0,29	0,15	0,23	0,63	0,55	0,56	0,40	
20.Diğer Ulaşım Araçları	0,00	0,00	0,00	0,00	0,83	0,00	0,00	0,00	0,00	0,00	0,00	0,00	0,00	0,00	0,00	0,00	0,00	0,01	0,00	0,00	0,00	0,40	0,00	0,00	0,00	0,00	
21.Tıbbi Hassas Op. Saat	0,00	0,00	1,00	0,00	0,00	0,00	0,00	0,00	0,00	0,00	0,00	0,01	0,00	0,00	0,00	0,00	0,01	0,01	0,02	0,05	0,04	0,01	0,02	0,03	0,06	0,05	
<b>TOPLAM</b>	<b>1,00</b>	<b>1,00</b>	<b>1,00</b>	<b>1,00</b>	<b>1,00</b>	<b>1,00</b>	<b>1,00</b>	<b>1,00</b>	<b>1,00</b>	<b>1,00</b>	<b>1,00</b>	<b>1,00</b>	<b>1,00</b>	<b>1,00</b>	<b>1,00</b>	<b>1,00</b>	<b>1,00</b>	<b>1,00</b>	<b>1,00</b>	<b>1,00</b>	<b>1,00</b>	<b>1,00</b>	<b>1,00</b>	<b>1,00</b>	<b>1,00</b>	<b>1,00</b>	

**Kaynak:** TÜİK İmalat Sanayi Rev2-4 Verilerine Göre Yapılan Kendi Hesaplamalarımız

### Ek 27:Türkiye-Macaristan İmalat Sanayi Dış Ticareti (1980–2005)

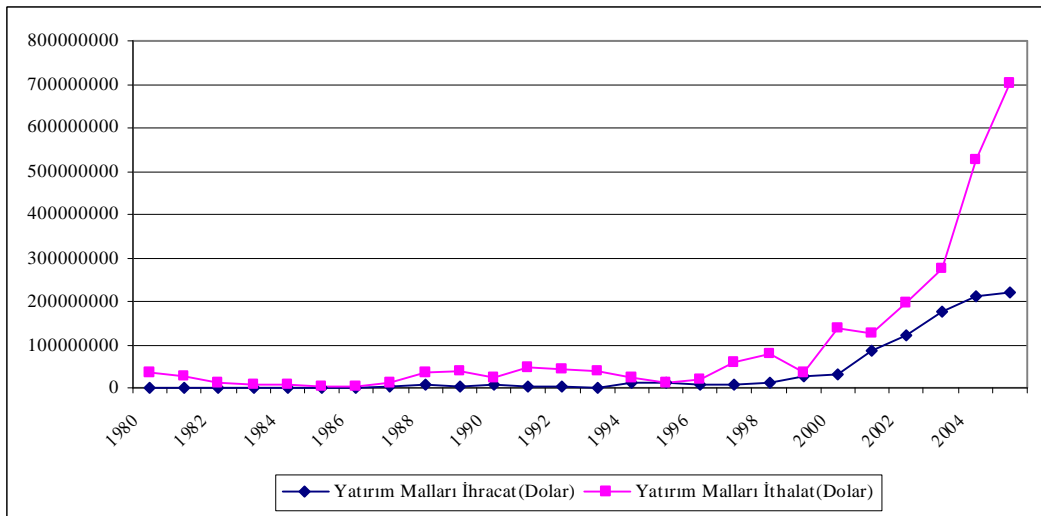
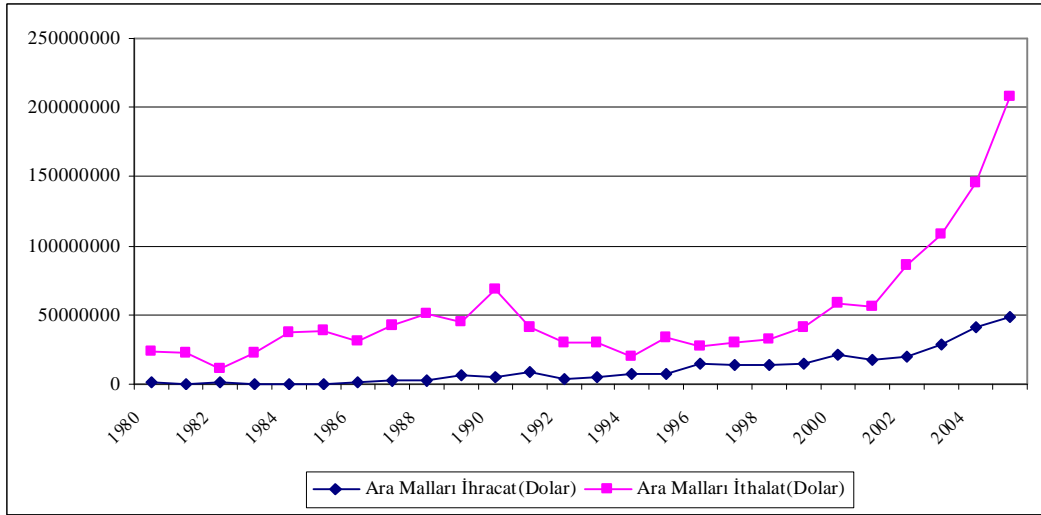
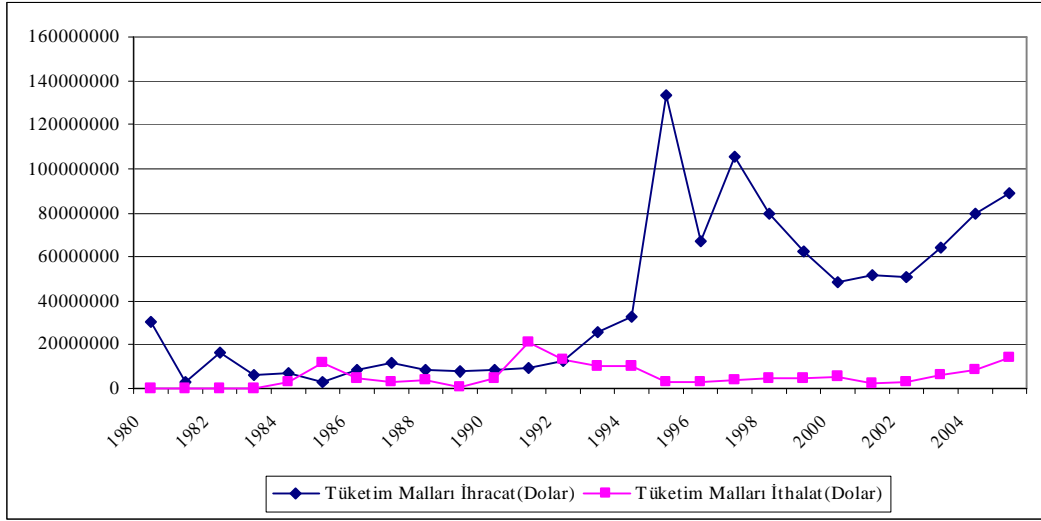

**Kaynak:** TÜİK İSIC Rev2-4 Sınıflandırmasına Göre Yapılan Kendi Hesaplamalarımız

		Ek 28 : 1980-2005 Türkiye-Kanada İmalat Sanayi İthalatının İmalat Sanayi Sektörlerine Oransal Dağılımı																									
		1980	1981	1982	1983	1984	1985	1986	1987	1988	1989	1990	1991	1992	1993	1994	1995	1996	1997	1998	1999	2000	2001	2002	2003	2004	2005
<b>A.Genellikle Tüketim Malları</b>		0,00	0,00	0,11	0,04	0,43	0,01	0,02	0,01	0,00	0,01	0,00	0,01	0,03	0,03	0,01	0,02	0,02	0,05	0,03	0,03	0,04	0,05	0,01	0,02	0,05	0,04
1.Gıda ve İçecek Ürünleri		0,00	0,00	0,33	0,00	0,99	0,84	0,00	0,00	0,25	0,83	0,06	0,18	0,56	0,24	0,00	0,00	0,49	0,62	0,77	0,73	0,88	0,82	0,00	0,00	0,00	0,82
2.Tütün Ürünleri		0,00	0,00	0,00	0,00	0,00	0,00	0,00	0,00	0,00	0,00	0,00	0,00	0,00	0,00	0,00	0,01	0,17	0,00	0,00	0,00	0,00	0,00	0,00	0,00	0,00	0,00
3.Tekstil Ürünleri		0,98	1,00	0,21	1,00	0,01	0,06	0,71	0,98	0,75	0,16	0,75	0,78	0,31	0,67	0,51	0,92	0,31	0,36	0,16	0,22	0,08	0,08	0,19	0,34	0,04	0,21
4.Giyim Eşyası		0,00	0,00	0,00	0,00	0,00	0,00	0,00	0,00	0,00	0,00	0,09	0,01	0,00	0,00	0,00	0,00	0,00	0,01	0,04	0,02	0,01	0,02	0,27	0,09	0,03	0,04
5.Deri, Bavul, Ayakkabı		0,02	0,00	0,47	0,00	0,00	0,09	0,29	0,02	0,00	0,00	0,09	0,03	0,03	0,01	0,29	0,01	0,03	0,01	0,03	0,02	0,03	0,08	0,49	0,38	0,08	0,10
6.Mobilya, Diğer İmalat		0,00	0,00	0,00	0,00	0,00	0,00	0,00	0,00	0,00	0,00	0,01	0,00	0,10	0,08	0,20	0,05	0,00	0,00	0,00	0,00	0,00	0,00	0,06	0,20	0,03	0,18
<b>B.Genellikle Ara Malları</b>		0,89	0,91	0,79	0,61	0,46	0,91	0,84	0,88	0,87	0,92	0,85	0,57	0,76	0,75	0,70	0,19	0,18	0,55	0,53	0,54	0,43	0,49	0,43	0,64	0,47	0,43
7.Ağaç ve Mantar Ürünleri		0,00	0,00	0,00	0,00	0,00	0,00	0,00	0,02	0,05	0,00	0,00	0,00	0,06	0,10	0,00	0,15	0,02	0,08	0,02	0,02	0,04	0,01	0,00	0,00	0,02	0,02
8.Kağıt ve Kağıt Ürünleri		0,16	0,17	0,02	0,09	0,19	0,12	0,08	0,09	0,24	0,18	0,07	0,13	0,14	0,20	0,11	0,00	0,39	0,24	0,32	0,40	0,34	0,33	0,74	0,71	0,00	0,00
9.Basım ve Yayım		0,00	0,00	0,00	0,00	0,00	0,00	0,00	0,00	0,00	0,00	0,00	0,00	0,00	0,00	0,00	0,00	0,00	0,00	0,00	0,00	0,00	0,00	0,00	0,00	0,00	0,00
10.Kimyasal Ürünler		0,02	0,05	0,10	0,09	0,26	0,06	0,00	0,00	0,06	0,07	0,12	0,16	0,19	0,06	0,00	0,00	0,15	0,07	0,09	0,11	0,15	0,23	0,00	0,00	0,50	0,57
11.Kök Kömürü ve Petrol Ür.		0,51	0,40	0,00	0,02	0,01	0,00	0,00	0,00	0,00	0,00	0,00	0,00	0,03	0,09	0,00	0,01	0,00	0,10	0,00	0,00	0,10	0,02	0,00	0,00	0,00	0,00
12.Plastik ve Kauçuk Ür.		0,02	0,00	0,01	0,01	0,03	0,01	0,01	0,01	0,01	0,00	0,00	0,01	0,01	0,02	0,03	0,05	0,09	0,20	0,26	0,12	0,11	0,08	0,04	0,02	0,03	0,06
13.Metalik Olm. Diğ. Min. Ür.		0,00	0,00	0,00	0,01	0,09	0,00	0,00	0,00	0,00	0,01	0,00	0,00	0,00	0,00	0,02	0,04	0,05	0,02	0,01	0,18	0,10	0,20	0,01	0,01	0,01	0,01
14.Ana Metal Sanayi		0,28	0,38	0,86	0,78	0,43	0,81	0,90	0,88	0,63	0,74	0,81	0,70	0,56	0,52	0,85	0,75	0,31	0,29	0,30	0,17	0,16	0,13	0,22	0,25	0,44	0,35
<b>C.Genellikle Yatırım Malları</b>		0,11	0,09	0,09	0,35	0,11	0,08	0,14	0,11	0,13	0,07	0,15	0,43	0,21	0,22	0,28	0,79	0,80	0,40	0,44	0,43	0,53	0,46	0,55	0,35	0,47	0,53
15.Metal Eşya Sanayi		0,40	0,04	0,27	0,13	0,18	0,09	0,11	0,08	0,03	0,04	0,03	0,01	0,04	0,14	0,06	0,03	0,02	0,06	0,09	0,21	0,13	0,12	0,25	0,12	0,07	0,08
16.Makine ve Teçhizat İm.		0,51	0,85	0,56	0,85	0,56	0,33	0,41	0,40	0,51	0,36	0,20	0,14	0,30	0,48	0,29	0,14	0,07	0,37	0,64	0,43	0,15	0,67	0,57	0,42	0,40	0,56
17.Büro, Muhs. Bilgi İşl. Mak.		0,05	0,09	0,10	0,00	0,01	0,01	0,07	0,14	0,08	0,21	0,04	0,12	0,16	0,09	0,16	0,11	0,03	0,06	0,04	0,03	0,11	0,06	0,03	0,06	0,06	0,05
18.Elektrikli Mak. Ve Cihaz		0,00	0,00	0,00	0,00	0,01	0,13	0,09	0,01	0,09	0,04	0,03	0,03	0,11	0,02	0,04	0,00	0,00	0,01	0,03	0,07	0,02	0,01	0,01	0,14	0,13	0,06
19.Motorlu Kara Taşıtları		0,00	0,01	0,00	0,01	0,03	0,12	0,11	0,10	0,15	0,00	0,05	0,46	0,19	0,00	0,29	0,07	0,08	0,31	0,03	0,16	0,51	0,02	0,03	0,04	0,01	0,02
20.Diğer Ulaşım Araçları		0,00	0,00	0,05	0,00	0,03	0,19	0,00	0,01	0,02	0,02	0,01	0,16	0,01	0,03	0,03	0,62	0,78	0,05	0,05	0,03	0,04	0,04	0,03	0,11	0,22	0,10
21.Tıbbi Hassas Op. Saat		0,04	0,02	0,02	0,01	0,17	0,14	0,21	0,28	0,12	0,31	0,64	0,08	0,19	0,24	0,13	0,02	0,02	0,15	0,13	0,08	0,04	0,08	0,07	0,12	0,11	0,12
<b>TOPLAM</b>		<b>1,00</b>	<b>1,00</b>	<b>1,00</b>	<b>1,00</b>	<b>1,00</b>	<b>1,00</b>	<b>1,00</b>	<b>1,00</b>	<b>1,00</b>	<b>1,00</b>	<b>1,00</b>	<b>1,00</b>	<b>1,00</b>	<b>1,00</b>	<b>1,00</b>	<b>1,00</b>	<b>1,00</b>	<b>1,00</b>	<b>1,00</b>	<b>1,00</b>	<b>1,00</b>	<b>1,00</b>	<b>1,00</b>	<b>1,00</b>	<b>1,00</b>	<b>1,00</b>

**Kaynak:** TÜİK İmalat Sanayi Rev2-4 Verilerine Göre Yapılan Kendi Hesaplamalarımız

		Ek 29 :1980-2005 Türkiye-Kanada İmalat Sanayi İhracatının İmalat Sanayi Sektörlerine Oransal Dağılımı																										
		1980	1981	1982	1983	1984	1985	1986	1987	1988	1989	1990	1991	1992	1993	1994	1995	1996	1997	1998	1999	2000	2001	2002	2003	2004	2005	
<b>A.Genellikle Tüketim Malları</b>		0,99	0,99	0,97	0,70	0,26	0,91	0,92	0,88	0,85	0,85	0,78	0,84	0,82	0,83	0,53	0,64	0,62	0,44	0,49	0,42	0,44	0,49	0,42	0,50	0,39	0,41	
1.Gıda ve İçecek Ürünleri		0,95	0,96	0,93	0,00	0,00	0,48	0,33	0,28	0,33	0,15	0,16	0,00	0,00	0,09	0,10	0,10	0,14	0,11	0,09	0,00	0,00	0,00	0,12	0,13	0,14	0,18	0,21
2.Tütün Ürünleri		0,00	0,00	0,00	0,00	0,00	0,00	0,00	0,00	0,00	0,00	0,00	0,00	0,00	0,00	0,00	0,00	0,00	0,00	0,00	0,00	0,00	0,00	0,00	0,00	0,00	0,00	0,00
3.Tekstil Ürünleri		0,04	0,02	0,03	0,55	0,38	0,39	0,52	0,53	0,55	0,49	0,54	0,58	0,58	0,59	0,55	0,70	0,67	0,62	0,67	0,58	0,51	0,41	0,45	0,43	0,41	0,41	
4.Giyim Eşyası		0,00	0,02	0,03	0,36	0,59	0,14	0,14	0,18	0,12	0,29	0,00	0,44	0,40	0,31	0,32	0,19	0,18	0,26	0,23	0,41	0,47	0,46	0,41	0,41	0,39	0,33	
5.Deri, Bavul, Ayakkabı		0,00	0,01	0,00	0,02	0,02	0,00	0,00	0,00	0,01	0,01	0,36	0,02	0,02	0,01	0,03	0,01	0,01	0,01	0,01	0,01	0,01	0,01	0,01	0,01	0,01	0,01	0,01
6.Mobilya, Diğer İmalat		0,00	0,00	0,00	0,06	0,01	0,00	0,00	0,00	0,00	0,00	0,00	0,00	0,00	0,00	0,00	0,00	0,00	0,00	0,00	0,00	0,00	0,00	0,01	0,01	0,01	0,01	
<b>B.Genellikle Ara Malları</b>		0,00	0,01	0,02	0,28	0,71	0,09	0,06	0,09	0,09	0,13	0,20	0,15	0,16	0,16	0,45	0,32	0,32	0,47	0,44	0,50	0,49	0,45	0,51	0,38	0,53	0,54	
7.Ağaç ve Mantar Ürünleri		0,00	0,00	0,00	0,00	0,00	0,00	0,00	0,00	0,00	0,00	0,00	0,00	0,00	0,00	0,00	0,00	0,00	0,00	0,00	0,00	0,00	0,00	0,00	0,00	0,00	0,00	
8.Kağıt ve Kağıt Ürünleri		0,00	0,00	0,00	0,00	0,00	0,00	0,00	0,00	0,00	0,00	0,00	0,00	0,00	0,00	0,00	0,00	0,00	0,00	0,00	0,00	0,00	0,00	0,00	0,00	0,00	0,00	
9.Basım ve Yayımlar		0,15	0,05	0,00	0,00	0,00	0,00	0,00	0,00	0,00	0,00	0,00	0,00	0,00	0,00	0,00	0,00	0,00	0,00	0,00	0,00	0,00	0,00	0,00	0,00	0,00	0,00	
10.Kimyasal Ürünler		0,00	0,03	0,01	0,00	0,00	0,22	0,11	0,06	0,03	0,11	0,07	0,00	0,00	0,31	0,12	0,19	0,22	0,14	0,10	0,00	0,00	0,00	0,06	0,05	0,07	0,03	0,05
11.Kök Kömürü ve Petrol Ür.		0,00	0,00	0,00	0,00	0,92	0,00	0,00	0,00	0,00	0,00	0,00	0,00	0,00	0,00	0,00	0,00	0,00	0,00	0,00	0,00	0,00	0,00	0,00	0,00	0,00	0,00	
12.Plastik ve Kauçuk Ür.		0,00	0,00	0,00	0,00	0,00	0,00	0,08	0,23	0,18	0,29	0,06	0,04	0,07	0,02	0,01	0,03	0,04	0,01	0,01	0,01	0,01	0,01	0,02	0,05	0,02	0,02	
13.Metalik Olm. Diğ. Min. Ür.		0,85	0,92	0,99	1,00	0,08	0,37	0,33	0,32	0,36	0,38	0,54	0,65	0,54	0,45	0,12	0,24	0,43	0,28	0,22	0,31	0,35	0,37	0,30	0,45	0,28	0,32	
14.Ana Metal Sanayi		0,00	0,00	0,00	0,00	0,00	0,41	0,49	0,39	0,42	0,21	0,33	0,31	0,38	0,22	0,75	0,54	0,31	0,57	0,67	0,67	0,63	0,56	0,62	0,43	0,66	0,61	
<b>C.Genellikle Yatırım Malları</b>		0,01	0,01	0,01	0,02	0,03	0,00	0,02	0,03	0,06	0,02	0,01	0,00	0,03	0,01	0,03	0,04	0,07	0,09	0,06	0,09	0,06	0,06	0,07	0,12	0,08	0,06	
15.Metal Eşya Sanayi		0,53	0,98	0,99	1,00	0,41	0,80	0,96	0,79	0,63	0,42	0,31	0,57	0,28	0,68	0,22	0,17	0,10	0,08	0,07	0,06	0,12	0,15	0,46	0,10	0,15	0,19	
16.Makine ve Teçhizat İm.		0,47	0,02	0,01	0,00	0,59	0,05	0,02	0,19	0,36	0,56	0,62	0,25	0,25	0,19	0,56	0,49	0,58	0,20	0,43	0,71	0,43	0,44	0,23	0,62	0,50	0,24	
17.Buro, Muhs. Bilgi İşl. Mak.		0,00	0,00	0,00	0,00	0,00	0,00	0,00	0,00	0,00	0,00	0,00	0,00	0,00	0,00	0,00	0,00	0,00	0,00	0,00	0,00	0,00	0,01	0,01	0,03	0,03	0,07	
18.Elektrikli Mak. Ve Cihaz		0,00	0,00	0,00	0,00	0,00	0,00	0,00	0,00	0,00	0,00	0,00	0,00	0,00	0,00	0,00	0,00	0,00	0,00	0,00	0,00	0,00	0,00	0,00	0,00	0,00	0,00	
19.Motorlu Kara Taşıtları		0,00	0,00	0,00	0,00	0,00	0,00	0,02	0,00	0,00	0,00	0,00	0,00	0,00	0,00	0,00	0,00	0,02	0,65	0,30	0,01	0,02	0,01	0,00	0,02	0,02	0,02	
20.Diğer Ulaşım Araçları		0,00	0,00	0,00	0,00	0,00	0,00	0,00	0,01	0,00	0,00	0,03	0,03	0,45	0,08	0,16	0,33	0,24	0,04	0,12	0,04	0,10	0,10	0,04	0,03	0,05	0,08	
21.Tıbbi Hassas Op. Saat		0,00	0,00	0,00	0,00	0,00	0,15	0,00	0,00	0,00	0,01	0,05	0,16	0,01	0,05	0,05	0,01	0,06	0,02	0,08	0,17	0,33	0,29	0,26	0,20	0,26	0,41	
<b>TOPLAM</b>		1,00	1,00	1,00	1,00	1,00	1,00	1,00	1,00	1,00	1,00	1,00	1,00	1,00	1,00	1,00	1,00	1,00	1,00	1,00	1,00	1,00	1,00	1,00	1,00	1,00	1,00	

Kaynak: TÜİK İmalat Sanayi Rev2-4 Verilerine Göre Yapılan Kendi Hesaplamamız

### Ek 30:Türkiye-Kanada İmalat Sanayi Dış Ticareti (1980–2005)

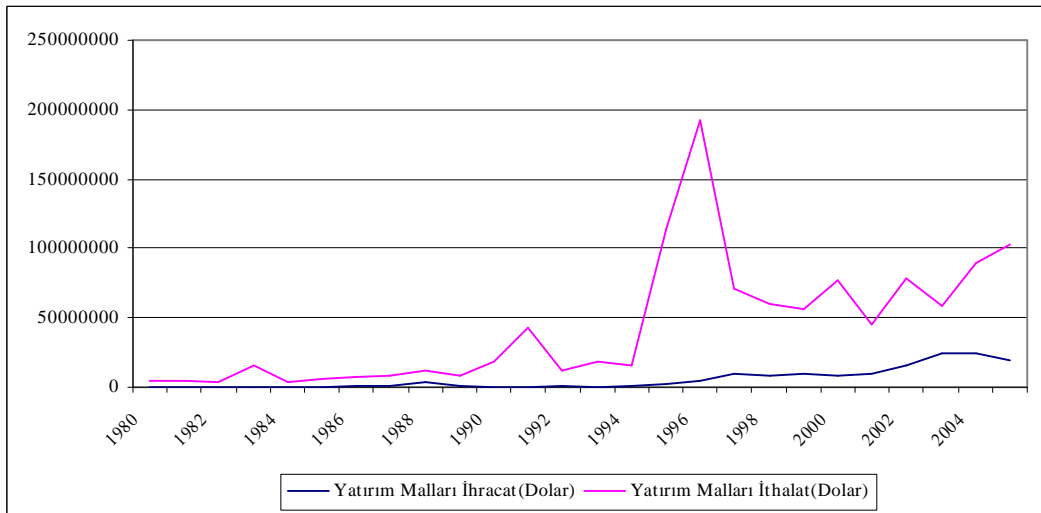
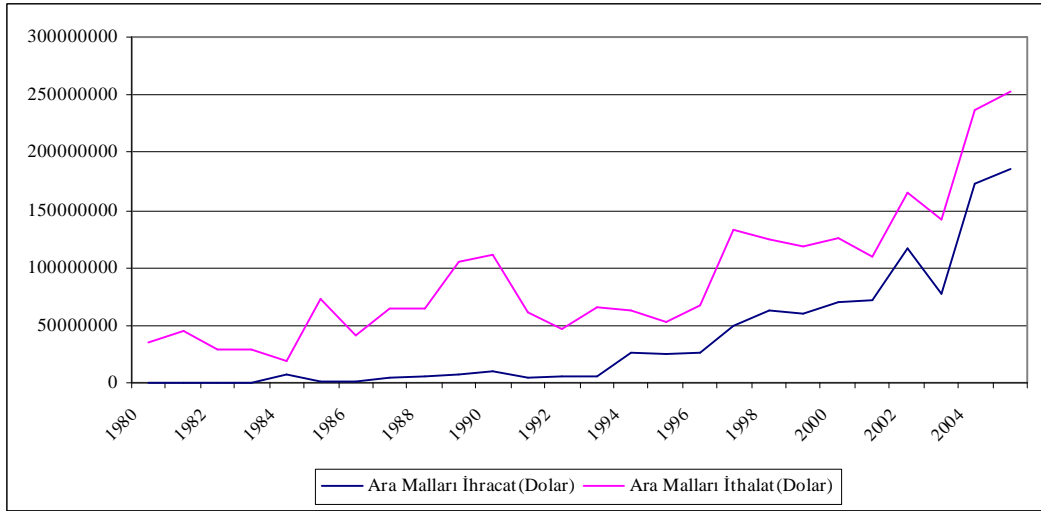
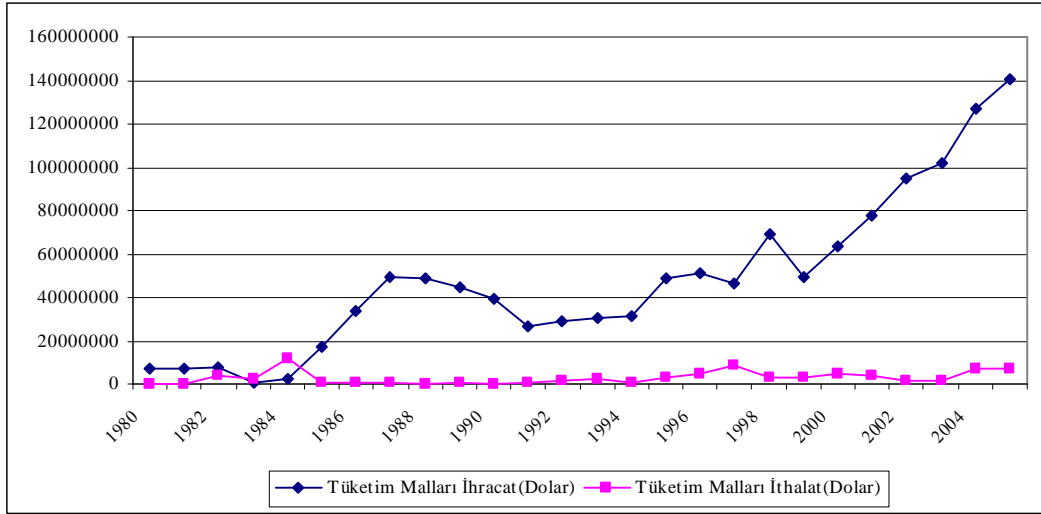

**Kaynak:** TÜİK İsıc Rev2-4 Sınıflandırmasına Göre Yapılan Kendi Hesaplarımız

Ek 31: 1980-2005 Türkiye-Bulgaristan İmalat Sanayi İthalatının İmalat Sanayi Sektörlerine Oransal Dağılımı																										
	1980	1981	1982	1983	1984	1985	1986	1987	1988	1989	1990	1991	1992	1993	1994	1995	1996	1997	1998	1999	2000	2001	2002	2003	2004	2005
<b>A.Genellekle Tüketim Malları</b>	0,86	0,80	0,95	0,94	0,52	0,55	0,54	0,47	0,47	0,25	0,37	0,36	0,42	0,53	0,48	0,57	0,50	0,55	0,58	0,50	0,42	0,43	0,41	0,40	0,34	0,32
1.Gıda ve İçecek Ürünleri	0,05	0,55	0,45	0,51	0,71	0,68	0,69	0,73	0,53	0,54	0,23	0,35	0,50	0,67	0,54	0,35	0,41	0,34	0,24	0,17	0,17	0,13	0,09	0,10	0,17	0,11
2.Tütün Ürünleri	0,65	0,00	0,00	0,00	0,00	0,00	0,00	0,00	0,00	0,00	0,00	0,00	0,00	0,00	0,00	0,00	0,02	0,01	0,00	0,00	0,00	0,00	0,00	0,00	0,00	0,00
3.Tekstil Ürünleri	0,26	0,37	0,50	0,43	0,26	0,07	0,25	0,22	0,38	0,21	0,19	0,33	0,20	0,12	0,16	0,41	0,21	0,29	0,44	0,55	0,75	0,72	0,70	0,69	0,66	0,71
4.Giyim Eşyası	0,05	0,07	0,04	0,06	0,03	0,24	0,04	0,04	0,09	0,22	0,49	0,15	0,09	0,05	0,06	0,10	0,21	0,24	0,24	0,25	0,06	0,11	0,16	0,13	0,09	0,10
5.Deri, Bavul, Ayakkabı	0,00	0,01	0,01	0,00	0,00	0,00	0,02	0,00	0,00	0,00	0,09	0,16	0,21	0,15	0,23	0,13	0,14	0,11	0,07	0,03	0,02	0,04	0,02	0,05	0,05	0,05
6.Mobilya, Diğer İmalat	0,00	0,00	0,00	0,00	0,00	0,00	0,00	0,00	0,00	0,02	0,01	0,01	0,01	0,01	0,01	0,01	0,00	0,00	0,00	0,00	0,00	0,00	0,02	0,03	0,03	0,03
<b>B.Genellekle Ara Malları</b>	0,14	0,20	0,04	0,06	0,48	0,45	0,46	0,53	0,47	0,56	0,54	0,34	0,22	0,30	0,39	0,32	0,40	0,38	0,33	0,35	0,44	0,40	0,43	0,40	0,43	0,43
7.Ağaç ve Mantar Ürünleri	0,00	0,00	0,00	0,00	0,00	0,00	0,00	0,00	0,00	0,00	0,01	0,02	0,08	0,06	0,08	0,07	0,07	0,08	0,10	0,13	0,11	0,13	0,14	0,15	0,10	0,10
8.Kağıt ve Kağıt Ürünleri	0,00	0,00	0,02	0,00	0,00	0,00	0,00	0,00	0,00	0,00	0,00	0,01	0,02	0,01	0,00	0,00	0,01	0,00	0,00	0,01	0,00	0,01	0,00	0,00	0,00	0,00
9.Basım ve Yayım	0,00	0,00	0,53	0,32	0,50	0,92	0,56	0,22	0,69	0,30	0,40	0,26	0,61	0,59	0,54	0,54	0,60	0,56	0,45	0,42	0,36	0,29	0,26	0,22	0,19	0,17
10.Kimyasal Ürünler	0,10	0,50	0,00	0,00	0,00	0,02	0,00	0,16	0,04	0,20	0,47	0,61	0,01	0,00	0,00	0,01	0,01	0,01	0,01	0,01	0,02	0,02	0,01	0,02	0,02	0,02
11.Kok Kömürü ve Petrol Ür.	0,00	0,00	0,00	0,00	0,00	0,00	0,00	0,03	0,07	0,03	0,02	0,03	0,08	0,07	0,09	0,09	0,10	0,07	0,18	0,14	0,19	0,18	0,29	0,23	0,19	0,18
12.Plastik ve Kauçuk Ür.	0,07	0,28	0,00	0,00	0,00	0,00	0,00	0,00	0,00	0,00	0,00	0,02	0,07	0,19	0,17	0,16	0,13	0,15	0,15	0,14	0,13	0,22	0,15	0,13	0,10	0,08
13.Metalik Olm. Diğ. Min. Ür.	0,00	0,00	0,00	0,00	0,03	0,06	0,04	0,05	0,03	0,00	0,00	0,04	0,10	0,04	0,07	0,10	0,07	0,11	0,10	0,10	0,13	0,14	0,13	0,22	0,38	0,43
14.Ana Metal Sanayi	0,83	0,22	0,44	0,68	0,46	0,00	0,40	0,54	0,15	0,46	0,09	0,04	0,10	0,04	0,07	0,10	0,07	0,11	0,10	0,08	0,15	0,17	0,16	0,20	0,23	0,25
<b>C.Genellekle Yatırım Malları</b>	0,00	0,00	0,01	0,00	0,01	0,00	0,01	0,00	0,06	0,19	0,09	0,31	0,36	0,17	0,13	0,11	0,10	0,08	0,08	0,15	0,14	0,17	0,16	0,20	0,23	0,25
15.Metal Eşya Sanayi	0,00	0,00	1,00	0,87	0,88	0,00	0,00	0,49	0,17	0,57	0,24	0,02	0,05	0,09	0,15	0,24	0,45	0,55	0,44	0,28	0,35	0,23	0,27	0,24	0,25	0,27
16.Makine ve Teçhizat İm.	0,00	0,00	0,00	0,00	0,00	0,00	1,00	0,26	0,00	0,04	0,28	0,57	0,59	0,43	0,31	0,29	0,27	0,32	0,41	0,18	0,23	0,26	0,31	0,33	0,25	0,33
17.Büro,Muhs. Bilgi İşl. Mak.	0,00	0,00	0,00	0,00	0,00	0,00	0,00	0,00	0,00	0,00	0,00	0,00	0,00	0,01	0,00	0,01	0,00	0,02	0,01	0,00	0,00	0,00	0,00	0,00	0,01	0,00
18.Elektrikli Mak. Ve Cihaz	0,00	0,00	0,00	0,02	0,00	0,00	0,00	0,00	0,00	0,00	0,00	0,00	0,00	0,00	0,00	0,00	0,00	0,00	0,00	0,00	0,00	0,00	0,00	0,00	0,00	0,00
19.Motorlu Kara Taşıtları	0,00	0,00	0,00	0,11	0,12	1,00	0,00	0,25	0,82	0,38	0,48	0,41	0,35	0,08	0,24	0,40	0,22	0,04	0,11	0,31	0,32	0,41	0,33	0,36	0,31	0,35
20.Diğer Ulaşım Araçları	0,00	0,00	0,00	0,00	0,00	0,00	0,00	0,00	0,00	0,00	0,00	0,00	0,00	0,37	0,22	0,01	0,00	0,02	0,00	0,03	0,02	0,04	0,00	0,01	0,13	0,01
21.Tıbbi Hassas Op. Saat	0,00	0,00	0,00	0,00	0,00	0,00	0,00	0,00	0,01	0,00	0,00	0,00	0,00	0,03	0,07	0,05	0,05	0,04	0,03	0,20	0,07	0,06	0,08	0,06	0,05	0,04
<b>TOPLAM</b>	1,00	1,00	1,00	1,00	1,00	1,00	1,00	1,00	1,00	1,00	1,00	1,00	1,00	1,00	1,00	1,00	1,00	1,00	1,00	1,00	1,00	1,00	1,00	1,00	1,00	1,00

Kaynak:TÜİK İmalat Sanayi Rev2-4 Verilerine Göre Yapılan Kendi Hesaplamamız

Ek 32: 1980-2005 Türkiye-Bulgaristan İmalat Sanayi İhracatının İmalat Sanayi Sektörlerine Oransal Dağılımı																										
	1980	1981	1982	1983	1984	1985	1986	1987	1988	1989	1990	1991	1992	1993	1994	1995	1996	1997	1998	1999	2000	2001	2002	2003	2004	2005
<b>A.Genellikle Tüketim Malları</b>	0,86	0,80	0,95	0,94	0,52	0,55	0,54	0,47	0,47	0,25	0,37	0,36	0,42	0,53	0,48	0,57	0,50	0,55	0,58	0,50	0,42	0,43	0,41	0,40	0,34	0,32
1.Gıda ve İçecek Ürünleri	0,05	0,55	0,45	0,51	0,71	0,68	0,69	0,73	0,53	0,54	0,23	0,35	0,50	0,67	0,54	0,35	0,41	0,34	0,24	0,17	0,17	0,13	0,09	0,10	0,17	0,11
2.Tütün Ürünleri	0,65	0,00	0,00	0,00	0,00	0,00	0,00	0,00	0,00	0,00	0,00	0,00	0,00	0,00	0,00	0,00	0,02	0,01	0,00	0,00	0,00	0,00	0,00	0,00	0,00	0,00
3.Tekstil Ürünleri	0,26	0,37	0,50	0,43	0,26	0,07	0,25	0,22	0,38	0,21	0,19	0,33	0,20	0,12	0,16	0,41	0,21	0,29	0,44	0,55	0,75	0,72	0,70	0,69	0,66	0,71
4.Giyim Eşyası	0,05	0,07	0,04	0,06	0,03	0,24	0,04	0,04	0,09	0,22	0,49	0,15	0,09	0,05	0,06	0,10	0,21	0,24	0,24	0,25	0,06	0,11	0,16	0,13	0,09	0,10
5.Deri, Bavul, Ayakkabı	0,00	0,01	0,01	0,00	0,00	0,00	0,02	0,00	0,00	0,00	0,09	0,16	0,21	0,15	0,23	0,13	0,14	0,11	0,07	0,03	0,02	0,04	0,02	0,05	0,05	0,05
6.Mobilya, Diğer İmalat	0,00	0,00	0,00	0,00	0,00	0,00	0,00	0,00	0,00	0,02	0,01	0,01	0,01	0,01	0,01	0,01	0,00	0,00	0,00	0,00	0,00	0,00	0,02	0,03	0,03	0,03
<b>B.Genellikle Ara Malları</b>	0,14	0,20	0,04	0,06	0,48	0,45	0,46	0,53	0,47	0,56	0,54	0,34	0,22	0,30	0,39	0,32	0,40	0,38	0,33	0,35	0,44	0,40	0,43	0,40	0,43	0,43
7.Ağaç ve Mantar Ürünleri	0,00	0,00	0,00	0,00	0,00	0,00	0,00	0,00	0,00	0,00	0,00	0,02	0,04	0,04	0,04	0,03	0,02	0,01	0,01	0,01	0,02	0,02	0,01	0,02	0,02	0,02
8.Kağıt ve Kağıt Ürünleri	0,00	0,00	0,00	0,00	0,00	0,00	0,00	0,00	0,00	0,00	0,01	0,02	0,08	0,06	0,08	0,07	0,07	0,08	0,10	0,13	0,11	0,13	0,14	0,15	0,10	0,10
9.Basım ve Yayım	0,00	0,00	0,02	0,00	0,00	0,00	0,00	0,00	0,00	0,00	0,00	0,01	0,02	0,01	0,00	0,00	0,01	0,00	0,00	0,00	0,00	0,01	0,00	0,00	0,00	0,00
10.Kimyasal Ürünler	0,10	0,50	0,53	0,32	0,50	0,92	0,56	0,22	0,69	0,30	0,40	0,26	0,61	0,59	0,54	0,54	0,60	0,56	0,45	0,42	0,36	0,29	0,26	0,22	0,19	0,17
11.Kök Kömürü ve Petrol Ür.	0,00	0,00	0,00	0,00	0,00	0,02	0,00	0,16	0,04	0,20	0,47	0,61	0,01	0,00	0,00	0,01	0,01	0,01	0,01	0,01	0,02	0,01	0,01	0,02	0,02	0,02
12.Plastik ve Kauçuk Ür.	0,07	0,28	0,00	0,00	0,00	0,00	0,00	0,03	0,07	0,03	0,02	0,03	0,08	0,07	0,09	0,09	0,10	0,07	0,18	0,14	0,19	0,18	0,29	0,23	0,19	0,18
13.Metalik Olm. Diğ. Min. Ür.	0,00	0,00	0,00	0,00	0,03	0,06	0,04	0,05	0,03	0,00	0,00	0,02	0,07	0,19	0,17	0,16	0,13	0,15	0,15	0,14	0,13	0,22	0,15	0,13	0,10	0,08
14.Ana Metal Sanayi	0,83	0,22	0,44	0,68	0,46	0,00	0,40	0,54	0,15	0,46	0,09	0,04	0,10	0,04	0,07	0,10	0,07	0,11	0,10	0,13	0,16	0,14	0,13	0,22	0,38	0,43
<b>C.Genellikle Yatırım Malları</b>	0,00	0,00	0,01	0,00	0,01	0,00	0,01	0,00	0,06	0,19	0,09	0,31	0,36	0,17	0,13	0,11	0,10	0,08	0,08	0,15	0,14	0,17	0,16	0,20	0,23	0,25
15.Metal Eşya Sanayi	0,00	0,00	1,00	0,87	0,88	0,00	0,00	0,49	0,17	0,57	0,24	0,02	0,05	0,09	0,15	0,24	0,45	0,55	0,44	0,28	0,35	0,23	0,27	0,24	0,25	0,27
16.Makine ve Teçhizat İm.	0,00	0,00	0,00	0,00	0,00	0,00	1,00	0,26	0,00	0,04	0,28	0,57	0,59	0,43	0,31	0,29	0,27	0,32	0,41	0,18	0,23	0,26	0,31	0,33	0,25	0,33
17.Büro,Muhs. Bilgi İşl. Mak.	0,00	0,00	0,00	0,00	0,00	0,00	0,00	0,00	0,00	0,00	0,00	0,00	0,00	0,01	0,00	0,01	0,00	0,02	0,01	0,00	0,00	0,00	0,00	0,00	0,01	0,00
18.Elektrikli Mak. Ve Cihaz	0,00	0,00	0,00	0,02	0,00	0,00	0,00	0,00	0,00	0,00	0,00	0,00	0,00	0,00	0,00	0,00	0,00	0,00	0,00	0,00	0,00	0,00	0,00	0,00	0,00	0,00
19.Motorlu Kara Taşıtları	0,00	0,00	0,00	0,11	0,12	1,00	0,00	0,25	0,82	0,38	0,48	0,41	0,35	0,08	0,24	0,40	0,22	0,04	0,11	0,31	0,32	0,41	0,33	0,36	0,31	0,35
20.Diğer Ulaşım Araçları	0,00	0,00	0,00	0,00	0,00	0,00	0,00	0,00	0,00	0,00	0,00	0,00	0,00	0,37	0,22	0,01	0,00	0,02	0,00	0,03	0,02	0,04	0,00	0,01	0,13	0,01
21.Tıbbi Hassas Op. Saat	0,00	0,00	0,00	0,00	0,00	0,00	0,00	0,00	0,01	0,00	0,00	0,00	0,00	0,03	0,07	0,05	0,05	0,04	0,03	0,20	0,07	0,06	0,08	0,06	0,05	0,04
<b>TOPLAM</b>	<b>1,00</b>	<b>1,00</b>	<b>1,00</b>	<b>1,00</b>	<b>1,00</b>	<b>1,00</b>	<b>1,00</b>	<b>1,00</b>	<b>1,00</b>	<b>1,00</b>	<b>1,00</b>	<b>1,00</b>	<b>1,00</b>	<b>1,00</b>	<b>1,00</b>	<b>1,00</b>	<b>1,00</b>	<b>1,00</b>	<b>1,00</b>	<b>1,00</b>	<b>1,00</b>	<b>1,00</b>	<b>1,00</b>	<b>1,00</b>	<b>1,00</b>	<b>1,00</b>

Kaynak:TUIK İmalat Sanayi Isıc Rev2-4 Verilerine Göre Yapılan Kendi Hesaplamalarımız

### Ek 33:Türkiye-Bulgaristan İmalat Sanayi Dış Ticareti (1980–2005)

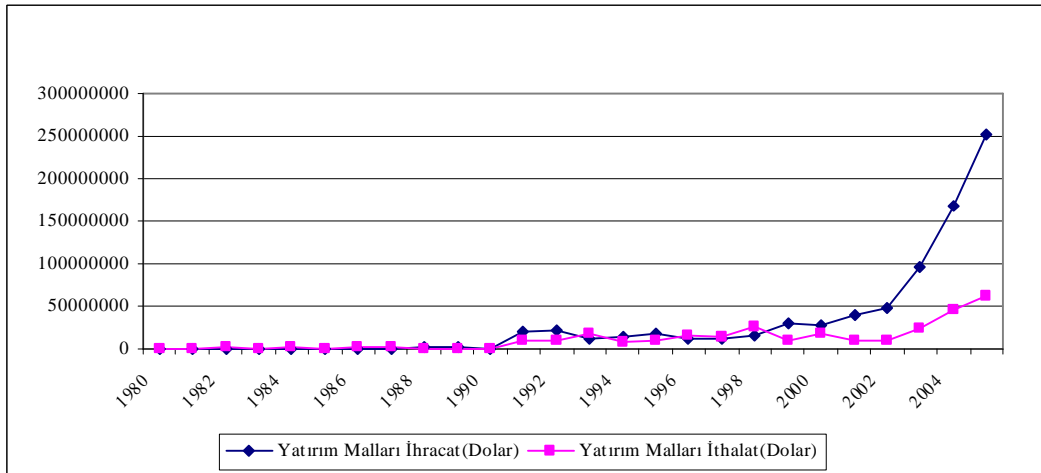
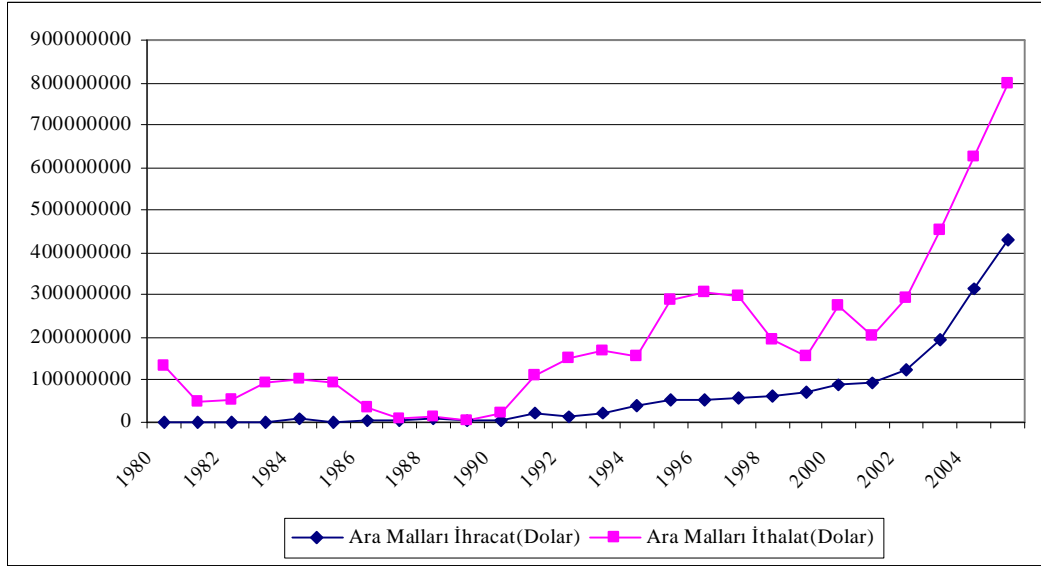
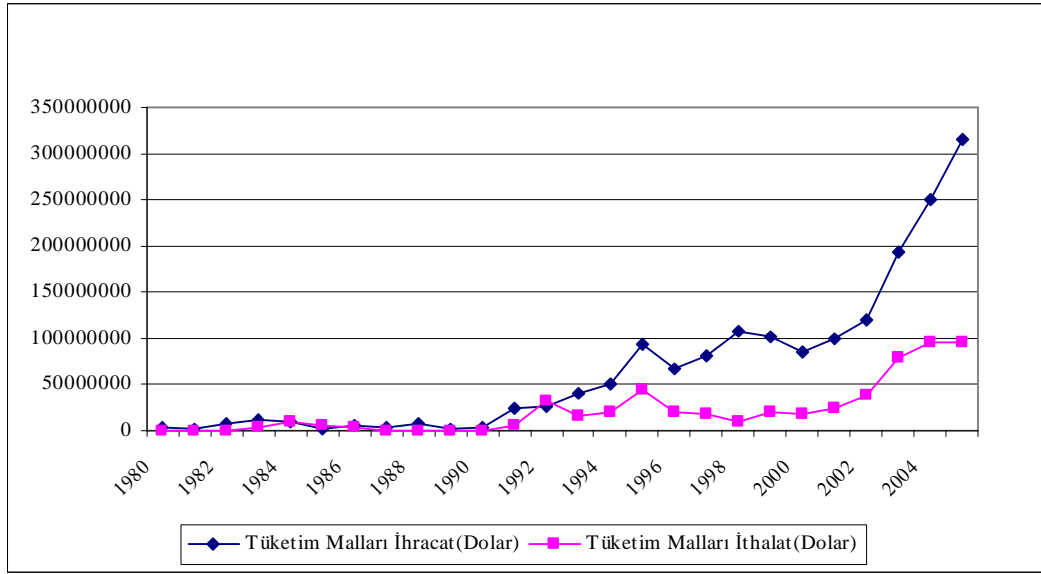

**Kaynak:** TÜİK İSIC Rev2-4 Sınıflandırmasına Göre Yapılan Kendi Hesaplamalarımız

		Ek 34:1980-2005 Türkiye İsrail İmalat Sanayi İthalatının İmalat Sanayi Sektörlerine Oransal Dağılımı																										
		1980	1981	1982	1983	1984	1985	1986	1987	1988	1989	1990	1991	1992	1993	1994	1995	1996	1997	1998	1999	2000	2001	2002	2003	2004	2005	
<b>A.Genellekle Tüketim Malları</b>		0,00	0,03	0,03	0,01	0,02	0,01	0,05	0,12	0,03	0,03	0,02	0,02	0,04	0,02	0,04	0,03	0,03	0,03	0,03	0,04	0,02	0,04	0,05	0,07	0,07	0,05	0,05
1.Gıda ve İçecek Ürünleri		1,00	1,00	1,00	1,00	0,96	0,79	0,87	0,04	0,10	0,02	0,23	0,38	0,15	0,08	0,09	0,35	0,47	0,26	0,21	0,23	0,22	0,19	0,14	0,27	0,22	0,24	
2.Tütün Ürünleri		0,00	0,00	0,00	0,00	0,00	0,00	0,00	0,00	0,00	0,00	0,00	0,00	0,00	0,00	0,00	0,00	0,00	0,00	0,00	0,00	0,00	0,00	0,00	0,00	0,00	0,00	0,00
3.Tekstil Ürünleri		0,00	0,00	0,00	0,00	0,04	0,17	0,13	0,95	0,88	0,91	0,13	0,21	0,58	0,20	0,77	0,50	0,38	0,56	0,62	0,60	0,65	0,73	0,79	0,68	0,66	0,70	
4.Giyim Eşyası		0,00	0,00	0,00	0,00	0,00	0,00	0,00	0,01	0,01	0,01	0,04	0,13	0,07	0,13	0,05	0,07	0,10	0,15	0,12	0,10	0,07	0,06	0,04	0,02	0,06	0,02	
5.Deri, Bavul, Ayakkabı		0,00	0,00	0,00	0,00	0,00	0,04	0,00	0,00	0,00	0,03	0,15	0,00	0,03	0,00	0,01	0,02	0,05	0,02	0,05	0,08	0,06	0,02	0,02	0,01	0,01	0,02	
6.Mobilya, Diğer İmalat		0,00	0,00	0,00	0,00	0,00	0,00	0,00	0,00	0,00	0,03	0,45	0,28	0,17	0,59	0,08	0,06	0,00	0,00	0,00	0,00	0,00	0,00	0,01	0,01	0,01	0,05	0,02
<b>B.Genellekle Ara Malları</b>		0,96	0,94	0,94	0,98	0,97	0,97	0,93	0,85	0,91	0,90	0,83	0,85	0,83	0,81	0,77	0,79	0,65	0,69	0,72	0,64	0,50	0,36	0,49	0,71	0,74	0,75	
7.Ağaç ve Mantar Ürünleri		0,00	0,00	0,00	0,00	0,00	0,00	0,00	0,00	0,00	0,00	0,00	0,00	0,00	0,00	0,00	0,00	0,00	0,00	0,00	0,00	0,00	0,00	0,00	0,00	0,00	0,00	0,00
8.Kağıt ve Kağıt Ürünleri		0,00	0,03	0,00	0,00	0,00	0,01	0,03	0,03	0,02	0,00	0,00	0,02	0,00	0,00	0,01	0,01	0,00	0,01	0,02	0,04	0,05	0,04	0,04	0,04	0,04	0,04	0,04
9.Basım ve Yayımlar		0,00	0,00	0,00	0,00	0,00	0,00	0,00	0,00	0,00	0,00	0,00	0,00	0,00	0,00	0,00	0,00	0,01	0,01	0,01	0,01	0,01	0,00	0,01	0,00	0,01	0,00	0,00
10.Kimyasal Ürünler		0,11	0,50	0,60	0,76	0,95	0,77	0,61	0,68	0,60	0,78	0,87	0,76	0,72	0,55	0,72	0,90	0,86	0,82	0,87	0,77	0,69	0,61	0,54	0,52	0,49	0,50	
11.Kök Kömürü ve Petrol Ür.		0,83	0,30	0,30	0,22	0,02	0,21	0,33	0,25	0,34	0,09	0,01	0,12	0,18	0,35	0,21	0,02	0,01	0,05	0,00	0,09	0,16	0,26	0,31	0,32	0,38	0,36	
12.Plastik ve Kauçuk Ür.		0,02	0,12	0,04	0,01	0,02	0,00	0,02	0,02	0,02	0,04	0,08	0,08	0,07	0,07	0,04	0,05	0,07	0,08	0,07	0,07	0,05	0,04	0,04	0,05	0,05	0,05	0,05
13.Metalik Olm. Diğ. Min. Ür.		0,03	0,02	0,00	0,00	0,00	0,00	0,01	0,01	0,01	0,01	0,02	0,02	0,02	0,02	0,01	0,02	0,03	0,00	0,01	0,00	0,01	0,01	0,02	0,02	0,02	0,03	0,03
14.Ana Metal Sanayi		0,00	0,03	0,06	0,01	0,01	0,00	0,00	0,00	0,01	0,07	0,01	0,01	0,01	0,01	0,01	0,01	0,01	0,01	0,02	0,02	0,03	0,03	0,04	0,04	0,02	0,02	0,02
<b>C.Genellekle Yatırım Malları</b>		0,04	0,03	0,03	0,01	0,01	0,02	0,02	0,03	0,06	0,07	0,15	0,13	0,13	0,17	0,19	0,18	0,32	0,28	0,24	0,32	0,48	0,60	0,46	0,22	0,21	0,20	
15.Metal Eşya Sanayi		0,01	0,12	0,03	0,07	0,02	0,30	0,53	0,24	0,10	0,21	0,10	0,08	0,07	0,05	0,02	0,03	0,05	0,08	0,11	0,05	0,03	0,01	0,02	0,07	0,09	0,13	
16.Makine ve Teçhizat İm.		0,01	0,05	0,26	0,42	0,71	0,61	0,24	0,57	0,62	0,67	0,30	0,42	0,33	0,26	0,27	0,25	0,07	0,08	0,08	0,05	0,02	0,01	0,02	0,03	0,05	0,08	
17.Buro, Muhs. Bilgi İşl. Mak.		0,77	0,42	0,45	0,02	0,00	0,02	0,01	0,11	0,03	0,01	0,02	0,08	0,09	0,02	0,02	0,10	0,03	0,06	0,11	0,18	0,07	0,04	0,10	0,30	0,37	0,26	
18.Elektrikli Mak. Ve Cihaz		0,20	0,23	0,12	0,13	0,01	0,04	0,02	0,02	0,04	0,04	0,05	0,15	0,13	0,37	0,41	0,14	0,54	0,53	0,46	0,57	0,24	0,11	0,22	0,31	0,28	0,35	
19.Motorlu Kara Taşıtları		0,00	0,00	0,00	0,00	0,00	0,00	0,00	0,00	0,00	0,00	0,02	0,01	0,01	0,00	0,00	0,01	0,01	0,01	0,06	0,06	0,59	0,00	0,03	0,01	0,05	0,01	
20.Diğer Ulaşım Araçları		0,00	0,00	0,00	0,00	0,00	0,00	0,00	0,00	0,00	0,00	0,00	0,00	0,00	0,00	0,04	0,32	0,16	0,06	0,02	0,03	0,00	0,80	0,56	0,20	0,06	0,01	
21.Tıbbi Hassas Op. Saat		0,02	0,19	0,14	0,36	0,25	0,03	0,21	0,06	0,21	0,06	0,50	0,27	0,38	0,28	0,22	0,15	0,14	0,18	0,15	0,07	0,05	0,02	0,06	0,09	0,10	0,17	
<b>TOPLAM</b>		1,00	1,00	1,00	1,00	1,00	1,00	1,00	1,00	1,00	1,00	1,00	1,00	1,00	1,00	1,00	1,00	1,00	1,00	1,00	1,00	1,00	1,00	1,00	1,00	1,00	1,00	1,00
		<b>Kaynak: TÜİK İmalat Sanayi İstic Rev2-4 Verilerine Göre Yapılan Kendi Hesaplamamız</b>																										

Ek 35:1980-2005 Türkiye İsrail İmalat Sanayi İhracatının İmalat Sanayi Sektörlerine Oransal Dağılımı																										
	1980	1981	1982	1983	1984	1985	1986	1987	1988	1989	1990	1991	1992	1993	1994	1995	1996	1997	1998	1999	2000	2001	2002	2003	2004	2005
<b>A.Genellikle Tüketim Malları</b>	0,91	0,84	0,77	0,69	0,76	0,85	0,80	0,66	0,83	0,56	0,33	0,24	0,24	0,21	0,36	0,26	0,28	0,22	0,25	0,29	0,29	0,26	0,26	0,23	0,21	0,18
1.Gıda ve İçecek Ürünleri	0,91	0,81	0,90	0,91	0,73	0,80	0,82	0,74	0,82	0,35	0,32	0,33	0,50	0,54	0,31	0,30	0,34	0,25	0,26	0,21	0,19	0,21	0,19	0,24	0,26	0,22
2.Tütün Ürünleri	0,00	0,02	0,00	0,00	0,00	0,00	0,00	0,00	0,00	0,00	0,00	0,00	0,00	0,00	0,00	0,00	0,00	0,01	0,00	0,00	0,00	0,00	0,00	0,00	0,00	0,00
3.Tekstil Ürünleri	0,09	0,12	0,04	0,07	0,26	0,19	0,17	0,23	0,16	0,64	0,64	0,65	0,47	0,41	0,66	0,67	0,61	0,66	0,64	0,61	0,57	0,50	0,42	0,41	0,44	0,46
4.Giyim Eşyası	0,00	0,04	0,04	0,01	0,00	0,00	0,00	0,01	0,01	0,01	0,03	0,01	0,02	0,02	0,01	0,02	0,04	0,06	0,08	0,13	0,20	0,24	0,24	0,21	0,19	0,21
5.Deri, Bavul, Ayakkabı	0,00	0,00	0,02	0,00	0,00	0,02	0,00	0,01	0,01	0,00	0,01	0,00	0,01	0,02	0,01	0,01	0,01	0,02	0,01	0,04	0,04	0,05	0,05	0,05	0,04	0,05
6.Mobilya, Diğer İmalat	0,00	0,00	0,00	0,00	0,00	0,00	0,00	0,00	0,00	0,00	0,01	0,00	0,01	0,00	0,00	0,00	0,00	0,00	0,00	0,00	0,00	0,00	0,10	0,09	0,07	0,06
<b>B.Genellikle Ara Malları</b>	0,05	0,11	0,19	0,19	0,14	0,10	0,16	0,18	0,12	0,32	0,58	0,66	0,66	0,61	0,48	0,65	0,59	0,67	0,61	0,54	0,47	0,43	0,46	0,47	0,51	0,56
7.Ağaç ve Mantar Ürünleri	0,37	0,20	0,38	0,50	0,69	0,10	0,03	0,02	0,02	0,01	0,02	0,02	0,00	0,01	0,12	0,06	0,04	0,03	0,05	0,03	0,01	0,01	0,01	0,01	0,01	0,00
8.Kağıt ve Kağıt Ürünleri	0,00	0,00	0,00	0,00	0,00	0,00	0,00	0,16	0,00	0,01	0,01	0,01	0,01	0,01	0,01	0,02	0,01	0,01	0,02	0,04	0,04	0,09	0,09	0,08	0,08	0,07
9.Basım ve Yayımlar	0,00	0,01	0,00	0,00	0,00	0,00	0,00	0,01	0,01	0,00	0,00	0,00	0,00	0,00	0,00	0,00	0,00	0,00	0,00	0,00	0,00	0,00	0,01	0,00	0,00	0,00
10.Kimyasal Ürünler	0,44	0,38	0,26	0,19	0,21	0,75	0,32	0,20	0,57	0,57	0,17	0,27	0,47	0,45	0,32	0,16	0,19	0,11	0,11	0,12	0,12	0,13	0,11	0,09	0,08	0,09
11.Kök Kömürü ve Petrol Ür.	0,00	0,00	0,00	0,00	0,00	0,00	0,00	0,00	0,00	0,00	0,59	0,00	0,00	0,00	0,00	0,00	0,05	0,01	0,02	0,03	0,05	0,04	0,04	0,10	0,13	0,20
12.Plastik ve Kauçuk Ür.	0,01	0,03	0,04	0,23	0,07	0,01	0,05	0,17	0,21	0,12	0,03	0,02	0,02	0,03	0,03	0,02	0,02	0,02	0,04	0,05	0,06	0,07	0,07	0,08	0,08	0,08
13.Metalik Olm. Diğ. Min. Ür.	0,18	0,39	0,31	0,00	0,02	0,14	0,59	0,45	0,17	0,27	0,15	0,66	0,47	0,46	0,39	0,34	0,29	0,20	0,18	0,20	0,24	0,22	0,22	0,19	0,15	0,13
14.Ana Metal Sanayi	0,00	0,00	0,00	0,07	0,01	0,00	0,00	0,00	0,02	0,02	0,03	0,02	0,03	0,04	0,12	0,40	0,39	0,61	0,59	0,53	0,48	0,44	0,44	0,44	0,47	0,44
<b>C.Genellikle Yatırım Malları</b>	0,04	0,04	0,04	0,13	0,10	0,05	0,04	0,16	0,06	0,11	0,09	0,10	0,10	0,18	0,15	0,09	0,14	0,12	0,14	0,17	0,24	0,31	0,29	0,30	0,28	0,27
15.Metal Eşya Sanayi	0,17	0,75	0,68	0,96	0,87	0,78	0,63	0,35	0,67	0,48	0,33	0,52	0,36	0,11	0,17	0,21	0,31	0,33	0,29	0,34	0,27	0,18	0,13	0,12	0,11	0,11
16.Makine ve Teçhizat İm.	0,10	0,24	0,14	0,04	0,12	0,10	0,17	0,20	0,14	0,28	0,20	0,27	0,40	0,22	0,25	0,27	0,13	0,13	0,10	0,05	0,04	0,03	0,03	0,03	0,03	0,03
17.Büro,Muhs. Bilgi İşl. Mak.	0,00	0,00	0,00	0,00	0,00	0,00	0,00	0,00	0,00	0,00	0,00	0,00	0,01	0,00	0,00	0,00	0,01	0,01	0,01	0,01	0,02	0,00	0,00	0,00	0,00	0,00
18.Elektrikli Mak. Ve Cihaz	0,73	0,00	0,10	0,01	0,00	0,00	0,12	0,39	0,08	0,14	0,38	0,12	0,12	0,23	0,21	0,38	0,47	0,47	0,50	0,42	0,48	0,24	0,25	0,21	0,24	0,32
19.Motorlu Kara Taşıtları	0,00	0,00	0,00	0,00	0,01	0,00	0,01	0,03	0,01	0,04	0,04	0,05	0,07	0,41	0,35	0,11	0,06	0,04	0,07	0,06	0,05	0,08	0,42	0,50	0,51	0,42
20.Diğer Ulaşım Araçları	0,00	0,00	0,05	0,00	0,00	0,12	0,02	0,00	0,00	0,02	0,00	0,01	0,00	0,00	0,00	0,00	0,01	0,00	0,02	0,01	0,00	0,34	0,00	0,00	0,00	0,00
21.Tıbbi Hassas Op. Saat	0,00	0,01	0,02	0,00	0,00	0,00	0,05	0,03	0,11	0,04	0,04	0,04	0,03	0,03	0,02	0,02	0,02	0,02	0,03	0,12	0,14	0,13	0,18	0,14	0,12	0,11
<b>TOPLAM</b>	<b>1,00</b>	<b>1,00</b>	<b>1,00</b>	<b>1,00</b>	<b>1,00</b>	<b>1,00</b>	<b>1,00</b>	<b>1,00</b>	<b>1,00</b>	<b>1,00</b>	<b>1,00</b>	<b>1,00</b>	<b>1,00</b>	<b>1,00</b>	<b>1,00</b>	<b>1,00</b>	<b>1,00</b>	<b>1,00</b>	<b>1,00</b>	<b>1,00</b>	<b>1,00</b>	<b>1,00</b>	<b>1,00</b>	<b>1,00</b>	<b>1,00</b>	<b>1,00</b>

Kaynak:TÜİK İmalat Sanayi Rev2-4 Verilerine Göre Yapılan Kendi Hesaplamalarımız

### Ek 36: Türkiye-İsrail İmalat Sanayi Dış Ticareti (1980–2005)

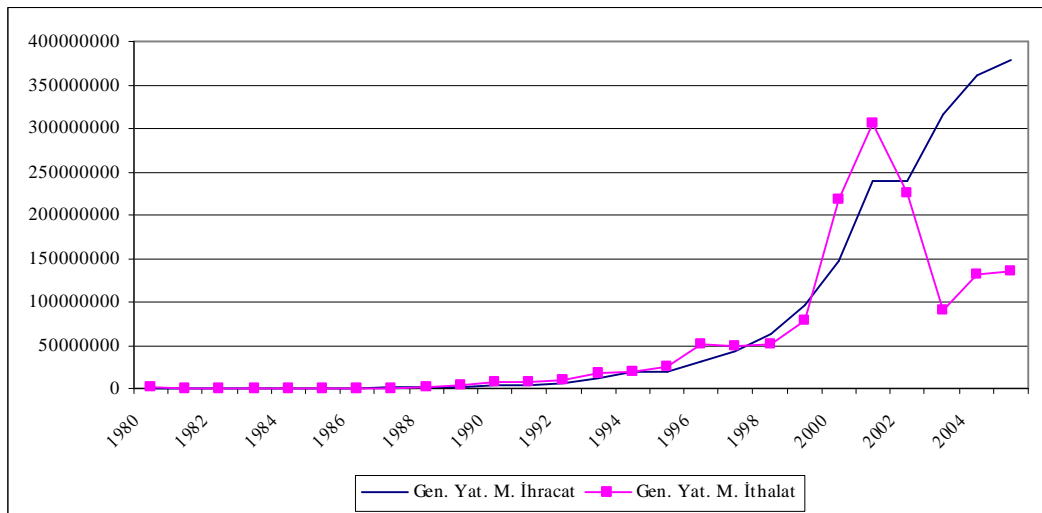
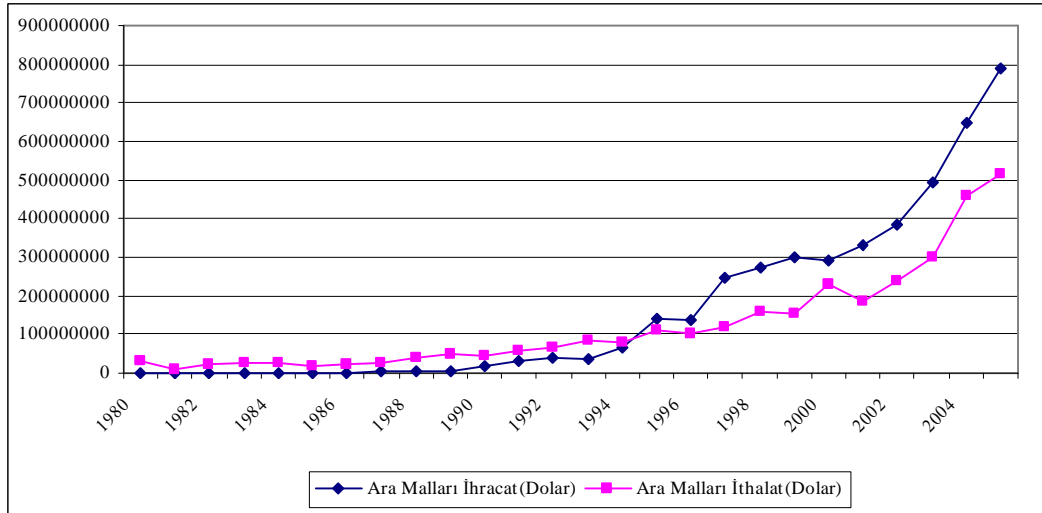
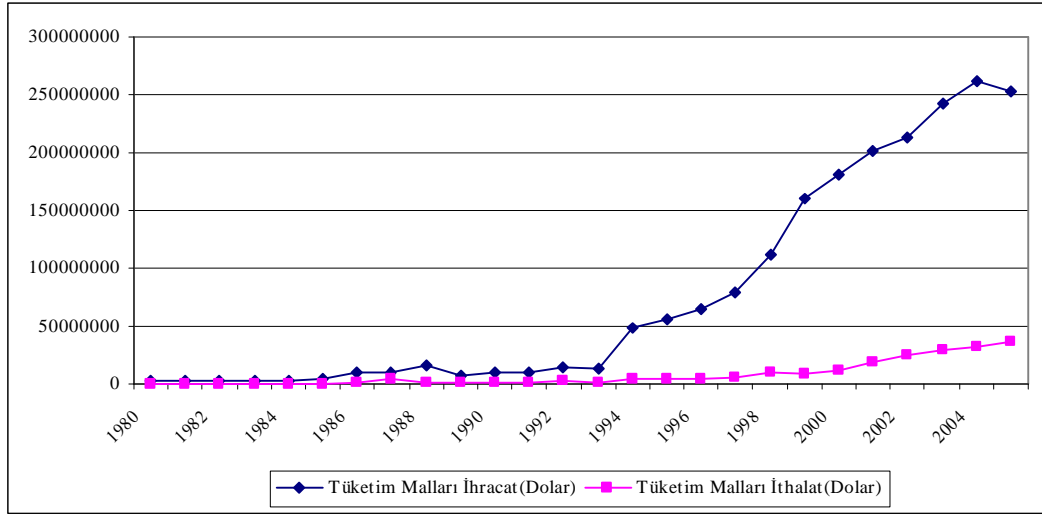

**Kaynak:** TÜİK İsic Rev2-4 Sınıflandırmasına Göre Yapılan Kendi Hesaplamalarımız

		Ek 37: 1980-2005 Türkiye-İsviçre İmalat Sanayi İthalatının İmalat Sanayi Sektörlerine Oransal Dağılımı																									
		1980	1981	1982	1983	1984	1985	1986	1987	1988	1989	1990	1991	1992	1993	1994	1995	1996	1997	1998	1999	2000	2001	2002	2003	2004	2005
<b>A.Genellekle Tüketim Malları</b>		0,06	0,05	0,08	0,04	0,03	0,04	0,04	0,04	0,04	0,03	0,03	0,03	0,05	0,04	0,06	0,05	0,06	0,06	0,05	0,06	0,06	0,03	0,02	0,01	0,01	0,01
1.Gıda ve İçecek Ürünleri		0,46	0,70	0,62	0,46	0,16	0,27	0,16	0,21	0,30	0,22	0,20	0,30	0,35	0,29	0,24	0,22	0,28	0,21	0,31	0,31	0,34	0,30	0,34	0,53	0,58	0,57
2.Tütün Ürünleri		0,00	0,00	0,00	0,00	0,47	0,24	0,28	0,46	0,28	0,49	0,32	0,30	0,03	0,23	0,37	0,38	0,30	0,39	0,36	0,22	0,29	0,22	0,25	0,37	0,35	0,36
3.Tekstil Ürünleri		0,52	0,30	0,33	0,50	0,34	0,41	0,51	0,30	0,38	0,28	0,45	0,35	0,37	0,39	0,30	0,34	0,39	0,36	0,22	0,03	0,02	0,01	0,01	0,01	0,03	0,03
4.Giyim Eşyası		0,00	0,00	0,00	0,00	0,00	0,00	0,00	0,00	0,00	0,00	0,01	0,02	0,02	0,03	0,03	0,02	0,01	0,02	0,01	0,01	0,01	0,01	0,01	0,02	0,02	0,01
5.Deri, Bavul, Ayakkabı		0,02	0,01	0,05	0,04	0,02	0,07	0,04	0,03	0,04	0,01	0,01	0,02	0,22	0,02	0,05	0,03	0,01	0,01	0,01	0,01	0,01	0,01	0,01	0,02	0,02	0,01
6.Mobilya, Diğer İmalat		0,00	0,00	0,00	0,00	0,00	0,00	0,00	0,00	0,00	0,00	0,01	0,01	0,01	0,03	0,02	0,01	0,00	0,00	0,00	0,00	0,00	0,00	0,01	0,02	0,02	0,02
<b>B.Genellekle Ara Malları</b>		0,83	0,65	0,45	0,37	0,32	0,34	0,36	0,39	0,43	0,36	0,39	0,39	0,41	0,37	0,46	0,41	0,39	0,39	0,44	0,55	0,50	0,75	0,74	0,79	0,82	0,85
7.Ağaç ve Mantar Ürünleri		0,00	0,00	0,00	0,00	0,00	0,00	0,00	0,00	0,00	0,00	0,00	0,00	0,00	0,00	0,00	0,00	0,00	0,00	0,00	0,00	0,00	0,00	0,01	0,01	0,01	0,01
8.Kağıt ve Kağıt Ürünleri		0,01	0,01	0,02	0,02	0,05	0,03	0,02	0,03	0,02	0,03	0,02	0,02	0,03	0,02	0,02	0,02	0,04	0,03	0,03	0,02	0,02	0,00	0,00	0,00	0,00	0,00
9.Basım ve Yayımlar		0,00	0,00	0,00	0,00	0,00	0,00	0,01	0,01	0,00	0,00	0,01	0,01	0,00	0,01	0,01	0,01	0,01	0,01	0,01	0,01	0,01	0,03	0,01	0,01	0,01	0,01
10.Kimyasal Ürünler		0,72	0,69	0,61	0,72	0,76	0,83	0,85	0,82	0,89	0,88	0,85	0,85	0,85	0,89	0,91	0,88	0,84	0,86	0,85	0,87	0,85	0,36	0,25	0,21	0,22	0,16
11.Kök Kömürü ve Petrol Ür.		0,01	0,07	0,01	0,00	0,00	0,00	0,01	0,00	0,00	0,03	0,01	0,06	0,02	0,00	0,00	0,00	0,00	0,00	0,00	0,00	0,00	0,01	0,00	0,00	0,00	0,00
12.Plastik ve Kauçuk Ür.		0,03	0,03	0,06	0,09	0,05	0,07	0,07	0,09	0,05	0,02	0,03	0,02	0,03	0,03	0,02	0,03	0,03	0,03	0,04	0,03	0,04	0,01	0,01	0,01	0,01	0,01
13.Metalik Olm. Diğ. Min. Ür.		0,00	0,00	0,02	0,02	0,02	0,00	0,00	0,00	0,01	0,01	0,01	0,01	0,01	0,01	0,01	0,01	0,01	0,01	0,01	0,01	0,01	0,01	0,00	0,00	0,00	0,00
14.Ana Metal Sanayi		0,23	0,20	0,28	0,15	0,12	0,06	0,04	0,05	0,03	0,04	0,08	0,03	0,06	0,04	0,04	0,05	0,07	0,07	0,07	0,04	0,03	0,61	0,72	0,77	0,75	0,81
<b>C.Genellekle Yatırım Malları</b>		0,11	0,30	0,48	0,59	0,64	0,62	0,60	0,57	0,54	0,60	0,57	0,57	0,54	0,59	0,48	0,54	0,56	0,56	0,51	0,39	0,44	0,22	0,24	0,20	0,17	0,14
15.Metal Eşya Sanayi		0,13	0,03	0,02	0,04	0,05	0,02	0,04	0,03	0,05	0,03	0,02	0,02	0,03	0,02	0,03	0,02	0,02	0,02	0,04	0,03	0,03	0,04	0,02	0,02	0,03	0,03
16.Makine ve Teçhizat İm.		0,65	0,55	0,34	0,51	0,76	0,73	0,75	0,65	0,73	0,72	0,79	0,61	0,65	0,76	0,73	0,81	0,81	0,76	0,71	0,58	0,66	0,66	0,69	0,75	0,73	0,66
17.Büro,Muhs. Bilgi İşl. Mak.		0,01	0,01	0,00	0,00	0,01	0,01	0,01	0,02	0,02	0,02	0,02	0,01	0,02	0,03	0,01	0,01	0,01	0,01	0,01	0,01	0,03	0,01	0,02	0,00	0,00	0,00
18.Elektrikli Mak. Ve Cihaz		0,09	0,27	0,39	0,20	0,07	0,08	0,09	0,20	0,10	0,08	0,07	0,23	0,18	0,07	0,11	0,07	0,05	0,08	0,09	0,13	0,09	0,07	0,14	0,08	0,07	0,08
19.Motorlu Kara Taşıtları		0,00	0,03	0,01	0,05	0,03	0,05	0,01	0,01	0,02	0,06	0,01	0,01	0,03	0,01	0,01	0,00	0,00	0,01	0,01	0,01	0,02	0,01	0,00	0,01	0,01	0,01
20.Diğer Ulaşım Araçları		0,00	0,07	0,19	0,08	0,01	0,00	0,00	0,00	0,00	0,00	0,00	0,00	0,00	0,00	0,00	0,00	0,01	0,00	0,00	0,00	0,00	0,00	0,00	0,00	0,00	0,00
21.Tıbbi Hassas Op. Saat		0,11	0,04	0,05	0,12	0,08	0,11	0,09	0,09	0,08	0,08	0,10	0,11	0,09	0,10	0,11	0,08	0,09	0,11	0,14	0,22	0,19	0,21	0,14	0,13	0,16	0,21
<b>TOPLAM</b>		1,00	1,00	1,00	1,00	1,00	1,00	1,00	1,00	1,00	1,00	1,00	1,00	1,00	1,00	1,00	1,00	1,00	1,00	1,00	1,00	1,00	1,00	1,00	1,00	1,00	1,00
		<b>Kaynak:</b> TÜİK İmalat Sanayi İsc Rev 2-4 Verilerine Göre Yapılan Kendi Hesaplamamız																									

		Ek 38: 1980-2005 Türkiye-İsviçre İmalat Sanayi İhracatının İmalat Sanayi Sektörlerine Oransal Dağılımı																									
		1980	1981	1982	1983	1984	1985	1986	1987	1988	1989	1990	1991	1992	1993	1994	1995	1996	1997	1998	1999	2000	2001	2002	2003	2004	2005
<b>A. Genelikle Tüketim Malları</b>		0,98	0,94	0,82	0,82	0,80	0,71	0,75	0,36	0,64	0,88	0,57	0,69	0,67	0,75	0,61	0,66	0,62	0,71	0,65	0,55	0,52	0,51	0,42	0,40	0,39	0,37
1. Gıda ve İçecek Ürünleri		0,20	0,10	0,10	0,14	0,10	0,26	0,36	0,41	0,45	0,24	0,25	0,24	0,13	0,12	0,19	0,18	0,13	0,10	0,11	0,17	0,11	0,13	0,09	0,11	0,11	0,13
2. Tütün Ürünleri		0,03	0,02	0,01	0,04	0,00	0,05	0,04	0,02	0,03	0,00	0,00	0,00	0,00	0,00	0,03	0,06	0,01	0,00	0,01	0,03	0,00	0,00	0,00	0,00	0,00	0,00
3. Tekstil Ürünleri		0,65	0,81	0,77	0,63	0,45	0,42	0,40	0,26	0,28	0,27	0,30	0,32	0,42	0,50	0,39	0,33	0,45	0,57	0,34	0,44	0,51	0,45	0,44	0,45	0,44	0,44
4. Giyim Eşyası		0,10	0,07	0,11	0,18	0,37	0,25	0,19	0,27	0,19	0,44	0,39	0,40	0,41	0,31	0,36	0,40	0,38	0,32	0,52	0,35	0,35	0,41	0,44	0,41	0,41	0,38
5. Deri, Bavalı, Ayakkabı		0,01	0,01	0,00	0,02	0,07	0,02	0,02	0,04	0,04	0,05	0,06	0,05	0,04	0,02	0,03	0,02	0,02	0,01	0,01	0,01	0,02	0,02	0,02	0,02	0,01	0,02
6. Mobilya, Diğer İmalat		0,00	0,00	0,00	0,00	0,00	0,00	0,00	0,00	0,00	0,00	0,00	0,00	0,00	0,00	0,00	0,00	0,00	0,00	0,00	0,00	0,00	0,00	0,00	0,02	0,02	0,03
<b>B. Genelikle Ara Malları</b>		0,01	0,05	0,07	0,05	0,02	0,25	0,06	0,09	0,06	0,09	0,37	0,25	0,27	0,18	0,32	0,21	0,27	0,20	0,21	0,27	0,27	0,30	0,39	0,38	0,29	0,32
7. Ağaç ve Mantar Ürünleri		0,02	0,00	0,00	0,00	0,00	0,00	0,00	0,36	0,01	0,00	0,00	0,00	0,00	0,01	0,00	0,00	0,00	0,00	0,01	0,00	0,00	0,00	0,00	0,00	0,00	0,00
8. Kağıt ve Kağıt Ürünleri		0,00	0,00	0,00	0,01	0,01	0,00	0,00	0,00	0,00	0,00	0,00	0,00	0,04	0,01	0,01	0,02	0,01	0,00	0,01	0,01	0,01	0,01	0,00	0,00	0,00	0,01
9. Basım ve Yayımlar		0,01	0,05	0,02	0,01	0,00	0,00	0,00	0,00	0,00	0,01	0,00	0,01	0,00	0,01	0,00	0,01	0,00	0,09	0,00	0,00	0,01	0,00	0,00	0,00	0,00	0,00
10. Kimyasal Ürünler		0,84	0,27	0,10	0,36	0,92	0,36	0,48	0,10	0,35	0,55	0,22	0,31	0,23	0,19	0,42	0,48	0,48	0,41	0,49	0,42	0,48	0,41	0,21	0,25	0,19	0,18
11. Kömür ve Petrol Ür.		0,00	0,58	0,00	0,00	0,00	0,54	0,00	0,17	0,21	0,00	0,04	0,18	0,08	0,00	0,12	0,00	0,10	0,00	0,00	0,06	0,05	0,08	0,00	0,00	0,04	0,17
12. Plastik ve Kauçuk Ür.		0,01	0,03	0,00	0,52	0,00	0,02	0,18	0,01	0,03	0,07	0,01	0,05	0,07	0,08	0,08	0,15	0,09	0,09	0,13	0,11	0,15	0,12	0,08	0,08	0,11	0,09
13. Metalik Olm. Diğ. Min. Ür.		0,05	0,06	0,04	0,05	0,06	0,02	0,15	0,07	0,17	0,26	0,05	0,24	0,18	0,16	0,12	0,21	0,11	0,20	0,16	0,12	0,15	0,09	0,03	0,03	0,05	0,03
14. Ana Metal Sanayi		0,07	0,01	0,84	0,05	0,00	0,06	0,18	0,29	0,22	0,11	0,68	0,21	0,39	0,54	0,25	0,13	0,19	0,21	0,20	0,26	0,15	0,29	0,67	0,62	0,60	0,51
<b>C. Genelikle Yatırım Malları</b>		0,00	0,01	0,11	0,14	0,18	0,04	0,19	0,54	0,30	0,03	0,06	0,06	0,06	0,06	0,07	0,13	0,11	0,09	0,14	0,18	0,21	0,19	0,18	0,21	0,33	0,30
15. Metal Eşya Sanayi		0,37	0,21	0,02	0,06	0,01	0,26	0,01	0,02	0,01	0,45	0,27	0,27	0,27	0,27	0,23	0,26	0,28	0,27	0,25	0,20	0,17	0,24	0,10	0,07	0,03	0,03
16. Makine ve Teçhizat İm.		0,22	0,05	0,02	0,00	0,00	0,08	0,19	0,40	0,23	0,18	0,16	0,18	0,24	0,16	0,18	0,09	0,14	0,12	0,18	0,11	0,10	0,12	0,12	0,12	0,08	0,08
17. Büro, Muhs. Bilgi İşl. Mak.		0,00	0,00	0,00	0,00	0,00	0,00	0,00	0,00	0,00	0,00	0,00	0,00	0,00	0,01	0,00	0,01	0,00	0,03	0,00	0,02	0,01	0,00	0,01	0,00	0,00	0,00
18. Elektrikli Mak. Ve Cihaz		0,38	0,72	0,19	0,49	0,64	0,52	0,75	0,56	0,76	0,33	0,22	0,26	0,12	0,13	0,25	0,31	0,30	0,35	0,41	0,30	0,29	0,30	0,31	0,29	0,25	0,31
19. Motorlu Kara Taşıtları		0,00	0,00	0,77	0,43	0,36	0,12	0,00	0,01	0,00	0,01	0,02	0,25	0,31	0,49	0,22	0,28	0,17	0,11	0,02	0,04	0,05	0,22	0,35	0,40	0,55	0,54
20. Diğer Ulaşım Araçları		0,00	0,00	0,00	0,00	0,00	0,00	0,00	0,00	0,00	0,00	0,32	0,03	0,04	0,00	0,01	0,03	0,01	0,00	0,00	0,00	0,01	0,01	0,00	0,01	0,00	0,00
21. Tıbbi Hassas Op. Saat		0,03	0,03	0,01	0,03	0,00	0,02	0,05	0,00	0,00	0,03	0,00	0,02	0,02	0,03	0,11	0,02	0,09	0,12	0,12	0,34	0,38	0,11	0,11	0,12	0,08	0,04
<b>TOPLAM</b>		<b>1,00</b>	<b>1,00</b>	<b>1,00</b>	<b>1,00</b>	<b>1,00</b>	<b>1,00</b>	<b>1,00</b>	<b>1,00</b>	<b>1,00</b>	<b>1,00</b>	<b>1,00</b>	<b>1,00</b>	<b>1,00</b>	<b>1,00</b>	<b>1,00</b>	<b>1,00</b>	<b>1,00</b>	<b>1,00</b>	<b>1,00</b>	<b>1,00</b>	<b>1,00</b>	<b>1,00</b>	<b>1,00</b>	<b>1,00</b>	<b>1,00</b>	<b>1,00</b>

Kaynak: TÜİK İmalat Sanayi İcra Revizyonlarına Göre Yapılan Kendi Hesaplamamız

### Ek 39:Türkiye-İsviçre İmalat Sanayi Dış Ticareti (1980-2005)

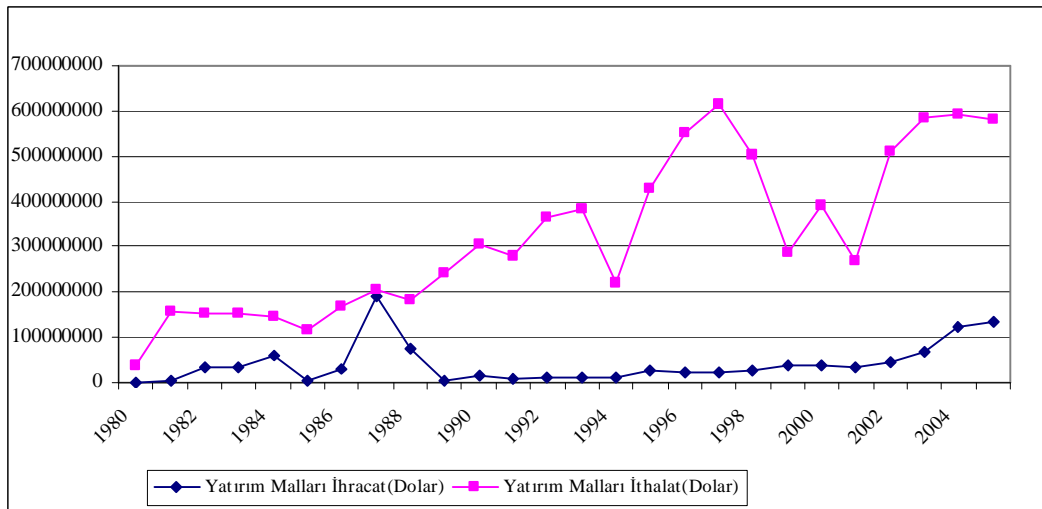
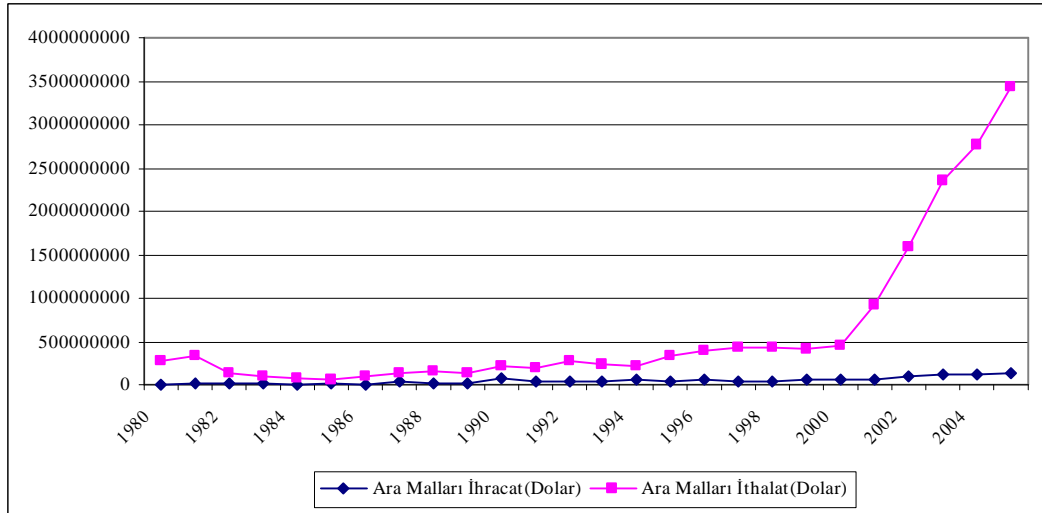
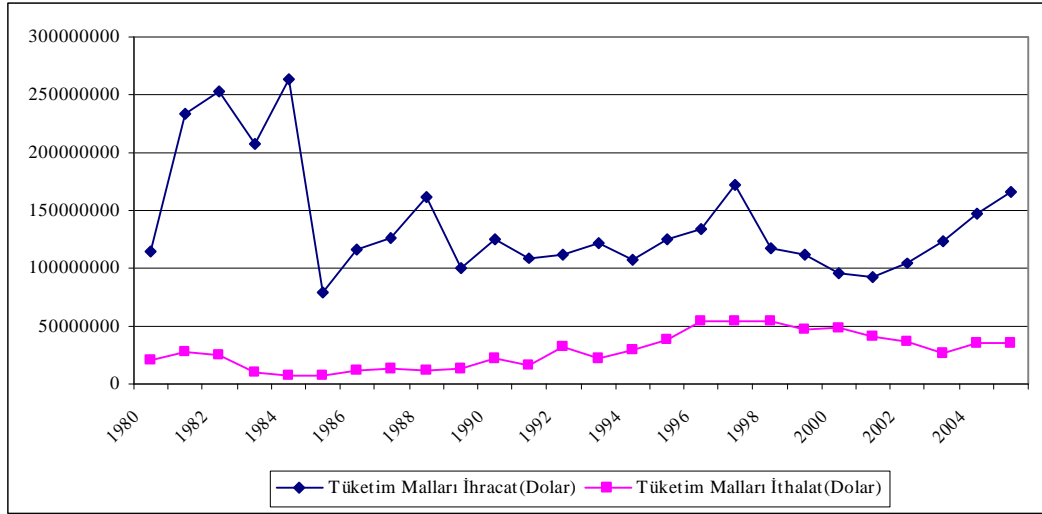

**Kaynak:** TÜİK İSIC Rev2-4 Sınıflandırmasına Göre Yapılan Kendi Hesaplarımız

Ek 40: 1980-2005 Türkiye-Meksika İmalat Sanayi İthalatında İmalat Sanayi Sektörlerinin Oransal Dağılımı																											
	1980	1981	1982	1983	1984	1985	1986	1987	1988	1989	1990	1991	1992	1993	1994	1995	1996	1997	1998	1999	2000	2001	2002	2003	2004	2005	
<b>A.Genellikle Tüketim Malları</b>	0,00	0,00	0,00	0,00	0,00	0,03	0,00	0,03	0,16	0,00	0,00	0,00	0,01	0,05	0,02	0,31	0,63	0,04	0,05	0,06	0,03	0,03	0,02	0,01	0,01	0,01	
1.Gıda ve İçecek Ürünleri	0,00	0,00	0,00	0,00	0,12	1,00	0,00	0,12	0,01	0,00	0,00	0,00	0,78	0,46	0,41	0,84	0,99	0,25	0,26	0,44	0,79	0,29	0,14	0,03	0,48	0,58	
Tütün Ürünleri	0,00	0,00	0,00	0,00	0,00	0,00	0,00	0,00	0,00	0,00	0,00	0,00	0,00	0,00	0,00	0,00	0,00	0,00	0,00	0,00	0,00	0,00	0,00	0,00	0,00	0,00	
3.Tekstil Ürünleri	0,00	0,00	0,00	0,00	0,88	0,00	0,88	0,00	0,99	1,00	1,00	0,85	0,14	0,54	0,58	0,16	0,01	0,38	0,21	0,28	0,17	0,62	0,76	0,59	0,40	0,20	
4.Giyim Eşyası	0,00	0,00	0,00	0,00	0,00	0,00	0,00	0,00	0,00	0,00	0,00	0,00	0,05	0,00	0,00	0,00	0,00	0,33	0,47	0,28	0,04	0,08	0,04	0,22	0,09	0,13	
5.Deri, Baval, Ayakkabı	0,00	0,00	0,00	0,00	0,00	0,00	0,00	0,00	0,00	0,00	0,00	0,15	0,02	0,00	0,01	0,00	0,00	0,04	0,06	0,00	0,00	0,01	0,05	0,00	0,00	0,06	
6.Mobilya, Diğer İmalat	0,00	0,00	0,00	0,00	0,00	0,00	0,00	0,00	0,00	0,00	0,00	0,00	0,00	0,00	0,00	0,00	0,00	0,00	0,00	0,00	0,00	0,00	0,01	0,16	0,02	0,03	
<b>B.Genellikle Ara Malları</b>	0,94	0,99	1,00	0,99	0,96	0,93	0,98	0,95	0,79	0,72	0,89	0,91	0,82	0,87	0,86	0,66	0,34	0,84	0,79	0,80	0,77	0,61	0,66	0,69	0,39	0,26	
7.Ağaç ve Mantar Ürünleri	0,00	0,00	0,00	0,00	0,00	0,00	0,00	0,00	0,00	0,00	0,00	0,00	0,00	0,00	0,00	0,00	0,00	0,00	0,00	0,00	0,00	0,00	0,00	0,00	0,00	0,00	
8.Kağıt ve Kağıt Ürünleri	0,00	0,00	0,00	0,00	0,00	0,00	0,00	0,00	0,01	0,04	0,00	0,00	0,00	0,00	0,01	0,07	0,01	0,01	0,01	0,02	0,11	0,03	0,02	0,02	0,03	0,01	
9.Basım ve Yayım	0,00	0,00	0,00	0,00	0,00	0,00	0,00	0,00	0,00	0,00	0,00	0,00	0,00	0,00	0,00	0,00	0,00	0,00	0,00	0,00	0,00	0,00	0,00	0,00	0,00	0,00	
10.Kimyasal Ürünler	1,00	1,00	1,00	0,98	0,19	0,78	0,98	0,76	0,99	0,96	0,91	0,58	0,77	0,86	0,91	0,90	0,93	0,93	0,74	0,96	0,82	0,87	0,95	0,93	0,89	0,89	
11.Kok Kömürü ve Petrol Ür.	0,00	0,00	0,00	0,00	0,00	0,00	0,00	0,00	0,00	0,00	0,00	0,24	0,00	0,00	0,00	0,00	0,00	0,00	0,00	0,00	0,00	0,00	0,00	0,00	0,00	0,00	
12.Plastik ve Kauçuk Ür.	0,00	0,00	0,00	0,00	0,00	0,00	0,00	0,00	0,00	0,00	0,00	0,00	0,00	0,00	0,00	0,00	0,01	0,00	0,00	0,01	0,02	0,02	0,02	0,01	0,03	0,03	
13.Metalik Olm. Diğ. Min. Ür.	0,00	0,00	0,00	0,00	0,00	0,00	0,00	0,00	0,00	0,00	0,02	0,03	0,04	0,02	0,02	0,01	0,01	0,02	0,01	0,01	0,01	0,02	0,00	0,00	0,01	0,02	
14.Ana Metal Sanayi	0,00	0,00	0,00	0,02	0,81	0,22	0,02	0,24	0,00	0,00	0,08	0,15	0,19	0,12	0,06	0,02	0,05	0,03	0,23	0,00	0,03	0,07	0,01	0,04	0,03	0,05	
<b>C.Genellikle Yatırım Malları</b>	0,06	0,01	0,00	0,01	0,04	0,03	0,02	0,02	0,06	0,28	0,11	0,09	0,17	0,09	0,12	0,03	0,03	0,12	0,16	0,14	0,20	0,36	0,32	0,30	0,59	0,73	
15.Metal Eşya Sanayi	0,00	0,00	0,00	0,00	0,00	0,00	0,00	0,00	0,13	0,04	0,22	0,26	0,43	0,50	0,41	0,45	0,22	0,12	0,15	0,10	0,03	0,01	0,01	0,00	0,00	0,01	
16.Makine ve Teçhizat İm.	0,88	0,00	0,00	0,00	0,00	0,00	0,67	0,00	0,25	0,02	0,24	0,02	0,02	0,01	0,22	0,02	0,12	0,10	0,17	0,32	0,11	0,09	0,04	0,11	0,17	0,15	
17.Büro,Muhs. Bilgi İşl. Mak.	0,00	0,80	0,66	0,56	0,06	0,23	0,31	0,33	0,54	0,12	0,23	0,40	0,29	0,18	0,10	0,14	0,21	0,19	0,22	0,12	0,32	0,54	0,40	0,30	0,23	0,17	
18.Elektrikli Mak. Ve Cihaz	0,00	0,00	0,00	0,35	0,92	0,77	0,01	0,23	0,07	0,11	0,05	0,12	0,23	0,26	0,18	0,23	0,16	0,44	0,38	0,20	0,29	0,22	0,33	0,39	0,48	0,14	
19.Motorlu Kara Taşıtları	0,12	0,20	0,34	0,09	0,03	0,00	0,01	0,16	0,01	0,01	0,08	0,01	0,03	0,01	0,01	0,01	0,01	0,07	0,02	0,10	0,13	0,04	0,03	0,04	0,04	0,47	
20.Diğer Ulaşım Araçları	0,00	0,00	0,00	0,00	0,00	0,00	0,00	0,00	0,00	0,00	0,00	0,00	0,00	0,00	0,00	0,00	0,00	0,00	0,00	0,00	0,00	0,00	0,00	0,00	0,00	0,00	
21.Tıbbi Hassas Op. Saat	0,00	0,00	0,00	0,00	0,00	0,00	0,00	0,29	0,00	0,70	0,18	0,19	0,00	0,04	0,08	0,15	0,28	0,08	0,05	0,16	0,11	0,11	0,19	0,16	0,09	0,06	
<b>TOPLAM</b>	1,00	1,00	1,00	1,00	1,00	1,00	1,00	1,00	1,00	1,00	1,00	1,00	1,00	1,00	1,00	1,00	1,00	1,00	1,00	1,00	1,00	1,00	1,00	1,00	1,00	1,00	
<b>Kaynak:</b> TÜİK İmalat Sanayi Rev2-4 Verilerine Göre Yapılan Kendi Hesaplamamız																											

Ek 41: 1980-2005 Türkiye-Meksika İmalat Sanayi İhracatında İmalat Sanayi Sektörlerinin Oransal Dağılımı																										
	1980	1981	1982	1983	1984	1985	1986	1987	1988	1989	1990	1991	1992	1993	1994	1995	1996	1997	1998	1999	2000	2001	2002	2003	2004	2005
<b>A.Genellikle Tüketim Malları</b>	1,00	1,00	0,06	0,00	0,93	1,00	0,00	0,18	0,17	0,48	0,86	0,04	0,21	0,18	0,13	0,25	0,15	0,28	0,20	0,19	0,20	0,19	0,24	0,27	0,09	0,09
1.Gıda ve İçecek Ürünleri	0,00	0,86	0,00	0,00	0,00	0,80	0,00	0,00	0,75	0,00	0,00	0,03	0,15	0,12	0,03	0,00	0,23	0,05	0,05	0,01	0,01	0,00	0,13	0,19	0,15	0,15
Tütün Ürünleri	1,00	0,00	0,00	0,00	0,00	0,00	0,00	0,00	0,00	0,00	0,00	0,00	0,00	0,00	0,00	0,11	0,00	0,00	0,00	0,00	0,00	0,00	0,00	0,00	0,00	0,00
3.Tekstil Ürünleri	0,00	0,14	1,00	0,00	1,00	0,20	0,00	1,00	0,24	0,55	0,83	0,70	0,80	0,80	0,88	0,86	0,70	0,89	0,90	0,93	0,93	0,89	0,61	0,45	0,45	0,53
4.Giyim Eşyası	0,00	0,00	0,00	0,00	0,00	0,00	0,00	0,00	0,01	0,39	0,17	0,26	0,05	0,07	0,08	0,03	0,08	0,04	0,05	0,05	0,06	0,07	0,10	0,16	0,20	0,12
5.Deri, Baval, Ayakkabı	0,00	0,00	0,00	0,00	0,00	0,00	0,00	0,00	0,00	0,06	0,00	0,02	0,00	0,00	0,00	0,00	0,00	0,01	0,00	0,00	0,00	0,00	0,00	0,02	0,01	0,01
6.Mobilya, Diğer İmalat	0,00	0,00	0,00	0,00	0,00	0,00	0,00	0,00	0,00	0,00	0,00	0,00	0,00	0,00	0,01	0,00	0,00	0,00	0,00	0,00	0,00	0,00	0,17	0,18	0,20	0,20
<b>B.Genellikle Ara Malları</b>	0,00	0,00	0,94	0,99	0,07	0,00	0,00	0,82	0,67	0,10	0,05	0,94	0,77	0,75	0,79	0,12	0,10	0,08	0,24	0,22	0,25	0,42	0,29	0,08	0,11	0,20
7.Ağaç ve Mantar Ürünleri	0,00	0,00	0,00	0,00	0,00	0,00	0,00	0,00	0,00	0,00	0,00	0,00	0,00	0,00	0,00	0,00	0,00	0,00	0,00	0,00	0,00	0,01	0,00	0,00	0,00	0,00
8.Kağıt ve Kağıt Ürünleri	0,00	0,00	0,00	0,00	0,00	0,00	0,00	0,00	0,00	0,00	0,00	0,00	0,00	0,00	0,00	0,00	0,00	0,00	0,00	0,00	0,00	0,00	0,00	0,01	0,00	0,00
9.Basım ve Yayım	0,00	0,00	0,00	0,00	0,00	0,00	0,00	0,00	0,00	0,00	0,00	0,00	0,00	0,00	0,00	0,00	0,00	0,00	0,00	0,00	0,00	0,00	0,00	0,01	0,00	0,00
10.Kimyasal Ürünler	0,00	0,00	0,00	0,98	1,00	0,00	0,00	0,90	0,02	0,00	0,00	0,00	0,00	0,02	0,27	0,26	0,58	0,17	0,26	0,14	0,34	0,27	0,07	0,42	0,03	0,02
11.Kök Kömürü ve Petrol Ür.	0,00	0,00	0,00	0,00	0,00	0,00	0,00	0,00	0,00	0,00	0,00	0,00	0,00	0,00	0,00	0,00	0,00	0,00	0,00	0,00	0,00	0,00	0,00	0,00	0,00	0,55
12.Plastik ve Kauçuk Ür.	0,00	0,00	0,00	0,00	0,00	0,00	0,00	0,02	0,98	1,00	0,76	0,00	0,00	0,00	0,03	0,00	0,01	0,04	0,06	0,02	0,02	0,02	0,06	0,13	0,05	0,04
13.Metalik Olm. Diğ. Min. Ür.	0,00	0,00	1,00	0,00	0,00	0,00	0,00	0,07	0,00	0,00	0,24	0,02	0,06	0,12	0,06	0,42	0,08	0,11	0,06	0,01	0,05	0,02	0,03	0,40	0,05	0,05
14.Ana Metal Sanayi	0,00	0,00	0,00	0,02	0,00	0,00	0,00	0,00	0,00	0,00	0,00	0,98	0,92	0,59	0,68	0,00	0,70	0,58	0,79	0,63	0,66	0,88	0,84	0,04	0,87	0,34
<b>C.Genellikle Yatırım Malları</b>	0,00	0,00	0,00	0,01	0,00	0,00	0,00	0,00	0,15	0,42	0,09	0,02	0,02	0,08	0,07	0,63	0,75	0,63	0,56	0,59	0,54	0,39	0,47	0,65	0,80	0,72
15.Metal Eşya Sanayi	0,00	0,00	0,00	0,00	0,00	0,00	0,00	0,00	1,00	0,02	0,20	0,29	0,00	0,02	0,08	0,00	0,00	0,14	0,36	0,09	0,14	0,38	0,08	0,04	0,01	0,02
16.Makine ve Teçhizat İm.	0,00	0,00	0,00	0,00	0,00	0,00	0,00	0,00	0,00	0,98	0,70	0,71	0,93	0,76	0,56	0,05	0,06	0,05	0,07	0,18	0,24	0,20	0,15	0,18	0,07	0,10
17.Büro,Muhs. Bilgi İşl. Mak.	0,00	0,00	0,00	0,56	0,00	0,00	0,00	0,00	0,00	0,00	0,00	0,00	0,00	0,16	0,01	0,00	0,00	0,00	0,01	0,00	0,00	0,00	0,00	0,00	0,00	0,00
18.Elektrikli Mak. Ve Cihaz	0,00	0,00	0,00	0,35	0,00	0,00	0,00	0,00	0,00	0,00	0,10	0,00	0,07	0,00	0,01	0,00	0,00	0,07	0,06	0,36	0,31	0,06	0,13	0,02	0,00	0,01
19.Motorlu Kara Taşıtları	0,00	0,00	0,00	0,09	0,00	0,00	0,00	0,00	0,00	0,00	0,00	0,00	0,00	0,06	0,18	0,93	0,92	0,72	0,50	0,36	0,26	0,31	0,59	0,68	0,84	0,86
20.Diğer Ulaşım Araçları	0,00	0,00	0,00	0,00	0,00	0,00	0,00	0,00	0,00	0,00	0,00	0,00	0,00	0,00	0,00	0,00	0,00	0,00	0,00	0,00	0,00	0,00	0,00	0,00	0,05	0,00
21.Tıbbi Hassas Op. Saat	0,00	0,00	0,00	0,00	0,00	0,00	0,00	0,00	0,00	0,00	0,00	0,00	0,00	0,00	0,17	0,01	0,01	0,01	0,01	0,01	0,04	0,06	0,05	0,09	0,02	0,01
<b>TOPLAM</b>	1,00	1,00	1,00	1,00	1,00	1,00	1,00	1,00	1,00	1,00	1,00	1,00	1,00	1,00	1,00	1,00	1,00	1,00	1,00	1,00	1,00	1,00	1,00	1,00	1,00	1,00

Kaynak:TUIK İmalat Sanayi Rev2-4 Verilerine Göre Yapılan Kendi Hesaplamalarımız

### Ek 42: 1980-2005 Türkiye-Meksika İmalat Sanayi Dış Ticareti

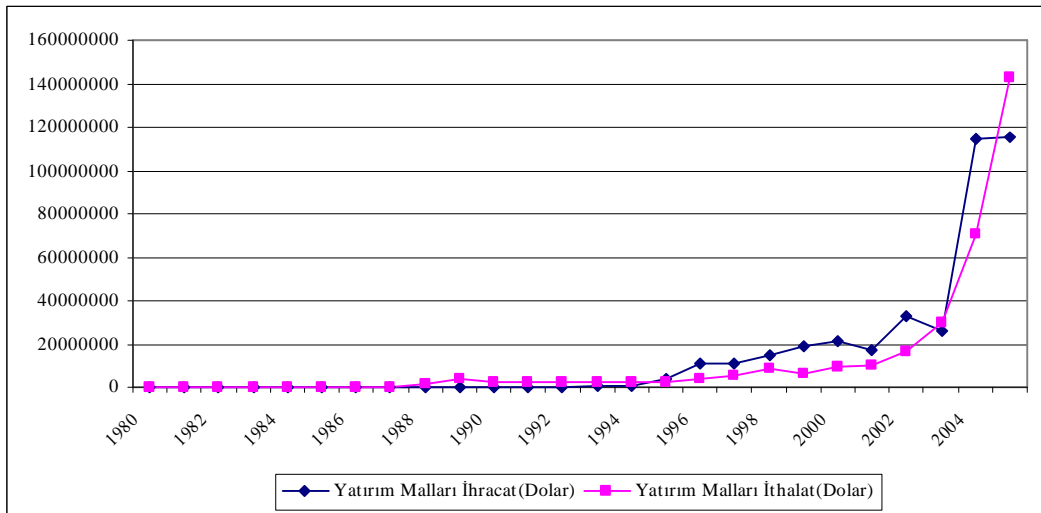
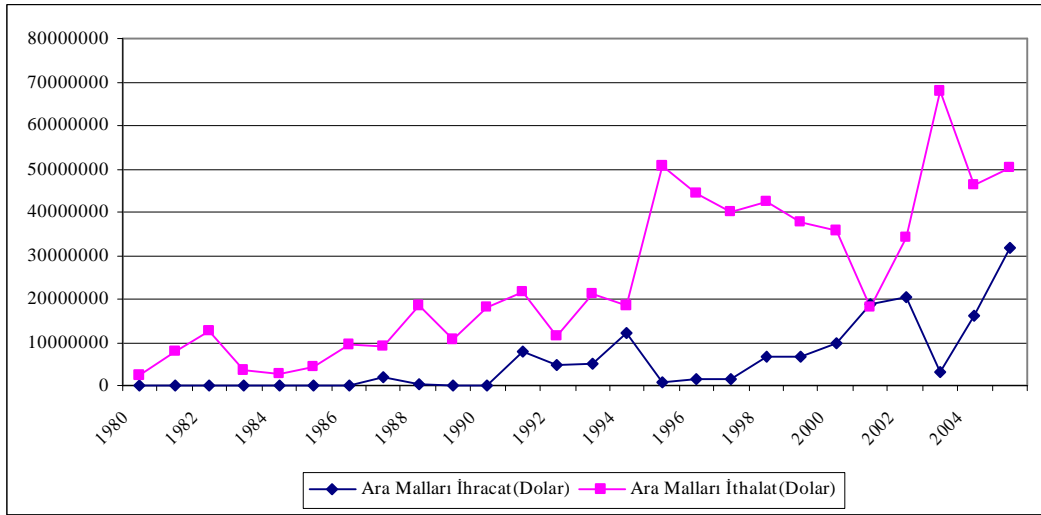
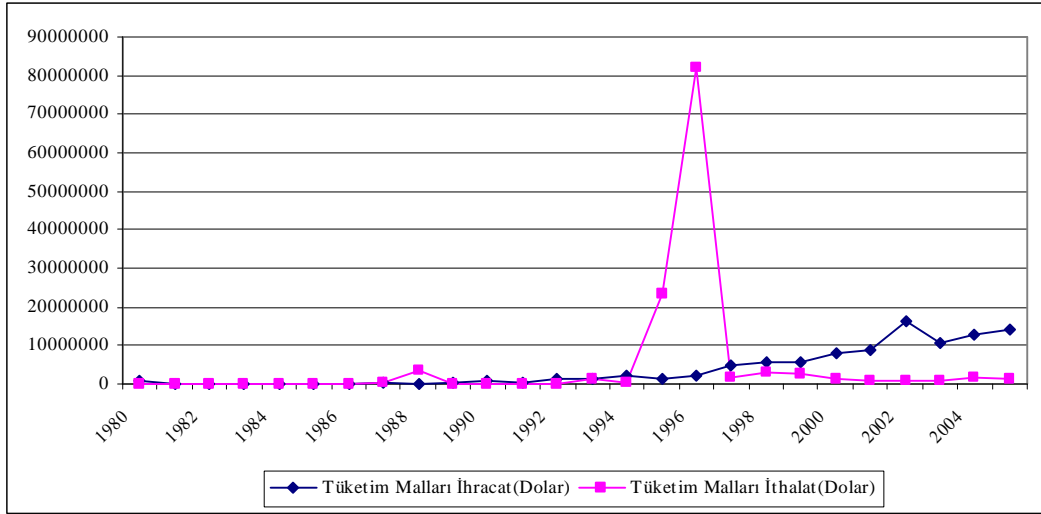

**Kaynak:** TÜİK İSIC Rev2-4 Sınıflandırmasına Göre Yapılan Kendi Hesaplamalarımız

## KAYNAKÇA

- Aktan, C. C., Vural, Y.İ.,(2004), *Rekabet Gücü Ve Türkiye*, Ankara:Türkiye İşveren Sendikaları Konfederasyonu Yayınları.
- Bağımsız Sosyal Bilimciler Grubu,(2007),2007 İlyazında Dünya Ve Türkiye Ekonomisine Bakış, <http://www.bagimsizsosyalbilimciler.org>, (14.08.2007).
- Balkır, C .,(1996), “Avrupa Topluluğu’nun Ticaret Politikası Ve Türkiye’nin Tam Üyeliğinde Karşılaşılacak Sorunlar”,*Gümrük Birliği Sürecinde Politikalar Ve Uygulamalar Semineri*,111-144, Türkiye Cumhuriyet Merkez Bankası,24-25 Haziran 1996.
- Berksoy, T.,Boratav, K.,(1993), *Türkiye’de Sanayileşmenin Yeni Boyutları ve KİT’ler*,İstanbul:Gökhan Matbaacılık.
- Boratav, K.,(2003), *Türkiye İktisat Tarihi*,Ankara:İmge Kitabevi.
- Ceylan, C.,(2003),”Avrupa Birliği”,Derl.:E. Koban, (*Dış Ticaret Eğitimi*),ss.178-210.
- Dağdemir, E.U.,(1998), “Orta ve Doğu Avrupa Ülkeleri İle Türkiye’nin Avrupa Birliğine Tam Üyeliklerinin Avrupa Birliği’nin Bütünleşme Ve Genişleme Dinamikleri Yönüyle Değerlendirilmesi”, İstanbul: İktisadi Kalkınma Vakfı Yayınları.
- Ertürk, E.,(1998),*İktisadi Birleşmeler Teorisi*,Bursa:Alfa Basım Yayım.
- Erzan, R.,Filiztekin, A.,Zenginobuz, Ü.,(2007), “AB ile Gümrük Birliğinin İmalat Sanayine Etkileri”, Türkiye Ekonomi Politikaları Araştırma Vakfı Yayınları, Ankara, ss.9- 58.
- Eser, K., Eser, U.,(1995),*Türkiye’de Sanayi Sektörünün Yapısı ve Gelişme Eğilimi Kamu ve Özel Sektör Ayırımında Nicel Bir Çözümleme*, Ankara: Türk Harb-İş Sendikası Yayınları.
- Gujarati.,(2004),*Basic Econometrics*, McGraw-Hill Companies.
- İktisadi Kalkınma Vakfı Yayınları, (2004),*Gümrük Birliği’nin Türkiye Ekonomisine Etkileri*,Yayın No:179,İstanbul.
- Karluk, S.R.,(1997), *Gümrük Birliği Dönemecinde Türkiye Gümrük Birliği*

*Getirdi Ne Götürdü ?*, Ankara: Turhan Kitabevi.

- Karluk, S.R.,(2003), *Avrupa Birliği Ve Türkiye*, İstanbul:Beta Yayınevi.
- Kavrakoğlu, İ.,Gedik, S., Balkır, M.,(2002), *Rekabet Stratejileri ve Türk Sanayisi*, İstanbul: Türkiye Sanayici ve İşadamları Derneği Yayınları.
- Kazgan, G., (1999), *Tanzimattan XXI. Yüzyıla Türkiye Ekonomisi*, İstanbul:Altın Kitaplar Yayınevi.
- Kılıç, R.,(2002), *Türkiye-AB İlişkileri ve Gümrük Birliği*, Ankara: Siyasal Kitabevi.
- Kılıç, R.,(2002), *Türkiye-AB İlişkileri ve Gümrük Birliği*,(gözden geçirilmiş baskı), Ankara: Siyasal Kitabevi.
- Manisalı, E.,(1995), *Gümrük Birliğinin Siyasal ve Ekonomik Bedeli*, İstanbul: Bağlam Yayıncılık.
- Manisalı, E.,(2006), *Türkiye'nin Askersiz İşgali:Gümrük Birliği*, İstanbul: Truva Yayınları.
- Mathieu, J.L,(2006),*Avrupa Birliği*,(Çev.İ. Yerguz),Ankara:Dost Kitabevi
- Mcdonald, F.,(1999), "Marcet Integration in the European Union",  
Derl.:F. Mcdonald, S. Dearden, (*European Economic Integration*), ss.34-56.
- Mercül, A.,(2002), "Ekonomik Ve Parasal Birlik Sürecindeki Gelişmeler Ve Türkiye", Derl.:M. Aykaç, Z. Parlak, (*Tüm Yönleriyle Türkiye Avrupa Birliği İlişkileri*), ss.211-267.
- Morgil, O.,(1996), "Avrupa Topluluğu'nun Sanayi Politikası Ve Türkiye'nin Tam Üyeliği Üzerine Etkileri", *Gümrük Birliği Sürecinde Politikalar Ve Uygulamalar Semineri*,147-174, Türkiye Cumhuriyet Merkez Bankası,24-25 Haziran 1996.
- Özbey, F.R.,(2000) "Türk Sanayileşme Sürecinde Bütünleştirilmiş Strateji",  
*Afyon Kocatepe Üniversitesi Hakemli Dergisi*,c.2,ss.75-93.
- Özkale, N.L., Karaman, F. N.,(2006),"Gümrük Birliği'nin Statik Etkileri",  
*Uluslar arası Ekonomi ve Dış Ticaret Politikaları*, c.1,ss.117-138.
- Özel İhtisas Komisyonları-Türkiye Avrupa Birliği İlişkileri, Otomotiv Sektörü,

<http://plan8.dpt.gov.tr/ab/otomotiv.html>,(15.08.2007).

Palabıyık, S., Yıldız, A., (2006), *Avrupa Birliđi*, Ankara:ODTÜ Yayıncılık.

Seyidođlu, H.,(1999), *Uluslar arası İktisat Teori Politika Ve Uygulama*, İstanbul:Turhan Kitabevi.

Sođuk, H.,Gümrük Birliđi'nin Türkiye Ekonomisine Etkileri,  
[www.dpt.gov.tr](http://www.dpt.gov.tr),(18.04.2007).

Taşkın, F.,(2007), “2000’lerde Türk Otomotiv Sektörü”, Türkiye Ekonomi Politikaları Araştırma Vakfı Yayınları, Ankara, ss.103- 112.

T.C. Başbakanlık Devlet Planlama Teşkilatı,(2005),Dokuzuncu Beş Yıllık Kalkınma Planı Rekabet Hukuku ve Politikaları Özel İhtisas Komisyonu RaporuTaslađı,[http://plan9.dpt.gov.tr/oik03\\_rekabethukuku/raportaslagi22112005.pdf](http://plan9.dpt.gov.tr/oik03_rekabethukuku/raportaslagi22112005.pdf),(20.04.2007)

T.C. Başbakanlık Devlet Planlama Teşkilatı,(2003),AB Üyeliđi'ne Dođru Türkiye'nin Sanayi Politikası,  
<http://ekutup.dpt.gov.tr/sanayi/tr2003ab.pdf>,(20.04.2007).

T.C. Başbakanlık Devlet Planlama Teşkilatı, (1995), *Yedinci Beş Yıllık Kalkınma Planı Özel İhtisas Komisyonu Raporu*, Ankara.

T.C. Başbakanlık Dış Ticaret Müsteşarlıđı,(1999), *Avrupa Birliđi Ve Türkiye*, Ankara.

T.C. Başbakanlık Dış Ticaret Müsteşarlıđı, Avrupa Birliđi Ortak Ticaret Politikası, <http://www.dttm.gov.tr> , (27.05.2007).

T.C. Başbakanlık Dış Ticaret Müsteşarlıđı, Avrupa Birliđi Ortak Ticaret Politikası, <http://www.dttm.gov.tr> , (27.05.2007).

T.C. Başbakanlık Dış Ticaret Müsteşarlıđı, Türkiye Dış Ticaret Stratejisi (2005-2023),<http://www.dtm.gov.tr/dtmadmin/upload/EAD/DisTicaretDegerelendirmeDb/Strateji.doc>,(20.04.2007)

Tezok, F.,(2003), *Avrupa Birliđi'nizi Nasıl Alırdınız?*, İstanbul: Buke Kitapları.

Töre, N.,(2001), “Türkiye Avrupa Birliđi İlişkileri”,Derl.:A. Şahinöz,(*Türkiye Ekonomisi Sektörel Analiz*), ss.491-514.

- Türkiye Sanayici Ve İşadamları Derneği,(2002),*Yeni Rekabet Stratejileri ve Türkiye*,İstanbul:Lebib Yalkın Yayım Ve Basım İşleri.
- Türkiye İşveren Sendikaları Konfederasyonu Resmi İnternet Sitesi,(2007),Yıllar İtibariyleTürkiye'nin Dünya Rekabet Gücü Sıralamasındaki Yeri, [www.tisk.org.tr](http://www.tisk.org.tr),(27.02.2007).
- Uludağ, İ., Arıcan, E., (2003), *Türkiye Ekonomisi*, İstanbul:Der Yayınları.
- Uyar, Ş.,(2003),”Avrupa Birliği”,Derl.:E. Koban, (Dış Ticaret Eğitimi),ss.153-176  
176.
- Uyanusta, E.,(2005),*Avrupa Birliği'nin Rekabet Politikası*,İstanbul:İktisadi Kalkınma Vakfı Yayınları.
- Uyanusta, E.,(2005),*Avrupa Birliği'nin Sanayi Politikası*,İstanbul:İktisadi Kalkınma Vakfı Yayınları.
- Ülger, İ.K.,(2003), *Avrupa Birliği El Kitabı*, Ankara.: Seçkin Yayıncılık.
- Vakıfbank, (1994), “*Gümrük Birliği'nin Türkiye Ekonomisine Muhtemel Etkileri*” ,Ankara: Ajans Türk Matbaacılık T.A.Ş.
- Yeldan, E.,(2005), *Küreselleşme Sürecinde Türkiye Ekonomisi*, İstanbul:İletişim Yayınları.
- Yeldan, E.,(2007), Kağıttan Kuleler, Cumhuriyet Gazetesi,ss.13,(03.10.2007).
- Yükseler, Z., Türkan, E.,(2006),Türkiye'nin Üretim Ve Dış Ticaret Yapısında Dönüşüm:Küresel Yönelimler Ve Yansımalar, TUSİAD-Koç Üniversitesi Ekonomik Araştırma Forumu, [http://eaf.ku.edu.tr/calisma\\_raporlari](http://eaf.ku.edu.tr/calisma_raporlari).

**ÖZGEÇMİŞ**

Adı Soyadı : Özge KORKANKORKMAZ  
Doğum Yeri-Yılı : Bingöl-31-12-1980  
Adres : GMK BUL. Akkent Mah. Deniz Apt. 8/38  
: Mersin

Email : [ozgekorkankorkmaz@hotmail.com](mailto:ozgekorkankorkmaz@hotmail.com)  
Tel (İş) : 324-337-42-45 (Dahili 169)  
Tel (Cep) : 505-237-88-30

Eğitim Durumu :  
Çukurova Üniversitesi, Sosyal Bilimler Enstitüsü, İktisat Ana Bilim Dalı  
Yüksek Lisans : (2007)

Lisans : Mersin Üniversitesi İktisadi ve İdari Bilimler Fakültesi İktisat Bölümü (2001)

Lise : Bingöl Lisesi (1997), Bingöl

Yabancı Dil : İngilizce

İş Deneyimi : Mersin Vergi Dairesi Başkanlığı, Vergi Denetmen Yardımcısı, 2005.....