

T.C.  
AKDENİZ ÜNİVERSİTESİ



**“YURT” KAVRAMININ YÖRÜK KÜLTÜRÜNDE “YER’E” DÖNÜŞMESİ:  
SERİK YÖRÜKLERİ ÖRNEĞİ**

**Alperen AK**

**FEN BİLİMLERİ ENSTİTÜSÜ**

**MİMARLIK**

**ANABİLİM DALI**

**YÜKSEK LİSANS**

**HAZİRAN 2022**

**ANTALYA**

T.C.  
AKDENİZ ÜNİVERSİTESİ



**“YURT” KAVRAMININ YÖRÜK KÜLTÜRÜNDE “YER’E” DÖNÜŞMESİ:  
SERİK YÖRÜKLERİ ÖRNEĞİ**

**Alperen AK**

**FEN BİLİMLERİ ENSTİTÜSÜ**

**MİMARLIK**

**ANABİLİM DALI**

**YÜKSEK LİSANS**

**HAZİRAN 2022**

**ANTALYA**

**T.C.**  
**AKDENİZ ÜNİVERSİTESİ**  
**FEN BİLİMLERİ ENSTİTÜSÜ**

**“YURT” KAVRAMININ YÖRÜK KÜLTÜRÜNDE “YER’E” DÖNÜŞMESİ:  
SERİK YÖRÜKLERİ ÖRNEĞİ**

**Alperen AK**  
**MİMARLIK**  
**ANABİLİM DALI**  
**YÜKSEK LİSANS**

Bu tez 28/06/2022 tarihinde jüri tarafından oybirliği ile kabul edilmiştir.

Dr. Öğr. Üyesi İbrahim BAKIR (Danışman)

Prof. Dr. Kemal Reha KAVAS

Prof. Dr. Sıdıka ÇETİN

## ÖZET

### “YURT” KAVRAMININ YÖRÜK KÜLTÜRÜNDE “YER’E” DÖNÜŞMESİ: SERİK YÖRÜKLERİ ÖRNEĞİ

Alperen AK

Yüksek Lisans Tezi, Mimarlık Anabilim Dalı

Danışman: Dr. Öğr. Üyesi İbrahim BAKIR

Haziran 2022; 60 sayfa

Sınırsız boşluk, mimarlığın varlığı ile birlikte insanlar için elverişli hale gelmiştir. Bu durum boşluğun mimarlık aracılığı ile insanlar için fiziksel olarak tanımlanmasıyla mümkündür. Tanımlanan mekân, insanların sürekli olarak etkileşime girebilecekleri ve varlıkları ile bütünleşebilecek bir hacmi açığa çıkarmaktadır. Bütünleşen yapısı ile mekân, insanlar için fiziksel bir alanı belirtirken bu alanın sınırları insanlar tarafından duyular aracılığı ile algılanan değişken bir yapıyı tanımlamaktadır. Algılanan çevre üzerindeki yaşam ve deneyimlerin ifadesi olan mekân, yer kavramının tanımını başlatmaktadır. Yer, karşılık olarak fiziksel bir lokasyonu belirtmekle birlikte yapı bir çevrenin ötesinde farklı bir şekilde zihindeki soyut bir tanımlı da içermektedir. Yer olma, mekânın fiziksel bir çevre oluşturmasından farklı olarak insanın deviniminde duyular yardımıyla algılanarak anlam ifade etmektedir. Mekânın algısal boyutu insan için bulunduğu yer ile bağına kuvvetlendirmektedir. Bağ, mekân ve insan etkileşiminde kültürel yapı ile kimlikli bir yeri oluşturmaktadır. Modernleşmenin getirmiş olduğu yok- yer kavramı, yapı bir çevrede gelip geçilen ve anlam ifade etmeyen alanları temsil ederken inşa edilen bir mekânın yer olması için fiziksel çevrenin yeterli olmadığının göstergesidir. Bu çerçevede mekân, iskân edilmek üzere insan yaşamı ile bütünleşerek yer tanımını kuvvetlendirmektedir.

Yörüklerin tuttukları yurtlarının yere yaklaşımı dikkat çekmektedir. Günümüzde sosyokültürel faaliyetleri çerçevesinde konargöçer yaşam sürmekte olan Yörüklerin yurt yerleşimlerinin mekân kurgusu değerlendirme açısından zengin bir altyapıya sahiptir. Yurt, Yörükler için farklı ölçeklerde mekânları sınırlandırması yanında fiziksel alanın ötesinde soyut olarak zihinde ait olunan bir yeri temsil etmektedir. Konargöçerler yurtlarında kalıcı bir yapıda olmamalarına rağmen yerin ifade edilmesi ve yorumlanması için farklı temeller içermektedir. Çalışmada “Yörüklerin göç ettikleri yerlerin yurdu tanımlaması mı yoksa yaşam ile bütünleşen yurdun bir yer mi olması?” tartışma için önemli bir başlangıçtır. Yer kavramının görüşlere bağlı tanımlanmasının yanında Serik Yörüklerinin yurt yerleşimlerinin yaşam biçimleri, kültürleri ve doğal çevre ile bütününün incelenmesi çalışmanın genel kapsamını oluşturmaktadır. Kültürün dışı vurumu olarak kaşımıza çıkan yurdun kalıcı bir temeli olmamasına rağmen yere bağlılığının insan ve mekân etkileşiminde incelenmesiyle birlikte literatüre dayalı yer kavramı ile ilişkilendirilerek yere olan bakış açısının tanımlanması ve kaybolmaya yüz tutan Yörük kültürünün bilimsel ortama aktarılması hedeflenmektedir.

**ANAHTAR KELİMELER:** Evsin, Eğrek, Karaçadır, Kuzuluk, Yer, Yok-Yer, Yörük, Yurt.

**JÜRİ:** Dr. Öğr. Üyesi İbrahim BAKIR

Prof. Dr. Kemal Reha KAVAS

Prof. Dr. Sıdıka ÇETİN



## **ABSTRACT**

### **TRANSFORMATION OF THE “HOMETOWN” CONCEPT INTO “DWELLING PLACE” IN YORUK CULTURE: THE SAMPLE OF SERIK YORUKS**

**Alperen AK**

**MSc Thesis in the Department of Architecture**

**Supervisor: Asst. Prof. Dr. İbrahim BAKIR**

**June 2022; 60 pages**

Borderless space has become sufficient for people with the presence of architecture. This is possible by placing the space physically for people through architecture. The defined space reveals a place where people can interact continuously and mutually integrate with its existence. Space, together with its integrated structure, the boundaries of this area defines a variable structure perceived by humans through the senses, while describing a physical area for humans. Space, which is the expression of life and experiences on the perceived environment, leads to an initiation on the definition of the concept of place. Place, in turn, while referring to a physical location also includes an abstract definition in the mind beyond a built environment. Being a dwelling place makes sense by being perceived with the help of the senses in the movements of human, more than the space forming a physical environment, around human. The perceptual dimension of the space consolidates the tie with the place for people. The tie creates a dwelling place identified in the cultural structure in the interaction of space and human. The concept of non-places brought up with the modernization is an indication that the physical environment is not enough for a built space to be a dwelling place, while representing the spaces that are passed through and labelled as no-sense in a built environment. In this framework, space while integrating with human life to be inhabited, strengthens the definition of the dwelling place.

The close relationship for the land where the Yoruks have settled to the dwelling place takes attention. The space-setup of the land settlements of the Yoruks, who are living a Yoruk life within the framework of their socio-cultural activities, has a rich infrastructure in terms of evaluation. For the Yoruks, the land does not only limit the spaces at different scales, but also represents a place where one feels himself belonging to in his mind, beyond the physical space. Although these seasonally settling and leaving people do not have a permanent structure in their homes, they contain different foundations for the expression and interpretation of the dwelling place. In the present study, it is an important start for discussion; "whether the dwelling places where the Yoruks migrated define the land, or is the land integrating with their life is the dwelling place?" Besides defining the concept of dwelling place based on opinions, examining the lifestyles, cultures and natural environment of the land settlements of Serik Yoruks constitute the general scope of the present study. Although the homeland coming in front of us as an outer expression of culture, does not have a permanent foundation, it is aimed to reveal the point of view to the dwelling place and transfer the disappearing Yoruk culture to the scientific environment while studying the tie to a dwelling place in human

and space interaction and associating this with the concept of place based on the architectural literature.

**KEYWORDS:** Evsin, Egrek, Bristle Tent, Lamb House, Dwelling Place, Non-places, Yoruk, Yoruk dormitory.

**COMMITTEE:** Asst. Prof. Dr. İbrahim BAKIR

Prof. Dr. Kemal Reha KAVAS

Prof. Dr. Sıdıka ÇETİN



## ÖNSÖZ

Tez çalışmasında ele alınan Serik Yörüklerinin kışla yurtları, doğuda Köprüçayı, batıda Aksu çayı, güneyde Akdeniz sahil şeridi, kuzeyde Isparta ve Burdur'a sınırı bulunan geniş bir alanda yerleşimi tanımlarken; yayla yurtları, Isparta Anamas silsilesi üzerinde bulunan yaylalarda yer almakta ve buralarda konargöçer olarak yaşamaya devam etmektedirler. Kışla, yazla, yayla ve güzle yurtları arasında hareketli yapılarını sürdüren Serik Yörükleri, kültürel olarak zengin bir altyapıya sahiptir ki bu durum mimari açıdan mekân kullanımlarına da yansımıştır. Fakat geçmişten gelen kültürel değerler korunmaya çalışılırken günümüz şartlarına uyum sağlama sürecinde bu değerlerin kaybolmaya başladığı görülmektedir. Serik ve Anamas yöreleri arasında yaşamlarına devam eden Yörüklerin gün geçtikçe kaybolmaya yüz tutan yerleşimleri ve kendilerine özgü mekânları üzerine yapılan araştırmalar ve elde dilen bulguların bilimsel ortama aktarılması gelecek çalışmalar için önem taşımaktadır.

Modern dönem ile birlikte tasarımların yer ile olan ilişkisi geri plana itilmeye başlanmıştır ki Yörüklerin yurtlarının yere olan bağlılığı günümüz tasarım anlayışına farklı bir bakış açısıyla mimari açıdan önemli temsiller içermektedir. Çalışmada Yörüklerin yurt yerleşimlerinin makro boyutta somut örnekler üzerinden yer kavramına dair görüşler çerçevesinde soyut bir kapsamda incelenerek tartışılması ve sağlıklı bir tespitinin yapılması hedeflenirken; yurt ve yer arasındaki ilişki üzerinden Yörüklerin yere bağlılığının açıklanması amaçlanmıştır.

Çalışma süreci boyunca desteğini esirgemeyen danışman hocam Dr. Öğr. Üyesi İbrahim Bakır'a teşekkür ederim. Ayrıca Yörüklerle ilgili başvuru kaynağım olup her türlü bilgi ve tecrübelerini benimle paylaşan babam Prof. Dr. Mehmet Ak yanında alanda çalışma yaparken gerekli fotoğrafları derlediğim hâlâ yörede konargöçer hayatı sürdüren Yusuf Yıldız, Ahmet Yıldız, Mehmet Yıldız, Mehmet Bulut, Ramazan Çevikbaş ile dedem Hüseyin Ak, amcalarım Ahmet Ak ve Ali Ak ile bunların ailelerine de ayrıca teşekkür ederim. Hayatımın her alanında desteğini ve sevgisini benden esirgemeyen annem Fatma Ak'a da müteşekkirim.

## İÇİNDEKİLER

ÖZET .....	i
ABSTRACT .....	iii
ÖNSÖZ .....	v
AKADEMİK BEYAN .....	viii
KISALTMALAR .....	ix
ŞEKİLLER DİZİNİ.....	x
1. GİRİŞ .....	1
1.1. Çalışmanın Amacı ve Kapsamı .....	3
1.2. Çalışmanın Yöntemi.....	4
2. KAYNAK TARAMASI .....	6
2.1. Mekânın Tanımlanmasına Yönelik Kaynaklar.....	6
2.2. Yerin Tanımlanmasına Yönelik Kaynaklar.....	11
2.2.1. Norberg-Schulz'a göre yer "yerin ruhu" .....	13
2.2.2. Auge'e göre yer "yok-yer" .....	14
2.2.3. Heidegger'e göre yeri "inşa etmek" ve "iskân etmek" .....	15
2.3. Yörüklerde Yurt Kavramı .....	17
2.4. Yörüklerde Mekân Kavramı.....	18
2.5. Bölüm Sonuçları.....	19
3. MATERYAL VE METOT .....	21
3.1. Materyal.....	21
3.1.1. Yörükler ve Yörüklük kavramı.....	21
3.2. Metot .....	24
4. BULGULAR VE TARTIŞMA .....	26
4.1. Yörüklerin Yaşam Biçimleri ve Mekân İlişkileri.....	27
4.1.1. Kışlada yaşam ve mekân .....	33
4.1.2. Yazlada yaşam ve mekân.....	38
4.1.3. Yaylada yaşam ve mekân .....	40
4.1.4. Güzlede yaşam ve mekân .....	47
4.2. Yurt Kavramının Yörük Kültürü Çerçevesinde Yere Dönüşmesi.....	49
5. SONUÇLAR .....	52
6. KAYNAKLAR .....	54

7. EKLER.....	59
7.1. Serik Yörükleri Hanelerinin Yerleşim Yerleri ve Hayvan Varlığı.....	59
7.2. Kavramlar .....	60
ÖZGEÇMİŞ	



## AKADEMİK BEYAN

Yüksek Lisans Tezi olarak sunduğum ““Yurt” Kavramının Yörük Kültüründe “Yer’e” Dönüşmesi: Serik Yörükleri Örneği” adlı bu çalışmanın, akademik kurallar ve etik değerlere uygun olarak yazıldığını belirtir, bu tez çalışmasında bana ait olmayan tüm bilgilerin kaynağını gösterdiğimi beyan ederim.

28/06/2022

Alperen AK

## KISALTMALAR

### Kısaltmalar

AKMED	: Suna & İnan Kır�a� Akdeniz Medeniyetleri Arařtırma Merkezi
Bkz.	: Bakınız
�ev.	: �eviren
Ed.	: Edit�r
Haz.	: Hazırlayan
MEB	: Mill� Eđitim Bakanlıđı
s.	: Sayfa
ss.	: Sayfa sayısı
TDK	: T�rk Dil Kurumu
TTK	: T�rk Tarih Kurumu
YEM	: Yapı-End�stri Merkezi

## ŞEKİLLER DİZİNİ

<b>Şekil 2. 1.</b> Anamas Çayır yaylası yurt ve oda kalıntısı (Karakoyunlu Yörüklerinden Ata Balık, 2021).....	17
<b>Şekil 3. 1.</b> Serik Yörükleri kışla ve yayla arası göç yolları ile yerleşimleri (Caltopo 2022) .....	23
<b>Şekil 4. 1.</b> Anamas Çayır yaylası çadır dikimi (Karakoyunlu Yörüklerinden Yusuf Yıldız, 1987) .....	29
<b>Şekil 4. 2.</b> Çadır iç mekânı (Soldaki Anamas Çayır yaylası Karakoyunlu Yörüklerinden Yusuf Yıldız çadırı, 2021; sağdaki Anamas Sorkun yaylası Töngüşlü Yörüklerinden Mehmet Ak çadırı, 1994).....	30
<b>Şekil 4. 3.</b> Üç direkli karaçadır plan şeması.....	31
<b>Şekil 4. 4.</b> Üç direkli karaçadır A-A kesiti.....	32
<b>Şekil 4. 5.</b> Çadır iç mekânı (Soldaki Anamas Kuzukulağı Töngüşlü Yörüklerinden Ahmet Ak çadırı, 2002; sağdaki Anamas Sorkun yaylası Töngüşlü Yörüklerinden Hüseyin Ak çadırı, 2008) .....	32
<b>Şekil 4. 6.</b> Kışla yurdu yerleşim şeması.....	34
<b>Şekil 4. 7.</b> Serik Gebiz Gökveliler kışla yurdu, ortada banyo, sağda ocaklık (Çakal Yörüklerinden Ramazan Çevikbaş, 2022) .....	34
<b>Şekil 4. 8.</b> Karaçadır örme çit sistem detayı şeması .....	35
<b>Şekil 4. 9.</b> Karaçadırdaki solda örme çit örneği, sağda dolak hasır örneği (Solda Karakoyunlu Yörüklerinden Halil Bulut, 1984; sağda Karakoyunlu Yörüklerinden Yusuf Yıldız çadırı, 1986) .....	35
<b>Şekil 4. 10.</b> Evsin planı ve kesiti.....	36
<b>Şekil 4. 11.</b> Evsin (Soldaki Serik Gebiz Gökveliler, Çakal Yörüklerinden Ramazan Çevikbaş'a ait evsin, 2022; sağdaki Serik Gebiz Çatallar, Karakoyunlu Yörüklerinden Ahmet Yıldız'a ait evsin, 2022).....	36
<b>Şekil 4. 12.</b> Kuzuluk planı ve kesiti .....	37
<b>Şekil 4. 13.</b> Harım içi kuzuluk ve evsin (Serik Gebiz Gökveliler, Çakal Yörüklerinden Ramazan Çevikbaş, 2022) .....	37
<b>Şekil 4. 14.</b> Harım içi han ve kuzuluk (Soldaki Serik Gebiz Çatallar'da Karakoyunlu Yörüklerinden Yusuf Yıldız harımı içinde kuzuluk ve han, 2002; sağdaki Serik Gebiz Aşağıoba'da Karakoyunlu Yörüklerinden Ahmet Yıldız harımı içinde kuzuluk, 2005).....	38

<b>Şekil 4. 15.</b> Solda kuzuluk örme çit ve dökkü örneği, sağda harım içi han (Serik Gebiz Bülbüller Mevkiinde Töngüşlü Yörüklerinden Ahmet Ak, 2022) .....	38
<b>Şekil 4. 16.</b> Yazla yurdu yerleşim şeması .....	39
<b>Şekil 4. 17.</b> Çulfalık ve çatmada asılı tuluk (Soldaki Anamas Çayır yaylası Karakoyunlu Yörüklerinden Kezban Yıldız, 1987; sağdaki Anamas Kozanboğazı yaylası Karakoyunlu Yörüklerinden Gövel Bulut, 1987) .....	41
<b>Şekil 4. 18.</b> Yayla yurdu yerleşim şeması.....	41
<b>Şekil 4. 19.</b> Karaçadır taş duvar sistem detayı şeması .....	42
<b>Şekil 4. 20.</b> Yaylada çadır ve oda (Soldaki Anamas Kuzukulağı yaylasında Töngüşlü Yörüklerinden Ahmet Ak çadırı ve odası, 1998; sağdaki Çayır yaylası Karakoyunlu Yörüklerinden Yusuf Yıldız çadırı ve odası, 1999) .....	42
<b>Şekil 4. 21.</b> Yaylada çadır ve avlu (Anamas Çayır yaylası Karakoyunlu Yörüklerinden Yusuf Yıldız çadırı ve avlusu, 2008).....	42
<b>Şekil 4. 22.</b> Yaylada çadır (Anamas Sorkun yaylası Töngüşlü Yörüklerinden Hüseyin Ak çadırı, 2008) .....	43
<b>Şekil 4. 23.</b> Yaylada yurt yerleşimi (Soldaki Anamas Sarıalan yaylası Karakoyunlu Yörüklerinden Mustafa Balık'a ait yurt yerleşimi, 2022; sağdaki Anamas Kozanboğazı yaylası Karakoyunlu Yörüklerinden Mehmet Bulut ve Mustafa Bulut'a ait yurt yerleşimi, 2001) .....	43
<b>Şekil 4. 24.</b> Yaylada cami ve mezarlık (Soldaki Anamas Çayır yaylasında cami, 2021; sağdaki Anamas Dokuzkuyu yaylası Deliktaş mevkiinde Yörük mezarlığı, 2021) .....	43
<b>Şekil 4. 25.</b> Anamas Kızılkırlık yaylasında, solda eşya saklama mağarası (2022); sağda kar deliği (2005).....	44
<b>Şekil 4. 26.</b> Eğrek (Soldaki Anamas Çukurpınar yaylası Töngüşlü Yörüklerinden Mehmet Ak'ın taş eğreği, 1987; sağdaki Anamas Sarıalan yaylası Töngüşlü Yörüklerinden Ali Ak'ın ağaç altı eğreği, 2021) .....	45
<b>Şekil 4. 27.</b> Koyun Sağımı (Anamas Sorkun yaylası Töngüşlü Yörüklerinden Ayşe Ak, 2008) .....	45
<b>Şekil 4. 28.</b> Yaylada sulak ve tuzla (Soldaki Anamas Kızılkırlık yaylası Murtana Yörüklerinden Ali Başar çadırı ve sulağı, 2021; sağdaki Anamas Kızılkırlık yaylası tuzlası, 2021).....	46
<b>Şekil 4. 29.</b> Yaylada kuyu ve sulak (Soldaki Anamas Kızılkırlık yaylası, 2021; sağdaki Anamas Çayır yaylası, 2021).....	46
<b>Şekil 4. 30.</b> Güzle yurdu yerleşim şeması.....	47

**Şekil 4. 31.** Karaçadır dolak hasırı sistem detayı şeması.....48

**Şekil 4. 32.** Isparta Aksu Yaka köyü yakınında Kolanlı güzlesinde Kayakoyunlu  
Yörüklerinin yurt yerleşimi (J. P. Slide 1985).....48



## 1. GİRİŞ

Mimari sistemin ana unsuru mekân olup mimarlığın uğraşı mekânın tanımlanmasıdır. Canlılar, yaşam şartlarına uyum sağlamak için hayatlarını sürdürebilecekleri alanlar belirleyip kendilerine ait mekânlar üretmişlerdir. İnsanların barınma içgüdüsünün varlığı onların evrensel boşluktan ayrılma ihtiyacını ortaya çıkarmaktadır. Bu durum insanların ihtiyaçları doğrultusunda mimarlığın temel varlığı olan mekân üretimini gerekli kılmaktadır. Mimarlık insanlar için mekânı çevresel kriterler kapsamında işlemektedir. Mimarlık evrenin sınırsız düzleminde insanlar için hacimler sunan, boşluğu tanımlayan sistematik bir eylemdir (Kuban 2019).

Sonsuz uzayın insanlar tarafından algılanabilmesi ve sorgulanması için mimarlığın varlığı gerekmektedir (Arnheim 1977). Evrenin, sınırsız bir boşluğun insanlar için elverişli hale getirilmesinde mimarlık önemli bir yapı eylemi olarak karşımıza çıkmaktadır. Mimarlık toplumların yaşam şartlarına bağlı çağın mevcut teknikleri ve bulunduğu dönemin kültürel altyapısı ile insanlar için mimari mekânlar tanımlamaktadır. Tanımlanan mekânların sadece biçimsel özellikleri ile değerlendirilmesi tam anlamıyla mimari mekânı karşılayamamaktadır. Mekânın insan tarafından algılanması ve deneyimlenmesi mimari mekânın oluşması sürecinde fiziki boyutun ötesinde önemli bir etkiye sahiptir. Mimari mekân, mekânın fiziki yapısı üzerinde insanın onu algılayarak mekân içerisinde geçirdiği süreç boyunca yaşayıp onu sınırlandırmasına ortam hazırlamaktadır (Kuban 2019; Pallasmaa 2020).

Mekân, sonsuza kadar uzanan, her şeyin kapsayıcısı uzay veya boşlukta insan algısından da öte bir yapıya sahiptir. İnsan algısı boşluğun tanımlanmasında nesnelere ile girmiş olduğu etkileşim ile mekân hissini kuvvetlendirmektedir. Mikro mekândan makro mekâna her şeyi kapsayan mekânın insanın duyu organları aracılığıyla algılanması boşluğun tanımını farklı bir noktaya taşımaktadır. İnsan algısı sonsuz olan boşlukta fizikselin ötesinde mekânı sınırlandırarak mimari mekân tanımını başlatmaktadır (Arnheim 1977). Mimari mekân ve doğal mekân arasındaki algısal ve fiziksel farklılıklar mimarlığın ana yapısını oluşturmaktadır. Doğal mekân veya doğal çevre yeryüzünden gökyüzüne evrende sonsuz bir bütünü içine almaktadır. Mimari mekân ise doğal mekânın fiziksel olarak çevrenin yanında insan tarafından algılanıp yaşanılarak tanımlanmasıdır (Bilgin 1990).

Mekân kendisi dışındaki mekânlarla ve öznesi insan ile etkileşimdedir ki bu süreçte mekânın yönelimini sürekli değiştirmekte ve geliştirmektedir. Mekânın sınırlarının bu esnek yapısı biçimsel olması dışında insan algısına dayalı boyutuyla anlaşılabilir. Bu durumda mekânın fiziksel yapısının yanında duyu organları aracılığı ile algılanan, hayal edilen çerçevesinin de tanımlanabilmesi gerekmektedir (Pallasmaa 2010; Güleç Solak 2017; Usta 2020). Mekân kendi bünyesinde bir varlık olmakla birlikte onunla doğrudan ilişkili insanın duyu organları ile algılanarak insan tarafından çevrenin ile sınırları anlaşılabilir (Pallasmaa 2010; Serim 1999). Özne, mekân içerisinde bulunduğu andan itibaren mekândaki devinimi ile fizikselin ötesinde farklı bir bağ kurmaya başlamaktadır. Mekân sınırlarını kendi yaşantısı ve algıları doğrultusunda tanımlamaktadır. İnsan mekânı algılamaya başladığı zaman ona kendisini yansıtması mekânın temellerini atmaktadır (Bilgin 1990; Güleç Solak 2017). İnsanın mekânı deneyimlerken onun ile sürekli etkileşimi mekânın kimlik kazanması için önem

taşımaktadır. Kimlik kazanan mekân, insanın çevrelemiş olduğu yaşanılan bir yeri ifade emektedir (Serim 1999).

Toplumların yaşam koşullarına bağlı ihtiyaçları mekânlarının sistematiğini etkilemektedir. Yaşam şartlarına uyum sağlamaya çalışan insanlar, ihtiyaçlarını karşılayabilecekleri farklı mekânlar üretmektedir. Mekânlar toplumun kültürel yapısı ve yaşam biçimi ile şekillenmektedir ki bu durum mekânın kimlik kazanması açısından önem taşımaktadır. İnsanların yaşadıkları çevresi ile sürekli etkileşimde olması, kültürel yapısı ile mekânı işlemesi, kurgulanan mekânın ve insanın yer ile bağına geliştirmektedir (Norberg-Schulz 1991; Tuncer Gürkaş ve Barkul 2012; Usta 2020). Yaşam biçimi ve çevre uyumunu bütünleştiren mekânın kendisini algılayan insanın yer ile arasındaki bağı kuvvetlendirdiği görülmektedir. Bu bağı ise insanın kendisini konumlandırabileceği ve ait hissedeceği bir yeri tarif etmesine olanak sağladığı anlaşılmaktadır.

Mekânın yere dönüşmesi sürecinde mekân ve insanın yer ile bütünleşmesi önemlidir. Mekân içerisinde yaşayan ve onu deneyimleyen insan, mekânı kendi kültürü ile şekillendirmektedir. Mekânın kültürel yapı ile işlenmesi kimlik kazanmasını sağlarken insan için yer duygusunun gelişmesini de sağlamaktadır. Bireyin kültürü ve yaşam biçiminin mekânı şekillendirmesi yer tanımını başlatmaktadır (Norberg-Schulz 1991; Serim 1999; Sharr 2010).

Yörükler, kültürel yapıları ile doğal mekânı işlemeleri ve doğal çevre üzerinde yer tarif etmeleri ile dikkat çekmektedir. Hayvancılıkla uğraşmakla birlikte kışla, yazla, yayla ve güzlede oturdukları yurtlar arasında mevsim döngüsüne bağlı olarak konargöçer hayat yaşamaktadırlar. Yörüklük bu kapsamda ortaya çıkan kültürel bir değerdir (Ak 2015). Yörükler, yurtlarında hayat şartlarına bağlı her türlü ihtiyaçlarını karşılamak üzere mekânlar kurgulamaktadırlar. Bu mekânların bütünü ile doğal çevrede kendi sınırlarını belirlediği görülmektedir. Yörükler, kültürleri ve yaşam biçimleri gereği göç ettikleri alanlarda kendilerine yurt tutmaktadır. Yurtları, Yörüklerin yaşam şartlarına uyum sağlamış kalıcı olmamasına rağmen yere bağlı, doğa ile iç içe alanlar olarak karşımıza çıkmaktadır (Bakır 1995; Kavas 2013). Yörüklerin her sene aynı yörede tuttıkları yurtları, Yörükler için anlam kazanmış ve aidiyet duygusunun geliştiği bir yer haline gelmiştir. Konargöçer yaşam biçimi ile özdeşleşen Yörüklerin fiziksel çevre ile kurdukları bağ, yurtlarının kalıcı mekanlar içermemesi ve doğa ile kurduğu ilişki değerlendirme için önem taşımaktadır.

Yurt kavramı farklı tanımlara karşılık gelmekle birlikte çalışmada Yörük kültürü tarafından kimlik kazanan yer olarak değerlendirilmektedir. Yurt, Yörükler için onların göç ettikleri alanlardaki mekânlarının bütününe kapsayan yerdir. Yurt, Yörüklerin sosyo-ekonomik faaliyetlerini gerçekleştirebilmek üzere her türlü ihtiyaçlarını karşılayabilen bir mekân olma özelliği taşımaktadır (Eröz 1991). Kültürel yapısı ile doğal mekânı işleyen Yörüklerin makro boyutta otlak alanından su kaynaklarına kadar geniş bir alanı kapsayan yerleri yurt olurken mikro mekâna geçişte barındıkları ana mekânı çadırın da yurt yerini karşıladığı görülmektedir. Yurt, mekân olarak Yörüklerin kimlik kazandırdığı Yörük kültürünün ait olduğu yerdir. Yurdun yeri tanımlaması sürecinde Yörüklerin doğal çevrede yaşam biçimlerine göre yeri sınırlandırmaları “Yurt mu yerdir yoksa yer yurt mu olmuştur?” sorusunu ortaya çıkarmaktadır ki bu soru araştırmanın temel problematiğini oluşturmaktadır.

## 1.1. Çalışmanın Amacı ve Kapsamı

Yer, insanın varlığı ile anların yaşandığı ve deneyimlenen mekânı temsil etmektedir. Yerin anlaşılması insan tarafından tanımlanan bir mekânın varlığı ile başlamaktadır. Bu mekân insan için varlığını anlamlandırdığı, yaşamı ve kültürü ile kimlik kazandırdığı yer olarak yorumlanmaktadır (Serim 1999). Yurt, mekân kurgusu ve insanın doğa ile etkileşimine dair önemli bir temele sahiptir. Yörükler için kültürün yansıdığı, doğal çevreye zarar vermeyen sistemini kendi döngüsünde tamamlayabilen bir yerdir. Yörüklerin yaşadıkları yurtlar üzerinde bırakmış oldukları izler doğayla iç içe yaşamlarının bir göstergesidir. Yurt, kalıcı bir yer olmamasına rağmen uçsuz bucaksız doğal çevrede Yörükler için tanımlanmış ve onların yaşadığı yeri ifade etmektedir. Yörüklerin yaşamları boyunca gelip geçtiği bir yer gibi görünse de kültürel olarak yere bağlılığın kuvvetli temellerinin değerlendirilmesi için önemlidir.

Mekânın sınırları insanın varlığıyla bulunduğu kültürü yansıtması ve çevresi ile etkileşimi üzerinden anlaşılmalıdır. Mekânın bulunduğu çevrenin verilerini yansıtması yer ile kurduğu bağı kuvvetlendirmektedir. Mekân, öznesinin varlığı ile sürekli etkileşim içerisindedir. Öznenin mekânda çevrelediği alanda nesnelere etkileşimi sınırların anlaşılabilir olarak yerin oluşması açısından önemlidir.

Çalışmanın kapsamı yurt, kavram olarak farklı tanımlar içermektedir. Yurt, bir toplumun üzerinde yaşadığı toprak veya vatandır. Farklı bir tanımda muhtaç kişilerin veya öğrencilerin konaklama için kullandıkları meskendir. Çalışmada ele alınan yurt ise Yörüklerin yaşadıkları, kültürel faaliyetlerinin devamlılığını sağladıkları ve göç ettikleri yerlerdir (TDK 2021). Yörüklük kültürel varlığı kuvvetli bir altyapıya sahiptir. Yörüklerin çevre ile kurmuş oldukları etkileşimde doğayı kendi yaşamlarına bağlı işlemeleri yerin yorumlanması için önem taşımaktadır.

Yurdun Yörüklerin ihtiyaçları kapsamında karma işlevleri karşılayan bir sistemi bulunmaktadır. Yurt, Yörükler için hayvanlarının otlak ve su ihtiyacını karşılarken barınmaları için de yer olmaktadır (Ak 2015). Kışla, yazla, yayla ve güzle yurtlarında konargöçer yaşamlarını sürdüren Yörükler esnek, kullanıma uygun taşınabilir mekânlar kurgulamışlardır. Bu mekânların oluşumu kalıcı bir temelde olmamakla birlikte doğaya zarar vermeden onunla bütünleşmiş bir yapıya sahiptir. Her sene aynı yerler arasında göç eden Yörükler için yurtları yerin bir ifadesi olarak kimlikli mekânlardır. Yurtlar, Yörükler için aidiyet duygusunun geliştiği bir yeri tarif etmektedir.

Günümüzde halen devam eden Yörük kültürü ve bu kültüre ait yurtların yer ile bağının literatüre kazandırılmak üzere incelenmesi önem taşımaktadır. Yörükler doğada var oldukları süre içerisinde doğa ile iç içe ve ona zarar vermeden yaşamaktadır. Yer, modern dünyada fiziksel olarak sınırlandırılmış kapalı ve kalıcı bir mekânı belirtirken Yörükler için kalıcı olmayan kültürel yapının yere bağlılığının derin ifadesi olan yurt ile farklı bir anlam kazanmaktadır. Kışla ve yaylada geniş bir alanı ifade eden yurt, Yörükler için sosyo-ekonomik ve kültürel değerleri ile şekillenen mikro düzlemde çadırı; makro düzlemde ise ağulları, otlakları ve su kaynakları ile bütünüyle tanımlanabilen insan ve fiziksel çevreyle kurduğu etkileşimiyle mekânın yer olarak ifadesidir. Türk coğrafyasında yaşamlarını sürdüren Yörüklerin yeri olan yurt, konargöçer yaşam biçimine rağmen yer ile kurmuş olduğu bağ açısından çalışma için önemlidir. Bu çalışmanın amacı yurdun, kalıcı olmamasına rağmen Yörük kültürünün kimlik kazandırdığı yer olmasında doğal

çevrenin mekân ve insan ile etkileşiminin değerlendirilmesi ve eleştirel olarak ele alınmasıdır. Çalışmada Yörüklerin yurt yerleşiminin yaşamları ile ilişkisi literatürden elde edilen yer tanımına dair verilerle ilişkilendirilerek Yörüklerde yerin ifadesinin sağlıklı bir tespitinin yapılmasıyla Yörük kültürünün bilimsel ortama aktarılması da amaçlanmaktadır.

Günümüzde konargöçer yaşam biçimi kaybolamaya yüz tutmuş bir kültürel değerdir. Çalışma çerçevesinde araştırılan Yörükler, Antalya ili Serik ilçesi içerisinde kışlamakta, Isparta ili Aksu, Yenişarbademli, Şarkikarağaç, Gelendost ve Eğirdir ilçeleri ile çevrelenen alan içerisinde bulunan Anamas silsilesi üzerinde yer alan yaylalarda yaylanmaktadır. Bu yerlerde yurt tutan Yörüklerin yaşam biçimleri ve yurt yerleşimleri yanında yurtlarının değerlendirilmesi için yer kavramının tanımlanmasında literatürden elde edilen veriler çalışma kapsamını oluşturmaktadır.

## 1.2. Çalışmanın Yöntemi

Yörük yerleşimleri yurtların, yer olma sürecinin incelenmesi için literatüre dayalı araştırma kapsamında elde edilen kavramların açıklanması gerekmektedir. Çalışmanın ana çerçevesini oluşturan yurt ve yer kavramları üzerinden kademeli bir şekilde kaynaklar doğrultusunda mekân, yer, yurt ve Yörüklerde mekân kavramları tanımlanmıştır. Araştırmada elde edilen yere dair tanımlar yurt yerleşimlerinin yorumlanması için öncü olmaktadır.

Yörüklerin günlük hayatlarını sürdürdükleri yurtlarının yer ile kurduğu ilişki inceleme açısından önemlidir. Yurt kavramı farklı tanımlar içermesinin yanında çalışmada yeri belirirken Yörük kültürünün doğal çevre üzerinde ifadesi olarak karşımıza çıkmaktadır. Yörüklerin yurt alanlarının mekânsal oluşum temelleri kaynak taraması ile elde edilen görüşlerle birlikte yer olma sürecinde insan ve çevre etkileşimiyle değerlendirilmektedir. Çalışmada “kışla, yazla, yayla ve güzle” olarak adlandırılan alan araştırması sonucunda yorumlanan yurt yerleri, mevsim döngüsüne bağlı yaşam biçimleri ve mekân organizasyonlarına göre sınıflandırılmaktadır. Yurtların yerleşim düzenleri alan araştırmasında ölçme yöntemiyle şematize edilen mekânsal ilişkileriyle yer kavramının literatür araştırması sonucunda elde edilen bulgularıyla kesleştirilmekte ve çıkarımlar tartışılmaktadır. İncelemeye dair şematize edilen yurt yerleşimleri, çalışmada güncel ve geçmiş dönemdeki görseller ile de desteklenmektedir.

Yurtlar fiziksel bir oluşumdan öte doğaya işlenen ve algılanan bir yeri tarif etmektedir. Çalışmada Yörükler ve yurt arası bağ biçimsel olarak ele alınmakla birlikte insan algısına dayalı soyut düzlemde literatürdeki yer kavramının tanımlarıyla değerlendirilmektedir. İnsanın yer ile olan etkileşimi kapsamında ilişkiler üzerinden yerin tanımında literatüre dayalı elde edilen yerin ruhu, yok-yer ve iskân etmek kavramları ile Yörüklerin yer ile olan bağı tartışılmaktadır. Yer kavramının kaynak araştırmasındaki görüşlerden elde edilen bulguları, alan araştırmasında verilerle eşleştirilerek yurdun yer olması tartışılmaktadır. Yurtların alan araştırması doğrultusunda mekânları ve yerleşimleri şematize edilirken literatüre dayalı yer kavramı ile Yörüklerin yaşam biçimleri ve mekân ilişkisine göre yurtlar sınıflandırılmaktadır. Sınıflandırmada tekil örnekler üzerinden parçadan bütüne doğru mekânsal organizasyonları incelenerek elde edilen veriler ışığında kaynaklar kapsamındaki yer kavramına dair genel çıkarımlar yapılmaktadır. Bu tekil örneklerdeki mekânların bir bütünü olan yurt, Yörükler için yer

olmaktadır. Mekânın insan için tanımlanmasında algılanan ve yaşanan bir yer olma süreci, Yörüklerin yaşam biçimleri, kültürleri ve mekânı işleyen yapıyla kaynaklardan elde edilen yer kavramı ile ilgili görüşler tartışılmış ve karşılaştırmalı olarak değerlendirilmiştir.



## 2. KAYNAK TARAMASI

Yurt yerleşiminden elde edilen verilerin yorumlanması için literatüre dayalı konu ile ilgili kavramların ve görüşlerin tanımlanması önemlidir. Çalışmanın çerçevesi aşamalı olarak kaynaklar doğrultusunda ana başlıklar altında “mekân”, “yer” ve “yurt” kavramları ile oluşturulmaktadır. Araştırma sürecinde kavramlardan elde edilen yere dair tanımlar, yurt yerleşimlerinin yorumlanmasında öncü olmaktadır. Mekân, kaynaklardan faydalanılarak makro ölçekten mikro ölçeğe farklı görüşler ile tanımlanmaktadır. Bu tanımlamalarda insan için sınırlandırılan boşlukta fiziksel boyutun da ötesinde mekânın algısal, soyut bir düzleminin varlığı dikkat çekmektedir. Algısal boyutun varlığı insanın çevre ile etkileşiminde doğal mekânın sınırlandırılarak yerin tarif edilebilmesi için farklı bir ifade içermektedir.

Mekân ve yer kavramlarının görüşler üzerinden tanımlanmasıyla elde edilen veriler, kültürel bir değer olarak karşımıza çıkan Yörüklerin yaşamları boyunca ikamet ettikleri yurtlarının mekân ilişkilerindeki yere bağlılığının literatür ile ilişkilendirilmesini sağlamaktadır. Yörük kültürünün yere bakış açısının kaynak taramasındaki yerin tanımı ile karşılaştırılırken elde edilen verilerle birlikte yurdun yere bağlılığının tartışılması çalışma için önem kazanmaktadır. Alan araştırmasında elde edilen bulgularla ilişkilendirmek için kaynaklardan elde edilen mekân, yer, Yörük ve yurt kavramları ile ilgili tanımlar çalışmanın ana hatları için önemli bir altyapı oluşturmaktadır.

### 2.1. Mekânın Tanımlanmasına Yönelik Kaynaklar

Mekân, TDK’da (2021), üç farklı şekilde tanımlanmakla birlikte ilkinde yer veya bulunulan yer, ikincisinde ev veya yurt, üçüncüsünde ise uzay olarak ele alınmaktadır. Ansiklopedik mimarlık sözlüğünde (Hasol 2014) ise mekân “İnsanı fiziksel çevreden belirli bir ölçüde ayıran ve içinde eylemlerin sürdürülmesine ortam hazırlayan elverişli boşluk, içerisindeki insanların algısına açık belirleyici olan ortam” olarak da tanımlanmaktadır. Görüşlerin değerlendirilmesi gerekirse mekânın somut ve soyut ele alınmasında farklı tanımlamalar dikkat çekmektedir. Mekân, işlenmemiş ve saf halde bulunan, biçimlendirilmemiş, hacmi belirsiz ve sınırları belirgin bir şekilde olmayan, sonsuz bir şekilde bütün her şeyin kapsayıcısı evreni içermektedir. Mekânda insanın mekân ve mekân içi nesnelere ile etkileşimiyle yaşanan, algılanan bir boyutu da değerlendirilmektedir. Evrenden hareketle, bir düzlem veya sonsuz olan bir hacmin koordinat düzleminde noktasal olarak yerinin yatayda ve düşeyde sınırsız bir yayılımı olduğu anlaşılmaktadır (Bilgin 1990). Varlıkların da ötesinde kendisinin de kapsayıcısı bir mekân, varlık olmadan sınırlarının belirsizliği ile boş bir hacimdir. Boşluk yani uzay sistemi içerisinde kendi varlığını tanımlayan şeyler için hacim sağlayan varlıktır. Boşluk, nesnelere ve varlıkların kendisi ile karşılıklı etkileşiminde fiziksel ve algısal mekânı tanımlamaktadır. Boşluğun, varlıklar ve nesnelere etkileşimi olmadan düzlemdeki hacminin yukarı ve aşağı, sağ ve sol yönelimi ile anlaşılabilir bir sınırı yoktur (Arnheim 1977).

Mekân, Platon için evrendeki var olan tüm varlıkların, fiziksel olarak görünen veya görünenin de ötesinde algılanan şeylerin anası ve kabı olarak tanımlanmaktadır. Mekân var olduğu sürece nesnelere ve varlıklar için şekillenerek şeylere hacimler sunan, çevresi ile sürekli iletişimde, kendisi de dahil olmak üzere her şeyi kapsayan bir hiçliktir (Arnheim 1977). Mekânın biçim olarak fiziksel boyutunun algılanması şeyler olmadan

net bir biçimde kavranamamaktadır. Serim'in (1999) tanımıyla mekân, merkezinin sonsuzluk ile çevrelenen yöneliminin varlıklar olmadan anlaşılacağı şeyi belirtmektedir.

Newton için mutlak mekân, algılananın ötesinde hareketsiz, değişmeyen bir boşluktur. Mutlak mekân tüm düzlemin, mesafelerin, boyutların, formların ve her şeyden öte kendisinin kapsamı ve başlangıcı olarak değerlendirilmektedir. Mutlak mekânın kartezyen koordinat sisteminde biçimlerin, yönelimlerin her şeyin merkezinde referans noktası olduğu anlaşılmaktadır (Arnheim 1977). Mutlak mekân sonsuz bir kapsayıcı olarak varlığın, tüm evrenin, algının da ötesinde bütün boşluğun başlangıç noktasıdır (Serim 1999). Aristoteles için uzay sınırsız bir mekânın tüm varlıkların, yerlerin, boyutların ve yönelimlerin hepsini kapsayan bütün hacimdir. Uzay boşluğunun sınırlandırılmasında insan ve çevre etkileşimi, oluşan fiziksel boyuttan farklı bir algısal boyutu ortaya çıkarmaktadır. Bu çerçevede Gestalt, değerlendirmesinde farklı yaşamsal tepkilerin insanın boşluğu algılara dayalı şekillendirmesine zemin hazırladığından bahsetmektedir. Boşluğun şekillenmesi ile sonsuz evrende insanın fiziksel ve algısal boyutta mekânı tanımlama sürecini başlattığı görülmektedir (Arnheim 1977).

Leibniz, Newton'un mutlak mekân anlayışına göre mekân için farklı bir tanımlama yapmaktadır. Mekân aslında yoktur ve mekânın kendisi parçaların kapsayıcısı değildir. Mekânın anlaşılabilmesi için Leibniz'e göre onun düzlem üzerinde yöneliminin olması ve temelde kökeninin nereden başladığının bilinmesi gerekmektedir. Mekânın tanımının başlaması için bir beden mekânı yaşaması, onu işlemesi gerekmektedir. Beden buradan yola çıkarak mekânın tanımlayıcısı, onun yönelimini yöneten, mekânın sınırlarını çizen olarak değerlendirilmektedir. Mekânı işleyen beden, kapsayıcı olan mekândan önce kendisi de bir mekândır. Leibniz için mekân beden ile anlaşılmakta ve yorumlanmaktadır (Lefebvre 2014).

İnsanlara yaşanabilir bir çevre kurgulayan mimarlık için mekân ana öge konumunda yer almaktadır (Usta 2020; Zevi 2021). Mimarlık, sonsuz boşluk olan uzayda mekânı sınırlandırarak yaşanılabilir bir çevre oluşturmaktadır. Mekânın bu noktada mimarlığın varlığını tanımlamak için vazgeçilmez öge olduğu anlaşılmaktadır (Sözen ve Tanyeli 2021). İnsanların en temelde barınma ihtiyacını karşılamak üzere mimarlık, insanların maddi ve manevi tüm ihtiyaçlarını gidermektedir. Mimarlığın insanlar için tanımlanabilir bir mekânın varlığı ile bu durumu karşıladığı görülmektedir (Corbusier 2009). Tasarlanan mekânın boşluğu şekillendirirken en önemli etkisi varlıklar için yaşanılabilir bir hacim oluşturmaktır. Tanyeli (1997), merkezinde insan olan mekân için insanın devinimi ve algılarının şekillendirdiği yaşanılan bir yeri karşımıza çıkardığını belirtmektedir (Tanyeli 1997). Mekân, bireyin algısı ve yaşantısı ile bağlantılı ana çerçevesini çizerken insan yaşamının yansımasıdır ki insanların yaşamlarını aktardıkları mekân ile varoluşunu anlamlandırdıkları görülmektedir (Bilgin 1990). Mimarlık mekânlara işlev ve sistem katan, yaşam alanımızı sınırlandırmak üzere mekânları şekillendiren ve tasarlayan özel bir sanat olarak değerlendirilmektedir. Mekân, boşluk ve kütlelerin fizikselliğinden de öte hissedilebilen, yaşanılan bir şeydir. Mekân bir biçim, boyut, form olmasının yanında insan için hissedilen ve deneyimlenen hacmi veya boşluğu tanımlamaktadır (Rasmussen 2020).

Tanyeli (1997), mekânı tanımlarken uzayın sınırlandırılan bölümü olması yanında mimarlığın var oluşunun ana temelini mekânı nitelendirdiğini belirtmektedir. Mekân

mimarlığın ana unsuru olarak dördüncü boyutu temsil etmektedir ki bu boyutun bireyin yaşantısı ve hareketlerinin mekândaki temsillerini ifade ettiği görülmektedir. Yine Tanyeli (1997) mekânın insanın varlığı ile sınırlandırılmasından bahsetmektedir. Mekânın algılayıcısı ve yöneticisi insanın mekân içerisindeki sürekli devinimi çok boyutlu bir mekân kavramını oluşturmaktadır. Farklı yaşam biçimlerine göre kurgulanan mekânlar sürekli değişken ve esnek mekân tanımını oluşturmaktadır. Bu kapsamda biçimsellikten öte mekân, insanın yaşantısı ile ilişkilendirilen sınırlarıyla dikkat çekmektedir (Tanyeli 1997). İnsanların yaşam biçimlerinin etkilediği mekân zaman ile de ilişkilidir. Zaman, insan yaşamına bağlı olarak mekanları süreç içerisinde farklılaştırırken onları ait oldukları dönemlerle bütünleştirerek mekân için bir bellek oluşturmaktadır. Mekân ise dönemi içerisinde kurgulandığı alan içinde insanın varlığını anlamlandırdığı bir hacim olmaktadır (Hasol 2019). Mekân tanımlanırken öznenin devinimi ile zamanla şekillenen ve anlam kazanan bir yapıya sahip olduğu anlaşılmaktadır.

Roth (2014) mekânı mimarlığın üretmiş olduğu içinde dolaşılabilen hacim, bir sanatın ürünü olarak tanımlamaktadır. Frank Lloyd Right oda örneğinde (Roth 2014) mekân için odayı çevreleyen duvarlarla sınırlandırılmış fiziksel biçimin değil onun içindeki yaşamın da önemli olduğunu belirtmektedir. Mekânın biçimsel yapısı insan ihtiyaçlarına bağlı farklı yapıda şekillendirilebilmektedir. Şekillendirilen hacmin eni ve boyu matematiksel olarak ifade edilebilir ki bu durum fiziksel mekânı tanımlamaktadır. Fiziksel mekân içerisinde farklı bir boyutta bağ kuran insan mekânı algılamakta ve yaşamaktadır. Bu mekânın, hacminde devinimin sağlandığı, insan belleğiyle yorumlanabilen ve hissedilen algısal mekân olduğu görülmektedir. Mekân kurgulandığı andan itibaren insanların yaşamları ile bütünleşen ve yaşamlarına bağlı şekillenen bir yapıya sahiptir. İnsanların kültürel değerleri ve çocukluktan gelen alışkanlıkları kişisel olarak mekân anlayışlarını etkilemektedir (Roth 2014).

Roth (2014), mekânın sınıflandırılmasında farklı bir bakış açısı ile pozitif ve negatif mekândan bahsetmektedir. Pozitif mekân, boşluğun şekillendirilmesi ve sınırlandırılması için bir kabuk ile kuşatılmasından oluşmaktadır. Kentsel ölçekte örnek olarak işleve bağlı planlanan ve tanımlanan mekanların karşımıza çıktığından bahsetmektedir. Negatif mekân kavramını ise var olan bir mekânın varlık tarafından işlenerek yeni bir işlev kazandırılması ile yorumlamaktadır ki bunu erken dönemde insanların barınmak üzere oyarak işledikleri mağaralarla örneklemiştir.

İnsanın varoluşunu somutlaştırması mekânın varlığı ile ilişkilendirilmektedir. Mimarlığın ürettiği mekanlar insanlar için anlam kazanarak onların yere kendilerini ait hissetmelerini sağlamaktadır. Pallasmaa (2020), insanın duyu aracılığı ile mekânla bütünleşip varoluşunu temellendirdiğini belirtmektedir. Mekânın, kendini şekillendiren beden hareketi ve algıları ile tanımlanan farklı bir boyutta da ele alınması gerektiğinden bahsetmektedir. Bu durumda mekânın algısal boyutunun kavranması için bireyin varlığına ihtiyacı olduğu anlaşılmaktadır. Pallasmaa (2020), mekânın algılanması ve deneyimlenmesi için tüm duyuların dokunma duyusunun temelinden geldiğini belirtmektedir. Bu çerçevede bireyin duyu aracılığıyla algıladığı çevrede belleğindeki etkileri düşünerek hareket etmesi ve ona anlam katmasının mekânın sınırlarının tanımlanması için önem taşıdığı görülmektedir (Altan 2012; Pallasmaa 2020).

Mekân insan ile bir bütündür ki varlıklarını birlikte tanımlamalarından anlaşılmaktadır. Mekânı yaşayan insanı anlatan Farabi, “insanı küçük kâinat, kâinatı ise

büyük insan” olarak nitelendirmektedir ki evreni makro mekân, insanı ise mikro mekân ölçeğinde yorumlamaktadır. İnsan bedeninin kendisi de bir mekân olup yaşadığı yere kültürünü yansıtmaktadır (Göka 2001). İnsan, mekânın kullanıcısı konumunda olup onu yaşanılır kılmak üzere düzenlemekte ve yönelimlerini kontrol altında tutmaktadır. Bizzat insan mekânın içerisinde hareket eder, duyularıyla onu algılar ve bu doğrultuda onu şekillendirir. Mekân bu durumda biçiminin ötesinde insan algısına dayalı hissedilip daha derin bir ifade kazanmaktadır. Göka (2001) mekânı, insanların kendilerini fark ettikleri, kültürleri ile çevrelerini anlamlandırdıkları ve anılarının ait olduğu yer olarak tanımlamaktadır.

Mekân, varlığını tek başına sürdürebilen bir sistem olarak yorumlanırken sınırlarının tanımlanması için de başka bir varlığa ihtiyaç duyduğu belirtilmektedir. Mekânlar tek başına varlıklarını sürdürebilirken Tuncer Gürkaş ve Barkul (2012) bunu terk edilmiş yapıları var olan somut bir örnek niteliğinde göstermektedir. Çünkü Tuncer Gürkaş ve Barkul (2012) için onlar bünyesinde yaşayan kimselerin olmamasına rağmen durdukları yerde varlıklarını devam ettirmektedirler. Mekânın bazı durumlarda durağan kaldığı zaman beden algısına ve beden mekân içerisindeki devinimine ihtiyaç duyduğu belirtilmektedir. Mekânın varoluşsal temelini kendisi sağladığı gibi bünyesinde var olan öznesinin algısına ve fiziksel hacimdeki nesnelere ile kurduğu ilişki ile de anlam kazandığı anlaşılmaktadır (Tuncer Gürkaş ve Barkul 2012).

Kuban (2019) mekânı mimarlığın bir sonucu olarak nitelendirirken mimarlığın insanlar için işleve dayalı mekân üreten bir yapı eylemi veya yapım sistematiği olduğunu belirtmektedir. Mimarlığın fiziksel çevrede oluşturulan biçimle evrendeki boşluğu sınırlandırıp insan yaşamı ile birlikte anlam kazandırarak mekân tanımını mümkün kılmasını değerlendirmektedir. Kuban (2019) için sınırları algılanabilen mekân, insanın yaşamsal faaliyetlerini sürdürebileceği fiziksel bir hacmi oluşturmaktadır. Hacmin zamanla insanın algılayabildiği, deneyimlediği, kendisine ait özel bir mekâna dönüştüğü görülmektedir. Mekân, yatay ve düşey elemanlar ile fiziksel yapıda çevrenin ötesinde bireyin algısı ve insan hareketlerine göre de sınırlandırılmaktadır. Algı ve hareketlere bağlı insanların yaşamlarını sürdürdükleri hacim de mekân olarak tanımlanmaktadır. Kuban (2019) mekân için bu tanımlamalarda verilen sadece sınırlandırılan bir alan ifadesinin yeterli olmadığını belirtmektedir. Mekânın algılanabilir boyutunun mekânın sınırları için değişken bir yapı kazandırdığını anlatmaktadır. Mekân farklı bir aşamada kendi sınırlarından da öte başka mekanlar ile sürekli etkileşim içerisindedir. Mekân, öznesinin hareketleri ve çevre ile etkileşimiyle hacmini geliştirmektedir ki bu durumun mekânın tanımlanmasında önemli bir unsur olduğu anlaşılmaktadır (Kuban 2019).

Altan (2012) doğal mekân üzerinde kültürel değerlerin bir ifadesi, insanların yaşam biçimleri ve duyular aracılığı ile algıladığı fiziksel mekânın sınırlarının mimari mekânı tanımladığını aktarmaktadır. Mekânın algısal boyutunda insan için barınma ihtiyacının karşılanmasıyla çevrenin duyulmasıyla başladığını belirtmektedir. Mekân hissedilen boyutuyla sadece onu sınırlandıran elemanlardan öte farklı değişkenlerle de anlaşılabilir ki mekânın yüzeyi, biçimi, dokusu, rengi, mekânda yer alan eşyalar ve insanların yaşam biçimi mekân için hissedilen farklı algısal sınırlar çizmektedir. Mekânın öğelerinin duyular aracılığı ile hissedilmesinin ve deneyimlenmesinin onun tanımlanması için önemli olduğundan bahsetmektedir. Koç'a (1994) göre mekân nesnelere varlığı için zemin hazırlayan bir hacim veya kaptır. Bu kapsamda mekân,

hacim içerisindeki nesnelerin mekânın öznesi insan ile etkileşime girmesine ortam hazırlayan bir boşluktur.

Schmarsow ve Fiedler (2019), mimarlık sanatının ürünü olan mekânı ele almaktadır. Mimarlığın tasarlamış olduğu mekânın bir öznenin onu çevrelemesi ve yaşaması ile anlam kazandığını belirtmektedir. Mekân, kendisinin fiziksel görülebilen bir orta eksenini olmamasına rağmen özneyi merkezinde konumlandırarak onun eksenini yönlendirmesi ile sınırları tanımlı bir alan oluşturulmasını sağlamaktadır. Mekân, öznesi için onun ait olduğu yaşanan yer olarak tanımlanmaktadır (Schmarsow ve Fiedler 2019).

Zevi (2021), mekânın dördüncü boyuta sahip mimarlığın bir ürünü olduğunu tanımladığını belirtmektedir. Ressamlığı iki boyutta insanların hislerini, heykeli üç boyutlu bir sanat, mimarlığı ise içi boşaltılmış heykelle insanın içinde yaşayabildiği dördüncü boyutta mekân sanatı olarak aktarmaktadır. Dördüncü boyut zamanı ve yaşamışlığı temsil etmektedir. Bu temsilin mekânın içinde hareket eden insanın dördüncü boyutu hisleri ile yaşatarak mekâna gerçeklik kazandırdığı anlaşılmaktadır (Zevi 2021).

Führ (2008), mekânın soyut bir tasarımdan maddi bir varlığa kavuştuğu süreci aktarmaktadır. Tasarlanan soyut bir varoluşa kavuşan mekânın inşa edildiği an itibari ile maddi bir varlığa dönüştüğünü belirtmektedir. Fakat mimari bir mekânın varlığı için inşa edilmesi tam anlamı ile yeterli değildir. Mekân için özne yöneticisidir ki onu ikamet edebileceği bir yer niteliği kazandırmak için şekillendirmektedir. Mekânın kullanıcısı tarafından keşfedilip yaşanır bir hal alması ile tanımlı mimari mekânın oluşmasına zemin hazırladığı görülmektedir (Führ 2008).

Özbek (2016), mekânın tanımlanması için bedeninin köprü görevi gördüğünü belirtmektedir. Mekânın varlığını bedeninin varlığı ile ilişkilendirmektedir. Beden tüm algıların kaynağı konumunda mekânı yaşamakta ve anlamaktadır. Beden mekânın barındırdığı şeyler ile mekânı yaşayarak onu algılamakta ve deneyimlemektedir. Mekân için fiziksel ve algısal olarak bedeninin varlığı ile tanımlandığı anlaşılmaktadır (Özbek 2016).

Lefebvre (2014) mekânın oluşumunu onun toplumsal üretim süreci bünyesinde ele almaktadır. Onu tek başına bir şey gibi değerlendirmek yerine tüm katmanları ile toplumsal altyapısını irdelemektedir. Lefebvre (2014) için mekân toplumun üretimidir. Algılanan ve yaşanan mekanların tümü toplumlar için onların kültürü çerçevesinde gelişmektedir ki bu durumda toplumsal ilişkiler mekânın oluşumuna ve üretimine farklı bir boyut kazandırmaktadır. Mekânın toplumsal açıdan çok boyutlu yorumlanması Lefebvre açısından mekâna ilişkin farklı parametreleri gündeme getirmektedir (Arslan Avar 2009). Arslan Avar (2009) mekânın sadece sınırlandırılmış fiziksel bir bütün olmaktan öte onun sınırlarının anlaşılması için Lefebvre'nin sistematiğine dayalı yaşanılabilir ve algılanabilir boyutunun yorumlanması gerektiğini belirtmektedir. Fiziksel olarak sınırlandırılmış mekânda insanın yaşamı boyunca algıladığı hacim, insan zihninde ait olduğu soyut bir mekân kavramını temsil etmektedir. İnsan için yaşanan mekânın varlığı yer kavramı üzerine bir tanım başlatmaktadır.

## 2.2.Yerin Tanımlanmasına Yönelik Kaynaklar

Yer kavramının TDK'da (2021) birkaç tanımı yapıldığı gibi birinci anlamı bir şeyin, bir kimsenin kapladığı veya kaplayabileceği boşluk, mahal, mekân; ikinci anlamı gezilen, ayakla basılan taban; üçüncü anlamı bulunulan, yaşanan, oturlan bölge; dördüncü anlamı ise durum, konum, vaziyet olarak belirtilmiştir. Yok-yerler (Auge 2017) giriş bölümünde Ötkünç yeri tanımlarken farklı anlam ve kullanımları içermesi ile birlikte tarih boyunca değişen farklı coğrafya ve disiplinler çerçevesinde yorumlarken mimarlık alanında farklı bir sistematikte ele alındığını belirtmektedir. Yere dair tanımlamalarda fiziksel bir çevre ötesinde soyut veriler de ele alınarak tartışmalar ve tanımlamalar yapıldığını aktarmaktadır. Creswell (2004), yer için bir kişinin konumunu aktarırken belirli bir alanın tarif edilmesine de kaynak sağladığını dile getirmektedir. Tarif edilen yer, birey için yaşanan mekânı tanımlamaktadır ki bu durumda yerin insanın varlığı ile şekillendiği görülmektedir. Mekânın sınırları içerisinde insan, nesnelere ile etkileşimiyle anı yaşamakta ve mekâna yaşamışlıklarını aktarmaktadır. Yine Creswell (2004), sınıftaki bir sırada isminin yazılı olması veya duvardaki asılı poster ile sonsuz uzay içerisinde geçmişi olan bir mekânın varlığını tarif ettiğini belirtmektedir. Bu çerçevede günlük yaşantıda insan ile ilişkili algılanan ve deneyimlenen mekânın yeri temsil ettiği anlaşılmaktadır.

Creswell (2004), odanın kişisel düzeni, kişinin kendisine ait olan mahallesi, şehrin dokusu gibi alanların hepsinin içerisinde insan faktörü olduğunu belirtirken bu yerlerin insan için aidiyet duygusu açısından önemine dikkat çekmektedir. Aidiyet insan zihninde bir yeri temsil etmekle birlikte ait olunan yeri insan için yaşanarak anlamlandırılan mekânı belirtmektedir. Creswell (2004), yer kelimesinin "Nerede?" sorusuna karşılık gelen gündelik yaşamda kullanılan konumun veya bulunulan bir alanın ifadesi olduğundan bahsetmektedir. Dünya ve diğer gezegenlerin hepsinin uzayda belirli koordinatları bulunduğunu yeri tanımlarken örneklendirmektedir. Bu durumda gezegenlerin bulunduğu yer sabit bir düzlemi karşılar fakat yer her zaman belirli sabit bir alanı tarif etmez. Creswell (2004), gemi örneğinde ise konumu sürekli değişen bir mekânın içerisinde seyahat eden insanlar için anı paylaştıkları ve yaşadıkları geminin yer olduğunu belirtmektedir. Bu kapsamda mekânlar maddi bir varlığa sahip olsalar da onu yaşayan ve anlamlandırılan insanın varlığı ile yer niteliği kazandığı anlaşılmaktadır.

Relph (1976), mekân ve yer kavramlarını değerlendirirken mekânın soyut, algılanan ve yaşanan boyutunun insan zihninde bir yeri tarif ettiğini belirtmektedir. Yerleri, insanların kültürleri ile kimlik kazandırdığı yaşanan mekanlar olarak tanımlamaktadır. Bireyin ve çevre ile etkileşiminde kültür tarafından sınırlandırılan mekânların yeri ifade ettiği anlaşılmaktadır. Yeri insanların bulunduğu mekânda geçirdikleri zamandaki deneyimleri ile varlıklarını aktardıkları alan olarak açıklamaktadır. Yer olan mekân için zaman faktörünün bireyin mekânı deneyimlemesinde bir etki olduğunu belirtmektedir. Geçmişe bağlı deneyimlerin kültürel değerler ile birlikte geleceğe yönelik şimdiki yansımalarını yer kavramı ile ilişkilendirmektedir. Yerin burada toprak parçası veya bir konumu tarif etmesinden de öte insanın yaşayarak kültürü ile kimlik kazandırdığı mekânı tanımladığı görülmektedir (Relph (1976).

Creswell (2004), yer ve mekân arasındaki tanımlar arası farklılıklara dikkat çekmektedir. Mekânı bir boşluk, sonsuz bir döngü, hareketlere özgürce müsaade eden

kapsayıcı bir hacmi temsil eden sistem olarak tanımlamaktadır. Fakat yerin bu boşluk üzerinde anlara dair kesitlerin bulunduğu duraksanan insan yaşantısının anlam kazandırdığı mekânları ifade ettiğini belirtmektedir. İnsanların mekâna bağlanarak ona bir şekilde anlam yüklemesi, yaşanan mekân için insanın yer duygusunun gelişmesine olanak tanıdığı görülmektedir. Yer duygusu Creswell (2004)'e göre dünyadaki varlığın anlam kazanmasının bir yoludur. Yer farklı ölçeklerde Creswell'in (2004) tanımı ile bir odadan mahalleye, şehirden ülkeye kadar geniş bir alanı temsil etmektedir. Fakat mekânın değişken yapısında insanın algısı yerin tarif edilmesini sağlamaktadır (Cresswell 2004).

Tuan (2001) mekânı, yaşayan bedeninin varlığı ile yer olarak tanımlamaktadır. Bedenin dünya üzerinde yeri olan uzay boşluğunda tanımlı bir mekânda yaşamını sürdüren canlı olduğunu belirtmektedir. Bedenin yere ait bir mekân olmasının yanında onu mekânı yöneten, yönlendiren ve işleyen varlık olarak görmektedir. Beden yaşadığı süre boyunca köklerinden ve kültüründen kuvvet alarak algıladığı bölgede yer tahsis etmektedir. Yer sınırları Tuan (2001) için bedenin mekân içindeki karakteri ve çevre mekânlar ile olan etkileşiminde değişken bir yapıya sahiptir. Mekân, bedenin varlığı ile tanım ve deneyim kazandıkça yer olmaktadır.

Mekân ve yer arasındaki ilişkide Usta (2020), mekânı soyut ve sınırlandırılmayı bekleyen sonsuz bir boşluk olarak belirtirken; yeri yaşanmışlıkların temsilinde bireyin ait olduğu mekân tanımıyla değerlendirmektedir. Bu durumda yaşanmışlıkların yansımaları olan yer insan için onun zihninde bir deneyime dönüşmektedir. Tuncer Gürkaş ve Barkul (2012) mekânın yer olmasını insanın varlığı ile deneyimlerin çevreyi işleyerek mekânı canlandırması olarak yorumlamaktadır. Yer fiziksel mekânın ötesinde kültürel değerlerin, deneyimlerin, gündelik yaşantının tanımlandığı sınırları ifade etmektedir.

Pallasma (2020) için mekânın insanla bütünleşerek bir işlev kazanması ve tanımlı bir hale gelmesi yer kavramını kuvvetlendirmektedir. İnsan mekânda bulunduğu süreç boyunca duygusal bir ilişki kurarak onu yaşayıp, görüp, hissederek anlamlandırıp yer kavramının tanımlanmasına katkı sağlamaktadır. Yer ve kimlik arasındaki ilişki değerlendirilirse Kılıçkiran (2014) kültür çerçevesinde sınırları çizilen yerin kimliğin yansımaları olarak karşımıza çıktığını belirtmektedir. Kimliğin açığa çıkması, kültürel değerlere bağlı mekânın kendine has özelliklerinin ortaya çıkmasına zemin hazırlamakta ve yerin anlamlandırılmasını sağlamaktadır. Bu durumda yerin tanımlanması, yaşanan kimliğin ve kültürün ifade edilmesidir (Kılıçkiran 2014).

Certeau (1984), mekân ve yer arasındaki ilişkiyi farklı bir bakış açısı ile ele almaktadır. Mekânı hareket halindeki nesnelere referansı ve onların konumlandığı, yönlendiği, zaman içinde bu nesnelere aracılığıyla işlev kazanan bir şey tanımı ile aktarmaktadır. Mekânın boş bir düzlem üzerinde varlığın nesnelere kesişim ve ilişkileri sonucunda ifade edilen bir şey olduğunu belirtmektedir. Onun için yer ise üzerinde varlıkların ve nesnelere etkileşime gireceği boş bir düzlemi temsil etmektedir.

Tuan (2001) için yer, hareketin veya devinim yapan insanın durak noktasıdır. Bu duraklama yer duygusuna dair anın yaşandığı yerin önemli bir algılanan değer olduğunu göstermektedir. Tuan (2001) ev örneğinde insanın hayatı boyunca bebeklikten yaşlılığa kadar olan süreçte mekân ile etkileşimine dikkat çekmektedir. Sıradan nesnelere barındıran ev, kullanıcısının yaşamı ve değerleri ile bütünleşerek farklı kullanımlara el verebilmektedir ki bu durum bedenin o eve kök salması olarak yorumlanmaktadır. İnsanın

yaşamı ile değer kazanan bu mekân insan zihninde ait olduğu bir yer olmaktadır. Bu kapsamda insanın yaşamını anlamlandırdığı mekânın yer duygusunun gelişimine önemli bir temel sağladığı anlaşılmaktadır (Tuan 2001).

Yer en temelde bir varlığın bulunduğu konumu veya zamanı ifade etmektedir. Fiziki anlamda sınırlandırılan bir hacmi ifade etmesinin ötesinde kaynaklardaki tanımlardan yerin daha derin bir anlam ifade ettiği anlaşılmaktadır. Yer insanlar için sonsuz olan doğal mekân üzerinde yaşamlarının bir ifadesi veya yansıması ile tanımladıkları sınırları değişken alanları belirtmektedir. Tanımlanan alan ile insan zihnindeki soyut bir kavram olan yerin, yaşanan mekâna dair derin, güçlü bir bağı tarif ettiği görülmektedir. Bu bağ insan yaşamını yer ile bütünleştirerek ait olduğu bölgeye kök saldırmaktadır ki bu durum yere kimlik kazandıran yapısından anlaşılmaktadır. Yerin özü, yere özgü olan kimlik Norberg-Schulz (1991) tarafından “yerin ruhu” kavramı ile ifade edilmektedir.

### 2.2.1. Norberg-Schulz’a göre yer “yerin ruhu”

Norberg-Schulz (1974) varoluşsal mekânda insanın varlığı tarafından tarif edilen mimari mekâna dikkat çekmektedir. İnsan varoluşu gereği çevre ile sürekli olarak etkileşimde onu değiştirme eylemi içerisinde ki varlık tarafından mekânın tanımı yaşam biçimi doğrultusundaki ihtiyaçlar ve isteklerin geri bildirimini ile ilgili olduğunu belirtmektedir. Algısal boyutuyla anlam kazanan varlığın bulunduğu mekânı, mimarlığın etkisi altında somut ve fiziksel bir ifadenin insan ile etkileşimi çerçevesinde değerlendirmektedir.

Mekân her farklı toplum için işlendiği çevre üzerinde farklı bir kültürel yapıya hizmet etmektedir. Norberg-Schulz’a (1974) göre bu durumda mekânın kurgusunun kültürel yapı ile doğrudan ilişkili bir yapısı bulunmaktadır. Bu ilişki kültürel veriler kapsamında insanın devinimi ile birlikte uzayda bir yer tanımını sağlamaktadır. Yerin insanın yaşam biçimi ile bütünleşen, kişisel deneyimler ve kültüre ait bir kimliği tanımladığını belirtmektedir.

Mekânı insan varoluşunun tanımlanması için önemli bir parça, yeri ise mekânın zaman içerisinde deneyimlenerek insan yaşamı ile bütünleşen karakter kazanan alan olarak aktarmaktadır. Norberg-Schulz (1991) için yer, soyut sınırsız doğal mekândan fiziksel mekânın sistemsel altyapısına indirgenmeden kültürel kimliğin bütünü ifade etmektedir. Mekânın varlığı için mimari yapı ile bir alanın çevrelenmesi veya insan tarafından hacmin sınırlandırılarak fiziksel bir formun oluşması tek başına yeterli değildir. Norberg-Schulz’a (1991) göre mekânın fiziksel boyutunda zamanın geçmesi ile insan yaşadığı yerde kendi toplumuna ait bir kültürü inşa ederken çevreyi farklı etkileşimlerle şekillendirmektedir. İnsan mekân ile kendini ve kültürünü özdeşleştirmektedir ki bu durum mekâna dair yer duygusu geliştirmekte, kimlik kazanan mekân için yerin ruhunu ifade etmektedir.

İnsanın dahil olduğu mekân, kültür ve çevre arasındaki ilişkiyle Norberg-Schulz için yerin tanımlanmasında fenomenolojik bir yorumla yerin hissi, yerin ruhu kavramlarını açığa çıkarmaktadır (Usta 2020). Norberg-Schulz için insanın yer ile etkileşimi çevreye olan bağlanma, yer edinme ihtiyacından gelmektedir ki insanın çevreyi algılaya ve kendi mekânını tanımlaması süreci yerleşerek gerçekleşmektedir (Özbek

2016). Norberg-Schulz yeri insan ve onun yaşamının ortaya çıkmasına olanak tanıyan şey olarak yorumlamaktadır. Bu çerçevede Norberg-Schulz'un yer tanımı üç kavramla ifade edilecek olursa bu kavramlar bellek, yönelim ve kimliktir (Norberg-Schulz 1991; Führ 2008).

Yok-yerler (Auge 2017) giriş bölümünde Ötkünç yer ile ilgili Norberg-Schulz'un tanımında var olan çevre üzerinde yere dair nitelikleri yerin ruhu üzerinden tartıştığını belirtirken özne ve nesne ilişkisi ile yere fenomenolojik bir yöntemde bakış açısı kazandırdığını ileri sürmektedir. Norberg-Schulz'a (1991) göre yerin ruhu, insanın yer tarif ederken kendi toplumuna ait kültürü yaşanan mekâna işlemeyle anlaşılmaktadır. Kültürün insan varlığını gerçeklikle bütünleştiren ve yere aidiyetini arttırarak kök saldıran bir faktör olduğu görülmektedir. Mekân kültürün varlığı ile kimlik kazanırken toplumun ait olduğu yer olmaktadır. Toplumun kültürüne özgü olanın ve bu kapsamda yerin kimliğinin tanımlanması yerin ruhu kavramını karşılamaktadır. Yer, insanın varlığı ile belirli bir karaktere sahip olan alandır ki bu durum yerin ruhunu ifade etmektedir. Yerin ruhu kavramı; yerin doğal konumu, yerin mekânsal organizasyonu, yer üzerinde yaşayan toplumun kültürel varlığı ile tanımlanmaktadır (Norberg-Schulz 1991). Yer kavramı, Auge'nin (1997) yok-yerleri ile birlikte süpermodernitenin getirmiş olduğu mekân kurgusundaki farklılık sonrasında mimarlık alanında ruhu ve temsili olmayan mekanlara dönüşmüştür. Yok-yer kavramı mekânın insan ile etkileşimine farklı bir bakış açısı getirmektedir. Auge (1997) için yok-yerler kimliğini kaybeden mekanlar olup insanların aidiyetini kaybettiği gelip geçilen yerler olarak yorumlanmaktadır.

### 2.2.2. Auge'e göre yer "yok-yer"

Yok-yerler (Auge 2017) giriş bölümünde Ötkünç geleneksel toplumda yere ait olan niteliklerin yok olduğunu tanımlarken yere dair Auge'nin yok-yer kavramının bu tanımı ifade ettiğini aktarmaktadır. Yok-yer kavramı antropolojiden doğan bir kavram olmakla birlikte mimarlık alanında incelenmek üzere ele alınırken felsefi boyutu ile de değerlendirilmektedir. Yine Ötkünç'e göre felsefi temelleri üzerinden yer tutma ile birlikte beden ile deneyimlenen bir tanımdan uzak tekrarlanan deneyim ve eylemleri içeren mekânları kapsamaktadır. Auge yok-yeri tanımlarken insan için yabancılaşmış, aidiyetini kaybetmiş, ruhu olmayan mekanları kapsadığından bahsetmektedir (Özbek 2016; Koçyiğit 2018). Yer insanların zamanla belirli anlamlar yüklediği yaşamının doğrudan yansıdığı ve deneyimlerle ortaya çıkan mekânlar iken Auge'nin yok-yerleri anlam ve aidiyet duygusu olmayan mekânları belirtmektedir (Usta 2020). Yok-yerler mekânsal algıda farklı bir sistemle gelip geçilen yerleri tanımlamaktadır. Yok-yerlerde mekânın insan için ifade ettiği anlam, mekânın deneyimlenmesinden ve pratikten uzaklığı olarak yorumlanmaktadır (Tuncer Gürkaş ve Barkul 2012). Yer ve yok-yer birbirinin tanımları ile arasında biri diğerinin olumsuzluğu olarak algılanmaması gerekirken yok-yerler var olan bir yer üzerinde kimliksizleşen, zamansız ve yerden bağımsız olanı aktarmaktadır (Auge 2017).

Yerler, insanların yaşamları boyunca geçen zamandaki anları barındıran ruhu olan mekânlardır. Auge (1997) için toplumun kültüründen bağımsız kimliksizleşen mekân, insan için yaşananı temsil etmeyen bir konuma gelirse yok-yeri ifade etmektedir. Yok-yer üstmodernitenin getirmiş olduğu mekânın sistematüğının yer ile bütünleşemeyen altyapısına dikkat çekmektedir. Auge (1997), geçici mekânlar ve geçiş noktaları olarak nitelendirdiği yok-yeri eğlence mekanları, tatil köyleri, alışveriş merkezleri gibi mekânlar

ile örneklendirmektedir. İçerisinden geçilen bu mekânlar bireyin kendisi ile tam anlamıyla kalıcı bir ilişki kurmazken kişi için aidiyetin olmadığı ifadesiz yerler üzerinden tanımlanmaktadır.

Auge (1997), yer ve mekânı tanımlarken mekânı daha soyut bir çerçevede ele almaktadır. Mekânı sonsuz bir düzlem, bu düzlemdeki net olmayan sınırlandırılmayan hacim veya mesafe, zamansal bir büyüklük olarak tanımlamaktadır. Yer kavramının kullanımını ise bir olayın gerçekleştiği alan, anılan bir yer veya anların yaşandığı bir tarih olduğunu belirtmektedir. Bu kapsamda yer, mekânda insan tarafından bir yaşanmışlığı ve deneyimi yansıtmaktadır. Tanımlardan yola çıkarak yer ve yok-yer kavramlarındaki farklılık mekânın yer ile ve yerin insan ile bağından kaynaklanmaktadır. Yok-yer tanımının anlaşılması için Auge (1997), kısmi görüşler sunan manzaraları seyreden gezgin örneğini vermektedir. Ona göre gezgin çevresi ile bağını ona dayatıldığı ve sunulduğu kadar görmektedir. Gezgin için yolculuktaki mekânlar ile arasındaki ilişki kurmaca olarak yorumlamaktadır. Geçip gidilen mekanlar arasında gezginin mekânı Auge (1997) için yok-yer kavramına karşılık gelmektedir.

Yok-yer kavramının insan ile mekân arasındaki etkileşim ve mekânın yere bağlılığı açısından yerin tanımına farklı bir pencereden yaklaştığı görülmektedir. Yaklaşımı ile yok-yer, yer için farklı bir kuramsal ve kavramsal çerçeve çizmektedir. Mekânın oluşmasında yok-yerlerin yere bağlılığı insan algısıyla ilişkili farklı bir sistemde yorumlanmaktadır. Yer olmayan bir mekân, birey için anlam içermeyen, toplum için kimliksiz olarak değerlendirilmektedir. Yok-yer kavramının kapsamı için Auge'nin (1997) tanımlarına bakılırsa iki gerçeklik vardır ki ilki mekânın yer ile olan ilişkisidir. İkinci gerçeklik ise insanın mekân ile kurmuş olduğu ilişkiye dayanmaktadır. Doğal mekânda insanın yeri "inşa etme" süreci fiziksel çevrenin katı bir duruşunu temsil etmektedir. "İnşa etmek" fiziksel çevrede mekânın tanımlanması için varlığın yaşamını anlamlandırarak bir bağ kurma sürecinin başlangıcı olarak yorumlanmaktadır. "İnşa etmek" üzerine "iskân etmek" insanın mekândaki algı ve deneyimi ile birlikte bir gerçeklik ve anlam ifade etmektedir.

### 2.2.3. Heidegger'e göre yeri "inşa etmek" ve "iskân etmek"

Heidegger (2021) için yer, insanın dünyada varoluşunu yaşamıyla bütünleştirdiği ve deneyimleri ile tanımladığı mekânın ifadesidir. Yerin insan için dünya üzerinde ikamet etmek üzere varlığını tanımlaması için önemini vurgulamaktadır. Mekâna dair deneyimler ve algıların insanın ait olduğu yerin varlığına anlam katmakla birlikte yerin anlaşılması için bir kriter olduğunu belirtmektedir. Heidegger'e (2021) göre insanın yaşaması adına bir niteliğe sahip olan yer, insanın varoluşunu temellendirdiği mekândır. İnsanların yer ile deneyimleri ve bu deneyimlerini mekânda anlamlandırırken çevreyi inşa edip yaşamıyla onu iskân etmesinin değerlendirilmesi, varlığın mekân ile etkileşimiyle kavranabilmektedir (Sharr 2010).

Heidegger'in "inşa etmek ve iskân etmek" kavramları insanların yer ile bağını ifade etmesinin yanında yerdeki şeyler ile olan etkileşimini de tartışmaktadır. İnsanlar için yerin yaşamsal faaliyetler ile ifade edebilme uğraşlarını bu kavramlar kapsamlı bir biçimde açıklar niteliktedir. Dünya ve birey arasındaki bağın anlam kazanması açısından deneyimler doğrultusunda yerin ifade edilmesi için iskân etmek kavramı dikkat çekmektedir (Sharr 2010).

Heidegger (1971) mekânın içerisinde şeyler ile birey arasında kurulan yakınlığı yere kök salma olarak tanımlamaktadır. İnsanlar günlük yaşamlarında ihtiyaçları kapsamında birçok farklı mekân ile etkileşime girmektedir. Sharr'ın (2010) vermiş olduğu örnekte, bir kamyon şoförü kamyonunda veya fabrikada çalışan bir kişi o mekân içinde zaman geçirmektedir. Bu mekanlar insanlar tarafından gün boyu kullanılan yerlerdir fakat Sharr (2010) insanların o mekânlarda eylemlerini sürdürürlerken tam anlamıyla Heidegger'in düşünce sistemindeki iskân etmeyi karşılamadığından bahsetmektedir. Bu doğrultuda mekânın tüketilen bir nesne, içinden geçilen bir yer olması fikrine karşı çıkan Heidegger inşa etmenin yanında iskân etme kavramının da yerin anlaşılması için önemini vurgulamaktadır (Sharr 2010). İnşa etmek ve iskân etmek kavramlarının insanların varoluşu ile anlam kazanması yanında bu kavramların insanın varlığını da temellendirmesini sağladığı belirtilmektedir. İnşa etmek tek başına iskân etmek üzere bir adım veya bir araç gibi görünse de Heidegger için inşa etme zaten bir iskân etmektir (Sharr 2010; Heidegger 1971).

Heidegger “inşa etmek” ve “iskân etmek” kavramlarını insanın dünya üzerindeki deneyimleri ve yaşamları doğrultusunda yer ifade etmesi olarak tanımlamaktadır. Sharr (2010) kavramların anlaşılması için örnek olarak günlük yaşamda konut içerisinde kullanılan mobilyaların yerlerinin insan deneyimi ile mekânı şekillendirdiğinden bahsetmektedir. İnsanın mekânı deneyimlemesi ve etkileşime girmesi bulunduğu durumu algılama biçimine etki etmekte ve yerin tanımlanması için zemin hazırlamaktadır. Heidegger (2021) yerin insanın varlığını temellendirmesi ve mekânın algılanması için olanaklar sunduğunu belirtmektedir. Yeri tanımlayan kavramlar bütününde Sharr'ın (2010) köprü örneğinde, köprü inşa edilmesi itibari ile yeryüzünde iki yakayı birbirine bağlamaktadır fakat köprü inşa edildiği süreçten itibaren insanlar için gündelik yaşantının değişmesi için fırsatlar sunmaktadır. Bu fırsatlar üzerinden köprü'nün insanların varlığı ile anlam kazanarak yaşanan bir yere dönüştüğü anlaşılmaktadır. Yeri biçimlendirmesinin yanında insanlar için iskân etmeye olanak tanımaktadır. Örnekte belirtildiği gibi farklı insanlarla tanışmak üzere ya da seyahat etme sürecinde o köprü'nün kullanımı yerin kapsamını açıklamaktadır. Bu durumda bir yerin birey tarafından iskân edilirken insan ve çevre etkileşiminde yerin anlaşılması için zemin hazırladığı görülmektedir (Sharr 2010).

Yok-yerler (Auge 2017) giriş bölümünde Ötkünç, Heidegger'in insanların dünya üzerinde yer tutmasında var olma çabalarını, yer ve insan arasındaki deneyimleri üzerinden kurduğu sisteme dayandığını ifade etmektedir. Var olma çabası insan için yer ile bütünleşmesi olarak aktarılmaktadır. Mekânların inşa edildikleri andan itibaren insan varlığının ve yaşantısının ifade edilmeye başlandığı, iskân edilerek ise deneyimler doğrultusunda yer olduğu anlaşılmaktadır. Yerin insan varlığının çevre ile etkileşime girdiği bir mekân olarak karşımıza çıktığı görülmektedir. Heidegger'in tanımlarında “inşa etmek” ve “iskân etmek” kavramları yerin ifadesi için farklı bir bakış açısı kazandırmaktadır. İnşa etmek fiziksel bir çevrenin oluşumunu başlatmaktadır. Yörükler için inşa etme kavramı farklı temeller içermektedir ki fiziksel oluşumdan öte iskân etmek üzere yer için derin anlamlar ifade etmektedir. Yer, Yörüklerin yaşamları ile şekillendirdiği bir alan üzerinde yurdu tanımlamaktadır. Araştırma çerçevesinde doğal mekânda iskân edilen yeri temsil eden yurt, insan ve yer ilişkisinin yorumlanması açısından önemli bir temele sahiptir.

### 2.3. Yörüklerde Yurt Kavramı

Yurt, genel anlamda bir ulusun egemenlik haklarını kullanarak bağımsız bir şekilde üzerinde yaşadığı toprakların bütünüdür. Yörük kültüründe yurt ise mevsim döngüsüne bağlı olarak Yörüklerin kışla, yazla, yayla ve güzle arasında gidip gelirken buralarda çadırlarını kurup oturdukları yerlerdir (Alagöz 1993; Ak 2020). Yörükler, Osmanlı Devleti döneminde özellikle boş yerlerin şenlendirilmesi şeklinde ifade edilen bir yerin yerleşime açılarak köyler ve kasabalar kurulup ekonomik hareketlilik kazandırılmasında iskân siyasetinin öncelikli unsurları olarak dikkat çekmektedir (Halaçoğlu 2006).

Bu çerçevede Antalya’da yaşayan Hayta Yörükleri çadırlarını kurdukları yerlere yurt yeri adını veriyorlardı (Baysal 2019). Yine Antalya Korkuteli sınırları içerisinde bulunan Söbüce yaylasında tapu verilen Yeniosmanlı Yörüklerinden Mahmut oğlu Sarı Hasan’ın tapu senedi içerisinde yurt yeri kaydı vardı (Seyirci 1991). Berit dağında Alapınar yaylasında oturan Tecirli Yörüklerinden Göğşen Kâhya, Cerit, Tecirli, Bozdoğanlı ve Avşar oymakları arasında yaşanan çatışmayı sona erdirmek ve asayişi sağlamak üzere 19. yüzyılın ikinci yarısında Derviş Paşa’nın uygulamalarından bahsederken, “*Paşa, hopurumuzu sökmüş, yurtlarımızı dağıtmış da bir parça burnumuz kırılmış*” derken bahsedilen yurt, çadırların kurulduğu ve etrafı taşlarla çevirili yurtlardı (Yalman 1977) (Şekil 2.1.).



**Şekil 2. 1.** Anamas Çayır yaylası yurt ve oda kalıntısı (Karakoyunlu Yörüklerinden Ata Balık, 2021)

Çukurova yöresindeki Yörükler çadırlarını kurarken gelen konuk, yurdunuz hayırlı olsun (Johansen 2005) derken; Serik Yörükleri yurdunuz kutlu olsun dileğinde bulunurlardı ki burada bahsi geçen yurt, bizzat çadırın kurulduğu yurt yeridir.

Öte yandan keçe çadır veya topak evin kendisi için de yurt denildiği (Arseven 1975) gibi Binboğa dağlarındaki Ebelik yaylasında bir arada bulunan çadır topluluğu yurt veya oba olarak adlandırılmaktadır (Toroğlu ve Kılınç 2008). Afyon Emirdağ çevresinde kışlayıp yaylayan Karabağ Yörükleri yazın yaylada kurdukları topak ev veya alaçık yanında yurt adı verdikleri ağaç, toprak ve taştan yaptıkları evlerde otururlardı (Bayar 1996).

Bu örnekler çadırın kurulduğu yer çerçevesinde Yörükler için dar anlamda yurt kavramına açıklık getirirken (Erdoğan Özünü 2014) orta ölçekte çadırın kurulduğu yerin çevresindeki oda ve derilik gibi taştan örülen duvarların yanlarına ve ortasına dikilen ahşap dikmeler ile çatısına yerleştirilen merteklerin kenetlenerek kapatılıp üzerinin ardıç veya çam kabuğu gibi çeşitli ağaç kabukları ile örtüldüğü yapılar topluluğu yanında pınar, çeşme, oluk, kuyu gibi su kaynaklarının içinde olduğu; yağ deliği, kar deliği, ıstar deliği gibi doğal oluşumlar ile çevresi duvar, çit veya harımla çevirili ekili dikili alanların bulunduğu yerler için de yurt denilmektedir.

Yörüklerde yurt daha geniş ölçekte ele alınacak olursa bu yapılar topluluğu ve kaynakların oluşturduğu ana mekânın çevresinde hudutları belirli kışla, yazla, yayla ve güzle olarak adlandırılan ve hayvanların otladığı yerlerin geneli için yurt kavramı kullanılmaktadır. Otlak kiralama işi de yurt tutma olarak adlandırıldığı (İnalcık 2000; Ak 2021) gibi Yörüklerin oturduğu kışla, yazla, yayla ve güzle herhangi bir köyün sınırları içerisinde bulunuyorsa sürüyü otlatmak için kiralanıp otlak parası ödenmesine yurt tutma veya yurt alma denilmektedir (Tuztaş 2005; Gökşen 2007). Yine Aladağ'da Bakırpınarı yaylasında oturan Honamlı Yörüklerinden Molla Ali, "*Bize iyi yaylalarda yurt verirler mi?*" derken hayvanların otladığı yaylanın genelini ifade etmektedir (Yalman 1977).

Yurt, konargöçerlerin hareket alanı içerisinde bulunan yazlık ve kışlık yerler olarak tanımlanmaktadır (İnalcık 2014; Sarı 2018). Osmanlı Devleti'nde Yörüklere süresiz olarak ortak kullanım amacıyla verilen yerlere yurt denilmekte ve bir oymağın kendine ait yurdu olabildiği gibi bir başka oymakla ortak kullandıkları yurtları da bulunmaktadır (Karadeniz 1997). Yörüklere yurt verilirken bu durum belgelere kadim yurtları veya oturageldikleri yurtluk şeklinde yansıdığı (Hüseyniklioğlu 2008) gibi 1724 yılında İçil, Alaiye ve Teke yörelerinde neden oldukları asayiş sorunları üzerine "*Yörükân taifesi mukaddemâ İçil sancağına iskân olunmuşlar iken taife-i mezbure yerlerinde ve yurtlarında kendü hallerinde durmayub*" şeklinde belgeye yansıyan ifadeye göre yurt kavramına yüklenen anlamın, geniş ölçekte buldukları yer olduğu anlaşılmaktadır (Ahmet Refik 1989).

Yörüklerin, oba, oymak ve boy teşkilatı içerisinde belirli bir toplumsal düzenleri olup obalar, oymaklar veya boylar halinde konup göçtükleri gibi her Yörük topluluğunun yeri yurdu bellidir. Kimse kimsenin yurduna konmaz ve yurdunun bulunduğu çevreyi de ihlal etmez. Yörükler yurtlarına ayrı bir önem verdikleri gibi Dadaloğlu'nun "*Türkmene bir at, bir yayla, bir davar ile ala dilber, mor çimenli yurt gerek*" dizeleri özel anlamda Yörüklerde yurda verilen değeri göstermesi bakımından dikkate değerdir (Yalman 1977).

#### 2.4. Yörüklerde Mekân Kavramı

Yörüklerin yurt yerleşimleri, Yörük kültürünün izlerini taşıdığı gibi iç ve dış mekân organizasyonlarında farklı kullanımlara olanak tanıyan bir sistematiğe karşımıza çıkmaktadır. Yörükler tek bir mekân içerisinde yani çadırlarında birçok farklı fonksiyonu bir arada karşılayabilmektedir. Bakır (1995), Yörüklerin doğal çevre üzerinde yerleştikleri yurtlarını, otlak ve su kaynakları açısından zengin, çadırları ve hayvanlarının yataklarını kurabilmeleri için korunaklı ve elverişli yerler olarak tanımlamaktadır. Kışla ve yayla yurtları arasında gidip gelen Yörüklerin, konargöçer hayatları ile doğal çevreye herhangi bir zarar vermeden çevre şartlarına uyumlu, taşınabilir ve kurulum bakımından pratik mekanlar oluşturdukları görülmektedir (Bakır 1995).

Kavas (2013), konargöçer toplumun göç ettikleri yerlerdeki kurgulamış oldukları mekânlarını kültür ve çevre ilişkisi ile değerlendirirken yaşam biçimleri ve kültürel yapısı bütününde göç ettikleri yerlerde doğal çevre ile uyumunu vurgulamaktadır. Yörüklerin çadırları, iç mekânında kullanılan malzemeler ve bu mekân içi işlevsel kurgu oldukça esnek bir sisteme sahipken çadırın yerleşimi yurt olarak da tanımlanmaktadır. Konargöçerler için çadır oldukça sade, işlevsel ve modüler bir temele sahip olup çevre ile bütünleşen Yörük kültürünün kimliğinin doğaya işlenen mekânı olarak ele alınmaktadır (Kavas 2013).

Geçim kaynakları sebebiyle mevsim döngüsüne bağlı yaşayan Yörüklerin, işlevsellik ve yerel özelliklere bağlılık açısından ön plana çıkan kültürel yapıları ile ilişkili mekânlar oluşturdukları görülmektedir. Oturdukları yurtlarında kullanmış oldukları çadırları, hayvanlarının barınması için harım ve günlük ekonomik faaliyetleri çerçevesindeki işlevleri karşılayan, oluşturulan mekânların bütünü yurt yerlerini tanımlamaktadır. Kumtepe (2016) Yörüklerin yerleşim yerleri olan yurtlarının sürdürülebilir mekânın oluşum kriterlerinin çevresel veriler ile uyum sağladığını belirtmektedir. Çadırlardan ağıllara kadar tüm mekânların iç ve dış kullanımının esnek ve dinamik olması konargöçer kültürün yer üzerindeki yansımaları olarak yorumlanmaktadır. Kumtepe (2016) için Yörüklerin yerel ve doğal malzemelere öncelik vermeleri, mekân kullanımlarının yaşam biçimleri ve kültürleri ile bütünleşmesi, göç ettikleri yurtlarının doğal çevre ile etkileşimi, sürdürülebilirlik kriterlerini karşılamaktadır.

Yörükler kışla, yazla, yayla ve güzle yurtları arasında kültürleri bağlamında hareketli yapılarına uygun mekânlar kurgulamaktadır. Bu çerçevede Ak (2015), kurguladıkları mekânların bütününe yurt yerlerinin tanımlanmasına olanak tanıdığını belirtmektedir. Yörükler tarafından topak ev, karaçadır, alaçık ve huğ gibi meskenler kışla, yazla, yayla ve güzle yurtlarında konut olarak kullanılmaktadır. Bu çadırlar, yörenin coğrafi koşullarına ve çadır üretiminde kullanılan malzemeye göre farklılık gösterebilir fakat kullanmış oldukları çadırlar, taşıma ve kurulum açısından benzer özelliklerde olup konargöçer kültür için uygun bir yapıdadır (Ak 2019). Yörüklerin temel geçim kaynağı hayvancılık olduğu için barındıkları çadırların ana malzemesinde hayvanlarından elde ettikleri yün veya kılı kullanmışlardır (Seyirci 2000). Çadır türlerinde kullanılan malzeme farklı olmasına rağmen iç mekân ilişkisi Yörüklerin günlük hayatlarındaki işlevlerine bağlı olarak benzer bir temele dayandığı gibi bu kapsamda çadırın zengin bir kullanım alanının olduğu anlaşılmaktadır (Ak 2019).

## 2.5. Bölüm Sonuçları

Mekânın maddi ve manevi olarak insanlara her fırsatı sunabilen, işlevsel çok katmanlı bir sistem, somut ve soyut, sınırlı veya sonsuz, algının da ötesinde bir şeyi tanımladığı anlaşılmaktadır (Arnheim 1977). Mekân ve insan varlıklarını ifade etmek üzere birbirleri ile sürekli etkileşim halindedir (Tanyeli 1997; Heidegger 2021). Doğal mekânda insan varlığı, fiziksel bir mekânı sınırlandırırken çevre ile etkileşiminde tanımlanan mekân için algısal bir boyutun varlığını ortaya çıkarmaktadır (Pallasma 2020). Bu durum evrende insanın varlığıyla yerin anlaşılması ve tarif edilmesi için ortam hazırlamaktadır. Literatürden elde edilen verilerde mekânın ve yerin tanımlanmasında insanın çevre ile olan fiziksel ve algısal bağı dikkat çekmektedir. İnsan bulunduğu mekânı yöneten ve onu ihtiyaçlarına bağlı organize eden bir varlık olarak mekân ve içerisindeki

nesnelere ile doğrudan etkileşimdedir. Etkileşim sürecinin insan tarafından işlenen kültürel değerler ve yaşam biçiminin ortaya çıkardığı ihtiyaçları çevresel verilerle bütünleşerek fiziksel bir mekânı sınırlandırırken yer için önemli bir tanımlama açığa çıkardığı anlaşılmaktadır. Genel tanımlamalardan yola çıkarak yer kavramının fiziksel bir çevreyi tanımlaması yanında soyut bir düzlemde insan tarafından deneyimlenen, yaşanan mekân, yerin tarifini mümkün kılmaktadır. Yer, insanların anları yaşadığı, deneyimleriyle onlar için anlamlar ifade eden ve kültürleri kapsamında değerler içeren, var olan fiziksel bir konumu belirtmesinin yanında soyut bir düzlemde ait olunan mekânı tanımlamaktadır (Relph 1976; Tanyeli 1997; Tuan 2001; Creswell 2004).

Kaynaklarda ele alınan Yörüklerdeki mekân, ihtiyaçlar doğrultusunda birçok işlevi içerisinde barındırmaktadır. Oluşturulan mekânların sınırları esnek, akışkan; kullanım ve kurulum açısından modüler ve pratik olarak yorumlanmaktadır. Yörüklerde mekân olarak yurt, mikro ölçekten makro ölçüğe doğal çevre ile uyumlu mekânları kapsamaktadır (Bakır 1995; Kavas 2013; Kumtepe 2016; Ak 2019). Bu mekânların bütününde yurt, farklı bir bakış açısı ile yer kavramına dayalı olarak ele alınması ve incelenmesi literatüre kazandırılmak üzere önem taşımaktadır. Fiziksel bir çevre olması yanında yurt, Yörüklerde kültürel bir bellekte zihinde yere olan bağlılığın ifadesiyle karşımıza çıkarken yerin tanımı için önemli temeller içermektedir. Çalışma kapsamında mekânın fiziksel çevre üzerindeki biçimsel sınırlarından yola çıkılarak ele alınan yurtların Yörüklerin yaşamları ve kültürleri ile soyut bir düzlemde varlıklarını ifade ettikleri durumda yer ile ilişkilerinin tartışılması ve sağlıklı bir tespitinin yapılması gerekmektedir.

Yer kavramını değerlendiren görüşler ile Yörüklerin yere bağlılığına farklı yorumlar getirilmiştir. Norberg-Schulz'un (1991) insanın mekân ile etkileşiminde kültürünü aktarması ve yerin kimlik kazanması sonrası "yerin ruhu" kavramı, "Yörüklerin doğayı işlerken kültürleri çerçevesinde ne gibi mekanlar kurguladıkları ya da doğa ile ilişkilerinde uçsuz bucaksız bir alanda kültürel kimliğin yansıdığı yurt yerlerini nasıl tanımlamaktadır?" sorusunu ortaya çıkarmaktadır. Augé'nin (1997) yok-yer kavramı mekânın yer ile olan ve yerin insan ile olan etkileşimine bir değerlendirme getirmektedir. Kavram "Yörüklerin konargöçer yaşam biçiminin etkilemiş olduğu mekânsal oluşumları esnek ve taşınabilir yapıdayken yurtlarından ayrıldıktan sonra bıraktıkları izler mekânın tanımlanması için yer kavramını karşılar mı?" sorusunu açığa çıkarmaktadır. Farklı bir bakış açısı ile Heidegger (Sharr 2010) mekânın deneyimlenmesi üzerine iskân edilmesi ile yer olgusunu değerlendirmektedir. "İnşa etmek" ve "iskân etmek" kavramları ile "Heidegger'in fiziksel çevre inşa etmek tanımı ile Yörüklerin inşa ettikleri çevre örtüşmekte midir?" sorusu oluşmaktadır. Araştırmadaki kavram tanımlarından yola çıkarak yurt yerinin incelenmesinde mekânın insan ve çevre ile etkileşimi yer olma sürecindeki kriterler olarak dikkat çekmektedir. Bu çerçevede mekânın insan ile olan etkileşimi kültür, yaşam biçimi ve deneyimlerin bütününe kapsamaktadır. Çevre ile olan ilişkisi ise doğal çevre üzerinde tanımlanan bir alanın kurgusunu aktarmaktadır. Yörük kültürünün doğayı işlemesi ve yurt yerlerindeki organizasyonları ile ona anlam kazandırması çalışma için önemlidir. Bu görüşler çerçevesinde yer ve yurt arasındaki ilişki araştırmanın sınırlarını çizmektedir.

### 3. MATERYAL VE METOT

#### 3.1. Materyal

Yer kavramının bulgulara dayalı yurttaki karşılığı aranmak üzere literatüre dair tanımlamalar ele alınmaktadır. Yer fiziksel bir bölgenin idari sınırları içerisinde belirli bir konumu ifade eden alandır. Fakat çalışmada yer kavramı idari sınırlar ile ilişkilendirilmesinden öte bir tanımda kültürel bağın yere bağlılığı ile etkilediği fiziki şartların kültürel kodlar çerçevesinde oluşmaya başladığı alanı temsil etmektedir. Yer fiziki sınırları belirli bir idari bölge olması yanında insanlar için zihindeki soyut bir kavram olarak kök salınan kültürel bir çevreyi tanımlamaktadır. Yer bu kapsamda Yörüklerin yaşamlarının bir ifadesi olan derin bağlar içeren yurttur.

Literatürdeki yer kavramı ile ilişkilendirmek üzere çalışmanın materyali olan yurt, konargöçer hayat yaşayan ve mekân kurgusu bakımından insan ile çevre etkileşimi içerisinde zengin bir altyapıya sahip “kışla, yazla, yayla ve güzlede” oluşturulan yurt yerleşimlerini içeren Serik yöresinde yaşayan Yörüklerin yurtlarıdır. Antalya coğrafyası tarım ve hayvancılık açısından verimli bir yerdir ki Yörükler için Osmanlı Devleti döneminden bu yana önemli bir yerleşim alanıdır. Antalya kıyı şeridindeki ilçeler, yazın Torosların üzerinde bulunan yaylalara çıkan Yörüklerin kışlık yurdudur (Ak 2010). Bunlardan Serik ilçesi kalabalık bir Yörük nüfusu barındırmaktadır (Ak 2014). Özellikle Serik yöresindeki ovalar ile kuytu yerler Yörükler için kış yurdu olarak elverişli iken; Isparta sınırları içerisinde bulunan ve belirli bir yükseltide yer alan Anamas silsilesi üzerinde bulunan yaylalar, yayla yurtları için elverişli yerler olup; Serik yöresinde bulunan kışlaları asıl yurt olarak gördükleri ve zaman içerisinde yerleştikleri alanlardır (Ak 2008).

#### 3.1.1. Yörükler ve Yörüklük kavramı

11. yüzyılın başlarında, 1015-1021 yılları arasında, Çağrı Bey ile Anadolu'ya keşif akınları gerçekleştiren Oğuzlar, adım adım ilerledikleri gibi 1071 Malazgirt zaferinden sonra Anadolu'ya akın akın gelmeye başlamışlardır. Bu süreçte Türkler, batıya doğru Orta Anadolu ve Adalar Denizi kıyıları ile kuzeye doğru Canik ve Ilgaz Dağları, güneye doğru Torosları aşmış Çukurova ve Akdeniz kıyılarına yayılmışlardır (Sakin 2006). Bu topraklara gelen Türk toplumunun önemli unsurlarından olan Yörükler doğudan batıya Türk topraklarının genişlemesinde etkili olmuşlardır. Hem Anadolu'da hem Rumeli'de yeni ele geçirilen yerlere iskân edilen Yörükler, buralara her yönden Türk damgasını vurmuşlardır (Gökbilgin 1948; Orhonlu 1987; Gökbilgin 2002; Gökbilgin 2008).

Türk coğrafyasında konargöçer hayat yaşayan Türk boyları olan Yörükler için Âşık Paşazade (2003) “*Göçer evlü ve göçer Türkmen*” ifadesini kullanırken, Yazıcızâde Ali (2009) 1423 yılında kaleme aldığı *Tevârîh-i Âl-i Selçuk* adlı eserinde, efsanevi Türk hükümdarı Abulca Han'dan bahsederken “*Sahra-nişîn ve ve göçgün idi, yani yaban yurtlu ve Yörük idi*” demektedir. Oruç Bey (1972) tarihinde, “*Oğuz tayfası göçebe Yörük tayfası idi*” denilirken; Anonim Osmanlı Kroniğinde (2000) “*Oğuz tayfesi kim vardır i'tikadlılar idi, göçmel Yörükler idi*” şeklinde geçmekte ve Yörüklerin kökeni Oğuzlara dayandırılmaktadır. Osman Bey'in oğullarına verdiği “*Olmasın ki, oturak olasız; ki*

*beylik Türkmenlik ve Yörüklük edenlerde kalır*” (Aksoy 2005; Gündüz 2007) öğüdüne göre Yörük ve Türkmen terimlerinin aynı anlamda kullanıldığı anlaşılmaktadır.

Genel olarak bakıldığı zaman Yörük, Türkmen, konargöçer, göçerevli, göçerevli, göçerler, göçer Yörük, konargöçer Yörük, çergeninin ve haymeninin terimleri Türk toplumunun konargöçer hayat yaşayan kesimi için kullanılan terimlerdir (Şahin 1999; Şahin 2006; Ak 2015; Şahbaz 2020).

Yörük adının, yürümek fiilinden hareketle “yürü-yörü” fiilinin sonuna gelen “k” yapım eki ile türetilen Yörük olarak söylenen bir isim olduğu genel olarak kabul edildiği gibi Anadolu’da ve Rumeli’de konargöçer hayat yaşayan Türk boylarına verilen umumi bir isim olarak ele alınmaktadır (Eröz 1991; Sümer 1994; Çabuk 2001; İnalçık 2014; Gülten 2016; Şahbaz 2020).

Yörükler, Türk coğrafyasında konargöçer hayat yaşayan Türkler olup Yörüklük hayvancılık ile tarımın bütünleştiği bir uğraş alanı olarak konargöçer terimi ile hayat bulmaktadır. Bir etnik yapıyı ifade etmediği gibi sosyo-ekonomik yapının adıdır. Yörük kavramını, Türk coğrafyasında konargöçer hayat yaşayan, hayvancılıkla uğraşan ve bu uğraş alanı çerçevesinde mevsim döngüsüne bağlı olarak belirli bir kışla, yazla, yayla ve güzleden oluşan iki ana iki de ara mekân arasında gidip gelen ve buralarda kurmuş oldukları çadırlarda veya diğer konutlarda oturan ve kendilerine yetecek kadar tarımla uğraşan Türk boylarının hayat tarzı olarak ele almak mümkündür (Ak 2015).

Serik adı yörede 15. yüzyıldan beri yaşayan ve bünyesinde birçok oymağı barındıran Serik Yörüklerinden gelmektedir (Armağan 1997; Karaca 2002; Armağan 2008). Doğal sınırlarına bakılınca Serik, doğusunda Köprüçayı, batısında Aksu çayı, güneyinde Akdeniz sahil şeridi, kuzeyinde Isparta ve kısmen Burdur sınırı ile çevirili alan içerisinde yer almaktadır. Serik yöresinde bulunan Yörükler, yöredeki kışla yurtları ile Isparta’daki Anamas silsilesi üzerinde yer alan yaylalarda bulunan yayla yurtları arasında konargöçer olarak yaşamakta ve kültürel faaliyetlerini halen devam ettirmektedirler. Aksu çayı’ndan Köprüçayı’na batı ile doğu ekseninde, Akdeniz kıyı şeridinden Isparta hududuna doğru güney kuzey ekseninde uzanan yöre üzerinde kış döneminde oturan Bulacalı, Çakal, Eskiörük, Fettahlı, Gebizli, Hacısalı, Hayta, Honamlı, Karahacılı, Karakoyunlu, Kötekli ve Töngüşlü Yörükleri yaşadıkları gibi ilkbahar aylarından itibaren yazı geçirmek üzere Anamas silsilesi üzerindeki yaylalarda bulunan yurtlarına çıkmaktadırlar. Bunların bazıları tek bir oymak halinde konup göçerken çoğunun obaları da vardır. Eskiörük oymağı Basırlı, Bildirli, Cankara, Çıraklı, Hacıosmanlı, Kirterlikli, Marangozlar, Saçılmaz ve Seyidahmedli adlarında dokuz obadan oluşmaktadır. Gebizli Yörük oymağının Akçapınar (Akçabeyler), Kındıra (İkibaşlı), Aşağıoba, Çatallar, Dorumlar, Hızır, Keller, Kırbaş, Kozan, Macar, Mataracı Kethüda ve Yörükler adlı obaları bulunmaktadır. Hayta Yörükleri en büyük obası olan Saçıkara obası adı ile de anılmakla birlikte Arabaliler, Bacaklar, Gosatlı, Hacıaliler, Hacıgaralı, Hacınasuhlu, Hacısüleymanlı, Karacaklı, Kerimli, Küçüklü, Neneli, Saçkaralı ve Tülüler adında on üç obası vardır. Honamlı Yörüklerinin obaları Adıgüzel, Akdoğduklar, Bekmezciler, Çakıcı, Çoşlu, Çölmeoğlu, Hacıceliller, Hacımahmudlu (Köleoğlu), Karaevli, Ötgünlü, Recepler ve Telliler’dir. Karahacılı Yörüklerinin Alikahya, Hacıhamzalı, Himmetoğlu, Kaldırıcılar, Kerimkahya, Sarıkabalı (Sarıabalı) ve Solaklı olmak üzere yedi obası vardır. Serik içerisinde oturan Karakoyunlu Yörüklerinin Balıklılar, Ebişler, Dayılar, Hacıalılar, Hasancalar, İbişli, Kuşçular, Kumbullar, Könterli ve Zeybekler adlı obaları

bulunmaktadır. Murtana Yörüklerinin çoğunluğu Aksu içerisinde yaşamakla birlikte Abdurrahmanlar ve Kocayatak (Aşağıtaife) obaları Serik içerisinde yer almaktadır. Serik Yörükleri, kışla ve yayla yurt yerleri arasında göç ederken genellikle Sanlı Beli ve Kırkgeçit yolları ile kısmen Emeredin Beli ve Kesik Beli yollarını kullanarak konaklaya konaklaya Serik yöresindeki kışlaları ile Isparta yöresindeki Anamas silsilesi üzerinde bulunan yaylaları arasında hareketli yapılarını sürdürmektedirler. Anamas yaylalarının soğuması ve otlak alanlarının ot ve su bakımından zayıflaması ile yaylaya çıkarken izledikleri göç yolu üzerinden geriye dönüp yayla yurtlarına yakın yörelerde bulunan güzle yurtlarına inerek bir süre buralarda konaklamaktadırlar (Selekler 1960, Ak 2008, Ak 2015, Ak 2018).

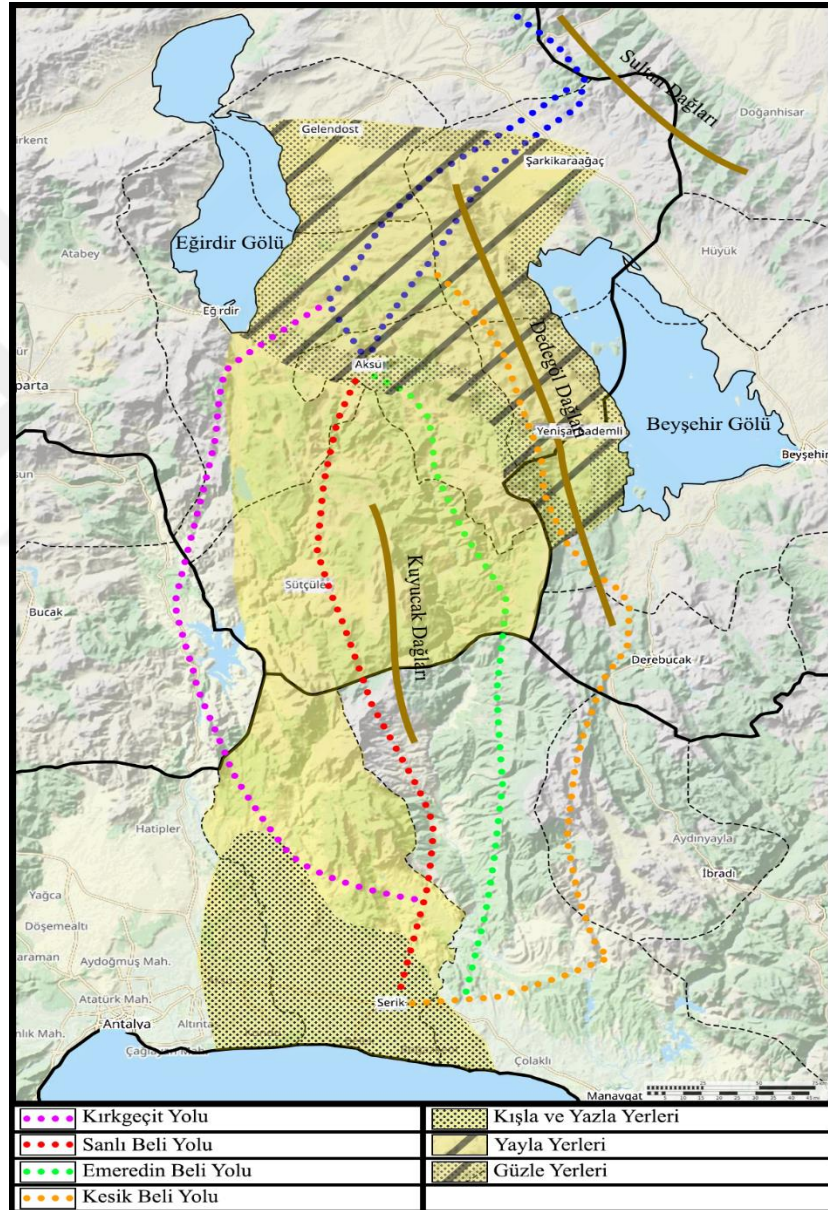

Şekil 3. 1. Serik Yörükleri kışla ve yayla arası göç yolları ile yerleşimleri (CalTopo 2022)

Araştırmanın yapıldığı dönem içerisinde, 2021 yılında, Serik ile Anamas yöresi arasında konargöçer hayat yaşayan 1 hane Karahacılı, 1 hane Murtana, 4 hane Gebizli, 5 hane Çakal, 11 hane Töngüşlü ve 33 hane Karakoyunlu Yörüğü olup bunların beslediği hayvan varlığı belirtilen ortalama verilere göre 7.360 koyun, 2.085 keçi ve 202 sığır şeklindedir (Bkz. Ek 7.1.).

Yörüklerin kültürel yapısındaki zenginlik yurt yerlerinin mekân kurgusunu doğrudan etkilemektedir. Araştırma kapsamında incelenen yurtlarda her bir yerleşim tipinin kültürel faaliyetler ve mevsim döngüsüne bağlı olarak değişen uğraşlar ile şekillendiği görülmektedir. Serik yöresi ile Anamas yaylaları arasında konargöçer olarak yaşayan Yörüklerin bu topraklarda kurguladıkları ve önemli ayrıntılar içeren yurtlarının, mekânsal açıdan yer ile olan bağı dikkat çekmektedir. Mekânın yer olması literatüre dayalı araştırma sonrasında belirli görüşler üzerinden kavramlara dayalı incelenmektedir. Literatürden elde edilen verilerin Yörüklerin kültürel bir ifadesi olan yurttaki karşılığı aranmaktadır. Elde edilen veriler ve görüşler, kültür ve mekân etkileşiminde yurt yerlerinin mekân organizasyonunun tartışılması, yer ile bağı sorgulanması açısından önem taşımaktadır. Serik yöresinde kışlayan ve Anamas yaylalarında yaylayan Yörüklerin mevsim döngüsüne bağlı sosyo-ekonomik faaliyetlerini sürdürürken oturdukları kültürel bir değer olan yurtları, literatüre dayalı yer kavramının ifadesiyle birlikte çalışmanın materyalini oluşturmaktadır.

### 3.2. Metot

Yer kavramının açıklanması çalışmada kültürel yapının mekân ile olan ilişkisi çerçevesinde aktarılmıştır. Yerin sınırlarının anlaşılması ve anlam kazanması toplumun kültürel yapısının mekânı işlemesi ile mümkündür. Literatür araştırmasına dayalı olarak kavramlar değerlendirilirse zaman, mekân ve yer arasında insan ve çevre etkileşiminde önemli kriterler elde edilmektedir. Yer kavramı interdisipliner bir kavram olmakla birlikte yere dair tanımlarda insan, kültür ve çevre etkileşiminde “yerin ruhu”, insan ve yer arası ilişkide “yok-yer” ve deneyimler doğrultusunda insan ile yer etkileşimine dikkat çeken “iskân etmek” kavramları Yörükler ve çevre etkileşiminin yorumlanması için önemli bir altyapı oluşturmaktadır.

Literatür araştırmasında ele alınan mekân ve yer arası ilişkide Yörükler için yurt, yer tanımına farklı bir bakış açısı kazandırmaktadır. Yurt, Yörükler açısından bakıldığı takdirde kalıcı bir temelde kurulmamasına rağmen mekân ilişkilerinin insan yaşamıyla bütünleşen yapısının yer üzerinde kurmuş olduğu kuvvetli bağ inceleme için önemlidir. Yörüklerin doğayı işleyerek yer olarak yurt tutmaları literatür araştırmasındaki tanımlanan kavramlardan yola çıkılarak elde edilen görüşler ile “Yurt yerinin bir yer tanımlaması mı yoksa yerin Yörükler için bir yurt mu olması” metodun oluşması ve çalışmanın kapsamının belirlenmesini sağlamaktadır.

Yurt, mikro ölçekten makro ölçeğe birçok farklı mekânı içerisinde barındıran bir sisteme sahiptir. Yurt, en temelde birçok işlevi tek bir mekânda karşılayan çadırı tanımladığı gibi en geniş düzlemde çadırın kurulduğu yerden hayvanların otladığı alana doğru açılmaktadır. Mevsim döngüsü ile uyumlu göç edilen yerlerdeki kurgulanan yurtların düzenleri, yerleşim yerleri ve mekân kurgusu üzerinden sınıflandırma yapılmaktadır. Yörüklerin yaşam biçimleri gereği sınırlandırdıkları yurtları, esnek kullanıma ve taşınabilir özelliklere uygun imkanlara sahiptir. Yurt kışla, yazla, yayla ve

güzle yerleşimleriyle Yörükler için farklılaşırken bu yurtlar arasındaki mekânsal organizasyonun sınıflandırılmasının anlaşılması için inceleme gerekmektedir.

Tarihsel süreç boyunca Serik yöresi birçok Yörük topluluğunu içerisinde barındırmaktadır. Çalışma kapsamındaki Yörükler, Serik yöresini kışla yurdu olarak; Anamas silsilesi üzerinde bulunan yaylaları ise yayla yurdu olarak kullanmaktadır. Çalışmada yurtların mekân organizasyonunun tanımlanması için alan araştırması yapılmıştır. Yurt yerleşimlerinin ortak özelliklerinin ortaya çıkarılabilmesi ve yurttaki yaşayan insanların yaşam biçimleri ile mekân ilişkileri arasındaki kurguda ilkelerin ortaya konulabilmesi için farklı yurt yerleşimleri incelenmiştir. Yurt yerleşimlerinin yaşam sistemleri tanımlanmış, yer ile kurduğu ilişki belirlenmiştir. Bu noktada yerden kasıt Yörüklerin yaşadığı sınırlı tarifli mekânlar ile hayvanlarının yaşadığı tarifli mekânlar ve otlak alanlarının tanımladığı yerin ortak değerleri olarak ele alınmıştır. Yurtlar parçadan bütüne doğru, çadırdan en geniş otağa kadar farklı çerçevelerde incelenmiş; işlev ilişkisi, yerleşim düzeni ve çevre ile olan ilişkisi şematize edilmiştir. Yurt yerleşimlerinin kışla, yazla, yayla ve güzle olmak üzere şematik olarak mekânlar arası ilişkisi aktarılmıştır. Mekânların şematik gösterimiyle birlikte güncel elde edilen görsellerin yanında yerleşimdeki farklılıklardan dolayı geçmiş dönemdeki görsellerle de mekânların anlatımı desteklenmiştir. Mekânların birbirleri ile ve doğal çevreyle olan kapsamlı ilişkisi alan araştırması sonrasında aktarılmıştır. Yörüklerin doğa ile kurmuş oldukları etkileşimin anlamlandırılabilmesi için yurdun, yerin nitelikleri ile ilişkili olduğu görülmektedir. Mekânda kültürel değerlerin yorumlanması, kurgulanan mekânların tanımlanması ve aktarılması açısından yurt yerlerinin incelenmesi önem taşımaktadır.

#### 4. BULGULAR VE TARTIŞMA

Mekânın tanımları, ilk olarak mekânın kendisini ele alırken sonrasında mekânda yaşayan varlık ile mekânı açıklamaktadır. Mekânın kendisi tek başına varlık olarak karşımıza çıkarken tüm varlıkları kendi bünyesinde çevreleyen bir boşluk olduğu görülmektedir. Kapsayıcı doğal mekân, insan varlığı ile etkileşimi sonrası tanımlanabilen bir mekânın varlığını ortaya çıkarmaktadır. İnsan, mekândaki fiziksel çevrenin sınırlandığı alanda algılara dayalı olarak biçimin ötesinde soyut akışkan bir sınırı tanımlamaktadır. İnsan, doğal mekân üzerinde bir yönetici konumunda kendi yaşamı ile bütünleşen kültürünün ifadesi olan mekânlar üretmektedir. İnsanların yaşamları ile özdeşleşen mekân doğal mekândaki etkileşim sürecinde yer tarifini başlatmaktadır. Yer, idari sınırları belirli bir alanı, herhangi bir konumu veya varlığın bulunduğu zaman dilimini “nerede?” sorusuna karşılık olarak vermektedir. Fakat yer, fiziksel bir çevre olması yanında insan zihninde daha soyut bir çerçeve çizmektedir. Yerde insan fiziksel bir çevre oluştururken sonsuz bir doğal mekân tanımında yaşamın bir yansıması olarak algısal bir mekân kurgulamaktadır. Bu mekân insanın zihnindeki soyut bir düzlemde derin anlamlarda yer ile bütünleşmektedir. Bütünleştiği mekânda yaşamını anlamlandıran insan, kültürünü işlediği yere özgü bir kimlik kazanmaktadır.

Yere özgü karakter Norberg-Schulz (1991) için “yerin ruhu” kavramı ile aktarılmaktadır. İnsanın mekânın varlığını kültürü ile bütünleşirmesi yerin tarif edilmesi üzerine önemlidir. Mekân ile bütünleşen insan, ait olduğu yeri tanımlamaktadır. İnsanın kültürünün kök saldığı mekânın ifadesi yerin ruhu kavramı ile ilişkilendirilmektedir. Yer, kültürel değerlerle özdeşleşerek deneyimlerin ve yaşamın bir temsili olmaktadır. Yerin ruhu, yerin mekân kurgusundaki karakter ve yer üzerinde yaşayan toplumun kültürel kimliği ile açıklanmaktadır. Kimliksizleşerek insan için ruhu olmayan ve anlamlar ifade etmeyen yok-yer kavramı (Auge 1997) ile insan ve mekân arasındaki etkileşime dikkat çekilmektedir. Yok-yerler, insanların gelip geçtiği, ait olmadığı mekânları tanımlamaktadır. Yok-yer, mekân ve insan için yeri tanımlarken soyut sınırların çizilmesi insanın zihninde var olan anlamlar ile tamamlanmaktadır. İnsanın kendisi ile bağdaştıramadığı kopuk ilişkiler içeren mekânların bütünü yok-yeri ifade etmektedir. Mekânın bu durumda kültür ve insan yaşamından uzak bir konumda yerden bağımsız olduğu anlaşılmaktadır.

Doğal mekânda inşa edilen bir çevre, insan için bir mekân tanımlarken iskân edilmek üzere bir alanı da belirtmektedir. İnşa etmek, fiziksel çevrede somut bir ifadeyi içermektedir. Bu kavram, yerde insan için bağ kurma sürecini başlatmaktadır. Bağ kurma süreci iskân etme kavramı ile tanımlanırken bu kavram mekândaki insan deneyimleri ve yaşantısını kapsamaktadır. Yer, deneyimlerin ve etkileşimin yansıması olarak karşımıza çıkmaktadır. Deneyimler fiziksel çevreye farklı yorumlar katarak yerin ifadesini kuvvetlendirmektedir. İnsanların deneyimleri yaşanan bir mekân tarifini mümkün kılmaktadır. Yer, bu tanımlardan yola çıkılarak çalışma kapsamında ele alınan Yörüklerin yaşamları ve kültürlerinin ifadesi olan yurt ile ilişkilendirilmektedir.

İnsan ile etkileşiminde mekânın bir kültür tarafından şekillendirilmesi yer için bir ifade başlatmaktadır. Bu duruma yaklaşımla konargöçer yaşamın mekân ile kurmuş olduğu ilişki dikkat çekmektedir. Yörüklerin yurtları kalıcı bir biçimde yerleşilmemesine rağmen yurdun yer ile kurmuş olduğu bağ kuvvetlidir. Yurt farklı ölçeklerde birçok mekânı barındıran yapısı ile farklı tanımları içermektedir. Tanımlanan ölçeklerdeki

fiziksel çevresi dışında biçimin bir ifadesi olmasından öte Yörüklerin zihninde ait olunan yaşamlarının bir belirtisi olarak derin anlamlara sahiptir. Zihnen ait olunan yer, Yörükler için doğal çevrenin işlenerek algılandığı bir çevrenin oluşumunu temsil etmektedir. Yurtlar gelip geçilen yer gibi görünse de yerden bağımsız bir mekân değildir. Tam aksine barındırmış olduğu mekânlar fiziksel anlamda yerel malzemelerle kurgulanan doğal çevreye herhangi bir zarar vermeden onu işleyen bir yapıya sahipken; algısal boyutta Yörük yaşamında onun için ait olduğu bir yeri temsil etmektedir. Yörükler tarafından doğal çevre işlenirken kültürel bir değer kapsamında yaşanan ve deneyimlenen mekânın tanımı yer niteliği kazanması için önemlidir.

Yörükler sınırları olmayan doğal mekânı, yaşam biçimleri ve kültürleri çerçevesinde yurtları ile sınırlandırırken yerin oluşması için bir tanım başlatmaktadır. Yörükler için yurdun sınırları dinamik ve akışkan bir yapıya sahiptir. Bu yapının doğal çevre ve insan etkileşiminde yere dair dayanaklarında yurtların mekân ilişkilerinin araştırılması gerekmektedir. Alan araştırması kapsamında mekân ilişkilerinin ve yerleşimlerinin kavranması bu noktada önemlidir.

#### **4.1. Yörüklerin Yaşam Biçimleri ve Mekân İlişkileri**

Yörük yaşam biçimi mevsime bağlı olarak dinamik ve sürekli bir şekilde bahar döneminin gelmesi ile yazla ve yaylalara, güzün gelmesi ile güzle ve kışla yurtlarına doğru devamlı bir hareketli yapıya sahiptir. Hareketli yapının bir göstergesi olan göç eylemi Yörüklerin yaşam biçimleri olarak onlar ile bütünleşmiştir. Konargöçer yaşamın en önemli etkeni Yörüklerin ana uğraşının hayvancılık olmasıdır. Yörükler için en önemli ekonomik faaliyet olan hayvancılık yaşam biçimlerini doğrudan etkilemektedir. Serik yöresinde yaşayan Yörükler, küçükbaş hayvanlarının ilgili dönemi verimli bir şekilde geçirmesi için kendilerine ait yurtlar arasında mevsime bağlı otlak durumlarına göre göç etmektedir. Yurdun otlak açısından zengin olması yerin belirlenmesi açısından oldukça önemli bir kriterdir. Yörükler, hayvancılık yanında farklı ekonomik faaliyetlerle de uğraşmışlardır. Yörükler, yurtlarının bulunduğu yerlerde toprağın ve iklimin elverişliliği ölçüsünde hayvancılığın yanında tarımla da ilgilenmişlerdir (Eröz 1991; Seyirci 2000; Ak 2015; Sarı 2018).

Kışla ve yayla yurtları arasındaki mevsime bağlı oluşan farklılıklar ile birlikte bu yurtlarda döneme bağlı olarak hayvanlarından elde ettikleri ürünler farklı ekonomik faaliyetlere zemin hazırlamaktadır. Hayvanlardan kırılan yünler ile kıllar işlenip dokunarak elde edilen keçe, kilim, çul vb. ürünler çeşitli yerlerde kullanılmaktadır ki çadırlarının örtüsü ve kuşakları ile genel olarak kullanılan hammaddesi buradan elde edilmektedir. Bahar döneminin gelmesiyle hayvanların sağımından elde edilen süt, belirli aşamalardan geçirildikten sonra peynir, yağ, yoğurt, lor ve çökelek gibi ürünler elde edilmektedir. Bu ürünleri kendileri tükettikleri gibi bir miktarını yakın çevrede kurulan pazarlarda satıp gelir de elde etmişlerdir (Eröz 1991; Seyirci 2000; Ak 2015).

Serik yöresinden Anamas yaylalarına Yörüklerin göç ettikleri yurtlar, coğrafi açıdan elverişli ve çeşitli endemik bitki türlerine ev sahipliği yapmaktadır. Bu yöreler bitki çeşitliliği bakımından zengin olduğu için Yörükler az da olsa arıcılık ile de uğraşmaktadır. Bahar ve güz dönemleri arasında mevsime ayak uydurarak yaşamlarını sürdürürlerken, sosyo-ekonomik faaliyetlerinin devamlılığını sağlamak üzere kendilerine ait yurtlar arasında belirli bir döngüde konargöçer olarak yaşamaya devam etmektedirler

(Eröz 1991; Ak 2015). Serik yöresinden Anamas yaylalarına kadar olan göç hattında belirli yerler üzerinde kendilerine ait yurtlara yerleşmektedirler. Yörükler için yurt yerlerinin belirlenmesinde otlak açısından zenginlik yanında su kaynakları bakımından elverişli ve çadırın kurulabileceği güvenli bir alanın bulunması önemli etmenlerdendir (Bakır 1995).

Kültürel yapının insan yaşamını etkilemesi ve bu çerçevede mekânın insan varlığı ile kimlik kazanması noktasında yurt önemli bir temele sahiptir. Yurdun Yörükler için sahip olduğu kültürel nitelikleri kapsamında çok katmanlı bir mekân kurgusu vardır (Kavas 2013). Yurt, mikro ölçekten makro ölçüğe farklı mekân tanımlarına sahip olan bir alandır. Sınırları insan ve çevre etkileşiminde algılanan ve yaşanan mekânın tanımıyla varlık kazanmaktadır. Yurdun en temel mekânı Yörüklerin barındığı, birçok ihtiyacını tek bir mekânda karşıladığı ve aynı zamanda yurt olarak da adlandırılan çadırlardır (Bakır 1995; Kavas 2013; Ak 2015; Kumtepe 2016). Yörükler yurtlarına konut olarak kurdukları çadırlarda yaşamışlardır ki bu durumda çadırın kullanım biçimi, işlevselliği ve yerel malzemelerin kullanımı değerlendirilirse yurt, konargöçer kültürün mekân olarak işlenmiş halidir. Yurt yerlerinde kullanılan çadırlar yörelere göre farklılık göstermekle birlikte Yörükler genellikle karaçadır, alaçık ve topakev adı verilen çadır türlerini yurt yerlerine kurup bu çadırlarda barınmışlardır (Ak 2019). Çadırlar temelde birçok işlevi sistem olarak tek bir mekânda karşılamakla birlikte kuruldukları yörenin özellikleri ve Yörüklerin faaliyetleri kapsamında farklı malzemelerden yapıldıkları da görülmektedir.

Konargöçer olarak yaşayan Yörükler yaşam şartları ve ihtiyaçları doğrultusunda kolay bir şekilde kurulabilen ve taşınabilen farklı çadır türlerini kullanmaktadır. Bu çadır türleri yörenin özelliklerine bağlı farklı detaylara sahip olabilmektedir. Yörüklerin yurtlar arasındaki hareketli yapılarına uyum sağlayan barındıkları meskenleri olan çadır türlerinden topak ev, Hatay, Aydın ve Çanakkale yöresi ile Sakarya Irmağı havzasında yaşayan Yörükler tarafından kullanılmaktadır. Bu çadır tipi yuvarlak ve keçe kaplı olup Yörükler için mekânı tanımlamaktadır. Alaçık, Teke yöresinde (Antalya) yaşayan bazı Yörük obaları tarafından kullanılmaktadır. Bu çadır keçe, çul ve kilim ile iskeleti örtülen, tünel biçimindeki çadırdır. Karaçadır ise Türkiye coğrafyası üzerinde birçok Yörük topluluğu tarafından kullanılan bir çadır türüdür. Kıl çadır veya çul çadır olarak da bilinen karaçadır, Serik yöresinde yaygın olarak kullanılmaktadır (Eröz 1991; Bakır 1995; Kavas 2013; Kumtepe 2016; Ak 2019).

Karaçadırın direk sayısı ve kanat sayısı ailenin büyüklüğü veya bulunduğu statüye göre farklılık gösterebilmektedir. Çadırın direk sayısı çadırın uzunluğu ile doğru orantılıdır. Çadırdaki kullanılan direk sayısına göre Serik Yörükleri genellikle üç direkli karaçadır kullanmaktadır. Üç direkli karaçadırın modüler olarak hayvanlar üzerinde rahatça taşınması ve sökümünün zahmetsiz, kurulumunun sistemli bir şekilde kolay olması Yörükler için oldukça önemlidir. Karaçadır, sıcak ve nemli olan Akdeniz ikliminde kullanılmak üzere elverişli bir çadırdır. Çadırın kurulacağı yurt yerinin konumu oldukça önemlidir ki çadır, kış döneminde rüzgârdan etkilenmeyecek biçimde kuytu yerlerde kurulurken; yaz döneminde serin esinti alan ağaç gölgelerinde kurulmaktadır (Kademoğlu 1974; Ak 2015).

Karaçadırın örtüsü siyah keçi kılındandır. Üretiminde kullanılan keçi kılı, yüne göre daha dayanıklı ve uzun ömürlüdür. Her mevsime karşı dayanıklı ve elverişli oluşu çadır örtüsünde kullanılan keçi kılının yanında kurulumdaki sistem ayrıntısıdır. Çadırın

kanatları arası düzgün dikilir ve direkler üzerinde gerginlik iyi bir şekilde sağlanırsa çadır yağmur suyunu içerisine almaz. Çadır yağmurdan sonraki süreçte kolay bir şekilde kururken, bünyesine suyu çekerek koku yapmaz. Çadır yağmur suyunu engellerken örtüsünün güneş ışığı ve hava akımına karşı geçirgen bir yapısı vardır (Eren 1984; Johansen 2005; Ak 2015).

Yörükler tarafından yaygın olarak kullanılan karaçadırın örtüsü siyah keçi kılından dokunmaktadır. Karaçadırın yapılışı ele alınırsa siyah keçi kılı işlenerek ip haline getirildikten sonra kirmende bükülerek ıstarda (Bkz. Ek 7.2.) dokunup çadıra ait kanatlar elde edilmektedir (Kavas 2013; Ak 2015). Kanat sayısı çadırdaki yaşayan ailenin nüfusuna bağlıdır. Karaçadırın standartlaşan bir boyutu yoktur. Çadır iç mekân kurgusu olarak Yörüklerin ihtiyaçlarını karşılayan farklı bölümleriyle birlikte yedi kanattan oluşmaktadır (Şekil 4.1.). Kanatların eni elli ile yetmiş santim arasında değişirken kanat uzunluğu yetişkin bir erkeğin ayaklarının arka arkaya sıralanmasıyla ölçülmektedir. Bu ölçü Serik Yörüklerinin kullanmış oldukları üç direkli bir çadır üzerinden gidilirse on sekiz ile yirmi iki ayak arasındadır. Çadırın her iki taraftan bakara bağlanarak yeterli gerginliğe ulaştırılması amacıyla orta kanadı diğer kanatlara göre uzundur. Bakara (Bkz. Ek 7.2.) adı verilen ahşap düzenek meşe, sakızlak, ardıç, şimşir ve alıç ağacından yapıldığı gibi çadırın gerginliğinin sağlanması için yere çakılı çivilerden uzanan ip ile kanat ve kolanlar arası bağlantıyı sağlamaktadır. Bağ sayısı direk sayısına bağlıdır. Üç direkli bir çadırdaki orta direkten iki tarafa uzanan baş bağlar, yan direklerden dışarıya uzanan yan bağlar ve yine yan direklerden ön ve arkaya uzanan öksüz bağlar ile toplamda sekiz bağ olup çadır bu bağlar aracılığı ile gerdirilmektedir (Kademoğlu 1974; Ak 2015).



**Şekil 4. 1.** Anamas Çayır yaylası çadır dikimi (Karakoyunlu Yörüklerinden Yusuf Yıldız, 1987)

Çadırın direklerle yan gergilere kadar olan kanat yükünü aktarmak ve kanatların gerilmesini sağlamak için kolanlar kullanıldığı gibi bunlar on beş santim eninde olup direklerin doğrultusuna dik olarak kirişe benzer bir sistemde taşıyıcı görevi görmektedir. Üç direkli karaçadırdaki iki adet yan, bir adet orta olmak üzere üç adet kolan (Bkz. Ek 7.2.) bulunmaktadır. Çadırın ana taşıyıcısı direkler yirmi santim çapında ardıç veya çam ağaçlarından üretilmektedir. Üç direkli karaçadırdaki orta direk diğer iki direğe göre daha uzun yapılmaktadır. Direklerin kanatların doğrultusunda paralel olarak eşit aralıklarla çadırı taşımak üzere sıralanmaktadır. Sıralanan direklerin üzeri çadır örtüsünün gerilmesi ile elde edilen alan, doğal çevrede Yörükler için mikro ölçekte barınak olan yurdu

tanımlamaktadır. Örtülen yer Yörükler için tanımlanmış ve fiziksel sınırları belirli bir mekânı oluşturmaya başlamıştır. Direklerin sivri uçlarının çadırın kanatlarına zarar vermemesi için kanatlar ile temas eden ucuna kolanın iç kısmına gelen yere sakızlak, şimsir ve ardıç ağacından dörtgen ve hafif oval bir şekilde yapılan çadır çanağı yerleştirilmektedir (Kademoğlu 1974; Ak 2015).

Çadırın kanatlarının gerilmesi ile açıkta kalan kısımların kapatılması için siyah keçi kılından dokunan sitiller (Bkz. Ek 7.2.) kullanılmaktadır (Kavas 2013; Ak 2015). Çadırda dört adet sitil bulunmaktadır. Çadır çevresinin sitiller ile kapatılması iç mekân tanımını başlatırken Yörüklerin barındığı kapalı bir dolaşım alanını tanımlamaktadır. Sitillerin kanatlar ile birleşimi siyah keçi kılından dokunarak ön, arka ve yanlara dikilen siyeçler (Bkz. Ek 7.2.) ile sağlanmaktadır. Sitillerin siyeçler ile bağı on sekiz santimetre boyunda kırk adet ılgın veya sazak ağacından yapılan ahşap çöpler ile sağlandığı gibi demirden yapılan miller aracılığı ile de sağlanmaktadır. Siyeçlere sitilleri bağlamak için belirli aralılarla tutturulan sitil çöpleri (Bkz. Ek 7.2.) kullanılırken çöplerin tutturulduğu yerlerin arasında esneme yaparak boşluk bırakılmaktadır ki bu boşluk havalandırma açısından açıklık verip çadırın içi ile dış mekân arasında hava akışını sağlamaktadır. Mekân içi kullanımda yaz ayında artan sıcaklık sebebiyle çadırın içinin ısınması üzerine sitilleri çardak gibi yanlara doğru açılarak çadır içi yarı açık bir mekânda havalandırılmaktadır (Bakır 1995; Johansen 2005; Ak 2015).

Karaçadırın mekân içi düzeni ve ihtiyaçların hepsini tek bir mekânda karşılayan altyapısı dikkat çekmektedir. Çadırda arka ve yan kısımlara iki sıra taş veya ağaç kütükleri döşenip bunların üzerine yerleştirilen yüklükten sonra kıyafetlerin konulduğu ala çuvallar, erzakların konulduğu yoz, tırıl ve un çuvalları çadırın cephesi boyunca dışarıya ile iç mekân arası set görevi görürken; mekân içerisine görsel bir değer katmaktadır (Kavas 2013; Ak 2015) (Şekil 4.2.; Şekil 4.3.).



**Şekil 4. 2.** Çadır iç mekânı (Soldaki Anamas Çayır yaylası Karakoyunlu Yörüklerinden Yusuf Yıldız çadırı, 2021; sağdaki Anamas Sorkun yaylası Töngüşlü Yörüklerinden Mehmet Ak çadırı, 1994)

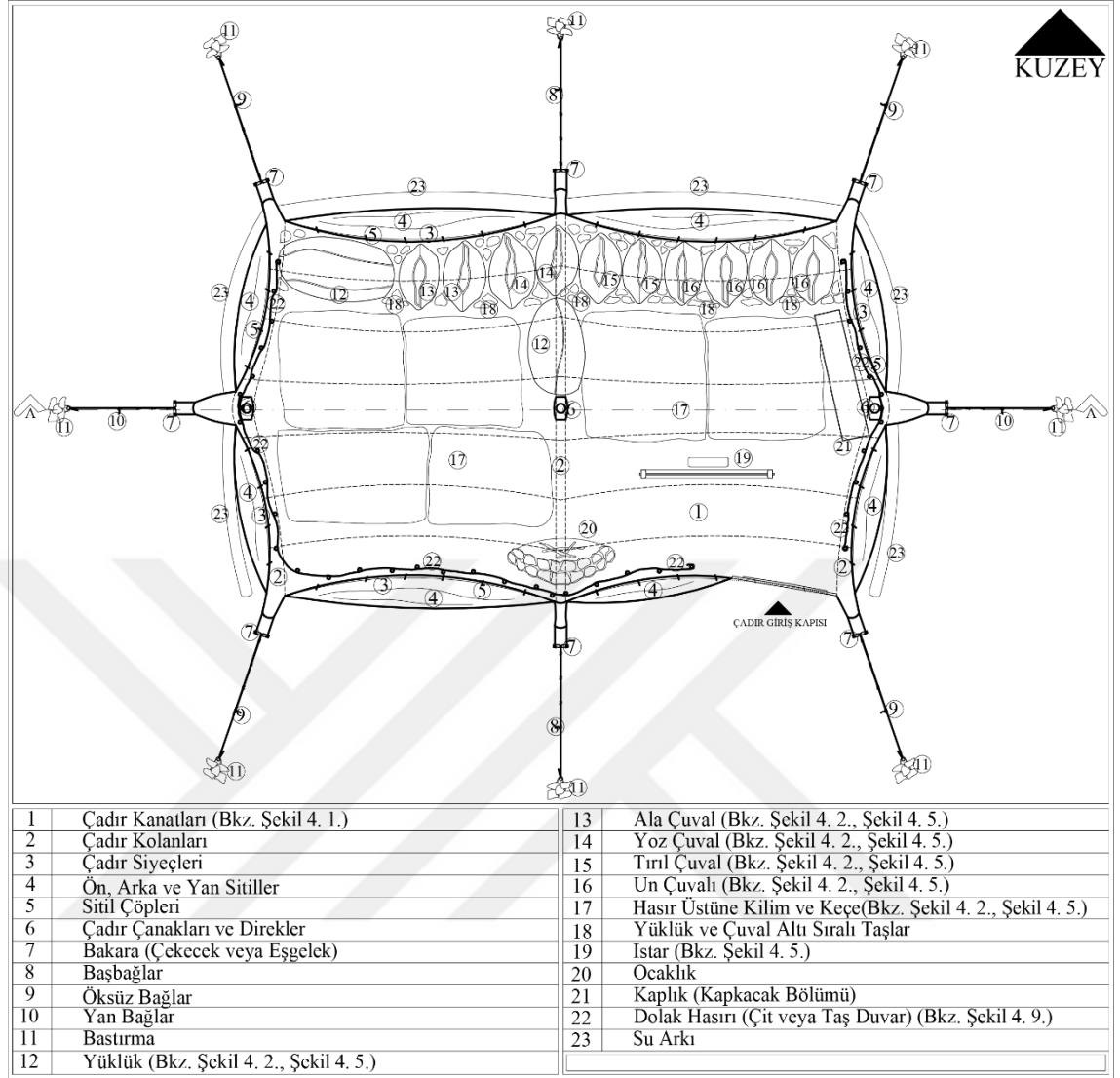

**Şekil 4. 3.** Üç direkli karaçadır plan şeması

Giriş, çadırın ön cephesinin sağından verilirken ön cephenin sağında iki sıra döşenen taş veya ağaç kütükleri üzerine kap kacak gibi mutfak eşyaları ile peynir derileri ve yağ derileri konulmaktadır. İç mekânda zeminde hasır üzerine keçe ve kilimler serilmektedir. Zeminle bağı bu şekilde kesilmesi ve eşyaların sıralı taş veya kütük üzerine yerleştirilmesindeki ana amaç doğrudan toprak ile olan etkileşimin kesilerek malzemelerin nemden korunmasıdır. Çadırın kurulmuş olduğu yer yoğun yağış aldığı zaman zeminden gelen yağmur suyunu engellemek üzere çadırın yanlarına ve arkasına ark kazılmaktadır. Bu durumda çadır etrafının üç cepheden çevrelenmesi ile Yörükler için yaşanılabilir bir yer tanımlanmaktadır (Kavas 2013; Ak 2015).

Karaçadır, kapalı mekân tek bir hacim olmasına rağmen Yörüklerin tüm ihtiyaçlarını karşılamaktadır. Mekânda depolama, yemek hazırlığı, yemek yeme, uyuma, oturma ve misafirlerin ağırlanması gibi işlevler karşılanabilmektedir (Bakır 1995; Kavas 2013; Ak 2015; Kumtepe 2016). Üç direkli karaçadır iç hacminin bölümlenmesi orta direkten itibaren gerçekleşmektedir. Orta direk ve yoz çuvalar (Bkz. Ek 7.2.) arasına yerleştirilen yüklük, mekânı iki ayrı kullanım için ayırmaktadır (Şekil 4.4.). Giriş

tarafında kalan kısım daha çok kadınların oturduğu bölüm, mutfakın bulunduğu mekandır. Yüklüğün öbür tarafında kalan kısım ise aile büyüklerinin oturduğu ve misafirlerin ağırlandığı mekandır (Şekil 4.5.). Bu iki mekân arasında orta direğin karşısında ön tarafta etrafı hilal şeklinde taş duvar ile çevirili ocaklık bulunmaktadır. Ocaklık da bir taraftan iki mekân arası bölümlenmeyi sağlamaktadır. Mekânsal ayrıma kaynaklık eden diğer elemanlar ise çuvalların çadır içerisindeki dizilimidir. Aile büyüklerinin oturduğu yüklük arkasında kalan bölümde işlemeli ve renkli olan ala çuvallar bulunurken mutfak tarafına doğru daha sade yoz, tırl (Bkz. Ek 7.2.) ve un çuvalları yer almaktadır. Mekânın yapısı ele alınırsa tek bir hacimde mekân içerisindeki nesnelere ile farklı fonksiyonlar için tanımlanan iki farklı mekân elde edilebilmektedir ki bu durum karaçadırın Yörüklerin ihtiyaçları için esnek bir kullanım sunduğunun göstergesidir (Ak 2015).

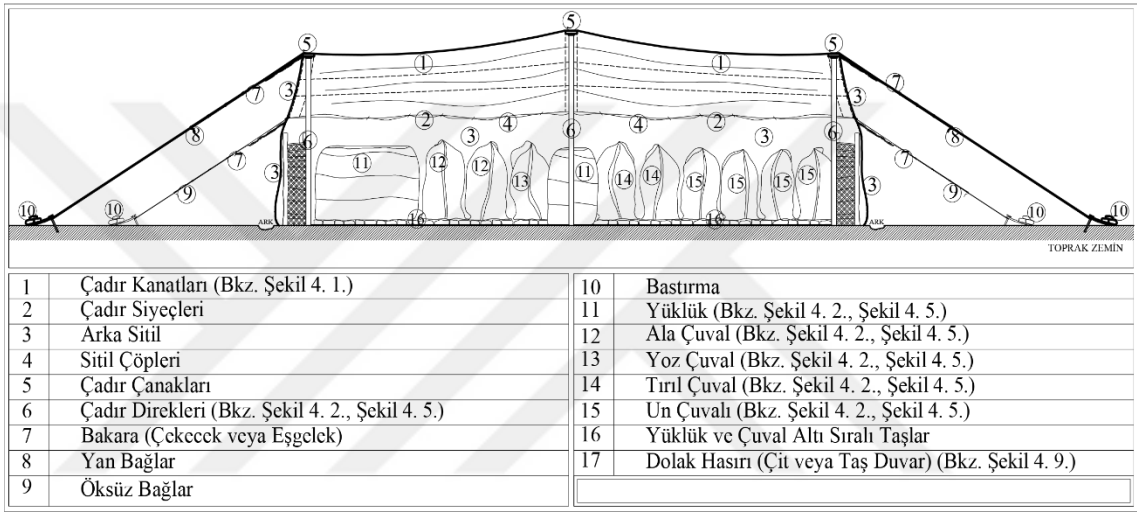

Şekil 4. 4. Üç direkli karaçadır A-A kesiti



Şekil 4. 5. Çadır iç mekânı (Soldaki Anamas Kuzukulağı Töngüşlü Yörüklerinden Ahmet Ak çadırı, 2002; sağdaki Anamas Sorkun yaylası Töngüşlü Yörüklerinden Hüseyin Ak çadırı, 2008)

Karaçadır, kendi içerisinde kapalı bir mekân gibi görünse de doğal çevrede yurt yerinin tanımlanması açısından başlangıç noktasıdır. Çadır, ana mekân konumunda

çevresindeki mekanlar ile bütün olarak doğal çevreyi işleyip yurt yerinin oluşturulmasındaki ilk adımdır. Çadır, fiziksel olarak tanımladığı alanın ötesinde Yörükler için kültür ve çevre ilişkisi kapsamında kimlik kazanmış algılanan bir mekânı yani yurdu tanımlamaktadır. Yurt, doğal çevre ve insan arası etkileşimde Yörük kültürünün doğayı işleyerek ona kendini yansıtması ve çevre ile bütünleşmesinin ifadesidir. Yurt yerlerinin mevsim döngüsüne bağlı olarak farklılaşması ve bu yerlerdeki mekân kurgusunun anlaşılması doğal çevre ve insan ilişkisi kapsamında algılanan ve yaşanan çevrenin yer olmasının yorumlanması açısından önemlidir.

#### 4.1.1. Kışlada yaşam ve mekân

Kışla, mevsim döngüsü sürecinde kış döneminde hayvanları ile birlikte konaklayan Yörüklerin meskeni olan yurtlarıdır. Kışla yurdu, Yörüklerin kış mevsiminde hayvanlarını zorlu hava şartlarından korumak amacıyla yerleştikleri kuytu dağ etekleri veya vadilerin soğuk rüzgârlardan korunan ılıman iklime sahip kıyı kesimlerine yakın yerleşim yerleridir. Kışla yurdu Yörükler için yerleştikleri takdirde en uzun süre kaldıkları yurtlarıdır. Yörükler, Kasım ayından gelecek yılın Mayıs ayına kadar bu yurt üzerinde kış mevsimini geçirmektedir. Kışla yurdunda Yörükler için sosyo-ekonomik faaliyetlerin yayla yurdundaki uğraşlara göre çeşitliliği azdır. Kışla yurtlarında Yörükler ana uğraşları hayvancılığın yanında yurdu yakın çevresinde kendi ihtiyaçlarını karşılayacak kadar tarımla da uğraşmışlardır (Ak 2015).

Serik Yörükleri, Serik ilçe sınırları içerisinde Toros dağlarının güneye bakan yamaçlarının dip noktasından Akdeniz sahil şeridine kadar hayvanların otlamasına elverişli kuytu yerlerde yurt tutmuşlardır. Sürü hayvancılığı bakımından düşünüldüğü zaman koyun besleyenler daha çok düz otlakları zengin yerleri tercih ederken keçi besleyenler Torosların güney yamaçlarında belirli bir yükseltiye kadar maki ormanlarının zengin olduğu yerleri tercih etmişlerdir. Bugün Serik sınırları içerisinde yer alan yerleşim alanlarının yani mahalle ve köylerin Yörüklerin kışladıkları yurtları üzerinde meskûn birer yere dönüştüğü görülmektedir ki bunların büyük çoğunluğunun yörede kışlayan bir Yörük obasının veya oymağının adını taşıyor olması bunun önemli bir kanıtıdır (Ak 2015).

Kışla yurtlarına yerleşen Yörüklerin çadırlarını kurdukları yerleri bellidir. Yörükler, kış döneminde yakın çevrede başka bir sürünün olmadığı, hayvanlarını rahatça otatabilecekleri geniş bir alanı ve belirli bir mesafeyi içine alan yerlerde yurtlarını tutmuşlardır. Hayvancılık Yörüklerin temel ekonomik faaliyeti olup kış mevsimi küçükbaş hayvanların yani keçi ve koyunların kuzulama dönemidir (Ak 2015). Kuzu veya oğlaklar, sabah ve akşam günde iki kez sürüye karıştırılırken yavruların sürü dışında ayrı barınabilecekleri korunaklı mekânlara ihtiyaç vardır. Bu mekânlar sürünün kapatıldığı harım adı verilen hayvanların yatağına yakın bir yerde yapılan evsin ve kuzuluk ile karşılanmaktadır. Hayvanların kış dönemini rahat geçirebilmesi için yaz döneminde iyi bakılması gerektiği gibi kış mevsiminde yavruların iyi beslenmesi için süt veriminin artırılması gerektiğinden soğuk kış günlerinde korunaklı, kuytu, ot ve çalı bakımından zengin yerlerde yurt tutulmuştur. Yine süt verimini arttırmak üzere kuzulu koyunlar ile oğlaklı keçilerin yavrulardan ayrı olarak kış döneminde yem ile desteklenmesi gerekmektedir. Eğer yem yok ise ağaç dalları veya toplanıp kurutulan otlar hayvanlara verilebilir. Bu nedenle kışla yurtları, hayvanları kışın sert iklim etkilerinden korumak ve yaz dönemine iyi hazırlanmak üzere önemli bir yapıya sahiptir.



Çadırın mekânsal kurgusu tüm yurtlarda aynı olmakla birlikte yapısal olarak bazı farklılıklar görülmektedir. Kış yurdunda kuytu yerlere kurulan çadırın ön ve yan cephelerine çakılan zövenler (Bkz. Ek 7.2.) arasına zakkum, saz, ılgın veya çilbir ağacı ile çit örülüp, bunun üzerine siyeçlere çöpler ile tutturulan sitiller sarkıtılıp çadırın bu cepheleri kapatılarak korunaklı bir yapıya dönüştürülmektedir (Şekil 4.8.; Şekil 4.9.). Kış yurdunda çadırın yakınında çit örme, oval, bir tarafına açık kapı girişi bırakılmış tuvalet ve banyo yapıldığı gibi ihtiyaçlar burada giderilmektedir. Ayrıca çadır yakınında dışarıda açık alanda etrafı taşla çevrilerek kurulan ocaklıkta yakılan ateşte ekmek ve yemek pişirildiği gibi ısıtılan su ile leğende çamaşırlar yıkanmaktadır (Ak 2015) (Şekil 4.7.).

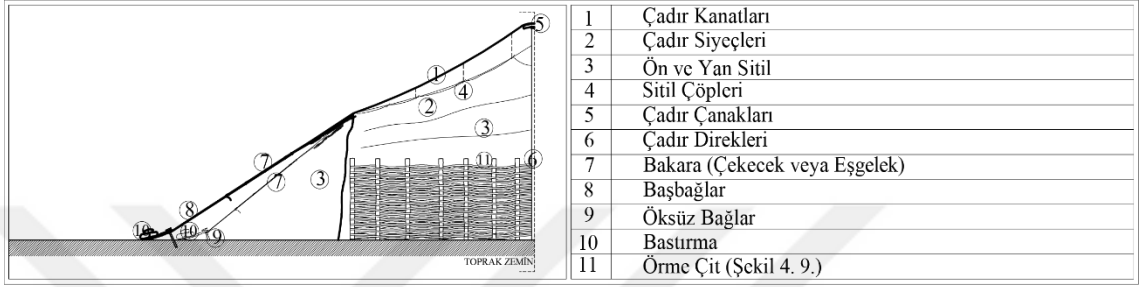

Şekil 4.8. Karaçadır örme çit sistem detayı şeması

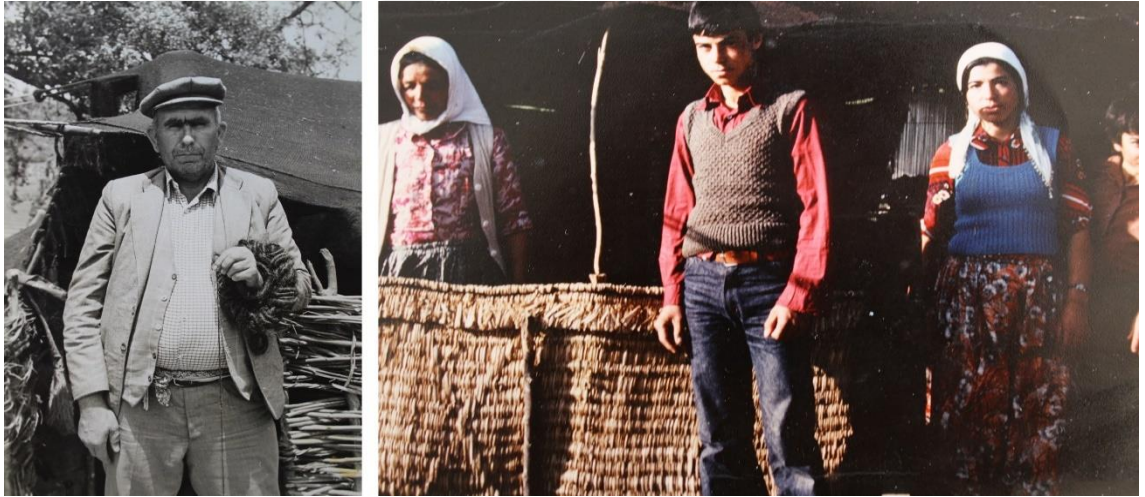

Şekil 4.9. Karaçadırdaki örme çit örneği, sağda dolak hasır örneği (Solda Karakoyunlu Yörüklerinden Halil Bulut, 1984; sağda Karakoyunlu Yörüklerinden Yusuf Yıldız çadırı, 1986)

Yemlik, çadır yakınında dikdörtgen şeklinde zemine çakılan zövenler arasına saz bitkisinden çit örülerek yapılırken üzeri kesilen çam sürgünlerinin kalın tarafı çit üzerine saplanıp, ince uçları üstte birleştirilerek bunların arası üstte yatay bir şekilde saz dalları ile kapatılıp içerisine arpa başta olmak üzere çeşitli yemler depolanmaktadır. Yemlik, çadır yakınına yapılırken hayvanların boşanıp yemi yemesi ve yem tutması da engellenmiştir.

Harım, sürü sayısına göre kış yurdunda dikenli çaltı bitkisi başta olmak üzere çeşitli ağaç dallarından hayvanların dışarı çıkmasını engelleyecek şekilde çakılan ağaç zövenler arasına kabaca yerleştirilmesi ile kuzey rüzgarlarını kesen yerlerde

yapılmaktadır. Yörükler için hayvanlarının korunma, barınma ve emniyeti açısından harım önemlidir. Harım özellikle gece boyunca sürünün kontrol altında tutulmasını sağlayan kabaca çalı ile örülen bir yapıdır. Harım içerisine doldurulan sürünün gece boşanıp ekili alanlara zarar vermesi önlediği gibi yırtıcılara karşı da bu sayede önlem alınmaktadır. Yine yırtıcılara karşı sürüyü koruyan köpeklerin varlığı da ayrıca belirtilmelidir.

Harımın çevrelediği alan içerisinde dikmeler üzerine belirli bir eğimle mertekler çakılıp üzeri kapatılarak soğuk ve yağmurdan sürü korunmaktadır ki bu yapı yörede han olarak adlandırılmaktadır (Şekil 4.14.).

Yine harım içerisinde yapılan evsin (Bkz. Ek 7.2.), yeni doğmuş emlik veya körpelerin birkaç haftalık olup kendini koruyabilecek aşamaya gelinceye kadar konulduğu çitten örme küçük yuvarlak koruma alanlarıdır (Şekil 4.10.; Şekil 4.11.). Bu dairesel yapı iki metre çapındaki sınıra belirli aralıklarla çakılan zövenler arasında genellikle sazak bitkisinden çit örüldüğü gibi çam ağacının genç sürgün dalları kesilerek kalın uçları zövenlerin bulunduğu noktalardan çite saplanırken ince uçları üstte kubbe şeklinde bağlandıktan sonra arasında sazak dalları yatay bir şekilde kafes gibi örülmektedir. Evsinin toprak zeminine çam pürü döşenerek toprağın nemi kesilip kuzu veya oğlakların hastalanması önlenmektedir. Burada yeni doğan kuzu veya oğlakların doğrudan büyük ağıla konulmadan bir süre evsinde tutulmasının temel nedeni büyük kuzu veya oğlakların körpeleri çiğneyip zarar verebilmeleri ihtimalinden kaynaklanmaktadır. Bir evsinde 15 ile 20 arasında yavru barınabildiği gibi biraz büyüyen yavru, kuzuluk veya ağıl olarak adlandırılan daha büyük bir mekâna taşınmaktadır.

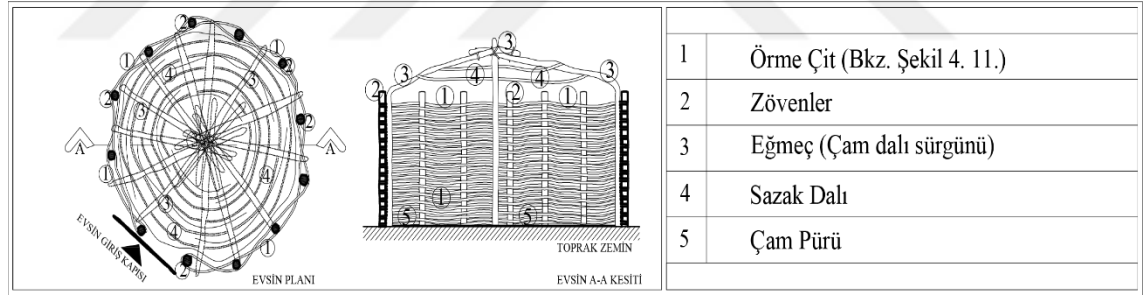

Şekil 4. 10. Evsin planı ve kesiti



Şekil 4. 11. Evsin (Soldaki Serik Gebiz Gökveliler, Çakal Yörüklerinden Ramazan Çevikbaş'a ait evsin, 2022; sağdaki Serik Gebiz Çatallar, Karakoyunlu Yörüklerinden Ahmet Yıldız'a ait evsin, 2022)

Harım içerisinde yer alan bir başka yapı kuzuluk (Bkz. Ek 7.2.) olup uzun ve belirli bir genişlikte kuzu ve oğlak sayısına göre yavruların sıkışmadan dinlenebilecekleri dikdörtgen şeklinde çizilen bir zemine çakılan zövenler arasına sazак bitkisinden çit örülerek yapıldığı gibi harımın içine bakan uzun kısmın önünden kapı bırakılıp yine çitten örülen veya tahtadan hazırlanan bir kapı ile kapatılmaktadır (Şekil 4.12.; Şekil 4.13.; Şekil 4.15.). Kapı kısmı geniş bırakılıp sazак bitkisi burularak kapının her iki yanında bırakılan zövenlerin çevresinden dolaştırılarak örülmektedir. Kuzuluğun üzerine de yine kesilen çam veya keçiboynuzu sürgünleri kalın tarafından çitin üst kısmından zövenlerin yanına veya arasına saplanıp ince başları uçlarından üstte karşılıklı olarak birleştirilip tünel şeklinde bağlanmaktadır. Bunların da arasına sazак dalları bir alttan bir üstten alınarak geçirilmek sureti ile dikdörtgen yapının üzeri yarım kubbe şeklinde kapatılmaktadır. Kuzuluğun zeminine, nemi kesip yavruların idrarlarının alta geçmesini sağlayıp üstte ıslanmayı önlemek için kalın bir şekilde çilbir veya ılgın ağacı ince dallarından dökkü (Bkz. Ek 7.2.) dökülerek döşenmektedir. Büyük yavrular, kuzuluk içerisine yan duvarlara belirli aralıklarla asılan veya doğrudan çit duvarına sokulan zeytin, sazак, çam, andız ve keçiboynuzu dalları ile beslendiği gibi kuzuluk içerisine tahtadan çakılan hatıllar yere ayaklar üzerine sabitlenerek içerisine bir miktar arpa ezmesi dökülüp kuzular beslenirken oğlaklar için ayrıca bir yem verilmemektedir. Kuzuluk veya evsin çit örme olduğundan sıcak ve nemli iklim etkisinden dolayı çürüyen çit ve zövenler ortalama iki yıl kullanılmakta ve ardından tekrar yenilenmektedir.

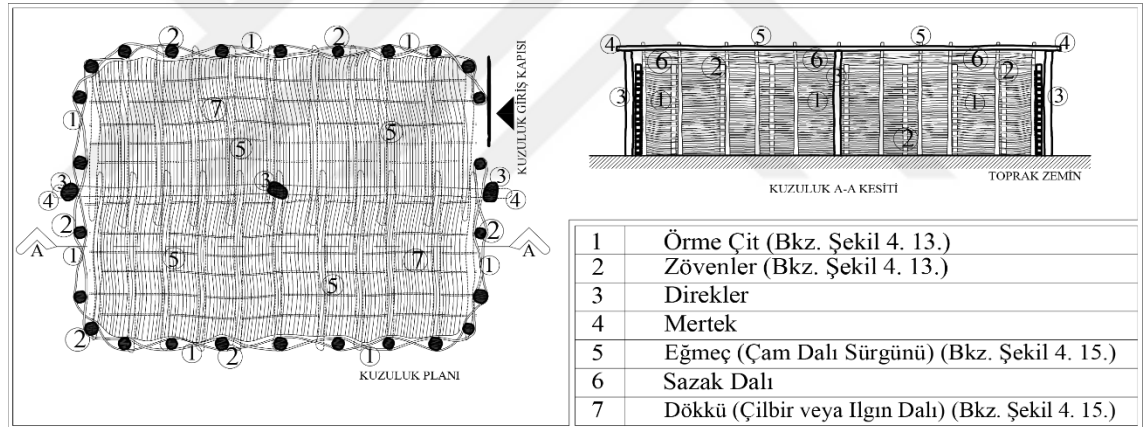

Şekil 4. 12. Kuzuluk planı ve kesiti



Şekil 4. 13. Harım içi kuzuluk ve evsin (Serik Gebiz Gökveliler, Çakal Yörüklerinden Ramazan Çevikbaş, 2022)

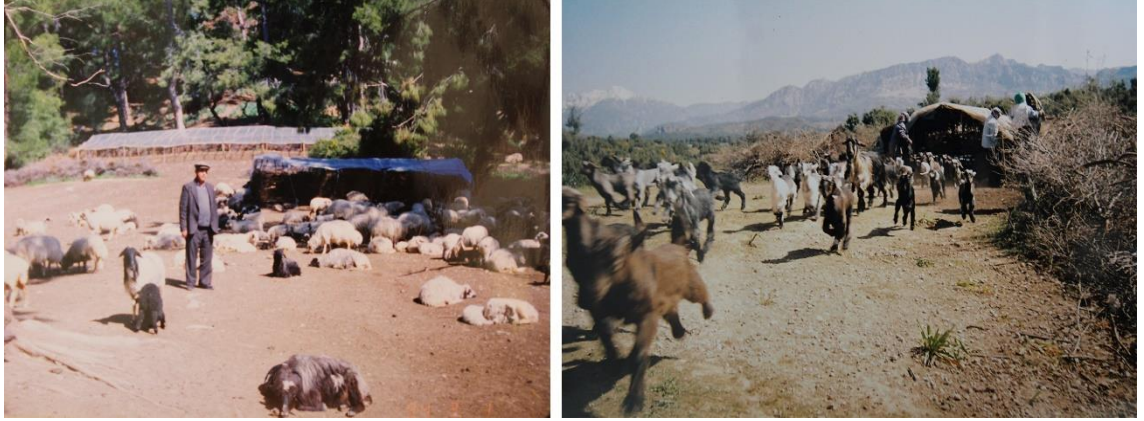

**Şekil 4. 14.** Harım içi han ve kuzuluk (Soldaki Serik Gebiz Çatallar'da Karakoyunlu Yörüklerinden Yusuf Yıldız harımı içinde kuzuluk ve han, 2002; sağdaki Serik Gebiz Aşağıoba'da Karakoyunlu Yörüklerinden Ahmet Yıldız harımı içinde kuzuluk, 2005)



**Şekil 4. 15.** Solda kuzuluk örme çit ve dökkü örneği, sağda harım içi han (Serik Gebiz Bülbüller Mevkiinde Töngüşlü Yörüklerinden Ahmet Ak, 2022)

#### 4.1.2. Yazlada yaşam ve mekân

Yaz kavramı eski Türkçe'de bahar anlamına gelmektedir (Önler 2003). Yazla ise Yörükler için kış yurdundan yayla yurduna geçiş sürecinde bir ara mekân olarak kullanılan yerin adıdır (Ak 2021). Yazla yerleşimi ara mekân olduğu içindir ki yurt yerleşimi daha dar bir alan çerçevesinde sınırlandırılmaktadır. Kış mevsiminin bitip bahar mevsiminin gelmesi ile birlikte kış yurdunda hayvanların ve yavrularının barındırıldığı harım, han, evsin ve kuzuluk içerisinde üremesi muhtemel pire, bit, kene ve yavısı gibi haşerelerden hayvanları korumak amacıyla kış yurdunun hemen yakın çevresinde Yörüklerin çadırlarını kurdukları ve aynı çevrede bir ağaç dibi veya açık alanda hayvanları tutmak için çalılarla çevrili harım yaptıkları korunaklı yurt yerleri yazladır. Yazla yurduna da geç dönemde kuzulayan hayvanların emlik ve körpelerini korumak amacıyla evsin yapılmaktadır.

Yazla yurduna harım yapılarak hayvanların yakın çevredeki ekili dikili alanlara girip zarar vermesi engellenmektedir. Yazlada, kış dönemini geçiren kuzu, oğlak gibi

emlik ve körpeler büyüdüğü için sabah seçilmek üzere sürü içerisine bırakılıp harıma kapatılmakta ve geceyi harımda geçirmektedirler. Sürü içerisinden kuzu veya oğlaklar sabah alacakaranlıkta seçilip ayrılarak sürü otlamaya çıkarılırken kuzu veya oğlaklar yaz yurdunda çadır yakınında çocuklar veya kadınlar tarafından otlatılmaktadır. Bu kapsamda yaz yurdu bir ara geçiş yeri olarak çadır ve harım çevresindeki otlak alanıyla birlikte daha sade bir yapıya sahiptir. Yazla, kışla ile yayla arasında bir geçiş mekânı olup kısa süreli konaklandığı için çadırın etrafı çit yerine iki parçadan oluşan saz bitkisinden örme dolak hasırı (Bkz. Ek 7.2.) ile çevrilmektedir (Şekil 4.9.).

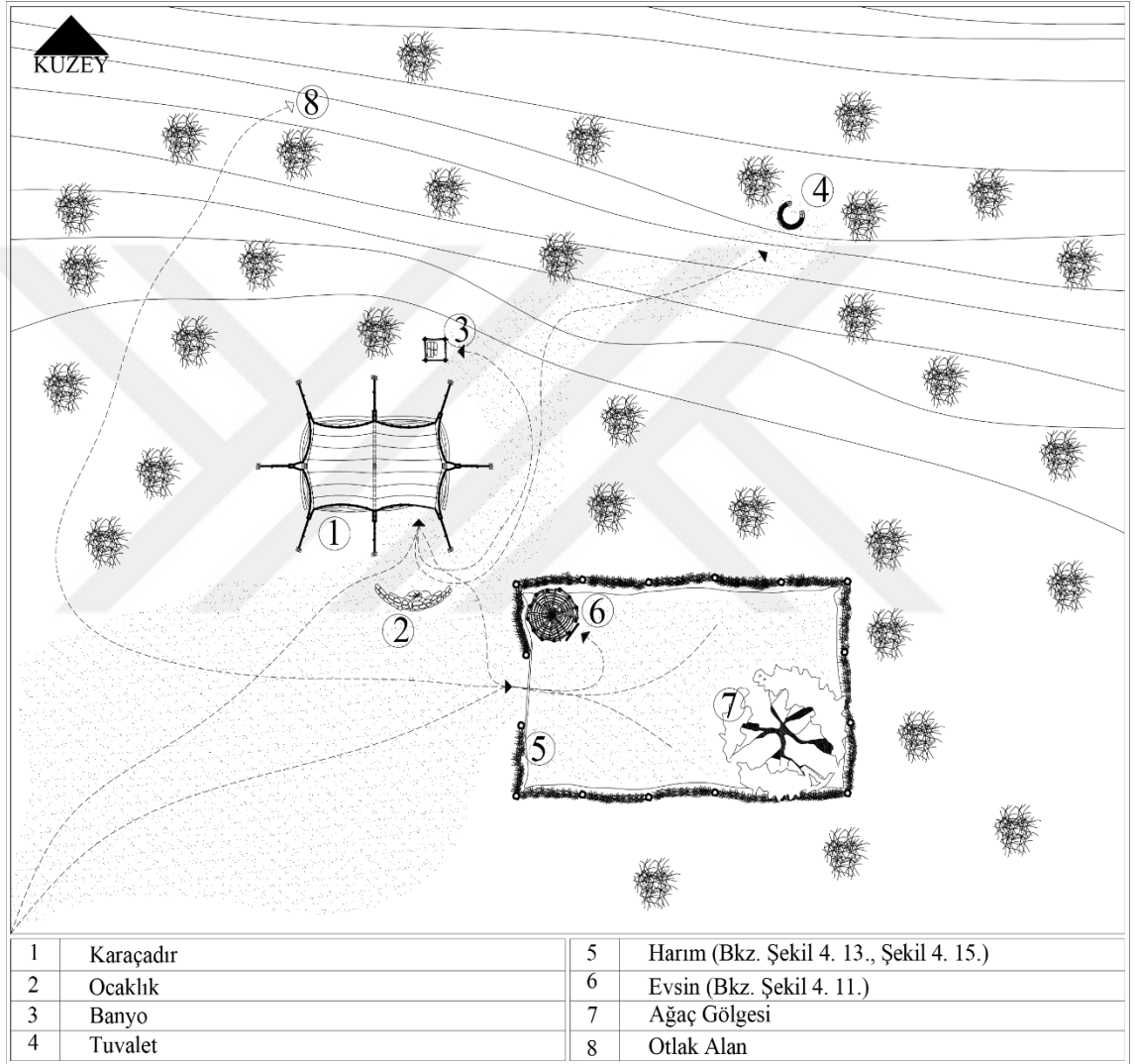

**Şekil 4. 16.** Yazla yurdu yerleşim şeması

Yazla aynı zamanda yaylaya göçmeden önce yayla göçünün hazırlıklarının yapıldığı bir yer olarak da dikkat çekmektedir. Yazlada koyunların yapağısı kırılmaktadır. Yayla göçü hazırlıkları içerisinde develerin havutları, eşeklerin semerleri, atların eyerleri kontrol edilip eskiyen varsa tamir edilmektedir. Göç öncesinde ayakkabıdan giyim kuşama kadar yola çıkılmadan yenileri alınıp hazırlıklar yapılmaktadır. Hububat öğütülüp yufka ve tepit (Bkz. Ek 7.2.) pişirilerek göç yolu için yolluk gıdalar hazırlanarak yazladan yaylaya doğru hareket edilip göç yoluna

çıkılmaktadır.

#### 4.1.3. Yaylada yaşam ve mekân

Yay kavramı olarak eski Türkçe’de yaz anlamına gelmektedir (Önler 2003). Yörükler, baharın gelmesi ile havalar ısınmaya başlayıp sıcakların artarak otların kurumaya başlaması ve azalması üzerine hayvanlarını yakıcı sığağın ve nemli sıcak ortamda bulunan sineklerin etkisinden kurtarmak için yüksek dağ silsileleri üzerinde bulunan otlak ve su kaynakları açısından zengin yaylalardaki yurtlarına göç etmişlerdir. Bahar döneminin sonlarına doğru Mayıs ayı başlarından itibaren yaylalarına göç edip Eylül ayına kadar yayla yurtlarında yaz dönemini geçirmişlerdir. Serik Yörüklerinin yayla yurtlarının doğal sınırlarını tanımlamak gerekirse Beyşehir gölü ve Eğirdir gölü arasında kalan yüksek platolar üzerinde yer alan yaylaların hepsini kapsayan Anamas silsilesi üzerinde bulunan yaylalardır. Anamas yaylaları genel adı ile bilinen bu yaylalar, Isparta’nın Eğirdir, Aksu, Yenişarbademli, Şarkikaraağaç, Yalvaç ve Gelendost ilçelerinin çevrelediği alan içerisinde yer aldığı gibi Dedegöl dağı tarafından Sütçüler ve Beyşehir sınırlarına kadar uzanmaktadır. Bu yaylalar, Sorkun, Eğriceöz, Senitli, Keşli, Göçeri, Çatmalıpınar, Kayapınarı, Karacalar, Üçkuyu, Başkuyu, Yemektaş, Akarca, Kocaalan, Sağırtaş, Kuvvetalanı, Söbüova, Ayıyalağı, Bodas, Kızılova, Sindel, Karamıklı, Kırbaş, Kazıklıalan, Kaşıkçı, Tuzla, Yavşanlı, Çiçekli, İncebel, Körkuyu, Keleboyu, Yoncalık, Güllügöl, Kaklıkalanı, Buğdaykuyuları, Ağzıbüyük, Enevre, Tuzlagediği, Nahır, Düzağacı, Kürebelli, Yellibel, Deliktaş, Çilpen, Kemikli, Yartlan, Dokuzkuyu, Taşlıgöl, Akbel, Hallat, Mezaralanı, Kızılcadağ, Yaylacık, Çayır, Kızıllıklık, Kozanboğazı, Arılık, Çukurpınar, Kuzukulağı, Yağlıçukur, Eşekalanı, Sarıalan, Köklü, Körmenlik, Melikler, Sayacak, Çobantaşı ve Çamova yaylalarından oluşmaktadır (Ak 2015).

Yayla dönemi hayvanların yetişmesi açısından en verimli dönem olmakla birlikte, hayvanlardan elde edilen ürünlerin çeşitlendiği süreçtir. Yayla yurtları, ekili alanlardan uzak yüksek yerleşim yerleri olduğu için otlak açısından kışla yurduna göre daha geniş bir çevreyi içerisine almaktadır. Kış döneminden yaz dönemine geçişle birlikte yaylada sosyo-ekonomik faaliyetlerin çeşitliliği artmakla birlikte yavrular büyüdüğü için sabah sürüden ayrıldığı gibi koyun veya keçiler akşam üzeri sağılıp sütlerin işlenmesi ile peynir, yoğurt, lor, keş, yağ gibi çeşitli ürünler elde edilmektedir. Yine hayvanların yaz döneminde kırılması ile elde edilen yün veya kıl işlenip çadırın içerisine veya yanına kurulan ıstarda çeşitli dokumalar üretilmektedir. Ayrıca yünden keçe ve kepenek yapılmaktadır (Ak 2015).

Istarda çadır, kilim, çul, çuval, heybe, namazla, sofraya, ite ve çeşitli torbalar dokunurken; tezgâh, ıstara benzemekle birlikte halı ve halı türü sergi ile heybe dokunan ahşap düzenektir. Çadırın içerisine veya yanı başına kurulan çulfalıkta ise pamuklu ve yünlü kumaş türleri ile ihram tarzı dokumalar yapılmaktadır (Şekil 4.17.). Çarpana (Bkz. Ek 7.2.) adı verilen ve çadırın önünde yere çakılan iki çivi arasına çözülün iplerin bulunduğu düzenekte sicim (Bkz. Ek 7.2.), kolan ve çuval kulpu gibi ebat olarak daha ince dokumalar hazırlanmaktadır. Çarpanada dokumayı gerçekleştirirken çözgülerin arasına ipleri sıkıştıran ağaçtan yapılmış kılıç adı verilen bir alet kullanılmaktadır. Yün ve kıl işlerken kıl tarağı, yay, çark, kirmen, tengerek (Bkz. Ek 7.2.) gibi aletlerden yararlanılmaktadır (Ak 2015).



Çadır yaylada bulunan koyaklara (Bkz. Ek 7.2.) veya düz alanlara, eğer varsa taş veya ağaç gölgesine kurulurken, çadırın kurulduğu zemin üzerinde kış yurduna benzer bir şekilde sağ ön tarafından giriş kapısı bırakıldıktan sonra ön ve yan cephelerine iki sıra örülen yaklaşık bir metre civarındaki taş duvar ile kapatılmaktadır (Şekil 4.19.). Arka cephesinden kapının bulunduğu tarafa doğru boydan boya yere iki sıra döşenen taş üzerine yük çullarının ve belirli bir sıra takip edilerek çuvalların dizilmesi ile çadırın arka cephesi sınırlandırılmaktadır. Yayla yurdunda kurulan çadırın hemen yanında arası ahşap hatıllarla desteklenen taş duvardan yapılan ve üzeri ardıç kabuğu ile kapatılan bir de oda (Bkz. Ek 7.2.) adı verilen yapı bulunmaktadır (Ak 2015) (Şekil 4.20.).

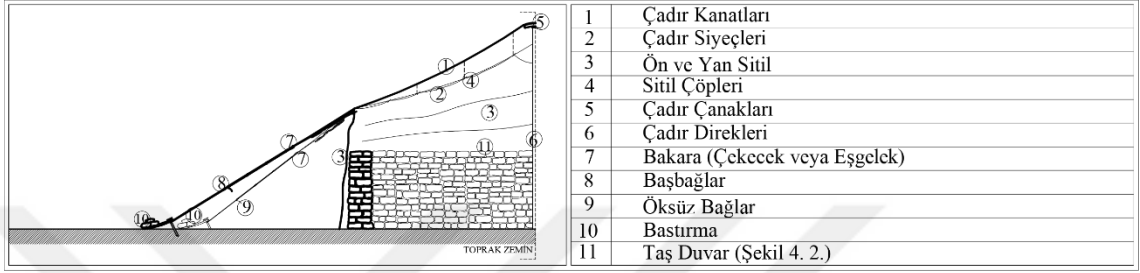

Şekil 4.19. Karaçadır taş duvar sistem detayı şeması



Şekil 4.20. Yaylada çadır ve oda (Soldaki Anamas Kuzukulağı yaylasında Töngüşlü Yörüklerinden Ahmet Ak çadırı ve odası, 1998; sağdaki Çayır yaylası Karakoyunlu Yörüklerinden Yusuf Yıldız çadırı ve odası, 1999)



Şekil 4.21. Yaylada çadır ve avlu (Anamas Çayır yaylası Karakoyunlu Yörüklerinden Yusuf Yıldız çadırı ve avlusu, 2008)



**Şekil 4. 22.** Yaylada çadır (Anamas Sorkun yaylası Töngüşlü Yörüklerinden Hüseyin Ak çadırı, 2008)



**Şekil 4. 23.** Yaylada yurt yerleşimi (Soldaki Anamas Sarıalan yaylası Karakoyunlu Yörüklerinden Mustafa Balık'a ait yurt yerleşimi, 2022; sağdaki Anamas Kozanboğazi yaylası Karakoyunlu Yörüklerinden Mehmet Bulut ve Mustafa Bulut'a ait yurt yerleşimi, 2001)



**Şekil 4. 24.** Yaylada cami ve mezarlık (Soldaki Anamas Çayır yaylasında cami, 2021; sağdaki Anamas Dokuzkuyu yaylası Deliktaş mevkiinde Yörük mezarlığı, 2021)

Çadır yakınında taş duvardan oval şekilde örülüp kullanılan tuvalet ve banyo bulunurken banyonun tabanına say taş döşenmektedir. Yine çamaşır yıkamak amacı ile

bir kuyu veya oluk başına gesilik (Bkz. Ek 7.2.) adı verilen üç tarafı duvarla örülü küçük dikdörtgen yapının tam orta iç noktasında ocaklık yapılarak burada ısıtılan su ile çamaşırlar yıkanıp temizlik işleri yerine getirilmektedir.

Çadır ve oda içerisinde ocaklık bulunduğu gibi açık havada çadır ile oda arasında açık alanda kullanışlı bir yerde de ocaklık yapılarak burası ekmek ve yemek pişirilirken kullanılmaktadır.

Çadır yanında üç adet ağaç direğin başlarından bağlanarak kurulan çatma adı verilen düzeneğe peynir ve süzme yoğurt kesleri asıldığı gibi tuluk dövülürken de kesilen bir hayvanın derisi yüzülürken de çatma kullanılmaktadır (Şekil 4.17.).

Çadırın yakınında ya da bitişiğinde su kaynağına yakın bir alan üzerinde taş duvar veya ağaç yarmaları ile çevrelenmiş bir alan içerisinde çeşme veya su kuyularının bulunduğu yerde Yörüklerin kendi ihtiyaçlarını karşılamak için ekip diktikleri yazlık sebze ve meyvelerin üretildiği avlu adı verilen bir alan da vardır (Şekil 4.21.).

Yayla yurduna yakın çevrede bulunan kar delikleri veya obruklar, soğutucu olarak kullanılmasının yanında su kaynağının olmadığı yerlerde su ihtiyacını da karşılamaktadır. Kar delikleri, Yörüklerin hayvanlardan elde edip ürettikleri ürünlerin serin bir şekilde saklanması açısından önemlidir. Ayrıca yayla yurtlarının çevresinde bulunan doğal karstik delikler hem eşyaların hem peynir ve yağ derilerinin saklandığı doğal oluşumlardır ki aynı zamanda bir dondurucu işlevi görmektedir. Bu tip karstik oluşumlardan çıkarılan karlar serinlemek amacı ile pekmez veya yoğurt ile hazırlanan karlama ile tüketilirken biriktirilen kaymağın tuluklarda yayılması sırasında içerisine kar eklenerek yağın donması ve ayrandan ayrılması sağlanmaktadır (Şekil 4.25.).



**Şekil 4. 25.** Anamas Kızılkılık yaylasında, solda eşya saklama mağarası (2022); sağda kar deliği (2005)

Yine yayla yurdu çevresinde bulunan doğal inler veya büyük taşlar ile ağaçların gölgeleri gündüz sıcaklığında hayvanların dinlendirildiği eğrek adı verilen yerlerdir. Eğrek (Bkz. Ek 7.2.) doğal bir oluşum olarak herhangi bir işlem gerektirmeden hayvanlar için doğal sığınma ve korunma işlevi görmektedir (Şekil 4.26.).



**Şekil 4. 26.** Eğrek (Soldaki Anamas Çukurpınar yaylası Töngüşlü Yörüklerinden Mehmet Ak'ın taş eğreği, 1987; sağdaki Anamas Sarıalan yaylası Töngüşlü Yörüklerinden Ali Ak'ın ağaç altı eğreği, 2021)



**Şekil 4. 27.** Koyun Sağımı (Anamas Sorkun yaylası Töngüşlü Yörüklerinden Ayşe Ak, 2008)

Sağım için hayvanların içerisine doldurulup sağıldığı sırada dağılmalarının engellendiği dikdörtgen veya kare şeklindeki taş duvar örülü yerler vardır ki buralara haplık da denilmekle birlikte hayvanların aşılandığı, ilaçlandığı, haplandığı hatta kırıldığı yerlerdir.

Yine yaylada belirli aralıklarla ortalama on beş günde bir hayvanlara tuz verilerek tuz ihtiyaçları giderilirken; içerisine kavut veya katran püsesi karıştırılarak iyice ovalandıktan sonra torbalara doldurulan tuzlar, yassı say taşların bulunduğu tuzla (Bkz. Ek 7.2.) adı verilen yerlerde bu taşlar üzerine ekilmek suretiyle hayvanların bu tuzu yalayıp tuz ihtiyaçlarını giderdikleri yerlere tuzla denilmektedir (Ak 2013) (Şekil 4.28.).

Tuzlamadan sonra hayvanlar akarsu var ise buralarda veya çeşmelerin hatılları ile teknelerinde sulandıkları gibi bu tür kaynakların olmadığı ancak kuyuların bulunduğu yerlerde kuyuların başına konulan ahşaptan oyma hatıllara kuyulardan kovalarla çekilen sular doldurularak sulanmaktadır. Kuyulara veya sarnıçlara kurulan düzenek ile de su çekilmektedir. Kar suyu ile sadece içme suyunun karşılandığı yerlerde belirli aralıklarla iki veya üç günde bir hayvanlar su kaynaklarına götürülerek sulanmaktadır. Yüksek dağ diplerinde sızıntı şeklinde su çıkan yerlere kuyu kazıldığı gibi bu tür karstik kaynaklara yapılan ahşap oluklar ile akıntı verilerek su ihtiyacı karşıladığı gibi bu olukların önüne konulan hatıllara veya belirli aralıklarla kazılan yalıklarda su birikmesi sağlanarak hayvanlara buralardan su içirilmektedir (Şekil 4.29.).



**Şekil 4. 28.** Yaylada sulak ve tuzla (Soldaki Anamas Kızılkırlık yaylası Murtana Yörüklerinden Ali Başar çadırı ve sulağı, 2021; sağdaki Anamas Kızılkırlık yaylası tuzlası, 2021)



**Şekil 4. 29.** Yaylada kuyu ve sulak (Soldaki Anamas Kızılkırlık yaylası, 2021; sağdaki Anamas Çayır yaylası, 2021)

Yaylada obanın çadırlarının kurulduğu yerde açık düz bir alanda çocukların ve gençlerin binip eğlendiği gıncırak adı verilen bir düzenek de bulunmaktadır. Gıncırak, yere dikilen bir veya bir buçuk metre boyundaki ucu sivri bir dikmenin üzerine ortasından içeriye doğru açılan çukur delik kısmının geçirildiği yatay uzun mertek ile kurulduğu gibi bu mertekğin iki ucuna binen iki kişinin saat yelkovanı yönünde mertekği döndürürken bir aşağı bir yukarı birbirlerini kaldırıp indirmek suretiyle eğlendikleri bir araçtır.

#### 4.1.4. Güzlede yaşam ve mekân

Güz kavramı eski Türkçede sonbahar yerine kullanılan bir terim olup (Önler 2003) yaylaların otları kurumaya ve su kaynaklarının suları azalmaya başlayınca Yörükler kışla dönüşü öncesinde yaylaların yakın çevresinde bulunan ve yaylaya göre rakımı daha düşük olan güzle adını verdikleri yerlere inmektedirler. Buralarda hasat mevsiminin ardından oluşan boş alanlar, Eylül ve Ekim ayları içerisinde bir ay ile iki ay arasında değişen süreler boyunca oturdukları bir ara mekân işlevi gördüğü gibi yaylaya göre daha kısa süreli konaklanan güz otlaklarının bulunduğu güz yurtlarıdır (Ak 2015) (Şekil 4.30; Şekil 4.32.).

Güzle, yayla ile kışla arasında bir ara geçiş mekânı olup kısa süreli konaklandığı için çadırın etrafı taş duvar yerine yazlada olduğu gibi iki parçadan oluşan saz bitkisinden örme dolak hasır ile çevrilmiştir (Ak 2015) (Şekil 4.31.). Güzlede mutlaka bir su kaynağı yakınına çadır kurulduğu gibi gözden irak bir yere taştan oval bir tuvalet yapılırken banyo ihtiyacı çadır yakınına taştan örülen veya çalılar ile çevrilerek dışarıdan görülemeyen bir yerde giderilmektedir.

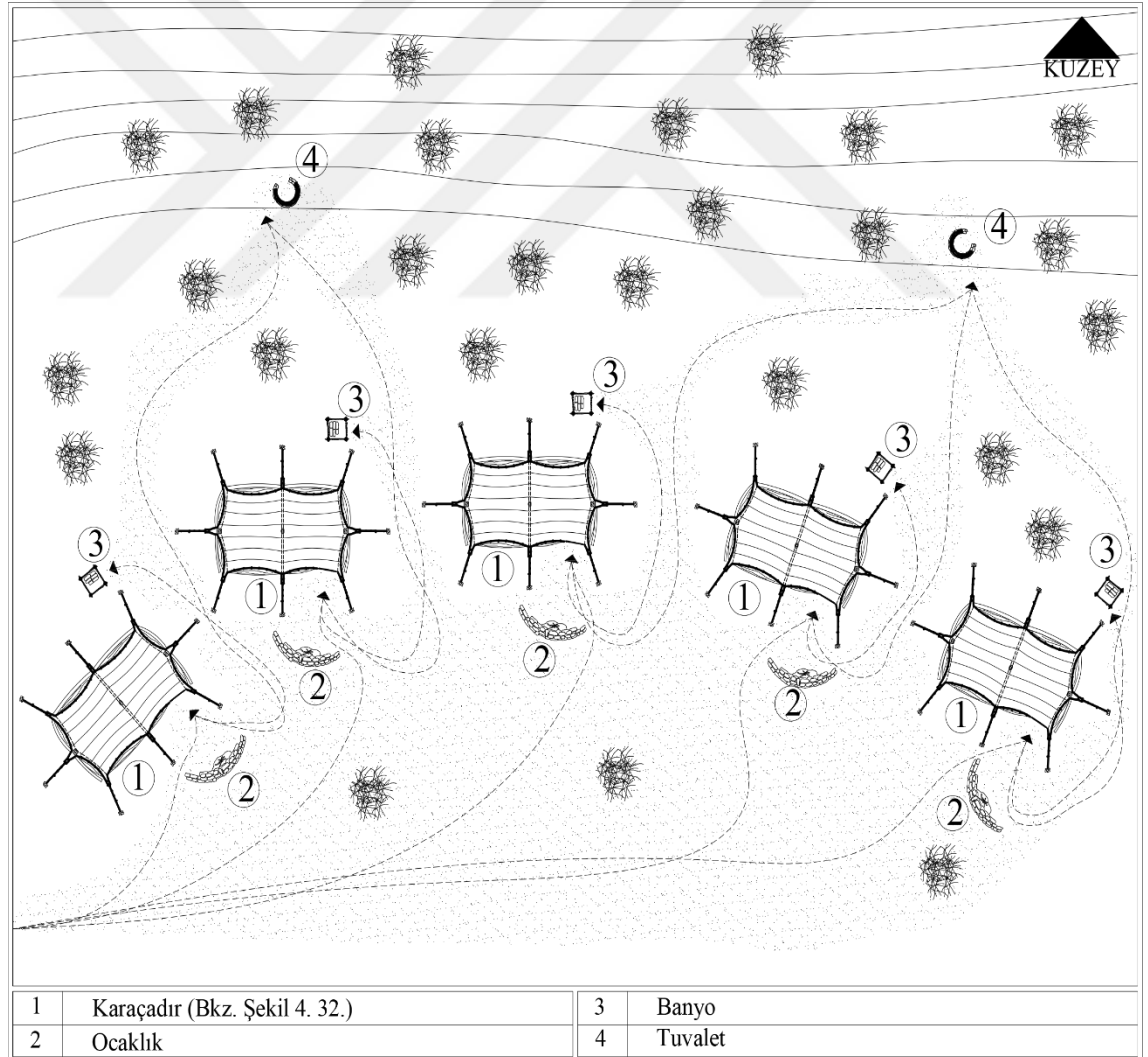

Şekil 4.30. Güzle yurdu yerleşim şeması

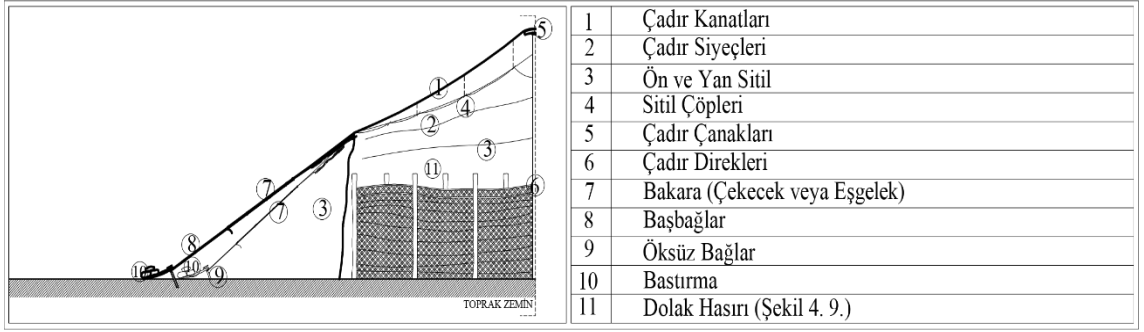

**Şekil 4. 31.** Karaçadır dolak hasır sistemi detay şeması

Öte yandan güzle çevresinde otlak alanların genişliği ve hasat mevsimi ardından boş alanlar oluştuğu için hayvanların zarar vereceği bir ekili alan bulunmadığından harım veya herhangi bir kapalı yere ihtiyaç duyulmadığından ve burada da hayvanlar genellikle gece otlatıldığından, gündüz çadır yakınında bulunan bir ağaç veya taş gölgesinden oluşan eğrekte dinlendirilmektedir.

Güzle yurtlarında konaklanan süre içerisinde kışa hazırlık amacıyla yakın çevredeki pazar ve panayır yerlerine gidilip o çevredeki halk ile karşılıklı olarak ürün değişimi veya nakit yoluyla ihtiyaçlar temin edilmektedir. Güz yurdu, yaylaya yakın olması sebebiyle kış yurduna geçiş sürecinde rakımı daha düşük bir yayla işlevi de görmektedir (Ak 2015).



**Şekil 4. 32.** Isparta Aksu Yaka köyü yakınında Kolanlı güzlesinde Kayakoyunlu Yörüklerinin yurt yerleşimi (J. P. Slide 1985)

#### 4.2. Yurt Kavramının Yörük Kültürü Çerçevesinde Yere Dönüşmesi

Yörükler yaşam döngüsü içerisinde sosyo-ekonomik etkenler ve yaşam biçimleri çerçevesinde belirli bölgeler üzerinde yerleşmektedir. Yerleşilen alanlarda kendi yaşamlarıyla yurtlarını doğal çevrede işlemektedir. Norberg-Schulz'a (1991) göre, kültürün yaşanan çevreyi ifade etmesi oraya özgü yerin ruhunu tanımlamaktadır. Yörüklerde yer tanımı da benzer bir sisteme sahiptir. Yörük kültürüne özgü yurt yerini ifade etmeleri ve yaşamları ile o yeri tanımlamaları yerin ruhuna dair temsiller içermektedir. Yörüklerin farklı dönemlerde tuttıkları farklı yerleşim tipleri içeren yurtları yerin nitelikleri için önemli temelleri yansıtmaktadır. Yurt üzerindeki faaliyetler ve ihtiyaçlardaki farklılaşma yaşam biçimi ile doğru orantılı olarak yerleşim düzenini etkilemekle birlikte yere özgü bir kimlik kazandırmaktadır. Mevsim döngüsüne bağlı oturlan yurtlarda karaçadırın çevresinde kullanılan taş duvar, örme çit ve dolak hasırı mikro ölçekte bulunan yurtlara özgü sistemi ile farklı şekillenmekte ve karaçadırı sınırlandırarak iç mekânı tanımlamaktadır. Aynı şekilde kışla, yazla, yayla ve güzle arasında faaliyetlerin farklılaşması makro ölçekte yurdun tanımlanması üzerine farklı sınırlar içermektedir. Yerin ruhu kavramı kapsamında her bir yurdun kendine özgü sisteminin olduğu görülmektedir. Yörüklerin mevsim döngüsüne göre yaşamlarında ve ekonomik faaliyetlerinde ortaya çıkan farklılaşma ile birlikte yurtlarındaki değişik yerleşim tipleri yere özgü karakter taşımaktadır. Çadır kurulumunun kolaylığı, mevsime göre şekillenen yapı sistemi ve üç direkli bir karaçadırın iç hacmindeki bölümlenme çok katmanlı yere özgü bir kullanımın yansımalarıdır. Yurt yerleşimi içerisinde kurulan çadır yanında bulunan harım, kuzuluk ve evsin gibi yapılar doğal çevre üzerinde doğadan elde edilen malzemelerle sınırlandırılarak oluşturulurken hayvanları için yaşam alanlarını kapsamaktadır. Bu mekânların bütünü kurulduğu yurt yerleri ile birlikte kültürün oluşturduğu bir düzenin ifadesi olarak karşımıza çıkmaktadır.

Yörükler, yurtlarında dönemlik olarak hareketli bir yapıda kalıcı olmadan oturmaktadırlar. Yaşam şeklinin bir sonucu olarak ortaya çıkan bu durum, yer üzerinde gelip geçen bir kültür gibi gözlemlenmesine neden olabilmektedir. Auge (1997) yok-yer kavramı ile içerisinden geçilen, fiziksel bir hacim içerisinde sınırlandırılan insan için bir anlam ifade etmeyen mekânların kapsamını açıklamaktadır. Burada insanın yanında mekânın yer ile kurmuş olduğu ilişki de önemlidir. Yere özgü nitelikleri içermeyen, yerden bağımsız olan mekânın da yok-yeri temsil ettiği görülmektedir. Bu çerçevede Yörüklerin yurt yerleşimindeki mekânın yer ile ilişkisi esnek, taşınabilir ve hareketli yapısına rağmen doğal çevre ile bir bütünlük içerisinde. Mekânların kalıcı bir yapısı olmamasına rağmen doğal çevre ile ilişkili bir yapıya sahip olduğu anlaşılmaktadır. Yok-yer kavramı fiziksel olan çevre üzerinde bir yapılaşmanın yeterli olmayacağını göstergesidir. Yer in anlaşılabilmesi için insan varlığı ile yaşanmış ve deneyimlenmiş bir mekânın varlığı da önemlidir. Yere özgü özelliklerin mekân ve yaşam ile bütünleşmesi yurdun yer ile olan bağını kuvvetlendirmektedir. Aynı zamanda yurt, Yörüklerin yaşamları ve kültürlerinin bir ifadesi olarak karşımıza çıkmaktadır ki Yörükler için derin anlamlar ifade etmektedir. Yörüklerin mekândan bağımsızmış gibi görünen konargöçerlikleri ile oluşan yurtları, olmayan bir yerin tam aksine kültürel yapı ile birlikte fiziksel bir oluşumdan öte soyut bir düzlemde Yörükler için yeri tanımlamaktadır. Yurt, onların varlığı ile şekillenirken deneyimler ve yaşantıya bağlı nitelikler doğrultusunda Yörükler için bir konum olması yanında yer duygusunu açığa çıkarmaktadır. Yine yurt, Yörüklerin nerede olduklarından öte ait oldukları yeri temsil eder bir hâl almaktadır.

Yurt, Yörüklerin varlığı ile doğrudan ilişkili bir yer olarak karşımıza çıkmaktadır. Yer üzerine Heidegger (Sharr 2010), “inşa etmek” kavramı ile fiziksel bir çevrenin oluşturulmasından bahsetmektedir. Bu yapıli çevre, insan yaşamı için uygun bir alan olmaktadır. İnşa etmek kavramı, kalıcı bir yapıda yerin tanımlanmasını ifade etmektedir. Yörükler için yurt inşa edilirken doğal çevre üzerinde fiziksel bir oluşum başlatılmaktadır. Bu oluşum tanımdan farklı bir konumda, kalıcı olmayan bir yapıda kurgulanmaktadır ki tüm altyapısı bu sistemde yapılanmaktadır. Yer insan için yaşamı ile “iskân etme” üzerine zemin hazırlamaktadır. İskân edilen yer yaşamın ve deneyimlerin yansıması olarak ortaya çıkmaktadır. Yurt üzerinde bir alan inşa etmek Yörükler için tam anlamıyla yeri ifade etmemektedir. İnşa etmenin standartlaşmış kalıcı yapısına karşı hareketli ve kullanım açısından pratik bir biçimde şekillenen yurtlar kışla, yazla, yayla ve güzlede kendi içlerinde farklı yerleşim tipleri içermektedir. Bu durum yaşam biçimi ile ilişkilidir. Mevsime bağlı döngü içerisinde hayvanların yetişmesi ile beraber ana yapısı sosyo-ekonomik temellere dayanan yaşam biçimi yerleşimi doğrudan etkilemektedir. Şekillenen yerleşim yaşamın bir ifadesi olarak farklı bir sistemde inşa üzerine iskân edilen bir yerin tanımını başlatmaktadır. Yurtta kurulan çadır etrafında yer alan geniş bir düzlemde bulunan ilişkili mekânların bütünü ile Yörüklerin günlük hayatlarındaki devinimi yerleşimin sınırlarını belirtmektedir. Yurt yaşamın yansıması olarak onlar için yeri oluşturmaktadır. Yörüklerin her sene aynı yer üzerinde yurt tutmaları, onlar için farklı ve daha derin anlamlar içerdiğinin göstergesidir. Çünkü hayvanların her sene belirli bir alanda otlatılması ve döngüsel olarak belirli bir alanda oluşan yerleşme karakteri, yer üzerinde Yörükler için ait hissedilen bir alanı tanımlamaktadır.

Yurt, Yörükler için mikro ölçekte çadırın kurulduğu alanı, makro ölçekte çadırın kurulduğu yerden otlığa kadar geniş bir alan içerisinde sınırsız olan doğal çevre üzerinde bulunan yeri temsil etmektedir. Bu kapsamda yurdun Yörükler için esnek ve akışkan sınırları, iskân edilmek üzere fiziksel varlığıyla birlikte kültürel yapıyla olan derin anlamlar içeren yeri tanımlamaktadır. İnşa etmek kavramı olarak düşünüldüğü takdirde akla gelen kalıcılık, çalışmanın kapsamını oluşturan Yörükler için farklı bir tanımlı içermektedir. Yörükler belirli bir süreliğine dönemlik yer tutmaktadır ki kalıcı olmamasına rağmen Yörükler için inşa etmek, kültürel kodlarla zihinde onlar için tanımlanmış ve iskân edilmek üzere kültürel yapıda var olan bir mekânı tarif etmektedir. Yörüklerin kültürü ve yaşam biçimi, yurdun insan ile etkileşiminde ifade ettiği değerler üzerinden yeri belirtmektedir.

Yörükler kışla, yazla, yayla ve güzle arasında hayvancılığa dayanan sosyo-ekonomik yapıları çerçevesinde yurtlarında doğal çevreyi yaşamları ile işlerken bu duruma uygun mekânlar oluşturmuşlardır. Çadırları yanında oturdukları yurtta hayvanlarının barınması için geniş bir ağacın gölgesini kullandıkları gibi açık bir alanı çevreleyerek de ağaçlarını sınırlandırmaktadırlar. Bu kapsamda günlük hayattaki uğraşlar ve hareketler yurdun sınırlarını tanımlarken uçsuz bucaksız doğal çevre üzerinde yeri ifade etmektedir. Doğal çevre üzerinde tanımlanan yurttan göç edildikten sonra kalan izler dahi yerleşime dair önemli bir altyapıyı vurgulamaktadır. Yurt, sosyo-ekonomik ve kültürel faaliyetler çerçevesinde şekillenen Yörük yaşamı açısından kültürel bir belleğin ürünüdür. Doğal çevre ile uyumlu mekânlar barındırmakla birlikte kullanılan malzemeler kalıcı bir yapıda değildir. Doğal çevreyle uyumluluk karakteri Yörüklerin yaşadıkları alanın doğal döngüsüne önem vermeleri ile ilgilidir. Her dönemde aynı yurda oturan Yörüklerde yurdun doğal çevrede algılanan bir yer haline geldiği görülmektedir. Yörükler

doğal çevreye karşı oldukça duyarlıdırlar ki yaşadıkları yerden göç ettikten sonra bıraktıkları izler içerisinde yer alan bir sıra moloz taş ile çevirili çadırlarını kurdukları yurtları ile onun çevresinde yer alan bazı yaşam alanları dikkat çekmektedir. Yerleşimden kalan izler yurdu tanımlarken yurttaki kullanılan malzemeler doğal çevreyi tahrip edici bir niteliğe sahip değildir. Yörüklerin yurt yerleşimlerinde geniş bir otlak alan içerisinde bulunan yassı taşlardan oluşan tuzla ile hayvanların gölgesinde yattığı taş veya ağaç eğrek gibi doğal mekânlar, geniş ölçekte yurt ile sınırsız olan doğal çevre üzerinde Yörük kültürü ile tanımlanmış ve yaşanılmış olan yerleri ifade etmektedir.



## 5. SONUÇLAR

Modern dönem ile birlikte tasarımlardaki kalıcılık esası insanların çevreden bağımsız kapalı kutularda yaşamlarını devam ettirmelerine yol açmaktadır. Tasarımları farklı yönleri ile etkilerken yer kavramı geri planda tutulmaya başlanmıştır. Fakat yurt bu noktada Yörük kültürü ile fiziksel çevre ve insan ilişkisi açısından yer kavramı için önemli bir tanım getirmektedir. Doğal çevre ile iç içe geçen yapısı ile yaşanabilir bir yeri açığa çıkarmaktadır. Yer tutma noktasında günümüz yapılarının doğal çevreyi yok ederek kalıcı bir hal alması, doğayı yok etmek yerine doğal çevre ile birlikte yaşamının daha çok dikkat edilmesi gereken bir durum olduğunu ortaya çıkarmaktadır. Yörüklerin yaşam biçimleri çerçevesinde kalıcı olmayan yer olarak yurdun, doğal çevre ile olan ilişkisi dikkat çekmektedir. Konargöçer yaşam tarzı Yörükler için yıllar boyu süregelen sosyo-ekonomik ve kültürel bir temelde oluşmuştur ki bu durum günlük yaşamları ve yerleşimlerdeki izlerine yansımaktadır. Kondukları kışla, yazla, yayla ve güzle yurtlarına verdikleri değer kapsamında kalıcı ve doğal çevreyi yok edici temellerle yerleşmemişlerdir ki bu durum yaşam biçimleri ile ilişkili mekânların hareketli ve taşınabilir altyapısından anlaşılabilir. Bu mekânların bir bütün olarak değerlendirilmesi gerekirse ortaya çıkan tanımlı yer olarak yurt, bir kimliğin ve belleğin ürünü olarak karşımıza çıkmaktadır. Günümüz yapılarının yer ile olan kalıcı ilişkisine karşı konargöçer yaşam biçimi gereği hareket halinde bir yapısı bulunan Yörük kültüründe insan ve fiziksel çevre ilişkisi kapsamında yurdun yere tutunması önemli bir temel oluşturmaktadır.

Yörüklerin oturdukları yurtlarında günlük hayattaki devinimleri mekânın sınırlarını tanımlarken yer olgusunun oluşmasına da zemin hazırlamaktadır. Yurt yaşanan bir mekân olarak Yörüklerin varlıklarını tanımlama fırsatı buldukları alandır. Yurdun Yörükler için yeri ifade etmesi sürecinde yaşantı ve kültürün etkisi dikkat çekmektedir. Yıl içerisinde mevsime bağlı döngüde oturan yurtlar, Yörüklerin geçmişten gelen kültürünün devamlılığını sağlamış olduğu gibi anların yaşandığı yerdir. Yaşantı zamanla yurt yerlerinin kurgusunu etkilemekle beraber yere bir nitelik, kimlik kazandırmaktadır. Yere nitelik kazandıran ana olgunun bu durumda insanın varlığında yattığı görülmektedir. Yörükler fiziksel bir çevreyi tanımlamakla birlikte kendileri için zihinlerinde soyut bir çerçevede ait olunan yeri belirtmektedirler.

Yörüklerin oturdukları yurtların yer ile olan bağı değerlendirilirse yere özgü özelliklerin ve niteliklerin yurt yerlerinde izler taşıdığı görülmektedir. Mevsim döngüsüne bağlı yurt ve yaşantıdaki değişim yerleşime etki ederken, yerel özellikler mekânın sistemini oluşturmaktadır. İnsan ve çevre ilişkisi üzerine yurt, deneyime dayalı fizikselin ötesinde de yere dair bir tanım getirmektedir. Kalıcı bir çevre kurmak adına hareket etmeden yerleşim yerlerindeki konargöçer izler yere dair fiziki bir yapı bırakmamakla birlikte Yörükler için yaşanan derin anlamlar içeren bir yeri açığa çıkarmaktadır.

Günümüzde Serik içerisinde bulunan birçok yer, yörede yaşayan bir Yörük obasının veya oymağının adını taşımaktadır. Serik, Gebiz, Eskiörük, Töngüşlü, Abdurrahmanlar, Akçapınar, Aşağıoba, Çatallar, Doruclar, Kırbas, Kozan, Kökez, Sariabalı ve Kocayatak bu tür yer adlarına verilebilecek örnekler içerisinde yer almaktadır. Bu çerçevede Yörüklerin çoğunlukla kışlaklarına yerleşip oraya kendi adlarını vermeleri ile kendilerine ait bir yer olarak tanımladıkları görülmektedir.

Çalışma Yörüklerin yurt yerleşimlerinin yer ile olan ilişkisi üzerine bir açıklama getirmektedir. Her bir yurt tipi mevsim döngüsüne bağlı olarak değişen faaliyetlerle birlikte kendine özgü yerleşime sahipken, yurt içerisindeki her bir mekânın işlevsel yapısı benzer olması yanında kullanılan sistem detayları yerel malzeme ve mevsime bağlı olarak değişkenlik göstermektedir. Fakat günümüzde yaşam biçimindeki değişimler sebebiyle Yörüklerin yerleşim yerlerindeki mekânların kullanımındaki ve yapımındaki farklılaşma kültürel yapının kaybolmaya yüz tuttuğunun göstergesidir. Kaybolmakta ve aşınmakta olan yurtların değişimini tamamlamadan önce araştırılması önem taşımaktadır. İlerleyen süreçte yerleşimdeki ve mekândaki farklılaşmaların kültürün devamlılığını sağlama noktasında araştırılması gerekmektedir.

Kışla, yazla, yayla ve güzlede geniş bir alanı ifade eden yurt, Yörük sosyo-ekonomik ve kültürel değerleri çerçevesinde en temelde çadırı, geniş bir çerçevede ağaçları, otlakları ve su kaynakları ile bütün olarak tanımlanabilen insan için doğal çevre üzerinde sınırları değişken fiziksel bir alan olması yanında derin anlamlar içeren yeri oluşturmaktadır. Doğal çevre üzerinde sınırsız bir düzlem olan mekânda yaşamın bir ifadesi ile yer, Yörükler için yurdu belirtirken tanımlanan noktalardaki yurtlar Yörüklerin ait olduğu yeri karşılamaktadır.

## 6. KAYNAKLAR

- Ahmet Refik. 1989. Anadolu'da Türk Aşiretleri (966-1200). Enderun Kitabevi Yayınları, İstanbul, 236 s.
- Ak, M. 2008. 20. Yüzyılda Serik'te Yörükler. 20. Yüzyılda Antalya Sempozyumu Bildirileri I, ss. 278-296, 22-24 Kasım 2007, Akdeniz Üniversitesi Yayınları, Antalya.
- Ak, M. 2010. Antalya'da Yörükler ve Yörük Kültürü. Dünden Bugüne Antalya 2, TC Antalya Valiliği İl Kültür ve Turizm Müdürlüğü Yayınları, Antalya, ss. 332-347.
- Ak, M. 2013. Yörüklerin Günlük Hayatında Püse. *Yörtürk*, 18 (108): 40-43.
- Ak, M. 2014. Antalya'da İdari Yapı ve Nüfus. *Adalya*, (XVII): 311-349.
- Ak, M. 2015. Teke Yörükleri. TTK Yayınları, Ankara, 495 s.
- Ak, M. 2018. Anamas Yaylaları ve Yörükler. *Asya Studies*, (6): 1-6.
- Ak, M. 2019. Batılı Gezginlerin Gözlemlerinde Yörük/Türkmen Çadırları. *Türkiyat Mecmuası*, 29 (2): 347-365.
- Ak, M. 2020. Konargöçerlikten Yerleşikliğe Göç Olgusu ve Göç Yolları ile Yayla ve Kışla Yerlerinde Manavgat Yörükleri. Uslu, F., Kökus, C. (Ed.), *Yörük Araştırmaları 2*, Palet Yayınları, Konya, ss.41-67.
- Ak, M. 2021. Batılı Gezginlerin Yörük/Türkmen İmgesi. Palet Yayınları, Konya, 113 s.
- Aksoy, E. 2005. Türk Sosyo-Kültürel Yapısı İçinde Oğuz-Türkmen-Yörük Kavramsal Çerçevesi ve Sosyal Yapıları. Özönder, M. C., Aksoy, E., Köktürk, G. V. (Ed.), *Son Konargöçerlerin (Sarıkeçili Yörüklerinin) Sosyo-Kültürel Yapısı*. Hacettepe Üniversitesi Yayınları, Ankara, ss. 7-22.
- Alagöz, C. A. 1938. Türkiye'de Yaylacılık Araştırmaları. *Ankara Üniversitesi Türkiye Coğrafyası Araştırma ve Uygulama Merkezi Türkiye Coğrafyası Dergisi*, (2): 1-51.
- Altan, İ. 2012. Mimarlıkta Mekân Kavramı. *Psikoloji Çalışmaları*, (19): 75-88.
- Anonim 1: CalTopo, <https://caltopo.com/map.html#ll=37.55764,31.08444&z=9&b=mbt> [Son erişim tarihi: 20.05.2022].
- Anonim Osmanlı Kroniği (1299-1512). Öztürk, N. (Haz.), *Türk Dünyası Araştırmaları Vakfı Yayınları*, İstanbul 2000, 400 s.
- Armağan, A. 1997. XVI. Yüzyılda Teke Sancağı'ndaki Konar-Göçerlerin Demografik Durumu Üzerine Bir Araştırma. *Tarih Araştırmaları Dergisi*, XIX (30): 1-35.
- Armağan, A. 2008. XV. ve XVI. Yüzyıllarda Teke Sancağı'ndaki Konar-Göçerler: Sosyo-Ekonomik ve Demografik Durumları. Beşirli, H., Erdal, İ. (Ed.), *Osmanlıdan Cumhuriyete Yörükler ve Türkmenler*, Phoenix Yayınları, Ankara, ss. 71-133.
- Arnheim, R. 1977. *The Dynamics of Architectural Form*. University of California Press, London, 292 s.

- Arseven, C. E. 1975. Çadır. Sanat Ansiklopedisi, I, 1. Fasikül, MEB Yayınları, İstanbul, ss. 352-359.
- Arslan Avar, A. 2009. Lefebvre'in Üçlü -Algılanan, Tasarlanan, Yaşanan Mekân-Diyalektiği. *Dosya Dergisi*, (17): 7-16.
- Âşık Paşazade 2003. Osmanlı'nın Tarihi. Yavuz, K., Saraç, M. A. Y. (Haz.), K.Kitaplığı Yayınları, İstanbul, 615 s.
- Auge, M. 1997. Yer-olmayanlar. Ilgaz, T. (Çev.), Kesit Yayıncılık, İstanbul, 129 s.
- Auge, M. 2017. Yok-yerler. Ilgaz, T., Akça, E., Ötkünç A. (Çev.), Köksal, A. (Ed.), Daimon Yayınevi, İstanbul, 104 s.
- Bakır, İ. 1995. Batı Toroslarda Göçerlerin Yerleşme ve Mekân Sorunlarının Çözümü Üzerine Bir Deneme. Doktora Tezi, Selçuk Üniversitesi, Konya, 195 s.
- Bayar, M. 1996. Arşiv Vesikalarına Göre: Bolvadin ve Civarında İskân Edilmiş Türk Aşiretlerinden Karabağlı Aşireti'nin İskânı. I. Akdeniz Yöresi Türk Toplulukları Sosyo-Kültürel Yapısı (Yörükler) Sempozyumu Bildirileri, ss. 63-126, 25-26 Nisan, Kültür Bakanlığı Yayınları, Ankara.
- Baysal, B. 2019. Hayta Yörüklerinin Folkloru (Antalya İli Örneğinde). Yüksek Lisans Tezi, Akdeniz Üniversitesi, Antalya, 114 s.
- Bilgin, N. 1990. Fiziksel Mekândan İnsani ya da İnsanlı Mekâna. *Mimarlık Dergisi*, (241): 62-65.
- Certeau, M. 1984. The Practice of Everyday Life. University of California Press, Berkeley and Los Angeles, California, 229 s.
- Cresswell, T. 2004. Place a Short Introduction. Blackwell Publishing, United Kingdom, 168 s.
- Çabuk, V. 2001. Yörükler. İslâm Ansiklopedisi 13, MEB Yayınları, Eskişehir, ss. 430-435.
- Erdoğan Özünlü, E. 2014. Osmanlı ve Kırgız Konargöçerlerinde Yurt. *Bilig/Türk Dünyası Sosyal Bilimler Dergisi*, (71): 169-178.
- Eren, N. 1984. Yörüklerde Karaçadır. Folklor ve Etnografya Araştırmaları. Anadolu Sanat Yayınları, İstanbul, ss. 59-82.
- Eröz, M. 1991. Yörükler. Türk Dünyası Araştırmaları Vakfı Yayınları, İstanbul, 328 s.
- Führ, E. 2008. Mimarlığın Mevcudiyeti. Orman, E. (Çev.). Şentürer, A., Ural, Ş., Berber, Ö., Sönmez Uz, F. (Yayına Haz.). Zaman-Mekân. YEM Yayın, İstanbul, ss. 40-57.
- Göka, Ş. 2001. İnsan ve Mekân. Pınar Yayınlar, İstanbul, 206 s.
- Gökbilgin, M. T. 1948. Rumeli'nin İskânında ve Türkleşmesinde Yörükler, ss. 648-660, 15-20 Kasım, III. Türk Tarih Kongresi, TTK Yayınları, Ankara.
- Gökbilgin, M. T. 2002. Rumeli'nin İskânında ve Türkleşmesinde Yörükler. *Belgelerle Türk Tarihi Dergisi*, (70): 53-58.
- Gökbilgin, M. T. 2008. Rumeli'de Yörükler, Tatarlar ve Evlâd-ı Fâtihân. İşaret Yayınları, İstanbul, 342 s.

- Gökşen, C. 2007. Sandal Köyü (Tarsus) ve Çevresinde Keçilere Verilen Adlar ve Davarcılıkla İlgili Bazı Uygulamalar. *Millî Folklor*, 19 (76): 134-148.
- Güleç Solak, S. 2017. Mekân-Kimlik Etkileşimi: Kavramsal ve Kuramsal Bir Bakış. *Manas Sosyal Araştırmalar Dergisi*, (1): 13-37.
- Gülten, S. 2016. Atayurttan Anayurda Yörükler. Gece Kitaplığı Yayınları, 290 s.
- Gündüz, T. 2007. Anadolu'da Türkmen Aşiretleri. Yeditepe Yayınları, İstanbul, 206 s.
- Halaçoğlu, Y. 2006, XVIII. Yüzyılda Osmanlı İmparatorluğu'nun İskân Siyaseti ve Aşiretlerin Yerleştirilmesi. TTK Yayınları, Ankara, 179 s.
- Hasol, D. 2014. Ansiklopedik Mimarlık Sözlüğü, YEM Yayın, İstanbul, 519 s.
- Hasol, D. 2019. Mimarlık Denince. YEM Yayın, İstanbul, 160 s.
- Heidegger, M. 2021. Varlık ve Zaman. Ökten, K. (Çev.), ALFA Basım Yayım Dağıtım San. Ve Tic. Ltd. Şti., İstanbul, 639 s.
- Hüseyinlioğlu, A. 2008. Karaman Beylerbeyliği'nde Konar-Göçer Nüfus (1500-1522). Doktora Tezi, Fırat Üniversitesi, Elazığ, 533 s.
- İnalçık, H. 2000. Osmanlı İmparatorluğu'nun Ekonomik ve Sosyal Tarihi (1300-1600). 1, Eren Yayınları, İstanbul, 496 s.
- İnalçık, H. 2014. The Yörüks: Their Origins, Expansion and Economic Role. *CEDRUS Akdeniz Uygarlıkları Araştırma Dergisi*, (II): 467-495.
- Johansen, U. 2005. 50 Yıl Önce Türkiye'de Yörüklerin Yayla Hayatı. Poyraz, M. (Çev.), T.C. Kültür ve Turizm Bakanlığı Yayınları, Ankara, 167 s.
- Kademoğlu, O. 1974. Yörüklerde Üç Direkli Karaçadır. I. Uluslararası Türk Folklor Semineri Bildirileri, ss. 296-304, 8-14 Ekim 1973, Milli Folklor Araştırma Dairesi Yayınları, Ankara.
- Karaca, B. 2002. XV. ve XVI. Yüzyıllarda Teke Sancağı. Fakülte Kitabevi Yayınları, Isparta, 584 s.
- Karadeniz, H. B. 1997. Atçeken Oymakları'nın Yurdlarında Yer Adları ve Oymak Adlarının Yer Adı Olarak Verilmesi (1500-1642). *Türk Dünyası Araştırmaları*, (108): 115-152.
- Kavas, K. R. 2013. Mimariyi "Dokumak": Anadolu-Batı Toros Göçerlerinde Çevre-Kültür İlişkisi. *Bilgi/Türk Dünyası Sosyal Bilimler Dergisi*, (64): 231-258.
- Kılıçkırın, D. 2014. Kimlik ve Yer/Anahtar ve Kilit. *Dosya Dergisi*, (33): 1-7.
- Koç, Y. 1994. Mekân ve Nesne. *Felsefe Arkivi*, (29): 13-20.
- Koçyiğit, R. G. 2018. Mark Auge'de Yok-Yer (Non-Lieu) Kavramı Üzerine Bir Epistemik Çözümleme. *Megaron*, (4): 536-544.
- Kuban, D. 2019. Mimarlık Kavramları: Tarihsel Perspektif İçinde Mimarlığın Kuramsal Sözlüğüne Giriş. YEM Yayın, İstanbul, 113 s.
- Kumtepe, E. 2016. Yörüklerin Mekân Kavramının Sürdürülebilir Kriterler Açısından Değerlendirilmesi: Isparta Örneği. Yüksek Lisans Tezi, Süleyman Demirel Üniversitesi, Isparta, 315 s.

- Le Corbusier. 2009. Mimarlık Öğrencileriyle Söyleşi. Rifat, S. (Çev.), Yapı Kredi Yayınları, İstanbul, 63 s.
- Lefebvre, H. 2014. Mekânın Üretimi. Ergüden, I. (Çev.), Sel Yayıncılık, İstanbul, 447 s.
- Norberg-Schulz, C. 1974. Existence, Space & Architecture. Praeger Publishers, New York, Washington, 120 s.
- Norberg-Schulz, C. 1991. Genius Loci Towards a Phenomenology of Architecture. Rizzoli, New York, 212 s.
- Orhan, S. 2006. Anadolu'da Türkmenler ve Yörükler. Toplumsal Dönüşüm Yayınları, İstanbul, 582 s.
- Orhonlu, C. 1987. Osmanlı İmparatorluğu'nda Aşiretlerin İskânı. Eren Yayınları, İstanbul, 152 s.
- Oruç Beğ 1972. Oruç Beğ Tarihi. Atsız (Haz.), Tercüman Yayınları, İstanbul, 141 s.
- Önler, Z. 2003. Türkçe Mevsim Adları Üzerine. I. Edirne Kültür Araştırmaları Sempozyumu Bildirileri, ss. 71-80, 23-25 Ekim 2003, Edirne Valili Yayınevi, Edirne.
- Özbek, D. A. 2016. Mimari Mekânın Tanımlanması Üzerine Bir Çalışma. Doktora Tezi, İstanbul Kültür Üniversitesi, İstanbul, 169 s.
- Pallasmaa, J. 2020. Tenin Gözleri: Mimarlık ve Duyular. Kılıç, A. U. (Çev.), YEM Yayın, İstanbul, 87 s.
- Rasmussen, S. E. 2020. Yaşanan Mimari. Erduran, Ö. (Çev.), Remzi Kitapevi A.Ş., İstanbul, 247 s.
- Relph, E. 1976. Place and Place. Pion Limited, London, 156 s.
- Roth, L. M. 2014. Mimarlığın Öyküsü. Akça, E. (Çev.), Kabalcı Yayıncılık, İstanbul, 720 s.
- Sarı, A. 2018. XVI. Yüzyılda Dulkadirli Türkmenleri. TTK Yayınları, Ankara, 603 s.
- Sarı, A. 2018. Dulkadirli Türkmenlerinin Yurtları Hakkında. *Türkbilig*, (35): 29-40.
- Schmarsow A., Fiedler, K. 2019. Mimarlığın Özü ve Mimari Yaratım. Tümertekin, A., Ülner, N. (Çev.), Janus Yayıncılık, İstanbul, 104 s.
- Selekler, M. 1960. Yarımaların Arkasından Antalya'da Kemer Melli-İbradı Serik. Orhan Mete ve Ortağı Kollektif Şirketi Matbaası, İstanbul, 191 s.
- Serim, S. 1999. Yaşanan Mekân Olarak "Yer". Yüksek Lisans Tezi, İstanbul Teknik Üniversitesi, İstanbul, 69 s.
- Seyirci, M. 1991. Şer'iyeye Sicillerine Göre Yeniosmanlı Aşireti. *Güneyde Kültür*, 3 (27): 9-11.
- Sharr, A. 2010. Mimarlar için Düşünürler: Mimarlar için Heidegger. YEM Yayın, İstanbul, 129 s.
- Slide, J. P. 1985. AKMED Josephine Powell Slide Collection. <https://libdigitalcollections.ku.edu.tr/digital/collection/JPC/id/23961/rec/21> [Son erişim tarihi: 16.05.2022].

- Sözen, M., Tanyeli, U. 2021. Sanat Kavram ve Terimleri Sözlüğü. Remzi Kitapevi A.Ş., İstanbul, 360 s.
- Sümer, F. 1994. Yörükler. *Türk Dünyası Tarih Dergisi*, (85): 7-14.
- Şahbaz, D. 2020. 16. Yüzyılda Ulu Yörük Teşekkülleri (Etrak-ı Büzürg). TTK Yayınları, Ankara, 282 s.
- Şahin, İ. 1999. Göçebeler. Osmanlı. Yeni Türkiye Yayınları, Ankara, (4): 132-141.
- Şahin, İ. 2006. Osmanlı Döneminde Konar-Göçerler. Eren Yayınları, İstanbul, 310 s.
- Tanyeli, U. 1997. Mekân. Gevgilli, A., Hasol, D., Özer, B. (Yayın Kurulu). Eczacıbaşı Sanat Ansiklopedisi 2. YEM Yayın, İstanbul, ss. 1193-1195.
- TDK. 2021. Türk Dil Kurumu Sözlüğü. <https://sozluk.gov.tr/> [Son erişim tarihi: 16.10.2021]
- Toroğlu, E., Kılınç, N. 2008. Binboğa Dağlarında Yaylacılık, *Doa Dergisi*, (14): 33-60.
- Tuan, Y. F. 2001. Space and Place: The Perspective of Experience. University of Minnesota Press, Minneapolis, 235 s.
- Tuncer Gürkaş, E., Barkul, Ö. 2012. Yer Üzerine Kavramsal Bir Okuma Denemesi. *Sigma*, (4): 1-11.
- Tuztaş, A. H. 2005. Günümüzde Isparta'da Yaşayan Yörüklerin Siyasi ve Kültür Tarihleri. Yüksel Lisans Tezi, İstanbul Üniversitesi, İstanbul, 337 s.
- Usta, G. 2020. Mekân ve Yer Kavramlarının Anlamsal Açından İrdelenmesi. *The Turkish Online Journal of Design, Art and Communication*, (10): 25-30.
- Yalman, A. R. 1977. Cenupta Türkmen Oymakları II, Emir, S. (Haz.). Kültür Bakanlığı Yayınları, Ankara, 536 s.
- Yazıcızâde Ali 2009. Tevârîh-i Âl-i Selçuk. Bakır, A. (Haz.), Çamlıca Yayınları, İstanbul, 988 s.
- Zevi, B. 2021. Mimarlığı Görebilmek. Tümertekin, A. (Çev.), Arketon Yayınları, İstanbul, 174 s.

## 7. EKLER

## 7.1. Serik Yörükleri Hanelerinin Yerleşim Yerleri ve Hayvan Varlığı

Adı-Soyadı	Oymak	Kışla	Yayla	Hayvan Varlığı		
				Koyun	Keçi	Sığır
Hüseyin Ak	Töngüşlü	Gebiz Kurucaen	Sorkun	50	150	
Mehmet Ak	Töngüşlü	Gebiz Bozen	Sorkun	150	100	3
Osman Kahraman	Gebizli	Aşağıoba	Sorkun	120		
Mehmet Öztürk	Gebizli	Gebiz	Sorkun	30		
Ali İhsan Okudan	Gebizli	Kargıcak	Sorkun	30		
İsmail Çankaya	Çakal	Gebiz	Dokuzkuyu	150		
Hüseyin Yıldız	Çakal	Dorumlar	Dokuzkuyu	150		
Selahattin Yaşbayır	Töngüşlü	Nebiler	Dokuzkuyu	200		
Ali Ak	Töngüşlü	Gebiz Kurucaen	Sarıalan	150	10	
Mustafa Bulut	Karakoyunlu	Aşağıoba	Sarıalan	450		
Ahmet Yıldız	Karakoyunlu	Aşağıoba	Sarıalan		10	3
Ahmet Ak	Töngüşlü	Gebiz Bozen	Sarıalan	150		2
Abdurrahman Ak	Töngüşlü	Gebiz Bozen	Sarıalan	170		2
Osman Ak	Töngüşlü	Gebiz Bozen	Sarıalan		150	
Fevzi Ak	Töngüşlü	Töngüşlü	Sarıalan	60		
Mehmet Büyükkateş	Gebizli	Gebiz	Sarıalan	80		
Mustafa Balık	Karakoyunlu	Zeybekler	Sarıalan		400	
Ali Bahar	Karakoyunlu	Zeybekler	Sarıalan	100		
Ali Bahar	Karakoyunlu	Tahtabelen	Sarıalan			30
Mehmet Bulut	Karakoyunlu	Dikmen	Sarıalan	60		
Ata Balık	Karakoyunlu	Zeybekler	Köklü	30		
Yusuf Mecek	Karakoyunlu	Karadayı	Köklü	150		
Yüksel Yıldız	Çakal	Kozan	Eşekalanı		200	
Mehmet Yıldırım	Karakoyunlu	Kozağacı	Çayır	350		10
Muhammed Su	Karakoyunlu	Tahtabelen	Çayır	160	15	10
Nasuh Kurt	Karakoyunlu	Eminceler	Çayır	400	150	2
İbrahim Kurt	Karakoyunlu	Şatırlı	Çayır	150		25
Yusuf Kurt	Karakoyunlu	Kozağacı	Çayır	300		5
İbrahim Kurt	Karakoyunlu	Kozağacı	Çayır	50		15
Zümre Kuş	Karakoyunlu	Kozağacı	Çayır	150		
Yusuf Duran	Karakoyunlu	Çakallık	Çayır	100		
Ahmet Yıldız	Karakoyunlu	Çatallar	Çayır	300		10
Mehmet Yıldız	Karakoyunlu	Gebiz Bozen	Çayır	130		2
Arif Bulut	Karakoyunlu	Aşağıoba	Çayır			15
Veli Bulut	Karakoyunlu	Aşağıoba	Kozanboğazı	400		30
Mehmet Bulut	Karakoyunlu	Aşağıoba	Kozanboğazı			10
Ali Bulut	Karakoyunlu	Aşağıoba	Kozanboğazı			10
Veli Kurt	Karakoyunlu	Karaboyunuz	Kozanboğazı	150		
Ali Başar	Murtana	Yurtpınar	Kızıllıklık		200	
Mustafa Kuş	Karakoyunlu	Kozağacı	Kızıllıklık	250		
Veli Yıldız	Çakal	Gebiz	Çukurpınar		250	
Gökhan Ak	Töngüşlü	Töngüşlü	Çukurpınar		100	
Ramazan Ak	Töngüşlü	Töngüşlü	Çukurpınar	30	10	
Yusuf Mecek	Karakoyunlu	Belek	Akbel	400		
Ali Mecek	Karakoyunlu	Belek	Deveboynu	350		
Hasan Manda	Karakoyunlu	Çakallık	Mezaralanı	400	100	3
Ali Kuruburun	Karakoyunlu	Karadayı	Mezaralanı	100		
Osman Manda	Karakoyunlu	Dikmen	Yağlıçukur			15
İsmail Su	Karakoyunlu	Tahtabelen	Yağlıçukur	250		
Mehmet Demir	Karakoyunlu	Deniztepesi	Sayacak		60	
İbrahim Demir	Karakoyunlu	Deniztepesi	Sayacak	200	30	
Ahmet Karataş	Karahacılı	Deniztepesi	Sayacak	180		
Ramazan Çevikbaş	Çakal	Gökveliler	Çamova	180		
Hasan Demir	Karakoyunlu	Deniztepesi	Çamova	100		
Ahmet Taş	Töngüşlü	Töngüşlü	Almaağacı		150	
<b>Toplam</b>				<b>7.360</b>	<b>2.085</b>	<b>202</b>

## 7.2. Kavramlar

**Bakara:** çadır ile çiviler arasında iplerin bağlantısını sağlayan ağaç düzenek

**Bastırma:** çadır çivilerinin geriye doğru kasılmasını sağlayan üzerine taş konulan çalı

**Çarpana:** kolan, sicim, çuval kulpu dokunan düzenek

**Dolak hasır:** çadır çevresini sınırlandıran saz bitkisinden dokuma hasır

**Dökkü:** kuzuluk içerisine döşenen ince çalıdan oluşan zemin örtüsü

**Eğrek:** hayvanların gündüz yatıp dinlendiği taş veya ağaç gölgesi

**Evsin:** küçük körpelerin barındığı dairesel çit örme üzeri kubbe şeklinde örtülü yapı

**Gesilik:** kuyu başlarında taş ile çevrili ocaklığı bulunan ve çamaşır yıkanan yer

**Istar:** kilim dokunan ahşap düzenek

**İte:** yufka yapılırken senit altına serilen yün dokuma yaygı

**Kolan:** çadır kanatlarının ortasına ve yanlarına dikilen ensiz ve uzun dokuma

**Koyak:** yüksek alanlarda yer alan küçük çukurluklardan oluşan doğal yerler

**Kuzuluk:** kuzu veya oğlakların barındığı çit örme yapı

**Oda:** çadır yanında taş örme ve üzeri kapalı yapı

**Örme çit:** çadır çevresine sazak bitkisinden örülen koruma sınırı

**Sicim:** çarpanada dokunan ve günlük hayatta kullanılan bir tür ip

**Sitil:** kıldan dokunan çadır çevresi örtüsü

**Sitil çöpü:** sitilleri siyeçlere tutturmaya yarayan ağaçtan yapıma araç

**Siyeç:** çadır çevresine kanatların dört bir tarafına dikilen ve sitillerin tutturulduğu ensiz uzun dokuma

**Tengerek:** ip eğirme ve bükmeye yarayan ahşap düzenek

**Tepit:** arpa unundan yuvarlak ekmek şeklinde yapılan köpek yalı

**Tırıl çuval:** kıldan dokuma olup hububat türü gıdaların konulduğu çuval

**Tuzla:** hayvanlara tuz verilen doğal yassı taşlardan oluşan yer

**Yoz çuval:** yünden dokuma olup çeşitli eşya ve gıda konulan çuval

**Zöven:** yere çakılan ve arasına çit örülen uzun çivi

## ÖZGEÇMİŞ

**Alperen AK**

### ÖĞRENİM BİLGİLERİ

Yüksek Lisans 2019-2022	Akdeniz Üniversitesi Fen Bilimleri Enstitüsü, Mimarlık Anabilim Dalı, Antalya
Lisans 2015-2019	Süleyman Demirel Üniversitesi Mimarlık Fakültesi, Mimarlık Bölümü, Isparta

### MESLEKİ VE İDARİ GÖREVLER

Mimar 2021-Devam Ediyor	Boyut Mimarlık Ofisi Mimari Proje Tasarım, Tadilat ve Görselleştirme, Antalya
----------------------------	-------------------------------------------------------------------------------------

### ESERLER

#### Uluslararası hakemli dergilerde yayımlanan makaleler

1- Ak A. (2022). Philip C. Johnson'ın mimari tasarımları üzerine "Modern" ve "Postmodern" sürekliliği açısından bir yorum. Akdeniz University Journal of the Faculty of Architecture, 1(1), 28-46.