

**YILDIZ TEKNİK ÜNİVERSİTESİ  
FEN BİLİMLERİ ENSTİTÜSÜ**

**BURSA VE İZNİK'DEKİ ERKEN DÖNEM OSMANLI  
YAPILARINDA DEVŞİRME MALZEME KULLANIMI**

Arkeolog Büke YOSUNKAYA

**FBE Mimarlık Anabilim Dalı Mimarlık Tarihi ve Kuramı Programında  
Hazırlanan**

**YÜKSEK LİSANS TEZİ**

**Tez Danışmanı : Doç. Dr. Nur URFALIOĞLU (YTÜ)**

**İSTANBUL, 2007**

**YILDIZ TEKNİK ÜNİVERSİTESİ  
FEN BİLİMLERİ ENSTİTÜSÜ**

**BURSA VE İZNİK'DEKİ ERKEN DÖNEM OSMANLI  
YAPILARINDA DEVŞİRME MALZEME KULLANIMI**

Arkeolog Büke YOSUNKAYA

**FBE Mimarlık Anabilim Dalı Mimarlık Tarihi ve Kuramı Programında  
Hazırlanan**

**YÜKSEK LİSANS TEZİ**

**Tez Danışmanı : Doç. Dr. Nur URFALIOĞLU (YTÜ)**

**İSTANBUL, 2007**

## İÇİNDEKİLER

Sayfa

ÇİZELGE LİSTESİ.....	iii
ŞEKİL LİSTESİ.....	iv
PLAN LİSTESİ.....	ix
GÖRÜNÜŞ LİSTESİ.....	x
KESİT LİSTESİ.....	xi
ÖNSÖZ.....	xii
ÖZET.....	xiii
ABSTRACT.....	xiv
1. GİRİŞ.....	1
2. ANADOLU’DA TARİHSEL SÜREÇ İÇERİSİNDE DEVŞİRME MALZEME KULLANIMI.....	2
2.1 Devşirme Malzeme Kullanımı.....	2
2.2 Bizans Mimarlığında Devşirme Malzeme Kullanımı .....	3
2.3 Beylikler Dönemi ve Osmanlı Mimarlığında Devşirme Malzeme Kullanımı....	5
3. OSMANLI ÖNCESİ VE OSMANLI DÖNEMİNDE BURSA VE İZNIK’İN KONUMU, TARİHİ VE MİMARİSİ.....	17
3.1 Osmanlı Öncesi Dönemde Bursa ve İznik’in Konumu , Tarihi ve Mimarisi ....	17
3.2 Osmanlı Döneminde Bursa ve İznik’in Konumu , Tarihi ve Mimarisi.....	24
4. BURSA VE İZNIK’DEKİ ERKEN DÖNEM OSMANLI YAPILARINDA DEVŞİRME MALZEME KULLANIMI.....	26
4.1. Katalog.....	27
5. DEĞERLENDİRME VE SONUÇ.....	64
KAYNAKLAR.....	82
ÖZGEÇMİŞ.....	87

## ÇİZELGE LİSTESİ

Sayfa

Çizelge 5.1 Bursa ve İznik'deki Erken Dönem Osmanlı Yapılarında Devşirme Malzemelerin Kullanımı Analiz Çizelgesi.....	81
--	----

## ŞEKİL LİSTESİ

Sayfa

Şekil 3.1.1	Bithynia Bölgesi Haritası.....	17
Şekil 3.1.2	İznik Lefke Kapısı.....	22
Şekil 4.1	Bursa Orhan Cami taban döşemesi taş parçası.....	28
Şekil 4.2	Bursa Orhan Cami taban döşemesi taş parçası.....	28
Şekil 4.3	Bursa Orhan Cami sütun.....	28
Şekil 4.4	Bursa Orhan Cami sütun.....	28
Şekil 4.5	Bursa Yeşil Cami genel görünüm.....	29
Şekil 4.6	Bursa Yeşil Cami taban döşemesi taş parçası.....	29
Şekil 4.7	Bursa Yeşil Cami taban döşemesi taş parçası.....	29
Şekil 4.8	Bursa Yeşil Cami iç mekan sütunları.....	29
Şekil 4.9	Bursa Yeşil Cami iç mekan sütunları.....	29
Şekil 4.10	Bursa Yeşil Cami iç mekan sütun başlığı detayı.....	29
Şekil 4.11	Bursa Ulu Cami genel görünüm.....	30
Şekil 4.12	Bursa Ulu Cami duvar örgü taşı.....	30
Şekil 4.13	Bursa Muradiye Cami dış cephe sütunu.....	31
Şekil 4.14	Bursa Muradiye Cami dış cephe sütunu.....	31
Şekil 4.15	Bursa Muradiye Cami taban döşemesindeki mermer taş bloklar.....	31
Şekil 4.16	Bursa Muradiye Cami bahçesindeki lahit ve sütun başlığı.....	32
Şekil 4.17	Bursa Muradiye Cami bahçesindeki taban mozaiği.....	32
Şekil 4.18	Bursa Muradiye Cami bahçesindeki sütun gövdeleri.....	32
Şekil 4.19	Bursa Muradiye Cami bahçesindeki mimari parça.....	32
Şekil 4.20	Bursa Muradiye Cami bahçesindeki sütun başlığı.....	32
Şekil 4.21	Bursa Muradiye Cami bahçesindeki sütun başlığı.....	32
Şekil 4.22	Bursa Muradiye Cami bahçesindeki lahit.....	32
Şekil 4.23	Bursa Muradiye Cami bahçesindeki latince yazılı ve figürlü taş parçası.....	32
Şekil 4.24	Bursa Muradiye Cami bahçesindeki mermer sütun kaidesi.....	32
Şekil 4.25	Bursa Hüdavendigar Cami genel görünüm.....	33
Şekil 4.26	Bursa Hüdavendigar Cami ön cephe görünüm.....	33
Şekil 4.27	Bursa Hüdavendigar Cami alt kat sol yan cephe sütunu.....	34
Şekil 4.28	Bursa Hüdavendigar Cami alt kat sol yan cephe sütun başlık detayı.....	34
Şekil 4.29	Bursa Hüdavendigar Cami alt kat sağ yan cephe sütunu.....	35
Şekil 4.30	Bursa Hüdavendigar Cami alt kat sağ yan cephe sütun başlık detayı.....	35

	Sayfa
Şekil 4.31 Bursa Hüdavendigar Cami alt kat mermer korniş.....	36
Şekil 4.32 Bursa Hüdavendigar Cami alt kat mermer korniş detayı.....	36
Şekil 4.33 Bursa Hüdavendigar Cami alt kat mermer korniş genel görünüm.....	36
Şekil 4.34 Bursa Hüdavendigar Cami üst kat ön cephe görünümü.....	37
Şekil 4.35 Bursa Hüdavendigar Cami üst kat sağ yan cephe sütunu.....	37
Şekil 4.36 Bursa Hüdavendigar Cami üst kat sol yan cephe sütunu.....	38
Şekil 4.37 Bursa Hüdavendigar Cami üst kat sol yan cephe sütun başlık detayı.....	38
Şekil 4.38 Bursa Hüdavendigar Cami üst kat ön cephe soldan ikinci sütun.....	39
Şekil 4.39 Bursa Hüdavendigar Cami üst kat ön cephe sağdan birinci sütun.....	39
Şekil 4.40 Bursa Hüdavendigar Cami üst kat ön cephe soldan üçüncü sütun.....	40
Şekil 4.41 Bursa Hüdavendigar Cami üst kat ön cephe soldan dördüncü sütun.....	40
Şekil 4.42 Bursa Hüdavendigar Cami üst kat ön cephe soldan dördüncü sütun başlık detayı.....	40
Şekil 4.43 Bursa Hüdavendigar Cami üst kat ön cephe soldan birinci sütun.....	41
Şekil 4.44 Bursa Hüdavendigar Cami üst kat ön cephe mermer korniş.....	42
Şekil 4.45 Bursa Hüdavendigar Cami üst kat ön cephe mermer korniş.....	42
Şekil 4.46 Bursa Hüdavendigar Cami üst kat ön cephe mermer korniş detayı.....	42
Şekil 4.47 Bursa Hüdavendigar Cami alt kat iç mekan sol kapı lento ve sövesi.....	43
Şekil 4.48 Bursa Hüdavendigar Cami alt kat iç mekan sağ kapı lento ve sövesi.....	43
Şekil 4.49 Bursa Hüdavendigar Cami üst kat iç mekan soldan birinci kapı lento ve sövesi.....	44
Şekil 4.50 Bursa Hüdavendigar Cami üst kat iç mekan soldan ikinci kapı lento ve sövesi.....	44
Şekil 4.51 Bursa Hüdavendigar Cami üst kat iç mekan soldan ikinci kapı lento detay görünüm.....	44
Şekil 4.52 Bursa Yıldırım Cami genel görünüm.....	45
Şekil 4.53 Bursa Yıldırım Cami genel görünüm.....	45
Şekil 4.54 Bursa Yıldırım Cami bahçesindeki musalla taşları.....	45
Şekil 4.55 Bursa Yıldırım Cami Türbesi ön cephe görünüm.....	46
Şekil 4.56 Bursa Yıldırım Cami Türbesi ön cephe sütunları.....	46
Şekil 4.57 Bursa Yıldırım Cami Türbesi revak kısmı taban döşemesi taş parçası.....	47
Şekil 4.58 Bursa Yıldırım Cami Türbesi revak kısmı taban döşemesi taş parça detayı.	47
Şekil 4.59 Bursa Alaaddin Cami genel görünüm.....	48

	Sayfa
Şekil 4.60 Bursa Alaaddin Cami genel görünüm.....	48
Şekil 4.61 Bursa Alaaddin Cami ön cephe sütunları.....	49
Şekil 4.62 Bursa Alaaddin Cami ön cephe sütunları.....	49
Şekil 4.63 Bursa Alaaddin Cami ön cephe orta kısımdaki sütunlar.....	50
Şekil 4.64 Bursa Alaaddin Cami ön cephe soldan ikinci sütun.....	50
Şekil 4.65 Bursa Alaaddin Cami ön cephe sağdan ikinci sütun.....	50
Şekil 4.66 Bursa Alaaddin Cami ön cephe soldan ikinci sütun başlık detayı.....	50
Şekil 4.67 Bursa Alaaddin Cami ön cephe sağdan birinci sütun.....	51
Şekil 4.68 Bursa Alaaddin Cami ön cephe soldan birinci sütun.....	51
Şekil 4.69 Bursa Alaaddin Cami yan cephe taş duvar blokları.....	52
Şekil 4.70 Bursa Alaaddin Cami yan cephe taş duvar blok detayı.....	52
Şekil 4.71 Bursa Alaaddin Cami bahçesi avlu taban döşeme taşı.....	53
Şekil 4.72 Bursa Alaaddin Cami bahçesi avlu taban döşeme taşı detayı.....	53
Şekil 4.73 İznik Süleyman Paşa Medresesi avlu genel görünüm.....	54
Şekil 4.74 İznik Süleyman Paşa Medresesi genel görünüm.....	54
Şekil 4.75 İznik Süleyman Paşa Medresesi avlu revak sütunu.....	55
Şekil 4.76 İznik Süleyman Paşa Medresesi avlu revak sütunu.....	55
Şekil 4.77 İznik Süleyman Paşa Medresesi avlu revak sütunu.....	55
Şekil 4.78 İznik Süleyman Paşa Medresesi avlu revak sütunu.....	55
Şekil 4.79 İznik Süleyman Paşa Medresesi avlu revak sütunu.....	55
Şekil 4.80 İznik Süleyman Paşa Medresesi avlu revak sütunu.....	55
Şekil 4.81 İznik Süleyman Paşa Medresesi arka cephe duvarı.....	56
Şekil 4.82 İznik Süleyman Paşa Medresesi arka cephe duvar taş blok detayı.....	56
Şekil 4.83 İznik Süleyman Paşa Medresesi arka cephe duvar taş blok detayı.....	56
Şekil 4.84 İznik Süleyman Paşa Medresesi sol yan cephe penceresi.....	57
Şekil 4.85 İznik Süleyman Paşa Medresesi sol yan cephe penceresi.....	57
Şekil 4.86 İznik Nilüfer Hatun İmareti yan cephe görünüşü.....	58
Şekil 4.87 İznik Nilüfer Hatun İmareti yan cephe basamak detayı.....	58
Şekil 4.88 İznik Yeşil Cami genel görünüm.....	59
Şekil 4.89 İznik Yeşil Cami genel görünüm.....	59
Şekil 4.90 İznik Yeşil Cami son cemaat yeri sol sütun.....	60
Şekil 4.91 İznik Yeşil Cami son cemaat yeri sağ sütun.....	60
Şekil 4.92 İznik Yeşil Cami iç mekan sağ sütun.....	61

	Sayfa
Şekil 4.93 İznik Yeşil Cami iç mekan sol sütun.....	61
Şekil 4.94 İznik Hacı Özbek Cami eski genel görünüm.....	62
Şekil 4.95 İznik Hacı Özbek Cami mevcut genel görünüm.....	62
Şekil 4.96 Şeyh Kutbeddin Cami ön cephe genel görünüm.....	63
Şekil 4.97 Şeyh Kutbeddin Cami ön cephe sütun başlık detayı.....	63
Şekil 5.1 Solda, Topkapı Sarayı 2. avlusunda bulunan Bizans sütun başlığı (Müller-Wiener,2001), ortada Suriye Sergius Kilisesi'nde bulunan Bizans sütun başlığı (Krautheimer,1986); sağda Bursa Yeşil Cami iç mekan sütun başlığı detayı.....	67
Şekil 5.2. Solda, Topkapı Sarayı 2. avlusunda bulunan Bizans sütun başlığı (Müller-Wiener,2001), ortada Suriye Sergius Kilisesi'nde bulunan Bizans sütun başlığı (Krautheimer,1986); sağda Bursa Hüdavendigâr Cami Alt kat sol yan cephe sütun başlık detayı.....	68
Şekil 5.3. Üstte solda, St.Polueuktos'ta bulunan sütun başlığı (Mango, 1985); sağda Konya Arkeoloji Müzesi bahçesinde Bizans dön. ait sütun başlığı altta solda İstanbul St. John in Trullo'da bulunan sütun başlığı altta sağda Bursa Hüdavendigâr Cami üst kat sağ yan cephe sütun başlık detayı.....	69
Şekil 5.4 Solda, İstanbul St. Sergiuss Bacchus'taki (Küçük Ayasofya) sütun başlığı (Krautheimer, 1986); sağda Bursa Hüdavendigâr Cami üst kat ön cephe soldan dördüncü sütun başlık detayı.....	70
Şekil 5.5 Solda, Vigilant Powers'da bulunan sütun başlığı (Mango, 1985); sağda Bursa Hüdavendigâr Cami üst kat sağ yan cephe sütun kaide detayı.....	70
Şekil 5.6 Solda, Sergiuss Bacchus'taki sütun başlığı (Mango, 1985); sağda Aya Sofya'da bulunan sütun başlığı (Krautheimer,1986); altta Bursa Alaaddin Cami ön cephe soldan ikinci sütun başlık detayı.....	71
Şekil 5.7 Solda, Sergius Kilisesinde bulunan Bizans sütun başlığı (Krautheimer,1986); sağda Şeyh Kutbeddin Cami ön cephe sütun başlık detayı.....	72
Şekil 5.8 Sol üstte, İstanbul'da bulunan bezemeli duvar parçası (Mango, 1985); Sağ üstte, Fenari İsa Cami mermer parçası (Krautheimer,1986); Sol altta, Bursa Hüdavendigâr Cami alt kat mermer korniş detayı; sağ altta Bursa Hüdavendigâr Cami üst kat ön cephe mermer korniş detayı.....	73

Şekil 5.9 Sol üstte, Panaghie yapısında bulunan bezemeli taş parçası (Krautheimer,1986); sağ üstte H. Theodoro yapısında bulunan bezemeli mermer silme (Krautheimer,1986); sol altta Bursa Orhan Cami taban döşemesi taş parçası; sağ altta Bursa Yeşil Cami taban döşemesi taş parçası.....	74
Şekil 5.10 Solda Triton Nymphaeumu arşitrav parçası (D'andria, 2003); sağda Bursa Muradiye Cami taban döşemesindeki mermer taş bloklar.....	76
Şekil 5.11 Sol üstte Panaghie yapısında bulunan bezemeli taş parçası (Krautheimer,1986); sağ üstte Denizli Hierapolis'te bulunan Gırlant bezemeli lahit parçası (D'andria, 2003); sol altta Bursa Alaaddin Cami bahçesi avlu taban döşeme taşı detayı; sağ altta Bursa Yeşil Cami taban döşeme taşı detayı.....	76
Şekil 5.12 Solda İstanbul Ayasofya'daki galeri katında bulunan korkuluklar (Krautheimer,1986); sağda Bursa Orhan Cami taban döşemesi.....	77
Şekil 5.13 Solda Zeyrek Cami taban mozaikleri (Mango, 1985); sağda Bursa Muradiye Cami Haziresi'ndeki taban mozaïği.....	78
Şekil 5.14 Solda Sergius Kilisesinde bulunan Bizans sütun başlığı (Krautheimer,1986); sağda Bursa Muradiye Cami Haziresi'ndeki sütun başlığı.....	78
Şekil 5.15 Sol üstte Fenari İsa Cami taş parçası (Krautheimer,1986); sağ üstte Djvari'de bulunan kanatlı melek figürlü taş parçası (Rice, 1997); altta Bursa Muradiye Cami Haziresi'ndeki latince yazılı ve figürlü taş parçası.....	79

## PLAN LİSTESİ

Sayfa

Plan 4.1	Bursa Orhan Cami planı.....	28
Plan 4.3	Bursa Yeşil Cami planı.....	29
Plan 4.4	Bursa Ulu Cami planı.....	30
Plan 4.6	Bursa Muradiye Cami planı.....	31
Plan 4.8	Bursa Muradiye Cami vaziyet planı.....	32
Plan 4.9	Bursa Hüdavendigâr Cami alt kat planı.....	33
Plan 4.11	Bursa Hüdavendigâr Cami üst kat planı.....	37
Plan 4.12	Bursa Yıldırım Cami planı.....	45
Plan 4.14	Bursa Yıldırım Cami Türbe planı.....	46
Plan 4.15	Bursa Alaaddin Cami planı.....	48
Plan 4.17	İznik Süleyman Paşa Medrese planı.....	54
Plan 4.19	İznik Nilüfer Hatun İmaretî planı.....	58
Plan 4.21	İznik Yeşil Cami planı.....	59
Plan 4.23	İznik Hacı Özbek Cami planı.....	62
Plan 4.25	İznik Şeyh Kutbeddin Cami planı.....	63

## GÖRÜNÜŞ LİSTESİ

Sayfa

Görünüő 4.2	Bursa Orhan Cami görünüőü.....	28
Görünüő 4.10	Bursa Hüdavendigar Cami görünüőü.....	33
Görünüő 4.16	Bursa Alaaddin Cami görünüőü.....	48
Görünüő 4.18	İzник Süleyman Paőa Medresesi görünüőü.....	54
Görünüőü 4.20	İzник NilüfervHatun İmareti görünüőü.....	58

## KESİT LİSTESİ

Sayfa

Kesit 4.5	Bursa Ulu Cami kesiti.....	30
Kesit 4.7	Bursa Muradiye Cami kesiti.....	31
Kesit 4.13	Bursa Yıldırım Cami kesiti.....	45
Keit 4.22	İznik Yeşil Cami kesiti.....	59
Kesit 4.24	İznik Hacı Özbek Cami kesiti.....	62

## ÖNSÖZ

“Bursa ve İznik’teki Erken Dönem Osmanlı Yapılarında Devşirme Malzeme Kullanımı” başlıklı tez konusu, Anadolu’da *tarihsel süreç içinde devşirme malzeme kullanımının* yapılan araştırmalar sonucunda çok fazla araştırılmamış bir konu olması ve arkeoloji ile mimarlık tarihi alanlarının ikisini de yakından ilgilendirmesi açısından seçilmiştir.

Bu tez çalışmasında; özellikle Anadolu’da devşirme malzeme kullanımının en fazla görüldüğü bölgeler arasında yer alan ve Antikçağ, Bizans ile Osmanlı döneminde önemli birer merkez olan Bursa ve İznik şehirleri seçilerek incelenmiştir. Tez çalışması sonucunda devşirme malzeme kullanımı konularında araştırma yapacaklar için veri oluşturulması amaçlanmıştır.

Araştırmam boyunca her konuda bana destek veren ve çalışmamı yönlendiren tez danışmanım Sayın Doç. Dr. Nur Urfalıoğlu’na, çalışmalarımda bana yol gösteren Doç. Dr. Gül Akdeniz’e ve Doç. Dr. İlknur Aktuğ Kolay’a, her zaman bana yardımcı olan ve desteğini esirgemeyen eşim Ali Baran Bülbül’e ve başta ailem olmak üzere bana destek olan herkese teşekkür ederim.

İSTANBUL, 2007

Büke YOSUNKAYA

## ÖZET

Tez çalışmasının 1. bölümü Giriş kısmından oluşmaktadır. Bu bölümde genel olarak tez çalışmasının seçiliş amacı, çalışma konuları ve çalışmada izlenen yöntem ve metodlar hakkında bilgi verilmiştir.

Çalışmanın 2. bölümünde Anadolu’da Tarihsel Süreç İçinde Devşirme Malzeme Kullanımıyla ilgili genel bilgiler verilmiş; devşirme malzeme kullanımının nedenleri ve malzeme devşirme pratiğine ilişkin sorunlar ele alınmıştır. Tarihsel süreç, Bizans ve Osmanlı dönemi olarak 2’ye ayrılmıştır. Kaynaklar taranarak Bizans, Beylikler ve Osmanlı Dönemi’nde devşirme malzeme kullanımının nedenleri ve sonuçları araştırılmıştır.

Çalışmanın 3. bölümünde araştırma alanı olarak seçilen Bursa ve İznik şehirlerinin Osmanlı öncesi ve Osmanlı dönemindeki konumları, tarihleri ve mimarileri araştırılmıştır.

Çalışmanın 4. bölümünde, kaynaklardan ve yerinde yapılan incelemeler sonucunda, Bursa ve İznik’de devşirme malzeme kullanıldığı tespit edilen Erken Dönem Osmanlı yapılarının kataloğu oluşturulmuştur. Yapılar hakkında bilgiler toplanmış ve yapılarda devşirme olduğu tespit edilen parçalar fotoğraflanarak katalog düzeni içinde bilgileri aktarılmıştır.

Çalışmanın sonuç bölümünde, devşirme olduğu tespit edilen parçalar bir değerlendirme tablosuyla ele alınmış ve böylece Bursa ve İznik’te belirlenmiş olan yapılarda istatistik olarak ne kadar devşirme malzeme kullanıldığı bilgisi çıkartılmıştır. Ayrıca tespit edilen bu devşirme malzemelerin bazılarını da biçim ve bezeme olarak benzer özellikler gösteren farklı yapılardaki mimari parçalar ile karşılaştırmaları yapılmıştır.

**Anahtar Kelimeler:** Devşirme Malzeme, Erken Dönem Osmanlı Yapıları, Bursa, İznik, Bizans.

## ABSTRACT

Section 1. Comprises the ‘Introduction’, which includes the objective in view in selecting the subject in general, covering the topics of study and the methods pursued.

Section 2. Provides general knowledge about the use of spoils/transformed material in the course of history. The reasons for their use and the procedure followed in practice are treated. The historical process in question is considered to consist of the Byzantium and the Ottoman era. All the available sources were delved into to find out the whys and wherefores of the use of spoils in Byzantium, the period of Ottoman principalities and in the Ottoman era.

Section 3. Deals with researches conducted on the historical processes in Antiquity and Ottoman era related to Bursa and İznik selected as study fields. The fact that both cities had been important centers either during the Antiquity and under the Ottomans played a role in their selections.

Section 4. Depicts the buildings in Bursa and İznik dating from early Ottoman era which have been spotted and in which use was made of spoils. Data were collected about the said constructions and the spoils there of were photographed and classified.

Conclusion. In this section, the material identified as spoils were assessed and the number of spoils that are made use of in the constructions in Bursa and İznik has been calculated in statistical terms. The objective of this study was to form a treasury of information for the futures researchers interested to conduct studies on the use of spoils.

**Key words:** Spoils, Transformed Material, Early Ottoman Era Buildings, Bursa, İznik, Byzantium.

## 1. GİRİŞ

Bursa ve İznik'in tez konusu olarak seçilmesindeki en önemli faktör, her iki şehrin Antikçağ, Bizans ve Osmanlı döneminde önemli birer merkez olması ve mimari açıdan Erken Dönem Osmanlı eserlerinin yapımında bu şehirlerdeki Antik Çağ ve Bizans kalıntılarından devşirme malzeme olarak yararlanılmış olabileceği düşüncesidir.

Tez kapsamında Bursa ve İznik'te bulunan ve devşirme malzeme kullanılan 13 yapı tespit edilmiştir. Öncelikle Bursa ve İznik şehirlerinin konumları, tarihleri ve Osmanlı öncesi ile Osmanlı dönemi mimarileri ele alınmış, bunun yanısıra tezin belkemiğini oluşturan katalog bölümünde de 13 yapının ayrıntılı açıklamaları verilmiştir.

Her bir yapı için düzenlenen katalogda; yapının kısa bir tarihçesi, mimari tanımı, fotoğrafları, kaynaklardan bulunan plan, cephe ve kesit çizimleri ile yapılarda tespit edilen devşirme parçaların fotoğrafları ve ayrıntılı açıklamaları verilmiş, devşirme malzemelerin kullanıldığı yerler yapının plan, cephe ve kesit krokileri üzerinde işaretlenerek gösterilmiştir. Ayrıca Muradiye Külliyesi Haziresi'nde yer alan devşirme parçalar da, bu Hazire'nin devşirme malzeme deposu olarak kullanıldığı düşüncesi ile Muradiye Cami'nin katalog kısmında detaylı olarak ele alınmıştır.

## **2. ANADOLU'DA TARİHSEL SÜREÇ İÇERİSİNDE DEVŞİRME MALZEME KULLANIMI**

Anadolu'da tarihsel süreç içerisinde devşirme malzeme kullanımı incelenirken, yapılan araştırmalar sonucunda Bizans öncesi Yunan ve Roma mimarlıklarında devşirme malzeme kullanımı ile ilgili araştırma süresince herhangi bir bilgiye ulaşılamamıştır. Bu nedenle Bizans, Beylikler ve Osmanlı dönemlerinde devşirme malzeme kullanımı ele alınmış ve buna ilişkin bilgiler anlatılmıştır.

### **2.1. Devşirme Malzeme Kullanımı**

Devşirme malzeme kullanımına değinmeden önce, devşirme malzeme kullanımının tanımını yapmak gereklidir. Devşirme malzeme kullanımı, hasar görmüş veya yıkılmış bir yapıda kullanılabilir durumda olan sütun, sütun başlığı, lento, söve... vb. gibi birçok yapı malzemesinin yeni yapılan bir yapıda aynı veya farklı işlevlerle tekrar kullanılmasına verilen addır.

Devşirme malzeme kullanımına sebep olan etkenlerin en başında ekonomik kaygılar gelmektedir. Yani bir yapının daha ucuza mal edilmesi veya yapıda kullanılması planlanan malzemenin kaynağının (örn. Taş ocağı) veya getirileceği yerin uzak olması durumunda zamandan ve maliyetten tasarruf amaçlanır. Daha sonra ise; yapının yapım/imalat süresininin kısaltılması ve etraftaki stok malzemenin kullanılmasıyla ilgili nedenler akla gelmektedir.

Osmanlı İmparatorluğu'nun doğduğu ve genişlediği Batı Anadolu toprakları, tarih boyunca birçok uygarlığa ve medeniyete ev sahipliği yapmıştır. Bu nedenle kültürlerin birbiri ardına bıraktıkları izler ve birbirleriyle etkileşimleri her zaman görülmektedir. Osmanlılar, kendinden önceki dönemlere ait oldukça fazla malzeme stoğu bulmuşlar ve özellikle erken dönemde inşa ettikleri yapıların çoğunda bu malzemeleri kullanmaktan çekinmemişlerdir.

## 2.2. Bizans Mimarlığında Devşirme Malzeme Kullanımı

Anadolu, M.Ö. III. binden başlayarak daha çok Doğu'dan gelen etkilere açık kalmıştı. Ama bu durum M.Ö. 1200 yıllarından sonra değişmiş, Batı ile ilişkiler önem kazanmaya başlamış ve Roma çağının sonuna kadar sürmüştür. Bugünkü Batı uygarlığı, kökenini büyük ölçüde Anadolu topraklarında M.Ö. 1200'de başlayan ve uzun yıllar sürecinde gerçekleşen kültür gelişimine borçludur. Bu kültür süreci içinde Anadolu'da bir çok uygarlık doğmuş ve uzun yıllar kültürlerini yaşatmışlardır. Hatta bazı önemli şehirler kültürlerini çok daha uzun süreçlerde devam ettirmiş kendinden sonra gelen medeniyetler içinde önemli merkezler olmaya devam etmişlerdir. Örneğin Prusa (Bursa), Nikaia (İzmit) bu merkezlerden ikisidir.

Anadolu'da bir çok uygarlığın ve kentin birbirleri ardına kültürlerini devam ettirdiklerine değinmiştik. Bu nedenle belki de her yeni uygarlık yaşamlarını devam ettirirken oluşturacakları kültür ve yaşam alanı için birbirleri ardına bırakmış oldukları kalıntılardan yararlanmaktaydı. Bu antik çağ ve öncesi dönemler için sadece bir tahminden ibarettir çünkü o dönemlere ait bu şekilde bir kullanımla ilgili herhangi bir kaynağa araştırma süresince rastlanamamıştır.

Bizans döneminde ise devşirme malzeme kullanımıyla ilgili günümüze ulaşan çeşitli örnekler vardır. Bizans döneminde İstanbul'un çeşitli yerlerinde dikilmiş anıtlar bulunuyordu. Bunların en önemlilerinin bulunduğu Hipodrom, kentin eğlence ve siyaset merkezi ile politik mücadelelerin yapıldığı yerd. Hipodrom, Sultan Ahmet Camisi ile Adliye Sarayı arasındaki düzlükte uzanan "U" biçiminde bir saha idi. Anıtlar, ortada yer alan ve "Spina" adı verilen bir eksenin üzerinde sıralanırdı. Burada yer alan Dikilitaş (Obelisk) meydanın simgesi olmuştur. Bu anıt aslında bir Mısır yapıtı olup M.Ö. 1600 yılında Firavun III. Tutmosis adına Karnak'ta dikilmiştir. Pembe granitten yekpare olan bu dikilitaş, 390'da İstanbul'a getirilmiş ve Hipodrom'a dikilmiştir. Mermer bir kaidenin üzerindeki dört bronz ayağa oturmaktadır.

Kaidenin dört yüzü de kabartmalarla kaplıdır. Bu kabartmalarda I. Theodosius, oğulları, karısı ve yardımcıları ile Hipodrom sahneleri, anıtın dikilişini gösteren tasvirler yer alır. Anıtın kaidesinde biri latince, biri grekçe olmak üzere iki kitabe vardır (Tunay, 2003, s.25). Dikilitaş'ın Bizans döneminde kullanılan bir devşirme malzeme olduğunu söylemek belki yanlış olabilir. Burada akla başka bir kavram gelmektedir; "devşirme anıt" kavramı. Mısır uygarlığında, tapınak önünde simge olarak yer alan bir obelisk iken, Bizans döneminde geçirdiği çeşitli yolculuklarla Konstantinapolis'e ulaşarak şehrin hipodromunda yine bir anıt olarak kullanılmıştır.

Bugünkü İstanbul'un Bizans döneminde surlarla çevrili olduğu ve bu surların kara ve deniz surları olarak tanımlandıkları bilinmektedir. Kara surlarının sürekli olarak tamir edildiği, Bizans kaynaklarından ve kulelerdeki kitabelerden öğrenilmektedir (Tunay, 2003, s.34). Bugünde surlara baktığımızda surlar üzerinde lahit, sütun gövdesi, sütun tamburu, yazıt, lento söve gibi çeşitli mimari öğelerin devşirme malzeme olarak kullanıldığı görülmektedir.

Yine başkentteki önemli Bizans eserinden biri olan Ayasofya'da da devşirme malzeme kullanıldığı bilinmektedir. Akgündüz, Öztürk ve Baş'a göre Justinianus'un Ayasofya'nın yapımında kullanmak için her yerden devşirme veya kullanılabilir yeni malzeme istemesi üzerine, İmparatorluğun her yerindeki tapınak, hamam ve saraylardan sütun, korkuluk, çerçeve ve pencere parmaklıkları sökülerek İstanbul'a getirilmiştir. Bu malzemeler; başta en yakın olan Kyzikos'un (Aydıncık, Kapıdağ Yarımadası), şark sahillerindeki Belkıs Harabeleri, Aspendos, Ephesos'daki (Ayasuluk-Selçuk) Artemis Mabedi, Suriye'nin Ba'albek bölgesi olmak üzere, Anadolu ve Suriye'nin diğer antik şehir kalıntıları ve eski abidelerden elde edilmiştir (Akgündüz;Öztürk; Baş, 2006, s.50-51)

Bizans'ta devşirme malzeme kullanımının en fazla görüldüğü yapılar kapalı sarnıçlardır. Bu yapıların hepsinde Roma ve Bizans dönemine ait özellikle sütun başlıkları ve gövdeleri aynı yapı içinde yanyana kullanılmışlardır. Yerebatan Sarnıcı ve Binbirdirek sarnıcı bunun en güzel örnekleridir.

### 2.3. Beylikler Dönemi ve Osmanlı Mimarlığında Devşirme Malzeme Kullanımı

Çok kültürlü Anadolu topraklarında Batı Anadolu Beylikleri öncesinde Selçuklu'da da devşirme malzeme kullanımı görülmektedir. Örneğin Diyarbakır Ulucami'nin avlusunu çeviren revaklarda Roma yapı malzemeleri özellikle sütunları kullanılmıştır. (Aslanapa, 1984, cilt II, s.51). Anadolu Selçuklu'larında da azda olsa devşirme malzeme kullanımı görülmektedir. Örneğin Konya Sahip Ata Hankahı kapısının sağ ve solunda sebillerden sağdakinin etek bölümü bir Roma lahit parçasıdır.

13. yüzyıl sonlarında Orta Asya'dan çıkarak İran ve Anadolu üzerinden geçip Ege kıyılarında yerleşen Türk boyları tarafından kurulmuşlar ve Osmanlı Beyliği'nin idaresi altına girene kadar bir yüzyıl hakimiyetlerini sürdürmüşlerdir. Zengin bir mimari kültür ortamının izlerini taşıyan bölgede kurulan Karesioğulları, Saruhanoğulları, Aydınogulları ve Menteşeoğulları Beylikleri yapılarında, gelirken geçtikleri bölgelerin ve yerleştikleri yörenin mimari kültürünün izleri açıkça görülmektedir. Yapılarında farklı kültürel kökenli mimari uygulamalar, bir bütün oluşturmaya çalışılarak ve yeni biçimler elde etmek amacıyla çeşitli birleşimlerin denenmesi şeklinde karşımıza çıkmaktadır (Kolay, 2004, s.263).

Beyliklerin yapılarında farklı kültürlerin mimari yapım tekniklerinin yanı sıra yerleştikleri bölgedeki daha önceki kültürlere, Roma ve Bizans'a ait işlevini yitirmiş yapılar ve yapı kalıntılarındaki mimari elemanların yoğun bir şekilde kullanıldığı görülmektedir. Yörede Bizans mimarisinde de görülen devşirme malzeme kullanımı, Türk döneminde de statik açıdan kullanılabilir durumdaki mevcut malzemelerin kullanılmasıyla işçilik ve zaman faktörlerini azaltarak, yapının kısa sürede tamamlanmasına olanak sağlıyordu. Çoğunlukla düz veya işlemeli duvar taşları, kapı ve pencere söveleri, sütunlar ve başlıklar gibi çeşitli öğelerden oluşan devşirme malzemeler, yapıların duvar örgüsünde, sütunlarda, başlıklarda, sütun kaidelerinde pencere ve kapı sövelerinde kullanılmıştır. Bu öğeler, yapılarda çoğunlukla duvar örgüsü içinde gelişigüzel kullanıldığı gibi, bazen de kapı, pencere söveleri, sütunlar, sütun başlıkları ve kaideleri gibi özgün işlevlerine uygun olarak strüktür içine yerleştirilmişlerdir.

Duvar örgüsünde bezeme ya da devşirme malzemenin gelişigüzel fakat bezeme unsuru gözardı edilmeden kullanılması ya da özgün biçimler, yani bezeme amacı ile yapılmış biçimler şeklinde görülmektedir (Kolay, 2004, s.264).

Duvar örgüsünde görülen devşirme malzemelerin çoğunun orjinal kullanımlarının yine duvar örgü taşı olduğu anlaşılmaktadır. Fakat bu taşların arasında üzeri bezemeli mimari parçalar, bezemeli tarafı görülecek şekilde duvar örgüsüne yapıların çeşitli cephelerinde gelişigüzel yerleştirilerek değerlendirilmişlerdir. Birçok yapıda saçak taşının (Behramkale Hüdavendigâr Camisi), metop frizinin (Balat tiyatro yanındaki han) ve hatta sütun başlığının (Milas Ahmet Gazi Camisi) duvar örgüsünde kullanıldığı görülmektedir (Kolay, 2004, s.264).

Yine bazı yapılarda üzerinde süsleme bulunan devşirme malzeme bezeme amacıyla duvar örgüsünde kullanılmıştır. Birgi Ulu Camisi güneydoğu köşesinde yer alan aslan heykeli, Manisa Yedi Kızlar Türbesi giriş cephesinde üzeri silme ve baklava biçimleriyle bezeli at nalı motifi, Manisa Revak Sultan Türbesi ve Karacasu Hafsa Hatun Türbesi giriş cephesindeki korkuluk parçaları bu uygulamanın birkaç örneğini oluşturmaktadır (Kolay, 2004, s.264).

Osmanlı İmparatorluğu'nda ise malzeme devşirme işlemlerinin çok yaygın biçimde görülüşü bu işin nasıl örgütlendiği ve prosedürün ne olduğu sorularını akla getirmektedir. Hemen hemen her yapıda devşirme parçalarla karşılaşılması her isteyenin çevreyi istediğinde tarayabilme olanağını bulup bulmadığını akla getirmektedir. Bu gibi sorulara verilecek ilk yanıt devşirme malzeme sağlama işinin bir tür devlet tekeli gibi örgütlenmiş olmasıdır. Devlet, herhangi bir evin bahçesindeki tek bir sütun üzerinde bile hak iddia edebilmekte ve hatta gerekirse bir evin duvar örgüsü içinde kullanılan bir sütunu almak için o yapıyı yeniden yaptırmak kaydıyla yıktırabilmektedir (Barkan, 1950, s.30).

Devlet her türlü değerli yapı malzemesinin “potansiyel” sahibidir, ancak elde daima geniş ve hazır bir malzeme stoğu da bulundurulmaktadır. Bu stoğun bir kesimi İstanbul ve yakın çevresinde “in situ” \* olarak korunmakta, bir kesimiye pek bilemediğimiz yer ya da yerlerde istiflenmektedir (Tanyeli ve Tanyeli, 1989, s.28).

Örneğin hipodromun bir “in situ” malzeme deposu olduğu söylenilebilir. Erken dönem resimlerinde spina üzerinde görülen Antik sütunlardan hiçbiri 18. yüzyılda orjinal yerlerinde değildir (Tanyeli ve Tanyeli, 1989, s.28).

Uğur ve Gülsün Tanyeli’ye göre bu anıt sütunların büyük camilerde yeniden işlevlendirildikleri açıktır. “In situ” olarak korunamayan ve başka yerlerden taşınan devşirme malzemelerin muhtemelen Eski Saray’da depolandığı söylenmektedir. Fakat depolama için tek bir alan düşünmek kolay değildir. Artık malzemenin hemen inşaat alanında bırakılıp sonra başka yapılar için malzeme gerektiğinde alındığı söylenilebilir (Tanyeli ve Tanyeli, 1989, s.28).

Edirne Selimiye Camisi’nin yanında avlunun dışında büyük olasılıkla inşaat için getirilen ancak kullanılmayan sütunlara rastlanılmaktadır. Süleymaniye Camisi’nin dış avlusunda da yine böyle bir sütun ve 8 sütun parçası bulunmuştur. Bu örneklerin düşündürdüğü şey, Klasik Osmanlı dünyasında yapının bitişinden sonra yapım alanındaki artık malzemenin hiç değilse bir kesiminin hemen boşaltılmadığıdır. İnşaat fazlaları zaman içinde gereksinme oldukça alınarak adım adım eritilmiş olmalıdır (Tanyeli ve Tanyeli, 1989, s.28).

Malzeme deposu olarak kullanılan başka yerlerle ilgili geniş bilgilere sahip değiliz. Ama Topkapı Sarayı’nın birinci ve ikinci avlularının 16. yüzyılda böyle bir işlevle kullanıldığı düşünülmektedir. İkinci avluda yapılan kazı çalışmalarında buraya Türkler tarafından getirilmiş/getirilmiş olduğu saptanan devasa mimari öğeler bulunmuştur (Fıratlı ve Rollas, 1964, s.49).

---

\* in situ; yerinde sabit olan anlamına gelmektedir. Eski konumunda ele geçen buluntular (payeler, postamentler gibi) için kullanılan bir terimdir (Saltuk, 1993, s.84).

Değerli yapı malzemelerinin yakın çevrelerde istiflenmiş olması muhtemeldir. Ancak, nerede korunursa korunsun bu malzeme stoklarının herkesin kullanımına açık olmadığı kesindir. Bu durumda yüksek bürokratların bile devşirme malzeme, özellikle de sütun bulabilme olanakları kısıtlanmaktadır. Çünkü, herhangi bir yapıdan malzeme alabilme yetkilerine sahip değillerdi (Tanyeli ve Tanyeli, 1989, s.28).

Malzeme fiyatlarını ve işçilik ücretlerini belirlemekte olduğu kadar devşirme pratiğini yönlendirmede de Hassa Mimarlar Ocağı'nın önemli bir işlev gördüğüne araştırmalar sonucu varabiliriz. Öyle anlaşılıyor ki, Ocak bir düzenleyicilik görevi yüklenmiş, kendi sorumluluk alanı içinde kalan inşaatlarda banilerin malzeme sağlama sorunuyla yüzyüze kalmaması için çalışmıştır Baninin ayırabildiği kaynakla orantılı olarak Ocak, harcamaları ve yapımı yürütmektedir. Sayet inşaatta devşirme malzemeye gerek duyuluyorsa, bu artık baninin değil Ocak'ın sorunudur. Aslında, Ocak'ın üstlendiği iş önemli bir sultan yapısı değilse, ortada büyük bir malzeme devşirme sorunu da yoktur (Tanyeli ve Tanyeli, 1989, s.29).

Osmanlı coğrafyasının geniş bir parçasını içerecek yaygınlıkta bir devşirme işlemleri dizisi ancak büyük bir külliyenin yapımı sırasında gündeme gelmektedir. Böyle bir yapıma başlandığında Ocak, elindeki yapının gerektirdiğinden daha fazla malzeme devşirmeye gayret etmekte, merkezi bürokrasinin harekete geçirdiği devşirme sisteminden olabildiğince çok yararlanmaya çalışmaktadır. Ocak, yalnız adı geçen külliye için değil, ileride yapılacak başka yapılar için de malzeme biriktirme gayretindedir. Çünkü, tüm bürokratik sistemin daha az önemli yapılar için harekete geçirilemeyeceği bilinmektedir. Daha az önemli yapılar için devşirme parçalar, özellikle sütunlar önceden oluşturulan birikimden sağlanmaktaydı (Tanyeli ve Tanyeli, 1989, s.29).

Osmanlı, yeterli taş kesme tekniğine sahip olduğu halde, granit ve porfir gibi malzemelerle başadedildiğine göre, bazı ocakların neden işletilmemiş olduğu ve devşirme elemanlarının kullanımına yer verildiği soruları akla gelmektedir (Tanyeli ve Tanyeli, 1989, s.30).

Bunun birinci nedeni tartışılmayacak kadar somuttur; Bazı ocakların ürünlerine duyulan gereksinme devşirmeyle karşılanamayacak oranda büyük değildir; üstelik, devşirmek üretmekten çok daha ucuza gelmektedir. Osmanlı mimarlığı renkli mermer kullanımına hemen hemen hiç yer vermemiştir ve beyaz mermer dışında kalan benzeri malzemeler neredeyse yalnızca sütun olarak kullanılmıştır. Demek ki devşirme malzeme kullanımının tutarlı denebilecek bir ekonomik gerekçesi vardır. Sarayda yapılan inşaatlarda bile önceki dönemlere ait malzeme yeni yapılarda yeniden değerlendirilmiştir. Devşirme pratiği yalnızca Türk-öncesi dönemin ürünleri için geçerli değildir; bir tür “tutumluluk” anlayışı sorunudur ve malzeme devşirme işlemleri özünde finansmanla ilgilidir (Tanyeli ve Tanyeli, 1989, s.30).

Ancak ekonomik nedenlerin yanısıra, ender bazı durumlarda devşirme elemanların estetik bir tercihten ötürü kullanılması söz konusudur. Örneğin Edirne Selimiye Camisi'nin ana eksen üzerindeki avlu dış kapısının önünde kalan revağın iki sütununun başlıkları bunu düşündürmektedir. Bunlar iki parçadan oluşan alışılmadık biçimde mukarnaslı başlıklardır. Başlığın üst parçası tipik Osmanlı özellikleri göstermektedir. Alt parça ise büyük bir olasılıkla Antik Toskan ya da Dor başlığın yeniden bezenmesiyle oluşturulmuştur. Aynı şey Süleymaniye ve Beyazıt Camileri'nin avlu döşemeleri içinde görülen porfir vb. gibi değerli levhalar konusunda da yinelenebilir. Bunlar da sadece estetik bir tercihten ötürü devşirilmiş parçalardır ve iktisadi bir gerekçeleri olduğunu söylemek zordur (Tanyeli ve Tanyeli, 1989, s.30).

Uğur ve Gülsün Tanyeli'ye göre bu iki gerekçe başka nedenler aramayı anlamsız kılmaktadır. Ancak, en azından bazı yapılar için uygulandığında malzeme devşirme etkinliğinin toplumsal kültürel işlevleri de olmalıdır.

Yine Uğur ve Gülsün Tanyeli'ye göre, erken dönem Anadolu-Türk mimarlığında devşirme yapı elemanları çok yaygın bir biçimde kullanılmıştır. Ama o dönemde yakın çevreden toplanan malzemenin yeniden değerlendirilmesinden öteye gidilmemiştir ve devşirme öğeler kolayca tanınabilir yabancı parçalar olarak yapı üzerinde kendilerini ifşa etmişlerdir (Tanyeli ve Tanyeli, 1989, s.30).

Klasik Osmanlı mimarlığında ise böylesine açık kullanım pek yoktur. Bu nedenle yalnızca gözlemlere dayanarak hangi malzemenin devşirildiğini bile anlamak kolay değil, hatta olanaksızdır. Çünkü, Klasik Osmanlı mimarlığında ister devşirme olsun ister olmasın, her tür yapı malzemesi aynı ilkeler doğrultusunda kullanılmakta, bütüne yabancılaşması titizlikle engellenmektedir. Osmanlı mimarlığı genellikle kendi geliştirdiği anlayışın dışında kalan estetik anlayışların ürünlerini titizlikle dışlamıştır (Tanyeli ve Tanyeli, 1989, s.23). Bu yargı genelde özellikle anıtsal ve resmi mimarlığın öğeleri için geçerli olmuştur. Örneğin Perge yakınlarındaki Küçük Ağalar Camisi'nde gerek banisi, gerekse de boyutları mütevazî olan yapılarda devşirme elemanlarının aynen korunarak kullanıldıkları görülmektedir. Benzer bir kullanımın İstanbul'daki ilginç bir örneği Kırkçeşme adlı mahalle çeşmesidir. Burada figürlü Bizans parçaları yeniden kullanılarak bezenmiştir. Eski lahitler ve vaftiz tekneleri de değiştirilmeksizin değerlendirilme olanağı sıkça bulunmuş öğelerdir. Söz konusu bu örnekler, Osmanlı devşirme pratiğini açıklamak için yeterli değildir; çünkü yapı üretiminde karşılaşılan mimari sorunları çözmek için kullanılmamış "ihtiyari" öğelerdir (Tanyeli ve Tanyeli, 1989, s.23).

19. yüzyıla kadar Osmanlı yapı üretim etkinlikleri içinde devşirme pratiği; ocaktan yeni malzeme çıkarımının yanısıra döneme ve yapıya göre değişen oranlarda olmakla birlikte, sürekli olarak uygulanmıştır. Osmanlıların hiçbir zaman işletmedikleri bazı ocaklara ait malzeme çoğu önemli yapıda görülebilmektedir. Ancak, hem Osmanlılar tarafından, hem de onlardan önce işletilen ocaklardan gelen yapı elemanlarının kökeni doğal olarak tartışılmalıdır.

Örneğin Marmara Adası mermer ocakları Justinianos dönemine dek Romalılar ve Bizanslılar'ca işletilmiş ve uzun bir kesintiden sonra 16. yüzyılda yeniden işleme başlanmıştır (Tanyeli ve Tanyeli, 1989, s.23).

Klasik Osmanlı mimarlığında iki tür devşirme malzeme kullanımına rastlanmaktadır:

1. Devşirme parçalarının işlenmemiş kaba malzeme olarak değerlendirilişi ; 2. Devşirme malzemenin olduğu gibi ya da çok az değiştirilerek işlenmiş yapı elemanı olarak kullanılışı.

Kaba malzeme olarak değerlendirilen devşirme elemanların kullanımı yüzyıllara göre sürekli azalmıştır. Çevredeki eski yapı kalıntılarının azalması doğal olarak ocaktan yeni malzeme çıkarımının artmasına neden olmuştur (Tanyeli ve Tanyeli, 1989, s.23). Örneğin Fatih Külliyesi'nin eski Havariler Kilisesi'nin arsası üzerine inşa edildiği ve yapımında onun kalıntılarından yararlanıldığı bilinmektedir. Burada yeniden değerlendirilen malzemenin bileşiminin nasıl olduğu saptanamıyorsa da eski yapıdan arta kalan her türlü malzeme burada kullanılmış olmalıdır (Tanyeli ve Tanyeli, 1989, s.23).

Osmanlı mimarlığında malzemenin bir kalıntı ya da bir yapıdan çıkarıldıktan sonra yeniden işlenmesi işlemi, birkaç ana kaleme indirgenmiştir ya da kemer taşı, söve, eşik, döşeme kaplaması olarak ele alınmıştır. Dolayısıyla, kalıntılardan kaba malzeme deposu olarak yararlanma pratiği, doğal olarak yakın çevrenin taranmasına ağırlık vermek zorundadır. Konstrüktif elemanlar olarak çok büyük miktarlarda kullanılan yükte ağır pahada hafif malzemelerin uzaktan getirilmesi ekonomik değildir. 16. yüzyıl ortalarında İstanbul ve yakın çevresindeki stoklar tükendiğinde, ya ocaktan çıkarıma ağırlık vermek ya da İstanbul'dan biraz daha uzaklaşmak gerekmiştir (Tanyeli ve Tanyeli, 1989, s.24).

16. yüzyılda ocaktan malzeme çıkarımı tüm mermer türleri tüketimini karşılamış olamazdı çünkü, Marmara adasından çıkarılan bazı mermerlerin bile bir kısmı devşirme idi. 16. yüzyıl ortalarında mermer malzeme gereksinmesinin nasıl karşılandığı konusu aydınlatılmaktadır. Örneğin henüz Marmara Adası'nda düzenli bir mermer üretimi yoktur ve buradaki ocaklar "miri karheng" statüsünde değildir. Yani, devlet üretimi doğrudan kendi eliyle örgütlememiştir. Gereksinme doğduğunda yörenin kadısına bir hüküm yazılmakta para, malzeme ve uzman gönderilmektedir (Tanyeli ve Tanyeli, 1989, s.24).

Bu durumda gereksinmenin boyutlarına göre kalıntılar taranmakta ve yeterli malzeme bulunamazsa, ocaktan yeni çıkarım da yapılmaktadır. Malzeme sağlama buyruğunu veren bürokrasi için yollanılan malzemenin devşirme ya da yeni oluşunun hiçbir önemi yoktur ve belgelerle de bunu belirtmeye gerek duyulmamıştır. Bir üretim merkezi değil, bir devşirme kaynağı olan Marmara Ereğli'sinin 16. yüzyılın ortalarında artık tükendiği anlaşılmaktadır.

Bu durumda beyaz mermer açığını Marmara Adası ocaklarının geçici olarak işletilmesiyle karşılanmanın gerekli olduğu düşünülebilir (Tanyeli ve Tanyeli, 1989, s.24).

Devşirme ve yeni üretilmiş malzemenin aynı yöreden sağlanması pratiğinin örnekleri de vardır. Öyle gözüküyor ki, Osmanlı yönetimi bu kolaylığın söz konusu olduğu yöreleri özellikle tercih etmektedir. İznikmid (İzmit) ve Yalakovası (Yalova) böylesi bir avantaja sahip olmuş şehirlerdir. İzmit'te hem Antik Nikomedia'nın kalıntılarından yararlanılmıştır, hem de Osmanlı mimarlığının sık sık kullandığı Hereke pudinglerinin ocağı gerektiğinde işletilmiştir. Bu ocağın işletilmiş olduğuna dair elimizde hiçbir belge yoktur. Bunun nedeni de üretimin devlet eliyle ve düzenli olarak yapılmamasından kaynaklanmaktadır (Tanyeli ve Tanyeli, 1989, s.24).

17. yüzyılda ise yukarıda özetlenen durum değişir. En önemli değişim eski kalıntılardan Marmara mermeri devşirilmesinin sona ermesi olmuştur; artık tüm Marmara mermerleri ocaktan çıkarılmaktadır. Ayrıca 17. yüzyılda söz konusu ocakların statüsünün değişip doğrudan devlet eliyle işletilmeye başlandığı anlaşılmaktadır (Tanyeli ve Tanyeli, 1989, s.25).

17. yüzyılın başlangıcında İstanbul'daki yapılarda kullanılacak beyaz mermeri elde etmek için uzak ören yerlerinden malzeme getirmenin ocak işletmekten pahalı olması nedeniyle devşirilmemiş ancak Marmara Adası ocaklarının işletimi düzenli olmadığından, gerektiğinde yine devşirme malzeme aramaktan vazgeçilmemiştir (Tanyeli ve Tanyeli, 1989, s.25).

Devşirme malzeme elde etmek amacıyla sadece Antik ya da Bizans yapı ve kalıntılarının taranmadığı bilinmektedir. Osmanlılar gözden çıkarılan eski Osmanlı yapılarından da aynı amaçla yararlanmaktan çekinmemişlerdir (Tanyeli ve Tanyeli, 1989, s.25).

Devşirme malzemenin yeniden işlenerek yepyeni bir görünüme kavuşturulması pratiği ancak yazılı belgeler aracılığıyla incelenebilmektedir. Yeniden işlenen devşirme elemanlar özgün biçimlerini koruyamayacakları için bunları bir Osmanlı yapısı üzerinde tanımak hemen hemen olanaksızdır. Fakat bazı devşirme öğeler hiç değiştirilmeden ya da çok az değiştirilerek neredeyse oldukları gibi kullanılmışlardır. Bu kullanım biçimi özellikle iki tür yapı ögesi için, sütunlar ve mermer kaplama levhalar için söz konusu olmuştur.

Fatih döneminden sonra ise Osmanlı anıtsal mimarlığında artık bezemeli devşirme parçalara yer verilmeyecektir. Oysa, 1450 öncesinde giderek azalmakla birlikte Antik ya da Bizans sütun başlıklarından ya da sövelerinden yararlanmak sıkça başvurulan bir yöntem olmuştur. 1450 sonrasındaysa; devşirme malzemeler yalnızca başka hiçbir kültüre maledilemeyecek kadar yalın bir biçime sahipse kullanılacaktır\* (Tanyeli ve Tanyeli, 1989, s.25).

Osmanlı mimarlığında sütun kullanımının bir tarihçesini yapacak olursak, gözlemlenen ilk gerçek şu olmaktadır: 1400 yılları öncesinde sütun kullanımı oldukça azdır. Çoğunlukla sütun yerine ayak kullanılmaktadır ve sütun kullanımı görülen yerlerde malzeme daima devşirmedir. Üstelik, yakın çevreden yeterli sayı ve nitelikte sütun bulunamadığı anlaşılmaktadır. Örneğin, renk ve boyut farklılığı olan bereli sütunların kullanılması hiç de az rastlanan bir durum değildir\*\*. Osmanlılar ancak elde etmek kolaylaştığı zaman sütun kullanımına ağırlık vereceklerdir.

---

\* Örneğin, kanelürlü Antik sütunlar devşirilmemiştir ve şayet devşirilmişlerse traşlanarak yüzeyleri düzeltilmiştir. Osmanlılar porfir ve granit sütunları yeğlemektedir ve bu malzemelerden yapılan Antik sütunlar da zaten kanelürlü olarak işlenmiştir. Daha da önemlisi malzeme kaynağı olarak en fazla yararlanılan kalıntılar Roma dönemine ve Geç Antik döneme aittir ve hangi malzemeden yapılmış olursa olsun, bunlarda kanelürlü sütun sayısı kanelürlüden fazladır (Tanyeli ve Tanyeli, 1989, s.25).

\*\* 15. yüzyılın başında devşirilecek sütunların çok temiz olmasına bile dikkat edilmemektedir. Malzemenin devşirildiği alan yakın çevreyi pek aşmamakta ve orada bulunabilenlerle yetinmek gerekmektedir. Sütun olarak kullanılacak her şey hırpalanmış durumda bile olsa değerlendirilmiştir (Tanyeli ve Tanyeli, 1989, s.25).

Bu fırsat önce İstanbul gibi dev bir Geç Antik ve Bizans yapı stoğunun ele geçirilmesiyle, daha sonra yönetimin daha uzaklardan malzeme getirebilecek etkinlikte bir örgütlenme aşamasına vardığında ve sonunda da kendi sütun yapım “endüstri”sini kurduğunda ortaya çıkacaktır. 16. yüzyılın ortalarına dek Osmanlılar’ın sütun yapmaya gerek duymadıklarını söylemek yanlış olmaz. En önemli sultan yapılarında kullanılan sütunların bile devşirme olduğu görülür (Tanyeli ve Tanyeli, 1989, s.25).

Oysa 16. yüzyılın başında artık devşirme malzemenin kalitesinde bir yükselme görülmektedir. Bu durum, çok daha geniş bir çevreden devşirme malzeme arandığını ve getirildiğini kanıtlamaktadır. İstanbul, çok geniş bir eski yapı stoğu içerdiğinden, burada daha başlangıçta temiz devşirme malzeme bulmak çok daha kolay olmuştur (Tanyeli ve Tanyeli, 1989, s.26). Klasik dönemin İstanbul’daki önemli külliyelerinden biri olan Beyazıt Külliyesinde Bizans döneminde Theodosius Forumu’ndaki Theodosius Zafer Taşı olarak bilinen yapının parçalarının bir kısmı II. Bayezid Hamamı’nın temellerinde temel taşı olarak bulunmaktadır. Helezoni yükselen bu sütuna ait kabartmalar, bugün bile hamamın temellerinde yoldan geçerken görülmektedir (Tunay, 2003, s.44).

16. yüzyılda artık çok geniş bir coğrafyayı tarayarak sütun devşirmenin en belirgin örneğini Süleymaniye Külliyesi oluşturmaktadır. Külliye için yapılan tüm yazışmalar yayınlandığından devşirme işlemlerinin çapı hakkında yeterli fikir edinilebilmektedir. Belgelere göre Cami’ye gerekli olan büyük Assuan graniti sütunlardan ikisi İskenderiye’den, ikisi Baalbek’ten, biri İstanbul’dan Saray-ı Amire’den ve biri de Kıztaşı’ndan getirilmiştir \*. Yapıda bunlardan yalnızca dördü kullanılmıştır (Tanyeli ve Tanyeli, 1989, s.26).

---

\* Uğur Tanyeli ve Gülsün Tanyeli’nin, (1989) yayımladıkları makalede dipnot olarak aktardıkları bilgilerin orjinal kaynakları şöyledir: Assuan Graniti 2 adet sütun İskenderiye’den (Barkan, 1972), 2 adeti Baalbek’ten (Barkan, 1972), 1 adeti İstanbul Saray-I Amire’den (Sai Çelebi, 1315), 1 adeti de Kıztaşı’ndan (Barkan, 1972) getirilmiştir.

Ören yerlerinden ve eski yapı kalıntılarında sütun devşirmenin dışında, sağlam yapılardan yararlanmaktan da çekinilmediği görülmektedir. Örneğin Hagia Eirene Kilisesinin yan neflerinin taşıyıcısı olan sütunların devşirilmek istendiği fakat bunların alınmasının bazı çatlaklar oluşmasına yol açtığına ilişkin bir belge vardır (Barkan, 1972, s.348).

Osmanlı sütun devşirme pratiği akla önemli bir soru getirmektedir. Böylesine farklı yerlerden gelen sütunlar yapının gerektirdiği boyutlara nasıl uyum göstermekteydiler. Uzun sütunları kısaltmak ve çaplarını daraltmak olanaklıdır. Osmanlılar'ın granit işleyebildiklerine ilişkin kanıtlar vardır. Örneğin gerektiği takdirde granit ocağından kesim yapılmasını buyuran belgeler mevcuttur (Tanyeli ve Tanyeli, 1989, s.27).

İşlenmeden ya da çok az işlenerek değerlendirilen devşirme elemanlarının ağırlıklı bir bölümünü sütunlar oluşturmaktadır ve çok az miktarda da renkli mermer levha devşirildiği bilinmektedir \* (Tanyeli ve Tanyeli, 1989, s.27).

Tarihi geçmişi oldukça eskiye inen Bursa'da bugün; antik dönem, Roma ve Bizans dönemine ait eserlere rastlayamamaktayız. Bu yapıların günümüze ulaşamamasındaki en büyük etken Bursa ve çevresinin doğal afetler sonucunda defalarca yıkılıp yeniden yapılmaları ve çeşitli istilalar sonucu birçok eserin yakılıp, yıkılmış olmasıdır diyebiliriz (Özendes, 1999, s.20). Yakılıp yıkılan bu yapıların çoğunun malzemelerinden Osmanlı yapılanmasında yararlanılmıştır. Bugün Bursa'da görülen eserlerin çoğu Osmanlı Padişahları tarafından çeşitli dönemlerde yaptırılmış olan yapılardır. Erken dönemde yapılmış olan Osmanlı yapılarının bazılarında önceki dönemlere ait olan çeşitli malzemeler görmek mümkün olmaktadır. Bu durumun daha sonraları, haraba yüz tutan bu eserlerin yıkıntılarında yeni binaların inşasında istifade edilerek devşirme malzeme olarak kullanılmış olmasından ileri geldiğini söyleyebiliriz (Özendes, 1999, s.20).

---

\* Klasik ve hemen klasik sonrası dönemde Osmanlı mimarlığı polikromatik bir mermer yüzey kaplamasına ağırlık vermese bile, renkli mermer levha devşirme işlemi tümüyle kesilmiş sayılamaz (Tanyeli ve Tanyeli, 1989).

Bursa'da Bizans dönemine ait yapıların yok denecek kadar az olmasını, Bursa'nın o devirde Nikaia (İznik) ve Kyzikos (Edincik) gibi ünlü şehirler arasında bulunmasına ve Ortaçağ'dan itibaren özellikle Türk egemenliğinden sonra Bursa gelişirken eski binalara ait malzemelerin yeni yapılar için geniş ölçüde kullanılmasına bağlayan bir başka yazarda Tuğlacı'dır. (Tuğlacı, 1985, s.68).

Tarihi geçmişi oldukça eskiye inen İznik'te bugün; Roma dönemi ve Bizans dönemine ait eserlerin bazılarını görebilmek mümkündür. Ancak yapıların çoğu doğal afetler ve çeşitli istilalar nedeniyle büyük zararlar görmüştür. İznik'te Osmanlı döneminde yapılmış olan birçok eser günümüze ulaşmıştır ve bu eserlerin erken dönemde yapılanlarında Roma ve Bizans dönemine ait yapı kalıntılarının devşirme malzeme olarak kullanıldığı görülmektedir (Atasoy ve Raby, 1989, s.21).

### 3. OSMANLI ÖNCESİ VE OSMANLI DÖNEMİNDE BURSA VE İZNIK'İN KONUMU, TARİHİ VE MİMARİSİ

#### 3.1. Osmanlı Öncesi Dönemde Bursa ve İznik'in Konumu, Tarihi ve Mimarisi

Antik dönemde Bursa ve İznik şehirlerinin olduğu bölge Bithynia Bölgesi olarak geçmektedir ve bu bölge Marmara Bölgesinin güney doğusunu içine almaktadır. (Şekil 3.1.1)

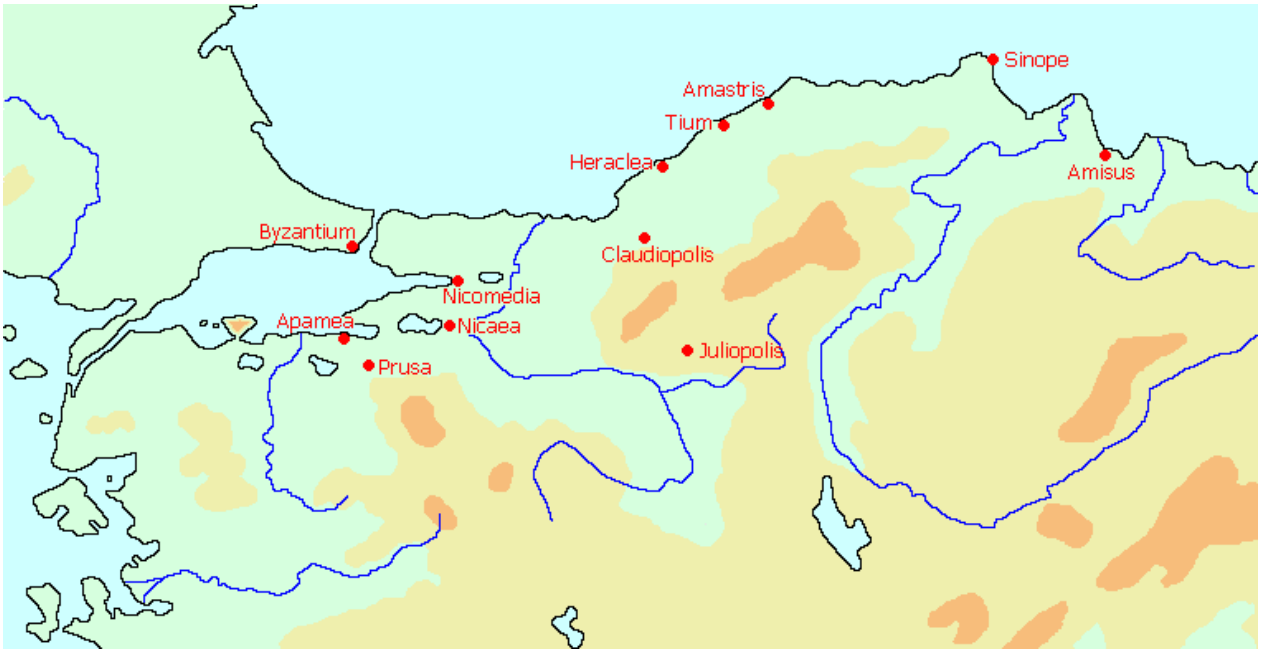

Şekil 3.1.1 Bithynia bölgesinin haritası (www.ancientworld.com)

Bithynia, her dönemde Anadolu'nun en zengin ve verimli bölgelerinden biri olmuştur. Bu nedenle zenginlik kaynağı olan bu bölge sürekli cazip olmuş ve yerleşim alanları kurulmuştur. Bithynia su açısından sulanabilir ve arazi açısından da çok zengin topraklara sahip bir bölgedir. Bursa ve Karacabey'in verimli ovaları, İstanbul'un tahıl ve sebze ambarı olmuş, yine bölgedeki çok sayıda sığır ve koyun da İstanbul'un et ambarı görevini üstlenmiştir (Mansel, 1936, s.64).

Bithynia bölgesinde orman bakımından çok zengin alanlar olup kerestelik odun merkezi görevini görmekteydi. Bithynia bölgesinde yüzyıllardır şarapçılık ve üzümçülük ile zeytin ve zeytinyağı kullanılmaktaydı. Yine Marmara denizi ile Apolyont, İznik ve Sapanca göllerinde balıkçılık yüzyıllardır yapılmaktaydı. Bithynia bölgesinin bir diğer zenginlik kaynağı da şifalı termal sularıdır. Gerek Bursa gerekse Yalova kaplıcaları antik dönemde ve günümüzde hala büyük ilgi görmektedir (Mansel, 1936, s.66).

Bithynia bölgesi çok eski devirlerden bu yana yerleşime tabii olmuştur ve bölgenin zenginliği insanları adeta kendine çekmiştir. Bu bölgede çeşitli uygarlıkların yaşadığı yüzey araştırmaları ve özellikle Ilıpınar höyük kazıları sonucu ortaya çıkarılmıştır. Bu kazılar sonucunda höyükte üst üste 11 yerleşim alanı belirlenmiş olup en alt tabakadaki yerleşim günümüzden 7200 yıl öncesine Neolitik Çağ'a tarihlenmiştir. Ayrıca bunun dışında bölgede çok sayıda höyüğün varlığı bölgeye binlerce yıldır yoğun olarak yerleşildiğini göstermektedir (Roodenberg, 1990, s.10).

Kaynaklara göre Bithynia Bölgesinde 20'si büyük kent olmak üzere 50 kadar yerleşme alanı vardır. Bu yerleşme alanlarının arasında çiftlikler de bulunmaktadır. Çünkü buralar, özellikle Roma ve Bizans devrinde İstanbul'a yakınlığı nedeniyle imparator ailesiyle, büyük yöneticilerin mal ve mülklerinin bulunduğu bir alan idi. Bithynia'da belli başlı şu yerleşim alanları vardır; Khalkhedon, Nikomedia, Prainetos, Helenopolis, Nikaia, Basilnapolis, Kios, Myrleia, Apollonia, Daskyleion, Neocaesaria, Hadriani, Rogio Tatios-Doris, Gallos, Eriste, Modrena, Mela, Lione, Gordoserba, Pantichium, Nasses, Pontamus, Lybissa, Kalos, Argos, Niketiata, Dakibyza, Philokrene, Ritzion, Astakus, Pythopolis, Prusa, Herakleia, Pelakanon, Philokrene, Darkanon, Eribolos, Aer, Leake, Neakome, Krateia, Pylai, Prainetos, Semana, Soreio, Limnai, Otroia, Kabaia, Symbolus, Pouzanev, Basileia, Kissaion, Kouboukleia, Dagouta, Agrillon, Kalpe, Schinae, Thatesum, Liada, Melagina, Libon (Efe, 1990, s.28).

Bursa ve İznik'e yakın olan şehirler arasında; Nikomedia (İzmit), Daskyleion (Ergili Bandırma yakını), Herakleia (Ereğli), Kyzikoz (Edincik)'i sayabiliriz.

Bithynia kentlerinin hemen hemen tümünün yeri bugün bilinmekle birlikte, daha ufak çaptaki yerleşim alanlarının nerelerde olduğu araştırmacıların inceleme konusu olmuştur. Bithynia'nın yerleşim alanları ile ilgili en yoğun bilgi, 11. ve 13. yüzyıl kaynaklarında yer almaktadır. Bu dönemde Bizans kaynaklarından yaklaşık 20 köyün adına rastlanmıştır. Köylerin önemli bir bölümünün özellikle 11. yüzyılın sonundan itibaren Haçlı savaşları ve ardından Türk saldırıları ile ortadan kalktığı, bunun yerine ufak kalelerin kurulduğu görülmektedir. Türkler bölgeyi fethettikten sonra bu köylerin büyük bir bölümünün aynen korunduğu veya sonra Türklerin yerleşmesiyle varlığını sürdürdüğünü görmekteyiz. Bunun en önemli kanıtı ise, 14. ve 19. yüzyıl belgelerine göre Bursa ve civarında var olan yerleşim alanlarından 100 kadarı eski adını taşımaktadır (Bursa Yer Adları Ansiklopedisi, 1996, s.17).

Bursa çevresinde yapılan yüzey araştırmaları sonucu yöredeki yerleşimin Kalkolitik Dönemden (M.Ö.5500-3500) ve onu izleyen Erken Tunç Çağından itibaren (M.Ö.3000-2000) süre geldiğini ortaya koymuştur. Eski çağlarda Bithynia adı verilen bölgenin baş şehri olan Bursa, Prusias adıyla anılan Bithynia krallarının kurdukları ve kendi adlarını verdikleri üç büyük şehirden birisidir (Özendes, 1999).

Strabon, şehri kuran hükümdarın İran hükümdarı Kyros ve Lydia hükümdarı Krosios ile aynı yüzyılda yaşadığından bahsettiğine göre Bursa'nın kuruluş tarihi M.Ö 6. yy'a kadar çıkıyor demektir. Pilinius ise; Bursa'nın M.Ö 202 tarihinde Romalı Scipio'ya mağlup olarak Bithynia kralı I. Prusias'a sığınan Kartacalı Hannibal'ın kurduğundan bahseder. Bazı antik kaynaklara göre; kentin kurucusu I. Prusias'dır (M.Ö. 232-192). Kartaca Kralı Hannibal, Roma İmparatorluğu ile yaptığı savaşı kaybedince, birlikleriyle beraber I. Prusias'a sığınmıştır. Burada zafer kazanan bir komutan gibi karşılanıp, saygı görmüş ve buna karşılık olarak Hannibal, emrindeki askerlerle bir kent kurarak, Prusias'ın adını verip ona armağan etmiştir.

İlkçağ Prusias'sının bulunduğu alanda, çok az İlkçağ kalıntılarına ve mimari parçalara rastlanmıştır. Bunlar arasında en önemlileri, bugün Tophane semtinde, Okçu Baba Türbesi bitişiğindeki İlkçağa tarihlenen sur parçaları ile aynı yerde, caddenin karşı yanındaki Ortaçağ surlarının yapımında kullanıldığı görülen mimari parçalardır .

Bursa ve çevresine, M.Ö. 1200-700 yıllarında Balkanlardan gelen kavimlerin yerleştiği de görülmektedir. Bursa il merkezinde, özellikle Muradiye semtinde bulunan Frig ve Hitit kalıntıları, yeterince açıklık getirmemekle beraber, onların da bu bölgede yaşamış olduklarını göstermektedir (Özendes,1999, s.23).

M.Ö. 700 yıllarında İskit saldırılarından kaçan Bithynialılar İzmit Körfezi'nden başlayarak Sakarya ile Bursa arasındaki alana yerleşmişlerdir. Bu durumda Bursa Bithynialıların önemli bir kenti konumuna gelmiştir. M.Ö. 600'de Bursa, Lydialıların eline geçmiş, daha sonra Persler burada egemenlik kurmuşlardır. Daskyleion'daki (Karacabey) Pers satrabının yönetimine bütün bölge girmiştir. M.Ö. 88'de Mithridates (Pontus Kralı) Bursa'yı ele geçirmiş ve Bithynia Krallığını da kontrolü altına almıştır. M.Ö. 75 ve M.Ö. 74'te Bithynia kralı IV. Nikomedes burasını vasiyet yoluyla Romalılara bırakmıştır (Özendes, 1999, s.25).

Roma İmparatoru Traianus (M.S. 98-117) zamanında Bursa büyük bir gelişim göstermiştir. Bu dönemde Bursa kaplıcalarının özelliği fark edilmiş ve kent Gaius Plinius zamanında sur dışına kadar yayılmıştır. O dönemde yapılan kaplıca hamamları, saray, kütüphane, gymnasium ve agora ile Bursa yeni bir görünüm kazanmıştır. Roma İmparatorluğu'nun ikiye ayrılmasından sonra Bursa, Doğu Roma'nın beş eyaletinden biri olmuştur.

Bu dönemlerde Bursa, kuzeyden gelen Gotların, Hunların ve güneyden gelen Arapların akınlarına uğramış ve çok zor günler geçirmiştir. Bizans İmparatoru Justinianus zamanında kent yeni baştan imar edilmiştir. İmparator Constantinius VII. (919-944) kenti bir kez daha onarmış, kiliseler, manastırlar ve yeni hamamlar eklemiştir (Yalman, 1984, s.54).

Dağlarla çevrili İznik kenti ise, Asya'nın en büyük göllerinden biri olan Askanius Gölü'nün bulunduğu büyük vadiye egemen olan korunmalı bir noktadadır. Toprağın zenginliği, tabiat güzelliği ve savaş durumunda korunaklı bir bölge olması nedeniyle Thrakia'dan gelip Bithynia'ya yerleşen ilk kavimler savaş durumu nedeniyle böylesine önemli korunabilir bir bölgeyi tercih etmişlerdir (Atasoy ve Raby, 1989, s.21).

Kent, Philippos'un ođlu Antigones tarafından Antigonía adıyla kurulmuştur. Antigones'in ölümünden sonra şehir, Lysimakhos'un eline geçmiş o da şehire karısının adı olan Nikaia ismini vermiştir. Yunan, Roma ve Bizans dönemlerinde Nikaia olarak bilinen şehir, Bithynia bölgesinin önde gelen şehirlerinden biriydi. Osmanlı menkıbelerine göre şehir, Nuh'un en sevgili ođlu Şam tarafından kurulmuştur; günümüzdeki bilim anlayışı ise şehrin kuruluşunu M.Ö. 4. yüzyıla dayandırmaktadır (Atasoy ve Raby, 1989, s.21).

Hellenistik şehirden hemen hemen hiçbir kalıntı olmamakla beraber ana yolların doksan derece çakışması, Hippodamos prensiplerine dayanan bir antik çağ planının uygulanmış olduğunu göstermektedir. Günümüzde, Roma döneminden bir tiyatro ve M.S. 123 yılı civarında Hadrianus'un yaptırdığı ve M.S. 268-269 yılında Claudius Gothicus'un tekrar elden geçirdiđi şehir surları kalmıştır. Bunların dışında kalan Osmanlı öncesi yapıların çođu Bizans döneminden kalmıştır (Atasoy ve Raby, 1989, s.21).

Bugünkü surların büyük bir kısmı 8., 10. ve 13. yüzyıl Bizans işçiliđidir ve surların üzerinde onarım sırasında kullanıldıđı tahmin edilen birkaç önemli Bizans dönemi kilise kalıntısı olduđu düşünölen parçalar gezginciler tarafından çizilmiş olan gravürlerde görölmektedir\* (Atasoy ve Raby, 1989, s.21). (Şekil 3.1.2).

---

\* İznik Lefke kapısı gravürü, 1850 yılında İngiliz gezginci Charles Texier tarafından çizilmiştir.



Şekil 3.1.2 İznik Lefke Kapısı (Texier, 2002)

Kentin tarih sahnesine çıkışı Büyük İskender'in komutanlarından Antigonos zamanına rastlamaktadır. Bithynia Kralları şehri başkent yapmışlardır. Roma İmparatorluğu Çağında Anadolu'nun en büyük merkezlerinden biri olarak parlayan şehir M.S 325'te I. Hristiyanlık Konsilinin toplantı yeri olarak milletler arası bir ün kazanmıştır. İznik'in başkent sıfatını ve ünvanını uzun süre koruduğu M.Ö. 120 yılına kadar taşınmasından anlaşılmaktadır. O devirde İznik, Prokonsillerin karar merkeziydi (Tuğlacı, 1985, s.184).

259 tarihinde Valerien zamanında Bithynia'ya akın eden İskitler, İznik'i alarak yağmalamışlar ve daha sonra da Kyzikos tarafına yürümüşlerdir. Nikomedia (İzmit) ve İznik'i yakmışlardır. Akınlardan etkilenmiş olan kentler tekrar kalkınma çabalarına girişmişler ve yapılar tekrar yapılırken eski kalıntılardan faydalanılmıştır (Tuğlacı, 1985, s.185).

Kent, 712 yılında Araplar tarafından birkaç kez kuşatılmıştır, 912 yılında Araplar, Bizans topraklarından geri çekilmek zorunda kalmışlardır. Bu tarihten sonra Bizans imparatorları surları ve kapıları onartmışlardır. 1071 Malazgirt zaferinden sonra Nikephoros Botaniates devrinde şehir Selçuklu Sultanına teslim edilmiştir. Selçuklu Sultanı Kutalmışoğlu Süleyman Şah, 1078'de İznik'i alarak başkent yaptı. 1095'te Gemlik'te karaya çıkan Haçlı ordusu İznik'i kuşattı. Sayıları 250 bin kişiyi bulan ordu Türkler karşısında tutunamayarak yenildi. İki yıl sonra şehir 750 bin kişilik daha büyük bir Haçlı ordusu tarafından yeniden kuşatıldı ama bu kuşatma da sonuçsuz kaldı. Bunun üzerine şehir Bizanslılar'a geçtiyse de İmparator I. Aleksios 1105'te kenti Kılıçarslan'a bıraktı. Kent bir süre Türklerin elinde kaldı sonra Bizanslılar tarafından geri alındı. 1204 yılında Bizans İmparatorluğu Latinler tarafından ele geçirilince Theodoros Laskaris İznik'te kendisini imparator ilan etti ve kent dini, siyasi ve kültürel bir merkez halini aldı. İznik Rum Devleti, 1204-1261 yılları arasında burda hüküm sürmüştür. Bithynia'nın İznik kenti, başkent sıfatını taşımış olması nedeniyle önemini her zaman koruyan bir şehir olmuş ve tarih boyunca birçok istilalara sahne olmuştur. Türlü istilalar ve doğal afetler nedeniyle kent büyük ölçüde tahrip olmuş ve eski yapıların çoğu yıkılmıştır. Bugün büyük ölçüde küçülmüş olan bu kentte Bizans dönemine ait bazı yapı kalıntılarına rastlanılmaktadır (Tuğlacı, 1985, s.185).

Örneğin İznik'in merkezinde yer alan eski Hagia Sophia kilisesi olduğu sanılan Ayasofya Cami, 1065 yılındaki depremlerle yıkılmış ve şehrin Türkler tarafından fethinden sonra, üç inşaat devresi geçirdiği kabul edilen eserlerdendir. 950'de inşa edilen 1922'den beri yıkık bulunan mozaikleriyle tanınmış Koimeses kilisesi ve surlar, Osmanlılardan önceki devre ait eserlerdendir (Tuğlacı, 1985, s.185)

### 3.2. Osmanlı Döneminde Bursa ve İznik'in Konumu, Tarihi ve Mimarisi

Osmanlı İmparatorluğu'nun ilk yıllarında devletin kurucusu Osman Bey'in, 1302 yılında İznik ve Bursayı baskı altında tuttuğunu Bizans kaynaklarından öğrenmekteyiz. Osman Bey'in Bursa'yı kuşatması 10 yıldan fazla sürmüştür ve tahtı oğlu Orhan Bey'e bırakmıştır. Orhan bey, 6 Nisan 1326 yılında Bursa'yı almıştır. Bizans imparatorluğu zamanında kale içinde kalan ve kale dışındaki mahalleleri ile az yer tutan Bursa, Türkler'in fethinden sonra önem kazanmıştır. Osmanlı Devleti'nin ilk parası 1327 yılında bu kentte basılmıştır. Yeniden kurulurcasına büyütülen kente, her taraftan halk taşınarak yerleştirilmiş ve kale içindeki saraylarında yaşayan Osmanlı hükümdarları zamanında yavaş yavaş bugünkü Bursa oluşmaya başlamıştır. Bursa, 16. yüzyıl sonunda Anadolu'nun her bakımdan en büyük şehirlerinden biri olmuştur (Tuğlacı, 1985, s.69).

1402 yılındaki Ankara Savaşı'ndan sonra Bursa şehri, akına gelen Timur kuvvetleri tarafından yağma edilerek ateşe verilmiştir. Bu olaydan sonra yeniden onarılan Bursa, fetret devrindeki şehzadeler arasındaki anlaşmazlıklar sırasında Mehmet Çelebi'nin eline geçerek onun devlet merkezi olmuştur. Çelebi Mehmet, bağımsızlığını elde ettikten sonra Bursa şehrinin imarına başlamış, Yeşil Cami ve türbeyi, ünlü medrese ve imaretini yaptırarak şehrin onarımına katkıda bulunmuştur.

Bithynia, Roma ve Bizans'ı yaşayan Bursa, 1335 yılında Osmanlı'nın ilk başkenti olmuştur. Osmanlı'nın ilk başkenti olan Bursa, İstanbul'un fethine kadar Osmanlı'nın siyasi ve kültürel bir merkezi olmuş ve önemini hiç yitirmemiştir. Ancak 1453 yılında İstanbul'un alınmasıyla başkent buraya taşınmış ve Bursa'nın siyasi ve kültürel önemi gittikçe azalmıştır (Özendes, 1999, s.22).

Başkent'in İstanbul'a taşınmasından sonra, Kütahya'da oturan ve Anadolu Beylerbeyi'ne bağlı bir sancak beyliği olarak yönetilen Bursa, 1841 yılında vilayet merkezi olmuştur. 1919 yılına kadar İstanbul'dan atanan valiler tarafından yönetilen Bursa, 8 Temmuz 1920 yılında Yunanlılar

tarafından işgal edilmiştir. Başlatılan Büyük Taarruz sonucunda 11 Eylül 1922 yılında kurtarılmıştır (Tuğlacı, 1985, s.70).

İznik ise, 1329-1331 yılları arasında Orhan Gazi döneminde, Osmanlı topraklarına katılmış ve bir süre başkentlik yapmıştır.

1402 yılında, Timur'un ordusu tarafından yağmalanan kent, II. Murad döneminde önemli bir kültür-sanat merkezi olmuştur. Ancak İstanbul'un fethinden sonra gölgede kalmış ama yine de İstanbul'dan doğuya doğru yönelen yol üzerinde önemli bir konaklama yeri olmasından ve çinicilikten ötürü önemini korumaya devam etmiştir (Tuğlacı, 1985, s.185).

1920'de Yunanlılar tarafından işgal edilen şehir, İstiklal Savaşı sırasında birkaç kez el değiştirmişti. Bu süreç içinde şehir tamamen boşalmış ve hemen hemen tüm yapılar yanarak ve yıkılarak büyük hasar görmüşlerdir. 19. yüzyıl sonunda İznik, Bursa vilayetinin Ertuğrul Sancağına bağlı Yenişehir kazasının bir nahiyesi durumundaydı.

Bursa ve İznik, Erken Dönem Osmanlı Mimarlığı'nın plan, cephe ve süsleme açısından önemli ve prototip olarak nitelendirilebilecek yapıları ile donatılmıştır. Erken Osmanlı mimarlığının dini yapı plan tipolojisinde tek kubbeli, çok kubbeli ve ters T tipi/zaviyeli tip/çok fonksiyonlu tip olarak tanımlanan plan tiplerinin Bursa ve İznik'te uygulandığı ve klasik dönemin etkilendiği plan tipleri arasında olduğu söylenebilir. Bu tiplere örnek olarak, İznik Hacı Özbek Cami (tek kubbeli), Bursa Yeşil Cami (Ters T / Zaviyeli), Bursa Ulu Cami (Çok kubbeli) verilebilir.

#### **4. BURSA VE İZNIK'DEKİ ERKEN DÖNEM OSMANLI YAPILARINDA DEVŞİRME MALZEME KULLANIMI**

Yapılan katalog çalışmasında Bursa ve İznik'te devşirme malzeme kullanıldığı tespit edilen Erken Osmanlı Dönemi'ne ait 13 adet dini ve sivil mimarlık örneği katalog kapsamında incelenmiştir.

Bu yapılardan 8'si Bursa'da, 5'i de İznik'tedir. Yapıların fonksiyon olarak ayrımını yaparsak; Bursa'da 6 cami, 1 türbe, İznik'te ise 4 cami, 1 medrese ve 1 imaret olmak üzere toplam 10 cami, 1 türbe, 1 medrese ve 1 imaret katalog kapsamında incelenmiştir.

## 4.1. Katalog

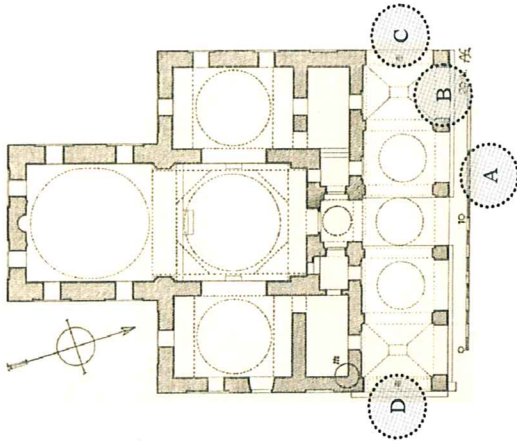
**ESER ADI: BURSA ORHAN CAMİ****İL: BURSA****İLÇE: MERKEZ****KATOLOG NO: 1****PLANLAR:**

Plan 4.1 Orhan Cami Planı (Ayverdi, 1989)

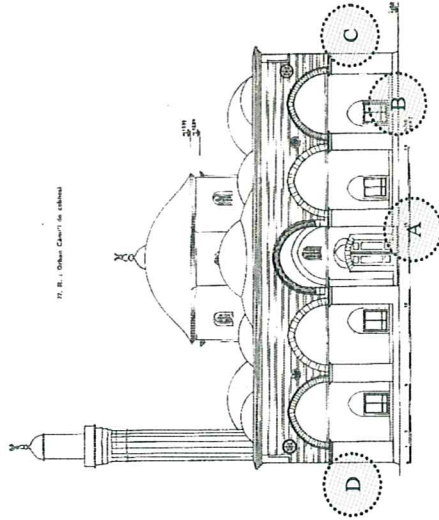
**ÖN GÖRÜNÜŞ VE DETAYLAR:**

Görünüş 4.2 Orhan Cami Dış Cephesi (Ayverdi, 1989)

**AÇIKLAMALAR:**

Yapım Yılı: 1339

Yapıtılan: Sultan Orhan Gazi

Mimar: Bilinmiyor

**Mimari Özellikleri :** Bursa'da yan mekânı veya ters T planlı olarak nitelenen cami planlarının erken örneklerindedir. Bursa'da son cemaat yeri ilk kez burada ortaya çıkmıştır. Kesme taştan, dört köşeli ayaklarla son cemaat yeri beş kemerli olup üzeri üç kubbe ve iki tonozla örtülmüştür. Cami duvarlarının yapımında kesme taş ve tuğla kullanılmıştır. Caminin sol tarafında tek şerefeli tuğla minaresi bulunmaktadır. Orhan Cami, çeşitli yıllarda onarımlar geçirmiştir.

**DEVŞİRME MALZEMELER**

-Caminin önündeki yolda cami girişine yakın taban döşemesinde kullanılmış devşirme olduğu düşünülen bezemeli taş parçası. (Plan 4.1 A detayı, Şekil 4.1) Mermer ve üzerinde yaprağa benzeyen kıvrımlı bitkisel bir bezeme olan bu parçanın Bizans dönemine ait bir duvar parçası olduğu düşünülmektedir.

- Cami avlusunda taban döşemesinde kullanılmış devşirme olduğu düşünülen üzeri kabartmalı taş parçası. (Plan 4.1 B detayı, Şekil 4.2) Bu parçanın Bizans dönemine ait bir mermer korkuluğa ait olduğu düşünülmektedir.

- Cami girişinde avluda sağ ve sol kısımda 2 adet devşirme olduğu saptanan sütun başlığı. (Türkiye'de Vaktif Abideler ve Eski Eserler III, 1983) (Plan 4.1 C ve D detayı, Şekil 4.3 ve 4.4)

Devşirme olduğu tespit edilen sütun başlıkları kompozit düzendedir. Antik çağda görülen kompozit düzeli sütun başlıklarıyla benzer malzeme ve bezeme özelliği göstermektedirler. Bu özelliklerinden dolayı sütun başlıklarını Geç Roma veya Bizans dönemine tarihlendirebiliriz.

Sütun gövdeleri ise devşirme değildir Erken Osmanlı dönemi sütun gövdeleridir. Kompozit düzen benzeri sütun başlıkları, sütunların üzerine kelepçeli bir kasnak ile oturtulmuştur.



Şekil 4.1 Taban döşemesi taş parçası



Şekil 4.2 Taban döşemesi taş parçası

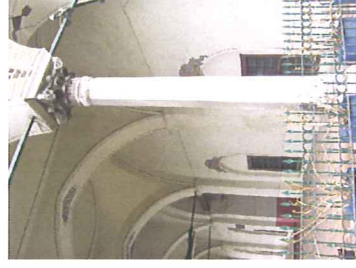

Şekil 4.3 Sütun



Şekil 4.4 Sütun

## ESER ADI: BURSA YEŞİL CAMİ

İL: BURSA

İLÇE: MERKEZ

KATOLOG NO: 2

### PLANLAR:

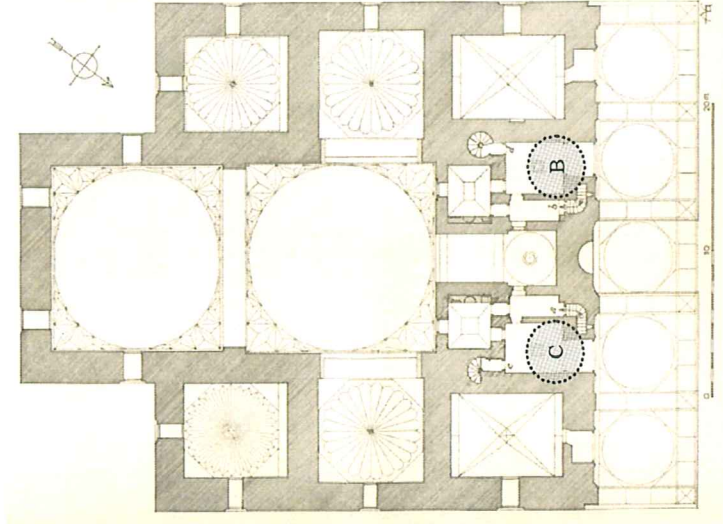

Plan 4.3 Yeşil Cami Plan (Ayverdi, 1972)

### AÇIKLAMALAR:

Yapım Yılı: 1413 - 1420

Yaptıran: Sultan Çelebi Mehmet & Sultan II. Murat

Mimar: Hacı İvaz Bin Beyazid

**Mimari Özellikleri:** Plan ve mimari olarak "ters T planlı" ya da "tabhaneli" olarak nitelenen yapı grubuna girer. Bir giriş mekânından sonra girilen ana mekân iki kubbeyle örtülmüştür. Giriş tarafında ve mihrap tarafında iki yanda birer oda bulunur. Birinci kubbenin örtüğü orta alana ise iki eyvan açılır. Yeşil Cami'nin önemli çini, taş, kalem işi ve alçı bezemelerinin yüksek kalitesindedir. Türk çini sanatında görülmemiş bir teknik kusursuzluğa ulaşılmıştır. Cami, 1855 yılındaki depremde büyük hasar görmüş ve Leon Parville tarafından onarılmıştır.

### DEVŞİRME MALZEMELER

-Caminin girişi ile şadırvan arasındaki taban döşemesinde bulunan devşirme olduğu düşünülen üzeri motifli taş parçası. (Plan 4.3 A Detayı, Şekil 4.6 ve 4.7)

Taban döşemesi incelendiğinde döşemenin gelişigüzel taşlardan yapıldığı tespit edilmiştir. Taşlardan birinin üzerinde yaklaşık 10 cm çapında gülçe motifli bir bezeme vardır. Gülçe motifli veya gül biçimindeki rozet, Antikçağ'da, Bizans'ta ve Osmanlı döneminde kapı girişi, mihrap gibi yerlerde sıkça görülen bezeme motiflerinden biridir.

-Caminin iç mekânına girişte sağda ve solda 2'şer adet olmak üzere toplam 4 adet devşirme olduğu saptanan korint düzeninde sütunlar tespit edilmiştir. (Türkiye'de Vakıf Abideler ve Eski Eserler III, 1983) (Plan 4.3 B detayı, Şekil 4.8; Plan 4.3 C detayı, Şekil 4.9)

Sütun gövdelerini incelediğimizde gövde parlak mermer malzemeli, monolit gövdeli ve gövdelerinde entasis olduğu görülmektedir. Sütun kaideleri küçük asya ion tipi kaidelidir, sütun başlıkları ise korinth düzenindedir. Bu özelliklerinden dolayı sütunları Geç Roma veya Bizans dönemine tarihlendirebiliriz.

- Korinth düzeninde sütun başlığı yakın plan çekim. (Şekil 4.10)

### FOTOĞRAFLAR:



Şekil 4.5 Cami genel görünüm



Şekil 4.6 Taban döşemesi taş parçası



Şekil 4.7 Taban döşemesi taş parçası



Şekil 4.8 İç mekân sütunları



Şekil 4.9 İç mekân sütunları

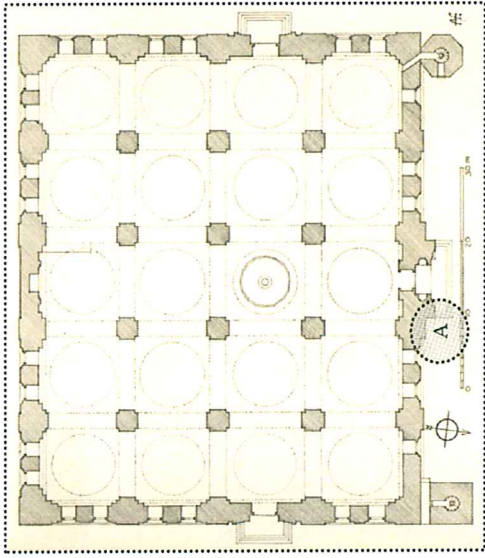

Şekil 4.10 İç mekân sütun başlığı detayı

**ESER ADI: BURSA ULU CAMİ****İL: BURSA****İLÇE: MERKEZ****KATOLOG NO: 3****PLANLAR:**

Plan 4.4 Ulu Cami Plan (Aslanapa, 1987)

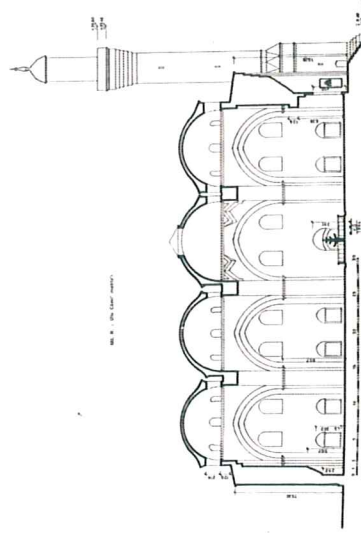
**ÖN GÖRÜNÜŞ VE DETAYLAR:**

Kesit 4.5 Ulu Cami Kesit (Aslanapa, 1987)

**AÇIKLAMALAR:**

Yapım Yılı: 1395 - 1399

Yaptıran: Yıldırım Bayezid

Mimar: Bilinmiyor

**Mimari Özellikleri:** Osmanlı Mimarlığı içinde özel bir grup oluşturan çok kubbeli camilerin en antısal örneğidir. 69x55 metre boyutlu bir yapıdır. Kesme küfeki taş ile kaplıdır ve son cemaat yeri yoktur. (Goodwin,1992). Duvarlar kubbe sralarına uygun olarak sivri kemerli nişlerle düzenlenmiş ve her niş içine ikişer pencere açılmıştır. Kubbeler yanlardan ortaya doğru 45 cm ve 65 cm genişleyerek yükselirler. Orta eksenin ikinci kubbesinin üstü cemekean olarak açık bırakılmış ve altına büyük bir şadırvan yerleştirilmiştir. (Aslanapa, 1986).

Bursa Ulu Cami, çeşitli dönemlerde, savaşıardan ve doğal afetlerden zarar görmüş ve birçok kez onarılmıştır. 1855 depreminde 18 kubbesi birden çökmüş, 1890 yılında da yangın geçirmiştir. Caminin son onarımlarından biri 1961-1965 yıllarında Y.Mimar Hüseyin Tayla, Y.Mimar Süreyya Yücel ve Cahide Tamer tarafından yapılmıştır.

**DEVŞİRME MALZEMELER**

-Bursa Ulu Cami geçirdiği doğal afetler ve yangınlar sonucunda çeşitli dönemlerde onarımlar görmüştür, 1961-1965 yılları arasındaki restorasyonu sonucunda yapılan araştırmada camide devşirme olarak kullanılan herhangi bir malzemeye rastlanmamıştır.

Ancak Cami'nin giriş duvarında kullanılan bezemeli bir taş parçası dikkat çekmektedir. Duvar örgüsünde sadece bu kısımda kullanılan bezemeli taş parçasının Selyuklu veya Osmanlı dönemine ait olabilecek bir parça olduğu, devşirme malzeme olarak kullanıldığı yada yarım kalan bir süsleme şeridi olduğu da düşünülebilir. (Plan 4.4 A detayı, Şekil 4.12)

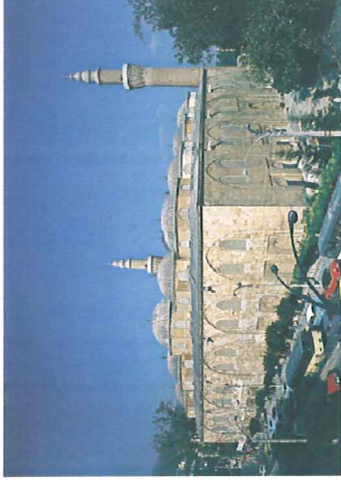
**FOTOĞRAFLAR:**

Şekil 4.11 Cami genel görünüm

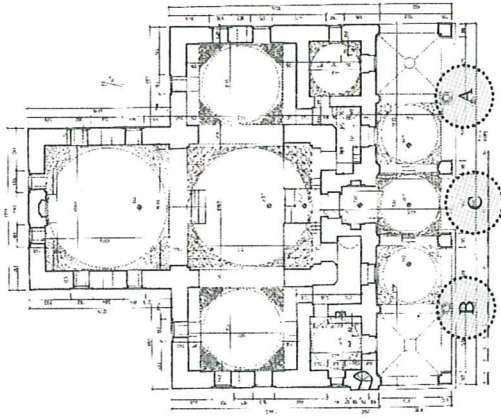

Şekil 4.12 Duvar örgü taşı

**ESER ADI: BURSA MURADİYE CAMİ****İL: BURSA****İLÇE: MERKEZ****KATOLOG NO: 4****PLANLAR:**

Plan 4.6 Muradiye Cami Plan (Aslanapa, 1987)

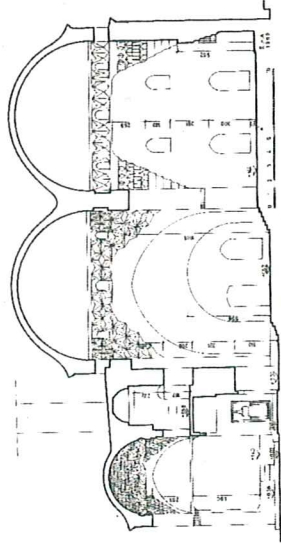
**ÖN GÖRÜNÜŞ VE DETAYLAR:**

Kesit 4.7 Muradiye Cami Kesit (Aslanapa, 1987)

**AÇIKLAMALAR:**

Yapım Yılı: 1425-1426

Yaptıran: Sultan II. Murat

Mimarı: Bilinmiyor

**Mimari Özellikleri:** : Muradiye Cami ardarda iki büyük kubbeli, geniş eyvanlı, ters T planlı, zaviyeli camidir. Son cemaat yeri, dört yğma mermer ayak ve iki granit orta sütun ile birbirine sivri kemerlerle bağlanmıştır.

**DEVŞİRME MALZEMELER**

- Caminin son cemaat yerinde devşirme olduğu saptanan dor düzeninde 2 adet sütun. (Plan 4.6 A ve B Detayı, Şekil 4.13 ve 4.14)

Son cemaat yerinde yer alan sütunlar mermerden yapılmış, monolit gövdeli, gövdesinde entehasis mevcut olan ve dor düzeninde sütun başlıklarına sahip sütunlardır. Sütun kaideleri orijinal değildir, farklı bir mermer kaide üzerine oturtulmuşlardır. Gösterdiği özellikler itibari ile sütunları Geç Roma veya Bizans dönemine tarihlendirebiliriz.

- Son cemaat yeri giriş basamağı taban döşemesinde kullanılan, devşirme olduğu saptanan mermer taş bloklar. (Plan 4.6 C Detayı, Şekil 4.15)

Mermer malzemeli ve üzerinde zıvana izleri bulunan bu 2 taş blok üzerinde Yunanca veya Latince yazılar ve yıldız şeklinde bir bezeme motifi bulunmaktadır ve bu taşlar, taban döşemesi üzerinde camiye giriş sağlayan basamak işlevinde kullanılmışlardır. Üzerinde Yunanca veya Latince harfler ve bezeme motifi bulunan taş blokların Yunan, Roma veya Bizans dönemine ait olan bir yapıdan devşirildiği düşünülmektedir.

**FOTOĞRAFLAR:**

Şekil 4.13 Dış cephe sütunu



Şekil 4.14 Dış cephe sütunu

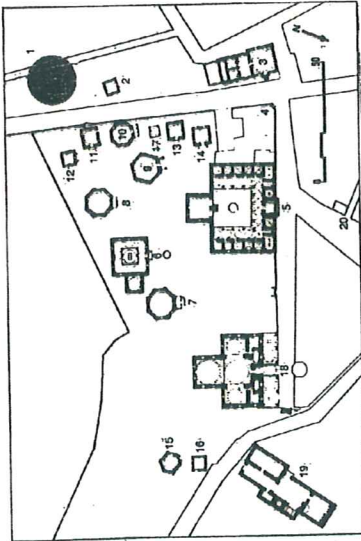

Şekil 4.15 Taban döşemesindeki mermer taş bloklar

**ESER ADI: BURSA MURADİYE CAMI****PLANLAR:**

Plan 4.8 Muradiye Cami Yapı Kompleksi Genel Vaziyet Planı  
(Züher, 1988, sf. 3)

**İL: BURSA****İLÇE: MERKEZ****KATOLOG NO: 4 - 1****AÇIKLAMALAR:**

**CAMI HAZİRESİNDE ATIL OLARAK DURAN YUNAN, ROMA VE BİZANS DÖNEMİNE AİT OLDUĞU DÜŞÜNÜLEN PARÇALAR**

Bursa Muradiye Cami Haziresi'nde Yunan, Roma ve Bizans dönemine tarihlenebilecek, kullanılmamış ve bahçede atıl olarak duran çok sayıda parça tespit edilmiştir. Parçaların çokluğu ve çeşitli olması nedeniyle bu parçalar da katalog kapsamına alınmıştır.

- Cami Haziresi'nde bulunan lahit kapağı-teknesi ve lahitin önünde yer alan kompozit düzende ki sütun başlığı. (Şekil 4.16)

- Cami Haziresi'nde bulunan taban mozaığı. Yapım tekniği, işleme ve renk özellikleriyle Geç Roma/Bizans dönemi mozaiklerine benzemektedir. (Şekil 4.17)

- Cami Haziresi'nde bulunan çeşitli boyutlarda sütun gövdeleri. (Şekil 4.18)

- Cami Haziresi'nde bulunan mimari bir parça. Bu parça genelde antik çağda mimari yapılarda kullanılan saçaklıklara benzemektedir. Dikkatli bakıldığında üzerinde gülçe motifli veya gül biçimli rozet şeklinde bir kabartma görülmektedir. (Şekil 4.19). Yeşil Cami'de taban değişmesinde kullanılan gülçe motifli bezemeli parçayla benzerlik göstermektedir. (Karşılaştırma için, Katalog No: 2, Şekil 4.6 ve 4.7)

- Cami Haziresi'nde bulunan üzerinde spiral veya çarkı felek şeklinde bezeme ve aslan kabartması olan sütun başlığı (Şekil 4.20). Aslan kabartmasından dolayı sütun başlığı, Geç Roma veya Bizans dönemine tarihlendirilebilir.

- Cami Haziresi'nde bulunan korinth düzeninde sütun başlığı. (Şekil 4.21). Beyaz mermer malzemeli, detaylar ve kıvrımlar iyi verilmiş ancak oldukça hasar görmüş. Tahminen Antik çağ veya Bizans dönemine tarihlendirilebilir.

- Cami bahçe duvarına yaslanmış şekilde duran lahit (Şekil 4.22). Üzerinde girland şeklinde bezemeler var, Roma veya Bizans dönemine tarihlendirilebilir.

- Cami Haziresi'nde bulunan üzerinde latince yazı olan ve elinde zafer çelengi taşıyan kanatlı melek figürlü taş parçası (Şekil 4.23). Geç Roma veya Bizans dönemine ait bir yazıtın parçası olabilir.

- Cami Haziresi'nde bulunan üzerinde zıvana deliği mevcut, bordo renkli mermer sütun kaidesi (Şekil 4.24).

**Değerlendirme:**

Muradiye camii Haziresi'nde atıl olarak duran bu parçaların tam olarak nerelerden geldiği ve neden kullanılmadığı tespit edilememiştir. İşlev özellikleri bakımından devşirme malzeme olarak kullanıma uygun olmadığı için atıl bırakılmış veya sonraki dönemlerde çeşitli yerlerden toplanarak camii bahçesine bırakılmış olabileceği düşünülebilir.

**FOTOĞRAFLAR:**

Şekil 4.16 lahit ve sütun başlığı



Şekil 4.17 taban mozaığı



Şekil 4.18 Sütun gövdeleri



Şekil 4.19 Mimari parça



Şekil 4.20 sütun başlığı



Şekil 4.21 sütun başlığı



Şekil 4.22 lahit



Şekil 4.23 Latince yazılı ve figürlü taş parçası

Şekil 4.24 Mermer sütun kaidesi

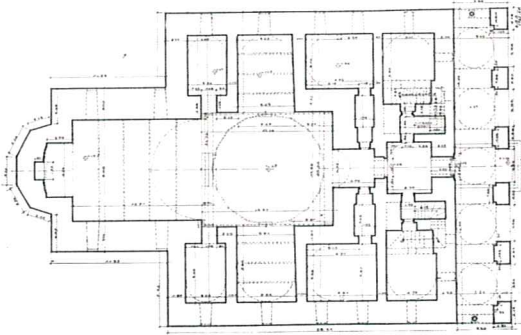
**ESER ADI: BURSA HÜDAVENDİGAR CAMİ****İL: BURSA****İLÇE: MERKEZ****KATOLOG NO: 5****PLANLAR:**

Plan 4.9 Hüdavendigar Cami - Alt Kat Plan (Ayverdi, 1989)

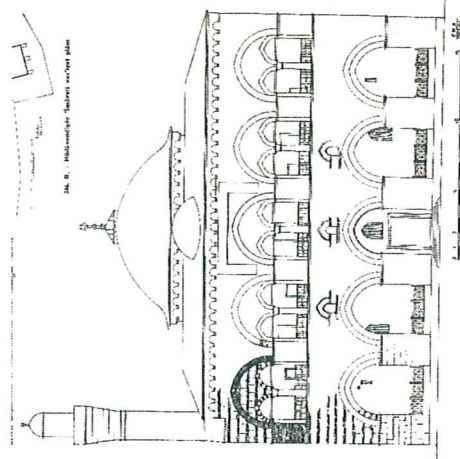
**ÖN GÖRÜNÜŞ VE DETAYLAR:**

Görünüş 4.10 Hüdavendigar Cami Dış Cephe (Ayverdi, 1989)

**AÇIKLAMALAR:**

Yapım Yılı: 1365 - 1366

Yaptıran: Sultan I. Murat

Mimarı: Bilinmiyor

**Mimari Özellikleri :** Yapının alt katı cami, üst katı medrese olarak düzenlenmiştir. Alt kat, son cemaat yeri giriş kapısının açıldığı bir dış sofa ve tek kubbeli merkezi alana dört yönden bağlanan üzeri tonoz örtülü dört evyandan meydana gelen asıl ibadet alanı ile üzeri beşik tonoz örtülü 4 oda ve 2 evyandan oluşmaktadır. Üst kata doğu ve batı yönünde çift taraflı merdivenlerle çıkılmaktadır. Üst katta, bir koridor ile bu koridora açılan sağlı sollu oniki oda bulunmaktadır. Caminin doğu köşesinde yapının tek minaresi yükselmektedir. Caminin yapımında taş, tuğla ve devşirme malzeme kullanılmıştır. Yapıdaki kolonlar, kolon başlıkları ve akanthus yapraklı mermer kornişler ve kapı söveleri Bizans yapılarından devşirmiştir. (Ayverdi, 1989)

**DEVŞİRME MALZEMELER**

Hüdavendigar Camisinin sütunları, sütun başlıkları, akanthus yapraklı mermer kornişleri ve kapı sövelerinin Bizans yapılarından devşirildiği saptanmıştır. (Ayverdi, 1989)

Camide, Vakıflar Müdürlüğü tarafından, Ocak 2007 – Mayıs 2007 tarihleri arasında onarım çalışmaları yapılmaktadır.

**FOTOĞRAFLAR:**

Şekil 4.25 Cami genel görünüm



Şekil 4.26 Cami ön cephe görünüm

**ESER ADI: BURSA HÜDAVENDİĞAR CAMİ**

**İL: BURSA**

**İLÇE: MERKEZ**

**KATOLOG NO: 5 - 1**

**PLANLAR:**

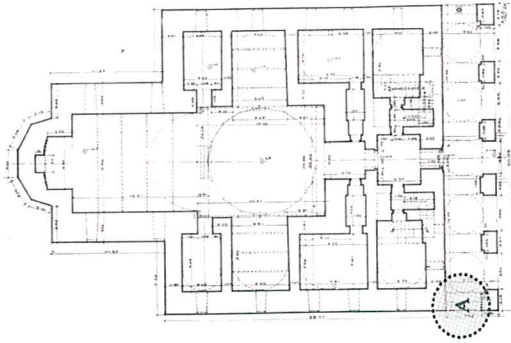

Plan 4.9 Hüdavendigâr Camii - Alt Kat Plan  
(Ayverdi, 1989)

**ÖN GÖRÜNÜŞ VE DETAYLAR:**

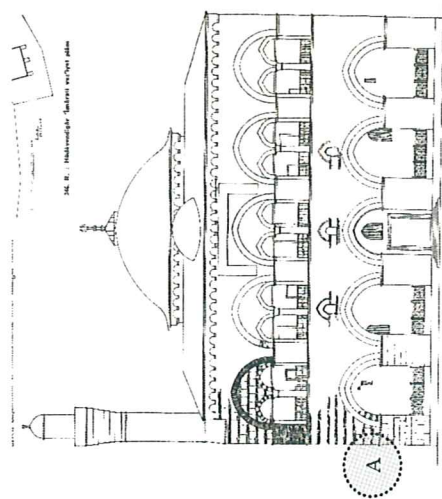

Görünüş 4.10 Hüdavendigâr Camii Dış Cephe (Ayverdi, 1989)

**AÇIKLAMALAR:**

**DEVŞİRME MALZEMELER**

- Camii alt kat girişinde sağ ve sol kısımda 1'er adet olmak üzere devşirme olduğu saptanan toplam 2 adet sütun tespit edilmiştir. Caminin girişinde sol kısımda yer alan sütun ve yakın plan fotoğrafı için (Plan 4.9 ve 4.10 A detayı, Şekil 4.27 ve 4.28).

Sol kısımda yer alan sütun, mermer malzemelidir, gövdesi monobloktur ve gövdesinde entasis mevcuttur. Sütun kaidesi yoktur, sütun başlığı Korinth düzenindedir ve Bizans döneminde görülen sütun başlığı özelliği taşımaktadır.

Gösterdiği özellikler itibari ile sütunu ve sütun başlığını Bizans dönemine tarihlendirebiliriz.

**FOTOĞRAFLAR:**



Şekil 4.27 Alt kat sol yan cephe sütunu



Şekil 4.28 Alt kat sol yan cephe sütun başlık detayı

**ESER ADI: BURSA HÜDAVENDİĞAR CAMİ**

**İL: BURSA**

**İLÇE: MERKEZ**

**KATOLOG NO: 5 - 2**

**PLANLAR:**

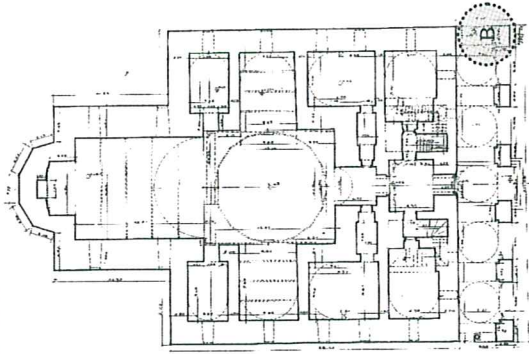

Plan 4.9 Hüdavendigar Cami Alt Kat Plan (Ayverdi, 1989)

**ÖN GÖRÜNÜŞ VE DETAYLAR:**

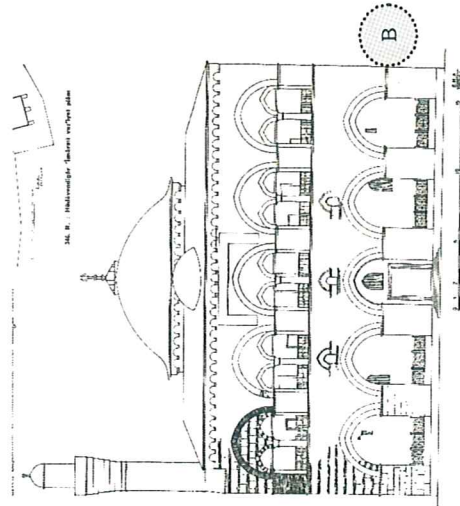

Görünüş 4.10 Hüdavendigar Cami Dış Cephe (Ayverdi, 1989)

**AÇIKLAMALAR:**

**DEVŞİRME MALZEMELER**

- Caminin girişinde sağ kısımda yer alan sütun ve yakın plan fotoğrafı için (Plan 4.9 ve 4.10 B detayı, Şekil 4.29 ve 4.30).

Sağ kısımda yer alan sütun, sol tarafta yer alan sütun ile aynı özelliklere sahiptir. Mermer malzemedir, gövdesi monobloktur ve gövdesinde enthasis mevcuttur. Sütun kaidesi yoktur, sütun başlığı Korinth düzenindedir ve Bizans döneminde görülen sütun başlığı özelliği taşımaktadır.

Gösterdiği özellikler itibari ile sütunu ve sütun başlığını Bizans dönemine tarihlendirebiliriz.

**FOTOĞRAFLAR:**

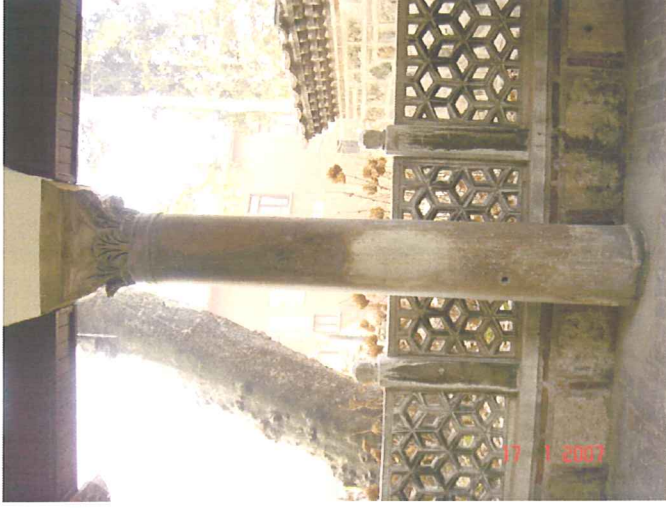

Şekil 4.29 Alt kat sağ yan cephe sütunu



Şekil 4.30 Alt kat sağ yan cephe sütun başlık detayı

**ESER ADI: BURSA HÜDAVENDİĞAR CAMİ**

**PLANLAR:**

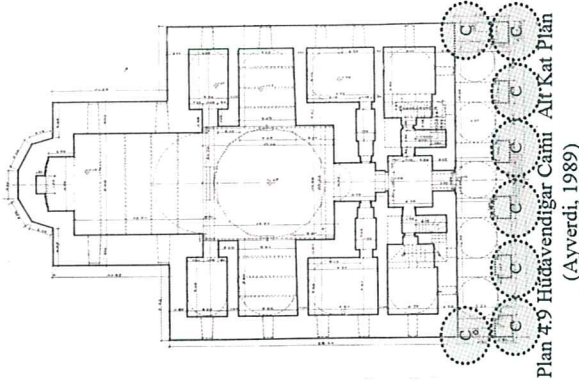

**ÖN GÖRÜNÜŞ VE DETAYLAR:**

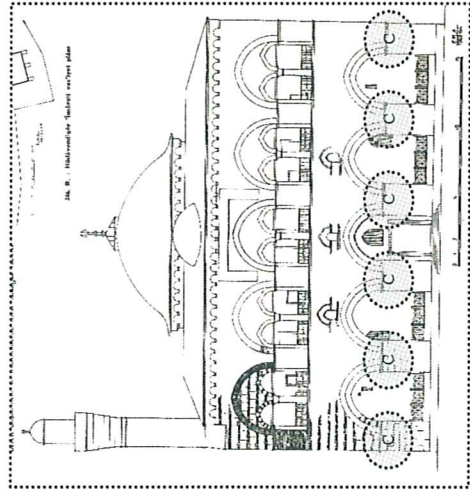

Görünüş 4.10 Hüdavendigâr Camii Dış Cephe (Ayverdi, 1989)

**İL: BURSA**

**İLÇE: MERKEZ**

**KATOLOG NO: 5 - 3**

**AÇIKLAMALAR:**

**DEVŞİRME MALZEMELER**

-Cami girişindeki avlu revakları arasında duvarlarda kullanılan devşirme olduğu saptanan akanthus yapraklı mermer kornişler. (Plan 4.9 ve 4.10 C detayı, Şekil 4.31, 4.32 ve 4.33).

Akanthus yapraklı mermer kornişler, son cemaat yerindeki kalın ayaklar üzerinde duvarı silme şeklinde çevrelemektedir. Mermer kornişler, bezeme üstübu açısından Geç Roma veya Bizans dönemine tarihlendirilebilir. Antikçağ'da ve Bizans dönemindeki mimari yapılarda yapıları taşıyan konsol adı verilen yatay bir yapı ögesi kullanılırdı. Konsollar üzerinde de çeşitli bitkisel bezemelerden oluşan yapının üst kenarını sınırlayan katlara ayrılan profilli kornişler bulunmaktaydı.

Burada da akanthus yapraklı mermer kornişlerin aynı işlev ile; yapının sınırlayıcı ögesi olarak duvar örgülerinin bitiş noktalarında kullanıldığını görmekteyiz.

**FOTOĞRAFLAR:**



Şekil 4.31 Alt kat mermer korniş



Şekil 4.32 Alt kat mermer korniş detayı

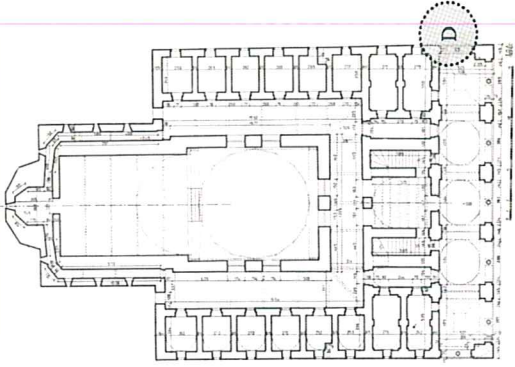

Şekil 4.33 Alt kat mermer korniş genel görünüm

**ESER ADI: BURSA HÜDAVENDİGAR CAMİ****İL: BURSA****İLÇE: MERKEZ****KATOLOG NO: 5 - 4****PLANLAR:**

Plan 4.11 Hüdavendigar Cami Üst kat plan (Ayverdi, 1989)

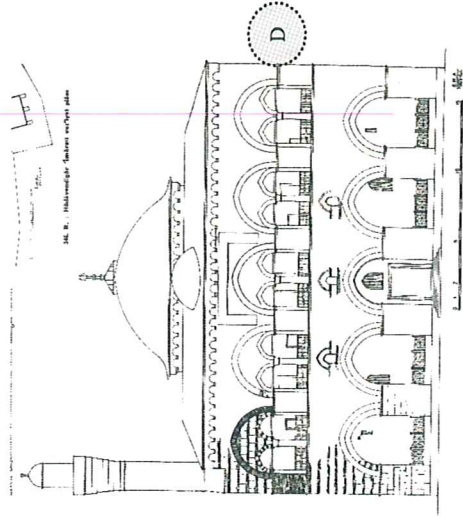
**ÖN GÖRÜNÜŞ VE DETAYLAR:**

Görünüş 4.10 Hüdavendigar Cami Dış Cephe (Ayverdi, 1989)

**AÇIKLAMALAR:****DEVŞİRME MALZEMELER**

Caminin üst kat avlusunda revakları taşıyan ve devşirme olduğu saptanan toplam 7 adet sütun tespit edilmiştir. Sütunların 5'i ön cephe dedir diğer iki adedi ise sağ ve sol kısımdadır. Sütun başlıkları incelendiğinde, 2 tanesinin Dor, 5 tanesinin de Bizans döneminde görülen sütun başlığı tişlubunda olduğu görülmektedir. Üst kat sütunları genel görüntü için (Şekil 4.34).

- Devşirme olduğu saptanan üst kat sütunlarından revaklı kısmın sağında yan cephede yer alan Bizans başlıklı sütun (Plan 4.10 ve 4.11 D detayı, Şekil 4.35).

Beyaz mermer malzemeli sütunun gövdesi monobloktur, sütun kaidesi ise Bizans dönemine ait olduğu tahmin edilen geçmeli örgü motifli ters çevrilmiş bir sütun başlığından oluşmaktadır. Sütunun esas başlığı ise yine Bizans dönemine ait olduğu düşünülen 4 taraflı, 4 tarafında da çerçevesi bölümlü içinde biriksel süslemeler bulunan bir başlıktır.

**FOTOĞRAFLAR:**

Şekil 4.34 Üst kat ön cephe görünümü

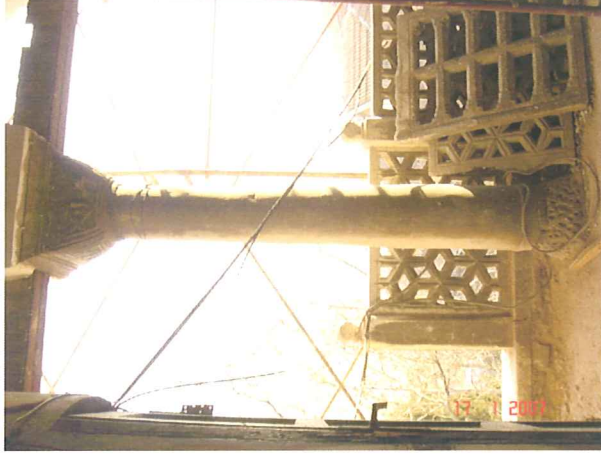

Şekil 4.35 Üst kat sağ yan cephe sütunu

**ESER ADI: BURSA HÜDAVENDİGAR CAMİ**

**İL: BURSA**

**İLÇE: MERKEZ**

**KATOLOG NO: 5 - 5**

**PLANLAR:**

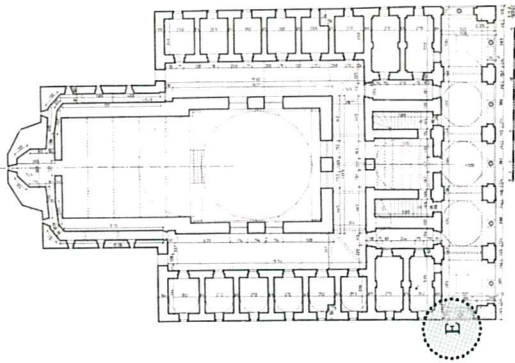

Plan 4.11 Hüdavendigar Cami Üst kat plan (Ayverdi, 1989)

**ÖN GÖRÜNÜŞ VE DETAYLAR:**

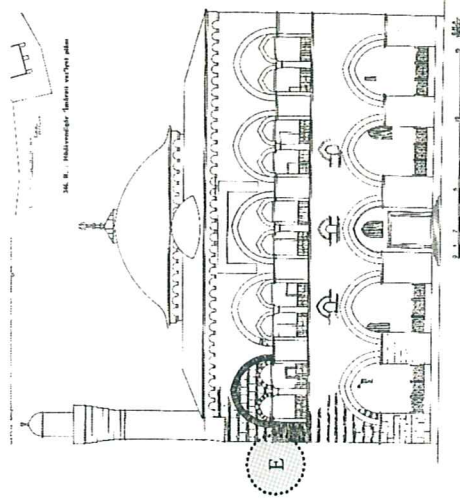

Görüntü 4.10 Hüdavendigar Cami Dış Cephe (Ayverdi, 1989)

**AÇIKLAMALAR:**

**DEVŞİRME MALZEMELER**

-Devşirme olduğu saptanan üst kat sütunlarından revaklı kısmın solunda yan cephede yer alan sütun (Plan 4.10 ve 4.11 E detayı, Şekil 4.36).

Mermer malzemeli sütunun gövdesi monobloktur, sütun kaidesi yoktur, sütun başlığı ise Antikçağ'da görülen başlıklardan çok farklıdır.

Sütunun başlığı, sağdaki sütun başlığı gibi 4 bölümlüdür ve her bölümde çerçeve içinde 4 yüzünde stilize edilmiş hayat ağacı motifine benzeyen bir bezeme bulunmaktadır. Gösterdiği özelliklerden dolayı sütun ve sütun başlığının Bizans dönemine ait olması muhtemeldir.

Sütun başlığı detayı için Bkz. (Şekil 4.37).

**FOTOĞRAFLAR:**



Şekil 4.36 Üst kat sol yan cephe sütunu



Şekil 4.37 Üst kat sol yan cephe sütun başlık detayı

## ESER ADI: BURSA HÜDAVENDİGAR CAMİ

### PLANLAR:

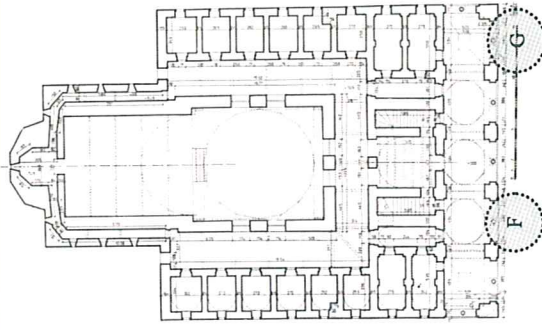

Plan 4.11 Hüdevendigar Cami Üst kat plan (Ayverdi, 1989)

### ÖN GÖRÜNÜŞ VE DETAYLAR:

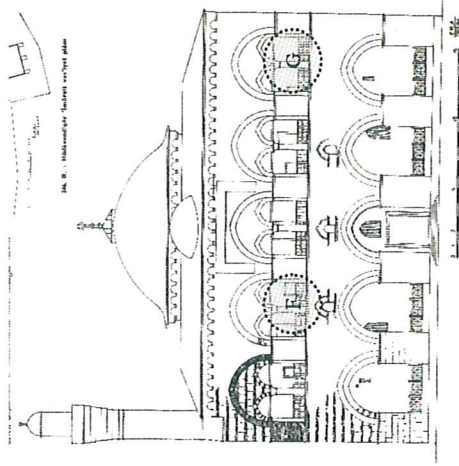

Görünüş 4.10 Hüdevendigar Cami Dış Cephe (Ayverdi, 1989)

## İL: BURSA

## İLÇE: MERKEZ

## KATOLOG NO: 5 -6

### AÇIKLAMALAR:

#### DEVŞİRME MALZEMELER

Devşirme olduğu saptanan üst kat sütunlarından revaklı kısmın ön cephesinde yer alan toplam 5 adet sütunun 2'si Dor düzeninde, 3'ü ise Bizans döneminde görülen düzende sütun başlıklarına sahiptir.

-Revaklı kısmın ön cephesinde, en soldan 2. sırada bulunan Dor düzenindeki sütun (Plan 4.10 ve 4.11 F detayı, Şekil 4.38).

Mermer malzemeli sütunun gövdesi monobloktur, Toskania tipi sütun kaidesi vardır, sütun başlığı ise Antikçağ'da görülen dor düzenli sütun başlıklarına benzemektedir. Bu özelliklerinden dolayı sütunu Antikçağ veya Bizans dönemine tarihlendirebiliriz.

- Revaklı kısmın ön cephesinde en sağda bulunan Dor düzenli sütun (Plan 4.10 ve 4.11 G detayı, Şekil 4.39).

Mermer malzemeli sütunun gövdesi monobloktur, sütun gövdesinde entasis mevcuttur, sütun kaidesi yoktur, sütun başlığı ise Antikçağ'da görülen dor düzenli sütun başlıklarına benzemektedir. Bu özelliklerinden dolayı sütunu Antikçağ veya Bizans dönemine tarihlendirebiliriz.

### FOTOĞRAFLAR:



Şekil 4.38 Üst kat ön cephe soldan ikinci sütun



Şekil 4.39 Üst kat ön cephe sağdan birinci sütun

**ESER ADI: BURSA HÜDAVENDİGAR CAMİ**

**İL: BURSA**

**İLÇE: MERKEZ**

**KATOLOG NO: 5-7**

**PLANLAR:**

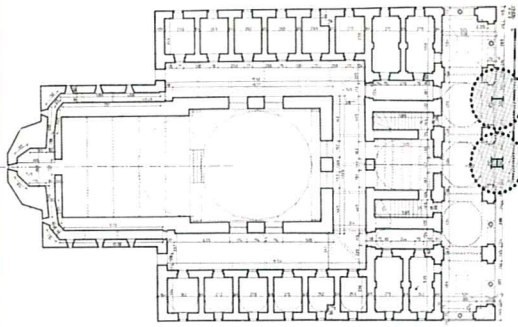

Plan 4.11 Hüdavendigar Cami Üst kat plan (Ayverdi, 1989)

**ÖN GÖRÜNÜŞ VE DETAYLAR:**

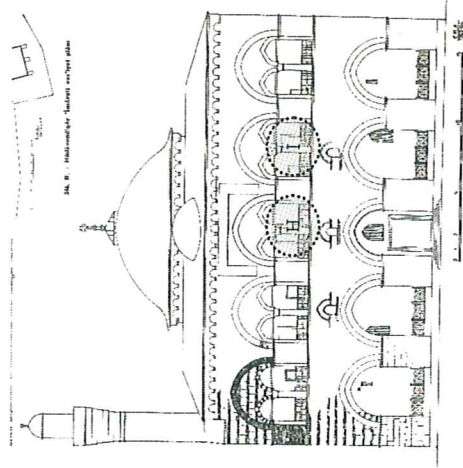

Görünüş 4.10 Hüdavendigar Cami Dış Cephe (Ayverdi, 1989)

**AÇIKLAMALAR:**

**DEVŞİRME MALZEMELER**

Üst kat sütunlarından revaklı kısmın ön cephesinde yer alan ve Bizans döneminde görülen düzende ki sütun başlıklarına sahip 2 adet sütunun devşirme olduğu saptanmıştır.

-Revaklı kısmın ön cephesinde ortada yer alan 2 adet sütun ve sütun başlığı için (Plan 4.10 ve 11 H ve I detayı, Şekil 4.40 ve 4.41).

Mermer malzemeli sütunların gövdesi monobloktur, sütun kaideleri yoktur ve sütun başlıkları Antik Çağ'da görülen sütun başlıklarından daha farklıdır. Sütun başlıklarındaki bezeme biçimlerine baktığımızda Bizans dönemine ait sütun başlıklarına benzemektedir. Bu özelliklerinden dolayı sütunları Bizans dönemine tarihlendirebiliriz.

Sütun başlığı detayı için Bkz (Şekil 4.42).



Şekil 4.42 Üst kat ön cephe soldan dördüncü sütun başlık detayı

**FOTOĞRAFLAR:**



Şekil 4.40 Üst kat ön cephe soldan üçüncü sütun



Şekil 4.41 Üst kat ön cephe soldan dördüncü sütun

**ESER ADI: BURSA HÜDAVENDİGAR CAMİ**

**İL: BURSA**

**İLÇE: MERKEZ**

**KATOLOG NO: 5 -8**

**PLANLAR:**

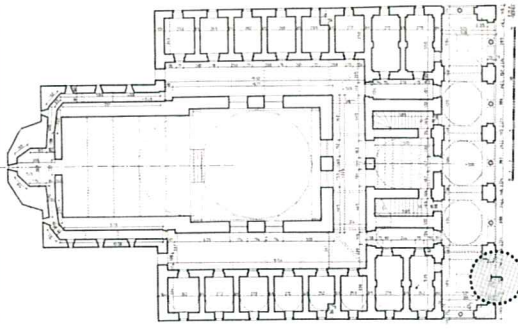

Plan 4.11 Hüdavendigar Cami Üst kat plan (Ayverdi, 1989)

**ÖN GÖRÜNÜŞ VE DETAYLAR:**

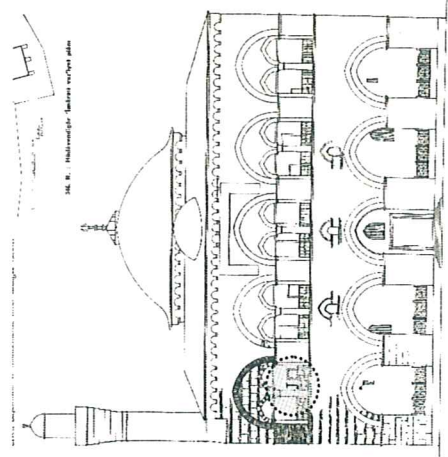

Görünüş 4.10 Hüdavendigar Cami Dış Cephe (Ayverdi, 1989)

**AÇIKLAMALAR:**

**DEVŞİRME MALZEMELER**

Üst kat sütunlarından revaklı kısmın ön cephesinde yer alan ve Bizans döneminde görülen düzendeği sütun başlığına sahip 1 adet sütunun devşirme olduğu saptanmıştır.

- Revaklı kısmın ön cephesinde en sol kısımda yer alan sütun (Plan 4.10 ve 4.11 J detayı, Şekil 4.43).

Mermer malzemeli sütun gövdesi monobloktur, sütun kaidesi yoktur ve sütun başlığı Dor - İon karışımı bir üsluptadır. Başlığın üst kısmı Dorik özellikler gösterirken, gövdeyle birleşen kısımda ince ion volütü görülmektedir. Bizans döneminde bu üslupta sütun başlıklarının kullandığı bilinmektedir. Bu özelliklerinden dolayı sütunu Bizans dönemine tarihlendirebiliriz.

**FOTOĞRAFLAR:**



Şekil 4.43 Üst kat ön cephe soldan birinci sütun

**ESER ADI: BURSA HÜDAVENDİĞAR CAMİ**

**PLANLAR:**

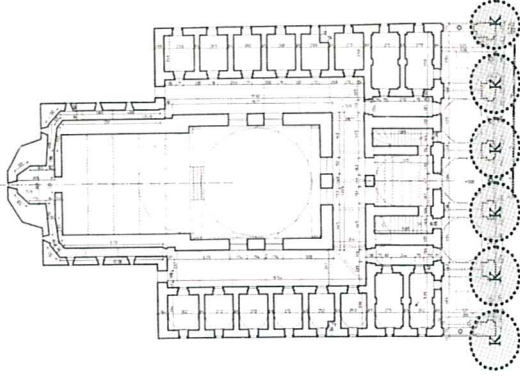

Plan 4.11 Hüdavendigâr Cami Üst kat plan (Ayverdi, 1989)

**ÖN GÖRÜNÜŞ VE DETAYLAR:**

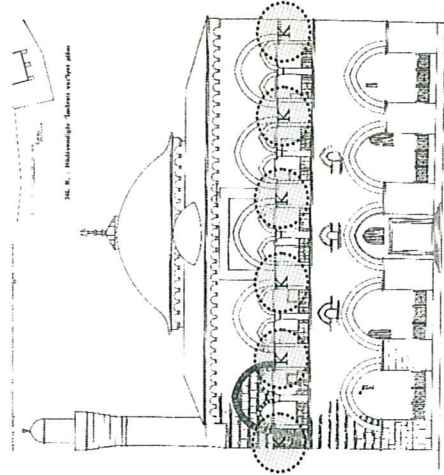

Görünüş 4.10 Hüdavendigâr Cami Dış Cephe (Ayverdi, 1989)

**İL: BURSA**

**İLÇE: MERKEZ**

**KATOLOG NO: 5 - 9**

**AÇIKLAMALAR:**

**DEVŞİRME MALZEMELER**

- Caminin 2. Katında avlu revakları arasında duvarlarda kullanılan devşirme olduğu saptanan akanthus yapraklı mermer kornişler (Plan 4.10 ve 4.11 K detayı, Şekil 4.44 ve 4.45).

Akanthus yapraklı mermer kornişler 2. kattaki revakları kısmın üzerinde duvarı silme şeklinde çevrelemektedir. Mermer kornişler, bezeme üslubu açısından Geç Roma veya Bizans dönemine tarihlendirilebilir. Antikçağ'da ve Bizans dönemindeki mimari yapılarda yapıları taşıyan konsol adı verilen yatay bir yapı ögesi kullanılırdı. Konsollar üzerinde de çeşitli bitkisel bezemelerden oluşan yapının üst kenarını sınırlayan katlara ayrılan profilili kornişler bulunmaktaydı.

Burada da akanthus yapraklı mermer kornişlerin aynı işlev ile, yapının sınırlayıcı ögesi olarak duvar örgülerinin bitiş noktalarında kullanıldığını görmekteyiz.

Akanthus yapraklı mermer kornişlerin detay görüntüsü için Bkz.(Şekil 4.46).

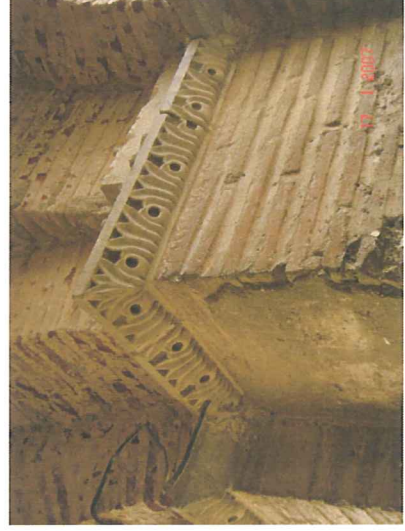

Şekil 4.46 Üst kat ön cephe mermer korniş detayı

**FOTOĞRAFLAR:**



Şekil 4.44 Üst kat ön cephe mermer korniş



Şekil 4.45 Üst kat ön cephe mermer korniş

**ESER ADI: BURSA HÜDAVENDİĞAR CAMİ**

**İL: BURSA**

**İLÇE: MERKEZ**

**KATOLOG NO: 5 - 10**

**PLANLAR:**

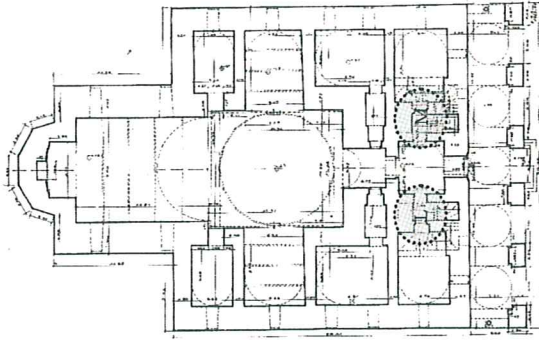

Plan 4.9 Hüdavendigâr Cami Alt Kat Plan (Ayverdi, 1989)

**ÖN GÖRÜNÜŞ VE DETAYLAR:**

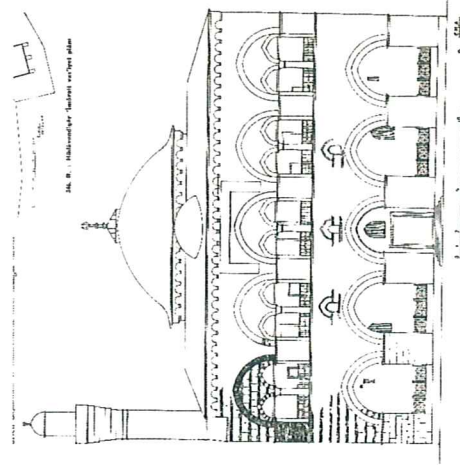

Görüntü 4.10 Hüdavendigâr Cami Dış Cephe (Ayverdi, 1989)

**AÇIKLAMALAR:**

**DEVŞİRME MALZEMELER**

Bu kısımda caminin alt katında devşirme olduğu tespit edilen mermer kapı lento ve söveleri incelenmiştir. Lento, kapı ve pencere gibi açıklıkların veya iki sütun arasının üstünde kalan kesimin yükünü yanlara aktaran yatay ahşap, kagir veya mermer kirişe verilen isimdir. Söve ise kapı ve pencere açıklıklarının çevresindeki düşey çerçevelere verilen isimdir.

- Alt katın iç mekânında sağ ve sol kısımda devşirme olduğu saptanan mermer kapı lento ve söveler (Plan 4.9 L ve M detayı, Şekil 4.47 ve 4.48).

Kapı lento ve söveleri mermerdir; soldaki kapı lento ve sövesi daha açık beyaz mermer malzemedir (Şekil 4.47). Sağdaki kapı lento ve sövesi ise daha kırmızı renkte mermer malzemedir (Şekil 4.48). Bu lento ve söveler gösterdiği özellikler itibarıyla Bizans dönemine tarihlendirilebilir.

**FOTOĞRAFLAR:**



Şekil 4.47. Alt kat iç mekân sol kapı lento ve sövesi



Şekil 4.48. Alt kat iç mekân sağ kapı lento ve sövesi

## ESER ADI: BURSA HÜDAVENDİGAR CAMİ

### PLANLAR:

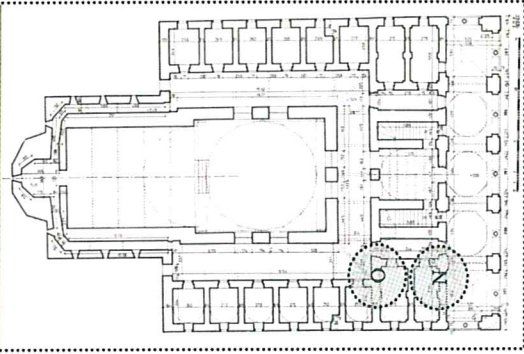

Plan 4.11 Hüdavendigar Cami Üst kat plan (Ayverdi, 1989)

### ÖN GÖRÜNÜŞ VE DETAYLAR:

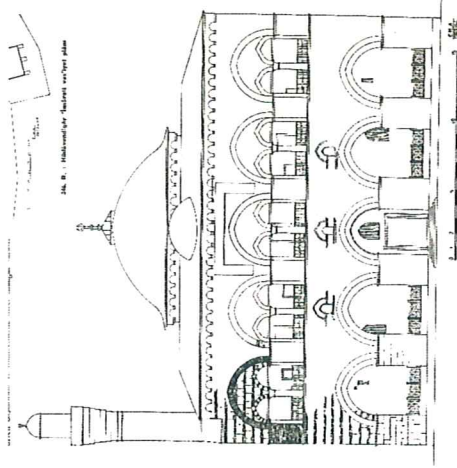

Görünüş 4.10 Hüdavendigar Cami Dış Cephe (Ayverdi, 1989)

## İL: BURSA

## İLÇE: MERKEZ

## KATOLOG NO: 5 - 11

### AÇIKLAMALAR:

#### DEVŞİRME MALZEMELER

Bu kısımda caminin üst katında devşirme olduğu tespit edilen mermer kapı lento ve söveleri incelenmiştir. Lento, kapı ve pencere gibi açıklıkların veya iki sütun arasında üstünde kalan kesimin yükünü yanlara aktaran yatay ahşap, kagir veya mermer kirişe verilen isimdir. Söve ise kapı ve pencere açıklıklarının çevresindeki düşey çerçevelere verilen isimdir.

- Üst katta medrese olarak kullanılan 2 odanın kapısında devşirme olan mermer kapı lento ve söveleri tespit edilmiştir. (Plan 4.11 N ve O detayı, Şekil 4.49 ve 4.50).

Kapı lento ve söveleri mermerdir; soldaki ilk kapı lento ve sövesi beyaz mermer malzemelidir (Şekil 4.49).

Soldaki ikinci kapının lento ve sövesi de beyaz mermer malzemelidir.

Burada ilginç olan bir detay vardır, kapının lentosunun üzerinde bir friz halinde lotus-palmet motifleri bulunan bitkisel bezeme görülmektedir.

Bezemenin tam orta kısmında gül biçimli rozet/çarkıfelek/nar çiçeği veya haşhaş çiçeği betimlemelerini andıran bir bezeme bulunmaktadır.

Lento bezemesi detay görüntü için Bkz. (Şekil 4.51).

### FOTOĞRAFLAR:



Şekil 4.49 Üst kat iç mekan soldan birinci kapı lento ve sövesi



Şekil 4.50 Üst kat iç mekan soldan ikinci kapı lento ve sövesi

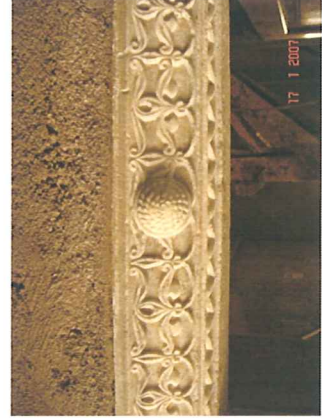

Şekil 4.51 Üst kat iç mekan soldan ikinci kapı lento detay görünüm

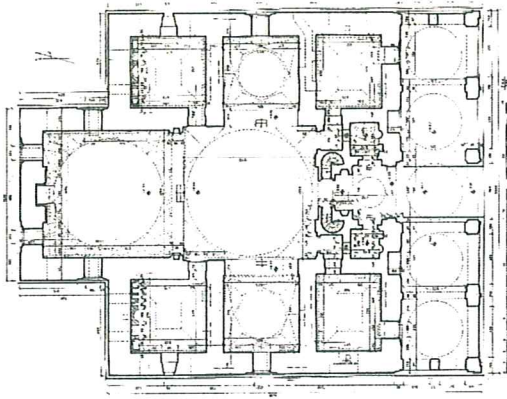
**ESER ADI: BURSA YILDIRIM CAMİ****İL: BURSA****İLÇE: MERKEZ****KATOLOG NO: 6****PLANLAR:**

Plan 4.12 Bursa Yıldırım Cami Plan (Aslanapa, 1987)

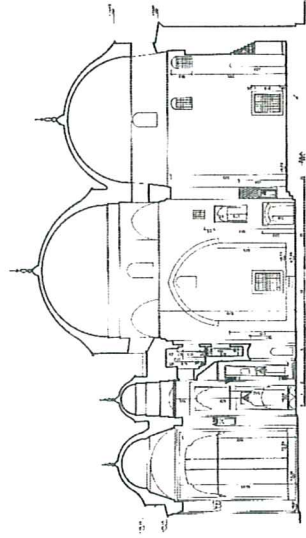
**ÖN GÖRÜNÜŞ VE DETAYLAR:**

Kesit 4.13 Yıldırım Cami Kesiti (Aslanapa, 1987)

**AÇIKLAMALAR:**

Yapım Yılı: 1403 - 1407

Yaptıran: Sultan I. Yıldırım Bayezid

Mimar: Hüseyin Bin Ali

**Mimari Özellikleri:** : Külliye; cami, medrese, darüşşifa, hamam ve türbeden oluşan bir yapı kompleksidir. Ters T planlı (tabhaneli) camii tipinin en anlamlı örneklerindedir. Arka arkaya yerleştirilmiş iki kubbe, yanlarda küçük kubbeli eyvanlar ve bunların iki tarafında tekne tonozla örtülü birer oda vardır. Hiç tuğla kullanılmadan kesme taşlarla kaplanmıştır. Duvar işçiliği, mukarnas ve öteki mimari detaylardaki özen, olgun bir teknik ve süsleme sanatı ile dikkat çekicidir. Cami, 1855 yılı depreminde büyük hasar görmüş ve yeniden onarılarak günümüze gelmiştir.

**DEVŞİRME MALZEMELER**

Yapılan kaynak araştırmaları ve gözlemler sonucunda Yıldırım Cami'sinde devşirme malzemeye rastlanmamıştır. Ancak cami bahçesinde üzerinde zıvana izleri bulunan musalla taşları tespit edilmiş ve bunların devşirme olabileceği düşünülmüştür. Cami bahçesine yer alan devşirme olduğu düşünülen musalla taşları için Bkz. (Şekil 4.54).

**FOTOĞRAFLAR:**

Şekil 4.52 Cami genel görünüm

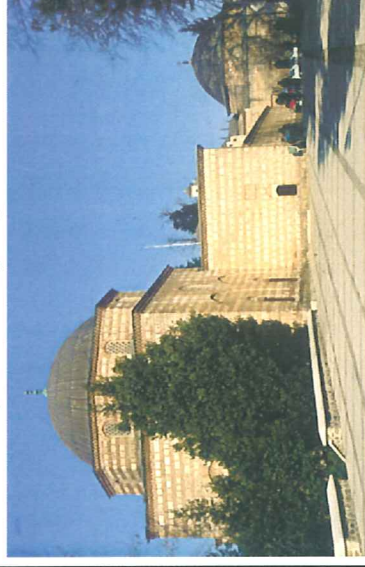

Şekil 4.53 Cami genel görünüm

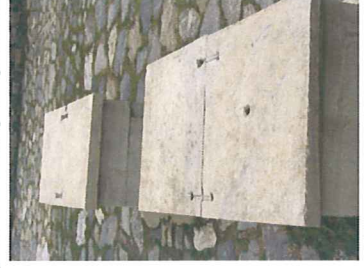

Şekil 4.54 Cami bahçesindeki musalla taşları

**ESER ADI: BURSA YILDIRIM TÜRRESİ**

**İL: BURSA**

**İLÇE: MERKEZ**

**KATOLG NO: 7**

**PLANLAR:**

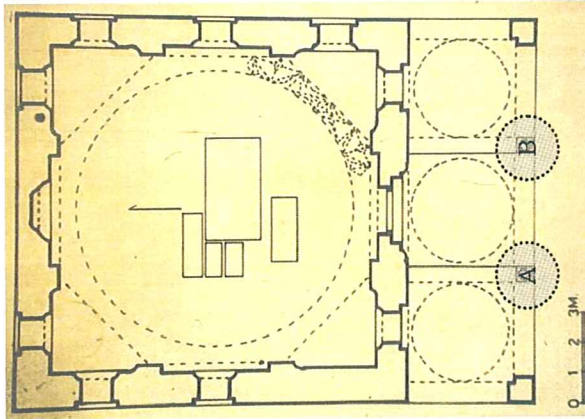

Plan 4.14 Yıldırım Türbe Plan (Aslanapa, 1987)

**AÇIKLAMALAR:**

Yapım Yılı: 1403-1406

Yaptıran: Süleyman Çelebi

Mimar: Bilinmiyor

**Mimari Özellikleri:** : Kare planlı ana mekân 10.50 metre çapında bir kubbe ile örtülmüştür. Girişte üç kubbeli bir revak yer alır. Türbenin giriş kısmında yer alan bordo renkli mermer sütunlar devşirmedir.

(Aslanapa, 1987).

**DEVŞİRME MALZEMELER**

Yıldırım Cami yapı kompleksi içinde yer alan türbede 2 adet sütun gövdesi ve 2 adet taban döşemesinin devşirme olduğu tespit edilmiştir.

(Aslanapa, 1987).

- Yıldırım Cami türbe girişinde revak kısmında devşirme olduğu tespit edilen 2 adet sütun gövdesi ( Plan 4.14 A ve B detayı, Şekil 4.55 ve 4.56).

Sütun gövdeleri bordo renkli mermer malzemelidir, gövdeler monolitik ve entasis mevcuttur. Sütun başlıkları ve sütun kaidesi Osmanlı dönemi özellikleri göstermektedir. Sütun gövdelerinin farklı renkte mermer olması ve Antikçağ/Bizans dönemine ait özellikler göstermesinden dolayı sütunların devşirme olduğu düşünülmektedir.

**FOTOĞRAFLAR:**



Şekil 4.55 Türbe ön görünüm



Şekil 4.56 Ön cephe sütunları

## PLANLAR:

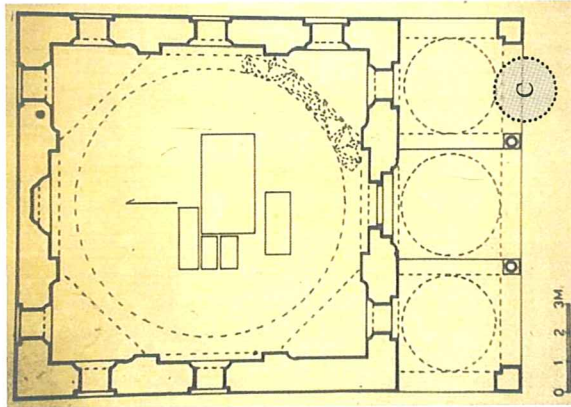

Plan 4.14 Yıldırım Türbe Plan (Aslanapa, 1987)

## AÇIKLAMALAR:

Yapım Yılı: 1403 - 1406

Yapıtan: Süleyman Çelebi

Mimarı:

**Mimari Özellikleri :** Kare planlı ana mekân 10.50 metre çapında bir kubbe ile örtülmüştür. Girişte üç kubbeli bir revak yer alır. Türbenin giriş kısmında yer alan bordo renkli mermer sütunlar devşirme devşirmedir. (Aslanapa, 1987).

## DEVŞİRME MALZEMELER

-Yıldırım Cami yapı kompleksi içinde yer alan türbenin revak kısmının taban döşemesinde, üzerinde zıvana izleri bulunan 2 adet taş bloğun devşirme olduğu düşünülmektedir. Devşirme taş bloklar için (Bkz. Plan 4.14 C detayı, Şekil 4.57 ve 4.58).

Mermer malzemeli 2 adet taş blok, revak kısmının taban döşemesinin kenar kısmında kullanılmıştır. Mermer taş blokların üzerinde zıvana izleri mevcuttur. Geç Bizans veya erken dönem Osmanlı yapısından alındığı düşünülen bu taş blokların taban döşemesinde devşirme malzeme olarak kullanıldığı düşünülmektedir.

## FOTOĞRAFLAR:



Şekil 4.57 Türbe revak kısmı taban döşemesi taş parçası

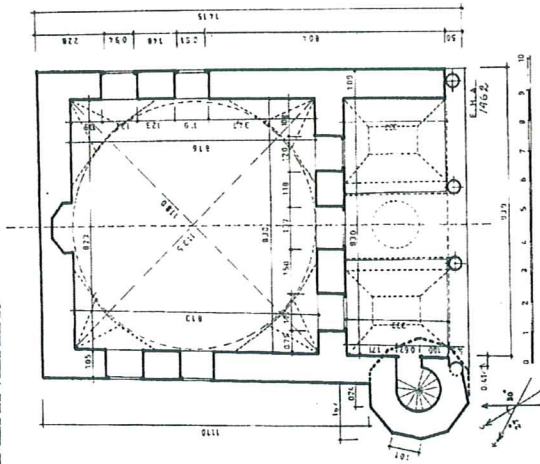
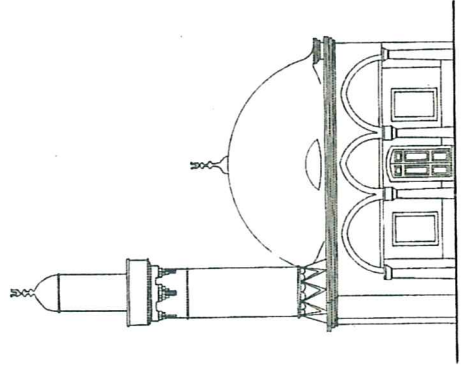

Şekil 4.58 Türbe revak kısmı taban döşemesi taş parça detayı

**ESER ADI: BURSA ALAADDİN CAMİ****İL: BURSA****İLÇE: MERKEZ****KATOLOG NO: 8****PLANLAR:****ÖN GÖRÜNÜŞ VE DETAYLAR:**

Görüntü 4.16 Alaaddin Cami Dış Cephe (Ayverdi, 1972)

**AÇIKLAMALAR:**

Yapım Yılı: 1326

Yaptıran: Alaaddin Bey

Mimar: Bilinmiyor

**Mimari Özellikleri :** 1326 yılında Osman Gazi'nin büyük oğlu Alaaddin Bey tarafından yaptırılmıştır. Bursa'da inşa edilen ilk Osmanlı Cami'sidir. Yapı kuzey yönündeki üç bölümlü son cemaat yeri ve tek kubbeli asıl ibadet mekânından oluşur. Kare planlı yapıyı içerden yelpaze biçiminde tromplara ve onaltıgen bir kasnak üzerine oturan kubbe örter. Son cemaat yeri, ortada küçük bir kubbe iki yanlarda da birer aynalı tonozla örtülmüştür. Tonozları iki ion üslubunda, iki de korinth üslubunda devşirme sütunlar ve tuğla örgülü sivri kemerler taşımaktadır. (Goodwin, 1992), Oktay Aslanapa, Osmanlı mimarlığında son cemaat yerinin ilk olarak Alaaddin Camisi'nde ortaya çıkmış olabileceği tezini savunmaktadır. (Aslanapa, 1986)

**DEVŞİRME MALZEMELER**

- Cami'de tonozları taşıyan ve ön cephede yer alan 4 adet sütunun devşirme olduğu tespit edilmiştir. Sütunlardan ikisinin sütun başlığı dor-ion karışımı düzeninde, diğer ikisinin sütun başlığı ise korinth düzenindedir. Bizans dönemi yapılarından alınmıştır. (Türkiye'de Vakıf Abideler ve Eski Eserler III, 1983).

- Cami duvar örgüsünde cepheye bakan kısımda 2 adet mermer taş bloğun devşirme malzeme olarak kullanıldığı tespit edilmiştir.

- Cami bahçesinin avlusundaki taban döşemesinde üzeri bezemeli taş parçasının devşirme malzeme olarak kullanıldığı tespit edilmiştir.

Cami genel görüntüsü için (Şekil 4.59 ve 4.60).

**FOTOĞRAFLAR:**

Şekil 4.59 Cami genel görünüm



Şekil 4.60 Cami genel görünüm

ESER ADI: BURSA ALAADDİN CAMİ

İL: BURSA

İLÇE: MERKEZ

KATOLOG NO: 8 - 1

PLANLAR:

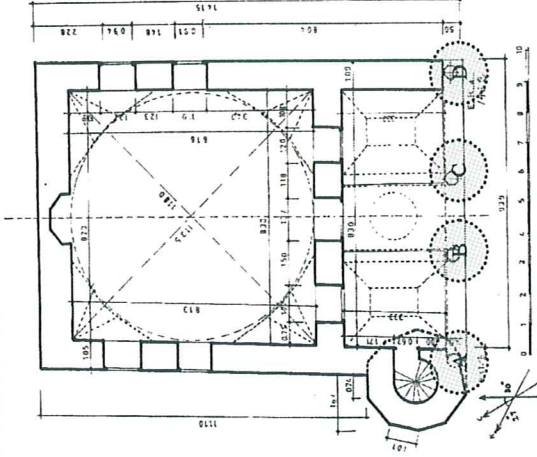

Plan 4.15 Alaaddin Cami Plan (Ayverdi, 1972)

ÖN GÖRÜNÜŞ VE DETAYLAR:

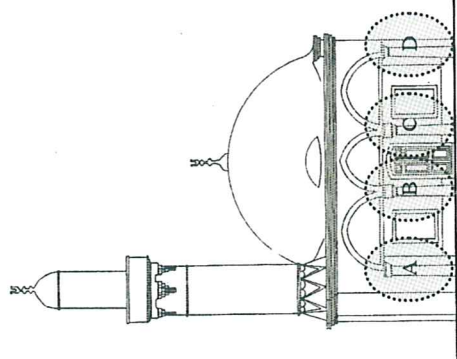

Görünüş 4.16 Alaaddin Cami Dış Cephe (Ayverdi, 1972)

AÇIKLAMALAR:

## DEVŞİRME MALZEMELER

- Cami'de tonozları taşıyan ve ön cephede yer alan 4 adet sütunun devşirme olduğu tespit edilmiştir. Sütunların ikisi dor-ion karışımı düzeninde, diğer ikisi de korint düzeninde sütun başlıklarına sahiptir. (Goodwin, 1992 ; Türkiye'de Vakıf Abideler ve Eski Eserler III, 1983), (Plan 4.15 ve 4.16 A, B, C ve D detayı, Şekil 4.61 ve 4.62).

FOTOĞRAFLAR:



Şekil 4.61 Ön cephe sütunları



Şekil 4.62 Ön cephe sütunları

**ESER ADI: BURSA ALAADDİN CAMİ**

**İL: BURSA**

**İLÇE: MERKEZ**

**KATOLOG NO: 8 - 2**

**PLANLAR:**

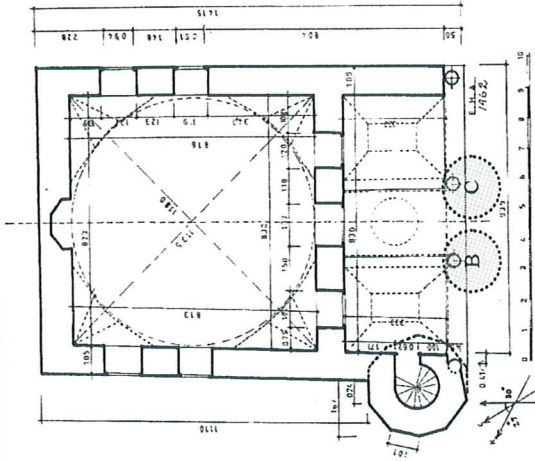

**ÖN GÖRÜNÜŞ VE DETAYLAR:**

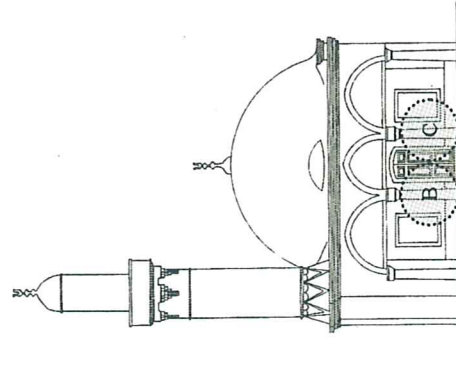

Görünüş 4.16 Alaaddin Cami Dış Cephe (Ayverdi, 1972)

**AÇIKLAMALAR:**

**DEVŞİRME MALZEMELER**

- Korint düzenindeki sütun başlıklarına sahip olan sütunlar, caminin ön cephesinde orta kısımda yer alan tonozu taşımaktadır. (Plan 4.15 ve 4.16 B ve C detayı, Şekil 4.63, 4.64, 4.65 ve 4.66).

Sütunlar mermer malzemelidir ve gövdeleri monobloktur. Sütun kaideleri yoktur, sütun başlıkları korinth düzenindedir ve Bizans döneminde görülen sütun başlıklarına benzemektedir. Sütunlar ve başlıkların bu özellikleri nedeniyle Bizans dönemine tarihlendirilebilir.

**FOTOĞRAFLAR:**



Şekil 4.63 Ön cephe orta kısımdaki sütunlar



Şekil 4.64 Ön cephe soldan ikinci sütun



Şekil 4.65 Ön cephe sağdan ikinci sütun



Şekil 4.66 Ön cephe soldan ikinci sütun başlık detayı



ESER ADI: BURSA ALAADDİN CAMİ

İL: BURSA

İLÇE: MERKEZ

KATOLOG NO: 8 - 4

PLANLAR:

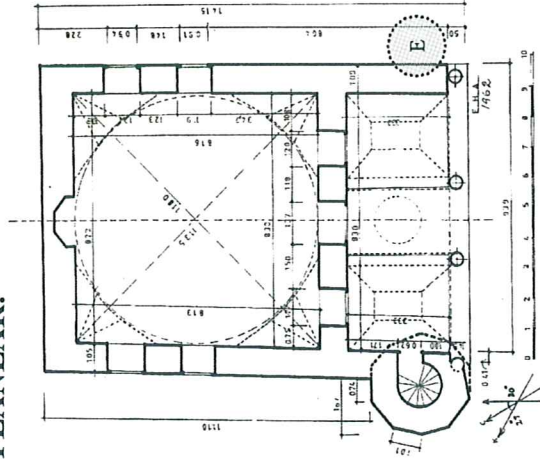

Plan 4.15 Alaaddin Cami Plan (Ayverdi, 1972)

ÖN GÖRÜNÜŞ VE DETAYLAR:

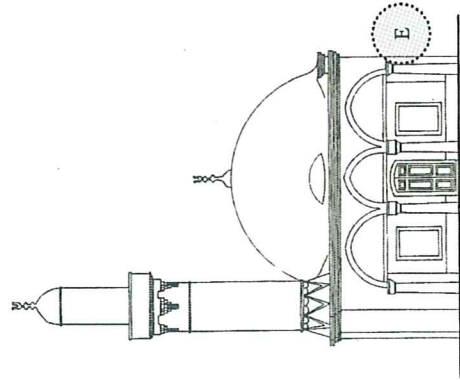

Görünüş 4.16 Alaaddin Cami Dış Cephe (Ayverdi, 1972)

AÇIKLAMALAR:

DEVŞİRME MALZEMELER

- Cami duvar örgüsünün ön cephesinde en sağda yer alan sütunun hemen arkasında kalan kısmın duvar döşemesinde devşirme olduğu düşünülen mermer taş bloklar tespit edilmiştir (Plan 4.15 ve 4.16 E detayı, Şekil 4.69 ve 4.70).

Duvar örgüsünde kullanılan mermer taş bloklardan üst kısımda bulunan parçanın üzeri düzdür, alt kısımdaki parçanın üzerinde ise iç içe geçmiş çerçeve tarzında bir bezeme mevcuttur. Bu bezeme şekli bize parçanın Bizans dönemine ait söve veya lento parçasından alınmış olabileceği görüşü uyandırmaktadır.

FOTOĞRAFLAR:



Şekil 4.69 Yan cephe taş duvar blokları



Şekil 4.70 Yan cephe taş duvar blok detayı

KATOLOG NO: 8 - 5

İLÇE: MERKEZ

İL: BURSA

ESER ADI: BURSA ALAADDİN CAMİ

## PLANLAR:

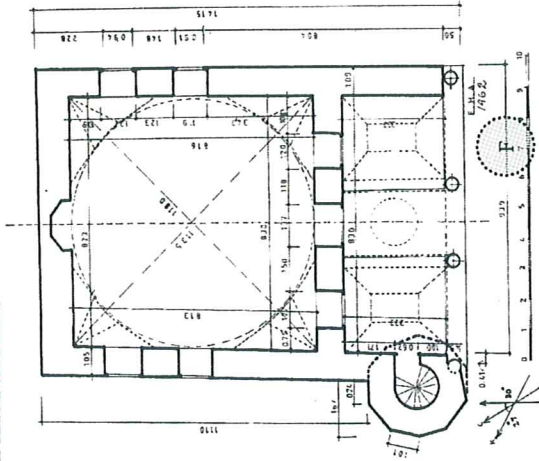

## ÖN GÖRÜNÜŞ VE DETAYLAR:

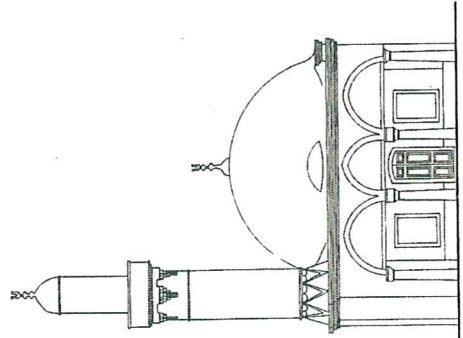

Görüntü 4.16 Alaaddin Cami Dış Cephe (Ayverdi, 1972)

## FOTOĞRAFLAR:



Şekil 4.71 Cami bahçesi avlu taban döşeme taşı



Şekil 4.72 Cami bahçesi avlu taban döşeme taşı detayı

## AÇIKLAMALAR:

## DEVŞİRME MALZEMELER

- Cami bahçesinin avlusunda taban döşemesinde devşirme olduğu düşünülen üzeri bezemeli taş parçası (Plan 4.15 F detayı, Şekil 4.71, 4.72).

Avlunun taban döşemesinde yer alan üzeri bezemeli taş parçası, taban döşemesinde kullanılan diğer taş parçalarından farklılık göstermektedir. Taşın üzerinde bir daire içinde 6 köşeli yıldız şeklinde bir kabartma bulunmaktadır. Taşın, Bizans veya Osmanlı dönemine ait bir yapıdan devşirilmiş olduğu düşünülmektedir.

## PLANLAR:

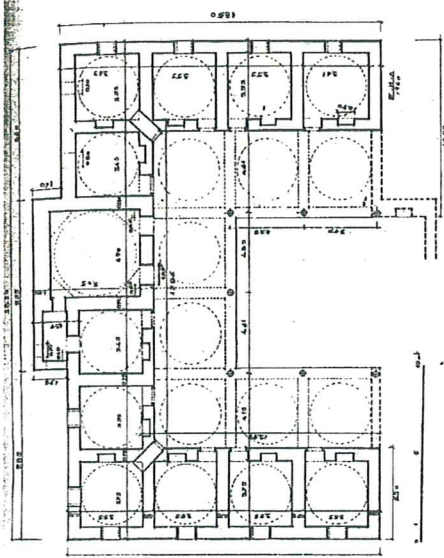

Plan 4.17 Süleyman Paşa Medresesi Plan (Ayverdi, 1972)

## ÖN GÖRÜNÜŞ VE DETAYLAR:

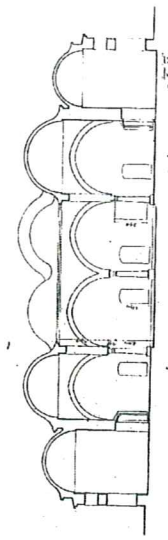

Kesit 4.18 Süleyman Paşa Medresesi Kesiti (Ayverdi, 1972)

## AÇIKLAMALAR:

Yapım Yılı: 14. yüzyıl

Yapıtan: Süleyman Paşa

Mimar: Bilinmiyor

**Mimari Özellikleri:** : Süleyman Paşa Medresesinin yapıyla ilgili olarak araştırmacılar çeşitli tarihler ileri sürmüşlerdir. Medresenin mimari yapısı ve Süleyman Paşa'nın yaşadığı dönem dikkate alınarak XIV. Yüzyılın ortalarında yapıldığı sanılmaktadır. Eser, özgün nitelikli ilk Osmanlı medreselerinden birisidir. Avlulu medreselerin ilk örneklerinden olan bu yapının giriş kısmı dışa çıkarak U şeklinde bir plan düzeni vardır, bir dersane ve 11 öğrenci odasından oluşmaktadır. Yapı içten sıvanmıştır, bazı yerler moloz taş, tuğla ve harçla örülmüş, bazı yerlerde de devşirme malzeme kullanılmıştır.

(Türkiye'de Vakıf Abideler ve Eski Eserler IV, 1986). Medresede antik yapılardan alınan sütunlar kullanılmıştır. (İznik ve Bursa Tarihi 1937)

## DEVŞİRME MALZEMELER

- Süleyman Paşa Medresesinde avlu revaklarını taşıyan sütunların devşirme oldukları saptanmıştır.

- Medrese'nin arka cephesinin dış duvarındaki taş örgüde devşirme bazı malzemeler tespit edilmiştir.

- Medrese'nin yan cephe dış duvarında yer alan 2 adet pencere sövesinin devşirme olduğu tespit edilmiştir. Medresenin ve avlunun genel görüntüsü için (Bkz. Şekil 4.73 ve 4.74).

## FOTOĞRAFLAR:



Şekil 4.73 Avlu genel görünüm



Şekil 4.74 Medrese genel görünüm

ESER ADI: İZNİK SÜLEYMAN PAŞA MEDRESESİ

İL: BURSA

İLÇE: İZNİK

KATOLOG NO: 9 - 1

## PLANLAR:

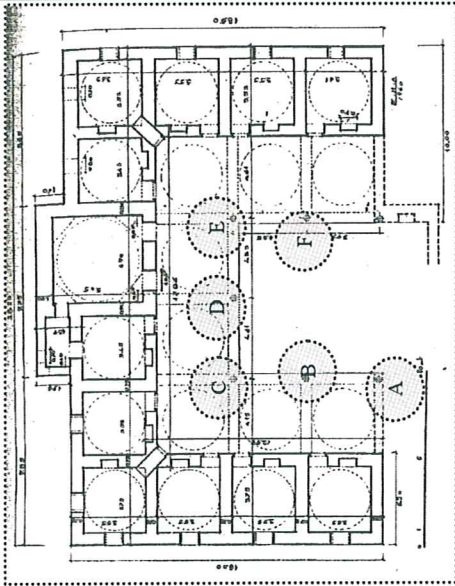

Plan 4.17 Süleyman Paşa Medresesi Plan (Ayverdi, 1972)

## ÖN GÖRÜNÜŞ VE DETAYLAR:

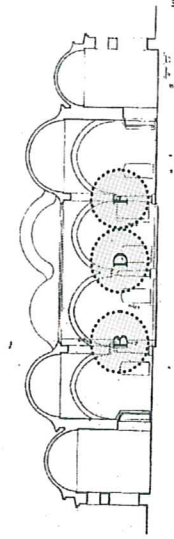

Kesit 4.18 Süleyman Paşa Medresesi Dış Cephe (Ayverdi, 1972)

## AÇIKLAMALAR:

## DEVŞİRME MALZEMELER

- Süleyman Paşa Medresesinde avlu revaklarını taşıyan toplam 6 adet sütunun devşirme olduğu tespit edilmiştir (İznik ve Bursa Tarihi 1937).

(Plan 4.17 A, B, C, D, E, F detayı, Şekil 4.75, 4.76, 4.77, 4.78, 4.79, 4.80).

Tüm sütun gövdeleri mermer malzemeli olup, bir tanesi 2 parçalı olmak üzere (şekil 4.79) diğer sütun gövdeleri monobloktur

Sütunların kaideleri yoktur, sütun başlıkları ise erken dönem Osmanlı özelliği göstermektedir. Sütun başlıklarının 3'ü mermer malzemeli, diğer 3'ü taş malzemelidir.

## FOTOĞRAFLAR:



Şekil 4.75 Avlu revak sütunu



Şekil 4.76 Avlu revak sütunu



Şekil 4.77 Avlu revak sütunu



Şekil 4.78 Avlu revak sütunu



Şekil 4.79 Avlu revak sütunu



Şekil 4.80 Avlu revak sütunu

**ESER ADI: İZNİK SÜLEYMAN PAŞA MEDRESESİ**

**İL: BURSA**

**İLÇE: İZNİK**

**KATOLOG NO: 9 - 2**

**PLANLAR:**

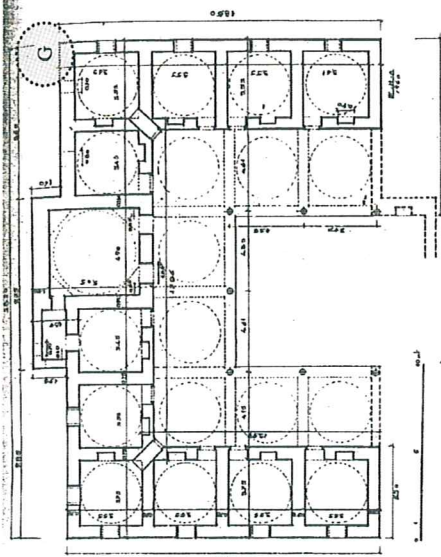

Plan 4.17 Süleyman Paşa Medresesi Plan (Ayverdi, 1972)

**ÖN GÖRÜNÜŞ VE DETAYLAR:**

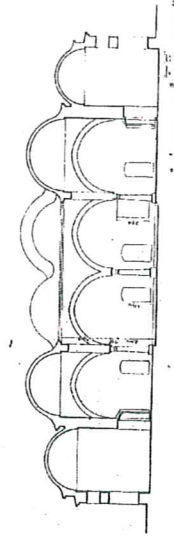

Kesit 4.18 Süleyman Paşa Medresesi Kesit (Ayverdi, 1972)

**AÇIKLAMALAR:**

**DEVŞİRME MALZEMELER**

- Medrese'nin arka cephesinin dış duvarındaki taş duvar örgüsünde bazı devşirme malzemeler tespit edilmiştir (Türkiye'de Vakıf Abideler ve Eski Eserler IV, 1986) (Plan 4.17 G detayı, Şekil 4.81).
- Duvar örgüsünün üst kısmında kullanılan mermer parçanın Roma veya Bizans dönemine ait olan kapı sövesinden veya lentosundan devşirilmiş olduğu düşünülmektedir (Şekil 4.82).
- Duvar örgüsünün alt kısmında yer alan mermer taş bloğun devşirme olduğu düşünülmektedir. Taş bloğun üzerinde zivana izleri olması ve kütleli bir büyüklüğe sahip olması mimari bir yapıya ait olabileceği görüşünü uyandırmaktadır (Şekil 4.83).

**FOTOĞRAFLAR:**



Şekil 4.81 Arka cephe duvarı



Şekil 4.82 Arka cephe duvarı taş blok detayı



Şekil 4.83 Arka cephe duvarı taş blok detayı

ESER ADI: İZNIK SÜLEYMAN PAŞA MEDRESESİ

İL: BURSA

İLÇE: İZNIK

KATOLOG NO: 9 - 3

### PLANLAR:

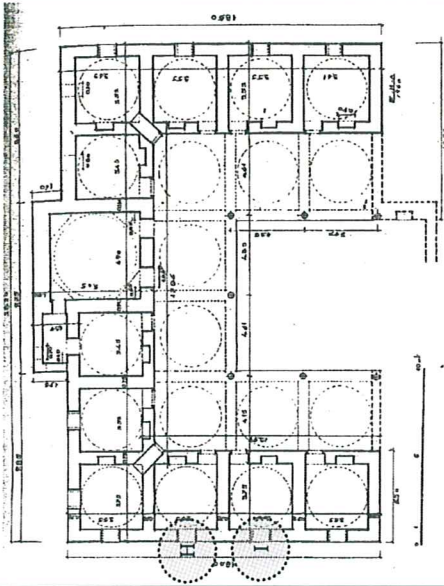

Plan 4.17 Süleyman Paşa Medresesi Plan (Ayverdi, 1972)

### ÖN GÖRÜNÜŞ VE DETAYLAR:

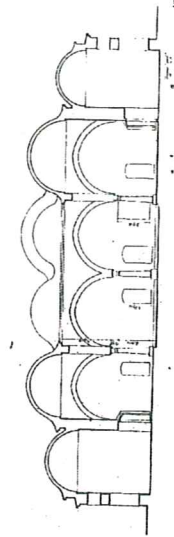

Kesit 4.18 Süleyman Paşa Medresesi Kesit (Ayverdi, 1972)

### AÇIKLAMALAR:

#### DEVŞİRME MALZEMELER

- Medrese'nin yan cephe dış duvarında yer alan 2 adet pencere sövelerinin devşirme mermer taş bloklardan yapıldığı düşünülmektedir (Plan 4.17 H ve I detayı, Şekil 4.84 ve 4.85).
- Dış cephenin en solunda yer alan pencere sövesi, 4 mermer taş bloktan oluşmaktadır . Mermer taş blokların 2 tanesi düzdür diğer 2 parçanın üzerinde ise zivana izleri vardır (Şekil 4.84).
- Dış cephenin sağında yer alan pencere sövesi , 4 mermer taş bloktan oluşmaktadır . Mermer taş blokların 3 tanesi düzdür, en alta yer alan taş bloğun üzerinde ise 4 adet yuvarlak iz bulunmaktadır. Bu izler zivana izinden daha küçük ve farklıdır (Şekil 4.85).
- Mermer taş blokların, Bizans veya erken dönem Osmanlı yapılarından devşirilmiş olduğu düşünülmektedir.

### FOTOĞRAFLAR:



Şekil 4.84 Sol yan cephe penceresi



Şekil 4.85 Sol yan cephe penceresi

ESER ADI: İZNİK NİLÜFER HATUN İMARETİ

İL: BURSA

İLÇE: İZNİK

KATOLOG NO: 10

## PLANLAR:

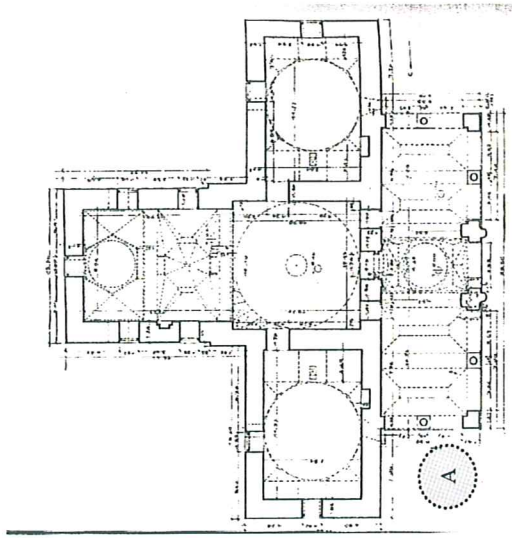

Plan 4.19 Nilüfer Hatun İmaretİ Plan (Ayverdi, 1972)

## ÖN GÖRÜNÜŞ VE DETAYLAR:

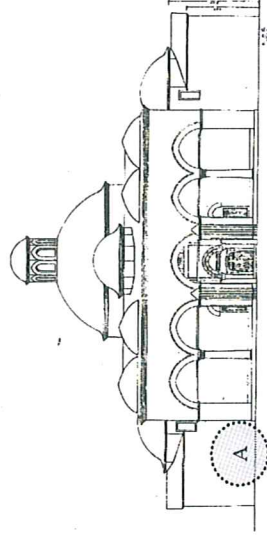

Görünüş 4.20 Nilüfer Hatun İmaretİ Dış Cephe (Ayverdi, 1972)

## AÇIKLAMALAR:

Yapım Yılı: 1388

Yaptıran: Sultan I. Murad

Mimar: Bilinmiyor

**Mimari Özellikleri:** Sultan I. Murad, annesi Nilüfer Hatun için İznik'te 1388 yılında bir zaviye-imaret yaptırmıştır. İmarat günümüzde İznik Müzesi olarak kullanılmaktadır. İmarat doğu-batı doğrultusunda peşe peşe uzanan giriş ve ibadet mekânı ile buna bitişik kuzey yönündeki iki yan kanat ve öndeki son cemaat yerinden meydana gelmiştir. Yapı, yan mekânlı, ters T planlı yapılar grubu içinde yer alır. XIX.yy sonlarına kadar imaret işlevini sürdüren yapı, İznik'in Yunan işgali sırasında büyük ölçüde tahrip olmuştur. Cumhuriyet döneminde bir süre depo olarak kullanılmış, bu arada onarılmış ve bugünkü görünümünü almıştır. Kültür Bakanlığı'na 1955 yılında müze olarak ziyarete açılmıştır.

## DEVŞİRME MALZEMELER

- Nilüfer Hatun İmaretİ, Yunan işgalinde büyük hasar görüp daha sonra yeniden onarıldığı için kaynaklarda herhangi bir devşirme malzeme bilgisine rastlanmamıştır.

Ancak yapı gezilirken caminin sol yan cephesinde camiye girişi sağlayan basamakta devşirme olduğu düşünülen bir taş parçası tespit edilmiştir. (Plan 4.19 A detayı, Şekil 4.86 ve 4.87)

Basamakta kullanılan bu mermer blok üzerinde zıvana izi vardır ve sanki üzerinde daha önce bir sütun oturuyormuş gibi bir düşünce uyandırmaktadır.

## FOTOĞRAFLAR:



Şekil 4.86 İmarat yan cephe görüntüsü

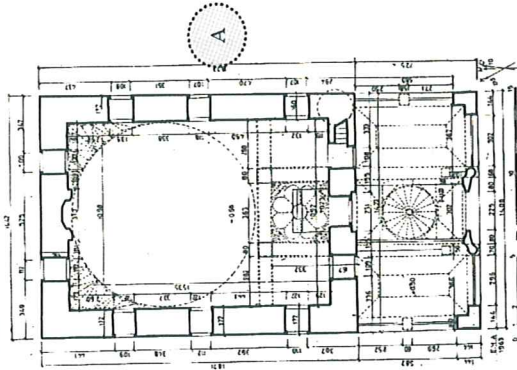

Şekil 4.87 Yan cephe basamak detayı

**ESER ADI: İZNİK YEŞİL CAMİ****İL: BURSA****İLÇE: İZNİK****KATOLOG NO: 11****PLANLAR:**

Plan 4.21 Yeşil Cami Plan (Ayverdi, 1972)

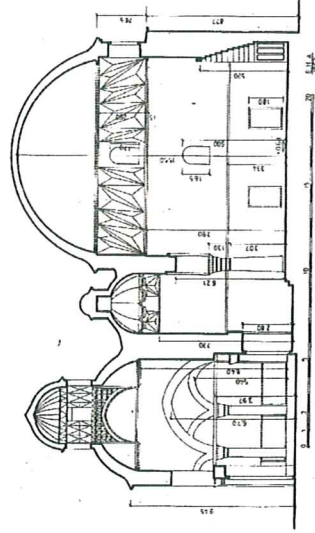
**ÖN GÖRÜNÜŞ VE DETAYLAR:**

Kesit 4.22 Yeşil Cami Kesit (Ayverdi, 1972)

**AÇIKLAMALAR:**

Yapım Yılı: 1378-1392

Yaptıran: Hayrettin Paşa- ve oğlu Ali Paşa

Mimar: Hacı Bin Musa

**Mimari Özellikleri:** Harim ve son cemaat yerinden oluşan cami, kuzey-güney yönünde dikdörtgen planlıdır. Kuzeyde iki sütun, üç kemerli açıklıkla iki bölüme ayrılan harim aynı yönde dikdörtgen planlıdır. Yaklaşık 11.00x11.00 metre boyutlarındaki kare planlı güney bölümü üçgen kuşakla geçilen bir kubbe ile örtülmüştür. Camiye adını veren minare yeşil çinilerle kaplıdır. Mozaik çini tekniği ile yapılmış

geçme geometrik motifler, koyu mavi zemine, açık mavi renklerle bezenmiştir. Şerefe korkuluğu bir dizi lacivert ve mavi çinilerle dekorlanmıştır.

**DEVŞİRME MALZEMELER**

- Otto Dorn tarafından caminin dış yan cephe duvarında kullanılan sarımsak kaba biçimli taşların antik yapılardan alınmış ve bu yapıda yeniden kullanılmış olduğu öne sürülmüştür (Otto Dorn, 1941). Otto Dorn tarafından devşirme olduğu öne sürülen sarımsak renkli taşlar için (Plan 4.21 A detayı, Şekil 4.88 ve 4.89).

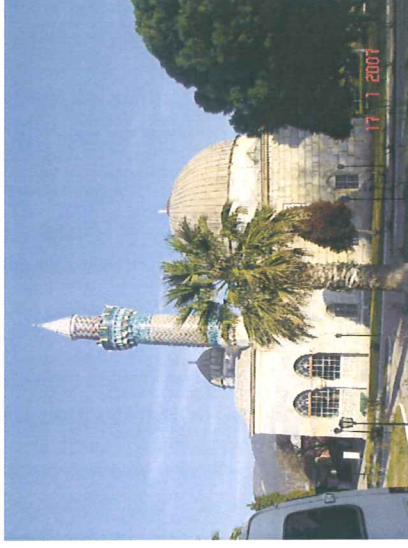
**FOTOĞRAFLAR:**

Şekil 4.88 Cami genel görünüm

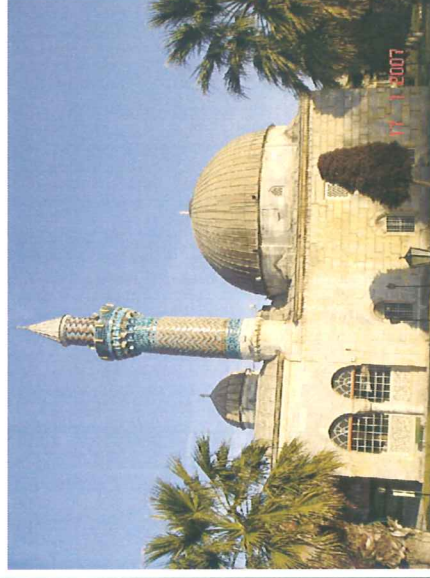

Şekil 4.89 Cami genel görünüm

ESER ADI: İZNİK YEŞİL CAMİ

İL: BURSA

İLÇE: İZNİK

KATOLOG NO: 11 - 1

PLANLAR:

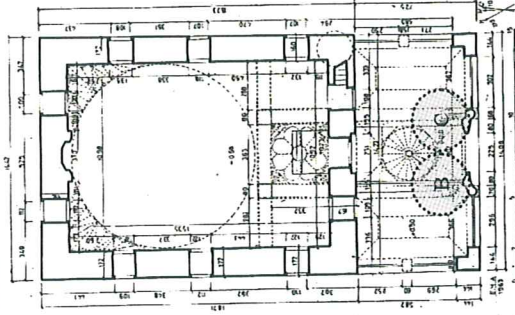

Plan 4.21 Yeşil Cami Plan (Ayverdi, 1972)

ÖN GÖRÜNÜŞ VE DETAYLAR:

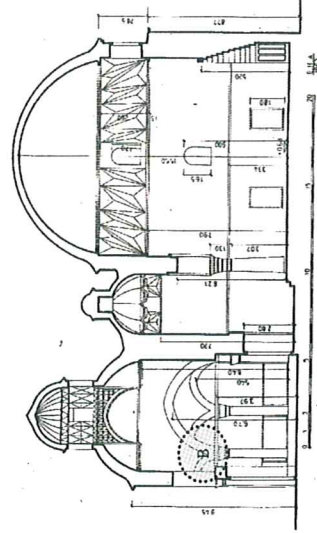

Kesit 4.22 Yeşil Cami Kesit (Ayverdi, 1972)

AÇIKLAMALAR:

## DEVŞİRME MALZEMELER

- Caminin son cemaat yeri revakının sol ve sağ kısmında 1'er adet olmak üzere toplam 2 adet sütun tespit edilmiştir. Kaynaklarda sütunlarla ilgili devşirme olduğuna dair bir bilgiye rastlanılmamasında sütunların farklı yapı özellikleri nedeniyle devşirme olabileceği düşünülmektedir. Sütunlar kırmızı kırçılı renkte, granit malzemedir ve gövdeleri monobloktur. Sütun kaideleri yoktur, sütun başlıkları devşirme değildir, Osmanlı dönemi sütun başlığı özelliği göstermektedir. Sütun gövdelerini bu özelliklerinden ötürü geç Roma veya Bizans dönemine tarihlendirilebilir. Girişte sağ ve sol kısımda yer alan sütunlar için (Plan 4.21 ve Kesit 4.22 B ve C detayı, Şekil 4.90 ve 4.91).

FOTOĞRAFLAR:



Şekil 4.90 Son cemaat yeri sol sütun

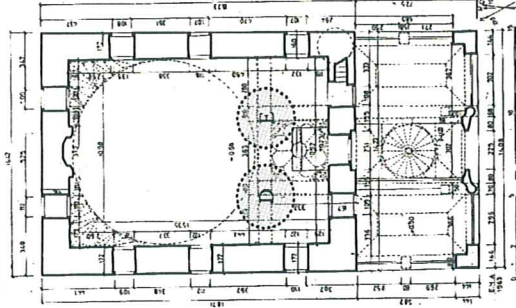

Şekil 4.91 Son cemaat yeri sağ sütun

**ESER ADI: İZNİK YEŞİL CAMİ****İL: BURSA****İLÇE: İZNİK****KATOLOG NO: 11 - 2****PLANLAR:**

Plan 4.21 Yeşil Cami Planı (Ayverdi, 1972)

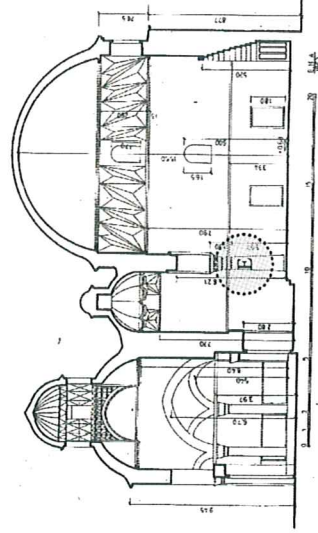
**ÖN GÖRÜNÜŞ VE DETAYLAR:**

Kesit 4.22 Yeşil Cami Kesit (Ayverdi, 1972)

**AÇIKLAMALAR:****DEVŞİRME MALZEMELER**

- Caminin iç mekan girişinde ana kubbevi taşıyan sol ve sağ kısımda 1'er adet olmak üzere toplam 2 adet sütun tespit edilmiştir. Kaynaklarda sütunlarla ilgili devşirme olduğuna dair bir bilgiye rastlanılmaması sütunların farklı yapı özellikleri nedeniyle devşirme olabileceği düşünülmektedir. Sütunlar gri kırçılı renkte, mermer malzeme olup gövdeleri monobloktur, sütun kaideleri küçük asya ion tipi sütun kaidesi düzenindedir. Sütun başlıkları devşirme değildir, Osmanlı dönemi sütun başlığı özelliği göstermektedir. Sütun gövdelerinin bu özelliklerinden ötürü Roma veya Bizans dönemine tarihlendirilebiliriz.

- İç mekanda sağ ve sol kısımda yer alan sütunlar için (Plan 4.21 ve Kesit 4.22 E detayı, Şekil 4.92 ve 4.93).

**FOTOĞRAFLAR:**

Şekil 4.92 İç mekan sağ sütun

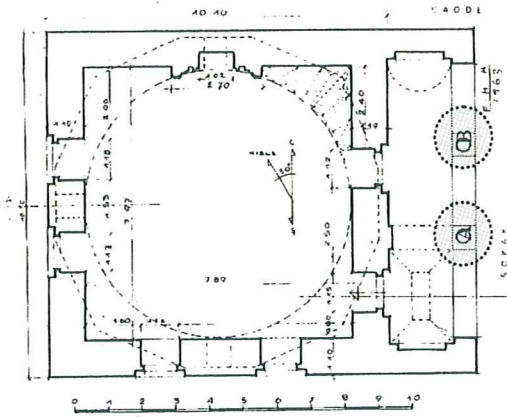

Şekil 4.93 İç mekan sol sütun

**ESER ADI: İZNİK HACI ÖZBEK CAMİSİ****İL: İZNİK****İLÇE: MERKEZ****KATOLOG NO: 12****PLANLAR:**

Plan 4.23 Hacı Özbek Camii Özgün Planı (Ayverdi, 1972)

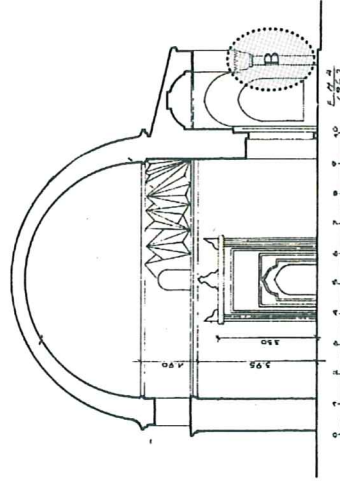
**ÖN GÖRÜNÜŞ VE DETAYLAR:**

Kesit 4.24 Hacı Özbek Camii Özgün Kesit (Ayverdi, 1972)

**AÇIKLAMALAR:**

Yapın Yılı: 1333 - 1334

Yaptıran: Hacı Özbek Bin Muhammed

Mimarı: Bilinmiyor.

**Mimari Özellikleri:** Yapı doğu-batı cephe doğrultusunda dikdörtgen planlıdır. Doğuda harim ve batıda son cemaat yerinden oluşmaktadır.

Caminin batısındaki son cemaat yeri 1940 yılında yıkılmıştır ve daha sonra kuzeyine yeni bir son cemaat yeri inşa edilmiştir. Caminin son restorasyonlarından biri 1959 yılında yapılmıştır. (Ayverdi, 1972).

**DEVŞİRME MALZEMELER**

- Kaynaklarda yapının dikdörtgen son cemaat yerinin yanlarının kapalı olduğu, batıda iki sütun ve üç kemerli revakla dışa açıldığı bilgisi verilmektedir. Buradaki sütunların üzerinde Bizans dönemine ait iki başlık olduğu bilgisinde ulaşılmıştır (Guritt, 1912) (Şekil 4.94).

- Şekil 4.94'te ve Plan 4.23 ile kesit 4. 24'te görülen son cemaat yerindeki Bizans dönemine ait sütun başlıkları günümüze ne yazıkki gelememiştir. Resimden anlaşılacağına göre sütunlar monoblok gövdelidir ve sütun başlıkları Bizans dönemi sütun başlıklarına benzemektedir, ancak yerde duran sütun başlığı korinth düzenindedir.

Caminin günümüzdeki durumu ve karşılaştırma için (Şekil 4.95).

**FOTOĞRAFLAR:**

Şekil 4.94 Caminin özgün son cemaat yeri görüntüsü. (www.archnet.org)

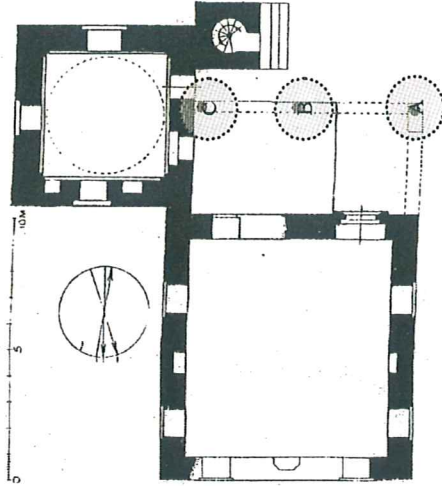

Şekil 4.95 Caminin son cemaat yerinin bugünkü görüntüsü.

**ESER ADI: ŞEYH KUTBEDDİN CAMİSİ****İL: İZNİK****İLÇE: MERKEZ****KATOLOG NO: 13****PLANLAR:**

Plan 4.25 Şeyh Kutbeddin Cami Plan (Dorn, 1941)

**AÇIKLAMALAR:**

Yapım Yılı: 1496 - 1499

Yaptıran: İbrahim Paşa

Mimar: Bilinmiyor

**Minari Özellikleri:** Yapı topluluğu cami ve türbeden oluşmaktadır.

Kare planlı cami, ona dik eksende kuzeybatıda bitişik kare planlı türbe ve türbenin kuzeydoğusundaki minareden oluşur. Cami, çeşitli nedenlerden ötürü büyük çapta yıkılmış, daha sonra onarım görecük günümüzdeki şeklini almıştır.

**DEVŞİRME MALZEMELER**

-Yapılan araştırmalarda, 19.yüzyılda İznik'i ziyaret eden F. V. Goltz, son cemaat yerindeki devşirme mermer sütun ve sütun başlıklarından bahsetmiştir (Ausflüge, 1896). Devşirme olduğu tespit edilen 3 adet sütun ve sütun başlığı için (Plan 4.25 A, B ve C detayı, Şekil 4.96 ve 4.97).

Sütunlar mermer malzemeli ve gövdeleri monobloktur. Sütun kaideleri yoktur. Sütun başlıkları ise Bizans döneminde görülen kompozit düzendeki sütun başlığı şeklindedir. Bu özelliklerinden dolayı sütunları Bizans dönemine tarihlendirebiliriz.

**FOTOĞRAFLAR:**

Şekil 4.96 Ön cephe genel görünüm



Şekil 4.97 Ön cephe sütun başlık detayı

## 5. DEĞERLENDİRME VE SONUÇ

Osmanlı mimarlığında devşirme malzeme kullanımı çok az incelenmiş bir konudur. Araştırmalar sonucu neredeyse endüstrileşme dönemine dek tüm dünyada yaygın olan malzeme devşirme pratiği açısından Osmanlılar'ın ilginç ve kendilerine özgü bazı yöntemler geliştirmiş oldukları saptanmıştır. (Bkz. Bölüm 2. Anadolu'da Tarihsel Süreç İçerisinde Devşirme Malzeme Kullanımı)

Bursa ve İznik, tarih öncesinden günümüze kadar önemini korumuş olan ve bugün Marmara Bölgesi sınırları içinde kalan önemli iki yerleşmedir. (Bkz. Bölüm 3. Osmanlı Öncesi ve Osmanlı Döneminde Bursa ve İznik'in Konumu, Tarihi ve Mimarisi ).

Bu iki yerleşmeden İznik özellikle Antikçağ'da önemli bir kent niteliğindedir; M.Ö. 293'te Bithynia Krallığı'na bağlanması, önemli mimari yapılarla süslenmiş olması, adına altın sikkeler basılması tarihte bu şehrin "Altın şehir" unvanı ile anılmasını sağlamıştır. Hristiyanlık açısından da önemli bir dini merkez olan İznik 'in bir dönem Bizans Konsiline ev sahipliği yapması, Osmanlı çini üretim merkezi olması nedenleri ile birçok Yunan, Roma, Bizans ile Osmanlı dini ve sivil mimarlık örneğine de ev sahipliği yaptığı kaynaklardan ve günümüze ulaşan eserlerden bilinmektedir (Bkz. Bölüm 3. Osmanlı Öncesi ve Osmanlı Döneminde Bursa ve İznik'in Konumu, Tarihi ve Mimarisi ).

Bursa'nın da Antikçağ ve Bizans döneminde önemli bir kent olması ve Osmanlı İmparatorluğu döneminde de bir dönem İmparatorluğun başkenti olması nedenleri ile birçok Yunan, Roma, Bizans ile Osmanlı dini ve sivil mimarlık örneğine de ev sahipliği yaptığı kaynaklardan ve günümüze ulaşan eserlerden bilinmektedir (Bkz. Bölüm 3 Osmanlı Öncesi ve Osmanlı Döneminde Bursa ve İznik'in Konumu, Tarihi ve Mimarisi ).

Kökünü toplamak, devşirmekten gelen devşirme malzemenin kullanımı; tarihte özellikle de Bursa ve İznik'te eserler bırakmış olan Roma, Bizans ve Osmanlı dönemlerinde önemli bir yapı malzemesi kullanımı olarak karşımıza çıkmaktadır. Bu konuyla ilgili her ne kadar kapsamlı bir araştırma yapılmamış olsa da özellikle bazı kaynaklarda, özel olarak bu konunun incelendiği görülmektedir\*.

Özellikle Bursa ve İznik'teki yapılarda devşirme malzeme kullanılmış olduğu veya bu şehirlerdeki yapı parçalarının devşirme malzeme olarak kullanıldığı bazı kaynaklarda satır aralarında geçmektedir. Bu kaynaklardan biri Tuğlacı (1985), diğeri Özendes (1999), sonuncusu da Atasoy ve Raby (1989)'nin çalışmalarıdır\*\* . (Bkz. Bölüm 3).

Hatta Pars Tuğlacı, Bursa'da günümüze ulaşan Bizans eserinin yok denecek kadar az olmasını Osmanlı egemenliğinde eski binalara ait malzemelerin yeni yapılarda geniş ölçüde kullanımına bağlamaktadır. (Bkz. Bölüm 3, Tuğlacı, 1985, s.185).

Bu şehirlerde devşirme malzeme kullanımı ile ilgili bir diğerkaynakda seyahatnamelerdir. Bunlardan Charles Texier'in Asia Minor adlı eserinde İznik Lefke Kapısı üzerindeki devşirme malzemeler açıkça görülebilmektedir. (Bkz. Bölüm 3, Şekil.3.1.2). Bu yayının 1850 tarihli olması araştırmanın 19. yüzyılda yapıldığını ve araştırmanın yapıldığı yıllarda Osmanlı egemenliği altında olan İznik'te surların Osmanlılar tarafından onarılırken Roma veya Bizans malzemelerinin burada devşirme olarak kullanıldığı veya Bizanslıların aynı işlemi yapmış olduklarını akla getirmektedir.

---

\* Devşirme malzeme kullanımı kaynaklarda satır aralarında geçmekte hatta mimarlık sözlüğünde bile bu tip malzemenin tanımı yapılmamaktadır. Konu ile direkt ilgili kaynakların en önemlileri : Kolay, İ.A., (2004), "Sanat Tarihi Defterleri: Metin Ahunbay'a Armağan; Bizans Mimarisi Üzerine Yazılar", Sayı:8: 263-276, İstanbul; Tanyeli, U. ve Tanyeli, G., (1989), "Osmanlı Mimarlığı'nda Devşirme Malzeme Kullanımı", Sanat Tarihi Araştırmaları Dergisi, Cilt 2, Sayı 4: 23-31, İstanbul; Cantay, T., (1977), "Bir Kuzey Batı Anadolu Gezisinde Notlar", İstanbul Üniversitesi Edebiyat Fakültesi Sanat Tarihi Yıllığı, Sayı:7: 21-40, İstanbul.

\*\* Kaynakların detaylı bibliyografyaları şöyledir; Tuğlacı, P., Osmanlı Şehirleri, 1985; Özendes, E., Osmanlı'nın İlk Başkenti Bursa, 1999; Atasoy, N., ve Raby, J., İznik Seramikleri, 1989.

Çalışma kapsamında; devşirme malzeme kullanımı tespit edilen Bursa'da 8, İznik'te 5 yapı incelenmiştir. Bu yapılardan 10'u cami, 1'i türbe, 1'i medrese ve 1'i de imarettir. (Bkz. Bölüm 4.1). Özellikle erken dönemde genellikle de camilerde devşirme malzeme kullanımındaki en büyük etkenin; öncelikle yeni başkent olmuş ve öncesinde hiç cami inşa edilmemiş bir kent olması nedeniyle zamandan tasarruf edebilmek amaçlı ve mali kaygılar nedeni olarak; daha önceden yapılmış olan genellikle Bizans dönemi yapı parçalarının devşirildiği ya da toplanarak yeni yapılan camilerde kullanıldığı söylenebilir.

Yapılan araştırma sonunda özellikle Geç Roma ve Bizans dönemine ait parçaların Bursa ve İznik'te Erken Dönem Osmanlı yapılarında devşirme malzeme olarak kullanıldığı saptanmıştır. Çalışmada seçilen 13 adet Erken Dönem Osmanlı yapısında devşirme malzeme olarak tespit edilen öğeler kullanım adedi sırasına göre şöyledir; 34 adet sütun gövdesi; yapılarda yine sütun gövdesi işleviyle; 24 adet sütun başlığı, yapılarda yine sütun başlığı işleviyle; 24 adet korniş, yapılarda yine korniş işleviyle; 23 adet duvar taşı, 21 adeti duvar taşı, 2 adeti taban döşemesi işleviyle; 16 adet söve, yapılarda yine söve işleviyle; 11 adet taş blok, 3 adeti basamak, 2 adeti musalla taşı, 3 adeti taban döşeme taşı, 3 adedi duvar örgü taşı işleviyle; 5 adet lento, yapılarda 4 adedi lento işleviyle ve 1 adeti duvar örgü taşı işleviyle; 3 adet sütun kaidesi, yapılarda yine sütun kaidesi işleviyle; 1 adet mermer korkuluk, yapıda taban döşemesi işleviyle kullanılmışlardır. Ayrıca yine bu çizelgeden anlaşıldığı üzere incelenen yapılar içerisinde en çok devşirme malzeme kullanılan yapı 55 adet devşirme parça ile Bursa Hüdavendigâr Cami'dir. (Bkz. Çizelge 5.1)

Bursa ve İznik'te incelenen 13 adet erken dönem Osmanlı yapısında en çok kullanılan devşirme malzemenin sütun gövdesi olduğu tespit edilmiştir. Yapıların 8 tanesinde toplam 34 adet sütun gövdesi devşirme malzeme olarak kullanılmıştır. (Bkz. Çizelge 5.1). Sütun gövdelerinin tamamı Osmanlı yapılarında sütun gövdesi olarak yani orijinal kullanımı ile yer almıştır. Buna göre Bursa'da 21 adet sütun gövdesi; Yeşil Cami (4 adet) (Bkz. Bölüm 4.1, Katalog no 2), Muradiye Cami (2 adet) (Bkz. Bölüm 4.1, Katalog no 4), Hüdavendigâr Cami (9 adet) (Bkz. Bölüm 4.1, Katalog no 5), Yıldırım Türbesi (2 adet) (Bkz. Bölüm 4.1, Katalog no 7), Alaaddin Cami (4 adet) (Bkz. Bölüm 4.1, Katalog no 8), İznik'te 13 adet sütun gövdesi; Süleyman Paşa Medresesi (6 adet) (Bkz. Bölüm 4.1, Katalog no 9), Yeşil Cami (4 adet) (Bkz. Bölüm 4.1, Katalog no 11),

Şeyh Kutbettin Cami (3 adet) (Bkz. Bölüm 4.1, Katalog no 13) yapılarında devşirme olarak kullanılmıştır. Sütun gövdelerinin genelde Bizans dönemi yapılarından devşirildiği düşünülmektedir (Bkz. Çizelge 5.1).

İncelenen yapılarda kullanılan devşirme malzeme olarak 2. sırada sütun başlıkları yer almaktadır. Sütun başlıkları, yapılarda sütun başlığı olarak yani orijinal kullanımı ile yer almıştır. Buna göre Bursa'da 21 adet sütun başlığı; Orhan Cami (2 adet) (Bkz. Bölüm 4.1, Katalog no 1), Yeşil Cami (4 adet) (Bkz. Bölüm 4.1, Katalog no 2), Muradiye Cami (2 adet) (Bkz. Bölüm 4.1, Katalog no 4), Hüdavendigâr Cami (9 adet) (Bkz. Bölüm 4.1, Katalog no 5), Alaaddin Cami (4 adet) (Bkz. Bölüm 4.1, Katalog no 8), İznik'te 3 adet sütun başlığı; Şeyh Kutbeddin Cami (3 adet) (Bkz. Bölüm 4.1, Katalog no 13) devşirme malzeme olarak kullanılmıştır. (Bkz. Çizelge 5.1). Bu sütun başlıklarının genelde Bizans dönemi yapılarından devşirildiği düşünülmektedir. Örneğin Bursa Yeşil Cami'sinde iç mekanda kullanılan 4 adet sütun başlığı (Bkz. Bölüm 4.1 Katalog no 2) İstanbul'da Topkapı Sarayı 2. avlusunda 1959 yılında yapılan kazıda ortaya çıkarılan Bizans sütun başlığı ile ve Suriye'de Sergius Kilise'si kuzey kapısında bulunan M.S. 530 yılına tarihlenen Bizans sütun başlığı ile benzemektedir (Şekil 5.1), (Bkz. Bölüm 4.1, Katalog no 2).

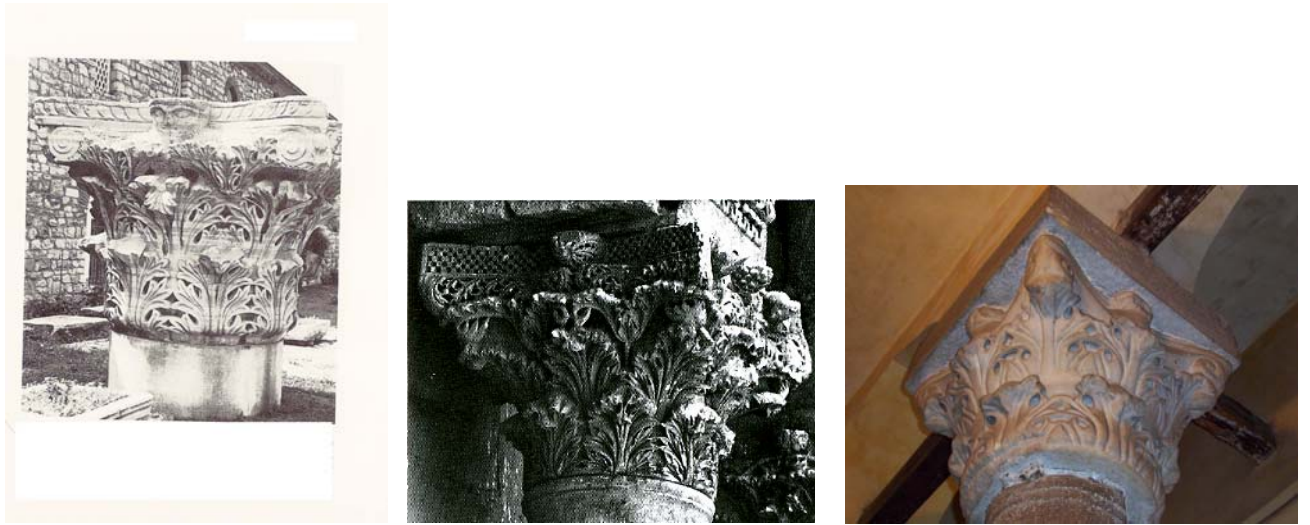

Şekil 5.1 Solda, Topkapı Sarayı 2. avlusunda bulunan Bizans sütun başlığı , (Müller-Wiener, 2001, s.39), ortada Suriye Sergius Kilisesi'nde bulunan Bizans sütun başlığı (Krautheimer,1986,s.155); sağda Bursa Yeşil Cami iç mekan sütun başlığı detayı.

Bursa Hüdavendigâr Cami'sinde alt kat ve üst katta kullanılan sütun başlıkları da (Bkz Bölüm 4.1, Katalog No. 5) yine İstanbul'da Topkapı Sarayı 2. avlusunda 1959 yılında yapılan kazıda ortaya çıkarılan Bizans sütun başlığı, Suriye'de Sergius Kilise'si kuzey kapısında bulunan ve M.S. 530 yılına tarihlenen Bizans sütun başlığı, İstanbul'da bulunan St. Polyeuktos'taki sütun başlığı, İstanbul'da bulunan St. Sergius&Bacchus'taki sütun başlığı, Zvartnotz'da bulunan Vigilant Powers'taki sütun başlığı ve St. John in Trullo'da bulunan sütun başlığı ile benzer özellikler göstermektedir (Şekil 5.2, 5.3, 5.4, 5.5, 5.6, 5.7), (Bkz Bölüm 4.1, Katalog No. 5).

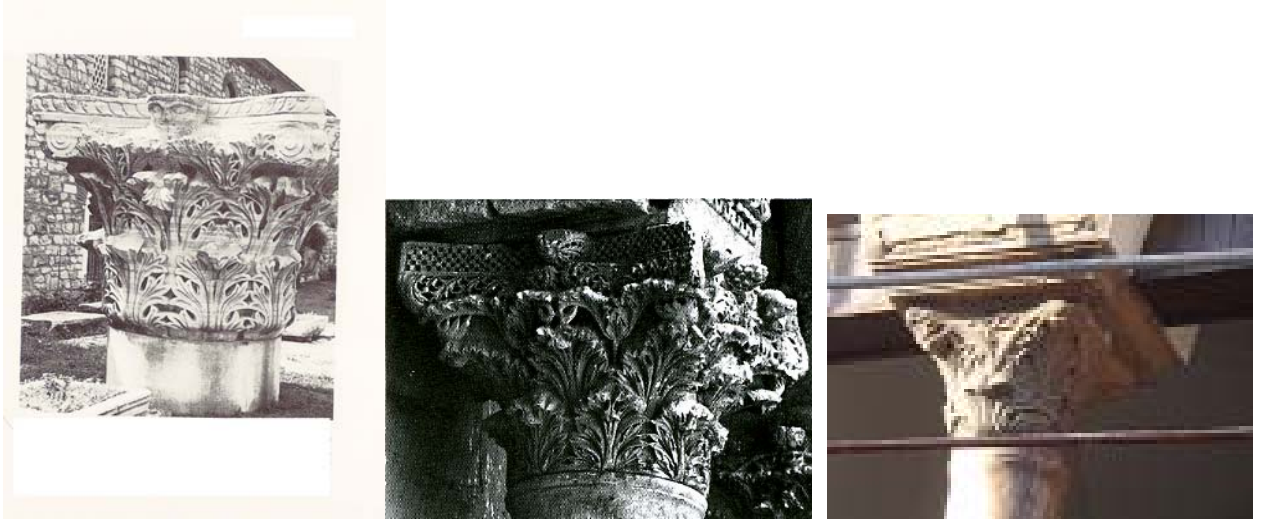

Şekil 5.2 Solda, Topkapı Sarayı 2. avlusunda bulunan Bizans sütun başlığı , (Müller-Wiener, 2001, s.39), Suriye Sergius Kilisesi'nde bulunan Bizans sütun başlığı (Krautheimer,1986,s.155); sağda Bursa Hüdavendigâr Cami Alt kat sol yan cephe sütun başlık detayı.

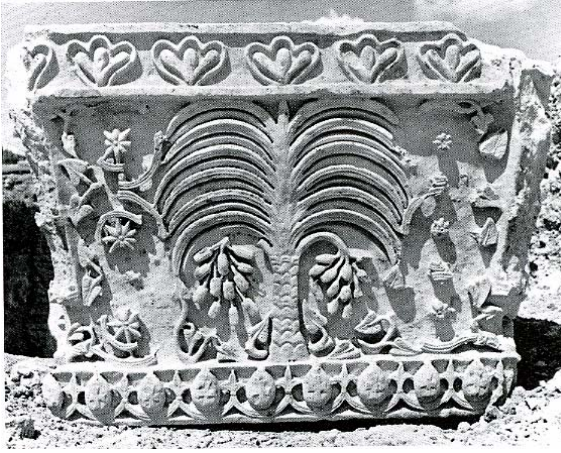

Şekil 5.3 Üstte solda, St.Polueuktos'ta bulunan sütun başlığı (Mango, 1985, s.57); sağda Konya Arkeoloji Müzesi Bahçesinde Roma-Bizans seksiyonunda bulunan Bizans dönemine ait bir sütun başlığı (Foto Büke Yosunkaya), Altta solda İstanbul St. John in Trullo'da (Hirami Ahmet Paşa Mescidi) bulunan sütun başlığı (Krautheimer,1986, s.368); altta sağda Bursa Hüdavendigâr Camii üst kat sağ yan cephe sütun başlık detayı.

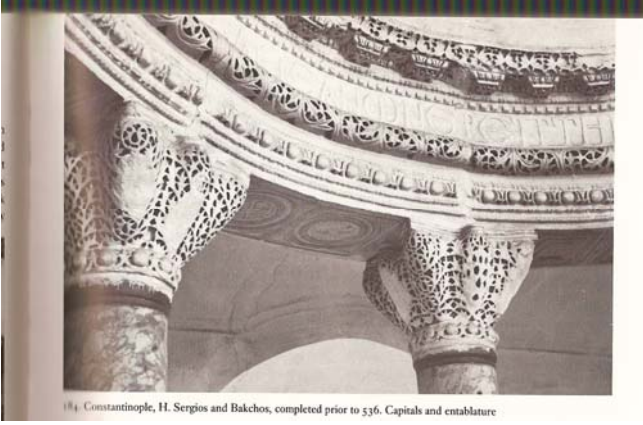

Şekil 5.4 Solda, İstanbul St. Sergiuss Bacchus'taki (Küçük Ayasofya) sütun başlığı (Krautheimer,1986, s.227); sağda Bursa Hüdavendigâr Cami üst kat ön cephe soldan dördüncü sütun başlık detayı.



Şekil 5.5 Solda, Vigilant Powers'da bulunan sütun başlığı (Mango, 1985, s.105); sağda Bursa Hüdavendigâr Cami üst kat sağ yan cephe sütun kaide detayı.

Bursa Alaaddin Cami'sinde ön cephede kullanılan sütun başlıkları ile (Bkz Bölüm 4.1, Katalog No 8) İstanbul'da bulunan St. Sergius&Bacchus'taki sütun başlığı ve İstanbul Aya Sofya'da bulunan sütun başlıkları ile benzer özellikler göstermektedir (Şekil 5.6); (Bkz Bölüm 4.1, Katalog No. 8).



Şekil 5.6 Solda, Sergiuss Bacchus'taki sütun başlığı (Krautheimer,1986, s.227); sağda Aya Sofya'da bulunan sütun başlığı (Krautheimer,1986, s.227); altta Bursa Alaaddin Cami ön cephe soldan ikinci sütun başlık detayı

İznik Şeyh Kutbeddin Cami'sinde ön cephede kullanılan sütun başlıkları ile (Bkz Bölüm 4.1, Katalog No. 13) Suriye'de Sergius Kilise'si kuzey kapısında bulunan ve M.S. 530 yılına tarihlenen Bizans sütun başlığı ile benzer özellikler göstermektedir (Şekil 5.7), (Bkz Bölüm 4.1, Katalog No. 13)



Şekil 5.7 Solda, Suriye Sergius Kilisesinde bulunan Bizans sütun başlığı (Krautheimer,1986, s.155); sağda Şeyh Kutbeddin Cami ön cephe sütun başlık detayı.

İncelenen yapılarda kullanılan devşirme malzeme olarak 3. sırada mermer kornişler yer almaktadır. Mermer kornişler, yapılarda korniş olarak yani orijinal kullanımı ile yer almıştır. Devşirme olduğu tespit edilen 24 adet mermer kornişin tümü; Bursa Hüdavendigâr Cami'sinde kullanılmıştır. (Bkz. Çizelge 5.1). Bu mermer kornişlerin genelde Bizans dönemi yapılarından devşirildiği düşünülmektedir. Hüdavendigâr Cami'sinde alt kat ve üst kat avlu revakları arasında kullanılan mermer kornişler (Bkz Bölüm 4.1, Katalog No. 13) İstanbul'da bulunan duvar parçası bezemesi ve İstanbul Fenari İsa Cami'sinde bulunan pencere önündeki mermer ile bezeme anlamında benzerlikler göstermektedir (Şekil 5.8), (Bkz Bölüm 4.1, Katalog No. 13)



Şekil 5.8 Sol üstte, İstanbul' Seaglio'da bulunan bezemeli duvar parçası (Mango, 1985, s.33); Sağ üstte, Fenari İsa Cami mermer parçası (Krautheimer,1986, s.368); Sol altta, Bursa Hüdavendigâr Cami alt kat mermer korniş detayı; sağ altta Bursa Hüdavendigâr Cami üst kat ön cephe mermer korniş detayı.

İncelenen yapılarda kullanılan devşirme malzeme olarak 4. sırada duvar taşı yer almaktadır. Duvar taşları, yapılarda duvar taşı ve taban taşı olarak 2 kullanım işlevi ile yer almıştır. Buna göre Bursa'da 3 adet duvar taşı; Orhan Cami (1 adet) (Bkz Bölüm 4.1, Katalog No. 1), Yeşil Cami (1 adet) (Bkz Bölüm 4.1, Katalog No. 2), Ulu Cami (1 adet) (Bkz Bölüm 4.1, Katalog No. 3), İznik'te 20 adet duvar taşı; Yeşil Cami (20 adet) (Bkz Bölüm 4.1, Katalog No. 11) devşirme malzeme olarak kullanılmıştır. (Bkz. Çizelge 5.1). Bu duvar taşlarının genelde Bizans dönemi yapılarından devşirildiği düşünülmektedir. Sözü edilen üzeri bezemeli taş parçaları Skripou'da bulunan Panaghia yapısında ve Atina'daki H. Theodoroi yapısının duvar döşemesinde bulunan üzeri bezemeli mermer taş parçalar ile benzerlik göstermektedir. (Şekil 5.9), (Bkz Bölüm 4.1, Katalog No. 1), (Bkz Bölüm 4.1, Katalog No. 2), (Bkz Bölüm 4.1, Katalog No. 3), (Bkz Bölüm 4.1, Katalog No. 11)

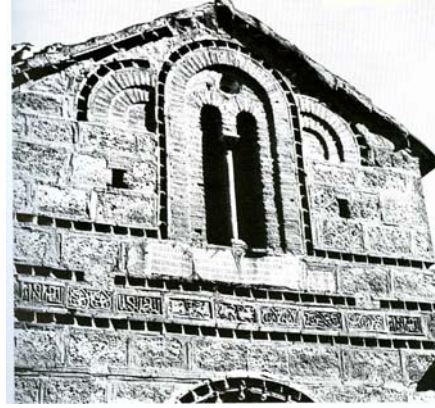
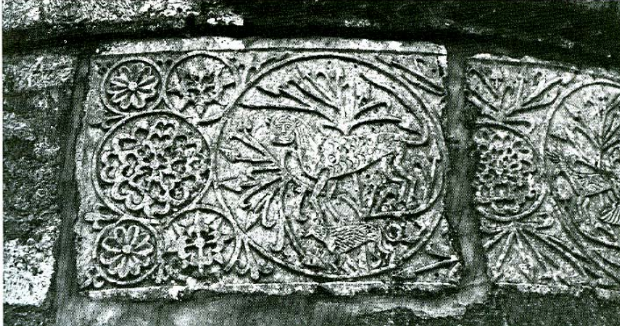

Şekil 5.9 Sol üstte, Panaghie yapısında bulunan bezemeli taş parçası (Krautheimer,1986, s.317); sağ üstte H. Theodoro yapısında bulunan bezemeli mermer silme (Krautheimer,1986, s.381); sol altta Bursa Orhan Cami taban döşemesi taş parçası; sağ altta Bursa Yeşil Cami taban döşemesi taş parçası.

İncelenen yapılarda kullanılan devşirme malzeme olarak 5. sırada kapı-pencere söveleri yer almaktadır. 2 yapıda topla 16 adet söve saptanmıştır. Söveler; kapı ve pencere kenarlarında söve olarak yani orjinal kullanımı ile yer almıştır. Buna göre Bursa'da; Hüdavendigâr Cami'sinde (8 adet), İznik'te; Süleyman Paşa Medrese'sinde (8 adet) devşirme malzeme olarak kullanılmıştır. (Bkz. Çizelge 5.1). Bu duvar taşlarının genelde Bizans dönemi yapılarından devşirildiği düşünülmektedir.

İncelenen yapılarda en sık kullanılan devşirme malzeme olarak 6. sırada taş bloklar yer almaktadır. 6 yapıda toplam 11 adet taş bloğun devşirme olarak kullanıldığı saptanmıştır. Taş bloklar yapılarda; basamak, musalla taşı ve taban döşemesi olarak çeşitli işlevlerle kullanılmıştır. Buna göre Bursa'da 9 adet taş blok ; Muradiye Cami'sinde (2 adet) (Bkz Bölüm 4.1, Katalog No. 4), Yıldırım Cami'sinde (2 adet) (Bkz Bölüm 4.1, Katalog No. 6), Yıldırım Türbesi'nde (2 adet) (Bkz Bölüm 4.1, Katalog No. 7), Alaaddin Cami'sinde (3 adet) (Bkz Bölüm 4.1, Katalog No. 8); İznik'te 2 adet taş blok; Süleyman Paşa Medrese'sinde (1 adet) (Bkz Bölüm 4.1, Katalog No. 9), Nilüfer Hatun İmareti'nde (1 adet) (Bkz Bölüm 4.1, Katalog No. 10) olarak kullanılmıştır. (Bkz. Çizelge 5.1). Bu taş blokların genelde Bizans dönemi yapılarından devşirildiği düşünülmektedir. Taş blokların bazıları Bizans yapılarındaki taş bloklarla benzerlik göstermektedir. Bezemeleri benzeyen taş bloklar, Skripou'da bulunan Panaghia yapısında, Hieropolis'te Triton Nymphaeumu'na ait yazılı arşitrav parçası ve Denizli'de bulunan üzeri girlandlı lahit ile benzerlik göstermektedir (Şekil 5.10 ve 5.11), (Bkz Bölüm 4.1, Katalog No. 4, 6, 8, 9 ve 10).



Şekil 5.10 Solda Triton Nymphaeumu arşitrav parçası (D'andria, 2003, s.86); sağda Bursa Muradiye Cami taban döşemesindeki mermer taş bloklar.



Şekil 5.11 Sol üstte Panaghie yapısında bulunan bezemeli taş parçası (Krautheimer,1986, s.317); sağ üstte Denizli Hierapolis'te bulunan Gırlant bezemeli lahit parçası (D'andria, 2003, s.98); sol altta Bursa Alaaddin Cami bahçesi avlu taban döşeme taşı detayı; sağ altta Bursa Yeşil Cami taban döşeme taşı detayı.

İncelenen yapılarda kullanılan devşirme malzeme olarak 7. sırada kapı lentoları yer almaktadır. 2 yapıda toplam 5 adet lento saptanmıştır. Lentoların 4 adedi lento olarak orijinal işlevinde kullanılmış, 1 adedi ise duvar örgüsünde kullanılmıştır. Buna göre Bursa'da; Hüdavendigâr Cami'sinde (4 adet) (Bkz Bölüm 4.1, Katalog No. 5) orijinal işlevinde, İznik'te; Süleyman Paşa Medrese'sinde (1 adet) (Bkz Bölüm 4.1, Katalog No. 9) duvar örgüsünde devşirme malzeme olarak kullanılmıştır. (Bkz. Çizelge 5.1). Bu lentoların genelde Bizans dönemi yapılarından devşirildiği düşünülmektedir.

İncelenen yapılarda kullanılan devşirme malzeme olarak 8. sırada sütun kaideleri/alt başlıkları/tabaneları yer almaktadır. 2 yapıda toplam 3 adet sütun kaidesi saptanmıştır. Sütun kaidelerinin tümü sütun kaidesi olarak orijinal işlevinde kullanılmıştır. Buna göre Bursa'da; Hüdavendigâr Cami'sinde (1 adet) (Bkz Bölüm 4.1, Katalog No. 5), İznik'te; Yeşil Cami'de (2 adet) (Bkz Bölüm 4.1, Katalog No. 11) devşirme malzeme olarak kullanılmıştır. (Bkz. Çizelge 5.1). Bu sütun kaidelerinin genelde Bizans dönemi yapılarından devşirildiği düşünülmektedir.

İncelenen yapılarda kullanılan devşirme malzeme olarak 9. sırada mermer korkuluklar yer almaktadır. 1 yapıda toplam 1 adet mermer korkuluğun devşirme malzeme olarak kullanıldığı saptanmıştır. Mermer korkuluk parçası, yapıda taban döşemesi olarak orijinal işlevinden farklı bir şekilde kullanılmıştır. Bursa'da; Orhan Cami'sinde (1 adet) (Bkz Bölüm 4.1, Katalog No. 1) kullanılan mermer korkuluğun Bizans dönemi yapılarından devşirildiği düşünülmektedir. Orhan Cami taban döşemesinde kullanılan korkuluk parçası, İstanbul Ayasofya'daki galeri katında bulunan korkuluklar ile benzerlik göstermektedir (Şekil 5.12), (Bkz Bölüm 4.1, Katalog No. 1).



Şekil 5.12 Solda İstanbul Ayasofya'daki galeri katında bulunan korkuluklar (Krautheimer,1986, s.215); sağda Bursa Orhan Cami taban döşemesi.

Ayrıca Muradiye Külliyesi bahçesinde atıl durumda 2 sütun başlığı, 1 adet taban mozaiği, 1 adet üzeri bezemeli ve yazılı stel olarak nitelendirilen taş parçası bulunmaktadır (Bkz Bölüm 4.1, Katalog No. 4). Bunların da Bizans dönemine ait yapı parçaları oldukları düşünülmektedir. Muradiye Külliyesi Haziresi'nde bulunan taban mozaiği ile İstanbul Zeyrek Kilise Cami'sinde bulunan taban mozaikleri benzerlik göstermektedir (Şekil 5.13). Ayrıca Hazire'de bulunan akant yapraklı sütun başlıklarından biri Suriye'de Sergius Kilisesi kuzey kapısında bulunan ve M.S. 530 yılına tarihlenen Bizans sütun başlığı ile benzerlik göstermektedir (Şekil 5.14). Hazire'de bulunan melek figürlü taş parçası ile İstanbul Fenari İsa Camisinde bulunan parça ve Djvari'de bulunmuş üzerinde kanatlı melek figürü bulunan taşlar benzerlik göstermektedir (Şekil 5.15). (Şekil 5.13, 5.14 ve 5.15), (Bkz Bölüm 4.1, Katalog No. 4).



Şekil 5.13 Solda Zeyrek Cami taban mozaikleri (Mango, 1985, s.134); sağda Bursa Muradiye Cami Haziresi'ndeki taban mozaiği.



Şekil 5.14 Solda Suriye Sergius Kilisesinde bulunan Bizans sütun başlığı (Krautheimer,1986, s.155); sağda Bursa Muradiye Cami Haziresi'ndeki sütun başlığı.



Şekil 5.15 Sol üstte Fenari İsa Cami taş parçası (Krautheimer,1986, s.368); sağ üstte Djvari’de bulunan kanatlı melek figürlü taş parçası (Rice, 1997, s.148); altta Bursa Muradiye Cami Haziresi’ndeki latince yazılı ve figürlü taş parçası.

Daha önce de sözü edildiği gibi (Bkz. Bölüm 2.3) Uğur Tanyeli’nin “.....elde daima geniş ve hazır bir malzeme stoğu da bulundurulmaktadır” sözü bu yapıda kullanılmak üzere bazı malzemelerin stok edildiğini ama birkaç parçanın yapıda kullanılmayarak burada kaldığını da akla getirmektedir. Yine Tanyeli, Edirne Selimiye Cami’si bünyesinde de bu tip parçaların yer aldığından söz etmektedir. (Bkz. Bölüm 2.3).

Tabi bu yapı parçalarının Bursa veya İznik içindeki yapılardan mı, yoksa yakındaki antik şehirlerden mi getirildiği, ya da hangi yapılara ait olduğu konusunun açıklığa kavuşturulması; bu konuda hiç çalışma yapılmaması ve arşiv kaynaklarının düzensizliği nedeniyle bu aşamada

mümkün olamamaktadır. Bu yüzden yapılan tespitler ancak gözlem ve varsayımlara dayandırılabilir.

Sonuç olarak; Bursa ve İznik'te bulunan Erken Dönem Osmanlı yapılarının çoğunda Roma ve Bizans dönemine ait parçaların kullanıldığı/devşirildiği; bu yapı parçaları içinde en çok sütun gövdesi ve sütun başlığının yer aldığı, bunun yanı sıra korniş, duvar taşı, söve, taş blok, lento, sütun kaidesi ve mermer korkulukların da kullanıldığı; devşirme olarak kullanılan bu malzemelerin Bursa ve İznik'teki Roma ve Bizans yerleşmeleri ile bu şehirlere yakın olan Kyzikos, Daskyleion gibi antik şehirlerden gelmiş olabileceği; özellikle Bursa'daki Erken Dönem Osmanlı yapılarında daha fazla devşirme malzeme kullanımının görülmesi, erken dönemde başkent olan şehirde yapılacak olan yapılarda özellikle de camilerde büyük ölçüde zaman kazanmak ve aynı zamanda tasarruf amaçlı olarak kullanıldığı/ tercih edildiği söylenebilir.

Çizelge 5.1 Bursa ve İznik'teki Erken Dönem Osmanlı Yapılarında Devşirme Malzemelerin Kullanımı Analiz Çizelgesi

Devşirme Malzeme	Yapı Adı	Bursa Orhan Camii	Bursa Yeşil Camii	Bursa Ulu Camii	Bursa Muradiye Camii	Bursa Hüdavendigar Camii	Bursa Yıldırım Camii	Bursa Yıldırım Türbesi	Bursa Alaaddin Camii	İznik Süleyman Paşa Medresesi	İznik Nülüfer Hatun İmareti	İznik Yeşil Camii	İznik Hacı Özbek Camii	İznik Şeyh Kubbettin Camii	Toplam
Sütun Gövdesi			4 adet / sütun gövdesi olarak		2 adet / sütun gövdesi olarak	9 adet / sütun gövdesi olarak		2 adet / sütun gövdesi olarak	4 adet / sütun gövdesi olarak	6 adet / sütun gövdesi olarak		4 adet / sütun gövdesi olarak		3 adet / sütun gövdesi olarak	34
Sütun Başlığı		2 adet / sütun başlığı olarak	4 adet / sütun başlığı olarak		2 adet / sütun başlığı olarak	9 adet / sütun başlığı olarak			4 adet / sütun başlığı olarak					3 adet / sütun başlığı olarak	24
Korniş						24 adet / korniş olarak									24
Duvar Taşı		1 adet / taban döşemesi olarak	1 adet / taban döşemesi olarak	1 adet / duvar taşı olarak								20 adet / duvar taşı olarak			23
Söve						8 adet / kapı sövesi olarak				8 adet / pencere sövesi olarak					16
Taş Blok					2 Adet / basamak olarak		2 adet / rnsalla taşı olarak	2 adet / taban döşemesi olarak	3 adet / 2'si duvar örgüsü ve 1'i taban döşemesi olarak	1 adet / duvar örgüsünde kullanılmış	1 adet / basamak olarak				11
Lento						4 adet / kapı lentosu olarak				1 adet / duvar örgüsünde kullanılmış					5
Sütun Kaidesi						1 adet / sütun kaidesi olarak									3
Mermer Korkuluk		1 adet / taban döşemesi olarak													1
Toplam		4	9	1	6	55	2	4	11	16	1	26	0	6	141

**KAYNAKLAR**

Abbasođlu, H., (1990), Yunan ve Roma Sanatı, İstanbul.

Akurgal, E., (1997), Anadolu Kùltür Tarihi, Tùbitak Yayınları, Ankara.

Akgùndùz, A.,-Öztùrk, S.,-Baş, Y., (2006), Kiliseden Mùzeeye Ayasofya Cami, Osmanlı Arařtırma Vakfı Yayınları, İstanbul

Anadolu, M.U., (1996), Yunan ve Roma Mimarlıđı, İstanbul.

Arseven, C.E., (1984), Tùrk Sanatı, Cem Yayınevi, İstanbul.

Aslanapa, O., (1987), Osmanlı Devri Mimarisi, İnkılâp Kitabevi, İstanbul.

Aslanapa, O., (1984). Tùrk Sanatı, cilt I-II, Kervan Yayınları, İstanbul

Atasoy, N. ve Raby J., (1989), İznik Seramikleri, Alexandria Press, London.

Ausflùge, G., (1896), İznik

Ayverdi, E. H., (1989), Osmanlı Mimarisinin İlk Devri, Damla Ofset, İstanbul.

Ayverdi, E. H., (1972), Osmanlı Mimarisinde Çelebi ve Sultan II. Murad Devri, Baha Matbaası, İstanbul.

Barkan, Ö. L., (1972), Süleymaniye Cami ve İmaretini İnřaatı (1550-1557), Cilt 1-2, T.T.K Yayınları Ankara.

Bursa Yer Adları Ansiklopedisi, (1996).

Cantay, T., (1977), “Bir Kuzey Batı Anadolu Gezisinden Notlar”, İstanbul Üniversitesi Edebiyat Fakùltesi Sanat Tarihi Yıllıđı, Sayı 7: 21-40, İstanbul.

D'andria, F., (2003), Hierapolis (Pamukkale) Arkeoloji Rehberi, Ege Yayınları, İstanbul

Efe, T., (1990), 1989 Yılında Kütahya, Bursa ve Eskişehir İllerinde Yapılan Yüzey Araştırmaları, Ankara.

Fıratlı, N. ve Rollas A.N., (1964), Topkapı Sarayı'ndaki Yeni Buluntular, İstanbul Arkeoloji Müzesi Yıllığı, İstanbul.

Goodwin, G., (1992), A History of Ottoman Architecture, Thames and Hudson, London.

İznic ve Bursa Tarihi, (1937), Bursa Halkevi Neşriyatı.

Kandis, B.J., (1883), Bursa, Atina.

Kaplanoğlu, R., (1997), "Küçük Asya" Bithynia, Avrasya Etnografya Yayınları.

Kolay, İ.A., (1996), "Prof. Dr. Doğan Kuban'a Armağan", Eren Yayıncılık, İstanbul.

Kolay, İ.A., (2004), "14. Yüzyıl Batı Anadolu Beylikler Mimarisi Duvar Örgüsü Bezemesinde Görülen Bizans İzleri Üzerine Görüşler", Sanat Tarihi Defterleri: Metin Ahunbay'a Armağan; Bizans Mimarisi Üzerine Yazılar, Sayı 8: 263-276, Ege Yayınları, İstanbul.

Kuban, D., (2002), Selçuklu Çağında Anadolu Sanatı, Yapı Kredi Yayınları, İstanbul.

Krautheimer, R., (1986), Early Christian and Byzantine Architecture, Yale University Press, New Heaven and London.

Lloyd, S., (1989), Türkiye'nin Tarihi Bir Gezginin Gözüyle Anadolu Uygarlıkları, Tübitak Yayınları, Ankara.

Lowden, J., (1997), Early Christian & Byzantine Art, Phaidon Press Ltd., London.

Mango, C., (1978), *Byzantine Architecture*, Electa Editrice, Milano.

Mansel, A. M., (1936), *Yalova ve Civarı*, İstanbul Müzeleri Neşriyatı, İstanbul.

Müller-Wiener, W., (2001), *İstanbul'un Tarihsel Topoğrafyası*, Yapı Kredi Yayınları 1419, Tarih-12, Toplumsal Tarih Araştırmaları Dizisi:7, İstanbul

Özendes, E, (1999), *Osmanlı'nın İlk Başkenti Bursa*, Yem Yayın, İstanbul.

Refik, A., (1935), *16. Asırda İstanbul Hayatı (1553-1591)*, Devlet Basımevi, İstanbul.

Rice, D.T., (1997), *Art of the Byzantine Era*, Thames and Hudson, London.

Roodenberg, J., (1989), *Ilıpınar Höyük III. Dönem Kazı Sonuçları, XII. Kazı Sonuçları Toplantısı I.*, Ankara, 1990.

Roth, L.M., (2000), *Mimarlığın Öyküsü*, Kabalcı Yayınevi, İstanbul.

Saltuk, S., (1993), *Arkeoloji Sözlüğü*, İnkılap Kitapevi, İstanbul

Tanyeli, U. ve Tanyeli, G., (1989), "Osmanlı Mimarlığında Devşirme Malzeme Kullanımı", *Sanat Tarihi Araştırmaları Dergisi*, Cilt 2, Sayı 4: 23-31, İstanbul.

Texier, C., (2002), *Küçük Asya Coğrafyası, Tarihi ve Arkeolojisi I-II-III*, Enformasyon ve Dökümantasyon Hizmetleri Vakfı, Ankara

Tuğlacı, P., (1985), *Osmanlı Şehirleri*, Milliyet Yayınları, İstanbul.

Tulunay, E.T., (1992), *Etrüsk Sanatı*, Arkeoloji ve Sanat Yayınları, İstanbul.

Tunay, M.İ., (2003), "Yunan, Roma ve Bizans Dönemleri Sanat Tarihi Arkeolojisi ve Mitolojisi", İstanbul.

Türkiye’de Vakıf Abideler ve Eski Eserler I, (1983), Vakıflar Genel Müdürlüğü Yayınları, Ankara.

Türkiye’de Vakıf Abideler ve Eski Eserler III, (1983), Vakıflar Genel Müdürlüğü Yayınları, Ankara.

Türkiye’de Vakıf Abideler ve Eski Eserler IV, (1986), Vakıflar Genel Müdürlüğü Yayınları, Ankara.

Yalman, B., (1984), Bursa, TTOK Yayınları, İstanbul.

Yetkin, Ş., (1986), Anadolu’da Türk Çini Sanatının Gelişmesi, İstanbul Üniversitesi, Edebiyat Fak. Yayınları, İstanbul.

Wycherley, R.E., (1991), Antik Çağda Kentler Nasıl Kuruldu?, Arkeoloji ve Sanat Yayınları, İstanbul.

Züber, H., (1998), Hüsnü Züber House “The Living Museum”, Bursa.

**İNTERNET KAYNAKLARI**

- [1] [www.ancientworld.com](http://www.ancientworld.com)
- [2] [www.archnet.org](http://www.archnet.org)
- [3] [www.sozluk.sourtimes.org](http://www.sozluk.sourtimes.org)

**ÖZGEÇMİŞ**

Doğum Tarihi	29.04.1978	
Doğum Yeri	İstanbul	
Lise	1991-1994	Kartal Semiha Şakir Lisesi
Lisans	1995-1999	İstanbul Üniversitesi Edebiyat Fakültesi Arkeoloji ve Sanat Tarihi Bölümü
Yüksek Lisans	2005-2007	Yıldız Teknik Üniversitesi Fen Bilimleri Enstitüsü Mimarlık Anabilim Dalı Mimarlık Tarihi ve Kuramı Programı

**Çalıştığı Kurum(lar)**

2001- Devam Ediyor	Paşabahçe Mağazaları A.Ş. Butik Koleksiyonları Ürün Uzmanı
--------------------	---