

**T.C.
İSTANBUL ÜNİVERSİTESİ
SOSYAL BİLİMLER ENSTİTÜSÜ
ARKEOLOJİ ANABİLİM DALI
YÜKSEK LİSANS TEZİ**

**İON DÜZENİNDE FRİZİN KÖKENİ VE GELİŞİMİNİN
İNCELENMESİ**

**İLKAY GİZEM ÖNEM
2501151407**

DOÇ. DR. MÜJDE PEKER

İSTANBUL-2018



T.C.
İSTANBUL ÜNİVERSİTESİ
SOSYAL BİLİMLER ENSTİTÜSÜ



YÜKSEK LİSANS

TEZ ONAYI

ÖĞRENCİNİN;

Adı ve Soyadı : İLKAY GİZEM ÖNEM Numarası : 2501151407
Anabilim Dalı /
Anasanat Dalı / Programı : KLASİK ARKEOLOJİ Danışmanı : DOÇ. DR. MÜJDE PEKER
Tez Savunma Tarihi : 07.12.2018 Saati : 10:30
Tez Başlığı : "İon Düzeninde Frizin Kökeni ve Gelişiminin İncelenmesi"

TEZ SAVUNMA SINAVI, İÜ Lisansüstü Eğitim-Öğretim Yönetmeliği'nin 36. Maddesi uyarınca yapılmış, sorulan sorulara alınan cevaplar sonunda adayın tezinin KABULÜNE OYBİRLİĞİ / OYÇOKLUĞUYLA karar verilmiştir.

JÜRİ ÜYESİ	İMZA	KANAATİ (KABUL / RED / DÜZELTME)
1- DOÇ. DR. MÜJDE PEKER		Kabul
2- DOÇ. DR. AŞKIM ÖZDİZBAY		Kabul
3- DOÇ. DR. DANIŞ BAYKAN		KABUL

YEDEK JÜRİ ÜYESİ	İMZA	KANAATİ (KABUL / RED / DÜZELTME)
1- PROF. DR. SEDEF ÇOKAY KEPÇE		
2- DR. ÖĞR. ÜYESİ H. MURAT ÖZGEN		

ÖZ

İON DÜZENİNDE FRİZİN KÖKENİ VE GELİŞİMİNİN İNCELENMESİ

İLKAY GİZEM ÖNEM

Tez kapsamında, İon frizinin kökeni ve gelişimi, seçilen yayınlanmış örnekler üzerinden incelenerek Yakındoğu'dan İtalya'ya geniş bir coğrafyada ele alınmıştır. Friz teriminin çeşitli anlamlar içeren etimolojisi nedeniyle frizin hem mimaride hem mimari dışındaki yeri tartışılmıştır. Örnekler dekorasyon fikrinin ortaya çıktığı dönemden, İon düzeninde frizin kullanımının yaygınlaştığı döneme kadar geniş bir zaman diliminden seçilmiştir. İon düzeninde frizin gelişimini takip edebilmek için bezemesine göre tipolojik olarak sınıflandırılmıştır.

Anahtar Kelimeler: Yunan Mimarlığı, İon düzeni, İon frizi, Mimari bezeme, Arkaik Dönem, Klasik Dönem

ABSTRACT

RESEARCH OF ORIGIN AND DEVELOPMENT OF THE FRIEZE IN THE IONIC ORDER

İLKEY GİZEM ÖNEM

Within the scope of the thesis, the origin and development of Ionic frieze were examined through selected published examples and it was handled from Near East to Italy in a wide geography. Due to the etymology of the term which has various meanings, the place of the frieze both in and apart from the architecture is discussed. For this reason, the examples were chosen in a wide time span, from the period when the idea of decoration emerge until the prevalent use of the frieze in the Ionic order. In order to follow the development of the frieze in the Ionic order, it is classified typologically according to its decoration.

Keywords: Greek Architecture, Ionic order, Ionic frieze, Architectural decoration, Archaic Period, Classical Period



ÖNSÖZ

Friz nedir? İon düzeninde friz olarak adlandırdığımız eleman antik dönemde hangi terimlerle ifade edilmiştir? Bunlar ve benzeri sorular Doç. Dr. Müjde Peker'in Antik Kaynaklar Işığında Mimarlık Terimleri dersinde ödev konum olmuş ve bu tezin çıkış noktasını oluşturmuştur. Tezin amacı İon düzeninde frizin nerede ve ne zaman ortaya çıktığı, hangi amaçlarla kullanıldığı hem dönemler hem de bölgeler arası farklılıkları olup olmadığı gibi sorulara yanıt aramaktır. Ancak tüm bu sorulardan önce frizin kökeni üzerine derin bir araştırma yapma gereği duyulmuştur. Bu nedenle en başa dönerek friz teriminin anlamından ve neyi ifade ettiğinden yola çıkılmıştır.

İncelenen her örnek benzeştiği oranda farklı bir özelliğini yansıtması açısından, aslında frizin ne kadar çeşitli olduğunu ve ne kadar geniş bir tanıma sahip olduğunu göstermektedir. Bu sebeple alt türlere ayrılıp incelenmesi ve doğru terimlerle ifade edilmesi önemlidir.

Friz konusunda çözüm aradığım tüm bu terim karmaşasında, karşılaştığım en büyük sorun hem yabancı hem de yerli yayınlarda ortak bir terminoloji kullanılmaması oldu. Sadece friz değil, yapının herhangi bir ögesinden söz ederken bile farklı yazarların farklı terimleri kullanması ve görsellerle desteklenmemesi söz konusu ögenin ne olduğunu anlamayı güçleştirmektedir.

Tez konumu belirlememde ve tezimi oluşturmamda verdiği destek ve sabrı için Hocam Doç. Dr. Müjde Peker'e, maddi manevi her zaman yanımda olan aileme teşekkür ve sevgilerimi sunarım.

İLKAY GİZEM ÖNEM

İSTANBUL, 2018

İÇİNDEKİLER

ÖZ.....	iii
ABSTRACT.....	iv
ÖNSÖZ.....	v
TABLolar LİSTESİ.....	viii
ÇİZİMLER LİSTESİ.....	ix
LEVHALAR LİSTESİ.....	x
KISALTMALAR LİSTESİ.....	xxi
GİRİŞ.....	1

BİRİNCİ BÖLÜM

FRİZ TERİMİNİN ANLAMLARI VE KULLANIMLARI

A. FRİZ ANLAMINDA KULLANILAN TERİMLER İLE GEÇTİĞİ ANTİK KAYNAKLAR VE YAZITLAR.....	3
B. ANLAMI.....	4
C. KULLANIMLARI.....	17
1. DEKORASYON ÖGESİ OLARAK MİMARİ DIŞINDAKİ KULLANIMLARI.....	17
2. FRİZ DEKORASYONUNUN MİMARİYE GEÇİŞİ.....	18
3. BÖLGELERE GÖRE MİMARİDE KULLANILDIĞI ERKEN ÖRNEKLER.....	23
a. YAPIYA BAĞLI MİMARİ ÖGELER ÜZERİNDE.....	23
b. YAPIDAN BAĞIMSIZ KULLANILMIŞ MİMARİ ÖGELER ÜZERİNDE.....	32

İKİNCİ BÖLÜM

BEZEMESİNE GÖRE MİMARİDE FRİZ ÇEŞİTLERİ

A. BEZEMESİZ ÖRNEKLER	34
B. BEZEMELİ ÖRNEKLER	34
1. GEOMETRİK BEZEMELİLER.....	35
2. BİTKİSEL BEZEMELİLER.....	36
3. HAYVAN VE İNSAN FİGÜRLÜLER.....	38
4. KARIŞIK BEZEMELİLER.....	39

ÜÇÜNCÜ BÖLÜM

İON DÜZENİNDE FRİZİN ORTAYA ÇIKIŞI

DÖRDÜNCÜ BÖLÜM

İON DÜZENİNDE FRİZİN GELİŞİMİNİN ÖRNEKLER ÜZERİNDEN DEĞERLENDİRMESİ

KATALOG: İON DÜZENİNDE FRİZİN KULLANILDIĞI ÖRNEKLER.....	63
SONUÇ.....	80
KAYNAKÇA.....	85
EKLER.....	125
TABLolar.....	125
ÇİZİMLER.....	128
LEVHALAR.....	131

TABLULAR LİSTESİ

Tablo 1	: Arkaik Dönem'e tarihlendirilen ve frizin kökeni ile gelişimine dair incelenen örneklerin listesi.....	124
Tablo 2	: Klasik Dönem'e tarihlendirilen ve frizin kökeni ile gelişimine dair incelenen örneklerin listesi.....	125
Tablo 3	: Hellenistik Dönem'e tarihlendirilen ve frizin kökeni ile gelişimine dair incelenen örneklerin listesi.....	126
Tablo 4	: Roma İmparatorluk Dönemi'e tarihlendirilen ve frizin kökeni ile gelişimine dair incelenen örneklerin listesi.....	127



ÇİZİMLER LİSTESİ

Çizim 1	: Dor düzeninin mimari öğeleri.....	129
Çizim 2	: İon düzeninin mimari öğeleri.....	130



LEVHALAR LİSTESİ*

Levha 1	: S. Serlio'nun üst yapı çizimi. Serlio 1619, s. 129, 161.....	132
Levha 2a	: Hassuna Kültürü'ne ait keramik örnekleri. Tekin 2015, fig. 3-4.....	133
Levha 2b	: Samarra Kültürü'ne ait keramik örnekleri. Tekin 2015, fig. 9.....	133
Levha 3	: Urartu metal işçiliğinde friz süslemeli örnekler. Belli 2010, s. 43, 94, 200.....	134
Levha 4	: Tell Uqair, 'Boyalı Tapınak' duvar resimleri. Lloyd-Safar 1943, Levha X-XII.....	135
Levha 5a	: Medum Nefermaat'ın Mastabası'ndan "Yemlenen Kazlar" adlı duvar resmi. Wilkinson 1979, res. 1.....	136
Levha 5b	: Beni Hassan 3. Bakt'ın mezarından "Güreşçiler" adlı duvar resmi. Newberry 1893, Levha 5.	136
Levha 6a	: Amun Rahibi Nacht'ın mezarından "Ziyafet" adlı duvar resmi. Davies 1917, Levha 16.....	137
Levha 6b	: Teb, Minnakt'ın mezarından "Bahçe" adlı duvar resmi. Wilkinson 1979, res. 6.....	137
Levha 7a	: Mari Sarayı'ndan "Zimrilim'in Tahta Çıkışı" adlı duvar resmi. Schmandt-Besserat 2007, fig. 4-9.....	138
Levha 7b	: Nuzi Sarayı'ndan duvar resmi örneği. Harvard Art Museums, (Çevrimiçi) https://www.harvardartmuseums.org/art/311394 , 30,05, 2018...138	138
Levha 8a	: Knossos'dan "Sunu Törenine Gidiş" adlı duvar resmi. Evans 1928, fig. 450.....	139
Levha 8b	: Knossos'dan "Parisli Kız" adlı duvar resmi. Evans 1935a, fig. 319.....	139
Levha 9	: Knossos'dan "Ziyafet Sahnesi" adlı duvar resmi. Bingöl 2015, res. 137. Evans 1935a, Levha XXXI.....	140
Levha 10a	: Tiryns'den Nar Taşıyan Figürler. Papadimitriou 2015, fig. 2-4.....	141
Levha 10b	: Pylos'daki Nestor'un Sarayı'nın propylonunda yer alan "Argonaut Frizi". Egan- Brecolaki 2015, s. 296.....	141
Levha 11	: Altın-tepe Apadanası'na ait duvar resmi örneğinin çizimi. Özgüç 1966, res/fig. 14.....	142
Levha 12	: Kızılbel Tümülüsü'nün mezar odasına işlenmiş duvar dekorasyonu. Brana Hernandez 2016, res. 60, 61, 64, 71.....	143

*Kaynakçası belirtilmeyen resimler yazarın arşivindedir.

Levha 13	: Karaburun II Tümülüsü'nün mezar odasına işlenmiş duvar dekorasyonu. Brana-Hernandez 2016, res. 103, 106, 113, 117.....144	144
Levha 14a	: Tatarlı Tümülüsü'nün ahşap mezar odasına işlenmiş duvar dekorasyonu. Brana Hernandez 2016, res. 153, Lev. 39.....145	145
Levha 14b	: Tatarlı Tümülüsü'nden Herakles ve Geryoneus sahnesi. Summerer 2010, s. 147.145	145
Levha 15a	: Tomba delle Anatre'den (Ördekler Mezarı) duvar resmi örneği. Ministero dei beni e delle attività culturali e del turismo , (Çevrimiçi) http://www.beniculturali.it/mibac/export/MiBAC/sito-MiBAC/Contenuti/MibacUnif/Eventi/visualizza_asset.html_418995546.html , 12.04.2018.....146	146
Levha 15b	: Tarquinia Tomba dei Tori'den (Boğalar Mezarı) duvar resmi örneği. Holloway 1986, Levha 31.....146	146
Levha 16a	: Kral Zoser'in piramidi, güney yapısı girişi. Shehab 2017 s. 153, fig. 7.....147	147
Levha 16b	: Kral Zoser'in piramidi, bir mezar yapısının üst sırasında yer alan <i>ouraios</i> (Lat. <i>uraeus</i>) frizi. The University of Pennsylvania, Penn Arts and Sciences , (Çevrimiçi) http://www.arthistory.upenn.edu/zoser/zoser.html , 2.6.2009.....147	147
Levha 16c	: Abu Simbel Büyük Tapınak'ın cephesi ve üst kısmında yer alan babun figürleri. The University of Chicago, The Oriental Institute, Abu Simbel , (Çevrimiçi) https://oi.uchicago.edu/gallery/abu-simbel#I1C2_72dpi.png , 21.06.2018.147	147
Levha 17a	: Alacahöyük “Yaban Domuzu Avı ve Otlayan Geyik” orthostatı. Darga 1992, s. 149.....148	148
Levha 17b	: Alacahöyük ile “Aslan Avı” orthostatı. Darga 1992, s. 150.....148	148
Levha 18a	: Knossos Sarayı'nın kuzeybatı portik kapısında yer alan triglyph ve yarım rozet frizi. Evans 1929, s. 74.....149	149
Levha 18b	: Knossos Sarayı'nın güney propylonunda yer alan rozet frizi. Evans 1929, s. 72.....149	149
Levha 18c	: Atreus'un Hazine Binası/Agamemnon'un Mezarı'nda yer alan rozet frizi. Evans 1929, s. 74.....149	149
Levha 19a	: Zincirli I grubuna ait “Geyik ve Aslan Kabartmalı Orthostat”. Orthmann 1971, Zincirli A/9.....150	150
Levha 19b	: “Malatya Av Kabartmaları” orthostatı. Orthmann 1971, Malatya B/3.....150	150
Levha 20	: “Karkamış Haberci Duvarı” orthostatları. Orthmann 1971, Karkemis E/1-3, 5.....151	151

Levha 21	: Gordion'da bulunmuş pişmiş toprak mimari levhalardan örnekler. Glendinning 2007, s. 183-188.....	152
Levha 22a	: Düver'de bulunmuş pişmiş toprak friz levhalarından örnekler. Kahya 2017, fig. 1-2, 7-8.....	153
Levha 22b	: Düver'de bulunmuş pişmiş toprak sima levhalarından örnekler. Kahya 2017, fig. 11-12, 15-16.....	153
Levha 23	: Sardeis Lydia Evi rekonstrüksiyonu. Sardis , (Çevrimiçi) http://www.sardisexpedition.org/tr/artifacts/latw-60 , 13.04.2018.....	154
Levha 24	: Sardeis pişmiş toprak mimari levhalarından örnekler. Ramage 1978, kat. no. 2, 14, 19, 43; Ratte 1994, Levha 85.....	155
Levha 25	: Euromos pişmiş toprak mimari levhalarından örnekler. Ateşlier 2006, s. 73-78.....	156
Levha 26a	: Larisa pişmiş toprak mimari levhalarından örnekler. Öncü 2013, s. 543, 562.....	157
Levha 26b	: E. Öncü'nün Larisa pişmiş toprak mimari levhaları üzerine yaptığı restitüsyon çalışmasından örnekler. Öncü 2013, Levha CII.	157
Levha 27	: Phokaia pişmiş toprak mimari levhalarından örnekler. Özyiğit 2012, s. 195-202.	158
Levha 28	: Murlo "Üst Yapı"ya ait pişmiş toprak mimari levhalardan örnekler. Rathje 2007, fig. 1-4.....	159
Levha 29a	: Thermos C Tapınağı üst yapı elemanları ve çatı rekonstrüksiyonu. Roland 2008, s. 260, 261.....	160
Levha 29b	: Thermos Apollon Lyseios Tapınağı'ndan boyalı metop parçalarının çizimi. Roland 2008, fig. 49,50.....	160
Levha 29c	: Thermos Artemis Tapınağı'ndan boyalı antefiks parçasının çizimi. Roland 2008, fig. 57.	160
Levha 30a	: Kalydon Laphria Kutsal Alanı'nda yer alan "Boyalı Çatı"nın (B Tapınağı'nın ilk aşaması) çatı rekonstrüksiyonu. Roland 2008, s. 300.....	161
Levha 30b	: Kalydon Laphria Kutsal Alanı'nda yer alan "Soluk Sarı"nın (B Tapınağı'nın ikinci aşaması) Herakles betimli metobunun çizimi. Roland 2008, s. 298.....	161
Levha 31a	: Kalydon Laphria Kutsal Alanı'nda yer alan "Aslanlı Sima"nın (A Tapınağı) rekonstrüksiyonu. Roland 2008, s. 301.....	162
Levha 31b	: Korkyra Kardaki Tapınağı'na ait antefikslerinin çizimi. Roland 2008, s. 326.	162

- Levha 32** : Susa Dareios'un Sarayı'na ait sırlı tuğladan yapılmış friz dekorasyonundan örnekler. **The Palace of Darius at Susa: The Great Royal Residence of Achaemenid Persia**, fig. 39, 40; **Louvre**, (Çevrimiçi) <https://www.louvre.fr/en/oeuvre-notices/frieze-archers>, 13.04.2018.....163
- Levha 33a** : Persepolis Apadana'sının kuzey podium cephesi. **The University of Chicago, The Oriental Institute, Persepolis and Ancient Iran**, (Çevrimiçi) <https://oi.uchicago.edu/collections/photographic-archives/persepolis/apadana>, 20.05.2018.....164
- Levha 33b** : Persepolis Apadana'sının kuzey merdiveninde yer alan aslan ve boğa sahnesi. **The University of Chicago, The Oriental Institute, Persepolis and Ancient Iran**, (Çevrimiçi) <https://oi.uchicago.edu/collections/photographic-archives/persepolis/apadana>, 20.05.2018.....164
- Levha 34a** : Persepolis Apadana'sının doğu merdiveni. **The University of Chicago, The Oriental Institute, Persepolis and Ancient Iran**, (Çevrimiçi) <https://oi.uchicago.edu/collections/photographic-archives/persepolis/apadana>, 20.05.2018.....165
- Levha 34b** : Persepolis Apadana'sının doğu merdiveninden ayrıntı. **The University of Chicago, The Oriental Institute, Persepolis and Ancient Iran**, (Çevrimiçi) <https://oi.uchicago.edu/collections/photographic-archives/persepolis/apadana>, 20.05.2018.....165
- Levha 35** : Chipiez'in çizdiği Persepolis Apadana'sının rekonstrüksiyonu. Perrot-Chipiez 1890, s. 699.....166
- Levha 36** : I. Darius'un Mezarı'nın cephesi ve üst sahneden ayrıntı. **The University of Chicago, The Oriental Institute, Persepolis and Ancient Iran**, (Çevrimiçi) <https://oi.uchicago.edu/collections/photographic-archives/persepolis/royal-tombs-and-other-monuments>, 20.05.2018.....167
- Levha 37** : I. Darius'un Mezarı'nın cephesinden ayrıntı sahneler. **The University of Chicago, The Oriental Institute, Persepolis and Ancient Iran**, (Çevrimiçi) <https://oi.uchicago.edu/collections/photographic-archives/persepolis/royal-tombs-and-other-monuments>, 20.05.2018.....168
- Levha 38** : II. Artakserkses'in Mezarı'nın cephesinin üst kısmı. **The University of Chicago, The Oriental Institute, Persepolis and Ancient Iran**, (Çevrimiçi) <https://oi.uchicago.edu/collections/photographic-archives/persepolis/royal-tombs-and-other-monuments>, 20.05.2018.....169

Levha 39a	: Erekhtheion'a ait bir İon başlığı örneği.....	170
Levha 39b	: Poseidonia (Paestum) Bazilikası'nın Dor başlıklı sütunları. Dinsmoor 1950, fig. 37.....	170
Levha 39c	: Erekhtheion'a ait bir anta başlığı örneği. Cornell University Library Digital Collections , (Çevrimiçi) https://digital.library.cornell.edu/catalog/ss:172873 , 13.03.2018.....	170
Levha 40a	: Roma Traianus Sütunu'nun merdivenlerinin çizimi ve alt kısmının fotoğrafı. Lancaster 1999, fig. 4, 10.....	171
Levha 40b	: Pula Sergiuslar Kemerî'nin cephesi. Kleiner 2016, fig. 7-15.....	171
Levha 41a	: Zincirli'de bulunmuş aslan kabartmalı kaide. Ussishkin 1975, fig. 14.....	172
Levha 41b	: Aemilius Paulus Anıtının rekonstrüksiyonu, A. Tournaire'in çizimi (Petsas 2004, s. 52).....	172
Levha 42	: Roma Mars Ultor Tapınağı'nın cephe rekonstrüksiyonu. Matthew Nicholls, Art of Empire: Forum of Augustus , (Çevrimiçi) http://moniquewebber.omeka.net/exhibits/show/forumofaugustus/temple , 2016; Wilson Jones 1989, fig. 16.....	173
Levha 43a	: Roma Concordia Tapınağı cephe rekonstrüksiyonu. Homer-Marceau 1925, Levha 51.....	174
Levha 43b	: Roma Castor ve Pollux Tapınağı'nın ayakta kalan üç sütununun çizimi. Bilde 2008, kapak resmi.....	174
Levha 44a	: Roma Pantheon'un cephe rekonstrüksiyonu. Wilson Jones 1989, fig. 17b.....	175
Levha 44b	: Roma Venüs ve Roma Tapınağı cephe rekonstrüksiyonu. Lorenzatti 1990, s. 121.	175
Levha 45a	: Didyma Apollon Tapınağı'nın tavanı. Rumscheid 1994, Levha 21, 32, 2.....	176
Levha 45b	: Menderes Magnesia'sı Artemis Leukophryene Tapınağı Naos Duvarı'nın alt kısmı. Rumscheid 1994, Levha 137, 26.....	176
Levha 46a	: Eleusis, Appius Claudius Pulcher'in Propylonu'nda yer alan karyatidin başlığı (cista mystica).	177
Levha 46b	: Erekhtheion'un kuzey girişinde yer alan kaidelerden biri.....	177
Levha 47a	: Miletos Laodike Yapısı'nın tavan çizimi. Rumscheid 1994, Levha 163,8-9.....	178
Levha 47b	: Ephesos Panayır Dağı'nda yer alan yuvarlak yapının kasetleri. Rumscheid 1994, Levha 52, 12-14.....	178
Levha 48a	: Samos, Kastro Tigani Hellenistik villasının geisonu.	

	Rumscheid 1994, Levha 80, 15-16.....	179
Levha 48b	: Lydia Dönertaş Tümülüsü'nün duvarına işlenmiş geometrik ve bitkisel bezemelerden oluşan friz. Özgen-Öztürk 1996, J., fig. 60.....	179
Levha 49a	: Priene Athena Tapınağı'nın üst yapısı. Koenigs 2016, Levha 18.....	180
Levha 49b	: Teos Dionysos Tapınağı'nın İon sütun başlığı. Uz 2013, lev XXXIIb.....	180
Levha 50a	: Ephesos, Celsus Kitaplığı'nın üst katı. Erön 2007, s. 138.....	181
Levha 50b	: Sagalassos Dionysos Tapınağı'nın üzerine tapınağın malzemeleri ile yapılan E1 Bazilikası'nın duvarı. Erön 2007, s. 139.....	181
Levha 51a	: Pergamon Mermer Salon'un pilaster başlığı. Rumscheid 1994, Levha 244, 6-7.	182
Levha 51b	: Lindos Athena Tağınağı'nın geisonu. Rumscheid 1994, Levha 132, 4-5....	182
Levha 52a	: Labraunda Zeus Tapınağı'nın epistylus tacı. Rumscheid 1994, Lev. 115, 3-5.....	183
Levha 52b	: Ephesos Artemis Tapınağı sütunlarının ekhinusu. Rumscheid 1994, Lev. 38, 5.....	183
Levha 53a	: Priene Athena Tapınağı'nın anta başlığı. Rumscheid 1994, Lev... 293, 14.....	184
Levha 53b	: Magnesia tiyatrosunun köşe pilaster başlığı. Rumscheid 1994, Lev. 93, 146.....	184
Levha 54a	: Milet Dionysos Tapınağı'nın kapısı. Rumscheid 1994, Lev. 149, 10.....	185
Levha 54b	: Priene Athena Tapınağı'nın kasetleri. Rumscheid 1994, Lev. 156, 7, 10....	185
Levha 55a	: Magnesia Artemis Tapınağı'nın anta başlığı. Rumscheid 1994, Lev. 83, 2.....	186
Levha 55b	: Pergamon Büyük Sunak'ın üst yapısı. Rumscheid 1994, Lev. 124, 2.....	186
Levha 56	: Pergamon Athena Kutsal Alanı Propylonu'nun İon düzenli kuzey ve doğu salonlarının iç kısmı. Rumscheid 1994, Lev. 115, 3; 116, 2.....	187
Levha 57a	: Neandria'da bulunmuş İon başlıklarının çizimi. Durm 1910, s. 306.....	188
Levha 57b	: Ephesos Artemis Tapınağı'nın sütun önerileri. Lawrence 1996, fig. 76.....	188
Levha 58a	: Delphoi Athena Pronaia Kutsal Alanı'ndaki Massalialılar Hazine Binası'nın sütun ve üst yapı rekonstrüksiyonu. Lawrence 1996, fig. 79.....	189
Levha 58b	: Kalhu Kraliyet Sarayı'ndan boyalı duvar resmi örneği. Sevin 1991, s. 60...189	
Levha 59	: Aigai Apollon Khresterios Tapınağı'nın cephe ve üst yapı r ekonstrüksiyonu. Bohn 1889, Lev. 57-58.....	190
Levha 60a	: Pisidia Antiokheiası Augustus Tapınağı'nın bukranion frizi. Erön 2007, s. 141.....	191

Levha 60b	: Elaiussa Sebaste'deki tapınağın frizinin çizimi. Erön 2007, s. 131.....	191
Levha 61	: Seleukeia ad Kalykadnos Zeus Tapınağı'nın frizi. Söğüt 1998, Çizim 33a, Levha 43a.....	192
Levha 62	: Pergamon Traianus Tapınağı'nın friz kuşağı. Erön 2007, s. 149.....	193
Levha 63a	: Ballbek Iuppiter Tapınağı'nın ayakta kalan 6 sütunu ve friz kuşağı.....	194
Levha 63b	: Roma Vespasianus ve Titus Tapınağı'nın üst yapısı. Gorski-Packer 2015, s. 39.....	194
Levha 64a	: Labraunda Andron A Yapısı'nın (İdrieus'un Andronu) cephe rekonstrüksiyonu. Labraunda Kazı Sitesi , (Çevrimiçi) http://www.labraunda.org/Labraunda.org/Andron_A_eng.html , 24.04.2018.....	195
Levha 64b	: Labraunda Andron B Yapısı'nın (Maussollos'un Andronu) cephe rekonstrüksiyonu. Hellström 1994, fig. 10.....	195
Levha 65a	: Delos'taki Naksoslular'ın Oikosu'nun ön cephe rekonstrüksiyonu. Gruben 1997, Levha 40.....	196
Levha 65b	: Delos'taki Naksoslular'ın Oikosu'nun yan cephe rekonstrüksiyonu. Wilson Jones 2014, s. 26, res. 1.20.....	196
Levha 66	: Naksos Yria Dionysos Tapınağı'nın, III. ve IV.) evrelerine ait rekonstrüksiyonlar. Barletta 2001, fig. 47, 73.....	197
Levha 67	: Delphoi'daki Knidos, Massalia ve Siphnoslular'ın hazine binalarının cephe çizimi. Martin 2003, s. 41, res. 56.....	198
Levha 68	: Delphoi'daki Siphnosluların Hazine Binasının rekonstrüksiyonu, A. Tournaire'in çizimi Petsas, P., Delphi, Denkmaeler und Museum, Atina, Krene Verlag, 2004, s. 41.....	199
Levha 69	: Delphoi'daki Massalialılar'ın Hazine Binası'nın cephe çizimi. Lawrence 1996, s. 35.....	200
Levha 70a	: Naksos Sangri Demeter Tapınağı'nın cephe rekonstrüksiyonu. Gruben 2001, Levha 278.....	201
Levha 70b	: Paros A Tapınağı'nın cephe rekonstrüksiyonu. Gruben 1982, Lev. 16.....	201
Levha 71a	: Kurangun Da-u Dukhtar Mezarı'nın cephe çizimi. Herzfeld 1941, s. 207...202	
Levha 71b	: Girit Prinias'daki tapınağın cephe çizimi. Demangel 1932, fig. 42. Beyer 1976, Lev. 21.....	202
Levha 72a	: Smyrna Athena Tapınağı kazılarında bulunmuş friz parçası. Akurgal 1993, Lev. 134d.....	203
Levha 72b	: Myus Dionysos Tapınağı kazılarında bulunmuş friz parçası. Blümel 1963, fig. 201.....	203

Levha 72c	: Kyzikos'da bulunmuş friz parçası. Demangel 1932, fig. 34.....	203
Levha 73	: Samos Hera Tapınağı'nın (IV) Polykrates evresine ait rekonstrüksiyon önerileri. Gruben 2001, Lev. 274. Reuther 1957, Z 2.....	204
Levha 74	: Arkaik Ephesos Artemis Tapınağı'nın cephe önerileri. Wood 1877.....	205
Levha 75	: Arkaik Ephesos Artemis Tapınağı'nın cephe önerileri. Akurgal 1988, şek. 323-324.....	206
Levha 76a	: Arkaik Ephesos Artemis Tapınağı, perspektif rekonstrüksiyonu, A. Ohnesorg'un düzeltmeleriyle F. Krischen'in çizimi. Wilson Jones 2014, s. 59, res. 2.34.....	207
Levha 76b	: Hellenistik Didyma Apollon Tapınağı'nın bitkisel bezemeli frizi. Gruben 2001, Lev. 306.....	207
Levha 77	: Arkaik Didyma Apollon Tapınağı'nın cephe önerileri. Gruben 1997, fig. 39, Schattner 1996, Lev. 19a.....	208
Levha 78	: Assos Athena Tapınağı'nın cephe çizimi ve epistylus frizinin ayrıntısı. Wescoat 2012, fig. 67, A1; 92b, Wilson Jones 2014, s. 118, res. 5.7.....	209
Levha 79a	: Polyksena Lahti'nin kapağındaki çatı konstrüksiyonu. Ateşlier-Öncü 2004, fig. 10.....	210
Levha 79b	: Labraunda Geç Arkaik Dönem in antis tapınağına ait geisipodes parçaları. Thieme 1993, fig. 5.....	210
Levha 79c	: Daskyleion Artabazos Andronu'nun üst yapı çizimi. Baran 2013, Levha LXXXI c.....	210
Levha 80a	: Delphoi'da Sikyonlular'ın Hazine Binası'nın Argonautlar'ın gemisiyle ilgili sahnelerini içeren metoplarının çizimi. Ridgway 1966, fig. 1.....	211
Levha 80b	: Atinalılar'ın Hazine Binası'nın Herakles ve Geryones'in mücadelesini içeren metoplarının çizimi. Classical Art Research Centre and The Beazley Archive , (Çevrimiçi) https://www.beazley.ox.ac.uk/Sculpture/ashmolean/context/AthenianTreasA020.htm , 30.04.2018.....	211
Levha 81a	: Poseidonia Athena Tapınağı'nın cephe çizimi. Ridgway 1999, Çizim 14...212	212
Levha 81b	: Metapontum D Tapınağı'nın üst yapı çizimi. Barletta 2001, fig. 72.....	212
Levha 82a	: Parthenon'un batı cephesinden görünüm. McGowan 2013, fig. 16.....	213
Levha 82b	: Parthenon'un planının kuzeybatı köşesi. Lawrence 1996, s. 159.....	213
Levha 83	: Parthenon'un batı frizinin görülme açısını gösteren çizimler. Ridgway 1999, Çizim 29, 30.....	214
Levha 84a	: Atina Hephaistos Tapınağı'nın İon frizi. Knell 1988, s. 60. Thompson 1962, Levha 92.....	215

Levha 84b	: Sounion Poseidon Tapınağı'nın İon frizi parçaları. Leventi 2009, fig. 11, 1- A, 2; 11, 3- B, 1; 11, 5- B, 2.....	215
Levha 85	: Bassai Apollon Epikourios Tapınağı'nın cella çizimleri. Jenkins 2006, s. 138.....	216
Levha 86a	: Tegea Athena Alea Tapınağı'nın cella çizimi. Norman 1984, Çiz. 8.....	217
Levha 86b	: Atina Propylaia'nın güney cephesinin illüstrasyonu. Jenkins 2006, s. 110.....	217
Levha 87a	: İlissos Tapınağı'nın üst yapı çizimi. Miles 1980, Lev. 95.....	218
Levha 87b	: Athena Nike Tapınağı'nın kuzeydoğu ve güneybatı görünümleri. Jenkins 2006, s. 112, McGowan 2013, fig. 7.....	218
Levha 88a	: Erekhtheion'un güneybatı tarafının perspektif rekonstrüksiyonu, M. Korres'in çizimi. Wilson Jones 2014, s. 28, res. 1.22.....	219
Levha 88b	: Erekhtheion'un İon sütunu ve saçaklığından ayrıntı. McGowan 2013, fig. 13.....	219
Levha 89	: "Nereidler Anıtı"nın cephe görünümü. Jenkins 2006, s. 187.....	220
Levha 90	: "Limyra Heroonu"nun modeli. Jenkins 2006, s. 160.....	221
Levha 91	: "Maussollos'un Mnemasi"nin cephe önerileri. Dinsmoor 1950, Levha LXIII.....	222
Levha 92	: "Maussollos'un Mnemasi"nin W. Hoepfner tarafından çizilen cephe önerileri ile K. Jeppesen'in çizimine göre yapılan maketi. Hoepfner 2013, s. 81, res. 39 ve s. 73, res. 36. Jeppesen 1995, s. 7.....	223
Levha 93	: Labraunda Zeus Tapınağı'nın cephe ve üst yapı çizimi. Hellström 1994, fig. 2, 3.....	224
Levha 94	: Priene Athena Polias Tapınağı'nın cephe ve üst yapı çizimleri. Jenkins 2006, s. 239. Antiquities of Ionia , Levha IX. Pedersen 1994, fig. 6.....	225
Levha 95a	: Priene Zeus Tapınağı'nın saçaklığı. Wiegand-Schreder 1904, s. 146.....	226
Levha 95b	: Priene Athena Tapınağı'nın sunağının çizimi. Jenkins 2006, s. 246.....	226
Levha 95c	: Samothrake Temenos Propylonu'nun frizi. Lehmann 1951, Levha 8a.....	226
Levha 96	: Vergina Sarayı'nın cephe çizimi ve illüstrasyonu. Aigai The royal capital of Macedon , (Çevrimiçi) https://www.aigai.gr/en/ explore/palace , 21.06.2018.....	227
Levha 97	: Lefkadia'daki (Mieza) Hüküm Mezarı'nın cephesi. D'Angelo 2010, s. 64. Petsas 1966, Levha 3.....	228
Levha 98a	: Mieza Palmetler Mezarı'nın cephesi. Rhomiopoulou-Schmidt Dounas 2010, Levha 1, 4.1, 6.3.....	229

Levha 98b	: Mieza Palmetler Mezarı'nın tavanı. Rhomiopoulou-Schmidt Dounas 2010, Levha 11.....	229
Levha 99	: Lesbos Messa Aphrodite Tapınağı'nın cephe ve üst yapı çizimi. Koldewey 1890, Levha 20-21.....	230
Levha 100a	: Teos Dionysos Tapınağı'nın frizi. Rumscheid 1994, Lev. 187. 5.....	231
Levha 100b	: Teos Dionysos Tapınağı'nın cephe ve üst yapı çizimi. Antiquities of Ionia , Levha XXV.....	231
Levha 101	: Menderes Magnesiası Zeus Sosipolis Tapınağı'nın cephe ve üst yapı çizimi. Humann v.d. 1904, Levha 154, 158.....	232
Levha 102	: Menderes Magnesiası Leukophryene Artemis Tapınağı'nın cephe, sunak ve üst yapı rekonstrüksiyonu. Humann v.d. 1904, Lev. 32, 35, Wilson Jones 2014, s. 30, res. 1.25.....	233
Levha 103a	: Menderes Magnesiası Leukophryene Artemis Tapınağı'nın üst yapı görünümü. Humann v.d. 1904, Lev. 5.....	234
Levha 103b	: Menderes Magnesiası Leukophryene Artemis Tapınağı'nın pronaos frizi. Webb 1996, fig. 59.....	234
Levha 103c	: Menderes Magnesiası Leukophryene Artemis Tapınağı'nın opisthodomos frizi. Webb 1996, fig. 52.....	234
Levha 104	: Apollon Smintheos Tapınağı'nın plan restitüsyonu ve üst yapı çizimi. Özgünel 2001, plan 19. Antiquities of Ionia , Levha XXIX.....	235
Levha 105a	: Alabanda Apollon İsotimos Tapınağı'nın Ethem Bey tarafından bulunmuş friz bloku. Bağdatlı 2001, Levha IIB.....	236
Levha 105b	: Lagina Hekate Tapınağı'nın frizlerinden örnekler. Baumeister 2007, Levha 2, 6, 22.....	236
Levha 106a	: Priene Aşağı Gynasium'un frizi. Wiegand-Schrader 1904, Lev. 281.....	237
Levha 106b	: Samothrake'de II. Ptolemaios'un Propylonu. American Excavations Samothrace , (Çevrimiçi) https://samothrace.emory.edu/propylon-of-ptolemy-ii/ , 02.06.2018.....	237
Levha 107a	: Pergamon Athena Kutsal Alanı Propylonu'nun cephe çizimi. Bohn 1889, s. 40.....	238
Levha 107b	: Letoon Leto Tapınağı'nın rekonstrüksiyonu. Hansen 1991, s. 327.....	238
Levha 108a	: Paestum Barış Tapınağı'nın üst yapı çizimi. Koldewey-Puchstein 1899, s. 33.....	239
Levha 108b	: Stratonikeia Augustus-İmparatorlar Tapınağı'nın cephe çizimi ve frizi. Tırpan 1998, Çiz. 4, res. 31.....	239
Levha 109a	: Aphrodisias Aphrodite Tapınağı. Schollmeyer 2008, res. 146.....	240

Levha 109b	: Aizanoi Zeus Tapınağı'nın ayakta kalan sütunlarının görünümü. Usman Anabolu 1970, res. 159, 160.....	240
Levha 110a	: Kyzikos Hadrianus Tapınağı'na ait frizin çizimi. Erön 2007, s. 129.....	241
Levha 110b	: Side N1 Tapınağı'nın üst yapısı. Alanyalı 2011, s. 88.....	241
Levha 110c	: Side N2 Tapınağı'nın friz parçası. Alanyalı 2011, s. 89.....	241
Levha 111a	: Selge Hadrianus-Lucius Aelius Caesar Tapınağı'nın üst yapı çizimi. Erön 2007, şek. 5b.....	242
Levha 111b	: Kremna Severuslar Dönemi İon Tapınağı'nın üst yapı çizimi. Mitchell 1995, fig. 34.	242
Levha 112a	: Roma Portunus Tapınağı'nın cephe çizimi. Stamper 2005, s. 67.....	243
Levha 112b	: Tivoli Vesta Tapınağı'nın üst yapı çizimi. Stamper 2005, s. 76.....	243
Levha 113	: Roma Apollon Sosianus Tapınağının üst yapı ve cephesi. Stamper 2005, fig. 90-91.....	244
Levha 114	: Roma Apollon Sosianus Tapınağı cella içinin çizimi. Schollmeyer 2008, res. 92.....	245

KISALTMALAR LİSTESİ

A.e.	: Aynı eser/yer
a.g.e.	: Adı geçen eser
Alm.	: Almanca
Bkz.	: Bakınız
Çev.	: Çeviren
Çizim	: Çizim
dn.	: Dipnot
Haz.	: Editör/ yayına hazırlayan
İng.	: İngilizce
İt.	: İtalyanca
Lat.	: Latince
Levha	: Levha
m.	: Metre
M.Ö.	: Milattan Önce
M.S.	: Milattan Sonra
Res.	: Resim
s.	: Sayfa
T.	: Türkçe
v.d.	: Çok yazarlı eserlerde ilk yazardan sonrakiler

GİRİŞ

Friz teriminin çeşitli anlamlar içeren etimolojisi nedeniyle, friz adı altında incelediğimiz ya da tanıma uyduğu halde friz olarak kabul edilmeyen öğelerin incelenmesi gerekliliği doğmuştur.

Tez kapsamında, dekorasyon fikrinin ortaya çıktığı dönemden, İon düzeninde frizin kullanıldığı Geç Antik Çağ örneklerine kadar geniş bir zaman dilimi ele alınmıştır. Suriye, Anadolu, Kuzey Afrika, Yunanistan ve İtalya üzerinde yoğunlaşan bu yayınlanmış örnekler katalog bölümünde seçilmiş kaynaklarıyla verilmiştir.

Frizin kökeninin araştırıldığı tezin ilk bölümünde, mimarinin öğeleri, frizin özellikleri ve yapıdaki yeri ele alınmıştır. Çünkü bu dekorasyonun mimaride kullanılmaya başlanması, İon düzeninde görülmeye başlanmasından çok daha erkene gitmektedir. Özellikle M.Ö. 7.-6. yüzyıllara tarihlendirilen üst yapı elemanlarının incelenmesi İon frizini anlamak için önemlidir.

Tezin ikinci ve üçüncü bölümlerinde kullanım yerlerine ve bezemelerine göre sınıflandırılan friz, örnekler üzerinden ele alınarak alt gruplara ayrılmıştır. Böylece hem terminolojide karşılaşılan sorunların anlaşılması hem de elemanların doğru tanımlanması amaçlanmıştır.

Son bölümde ise; frizin İon düzeninde ortaya çıkışı, nasıl bir gelişim izlediği ve kuralları üzerinde durulmuştur.

BİRİNCİ BÖLÜM

FRİZ TERİMİNİN ANLAMLARI VE KULLANIMLARI

Mimari, işlevsel sanatla başlar. Mimaride güzelleştirme isteği vardır. Bu nedenle, bir yapı değerlendirilirken yapıya amacından çok estetik açıdan bakılır. Bugüne kadar friz üzerine yapılan araştırmalar da göstermektedir ki, friz işlevselliğinden çok ikonografik açıdan değerlendirilmeye alınmıştır. Yine de bazı araştırmacılar, frizin faydacılığı, gerekliliği, mimari bir öge olup olmaması gibi konular üzerinde de durmuştur¹.

Frizin doğası gereği işlevselliği önceliği olmayabilir ancak bu işlevsel olmadığını göstermez. Vitruvius'un aktardığı mimarlığın temel ilkelerini (düzen, düzenleme, armoni, bakışım, uygunluk ve ekonomi²) düşündüğümüz ve frizi bu ilkeler üzerinden değerlendirdiğimizde, yapıyı estetik kılan her şeyin işlevsel olduğunu görürüz. Örn; sütunlar nasıl hem estetik hem işlevsel oluyorsa, friz kuşağı da bu özellikleri taşımalıdır ki, yapı bütünü mimarlığın ilkelerine uygun olsun ve bir sanat eseri olarak değerlendirilebilsin. Ayrıca frizin sanatsal bir kaygıyla oluşturulması, estetik kavramını ortaya çıkardığından ve mimari eser ile inşayı birbirinden ayıran özelliği vurguladığından, işlevsel olarak düşünülmalıdır. Bunun yanı sıra üzerinde sadece bezemelerin değil, toplumsal sembollerin de olduğu bir sahne, dekoratif bir amaca hizmet etse de anlattıklarıyla işlevseldir.

¹Demangel, R., **La frise ionique**, Paris, 1932 faydacı teoriyi desteklerken, Möbius, H., "La frise ionique by R. Demangel", **Gnomon**, XI, 1935, s. 652-656 ve Kaehler, H., "Fregio", **EAA**, 3, s.733 karşı çıkmaktadır.

²Vitruvius, **De Architectura**, i, 2, 1.

A. FRİZ ANLAMINDA KULLANILAN TERİMLER İLE GEÇTİĞİ ANTİK KAYNAKLAR VE YAZITLAR³

<i>Diazoma</i> (Διάζωμα):	Theophrastos, De Lapidibus , 1,7. Plutarkhos, Bioi Paralleloi , Perikles 13,4.
<i>Eidophoros</i> (Εἰδοφόρος):	Halikarnassos’lu Dionysius, Romaike Arkhaiologia , 7, 72, 6. CIG 2840; IG Aphrodisias 442; CIG 2849; ID 442,232
<i>Kosmophoros</i> (Κοσμοφόρος):	Revue de philologie , XXII, 1898, 46.
<i>Phrygiones</i> :	T. Maccius Plautus, Menaechmi 2, 3, 73.
<i>Thrinkos</i> (Θρινγκός):	Homeros, Odyseia , 7,87. Euripides, Troades 489; Herakles 1280; Iphigeneia en Taurois 74-75. Diodoros Sikeliotis, Bibliotheca Historica , 18,26, 5; SIG 244 ii, 61; SIG 1231, 6.
<i>Zodion</i> (Ζωδίων):	Herodotos, Historia , 1, 70. Diodoros Sikeliotis, Bibliotheca Historica , 1, 47,2.

³ Metinde kronolojik olarak incelenen bu terimler, listede alfabetik olarak sıralanmıştır.

	Pausanias, Hellados Periegesis , 3, 15, 10-22.
<i>Zone (Ζώνη):</i>	Pausanias, Hellados Periegesis , 5, 10, 5.
<i>Zoon/Zoa (Ζών / Ζώα):</i>	Herodotos, Historia , 1, 203, 2; 2, 4, 2; 3, 88, 3.
	Platon, Politeia , 7, 515 a.
<i>Zoophoros (Ζωόφορος):</i>	Diodoros Sikeliotis, Bibliotheca Historica , 18, 26, 6.
<i>Zophorus:</i>	Vitruvius, De Architectura , 3, 5, 10; 4, 1, 2; 4, 8, 1.

B. ANLAMAMI

Türk Dil Kurumu Güncel Sözlüğü'nde göre frizin tanımı, “eski Yunan ve Roma yapılarında taban kirişi ile çatı arasında kalan, üzeri boydan boya kabartmalarla süslü bölüm, efriz”⁴ olarak geçmektedir. Bir diğer tanımı ise TÜBA Türkçe Bilim Terimleri Sözlüğü'nde, “1. Saçaklarda baştabanla korniş arasında bulunan ve binanın enince uzayıp giden bölüm; 2. Bezeme şeridi” olarak yapılmıştır⁵. Bu tanımlar doğru ama eksiktir. Aslında friz en genel anlamıyla, keramikten, taşta, kumaşa, metale kısaca üretilen her malzeme üzerine, boyama, kabartma, kakma, dokuma gibi tekniklerle işlenebilen bir dekorasyondur. Bu dekorasyon, tiyatro sahnesinde üstte yer alan kısa, dar perde veya bir amphora etrafında dönen sıralı figürler ya da bir evin duvarlarına resmedilmiş veya bir podium üzerinde kabartmayla yapılmış olabilir. Ancak bu kadar farklı uygulamalara rağmen, ortak olan tek bir özelliği bulunmaktadır: Friz her zaman yatay bir bant ya da kuşak oluşturmalıdır. Bezemeli veya bezemesiz olabileceği gibi, araya boşluk almadan, devam eden parçalar halinde de yerleştirilebilir, yeter ki bu parçalar sürekliliği sağlayabilsin. Aynı şekilde frizi, malzeme, teknik ve mimarideki konumundan bağımsız, sürekli figürlü dekorasyon anlamında kullanan Ridgway'e

⁴Bkz; “friz”, **Türkçe Sözlük**, Ankara, Türk Dil Kurumu Yayınları (11. baskı), 2011.

⁵Bkz; “friz” **Tüba Türkçe Bilim Terimleri Sözlüğü**, (Çevrimiçi) <http://www.tubaterim.gov.tr/>, 23.02.2018.

göre pişmiş toprak levhalar, ayrı parçalar halinde üretilse bile süreklilik içeren bir sırayla yerleştirilmektedir ve bu yüzden friz oluşturmaktadır⁶.

Rykwert, frizin modern bir kelime olduğu ve Latince *phrygiones*, *phrygium opus* kelimelerinden türemiş olabileceğinden bahseder. Bu kelime nakışlı bir elbiseyi ya da sadece nakışı ifade etmektedir. Bunun da Phrygia kelimesi ile ilişkili olduğunu ve dokumacılıkta iyi olan Phryg kadınlarından ileri geldiğine inanmaktadır⁷. Ayrıca Latince'den İtalyanca'ya geçen *fregiare* kelimesi de dekore etmek, süslemek anlamına gelmektedir⁸.

M.Ö. 254-184 yıllarında yaşamış Roma'lı oyun yazarı Titus Maccius Plautus, *phrygiones* kelimesini *Menaechmi* adlı oyununda nakışçı anlamında kullanmıştır.

“Erotium: Pallam illam, quam dudum dederas, ad phrygionem ut deferas, ut reconcinnetur atque ut opera addantur quae volo...”⁹.

Metni Latineden İngilizceye çeviren Riley'e göre, Phryg'lerin nakış işlemedeki becerilerinden ötürü, *ad phrygionem* ifadesi zamanla tüm nakışçıların böyle adlandırılmasına sebep olmuştur¹⁰. Ayrıca Plinius, nakışçılığın ve iğne kullanımının Phryg buluşu olduğundan bahsetmekte ve Latince'de nakışçılara *phrygiones* denildiğini söylemektedir.

⁶ Ridgway B. S., “Notes on the Development of the Greek Frieze”, *Hesperia*, 35/2, 1966, 188-204, s. 188 dn. 1.

⁷ Phryg'lerin nakış işlemedeki becerilerinin yanısıra ahşap oymacılığı konusunda da ileri seviyede oldukları ahşap mezar odalarından ve bu mezarlarda yer alan mobilyalardan anlaşılmaktadır. Ayrıca mimaride ahşap işçiliğini, üçgen alınlıklı girişi simgeleyen cephe görünümüyle taş aktarmışlardır. Örn; Yazılıkaya Midas Anıtı, Arezastis Anıtı, Bitmemiş Anıt, Bahşeyiş Anıtı, Maltaş Anıtı gibi. Bkz; Simpson, E., **The Gordion wooden objects. Vol. 1 The furniture from Tumulus MM**, Leiden, Brill, 2010; Sivas, T.T., “Batı Frigya'da Frig Yerleşmeleri ve Kaya Anıtlarının Araştırılması, Survey of Phrygian Settlements and Rock-Cut Monuments in Western Phrygia”, **Friglerin Gizemli Uygarlığı, The Mysterious Civilization of the Phrygians**, Yapı Kredi Yayınları, İstanbul, 2007, s. 77-92; Berndt-Ersöz, S., **Phrygian Rock-Cut Shrines, Structure, Function, and Cult Practice**, Leiden, Brill, 2006; Haspels, C. H. E., **The Highlands Of Phrygia, Sites And Monuments**, Princeton, Princeton University Press, 1971.

⁸ Rykwert, J., **The Dancing Column: On Order in Architecture**, Cambridge, Mass., Londra, MIT Press, 1996, s. 182.

⁹ Titus Maccius Plautus, **Menaechmi**, 2, 3, 73.

¹⁰ Riley, H. T., **The Comedies of Plautus**, Londra, G. Bell and Sons, 1912, 2, 3, 73, dn. 6.

“praetextae apud Etruscos originem invenere. trabeis usos accipio reges; pictae vestes iam apud Homerum sunt iis, et inde triumphales natae. acu facere id Phryges invenerunt, ideoque Phrygioniae appellatae sunt. aurum intexere in eadem Asia invenit Attalus rex, unde nomen Attalicis..¹¹”

14. yüzyılın ilk yarısında Dante'nin İlahi Komedya'sında yer alan ve Latince'den İtalyanca'ya geçtiği düşünülen *fregi* kelimesi, süslemeyi ifade etmektedir.

“Quei fu al mondo persona orgogliosa; bontà non è che sua memoria fregi: così s'è l'ombra sua qui furiosa.”¹²

Mimaride *zophorus* yerine *fregio* kelimesinin kullanımı ise Yüksek Rönesans Dönemi (16. yüzyıl) mimarlarından Sebastiano Serlio'nun *Tutte l'opere d'architettura et prospetiva*¹³ ve Leon Battista Alberti'nin *L'architettura (De re aedificatoria)*¹⁴ eserlerinde karşımıza çıkmaktadır (Lev. 1).

Fransızca *friese* kelimesinin 1524'de Coyecque¹⁵ ve 1692'de du Pradel'in¹⁶ eserlerinde, “mimaride oyulmuş figürlerden oluşan bir süsleme” anlamında kullanıldığını öğrenmekteyiz.

Bu noktaya kadar gelişimini takip ettiğimiz ve son hali Fransızca *frise* olan bu kelimenin, Almanca'da *Fries*, İngilizce'de *frieze* ve Türkçe'de *frize* dönüşerek, Antik Çağ'da olduğu gibi günümüzde de farklı alanlarda, farklı tekniklerle üretilmiş dekorasyonu ifade ettiğini, çeşitli alanlarda yazılmış sözlüklerde görebilmekteyiz.

Antik kaynaklarda ise friz dekorasyonu için farklı terimler kullanılmıştır. Bunlardan ilk anlamı “yaşayan varlık, hayvan” olan *zoon* (ζῷον, τό), “sanatta, mutlaka

¹¹ Plinius, *Naturalis Historia*, 8, 74, 195-196.

¹² Dante, A., *La Divina Commedia*, Yorumlayan: C. Grabher Milano, G. Principato, 1965, Inferno 8, 47.

¹³ Serlio, S., *Tutte l'opere d'architettura, et prospetiva*, Venedik, Giacomo de Franceschi, 1619, s. 129, 140, 161.

¹⁴ Alberti, L.B., *L'architettura di Leon Batista Alberti*, Çev. L. Domenichi v.d., Nel Monte Regale, 1565, s. 172.

¹⁵ Coyecque, E., *Recueil d'actes notariés relatifs à l'histoire de Paris et de ses environs au 16e siècle*, cilt 1, Paris, 1524, s. 98.

¹⁶ du Pradel, A., *Le livre commode des adresses de Paris pour 1692*, cilt 2, Paris, 1692, s. 123.

hayvanlardan oluşması gerekmeyen şekil, resim” olarak da tanımlanmıştır¹⁷. Herodotos’ta karşımıza çıkan *zoon* kelimesi, metinde bir atlı figürünün yer aldığı oyma taş için kullanmıştır.

“...πρῶτον μὲν νυν τύπον ποιησάμενος λίθινον ἔστησε: ζῷον δέ οἱ ἐνήν ἀνήρ ἵππεύς, ἐπέγραψε δὲ γράμματα λέγοντα τάδε: ‘Δαρεῖος ὁ Ὑστάσπεος σὺν τε τοῦ ἵππου τῆ ἀρετῆ’ τὸ οὔνομα λέγων ‘καὶ Οἰβάρεος τοῦ ἱπποκόμου ἐκτῆσατο τὴν Περσέων βασιληῆν’”¹⁸.

Antik kaynaklarda çoğunlukla çoğul haliyle görebileceğimiz *zoon* (çğl. ζῷα), yine Herodotos’da şu paragrafta görülmektedir:

“δυσώδεκά τε θεῶν ἐπωνυμίας ἔλεγον πρώτους Αἰγυπτίους νομίσαι καὶ Ἕλληνας παρὰ σφέων ἀναλαβεῖν, βωμούς τε καὶ ἀγάλματα καὶ νηοὺς θεοῖσι ἀπονεῖμαι σφέας πρώτους καὶ ζῷα ἐν λίθοις ἐγγλύψαι. καὶ τούτων μὲν νυν τὰ πλέω ἔργω ἐδήλουν οὕτω γενόμεν...”¹⁹.

Burada Herodotos, Mısırlılar’ın oniki tanrının isimlerini ilk kullananlar olduğunu ve Yunanlar’ın onlardan ödünç aldığını söylemektedir. Ayrıca ilk olarak onların tanrılarında sunaklar, tapınaklar ve taş üzerine oyulmuş figürler adadıklarını bildirir.

Herodotos *zoa* kelimesini, bu sefer farklı olarak oyulan taş figürler için değil, Kafkaslarda yaşayan insanların giysilerinin üzerine boyadığı hayvan resimlerini belirtmek için de kullanmıştır.

“ἐν τοῖσι καὶ δένδρεα φύλλα τοιῆσδε ἰδέης παρεχόμενα εἶναι λέγεται, τὰ τρίβοντάς τε καὶ παραμίσγοντας ὕδωρ ζῷα ἐουτοῖσι ἐς τὴν ἐσθῆτα ἐγγράφειν: τὰ δὲ ζῷα οὐκ ἐκπλύνεσθαι, ἀλλὰ συγκαταγερᾶσκειν τῷ ἄλλῳ εἰρίῳ κατὰ περ ἐνυφανθέντα ἀρχήν. μῖξιν δὲ τούτων τῶν ἀνθρώπων εἶναι ἐμφανέα κατὰ περ τοῖσι προβάτοις”²⁰.

Bir diğer örnek de Platon’da karşımıza çıkmaktadır.

¹⁷Bkz; “ζῷον, τό”, Liddell, H. G. – Scott, R., **A Greek-English Lexicon**, Oxford, Clarendon Press, 1940, s. 638.

¹⁸Herodotos, **Historia**, 3, 88, 3.

¹⁹a.e. 2, 4, 2.

²⁰a.e. 1, 203, 2.

“...καὶ ἄλλα ζῶα λίθινά τε καὶ ξύλινα καὶ παντοῖα εἰργασμένα, οἷον εἰκὸς τοὺς μὲν φθειρομένους, τοὺς δὲ σιγῶντας τῶν παραφερόντων...”²¹.

Platon bu paragrafta, taştan ve ahşaptan yapılmış insan ve hayvan betimlerinden bahsederken hayvanlar için *zoa* kelimesini kullanmıştır.

Friz karşılığını veren bir diğer kelime olan *zodion* (ζῳδιον, τό), “boyanmış ya da kazınmış küçük figür” anlamına gelmektedir²². Bunun yanı sıra figür dizisini de ifade edebilmektedir²³. Günümüzde *zodyak* kelimesi de bir kuşak olarak tanımlanır²⁴.

Bildiğimiz en erken kullanımına yine Herodotos’ta rastladığımız bu kelime, Lakedaimonia’lıların Kroisos için yaptırdığı kraterosun ağzının çevresindeki hayvan resimlerini tanımlamak için kullanılmıştır.

“τούτων τε ὧν εἴνεκεν οἱ Λακεδαιμόνιοι τὴν συμμαχίην ἐδέξαντο, καὶ ὅτι ἐκ πάντων σφέας προκρίνας Ἑλλήνων αἰρέετο φίλους. καὶ τοῦτο μὲν αὐτοὶ ἦσαν ἔτοιμοι ἐπαγγείλαντι, τοῦτο δὲ ποιησάμενοι κρητῆρα χάλκεον ζῳδίων τε ἔξωθεν πλήσαντες περὶ τὸ χεῖλος καὶ μεγάθει τριηκοσίους ἀμφορέας χωρέοντα ἦγον, δῶρον βουλόμενοι ἀντιδοῦναι Κροίσῳ”²⁵.

Diodoros Sikeliotis ise *zodion* kelimesiyle, Osymandias’ın anıtını tarif ederken, sütunlar yerine yapıyı destekleyen tek parça figürleri kastetmiştir.

“... ἀπὸ γὰρ τῶν πρώτων τάφων, ἐν οἷς παραδέδοται τὰς παλλακίδας τοῦ Διὸς τεθάφθαι, δέκα σταδίων φησὶν ὑπάρξαι βασιλέως μνημα τοῦ προσαγορευθέντος Ὀσυμανδύου. τούτου δὲ κατὰ μὲν τὴν εἴσοδον ὑπάρχειν πυλῶνα λίθου ποικίλου, τὸ μὲν μῆκος δίπλεθρον, τὸ δ’ ὕψος τετταράκοντα καὶ πέντε πηγῶν: διελθόντι δ’ αὐτὸν εἶναι λίθινον περιστυλον τετράγωνον, ἐκάστης πλευρᾶς οὔσης τεττάρων πλέθρων: ὑπηρεῖσθαι δ’ ἀντὶ τῶν κίωνων ζῳδία πηγῶν ἑκαταίδεκα μονόλιθα, τὸν τύπον εἰς τὸν ἀρχαῖον τρόπον εἰργασμένα: τὴν ὀροφήν τε πᾶσαν ἐπὶ πλάτος δυοῖν ὀργυῶν ὑπάρχειν μονόλιθον, ἀστέρας ἐν κυανῷ

²¹ Platon, **Politeia**, 7, 515a.

²² Bkz; “ζῳδιον”, Liddell–Scott, a.g.e., s. 637.

²³ Bazen de küçük bir figürü ifade edebilir. Bkz; Diodoros Sikeliotis, a.g.e., 1, 75 ,5 ve 1, 75, 7.

²⁴ *Zodionun* antik metinlerde *zodyak* anlamında kullanımı için bkz; Strabon, **Geographika**, 3, 5, 8; Claudius Ptolemaeus, **Tetrabiblos**, 1, 17.

²⁵ Herodotos, a.g.e. 1, 70.

καταπεποικιλμένην: ἐξῆς δὲ τοῦ περιστύλου τούτου πάλιν ἑτέραν εἴσοδον καὶ πυλῶνα τὰ μὲν ἄλλα παραπλήσιον τῷ προειρημένῳ, γλυφαῖς δὲ παντοίαις περιττότερον εἰργασμένον”²⁶

Diğerlerinden farklı olarak Pausanias, bu kelimeyi tek bir figür, metinden anlaşılacağı kadarıyla ahşap bir Aphrodite yontusu için kullanmıştır.

“ἐπίκλησις μὲν δὴ τῆς Ἀφροδίτης ἐστὶν ἡ Μορφώ, κάθηται δὲ καλύπτραν τε ἔχουσα καὶ πέδας περὶ τοῖς ποσί: περιθεῖναι δὲ οἱ Τυνδάρεων τὰς πέδας φασὶν ἀφομοιοῦντα τοῖς δεσμοῖς τὸ ἐς τοὺς συνοικοῦντας τῶν γυναικῶν βέβαιον. τὸν γὰρ δὴ ἕτερον λόγον, ὡς τὴν θεὸν πέδαις ἐτιμωρεῖτο ὁ Τυνδάρεως, γενέσθαι ταῖς θυγατρᾶσιν ἐξ Ἀφροδίτης ἡγούμενος τὰ ὄνειδη, τοῦτον οὐδὲ ἀρχὴν προσίεμαι: ἦν γὰρ δὴ παντάπασιν εὐθηες κέδρου ποιησάμενον **ζῶδιον** καὶ ὄνομα Ἀφροδίτην θέμενον ἐλπίζειν ἀμύνεσθαι τὴν θεόν”²⁷.

Friz anlamında kullanıldığını bildiğimiz bir diğer kelime *diazoma* (*διάζωμα*, *ατος*, *τό*), kemer, kuşak, korniş veya friz anlamına gelmektedir²⁸. Ayrıca bölme, ayırma anlamına gelen *diaphragma* (*διάφραγμα*) kelimesi ile de ilişkilidir. Friz anlamında kullanıldığı metinlerden örnekler aşağıda sıralanmıştır:

“καὶ ὁ πόρος ὁμοῖος χρώματι καὶ τῇ πικνότητι τῆ παρίφ τὴν δ'ε κοφότη μόνον ἔχων τοῦ πόρου, διο καὶ ἐν τοῖς σπονδαζο νοῖς οἰκήμασιν ὡσπερ **διάζωμα...**”²⁹.

Yukarıdaki alıntıda Theophrastus, Mısırlılar'ın yapılarında frizi kullandığından bahsetmektedir.

“...πάντα δὲ διεῖπε καὶ πάντων ἐπίσκοπος ἦν αὐτῷ Φειδίας, καίτοι μεγάλους ἀρχιτέκτονας ἔχόντων καὶ τεχνίτας τῶν ἔργων. τὸν μὲν γὰρ ἑκατόμπεδον Παρθενῶνα Καλλικράτης εἰργάζετο καὶ Ἴκτινος, τὸ δ' ἐν Ἐλευσίनि τελεστήριον ἤρξατο μὲν Κόροιβος οἰκοδομεῖν, καὶ τοὺς ἐπ' ἐδάφους κίονας ἔθηκεν οὗτος καὶ τοῖς ἐπιστυλίοις ἐπέξευξεν: ἀποθανόντος δὲ τούτου Μεταγένης ὁ Εὐπέτιος τὸ **διάζωμα** καὶ τοὺς ἄνω κίονας ἐπέστησε.”³⁰.

²⁶ Diodoros Sikeliotis, **Bibliotheca Historica**, 1, 47.

²⁷ Pausanias, **Hellados Periegesis**, 3, 15, 10-22.

²⁸ Bkz; “*διάζωμα*”, Liddell–Scott, a.g.e., s. 345.

²⁹ Theophrastus, **De Lapidibus**, 1, 7.

³⁰ Plutarkhos, **Bioi Paralleloi**, 13, 4.

Plutarkhos bu paragrafta, Koroibos'un ölümünden sonra Ksypete demosundan Metagenes'in, Eleusis Kutsal Alanı'na ait frizleri ve diğer üst yapı öğelerini taşıttığından bahsetmektedir.

Kemer, kuşak anlamına gelen *zone* (ζώνη) antik kaynaklarda friz yerine geçen bir başka kelimedir. Ayrıca kuşanmak anlamına gelen *zonnumi* (ζώννυμι) kelimesi ile de ilişkilidir³¹. Anlamca *diazoma* ile çok benzer olan bu kelime, Pausanias tarafından Olympia Zeus Tapınağı'nın triglyph-metop frizini anlatırken kullanılmıştır. Paragrafta Roma generali Mummius' un M.S. 146 yılında İsthmos'taki zaferi üzerine adandığı düşünülen, 21 adet yaldızlı bronz kalkandan bahsetmektedir. Bu kalkanlar, Olympia'daki tapınağın doğu ve güneydoğusundaki metopları üzerinde yer almaktadır.

“...τοῦ δὲ ἐν Ὀλυμπία ναοῦ τῆς ὑπὲρ τῶν κίωνων περιθεούσης ζώνης κατὰ τὸ ἐκτὸς ἀσπίδες εἰσὶν ἐπίχρυσοι μία καὶ εἴκοσιν ἀριθμόν, ἀνάθημα στρατηγοῦ Ῥωμαίων Μομμίου κρατήσαντος Ἀχαιῶν πολέμῳ καὶ Κόρινθόν τε ἐλόντος καὶ Κορινθίους τοὺς Δωριέας ποιήσαντος ἀναστάτους”³².

Friz anlamı taşıdığıını bildiğimiz bir diğer terim *zophoros* (ζωφόρος), *zoe* (ζωή) ile *phero* (φέρω) kelimelerinden oluşur ve “hayvan taşıyan” anlamına gelir³³. Ayrıca *pinakes* (πίνακες) ve *kyklos* ya da *zodiakos* (ὁ κύκλος ya da ὁ ζωδιακός) kelimeleri ile de ilişkilidir. Diodoros Sikeliotis *zophorosu*, Büyük İskender'in ölümünden sonra, bedenini taşımak için yapılan aracın süslemelerini betimlerken kullanmıştır. Tarif ettiği bu süsleme dört tane uzun, boyalı ve uçları bitişik levhadır (πίναξ). Bu levhaların birincisinde, bir savaş arabası kabartması vardır ve İskender bu aracın içinde oturmaktadır. İkinci levhada, muhafızları takip eden savaş için dizilmiş filler gösterilmiştir. Üçüncü levhada, savaş için hazırlanmış süvari birlikleri yer almaktadır ve son olarak dördüncü levhada, savaş için hazırlanan gemiler işlenmiştir. Tüm bu betimler aynı konunun tekrarlandığı bir döngü (κύκλος) oluşturmaktadır.

³¹ Bkz; “ζώνη, ζώννυμι”, Liddell–Scott, a.g.e., s. 637-638.

³² Pausanias, a.g.e., 5, 10, 5.

³³ Bkz; “ζωφόρος”, Peck, H.T., **Harpers Dictionary of Classical Antiquities**, New York, Harper and Brothers, 1898, s. 1684; Liddell–Scott, a.g.e., s. 638

“ἐπὶ δὲ τῶν ἄκρων ὑπῆρχε θύσανος δικτυωτός, ἔχων εὐμεγέθεις κώδωνας, ὥστ’ ἐκ πολλοῦ διαστήματος προσπίπτειν τὸν ψόφον τοῖς ἐγγίζουσι. κατὰ δὲ τὰς τῆς καμάρας γωνίας ἐφ’ ἐκάστης ἦν πλευρᾶς Νίκη χρυσοῦ τροπαιοφόρος. τὸ δ’ ἐκδεχόμενον τὴν καμάραν περιστύλον χρυσοῦν ὑπῆρχεν, ἔχων Ἴωνικὰ κιονόκρανα. ἐντὸς δὲ τοῦ περιστύλου δίκτυον ἦν χρυσοῦν, τὸ πάχος τῆ πλοκῆ δακτυλιαῖον καὶ πίνακας παραλλήλους ζωοφόρους τέσσαρας ἴσους τοῖς τοίχοις ἔχον.”³⁴

Ancak bu paragrafta dikkati çeken başka bir kelime daha vardır. Aslında daha erken kullanımına Homeros’un *Odysseia*’sında rastladığımız *thrinkos* (*Θριγκός*) kelimesi, duvar tepeliği olarak düşünülebilir ³⁵. *Odysseia*’da *kyanos* (*κύανος*, koyu mavi boya) ile süslenmiş bir kuşak iken, *Bibliotheca Historica*’da çatının altında, altından yapılmış bir kornişin üzerindeki keçi başı biçimli kabartmaları anlatılırken kullanılmıştır.

“χάλκεοι μὲν γὰρ τοῖχοι ἐληλέδατ’ ἔνθα καὶ ἔνθα, ἐς μυχὸν ἐξ οὐδοῦ, περὶ δὲ **θριγκός** κυάνοιο”³⁶

“μετὰ δὲ ταῦτα παρέστησαν τὴν τοῦτο κομιοῦσαν ἀρμάμαξαν, ἣς κατεσκευάστο κατὰ μὲν τὴν κορυφὴν καμάρα χρυσοῦ, ἔχουσα φολίδα λιθοκόλλητον, ἣς ἦν τὸ μὲν πλάτος ὀκτώ πηγῶν, τὸ δὲ μῆκος δώδεκα, ὑπὸ δὲ τὴν ὑπωροφίαν παρ’ ὅλον τὸ ἔργον **θριγκός** χρυσοῦς, τῷ σχήματι τετράγωνος, ἔχων τραγελάφον προτομὰς ἐκτύπους, ἐξ ὧν ἤρτηντο κρίκοι χρυσοῖ διπάλαιστοι, δι’ ὧν κατακεκρέμαστο στέμμα πομπικόν, χρώμασι παντοδαποῖς διαπρεπῶς κατηνθισμένον.”³⁷

Euripides’in *Iphigeneia en Taurois* eserinde ise, Orestes ile Pylades, Artemis tapınağının *thrinkos*unda asılı ganimetlerden bahsetmektedir. Stieber’e göre burada söz konusu terim, triglyph-metop frizi ya da yatay sima olmalıdır³⁸.

“Ὅρεστης: **θριγκοῖς** δ’ ὑπ’ αὐτοῖς σκυλ’ ὀρᾶς ἠρτημένα;”³⁹

³⁴ Diodoros Sikeliotis, a.g.e., 18, 26, 6.

³⁵ Bkz; “*θριγκός*”, Liddell–Scott, a.g.e., s. 682.

³⁶ Homeros, *Odysseia*, 7, 87.

³⁷ Diodoros Sikeliotis, a.g.e., 18, 26, 5.

³⁸ Stieber, M.C., *Euripides And The Language of Craft, Mnemosyne Supplements 327*, Leiden, Koninklijke Brill NV, 2011, s. 51.

³⁹ Euripides, *Iphigeneia en Taurois*, 74-75.

Euripides mimaride kullanımına ek olarak *thrinkos* kelimesini mecazi anlamda da kullanmıştır. *Herakles* adlı eserinde, Herakles'in çocuklarını öldürmesi sonucu, evinin acılarını taçlandırmasından bahsetmektedir.

“τὸν λοίσθιον δὲ τόνδ' ἔτλην τάλας πόνον, παιδοκτονήσας δῶμα **θριγκῶσαι** κακοῖς, ἦκω δ' ἀνάγκης ἐς τόδ': οὐτ' ἐμαῖς φίλαις Θήβαις ἐνοικεῖν ὅσιον: ἦν δὲ καὶ μένω, ἐς ποῖον ἰερὸν ἢ πανήγυριν φίλων εἶμ'; οὐ γὰρ ἄτας εὐπροσηγόρους ἔχω.”⁴⁰

Aynı kullanım *Troades* eserinde de karşımıza çıkmaktadır. Hekabe acılarını taçlandırmaktan bahsederken bu kelimeyi kullanır.

“κοῦτ' ἐξ ἐκείνων ἐλπίς ὡς ὀφθήσομαι, αὐτὴ τ' ἐκείνας οὐκέτ' ὄψομαί ποτε. τὸ λοίσθιον δέ, **θριγκὸς** ἀθλίων κακῶν, δούλη γυνὴ γραῦς Ἑλλάδ' εἰσαφίξομαι.”⁴¹

Metinlerin yanısıra yazıtlarda da görebileceğimiz *thrinkos*, Delphoi'da M.Ö. 4. yüzyıla tarihlendirilen bir yapının yazıtında, triglyph-metop frizinin arkasında yer alan taşıyıcı ögeyi tanımlamak için kullanılmıştır⁴².

“...Ἀθανογείτων Βοιώτιος ἐδέξατο τὰν τομὰν ἐκ Κορίνθου τῶν διεφθαρμένων λίθων, ἐπιστυλίῳν ἕξ, τριγλοφίτῶν δέκα τετόρων, **θριγκῶν** ἑπτὰ, δραχμ[ᾶν χ]ιλιάδων τριάκοντα ἕξ...”⁴³

Nikomedia'dan M.S. 3.- 4. yüzyıla tarihlendirilen bir başka yazıtta ise, geç dönem kullanımı olan *trinkhos* (*τριγκῶς*) kelimesi karşımıza çıkmaktadır.

“[Γ]άιος [Τ]ρύφωνος οἶκον[ό]μος ζῶν ἑαυτῷ καὶ τ[η]σ[υ]μβίῳ μου καὶ π[αιδ]ί μου Μαρκιανῷ τὸν βωμ[όν] καὶ τὸν ἀνδριάντα καὶ τὸν περικεῖ(με)νον τόπον καὶ **τριγκῶν** | καὶ ἐν αὐτῷ πυάλους δύο, μίαν μὲν φοιτήν, ἑτέραν δέ [ἔπει] σάνκτην.”⁴⁴

Yazıtlarda geçen bir diğer kelime *kosmophoros* (*κοσμοφόρος*, *ὁ*), “mimaride süslü friz” anlamına gelmektedir⁴⁵. Didyma Apollon Tapınağı'nda 1896'da bulunan

⁴⁰ Euripides, *Herakles*, 1280.

⁴¹ Euripides, *Troades*, 489.

⁴² Dittenberger, W., *Sylloge Inscriptionum Graecarum*, Hildesheim, New York, G. Olms, 1982, s. 401.

⁴³ A.e. 244 ii. 61.

⁴⁴ **SIG** 1231. 6.

⁴⁵ Bkz; “*κοσμοφόρος*”, Liddell–Scott, a.g.e, s. 985.

bir stel üzerinde geçen bu kelimenin, geometrik ve bitkisel bezemeli frizler için kullanılması gerektiği Haussoullier tarafından önerilmektedir⁴⁶.

"...ἀνήχθη δὲ καὶ ἐκ τῆς Πανορμίδος [εἰς τὸ ἱερὸν ὃ τε **κοσμοφόρος** καὶ τὸ ἀντίθεμα, καὶ τὸ μὲν ἀντίθεμα ἀπηργάσθη καὶ ἤρθη καὶ ἠδράσθη, ὁ δὲ **κοσμοφόρος** καὶ ἀπεγλύφη καὶ ἀρθεῖς ἐτέθη..."⁴⁷

Frizin yerine kullanıldığını bildiğimiz Yunanca *zoophoros* kelimesinden gelen Latince *zophorus* (*Zōophōrus, i, m.*), *epistylus*⁴⁸ ile *geisipodes*⁴⁹ arasında yer alan ögedir⁵⁰. Hayvan taşıyan anlamına gelen bu kelime İon, Korinth ve Dor frizlerini tanımlamak için de kullanılır⁵¹. Vitruvius eserinde, frizin hangi düzenlerde ve hangi ölçülerde kullanıldığına dair bilgileri aktarırken bu kelimeyi kullanmıştır.

"Cymatium epistylis septima parte suae altitudinis est faciendum, et in proiectura tantundem. reliqua pars praeter cymatium dividenda est in partes XII, et earum trium ima fascia est facienda, secunda III, summa V. item **zophorus** supra epistylium quarta parte minus altus quam epistylium; sin autem sigilla designari oportuerit, quarta parte altior quam epistylium, uti auctoritatem habeant sculpturae. cymatium suae altitudinis partis septimae; proiecturae cymatiûm quantum crassitudo..."⁵²

"Cetera membra, quae supra columnas inponuntur, aut e doricis symmetriis aut ionicis moribus in corinthiis columnis conlocantur, quod ipsum corinthium genus propriam coronarum reliquorumque ornamentorum non habuerat institutionem, sed aut e triglyphorum rationibus mutuli in coronis et epistylis guttae dorico more disponuntur, aut ex ionicis institutis **zophoroe** sculpturis ornati cum denticulis et coronis distribuuntur"⁵³.

"Fiunt autem aedes rotundae, e quibus aliae monopteroe sine cella columnatae constituuntur, aliae peripteroe dicuntur. quae sine cella fiunt, tribunal habent et ascensum ex

⁴⁶ Haussoullier, B., *Etudes Sur L'histoire de Milet et du Didymeion*, Paris, E. Bouillon, 1902, s. 165 ve "Le temple d'Apollon didyméen", *Revue de philologie*, XXII, 1898, s. 49, 54.

⁴⁷ A.e. s. 46.

⁴⁸ İt. *architrave*.

⁴⁹ Lat. *denticulus, i, m.*, bkz; Vitruvius, iii. 5. 11; Alm. Zahnschnitt; T. dış sırası, dış kesimi.

⁵⁰ Bkz. "Zōophōrus", Lewis, C. T.- Short, C., *A Latin Dictionary, Founded on Andrews' Edition of Freund's Latin Dictionary*, Oxford, Clarendon Press, 1879, s. 2019.

⁵¹ Bkz; Liddell-Scott, a.g.e., s. 638.

⁵² Vitruvius, a.g.e., 3, 5, 10.

⁵³ Vitruvius, a.e., 4, 1, 2.

sua diametro tertiae partis. insuper stylobatam columnae constituuntur tam altae, quanta ab extremis parietibus est diametros stylobatarum, crassae altitudinis suae cum capitulis et spiris decumae partis. epistylum altum columnae crassitudinis dimidia parte. **zophorum** et reliqua, quae insuper inponuntur, ita uti in III volumine de symmetriis scripsi”⁵⁴.

Halikarnassos’lu Dionysios, *eidophoreo* (εἰδοφορέω) fiilini, dansçıların geçit törenini anlatmak için kullanmıştır.⁵⁵ Başka hiçbir antik kaynakta rastlayamadığımız bu fiil ile ortak kökene sahip olan *eidophoros* (εἰδοφόρος) ismine ise yazıtlarda rastlıyoruz. Aphrodisias’ta bulunmuş olan 3 yazıtta geçen bu kelime, Fellows tarafından *zophoros* ile eşanlamlı tutulmuştur.⁵⁶ Ona göre *eidophoros*, lahitte üzeri figürlü ya da resimli bir bölme olabilir.⁵⁷

M.S. 2.-3. yüzyıla tarihlendirilen, Aurelius Papianus ve ailesinin mezarına ait bir yazıtta, Papianus ve çocuklarının, üzerinde resim taşıyan bir mezara gömüleceğinden bahsedilmektedir. Buszard’a göre burada sözü geçen resim taşıyıcı (*eidophoros*) lahit, sunak veya üzerinde figür olabilecek ve mezar içeren herhangi bir yapı değil, bir kaide etrafındaki friz ya da içine büst yerleştirmek üzere hazırlanmış nişlerin olduğu bir duvardır.⁵⁸

“[τὴν σορ]ὸν ἐωνήσατο Αὐρηλία Παπιανὴ Ὀνησίμου τοῦ Παπίου καθ’ ἣν ἐποι[ήσατ]ο διαθήκην Μᾶρ(κος) Αὐρ(ήλιος) Κλάδειος Φιλήτο[υ τ]οῦ Ἑρμοῦ εἰς ἣν σορὸν κεκήδευ[ται] ὁ Κλάδειος γενόμενος ἀνή[ρ τῆς Παπι]ανῆς καθ’ ἣ διετάξατο κηδευθήσον[τ]αι δὲ ἐν αὐτῇ καὶ Αὐρηλία Γλύπτῃ ἢ ἀναθρεψαμένη αὐτὸν καὶ Παπιανὴ ἢ προ γεγραμμένη καὶ Γλύπτ[η] Κλαδαίου ἢ θυγάτ[ηρ] αὐτῶν ἕτερος δὲ οὐδεὶς ἔξει ἐξουσίαν ἐνθάψαι τινὰ ἐν τῇ σορῶ ἐπεὶ ἀποτείσει εἰς τὸ ἱερώτατον ταμεῖον ἀργυρίου (δηνάρια) ,ς ὧν τὸ τρίτον ἔσται τοῦ ἐκγδικήσαντος εἰς δὲ τὴν ὑπὸ τῇ σορῶ ἐν τῷ εἰδοφόρῳ εἰσώστη<v> καὶ τὰ{ι}ς ἐν τῷ βωμῶ κηδευθήσονται οἷς ἂν Παπιανὴ ἢ προγεγραμμένη συνχωρήσῃ τέκνα διάδοχοί τε αὐτῆς τῆς ἐπιγραφῆς ταύτης ἀντίγραφον ἀπετέθη εἰς τὸ χρεοφυλάκιον ἐπὶ στεφανηφόρου Ποπλίας Αἰλίας vac. scroll Ἀτταλίδος Σαβεΐνης τὸ γ’ μηνὸς Γορπιῆου”⁵⁹.

⁵⁴ Vitruvius, a.e., 4, 8, 1.

⁵⁵ Halikarnassos’lu Dionysius, *Antiquitates Romanae*, 7, 72, 6.

⁵⁶ Fellows, C., *An Account of Discoveries in Lycia*, Londra, 1840, s. 342.

⁵⁷ Çiz. için bkz; Fellows, e.g.e., s. 39.

⁵⁸ Buszard, B., “The Nature and Provenance of The Greek Translations of Fabius Pictor”, *CIPhil* 110/1, 2015, s. 22-53, s. 34.

⁵⁹ Boeckh, A., *Corpus Inscriptionum Graecarum*, cilt 2, Berlin, 1835, 2840.

Aynı düşünceyi destekleyen bir diğer yazıt ise, Aurelios Adrastos ve ailesine ait bir lahit üzerindedir⁶⁰. Bu yazıtta Adrastos, eşi Aurelia Epigone ile birlikte lahit içine gömülmek istediğinden bahsetmektedir. Yazıtın devamında köleleri Apphianos ve Erotion'un da *eidophoros* içine yerleştirilmesini söyler. Buszard'a göre yazıtın başında lahit anlamına gelen *soros* (σορός) kelimesi kullanıldığı için *eidophoros* kelimesi burada lahit olarak çevrilmemelidir. Ona göre *eidophoros*, üç boyutlu ve Apphianus ile Erotion'un urnelerinin sığacağı büyüklükte olmalıdır. Bu da duvar nişi teorisini desteklemektedir⁶¹.

“τὸ ἡρῶον καὶ τὴν ἐπικειμένην **σορὸν** καὶ τὰς εἰσώστας κατεσκεύασεν ἐκ τῶν ἰδίων Μ[ἄρ(κος)] Αὐ(ρήλιος) Ἄδραστος Ἀδράστου τοῦ Ἴεροκλέους τοῦ Κτήσωνος. βούλομαι ὅταν τελευτήσω ἐντεθῆναι εἰς τὴν σορὸν ὁμύως καὶ Αὐρη(λίαν) Ἐπιγόνην τὴν γυναικᾶ μου, ἐν δὲ τῷ **εἰδοφόρῳ** τεθήσεται Ἀπφιανὸς καὶ Ἐρώτιον τὰ θρεπτάρια μου, εἰς δὲ τὴν κατωτέραν Ἄδραστον καὶ Ἀδρασίλλαν τὰ θρεπτάρια μου, ἕτερον δὲ μηδένα· εἰ δέ τις πωλήσι ἢ ἐκθάψι ἡμῶν τινα, ἢ πωλήσι ταύτην τὴν σορὸν ἢ μετακομίσει αὐτήν, θήσει τῷ ταμείῳ ἀργυρίου _ , ε. τούτου ἀντίγραφον ἀπε[τέθη καὶ] εἰς τὰ Ἀφροδισιάειαν (sic) ἀρχεῖα⁶²”.

Ancak bir başka yazıt *eidophorosun* yerini anlamamızı güçleştirmektedir. Aleksandros'un oğlu Adrastos'un mezar yazıtına göre, mezar (*εἰσώστη*), lahit (*σορός*) ile *eidophoros* arasında yer almalıdır.

“ὁ βωμὸς καὶ [αἰ] ἐν αὐτῷ **εἰσῶσται** καὶ [ἦ] [ἐ]πικειμένη **σορὸς** κα[ὶ] ὁ ὑποκείμε[νος τῆ] [σορῷ **εἰδοφόρος** εἰσὶν —]⁶³”.

Delos'ta bulunmuş bir yazıt üzerinde ise M.Ö. 179'da yapılan tapınak harcamalarının kaydı bulunmaktadır. Yazıt Dionysos sunağının yanında yatan, taşlarla çalışan, yetenekli bir adam ve oğlundan bahsetmektedir. Yazıtın devamından anlaşılan bu taşların *eidophorosun* yapımı için olmasıdır. Durrbach burada *eidophoros* ile frizin kastedildiğini düşünmektedir⁶⁴.

⁶⁰ Paton, W.R., “ Sites in E. Karia and S. Lydia”, *JHS*, 20, 1900, 57-80, s. 76-77.

⁶¹ Buszard, a.g.e., s. 35.

⁶² IG Aphrodisias 442.

⁶³ Boeckh, CIG 2849.

⁶⁴ Durrbach, F., *Inscriptions de Délos*, 2, Paris, 1929, s. 169.

“... παρακειμένων λίθων τοὺς εἰς τὸν εἰδοφόρον καὶ τοὺς στατο [ὕς — — — — —
κατὰ συγγραφὴν τὴν παρὰ Ὀρθοκλῆ Ἀριστοθάλου? ἔδομεν πρώτην δόσιν] κελεύοντος
ἀρχιτέκτονος — — — — —⁶⁵“

Antik kaynaklardan yola çıkılarak anlaşıldığı üzere Antik Çağ’da friz dekorasyonunu tarif etmek için farklı birçok terim kullanılmıştır. Ancak İon düzenindeki söz konusu öge, bir dekorasyon değil dekorasyonu taşıyan bezeme alanıdır. Bu durumda sadece bezemeyi ifade ettikleri için *zoon ve zodion* kelimeleri bezeme alanı yerine kullanılmamalıdır. Anlamca çok benzer olan *diazoma* ve *zone* ise bezeme alanının biçimini ifade etmektedirler ve bu özellikleriyle sadece İon frizi için değil, herhangi bir kuşağı ifade etmek için de kullanılabilirler. Ayrıca *diazomanın*, kuşak biçiminde yerleştirilen anlamını taşımakla birlikte taş içinde damar, katman, işaret ya da *isthmos* (kıstak, berzah), atmosfer tabakası gibi tanımları da yapılmaktadır⁶⁶.

Yazıtlarda karşımıza çıkan *thrinkos ve eidophoros* kelimeleri de hiçbir antik kaynakta İon frizi yerine kullanılmamışlardır. *Thrinkos* kelimesi hem gerçek hem de mecazi anlamda taçlandırmayı ifade etmektedir. Dolayısıyla yapıda, herhangi bir mimari ögeyi taçlandıran friz dekorasyonu anlamında kullanılabilir. Öte yandan *eidophoros* kelimesi, sadece lahit yazıtlarında karşımıza çıkmaktadır ve yeri henüz netlik kazanmamıştır.

Bu örnekler arasında, frizi taşıyan bezeme alanını karşılayabilecek terim olmaya en yakın aday, Yunanca *zoophoros* ve ondan türeyen Latince *zophorustur*. Kökeninden, bezemeyi taşıma görevini üstlendiği anlaşılan bu kelime söz konusu eleman için kullanılacak en uygun terimdir. Günümüze ulaşan antik kaynaklarda kullanımı beklenenden az olmakla birlikte, Vitruvius’un İon düzeninde söz konusu eleman için bu terimi kullanmış olması önemlidir. Diğer yandan Demangel, bitkisel

⁶⁵ Durrbach, ID 442.232.

⁶⁶ dn. 27.

ve geometrik bezemeli frizlere *kosmophoros*, bezemesiz kuşaklar için ise *diazoma* ve *zone* kelimelerini önermektedir⁶⁷.

C. KULLANIMLARI

1. DEKORASYON ÖGESİ OLARAK MİMARİ DIŞINDAKİ KULLANIMLARI

İnsan barınma, avlanma gibi temel ihtiyaçlar için bile sadece işlevsel değil aynı zamanda kendini ifade edebileceği, estetik kaygılarla aletler üretmiş, yaşam alanlarını süslemiştir. Kendini ifade etme ihtiyacı ne kadar kadar eskirse, frizin kökenleri de o kadar geride aranabilir. Üst Paleolitik Dönem'in mağara resimlerinden, yerleşik hayata geçildiğini bildiğimiz Çatalhöyük⁶⁸ ve Göbeklitepe⁶⁹ gibi merkezlerde bulunan, kabartmalı veya kabartmasız işlenmiş tüm bu betimler, insanların hayatlarındaki önemli olayları anlatma isteğinin ne kadar etkili olduğunu göstermektedir.

Dokumacılık, keramik üretimi, plastik sanatlar ve mimarlıktaki ilerlemelerle birlikte süslemeler de gelişmiş, sevilen bezemeler mümkün olan her malzeme üzerinde farklı tekniklerde yapılmıştır. Aşağıda mimaride erken örneklerini duvarlar üzerinde göreceğimiz frizin ilk uygulamalarını ise dokumacılıkta aramak gerekir. Semper'e göre mimari öğelerin özü duvar motiflerinde, bu motifler de ilk olarak kendisini dokumacılıkta göstermektedir⁷⁰. En ilkel haliyle duvar diyebileceğimiz, mekanları ayırmakta kullanılan halı, kilim gibi dokumaların üzerinde yer alan nakışlar, sonrasında kullanılan ahşap, pişmiş toprak, metal ya da taş üzerinde devam eden dekorasyonun arketipidir⁷¹.

⁶⁷ Demangel, a.g.e., s. 8.

⁶⁸ Mellart, J., **Çatalhöyük, Anadolu'da Neolitik bir Kent**, İstanbul, Yapı Kredi Yayınları, 2003, s.26, 27, 190-197.

⁶⁹ Schmidt, K., **Taş Çağı Avcılarının Gizemli Kutsal Alanı Göbekli Tepe En Eski Tapınağı Yapanlar**, İstanbul, Arkeoloji ve Sanat Yayınları, 2007, s.177, 178, 181, 182, 184, 188, 210, 211, 213.

⁷⁰ Semper, G., **Mimarlığın Dört Ögesi ve İki Konferans**, Çev. A. Tümertekin, N. Ülner, İstanbul, Janus Yayıncılık, 2015, s. 87.

⁷¹ A.e. s. 89. Duvar dekorasyonunda kullanıldığı düşünülen ve M.Ö. 5. yüzyıla tarihlendirilen Pazyryk halısı için bkz; Rudenko, S. I., **Frozen Tombs of Siberia the Pazyryk Burials of Iron Age Horsemen**, Londra, Dent, 1970.

İnsanlığın en erken endüstri ürünlerinden biri olan keramik üzerinde de görülen friz dekorasyonu, geometrik ve bitkisel bezemelerin yanında figürlerden oluşan sahnelerle de karşımıza çıkmaktadır. Keramik endüstrisinin gelişip yayılım göstermesi ile birlikte de hemen hemen her kültüre ait frizli örnekler görmek mümkündür. Örneğin; Mezopotamya'nın en erken kültürlerinden olan Hassuna ve Samarra'da ortaya çıkarılan keramikler, bölgenin en erken boyalı örneklerini temsil eder⁷² (Lev. 2a-b). Boyalı örneklerin yanında özellikle Uruk döneminden itibaren kullanımının yaygınlaştığı ve daha çok Yakındoğu, Mısır ile Anadolu kültürlerinde karşımıza çıkan silindir mühürler, kil üzerine uygulanarak kabartma friz bezemesini oluştururlar⁷³.

Friz dekorasyonu üretim tekniğinin gelişimi ile birlikte kalkan, miğfer, kemer, levha, kazan gibi metal eşyalar üzerinde de karşımıza çıkmaktadır. Özellikle metal işçiliği ile ön plana çıkan Urartu sanatında bunun örnekleri görülebilmektedir⁷⁴ (Lev. 3).

2. FRİZ DEKORASYONUNUN MİMARİYE GEÇİŞİ

Mimaride friz dekorasyonun kökeni ve gelişimini anlamak için kullanım yerine göre sınıflandırmak kolaylık sağlar. Devam eden bezemeli kuşak fikrinin ilk hangi coğrafyada ve hangi malzeme üzerinde ortaya çıktığı konusunda kesin bilginiz olmasa da friz dekorasyonunun Yunan Dünyası'na doğudan girdiğine dair görüşler vardır⁷⁵. Çoğunlukla duvar resmi ya da pişmiş toprak, taş veya metalden kabartmalar olarak karşımıza çıkan en erken örneklerinin, duvarlara ve anıtsal yapıların girişlerine uygulandığını görmekteyiz.

⁷² Tekin, H., "Yeni Buluntuların Işığında Anadolu'da Hassuna ve Samarra", **Hacettepe Üniversitesi Edebiyat Fakültesi Dergisi**, 22/1, 2005, 183-202, s. 183.

⁷³ Ayrıntılı bilgi için bkz; Collon, D., **First Impressions: Cylinder Seals in the Ancient Near East**, Londra, British Museum, 1987. M.Ö. 8. yüzyılda Girit'e gelen Asur'lu ustaların kabartma tekniğini Batı ile tanıştırmaları sonucu yaygınlaştığı düşünülen kabartmalı vazoların metal işçiliği ile ilişkili olduğu düşünülmektedir. Anadolu'da bu teknikle üretilen pithos, perirrhanterion ve louterion gibi kap formları özellikle M.Ö. 7. ve 6. yüzyıllarda yaygınlaşmıştır. Schäfer, J., **Studien zu den griechischen Reliefpithoi des 8.-6. Jahrhunderts v. Chr. aus Kreta, Rhodos, Tenos und Boiotien**, Kallmünz, Lassleben, 1957; Cevizoğlu, H., "Arkaik Dönem Klazomenai Kabartmalı Vazoları", Ege Üniversitesi Sosyal Bilimler Enstitüsü Doktora Tezi, İzmir, 2005, s. 175.

⁷⁴ Belli, O., **Urartu Takıları**, İstanbul, Türkiye Turing ve Otomobil Kurumu Yayınları, 2010, s. 43-47, 242-250, 304-317.

⁷⁵ Bkz; d.n. 1.

Bilinen en eski boyalı duvar frizleri için, M.Ö. 4. binyılın sonuna Uruk Dönemi'ne tarihlendirilen, Tell Uqair' deki "Boyalı Tapınak"ın duvarları örnek verilebilir⁷⁶. Yapının tüm duvarlarında yer alan bu duvar resimlerinde en sık kullanılan bezeme, düz bir renkte (genellikle kırmızı), odanın çevresini yerden 1 m yükseklikte saran bir banttandır. Bu bandın yaklaşık 30 cm üzerinde, geometrik bezemelerin olduğu başka bir bant ve duvarların en üstünde ise insan ve hayvan sıralarından oluşan bir bezeme yer almaktadır (Lev. 4).

M.Ö. 3. binyılın başlarına tarihlendirilen Medum Nefermaat'ın Mastabası'ndan "Yemlenen Kazlar"⁷⁷, 3. binyıl sonu-2. binyıl başlarına tarihlendirilen Beni Hassan 3. Bakt'ın mezarından "Güreşçiler"⁷⁸, 2. binyılın ortalarına tarihlendirilen Teb, Minnakt'ın mezarından "Bahçe"⁷⁹ ve Amun Rahibi Nakht'ın mezarından "Ziyafet"⁸⁰ gibi duvar resimlerinden anlaşıldığı üzere, Mısır sanatında da sahneleri frizlere ayırarak yerleştirme uygulanmıştır (Lev. 5-6).

Aynı uygulamanın Babil'de, Zimrilim dönemi (M.Ö. 1792-1750) Mari Sarayı duvar resimlerinde, örneğin "Zimrilim'in Tahta Çıkışı" resminde kullanıldığını görmekteyiz.⁸¹ (Lev. 7a). Nuzi Sarayı'nda ise çok az korunmuş olan bir duvar bezemesi 2. binyılın ortalarına tarihlendirilmektedir. Bu bezeme yatay ve dikey bantlardan oluşmaktadır. Yatay bantlar üçgen-nokta dizisi ile düzenlenmişken, altta ve üstte siyah ve beyaz boyalı üçgenler ile sınırlandırılmışlardır. Sırasıyla beyaz, pembe ve beyaz üç yatay bant, başta ve sonda olmak üzere toplamda dört dikey bant tarafından kesilmiştir. Bu yatay bandın altında ise, stilize insan ve hayvan başları ile

⁷⁶ Lloyd, S.-Safar, F., "Tell Uqair: Excavations by the Iraq Government Directorate of Antiquities in 1940 and 1941", **JNES**, 2/2, 1943, 131-158, s. 139.

⁷⁷ Wilkinson, C. K., "Egyptian wall paintings: The Metropolitan Museum's Collection of Facsimiles", **BMetrMus**, 36/4, 1979, 2-56., s. 2-3; Bingöl, O., **Arkeolojik Mimaride Resim**, Ankara, Bilgin Kültür Sanat Yayınları, 2015, s. 56.

⁷⁸ Newberry, P.E., **Beni Hasan 2**, Londra, Kegan Paul, Trench, Londra, 1893, s. 4; Bingöl, **Arkeolojik Mimaride Resim**, s. 57.

⁷⁹ Wilkinson, a.g.e., s. 6-7; Bingöl, **Arkeolojik Mimaride Resim**, s. 59.

⁸⁰ Davies, N. G., **The tomb of Nakht at Thebes**, New York, Metropolitan Museum of Art, 1917, s. 55-60. Bingöl, **Arkeolojik Mimaride Resim**, s. 61.

⁸¹ Parrot, A., **Mission archéologique de Mari, 2.2, Le Palais, Peintures murales**, Bibliothèque archéologique et historique, 69, Paris, Librairie orientale P. Geuthner, 1958, s. 58-59; Schmandt-Besserat, D., **When Writing Met Art: From Symbol to Story**, Austin, University of Texas Press, 2007, s. 55-59; Bingöl, **Arkeolojik Mimaride Resim**, s. 71.

hayat ağacının yer aldığı bir başka friz bulunmaktadır⁸² (Lev. 7b). Bingöl'e göre duvarın üst kısmına uygulanan bu dekorasyon, gelecekteki orthostat tacını şekillendirmektedir⁸³.

İç cephe dekorasyonunda friz kullanımının en güzel örneklerinden olan Minos freskleri oldukça ayrıntılı ve renklidir. Knossos'dan "Sunu Törenine Gidiş" sahnesi, 2. binyılın ortalarına tarihlendirilmektedir⁸⁴. Kadın ve erkeklerden oluşan 13 kişilik bir grup, iki erkekten oluşan başka bir gruba doğru ilerlemektedir. Sahnenin arka planı boyalı dalgalı hatlarla bölünmüştür (Lev. 8a). Benzer bir örnek ise Knossos'dan "Ziyafet Sahnesi" ve "Parisli Kız" freskidir⁸⁵ (Lev. 8b-9).

Myken sanatının ise, konuları ve bezemeleri incelendiğinde Minos sanatından etkilendiği anlaşılmaktadır. Örn; Tiryns'de nar taşıyan figürlerin yer aldığı bir freskte, figürlerin Minos örneklerine kıyasla daha stilize ve doğallıktan uzak olduğu görülmektedir⁸⁶. Benzer şekilde Pylos'daki Nestor'un Sarayı'nın propylonunda yer alan "Argonaut Frizi" stilize Myken sanatının örnekleri arasındadır⁸⁷. (Lev. 10).

Anadolu'da görülen erken friz örneklerinden biri, Altıntepe'de bulunan Apadana'nın freskleridir. Urartu sanatına ait bu örnek M.Ö. 8. yüzyıla tarihlendirilmektedir. Apadananın iç duvarlarında üst üste yerleşen ve 6 frizden

⁸² Nunn, A., *Die Wandmalerei und der glasierte Wandschmuck im alten Orient*, Leiden, E. J. Brill, 1988, s. 94-96; Pizzimenti, S., "Colours in Late Bronze Mesopotamia: Some Hints on Wall Paintings from Nuzi, Kar-Tukulti-Ninurta and Dur Kurigalzu", *Proceedings of the 7th International Congress on the Archaeology of the Ancient Near East, 12 April - 16 April 2010, the British Museum and UCL*, Londra, Haz. R. Matthews, J. Curtis, Wiesbaden, Harrassowitz Verlag, 2012, s. 303-318., s. 303-304.

⁸³ Bingöl, *Arkeolojik Mimaride Resim*, s. 74.

⁸⁴ Evans, A., *The Palace of Minos: a comparative account of the successive stages of the early Cretan civilization as illustrated by the discoveries at Knossos 2/2, Town houses in Knossos of the new era and restored West Palace Section*, Londra, Macmillan, 1928, s. 719-725.

⁸⁵ Evans, A., *The palace of Minos: a comparative account of the successive stages of the early Cretan civilization as illustrated by the discoveries at Knossos 4/2*, Londra, Macmillan, 1935b, s. 385;

⁸⁶ Papadimitriou, A., v.d., "Bearing the Pomegranate Bearer: A New Wall-Painting Scene from Tiryns", *Mycenaean Wall Painting In Context: New Discoveries, Old Finds Reconsidered*, Haz. Brecoulaki, H. v.d., Atina, National Hellenic Research Foundation, Institute of Historical Research, 2015, 173-211, s. fig. 2-4.

⁸⁷ Egan, E.C.- Brecoulaki, H., "Marine Iconography at the Palace of Nestor and the Emblematic Use of the Argonaut", *Mycenaean Wall Painting In Context: New Discoveries, Old Finds Reconsidered*, Haz. Brecoulaki, H. v.d., Atina, National Hellenic Research Foundation, Institute of Historical Research, 2015, 292- 315, s. 296.

oluştugu düşünölen sahnelerin en altında stilize nar betimleri ve üst sahnede demon-hayat ağacı dizisi yer almaktadır. Orta sahnede karşılıklı diz çökmüş boğalar ve ortalarında içbükey kalkanlardan oluşan bir betim vardır. Bu sahnenin üstünde yine demon-hayat ağacı dizisi, üstünde mazgal ve en üstte palmet dizisi resmedilmiştir⁸⁸ (Lev. 11).

Mezar odalarında da karşımıza çıkan friz dekorasyonuna, Lykia Kızılbel Tümölüsü örnek verilebilir. Mezar odası M.Ö. 525 civarına tarihlendirilmektedir⁸⁹. Duvarları üst üste dizilmiş frizlerle kaplıdır⁹⁰. Ayrıca iç dekorasyon yalnızca duvarlarla sınırlı kalmamış, tavan, taban ve lento üzerinde de boya kalıntılarına rastlanmıştır⁹¹. (Lev. 12)

Lykia bölgesinde bulunan Karaburun II Tümölüsü, M.Ö. 475/470 yıllarına tarihlendirilmektedir. Bu mezar odasının üç duvarını kuşatan tek bir friz yer almaktadır. Figürler kırmızı kılavuz çizgileri ve siyah kontur çizgileri ile sınırlandırılmıştır. Duvarlar dışında klinenin doğu yüzü de işlenmiştir. Ayaklar ve üst yatay yüzey hurma yaprakları ile süslenmiştir. Ayrıca klinenin üst kısmının altında, mavi arka plan üzerinde horoz, tavuk, köpek ve keklüklerden oluşan bir hayvan dizisi yer alır⁹² (Lev. 13).

⁸⁸ Özgüç, T., **Altın-tepe 1, Mimarlık, anıtları ve duvar resimleri / Altın-tepe, architectural monuments and wall paintings** Ankara, Türk Tarih Kurumu Basımevi, 1966, s. 10-33.

⁸⁹ Miller, S. G., “Kuzey Likya.da Boyalı Mezar Odası: Kızılbel ve Karaburun”, **Tatarlı Renklerin Dönüşü**, Haz. L. Summerer, A. von Kienlin, İstanbul, Yapı Kredi Yayınları, 2010, s. 319-329., s. 319.

⁹⁰ A.e., s. 321, Res. 1.

⁹¹ Mellink, M., **Kızılbel: An Archaic Painted Tomb Chamber in Northern Lycia**, Philadelphia, University of Pennsylvania Museum of Archaeology and Anthropology, 1998, s. 41; Daha fazla bilgi için bkz; Brana Hernandez, J., “Yakın ve Uzak Benzerleri Işığında M.Ö 6.-5. yüzyıl Milyas Boyalı Mezar Odaları (Kızılbel, Müğren ve Karaburun II)”, Akdeniz Üniversitesi Sosyal Bilimler Enstitüsü Yayınlanmamış Yüksek Lisans Tezi, Antalya, 2016., s. 38-53; Mellink, M.J. -Angel, L.J., “Excavations at Karataş-Semayük and Elmalı, Lycia, 1969”, **AJA**, 74/3, 1970, 245-259, s. 251-253.; Mellink, M.J., “Excavations at Karataş-Semayük and Elmalı, Lycia, 1970”, **AJA**, 75/3, 1971, 245-255., s.246-249; Mellink, M.J., “Excavations at Karataş-Semayük and Elmalı, Lycia, 1974”, **AJA**, 79/4, 1975, 349-355, s. 353-355; Mellink, **Kızılbel: An Archaic Painted Tomb Chamber in Northern Lycia**, s. 22-25, 44-45.

⁹² Brana Hernandez, a.g.e., s. 53; Mellink, Excavations at Karataş-Semayük and Elmalı, Lycia, 1970, s. 250-251, 253; Miller, Tatarlı Renklerin Dönüşü, s. 318-329.

Anadolu'da Pers Dönemi'nde yapılmış Tatarlı Tümülüsü'nde yer alan ahşap mezar M.Ö. 5. yüzyılın ilk yarısına tarihlendirilir⁹³. Mezarın kirişleri geometrik bezemelerle ve hayvan betimleri ile süslenmiştir⁹⁴ (Lev. 14a). Daha sonra yapılan temizlik ve renklendirme çalışmaları ile, kuzey duvarında kanatlı sığırlarla birlikte kompozisyon oluşturan, Herakles ve Geryoneus'un da yer aldığı bir sahnenin varlığı anlaşılmıştır⁹⁵ (Lev. 14b).

Anadolu ile ilişkili olduğu düşünülen Etrüskler'in mezar resimlerinde de sahneyi frizlere ayırarak kompozisyon oluşturma uygulaması görülmektedir. Frizlerin sınırlandırılması için yatay çizgiler kullanılmıştır. Bu kullanımın en erken örneği, M.Ö. 660 civarına tarihlendirilen Veiî'deki Tomba delle Anatre'de (Ördekler Mezarı), karşımıza çıkmaktadır. Kırmızı ve siyah paralel çizgiler üzerinde, stilize beş adet ördek betimlenmiştir⁹⁶ (Lev. 15a).

M.Ö. 6. yüzyılın 2. yarısına tarihlendirilen Tarqunia Monterozzi Nekropolisindeki Tomba dei Tori (Boğalar Mezarı), yazıtına göre Arath Spuriana tarafından inşa ettirilmiştir. Mezar, adını frizinde yer alan boğalardan alır. Tek girişle ulaşılan mezar odası iki ayrı girişle iki ayrı odaya daha açılır. Mezarın iç odası yukarıdan aşağıya doğru alınlık, friz ve epistylos sıralamasıyla dekore edilmiştir. Hem alınlık hem friz üzerinde figürlü sahneler yer alırken, duvar üzerine resmedilmiş ana sahne, menderes bezemesi ile alt sahnede yer alan ağaç dizisinden ayrılmıştır⁹⁷ (Lev. 15b).

⁹³ Brana Hernandez, a.g.e., s. 71; Summerer, L., "From Tatarlı to Munich: The Recovery of a Painted Wooden Tomb Chamber in Phrygia", Haz. İ. Delemen, **The Achaemenid Impact on Local Populations and Cultures in Anatolia (6th-4th centuries BC)**, İstanbul, 2007, 131-158, s. 143; Tuplin, C "Tatarlı Mezar Odasının Tarihi Önemi", **Tatarlı Renklerin Dönüşü**, Haz. L. Summerer, A. von Kienlin, İstanbul, Yapı Kredi Yayınları, 2010, s. 186-195., s. 191.

⁹⁴ Summerer, L., "Duvar Resimleri", **Tatarlı Renklerin Dönüşü**, Haz. L. Summerer, A. von Kienlin, İstanbul, Yapı Kredi Yayınları, 2010, s. 121-185, s. 121.

⁹⁵ A.e. s. 147.

⁹⁶ Steingraeber, S., **Abundance of Life, Etruscan Wall Painting**, Çev. R. Stockman, Los Angeles, The J. Paul Getty Museum, 2006, s. 33-36, 48.

⁹⁷ Bingöl, **Arkeolojik Mimaride Resim**, s. 173; Holloway, R. R., "Conventions of Etruscan Painting in the Tomb of Hunting and Fishing at Tarquinii", **AJA**, 1965, 69/4, 341-347, s. 341-347; Holloway, R. R., "The Bulls in the "Tomb of the Bulls at Tarquinia", **AJA**, 90/4, 1986, s. 447-452; Oleson, J. P., "Greek Myth and Etruscan Imagery in the Tomb of the Bulls at Tarquinia", **AJA**, 79/3, 1975, s. 189-200; Tulunay, E. T., **Etrüsk Sanatı**, İstanbul, Arkeoloji ve Sanat Yayınları, 1992, s. 55-57; Steingraeber, a.g.e., s. 72, 91.

Örneklerden yola çıkarak iç cephelerdeki ilk örneklerini koridor, taht odası, anıtsal girişler ve mezar odalarında gördüğümüz frizin, ana sahnelerinde figürlerin yer aldığını, çeşitli bant, zikzak, menderes gibi geometrik bezemelerin ise sahneleri ayıran öğeler olarak kullanıldığını görmekteyiz.

3. BÖLGELERE GÖRE MİMARİDE KULLANILDIĞI ERKEN ÖRNEKLER

a. YAPIYA BAĞLI MİMARİ ÖGELER ÜZERİNDE

Mimari düzenlerde (İon, Korinth düzeni ve Kompozit düzende çoğunlukla bezemeli, Toskana düzeninde bezemesiz, Dor düzeninde triglyph-metop şeklinde), özellikle üst yapıda karşımıza çıkan frizin, en erken dış cephe uygulamalarını yine duvarlar üzerinde görmekteyiz.

Oldukça zengin süslemelere sahip Mısır anıtsal mimarisinin, özellikle girişlerinde yer alan frizlerin, en erken örneklerinden olan ve *Kheker* frizi olarak isimlendirilen bezeme, en geç 3. Hanedan (M.Ö. 2686-2613) kadar eski olup, şekli püsküle benzeyen düğüm sıralarından ya da bir dizi sazlıktan oluşmaktadır⁹⁸. Öncelikle mezarlarda⁹⁹, daha sonra yapılarda kullanıldığını bildiğimiz bu bezeme, boyalı ya da kabartma olarak hem iç hem de dış cephelere işlenmiştir. Örn; Kral Zoser'in piramidi, güney yapısı girişi¹⁰⁰ (Lev. 16a). Aynı yapının güneyinde yer alan ikinci bir mezarın üst sırasında ise kobralardan oluşan *ouraios* (Lat. *Uraeus*¹⁰¹) frizi yer almaktadır (Lev. 16b).

⁹⁸ Shehab, N.F.A., "hkr (Kheker) Frieze in ancient Egypt", **Journal of The General Union of Arab Archaeologists**, 2, 2017, 132-158, s. 134.

⁹⁹ Mezarlardan bilinen en erken örneği için bkz; Ptah-Hotep'in Mezarı, Petrie, W. M., **Egyptian Decorative Art**, Londra, Methuen, 1895, s.101.

¹⁰⁰ Shehab, a.g.e., s. 139.

¹⁰¹ Bkz; "*Uraeus*", Lewis-Short, a.g.e., s. 1934.

Girişinde firavunun dört anıtsal heykelinin yer aldığı Abu Simbel Büyük Tapınak, M.Ö. 1260'a tarihlendirilmektedir. Girişin en üst kısmına dua eden babun figürleri yerleştirilmiştir¹⁰² (Lev. 16c).

Hitit Dönemi'nde orthostatlarda karşımıza çıkan friz, özellikle hayvan betimlerinin yoğunlukta olduğu sahnelerden oluşmaktadır. Örn; Alacahöyük, "Yaban Domuzu Avı ve Otlayan Geyik"¹⁰³ ile "Aslan Avı"¹⁰⁴ orthostatları (Lev. 17) gibi.

Knossos Sarayı'nda, kuzeybatı portik kapısına ait olabileceği düşünülen ve Evans'ın kronolojisine göre Orta Minos III A evresine tarihlendirilen triglyph ve yarım rozetlerden oluşan bir friz mevcuttur (Lev. 18a)¹⁰⁵. Bir başka örnek ise güney propylonda bulunan, rozetlerden oluşan frizdir¹⁰⁶ (Lev. 18b). Evans'ın tespitine göre aynı bezemeler, Mykenai'daki "Atreus Hazine Binası"nda ("Agamemnon'un Mezarı") da kullanılmıştır¹⁰⁷ (Lev. 18c). Evans, bu benzerliği bir Knossos okulunun varlığı ile ilişkilendirir¹⁰⁸.

M.Ö. 1. binyıl Güneydoğu Anadolu Krallıkları'nda ise yine hayvan betimleri ön plandadır. Zincirli I grubuna ait "Geyik ve Aslan Kabartmalı Orthostat"¹⁰⁹, "Karkamış Haberci Duvarı"¹¹⁰ ve "Malatya Av Kabartmaları"¹¹¹ bu dönemin örnekleri arasında sayılabilir (Lev. 19-20). Özellikle "Malatya Av Kabartmaları" ve "Karkamış Haberci Duvarı"nda görülen kompozisyonlar, bu dönem için yeniliktir. "Haberci Duvarı"nda hayvanları zapteden kahraman, şaha kalkmış kanatlı boğayı zapteden akrep-adam ve tanrı, aslanı zapteden ve ona saldıran tanrı ve kahraman gibi figürlerden oluşan kabartma grupları orthostatlar üzerinde yer almaktadır. Darga, bu kabartmaların

¹⁰² Berney, K. A. v.d. (Haz.): 1996 **International Dictionary of Historic Places 4, Middle East and Africa**, Chicago., Fitzroy Dearborn, 1996, s. 17-18.

¹⁰³ Darga, M. A **Hitit Sanatı**, İstanbul, Akbank Kültür ve Sanat Kitapları, 1992, s. 149.

¹⁰⁴ A.e., s. 150.

¹⁰⁵ Evans, A., **The Palace of Minos: A Comparative Account Of The Successive Stages Of The Early Cretan Civilization As Illustrated By The Discoveries At Knossos**, 4/1, Londra, Macmillan, 1935b, s. 222-223.

¹⁰⁶ Evans, A., **The Shaft Graves And Bee-hive Tombs of Mycenae**, Londra, Macmillan, 1929, s. 72.

¹⁰⁷ Evans, a.e., s. 71.

¹⁰⁸ Evans, a.e., s. 74.

¹⁰⁹ Orthmann, W., **Untersuchungen zur späthethitischen Kunst**, SaarBeit 8, Bonn, Habelt, 1971, s. 60, kat. Zincirli/A 9.

¹¹⁰ Herald's Wall. A.e. kat. Karkemis/E 1- 13.

¹¹¹ A.e. 91-92, Malatya B/1-3.

kullanıldığı duvarın bir “resim yüzeyi” olarak algılanmış olabileceğinden bahseder¹¹². Bu anlayış, birden fazla figürün yer aldığı ortak bir konunun, kesilmeden sürekli bir sahne halinde düzenlenmesine varacak bir uygulamanın öncülüdür.

M.Ö. 9. yüzyılda Gordion kabartmalarını¹¹³ yapan Phrygler’in, M.Ö. 7. yüzyıl başlarında pişmiş toprak mimari levhalar kullandıkları anlaşılmaktadır. Gordion pişmiş toprak mimari levhaları üzerinde, geometrik bezemelerin yanı sıra mitolojik konuları da içerdiği düşünülen, karşılıklı mücadele eden gruplar görülmektedir¹¹⁴ (Lev. 21). Düver’de ise, friz levhaları çift gamalı haç¹¹⁵, çift çengel-menderes, çubuk-çengel, üst üste binen eşkenar dikdörtgen ve menderes-gamalı haç dizileri ile bezenmiştir (Lev. 22a). Sima levhaları üzerinde de küçük-büyük gamalı haç örgüleri, çift sıra çengeller ve baklava motiflerinin işlendiğini görülmektedir (Lev. 22b)¹¹⁶.

Pişmiş toprak mimari levhaların Batı Anadolu’ya Phrygia ve Lydia etkisiyle geldiği düşünülmektedir¹¹⁷. Batı Anadolu’da görülen en erken örnekler (M.Ö. 560 – 550), Sardeis’te yer almaktadır. Burada rekonstrüksiyonu yapılan Lydia Evi, pişmiş toprak mimari levhaların kullanım yeri konusunda fikir vermektedir (Lev. 23). M.Ö. 7. yüzyılda kiremitli çatılarla birlikte, kerpiç-ahşap yapıların zarar görmesini engellemek amacıyla, pişmiş toprak mimari levhaların kullanıldığı Sardeis’te, PN, AC ve PC kazı sektörlerinde bulunmuş parçalar herhangi bir yapı ile ilişkilendirilmemiştir. Yalnızca AC sektöründe bulunan kanatlı at ile komast figürünün, birlikte bulunduğu malzemeler arasında yer alan iki çömlekte, ART monogramı okunabildiği için, bu

¹¹² Darga, a.g.e., s. 246.

¹¹³ DeVries, K., “Phryg Sanatı, Geometrik Doruk”, **ArkeoAtlas** 5, 2006, s. 58-61, s.58.

¹¹⁴ Glendinning, M., “Frig Pişmiş Toprak Mimari Levhaları/Phrygian Architectural Terracottas”, **Friglerin Gizemli Uygarlığı/The Mysterious Civilization of The Phrygians**, İstanbul, Haz. H. Sivas, T. Tüfekçi Sivas, Yapı Kredi Yayınları, 2007, 181-187, s.185.

¹¹⁵ Yun. *gammadion*.

¹¹⁶ Kahya, T., “Düver Mimari Terrakottalarının Dini Kontekst Bağlamında Olası Kullanımı Üzerine Düşünceler”, **Phaselis**, 3, 2017, 81-118, s. 81-93. Ayrıca bkz; Kahya, T., Düver Pişmiş Toprak “Mimari Kaplama Levhaları Ve Çatı Elemanları”, İstanbul Üniversitesi Sosyal Bilimler Enstitüsü Yayınlanmamış Doktora Tezi, 2012, 87- 170; Cumner, W.W., “Burdur Müzesindeki Frig Çatı Kiremitleri”, **Anatolia**, 14, 1970, s. 55-71.

¹¹⁷ Akurgal, E., **Phrygische Kunst**, Ankara Üniversitesi Dil Tarih ve Coğrafya Fakültesi Yayınları, Ankara, 1955, 69-70; Akerström, A., **Die architektonischen Terrakotten Kleinasiens**, Lund, Gleerup, 1966, s. 216, 229.

malzemelerin akropolisteki bir Artemis Tapınağı'na ait olduğu düşünülmektedir¹¹⁸. Diğer örnekler arasında kanatlı at, sakallı bir erkek başı ve spiral bezemelerin işlendiği sima frizleri sıralanabilir¹¹⁹ (Lev. 24).

Arkaik Dönem'e tarihlendirilen Euromos Zeus Lepsynos Tapınağı kazılarında, bothros içinde yaklaşık 742 parçadan oluşan pişmiş toprak mimari levha grubu ortaya çıkarılmıştır¹²⁰. Aralarında eğik sima, antefiks ve friz parçaları bulunan bu grubun, Arkaik Dönem'e ait bir kutsal alan içinde yer alan, 3 ya da 4 yapıya ait olduğu düşünülmektedir. Parçaların üzerinde herhangi bir yanık izi olmaması nedeniyle, belki bir restorasyon sırasında toplanarak bothrosa taşınmış olabileceği önerilmektedir¹²¹. "Tanrılar Alayı" veya "Yüksek Kabartmalı Ziyafet Sahnesi" olarak adlandırılan frizin, epistylos ile geisipodes arasında yer aldığı düşünülmektedir. Bu örneklerin yanı sıra gorgon başlı bir akroter parçası, çiçeklerle bezenmiş beşgen antefiksler, kabartma ve boyalı örgü motifleri taşıyan saçaklık kiremitleri, kentaumakhia sahneli bir friz, volüt bezemeli bir friz, keklıklarle bezenmiş eğik sima ve lotus çiçekleriyle bezenmiş sima parçaları gibi örnekler de vardır (Lev. 25). Ayrıca bu malzemeler içinde, pişmiş toprak kymationların varlığına rağmen geisipodes bulunmayışı, kymationların kullanıldığı yapıda, geisipodesin olasılıkla ahşap bloklardan meydana geldiğini düşündürmektedir¹²².

¹¹⁸ Artemis Tapınağı kazılarında epistylos parçaları dışında herhangi bir üst yapı ögesine rastlanmamıştır. Ayrıntılı bilgi için; Yegül, F., "Sardeis Artemis Tapınağı", **Lidyalılar ve Dünyaları**, Haz. N. Cahill, İstanbul, Yapı Kredi Yayınları, 2010, s. 362-388.

¹¹⁹ Ramage, A., **Lydian Houses And Architectural Terracottas**, Cambridge, Mass., Harvard University Press, 1978, 15-37, Ratté, C., "Archaic Architectural Terracottas from Sector Byzfort at Sardis", **Hesperia**, 63, 1994, s. 361-390, s. 371-382. Anadolu'da bulunmuş diğer pişmiş toprak mimari levha merkezleri için bkz; Akkurnaz, S., "Hacıbayramlar Arkaik Dönem Mimari Terrakotaları", Adnan Menderes Üniversitesi Sosyal Bilimler Enstitüsü Yayınlanmamış Doktora Tezi, Aydın, 2013, Tab. 1, Har. 2-3.

¹²⁰ Bkz. Ateşlier, S., "Euromos Arkaik Mimari Terrakotaları Üzerine İlk Gözlemler", **ADerg** 8, 2006, 59-78; Ateşlier, S., "Lydia Pişmiş Toprak Mimari Levhaları", **Lidyalılar ve Dünyaları**, Haz. N. D. Cahill, İstanbul, Yapı Kredi Yayınları, 2010a, 225- 233, s. 226-228; Ateşlier, S., "Euromos Arkaik Mimari Terracottaları (Arkaik Tapınak Üzerine Düşünceler)", **28. AST** 3, 24-28 Mayıs 2010b, s. 123-138.

¹²¹ Ateşlier, Euromos Arkaik Mimari Terrakotaları Üzerine İlk Gözlemler, s. 70.

¹²² A.e. s. 69.

Larisa pişmiş toprak mimari levhaları bitkisel, geometrik ve figürlü bezemelerin yer aldığı, sima, friz ve akroter parçalarından oluşmaktadır¹²³. Bu levhalar “Eski Saray”, “Megaron” ve “Tapınak” yapılarıyla ilişkilendirilmektedir¹²⁴. Friz levhalarının, “L” profilli sima levhalarının aksine, ahşap geison üzerine yere dik bir şekilde çivilerle tutturularak yerleştirildiği düşünülmektedir¹²⁵ (Lev. 26).

Larisa örneklerinin birçoğu ile aynı kalıpta üretildiği düşünülen Phokaia pişmiş toprak mimari levhaları, Athena Tapınağı kazıları sırasında açığa çıkarılmıştır. Özyiğit, tapınağa ait ortaya çıkarılan mimari öğelerin taştan olduğunu ancak herhangi bir çatı buluntusu ele geçmediği için bu kısımların ahşap ve levhalarla kaplı olması gerektiğini düşünmektedir¹²⁶. Bu levhalar arasında Athena Tapınağı'na ait at protomları ile benzerlik gösteren at figürleri yer almaktadır (Lev. 27). Özyiğit bu levhaları naosun çevresine yerleştirmektedir¹²⁷.

Benzer örnekleri Etruria'da da görmekteyiz. Murlo'da bulunmuş pişmiş toprak mimari levhalar, Anadolu örnekleriyle benzerlik göstermektedir¹²⁸. Murlo'da M.Ö. 550/530'a tarihlendirilen ve “Üstteki Yapı” olarak adlandırılan yapının pişmiş toprak mimari levhaları, Etrüsk dekorasyonunu anlamak için oldukça önemlidir. Binlerce parçanın bulunduğu yapıda levhaların, duvarların dış cephelerinde kullanıldığı kadar iç cephelerinde de kullanıldığı düşünülmüştür. Aynı zamanda levhaların, duvarın yalnızca üst kısmında değil ortalarında da kullanılmış olduğuna inanılmaktadır¹²⁹. Bu

¹²³ Frizler için bkz; Kjellberg, L., **Die architektonischen Terrakotten, Larisa am Hermos II: Die Ergebnisse der Ausgrabungen 1902-34**, Ed. J. Boehlau v.d., Berlin, W. de Gruyter, 1940-1942, s. 31-104; Boehlau, J. – Schefold, K., **Larisa am Hermos I: Die Bauten**, Berlin, W. de Gruyter, 1940, s. 136-165.

¹²⁴ Bahsedilen yapılar için bkz; Boehlau, J. – Schefold, K., a.g.e., 57-106.

¹²⁵ Öncü, doktora tezi çalışmasında Larisa levhaları için restitüsyon önerisi getirmektedir: Öncü, E. Ö., “Aolis Bölgesi Arkaik Dönem Mimarisinde Pişmiş Toprak Çatı Elemanları”, İstanbul Üniversitesi Sosyal Bilimler Enstitüsü Yayınlanmamış Doktora Tezi, 2013, s.30, Lev. XCIV-CII.

¹²⁶ Özyiğit, Ö., “Phokaia'nın Atları”, **Ord. Prof. Dr. Ekrem Akurgal 100 Yaşında, Anatolia Ek Dizi III/1**, 2012, 155-202, s. 167.

¹²⁷ Prof. Dr. Ömer Özyiğit tapınağın rekonstrüksiyonunu, 07-11 Mayıs 2018 tarihlerinde Çanakkale 18 Mart Üniversitesi'nde gerçekleştirilen 40. Uluslararası Kazı, Araştırma ve Arkeometri Sempozyumu'nda sunmuştur.

¹²⁸ Akerström, a.g.e., s. 269.

¹²⁹ Rathje, A., “Banquet and Ideology: Some New Considerations About Banqueting at Poggio Civitate”, **Murlo and The Etruscans, Art And Society In Ancient Etruria**, Haz. R. D. De Puma- J. P. Small, Madison, University of Wisconsin Press, 1994, 95-121, s. 95; Rathje, A., “Murlo, Images and Archaeology”, **EtrSt**, 10/14, 2007, s. 175-184. Diğer Murlo örnekleri için bkz; Wikander, O., “The

örnekler, meclis/toplantı, ziyafet, at yarışı ve tören alayı olmak üzere dört farklı sahne içermektedir (Lev. 28).

M.Ö. 630'dan itibaren Kuzey Yunanistan'da tapınak mimarisi dekorasyonunda büyük gelişmeler yaşanmıştır. Pişmiş toprak kullanımı ve üst yapı öğelerinin dekorasyonu üzerine yoğunlaşan bu yeni sistem, boyalı metoplar ve çatıları süsleyen maskelerle kendini göstermektedir¹³⁰. Bilinen en erken kullanımı Aitolia'da Thermos'ta karşımıza çıkan bu dekorasyon, buradan da Kalydon ve Korkyra'ya yayılmıştır. Apollon Thermios adıyla da bilinen Thermos C Tapınağı'nın, M.Ö. 630'a tarihlendirilen ilk çatısı boyalı metoplar ile kadın ya da erkek başlarından oluşan antefikslerle süslenmiştir. Metoplarında ise mitolojik sahneler betimlenmiştir. Bazı figürlerin yanında isimleri de yer almaktadır¹³¹ (Lev. 29a). Hellenistik Dönem'de yeniden inşa edilen tapınak, Arkaik özellikleri korunarak yenilenmiştir. M.Ö. 580 civarında Thermos C Tapınağı'nın yanına Apollon Lyseios ve Artemis tapınakları yapılmıştır. Bu tapınakların antefikslerle, insan-hayvan başlı çörtlenlerle ve figürlü metoplarla dekore edildiği bilinmektedir¹³² (Lev. 29b-c). Bu üç örnek, daha sonra görülecek olan triglyph-metop frizinin arketipleridir.

Thermos tapınaklarının inşa edilmesinden 20 yıl kadar sonra, Kalydon'da görülen boyalı metop ve maske biçimli antefiksler, Laphria Kutsal Alanı'nda yer alan A (Apollon/Dionysos) ve B (Artemis) tapınaklarında kullanılmıştır. Thermos tapınakları ile oldukça benzer bir dekorasyonun uygulandığı bu yapılar, büyük ihtimalle taştan yapılmıştır¹³³. Böylece bu örneklerle triglyph-metop uygulamasının taş mimaride de sürdürüldüğünü göstermektedir. B Tapınağı Laphria Kutsal Alanı'nın

Archaic Etruscan Sima', **Murlo and The Etruscans, Art And Society In Ancient Etruria**, Haz. R. D. De Puma- J. P. Small, Madison, University of Wisconsin Press, 1994, 47-63.

¹³⁰ Roland, S., "Corinth and The Birth of Figural Representation in Greek Monumental Architecture", Columbia University, Yayınlanmamış Doktora Tezi, 2008, s. 26. Daha fazla bilgi için bkz; Kawerau, G.-Soteriades, G., "Der Apollo-Tempel zu Thermos", **AD 2**, Berlin, 1908, 1-8.; Koch, H., "Studien zu den campanischen Dachterrakotten" **RM**, 30, 1915, 1-115, s. 55-56, no. 1; Roland, a.g.e., s. 33; Soteriades, G., "Anaskaphai en Thermo", **AEphem**, 1900, 161-212, s. 192-193, fig. 4; Buren, E. V., **Greek Fictile Revetments in the Archaic Period**, Londra, J. Murray, 1926, s. 66, 138-9, no. 2-3, fig. 124-125; Winter, N.A., **Greek Architectural Terracottas from the Prehistoric to the End of the Archaic Period**, Oxford, Clarendon Press, 2005, s. 114, Lev. 33-34.

¹³¹ Roland, a.g.e., s. 33-35.

¹³² A.e. s. 37.

¹³³ A.e., s. 114.

en eski tapınağıdır. Bugün sadece çatı ve pişmiş toprak metopları korunagelmıştır. “Çok Renkli Çatı” olarak isimlendirilmiş bu tapınağın simasında, Thermos örneklerine benzeyen, kadın başı biçimli antefiksler kullanılmıştır. Daha sonra bu tapınağın ikinci aşaması olan “Soluk Sarı” ve onunla çağdaş “Aslanlı Sima” yani A Tapınağı, M.Ö. 6. yüzyılın ikinci yarısında yapılmıştır. B Tapınağı’nın ilk aşamasında geison bitkisel bezemelerle, metoplar geometrik bezemelerle boyanmıştır. Aralarında yalnızca bir adet erkek figürlü metop vardır. Ancak tapınağın ikinci aşamasına ait, Herakles’in işlendiği boyalı metop parçaları da bulunmuştur (Lev. 30a-b). A Tapınağı metoplarında ise, gorgonlar, sphenksler, insan figürleri ve aslanlar resmedilmiştir¹³⁴ (Lev. 31a).

Korkyra’ya M.Ö. 610-580 yıllarında ulaştığı bilinen bu çatı dekorasyonu, burada farklı olarak boyalı metoplarla birleştirilmemiştir. Simaların Korinth mimarisine benzer yapıldığı, antefikslerin de figür ile bezenerek kuzeybatı örnekleriyle benzeştiği söylenebilir. Ayrıca sütunlarının ve saçaklığın tamamen taştan yapıldığı, Dor düzenindeki Kardaki Tapınağı’nda, Dor frizi kullanılmamıştır¹³⁵ (Lev. 31b).

Susa’da yer alan Dareios’un Sarayı’nın dış duvarlarında frizler yer almaktadır. Sırlı tuğlalı frizler, M.Ö. 6. yüzyıl başlarına tarihlendirilmektedir¹³⁶ (Lev. 32).

M.Ö. 6.-5. yüzyıla tarihlendirilen ve I. Darius tarafından yaptırılan Persepolis Apadanası, iktidarın en önemli sembollerinden biridir. Sütun başlıklarında boğa ve aslan, birlikte kullanılmıştır. Bugün yalnızca 13 sütunu ayakta olan apadananın duvarları üzerinde yazıtlar da bulunmaktadır. Yapının merkez, kuzey podium frizi

¹³⁴ Daha fazla bilgi için bkz; Dyggve, E., Poulsen, F., **Das Laphrion, der Tempelbezirk von Kalydon**, Kopenhag, E. Musksgaard, 1948, s. 145, 152-160, 170, 340-341; Poulsen, F., Rhomaios, K., **Erster vorläufiger Bericht über die dänisch-griechischen Ausgrabungen von Kalydon**, Historisk-filologiske Meddelelser 14, 3, Kopenhag, A.F. Host, 1927, s. 49-51; Winter, **Greek Architectural Terracottas from the Prehistoric to the End of the Archaic Period**, s. 128.

¹³⁵ Dinsmoor, W.B., “Additional Note on the Temple at Kardaki”, **AJA**, 40/1, 1936, 55-56; Johnson, F.P., “The Kardaki-Temple” **AJA**, 40, 1936, 46-54; Dinsmoor, W.B., “The Kardaki Temple Re-examined”, **AM** 88, 1973, 165-179.

¹³⁶ **The Palace of Darius at Susa: The Great Royal Residence of Achaemenid Persia**, Haz. J. Perrot, J. Curtis, Londra, I. B. Tauris, 2013, s. 303 v.d.; Schmidt, E. F., **Persepolis I, Structures, Reliefs, Inscriptions**, The University of Chicago Oriental Institute Publications, LXVIII, Chicago, 1953, s. 222-229.

üzerinde tahtta oturan I. Darius ve arkasında oğlu Kserkses'e hediye getiren Persler ve vergilerini getiren diğer halklar görülmektedir. Kuzey merdivenlerinde ise, aslan ve boğa frizi, doğu merdivenlerinde krala vergi ve hediye getirenler işlenmiştir¹³⁷ (Lev. 33-34). Ayrıca Chipiez tarafından çizilen restitüsyonda sima üzerinde devam eden aslan frizi görülmektedir¹³⁸ (Lev. 35).

Sarayların iç ve dış cephe dekorasyonunda kullanıldığı kadar, kaya mezarlarının da iç ve dış cephelerinde kullanılan frizlere örnek olarak, I. Darius'un Mezarı (I nolu mezar) verilebilir. Persepolis'de M.Ö. 486'da inşa edildiği düşünülen bu mezar, aynı bölgedeki diğer üç mezarda tekrarlanan yapı tarzının en erken örneğidir¹³⁹. Mezarın girişine işlenmiş cephe görüntüsünün, Darius'un Persepolis'teki sarayının cephesi ile aynı olduğu düşünülmektedir. Bu cephede, çift boğa başlı yarım sütunların üzerinde, 3 fascialı epistylus, geisipodes ve sima yer almaktadır. Bu öğelerin üstünde bir panel içinde kralın kendini sonsuzluk ateşine ve tanrı Ahuramazda'ya kurban edişinin anlatıldığı bir kabartma bulunmaktadır. Kral burada bir platform üzerinde durmakta ve hizmetkarları tarafından taşınmaktadır. Sahnenin her iki yanında Gobryas ve Aspathines gibi önemli saray mensupları işlenmiştir. Sol üst köşede yer alan yazıtta halkının isimleri ve Darius'un güçlü ve dindar bir hükümdar olduğu yazmaktadır (Lev. 36-37).

M.Ö. 404-358'de I. Darius'un mezarının kopyası yapıldığı düşünülen, II. Artakserkses'in Mezarı'nda (V nolu mezar) ise çift boğa başlı, yarım sütunların üzerinde 3 fascialı epistylus, geisipodes ve frizin yer aldığı sima bulunmaktadır¹⁴⁰. Friz üzerinde her iki yönden karşılıklı gelerek ortada buluşan aslanlar görülmektedir. Bu

¹³⁷ Schmitt, R.-Stronach, D., "Apadana", *Encyclopædia Iranica*, 2/2, 1986, s. 145-148; Ayrıca bkz; Susa Apadanası.

¹³⁸ Perrot, G.-Chipiez, C., *Histoire de l'art dans l'antiquité: Égypte, Assyrie, Perse, Asie Mineure, Grece, Etrurie, Rome*, 5, Paris, Hachette, 1890, s. 699.

¹³⁹ Garrison, M. B., *The Ritual Landscape at Persepolis*, Chicago, The Oriental Institute, 2017, s. 394-395. I. Darius'un mezarından kopya edilen Kserkses'in Mezarı, I. Artakserkses'in Mezarı ve II. Darius'un Mezarı için bkz; "Naqş-e Rostam", *Encyclopædia Iranica*, (Çevrimiçi) <http://www.iranicaonline.org/articles/naqs-e-rostam>, 20.02.2009; Schmidt, E. F., *Persepolis III, The Royal Tombs And Other Monuments*, Chicago, The University of Chicago Press, 1970.

¹⁴⁰ Benzerliğinden dolayı III. Artakserkses'in Mezarı (VI nolu mezar) olabileceği de düşünülmektedir. Bkz; Schmidt, *Persepolis III, The Royal Tombs And Other Monuments*, s. 102-106.

ögelerin üzerinde I. Darius'un mezarındaki betimler tekrarlanmaktadır. Ayrıca sahnenin her iki yanında askerlerin işlendiği üst üste üç friz daha vardır¹⁴¹ (Lev. 38).

Duvarlar ile çatı dışında ve zengin işlemeli erken örneklerini Mezopotamya ile Mısır'da bulabileceğimiz sütunların¹⁴², daha sade gövdeli yorumları Yunan dünyasında karşımıza çıkmaktadır. Yapının hem içinde hem de dışında kullanılmış, bu oluklu sütunların, başlıklarında, boyunlarında, alt kısımları ve kaidelerinde, figürlü, bitkisel ya da geometrik bezemeli frizler görülmektedir. Örn; M.Ö. 421-407 yıllarına tarihlendirilen Erekhtheion'un, İon sütunlarının hypotrakhelionu üzerinde, anthemiondan oluşan bir friz yer almaktadır. Bu frizin hemen altında bir boncuk dizisi, hemen üzerinde bir İon kymationu ve abacus üzerinde ise bir başka İon kymationu bezemesi bulunmaktadır¹⁴³ (Lev. 39a). Poseidonia (Paestum) Bazilikası'nda batı cephede yer alan, dokuz sütun başlığının hemen altında da benzer bir uygulama görülmektedir. Farklı şemaların uygulandığı bezemeler arasında, yarım daireler, örgü, rozet-lotus ve anthemion dizisi yer almaktadır¹⁴⁴ (Lev. 39b). Arkaik Ephesos Artemis Tapınağı ile Apollon Smintheus Tapınağı'nda ise figürlü tamburlar (*columna caelata*) kullanılmıştır¹⁴⁵ (Lev. 74).

Sütun başlıkları ve duvar taçları ile uyumlu bezenmiş, anta başlıkları üzerinde de yer alan frizlerde, daha çok İon kymationu, Lesbos kymationu, anthemion, boncuk dizisi, rozet dizisi gibi bezemeler görülmektedir. Örn; Erekhtheion anta başlığı (Lev. 39c).

¹⁴¹ A.e., s. 99-102.

¹⁴² Bkz; Karnak, Amun-Re Tapınağı, Hypostyle Salonu, kaynakça için bkz; The Karnak Great Hypostyle Hall Project, (Çevrimiçi)

<http://www.memphis.edu/hypostyle/links-and-ref/bibliography.php>, 20.03.2018.

¹⁴³ Dinsmoor, W. B., **The Architecture of Ancient Greece: An Account of Its Historic Development**, Londra, Batsford, 1950, s. 193.

¹⁴⁴ A.e. s. 94. Benzer uygulamalar için bkz; Naukratis Apollon Tapınağı, a.e., s. 126.

¹⁴⁵ Ayrıntılı bilgi için bkz; a.e., 127 v.d.

b. YAPIDAN BAĞIMSIZ KULLANILMIŞ MİMARİ ÖGELER ÜZERİNDE

Herhangi bir yapıya bağlı olmayan, adak ya da zafer anlamı yüklenmiş, sütun, podium, kemer, kapı gibi mimari öğelerin üzerinde yer alan frizler, bu öğelerin yapım amacına yönelik sahneler içermektedir. Örn; M.S. 113 yılında yapılmış Roma Traianus Sütunu'nun, çatı ve üst yapı öğelerini taşıyıcı işlevi yoktur. Ancak üzerinde 155 sahnelik, spiral dönen bir friz yer almaktadır. Ayrıca İmparator ve eşi öldükten sonra külleri buraya konulduğu için bir anıt mezar niteliği taşır. Frizin konusu imparatorun Dacia seferidir. Sahneler Roma ordusunun savaş hazırlığı ve Dacialılar'ın savunmalarını temel almaktadır¹⁴⁶ (Lev. 40a).

Zafer takları üzerinde de görülen frizlere örnek olarak Pula Sergiuslar Takı verilebilir. Aynı zamanda şehir kapısı olarak kullanılmış bu zafer takı, M.Ö. 29-27'ye tarihlendirilmektedir. Tak, Actium zaferinde rol oynayan Sergius ailesinden üç erkek kardeşe adanmıştır. Ailenin yaptırdığı anıt niteliğindeki bu yapının Korinth başlıkları üzerinde yer alan frizde putti, girland ve bukranionlar işlenmiştir. Frizin ortasında ise bir yazıt yer almaktadır. Yazıtın her iki yanında atlı araba sahneleri, başlıkların iki yanında, kemerin köşelerine gelen kısımlara Victoria betimleri işlenmiştir. Kemerin alt kısmında ise kartal motifi görülmektedir¹⁴⁷ (Lev. 40b).

Bu örneklere kaide ve podium frizleri de eklenebilir. Yunan Sanatı'nda kaideler genelde düz, işlemsiz bazen de yazıtlı yapılmalarına karşın, doğu sanatında kaidelerinin bezemeli hatta görsel ve ikonografik açıdan heykel ile ilişkili olduğu görülmektedir¹⁴⁸. Hitit ve Kuzey Suriye kaidelerinde sıkça karşılaştığımız bu

¹⁴⁶ Daha fazla bilgi için; Lancaster, L., "Building Traian's Column", *AJA*, 103/3, 1999, 419-439; Wilson Jones, M., *Principles of Roman Architecture*, New Haven, Yale University Press, 2000, 161-176; Pollen, J. H. A., *Description of The Traian Column*, Londra, 1874. Bu sütundan etkilenerek yapılan benzer örnekler için bkz; Marcus Aurelius Sütunu, Antoninus Pius Sütunu, Arkadius Sütunu, Theodosius Sütunu.

¹⁴⁷ Kleiner, F.S., *A History of Roman Art*, Australia vd., Cengage Learning, 2016, s. 99-100. Benzer örnekler için bkz; Titus Takı, Knight, W., *The Arch of Titus and the Spoils of the Temple*, Londra, Religious Tract Society, 1896; Septimius Severus Takı, Perkins, J.B.W., "The Arch Of Septimius Severus At Lepcis Magna", *Archaeology*, 4/4, 1951, 226-231.

¹⁴⁸ Bezemeli kaideler hakkında daha fazla bilgi için; Kosmopoulou, A., *The Iconography Of Sculptured Statue Bases In The Archaic And Classical Periods*, Madison, The University of Wisconsin Press, 2002, s. 4-35.

uygulamaya örnek olarak, Zincirli'den bulunmuş tek yüzü kabartma figürler ile işlenmiş kaide verilebilir. Burada her iki yanda aslanlar ve ortada onları dizginlerinden tutan insan başlı bir figür betimlenmiştir. Kaidenin, yanında bulunmuş tanrı veya kraliyet ailesine mensup birinin heykeline ait olduğu düşünülmektedir (Lev. 41a) ¹⁴⁹.

M.Ö. 168'de yapılan Aemilius Paullus Anıtı bronz atlı grubunu destekleyen yüksekçe bir podiumdan oluşmaktadır. Delphoi, Apollon kutsal alanında Makedon Kralı Perseus'a karşı Pydna Savaşı'nda kazanılan zafer sonucu yaptırılan bu anıtta, üç fascialı epistylos üzerinde Pydna Savaşı'nın sahnelendiği friz ve üzerinde geisipodes yer almaktadır¹⁵⁰ (Lev. 41b)

¹⁴⁹ Ussishkin, D., "Hollows, "Cup-Marks", and Hittite Stone Monuments", **AnSt**, 25, 1975, 85-103, s. 95.

¹⁵⁰ Ridgway, B. S., **Hellenistic Sculpture II: The Styles of ca. 200–100 B.C.**, Madison, The University of Wisconsin Press, 2000, s. 76. Taylor, M. J., "The Battle Scene on Aemilius Paullus's Pydna Monument: A Reevaluation", **Hesperia**, 85/3, 2016, 559-576.

İKİNCİ BÖLÜM

BEZEMESİNE GÖRE MİMARİDE FRİZ ÇEŞİTLERİ

Bir friz, bezemesi, profili, varsa yazıtı, ölçüleri ve diğer mimari öğelere göre oranı gibi özellikleriyle tanımlanır fakat genellikle profili ve bezemesine göre sınıflandırılır. Buna uygun olarak aşağıdaki friz örnekleri bezemesine göre ayrılarak incelenmektedir. Ayrıca kullanım yerlerine ve bezemelerine göre sınıflandırdığımız frizi, yapım tekniğine (boyalı, kabartma, kazıma gibi), malzemesine (keramik, dokuma, ahşap, taş, metal), konusuna, dönemine, bölgesine göre başlıklara ayırarak da incelemek mümkündür

A. BEZEMESİZ ÖRNEKLER

Yukarıda, Bölüm I. B’de, frizi taşıyan ögeyi ifade edebilecek en uygun terimin *zophorus* olduğu açıklanmıştı¹⁵¹. Kelime anlamı “hayvan taşıyan” olan bu terimin, bezemesiz örnekler için kullanılması uygun olmadığından, belki bunlar için, kuşak, bant, anlamındaki *zone* ve *diazoma* kelimeleri kullanılabilir. Bezemesiz frizlerin yer aldığı yapılara örnek olarak; Delos Naksoslular Oikosu (Lev. 65), Naksos Yria Dionysos Tapınağı’nın, III. ve IV. Evresi (Lev. 66), Kurangun (İran) Da-u Dukhtar Mezarı (Lev. 71a), Nakş-ı Rüstem (İran) I. Darius, Kserkses, I. Artakserkses ve II. Darius’un Mezarları (Lev. 36-37), Magnesia Zeus Sosipolis Tapınağı (Lev. 101), Roma Mars Ultor Tapınağı, Roma Concordia Tapınağı, Roma Castor ve Pollux Tapınağı, Roma Pantheon, Roma Venüs ve Roma Tapınağı (Lev. 42, 43, 44) verilebilir.

B. BEZEMELİ ÖRNEKLER

Bu bölümde frizler, üzerinde yer alan geometrik, bitkisel, figürlü ve karışık bezemelere göre dört gruba ayrılmıştır. Bu frizler, belirli bir döneme ya da bölgeye göre seçilmeyip, bilinen en iyi korunagelen örnekler ele alınmıştır.

¹⁵¹ Bkz; s. 15.

1. GEOMETRİK BEZEMELİLER

Maiandros¹⁵², Antik Çağ'da Phrygia'dan doğan ve Lydia ile Karia arasından geçerek, büyük kıvrımlar çizdikten sonra Miletos yakınlarında denize dökülen ırmağın adıdır. Çizdiği büyük kıvrımlara benzeyen bezeme de bu ırmağın ismiyle anılmaktadır¹⁵³. Arkaik ve Klasik dönemlerde daha çok pişmiş toprak örnekleriyle karşılaştığımız menderes frizinin taş örneklerine, Didyma Apollon Tapınağı'nın tavanı ve naiskosunun epistylосу verilebilir¹⁵⁴ (Lev. 45a).

Örgü bezemesi¹⁵⁵, adından anlaşıldığı üzere örülmüş şeritlerden oluşmaktadır. Keramik, mozaik ve duvar resimleri üzerinde de karşımıza çıkan bu bezeme, bir bant ya da çerçeve biçiminde, sahneyi sınırlamak amacıyla kullanılmıştır. Mimaride ise, başlıklarda ve özellikle kaidelerde torus üzerinde gördüğümüz bu bezemenin örneklerine rastlanan yapılar arasında, Magnesia Artemis Tapınağı naos duvarının alt kısmı, Eleusis, Appius Claudius Pulcher'in Propylonu'nda (Küçük Propylon¹⁵⁶) yer alan karyatidin başlığı (*cista mystica*) ve Erekhtheion'un kuzey girişinin kaideleri verilebilir. (Lev. 45b, 46).

Eşkenar dörtgen veya baklava biçimli friz bezemeleri¹⁵⁷, genellikle kasetlerde ve geison üzerinde görülmektedir¹⁵⁸. Örn; Miletos Laodike Yapısı tavanında, Ephesos Panayır Dağı'nda yer alan yuvarlak yapının kasetlerinde ve Samos, Kastro Tigani Hellenistik villasının geisonu üzerinde yer almaktadır (Lev. 47, 48a).

Bu örneklerden anlaşılacağı üzere geometrik bezemeler, oluştuğu geometrik şekillerden isimlerini alırlar. Dolayısıyla bu frizler zikzak, baklava, çengel, dama tahtası frizi gibi isimlerle çoğaltılabilir. Mimaride karşımıza özellikle duvar resimlerinde, duvarı ya da sahneyi ayıran sınırlar olarak çıkmaktadırlar. Örn; Lydia

¹⁵² T. Menderes, Alm. Mäander, İng. Meander, Gr. Μαίανδρος

¹⁵³ Strabon, a.g.e., 12.8.15.

¹⁵⁴ Rumscheid, F., **Untersuchungen zur kleinasiatischen Bauornamentik des Hellenismus**, Mainz, P. von Zabern, 1994, s. 285.

¹⁵⁵ Fr. Guilloche, Alm. Flechtband, Flechtwerk, eskiden Geriemsel.

¹⁵⁶ Alm. Lesser Propylaea.

¹⁵⁷ Alm. Raute, Diamantierung; İng. Diamond.

¹⁵⁸ Rumscheid, a.g.e., s. 284.

Dönertaş Tümülüsü'nde uygulanmış, geometrik ve bitkisel bezemelerden oluşan friz, duvarı enine ikiye bölmektedir. M.Ö. 510-490 yıllarına tarihlendirilen bu mezarın duvarlarında, en üstte kırmızı ve mavi renkli dörtgenlerin içinde çarpı (X) motifinden oluşan bir bezeme, ortada İon kymationu (yumurtalar dönüşümlü olarak mavi ve kırmızı boyalı) ve altta astragalos yer almaktadır¹⁵⁹ (Lev. 48b). Kabartma örneklerini ise duvar dipleri, taçları ya da cephede yer alan mimari öğeler arasında görmekteyiz.

2. BİTKİSEL BEZEMELİLER

Astragalos¹⁶⁰, bir dizi boncuk, makara, inci ya da zincire benzetilmiş, yarım küre, küre veya oval biçimli ve Vitruvius tarafından da bu kalıp için kullanılmış bir kelimedir¹⁶¹. Ayrıca bu kelime zar oyunu ya da fal bakma gibi amaçlarla kullanılmış ve ayakta yer alan bir kemiğin de adıdır¹⁶². Boardman'a göre bu friz, Yunanistan'da M.Ö. 6. yüzyılda ahşap veya metal malzemeden, tornalama tekniği kullanılarak üretilmiştir¹⁶³. Bu süslemenin, özellikle İon düzeninde torusta, ekhinusta ve saçaklık öğelerinin taç kısmında kullanıldığı görülmektedir. Örn; Priene Athena Tapınağının saçaklığı, Teos Dionysos Tapınağı'nın İon başlıkları (Lev. 49) gibi.

Pergamon tipi bezeme denilen, yiv, oluk, dil, flüt¹⁶⁴ gibi isimlerle de adlandırılan bir diğer örnek hem friz hem de sütun başlıkları üzerinde görülmektedir¹⁶⁵. Başlıklarda kullanıldığı erken örnekleri Knossos'ta¹⁶⁶, bu bezeme ile oldukça benzer palmiye tipi başlıkları da Mısır'da¹⁶⁷ görülür. Arkaik ve Klasik Dönem' de ise sütunların dış yüzeyinde kullanılan bu bezeme, friz kuşakları üzerinde

¹⁵⁹ Bingöl, **Arkeolojik Mimaride Resim**, s. 228.

¹⁶⁰ T. boncuk-makara, inci-makara, boncuk dizisi; Alm. stab, perlschnur, perlstab, İng. bead and reel.

¹⁶¹ Vitruvius, a.g.e. iii. 5. 3, iv. 6. 2.

¹⁶² Bkz; Aşık kemiği. “*ἀσπράγαλος*”, Peck, a.g.e., s. 145.

¹⁶³ Boardman, J., “Reflections on the Origins of Indian Stone Architecture”, **Alexander's Legacy in the East: Studies in Honor of Paul Bernard, BasInst New Series 12**, Haz. O. Bopearachchi, C. Altman Bromberg, F. Grenet, Michigan, Bloomfield Hills, 1998, 13-22, s. 16.

¹⁶⁴ Alm. Pfeifefries.

¹⁶⁵ Bkz. Wesenberg, B., **Kapitelle und Basen**, Rheinland-Verlag, Duesseldorf, 1971, s. 1-39.

¹⁶⁶ A.e., s. 7.

¹⁶⁷ King, D., “Pergamene Palm capitals and other Foliate Fancies”, **Doroty King's PhDiva** (Çevrimiçi) <http://phdiva.blogspot.com/2008/04/article-pergamene-palm-capitals-and.html>, 04.20.2008, Aynı başlıklı makale yazar tarafından 1997 yılında yayınlanmıştır. Bkz; King, D., “Pergamene Palm capitals and other Foliate Fancies”, **NumAntCl**, 26, Lugano, 1997, 205-225.

ilk kez Roma İmparatorluk Dönemi'nde kullanılmıştır¹⁶⁸. Batı Anadolu'daki en erken örnekleri Ephesos, Celsus Kitaplığı'nın üst katında ve Sagalassos Dionysos Tapınağı'nın üzerine tapınağın malzemeleri ile yapılan ve M.S. 6. yüzyıla tarihlendirilen E1 Bazilikası duvarlarında görülebilmektedir¹⁶⁹ (Lev. 50).

Sarmal dal bezemesi¹⁷⁰, friz kuşağının ortasında yer alan bir motif ya da figürden çıkarak, iki yana doğru uzayan ve genel olarak bir yarım palmet veya akanthus bezemesi ile son bulan dallardan oluşmaktadır. Bu bezemede ana daldan ayrılan yan dallar geriye doğru kıvrılarak, genelde bitkisel ya da figürlü rozetlerle son bulur¹⁷¹. Örn; Stratonikeia Augustus-İmparatorlar Tapınağı'nın frizi¹⁷² (Lev. 108b).

Mimaride ender görülen bir dekorasyon olan Dor kymationu¹⁷³, yaprağın uç kısmının dışbükey bir profille alt kısmının üzerine kıvrılmış şekilde yapılmasıyla oluşturulmaktadır. Pergamon Mermer Salon'un pilaster başlığı üzerinde, Lindos Athena Tapınağı geisonunda (Lev. 51) görülebilmektedir¹⁷⁴.

Yumurta ve mızrak ucu biçimli öğelerden oluşan İon kymationu¹⁷⁵, mimaride çoğunlukla üst yapı öğeleri arasında, kasetlerde, anta ve sütun başlıklarında kullanılmıştır. Örnekleri Labraunda Zeus Tapınağı'nın epistylus tacında, Ephesos Artemis Tapınağı sütunlarının ekhinusunda, Priene Athena Tapınağı'nın anta

¹⁶⁸ Usman Anabolu, M., "Batı Anadolu'da Bulunan Yiv (Oluk) Frizli Yapılar", **Ege Üniversitesi Arkeoloji ve Sanat Tarihi Dergisi**, 6, 1992, s. 1-3, s.1.

¹⁶⁹ Diğer örnekler için bkz; Çelik, M., "Allianoi'da Bulunan Bergama Tipi Friz ve Sütun Başlıkları", Trakya Üniversitesi Sosyal Bilimler Enstitüsü Yayınlanmamış Yüksek Lisans Tezi., 2009; Karagöz, Ş., v.d., "Ein römischer Grabbau auf dem Niyazitepe bei Pergamon", **IstMitt**, 36, 1986, 99-160, s.140, R., v.d., W., **Das Theater in Ephesos, Forschungen in Ephesos 2**, A. Hölder, Viyana, 1912, s.73; von Miltner, F., "21.Vorläufiger Bericht über die Ausgrabungen in Ephesos", **Öjh XLIV**, 1956-1958, 20-21; Lanckoroński, K.G. v.d., **Städte Pamphyliens und Pisidiens**, Viyana, F. Tempsky, 1890-92, s. 54, Res.10.; Erön, A., "Anadoluda Roma Dönemi Tapınaklarında Görülen Bezemeli Frizler", Adnan Menderes Üniversitesi Sosyal Bilimler Enstitüsü Yayınlanmamış Yüksek Lisans Tezi., s. 7-31.

¹⁷⁰ Alm. Rankenfries.

¹⁷¹ Erön, a.g.e., s. 50.

¹⁷² Bu bezemenin kullanıldığı örnekler arasında Side Dionysos Tapınağı, Ephesos Hadrianus Tapınağı, Selge Hadrianus-Lucius Aelius Caesar Tapınağı, Sagalassos Antoninus Pius Tapınağı Side Tykhe Tapınağı, Cremna Antoninus Pius Tapınağı, Ephesos Serapis Tapınağı, Tarsus Donuktaş Tapınağı, Korykos II Nolu Tapınak, Knidos Korinth Tapınağı yer almaktadır. Bkz; A.e., s. 72 vd.

¹⁷³ T. Şahin gagası.

¹⁷⁴ Ayrıntılı bilgi için bkz; Rumscheid, a.g.e., s. 251-252.

¹⁷⁵ Alm. ionisches kymation, Eierstab, İng. Ionic cyma, egg and dart.

başlıklarında, Magnesia tiyatrosunun köşe pilaster başlıklarında, Milet Dionysos Tapınağı'nın kapısında görülebilmektedir¹⁷⁶ (Lev. 52, 53, 54a).

Anthemion¹⁷⁷ frizi, yapıda başta sima olmak üzere epistylus, anta ve sütun başlıkları, kasetler ve kapılar üzerinde görülmektedir¹⁷⁸. Lotus ve palmet öğelerinden oluşan bu bezemeye örnek olarak Priene Athena Tapınağı'nın kasetleri, Magnesia Artemis Tapınağı'nın anta başlıkları, Pergamon Büyük Sunak'ın üst yapı frizi, Athena Kutsal Alanı Propylonu'nun İon düzenindeki kuzey ve doğu salonlarının iç kısmı gösterilebilir (Lev. 54b, 55, 56).

Kalp biçimli yaprakların oluşturduğu Lesbos kymationu¹⁷⁹, mimaride ilk olarak M.Ö. 7. yüzyıla tarihlendirilen Neandria başlıklarında görülmektedir¹⁸⁰ (Lev. 57a). Yine erken örneklerden olan Ephesos Artemis Tapınağı'nın sütun kaidesinde ve Delphoi Athena Pronaia Kutsal Alanı'ndaki Massalialılar Hazine Binası'nda bu bezeme yer almaktadır (Lev. 57b-58a). Bu örnekler dışında Lesbos kymationunu, anta başlıkları, tavan süslemeleri ve abakus üzerinde de görmek mümkündür¹⁸¹.

3. HAYVAN VE İNSAN FİĞÜRLÜLER

Mimarlıkta figürlü frizlerin kullanımı ilk önce iç cephede duvar resimleri üzerinde ve daha sonra dış cephelerde özellikle üst yapıda karşımıza çıkmaktadır¹⁸². İç mekanlarda koridor boyunca ya da oda duvarlarında, dış mekanlarda yine duvarlar üzerinde (saçaklıkta, sütunlarda, kaidelerde, kapı girişlerinde, podiumlarda...), çoğunlukla boyalı ya da kabartma örnekleri yer almaktadır. Arkaik Dönem'den itibaren Yunan mimarisinde üst yapıda kullanılan bu frizler, özellikle M.Ö. 2.

¹⁷⁶ Ayrıntılı bilgi için bkz; A.e., s. 253-258.

¹⁷⁷ T. Lotus-palmet dizisi.

¹⁷⁸ Bkz; Erder, C., **Helenistik Devir Anadolu Mimarisinde Kyma Rekta Kyma Reversa**, Ankara, Orta Doğu Teknik Üniversitesi, 1967, s. 41-59.

¹⁷⁹ Alm. Herzblatt.

¹⁸⁰ Erder, a.g.e. s. 59.

¹⁸¹ A.e., s. 59-72.

¹⁸² Bkz; Tell Uqair, "Boyalı Tapınak" (Lev. 5)

yüzyıldan itibaren daha çok podium, kemer, adak sütunu gibi mimari öğeler üzerinde görülmektedir¹⁸³.

Bu frizlerde mitoloji ya da günlük hayattan alınan konular, av, yarış, geçit töreni ve savaş en çok tercih edilen temalardandır. Örn; Magnesia Artemis Tapınağı'nın Amazonomakhia sahnesi (Lev. 102-103), Teos Dionysos Tapınağı'nın Dionysos şenliği sahnesi (Lev. 100), Persepolis Apadana'sı geçit frizi (Lev. 34b) gibi.

4. KARIŞIK BEZEMELİLER

Bu grup frizler arasında geometrik, bitkisel ya da figürlü frizlerin karışık kullanıldığı örnekler yer almaktadır.

M.Ö. 9. yüzyıla tarihlendirilen Kalhu Kraliyet Sarayı sadece taştan kabartmalarla değil, sırlı tuğla ve fresklerle de süslenmiştir. En güzel örneklerinden biri mavi zemin üzerine siyah, beyaz, yeşil ve sarı renklerle yapılmış kral, geyik, hayat ağacı betimleridir¹⁸⁴. Yarım elips biçimli sahnede friz, elipsin kesilmiş her iki ucundan yukarıya ve ortaya doğru hareket eden geyik ve palmet dizisi ile düzenlenmiştir. Bu sahnenin altında rozet ve örgü bezemeleri yine bir elips çizerek, merkez sahneyi çevrelemektedir. Sahnenin en altı da geometrik bezemelerle sınırlandırılmıştır. (Lev.58b).

Girland ile figürlerin bir arada kullanıldığı frizler, yaprak, meyve, çiçek, tomurcuk gibi öğelerden oluşan girlandın, boğa başı, kartal, Nike ve Eros figürleri gibi taşıyıcılara asılmış biçimde işlenmesiyle oluşturulmaktadır. Geç Hellenistik dönemden itibaren Roma İmparatorluk Dönemi boyunca üst yapıda görülmeye başlayan bu frizin örnekleri arasında, Aigai Apollon Khresterios Tapınağı, Pisidia Antiokheiası Augustus Tapınağı, Elaiussa Sebaste'deki tapınak ve Seleukeia ad Kalykadnos Zeus Tapınağı gösterilebilir¹⁸⁵ (Lev. 59, 60, 61).

¹⁸³ Bkz; Pergamon Büyük Sunak, Radt, W., **Pergamon: Geschichte und Bauten einer antiken Metropole**, Darmstadt, Primus Verlag, 1999, s. 168-180. Roma İmparatorluk Dönemi adak sütunları ve kemerleri, d.n. 130-131.

¹⁸⁴ Sevin, V., **Yeni Asur Sanatı I, Mimarlık**, Ankara, Türk Tarih Kurumu Basımevi, 1991, s. 60.

¹⁸⁵ Erön, a.g.e., s. 27-49.

Dor düzeninde karşımıza çıkan triglyph-metop frizi, dörtgen biçimli bir alan ile 3 adet dikey çubuğun sıralanmasıyla oluşturulur. Triglyph (*τρίγλυφος*) adı verilen bu 3 çubuğun altında regula, üstünde mutulus ve bunların altında guttae yer almaktadır. Metope (*μετόπη*) adı verilen dörtgen biçimli alan ise bezemesiz olabileceği gibi, boyanabilmekte ve/veya kabartma ile süslenebilmektedir (Çiz. 1).

Anadolu'ya özgü olan konsollu frizlerde, konsol, frizi bölümlere ayırmaktadır¹⁸⁶. Bu özelliği ile triglyph-metop frizine benzemektedir. Bu frizin en erken örneği Pergamon Traianus Tapınağı'nda karşımıza çıkmaktadır. Burada konsolların altına akanthus yaprakları da yerleştirilmiştir¹⁸⁷ (Lev. 62). Diğer örnekleri arasında Side N1 Tapınağı (Lev.110b) ve Baalbek Iuppiter Tapınağı (Lev. 63a) gösterilebilir.

Sıraladığımız bu örnekler dışında phiale, silah, rozet gibi çeşitli öğelerin yer aldığı frizler de bulunmaktadır. Örn; Tivoli Vesta Tapınağı (Lev. 112b), Roma Vespasianus ve Titus Tapınağı (Lev. 63b) gibi.

¹⁸⁶ Usman Anabolu M., *Küçük Asya'da Bulunan Roma İmparatorluk Çağı Tapınakları*, İstanbul, 1970, s. 78.

¹⁸⁷ Erön, a.g.e., s. 106.

ÜÇÜNCÜ BÖLÜM

İON DÜZENİNDE FRİZİN ORTAYA ÇIKIŞI

Friz, yapının herhangi bir yerindeki bezeme kuşağını tanımlamak için kullanılabilirdiğinden, İon düzeninde epistylös üzerinde yer alan ve friz taşıyan söz konusu kiriş ayrıca adlandırma gereği doğmaktadır. Yukarıda friz bezemesini taşıyan mimari öge için kullanılacak terim önerileri sunulmuştur¹⁸⁸. Triglyph-metop frizine Dor frizi de denilmesinden yola çıkarak, İon düzeninde bezemeli veya bezemesiz olarak üst yapıda yer alan bezeme kuşağı için bu tezde, İon frizi terimi kullanılmıştır. Dor düzenindeki triglyph-metop frizinden farklı olarak, kesintisiz bir bezeme alanı sunan İon frizi, taşıdığı bezemeye göre de adlandırılabilir (anthemion frizi, İon kymationu frizi, Amazonomakhia frizi gibi).

Dor, İon ve Korinth Düzenleri ile daha sonra ortaya çıkan Toskana Düzeni ve Kompozit Düzen, ilk olarak Yüksek Rönesans mimarlık teorisyenlerinden olan Leon Battista Alberti ve Sebastiano Serlio'nun, hem Antik Çağ yapıları üzerinde yaptıkları incelemeler hem de Vitruvius'un eserinden öğrendiklerine dayanarak tanımlanmıştır¹⁸⁹. 16. yüzyılda yaşamış mimarlık teorisyeni Andrea Palladio da yayınladığı ve çevirileri Avrupa'ya yayılan *I Quattro Libri dell'Architettura*¹⁹⁰ adlı eserinde bu düzenleri yeniden tanımlamıştır. Bu eserlerden yola çıkarak mimari düzenlerin, sütun başlıklarının farklılıkları ile ayırt edildiklerini söyleyebiliriz. Örneğin; Korinth düzeni sadece sütun ve başlığı ile İon düzeninden ayrılmaktadır.

İdeal bir İon düzeni cephesinde¹⁹¹ bulunması gereken ögeler, aşağıdan yukarıya doğru plinthos, kaide, 24 bıçak sırtı yivli sütun, İon başlığı, epistylös, friz, geisipodes, geison, sima ve çatı olarak sıralanabilir¹⁹² (Çiz. 2). Fakat korunagelen örneklere bakıldığında, Hermogenes'ten önce, İon düzenindeki yapılarda cephe

¹⁸⁸ Bkz; "Friz Teriminin Anlamları ve Kullanımları".

¹⁸⁹ Alberti, a.g.e., s. 163 vd.; Serlio, a.g.e., s. 159-169.

¹⁹⁰ Palladio, A., *I Quattro Libri dell'Architettura*, Apresso Bartolomeo Carampello, 1581, s. 28- 36.

¹⁹¹ Burada ideal kelimesi ile kastedilen, başta Vitruvius'un ve Rönesans Dönemi mimarlarının belirlediği, İon düzeninde bulunması gereken ögeler ve İon düzeni kurallarıdır.

¹⁹² Vitruvius, a.g.e., iii. 5.

elemanları bu sıralamaya uygun ve eksiksiz olarak karşımıza çıkmaz. Vitruvius da İon düzenini anlatırken Hermogenes ve Pytheos'dan söz etmektedir¹⁹³. Buradan yola çıkarak Vitruvius'un ideal İon düzeni kurallarını, bu mimarların eserlerinde uyguladığı oranlara dayandırdığını söyleyebiliriz. Coğrafi koşullar, ekonomik nedenler ya da kişisel istekler gibi unsurlarla şekillenen, mimari düzen kurallarına aykırı istisnai yapılar da karşımıza çıkabilmektedir. Örn; Labraunda Andron A Yapısı'nın (İdrieus'un Andronu) ve B Yapısı'nın (Maussollos'un Andronu) cepheleri, Dor saçaklığı ile İon sütunlarının birleşiminden oluşmaktadır (Lev. 64).

Özellikle Arkaik dönem İon mimarisi hakkında yeterli veriye sahip olmamamız, İon frizinin arketipi hakkında, farklı görüşlerin oluşmasına neden olmuştur. Örn; Gruben, İon mimarisinin Kyklad Adaları'nın ahşap yapı geleneğinden geliştiğini ve frizin tavan kirişlerini örtmek amacıyla uygulandığını öne sürmektedir¹⁹⁴. Bu düşüncesini destekleyecek şekilde Delos Naksoslular Oikosu'nun (M.Ö. 575-560) epistylосу üzerinde bezemesiz bir kuşak yer aldığını önermektedir (Lev. 65a). Bu yapı, eğimli bir zemin üzerine yapıldığı için, bezemesiz kuşağın alt kenarının doğusu yukarıda kalırken, batısı daha aşağıdadır (Lev. 65b). Bu sırayı oluşturan farklı yükseklikteki levhalar hem tesviye hem de kirişleri kapama görevi üstlendiği için Gruben tarafından işlevsel olarak nitelendirilmektedir. Ayrıca bu yapıdan biraz daha erkene tarihlendirilen Naksos Yria Dionysos Tapınağı'nın, III. (M.Ö. 680) ve IV. (M.Ö. 580/570) evrelerine ait epistylосу üzerinde yer alan bezemesiz kuşaklar yine Gruben tarafından önerilen cephe çiziminde görülebilir. (Lev. 66)¹⁹⁵.

¹⁹³A.e., i. 1. 12; iv. 3. 1; vii, giriş, 12; Hermogenes için bkz. R. Özgan'ın yayınında M. Şahin'in ek olarak yazdığı bölüm: **Hellenistik Devir Heykeltraşlığı III, Yüksek Hellenistik**, İstanbul, Arkeoloji ve Sanat Yayınları, 2018, s. 234-249

¹⁹⁴Gruben, G., "Naxos und Delos, Studien zur archaischen Architektur der Kykladen" **JdI** 112, 1997, s. 261-416, s. 344-345. Gruben, G., **Griechische Tempel Und Heiligtümer**, Münih, 2001, s. 367. Gruben, G., "Die inselionische Ordnung", **Les Grands Ateliers d'architecture dans le monde égéen du VIe siècle av. J.- C. Actes du colloque d'Istanbul, 23-25 mai 1991**, Haz. J. Des Courtills-J. Ch. Moretti, İstanbul, Institut Français d'Études Anatoliennes-Georges Dumézil, 1993, 97-109, s. 105.

¹⁹⁵Bkz; Kat. no. 1. Ayrıca bkz; Naksos Yria Dionysos III Tapınağı'na ait olabilecek bir pişmiş toprak mimari levha parçası Lambrinoudakis ve Gruben tarafından frizin parçası olarak değerlendirilmektedir. Bkz; Lambrinoudakis, V.K., "Beobachtungen zur Genese der ionischen Gebälkformen", **Säule und Gebälk. Zu Struktur und Wandlungsprozess griechisch-römischer Architektur, Bauforschungskolloquium in Berlin vom 16. Bis 18. Juni 1994**, **DiskAB** 6, Haz. E.-L. Schwandner, Mainz, Philip von Zabern, 1996, s. 55-60, s. 58-59, n. 23; Gruben, **Griechische Tempel Und Heiligtümer**, s. 377-378. Ayrıca A. Baran, İasos ve Beçin'de bulunan bazı parçalara dikkat çekerek, bezemesiz friz kullanımının Karia'da da görüldüğünden bahsetmektedir. Baran, A "Arkaik Dönem İon

Aynı kuşağın kymation ile süslenmiş olarak Delphoi'daki hazine binalarında ve diğer Kyklad yapılarında görülmesi, Gruben tarafından Kyklad geleneğinin uygulanması olarak yorumlanmaktadır¹⁹⁶. Ancak bu yapılarda özellikle de Siphnoslular'ın Hazine Binası'nda kullanılan bezemeleri, gelenekten çok estetik nedenlere bağlamak daha uygun olabilir.

Delphoi'daki Knidoslular'ın Hazine Binası'na (M.Ö. 6. yüzyıl ortaları) ait friz parçası bulunamamasına karşın, bezemeli ya da bezemesiz bir kuşağa sahip olduğu da önerilmektedir¹⁹⁷ (Lev. 67). Siphnoslular'ın Hazine Binası (M.Ö. 525) ise İon düzenini tam olarak yansıtmasa da epistylös üzerinde yapıyı çevreleyen frizi ile önemli bir örnektir¹⁹⁸ (Lev. 68). Ayrıca Aiöl düzeninde olup kuşak taşıyan Massaliyalılar (M.Ö. 510) ve Klazomenailılar'ın Hazine Binası'nda, İon düzenine benzer bir friz kullanımı söz konusudur¹⁹⁹. (Lev. 69).

Naksos Sangri Demeter ile Paros A Tapınakları (M.Ö. 530), benzer kuşaklara sahiptir²⁰⁰. Sangri Demeter Tapınağı'nda boş bir kuşak yer alırken, Paros A Tapınağı'nın cephesinde bezemesiz epistylös ve bezemesiz friz üzerinde İon kymationundan oluşan taçlar yer almaktadır. Ayrıca Paros A Tapınağı'nın pronaos ve opisthodomosunun girişi üzerinde boncuk dizisi ve iki sıra İon kymationu bulunmaktadır (Lev. 70).

Farklı olarak İon frizinin doğu kökenli olduğunu düşünen Demangel ise, öncüllerini düz çatılı yapıların parapetlerinde aramayı önermektedir. M.Ö. 6. yüzyıldan itibaren Yunan mimarlığında eğik çatıların görülmeye başlamasıyla beraber, Batı Anadolu'da parapet frizleri yerini sima altında kalan dış sırası ve/veya İon frizine

Mimarisinde Friz Kullanımı", **Iasos, E Il Suo Territorio**, Haz. D. Baldoni, F. Berti, M. Giunan, Roma, Giorgio Bretschneider, 2013, s. 217-227, s. 218-219, Lev. IXXXi a-b.

¹⁹⁶ dn. 187; Gruben, G., "Kykladische Architektur", **MüJb**, 23, 1972, 18.

¹⁹⁷ Barletta, B. A., **The Origins Of The Greek Architectural Orders**, Cambridge, Cambridge University Press, 2001, s. 118; Gruben, **Griechische Tempel und Heiligtümer**, s. 82; Dinsmoor, **The Architecture Of Greece: An Account Of Its Historic Development**, s. 139.

¹⁹⁸ Gruben, **Griechische Tempel und Heiligtümer**, s. 85-87.

¹⁹⁹ Lawrence, A., **Greek Architecture**, New Haven, CT Yale University Press, 1996, s. 138-139.

²⁰⁰ Gruben, **Griechische Tempel und Heiligtümer**, s. 367-368, Lev. 276; Lambrinoudakis-Gruben, "Das neuentdeckte Heiligtum von Iria auf Naxos", **AA**, 1987, 569-621, s. 607-608; Gruben, G., "Der Burgtempel A von Paros, Naxos-Paros, Vierter Vorläufiger Bericht", **AA**, 1982, 197-229, s. 227, Lev. 14, 16. Bkz; Kat. sıra no. 2-3.

bırakmıştır. Sima, antefikslerle uyum içinde daha stilize bir dekorasyon ve çörtlenlerle süslenmeye başlanmıştır²⁰¹. Frizin dış cephelerde kullanıldığı erken dönem uygulamaları hatırladığında, Batı Anadolu'da saçaklığa yerleştirilmiş pişmiş toprak mimari levhalar, İon frizinin öncülü olarak düşünülebilir. Ayrıca İon frizinin doğu kökenini destekleyen bilinen en erken İon yapısı, Susa'dan Persepolis'e giden yolun 3 km dışında, Kunangur yakınlarında yer alan Da-u Dukhtar Mezarı'dır²⁰². Persepolis örneklerini hatırlatan bu kaya mezarın cephesinde, 4 adet Proto-İon başlıklı sütun bulunmaktadır²⁰³. Herzfeld tarafından M.Ö. 7. yüzyıl sonları-6. yüzyıl başlarına tarihlendirilmektedir²⁰⁴ (Lev. 71a). Bu mezarın cephesinde epistylos üzerinde yer alan bezemesiz bir giriş bulunmaktadır.

Dinsmoor'da frizin ve diğer dekoratif elemanların kökenini doğuda aramakta ve İonialılar tarafından duvar üst ve dipleri ile sima ve parapetler üzerine yerleştirilen frizlerin doğudan uyarlandığını belirtmektedir²⁰⁵. Bu görüşü destekleyen en önemli örnek M.Ö. 625'de Girit Prinias'da inşa edilmiş ve lentosunda karşılıklı duran iki tanrıça figürü ile panter kabartmaları yer alan tapınaktır. Düz çatılı olduğu düşünülen tapınağın, yeri tartışmalı olmakla birlikte parapetlere yerleştirilen bir atlı frizi bulunmaktadır²⁰⁶ (Lev. 71b). Bu friz ile kıyaslanabilecek Sardeis yakınlarında ki Bin Tepe Tümülüslerinde bulunmuş olan mermer bir atlı friz yer almaktadır. Bu frizin büyük ihtimalle bir mezar mobilyasına ait olduğu düşünülmektedir²⁰⁷.

²⁰¹ Demangel, **La Frise Ionique**, s. 116- 118.

²⁰² Rykwert, a.g.e., s. 269; Herzfeld, E.E., **Iran In The Ancient East**, Newyork, Oxford University Press, 1941, s. 206.

²⁰³ Persepolis kral mezarları için bkz; Herzfeld, a.g.e., 206 v.d.; Schmidt, **Persepolis III, The Royal Tombs And Other Monuments**, The University of Chicago Press, Chicago, s. 80-107.

²⁰⁴ Herzfeld, a.g.e., s. 208. Stronach, M.Ö. Geç 5. yüzyıl ile 3. yüzyıl arasına tarihlendirilmesi gerektiğini savunmaktadır. Stronach, D., **Pasargadae, A Report On The Excavations Conducted By The British Institute Of Persian Studies From 1961 To 1963**, Oxford, Oxford University Press, 1978, s. 304.

²⁰⁵ Dinsmoor, **The Architecture Of Greece: An Account Of Its Historic Development**, s. 64.

²⁰⁶ Demangel, **La Frise Ionique**, s. 161, fig. 39, 42.

²⁰⁷ Smith, A.H., **A Catalogue of Sculpture in the Department of Greek and Roman Antiquities British Museum, I**, Londra, British Museum Press, 1892, s. 24. Bkz; British Museum envanter no. 1889,1021.1. Benzer mobilya parçası örnekleri arasında Gordion'da bulunmuş ahşap kabartmalar gösterilebilir. Bkz; Young, R. S., "Operation Gordion", **Expedition** 11/1, 1968, 16-19, s. 16; Spirydowicz, K., "The City Mound at Gordion: The Discovery, Study, and Conservation of the Wooden Fragments from Megaron 3", **The Adventure of the Illustrious Scholar**, Haz. E. Simpson, Leiden, Brill, 2018, 140-159, s. 149, res. 8.10-11, lev. W108.

Batıda diğer taş kabartma friz kullanımına dair en erken örnekler ise, yapıdaki yerleri kesin olmamakla birlikte, Girit Khania'dan M.Ö. 7. yüzyıl başlarına tarihlenen bir parça²⁰⁸ ile kabul edilebilirliği tartışmalı olan ve Samos (II) Hekotompedon Tapınağı'na (M.Ö. yaklaşık 675) ait olduğu düşünülen bir diğer blok parçasıdır²⁰⁹. Bu blok parçası üzerinde bir savaşçının başı ve mızrağının ucu görülmektedir²¹⁰. Bunlar dışında Aiol düzenindeki Smyrna Athena Tapınağı'nın frizi²¹¹ (IIB ile ilişkili M.Ö. 630-610), İon düzenindeki Myus Dionysos Tapınağı'na ait araba yarış sahnesi²¹² (M.Ö. 6. yüzyıl ortası) ve Kyzikos'da bulunmuş bir diğer araba yarış sahneli friz parçaları²¹³ (M.Ö. 6. yüzyılın üçüncü çeyreği) yapıdaki yerleri tam olarak belirlenememiş örneklerdir (Lev. 72).

Bilinen ilk büyük dipteroslardan Samos (III) Rhoikos (M.Ö. 570) ve Samos (IV) Polykrates (M.Ö. 520-510) tapınaklarının ilk cephe önerilerinde friz yer almamaktadır²¹⁴ (Lev. 73). Polykrates Tapınağı'nın kazılarında bulunan, İon kymationu ve bir başka bitkisel bezemeli friz parçası duvar frizi olarak tanımlanmıştır²¹⁵. Diğer friz parçalarından ise, "Küçük Frizler Grubu" M.Ö. 515-500, "Büyük Frizler Grubu" ise M.Ö. 470'e tarihlendirilmiştir. Ancak frizlerin yeri kesin olmadığından, İon frizi kullanımına dair düşünceler öneri olarak kalmaktadır²¹⁶.

²⁰⁸ Felten, K. F., **Griechische Tektonische Friese Archaischer Und Klassischer Zeit**, Waldsassen, Stiftland-Verlag, 1984, s. 19, Lev. 1.1.

²⁰⁹ Barletta, a.g.e., s. 118; Gruben, **Griechische Tempel Und Heiligtümer**, s. 353, Lev. 267.

²¹⁰ Bu parça E. Buschor tarafından varlığı kesin olarak bilinmeyen pronaosa yerleştirilmektedir. Bkz; Buschor, E., "Heraion von Samos, frühe Bauten", **AM**, 55, 1930, 1-99.

²¹¹ Akurgal, E **Eski İzmir I, Yerleşme Katları ve Athena Tapınağı**, Ankara, Türk Tarih Kurumu Basımevi, 1993, s. 91, Lev. 134 d, Şek. 96; Cook, J.M.-Nichols, R. V., "Old Smyrna Excavations: The Temples of Athena", **BSA Suppl.**, 30, Londra, 1998, s. 14, 95, fig. 7, Lev. 10b.

²¹² Blümel, C., **Die Archaisch Griechischen Skulpturen der Staatlichen Museen zu Berlin**, Berlin, Akademie-Verlag, 1963, s. 61-62, Lev. 193-211; Weber, H., "Myus, Grabung 1964", **IstMitt**, 15, 1965, 43-63, s. 63, Lev. 29.2-4.

²¹³ Demangel, **La Frise Ionique**, fig. 34-35; Felten, **Griechische Tektonische Friese Archaischer Und Klassischer Zeit**, s. 21, Lev. 4.3.

²¹⁴ Reuther, O., **Der Heratempel von Samos, Der Bau Seit der Zeit des Polykrates**, Berlin, Mann, 1957, s. 22; Gruben, **Griechische Tempel Und Heiligtümer**, s. 359-365, Lev. 274. Bkz; Kat. sıra no. 4

²¹⁵ Buschor, E., "Altsamischer Bauschmuck", **AM**, 72, 1957, 1-34, Lev. 19.1, 24-43; Gruben, **Griechische Tempel Und Heiligtümer**, Lev. 274.

²¹⁶ Buschor, **AM**, 72, s. 32-34.

Arkaik Dönem'in bir diğer büyük dipterosu olan, M.Ö. 560-550 civarında inşa edilen Ephesos Artemis Tapınağı'nda²¹⁷ figürlü sütun tamburları kullanılmıştır²¹⁸. Ayrıca bulunan bazı figür ve aslan başı parçaları Hogarth tarafından parapet frizi olarak önerilirken²¹⁹, Wood aslan başlarını simaya, figürlerden oluşan İon frizini de epistylös üzerine yerleştirmektedir (Lev. 74-75-76a).

Arkaik Didyma Apollon Tapınağı'nda (M.Ö. 540) ise aynı belirsizlik ve farklı cephe önerileri karşımıza çıkar, ancak Hellenistik Dönem'de bitkisel bezemeli friz kullanıldığı bilinmektedir²²⁰ (Lev. 76b). Arkaik Didyma Apollon Tapınağı'na ait gorgon kabartmalı köşe bloku ile arkasında ön pençeleri görünen ve aslan kabartması olduğu düşünülen parçanın Gruben epistylös²²¹, Schattner epistylösün üstünde yer alan yatay kirişe²²² ait olduğunu öne sürer (Lev. 77). Ancak Gruben epistylös frizlerinin, Batı Anadolu için bir kural olabileceğini önermektedir²²³. Önerisini destekleyecek şekilde, Dor düzenindeki Assos Athena Tapınağı²²⁴ (M.Ö. 540 – 530.) ve Ksanthos "Nereidler Anıtı'nın"²²⁵ epistylös frizlerini örnek gösterir (Lev. 78, 89).

²¹⁷ Kroisos Tapınağı. Herodotos, a.g.e., 1.92. Ayrıca bkz; Kat. sıra no. 5.

²¹⁸ Hogarth, D.G., **Excavation at Ephesus, The Archaic Artemisia**, Londra, 1908, s. 293-300. Cephe önerileri için bkz; Wood friz önermektedir. Bkz; Wood, J.T., **Discoveries at Ephesus**, Boston, 1877, s. 264; Akurgal ise epistylös ve üzerinde İon kymationu önermektedir. Akurgal, E., **Anadolu Uygarlıkları**, İstanbul, Net Turistik Yayınlar Sanayi ve Ticaret, 1988, Şek. 323; Bingöl, O., "The Frieze and Dentil on Early Ionic Column Architecture", **Cevdet Bayburtluođlu İçin Yazılar, Gün Işığında Anadolu**, Haz. C. Özgünel, O. Bingöl, V. İdil, K. Görkay, M. Kadiođlu, İstanbul, Homer Kitabevi, s. 32-34, 2001, 33.

²¹⁹ Hogarth, a.g.e., 300-310.

²²⁰ Gruben, **Griechische Tempel Und Heiligtümer**, Lev. 305-306. Ayrıca bkz; Kat. sıra no. 6.

²²¹ Gruben, G., "Das Archaische Didymaion, Mit einem Exkurs: Die Säulenhöhe des Naxier-Oikos in Delos", **JdI**, 78, 1963, 78-182, s. 142-144.

²²² Schattner üst yapıda epistylös ve İon frizi önermektedir. Bkz; Schattner, T.G., "Architrav und Fries des archaischen Apollontempels von Didyma", **JdI** 111, 1996, 1-23, Lev. 19 a-b. Gruben ve Bingöl'e göre friz epistylös üzerinde yer almaktadır. Bkz; Gruben, **JdI**, 78, fig. 39, Bingöl, **Cevdet Bayburtluođlu İçin Yazılar, Gün Işığında Anadolu**, s. 32.

²²³ Gruben, **JdI**, 78, s. 176.

²²⁴ Bkz; Baykan, D., "Assos Athena Tapınağı "Louvre Ma 2828" Frizinde Hesione ve Troialılar / Hesione and Trojans in the Frieze "Louvre Ma 2828" of Assos Athena Temple", **Trakya Üniversitesi Edebiyat Fakültesi Dergisi**, 6/11, 2016, 1-16; "Assos Herakles-Kentauros lar Frizi ve Yeni Bir Tümleme Önerisi", **Prof. Dr. Haluk Abbasođlu'na 65. Yaş Armađanı Euergetes, Festschrift für Prof. Dr. Haluk Abbasođlu zum 65. Geburtstag**, Haz. İ. Delemen, S. Çokay-Kepçe, A. Özdizbay, Ö. Turak, İstanbul, AKMED, s.139-144; Wescoat, B. D., **The Temple of Athena at Assos**, Oxford, Oxford University Press, 2012; F. H. Bacon, v.d., **Investigations at Assos: drawings and photographs of the buildings and objects discovered during the excavations of 1881-1882-1883**, Cambridge Mass., Archaeological Institute of America, 1902-1921, s. 145-169.

²²⁵ Bkz; Kat. sıra no. 13.

Cephe önerilerinden anladığımız üzere Arkaik Dönem’de geisipodes kullanımı da tartışmalıdır. Ahşap olduğu düşünülen bu ögenin, Arkaik Dönem örnekleri günümüze ulaşmamış olmakla birlikte, Polyksena Lahti’nin kapağındaki çatı konstrüksiyonu (M.Ö. 6. yüzyıl sonu- 5. yüzyıl başı)²²⁶, Labraunda Geç Arkaik Dönem in antis tapınak kalıntıları²²⁷ ve Daskyleion Artabazos Andronu (M.Ö. 477-468) buluntularından²²⁸ yola çıkarak, bu dönemin ahşap üst yapılarında geisipodes kullanıldığı önerilebilir (Lev. 79).

Sonuç olarak frizin ilk ortaya çıktığı yer için biri Kyklad Adaları diğeri Küçük Asya olmak üzere iki ayrı görüş bulunmaktadır²²⁹. Barletta bu konuda Gruben’i destekleyerek, Vitruvius ve Plinius’un İon düzeninin kökeni için Batı Anadolu’yu göstermelerinin, buradaki tapınakların ününden dolayı olduğunu düşünmektedir²³⁰. Ancak bu yapılarda friz kullanımına dair buluntular olsa da yapıdaki yerleri tartışmalıdır. Bununla ilgili Küçük Asya’nın Arkaik Dönem örneklerinden yola çıkarak, İonia’da bezemeli epistylosun bir kural olabileceği ve İon frizinin Kyklad Adaları’ndan buraya geçtiği teorisi ortaya atılmıştır²³¹. Diğer yandan Küçük Asya’da pişmiş toprak mimari levhaların yer aldığı ahşap yapıların giderek taşla dönüşmesiyle, frizi taşıyan kiriş, geisipodes, sima gibi öğelerin işlevsiz de olsa taş mimariye aktarıldıklarını görüyoruz. Demangel’in doğu kökenli olduğunu düşündüğü friz dekorasyonu, eğik çatı kullanımı ile birlikte üst yapıda son yerini bulmuş ve taş

²²⁶ Ateşlier, “Daskyleion Erken Klasik Yapısı” olarak adlandırdığı ve satrap Artabazos’un inşa ettirdiğini söylediği bu saray yapısının üst yapı öğelerini Polyksena lahti ile karşılaştırır. Alttan üste sırasıyla iki fascialı epistylos, inci dizisi, friz, geisipodes, taenia ve iki kuşak üst üste düzenlenmiş İon kymationlarının yer aldığı bu dizilim Polyksena Lahiti ile yakın benzerlikler taşır. Ateşlier, S.- Öncü, E., “Gümüşçay Polyksena Lahiti Üzerine Yeni Gözlemler: Mimari ve İkonografik Açından Bakış”, *Olba*, X, 2004, 45-89, s. 64.

²²⁷ Thieme, T., “The Architectural Remains of Archaic Labraynda”, *Les grands ateliers d’architecture dans le monde égéen VIesiècle av J.-C., Actes du colloque d’Istanbul, 23-25 mai 1991*, Haz. J. Courtils-J.C. Moretti, 1993, 47-55, s. 47-50. fig. 5-6.

²²⁸ Ateşlier S., “Observations on an Early Classical Building of the Satrapal Period at Daskyleion”, *Achaemenid Anatolia, Proceedings of the First International Symposium on Anatolia in the Achaemenid Period, Bandırma, 15-18 August 1997*, Haz. T. Bakır, P. Briant, G. Gürtekin, W.F.M. Henkelman, H. Sancisi-Weerdenburg, Leiden, 2001, 147-168, s.150; Ateşlier, S., “Anadolu’da Pers Dönemi Yapıları”, *Persler: Anadolu’da Kudret ve Görkem*, Haz. K. İren, Ç. Karaöz, Ö. Kasar, Yapı Kredi Yayınları, 2017, s. 162-171.

²²⁹ Bkz; Barletta, a.g.e., s. 154.

²³⁰ A.e., s. 124.

²³¹ Gruben, *JdI*, 78, s. 176, Barletta, a.g.e., 118.

mimariye aktarılarak Arkaik Dönem dipteroslarında geisipodes ya da bezemeli/bezemesiz friz olarak karşımıza çıkmıştır.



DÖRDÜNCÜ BÖLÜM

İON DÜZENİNDE FRİZİN GELİŞİMİNİN ÖRNEKLER ÜZERİNDEN DEĞERLENDİRMESİ

Dor düzeninde, dar metop alanında hikâyenin kısıtlanması, anlatılamaması, sanatçının alanını genişletmesine sebep olmuştur²³². Örn; Delphoi'da Sikyonlular'ın Hazine Binası'ndaki Argonautlar'ın gemisiyle ilgili sahnelerde, figürler bir metop içinde, geminin arka kısmı diğer bir metop içinde görülmektedir. Sahne, araya giren triglyph tarafından kesilmiştir (Lev. 80a). Benzer bir örnek Atinalılar'ın Hazine Binası'nın batı metopları üzerinde görülmektedir. Burada, Herakles ve Geryoneus'un mücadelesi tek metop üzerinde işlenmişken, diğer üç metopa otlayan sığırlar yerleştirilmiştir (Lev. 80b).

M.Ö. 5. yüzyıl başlarında İtalya'nın Yunan kolonistleri tarafından kurulmuş şehirlerinde, Dor düzenindeki yapılar üzerinde İon etkileri görülmektedir. Belki de bu durum Arkaik Dönem'in ünlü dipteroslarının etkisiyle gerçekleşmiştir. M.Ö. 500 civarına tarihlendirilen Poseidonia Athena Tapınağı (Demeter/Ceres Tapınağı²³³) İtalya'da İon sütunlarının kullanıldığı ilk Dor düzenindeki yapı olma özelliğini taşır. Tapınak, tasarımında yenilikçi özelliklere sahiptir. Dış sütunlarda Dor, pronaosun içindeki sütunlarda İon düzeni kullanılmıştır. Cephede triglyph-metop frizi üzerinde İon kymationuna yer verilmiş, eğik sima altına ise kasetler yerleştirilmiştir²³⁴ (Lev. 81a).

İon düzenindeki Metapontum D Tapınağı'nda (M. Ö. 475) ise geisipodes ve epistylus ile birlikte bitkisel bezemeli friz yer almaktadır²³⁵ (Lev. 81b).

²³² Bkz; Ridgway, *Hesperia*, 1966, fig. 1.

²³³ Önceleri Demeter/Ceres Tapınağı olarak adlandırılan bu tapınağın adı Athena'ya ait kil heykelciklerin bulunmasından sonra değiştirilmiştir.

²³⁴ Dinsmoor, *The Architecture Of Greece: An Account Of Its Historic Development*, s. 95-96. Ayrıca bkz; Kat. sıra no. 7.

²³⁵ Gruben, *Griechische Tempel Und Heiligtümer*, s. 281, vd. Lev. 213. Ayrıca bkz; Kat. sıra no. 8.

M.Ö. 5. yüzyıl 2. yarısına kadar olan dönem Dor düzeninin taş mimariye aktarılması ve geliştirilmesine sahne olurken, Perikles yönetiminde, Atina Akropolisi'nde yeni bir inşa programı başlamaktadır. Dinsmoor, Perikles'in inşa programı kapsamında yapılmış ve figürlü İon frizi ile bütünleştirilmiş bu yapıların, Küçük Asya pişmiş toprak mimari levhalarından etkilediğini belirtmektedir²³⁶. Burada ilk olarak şehrin tanrıçası Athena'ya adanan Parthenon (M.Ö. 447-432) inşa edilmiştir. Dor düzenindeki bu yapının naosu çevresine İon frizi yerleştirilmiştir²³⁷ (Lev. 82). Yaklaşık 160 m uzunluğundaki bu friz, pteronda duran birinin rahatça görebileceği yükseklikte ve açıda değildir²³⁸. Bu sorunun, figürlerin ayaklarının alçak, başlarının yüksek kabartma yapılarak giderilmeye çalışıldığı düşünülmekle birlikte, naos duvarı ile pteron arasında yer alan sütunların sahneyi kesmesi ve tavana çok yakın yerleştirilmiş frizin sadece gün doğumu ile gün batımlarında ışık alması görülmesini yine zorlaştırmaktadır²³⁹ (Lev. 83). İon frizinin üstündeki çatının açık renkli mermerinden yansıyan güneş ışığının frizi aydınlatabileceği önerilmektedir²⁴⁰. Ancak bu kısımda tavanın boyalı ve kabartmalı kasetlerle kaplı olduğu bilindiğinden bunun bir ışık yansımaya olanak tanınması şüphelidir. Parthenon'un naosunu çevreleyen İon frizinin kullanımına ilişkin olarak bazı araştırmacılar üst yapının en başta Dor frizi için düzenlendiğini önermektedir²⁴¹. Bununla ilgili olarak naosun epistylosu üzerinde yer alan taenia, regulae ve guttae kullanımına dikkat çekmektedirler (Lev. 82a).

²³⁶ Dinsmoor, **The Architecture Of Greece: An Account Of Its Historic Development**, s. 64.

²³⁷ Bkz; Boardman, J., **The Parthenon and its sculptures**, Londra, Thames and Hudson, 1985; Brommer, F., **Der Parthenonfries: Katalog und Untersuchung**, Mainz am Rhein, P. von Zabern, 1977; Jenkins, I., **Greek Architecture and Its Sculpture in British Museum**, Londra, 2006, s. 71-107; Robertson, M.- Frantz, A., **The Parthenon Frieze**, Londra, Phaidon in association with British Museum Publications, 1975; Vasić, R. "The Parthenon Frieze And The Siphnian Frieze", **Parthenon-Kongress Basel. Referate und Berichte. 4. bis 8. April 1982**, Haz. E. Berger, Mainz, Philip von Zabern, s. 307-447.

²³⁸ Marconi, C., "The Parthenon Frieze: Degrees of Visibility", **Res: Anthropology and Aesthetics**, 55-56, 2009, 156-173, s. 159-161.

²³⁹ Lawrence, **Greek Architecture**, s. 158-159.

²⁴⁰ Lu, F., "Architecture as Spatial-textile Storytelling: Metamorphosis of Frieze as a Narrative Medium Mediating The Panathenia Festival", **Frontiers of Architectural Research**, 5, 2016, 489-498, s. 497.

²⁴¹ Dörpfeld, W., "Der Tempel von Sunion", **AM**, 9, 1884, 324-337, s. 336 ; Korres, M., "Der Plan des Parthenon", **AM**, 109, 1994, 53-120, s.79-87. Karşı görüş için bkz; Barletta, B. A., "In Defense of the Ionic Frieze of the Parthenon", **AJA**, 113/4, 2009, 547-568, s.547-548 .

Benzer şekilde Dor düzenindeki Hephaistos Tapınağı'nda (M.Ö. 449-444) görülen İon frizi, sadece pronaos ve opisthodomos üzerinde yer almaktadır²⁴². Parthenon'dan daha küçük olmakla birlikte, Hephaistos Tapınağı frizlerinin de gözün rahatça takip edebileceği bir yüksekliğe yerleştirilmediği anlaşılmaktadır²⁴³ (Lev. 84a). Bunun dışında Dor düzenindeki Sounion Poseidon Tapınağı (M.Ö. 444-440), pronaostaki İon frizinden dolayı, Hephaistos Tapınağı'nın mimarına atfedilmektedir²⁴⁴ (Lev. 84b).

Dor düzeninde İon frizinin yer aldığı Bassai Apollon Epikourios Tapınağı (M.Ö. 450-425), naos içinde İon başlıkları ile birlikte, bilinen en erken Korinth başlığının kullanıldığı yapıdır. Sadece başlıkları ile değil friz kullanımı ile de farklı bir dekorasyon oluşturan bu tapınağın mimarı, Parthenon'un da mimari olan İktinos'tur²⁴⁵. Tapınağın dış cephesinde triglyph-metop frizindeki metoplar boş bırakılmışken, pronaos ve opisthodomos üzerindeki metoplar kabartmalıdır. Örneğine yalnızca bu tapınakta rastladığımız bir uygulama ise naos içindeki İon sütunlarının taşıdığı epistylusun üzerinde kabartmalı bir İon frizinin yer almasıdır.²⁴⁶ (Lev. 85).

Benzer bir uygulamaya sahip ve daha geç bir döneme tarihlendirilen Tegea Athena Alea Tapınağı (M.Ö. 350 civarı), Pausanias'ın aktardığı üzere Dor düzenindedir, ancak naos içinde altta Korinth ve ikinci katta İon düzeni kullanılmıştır²⁴⁷. Korinth düzeninde epistylusun üzerinde bezemesiz friz önerilirken,

²⁴² Batı frizinde kentaumakhia sahnesi işlenmiştir. Doğu frizinde ise Müller'e göre Theseus'un Pallantid'lere karşı verdiği mücadele betimlenmiştir. Bkz; Morgan, C.H., "The Sculptures of the Hephaisteion I", *Hesperia* 31/2, 1962a, s. 210-219; "The Sculptures of the Hephaisteion: II", *Hesperia*, 31/3, 1962b, s. 221-235; Thompson, H.A. "The Pedimental Sculpture of the Hephaisteion", *Hesperia*, 18, 1949, 230-268; "The Sculptural Adornment of The Hephaisteion", *AJA*, 66, 1962, 339-347.

²⁴³ Hephaistos Tapınağı yaklaşık 13,72 x 31,77 m. ve Parthenon yaklaşık 30, 86 x 69, 5 m. ölçülerindedir.

²⁴⁴ Dinsmoor, *The Architecture Of Greece: An Account Of Its Historic Development*, s. 182. Bkz; Leventi, I., "Der Fries des Poseidon-Tempels in Sounion", *AntP*, Berlin, Gebr. Mann, 2008, s. 7-54; "Interpretations of the Ionic Frieze of the Temple of Poseidon at Sounion", *Structure, Image, ornament: architectural sculpture in the Greek World proceedings of an international conference held at the American School of Classical Studies [Athens], 27-28 November 2004*, Haz. P. Schultz, R. von den Hoff. Oxford, Oakville, CT, Oxbow Books, 2009, s. 121-132.; Knell, H., *Architektur Der Griechen*, Darmstadt, Wissenschaftliche Buchgesellschaft, 1988, s. 60.

²⁴⁵ Pausanias 8, 41, 9.

²⁴⁶ Bkz; Kat. sıra no: 10.

²⁴⁷ Pausanias 8, 45, 4-7.

epistylus tacında İon kymationu, Lesbos kymationu ve boncuk dizisi yer almaktadır²⁴⁸. İon düzenindeki ikinci katın ise üst yapısına ait herhangi bir öge bulunamamıştır²⁴⁹ (Lev. 86a).

Perikles yönetimi altında gerçekleşen, akropolis inşa programının ikinci yapısı olan Propylaia (M.Ö. 437-432) geçit kısmında her iki yanda üçer İon sütunu ile desteklenmektedir. Bu sütunların üzerinde 3 fascialı epistylus vardır, fakat İon frizi yer almaz. (Lev. 86b)

Propylaia'nın güneyinde inşa edilen Athena Nike Tapınağı'nın (M.Ö. 427), İlissos Tapınağı (M.Ö. 450-448) ile gösterdiği benzerlikten ötürü Kallikrates tarafından inşa edildiği düşünülmektedir. İon düzenindeki İlissos Tapınağı'nı çevrelediği düşünülen frizin 6 levhası bulunmuş, ancak konusu belirlenememiştir²⁵⁰ (Lev. 87a). Nike Tapınağı'nda ise, 3 fascialı epistylus üzerinde kabartmalı bir friz yer almaktadır²⁵¹ (Lev. 87b). Ayrıca M.Ö. 410 civarında tapınağın temenosuna kabartmalı parapetler eklenmiştir. Ancak bu kabartma levhalar sürekliliği olan bir hikâyeyi anlatmaz²⁵².

Atina Akropolis'inde yer alan bir diğer İon düzenindeki yapı olan Erekhtheion'da (M.Ö. 421-406), epistylus üzerinde İon frizi bulunmaktadır. Bu friz gri Eleusis taşı üzerine yerleştirilmiş beyaz mermer figürlerden oluşmaktadır. Ancak karyatidli galerinin üst yapısında, frizin olmadığı sadece epistylus ile geisipodesin yer aldığı görülmektedir²⁵³ (Lev. 88).

²⁴⁸ Norman, N. J., "The Temple of Athena Alea at Tegea", *AJA*, 88,2,1984, 169-194, s. 178.

²⁴⁹ A.e. s. 180. Bu yapı Nemea Zeus tapınağı ile benzer özellikler göstermektedir. Araştırmacılar çoğunlukla iki yapıyı birbiri ile karşılaştırmaktadır. Ayrıntılı bilgi için bkz; Hill, B.H., **The Temple of Zeus at Nemea**, Princeton, N.J., American School of Classical Studies at Athens, 1966.; Coulton, J.J., **The Architectural Development of the Greek Stoa**, Oxford, Clarendon, 1976, s. 102-107.

²⁵⁰ Miles, M. M., "The Date of the Temple on the Ilissos River", *Hesperia*, 49, 1980, 309-325, s. 309-310, Lev. 95. Ayrıca bkz; Kat. sıra no. 9.

²⁵¹ Gruben, **Griechische Tempel Und Heiligtümer**, s. 202-209, Lev. 155; Mark, I., **The Sanctuary of Athena Nike In Athens Architectural Stages And Chronology**, *Hesperia Supplement*, 26, Princeton, 1993, s. 72-76.

²⁵² Bkz; Kat. sıra no: 11.

²⁵³ Gruben, **Griechische Tempel Und Heiligtümer**, s. 209-222, Lev. 163, 167,168. Ayrıca bkz; Kat. sıra no. 12.

M.Ö. 546'dan itibaren Pers idaresi altına giren Batı Anadolu'da, mimari faaliyetler konusunda yeterli bilgiye sahip olmamız, dönemin İon düzeninin karakterini anlamayı güçleştirmektedir²⁵⁴. Karia Kralı Hekatomnos'un satraplığıyla birlikte başlayan ve İon Rönesansı (M.Ö. 4.yüzyıl) olarak adlandırılan dönem ise, ileride standart hale gelecek Küçük Asya İon mimarisinin görülmeye başladığı dönemdir²⁵⁵. Dönemin özellikle anıt mezarlarında karşımıza çıkan podiumlu ve cephesinde epistylös üzerine geisipodes yerleştirilen yapıların, doğu etkili olduğu düşünülmektedir. Ayrıca başta Lykia ve Karia kaya mezarları olmak üzere, in antis görünümlü cepheler, ahşap taklidi taş mimariyi yansıtmaktadır²⁵⁶.

M.Ö. 4. yüzyıla tarihlendirilen "Nereidler Anıtı"²⁵⁷ (Erbinna'nın Mezarı, M.Ö. 420-380), Bingöl'e göre Erekhtheion etkili olup, İon frizinin Anadolu'da görüldüğü ilk yapıdır²⁵⁸. Üst yapıda sütun başlıklarının üzerinde yer alan epistylös ya da *zophorus* olarak adlandırabileceğimiz kabartmalı friz ile bezenmiş giriş ve üstünde geisipodes bulunmaktadır²⁵⁹ (Lev. 89).

Erekhtheion'un karyatidleri ile benzerlik gösteren bir diğer mezar anıtı "Limyra Heroonu"nun²⁶⁰ (Perikle'nin Mezar Anıtı, M.Ö. 370-360) üst yapısında epistylös üzerinde yalnızca geisipodes kullanılmakla beraber, doğu ve batı naos duvarlarının dışına işlenmiş frizleri bulunmaktadır²⁶¹ (Lev. 90).

Dönemin mimarları Pytheos ile Satyros'un çalıştığı "Maussollos'un Mneması"nda (M.Ö. 355- 340) önce İon frizi kullanımının olduğu bir öneri getirilmişken, sonraları epistylös üzerinde İon frizinin yer almadığı düşünülmüştür²⁶²

²⁵⁴ Hekatomnidler öncesi dönem için bkz; Baran, A., "Hekatomnidler Öncesinde Karia Mimarisi", Ankara Üniversitesi Sosyal Bilimler Enstitüsü Yayınlanmamış Doktora Tezi, Ankara, 2006.

²⁵⁵ Bkz; Pedersen, P., "The Ionian Renaissance and some aspects of its origin within the field of architecture and planning", **Hekatomnid Caria and the Ionian Renaissance**, Haz. J. Isager, Odense, Odense University Press, 1994, s. 11-32.

²⁵⁶ Dinsmoor, **The Architecture Of Greece: An Account Of Its Historic Development**, 68.

²⁵⁷ Erbinna'nın Mezarı.

²⁵⁸ Bingöl, **Cevdet Bayburtluoğlu İçin Yazılar, Gün Işığında Anadolu**, s. 33.

²⁵⁹ Krischen, F., "Der Aufbau des Nereidenmonumentes von Xanthos", **AM**, 48, 1923, 69-92, s. 69, Lev. 1. Kat. sıra no:13.

²⁶⁰ Perikles'in Mezarı.

²⁶¹ Jenkins, **Greek Architecture And Its Sculpture, In the Biritish Museum**, s. 159.

²⁶² Dinsmoor, **The Architecture Of Greece: An Account Of Its Historic Development**, s. Lev. LXIII; Jeppesen, K., **The Maussolleion at Halikarnassos: Reports of the Danish Archaeological**

(Lev. 91-92). Mimarının Pytheos olduğu düşünölen Labraunda Zeus (M.Ö. 4. yüzyıl ortaları)²⁶³ ve Priene Athena Polias (M.Ö. 4. yüzyıl ortaları)²⁶⁴ tapınaklarının da İon düzeninde olmalarına rağmen İon frizi yoktur (Lev. 93, 94). Benzer uygulamalar Priene Zeus Tapınağı'nda²⁶⁵ ve Priene Athena Tapınağı'nın sunağında da (M.Ö. 3. yüzyıl son çeyrek) görölmektedir (Lev. 95).

Farklı olarak mimarının Satyros olduğu düşünölen Labraunda Andron B (Maussollos'un Andronu) ve mimarı konusunda tartışmaların olduğu Andron A (İdrieus'un Andronu) yapıları İon sütunları ile Dor saçaklığının bir arada kullanıldığı bir düzende yapılmıştır²⁶⁶ (Lev. 64). Ancak aynı döneme tarihlendirilen Samothrake Temenos Propylonu'nda²⁶⁷ (M.Ö. 350-330) 3 fascialı epistylus, friz, geisipodes, geison ve yatay sima tek bir blok halinde yapılmıştır²⁶⁸. Lehmann'a göre bu örnekte, işlenmiş friz, 3 fascialı epistylus ve geisipodesin birlikte kullanımı, ileride standart hale gelen İon ve Korinth düzeninin Yunanistan'daki ilk örneğidir²⁶⁹ (Lev. 95c).

Makedonya yapılarında İon düzeni hem tek başına hem de Dor düzeni ile birlikte özellikle mezarlarda kullanılmıştır. Vergina Sarayı'nda (M.Ö. 4. yüzyıl sonu-3. yüzyıl başı) "Büyük ve Küçük Düzen" olarak adlandırılan İon düzeninde iki farklı

Expedition to Bodrum 5, The Superstructure: A Comparative Analysis of the Architectural, Sculptural, and Literary Evidence, Aarhus, Jutland Archaeological Society Publications, 2002, s. fig. 25.2. M.Ö. 330-317'e tarihlendirilen ve Maussolleiondan etkilendiğı düşünölen İon düzenindeki Kallithea Mezar Anıtı Naikosu'nun sütun başlıkları üzerinde sadece 3 fascialı epistylus yer almaktadır Bkz; Platt, V.- Squire, M., **The Frame in Classical Art: a cultural history**, Cambridge, Cambridge University Press, 2017, s. 258, Res. 3. 1 – 4; Palagia, O., "Commemorating the Dead: Grave Markers, Tombs, and Tomb Paintings, 400-30 BCE", **A Companion To Greek Architecture**, Haz. M.M. Miles, Chichester, West Sussex, Wiley Blackwell, 2016, 374-390, s. 376. Ayrıca bkz; Kat. sıra no. 14.

²⁶³ Hellstrom, P.- Thieme, T., **Labraunda. Swedish Excavations and Researches, 1.3: The Temple of Zeus**, Stockholm and Lund, P. Åström, 1982, fig. 16.

²⁶⁴ Gerkan, A. v., "Zum Gebäk des Athenatempels in Priene", **AM**, 43, 1918, 165-176, s. 165-166, Res. 2.

²⁶⁵ Önceleri Asklepios Tapınağı. Bkz; Wiegand, T.- Schrader, H., **Priene, Ergebnisse der Ausgrabungen und Untersuchungen in den Jahren 1895-1898**, Berlin, 1904, 136-146, Res. 106-117

²⁶⁶ Hellström, P., "Architecture, Characteristic building-types and particularities of style and techniques, Possible implications for Hellenistic architecture" **Hekatomnid Caria and the Ionian Renaissance**, Haz. J. Isager, Odense, Odense University Press, 1994, s. 36-56, 51-52.

²⁶⁷ Koro Dansçıları Salonu.

²⁶⁸ Lehmann, K., **Samothrace, A Guide to The Excavations and The Museum**, Thessaloniki, 1998, s. 73-78.

²⁶⁹ Lehmann, a.g.e., s. 75. Ayrıca M.Ö. 334'e tarihlendirilen, Korinth düzenindeki Khoregos Lysikrates Anıtı'nda İon frizi kullanılmıştır. Bkz; Dinsmoor, **The Architecture of Greece: An Account of Its Historic Development**, s. 237-238, 362, Lev. LIX ve LX. Ayrıca bkz; Kat. sıra no. 15.

cephesinde yer almaktadır. Küçük olan epistylos tacı ile sonlanırken, büyük olanda İon frizi yer almış ve geison kullanılmamıştır²⁷⁰ (Lev. 96)

Lefkadia'daki (Mieza) Hüküm Mezarı'nın (M.Ö. 4. yüzyıl sonu- 3. yüzyıl başı) cephesinde, giriş kapısının hemen üzerinde Dor düzeni uygulanmış ve geison ile sonlandırılmıştır. Bunun üzerine bir friz ve üzerinde stylobat ile başlayan, aralarında kapıların yer aldığı altı sütunlu bir İon düzeni cephesi yerleştirilmiştir (Lev. 97). Üstteki İon düzeni cephesinde friz yer almamaktadır²⁷¹.

M.Ö. 310-290'a tarihlendirilen Mieza Palmetler Mezarı'nın cephesi, İon başlıklı yarım sütunlar, 2 fascialı epistylos, friz ve geisipodesten oluşmaktadır. Cephedeki friz ve tonozlu iki mezar odasının tavanına mavi ve yeşil boyalar kullanılarak anthemion resmedilmiştir²⁷² (Lev. 98)

Erken Hellenistik Dönem'de Dor düzeni, cephelerde yaygın olarak görülmeye başlanır ve friz temaları çeşitlenir. Bu dönemden sonra İon düzeni kullanımı gittikçe sınırlanmakta ve özellikle Orta Hellenistik Dönem'de tapınak ve sunaklarda daha sık görülmektedir²⁷³. Pytheos'tan (M.Ö. 4. yüzyıl) etkilendiği düşünülen Hermogenes (M.Ö. 3. yüzyılın 4. çeyreği-M.Ö. 2. yüzyılın 3. çeyreği), döneminin en önemli mimarlarından. Teos Dionysos ve Priene Athena Polias Tapınakları arasındaki benzerlikler de bunu etkileşimi kanıtlar²⁷⁴. Ayrıca bu dönemde İon frizinin kullanıldığı

²⁷⁰ Miller, S. G., **Hellenistic Macedonian architecture: its style and painted ornamentation**, Ann Arbor, Londra, University Microfilms International, 1970, s. 41.

²⁷¹ Miller, **Hellenistic Macedonian Architecture Its Style and Painted Ornamentation**, s. 45. Daha fazla bilgi için bkz; Petsas, P., **Ο τάφος των Λευκαδίων**, Atina, 1966, s. 126-128; Mangold, v. H. **Makedonische Grabarchitektur**, Berlin, 2012, 177-181.

²⁷² Rhomiopoulou, K. -Schmidt Dounas, B., **Das Palmettengrab in Lefkadia**, AM Beiheft 21, Mainz, 2010; Mangold, a.g.e., 183-186. Aynı döneme tarihlendirilen diğer Makedonya mezarları; "Kinch'in Mezarı", Dion Soteriades Mezarı, Vergina Eurydike Mezarı ve Langada Mezarı. Ayrıca bkz; D'Angelo B., "The evolution of the Macedonian tomb: Hellenistic funerary architecture revisited", **Patrimonium** 7, 2010, s. 57-68.

²⁷³ Webb, P. A., **Hellenistic Architectural Sculpture: Figural Motifs In Western Anatolia and The Aegean Islands**, Madison, The University of Wisconsin Press, 1996, s. 6, Tablo 1-6.

²⁷⁴ Priene Athena Tapınağı, Hermogenes'e atfedilen tapınaklar ve diğer Hellenistik pseudodipteral tapınaklarını karşılaştıran tablo için bkz; A.e. Tablo 7.

bazı Dor düzenindeki yapılar, Hermogenes veya ona atfedilen yapıların etkisiyle açıklanmaktadır²⁷⁵.

Vitruvius'un Hermogenes'in uyguladığını söylediği²⁷⁶ pseudodipterosun erken örneklerinden, İon düzenindeki Lesbos Messa Aphrodite Tapınağı'nda, epistylus, friz ve geisipodes bir arada kullanılmıştır²⁷⁷. Ancak kazılarında herhangi bir heykeltaraşlık örneğine rastlanamamış sadece kırmızı konglomeradan yapılmış friz zemini bulunmuştur²⁷⁸ (Lev. 99). Tapınağın üst yapısı ve tarihlendirilmesi ise hala tartışmalıdır²⁷⁹.

Teos Dionysos Tapınağı ise Hermogenes'in en erken eseri olarak kabul edilmektedir²⁸⁰. 3 fascialı epistylus, friz ve geisipodesin bir arada kullanıldığı üst yapıda, friz tapınağın geri kalanından farklı olarak mermerden yapılmıştır²⁸¹ (Lev. 100)

Hermogenes'in erken eserlerinden Menderes Magnesiası Zeus Sosipolis Tapınağı'nda, epistylus, friz ve geisipodes bir arada kullanılmış ancak friz bezemesiz olarak bırakılmıştır²⁸² (Lev. 101).

²⁷⁵ Bkz; Boğalar Salonu (M.Ö. 300), bkz; Marcade, J. "Les sculptures decoratives du monument des Delos", **BCH**, 75, 1951, 55-89, Limyra Ptolemaion (M.Ö. 3. yüzyılın 2. çeyreği), bkz; Günther, S "Das sogenannte Ptolemaion in Limyra: Ergebnisse der Ausgrabungen 1984-89", **Akten des II. Internationalen Lykien-Symposiums**, Haz. J. Borchhardt, G. Dobesch, Viyana, s.183-190, Lesbos Dionysos Bresaïos Tapınağı (M.Ö. 1. yüzyıl), bkz; Koldewey, R., **Die Antiken Baureste der Insel Lesbos**, Berlin, 1890, s. 63, Lev. 28.

²⁷⁶ Vitruvius 3, 3, 8.

²⁷⁷ Koldewey, **Die antiken Baureste der Insel Lesbos, im Auftrage des Kaiserlich Deutschen Archaeologischen Instituts untersucht und aufgenommen**, s. 47-61. Ayrıca bkz; Kat. sıra no. 16.

²⁷⁸ Ridgway, B.S., **Prayers in Stone, Greek Architectural Sculpture (ca. 600-100 BCE)**, Berkeley, Los Angeles, Londra, University of California Press, 1999, s. 121; Dinsmoor, **The Architecture Of Greece: An Account Of Its Historic Development**, s. 272.

²⁷⁹ Ridgway tarafından M.Ö. 340-320 civarına (Ridgway, **Prayers in Stone, Greek Architectural Sculpture c. 600-100**, s. 121), Pfrommer tarafından M.Ö. 3. yüzyıla ("Bemerkungen zum Tempel von Messa auf Lesbos", **IstMitt** 36, 1986, 77-94, s. 59), Dinsmoor tarafından M.Ö. 3. yüzyıl başlarına (Dinsmoor, **The Architecture of Greece: An Account of Its Historic Development**, s. 272) tarihlenmektedir.

²⁸⁰ Dinsmoor, **The Architecture of Greece: An Account of Its Historic Development**, s. 274.

²⁸¹ Tapınak kireç taşından inşa edilmiştir. Bkz; Kat. sıra no. 17.

²⁸² Dinsmoor, **The Architecture of Greece: An Account of Its Historic Development**, s. 273; Gruben, **Griechische Tempel und Heiligtümer**, s. 424-426, Lev. 318. Ayrıca bkz; Kat. sıra no. 18.

Menderes Magnesiası Leukophryene Artemis Tapınağı (M.Ö. 2. yüzyılın 1. yarısı), Vitruvius'un da aktardığı üzere Hermogenes tarafından inşa edilmiştir²⁸³. Bu yapıda da 3 fascialı epistylus, friz ve geisipodes bir arada kullanılmıştır²⁸⁴ (Lev. 102, 103). Vitruvius'un Hermogenes'in buluşu olduğunu aktardığı pseudodipteros planı, Hellenistik dönem tapınaklarında uygulanarak, pteromayı genişletmekte ve naos duvarı üzerinde yer alan frizleri daha rahat görebilme olanağı sağlamaktadır²⁸⁵. Bingöl, Menderes Magnesiası Artemis Tapınağı'nın naos duvarlarında yer alan örgü, menderes ve bitkisel bezemelerden oluşan frizlerin, stoaya dönüşmüş pteromada bu amaçla sergilendiklerini düşünmektedir²⁸⁶.

Apollon Smintheus Tapınağı (M.Ö. 2. yüzyıl), dönemin diğer tapınakları ile benzer plan ve düzenlemeye sahiptir. 3 fascialı epistylus üzerinde yer alan friz levhalarında İlyada destanı ve Troia ile ilgili söylencelerden sahneler yer almaktadır²⁸⁷ (Lev. 104)

Vitruvius'un aktardığı bir diğer mimar Menesthes'in yaptığı Alabanda Apollon İsotimos Tapınağı, M.Ö. 2. yüzyıl ortalarına ya da sonlarına tarihlendirilmektedir²⁸⁸. İon düzeninde ve pseudodipteros planlı olduğu bilinen tapınağın, 1904-1905 yıllarında Ethem Bey tarafından gerçekleştirilen kazılarında Bizans duvarları içinde bulunmuş frizleri günümüze ulaşmamıştır. Resimlerinden yola çıkarak sahnelenen konunun Magnesia Artemis Tapınağı'ndaki gibi Amazonomakhia olduğu düşünülmektedir²⁸⁹ (Lev. 105a).

Korinth düzenindeki Lagina Hekate Tapınağı (M.Ö. 2. yüzyıl sonu-1. yüzyıl başı) Apollon İsotimos Tapınağı ile benzerlikler gösterir. Her iki tapınağın da

²⁸³ Vitruvius 3, 2, 6.

²⁸⁴ Gruben, **Griechische Tempel und Heiligtümer**, s. 426-431, Lev. 321. Ayrıca bkz; Kat. sıra no. 19.

²⁸⁵ Bkz; d.n. 272.

²⁸⁶ Bingöl, O., "Polykrates'in Dipteros'undan Hermogenes'in Pseudodipterosu'na", **Anatolia**, 38, 2012, s. 17-27, s. 21.

²⁸⁷ Özgünel, C., **Smintheion, Troas'da Kutsal Bir Alan**, Ankara, T.C. Kültür Bakanlığı Milli Kütüphane Basımevi, 2001, s. 119. Ayrıca bkz; Kat. sıra no. 20.

²⁸⁸ Lauter, H., **Die Architektur des Hellenismus**, Darmstadt, Wissenschaftliche Buchgesellschaft, 1986, 185-86.

²⁸⁹ Bağdatlı, F. "Alabanda Apollon İsotimos Tapınağı", Adnan Menderes Üniversitesi Sosyal Bilimler Enstitüsü Yayınlanmamış Yüksek Lisans Tezi, Aydın, 2001, s. 45. Ayrıca bkz; Kat. sıra no. 21.

mimarının aynı olduğu ve Hermogenes'ten etkilendiği düşünülmektedir²⁹⁰. Burada Korinth başlıkları kullanılmış olsa da İon frizinin kullanımı açısından bir farklılık olmadığı üst yapı diziliminden anlaşılmaktadır. Ancak Baumeister'ın önerisine göre epistylōsa oranla daha yüksek yapılmış friz yapıda önem kazanmıştır ve diğer bölgelerde artık vazgeçilen figürlü frizlere Karia'da sadık kalındığının göstergesidir²⁹¹ (Lev. 105b).

Hellenistik Dönem boyunca daha çok kamu yapılarında farklı mimari düzenlerin bir arada kullanıldığını görmekteyiz. Bunlardan Pergamon'da Diodoros'un Eksedrası (Geç Hellenistik) ve Priene Aşağı Gymnasium Yapısı²⁹² (Geç Hellenistik), Dor düzenin hâkim olduğu ancak İon düzeninin de kullanıldığı yapılarıdır. Burada kullanılan frizler göze batmayan basit figürlerden oluşmaktadır (Lev. 106a). Samothrake'de II. Ptolemaios'un Propylonu'nda ise (yaklaşık M.Ö. 285-280) doğuda İon, batıda Korinth düzeni kullanılmıştır. Buradaki friz, tapınak örneklerine kıyasla daha basit olan bukranion ve rozetlerden oluşmaktadır²⁹³ (Lev. 106b). Benzer şekilde Pergamon Athena Kutsal Alanı Propylonu²⁹⁴ (M.Ö. 2. yüzyılın ilk yarısı) ve kuzey ile doğu stoalarında²⁹⁵ (M.Ö. 2. yüzyılın ilk yarısı), altta Dor üstte İon düzeni kullanılmıştır. Propylonun cephesinde ki iki fascialı epistylōs üzerinde yer alan İon frizinde meşe ve zeytin yapraklarından oluşan girlandlar, boğa, kartal ve baykuş başlarına asılı biçimde betimlenmiştir (Lev. 107a). Geç dönem örneklerinden biri olan Eleusis, Küçük Propylon'da (M.Ö. 50) İon başlıklı sütunlar iki paralel duvar boyunca uzanmaktadır. İki Korinth sütunu da çatıyı desteklerken, iki adet karyatid iç portikoda

²⁹⁰ Webb, a.g.e., s. 108.

²⁹¹ Baumeister, P., **Der Fries des Hekateions von Lagina**, Byzas 6, İstanbul, Ege Yayınları, 2007, s. 245.

²⁹² Ephebeion. Wiegand-Schrader, a.g.e., 259-275, Res. 281; Schede, M., **Ruinen von Priene Kurze Beschreibung**, Berlin-Leipzig, 1934, s. 80-90, fig. 96-100. Ayrıca bkz; Kat. sıra no. 22.

²⁹³ Frazer, A., **The Propylon of Ptolemy II**, Samothrace 10, Princeton, 1990.

²⁹⁴ Radt, W., **Pergamon: Geschichte und Bauten, Funde und Erforschung einer antiken Metropole**, Köln, 1988, 180-181. Ayrıca bkz; Kat. sıra no. 23.

²⁹⁵ Radt, **Pergamon: Geschichte und Bauten**, 180-182, fig. 68.

yer almaktadır. Yazıtlı epistylосу üzerinde, çiçek rozeti ve boğa başları arasında buğday demetlerinin olduğu sepetlerin tasvir edildiği bir friz bulunmaktadır²⁹⁶.

Kamu binaları dışında tapınıklarda da karışık düzenlerin bir arada kullanıldığı örnekler vardır. Letoon Leto Tapınağı'nda (M.Ö. 150-100), pronaos ve opisthodomosta İon sütunları, naos içinde yarım Korinth sütunları yer almaktadır. Naos duvarları dışında bukranion ve rozet frizi, naos içinde de anthemion frizli epistylós bulunmaktadır²⁹⁷ (Lev. 107b).

Bir diğer örnek olan Paestum Barış Tapınağı'nda (M.Ö. 2. yüzyıl) Korinth ve Dor düzeni bir arada kullanılmış, cephede triglyph-metop frizinin üzerinde geisipodes, sima üzerinde de her bir triglyphe karşılık gelecek şekilde rozetler yerleştirilmiştir²⁹⁸ (Lev. 108a).

Anadolu'da Hellenistik Dönemde Dor düzeninin, az sayıdaki dini yapıda ve daha çok stoa, proskenion ve tiyatrolarda görülmesinin ardından, Roma İmparatorluk Dönemi boyunca, tamamen kaybolmasa da yerini İon ve Korinth düzenlerine bıraktığını görmekteyiz²⁹⁹. İon düzeni ise tiyatro ve tapınak cepheleri gibi daha özel yapılarda kullanılırken, hakimiyet daha çok Korinth düzenindedir. Aşağıda dönemin Korinth ve İon düzenindeki tapınaklarından verdiğimiz örnekler, İon frizinin

²⁹⁶ Bkz; Mylonas, G. E., **Eleusis and the Eleusinian Mysteries**, Princeton, Princeton University Press, 1961, s. 158 ve "Eleusis and the Eleusinian Mysteries", **CIJ**, 43/3, 1947, 130-146, s. 138; Rossiter, S., **Blue Guide Greece**, Londra, Ernest Benn Limited, 1981, s. 193. Ayrıca bkz; Kat. sıra no. 24.

²⁹⁷ Hansen, E., "Le Temple de Leto au Letoon de Xanthos", **RA**, 2, 1991, s. 323-340, s. 331; Mitchell, S., "Archaeology in Asia Minor 1979-84", **ARepLond** 31, 1984-85, s. 70-105., s. 101.

²⁹⁸ Dinsmoor, **The Architecture of Greece: An Account of Its Historic Development**, s. 279; Krauss, F.-Herbig, R., **Der korinthisch-dorische Tempel am Forum von Paestum**, Berlin, Walter de Gruyter, 1939; Koldewey, R.-Puchstein, O., **Die Griechischen Tempel in Unteritalien und Sicilien**, Berlin, Asher, 1899, s. 32-35; Benzer örnekler, Epidauros Tholos'unda (M.Ö. 360-320), dışta Dor, İçte Korinth sütunları kullanılmıştır. Cephede geisipodes yer almaktadır. Bkz; Elderkin, G. W., "Tholos and Abaton at Epidauros", **AJA**, 15, 1911, 161-167. Olympia Philippeion'da (M.Ö. 339-300) dışta İon içeride Korinth sütunları yer almaktadır. Bkz; Dinsmoor, **The Architecture of Greece: An Account of Its Historic Development**, s. 284.

²⁹⁹ Waelkens, M., "Hellenistic And Roman Influence in The Imperial Architecture of Asia Minor", **The Greek Renaissance in the Roman Empire, Papers from the tenth British Museum Classical Colloquium**, Haz. S. Walker, A. Cameron, Londra, University of London, Institute of Classical Studies, 1989, s. 77-88, s. 79-80; Tomlinson, R. A., "The Doric Order: Hellenistic Critics and Criticism", **JHS**, 83, 1963, 133-145, s. 133; Dor düzenindeki yapılar için bkz; Coulton, J. J., **The Architectural Development of the Greek Stoa**, 99-100. Tomlinson, a.g.e., s. 134;

gelişiminin son aşamasını temsil etmektedir. Örneklerden de anlaşılacağı üzere bu dönemde inşa edilen tapınaklarda figürlü friz kullanımı azalmış, bezemeler sarmal dal, oluk, girland-bukranion, maske-konsol gibi erken örneklerine kıyasla basit, stilize ve monoton bir hal almıştır.

İon düzenindeki Stratonikeia Augustus-İmparatorlar Tapınağı'nın (Augustus Dönemi) frizi, dört cephede merkeze yerleştirilen akanthus yaprağından çıkan, sarmal dal bezemelerinden oluşmaktadır³⁰⁰ (Lev. 108b)

Aphrodisias Aphrodite Tapınağı (M.Ö. 1. yüzyıl- M.S. 130) ve Aizanoi Zeus Tapınağı (M.S. 2. yüzyıl), Hellenistik Dönem özelliklerini yansıtan Roma İmparatorluk Dönemi yapılarıdır³⁰¹. Aphrodite Tapınağı'nda küçük figürlerin taşıdığı girland bezemeli bir friz yer alırken³⁰², Aizanoi Zeus Tapınağı'nın frizi oluk bezemelidir³⁰³ (Lev. 109).

Benzer şekilde Aigai Apollon Khresterios Tapınağı'nda da (M.Ö. 46-30), boğa başlarının taşıdığı girland bezemesi kullanılmıştır³⁰⁴ (Lev. 59).

Korinth düzenindeki Kyzikos Hadrianus Tapınağı (M.S. 1. yüzyıl-2.yüzyıl), döneminin diğer tapınaklarından farklı olarak figürlü frize sahiptir³⁰⁵. Frizin büyük kısmı kireç elde etmek için sonradan yakıldığından³⁰⁶ konusu anlaşılammıştır fakat at üstünde kaçan üç tane figür tespit edilmiştir³⁰⁷ (Lev. 110a).

³⁰⁰ Tırpan, A.A., **Stratonikeia Augustus-İmparatorlar Tapınağı**, Konya, Arı Ofset Matbaacılık, 1998, s. 34. Ayrıca bkz; Kat. sıra no. 25.

³⁰¹ Dinsmoor, **The Architecture of Greece: An Account of Its Historic Development**, s. 277.

³⁰² Brody, L. R., "The Cult of Aphrodite at Aphrodisias in Caria", **Kernos**, 14, 2001, s. 93-109, s. 96. Ayrıca bkz; Kat. sıra no. 26.

³⁰³ Usman Anabolu, **Küçük Asya'da Bulunan Roma İmparatorluk Çağı Tapınakları**, s. 27; R. Naumann, **Der Zeustempel zu Aizanoi**, DAA, 12, Berlin, 1979, 36.

³⁰⁴ Bohn, R., **Altertümer von Aegae**, JdI 2, Berlin, G. Reimer, 1889, 46-49. Ayrıca bkz; Kat. sıra no. 27.

³⁰⁵ Yaylalı, A., "Kyzikos 1989 Yılı Çalışmaları", **KST**, 12/2, 1991, 171-195, s. 171-176; Koçhan, N., "Kyzikos 1989 Yılı Çalışmaları", **KST**, 12/2, 176-177; Barattolo, A., "The Temple of Hadrian-Zeus at Cyzicus. A New Proposed Reconstruction for a Fresh Architectonic and Ideological Interpretation", **IstMitt** 45, 1995, 57-108, s. 95-96

³⁰⁶ Laubscher, H.P., "Zum Fries des Hadriantemples in Kyzikos", **IstMitt**, 17, 1967, 211-217, s. 211.

³⁰⁷ Laubscher, a.g.e., s. 211-212; Barattolo, a.g.e., s. 104.

Korinth düzenindeki Side N1 Tapınağı'nın (M.S. 2. yüzyıl) frizinde Medusa maskaları arasında konsollar, N2 Tapınağı'nın (M.S. 2. yüzyıl) frizinde ise Apollon'un üç ayaklı kazanı yer alır³⁰⁸ (Lev. 110b-c).

Side N1 Tapınağı'ninkine benzeyen konsollu frize sahip bir diğer örnek de Pergamon Traianus Tapınağı'dır³⁰⁹ (M.S. 114-129, Lev. 62).

İon düzenindeki Selge Hadrianus-Lucius Aelius Caesar Tapınağı'nın (M.S. 140) sarmal dallardan oluşan bir frizi bulunmaktadır³¹⁰ (Lev. 111a). Kremna Severuslar Dönemi İon Tapınağı'nın frizinde ise boğa başlarının taşıdığı girland bezemesi kullanılmış, girlandların üzerine insan ve hayvan figürleri yerleştirilmiştir³¹¹ (Lev. 111b).

İmparatorluk Dönemi tapınaklarında görülen bu bezemelerden yola çıkarak İon frizinde hikâye anlatan sahnelerin önemini kaybettiğini söyleyebiliriz. Bu durum Roma mimarlığında Yunan mimarlığına kıyasla figürlü frizleri sergileyebilecek daha çeşitli mekanlara sahip olmasıyla açıklanabilir. Adak sütunları ve zafer taklarının bir amacı da üzerinde yer alan sahneyi taşımaktır. Eğer bu sahneler olmasaydı herhangi bir işlevi olmayan, yapıdan bağımsız sütun ve kemerlerden söz ediyor olurduk. Ayrıca, lahit, sunak ve podium kabartmaları ile mozaik ve resim sanatının yaygınlaşması, frizi insan gözünün rahatça görebileceği bir seviyeye indirmiş, üst yapı öğelerinde yer alan bezemeler, ışık-gölge oyununa hizmet edecek şekilde daha çok bitkisel öğelerden seçilmiştir.

³⁰⁸Mansel'e göre büyük olan tapınak Athena'ya (N2), küçük olan tapınak ise Apollon'a (N1) adanmıştır. Bkz; Mansel, A. M., **Side 1947-1966 Yılları Kazıları ve araştırmalarının Sonuçları**, Ankara, Türk Tarih Kurumu, 1978, s. 135. Mansel bu yayınında s.135'de büyük tapınağı N1, küçük tapınağı N2 olarak adlandırırsa da s. 128'de N2 için daha büyük olan ikinci tapınak demiştir. H.S. Alanyalı'nın yayınında küçük olan N1 Tapınağı Athena için, büyük olan N2 Tapınağı ise Apollon için önerilmektedir. Bkz; "Side'nin Roma Dönemi Panteonu", **Anatolia**, 37, 2011, 75-92, s. 78.

³⁰⁹Radt, W., **Pergamon, Antik Bir Kentin Tarihi ve Yapıları**, İstanbul, 2002, s. 211.

³¹⁰Lanckoronski v.d., a.g.e., 181; Büyükkolancı, M., "Pisidia Bölgesi Tapınak Mimarisi", İstanbul Üniversitesi, Sosyal Bilimler Enstitüsü Yayınlanmamış Doktora Tezi, İstanbul, 1996.,103-104. Ayrıca bkz; Kat. sıra no. 28.

³¹¹Mitchell, S., **Cremna in Pisidia, An Ancient City in Peace and in War**, Londra, Duckworth, 1995, s. 118-123. Ayrıca bkz; Kat. sıra no. 29.

Özellikle M.Ö. 2. yüzyılda Yunan mimarların Roma'ya getirdiği Hellenistik Dönem stili Roma mimarisinde görülmeye başlamıştır. Portunus Tapınağı'nın (M.Ö. 120) planı, İon başlıkları ve Yunan tapınağı görünümündeki cephesi, Hellenistik akımın etkisini göstermektedir³¹². Küçük Asya örnekleriyle benzer şekilde saçaklıkta bulunan frizi, putti ve bukranon arasında yer alan gırlanlardan oluşmaktadır (Lev. 112a). Tivoli Vesta Tapınağı da (M.Ö. 1. yüzyıl) Hellenistik etkili olup, frizi boğa başı, gırlan, rozet ve patera bezemelerinden oluşmaktadır³¹³ (Lev. 112b)

Korinth düzenindeki Roma Apollon Sosianus Tapınağı'nda ise (M.S. 20-34) saçaklıkta boğa başları ve thymiateria arasında defne dallarının olduğu bir friz yer alırken, figürlü friz naosun iç duvarlarını süslemektedir³¹⁴ (Lev. 113-114). Bu örnekler dışında bezemesiz frizin yer aldığı yapılar da vardır³¹⁵.

³¹² Stamper, J. W., **The Architecture of Roman Temples, The Republic to the Middle Empire**, Cambridge, Cambridge University Press, 2005, s. 66.

³¹³ Stamper, a.g.e., s. 75.

³¹⁴ Stamper, a.g.e., s. 119-120.

³¹⁵ Bkz; Mars Ultor Tapınağı (M.Ö. 2. yüzyıl) ve Concordia Tapınağı (M.Ö. 2. yüzyıl), Stamper, a.g.e., s. 141, Castor ve Pollux Tapınağı (M.Ö. 117, Stamper, a.g.e., s. 145, Pantheon (118-125), MacDonald, W. L., **The Pantheon: Design, meaning and progeny**, Cambridge, Harvard Univ. Press, 1976, Venüs ve Roma Tapınağı (125/126-140/145), Güven, S "A Vision of Imperial Unity, The Temple of Venüs and Roma", **METU Journal of The Faculty of Architecture**, 10.1-2, 1990, s. 19-30, s. 21.

KATALOG: İON DÜZENİNDE FRİZİN KULLANILDIĞI ÖRNEKLER

Sıra No: 1

Adı: Yria Dionysos Tapınağı III-IV

Yeri: Naksos/ Kyklad

Tarihi: III. Evre M.Ö. 680, IV. Evre 580/70-550

Yapı Tarihçesi: Tapınağın ilk evresi M.Ö. 800 civarında ahşap ve tuğlalardan inşa edilmiştir. M.Ö. 730 civarında yıkılan bu yapı sütunlarla desteklenmiş ve çevresinde ibadet edenlerin oturabileceği bankların olduğu kutsal bir yapıya dönüştürülmüştür. Bu yapının yıkılmasından sonra, tapınağın erken dönem duvarlarının da devşirme olarak kullanıldığı tespit edilen, III. evresi inşa edilmiştir. Bu evreye ait ahşaptan tetrastylos bir portik yapıldığı bilinmektedir. Yaklaşık 100 yıl kadar sonra bugün kalıntıları görülebilen tapınağın IV. ve en büyük evresi İon düzeninde inşa edilmiştir. Bu evrede yapıya bir adyton ve mermer bir altar eklenmiştir. Geç Antik Çağ'a kadar kullanılmış bu kutsal alan M.S. 5. yüzyılda bazilikaya çevrilmiştir.

Frizin Yeri/Tanımı: Gruben'in çizimlerinde epistylos üzerinde yer alan bezemesiz bir kuşak önerilmektedir.

Kaynakça/Referans: Lambrinoudakis 1996, s. 58-59, fig. 7; Gruben 2001, s. 377-378 fig. 284.

Sıra No: 2

Adı: Sangri Demeter Tapınağı

Yeri: Naksos/Kyklad

Tarihi: M.Ö. 530

Yapı Tarihçesi: Yaklaşık ölçüleri 12,60 x 13,18 m olan Telesterion tipindeki tapınak, Naksos tyranı Lygdamis'in inşa programı kapsamında yapılmıştır. Büyük bir çoğunluğu korunagelmiş mermer tapınağın, özellikle mermer çatı konstrüksiyonu hakkında sağladığı bilgiler, İon düzeninin erken dönemini anlamak için önemlidir. M.S. 6. yüzyılda Arap istilaları ile yıkılan tapınağın yerine bazilika inşa edilmiştir. 1949 yılında N. Kondoleon tarafından keşfedilen tapınak, V. Lambrinoudakis ve G. Gruben'in çalışmaları sonucunda restore edilmiş ve müzeye dönüştürülmüştür.

Frizin Yeri/Tanımı: Üst yapıda epistylös üzerine uzanan kirişlerin önünü kapatan levhalar yar almaktadır. Bu levhaların üzerinin Siphnoslular'ın Hazine Binası'nda olduğu gibi boyalı ve kabartmalı olduğu düşünülmektedir.

Kaynakça/Referans: Gruben 2001, s. 367-370, Res. 276, 278; Lambrinouidakis-Gruben 2002, s. 391-397.

Sıra No: 3

Adı: A (Athena) Tapınağı

Yeri: Paros /Kyklad

Tarihi: M.Ö. 530

Yapı Tarihçesi: Bugün yalnızca doğu kısmı görülebilen tapınağın blokları Orta Çağ'da inşa edilen bir Venedik kalesinin yapımında kullanılmıştır. Tapınak geç dönem yapılarında kullanılan mimari elemanlarından yola çıkarak restore edilmiştir. Yapıya ait kült faaliyetlerinin M.Ö. 8. yüzyıla kadar uzandığı önerilmektedir. Günümüze 6 sütunlu bir amphiprostylos olan tapınağın gnays bloklardan oluşan temeli korunagelmiştir. Yapının ölçülerinin 14,70 x 30 m olduğu düşünülmektedir.

Frizin Yeri/Tanımı: Bezemesiz frizi üzerinde İon kymationundan bir taç yer almaktadır.

Kaynakça/Referans: Gruben 1982, Res. 16; Rubensohn 1917.

Sıra No: 4

Adı: Hera Tapınağı

Yeri: Samos

Tarihi: M.Ö. 9- M.S. 2. yüzyıl

Yapı Tarihçesi: Tapınağın ilk aşamasının peripteral olduğu ve keramik buluntulardan yola çıkarak M.Ö. 800'lere tarihlendirilmesi gerektiği önerilmektedir. Yunan mimarisinde peripteral planlı en erken anıtsal mimari örneği olduğu düşünülen tapınağın stylobat ölçüleri 36,86 x 9,50 m'dir. Anta duvarları arasında 3 sütun yer alan tapınağın naosunda da 13 tek sıra sütun dizisi bulunmaktadır. Bu aşamaya ait çatının düz olduğu önerilmektedir. Tapınağın dipteros planlı ikinci aşaması M.Ö. 7. yüzyılın başlarına tarihlendirilmektedir. Naos bu aşamada genişletilmiştir. Her iki aşama da ahşaptan olup, herhangi bir pişmiş toprak mimari levha buluntusuna rastlanamamıştır.

Tapınağın üçüncü ve dördüncü aşamaları Ephesos Artemis Tapınağı ile birlikte, dipteros planlı Yunan anıtsal taş mimarisinin ilk örnekleridir. Tapınağın üçüncü aşaması M.Ö. 530 yılında yıkıldıktan sonra yaklaşık ölçüleri 54,55 x 111,25 m olan dördüncü aşaması inşa edilmiş ancak tamamlanamamıştır.

Frizin Yeri/Tanımı: Tapınağın dördüncü aşamasına ait olan ve duvar frizi olarak kullanıldığı düşünülen parçalar bulunmaktadır. Bu parçalar M.Ö. 515-500 ve M.Ö. 470'e tarihlendirilmiş iki farklı gruba ayrılmaktadır.

Kaynakça/Referans: Buschor 1930; Furtwängler-Kienast 1989 ; Gruben 2014; Kyrieleis-Kienast-Weisshaar 1985, s. 365-450; Kyrieleis 1981, s. 73-78; Kyrieleis 2005, 99-123; Lawrence 1996, s. 91-92.

Sıra No: 5

Adı: Artemis Tapınağı

Yeri: Ephesos/İonia

Tarihi: Arkaik Dönem-M.Ö. 4. yüzyıl

Yapı Tarihiçesi: Dipteros planlı Arkaik tapınağın M.Ö. 4. yüzyılda yıkıldığı düşünülmektedir. Tapınağın Hellenistik aşamasının stylobat ölçüleri 64,79 x 125,16 m'dir. Günümüze ulaşan neredeyse hiç kalıntı olmaması tapınağın planı ve düzeni konusunda fikir ayrılıklarına sebep olmaktadır.

Frizin Yeri/Tanımı: Plinius'un da bahsettiği Kroisos'un adadığı düşünülen figürlü sütun tamburları yer almaktadır.

Kaynakça/Referans: Akurgal 1973, s. 142-171; Keil 1964; Hogarth 1908, s. 265-301; Lethaby 1916, 25-35 ; Rügler 1988; Webb 1996, 80-81; Wood 1877, s. 188-191.

Sıra No: 6

Adı: Apollon Tapınağı

Yeri: Didyma/İonia.

Tarihi: M.Ö. 560/550-M.S. 200.

Yapı Tarihiçesi: Arkaik tapınağın M.Ö. 5. yüzyılda Pers istilası sonucu yıkıldığı düşünülmektedir. Bugün yüzeyde görülebilen kısım tapınağın Hellenistik ve Roma İmparatorluk dönemlerine aittir. Dipteros planlı Arkaik tapınağın stylobat ölçüleri

yaklaşık olarak 40 x 85 m iken, M.Ö. 4. yüzyıl aşamasına ait stylobat ölçüleri 109,34 x 51,13 m'dir.

Frizin Yeri/Tanımı: M.Ö. 4. yüzyıla tarihlendirilen aşamasında bitkisel bezemeli friz yer almaktadır. Lawrence, tapınağa ait Medusa başlı köşe bloklarının Roma İmparatorluk Dönemi'nden erkene tarihlendirilemeyeceğini önermektedir. Hellenistik döneme tarihlendirilen anta ve pilaster başlıkları üzerinde grifon ile kithara bezemeleri işlenmiştir.

Kaynakça/Referans: Fontenrose 1988, s. 1-42; Gruben 1963 s. 78-177; Haselberger 1980, 191-215; Haselberger 1983, 90-123; Haussoullier 1902, s. 163-165, 277; Krauss 1961, s. 123-133; Lawrence 1996, 205-206; Parke 1986, 121-131; von Gerkan 1940, s. 127-150; Wiegand- Knackfuss 1941, 69-71; Webb 1996, 104-105.

Sıra No: 7

Adı: Athena / Demeter (Ceres) Tapınağı

Yeri: Poseidonia (Paestum)/ Magna Graecia³¹⁶

Tarihi: M.Ö. 500 civarı

Yapı Tarihçesi: Önceleri Demeter (Ceres) olarak isimlendirilen tapınağın güneyinde, Athena Kourotrophos ve Athena Promakhos figürinleri bulunduktan sonra adı Athena Tapınağı olarak değiştirilmiştir. Yaklaşık stylobat ölçüleri 14,54 x 32,88 m olan tapınak, peripteral planlıdır. Dış sütunlarda Dor, pronaosun içindeki sütunlarda İon düzeni kullanılmıştır. Bilindiği kadarıyla İtalya'da ilk kez İon sütunları Dor bir tapınağa dahil edilmiştir. Roma İmparatorluk Dönemi boyunca Athena kültürünün varlığı bilinen tapınak, M.S. 6. ve 7. yüzyıllarda muhtemelen Meryem Ana'nın ibadetine adanmış bir kiliseye dönüştürülmüştür. Bu döneme ait mezarlar yapının güneyine inşa edilmiştir.

Frizin Yeri/Tanımı: Tapınakta İon başlıkları dışında başka İon etkilerine de rastlanmaktadır. Bunlar yatay simanın yer almadığı cephede eğik simanın uzantısının yarattığı saçaklar altına oyulmuş kasetler, triglyph-metop frizi ile epistylus üstünde yer alan İon kymationu, regulae ve guttae kullanımı olarak sıralanabilir. Ayrıca kullanılan

³¹⁶Megale Hellas.

taşın türünden ötürü kabartma işlenemediği ancak boyalı sahnelerin olabileceği önerilmektedir.

Kaynakça/Referans: Coulton 1977, 77, 151; Dinsmoor 1950, s. 92-98, 110-111, 338; Koldewey-Puchstein 1899, s. 11-35, Lev. 3; Krauss 1941; Krauss 1959; Lawrence 1996, 128-129.

Sıra No: 8

Adı: Metapontum D Tapınağı (Apollon Tapınağı)

Yeri: Metapontum/Magna Graecia

Tarihi: M.Ö. 475 civarı.

Yapı Tarihçesi: Stylobat ölçüleri 17,90 x 41,60 m olan İon düzenindeki tapınağın çok küçük bir kısmı in situ olarak korunagelmıştır. Bu yapının inşası keramik kanıtlara dayanarak, M.Ö. 475'ten sonrasına verilememektedir. Yalnızca tek aşaması olan tapınak M.Ö. 3. yüzyıl'da yıkılmış ve taşların çoğu başka yerlerde yeniden kullanmak üzere alınmıştır.

Frizin Yeri/Tanımı: Epistylus, friz, dış sırası ve simanın Küçük Asya'da ki yaygın İon düzeni sistemine uymadığı görülmektedir.

Kaynakça/Referans: Mertens 1979, 103-137; Mertens 1985, 661-663; Marconi 2016, s. 86; Gruben 2001, s. 281, vd. Res. 213.

Sıra No: 9

Adı: İlissos Tapınağı

Yeri: Atina/Attika

Tarihi: M.Ö. 450-448.

Yapı Tarihçesi: Athena Nike Tapınağı ile büyük benzerlik gösteren bu tapınak, 6 x 12,8 m ölçülerinde ve amphiprostylos tetrastylos planlıdır. Kallikrates tarafından İlissos nehri yanına yapılmıştır. Stuart ve Revett'in 1751'den 1753'e kadar olan incelemelerinden ve çizimlerinden bilinen mimari heykeltıraşlık eserleri günümüze ulaşamamıştır. 1674 yılında kilise olarak kullanıldığı bilinen yapı, 1780'de Atina'nın Türk voyvodası tarafından yıktırılarak savunma duvarında malzeme olarak kullanılmıştır. Araştırmacılar tarafından 1897 yılında yeniden keşfedilen yapıya dair büyük mimari kalıntılara ulaşamamıştır.

Frizin Yeri/Tanımı: Tapınağı çevrelediği düşünölen frizden 6 adet levha bulunmuştur. B ve C levhalarında kimliğı bilinmeyen, oturan ve ayakta duran erkek figürleri yer almaktadır. D levhasında yine kimliğı belirlenememiş, kaçırılmakta olan kadınlar ve onlara doğru hamle yapan adamlar görölmektedir. Figürlerin tipi, kıyafetleri ve duruşları Parthenon frizi ile benzerlik göstermektedir.

Kaynakça/Referans: Kerényi 1961, s. 22-24; Miles 1980, s. 309-325; Picon 1978, s. 47-81; Skias 1897, s. 73-85.

Sıra No: 10

Adı: Apollon Epikourios Tapınağı

Yeri: Bassai/Arkadia

Tarihi: M.Ö. 450-425.

Yapı Tarihçesi: Stylobat ölçüleri 14,6 x 38,3 m olan tapınağın, İktinus tarafından inşa edildiğı düşünölmektedir. Peripteral, distylos in antis planlı ve Dor düzenindedir. Phigalialılar tarafından Apollon'a adanan bu tapınak, Hellenistik ve Roma dönemlerinde kullanılmaya devam etmiştir. Çatısı birkaç defa tamirat görmüştür. 18. yüzyılda araştırmacılar tarafından yeniden keşfedilmiştir. Tapınak, içeride İon başlıkları ile birlikte, bilinen en erken Korinth başlığının kullanılmasıyla ünük bir özellik kazanmıştır. İon başlıkları naosun içinde her iki yanda 5 tane olmak üzere payandalara bağılı yarım sütunlar olarak yapılmıştır. Son yarım sütunların arasında da Korinth başlıklı tek bir sütun durmaktadır. Apollon'un kült heykeli ise adytonda yer almıştır.

Frizin Yeri/Tanımı: Dışarıda yer alan triglyph-metop frizinde, metop üzerinde bezeme yoktur. Sadece yapının kısa kenarlarının iç metoplarında sahneler yer almaktadır. Pronaos metoplarında Apollon'un Olympus'a dönüşü anlatılır. Opisthodomos'da ise dioskouroi tarafından kaçırılan Messenia Kralı Leukippos'un kızları betimlenmiştir. 31 m uzunluğundaki İon frizi ise 23 mermer levhadan oluşmaktadır. 12 tanesinde Amazonomakhia, diğerk 11 tanesinde ise Kentauromakhia sahneleri işlenmiştir.

Kaynakça/Referans: Dinsmoor 1950, s. 154-159; Felten 1993, s. 47-56; Hoepfner 1997, 178-183; Jenkins 1993, s. 57-77; Jenkins 2006, s. 130-150; Kelly-Cooper 1996, s. 81-97; Kenner 1946.

Sıra No: 11**Adı:** Athena Nike Tapınağı**Yeri:** Atina/Attika**Tarihi:** M.Ö. 427.

Yapı Tarihçesi: “Nike Apteros” da denilen bu tapınağın stylobat ölçüleri 5,40 x 8,17 m’dir. Tetrastylos amphiprostylos planlı yapının Kallikrates tarafından inşa edildiği düşünülmektedir. M.S. 5. yüzyıldan itibaren kilise olarak kullanılmıştır. 16. yüzyılda Osmanlılar tarafından silah deposuna dönüştürülmüş, 17. yüzyılda tahrip edilmiştir.

Frizin Yeri/Tanımı: Üst yapıda güney frizinde Yunanlar ve Persler arasında geçen Marathon Savaşı anlatılmıştır. Batı frizinde ise Megara ile Atina arasındaki savaşın anlatıldığı düşünülmektedir. Doğu frizinde tanrı ve tanrıçalar betimlenmiştir. Kuzey frizine ait olduğu düşünülen bir parçada ise bir erkek torsosu tanımlanabilmiştir. M.Ö. 410 civarında tapınağa kabartmalı parapetler eklenmiştir. 41, 71 m uzunluğundaki bu kabartma levhalar, sürekliliği olan bir hikâyeyi anlatmaz. Her levha bağımsız bir sahnedir. Sahnelerde zaferi betimleyen monoton bir anlatım vardır.

Kaynakça/Referans: Blümel 1923; Büsing 1990, s. 71-76; Carpenter 1971; Felten 1984, s.118-131; Harrison 1970, s. 317-323; Harrison 1972a, s. 195-197; Harrison 1972b, s. 353-378; Mark 1993, s. 72-75; Orlandos 1947, s. 32-33, Lev. II.; Pemberton 1972, s. 304-310; Ridgway 1981, s. 89-93; Ross-Schaubert- Hansen 1839, s. 11.

Sıra No: 12**Adı:** Erekhtheion**Yeri:** Atina/Attika**Tarihi:** M.Ö. 421-406.

Yapı Tarihçesi: Mnesikles tarafından inşa edildiği düşünülen yapı, Peisistratos dönemi Athena Tapınağı’nın yerine yapılmıştır. İki farklı seviyede 4 bölümden oluşan yapının doğu kısmı heksastylos prostylos planlıdır. Burada İon düzeninde bir bölüm yer almaktadır. Batı kısmı ise doğu kesiminden 3 metre daha alçakta olmasına rağmen tavan yüksekliği aynıdır. Kuzeyinde ise yapının batı kısmına girilen İon düzenindeki propylon yer almaktadır. Yapının güney kısmında batı bölümüne açılan ve Karyatidli bölüme geçilen başka bir giriş bulunmaktadır. Tapınak M.Ö. 1. yüzyılda yangın

geçirmiş ve onarılmıştır. Daha sonra kiliseye dönüştürülmüş, Yunan Bağımsızlık Savaşı sırasında ağır hasar görmüştür.

Frizin Yeri/Tanımı: Frizlerin konusuyla ilgili genellikle Erekhtheus'un (Erikhthonios) doğumu, Panathenaia şenliklerinde yapılan araba yarışları, Erekhtheus'un Eumolpos'la olan dövüşü sahneleri önerilmektedir. Form ve stil açısından Parthenon frizi ve Athena Nike Tapınağı parapet kabartmalarını andıran bu figürler, gri Eleusis taşı üzerine beyaz mermerden yüksek kabartma olarak yapılmıştır. Roma döneminde batı cephe yangınıyla yok olmuş, friz koyu kalker levhalarla yer değiştirmiştir. Yazıtlarda adı geçen heykeltıraşların isimleri şu şekildedir: Kephissia'lı Phyromakhos, Kerameis'li Antiphanes, Kollytos'lu Iasos, Melite'de yaşayan Praksias, Alopeke'de yaşayan Agathanor, Agryle'de yaşayan Mynnion, Alopeke'de yaşayan Soklos.

Kaynakça/Referans: Dinsmoor 1950, s. 187-191, 340; Pallat 1912, s. 175-202; Ridgway 1981; Schädler 1990, s. 361-378; Stevens-Caskey-Fowler-Paton 1927.

Sıra No: 13

Adı: "Nereidler Anıtı" (Erbinna'nın Mezarı)

Yeri: Ksanthos/Lykia

Tarihi: M.Ö. 420-380

Yapı Tarihçesi: 10 x 10 x 6,9 m ölçülerinde bir podium üzerinde yükselen ve tapınak modelinde yapılmış bu anıtın kimin için yapıldığı kesin olarak bilinmemektedir. Ridgway ve Demargne ise anıtın Lykia hanedanından Erbinna (Arbinas) için yapıldığını düşünmektedir. 1840 yılında Fellows tarafından keşfedilen anıt, İngiliz Müzesi'ne (British Museum) taşınarak yeneden inşa edilmiştir. Podiumun alt sırası kireç taşı, üst sırası mermer bloklardan oluşmaktadır. Yüksek podium üzerinde İon tapınağı görünümündeki mezar anıtı, peripteral tetrastilos planlıdır. Sütunları arasında heykeller yer almaktadır.

Frizin Yeri/Tanımı: Podiumun üst sırası, dört yönde iki katlı frizlerle bezenmiştir. Alttaki büyük frizde savaş sahnesi yer almaktadır. Üstteki küçük frizde ise dört kenarda dört farklı şehrin kuşatması sahnelenmiştir. Bir diğer friz de epistylusun yüzeyine işlenmiştir. Burada savaş, av ve ziyafet için hazırlık sahneleri betimlenmiştir.

Ayrıca naos içerisinde üst sırada kullanıldığı düşünülen friz parçalarına da rastlanmıştır. Bu parçalarda ziyafet ve kurban sahnelerinin olduğu anlaşılmaktadır.

Kaynakça/Referans: Childs-Demargne 1989; Coupell- Demargne 1969; Curtis 2005, s. 45; Demargne 1990, s. 65-71; Dinsmoor 1950, s. 256; Jenkins 2006, s. 186-202; Keen 1992, s. 53-63; Lawrence 1996, s. 190-191; Lethaby 1915, s. 208-224; Smith 1892, s. 54-61. Robinson 1995, s. 355-359.

Sıra No: 14

Adı: Maussollos'un Mneması

Yeri: Halikarnassos/Karia

Tarihi: M.Ö. 530

Yapı Tarihçesi: 105 x 242,5 m ölçülerindeki bu anıt, Pytheos ve Satyros tarafından yapılmıştır. Antik kaynaklardan yola çıkarak Pytheos'un bu yapıda Priene Athena Tapınağı'ndan önce çalıştığı düşünülmektedir. Dikdörtgen planlı ve 9 x 11 sütunlu Maussolleion, doğu duvarında yer alan bir propylona sahiptir. Çatısı 24 basamaklı bir piramitten oluşmakta ve quadriganın bulunduğu heykel kaidelerini desteklemektedir. Skopas, Bryaksis, Leokhares ve Timotheos'un çalıştığı Antik kaynaklarca bildirilen yapı hem serbest duran hem de mimariye bağlı heykeltıraşlık eserleleri ile bezenmiştir.

Frizin Yeri/Tanımı: Maussolleion'un podium frizleri ve diğer heykeltıraşlık işçiliğinin restitüsyonu en alttan üste doğru; atlı ve yaya savaşçıların mücadelesi, kurban sunumu ve av sahnesi şeklinde sıralanmaktadır. Podiumu taçlandıran sahnede Amazonomakhia işlenmiştir. Sütunlar arasında ayakta duran heykeller bulunmaktadır. Kentaumakhia sahnelerinin yer aldığı friz, basamaklı piramidal çatının en üstündeki quadriga heykelinin kaidesine yerleştirilmektedir. Az sayıda parçası korunagelen ama aşınma durumuna göre dış etkilerden korunaklı bir yerde durduğu anlaşılan araba yarışı frizinin ise cella duvarı üzerinde (Jeppesen 1992) ya da mezar odasında (Hoepfner 2013) yer aldığı düşünülmektedir.

Kaynakça/Referans: Hoepfner 2013; Jenkins 2006, s. 213; Jeppesen 1958, s. 1-68; Jeppesen 1992, s. 59-102; Jeppesen 2002; McGowan 2013, s. 157-173.

Sıra No: 15**Adı:** Temenos Propylonu (Koro Dansçıları Salonu)**Yeri:** Samothrake /Thrakia**Tarihi:** M.Ö. 350-330

Yapı Tarihçesi: Kısa kanatlı paraskenia biçiminde yapılmış bu propylon 3 girişlidir. İon sütunlarının boyun kısmında Erekhtheion'dakilere benzeyen süslemeler vardır. 3 fascialı epistylus, friz, geisipodes, geison ve yatay sima tek bir blok halinde yapılmıştır. Lehmann'a göre bu yapıda, işlenmiş friz, 3 fascialı epistylus ve dış sırasının birlikte görülmesi, ileride standart hale gelen İon ve Korinth düzeni örneklerinin Yunanistan'da ki ilk kullanımıdır. Günümüzde mermer yapının büyük bir çoğunluğu yok olmuştur. Lehmann yapının mimarı olarak Skopas'ı önermektedir.

Frizin Yeri/Tanımı: Yapıyı çevreleyen dans eden kadınların betimlendiği frizde II. Philippos'un eşi Olympias'ın sembolleştirilmesi görülmektedir. Bugün kayıp olan merkez levhada Kadmos ve Harmonia'nın tasvirleri betimlenmiştir. Kasetlerinde işlenmiş başlardan birinin Büyük İskender ile olan benzerliği de figürlerin kimliği ve yapının tarihi konusunda ki düşünceleri güçlendirmektedir. Frizi, Phanagoria'da bulunmuş başka bir dans eden kadınlar frizi ile karşılaştıran bazı araştırmacılar ise M.Ö. 200-150'ye tarihlendirmektedir.

Kaynakça/Referans: Lehmann 1998, s.73-78.**Sıra No: 16****Adı:** Messa Aphrodite Tapınağı**Yeri:** Lesbos**Tarihi:** M.Ö. 4-2. yüzyıl

Yapı Tarihçesi: 8 x 14 sütunlu, pseudodipteros, oktastylos planlı tapınağın stylobat ölçüleri 22,1 x 39,77 m'dir. M. Pfrommer tapınağı mimari bezemelerine göre M.Ö. 3. yüzyılın ortalarına, F. Rumscheid M.Ö. 340-320 arasına tarihlendirmektedir. Ayrıca Dinsmoor tarafından M.Ö. 280'e, Hoepfner tarafından ise, M.Ö. yaklaşık 300 civarına tarihlendirilmektedir. İon düzeninde bir tapınak olduğu halde naos ve opisthodomos Dor tapınaklarında olduğu gibi aynı derinliktedir. Kaideleri ise Anadolu-İon tarzında yapılmıştır. Üst yapı 3 fascialı epistylus, bezemesiz friz, geisipodes ve sarmal dal bezemeli bir simadan oluşmaktadır. Geisonu ise lesbos kymationu ile süslenmiştir.

Frizin Yeri/Tanımı: Friz zeminine ait sağlam malzeme bulunamamıştır. Ancak yapımında kırmızı konglomera kullanıldığı bilinmektedir. Bu durum yapının geri kalan yerleri ile kontrast oluşturmaktadır.

Kaynakça/Referans: Dinsmoor 1950, s. 272-273; Hoepfner 1990, s. 7-8; Koldewey 1890, s. 47-59, lev. 21; Pfrommer 1986, s. 77-94; Ridgway 1999, s. 121-122; Rumscheid 1994 s. 59-70; Winter 2006, s.12, 13.

Sıra No: 17

Adı: Dionysos Tapınağı

Yeri: Teos/ İonia

Tarihi: M.Ö. 193.

Yapı Tarihçesi: Vitruvius'dan öğrendiğimiz kadarıyla, heksastylos peripteros olan tapınağın mimarının Hermogenes olduğu düşünülmektedir. Yapının M.S. 2. yüzyıla kadar kullanılmaya devam ettiğini gösteren kabartmalar ve sütun başlıkları bulunmaktadır. Bu durumun muhtemelen geçirdiği depremler sonucu onarılmasıyla ya da inşaatın uzun sürmesiyle ilgili olduğu düşünülmektedir. Hermogenes'in bir diğer eseri olduğu düşünülen Magnesia Artemis Tapınağı ile de benzer özellikler taşımaktadır.

Frizin Yeri/Tanımı: İlk olarak R.R. Pullan'ın 1863'de başladığı kazılar sırasında bulunmuş olan Dionysos festivali sahneli friz blokları, tapınaktan farklı olarak beyaz mermerden yapılmıştır. Böylece tapınağın yapımında kullanılan kireç taşı ile kontrast oluşturmaktadır.

Kaynakça/Referans: Hahland 1950, s. 66-109; Hoepfner 1990, s. 1-34; Kadioğlu 2012, s. 505-522; Uz 2013, s. 54; Webb 1996, s.72-74.

Sıra No: 18

Adı: Zeus Sosipolis Tapınağı

Yeri: Magnesia/İonia

Tarihi: MÖ. 221-180.

Yapı Tarihçesi: Tetrastylos prostylos planlı, yaklaşık 7,38 x 15,82 m ölçülerindeki tapınağın cephesi bugün Belin Pergamon Müzesi'nde korunmaktadır. Tapınağın pronaos ve naosu kare planlı, opisthodomosu daha küçük ve iki sütunludur. Mimarı

kesin olarak bilinmese de Hermogenes'e atfedilmektedir. Çünkü sütunların merkez aralıklarının alt çaplarına olan oranının $2 \frac{1}{4}$ olduğu eustylosun Hermogenes tarafından kullanıldığı bilinmektedir.

Frizin Yeri/Tanımı: Epistylos üzerinde yer alan bezemesiz frizi geisipodes ile birleşiktir.

Kaynakça/Referans: Humann, v.d., 1904, s. 141-161; Dinsmoor 1950, s. 273; Gruben 2001, s. 424-426, Res. 318

Sıra No: 19

Adı: Artemis Leukophryene Tapınağı

Yeri: Menderes Magnesiası/İonia

Tarihi: M.Ö. 221-130.

Yapı Tarihçesi: Yaklaşık stylobat ölçüleri 41 x 67,5 m olan tapınağın Hellenistik evresinin mimarının Hermogenes olduğu düşünülmektedir. Tapınak, İon düzeninde 8 x 15 sütunlu bir pseudodipterostur ve bir podium üzerinde yükselmektedir. Tapınağın alınlığında ortada büyük, yanlarda iki küçük kapı/pencere yer almaktadır.

Frizin Yeri/Tanımı: Amazonomakhianın konu edildiği toplam uzunluğu 174,58 metre olan frize ait parçalar İstanbul Arkeoloji, Paris Louvre ve Berlin Pergamon müzelerinde korunmaktadır. Ayrıca pronaos frizi akanthustan çıkan sarmal dal bezemelerinden, opisthodomos frizi geyik başı ve girlandlardan oluşmaktadır.

Kaynakça/Referans: Humann v.d. 1904, s. 39-90; Bingöl 1993, s. 399-415; Bingöl 2007a; Bingöl 2007b, s. 113-118; Webb 1996, s. 89-92.

Sıra No: 20

Adı: Apollon Smintheus Tapınağı

Yeri: Khryse/Troas

Tarihi: M.Ö. 2. yüzyıl ortaları

Yapı Tarihçesi: 8 x 14 sütunlu, distylos in antis planlı, 24,30 x 43,52 m ölçülerinde bir pseudodipteros olan bu tapınak, 1785 yılında L.E. Chevalier tarafından bulunmuştur. 1866 yılında Dilettanti Cemiyeti tarafından savaş sahnelerinin olduğu kabartma parçaları yayınlanmıştır. Weber tarafından frizlerin incelenmesiyle yapı, M.Ö. 3. yüzyılın sonuna tarihlendirilmiştir.

Frizin Yeri/Tanımı: Üst yapı frizi Özgünel'e göre İlyada'dan Ilioupersis sahnelerinden oluşmaktadır. Ayrıca C. Özgünel tarafından yapılan kazılarda columnae caelatae parçaları bulunmuştur. Bu parçalarda çiçeklerle süslenmiş boğa başı ya da phiale ve Ilioupersis sahneleri yer almaktadır.

Kaynakça/Referans: Özgünel 2001, s. 83-99, 104-204; Pullan 1881, 44-47; Webb 1996, s.52-53; Weber 1966, s. 100-114.

Sıra No: 21

Adı: Apollon İstotimos Tapınağı

Yeri: Alabanda/Karia

Tarihi: M.Ö. 4.-2. yüzyıl

Yapı Tarihçesi: Temenos içinde yer alan tapınağın ölçüleri 34,53 x 21,66 m'dir. Lagina Hekate Tapınağı ile olan benzerliği göz önünde bulundurularak 8x13 sütunlu bir pseudodipteros olduğu düşünülmektedir.

Frizin Yeri/Tanımı: Günümüze ulaşamayan bu friz blokları Ethem Bey tarafından 1904-1905 yıllarında bulunup, belgelenmiştir. Friz üzerinde Amazonomakhia sahnesi işlenmiştir.

Kaynakça/Referans: Bağdatlı 2001, s. 20-24; Rumscheid 1994, 141-145, Lev. 82. 5, 79. 3; Tırpan- Gider-Büyüközer 2012, s. 181-202; Yaylalı 1976, s. 129, 141 -173, Lev. 1-33.

Sıra No: 22

Adı: Aşağı Gymnasium

Yeri: Priene/ İonia

Tarihi: M.Ö. 130-100.

Yapı Tarihçesi: 35,11 x 34,35 m ölçülerindeki yapının palastrasında Dor düzeni, kuzeyde ephebeionun girişinde İon düzeni, ephebeionda Korinth başlıklı yarım sütunlar kullanılmıştır. Palaestra kuzeyde iki katlı olmak üzere sütunlarla çevrilidir. Kuzeyinde 5 oda, batısında 4 odası bulunmaktadır. Binanın duvarlarına kazınan öğrenci isimleri, Roma Cumhuriyet Dönemi'nde de kullanıldığına işaret eder.

Frizin Yeri/Tanımı: Epistylosun üzerinde çiçeklerle süslenmiş bukranion ve arasında rozetlerin olduğu bir frizi vardır.

Kaynakça/Referans: Schede 1934, s. 80-90, fig. 96-100; Wiegand-Schrader 1904, s. 259-275, Lev. 281.

Sıra No: 23

Adı: Athena Kutsal Alanı Propylonu

Yeri: Pergamon/Mysia

Tarihi: M.Ö. 2. yüzyılın 1. yarısı

Yapı Tarihçesi: Tetrastylos planlı, iki katlı bu propylonun alt katında Dor düzeni, üst katında İon düzeni kullanılmıştır. Bugün Berlin Pergamon Müzesi'nde sergilenen bu propylonun, Dor düzenindeki epistylosu üzerinde "Basileus Eumenes Athenai Nikephoroi" yazıtı yer almaktadır.

Frizin Yeri/Tanımı: İki fascialı epistylos üzerinde yer alan İon frizinde meşe ve zeytin yapraklarından oluşan girlandlar, boğa, kartal ve baykuş başlarına asılı biçimde betimlenmiştir. Üst katta kullanılan parapetlerde yer alan kabartmalar ise silahlar ve askeri teçhizatlarla süslenmiştir. Ancak bunlar propylonun orijinal levhaları değildir. Asıl levhaların mitolojik sahnelerle süslü ve devşirme olarak kullanılmış Giganthomakhia, Troia atının yapımı ve tanımlanamayan bir başka mitolojik sahneli kabartma olduğu düşünülmektedir.

Kaynakça/Referans: Bohn 1885, s. 49-56; Webb 1996, s. 60-61; Winter 1908, s. 282-285, fig. 356-357.

Sıra No: 24

Adı: Küçük Propylon³¹⁷

Yeri: Eleusis/Attika

Tarihi: M.Ö. 60-10 civarı

Yapı Tarihçesi: Yapıda İon başlıklı sütunlar iki paralel duvar boyunca uzanmakta, 2 Korinth sütunu da çatıyı desteklemektedir. Ayrıca 2 adet karyatid iç portikoda yer almaktadır.

Frizin Yeri/Tanımı: Yazıtlı arşitrav üzerinde rozetli bir frizi vardır. Yazıtta Appius Claudius Pulcher'in M.Ö. 54'te bu yapıyı Demeter'e adadığı yazmaktadır. Yazıtın

³¹⁷ Lesser Propylaea.

üzerinde çiçek rozeti ve boğa başları arasında buğday demetlerinin olduğu sepetler tasvir edilmiştir.

Kaynakça/Referans: Rossiter 1981, 193; Winter 2006, s. 44-45.

Sıra No: 25

Adı: Augustus Tapınağı

Yeri: Stratonikeia /Karia

Tarihi: Erken Augustus Dönemi

Yapı Tarihçesi: Yaklaşık 12, 54 x 18,54 m stylobat ölçülerindeki bu tapınak, 6 x 9 sütunlu ve peripteros planlıdır. Ön düzenindeki tapınağın opisthodomosu yoktur.

Frizin Yeri/Tanımı: Epistylosun üzerinde yer alan frizi, sarmal dal bezemesi ile süslenmiştir.

Kaynakça/Referans: Mert 2008, s. 68; Tırpan 1998, s. 29-55.

Sıra No: 26

Adı: Aphrodite Tapınağı

Yeri: Aphrodisias/Karia

Tarihi: M.Ö. 1. yüzyıl- M.S. 130.

Yapı Tarihçesi: Pseudodipteros planlı, 8 x 13 sütunlu tapınağın inşası, kapı lentosu üzerinde yer alan yazıta göre C. Iulius Zoilos tarafından başlatılmıştır. İmparator Hadrianus Dönemi'nde Korinth düzenindeki bir temenos ile çevrelenmiştir. M.S. 5. yüzyıl sonu 6. yüzyıl başlarında ise kiliseye dönüştürülen yapının naosu kaldırılarak, peristylos dışına yerleştirilmiş, kısa kenarların sütunları uzun kenarlara eklenmiştir. Temenos duvarı batıda narteksin inşasında kullanılmış, doğuya ise apsis inşa edilmiştir.

Frizin Yeri/Tanımı: Aphrodite Tapınağı'nda küçük figürlerin taşıdığı girland bezemeli bir friz epistylos üzerinde yer almaktadır.

Kaynakça/Referans: Brody 2001, s. 96-98; Dinsmoor 1950, s. 277; Reynolds 1982.

Sıra No: 27

Adı: Apollon Khresterios Tapınağı

Yeri: Aigai /Aiolis

Tarihi: M.Ö. 46-30

Yapı Tarihçesi: Peripteros planlı, ön cephesi 6 sütunlu bu tapınak, epistylös üzerinde yer alan yazıtına göre, M. Ö. 48 yılında Ceasar ile birlikte konsüllük yapan ve M. Ö. 46 yılında da Asya eyaletinin idaresini alan prokonsül P. Servilius Isauricus tarafından, Apollon Khresterios'a adanmıştır.

Frizin Yeri/Tanımı: Epistylös üzerinde yer alan friz, bukranionlar tarafından taşınan gırlandlardan oluşmaktadır.

Kaynakça/Referans: Usman Anabolu 1970, s. 77; Rumscheid 1994, s. 5; Bohn 1889, s. 46-49.

Sıra No: 28

Adı: Hadrianus-Lucius Aelius Caesar Tapınağı

Yeri: Selge /Pisidia

Tarihi: M.S. 140

Yapı Tarihçesi: Prostylos planlı tapınağın stylobat ölçüleri 16,50 x 9,10 m'dir. Podiumunda M.S. 138 yılında ölen Hadrianus'un evlatlık oğlu Lucius Aelius Caesar'den bahseden bir yazıt yer aldığı için tapınağın onun adına inşa edilmiş olabileceği önerilmektedir. Bizans Dönemi'nde yanına inşa edilmiş bazilikadan dolayı tahrip edilmiştir.

Frizin Yeri/Tanımı: Sarmal dal bezemesi kullanılmıştır. Doldurma motifi olarak rozetler işlenmiştir.

Kaynakça/Referans: Büyükkolancı 1996, s. 103-104; Lanckoronski v.d. 1892, s. 181; Price 2004, s. 271 kat. no. 131.

Sıra No: 29

Adı: Severuslar Dönemi İon Tapınağı

Yeri: Kremna/Pisidia

Tarihi: Erken Severuslar Dönemi

Yapı Tarihçesi: Prostylos ya da peripteros planlı olduğu düşünülen tapınak iç kısımda yarım sütunlarla süslenmiş bir temenos duvarı ile çevrilidir. Tapınağın Artemis/Diana'ya adandığı düşünülmektedir.

Frizin Yeri/Tanımı: Epistylos üzerinde yer alan ve bukranionların taşıdığı girlandlarla süslü frizde, insan ve hayvan figürleri doldurma motifi olarak kullanılmıştır.

Kaynakça/Referans: Lanckoronski v.d. 1892, s. 169-171; Mitchell 1995, s. 118-123.



SONUÇ

İon düzeninde frizin kökeni ve gelişiminin incelendiği bu çalışmada, frizin etimolojisinden başlayarak ortaya çıkışı ve belli başlı örnekler üzerinden ilerleyişi değerlendirilmeye çalışılmıştır. Mimaride ilk olarak duvarlar üzerinde boyalı örneklerini gördüğümüz frizin, zamanla anıtsal yapıların girişlerine, büyük salonlarına ve bu salonlara giden koridor ile merdivenlere işlendiğini, Mezopotamya ve Mısır yapılarında görmekteyiz. Yunan dünyasında ise ahşap mimaride yapısal bir işlevi olan frizin, taş mimariye yansıtılması geleneksellik ile açıklanmaktadır. Gerçekten de yapısal bir zorunluluğu olmadığı halde üst yapıyı ağırlaştırması, ekonomik açıdan yük getirmesi ve özellikle figürlü sahnelerin insan gözünün rahatça görebileceği bir seviyede olmaması, neden yapıldığı sorusunu gündeme getirmektedir. Bu soruya doyurucu bir cevap vermek mümkün olmasa da frizin dönemin kültürel ve politik olaylarının yakından etkilediği anıtsal mimaride, yapıyı süslediği, önemini arttırdığı ve ona bir politik simge niteliği kazandırdığı söylenebilir.

Friz, bezemeyi ya da bir hikâye anlatma kaygısıyla betimlenen sahneleri barındıran bir düzlemdir, asıl mimari öge ise onu taşıyan kiriştir. İon düzeninde üst yapıda yer alan söz konusu mimari öge Vitruvius'un eserinde *zophorus* olarak isimlendirilmektedir³¹⁸. Kelime anlamı, hayvan taşıyan olan bu terimin, figürlü frizleri taşıyan kiriş için kullanılması uygun olacaktır. Ayrıca Demangel tarafından önerilen *kosmophoros* terimini bitkisel ve geometrik bezemeli, *zone* ve *diazoma* terimlerini ise bezemesiz kirişler için kullanmak mümkündür³¹⁹. Ancak *zone* ve *diazoma* bezemesiz kuşak ve bantlar yanı sıra bezemeli olanlar için de kullanılmıştır³²⁰. İncelenen antik kaynaklarda bezemesiz kiriş yerine kullanılabilecek herhangi bir ifade bulunamamıştır. Yapıda herhangi bir ögeyi taçlandıran İon kymationu, Lesbos kymationu, boncuk dizisi, anthemion gibi firizler ise taçlandırma anlamını da içeren *thrinchos* kelimesi ile ifade edilebilir.

³¹⁸ Vitruvius, a.g.e., 3, 5, 10; 4, 1, 2; 4, 8, 1.

³¹⁹ Demangel, a.g.e., s.8.

³²⁰ Bkz; Bölüm I, A.

Frizler bezemesine göre, bezemesiz ve bezemeli olarak, bezemeliler de geometrik, bitkisel, figürlü ve karışık olarak gruplara ayrılarak iyi bilinen ve korunagelen örnekler üzerinden incelenmiştir. Bu gruplar sayesinde mimaride kullanılan örneklerin tanımları ve uygulandıkları mimari öğelerin çeşitliliği açıklanmaya çalışılmıştır. Ayrıca, yapıda kullanıldığı yerler ele alınarak başta İon düzeni olmak üzere yapıda saçaklık dışında da bulunduğu dikkat çekilmiştir. Yapının önemini ve estetiğini arttıran bu bezeme kuşağı, sütun kaidelerinden çatıya, yapının dış duvarlarından iç dekorasyonuna kadar mümkün olan her öge üzerinde yer almaktadır.

Farklı teknik ve malzemelerle uygulanmış çeşitli örneklerini sıralayabileceğimiz frizin, özellikle saçaklıktaki gelişimini takip edebilmekteyiz. Doğu ve Mısır örneklerinin cephesinde üst yapıda parapet frizi olarak adlandırılan süslemeler, Yunan dünyasında pişmiş toprak mimari levhalar üzerinde özellikle M.Ö. 9.-6. yüzyıllarda görülmektedir. Üzerinde geometrik, bitkisel ve figürlü sahnelerin yer aldığı sima, geison, antefiks, stroter, kalypter ve akroter parçaları, Sardeis, Euromos, Milet, Phokaia, Larisa, Koranza, Hacıbayramlar, Düver, Gordion, Pazarlı, Assos, Daskyleion, Soli-Pompeiopolis gibi birçok yerleşmede bulunmuştur. Zamanla eğik çatıların ortaya çıkıp yaygınlaşmasıyla birlikte friz levhaları sima altına yerleştirilen ahşap bir kirişin üzerine taşınmıştır. Ayrıca bu kiriş üzerinde, ileride geisipodese dönüşecek ahşap kirişlerin çıkıntıları ya da mertekler yer almaktadır.

Taş mimariye geçişte Kyklad ahşap yapı geleneğini yansıtan Delphoi'daki Hazine Binaları'nın (Knidos, Siphnos, Massalia ve Klazomenai) İon frizinde bir aşama olarak kabul edilebilen süslemeleri, aslında kurallı bir İon düzeninin öğeleri değildir. İon düzeninde bilinen en erken taş mimari örneklerinin Arkaik Dönem'e tarihlendirilen Samos Hera (III. Ve IV. aşamaları), Ephesos Artemis ve Didyma Apollon Tapınakları olduğunu söyleyebiliriz. Ancak bu tapınakların üst yapılarına dair buluntuların yetersiz oluşu, farklı cephe önerileri ile birlikte gelen tartışmalara yol açmaktadır. Az sayıda friz parçası bazı araştırmacılar tarafından epistylös frizi olarak

önerilirken bazıları epistylös üzerinde yer alan geisipodes ya da *zophorustan* söz etmektedir³²¹.

M.Ö. 546'da Batı Anadolu'nun Pers idaresi altına girmesinden, Hekatomnidler Dönemi'ne kadar geçen sürede gerçekleştirilen mimari faaliyetler hakkında verilerin yetersizliği, İon düzeninin gelişiminde bir boşluk yaratmaktadır. Bu dönemde Batı'da Dor düzeninin taş mimariye aktarıldığını ve belki de Arkaik dipterosların etkisiyle İon düzeni öğelerinin Dor yapılarıyla bütünleştirildiği görülmektedir. Özellikle M.Ö. 5. yüzyılın 2. yarısında Atina Akropolisi'nde gerçekleştirilen inşa programı kapsamında yapılan Parthenon'a, sahnelerin süreklilik gösterdiği figürlü bir friz eklenmiştir. Aynı program kapsamında inşa edilen Propylaia'nın geçit kısmı, Athena Nike Tapınağı ve Erekhtheion da İon düzenindedir. Atina Agorası'nda Hephaistos, Sounion'da Poseidon, Peloponnessos Bassai'da Apollon Epikourios ve Tegea'da Athena Alea Tapınakları da Dor düzeniyle bütünleştirilen İon frizi uygulamasına sahiptir.

M.Ö. 4. yüzyıl İon Rönesansı olarak adlandırılan dönemde ileride standart hale gelecek İon düzeninin örnekleri görülmeye başlanmıştır. Bu dönemde hem doğu anıtsal mezarlarından hem de Erekhtheion'dan etkilenen "Nereidler Anıtı" (Erbinna'nın Mezarı), "Limyra Heroonu" (Perikle'nin Mezar Anıtı) ve "Maussollos'un Mneması" podium ve naos duvarı frizleri ile ön plana çıkmaktadır. Bu eserlerde dikkati çeken, üst yapıda epistylös üzerinde herhangi bir kirişin yer almaması, frizin "Nereidler Anıtı"nda epistylös ve podiumda, "Limyra Heroonu"nda naos duvarları ile podiumda ve "Maussollos'un Mneması"nda naos içinde, duvarlarında ve podiumda uygulanmasıdır. Dönemin ünlü mimarı Pytheos'un inşa ettiği düşünülen Labraunda Zeus ve Priene Athena Polias Tapınakları'nda da üst yapıda friz kullanımı yoktur. Dönemin diğer ilginç yapıları İon sütunları ile Dor saçaklığının bir arada kullanıldığı Labraunda Andron B (Maussollos'un Andronu) ve Andron A (İdrieus'un Andronu) yapılarıdır. Aynı dönemde Makedonya mezarlarında görülen ve Dor düzeni ile birlikte kullanılan İon düzeni, frizli ve frizsiz olarak karşımıza çıkmaktadır.

³²¹ Bkz; Bölüm III.

M.Ö. 3. yüzyılın 4. çeyreği-M.Ö. 2. yüzyılın 3. çeyreği arasında etkinlik gösteren Hermogenes, Pytheos'un oranlarını, pseudodipteros planını ve eustylosu daha iyi bir şekilde uygulayarak, ideal denilebilecek İon düzenini oluşturmuştur. Mimarı olduğu bilinen ünlü tapınakları Teos Dionysos ve Magnesia Leukophryene Artemis, oran, plan ve mimari öğeleriyle döneminin yapılarını etkilemiş, hatta Vitruvius'un kurallarını belirttiği İon düzeninin referansı haline gelmiştir. Bu dönemi İon düzeni ve frizin zirvesi olarak kabul etmek gerekir. Çünkü; İon düzeni, Hermogenes sonrası yapılarda daha çok tiyatro ve tapınak cepheleri ile kamu binalarının belirli kısımlarında kullanılmıştır. Özellikle Roma İmparatorluk Dönemi'nde hakimiyet Korinth düzenine geçmiştir. Ancak İon frizi kullanımı Korinth düzeninde de devam ettiği için, söz konusu frizin son hali İon düzeni dışında ki örneklerle açıklanabilmektedir.

Hermogenes ve sonrasında özellikle tapınaklarda yer alan *zophorus*, Geç Hellenistik Dönem'le birlikte figürleri ve konusu ile monoton bir hal almıştır. Figürlü frizlerin sergilenebileceği yeni alanların ortaya çıkmasıyla birlikte üst yapıda önemini kaybeden İon frizi, sarmal dal, oluk, girland-bukranion, maske-konsol gibi daha erken örneklerine kıyasla basit ve stilize bir hal almıştır. Bu durum yalnız Batı Anadolu'da değil, M.Ö. 2. yüzyıldan itibaren Roma'yı etkisi altına alan Hellenizm akımı ile birlikte inşa edilen İtalya yapılarında da karşımıza çıkmaktadır. Özellikle Roma mimarlığında sunaklar, lahitler, podiumlar ve yenilik olan adak sütunları ile zafer takları, figürlü frizi insan gözünün rahatça görebileceği bir seviyede sergileme olanağı sunmuştur. Böylece üst yapıda yer alan friz, ışık-gölge oyununa hizmet edecek şekilde daha çok bitkisel öğelerden seçilmiştir.

İon düzeninin kuralları Vitruvius tarafından kaleme alınmış, Yüksek Rönesans mimarlık teorisyenleri tarafından da hem De Architectura hem de Antik Çağ yapıları incelenerek son haline getirilmiştir. Ancak bu kuralların ve öğelerin farklı bölgelerde ve dönemlerde sabit olarak uygulanmadığı, bu kurallara en ideal halinde uygulandığı Hermogenes yapılarının örnek teşkil ettiği ortadadır.

İon düzeninde frizin gelişimi incelemesinde daha sonraki çalışmaların konusu olabilecek, yapı ve tema arasındaki ilişkiye bu çalışmada değinilmemiştir. Özellikle

figürlü frizlerin, hangi yapıda nerede ve hangi amaçla yer aldığı konusu, sahnelerinin incelenmesi ile kesinlik kazanabilir. Frizin duvar dekorasyonundan cephelere, oradan ev/tapınak tipi mezarlara ya da lahitlere taşınması yalnızca geleneksellikle ilgili değil, kişisel ve toplumsal olayların sanat aracılığı ile sergilenmesi açısından da değerlendirilebilir.



Antik Kaynakça

Klaudios Ptolemaios, Tetrabiblos	Ptolemy, Tetrabiblos , Çev. F. E. Robbins, Loeb Classical Library 435, Cambridge, Harvard University Press, 1940.
Diodoros Sikeliotis, Historike Bibliotheke	Diodori Bibliotheca Historica , Haz. I. Bekker, L. Dindorf, F. Vogel, Leipzig, cilt 1-2, B. G. Teubneri, 1888-1890. Diodori Bibliotheca Historica , Haz. I. Bekker, L. Dindorf, F. Vogel, K. T. Fischer, Leipzig, cilt 4-5, B. G. Teubneri, 1903-1906.
Euripides, Troades	Euripides, Euripidis Fabulae , Haz. G. Murray, 2. Cilt, Oxford, Clarendon Press, 1913.
Euripides, Iphigeneia en Taurois	The complete Greek drama : all the extant tragedies of Aeschylus, Sophocles and Euripides, and the comedies of Aristophanes and Menander, in a variety of translations , Çev. R. Potter, Haz. W. J. Oates- E. O'Neill, Jr., New York, Random House, 1938.
Euripides, Herakles	The complete Greek drama : all the extant tragedies of Aeschylus, Sophocles and Euripides, and the comedies of Aristophanes and Menander, in a variety of translations , Çev. R. Potter, Haz. W. J. Oates- E. O'Neill, Jr., New York, Random House, 1938.
Halikarnassos'lu Dionysius, Romaïke Arkhaiologia	Dionysius of Halicarnassus, Antiquitates Romanae, Books I-XX , Çev. K. Jacoby, Leipzig, 1885.

Herodotos, Historia	Herodotus, with an English translation , Çev. A. D. Godley, Cambridge, Harvard University Press, 1920
Homeros, Odysseia	Homer, The Odyssey with an English Translation , Çev. A.T. Murray, Cambridge, Harvard University Press, 1919
Pausanias, Hellados Periegesis	Pausanias, Pausanias Description of Greece with an English Translation , Çev. W.H.S. Jones-H.A. Ormerod, Cambridge, Harvard University Press; 1918
Platon, Politeia	Republic , Plato in Twelve Volumes,5 & 6, Çev. P. Shorey, Cambridge, Harvard University Press, 1969.
Plinius, Naturalis Historia	The Historie of the World , Çev. P. Holland, Londra, Adam Islip, 1601, 8.74.195-196.
Plutarkhos, Bioi Paralleloi	Plutarch, Plutarch's Lives, with an English Translation , Çev. Bernadotte Perrin, Cambridge, Harvard University Press, 1916.
Strabon, Geographika	Strabo , Çev. H.L. Jones, Londra, Harvard University Press, 1969.
Theophrastus, De Lapidibus	Theophrastus, De Lapidibus , Haz. E. R. Caley- J. F. C. Richards, Columbus, The Ohio State University, 1956.
Titus Maccius Plautus, Menaechmi	T. Maccius Plautus, Plauti Comoediae , Haz. F. Leo, Berlin, Weidmann, 1895.
Vitruvius, De Architectura	Vitruvius Pollio On Architecture , Haz. F. Krohn, Lipsiae, B.G. Teubner, 1912.

Kaynakça*

ÅKERSTRÖM, Å.: 1966	Die architektonischen Terrakotten Kleinasiens , Lund, Gleerup.
AKKURNAZ, S.: 2013	“Hacıbayramlar Arkaik Dönem Mimari Terrakotaları”, Adnan Menderes Üniversitesi Sosyal Bilimler Enstitüsü Yayınlanmamış Doktora Tezi, Aydın.
AKURGAL, E.: 1955	Phrygische Kunst , Ankara Üniversitesi Dil Tarih ve Coğrafya Fakültesi Yayınları, Ankara.
AKURGAL E.: 1973	Ancient Civilizations and Ruins of Turkey from Prehistoric Times until The End of The Roman Empire , İstanbul, Türk Tarih Kurumu Basımevi.
AKURGAL, E.: 1988	Anadolu Uygarlıkları , İstanbul, Net Turistik Yayınlar Sanayi ve Ticaret.
AKURGAL, E.: 1993	Eski İzmir I, Yerleşme Katları ve Athena Tapınağı , Ankara, Türk Tarih Kurumu Basımevi.
ALANYALI, H. S.: 2011	“Side’nin Roma Dönemi Panteonu”, Anatolia , 37, s. 75-92.
ALBERTI, L.B.: 1565	L’architettura di Leon Batista Alberti , Çev. L. Domenichi v.d., Nel Monte Regale.
ATEŞLİER S.: 2001	“Observations on an Early Classical Building of the Satrapal Period at Daskyleion”, Achaemenid Anatolia, Proceedings of the First International Symposium on Anatolia in the Achaemenid

*Sürelî ve seri yayın kısaltmalarında Alman Arkeoloji Enstitüsü’nün listesi kullanılmıştır
https://www.dainst.org/documents/10180/70593/02_Liste-Abk%C3%BCrungen_quer.pdf/2c74093b-c8b6-4c6a-8af1-17a155109505

	Period, Bandırma, 15-18 August 1997 , Haz. T. Bakir, P. Briant, G. Gürtekin, W.F.M. Henkelman, H. Sancisi-Weerdenburg, Leiden, s. 147-168.
ATEŞLİER, S.- ÖNCÜ, E.: 2004	“Gümüştay Polyksena Lahiti Üzerine Yeni Gözlemler: Mimari ve İkonografik Açından Bakış”, Olba , X, s. 45-89.
ATEŞLİER, S.: 2006	“Euromos Arkaik Mimari Terrakottaları Üzerine İlk Gözlemler”, ADerg 8 , s. 59-78.
ATEŞLİER, S.: 2010a	“Lydia Pişmiş Toprak Mimari Levhaları”, Lidyalılar ve Dünyaları , Haz. N. D. Cahill, İstanbul, Yapı Kredi Yayınları, s. 225-233.
ATEŞLİER, S.: 2010b	“Euromos Arkaik Mimari Terracottaları (Arkaik Tapınak Üzerine Düşünceler)”, 28. AST 3 , 24-28 Mayıs, s. 123-138.
ATEŞLİER, S.: 2017	“Anadolu’da Pers Dönemi Yapıları”, Persler: Anadolu’da Kudret ve Görkem , Haz. K. İren, Ç. Karaöz, Ö. Kasar, Yapı Kredi Yayınları, s. 162-171.
BACON, F. v.d.: 1902-1921.	Investigations at Assos: drawings and photographs of the buildings and objects discovered during the excavations of 1881-1882-1883 , Cambridge Mass., Archaeological Institute of America.
BAĞDATLI, F.: 2001	“Alabanda Apollon Isotimos Tapınağı”, Adnan Menderes Üniversitesi Sosyal Bilimler Enstitüsü Yayınlanmamış Yüksek Lisans Tezi, Aydın.

BARAN, A.: 2006	“Hekatomnidler Öncesinde Karia Mimarisi”, Ankara Üniversitesi Sosyal Bilimler Enstitüsü Yayınlanmamış Doktora Tezi, Ankara.
BARAN, A.: 2013	“Arkaik Dönem İon Mimarisinde Friz Kullanımı”, Iasos, E Il Suo Territorio , Haz. D. Baldoni, F. Berti, M. Giuman, Roma, Giorgio Bretschneider, s. 217-227.
BARATTOLO, A.: 1995	“The Temple of Hadrian-Zeus at Cyzicus. A New Proposed Reconstruction for a Fresh Architectonic and Ideological Interpretation”, IstMitt 45, s. 57-108.
BARLETTA, B.A.: 2001	The Origins Of The Greek Architectural Orders , Cambridge, Cambridge University Press.
BARLETTA, B.A.: 2009	“In Defense of the Ionic Frieze of the Parthenon”, AJA , 113/4, 547-568.
BAUMEISTER, P.: 2007	Der Fries des Hekateions von Lagina , Byzas 6, İstanbul, Ege Yayınları.
BAYKAN, D.: 2008	“Assos Herakles-Kentauros lar Frizi ve Yeni Bir Tümleme Önerisi”, Prof. Dr. Haluk Abbasoğlu’na 65. Yaş Armağanı Euergetes, Festschrift für Prof. Dr. Haluk Abbasoğlu zum 65. Geburtstag , Haz. İ. Delemen, S. Çokay-Kepçe, A. Özdizbay, Ö. Turak, İstanbul, AKMED, s.139-144.
BAYKAN, D.: 2016	“Assos Athena Tapınağı “Louvre Ma 2828” Frizinde Hesione ve Troialılar / Hesione and Trojans in the Frieze “Louvre Ma 2828” of Assos

	Athena Temple”, Trakya Üniversitesi Edebiyat Fakültesi Dergisi , 6/11, s. 1-16.
BELLİ, O.: 2010	Urartu Takıları , İstanbul, Türkiye Turing ve Otomobil Kurumu Yayınları.
BERNDT-ERSÖZ, S.: 2006	Phrygian Rock-Cut Shrines, Structure, Function, and Cult Practice , Leiden, Brill.
BERNEY, K. A. v..d. (Haz.): 1996	International Dictionary of Historic Places 4, Middle East and Africa , Chicago., Fitzroy Dearborn.
BEYER, I.: 1976	Die Tempel von Dreros und Prinias A und die Chronologie der kretischen Kunst des 8. Und 7. Jhs. V. Chr. , Freiburg, R. Oberkirch.
BILDE, P.: 2008	The Temple of Castor and Pollux II.1: The Finds , Roma, L’erma di Bretschneider.
BİNGÖL, O.: 1993	“Vitruvsche Volute am Artemis-Tempel von Hermogenes in Magnesia am Mäander”, IstMitt 43, s. 399-415.
BİNGÖL, O.: 2001.	“The Frieze and Dentil on Early Ionic Column Architecture”, Cevdet Bayburtluoğlu İçin Yazılar, Gün Işığında Anadolu , Haz. C. Özgünel, O. Bingöl, V. İdil, K. Görkay, M. Kadioğlu, İstanbul, Homer Kitabevi, s. 32-34.
BİNGÖL, O.: 2007a	Menderes Magnesiası / Magnesia ad Maeandrum , İstanbul, Homer Kitabevi.

BİNGÖL, O.: 2007b	“Die Westseite des Artemistempels von Magnesia”, Patronvs, Festschrift für Coşkun Özgünel , Haz. E. Öztepe, M. Kadioğlu, İstanbul, Homer Kitabevi, s. 113-118.
BİNGÖL, O.: 2012	“Polykrates’in Dipteros’undan Hermogenes’in Pseudodipterosu’na”, Anatolia , 38, s. 17-27.
BİNGÖL, O.: 2015	Arkeolojik Mimaride Resim , Ankara, Bilgin Kültür Sanat Yayınları.
BLUMEL, C.: 1923	Der Fries des Tempels der Athena Nike , Berlin, J. Altmann.
BLUMEL, C.: 1963	Die archaisch griechischen Skulpturen der Staatlichen Museen zu Berlin , Berlin, Akdademie-Verlag.
BOHN, R.: 1885	Das Heiligtum der Athena Polias Nikephoros, AvP II , Berlin.
BOHN, R.: 1889	Altertümer von Aegae , Berlin, G. Reimer.
BOARDMAN, J.: 1985	The Parthenon and its sculptures , Londra: Thames and Hudson.
BOARDMAN, J.: 1998	“Reflections on the Origins of Indian Stone Architecture”, Alexander's Legacy in the East: Studies in Honor of Paul Bernard, BasInst New Series 12 , Haz. O. Bopearachchi, C. Altman Bromberg, F. Grenet, Michigan, Bloomfield Hills, s. 13-22.
BOECKH, A.: 1835	Corpus Inscriptionum Graecarum , cilt 2, Berlin.
BOEHLAU, J. – SCHEFOLD, K.: 1940	Larisa am Hermos I: Die Bauten , Berlin, W. De Gruyter.

BRANA HERNANDEZ, J.: 2016	“Yakın ve Uzak Benzerleri Işığında M.Ö 6.-5. Yüzyıl Milyas Boyalı Mezar Odaları (Kızılbil, Müğren ve Karaburun II)”, Akdeniz Üniversitesi Sosyal Bilimler Enstitüsü Yayınlanmamış Yüksek Lisans Tezi, Antalya.
BRODY, L. R.: 2001	“The Cult of Aphrodite at Aphrodisias in Caria”, Kernos , 14, s. 93-109.
BROMMER, F.: 1977	Der Parthenonfries: Katalog und Untersuchung , Mainz am Rhein, P. Von Zabern.
BUREN, E. V.: 1926	Greek Fictile Revetments in the Archaic Period , Londra, J. Murray.
BUSCHOR, E.: 1930	“Heraion von Samos, frühe Bauten”, AM , 55, 1-99.
BUSCHOR, E.: 1957	“Altsamischer Bauschmuck”, AM 72, 1-34.
BUSZARD, B.: 2015	“The Nature and Provenance of The Greek Translations of Fabius Pictor”, CIPhil 110/1, s. 22-53.
BUSING, H.: 1990	“Zur Bemalung des Nike-Tempels”, AA , 71-76.
BÜYÜKKOLANCI, M.: 1996	“Pisidia Bölgesi Tapınak Mimarisi”, İstanbul Üniversitesi, Sosyal Bilimler Enstitüsü Yayınlanmamış Doktora Tezi, İstanbul.
CARPENTER, R.: 1971	The sculpture of the Nike temple parapet , Cambridge, Mass., Harvard University Press.
CEVİZOĞLU, H.: 2005	“Arkaik Dönem Klazomenai Kabartmalı Vazoları”, Ege Üniversitesi Sosyal Bilimler Enstitüsü Doktora Tezi, İzmir.

CHILDS, W. A. P.- DEMARGNE, P.: 1989	Le Monument des Néréides: le décor sculpté, FdX, VIII , Paris.
COLLON, D.: 1987	First Impressions: Cylinder Seals in the Ancient Near East , Londra, British Museum.
COOK, J.M.- NICHOLS, R. V.: 1998	“Old Smyrna Excavations: The Temples of Athena”, BSA Suppl. , 30, Londra.
COULTON, J. J.: 1976	The Architectural Development of the Greek Stoa , Oxford, Clarendon.
COULTON, J. J.: 1977	Ancient Greek Architects at Work: Problems of Structure and Design , Ithaca, New York, Cornell University Press.
COUPELL, P. – DEMARGNE, P.: 1969.	Le Monument des Néréides , L’ Architecture, FdX, III, Paris.
COYECQUE, E.: 1524	Recueil d’actes notariés relatifs à l’histoire de Paris et de ses environs au 16e siècle 1 , Paris.
CUMNER, W.W.: 1970	“Burdur Müzesindeki Frig Çatı Kiremitleri”, Anatolia , 14, s. 55-71.
CURTIS, J. E.: 2005	“The Archaeology of The Achaemenid Period”, Forgotten Empire: The World of Ancient Persia , Haz. J.E. Curtis, N. Tallis, Londra, British Museum Press, s. 30-49.
ÇELİK, M.: 2009	“Allianoi’da Bulunan Bergama Tipi Friz ve Sütun Başlıkları”, Trakya Üniversitesi Sosyal Bilimler Enstitüsü Yayınlanmamış Yüksek Lisans Tezi.

D'ANGELO, B.: 2010	“The evolution of the Macedonian tomb: Hellenistic funerary architecture revisited”, Patrimonium 7, s. 57-68.
DANTE, A.: 1965	La Divina Commedia , Yorumlayan: C. Grabher Milano, G. Principato.
DARGA, M. A.: 1992	Hitit Sanatı , İstanbul, Akbank Kültür ve Sanat Kitapları.
DAVIES, N. G.: 1917	The tomb of Nakht at Thebes , New York, Metropolitan Museum of Art.
DEMANGEL, R.: 1932	La Frise Ionique , Paris, E. De Boccard.
DEMARGNE P.: 1990	“Das Nereiden-Monument von Xanthos”, Götter Heroen Herrscher in Lykien , Haz. Viyana, Verlag Anton Schroll, s. 65-69.
DEVRIES, K.: 2006	“Phryg Sanatı, Geometrik Doruk”, ArkeoAtlas 5, s. 58-61.
DINSMOOR, W.B.: 1936	“Additional Note on the Temple at Kardaki”, AJA , 40/1, s. 55-56.
DINSMOOR, W. B.: 1950	The Architecture of Ancient Greece: An Account of Its Historic Development , Londra, Batsford.
DINSMOOR, W.B.: 1973	“The Kardaki Temple Re-examined”, AM , 88, s. 165-179.
DITTENBERGER, W.: 1982	Sylloge Inscriptionum Graecarum , Hildesheim, New York, G. Olms.
DOERPFELD, W.: 1884	“Der Tempel von Sunion”, AM , 9, 324-337.

DU PRADEL, A.: 1692	Le livre commode des adresses de Paris pour 1692 , cilt 2, Paris.
DURM, J.: 1910	Die Baukunst der Griechen , Leipzig, Alfred Kröner Verlag.
DURRBACH, F.: 1929	Inscriptions de Délos , 2, Paris.
DYGGVE, E.-POULSEN, F.: 1948	Das Laphrion, der Tempelbezirk von Kalydon , Kopenhag, E. Musksgaard.
EGAN, E.C.- BRECOULAKI, H.: 2015	“Marine Iconography at the Palace of Nestor and the Emblematic Use of the Argonaut”, Mycenaean Wall Painting In Context: New Discoveries, Old Finds Reconsidered , Haz. Brecoulaki, H. v.d., Atina, National Hellenic Research Foundation, Institute of Historical Research, 2015, s. 292- 315.
ELDERKIN, G. W.: 1911	“Tholos and Abaton at Epidaurus”, AJA , 15, 1911, s. 161-167.
ERDER, C.: 1967	Helenistik Devir Anadolu Mimarisinde Kyma Rekta Kyma Reversa , Ankara, Orta Doğu Teknik Üniversitesi.
ERÖN, A.: 2007	“Anadoluda Roma Dönemi Tapınaklarında Görülen Bezemeli Frizler”, Adnan Menderes Üniversitesi Sosyal Bilimler Enstitüsü Yayınlanmamış Yüksek Lisans Tezi.
EVANS, A: 1928	The Palace of Minos: a comparative account of the successive stages of the early Cretan civilization as illustred by the discoveries at Knossos 2/2, Town houses in Knossos of the new era and restored West Palace Section , Londra, Macmillan.

EVANS, A: 1929	The Shaft Graves And Bee-hive Tombs of Mycenae , Londra, Macmillan.
EVANS, A: 1935a	The Palace of Minos: A Comparative Account Of The Successive Stages Of The Early Cretan Civilization As Illustred By The Discoveries At Knossos , 4/1, Londra, Macmillan.
EVANS, A: 1935b	The Palace of Minos: A Comparative Account Of The Successive Stages Of The Early Cretan Civilization As Illustred By The Discoveries At Knossos , 4/2, Londra, Macmillan.
FELLOWS, C.: 1840	An Account of Discoveries in Lycia , Londra.
FELTEN, K. F.: 1984	Griechische tektonische Friese archaischer und klassischer Zeit , Waldsassen, Stiftland-Verlag.
FELTEN, K. F.: 1993	“Die Friese des Apollontempels von Bassai und die nacharchaische arkadische Plastik”, Sculpture from Arcadia and Laconia. Proceedings of an international conference held at the American School of Classical Studies at Athens, April 10 – 14, 1992 , Haz. O. Palagia, W. Coulson, Oxford, Oxbow Books, s. 47-56.
FONTENROSE, J.: 1988.	Didyma: Apollo’s Oracle, Cult, and Companions , Berkeley, Los Angeles, Londra, University of California Press.
FRAZER, A.: 1990	The Propylon of Ptolemy II , Samothrace 10, Princeton.
FURTWÄNGLER, A. E.- KIENAST, H. J.: 1989	Der Nordbau im Heraion von Samos, Samos III , Bonn.

GARRISON, M. B.: 2017	The Ritual Landscape at Persepolis , Chicago, The Oriental Institute.
Von GERKAN, A.: 1918	“Zum Gebalk des Athenatempels in Priene”, AM , 43, s. 165-176.
Von GERKAN, A.: 1940	“Der Tempel von Didyma und Sein Antikes Baumass”, ÖJh , 32, s. 127-150.
GLENDINNING, M. R.: 2007	“Frig Pişmiş Toprak Mimari Levhaları/Phrygian Architectural Terracottas”, Friglerin Gizemli Uygarlığı/The Mysterious Civilization of The Phrygians , İstanbul, Haz. H. Sivas, T. Tüfekçi Sivas, Yapı Kredi Yayınları, s. 181-187.
GOSKI, G. J.-PACKER, J.E.: 2015	The Roman Forum A Reconstruction and Architectural Guide , New York, Cambridge University Press.
GRUBEN, G.: 1963	“Das archaische Didymaion, Mit einem Exkurs: Die Säulenhöhe des Naxier-Oikos in Delos”, JdI , 78, s. 78-182.
GRUBEN, G.: 1972	“Kykladische Architektur”, MüJb , 23, s. 7-36.
GRUBEN, G.: 1982	“Der Burgtempel A von Paros, Naxos-Paros, Vierter Vorläufiger Bericht”, AA , s. 197-229.
GRUBEN, G.: 1993	“Die inselionische Ordnung”, Les Grands Ateliers d’architecture dans le monde égéen du Vie siècle av. J.- C. Actes du colloque d’Istanbul, 23-25 mai 1991 , Haz. J. Des Courtils-J. Ch. Moretti, İstanbul, Institut Français d’Études Anatoliennes-Georges Dumézil, s. 97-109

GRUBEN, G.: 1997	“Naxos Und Delos. Studien Zur Archaischen Architektur Der Kykladen.” JdI 112 , s. 261-416.
GRUBEN, G.: 2001.	Griechische Tempel Und Heiligtümer , Münih, Hirmer.
GRUBEN, G.: 2014	Der polykratische Tempel im Heraion von Samos , Samos 27, Bonn, Habelt.
GUNTHER, S.: 1993	“Das sogenannte Ptolemaion in Limyra: Ergebnisse der Ausgrabungen 1984-89”, Akten des II. Internationalen Lykien-Symposions , Haz. J. Borchhardt, G. Dobesch, Viyana, s.183-190.
GÜVEN, S.: 1990	“A Vision of Imperial Unity, The Temple of Venüs and Roma”, METU Journal of The Faculty of Architecture , 10.1-2, s. 19-30.
HAHLAND, W.: 1950	“Der Fries Dionysos tempels in Teos”, ÖJh XXXVLLL , s. 66-109.
HANSEN, E.: 1991	“Le Temple de Leto au Letoon de Xanthos”, RA , 2, s. 323-340.
HARRISON, E.B.: 1970	“Notes on the Nike Temple Frieze,” AJA , 74, s. 317-323.
HARRISON, E.B.: 1972a	“A New Fragment from the North Frieze of the Nike Temple,” AJA , s. 76, 195-197.
HARRISON, E.B.: 1972b	“The South Frieze of the Nike Temple and the Marathon Painting in the Painted Stoa”, AJA , 76, 353-378.
HASELBERGER, L.: 1980	“Werkzeichnungen an jüngeren Didymeion”, IstMitt , 30, s. 191-215.

HASELBERGER, L.: 1983	“Bericht Über Die Arbeit am Jüngerem Apollontempel von Didyma”, IstMitt , 33, s. 90-123.
HASPELS, C. H. E.: 1971	The Highlands Of Phrygia, Sites And Monuments, Princeton, Princeton University Press.
HAUSSOULLIER, B.: 1898	“Le temple d’Apollon didyméen”, RPhil , 22, s. 37-54.
HAUSSOULLIER, B.: 1902	Etudes Sur L’histoire de Milet et du Didymeion , Paris, E. Bouillon.
HELLSTROM, P.- THIEME, T.: 1982	Labraunda. Swedish Excavations and Researches, 1.3: The Temple of Zeus , Stockholm and Lund, P. Åström.
HELLSTROM, P.: 1994	“Architecture, Characteristic building-types and particularities of style and techniques, Possible implications for Hellenistic architecture” Hekatomnid Caria and the Ionian Renaissance , Haz. J. Isager, Odense, Odense University Press, s. 36-56.
HERZFELD, E.E.: 1941	Iran In The Ancient East , Newyork, Oxford University Press.
HILL, B.H.: 1966	The Temple of Zeus at Nemea , Princeton, N.J., American School of Classical Studies at Athens.
HOEPFNER, W.: 1990	“Bauten und Bedeutung des Hermogenes”, Hermogenes und die hochhellenistische Architektur. Internationales Kolloquium in Berlin vom 28.-29. Juli 1988 , Haz. W. Hoepfner – E.-L. Schwandner, 1-34.

HOEPFNER, W.: 1997	“Planänderungen am Tempel von Bassae”, Kult und Kultbauten auf der Akropolis. Internationales Symposium vom 7. Bis 9. Juli 1995 in Berlin , Haz. W. Hoephner, Berlin, Wasmuth, s. 178-183.
HOEPFNER, W.: 2013	Halikarnassos und das Maussoleion. Die modernste Stadtanlage und der als Weltwunder gefeierte Grabtempel des karischen KönigsMaussollos , Darmstadt, Mainz, Philipp von Zabern.
HOGARTH, D.G.: 1908	Excavation at Ephesus, The Archaic Artemisia , Londra.
HOLLOWAY, R.R.: 1965	“Conventions of Etruscan Painting in the Tomb of Hunting and Fishing at Tarquinii”, AJA , 69/4, s. 341–347.
HOLLOWAY, R.R.: 1986	“The Bulls in the “Tomb of the Bulls at Tarquinia”, AJA , 90/4, s. 447–452.
HOMER, F. R.-MARCEAU, H.: 1925	“The Temple of Concord in the Roman Forum”, MemAmAc , 5, s. 53-77.
HUMANN, C. v.d.: 1904	Magnesia am Meander, Bericht über die Ergebnisse der Ausgrabungen der Jahre 1891 – 1893 , Berlin, G. Reimer.
JENKINS, I.: 1993	“The arrangement of the sculptured frieze from the temple of Apollo Epikourios at Bassae”, Sculpture from Arcadia and Laconia. Proceedings of an international conference held at the American School of Classical Studies at Athens, April 10 –

	14, 1992 , Haz. O. Palagia, W. Coulson, Oxford, Oxbow Books, s. 57-77.
JENKINS, I.: 2006	Greek Architecture And Its Sculpture, In the Biritish Museum , Londra, The British Museum Press.
JEPPESEN, K.: 1958	Paradeigmata, Three Mid-fourth Century Main Works of Hellenic Architecture Reconsidered , Aarhus University Press.
JEPPESEN, K.: 1992	“Tot Operum Opus, Ergebnisse der Dänischen Forschungen zum Maussolleion von Halikarnass seit 1966”, JdI , 107, s. 59-102.
JEPPESEN, K.: 2002	The Maussolleion at Halikarnassos: Reports of the Danish Archaeological Expedition to Bodrum 5, The Superstructure: A Comparative Analysis of the Architectural, Sculptural, and Literary Evidence , Aarhus, Jutland Archaeological Society Publications
JOHNSON, F.P.: 1936	“The Kardaki-Temple.” AJA , 40, s. 46-54.
KAEHLER, H.: 1960	“Fregio”, EAA , 3, s.733.
KAEHLER, H.: 1965	Der Fries vom Reiterdenkmal des Aemilius Paullus in Delphi , Berlin, Gebr. Mann.
KADIOĞLU, M.: 2012	“Teos (1962-1966, 2010-)”, DTCF Arkeoloji Bölümü Tarihçesi ve Kazıları (1936-2011) Anadolu/Anatolia Ek Dizi III. 2. Dil ve Tarih-Coğrafya Fakültesi 75. Yıl Armağanı , Haz. O.Bingöl, A. Öztan, H. Taşkıran, s. 505-522.

KAHYA, T.: 2012	“Düver Pişmiş Toprak Mimari Kaplama Levhaları Ve Çatı Elemanları”, İstanbul Üniversitesi Sosyal Bilimler Enstitüsü Yayınlanmamış Doktora Tezi.
KAHYA, T.: 2017	“Düver Mimari Terrakottalarının Dini Kontekst Bağlamında Olası Kullanımı Üzerine Düşünceler”, Phaselis , 3, s. 81-118.
KARAGÖZ, Ş. v.d.: 1986	“Ein römischer Grabbau auf dem Niyazitepe bei Pergamon”, IstMitt , 36, s. 99-160.
KAWERAU, G.- SOTERİADES, G.: 1908	“Der Apollo-Tempel zu Thermos”, AD 2 , Berlin, s. 1-8.
KEIL, J.: 1964	Ephesos: ein Führer durch die Ruinenstätte und ihre Geschichte , Viyana, Österreichischen Archäologischen Institutes.
KEEN, A.G.: 1992	“The Dynastic Tombs of Xanthos- Who was Buried Where?”, AnatSt , 42, s. 53-63.
KELLY, N.J., COOPER, F. A.: 1996	The Temple of Apollo Bassitas , Princeton, American School of Classical Studies at Athens.
KENNER, H.: 1946	Der Fries des Tempels von Bassae-Phigalia , Viyana, F. Deuticke.
KERENYI, K.: 1961	“Zum Fries des Ilisostempels” AM , 76, s. 22-24.
KING, D.: 1997	“Pergamane Palm Capitals and Other Foliate Fancies”, NumAntCl , 26, 205-225.
KJELLBERG, L.: 1940-1942	Die architektonischen Terrakotten, Larisa am Hermos II: Die Ergebnisse der Ausgrabungen 1902-34 , Ed. J. Boehlau v.d., Berlin, W. De Gruyter.

KLEINER, F.S.: 2016	A History of Roman Art , Australia vd., Cengage Learning.
KNELL, H.: 1988	Architektur Der Griechen , Darmstadt, Wissenschaftliche Buchgesellschaft.
KNIGHT, W.: 1896	The Arch of Titus and the Spoils of the Temple , Londra, Religious Tract Society.
KOCH, H.: 1915	“Studien zu den Campanischen Dachterrakotten”, RM , 30, s. 1-115.
KOÇHAN, N.: 1990	“Kyzikos 1989 Yılı Çalışmaları”, KST , 12/2, s. 176-177.
KOENIGS, W: 2016,	Der Athena Tempel von Priene, Priene 3, AF 33 , Wiesbaden, Reichert.
KOLDEWEY, R.: 1890	Die antiken Baureste der Insel Lesbos, im Auftrage des Kaiserlich Deutschen Archaeologischen Instituts untersucht und aufgenommen , Berlin, G. Reimer.
KOLDEWEY, R.- PUCHSTEIN, O.: 1899	Die Griechischen Tempel in Unteritalien und Sicilien , Berlin, Asher.
KORRES, M.: 1994	“Der Plan des Parthenon”, AM , 109, 53-120.
KOSMOPOULOU, A.: 2002	The Iconography Of Sculptured Statue Bases In The Archaic And Classical Periods , Madison, The University of Wisconsin Press.
KRAUSS, F.-HERBIG, R.: 1939	Der korinthisch-dorische Tempel am Forum von Paestum , Berlin, Walter de Gruyter.
KRAUSS, F.: 1941	Paestum: Die Griechischen Tempel , Berlin, Gebr. Mann.

KRAUSS, F.: 1959	Die Tempel von Paestum: 1. Der Athenatempel Und Die Sogenannte Basilika, 1. Lfg. Der Athenatempel. Text und Tafeln , Berlin de Gruyter.
KRAUSS, F.: 1961	“Die Höhe der Säulen des Naiskos im Tempel von Didyma”, IstMitt , 11, s. 123-133.
KRISCHEN, F.: 1923	“Der Aufbau des Nereidenmonumentes von Xanthos”, AM , 48, 69-92.
KYRIELEIS, H.: 1981	Führer durch das Heraion von Samos , Atina, Krene.
KYRIELEIS, H.- H. KIENAST-H. J.- WEISSHAAR, H.J.: 1985	“Ausgrabungen im Heraion von Samos 1980-81”, AA , 365-450.
KYRIELEIS, H.: 2005	“The Heraion at Samos”, Greek Sanctuaries , Haz. N. Marinatos-R. Hägg, Taylor & Francis, 99-123.
LAMBRINOUDAKIS, V.- GRUBEN, G.: 1987	“Das Neuentdeckte Heiligtum von Iria auf Naxos”, AA , 569-621.
LAMBRINOUDAKIS, V. K.: 1996	“Beobachtungen zur Genese der ionischen Gebälkformen”, Säule und Gebälk, Zu Struktur und Wandlungsprozess griechisch-römischer Architektur, Bauforschungskolloquium in Berlin vom 16. Bis 18. Juni 1994, DiskAB 6 , Haz. E.-L. Schwandner, Mainz, Philip von Zabern, s. 55-60.
LAMBRINOUDAKIS, V.- GRUBEN, G. v.d.: 2002	“Naxos — Das Heiligtum von Gyroula bei Sangri: Eine neugefundene, drei Jahrtausende alte Kultstätte der Demeter”, AW , 33/4, s. 387-406.

LANCASTER, L.: 1999	“Building Traian’s Column,” AJA , 103/3, 419-439.
LANCKOROŃSKI, K.G.- NIEMANN, G.- PETERSEN, E.A.H.: 1892	Städte Pamphylens und Pisidiens Unter Mitwirkung von G. Niemann und E. Petersen hrsg. Von Karl Grafen Lanckoronski, II, F. Viyana, Tempsky.
LAUBSCHER, H.P.: 1967	“Zum Fries des Hadriantemples in Kyzikos”, IstMitt , 17, 211-217.
LAUTER, H.: 1986	Die Architektur des Hellenismus , Darmstadt, Wissenschaftliche Buchgesellschaft.
LAWRENCE, A.: 1996	Greek Architecture , New Haven, Yale University Press.
LEHMANN, K.: 1951	“Samothrace: Fourth Preliminary Report”, Hesperia , 22/1, 1-30.
LEHMANN, K.: 1998	Samothrace, A Guide to The Excavations and The Museum , Thessaloniki.
LETHABY, W. R.: 1915	“The Nereid Monument Re-Examined”, JHS , 35, 208-224.
LETHABY, W. R.: 1916	“Another Note on the Sculpture of the Later Temple of Artemis at Ephesus”, JHS , 36, 25-35.
LEVENTI, I.: 2008	“Der Fries des Poseidon-Tempels in Sounion”, AntP , Berlin, Gebr. Mann, s. 7-54.
LEVENTI, I.: 2009	“Interpretations of the Ionic Frieze of the Temple of Poseidon at Sounion”, Structure, Image, ornament: architectural sculpture in the Greek

	World proceedings of an international conference held at the American School of Classical Studies [Athens], 27-28 November 2004 , Haz. P. Schultz, R. von den Hoff. Oxford, Oakville, CT, Oxbow Books, s. 121-132.
LEWIS, C. T.- SHORT, C.: 1879	A Latin Dictionary, Founded on Andrews' Edition of Freund's Latin Dictionary, Revised, Enlarged, And In Great Part , Clarendon Press.
LIDDELL, H. G. – SCOTT, R.: 1940	A Greek-English Lexicon , Oxford. Clarendon Press.
LLOYD, S.-SAFAR, F.: 1943	“Tell Uqair: Excavations by the Iraq Government Directorate of Antiquities in 1940 and 1941”, JNES , 2/2, 131-158.
LORENZATTI, S.: 1990	“Vicende del tempio di Venere e Roma nel Medioevo e nel Rinascimento”, RIA , III/XIII, 120-138.
LU F.: 2016	“Architecture As Spatial–Textile Storytelling: Metamorphosis of Frieze as a Narrative Medium Mediating the Panathenaia Festival”, Frontiers of Architectural Research 5, s. 489-498.
MACDONALD, W. L.: 1976	The Pantheon: Design, meaning and progeny , Cambridge, Harvard Univ. Press.
Von MANGOLD, H: 2012	Makedonische Grabarchitektur , Berlin.
MANSEL, A.M.: 1978	Side 1947-1966 Yılları Kazıları ve araştırmalarının Sonuçları , Ankara, Türk Tarih Kurumu Basımevi.

MARCADE, J.: 1951	“Les sculptures decoratives du monument des Delos”, BCH , 75, 55-89.
MARCONI, C.: 2009	Marconi, C., "The Parthenon Frieze: Degrees of Visibility", Res: Anthropology and Aesthetics , 55-56, 156-173.
MARCONI, C.: 2016	“The Greek West: Temples and their Decoration”, A Companion to Greek Architecture , Haz. M. Miles, Oxford.
MARK, I. S.: 1993	The Sanctuary of Athena Nike In Athens Architectural Stages And Chronology, Hesperia Supplement , 26, Princeton.
MARTIN, R.: 2003	Greek Architecture , Milano, Phaidon Press.
MCGOWAN, E.: 2013	“Maussollos’s Mnema, An Iconological Approach to the Architecture of the Maussolleion at Halikarnassos”, Le mort dans la ville: pratiques, contextes et impacts des inhumations intra-muros en Anatolie, du début de l’Age du Bronze à l’époque romaine , Haz. O. Henry, Istanbul, Institut français d’études Anatoliennes, s. 157-173.
MELLART, J.: 2003	Çatalhöyük, Anadolu da Neolitik bir Kent , İstanbul, Yapı Kredi Yayınları
MELLINK, M.J.- ANGEL, L. J.: 1970	“Excavations at Karataş-Semayük and Elmalı, Lycia, 1969”, AJA , 74/3, 245-259.
MELLINK, M.J.: 1971	“Excavations at Karataş-Semayük and Elmalı, Lycia, 1970”, AJA , 75/3, 245-255.
MELLINK, M.J.: 1972	“Excavations at Karataş-Semayük and Elmalı, Lycia, 1971”, AJA , 76/3, 257-269.

MELLINK, M.J.: 1975	“Excavations at Karataş-Semayük and Elmalı, Lycia, 1974”, AJA , 79/4, 349-355.
MELLINK, M.J.: 1998	Kızılbel: An Archaic Painted Tomb Chamber in Northern Lycia , Philadelphia, University of Pennsylvania Museum of Archaeology and Anthropology.
MERT, I. H.: 2008	Untersuchungen zur hellenistischen und kaiserzeitlichen Bauornamentik von Stratonikeia , Tübingen, E. Wasmuth
MERTENS, D.: 1979	“Der Ionische Tempel von Metapont. Ein Zwischenbericht”, RM 86 , 1979, s. 103-139.
MERTENS D.: 1985	“Metapont. Ein neuer Plan des Stadtzentrums. Ein Kurzbericht über die Arbeiten des DAI Rom im Rahmen der gemeinsam mit der Soprintendenza der Basilicata durchgeführten Ausgrabung”, AA , s. 645-671.
MILES, M. M.: 1980	“The Date of the Temple on the Ilissos River”, Hesperia , 49, s. 309-325.
MILLER, S. G.: 1970	Hellenistic Macedonian Architecture Its Style and Painted Ornamentation , Ann Arbor, Londra, University Microfilms International.
MILLER, S. G.: 2010	“Kuzey Likya’da Boyalı Mezar Odası: Kızılbel ve Karaburun”, Tatarlı Renklerin Dönüşü , Haz. L. Summerer, A. von Kienlin, İstanbul, Yapı Kredi Yayınları, s. 319-329.
MITCHELL, S.: 1984-85	“Archaeology in Asia Minor 1979-84”, ARepLond 31, s. 70-105.

MITCHELL, S.: 1995	Cremna in Pisidia, Ancient City in Peace and in War , Londra, Duckworth.
MORGAN, C. H.: 1962a	“The Sculptures of the Hephaisteion I-II”, Hesperia 31-2, 210-219.
MORGAN, C. H.: 1962b	“The Sculptures of the Hephaisteion: II”, Hesperia 31-3, 221-235.
MOBIUS, H.: 1935	“La Frise Ionique by R. Demangel”, Gnomon , XI, Verlag C.H. Beck, s. 652-656.
MYLONAS, G. E.: 1947	“Eleusis and the Eleusinian Mysteries”, CIJ , 43/3, 130-146.
MYLONAS, G. E.: 1961	Eleusis and the Eleusinian Mysteries , Princeton, Princeton University Press.
NAUMANN, R.: 1979	Der Zeustempel zu Aizanoi , DAA, 12, Berlin.
NEWBERRY, P.E.: 1893	Beni Hasan 2 , Londra, Kegan Paul, Trench.
NICHOLLS, M.:	Art of Empire: Forum of Augustus , (Çevrimiçi) http://moniquewebber.omeka.net/exhibits/show/for-umofaugustus/temple , 2016.
NORMAN, N. J.: 1984	“The Temple of Athena Alea at Tegea”, AJA , 88, 2, 169-194.
NUNN, A.: 1988	Die Wandmalerei und der glasierte Wandschmuck im alten Orient , Leiden, E. J. Brill.
OLESON, J.P.: 1975	“Greek Myth and Etruscan Imagery in the Tomb of the Bulls at Tarquinia”, AJA , 79/3, 189–200.
ORLANDOS, A. K.: 1947	“Nouvelles observations sur la construction du temple d’Athena Nike” BCH , 71/72, 1-38.

ORLANDOS, A. K.: 1966-1968	Les matériaux de construction et la technique architecturale des anciens Grecs , Paris, E. De Boccard.
ORTHMANN, W.: 1971	Untersuchungen zur späthethitischen Kunst, SaarBeit 8 , Bonn, Habelt.
ÖNCÜ, E. Ö.: 2013	“Aolis Bölgesi Arkaik Dönem Mimarisinde Pişmiş Toprak Çatı Elemanları”, İstanbul Üniversitesi Sosyal Bilimler Enstitüsü Yayınlanmamış Doktora Tezi, İstanbul.
ÖZGAN, R.: 2018	Hellenistik Devir Heykeltraşlığı III, Yüksek Hellenistik , İstanbul, Arkeoloji ve Sanat Yayınları.
ÖZGEN, İ.-ÖZTÜRK, J.: 1996	The Lydian Treasure , İstanbul, Ana Basım.
ÖZGÜÇ, T.: 1966	Altintepe 1, Mimarlık, anıtları ve duvar resimleri / Altintepe, architectural monuments and wall paintings Ankara, Türk Tarih Kurumu Basımevi.
ÖZGÜNEL, C.: 2001	Smintheion: Troas’da kutsal bir alan, Gülpınar’daki Apollon Smintheus Tapınağı , Ankara: Kültür Bakanlığı.
ÖZYİĞİT, Ö.: 2012	“Phokaia’nın Atları”, Ord. Prof. Dr. Ekrem Akurgal 100 Yaşında, Anatolia Ek Dizi III/1 , s. 155-202.
PALAGIA, O.: 2016	“Commemorating the Dead: Grave Markers, Tombs, and Tomb Paintings, 400-30 BCE”, A Companion To Greek Architecture , Haz. M. M Miles, Chichester, West Sussex, Wiley Blackwell, 374-390.

PALLADIO, A.: 1581	I Quattro Libri dell'Architettura , Apresso Bartolomeo Carampello.
PALLAT, L.: 1912	"The Frieze of the Erechtheum", AJA 16, s. 175-202.
PAPADIMITRIOU, A., v.d.: 2015	"Bearing the Pomegranate Bearer: A New Wall-Painting Scene from Tiryns", Mycenaean Wall Painting In Context: New Discoveries, Old Finds Reconsidered , Haz. Brecoulaki, H. v.d., Atina, National Hellenic Research Foundation, Institute of Historical Research, 2015, 173-211.
PARKE, H. W.: 1986	"The Temple of Apollo at Didyma: The Building And Its Function", JHS , 106, 121-131.
PARROT, A.: 1958	Mission archéologique de Mari, 2.2, Le Palais, Peintures murales , Bibliothèque archéologique et historique, 69, Paris, Librairie orientaliste P. Geuthner.
PATON, W.R.: 1900	"Sites in E. Karia and S. Lydia", JHS , 20, 57-80.
PECK, H.T.: 1898	Harpers Dictionary of Classical Antiquities , New York, Harper and Brothers.
PEDERSEN, P.: 1994	"The Ionian Renaissance and some aspects of its origin within the field of architecture and planning", Hekatomnid Caria and the Ionian Renaissance , Haz. J. Isager, Odense, Odense University Press, s. 11-32.
PEMBERTON, E. G.: 1972	"The East and West Friezes of The Temple of Athena Nike" AJA , 76/3, 304-310.

PERKINS, J.B.W.: 1951	“The Arch Of Septimius Severus At Lepcis Magna”, Archaeology , 4/4, 226-231.
PERROT, G.-CHIPIEZ, C.: 1890	Histoire de l’art dans l’antiquité: Égypte, Assyrie, Perse, Asie Mineure, Grece, Etrurie, Rome , 5, Paris, Hachette.
PERROT, J., CURTIS, J. (Haz.): 2013	The Palace of Darius at Susa: The Great Royal Residence of Achaemenid Persia , Londra, I. B. Tauris.
PETRIE, W. M.: 1895	Egyptian Decorative Art , Londra, Methuen.
PETSAS, P.: 1966	Ο τάφος των Λευκαδίων , Atina.
PETSAS, P.: 2004	Delphi, Denkmaler und Museum , Atina, Krene Verlag.
PFROMMER, M.: 1986	“Bemerkungen zum Tempel von Messa auf Lesbos”, IstMitt , 36, 77-94.
PICON, C. A.: 1978	“The Ilissos Temple Reconsidered”, AJA , 82/1, 47-81.
PIZZIMENTI, S.: 2012	“Colours in Late Bronze Mesopotamia: Some Hints on Wall Paintings from Nuzi, Kar-Tukulti-Ninurta and Dur Kurigalzu”, Proceedings of the 7th International Congress on the Archaeology of the Ancient Near East, 12 April - 16 April 2010, the British Museum and UCL , Londra, Haz. R. Matthews, J. Curtis, Wiesbaden, Harrassowitz Verlag, s. 303-318.
PLATT, V.- SQUIRE, M.: 2017	The Frame in Classical Art: a cultural history , Cambridge, Cambridge University Press.
POLLEN, J.H.A.: 1874	Description of The Traian Column , Londra.

POULSEN, F.-RHOMAIOS, K.: 1927	Erster vorläufiger Bericht über die dänisch-griechischen Ausgrabungen von Kalydon , Historisk-filologiske Meddelelser 14, 3, Kopenhag, A.F. Host.
PRICE, S. R. F.: 2004	Ritüel ve İktidar: Küçük Asya'da Roma İmparatorluk Kültü , Çev. E. Taylan, Ankara, İmge Kitabevi.
PSARRA, I.:	Mieza, the so-called Macedonian Tomb of the Palmettes , (Çevrimiçi) http://odysseus.culture.gr/h/2/eh251.jsp?obj_id=874 , 13.03.2018.
PULLAN, P. R.: 1881	"Excavations of the Temple of Apollo Smintheus", Antiquities of Ionia , 4, Haz. The Society of Dilettanti, Londra, Macmillan and Co., s. 44-47.
RADT, W.: 1988.	Pergamon: Geschichte und Bauten, Funde und Erforschung einer antiken Metropole , Köln.
RADT, W.: 1999	Pergamon: Geschichte und Bauten einer antiken Metropole , Darmstadt, Primus Verlag.
RADT, W.: 2002	Pergamon, Antik Bir Kentin Tarihi ve Yapıları , İstanbul.
RAMAGE, A.: 1978	Lydian Houses And Architectural Terracottas , Cambridge, Mass., Harvard University Press.
RATHJE, A.: 1994	"Banquet and Ideology: Some New Considerations About Banqueting at Poggio Civitate", Murlo and The Etruscans, Art And Society In Ancient Etruria , Haz. R. D. De Puma- J. P. Small, University of Wisconsin Press, 95-121.

RATHJE, A.: 2007	“Murlo, Images and Archaeology”, EtrSt , 10/14, s. 175-184.
RATTE, C.: 1994	“Archaic Architectural Terracottas from Sector Byzfort at Sardis”, Hesperia , 63, s. 361-390.
REUTHER, O.: 1957	Der Heratempel von Samos, Der Bau Seit der Zeit des Polykrates , Berlin, Mann.
REYNOLDS, J. M.: 1982	Aphrodisias and Rome: documents from the excavation of the theatre at Aphrodisias conducted by Professor Kenan T. Erim; together with some related texts , Londra, Society for the Promotion of Roman Studies.
RÜGLER, A.: 1988	Die columnae caelatae des jüngeren Artemisions von Ephesos , IstMitt Beiheft 34 , Tübingen.
RHOMIOPOULOU, K. - SCHMIDT DOUNAS, B.: 2010	Das Palmettengrab in Lefkadia , AM Beiheft 21 , Mainz.
RIDGWAY, B.S.: 1966	“Notes on the Development of the Greek Frieze”, Hesperia , 35/2, s. 188-204.
RIDGWAY, B.S.: 1981	Fifth Century Styles in Greek Sculpture , Princeton, Princeton University Press.
RIDGWAY, B.S.: 1990	Hellenistic Sculpture I: The Styles of ca. 331-200 B.C. , Madison, The University of Wisconsin Press.
RIDGWAY, B.S.: 1999	Prayers in Stone, Greek Architectural Sculpture (ca. 600-100 BCE) , Berkeley, Los Angeles, Londra, University of California Press.

RIDGWAY, B.S.: 2000	Hellenistic Sculpture II: The Styles of ca. 200–100 B.C. , Madison, The University of Wisconsin Press.
RILEY, H. T.: 1912	The Comedies of Plautus , Londra, G. Bell and Sons.
ROBERTSON, M.- FRANTZ, A.: 1975	The Parthenon Frieze , Londra, Phaidon in association with British Museum Publications.
ROBINSON, T.: 1995	“The Nereid Monument at Xanthos or the Eliyāna at Arīna?”, OxfJA ,14.3, s.355-359.
ROLAND, S.: 2008	“Corinth and The Birth of Figural Representation in Greek Monumental Architecture”, Columbia University, Yayınlanmamış Doktora Tezi.
ROSS, L.-SCHAUBERT, E.-HANSEN, C.: 1839	Die Akropolis von Athen nach den neuesten Ausgrabungen, I, Der Tempel der Nike Apteros , Berlin.
ROSSITER, S.: 1981	Blue Guide Greece , Londra, Ernest Benn Limited.
RUBENSOHN, O: 1917	“Die prähistorischen und frühgeschichtlichen Funde auf dem Burghügel von Paros”, AM , 42, 1-98.
RUDENKO, S. I.: 1970	Frozen Tombs of Siberia the Pazyryk Burials of Iron Age Horsemen , Londra, Dent.
RUMSCHEID, F.: 1994	Untersuchungen Zur Kleinasiatischen Bauornamentik Des Hellenismus , Mainz, P. Von Zabern.

RYKWERT, J.: 1996	The Dancing Column: On Order in Architecture , Cambridge, Mass., Londra, MIT Press.
SCHATTNER, T.G.: 1996	“Architrav und Fries des Archaischen Apollontempels von Didyma”, JdI , 111, 1-23.
SCHÄDLER, U.: 1990	“Ionisches und Attisches am sogenannten Erechtheion in Athen”, AA , 361-378.
SCHÄFER, J.: 1957	Studien zu den griechischen Reliefpithoi des 8.-6. Jahrhunderts v. Chr. aus Kreta, Rhodos, Tenos und Boiotien , Kallmünz, Lassleben.
SCHEDE, M.: 1934	Ruinen von Priene Kurze Beschreibung , Berlin-Leipzig.
SCHMANDT-BESSERAT, D.: 2007	When Writing Met Art: From Symbol to Story , Austin, University of Texas Press.
SCHMIDT, E.F.: 1953	Persepolis I, Structures, Reliefs, Inscriptions , The University of Chicago Oriental Institute Publications, LXVIII, Chicago.
SCHMIDT, E.F.: 1970	Persepolis III, The Royal Tombs And Other Monuments , Chicago, The University of Chicago Press.
SCHMIDT, K.: 2007	Taş Çağı Avcılarının Gizemli Kutsal Alanı Göbekli Tepe En Eski Tapınağı Yapanlar , İstanbul, Arkeoloji ve Sanat Yayınları.
SCHMITT, R.-STRONACH, D.: 1986	“Apadana”, Encyclopædia Iranica , 2/2, s. 145-148.

SCHOLLMEYER, P.: 2008	Römische Tempel Kult und Architektur im Imperium Romanum , Darmstadt, Wissenschaftliche Buchgesellschaft.
SEMPER, G.: 2015	Mimarlığın Dört Ögesi ve İki Konferans , Çev. A. Tümertekin, N. Ülner, İstanbul, Janus Yayıncılık.
SERLIO, S.: 1619	Tutte l'opere d'architettura, et prospetiva , Venedik, Giacomo de Franceschi.
SEVİN, V.: 1991	Yeni Asur Sanatı I, Mimarlık , Ankara, Türk Tarih Kurumu Basımevi.
SHEHAB, N.F.A.: 2017	“hkr (Kheker) Frieze in ancient Egypt”, Journal Of The General Union Of Arab Archaeologists , 2, 132-158.
SIMPSON, E.: 2010	The Gordion Wooden Objects. Vol. 1 The Furniture from Tumulus MM , Leiden, Brill.
SİVAS, T.T.: 2007	“Batı Frigya’da Frig Yerleşmeleri ve Kaya Anıtlarının Araştırılması, Survey of Phrygian Settlements and Rock-Cut Monuments in Western Phrygia”, Friglerin Gizemli Uygarlığı, The Mysterious Civilization of the Phrygians , Yapı Kredi Yayınları, İstanbul, s. 77-92.
SKIAS, A.N.: 1897	“Anaskaphai Para Ton Ilison”, Praktika , 73-85.
SMITH, A. H.: 1892	A Catalogue of Sculpture in the Department of Greek and Roman Antiquities British Museum, I , Londra, British Museum Press.
SPIRYDOWICZ, K.: 2018	“The City Mound at Gordion: The Discovery, Study, and Conservation of the Wooden Fragments

	from Megaron 3”, The Adventure of the Illustrious Scholar , Haz. E. Simpson, Leiden, Brill, 140-159.
STAMPER, J. W.: 2005	The Architecture of Roman Temples, The Republic to the Middle Empire , Cambridge, Cambridge University Press.
STEINGRAEBER, S.: 2006	Abundance of Life, Etruscan Wall Painting , Çev. R. Stockman, Los Angeles.
STEVENS, G. P.-CASKEY, L. D.-FOWLER H. N.- PATON, J. M.: 1927	The Erechtheum , Cambridge, Harvard University Press.
STIEBER, M.C.: 2011	Euripides And The Language of Craft, Mnemosyne Supplements 327 , Leiden, Koninklijke Brill NV.
STRONACH, D.: 1978	Pasargadae, A Report On The Excavations Conducted By The British Institute Of Persian Studies From 1961 To 1963 , Oxford, Oxford University Press.
SUMMERER, L.: 2007	“From Tatarlı to Munich: The Recovery of a Painted Wooden Tomb Chamber in Phrygia”, Haz. İ. Delemen, The Achaemenid Impact on Local Populations and Cultures in Anatolia (6th-4th centuries BC) , İstanbul, 131-158.
SUMMERER, L.: 2010	“Duvar Resimleri”, Tatarlı Renklerin Dönüşü , Haz. L. Summerer, A. von Kienlin, İstanbul, Yapı Kredi Yayınları, s. 121-185.

TAYLOR, M. J.: 2016	“The Battle Scene on Aemilius Paullus's Pydna Monument: A Reevaluation”, Hesperia , 85/3, 559-576.
TEKİN, H.: 2005	“Yeni Buluntuların Işığında Anadolu'da Hassuna ve Samarra”, Hacettepe Üniversitesi Edebiyat Fakültesi Dergisi , 22/1, 183-202.
TEKİN, H.: 2015	“Yukarı Mezopotamya'nın İlk Boyalı Çanak-Çömlekleri Hassuna, Samarra ve Halaf Yeni Yorumlar ve Yaklaşımlar I”, Olba , XXIII, 1-58.
THIEME, T.: 1993	“The Architectural Remains of Archaic Labraynda”, Varia Anatolica III, Les grands ateliers d'architecture dans le monde égéen VIesiecle av J.-C., Actes du colloque d'Istanbul, 23-25 mai 1991 , Haz. J. Courtills-J.C. Moretti, 47-55.
THOMPSON, H. A.: 1949	“The Pedimental Sculpture of the Hephaisteion”, Hesperia , 18, 230-268.
THOMPSON, H. A.: 1962	“The Sculptural Adornment of The Hephaisteion”, AJA , 66, 339-347.
TIRPAN, A. A.: 1998	Stratonikeia, Augustus-İmparatorlar Tapınağı , Konya, Arı Ofset Matbaacılık.
TIRPAN, A. A.- GİDER, Z.- BÜYÜKÖZER, A.: 2012	“The Temple of Hekate at Lagina”, Dipteros und Pseudodipteros, Bauhistorische und Archäologische Foscungen , Byzas 12, Haz. T. Schulz, İstanbul, s. 181-202.
TİRYAKİ, S.G.: 2015	“Milyas Araştırmalarına Katkılar, Müğren Tümülsü Boyalı Mezar Odası”, Cedrus 3, 31-50.

TOMLINSON, R. A.: 1963	“The Doric Order: Hellenistic Critics And Criticism”, JHS 83 , s. 133-145.
TULUNAY, E. T.: 1992	Etrüsk Sanatı , İstanbul, Arkeoloji ve Sanat Yayınları.
TUPLIN, C.: 2010	“Tatarlı Mezar Odasının Tarihi Önemi”, Tatarlı Renklerin Dönüşü , Haz. L. Summerer, A. von Kienlin, İstanbul, Yapı Kredi Yayınları, s. 186-195.
TÜRK DİL KURUMU 2011	Türkçe Sözlük , Ankara, Türk Dil Kurumu Yayınları (11. baskı).
USMAN ANABOLU, M.: 1970	Küçük Asya’da Bulunan Roma İmparatorluk Çağı Tapınakları , İstanbul, Teknik Üniversite Matbaası.
USMAN ANABOLU, M.: 1992	“Batı Anadolu’da Bulunan Yiv (Oluk) Frizli Yapılar”, Ege Üniversitesi Arkeoloji ve Sanat Tarihi Dergisi , 6, s. 1-3.
UZ, D.M.: 2013	Teos’taki Dionysos Tapınağı , Ankara, ODTÜ Mimarlık Fakültesi Yayınları.
VASIĆ, R.: 1984	“The Parthenon Frieze And The Siphnian Frieze”, Parthenon-Kongress Basel. Referate und Berichte. 4. bis 8. April 1982 , Haz. E. Berger, Mainz, Philip von Zabern, s. 307-447.
WAEKENS, M.: 1989	“Hellenistic And Roman Influence in The Imperial Architecture of Asia Minor”, The Greek Renaissance in the Roman Empire, Papers from the tenth British Museum Classical Colloquium , Haz. S. Walker, A. Cameron, Londra, University of London, Institute of Classical Studies, s. 77-88.

WEBB, P. A.: 1996	Hellenistic Architectural Sculpture: Figural Motifs In Western Anatolia and The Aegean Islands , Madison, The University of Wisconsin Press.
WEBER, H.: 1965	“Myus, Grabung 1964”, IstMitt , 15, 43-63.
WEBER, H.: 1966	“Zum Apollon Smintheus-Tempeln in der Troas”, IstMitt 16, 100-114.
WESCOAT, B. D.: 2012	The Temple of Athena at Assos , Oxford, Oxford University Press.
WESENBERG, B.: 1971	Kapitelle und Basen , Rheinland-Verlag, Duesseldorf.
WIEGAND, T.- SCHRADER, H.: 1904	Priene, Ergebnisse der Ausgrabungen und Untersuchungen in den Jahren 1895-1898 , Berlin.
WIEGAND, T.- KNACKFUSS, H.: 1941	Didyma, Die Baubeschreibung in Drei Bänden , Mainz, Von Zabern.
WIKANDER, O.: 1994	“The Archaic Etruscan Sima’, Murlo and The Etruscans, Art And Society In Ancient Etruria , Haz. R. D. De Puma- J. P. Small, Madison, University of Wisconsin Press, 47-63.
WILKINSON, C. K.: 1979	“Egyptian wall paintings: The Metropolitan Museum’s Collection of Facsimiles”, BMetrMus , 36/4, 2-56.
WILSON JONES, M.: 1989	“Principles of Design in Roman Architecture: The Setting Out of Centralised Buildings”, BSR , 57, s. 106-151.

WILSON JONES, M.: 2000	Principles Of Roman Architecture , 8, New Haven, Yale University Press.
WILSON JONES, M.: 2014	Origins of Classical Architecture. Temples, Orders and Gifts to The Gods in Ancient Greece , New Haven, Londra, Yale University Press.
WINTER, F. E.: 1908	Die Skulpturen mit Ausnahme der Altarreliefs , AvP 7, Berlin.
WINTER, F.E.: 2006	Studies in Hellenistic Architecture , Toronto, University of Toronto Press.
WOOD, J.T.: 1877	Discoveries at Ephesus , Boston.
YAYLALI, A.: 1976	Der Fries des Artemisions von Magnesia am Mäander , IstMitt Beiheft 15, Tübingen.
YAYLALI, A.: 1990	“Kyzikos 1989 Yılı Çalışmaları”, KST , 12/2, 171-195.
YEGÜL, F.: 2010	“Sardeis Artemis Tapınağı”, Lidyalılar ve Dünyaları , Haz. N. Cahill, İstanbul, Yapı Kredi Yayınları, s. 362-388.
YOUNG, R. S.: 1968	“Operation Gordion”, Expedition 11/1, 16-19.



TABLÖLAR

Tablo 1

BÖLGE	ŞEHİR	ADI	TARİHİ
Aetolia	Thermon	"C" Tapınağı Apollon Lyseios Tap. Artemis Tapınağı	M.Ö. 7.-6. yy.
Etruria	Veii	Tomba delle Anatre	M.Ö. 660.
Krete	Prinias	Prinias Tapınağı	M.Ö. 625
Pisidia	Düver	P. T. Mimari Levha	M.Ö. 6. yy.
Karia	Euromos	P. T. Mimari Levha	M.Ö. 6. yy.
Lydia	Sardeis	P. T. Mimari Levha	M.Ö. 6. yy. ortaları
İonia	Samos	Hera Tapınağı	M.Ö. 570-510.
Phokis	Delphoi	Knidoslular'ın Hazine Binası	M.Ö. 565-555.
İonia	Didyma	Apolon Tapınağı	M.Ö. 560/550
İonia	Ephesos	Artemis Tapınağı	M.Ö. 560/550.
Lykia	Milyas	Müğren Tümülüsü	M.Ö. 6. yy. ilk yarı son çeyrek
Lykia	Milyas	Kızılbel Tümülüsü	M.Ö. 6. yy. son çeyreği
Korfu/Korkyra	Korkyra	Artemis Tapınağı	M.Ö. 590-580
Kyklad	Naksos	III-IV Yria Dionysos Tapınağı	M.Ö. 580/70-550
Troas	Assos	Athena Tapınağı	M.Ö. 540 – 530.
Kyklad	Naksos	Sangri Demeter Tapınağı	M.Ö. 530.
Etruria	Tarqunia	Tomba dei Tori	M.Ö. 530.
Phokis	Delphoi	Siphnoslular'ın Hazine Binası	M.Ö. 525.
Phokis	Delphoi	Massaliyalılar'ın Hazine Binası	M.Ö. 510.
Magna Graecia	Poseidonia (Paestum)	Athena/Demeter (Ceres) Tapınağı	M.Ö. 500.
Persia	Susa	Darius'un Sarayı	M.Ö. 6-5. yy
Persia	Persepolis	Apadana	M.Ö. 6-5. yy
Persia	Susa	Apadana	M.Ö. 6. yy. sonu-5. yy. başı
Troas	Gümüştay/ Kızöldün Tümülüsü	Polyksena Lahdi	M.Ö. 6. yy. sonu-5. yy. başı
Phrygia	Afyon/Tatarlı	Tatarlı Tümülüsü	M.Ö. 5. yy. ortaları

Arkaik Dönem'e tarihlendirilen ve frizin kökeni ile gelişimine dair incelenen örneklerin listesi.

Tablo 2

BÖLGE	ŞEHİR	ADI	TARİHİ
Persia	Persepolis	I. Darius'un Mezarı	M.Ö. 486
Hellespontos Phrygia'sı	Daskyleion	Artabazos Andronu (Erken Klasik Yapısı)	M.Ö. 477-468
Persia	Nakş-ı Rüstem	Kserkses'in Mezarı	M.Ö. 475
Lykia	Elmalı	Karaburun II Tümülüsü	M.Ö. 475/470
Magna Graecia	Metapontum	"D" Tapınağı	M.Ö. 475 civarı
Persia	Nakş-ı Rüstem	I. Artakserkses'in Mezarı	M.Ö. 465-424
Attika	Atina	İlissos Tapınağı	M.Ö. 450-448.
Arkadia	Bassai	Apollon Epikourios Tapınağı	M.Ö. 450-425.
Attika	Atina	Hephaistos Tapınağı	M.Ö. 449-444.
Attika	Atina	Parthenon Tapınağı	M.Ö. 447-432.
Attika	Sounion	Poseidon Tapınağı	M.Ö. 444-440.
Attika	Atina	Athena Nike Tapınağı	M.Ö. 427.
Attika	Atina	Erekteion	M.Ö. 421-406.
Lykia	Ksanthos	"Nereidler Anıtı« (Erbinna'nın Mezarı)	M.Ö. 420-380
Persia	Nakş-ı Rüstem	II. Darius'un Mezarı	M.Ö. 423-404
Persia	Persepolis	II. Artakserkses'in Mezarı	M.Ö. 404-358.
Persia	Persepolis	III. Artakserkses'in Mezarı	M.Ö. 358-338.

Klasik Dönem'e tarihlendirilen ve frizin kökeni ile gelişimine dair incelenen örneklerin listesi.

Tablo 3

BÖLGE	ŞEHİR	ADI	TARİHİ
Lykia	Limyra	"Limyra Heroonu« (Perikle'nin Mez.)	M.Ö. 4. yy
Karia	Halikarnassos	Maussollos'un Mneması	M.Ö. 355- 340.
Karia	Labraunda	Zeus Tapınağı	M.Ö. 4. yy.
İonia	Priene	Athena Polias Tap.	M.Ö. 340-150
Thrakia	Samothrake	Temenos Propylonu	M.Ö. 350-330
Attika	Atina	Khoregos Lysikrates Anıtı	M.Ö. 334
Attika	Atina	Kallithea Mezar Anıtı Naiskosu	M.Ö. 330-317 civarı.
Makedonia	Aigai (Vergina)	Aigai (Vergina) Sar.	M.Ö. 4. yy. sonu-3. yy. başı
Makedonia	Mieza (Lefkadia)	Hüküm Mezarı	M.Ö. 4. yy. sonu-3. yy. başı
Makedonia	Mieza (Lefkadia)	Palmetler Mezarı	M.Ö. 3. yy.
Lesbos	Messa	Aphrodite Tapınağı	M.Ö. 4-2. yy.
İonia	Teos	Dionysos Tapınağı	M.Ö. 193.
İonia	Menderes Megnesiası	Zeus Sosipolis Tap.	MÖ. 221-180.
İonia	Menderes Megnesiası	Artemis Leukophryene Tap.	M.Ö. 3-2. .yy.
Troas	Khryse	Apollon Smintheus Tapınağı	M.Ö. 2. yy ortaları
Karia	Alabanda	Apollon İsotimos Tapınağı	M.Ö. 4-2. yy.
Karia	Lagina	Hekate Tapınağı	M.Ö. 2. yy. son çeyrek-1. yy. başları
İonia	Priene	Aşağı Gymnasium Yapısı	M.Ö. 130-100.
Mysia	Pergamon	Büyük Sunak	M.Ö. 2. yy.
Mysia	Pergamon	Athena Kutsal Alanı Propylonu	M.Ö. 2. yy'ın 1. yarısı
Phokis	Delphoi	Aemilius Paullus Anıtı	M.Ö. 168
Lykia	Letoon	Leto Tapınağı	M.Ö. 150-100

Hellenistik Dönem'e tarihlendirilen ve frizin kökeni ile gelişimine dair incelenen örneklerin listesi.

Tablo 4

BÖLGE	ŞEHİR	ADI	TARİHİ
Karia	Stratonikeia	Augustus Tapınağı	Erken Augustus Dönemi
Attika	Eleusis	Küçük Propylon	M.Ö. 60-10 civarı
Latium	Tivoli	Vesta Tapınağı	M.Ö. 1. yy.
Gallia Narbonensis	Nimes	Maison Carrée	M.Ö. 1. yy.
Gallia Narbonensis	Vienne	Augustus ve Livia Tapınağı	M.Ö. 1. yy.
Aiolis	Aigai	Apollon Khresterios Tapınağı	M.Ö. 46-30
Gallia Narbonensis	Glanum	Iulii Mausoleumu	M.Ö. 40-20.
Gallia Cisalpina	Pula	Sergeii Kemer	M.Ö. 29-27.
Karia	Aphrodisias	Aphrodite Tapınağı	M.Ö. 1. yüzyıl- M.S. 130
Latium	Roma	Apollon Sosianus Tapınağı	M.S. 20-34
Latium	Roma	Titus Kemer	M.S. 82.
Mysia	Kyzikos	Hadrianus Tapınağı	M.S. 1. yy- 2.yy
Phoenice Libanensis	Heliopolis (Baalbek)	İüpitir Tapınağı	M.S. 1 - 2/3. yy.
Phrygia	Aizanoi	Zeus Tapınağı	M.S. 2. yy.
Pamphylia	Side	N1 ve N2 tapınakları	M.S. 2. yy.
Latium	Roma	Traianus Sütunu	M.S. 113.
Mysia	Pergamon	Traianus Tapınağı	M.S. 114-129
Pisidia	Kremna	Severuslar Dönemi İon Tapınağı	Erken Severuslar Dönemi
Pisidia	Selge	Hadrianus-Lucius Aelius Caesar Tapınağı	M.S. 140
Pisidia	Termessos	"N1" Yap.	M.S. 140-150.
Latium	Roma	Marcus Aurelius Sütunu	M.S. 180-192.
Phoenice Libanensis	Heliopolis (Baalbek)	Bacchus Tapınağı	M.S. 2-3. Yy.
Latium	Roma	Septimius Severus Kemer	M.S. 203.
Latium	Roma	Vesta Tapınağı	M.S. 3. yy

Roma İmparatorluk Dönemi'ne tarihlendirilen ve frizin kökeni ile gelişimine dair incelenen örneklerin listesi.



ÇİZİMLER

Çizim 1

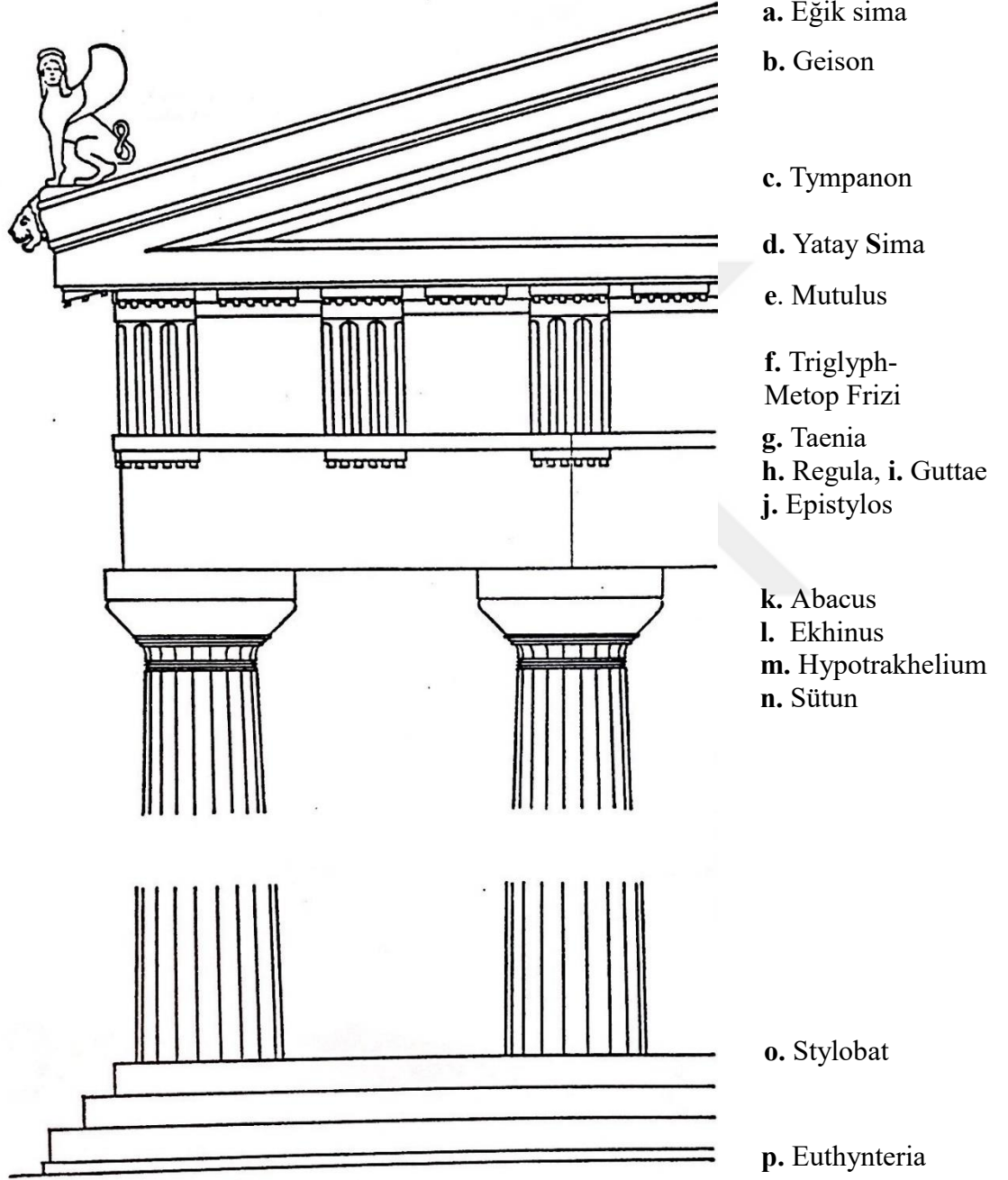

Dor düzeninin mimari öğeleri. Çizim Ridgway 1999, çiz. I'den alınmıştır. Üzerinde değişiklik yapılmıştır.

Çizim 2

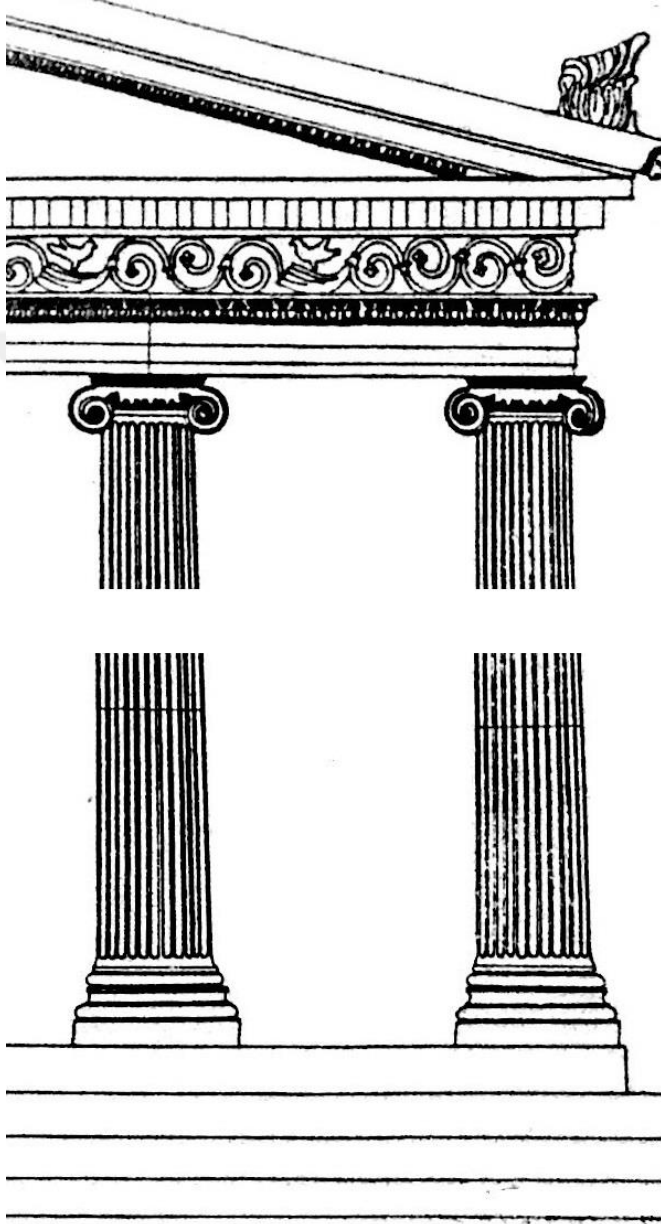

- a. Eğik sima
- b. Geison
- c. Geisipodes
- d. Kosmophoros/Zophoros
- e. Epistylos tacı
- f. Epistylos
- g. Abacus
- h. Volüt
- i. Ekhnus
- j. Sütun

- k. Kaide
- l. Plinthos
- m. Stylobat

- n. Euthynteria

İon düzeninin mimari öğeleri. (Çizim Stratonikeia Augustus İmparatorlar Tapınağı'na aittir. Üzerinde değişiklik yapılmıştır. Tırpan 1998, çiz. 4.)



LEVHALAR

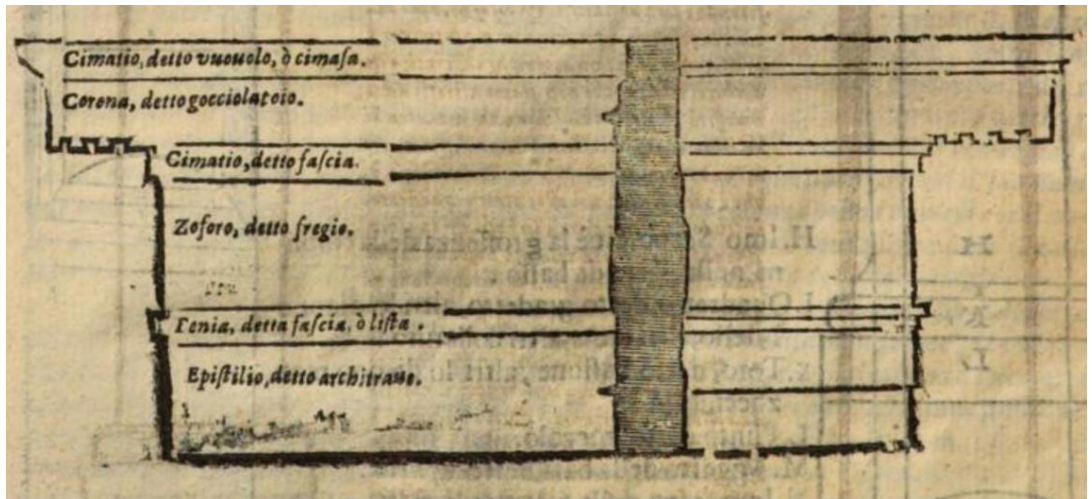
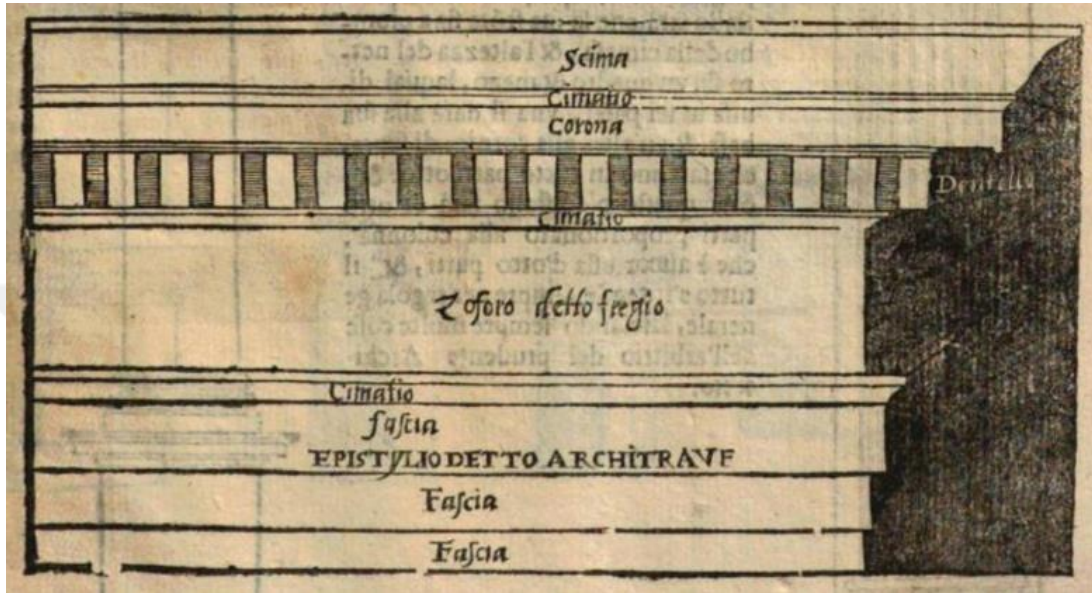

S. Serlio'nun Dor ve İon düzenini gösteren üst yapı çizimleri.



Fig. 3 Hakemi Use'den Arkaik Hassuna çanağı (kazı arşivi).



- a. Üstte ve ortada Hassuna Kültürü'ne ait keramik örnekleri
b. Altta Samarra Kültürü'ne ait keramik örnekleri.



Levha 3



Üstte Toprakkale'den bronz adak kalkanı. Ortada altın kaplamalı gümüş bakraç ve bronz kemer üzerinde müzik aleti çalan kadınlar. Altta Balawat Kapısı üzerinde yer alan bronz levha örnekleri.

Levha 4

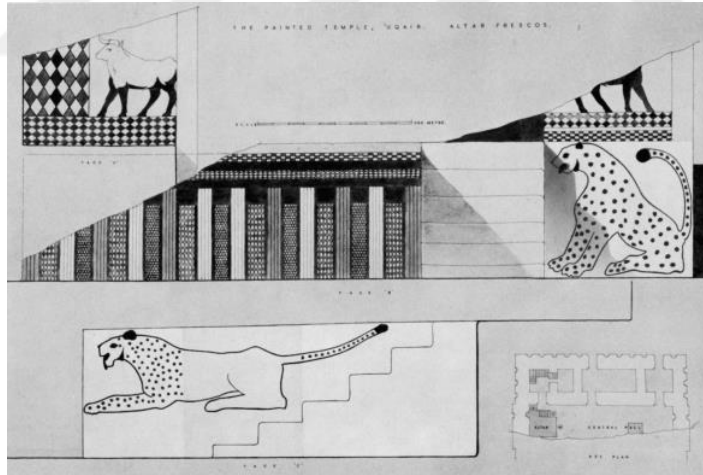
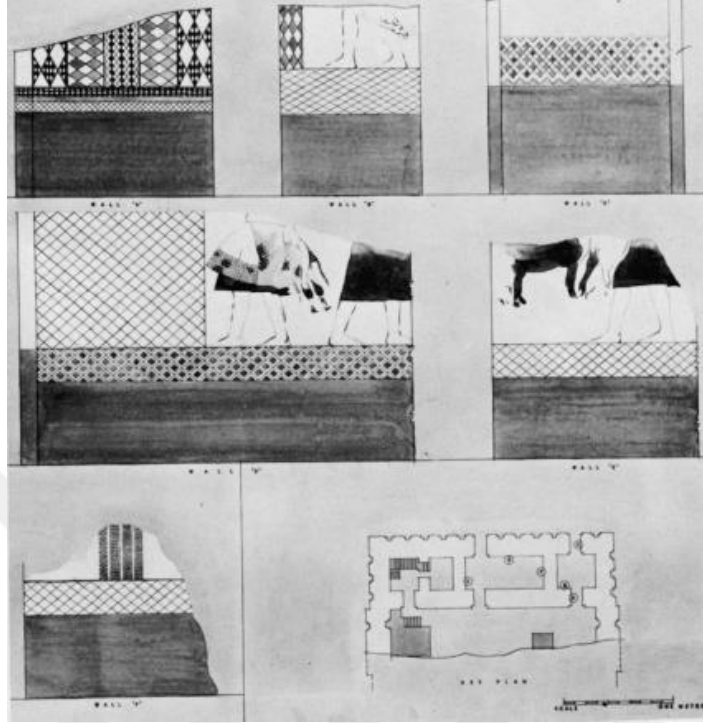

Tell Uqair, “Boyalı Tapınak” duvar resimleri.



a. Medum Nefermaat'ın Mastabası'ndan "Yemlenen Kazlar" adlı duvar resmi.

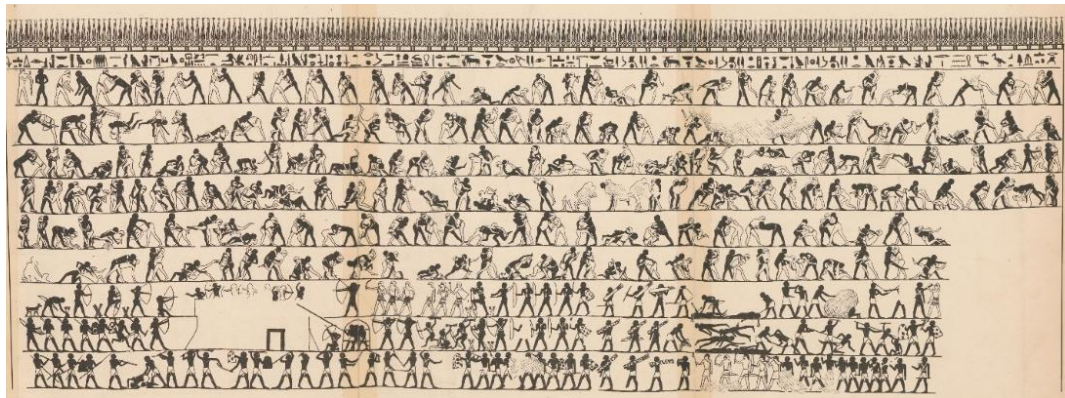

b. Beni Hassan 3. Bakt'ın mezarından "Güreşçiler" adlı duvar resmi.

Levha 6

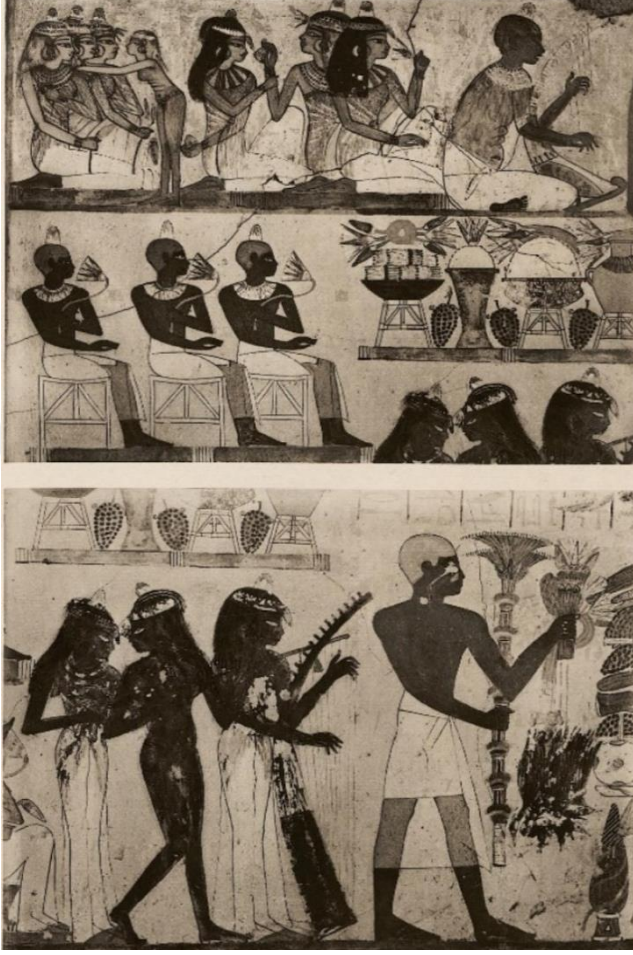

a. Amun Rahibi Nacht'ın mezarından "Ziyafet" adlı duvar resmi.



b. Teb, Minnakt'ın mezarından "Bahçe" adlı duvar resmi.

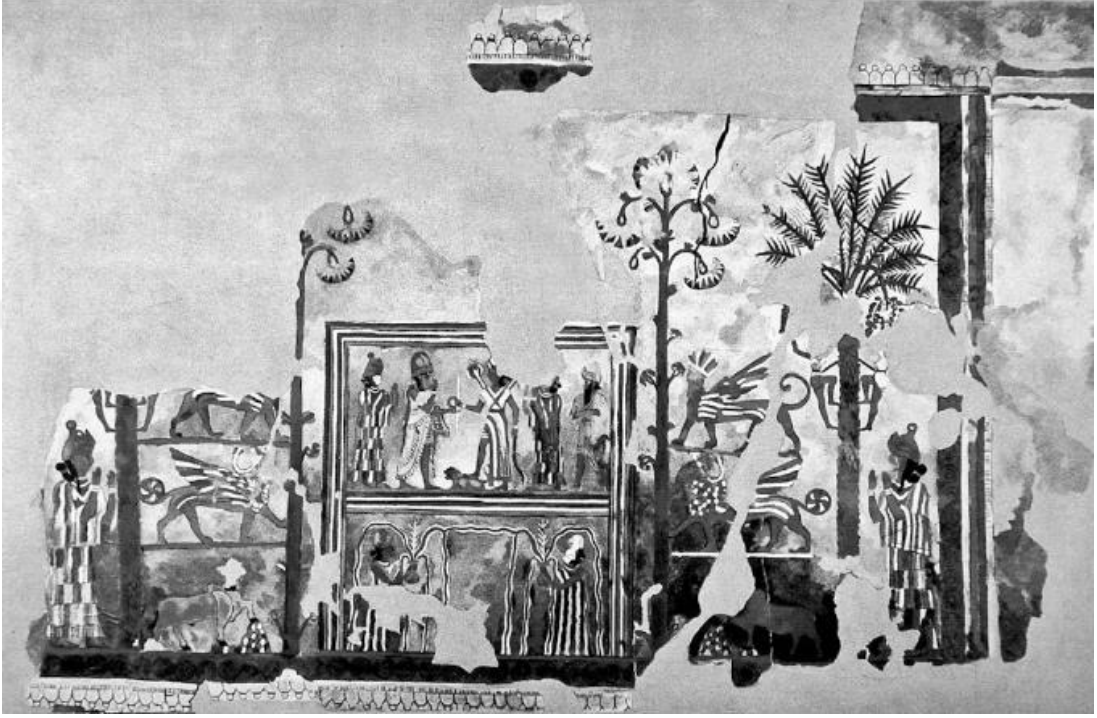

a. Mari Sarayı'ndan "Zimrilim'in Tahta Çıkışı" adlı duvar resmi.

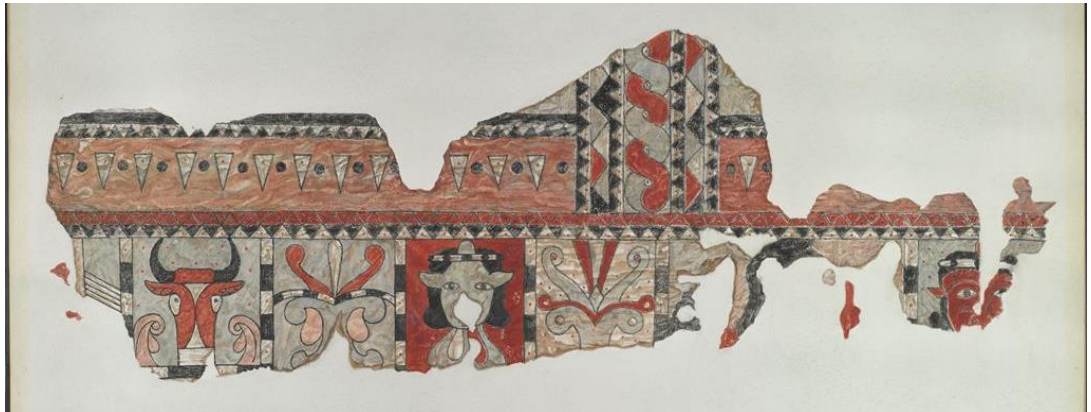

b. Nuzi Sarayı'ndan duvar resmi örneği.

Levha 8

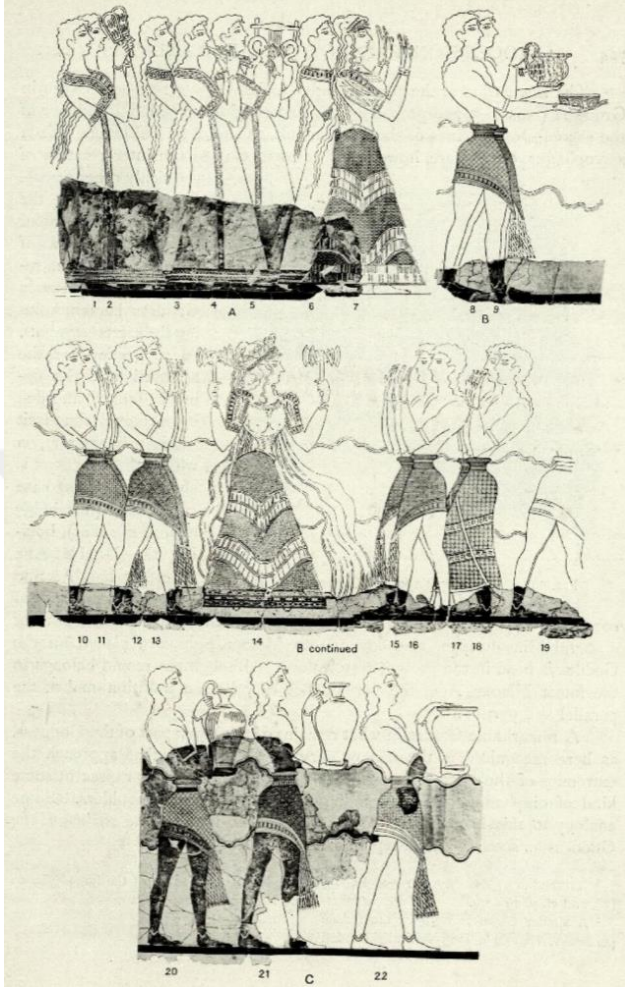

- a. Üstte Knossos'dan "Sunu Törenine Gidiş" adlı duvar resmi.
b. Altta Knossos'dan "Parisli Kız" adlı duvar resmi.

Levha 9



Üstte Knossos'dan "Ziyafet Sahnesi" adlı duvar resmi. Sol üst köşedeki figür ve alttaki resimde "Parisli Kız".



- a. Üstte Tiryns'den Nar Taşıyan Figürler.
b. Altta Pylos'daki Nestor'un Sarayı'nın propylonunda yer alan "Argonaut Frizi".

Levha 12

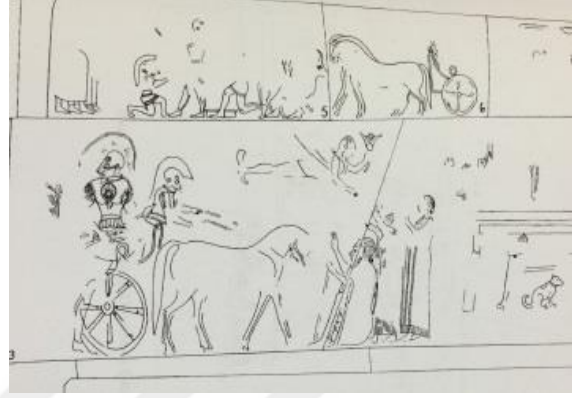
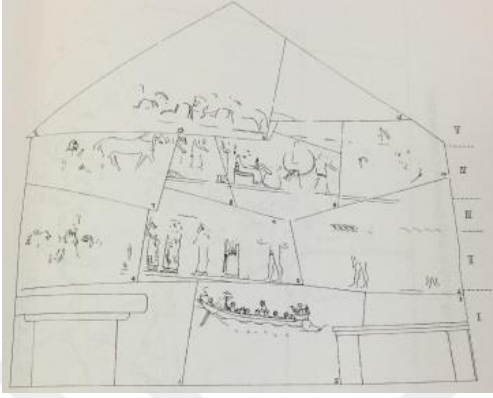

Kızılbey Tmls'nn mezar odasına ilenmi duvar dekorasyonu.

Levha 13



Karaburun II
Tümülüsü'nün
mezar odasına
işlenmiş duvar
dekorasyonu.

Levha 14



- a.** Üstte Tatarlı Tümlüsü'nün ahşap mezar odasına işlenmiş duvar dekorasyonu.
- b.** Altta Tatarlı Tümlüsü'nden Herakles ve Geryoneus sahnesi.





a. Tomba delle Anatre'den (Ördekler Mezarı) duvar resmi örneđi.

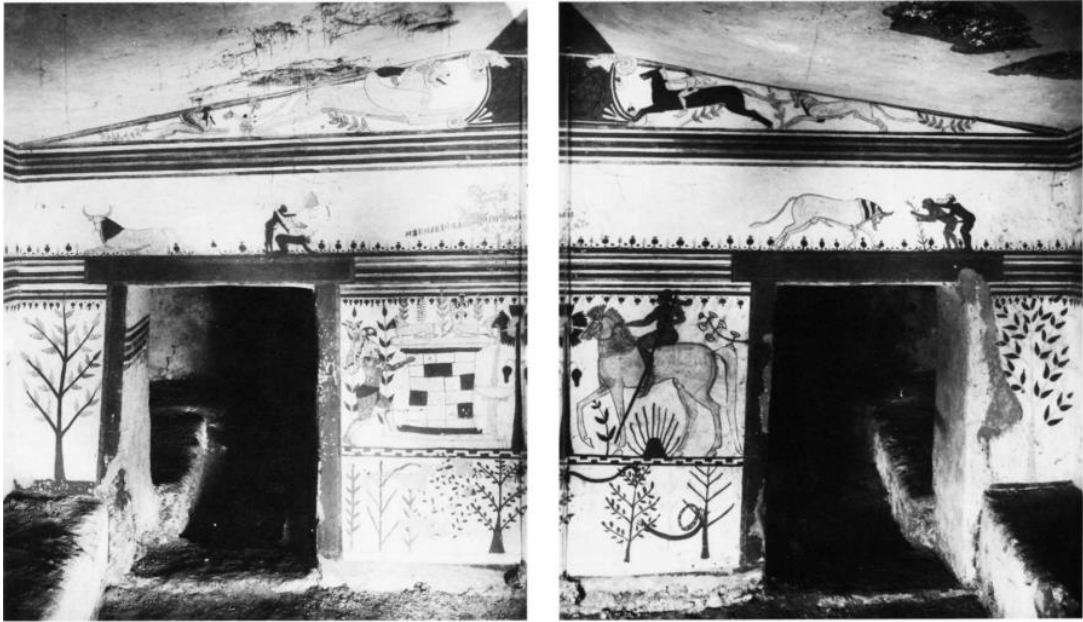

b. Tarquinia Tomba dei Tori'den (Boğalar Mezarı) duvar resmi örneđi.

Levha 16

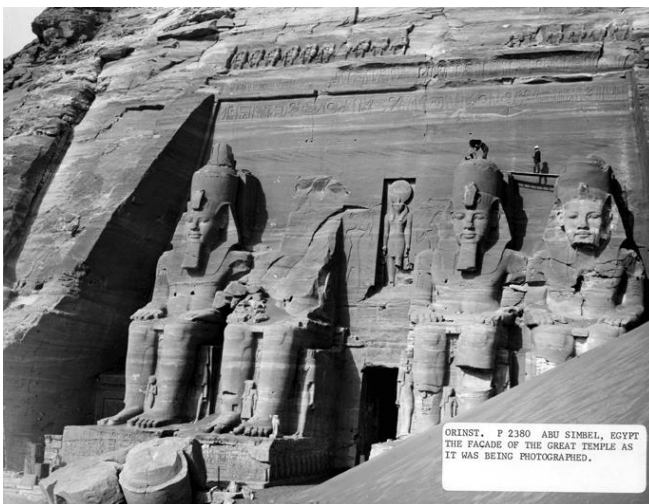
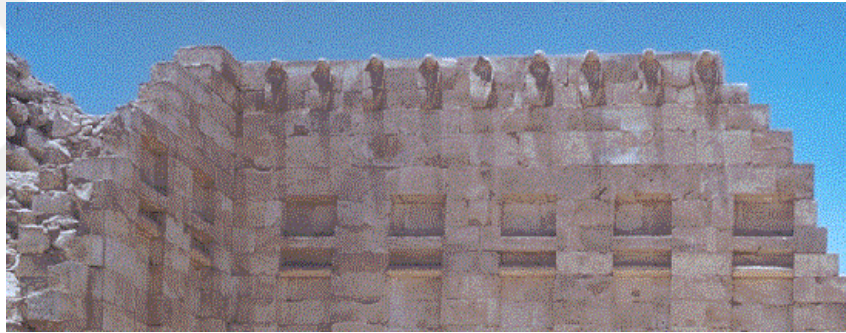
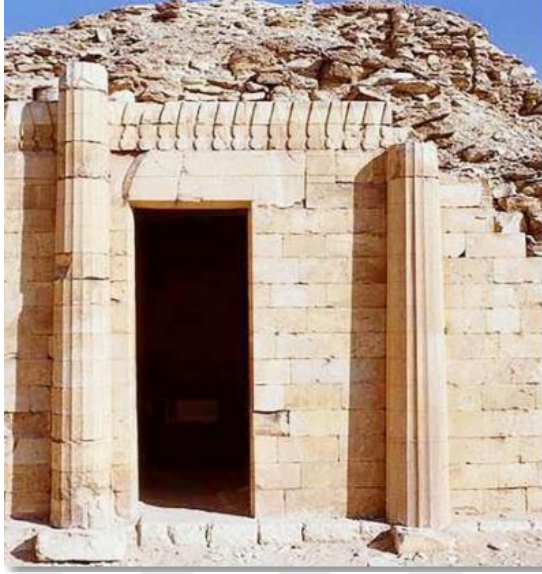

- a. Üstte Kral Zoser'in piramidi, güney yapısı girişi.
- b. Ortada Kral Zoser'in piramidinin güneyinde yer alan bir mezar yapısının üst sırasında bulunan *ouraios* (Lat. *uraeus*) frizi.
- c. Altta Abu Simbel Büyük Tapınak'ın cephesi ve üst kısmında yer alan babun figürleri.



a. Alacahöyük “Yaban Domuzu Avı ve Otlayan Geyik” orthostatı.

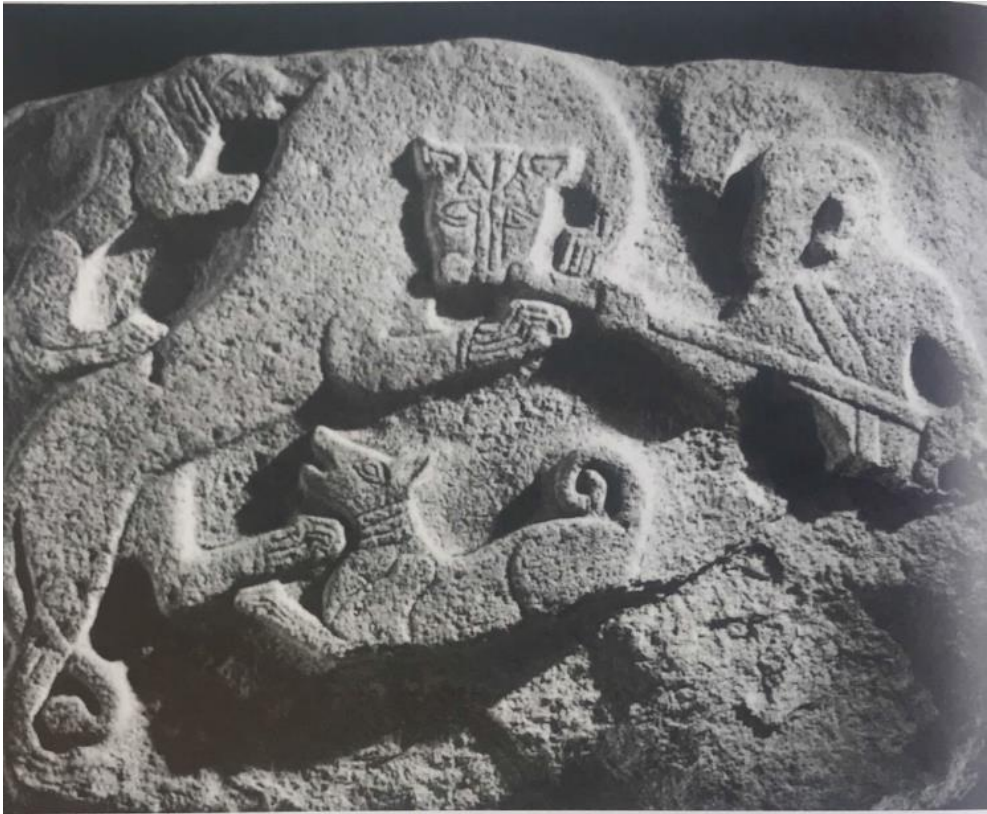

b. Alacahöyük ile “Aslan Avı” orthostatı.

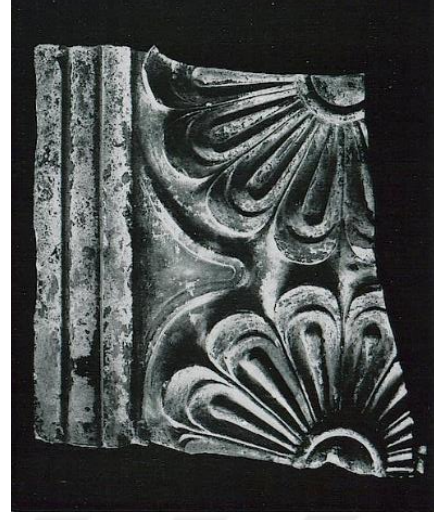

a. Üstte Knossos Sarayı'nın kuzeybatı portik kapısında yer alan triglyph ve yarım rozet frizi.

b. Sağ altta Knossos Sarayı'nın güney propylonunda yer alan rozet frizi.

c. Sol altta Atreus'un Hazine Binası/Agamemnon'un Mezarı'nda yer alan rozet frizi.

Levha 19



a. Zincirli I grubuna ait “Geyik ve Aslan Kabartmalı Orthostat”.



b. “Malatya Av Kabartmaları” orthostatı.



“Karkamış Haberci Duvarı” orthostatları.

Levha 21



Gordion'da bulunmuş pişmiş toprak mimari levhalardan örnekler.



a. Düver’de bulunmuş pişmiş toprak friz levhalarından örnekler.



b. Düver’de bulunmuş pişmiş toprak sima levhalarından örnekler.



Sardeis Lydia Evi rekonstrüksiyonu.

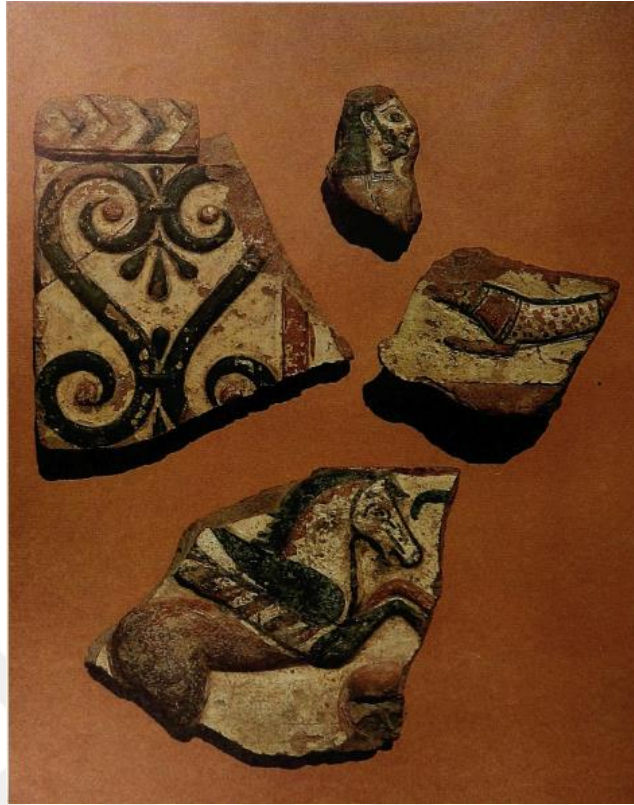

Sardeis pişmiş toprak mimari levhalarından örnekler.

Levha 25

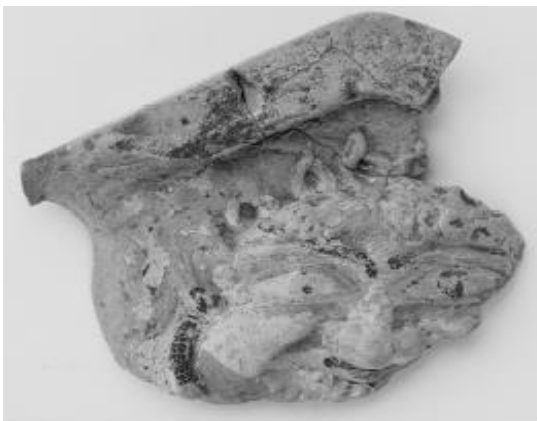

Euromos pişmiş toprak mimari levhalarından örnekler: Üste tanrılar tören alayında kanatlı atların altında korteje yürüyerek eşlik eden köpek figürlerinden biri. Ortada spiral ve palmet bezemesinden oluşan frize ait parça ve İon kymationu ile lotus çiçeği bezemeli sima parçası. Altta; Beşgen biçimli, gorgon başlı antefiks parçası ve İon kymationu ile saçaklık kiremiti parçası.

Levha 26



a. Larisa pişmiş toprak mimari levhalarından örnekler: Solda İon kymationu ve örgü bezemesi. Sağda; Ziyafet konulu friz levhasının parçaları.



b. E. Öncü'nün Larisa pişmiş toprak mimari levhaları üzerine yaptığı restitüsyon çalışmasından örnekler (Solda A sağda B Çatısı).

Levha 27



Phokaia pişmiş toprak mimari levhalarından örnekler: Üstte at figürlü friz parçaları. Altta Athena Tapınağı'na ait at protomu.

Levha 28

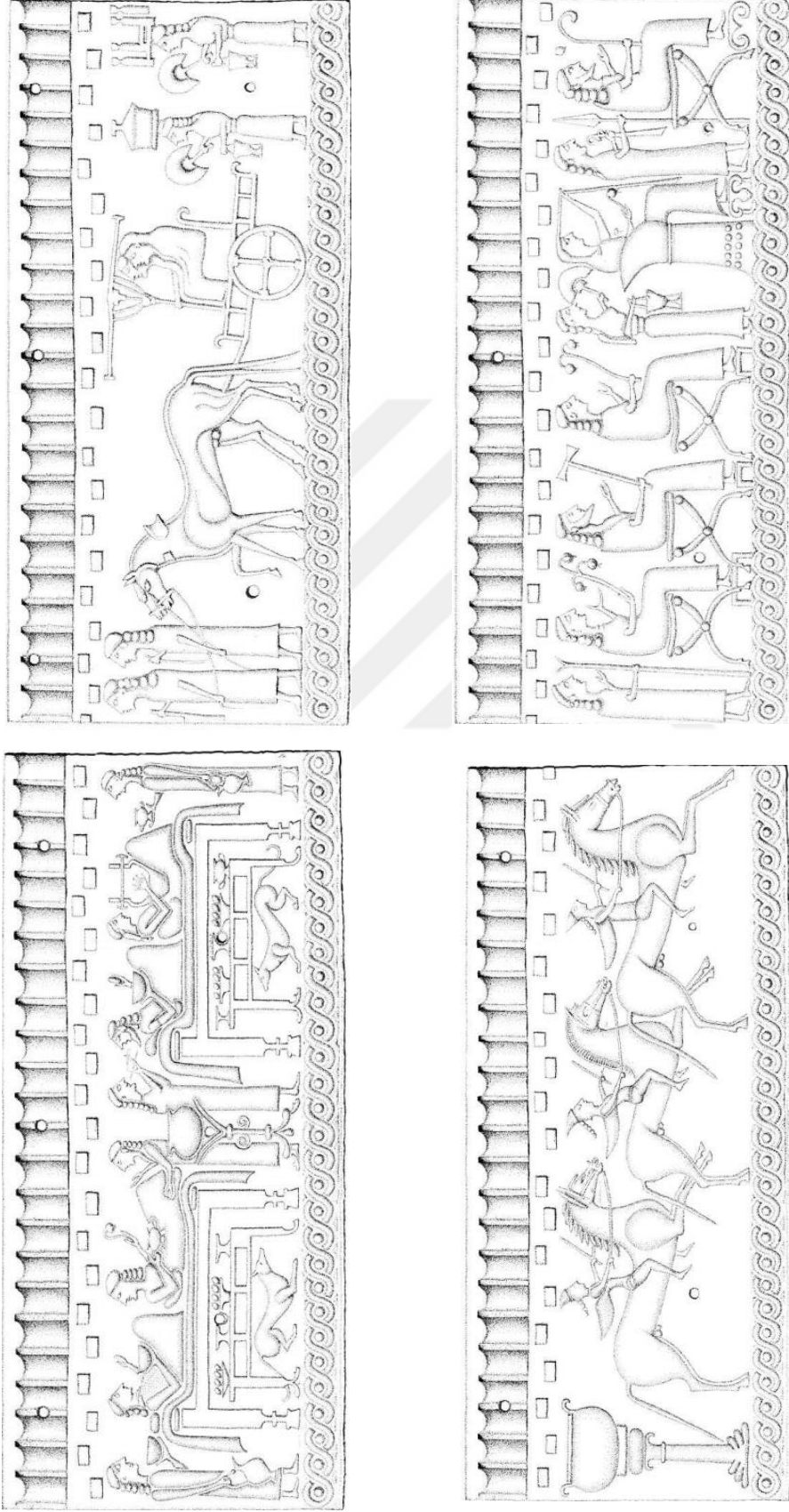

Murlo “Üst Yapı”ya ait pişmiş toprak mimari levhalardan örnekler: Üstte solda ziyafet, sağda alay sahnesi. Altta solda at yarışı, sağda meclis/toplantı sahnesi.

Levha 29

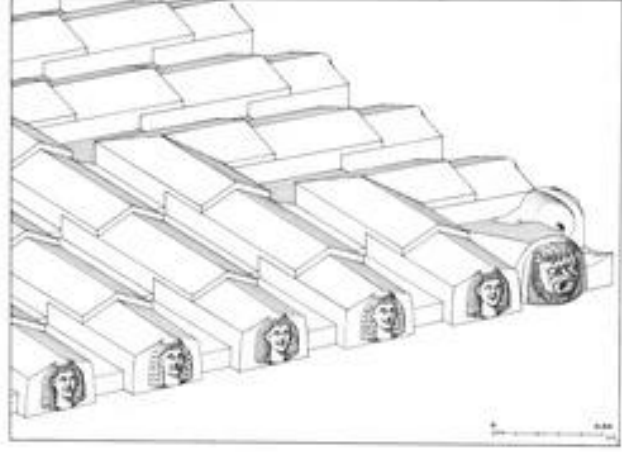
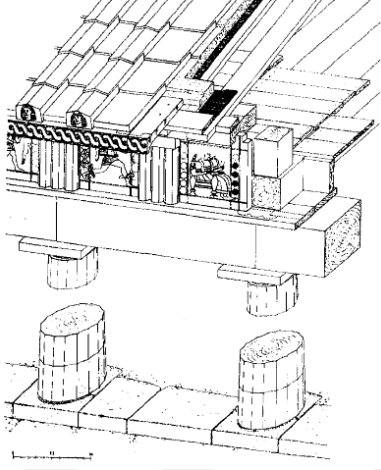

- a. Üstte Thermos C Tapınağı'nın üst yapı elemanları ve çatı rekonstrüksiyonu,
- b. Ortada Thermos Apollon Lyseios Tapınağı'ndan boyalı metop parçalarının çizimi.
- c. Altta Thermos Artemis Tapınağı'ndan boyalı antefiks parçasının çizimi.

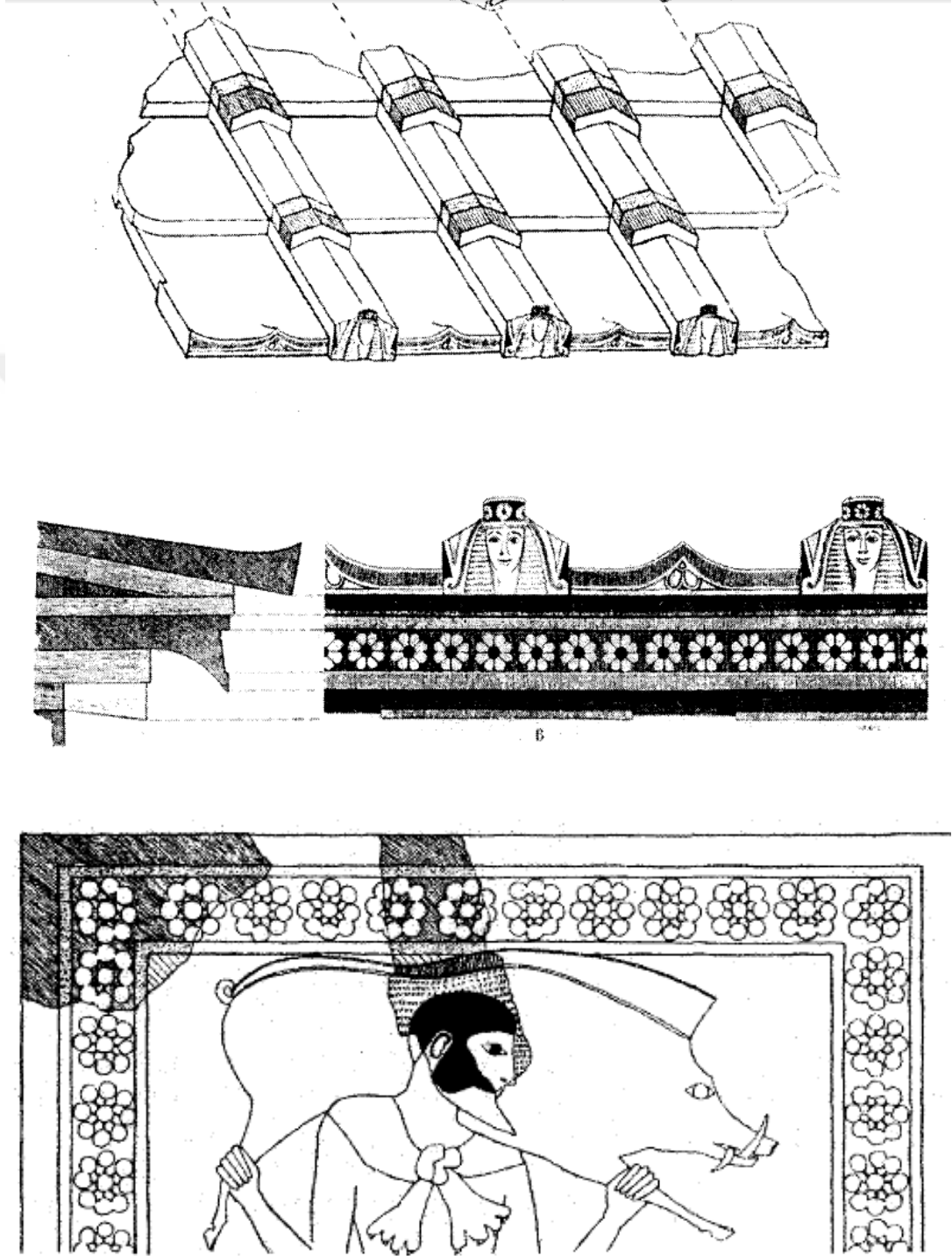

- a. Üstte Kalydon Laphria Kutsal Alanı'nda yer alan "Boyalı Çatı"nın (B Tapınağı'nın ilk aşaması) çatı rekonstrüksiyonu
b. Altta Kalydon Laphria Kutsal Alanı'nda yer alan "Soluk Sarı"nın (B Tapınağı'nın ikinci aşaması) Herakles betimli metobunun çizimi.

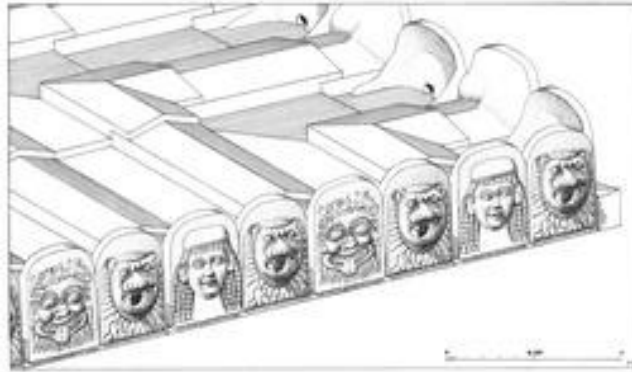
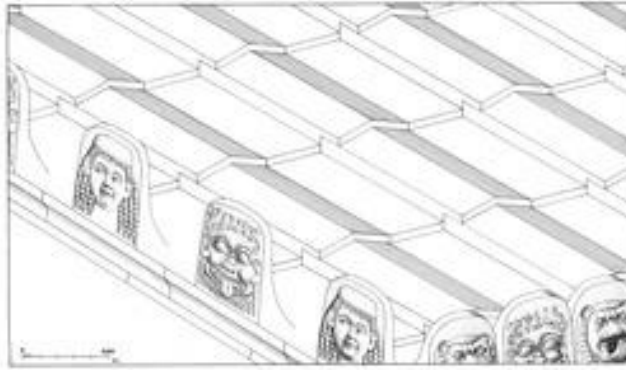
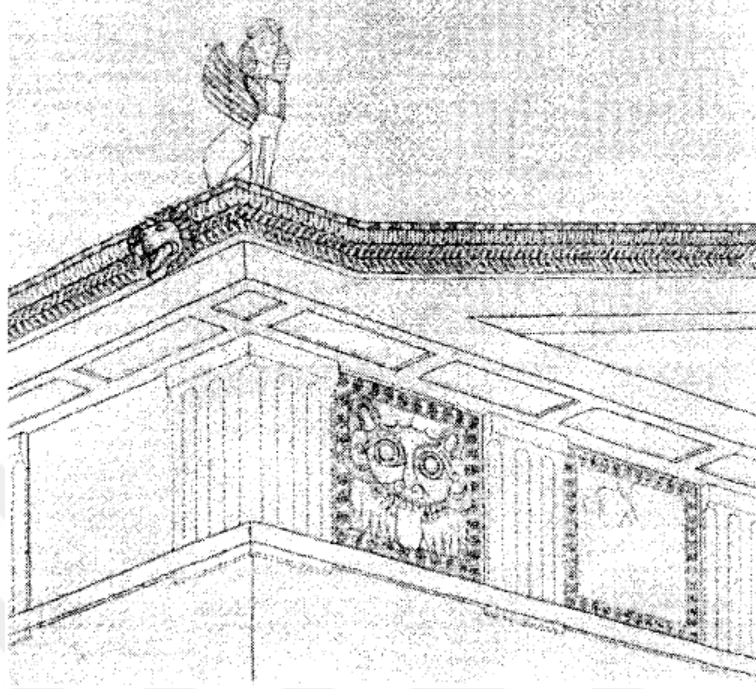

- a. Üstte Kalydon Laphria Kutsal Alanı'nda yer alan "Aslanlı Sima"nın (A Tapınağı) rekonstrüksiyonu.
b. Ortada ve altta Korkyra Kardaki Tapınağı'na ait antefikslerinin çizimi.

Levha 32



Sol üstte aslan ve griphon frizinin rekonstrüksiyonu. Sağ üstte bitkisel ve geometrik bezemelerden oluşan friz. Sol altta okçular frizi.



- a. Üstte Persepolis Apadana'sının kuzey podium cephesi.
b. Altta Persepolis Apadana'sının kuzey merdiveninde yer alan aslan ve boğa sahnesi.

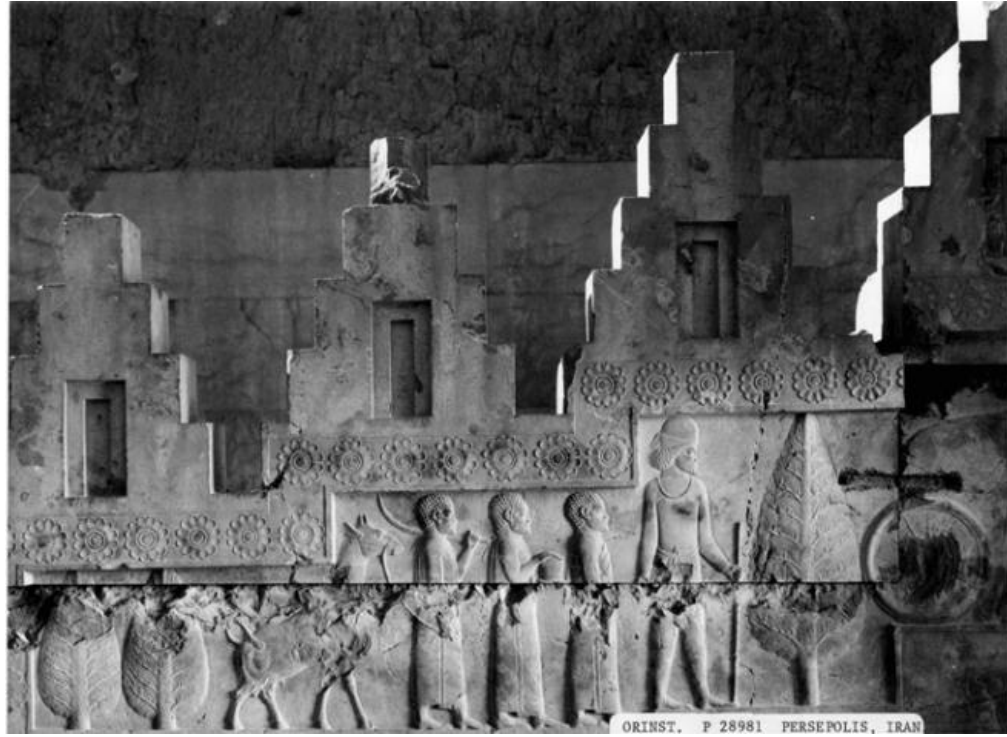

- a. Üstte Persepolis Apadana'sının doğu merdiveni.
b. Altta Persepolis Apadana'sının doğu merdiveninden ayrıntı.



Chipiez'in çizdiği Persepolis Apadana'sının rekonstrüksiyonu.

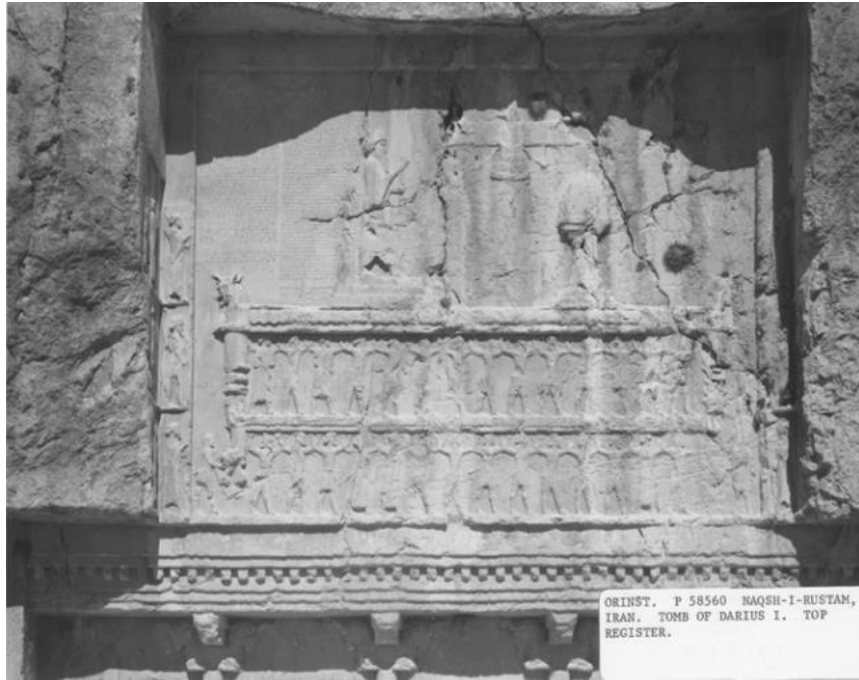
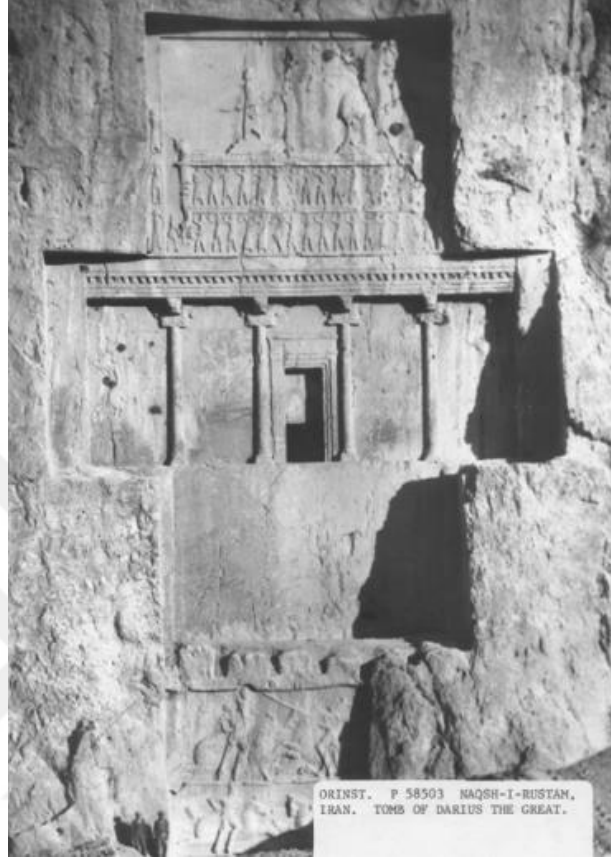

I. Darius'un Mezarı'nın cephesi ve üst sahneden ayrıntı.

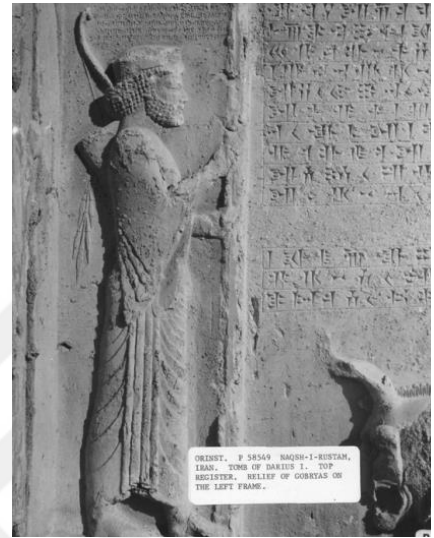
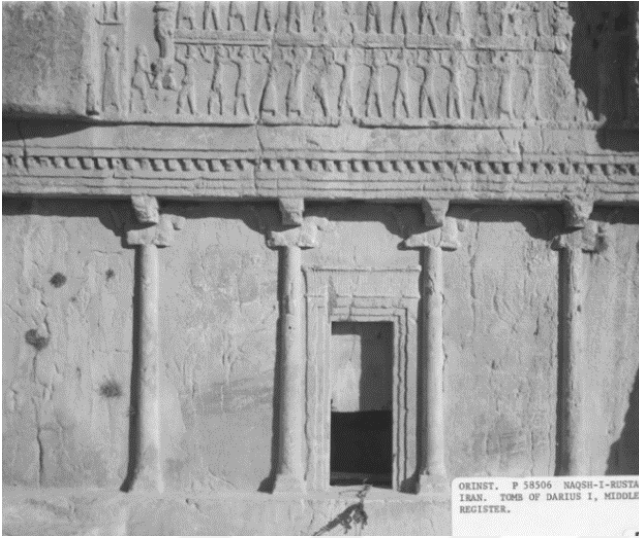

I. Darius'un Mezarı'nın cephesinden ayrıntı sahneler. Sağ üstte Gobryas ve sağ altta Aspathines.

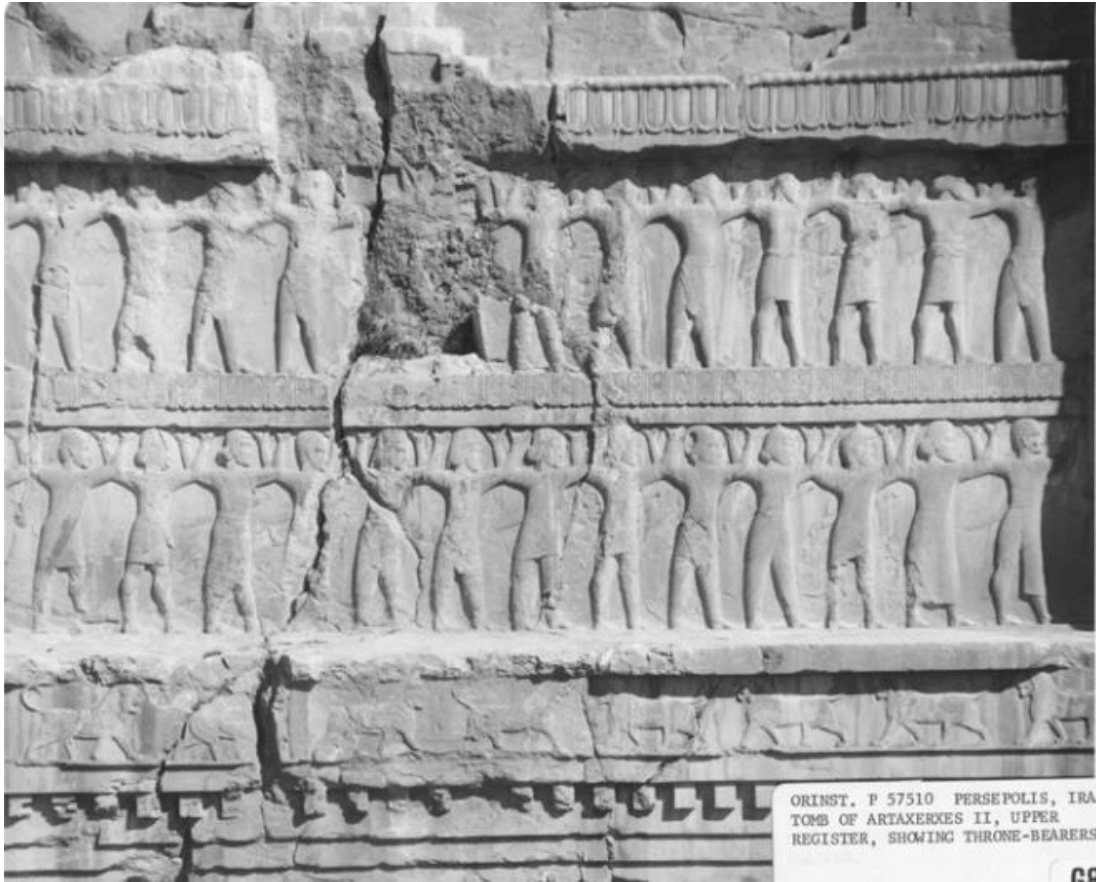

II. Artakserkses'in Mezarı'nın cephesinin üst kısmı.

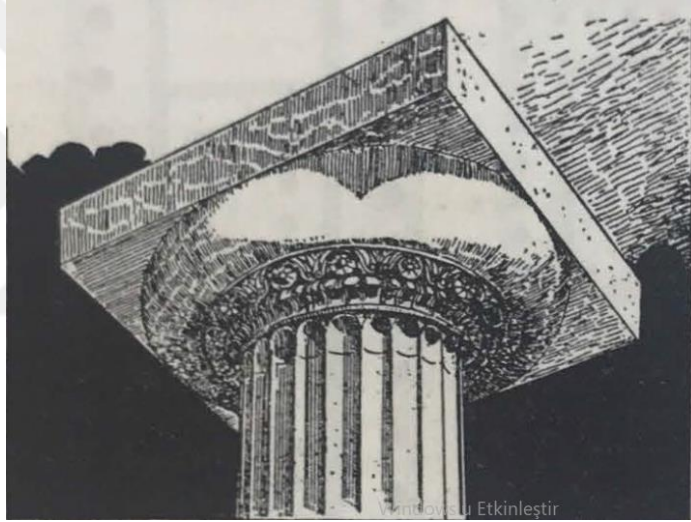

- a. Üstte Erekhtheion'a ait bir İon başlığı.
b. Ortada Poseidonia (Paestum) Bazilikası'nın Dor başlıklı sütunları.
c. Alttta Erekhtheion'a ait anta başlığı örneđi.

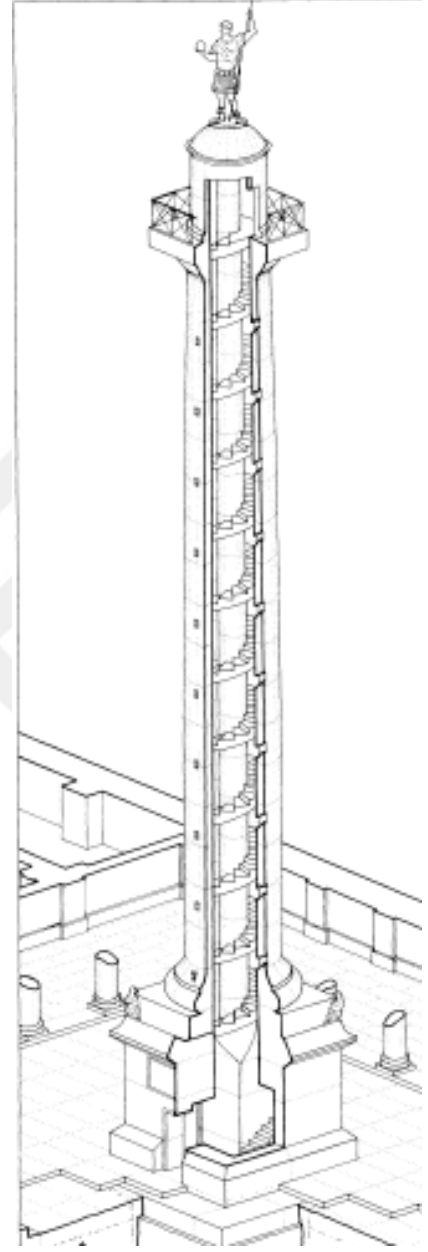

a. Sol ve sađ üstte Roma Traianus Sütunu'nun merdivenlerinin çizimi ve alt kısmının fotoğrafı.
b. Sol altta Pula Sergiuslar Kemerî'nin cephesi.

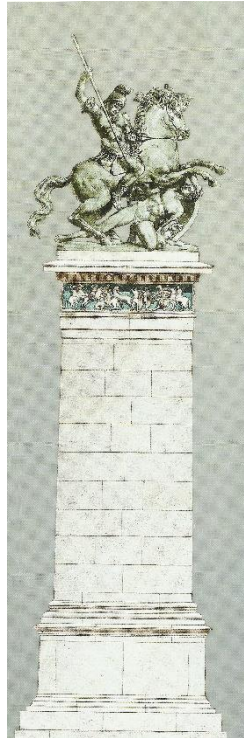

a. Üstte Zincirli’de bulunmuş aslan kabartmalı kaide.
b. Altta Aemilius Paullus Anıtı ve frizinden örnekler.

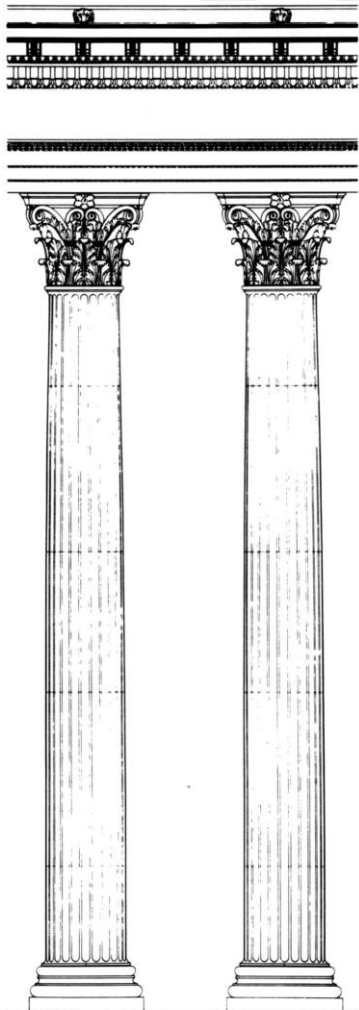

Üstte Mars Ultor Tapınağı'nın rekonstrüksiyonu.
Altta Mars Ultor Tapınağı'nın cephesinden
ayrıntı.

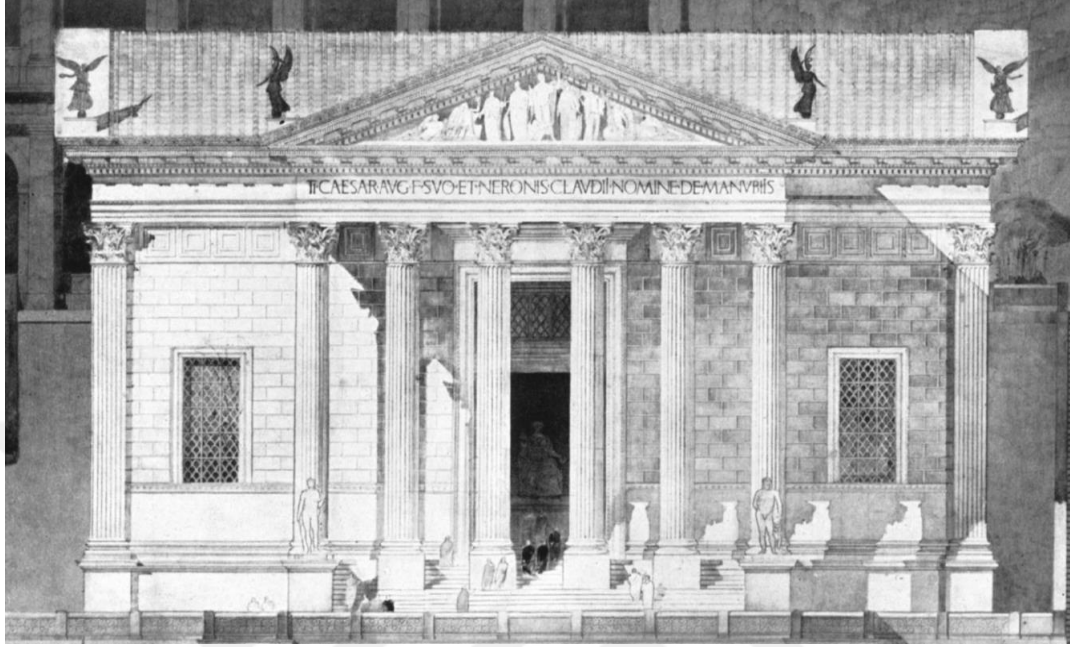

a. Üstte Roma Concordia Tapınağı cephe rekonstrüksiyonu.

b. Altta Roma Castor ve Pollux Tapınağı'nın ayakta kalan üç sütununun çizimi.

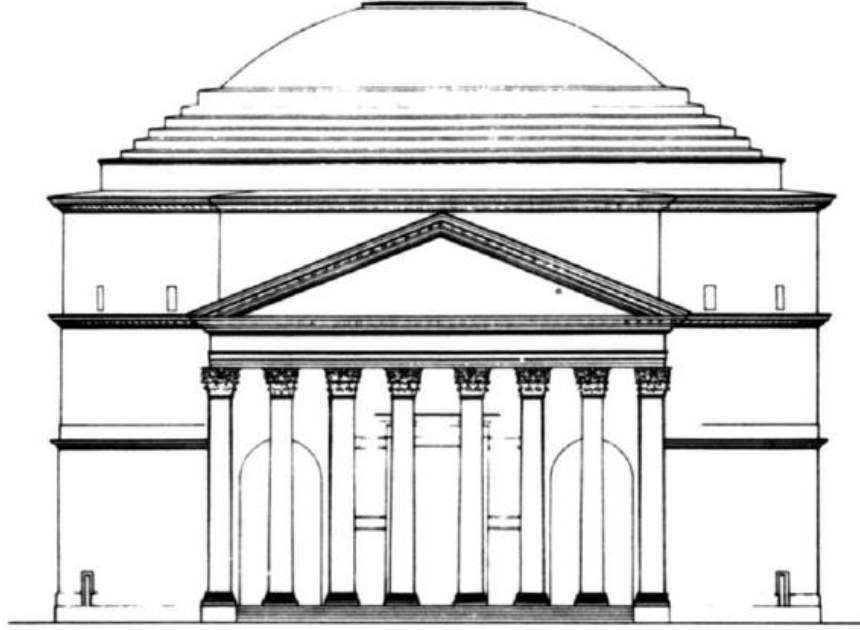

a. Roma Pantheon'un cephe rekonstrüksiyonu.

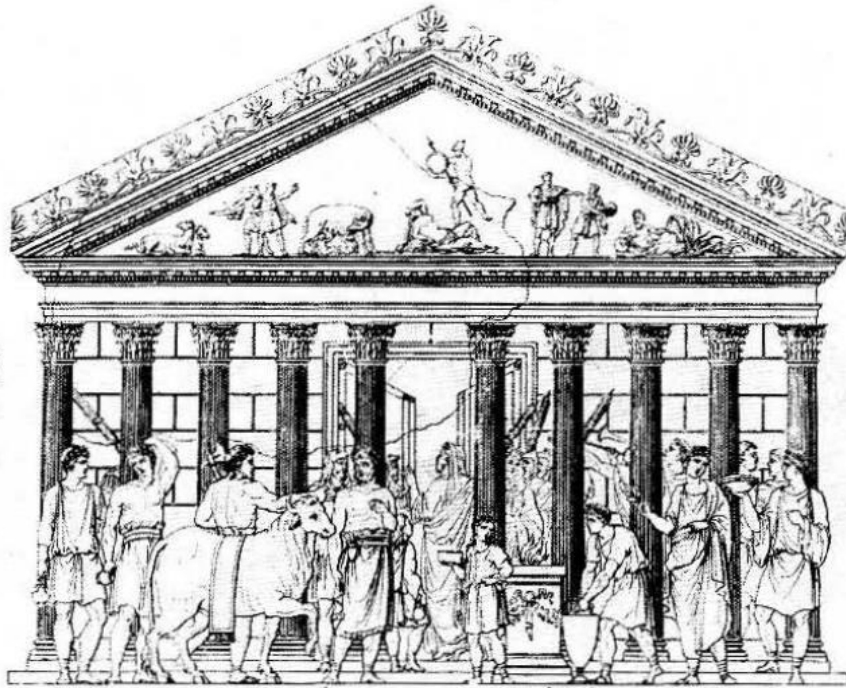

b. Roma Venüs ve Roma Tapınağı cephe rekonstrüksiyonu.

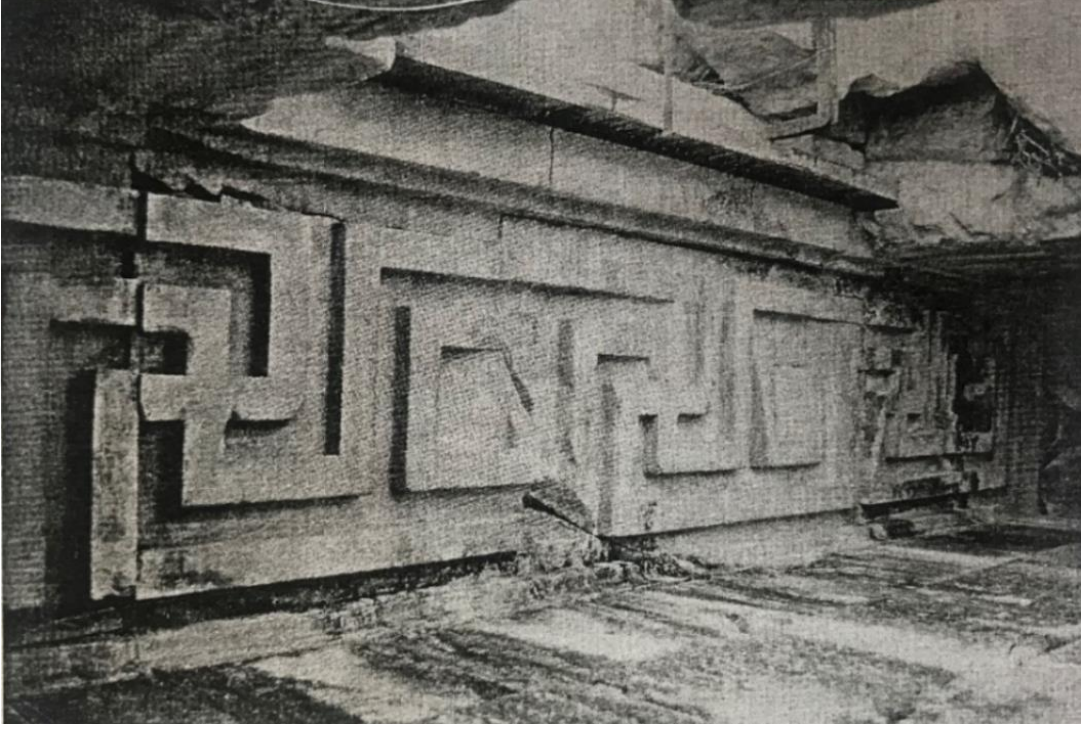

a. Didyma Apollon Tapınağı'nın tavanı.

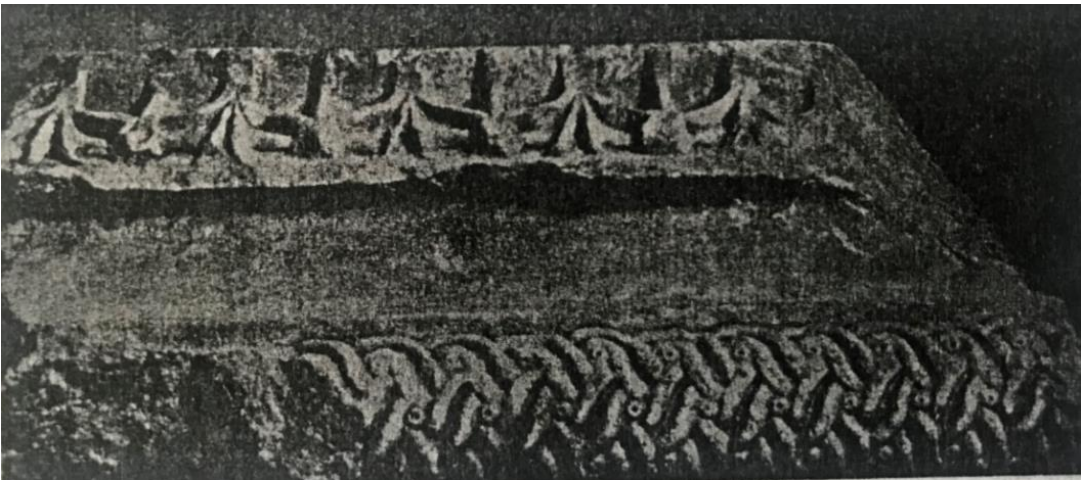

b. Altta Menderes Magnesia'sı Artemis Leukophryene Tapınağı naos duvarının alt kısmı.

Levha 46



a. Eleusis, Appius Claudius Pulcher'in Propylonu'nda yer alan karyatidin başlığı (cista mystica).



b. Erekhtheion'un kuzey girişinde yer alan kaidelerden biri.

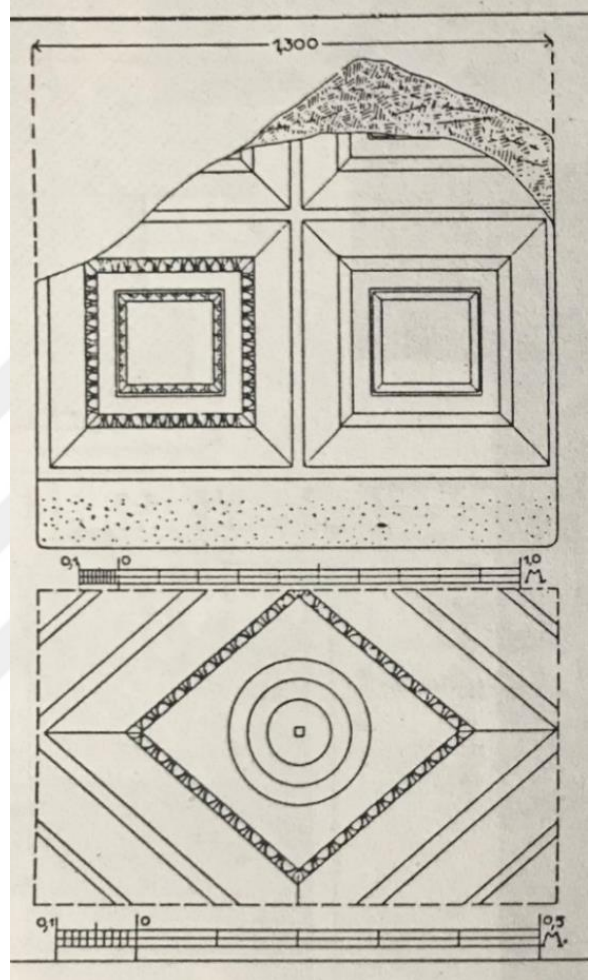
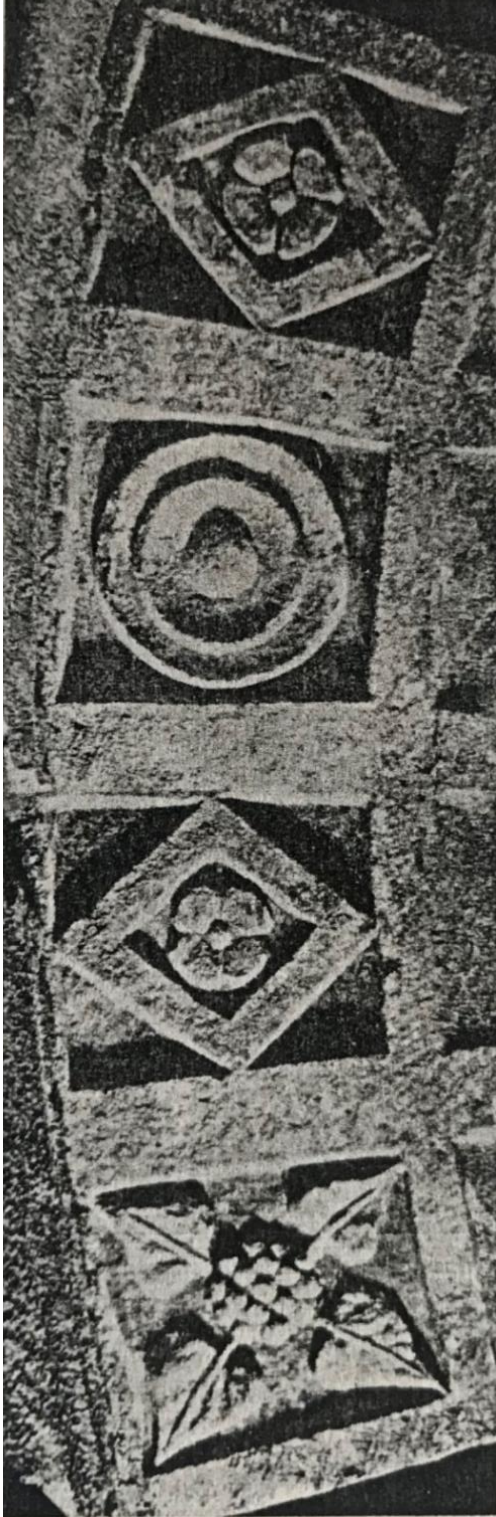

a. Sağda Miletos Laodike Yapısı'nın tavan çizimi.

b. Solda Ephesos Panayır Dağı'nda yer alan yuvarlak yapının kasetleri.

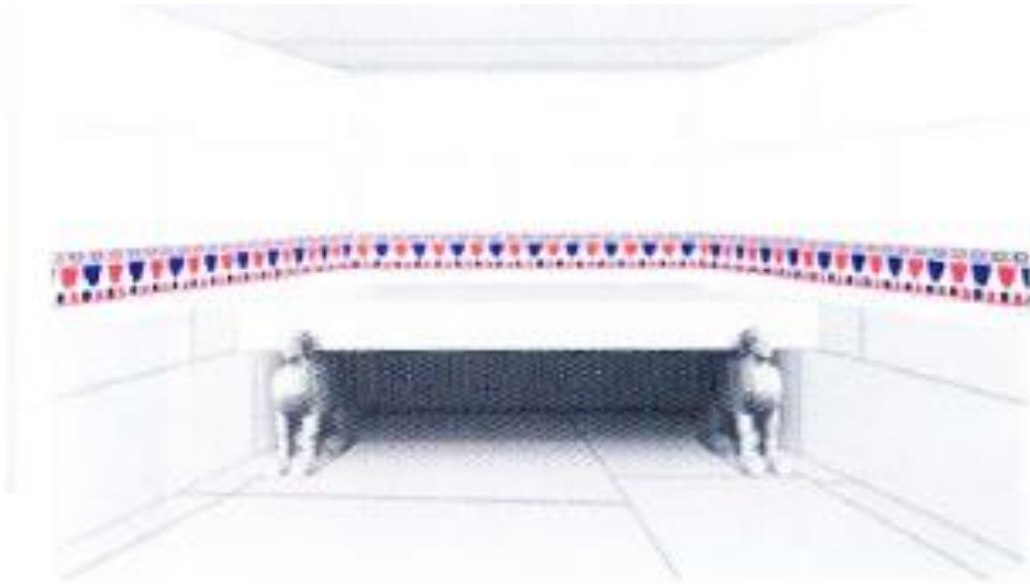

- a. Üstte Samos, Kastro Tigani Hellenistik villasının geisonu.
b. Altta Lydia Dönertaş Tümlüsü'nün duvarına işlenmiş geometrik ve bitkisel bezemelerden oluşan friz.



a. Priene Athena Tapınağının üst yapısı.



b. Teos Dionysos Tapınağı'nın İon sütun başlığı.



a. Ephesos Celsus Kitaplığı'nın üst katı.



b. Sagalassos Dionysos Tapınağı'nın üzerine tapınağın malzemeleri ile yapılan El Bazilikası'nın duvarı.

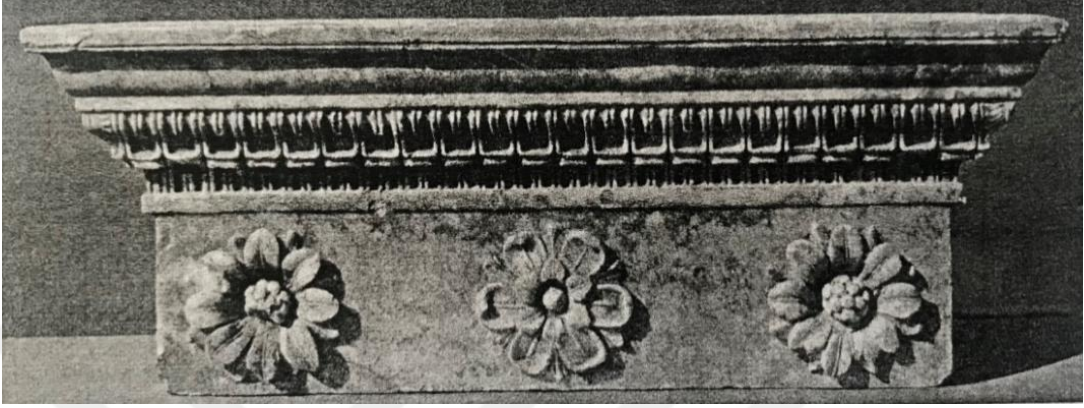

a. Pergamon Mermer Salon'un pilaster başlığı.

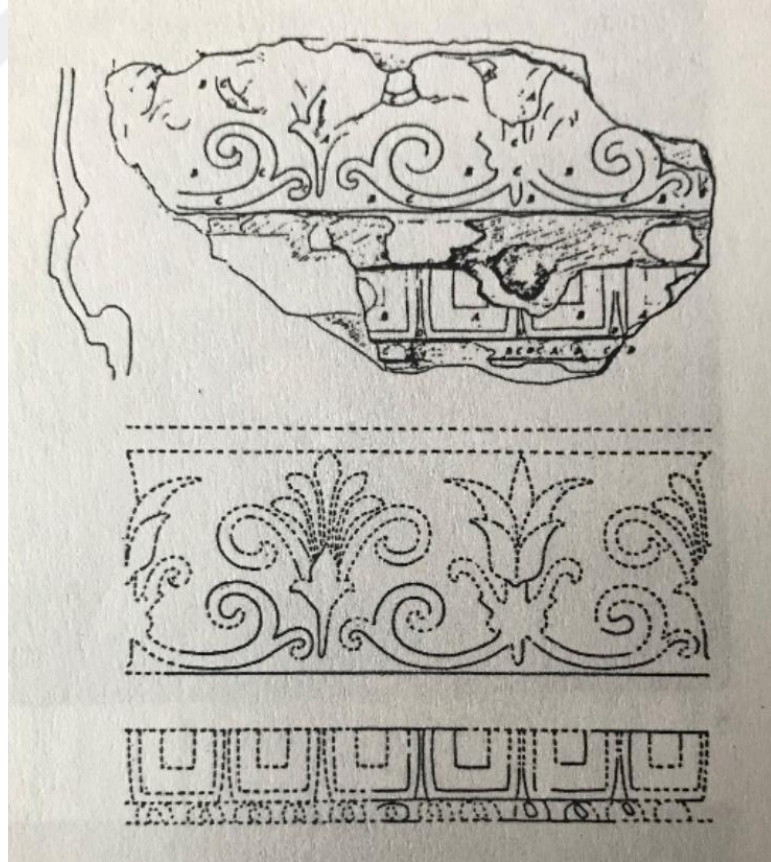

b. Lindos Athena Tapınağı'nın geisonu.

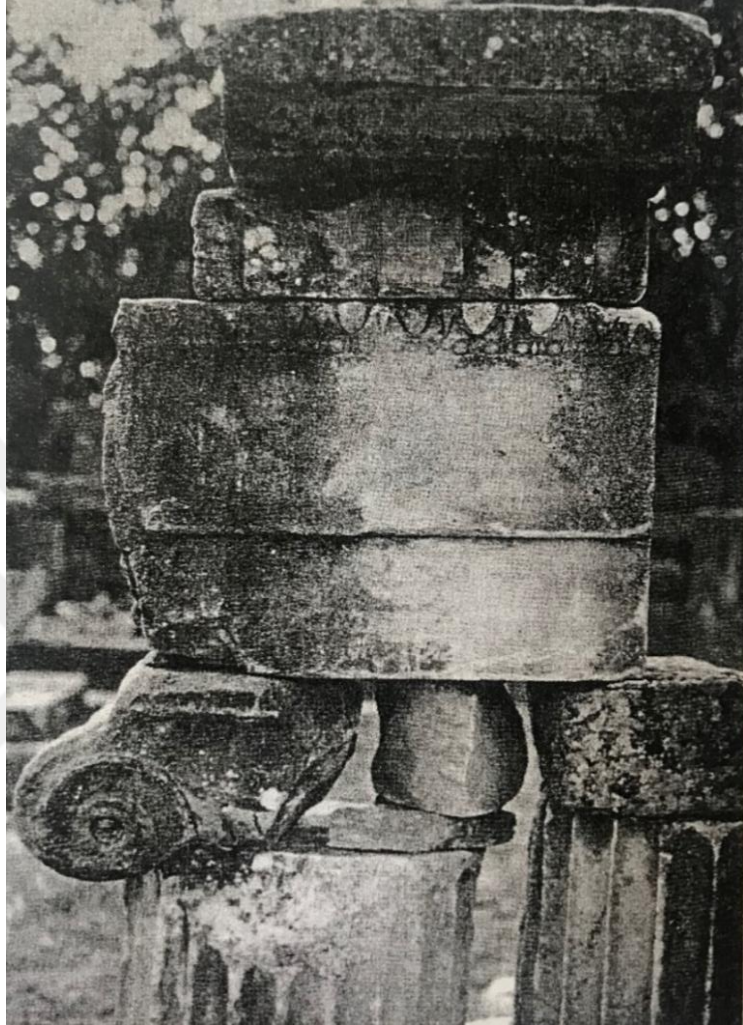

a. Labraunda Zeus Tapınağı'nın epistylos tacı.

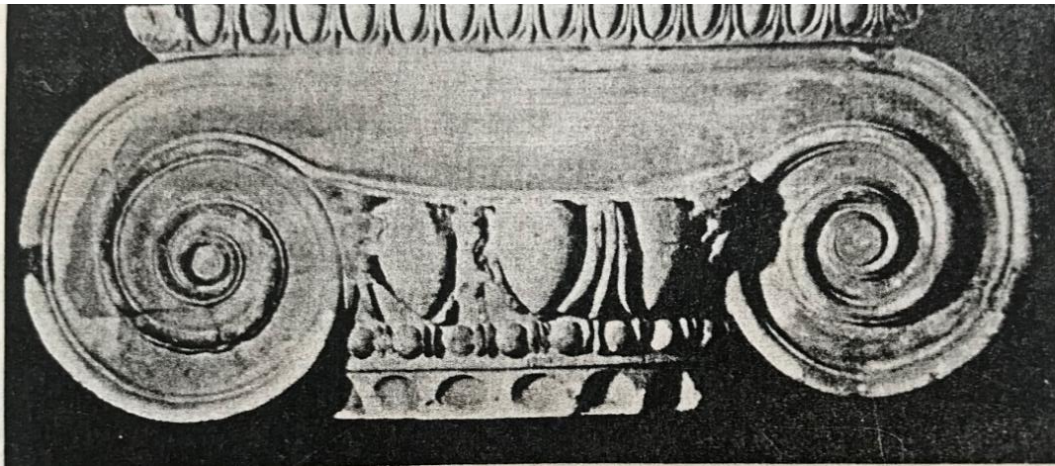

b. Ephesos Artemis Tapınağı sütunlarının ekhinusu.



a. Priene Athena Tapınağı'nın anta başlığı.

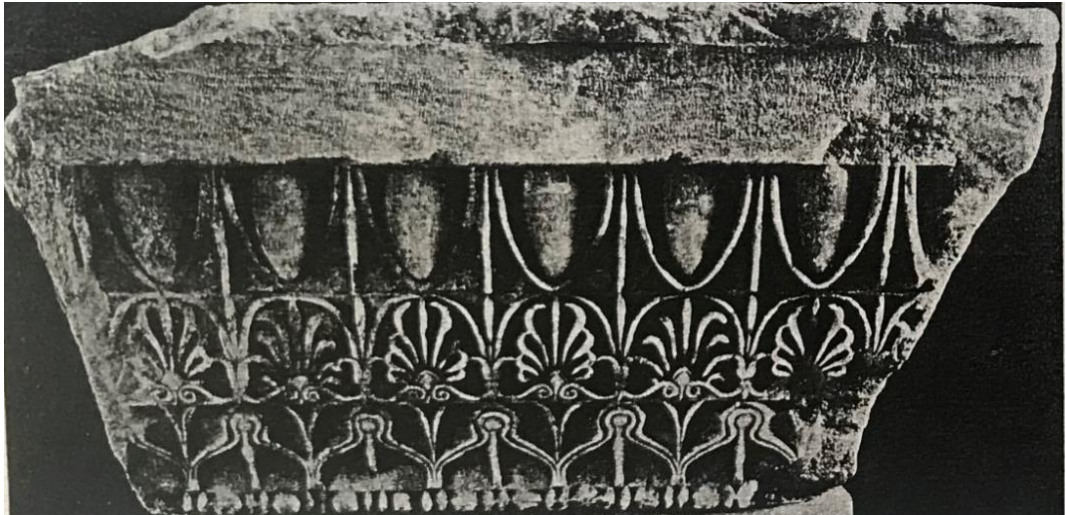

b. Magnesia tiyatrosunun köşe pilaster başlığı.

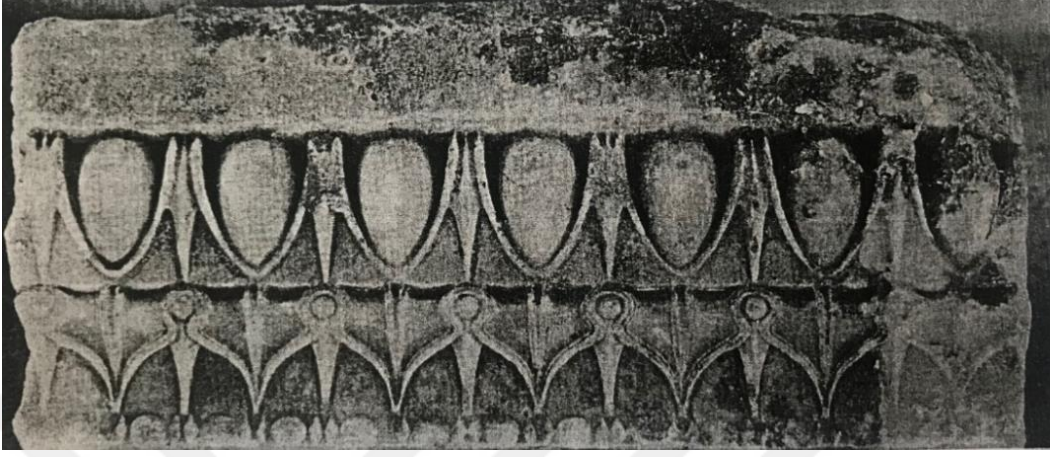

a. Milet Dionysos Tapınağı'nın kapısı üzerinde yer alan bezemeler.



b. Priene Athena Tapınağı'nın kasetleri.

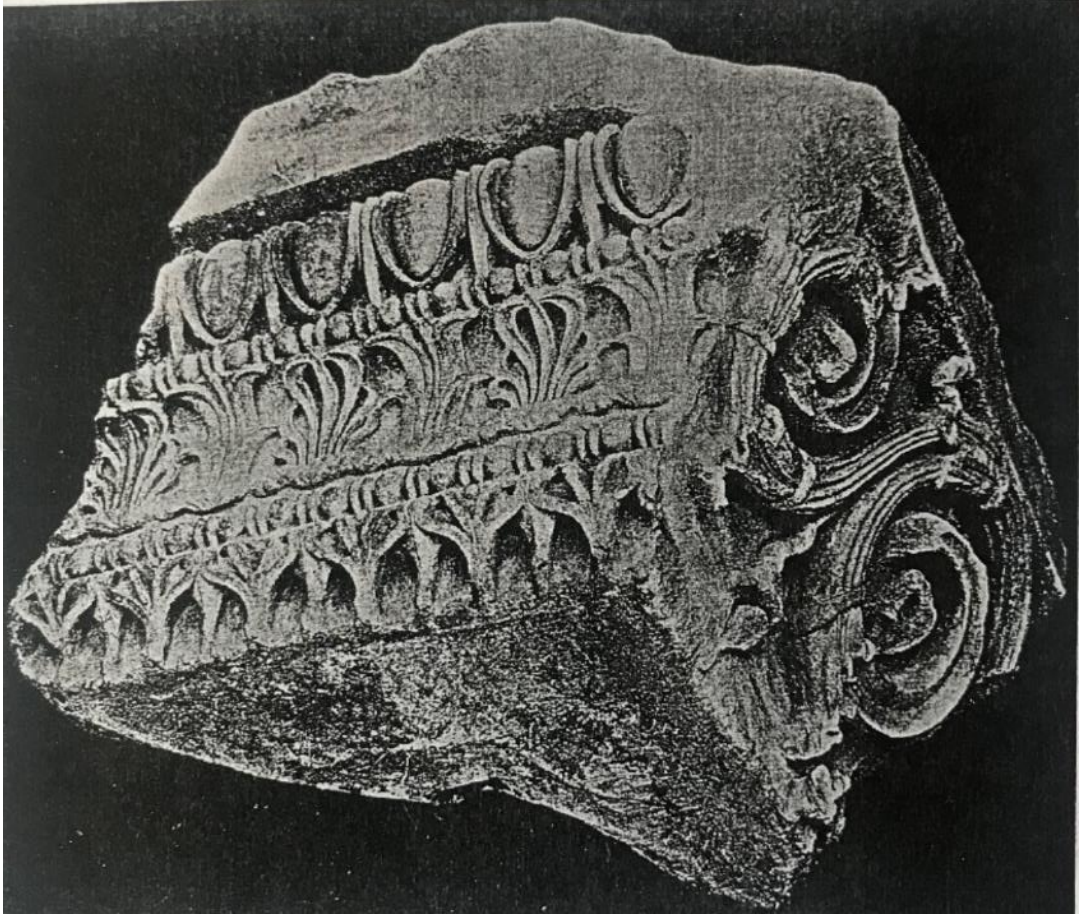

a. Magnesia Artemis Tapınağı'nın anta başlığı.



b. Pergamon Büyük Sunak'ın üst yapısı.

Levha 56

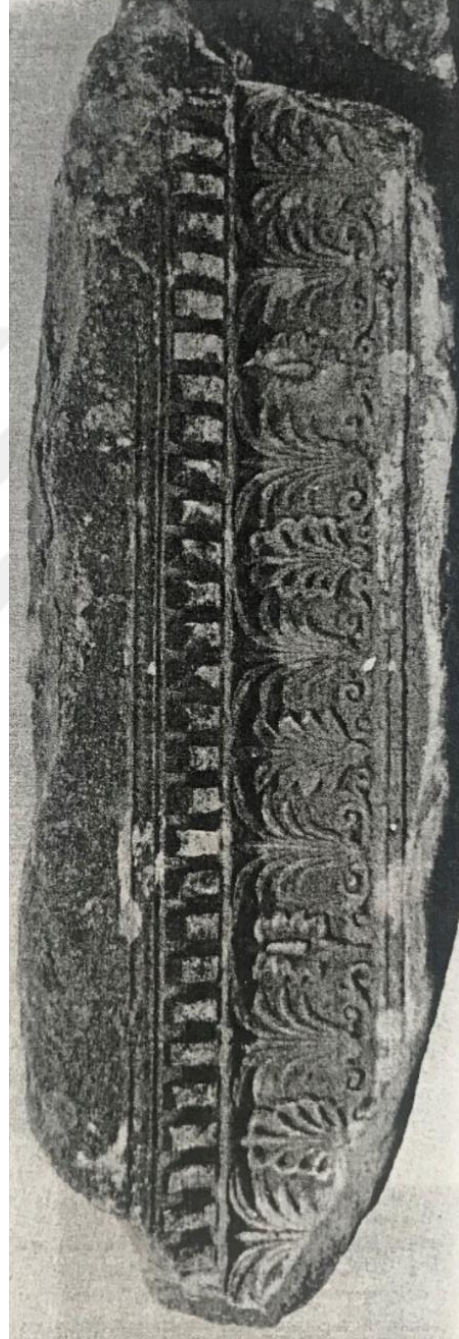
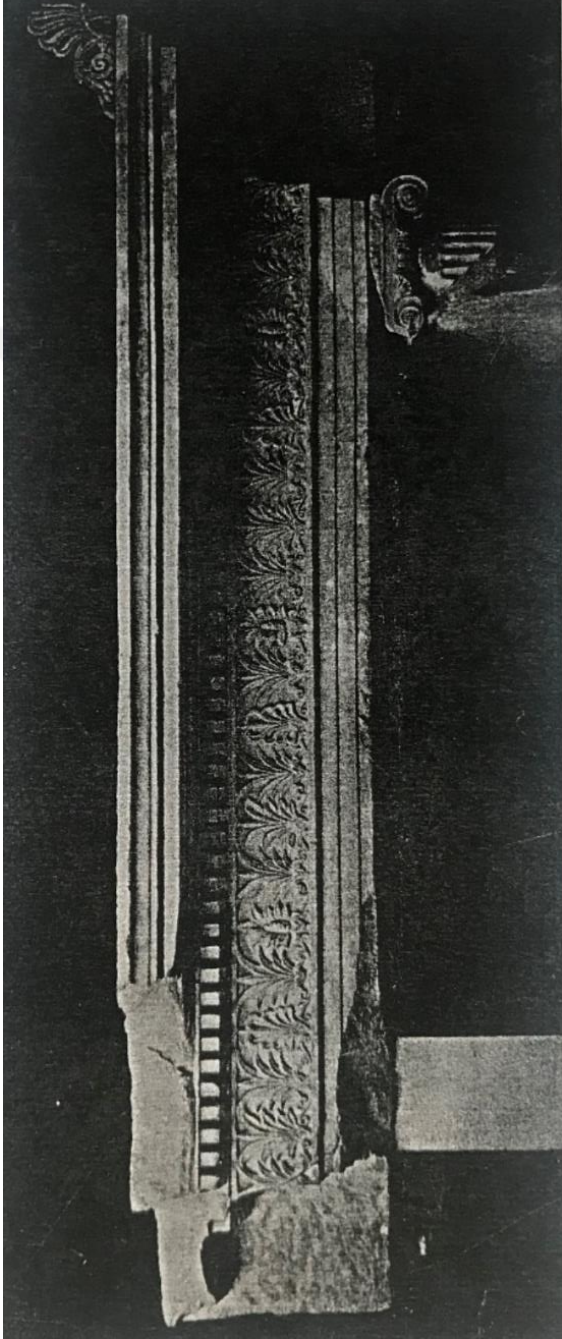

Pergamon Athena Kutsal Alanı Propylonu'nun İon düzenli solda kuzey ve sağda doğu salonlarının iç kısmı.



a. Neandria'da bulunmuş başlıklarının çizimi.

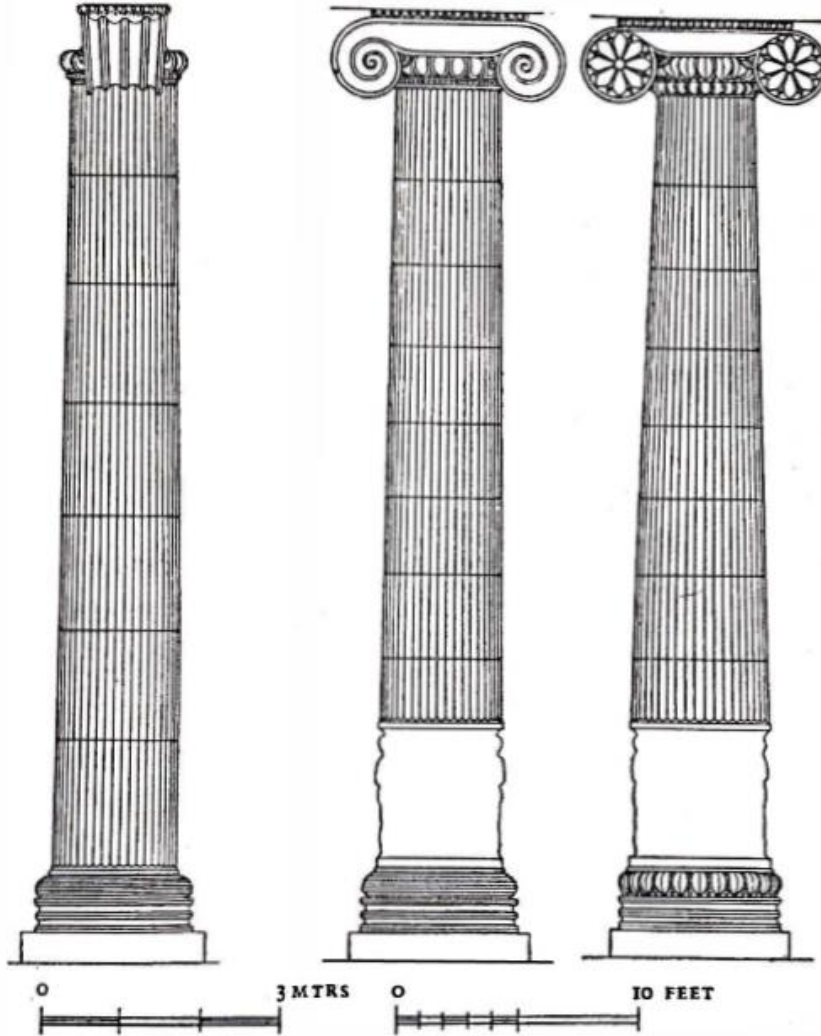

b. Sağda Ephesos Artemis Tapınağı'nın sütun önerileri.

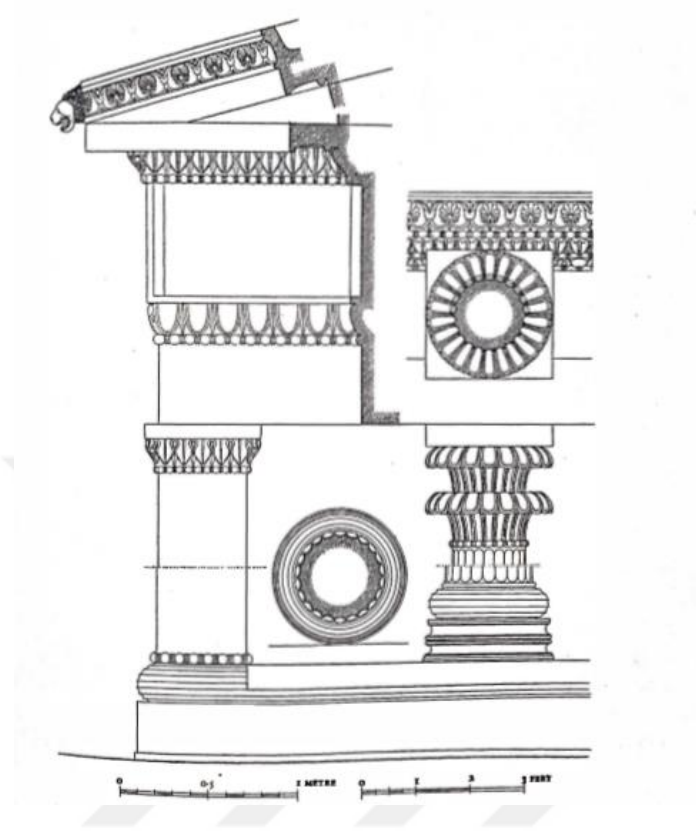

a. Delphoi Athena Pronaia Kutsal Alanı'ndaki Massalialılar Hazine Binası'nın sütun ve üst yapı rekonstrüksiyonu.



34. Kalhu ekal māḡarti'sinden sırlı tuğla bir pano.

b. Kalhu Kraliyet Sarayı'ndan boyalı duvar resmi örneği.

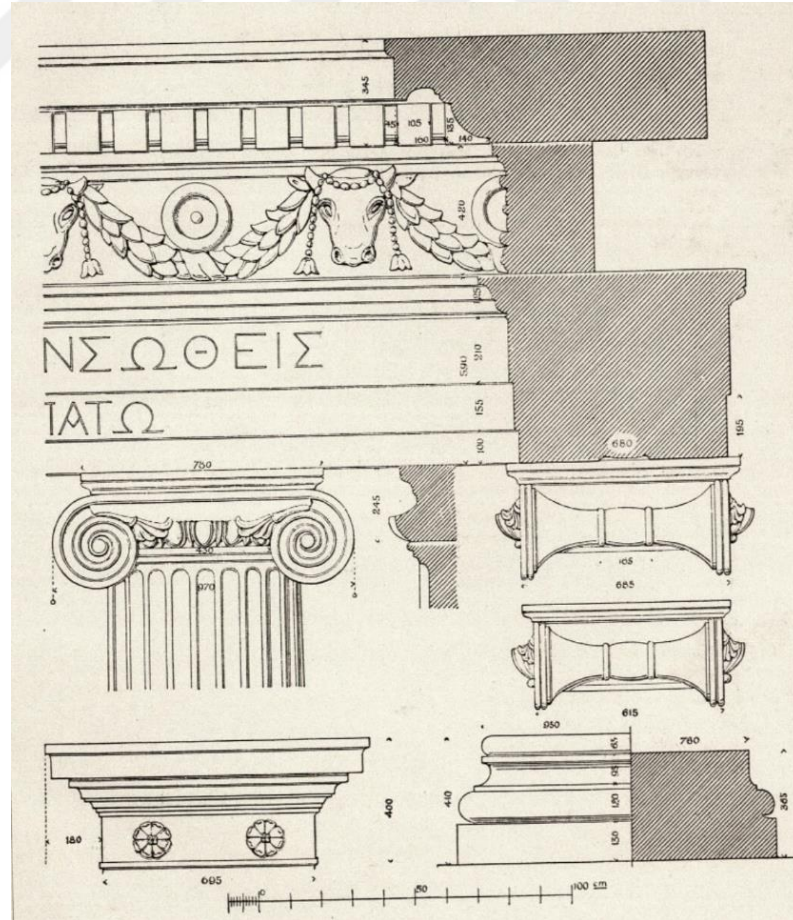
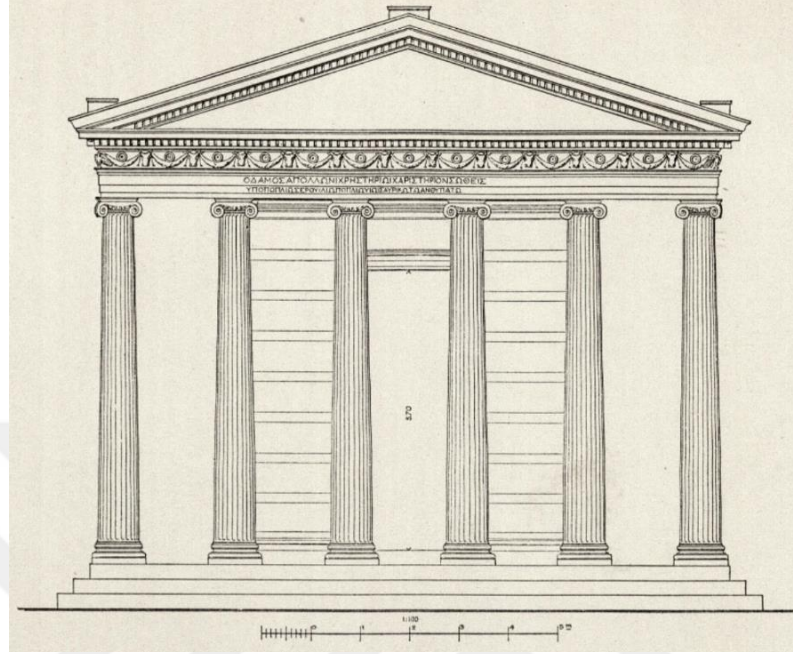

Aigai Apollon Khresterios Tapınağı'nın cephe ve üst yapı rekonstrüksiyonu.

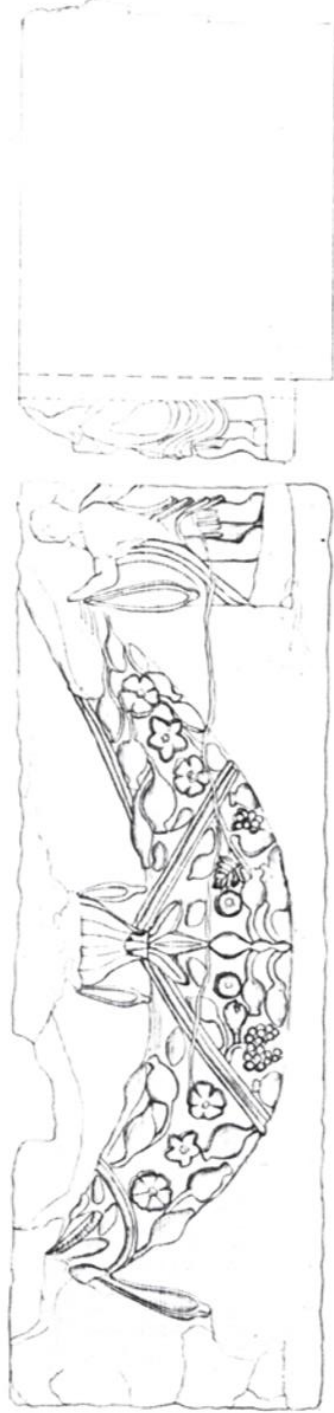

a. Solda Pisidia Antiokheiası Augustus Tapınağı'nın bukranion frizi.

b. Sağda Elaiussa Sebaste'deki tapınağın frizinin çizimi.



Seleukeia ad Kalykadnos Zeus Tapınağı'nın frizi.



Pergamon Traianus Tapınağı'nın friz kuşağı.

Levha 63



- a.** Üstte Ballbek Iuppiter Tapınağı'nın ayakta kalan 6 sütunu ve friz kuşağı.
- b.** Alttta Roma Vespasianus ve Titus Tapınağı'nın üst yapısı.

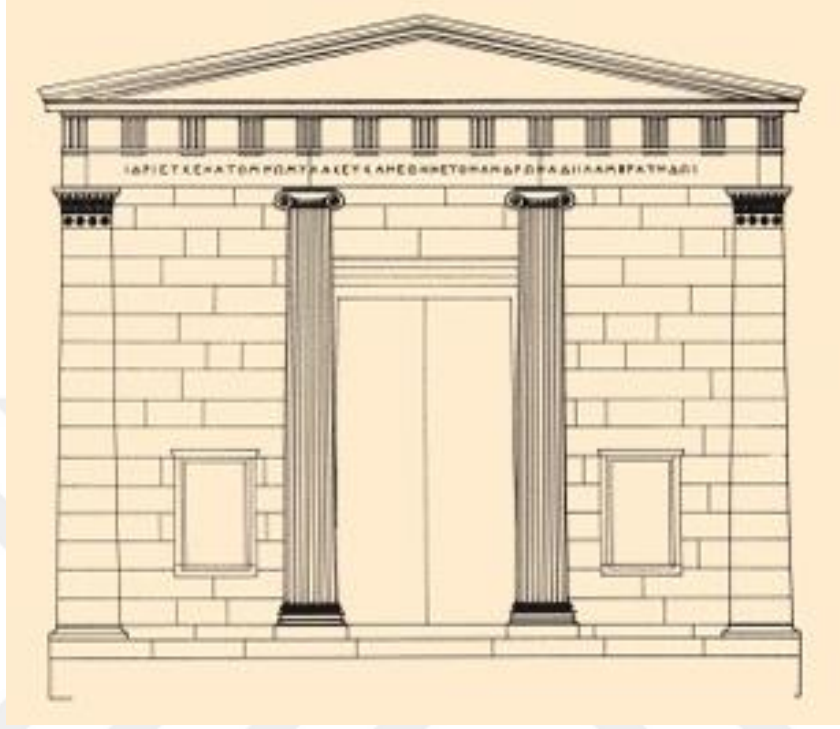

a. Labraunda Andron A Yapısı'nın (İdrieus'un Andronu) Thieme tarafından önerilen cephe rekonstrüksiyonu.

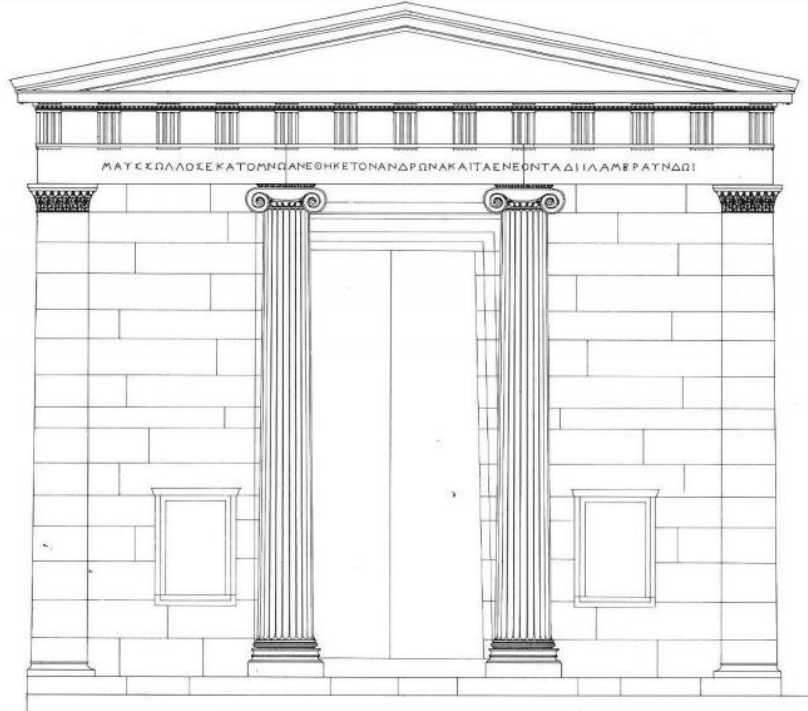

b. Labraunda Andron B Yapısı'nın (Maussollos'un Andronu) cephe rekonstrüksiyonu.

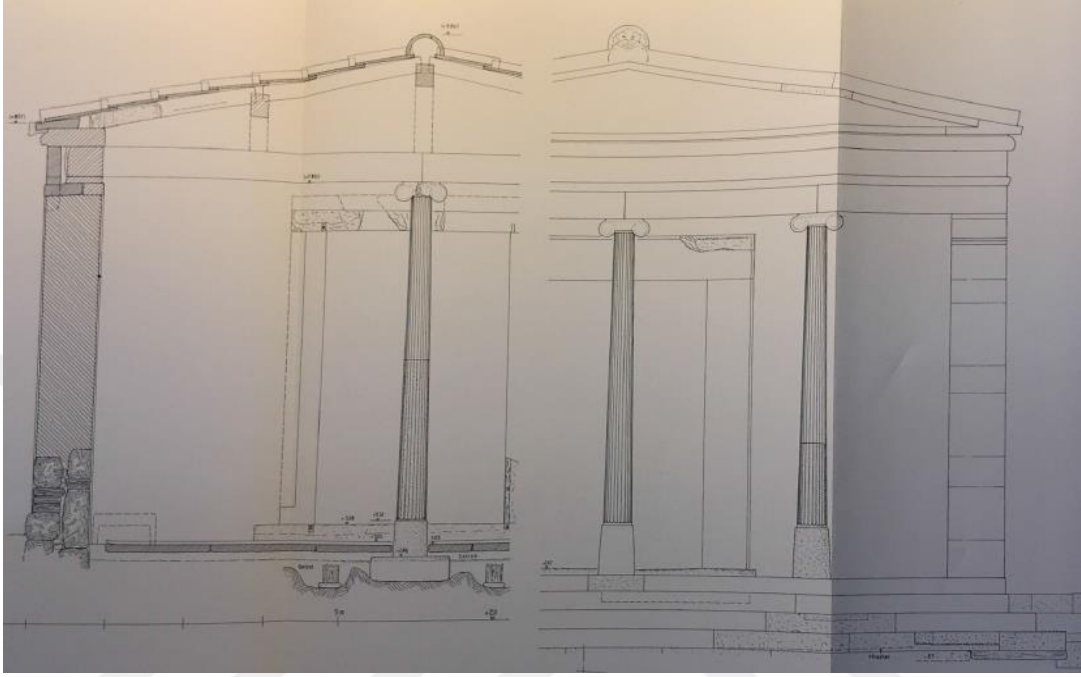

a. Delos Naksoslular Oikosu'nun ön cephe rekonstrüksiyonu

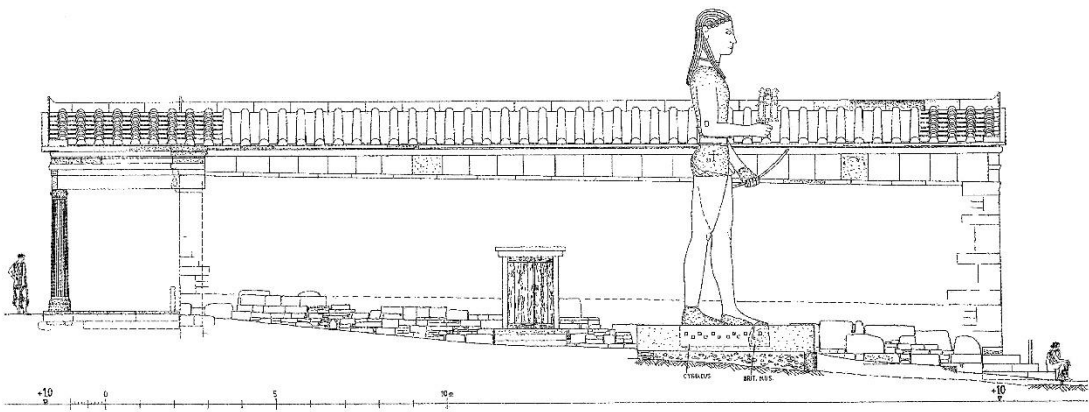

b. Delos Naksoslular Oikosu'nun yan cephe rekonstrüksiyonu.

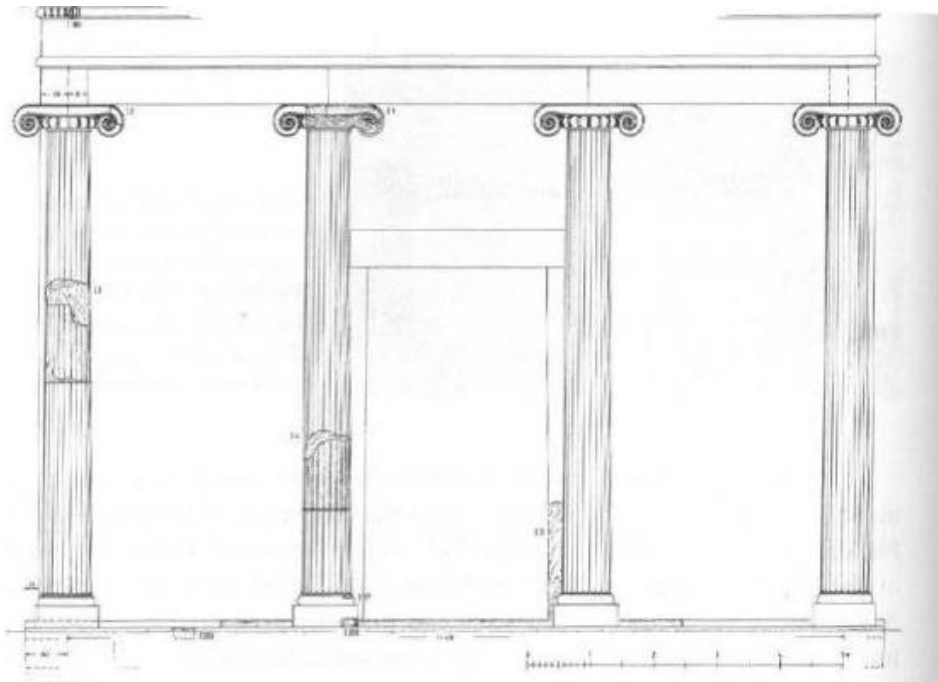
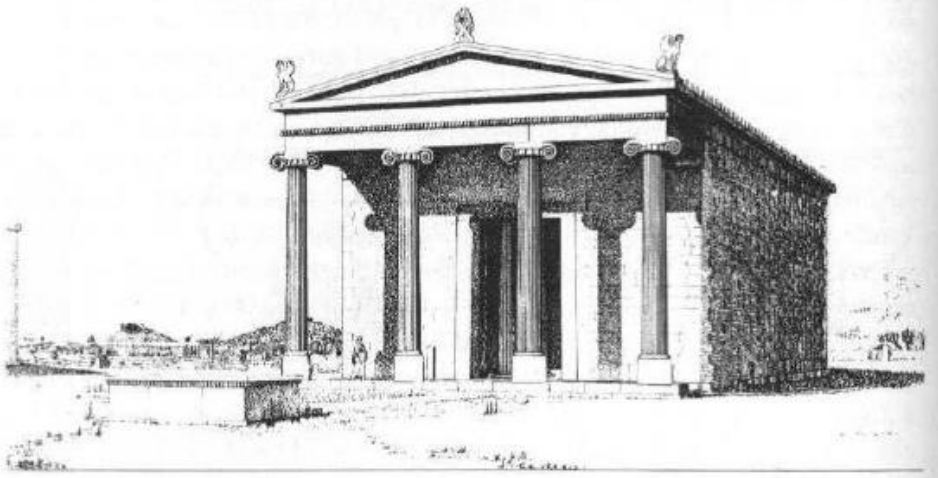
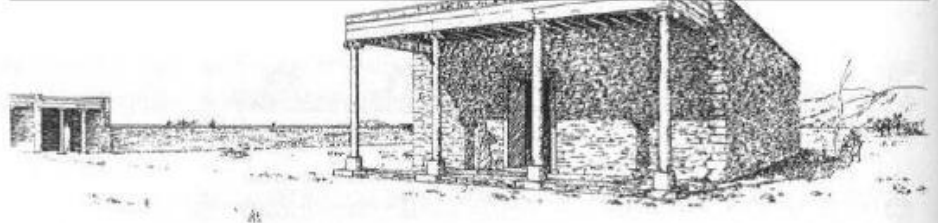

Naksos Yria Dionysos Tapınağı'nın, üstte III., altta ve ortada IV. evrelerine ait rekonstrüksiyonlar.

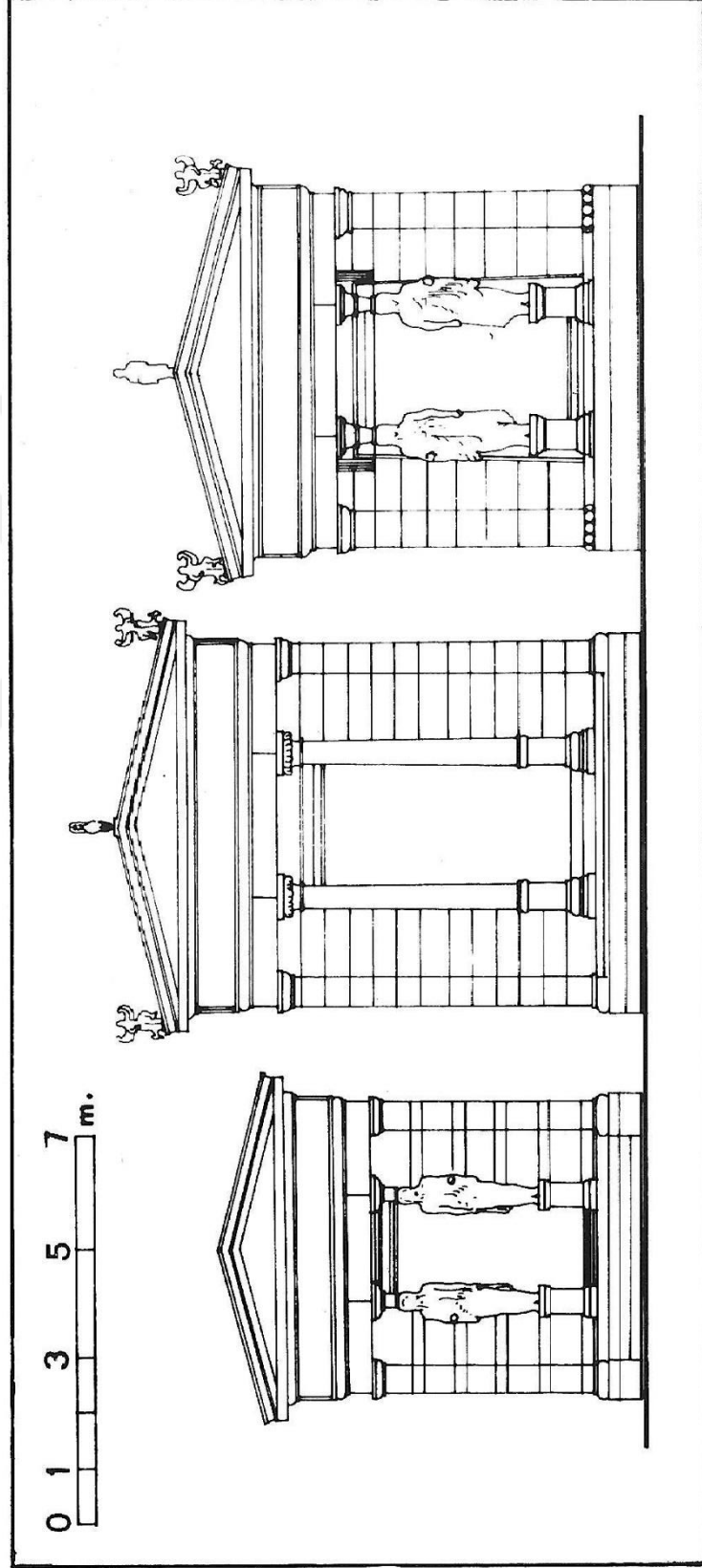

Delphoi'daki Knidos, Massalia ve Siphnoslular'ın hazine binalarının cephe çizimi.

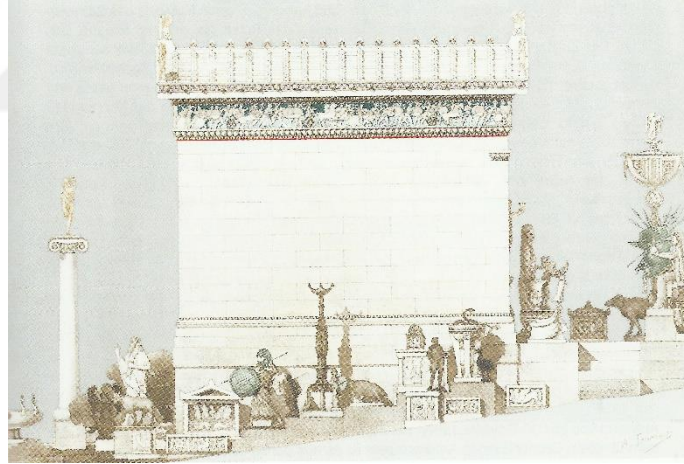
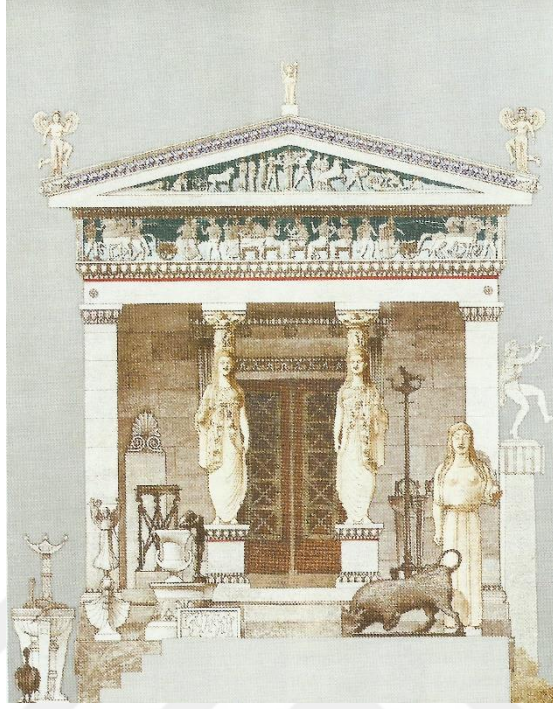

Delphi'daki Siphnoslular'ın Hazine Binası'nın cephe çizimi ve friz kuşağı.

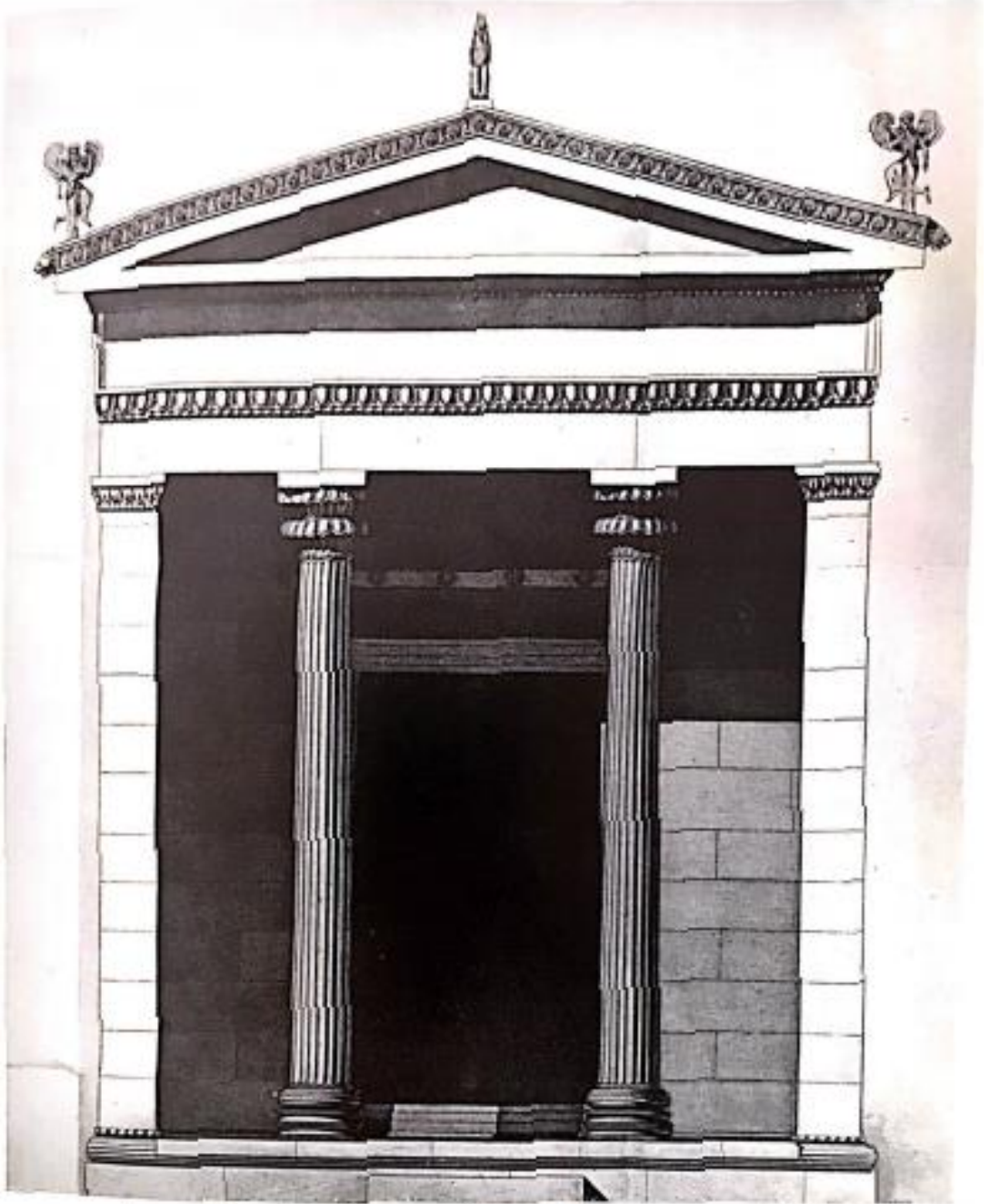

Delphoi'daki Massalialılar'ın Hazine Binası'nın cephe çizimi.



a. Naksos Sangri Demeter Tapınağı'nın cephe rekonstrüksiyonu,

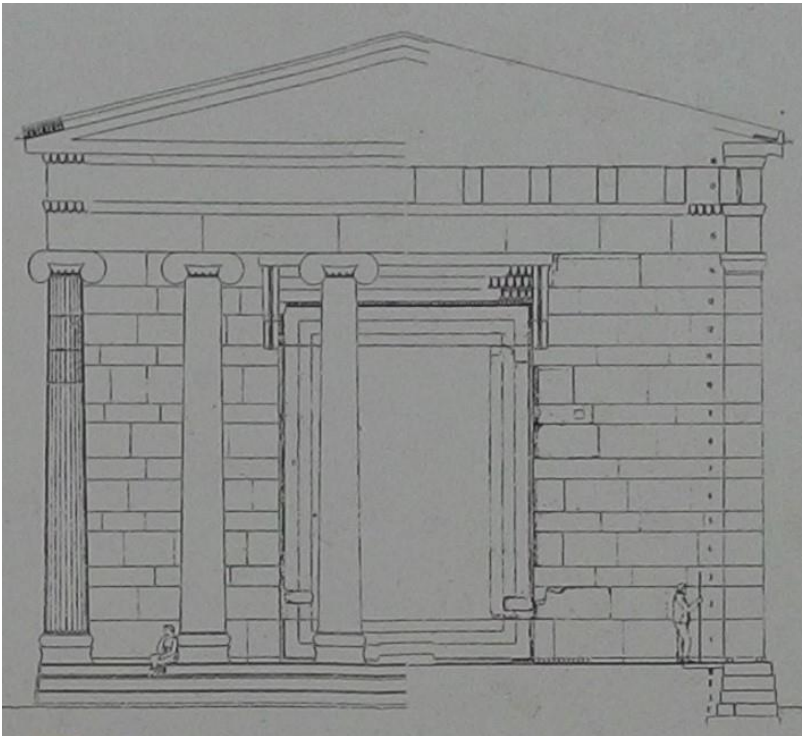

b. Paros A Tapınağı'nın cephe rekonstrüksiyonu

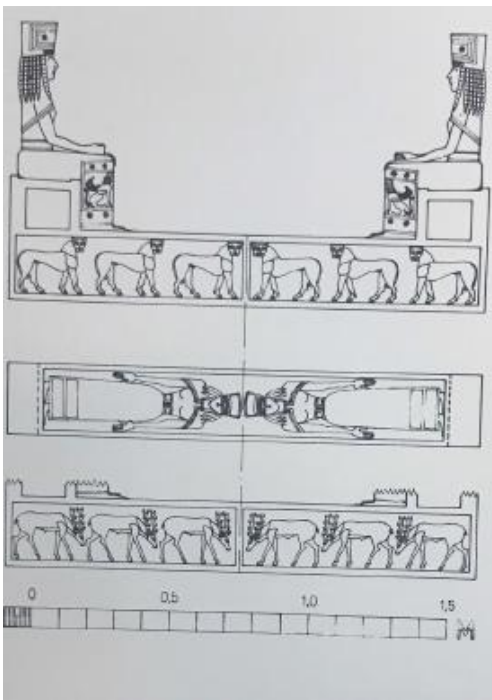
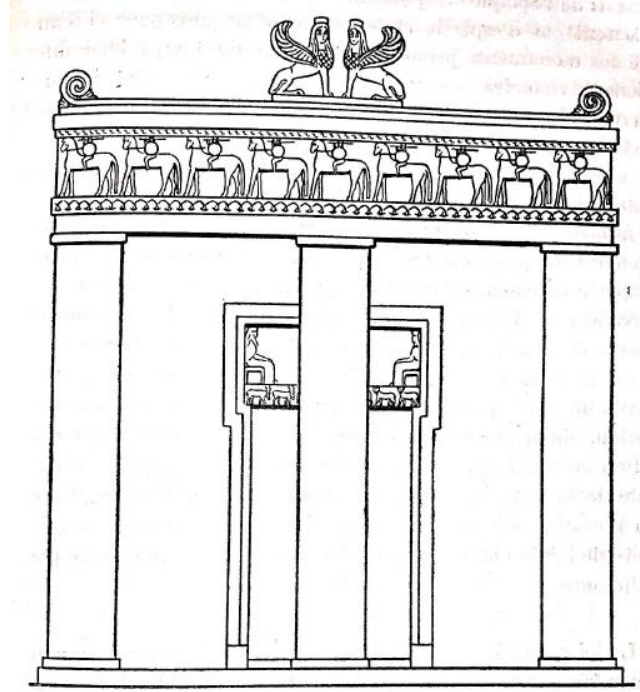
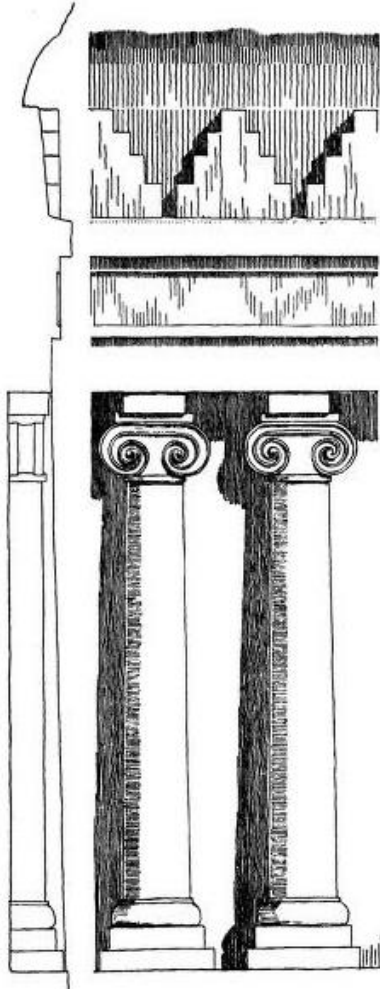

a. Sol üstte Kunangur Da-u Dukhtar Mezarı'nın cephe çizimi.

b. Sağ üstte ve altta Girit Prinias'daki tapınağın cephe ve kapı lentosu çizimi.

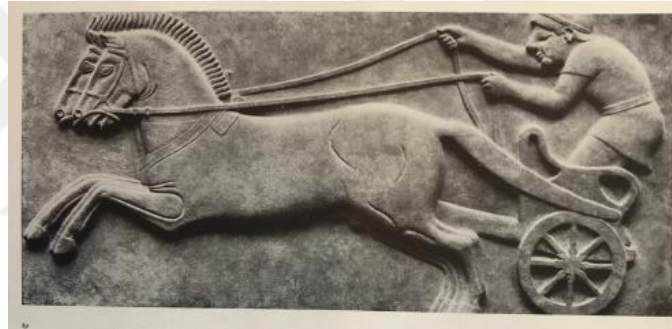

- a. Üstte Smyrna Athena Tapınağı kazılarında bulunmuş friz parçası.
b. Ortada Myus Dionysos Tapınağı kazılarında bulunmuş friz parçasının tamamlanmış hali.
c. Altta Kyzikos'da bulunmuş friz parçası.

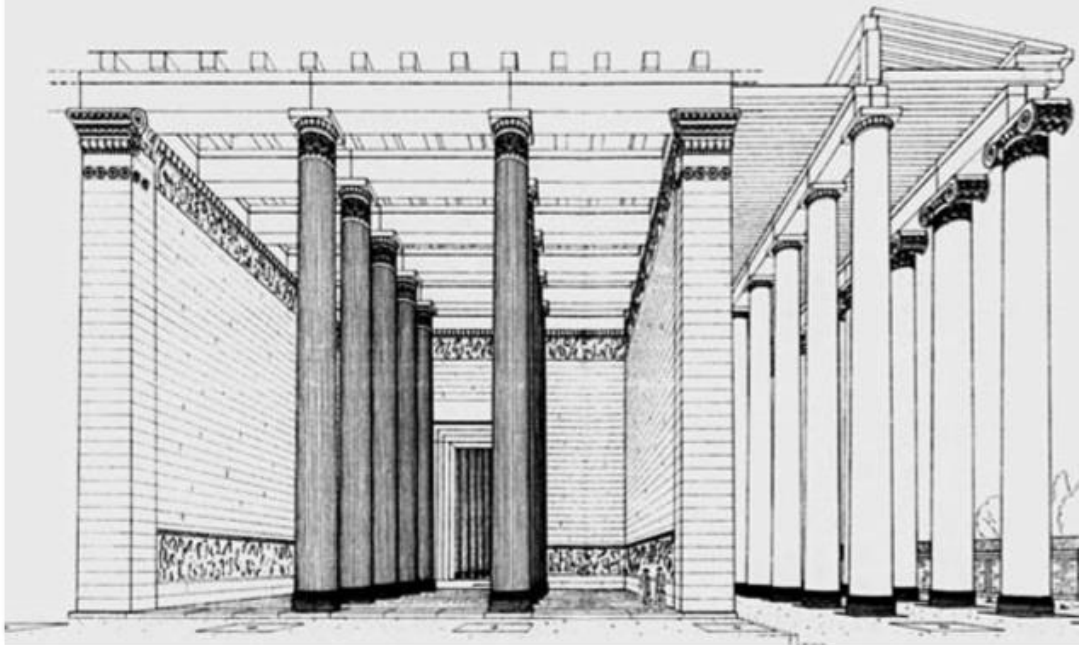
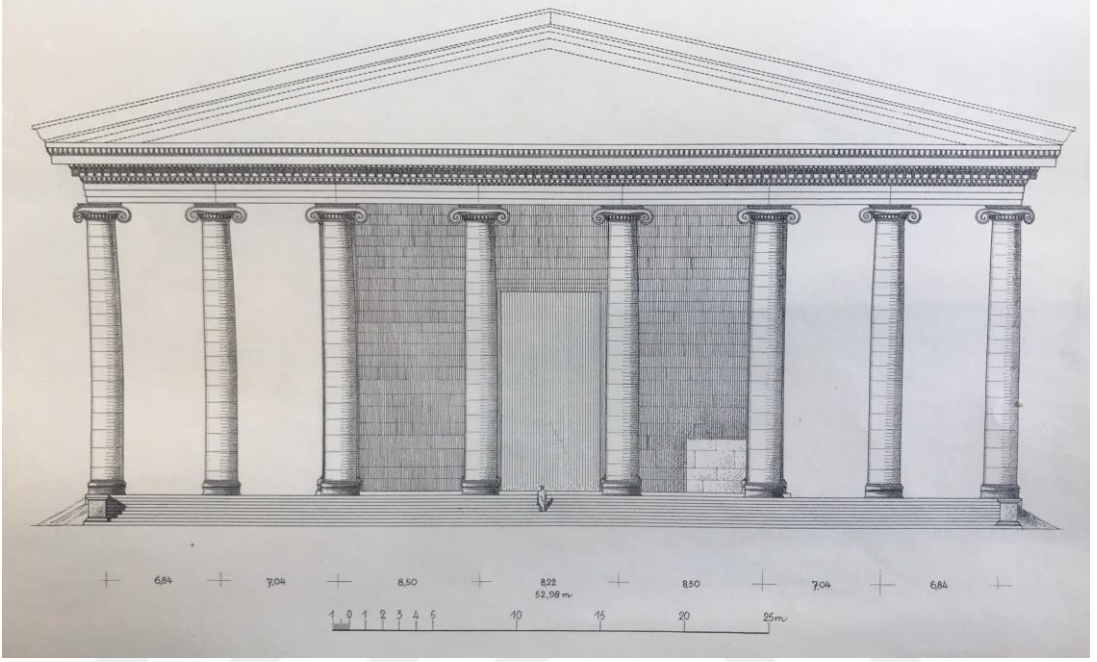

Samos Hera Tapınağı'nın (IV) Polykrates evresine ait rekonstrüksiyon önerileri.

Levha 74

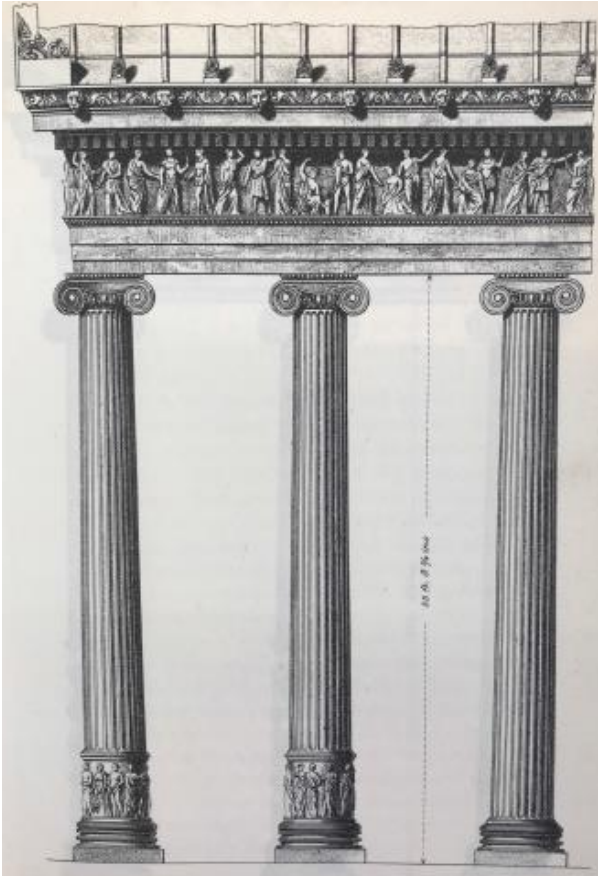
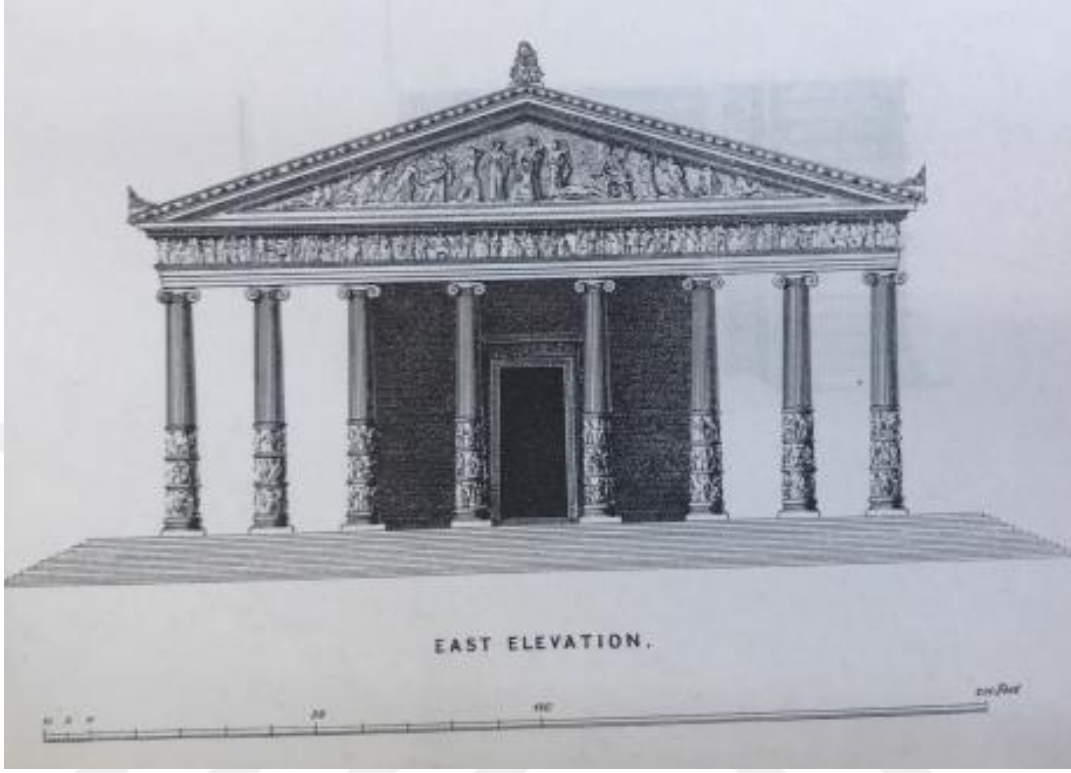

Solda Arkaik Ephesos Artemis Tapınağı'nın Wood tarafından önerilen batı cephesi ile üstte doğu cephesi.

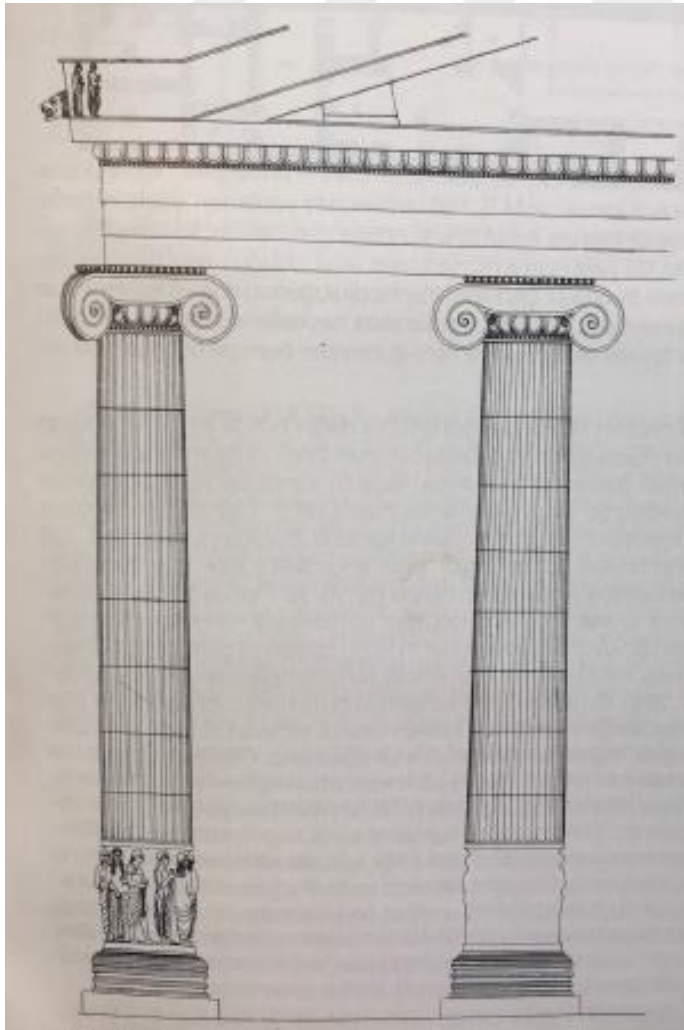
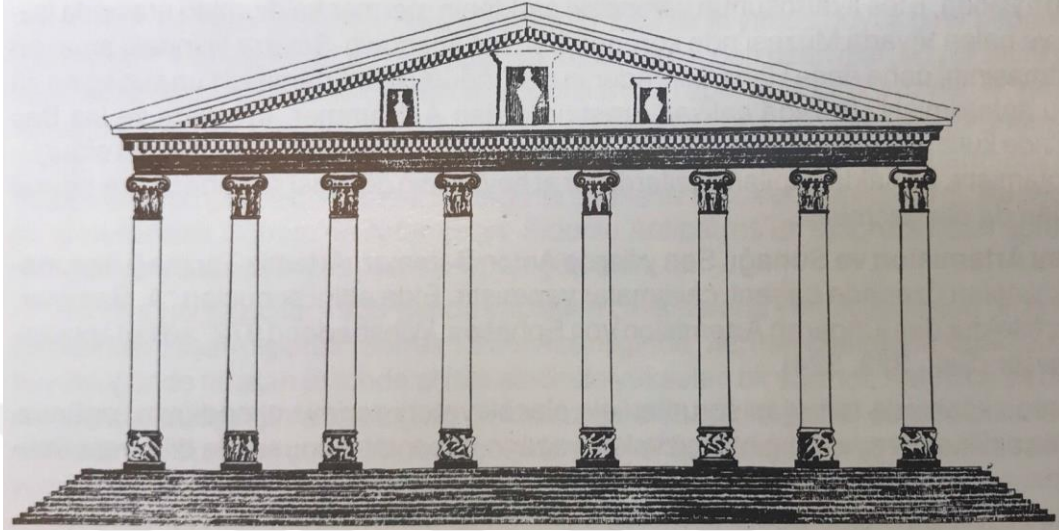

Solda Arkaik Ephesos Artemis Tapınağı'nın Akurgal, üstte Bammer tarafından önerilen cepheleri.

Levha 76

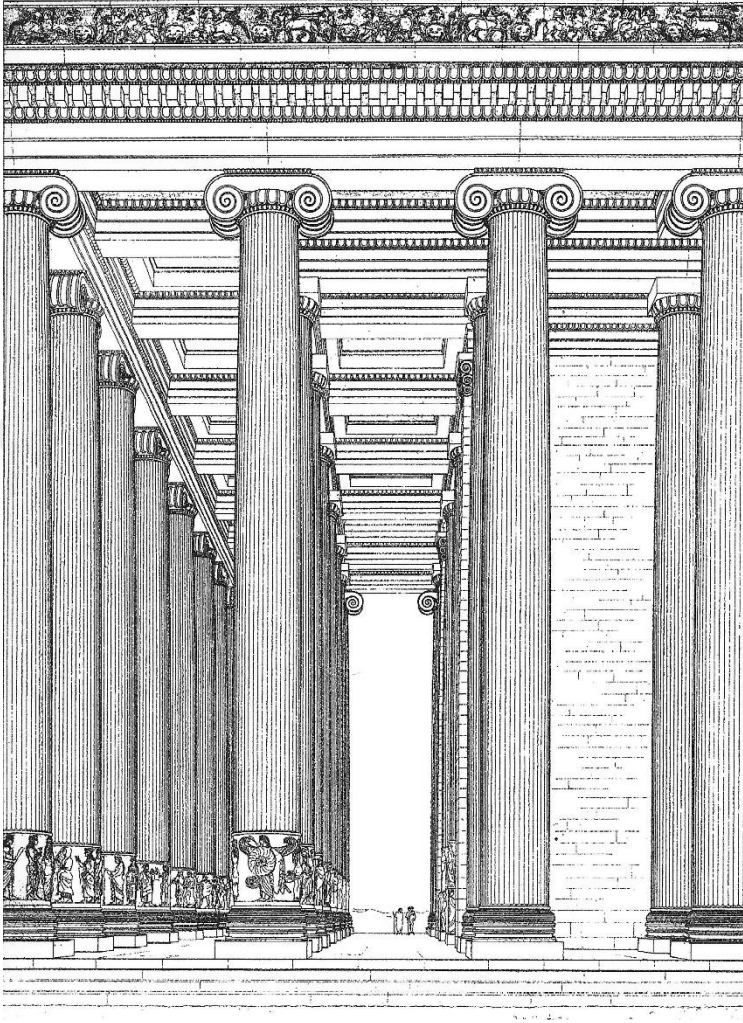

- a.** Üstte Arkaik
Ephesos Artemis
Tapınağı'nın
Gruben
tarafından
önerilen cephesi.
b. Alttta
Hellenistik
Didyma Apollon
Tapınağı'nın
bitkisel bezemeli
frizi.

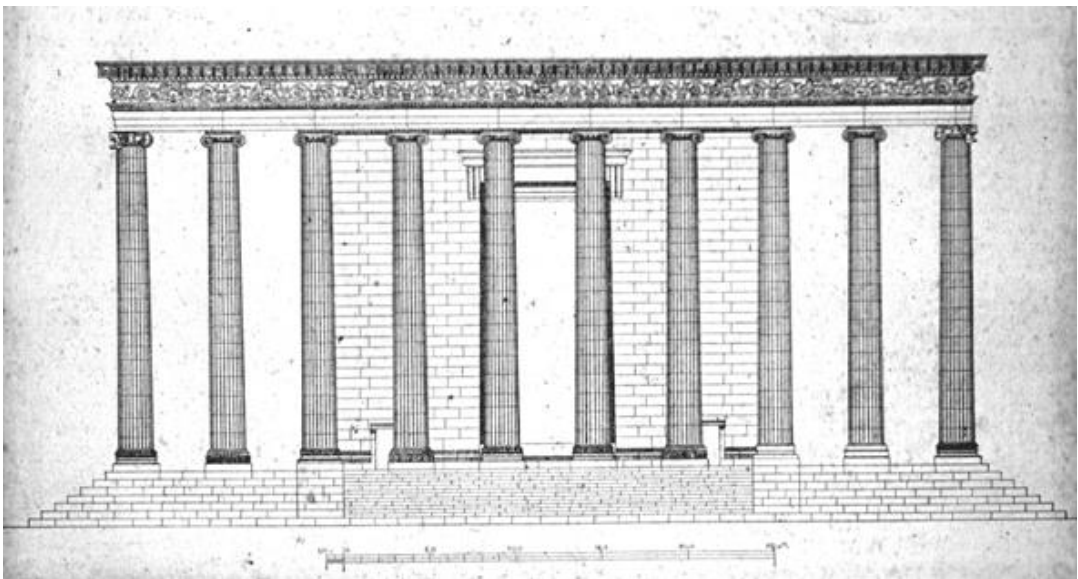

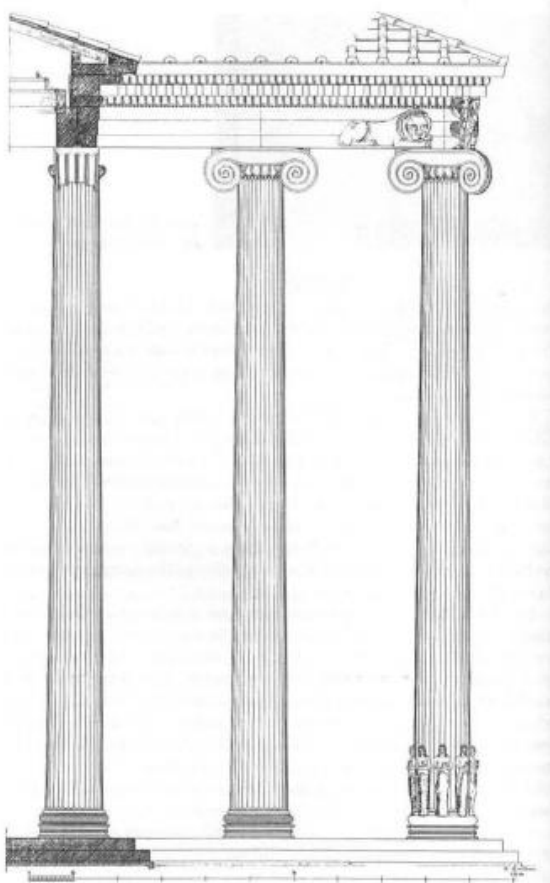
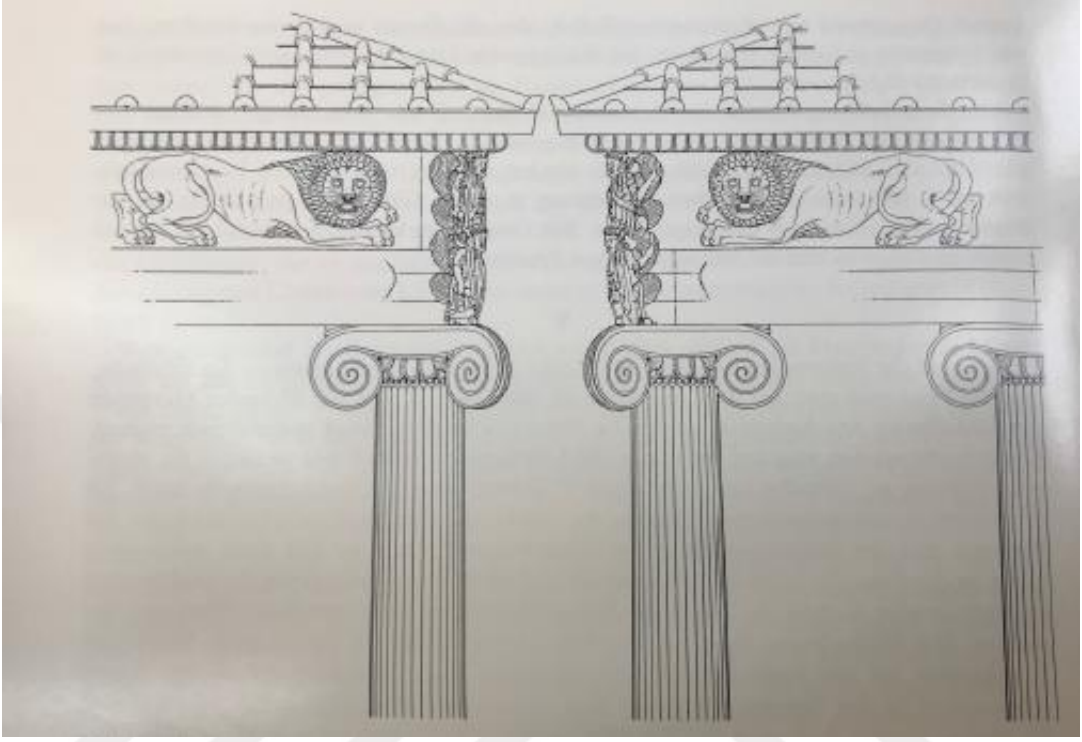

Solda Arkaik Didyma Apollon Tapınağı'nın Gruben, üstte Schattner, tarafından önerilen cepheleri.

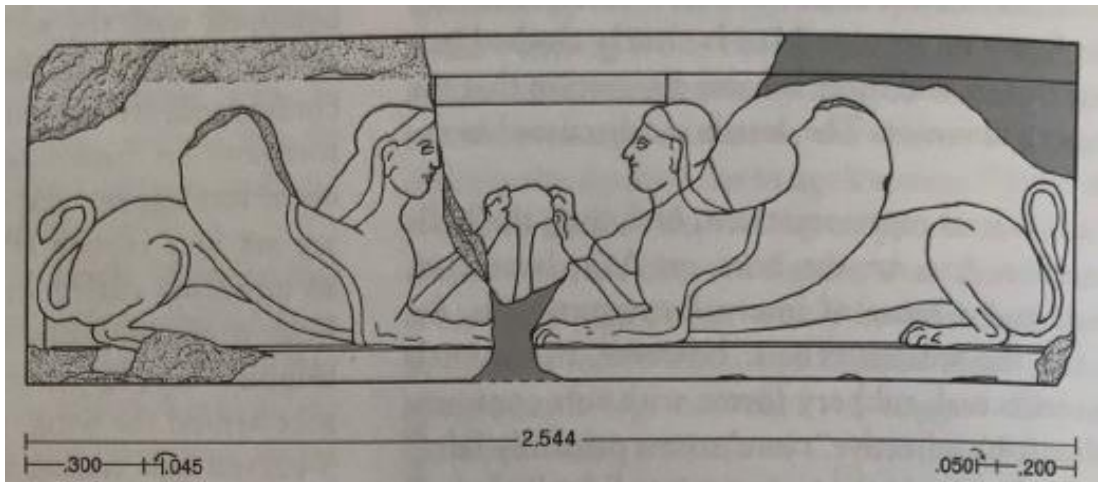
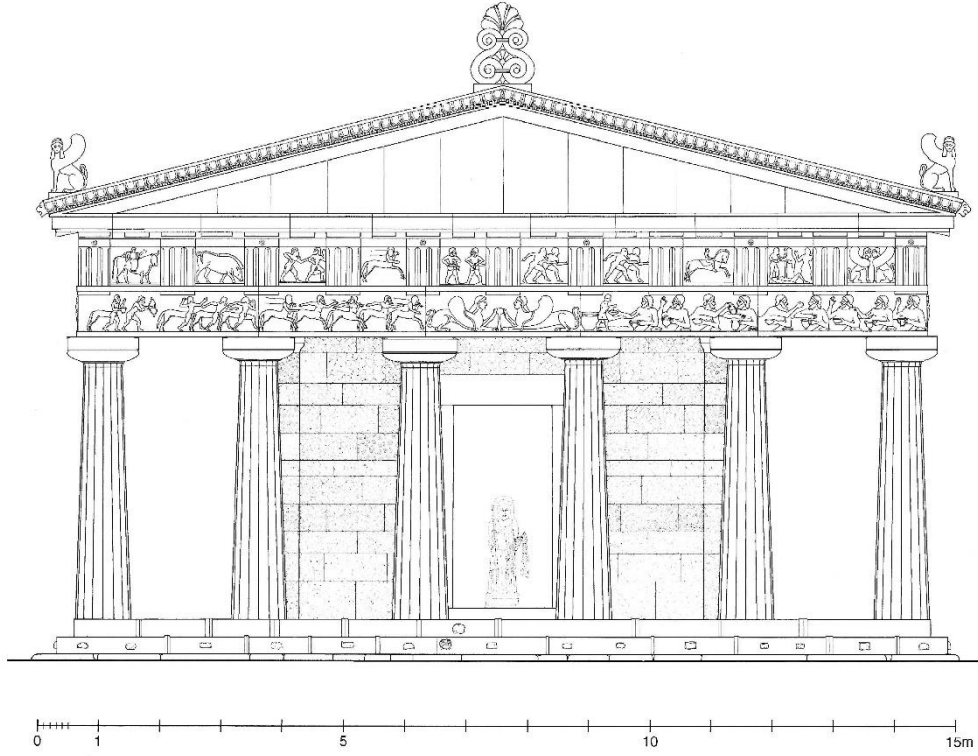

Assos Athena Tapınağı'nın cephe çizimi ve epistylos frizinin ayrıntısı.

Levha 79

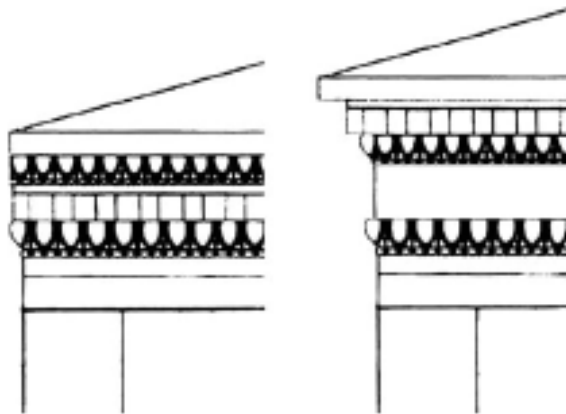
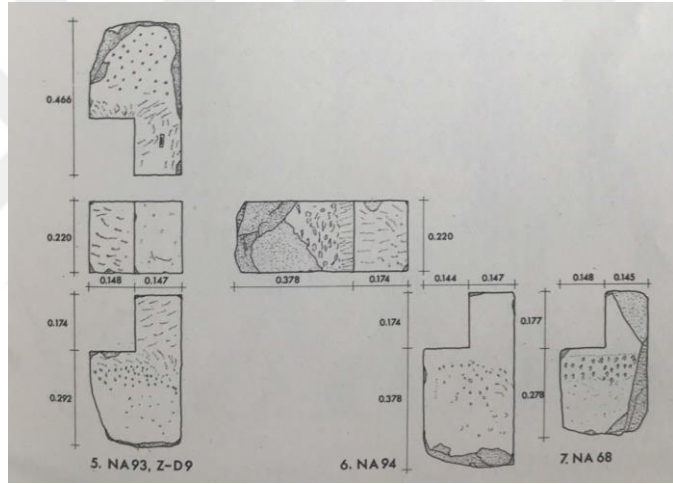

- a. Üstte Polyksena Lahti'nin kapağındaki çatı konstrüksiyonu.
b. Ortada Labraunda Geç Arkaik Dönem in antis tapınağına ait geisipodes parçaları.
c. Altta Daskyleion Artabazos Andronu'nun Ateşlier ve Baran tarafından önerilen üst yapı çizimi.

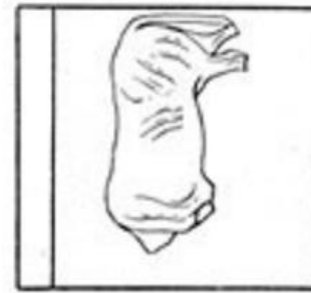
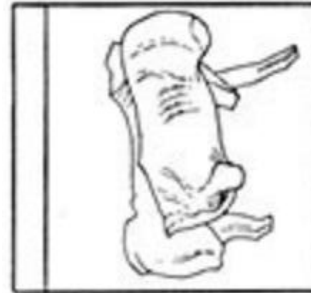
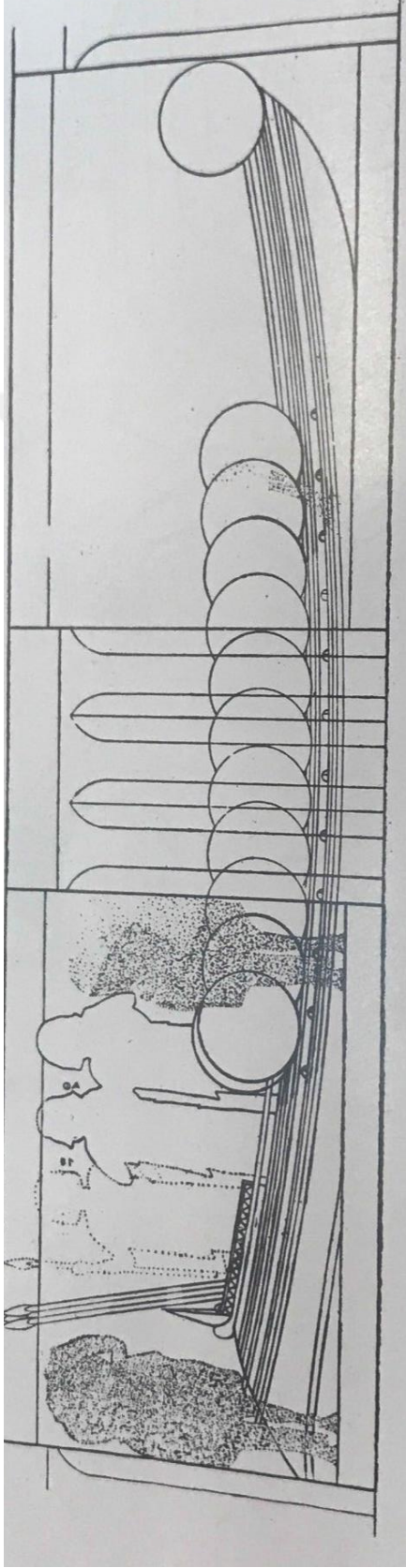

a. Üstte Delphoi'da Sikyonlular'ın Hazine Binası'nın Argonautlar'ın gemisiyle ilgili sahnelerini içeren metopların çizimi.
b. Alfta Atinalılar'ın Hazine Binası'nın Herakles ve Geryoneus'un mücadelesini içeren metopların çizimi.

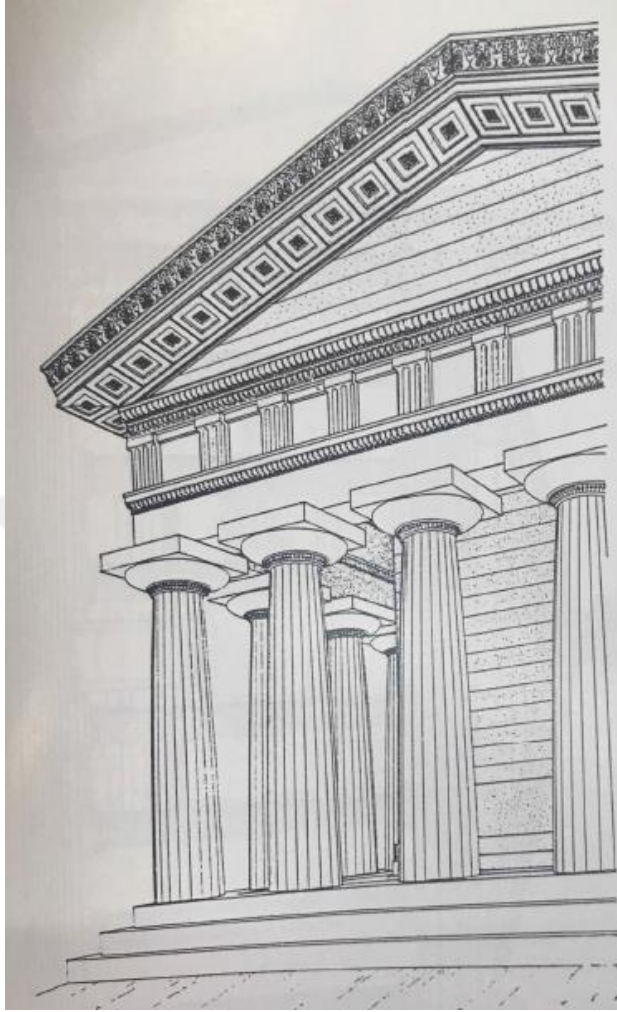

a. Üstte Poseidonia Athena Tapınağı'nın cephe çizimi.
b. Altta Metapontum D Tapınağı'nın üst yapı çizimi.

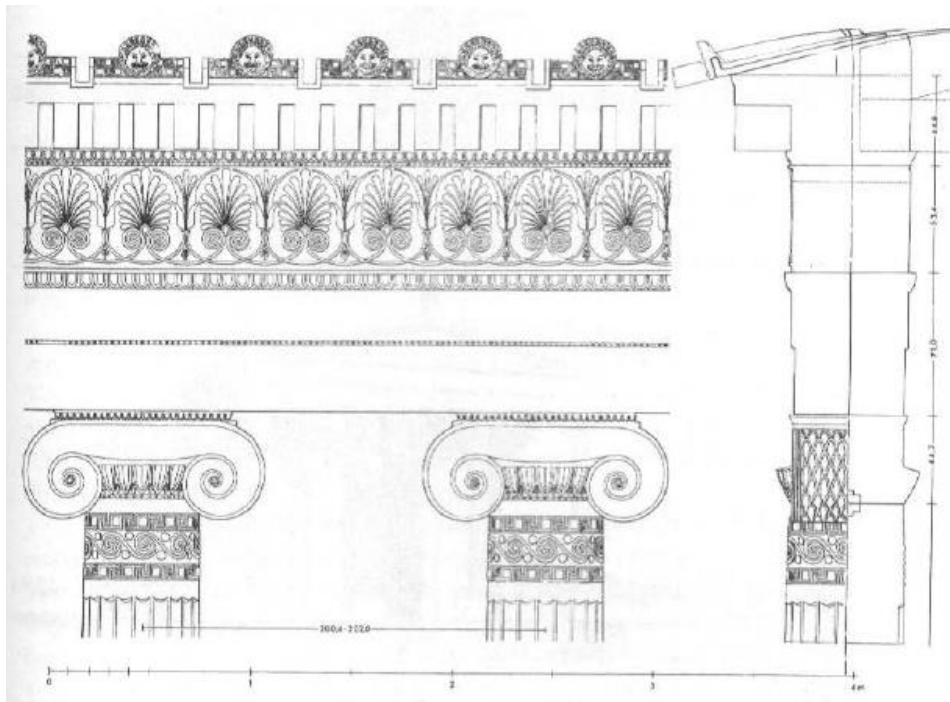

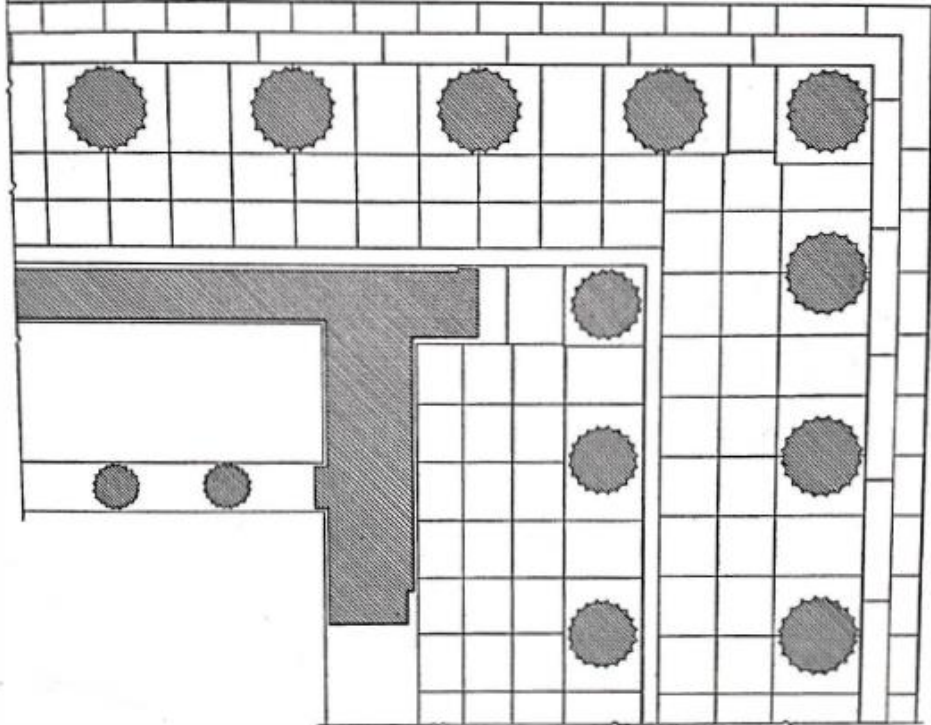
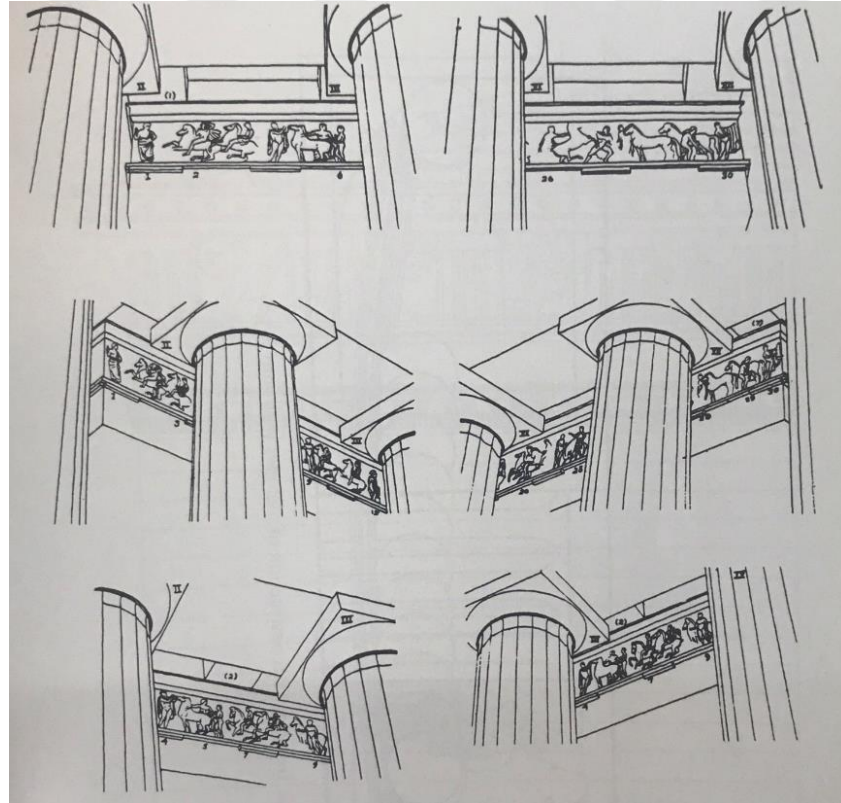
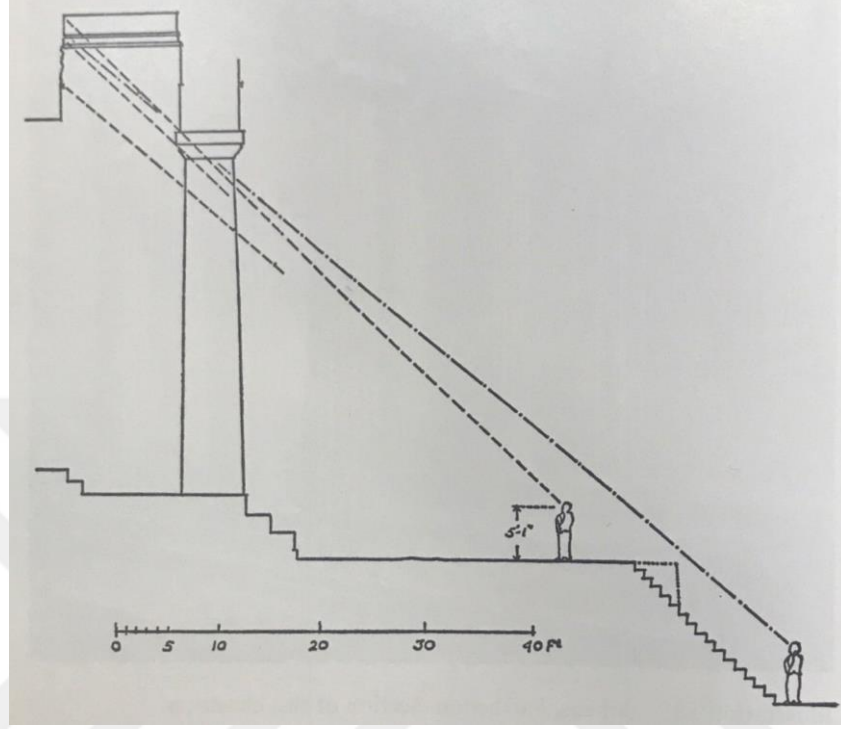

Figure 92. Paving on side and front of Parthenon, Athens

- a. Üstte Parthenon'un batı cephesinden görünüm.
- b. Alttta Parthenon'un planının kuzeybatı köşesi.

Levha 83



Parthenon'un.batı frizinin görülme açısını gösteren çizimler.

Levha 84

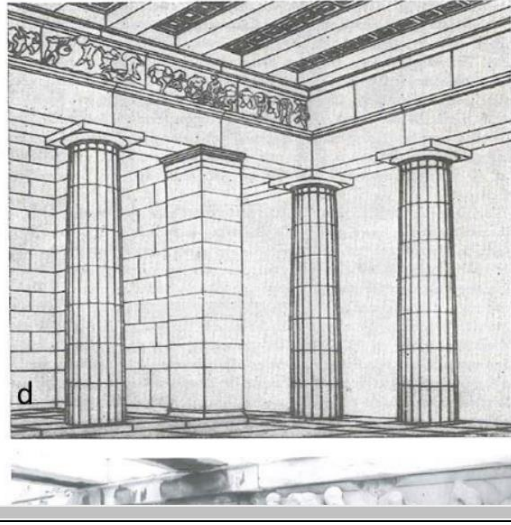

a. Üstte Atina Hephaistos Tapınağı'nın opisthodomos frizi.



b. Altta Sounion Poseidon Tapınağı'nın İon frizi parçaları.

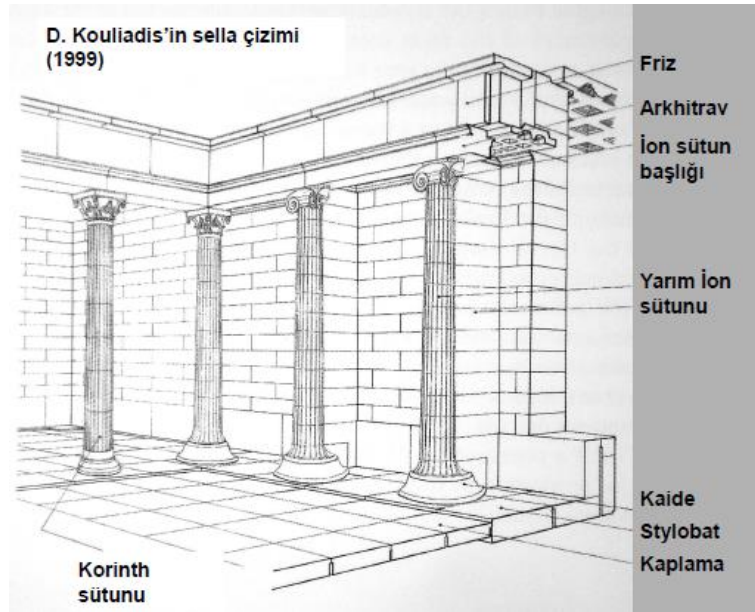
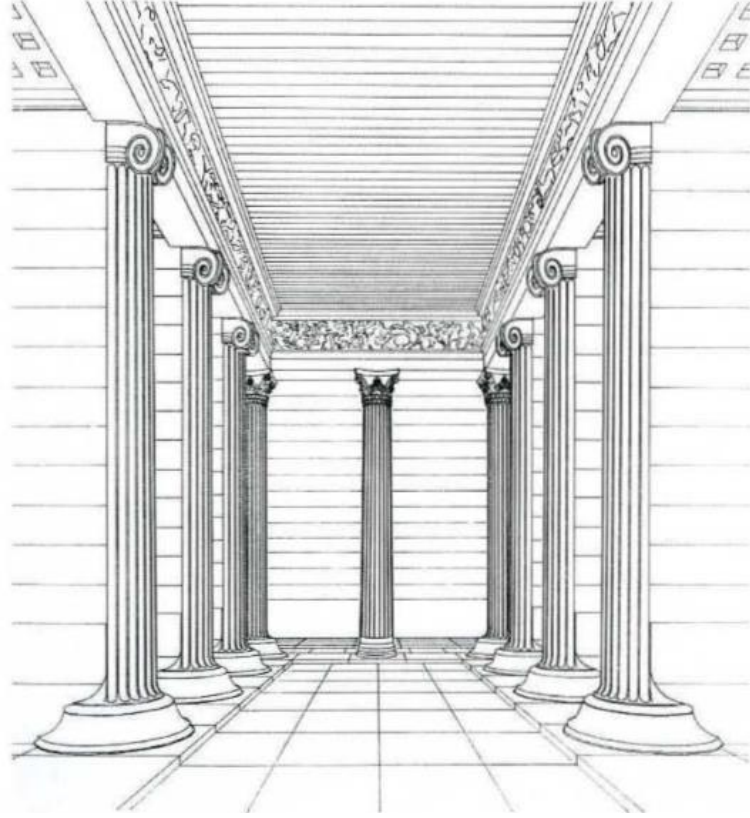

Üstte Bassai Apollon Epikourios Tapınağı'nın Mallwitz, altta Kouliadis tarafından önerilen naos çizimleri.

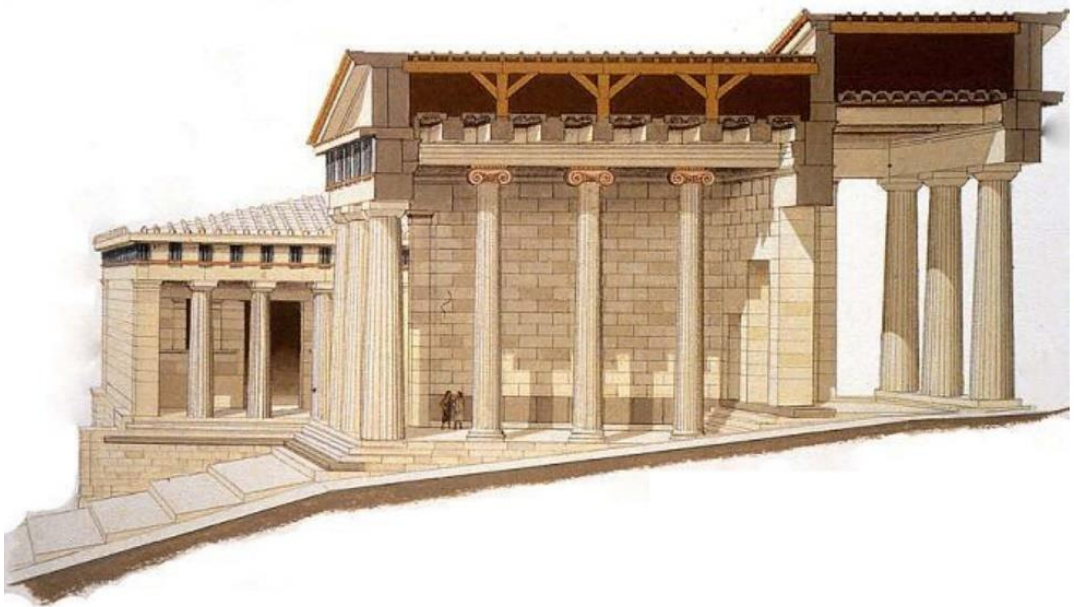
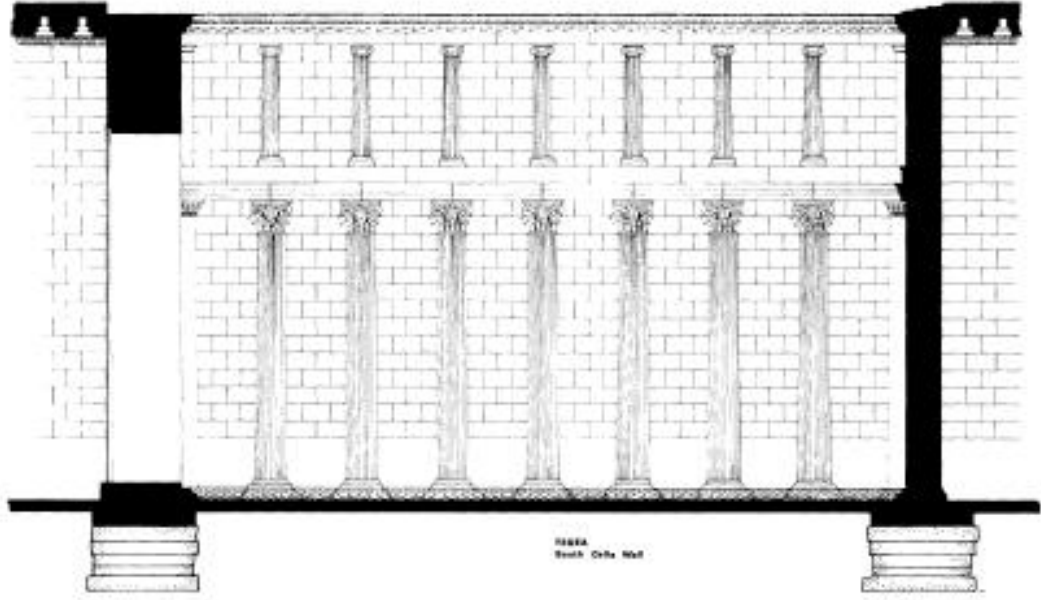

a. Üstte Tegea Athena Alea Tapınağı'nın naos çizimi
b. Altta Atina Propylaea'nın güney cephesinin illüstrasyonu.

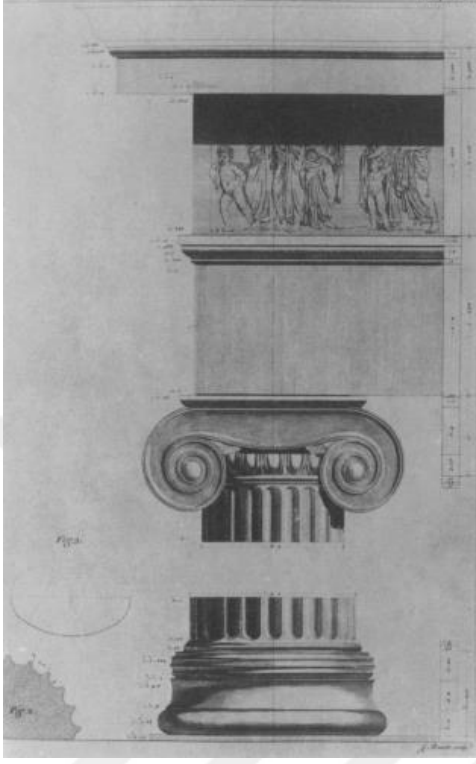

- a. Sol üstte İlıssos Tapınağı'nın üst yapı çizimi.
b. Sağ üstte Athena Nike Tapınağı'nın kuzeydoęu ve altta güneybatı görünümleri.

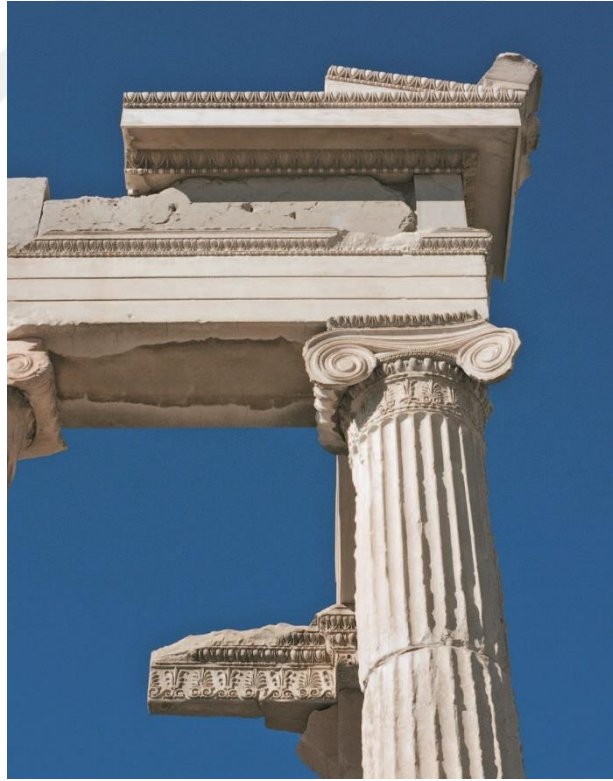
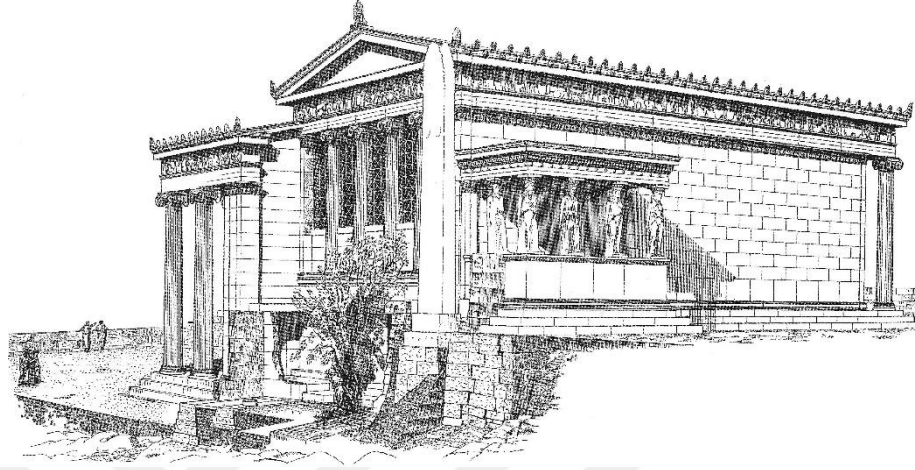

- a.** Üstte ve ortada Erekhtheion'un doğu ve batı cephe çizimleri.
b. Altta Erekhtheion'un İon sütünü ve saçaklığında ayrıntı.



“Nereidler Anıtı”nın cephe görünümü.

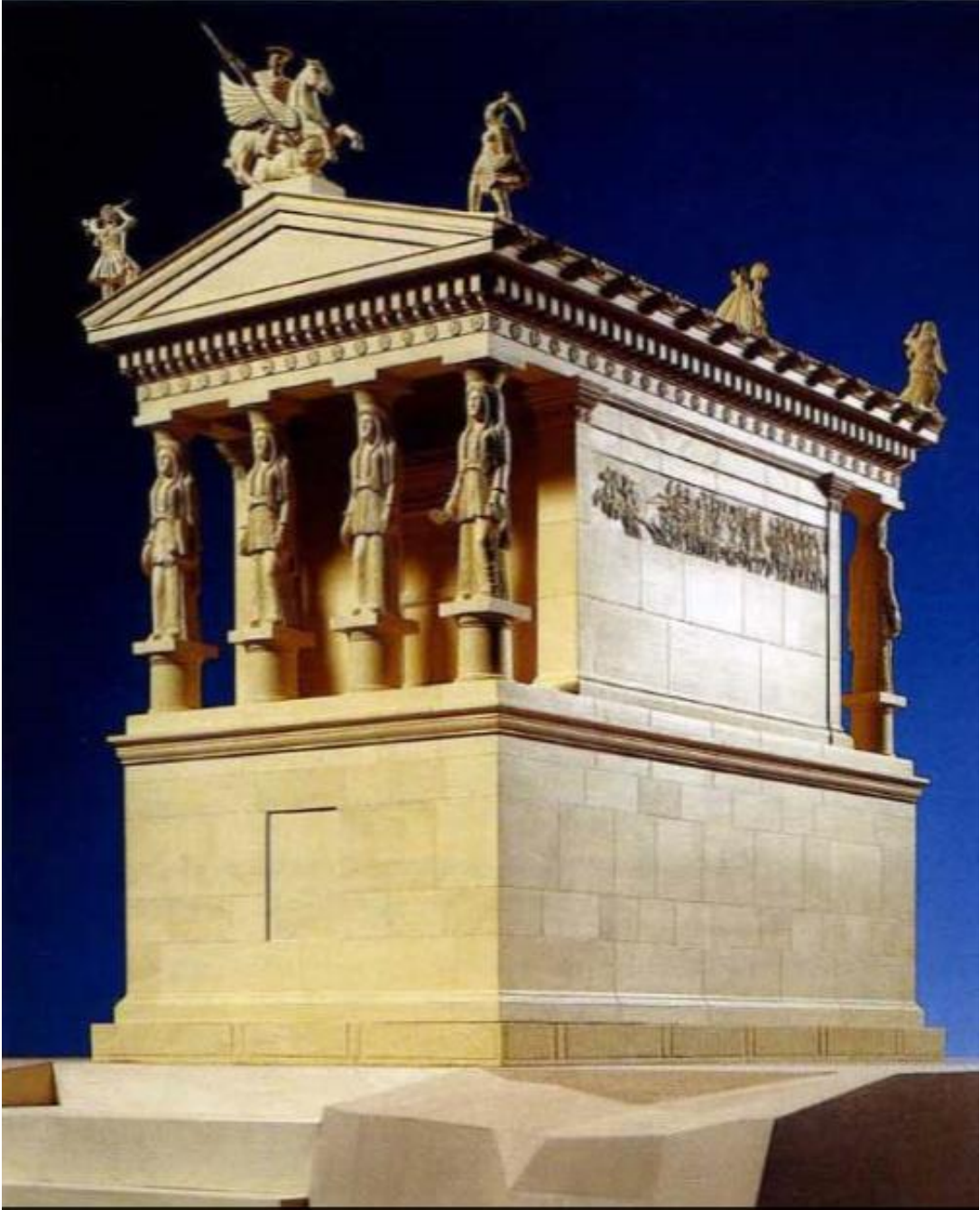

“Limyra Heroonu”nun modeli

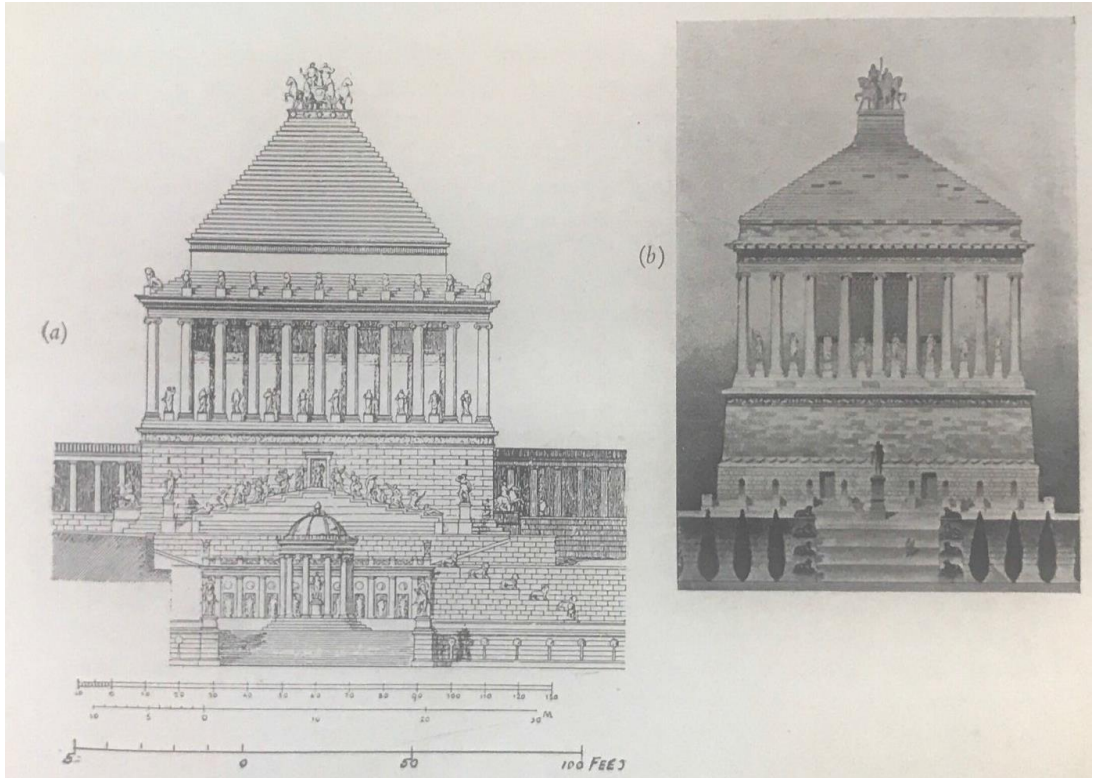

“Maussollos’un Mnemasi”nın solda Buhlmann sağda Dinsmoor tarafından çizilen önerileri.

Levha 92

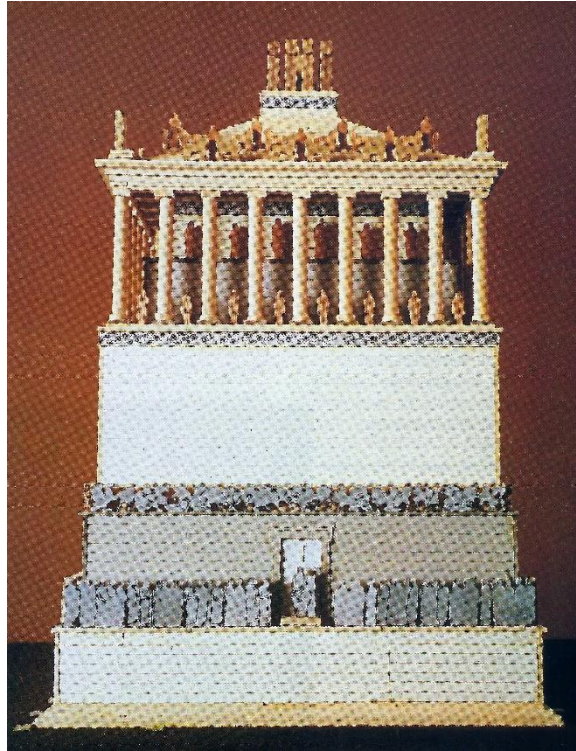
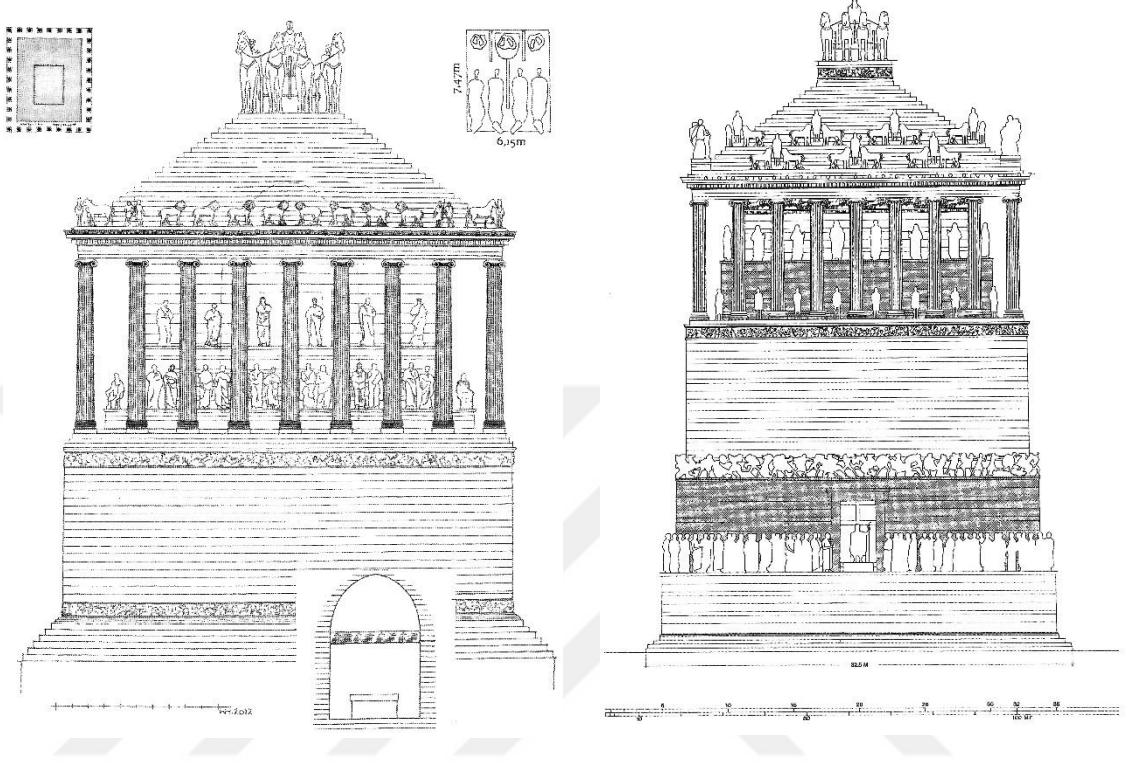

“Maussollos’un Mnemasi”nın üstte Hoephner altta Jeppesen tarafından önerilen cepheleri.

Levha 93

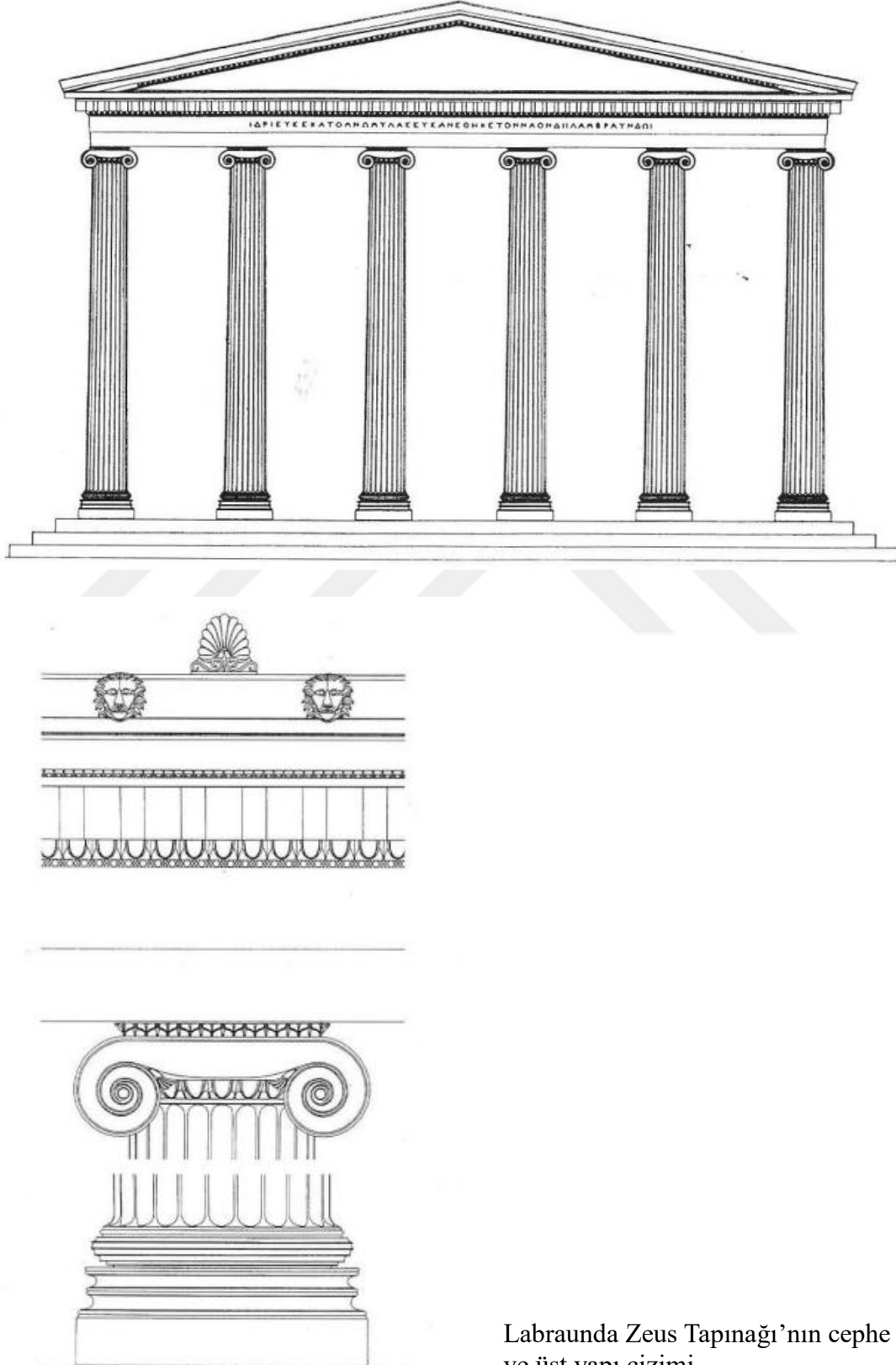

Labraunda Zeus Tapınağı'nın cephe ve üst yapı çizimi.

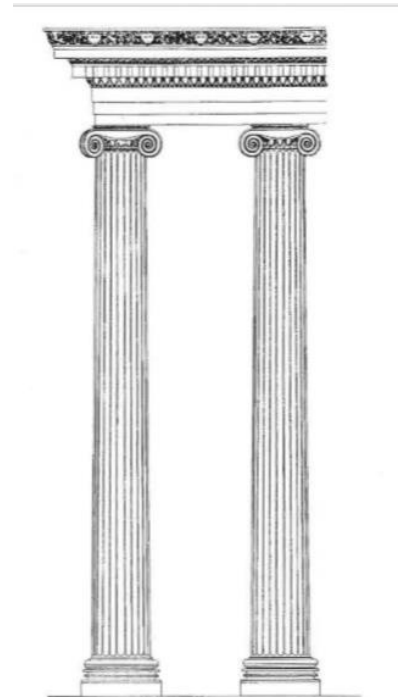
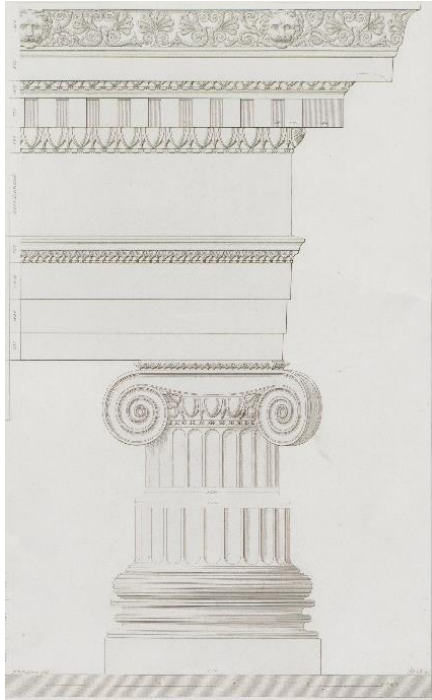
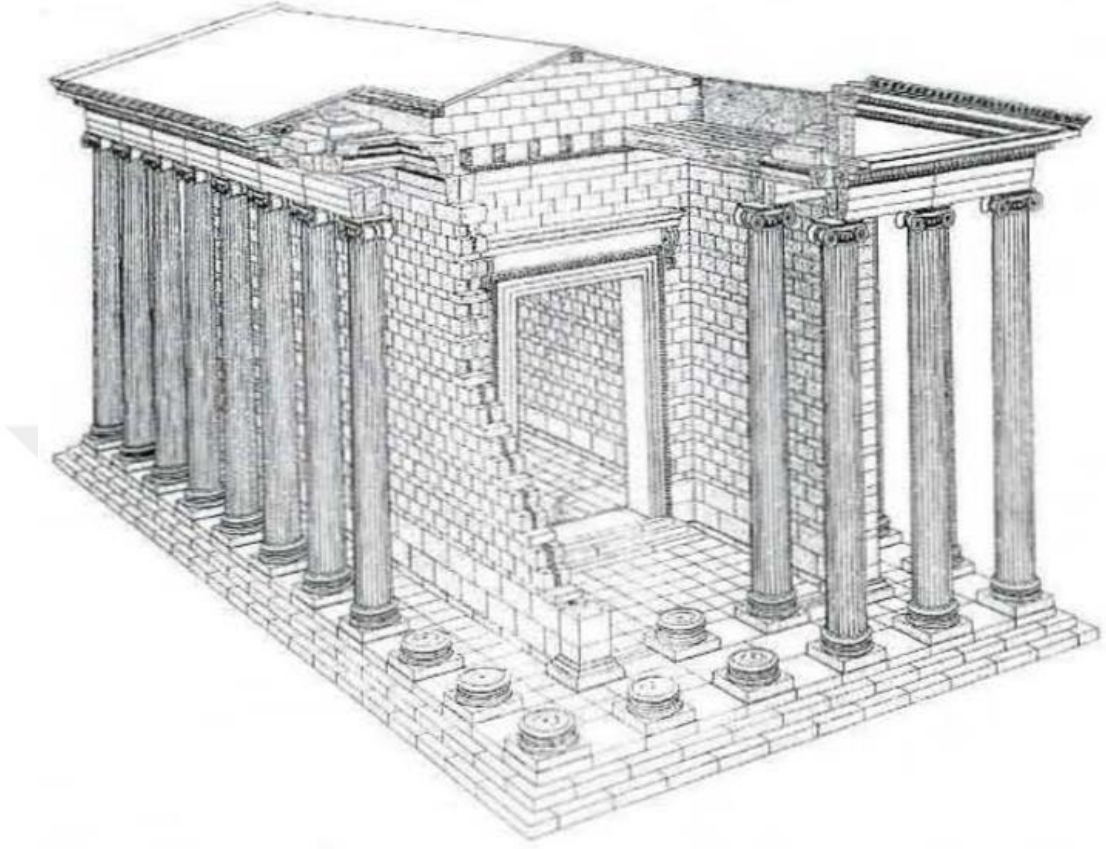

Priene Athena Polias Tapınağı'nın cephe ve üst yapı çizimleri. Üstte Jenkins, sol altta Dilettanti Cemiyeti ve sağ altta Pedersen'in cephe önerileri.

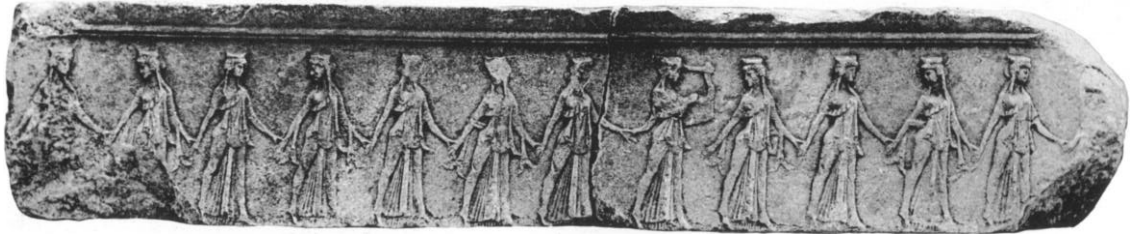

- a. Üstte Priene Zeus Tapınağı'nın saçaklığı.
b. Ortada Priene Athena Tapınağı'nın sunağının çizimi.
c. Altta Samothrake Temenos Propylonu'nun frizi.

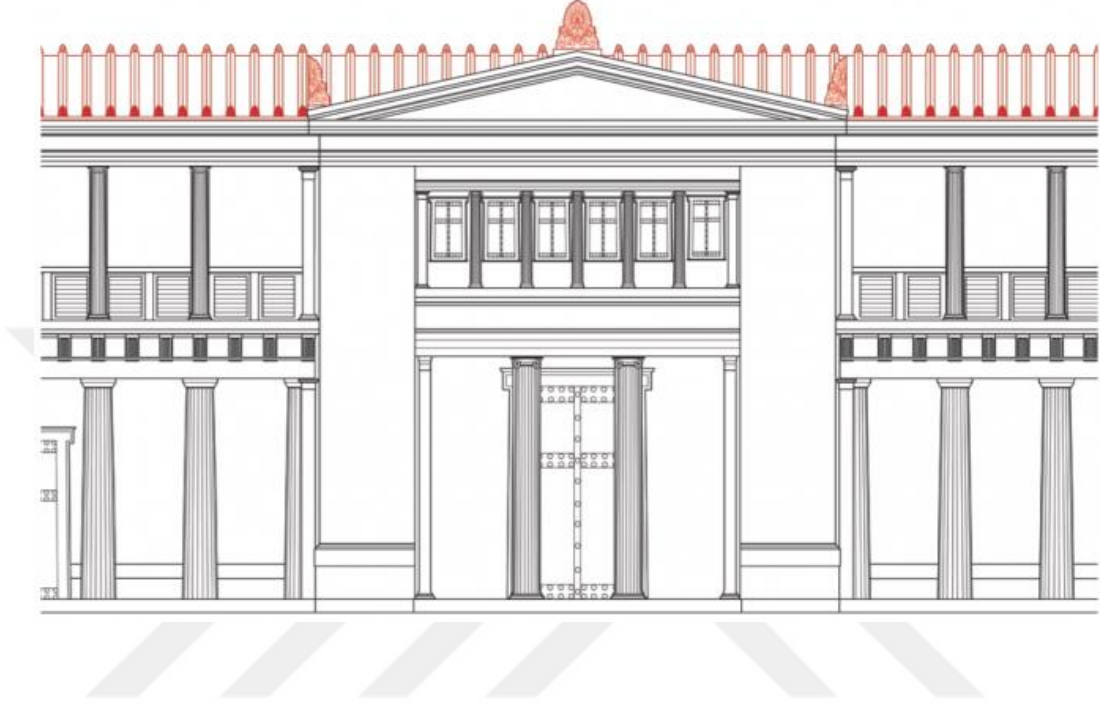

Üstte Vergina Sarayı'nın cephe çizimi, altta illüstrasyonu.



Lefkadia'daki (Mieza) Hüküm Mezarı'nın cephesi.



Üstte Mieza Palmetler Mezarı'nın cephesi ve üst yapı ayrıntısı. Altta mezarın tavanından ayrıntı.

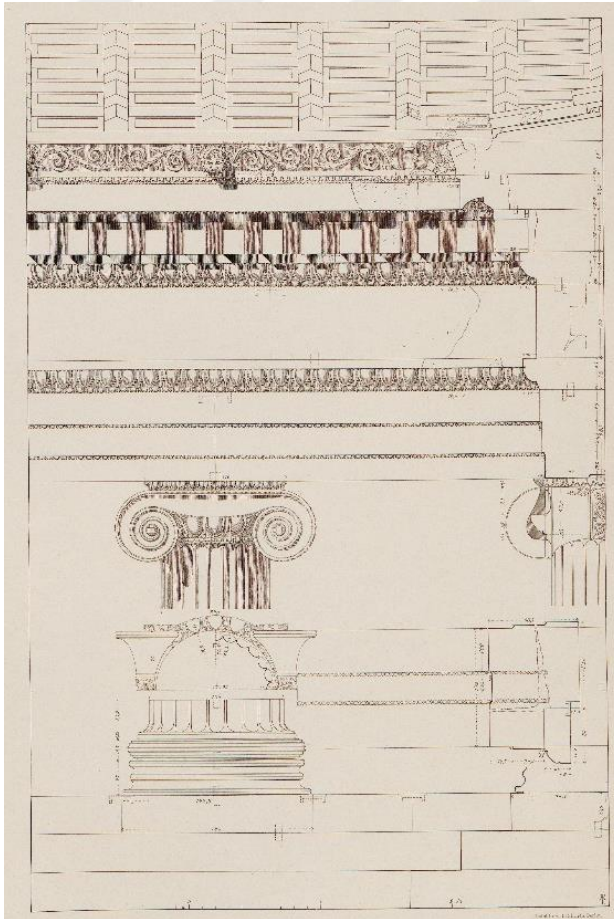
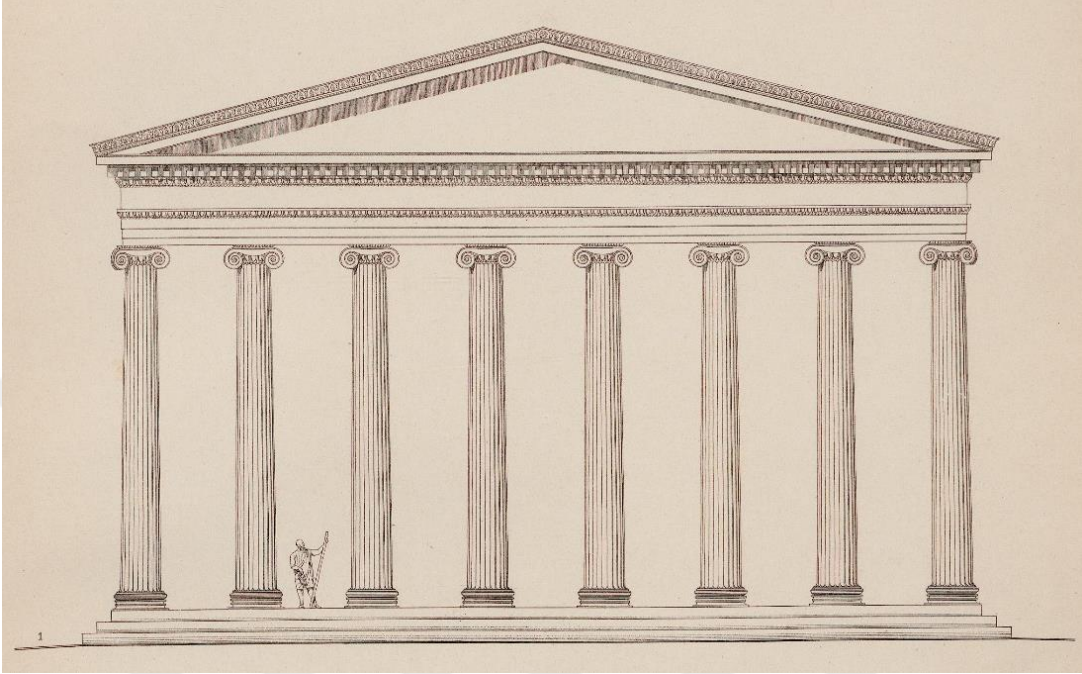

Lesbos Messa Aphrodite Tapınağı'nın cephe ve üst yapı çizimi.



a. Teos Dionysos Tapınağı'nın frizi.

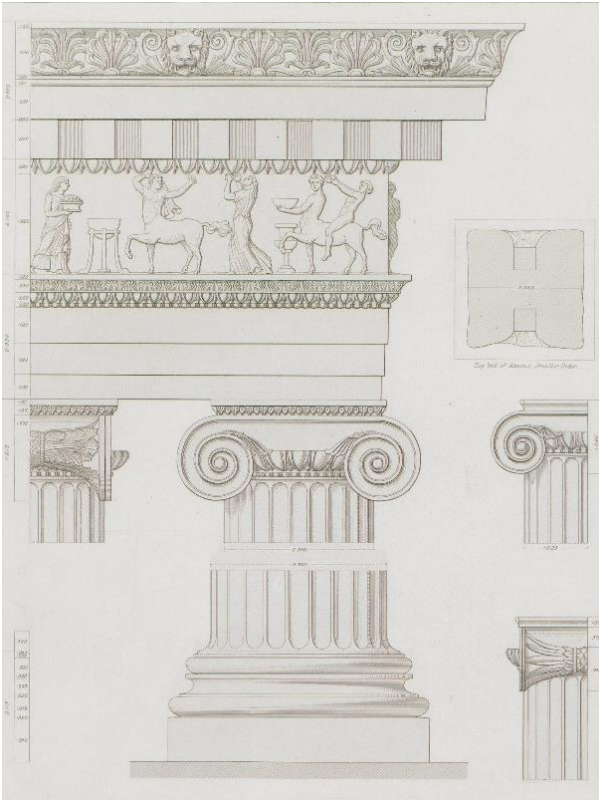

b. Teos Dionysos Tapınağı'nın cephe ve üst yapı çizimi.

Levha 101

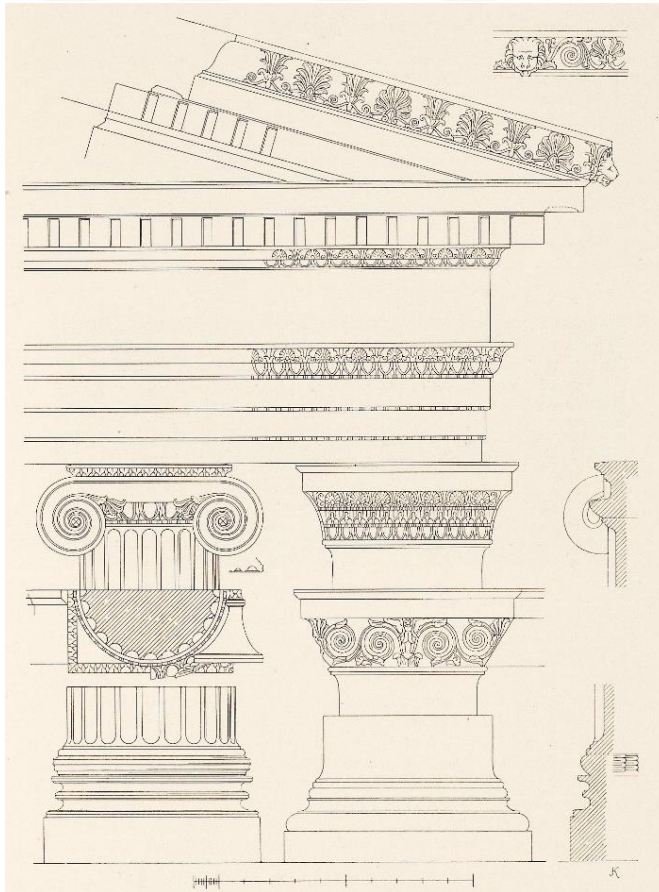
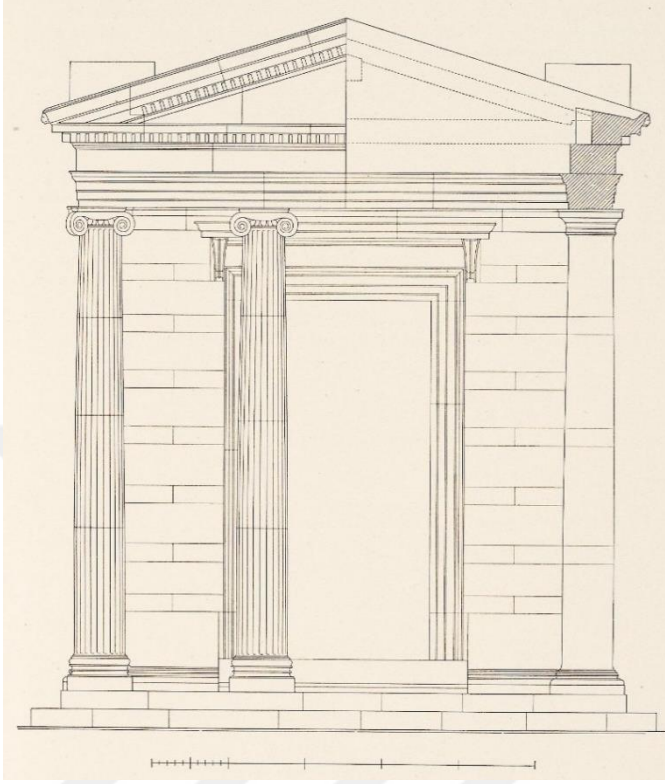

Menderes Magnesiası
Zeus Sosipolis
Tapınağı'nın cephe ve üst
yapı çizimi.

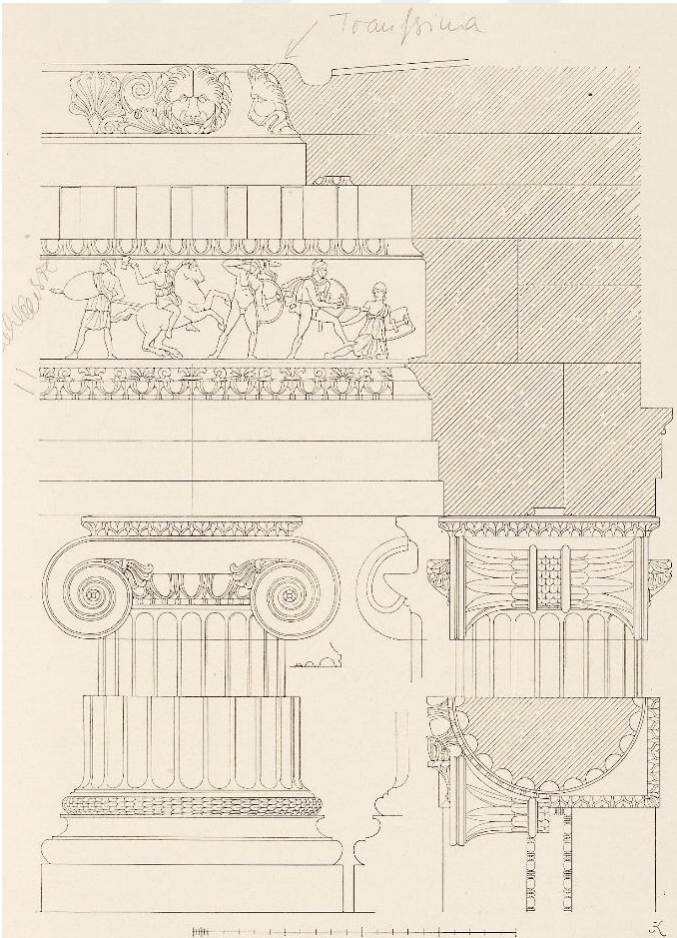
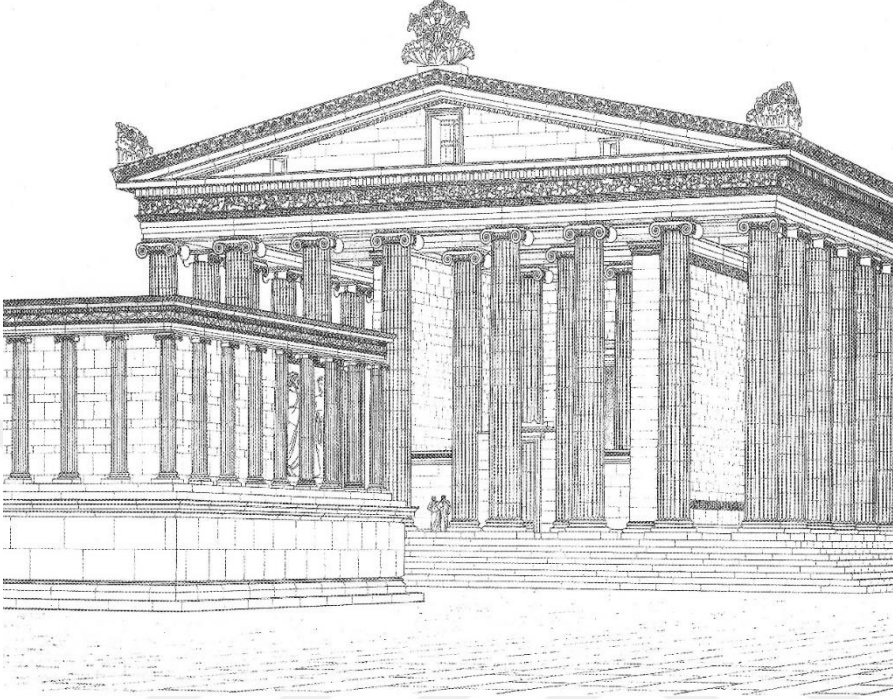

Menderes Magnesiası
Leukophryene Artemis
Tapınağı'nın cephe ve
üst yapı çizimi.

Levha 103



- a. Üstte Menderes Magnesiası Leukophryene Artemis Tapınağı'nın üst yapı görünümü.
- b. Ortada Menderes Magnesiası Leukophryene Artemis Tapınağı'nın pronaos frizi.
- c. Altta Menderes Magnesiası Leukophryene Artemis Tapınağı'nın opisthodomos frizi.



Levha 104

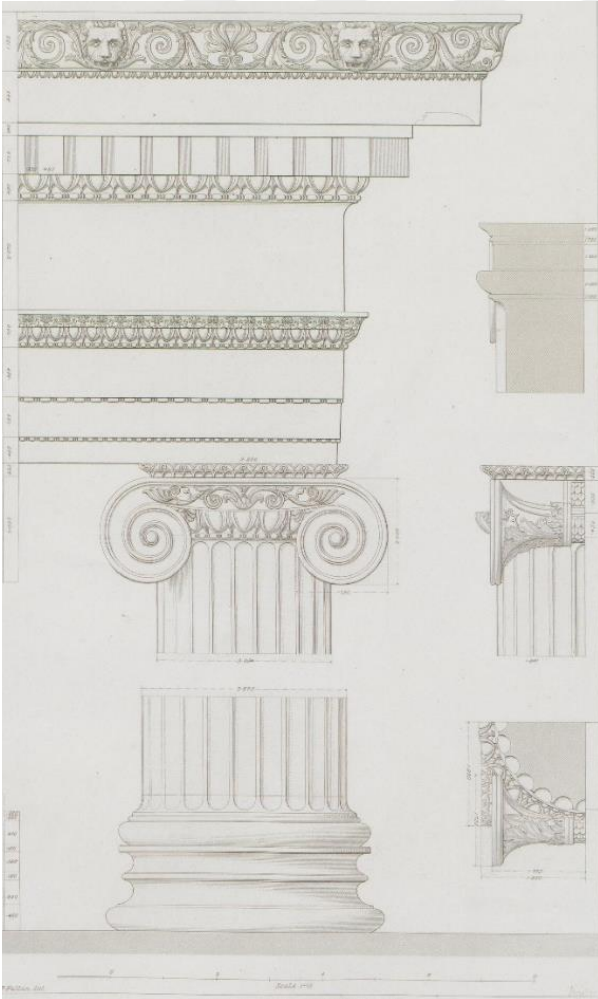
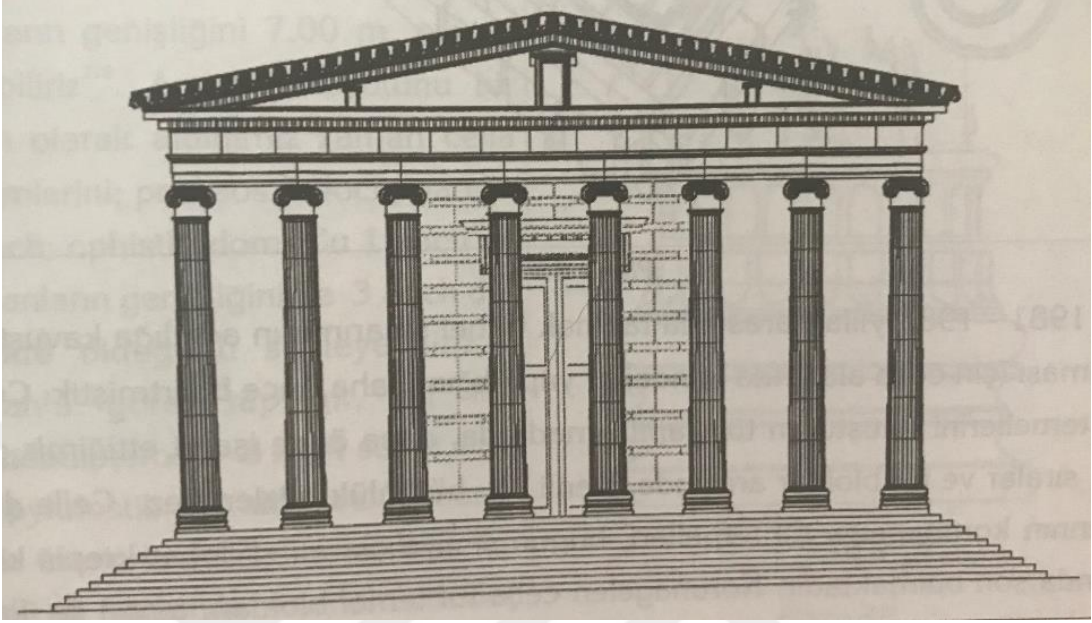

Apollon Smintheus
Tapınağı'nın plan restitüsyonu
ve üst yapı çizimi.



- a. Üstte Alabanda Apollon İstotimos Tapınağı'nın Ethem Bey tarafından bulunmuş friz bloku.
- b. Altta Lagina Hekate Tapınağı'nın frizlerinden örnekler (Ortada doğu, altta güney frizleri).

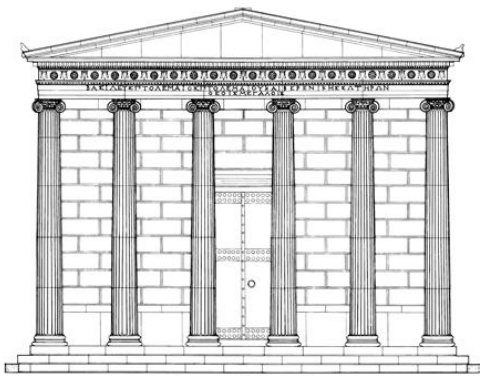
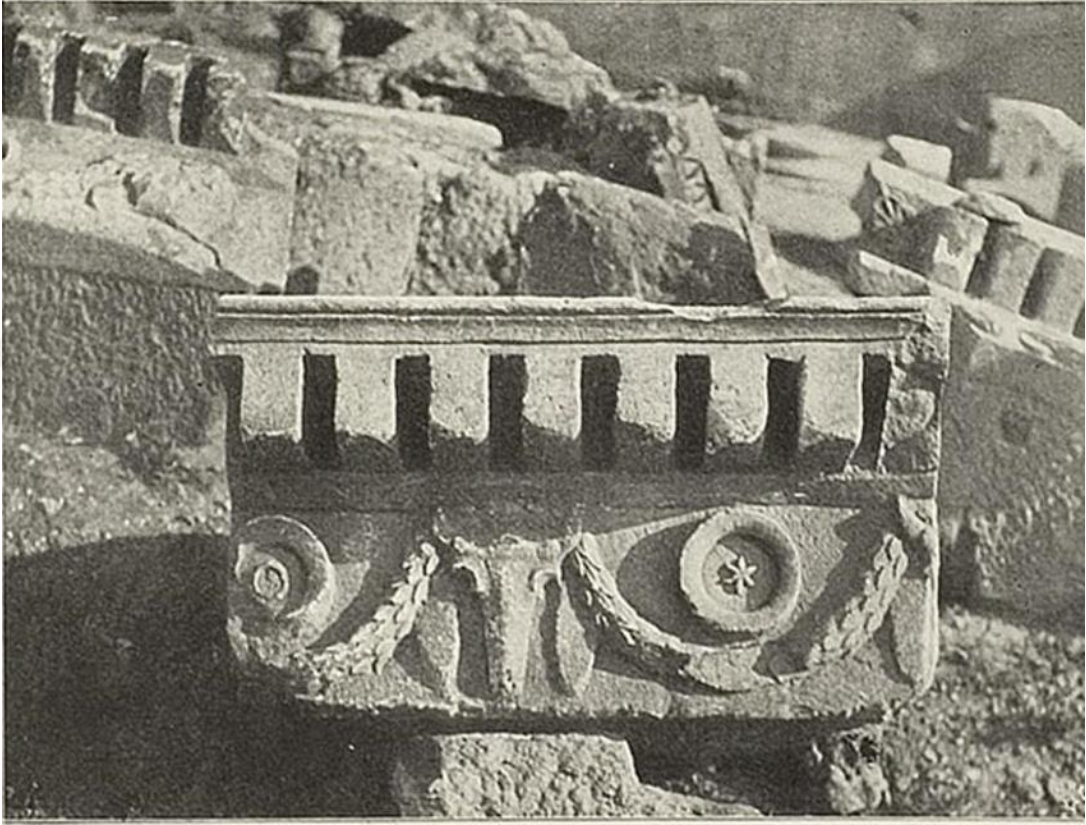

LXXXIII Restored eastern elevation

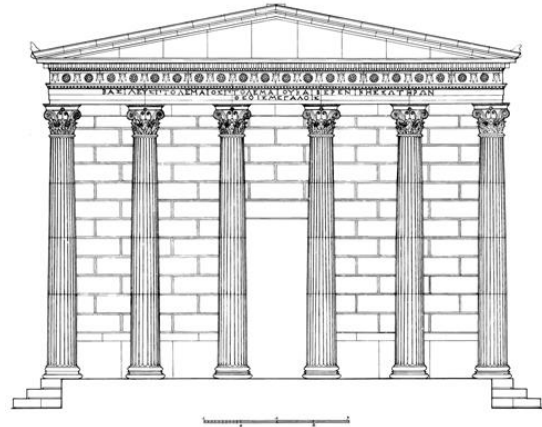

- a. Üstte Priene Aşağı Gynasium'un frizi.
b. Alta Samothrake'de II. Ptolemaios'un Propylonu'nun doğu ve batı cepheleri.

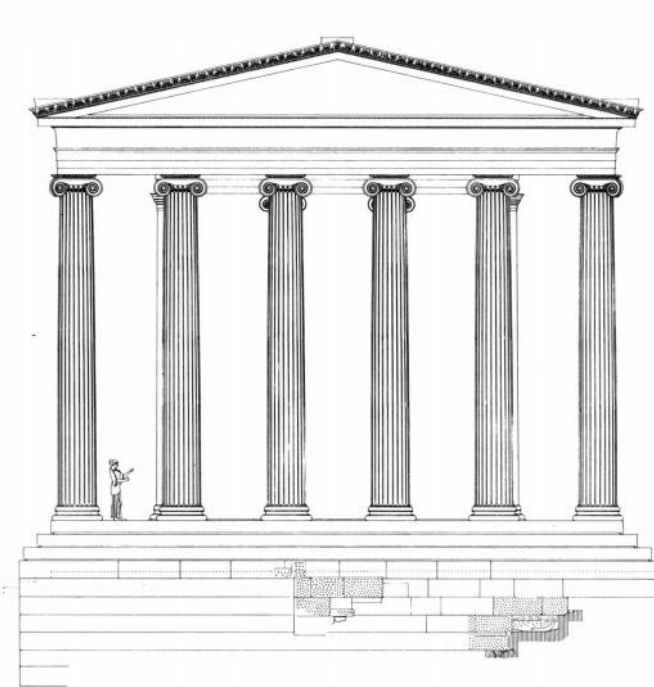
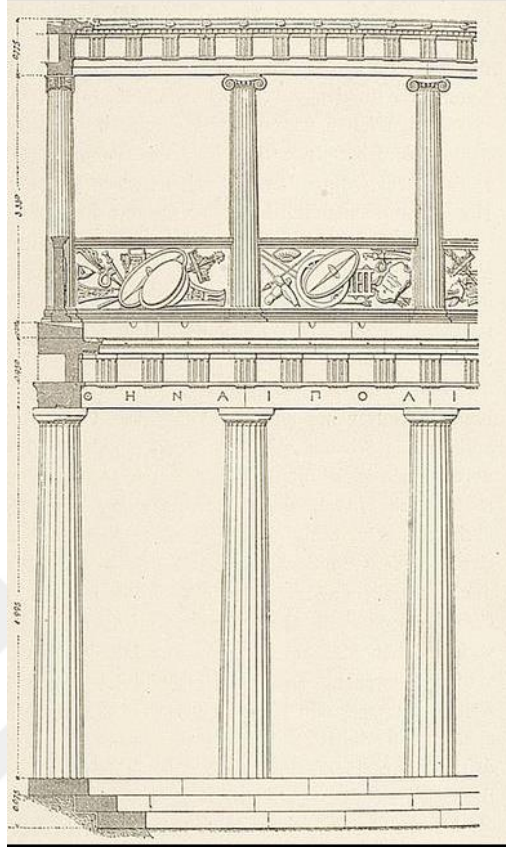

- a. Üstte Pergamon Athena Kutsal Alanı Propylonu'nun cephe çizimi.
b. Altta Letoon Leto Tapınağı'nın rekonstrüksiyonu.

Levha 108

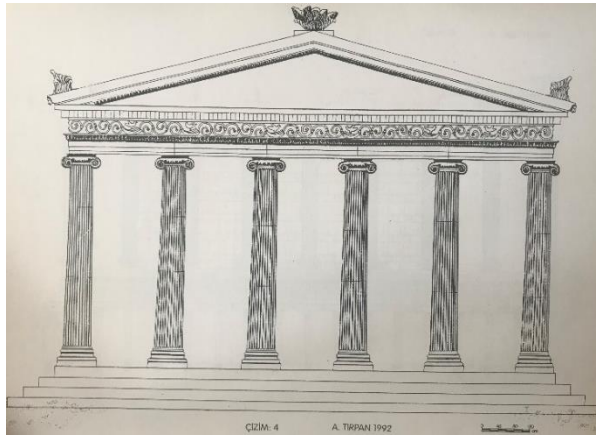
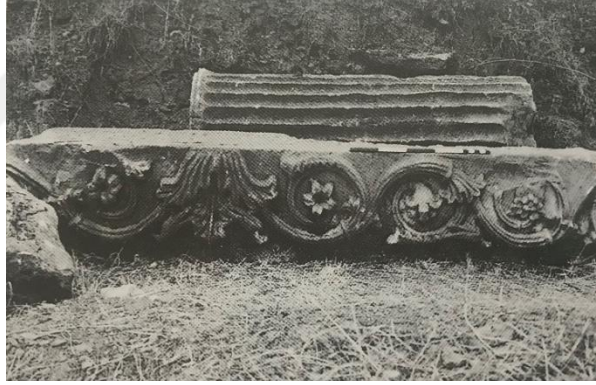
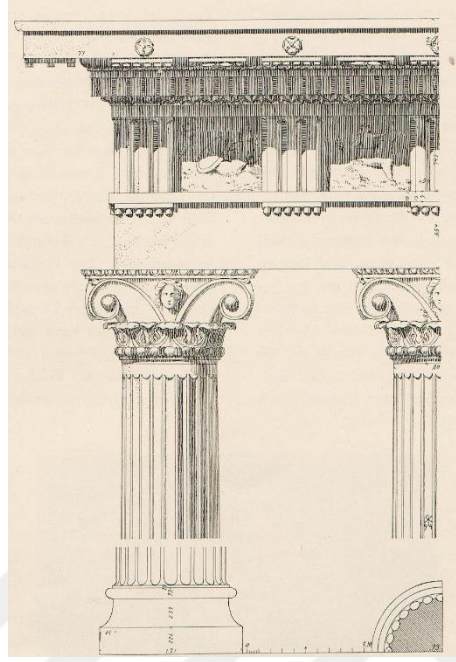

- a. Üstte Paestum Barış Tapınağı'nın üst yapı çizimi.
b. Ortada ve altta Stratonikeia Augustus-İmparatorlar Tapınağı'nın frizi ve cephe çizimi.



a. Aphrodisias Aphrodite Tapınağı.

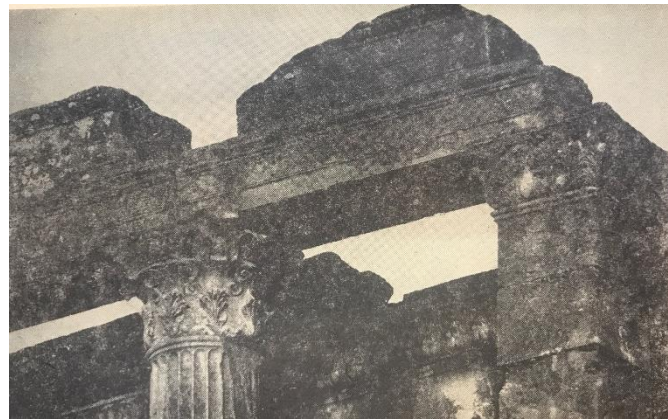

b. Aizanoi Zeus Tapınağı'nın cephe görünümü ve köşe detayı.

Levha 110

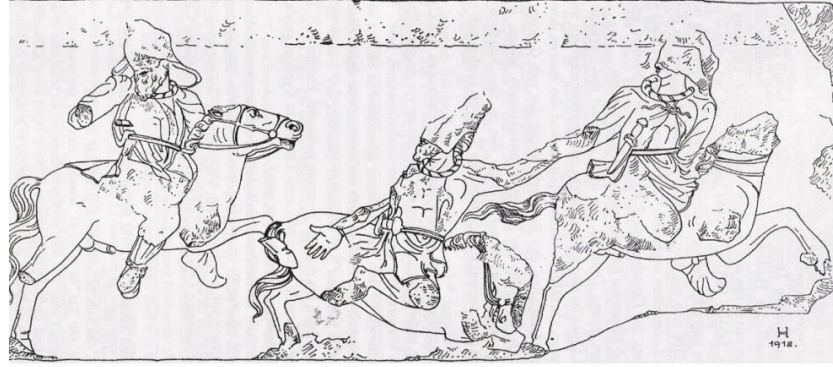

- a.** Üstte Kyzikos Hadrianus Tapınağı'na ait frizin çizimi,
b. Ortada Side N1 Tapınağı'nın üst yapısı.
c. Altta Side N2 Tapınağı'nın friz parçası.

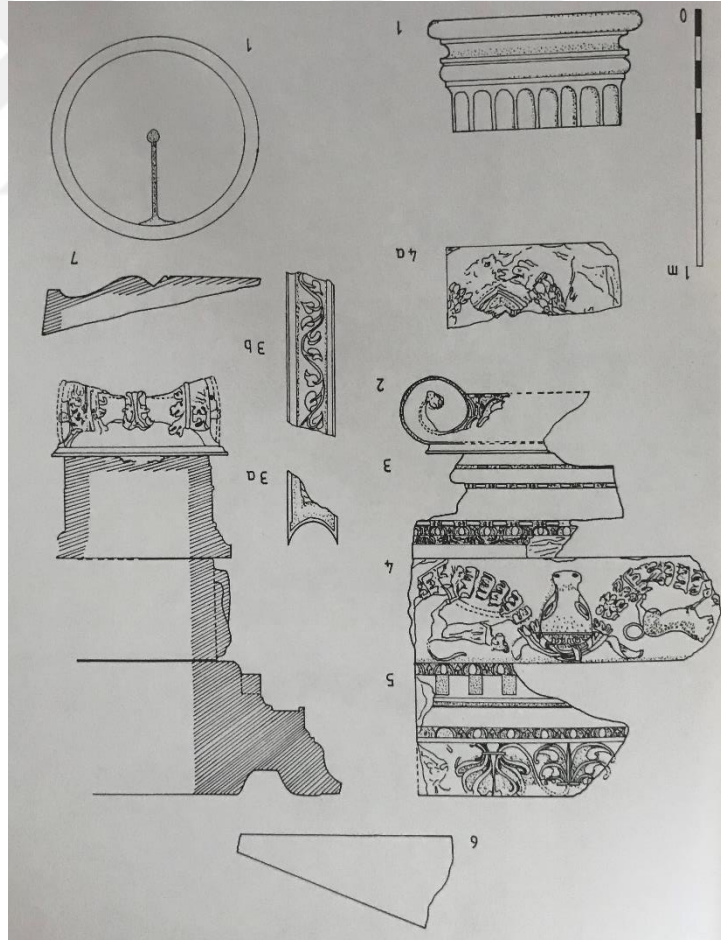
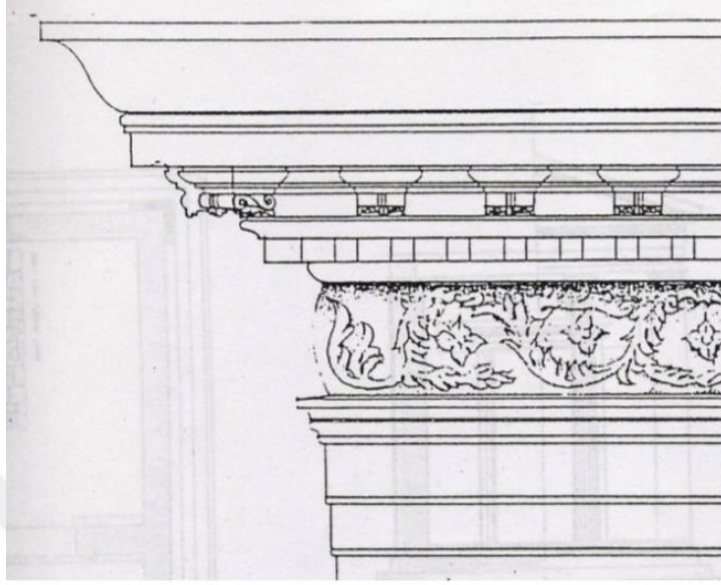

- a. Üstte Selge Hadrianus-Lucius Aelius Caesar Tapınağı'nın üst yapı çizimi.
b. Altta Kremna Severuslar Dönemi İon Tapınağı'nın üst yapı çizimi.

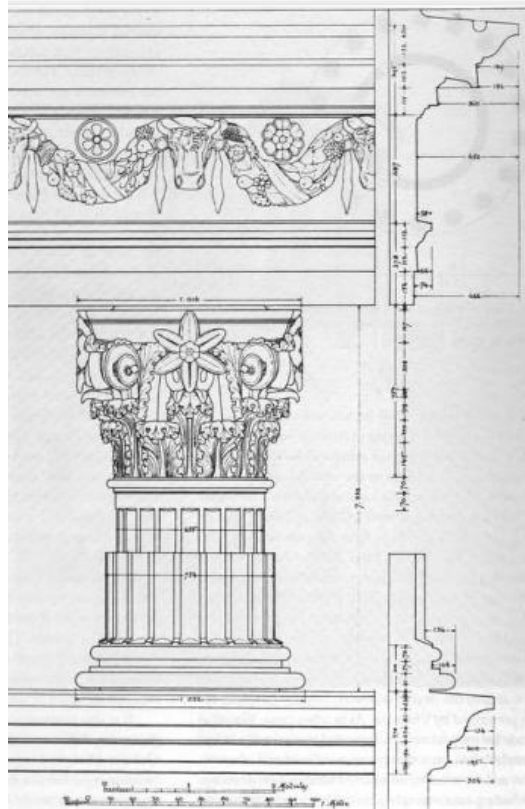

- a. Üstte Roma Portunus Tapınağı'nın cephe çizimi
b. Altta Tivoli Vesta Tapınağı'nın üst yapı çizimi.

Levha 113

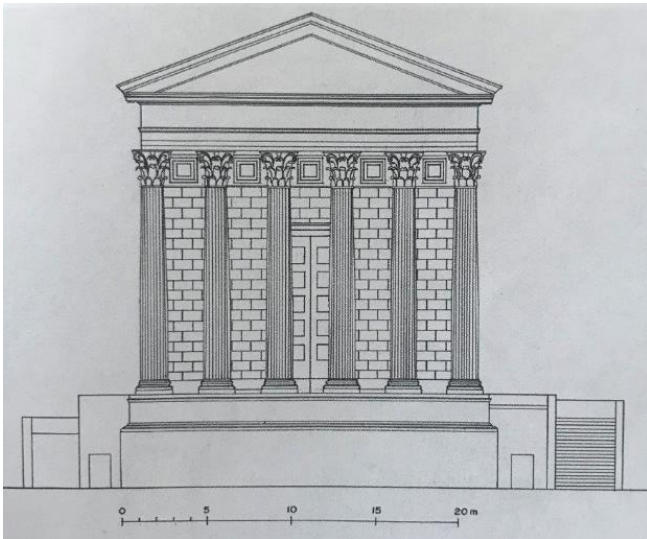

Roma Apollon Sosianus
Tapınağının üst yapı ve
cephesi.

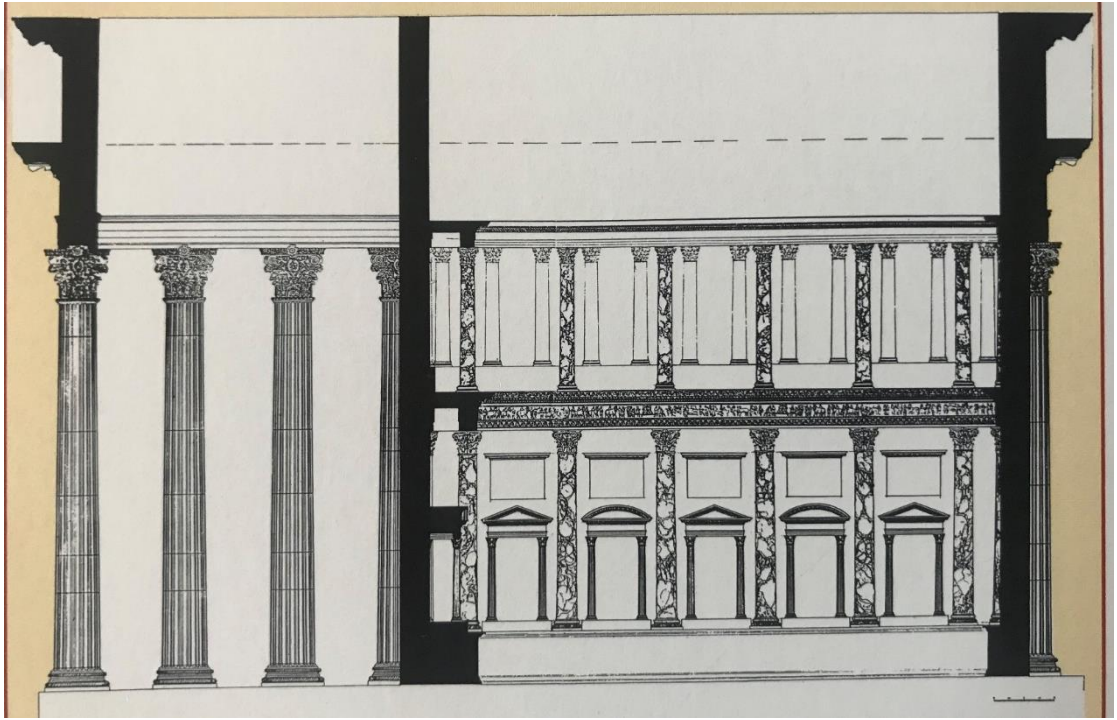

Roma Apollon Sosianus Tapınağı naos içinin çizimi.