



Hacettepe Üniversitesi Fen Bilimleri Enstitüsü
Adli Bilimler Ana Bilim Dalı

**ADLİ SOSYOLOJİ BAĞLAMINDA
MALA ZARAR VERME SUÇU İLE İLGİLİ
MEKÂN OLGUSUNUN ANALİZİ**

Aykut ÇALIŞKAN

Doktora Tezi

Ankara, 2019

**ADLİ SOSYOLOJİ BAĞLAMINDA
MALA ZARAR VERME SUÇU İLE İLGİLİ
MEKÂN OLGUSUNUN ANALİZİ**

**ANALYSIS OF PLACE FACTOR
RELATED TO DAMAGING PROPERTY
IN THE CONTEXT OF FORENSIC SOCIOLOGY**

Aykut ÇALIŞKAN

**Doç. Dr. Tuğça POYRAZ TACOĞLU
Tez Danışmanı**

Hacettepe Üniversitesi
Lisansüstü Eğitim-Öğretim ve Sınav Yönetmeliğinin
Adli Bilimler Anabilim Dalı için Öngördüğü
DOKTORA TEZİ olarak hazırlanmıştır.

2019

Aykut ÇALIŞKAN' in hazırladığı "**Adli Sosyoloji Bağlamında Mala Zarar Verme Suçu İle İlgili Mekân Olgusunun Analizi**" adlı bu çalışma aşağıdaki jüri tarafından **ADLİ BİLİMLER ANABİLİM DALI'** nda **DOKTORA TEZİ** olarak kabul edilmiştir.

Prof.Dr. Tevfik ERDEM
Başkan



Doç.Dr. Tuğça POYRAZ TACOĞLU
Danışman



Doç.Dr. Aslıhan ÖĞÜN BOYACIOĞLU
Üye



Doç.Dr. Rahşan BALAMİR BEKTAŞ
Üye



Doç..Dr. Nilüfer ÖZCAN DEMİR
Üye



Bu tez Hacettepe Üniversitesi Fen Bilimleri Enstitüsü tarafından **DOKTORA TEZİ** olarak / / tarihinde onaylanmıştır.

Prof. Dr. Menemşe GÜMÜŞDERELİOĞLU
Fen Bilimleri Enstitüsü Müdürü



HEP YANIMDA OLAN AILEM ve EŞİME

YAYIMLAMA VE FİKRİ MÜLKİYET HAKLARI BEYANI

Enstitü tarafından onaylanan lisansüstü tezimin/raporumun tamamını veya herhangi bir kısmını basılı (kağıt) ve elektronik formatta arşivleme ve aşağıda verilen koşullarla kullanıma açma iznini Hacettepe Üniversitesine verdiğimi bildiririm. Bu izinle Üniversiteye verilen kullanım hakları dışındaki tüm fikri mülkiyet hakları bende kalacak, tezimin tamamının ya da bir bölümümün gelecekteki çalışmalarda (makale, kitap, lisans ve patent vb.) kullanım hakları bana ait olacaktır.

Tezin kendi orijinal çalışmam olduğunu, başkalarının haklarını ihlal etmediğimi ve tezin tek yetkili sahibi olduğumu beyan ve tahahhüt ederim. Tezimde yer alan telif hakkı bulunan ve sahiplerinden yazılı izin alınarak kullanılması zorunlu metinlerin yazılı izin alarak kullandığımı ve istenildiğinde suretlerini Üniversiteye teslim etmeyi taahhüt ederim.

Yükseköğretim Kurulu tarafından yayınlanan **“Lisansüstü Tezlerin Elektronik Ortamda Toplanması, Düzenlenmesi ve Erişime Açılmasına İlişkin Yönerge”** kapsamında tezin aşağıda belirtilen koşullar haricinde YÖK Ulusal Tez Merkezi / H.Ü Kütüphaneleri Açık Erişim Sisteminde erişime açılır.

- Enstitü / Fakülte yönetim kurulu kararı ile tezimin erişime açılması mezuniyet tarihinden itibaren 2 yıl ertelenmiştir.
- Enstitü / Fakülte yönetim kurulu gerekçeli kararı ile tezimin erişime açılması mezuniyet tarihinden itibaren ... ay ertelenmiştir.
- Tezim ile ilgili gizlilik kararı verilmiştir.

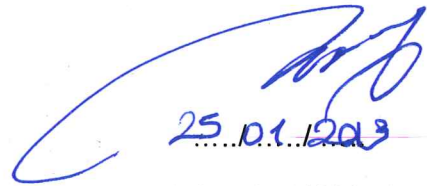
25.01.2013

Aykut ÇALIŞKAN

ETİK

Hacettepe Üniversitesi Fen Bilimleri Enstitüsü, tez yazım kurallarına uygun olarak hazırladığım bu tez çalışmada,

- tez içindeki bütün bilgi ve belgeleri akademik kurallar çerçevesinde elde ettiğimi,
- görsel, işitsel ve yazılı tüm bilgi ve sonuçları bilimsel ahlak kurallarına uygun olarak sunduğumu,
- başkalarının eserlerinden yararlanılması durumunda ilgili eserlere bilimsel normlara uygun olarak atıfta bulunduğumu,
- atıfta bulunduğum eserlerin tümünü kaynak olarak gösterdiğimi,
- kullanılan verilerde herhangi bir tahrifat yapmadığımı,
- ve bu tezin herhangi bir bölümünü bu üniversitede veya başka bir üniversitede başka bir tez çalışması olarak sunmadığımı

beyan ederim.

25.10/2019

Aykut ÇALIŞKAN

ÖZET

ADLİ SOSYOLOJİ BAĞLAMINDA MALA ZARAR VERME SUÇU İLE İLGİLİ MEKÂN OLGUSUNUN ANALİZİ

Aykut ÇALIŞKAN

Doktora, Adli Bilimler Bölümü

Tez Danışmanı: Doç. Dr. Tuğça POYRAZ TACOĞLU

Ocak 2019, 328 sayfa

Yapılan araştırma; malvarlığına karşı işlenen suçlar arasında yer alan mala zarar verme suçunun işlendiği mekâna dair sosyolojik değişkenler vasıtasıyla bulgular üreterek adli sosyoloji alanında kontrol özelliği teşkil edebilen sosyolojik temelli ispat araçlarını belirleme amacını taşımaktadır. Mağdurla yapılan görüşmelerde ana tema; mağdurların faile hangi fırsatları sunduğunu tespit ederek elde edilen bulgularla failin sosyolojik temelli davranış örüntülerini öngörebilme gayesi olmuştur. Mekâna özgü tedbirlerin ve sosyal değişken kalıplarının yer aldığı sınıflandırmada fenomenolojik araştıma yöntemi ile korunaklı, sabit, erişilebilir ve hareketli olmak üzere 4 mekân sınıflandırılması yapılmıştır. Mağdurlar ile yapılan görüşmelerde failerin toplumsal yaşamda gördükleri boşlukları değerlendirme yoluna gittikleri, bu yönü ile mağdurların Rutin Aktiviteler Teorisi'nde (RAT) belirtilen hususlar ile benzer yönde hareket ettikleri somut örnekler üzerinden anlaşılmıştır. Teorinin genel yaklaşımının suça ilişkin tüm sonuçları karşılamaktan ziyade kasten işlenen fiiller ile örtüştüğü yorumunu yapmak yapılan

değerlendirmeyi daha doğru kılacaktır. Mala zarar verme suçunu işleyen tutuklu ve mahkûmların yanıtladığı cevaplar doğrultusunda %72,9 oranında doğru yapılan sınıflandırma sonucu elde edilen lojistik regresyon analiz sonuçlarına göre; çevrede insan bulunması durumunda suçun işlenme riski 2,89 kat azalmaktadır. Diğer taraftan; hedefin tutuklu ve mahkûm tarafından müsait ve erişilebilir olarak değerlendirilmesi durumunda suçun işlenme riski 3,12 kat artmaktadır. Mekânda yer alan insan unsuru hem suçu engelleme özelliği taşımakta hem de suçun oluşması durumunda görgü tanığı delilleri vasıtasıyla olayın aydınlatılmasında önem teşkil etmektedir. Çalışmanın mala zarar verme suçu ile ilgili sosyal değişkenler boyutuyla fail profillemesinde öngörü yapabilme imkânı tanınması açısından literatüre katkı sağlayacağı düşünülmektedir. Bunun yanısıra suçun şüpheden ve delilden hareketle çözüleceği kabulüyle olayların aydınlatılmasında soruşturma birimleri ile yapılan mülakat süreci ile toplanan bilgilere ek olarak karar ağacı modeli kurulması suretiyle elde edilen bulgular sebebiyle ilk olma özelliği taşıyan bu çalışmanın mekânın suç özelinde anlaşılabilmesine katkı sağlayacağı düşünülmektedir.

Anahtar Kelimeler: Rutin Aktiviteler Teorisi, Mala Zarar Verme, Mekansal Risk Analizi, Suç, Mağdur.

ABSTRACT

ANALYSIS OF PLACE FACTOR RELATED TO DAMAGING PROPERTY IN THE CONTEXT OF FORENSIC SOCIOLOGY

Aykut ÇALIŞKAN

Doctor of Philosophy, Department of Forensic Sciences

Supervisor: Assoc. Prof. Dr. Tuğça POYRAZ TACOĞLU

January 2019, 328 Pages

The aim of this study is to determine the sociological base proof tools which can constitute a control feature in the field of Forensic Sociology by producing findings through sociological variables of the place where the crime of damaging the property is located among the crimes committed against property. The main theme in the interviews with the victim was considered by identifying the opportunities that the victims offer to the suspects and the aim of predicting the sociological based behavioral patterns of suspect with findings obtained. In the categorization of the place- specific measures and social variable patterns, the classification of four places was carried out by the phenomenological research method, which was sheltered, fixed, accessible and mobile. In the interviews with the victims, it was understood through the perceptible examples that the suspects have gone to evaluate the gaps that they saw in the social life, and that they act in the same direction as those mentioned in the Routine Activities Theory. The interpretation of the general approach of the theory is that it coincides with the deliberate acts rather than satisfying all the consequences of the crime. According to the results of

the logistic regression analysis, it was obtained 72.9% correct classification based on the answers taken by the prisoners or detainees who committed the crime of damaging the property, If there are people in the crime scene, the risk of the crime is reduced by 2.89 times. On the other hand, in case the target is considered as suitable and accessible by the prisoner and detainees, the risk of commit a crime increased by 3.12 times. The human factor in the scene enables both blocking of the crime and in the event of occurrence of the crime. It is important to clarify the event through the evidence of eyewitnesses. This study that was the first one, can be predicted in terms of the social profiling of the crime of property damage by producing the results of the decision tree model in addition to collecting information by the law enforcement units. This study contributed to the understanding of the place of crime in the light of the fact that crime can be solved by suspicion and evidence.

Keywords: Routine Activities Theory, Damage to Property, Spatial Risk Analyses, Crime, Victim.

TEŞEKKÜR

İstatistik bölümünü okuduktan sonra kendimi farklı bir disiplin ile geliştirmeyi her zaman istedim. Bu bir şekilde suç üzerine Yüksek Lisans çalışması yapmam ile vücut buldu. Bu düşünceler ile başladığım doktora çalışmasında da suç araştırmaları sonrası adli bilimler alanına yönelmemi tavsiye eden Prof. Dr. Tülin GÜNŞEN İÇLİ' nin katkısı çok fazladır. Kendisine bu serüven için teşekkürü bir borç bilirim.

Sonrasını ise nasıl ifade etsem bilemiyorum, özellikle tez hazırlık ve yazım süreci sanki benim için bir başlangıç oldu. Ben burada ifade etmeliyim ki yeni bir disiplin ile tanıştım. Sosyoloji biliminin kuram ve bakış açısını kavramam da beni yönlendiren ve tanıdığım süre içerisinde tavsiyelerini hiç esirgemeyerek her zaman eğitici ve yönlendirici olan tez danışmanım Doç. Dr. Tuğça POYRAZ TACOĞLU' nun katkısı ve emeği çoktur. Kendisine teşekkür ediyorum.

Tez yazım sürecinde daha fazla tanıdığım, farklı yöntemler ile birlikte kendimi geliştirmemi sağlayan ve yönlendirici olan Tez İzleme Komite'mde yer alan Doç. Dr. Aslıhan ÖĞÜN BOYACI ve Doç. Dr. Rahşan BALAMİR BEKTAŞ' e teşekkür ederim. Ayrıca çalışma da yer alan istatistiksel analizler ile ilgili paket programları temin etmemde katkıları olan Hacettepe Üniversitesi İstatistik Bölümüne ve yapılan analizlerde yorumlama ve yerindelik noktasında katkı veren Doç. Dr. Nursel KOYUNCU'ya teşekkür ederim.

Çalışmaya destek vererek görüşmelere katılan kolluk birimi personeli ile belki ilk ve son kez görüşme esnasında gördüğüm suçun mağdurlarına içten ve samimi cevaplarından dolayı ne kadar teşekkür etsem azdır. Ceza ve Tevkifevleri Genel Müdürlüğü sayesinde infaz kurumlarında tanıdığım ve anketi uygulamamda katkıları olan görevli memurları da unutmam.

Son olarak ailem ve eşime teşekkür etmek isterim. Çalışma hayatım ve yoğun geçen tez yazım süreci içinde çoğu kez zaman bulamadığımız ya da tez için izinlerimi kullanmamdan dolayı planladığımız hayalleri yapamadığımız ve yanımda hep durarak bana katlanan eşime de sonsuz teşekkürlerimi iletirim.

İÇİNDEKİLER

ÖZET	i
ABSTRACT	iii
TEŞEKKÜR	v
İÇİNDEKİLER.....	vi
ŞEKİLLER	ix
ÇİZELGELER.....	xi
SİMGELER VE KISALTMALAR	xiv
1. GİRİŞ	1
1.1. Araştırmanın Konusu, Amacı ve Önemi.....	7
1.1.1. Araştırmanın Konusu.....	8
1.1.2. Araştırmanın Amacı Ve Önemi.....	11
1.1.3. Araştırmanın Problem Cümleleri	13
1.2. Araştırmanın Yöntemi	16
1.3. Literatür Taraması	19
2. ARAŞTIRMANIN KAVRAMSAL ÇERÇEVESİ.....	24
2.1. Suç Olgusu	25
2.1.1. Suçun Tanımı ve Kapsamı	26
2.1.2. Suçun Unsurları.....	28
2.1.3. Suçun Fonksiyonları	30
2.1.4. Suçun Sınıflandırılması	32
2.2. Mala Zarar Verme Suçu.....	33
2.2.1. Mala Zarar Verme Suçunun Hukuki Konusu	34
2.2.2. Mala Zarar Verme Suçunun Unsurlarının Diğer Suçlar ile Kıyaslanması	36
2.2.3. Mala Zarar Verme Suçunun Nitelikli Hali.....	38
2.2.4. Kriminolojik Açından Mala Zarar Verme “Vandalizm”	40
2.3. Adli Sosyoloji ve Delil Türleriyle İlişkisi.....	48
2.3.1. Beyan Delilleri	55
2.3.2. Olay Yeri İnceleme Raporu ve Maddi Deliller	57

2.4. Suça Etki Eden Sosyal Faktörler	61
2.4.1. Kişilik Özellikleri.....	63
2.4.2. Aile Yapısı ve Aileye İlişkin Özellikler	64
2.4.3. Eğitim Durumu.....	66
2.4.4. Arkadaş (Akran) Grubu	67
2.4.5. Sosyo-Ekonomik Düzey	68
2.4.6. Suçun İşlendiği Mekân ve İşleniş Zamanı	70
2.4.7. Kitle İletişim Araçları	73
2.4.8. Kültür	74
2.4.9. Göç ve Şehirleşme Problemi.....	77
3. ARAŞTIRMANIN KURAMSAL ÇERÇEVESİ	81
3.1. Rutin Aktiviteler Teorisi	82
3.2. Suç- Fırsat Teorisi.....	91
3.3. Durumsal Suç Önleme Teorisi	92
4. ARAŞTIRMANIN BULGULARI	97
4.1. Soruşturma Birimi (Polis) ve Suç Mağdurları İle Yapılan Görüşmelere Dair Bulgular	98
4.1.1. Soruşturma Birimi (Polis) ile Yapılan Görüşmelere Dair Bulgular.....	99
4.1.1.1. Katılımcıların Sosyo-Demografik Özellikleri.....	99
4.1.1.2. Araştırma Problemleri Çerçevesinde Elde Edilen Bulgular	101
4.1.1.2.1. Mala Zarar Verme Suçu ile ilgili Sosyoloji Temelli Yapılan Delil Toplama Süreçleri	101
4.1.1.2.2. Kolluk Personelinin Bakış Açısıyla Suçun İşlendiği Mekânın Adli Soruşturmada Rolü	115
4.1.1.2.3. Soruşturmalarda Olayın Aydınlatılmasında Kullanılan Araştırma Teknikleri	122
4.1.1.2.4. Mala Zarar Verme Suçunun İşlendiği Mekânı Ayırabilmek Ve Önleyici Tedbirlerinin Alınabilmesi İçin Yapılması Gerekenler	127
4.1.2. Mala Zarar Verme Suçunun Mağdurları İle Yapılan Görüşmelere Dair Bulgular	138
4.1.2.1. Katılımcıların Sosyo-Demografik Özellikleri.....	138
4.1.2.2. Araştırma Problemleri Çerçevesinde Elde Edilen Bulgular	141

4.1.2.2.1. Mala Zarar Verme Suçunun İşlendiği Mekâna Dair Özellikler	147
4.1.2.2.2. Mağdur Gözünden Mala Zarar Verme Suçunun Önlenebilmesi Açısından Alınması Gereken Önleyici Tedbirler.....	171
4.1.2.2.3. Mağdurların Gözüyle Mala Zarar Verme Suçunu Sağlayan Sosyal Değişkenler Ve Olayın Aydınlatılmasına Katkı Sağlayan Risk Faktörleri	183
4.2. Tutuklu ve Mahkûmlar ile Yapılan Anket Çalışmasına Dair Bulgular	216
4.2.1. Tutuklu ve Mahkûmlara Cevapladıkları Sorulara İlişkin Betimleyici İstatistikler	217
4.2.1.1. Örneklem Demografik Bilgilerine Dair Bulgular	217
4.2.1.2. Örneklem Çalışma Durumlarına Dair Bulgular	232
4.2.1.3. Örneklem Suç Bilgilerine Dair Bulgular	234
4.2.1.4. Örneklem Zarar Verilen Mekâna İlişkin Görüşlerine Dair Bulgular	240
4.2.2. Tutuklu ve Mahkûmların Görüşlerinden Mekâna Özgü Risk Faktörlerinin Tespit Edilmesi.....	248
4.2.2.1. Model Uygunluk Testi Sonuçları	255
4.2.2.2. Mala Zarar Verme Suçuna Etki Eden Mekânsal Değişkenlerin Belirlenmesi	256
4.2.2.3. Hırsızlık Suçuna Etki Eden Mekânsal Değişkenlerin Belirlenmesi	260
4.2.2.4. Yağma (Gasp) Suçuna Etki Eden Mekânsal Değişkenlerin Belirlenmesi	262
4.2.3. Sosyal Değişkenler Vasıtasıyla Suça İlişkin Profillerinin Tespit Edilmesi	265
5. SONUÇLAR VE ÖNERİLER	276
KAYNAKLAR.....	288
EKLER	299

ŞEKİLLER

Şekil 2-1. Vandalizm Eylemi ile İlgili Ron Clarke Modeli	43
Şekil 2-2. Mekân Algısını Oluşturan Etkenler	71
Şekil 3-1. Rutin Aktiviteler Teorisi Suç Oluşum Yapısı	85
Şekil 3.2. Temel Durumsal Suç Önleme Modeli	96
Şekil 4-1. Soruşturma Birimi (Polis)'nden Çalışmaya Katılan Personelin Deli Toplama Yöntemlerine İlişkin Görüşleri	102
Şekil 4-2. Delil Toplama Yöntemlerine İlişkin Kümeleme Analiz Sonuçları	103
Şekil 4-3. Soruşturma Birimi (Polis)'nden Çalışmaya Katılan Personelin Mekâna İlişkin Görüşleri	116
Şekil 4-4. Soruşturma Birimi(Polis)'nden Çalışmaya Katılan Personelin Araştırma Tekniklerine İlişkin Görüşleri	123
Şekil 4-5. Soruşturma Birimi (Polis)'nden Çalışmaya Katılan Personelin Önleyici Tedbirlere İlişkin Görüşleri	128
Şekil 4-6. Soruşturma Birimi (Polis) İle Yapılan Görüşmelere İlişkin Diyagram ..	136
Şekil 4-7. Çalışmaya Katılan Mağdurların Zarar Verilen Mallarının Sınıflandırılması	142
Şekil 4-8. Çalışmaya Katılan Mağdurların Zarar Verilen Mekâna İlişkin Görüşleri	148
Şekil 4-9. Çalışmaya Katılan Mağdurların Önleyici Tedbirlere Yönelik Görüşleri	172
Şekil 4-10. Mekâna Göre Mala Zarar Verme Suçunun Öğrenilme Şekilleri	185
Şekil 4-11. Korunaklı Mekâna Ait Sosyal Açıdan Risk Faktörleri	194
Şekil 4-12. Erişilebilir Mekâna Ait Sosyal Açıdan Risk Faktörleri	200
Şekil 4-13. Sabit Mekâna Ait Sosyal Açıdan Risk Faktörleri	206
Şekil 4-14. Hareketli Mekâna Ait Sosyal Açıdan Risk Faktörleri	212
Şekil 4-15. Adli Mercilere İntikal Şekline İlişkin Örneklem Görüşleri	238
Şekil 4-16. Adli Mercilerde Sunulan Delillere İlişkin Örneklem Görüşleri	239
Şekil 4-17. Zarar Verme Esnasında Kullanılan Yönteme İlişkin Örneklem Görüşleri	242
Şekil 4-18. Mağdurdan Kaynaklanan Sebeplere İlişkin Örneklem Görüşleri	243

Şekil 4-19. Örneklemin Fiziksel Mekânda Bulunan Çevresel Tedbirlere İlişkin Görüşleri.....	245
Şekil 4-20. Zarar Verilen Malın Tercih Sebebine İlişkin Örnekleme Görüşleri	246
Şekil 4-21. Suça Etki Eden Otorite Figürü Eksikliğine İlişkin Örnekleme Görüşleri	247
Şekil 4-22. Mala Zarar Verme Suçuna İlişkin Profil Sonuçları	267
Şekil 4-23. Hırsızlık Suçuna İlişkin Profil Sonuçları	271
Şekil 4-24. Yağma(Gasp)Suçuna İlişkin Profil Sonuçları	274



ÇİZELGELER

Tablo 1-1. Yıllara ve Cinsiyete Göre Türkiye Geneli Mala Zarar Verme Suçunun Hükümlü Sayıları	18
Tablo 2-1. Suçların 5237 sayılı Türk Ceza Kanunu'na Göre Sınıflandırılması	32
Tablo 2-2. 5237 sayılı Türk Ceza Kanunu'nda Kişilere Karşı Suçların Sınıflandırılması	33
Tablo 4-1. Soruşturma Birimi(Polis)'nden Çalışmaya Katılan Personelin Demografik Özellikleri	99
Tablo 4-2. Çalışmaya Katılan Mağdurların Demografik Özellikleri	139
Tablo 4-3. Anketin Yapıldığı İllerden Katılan Katılımcılara İlişkin Frekans Tablosu	218
Tablo 4-4.Örneklemin Cinsiyetlerine İlişkin Frekans Tablosu	218
Tablo 4-5. Örneklemin Yaşlarına İlişkin Betimleyici İstatistikler	219
Tablo 4-6. Örneklemin Yaşlarına İlişkin Frekans Tablosu	219
Tablo 4-7. Örneklemin Eğitim Durumlarına İlişkin Frekans Tablosu	220
Tablo 4-8. Örneklemin Medeni Durumlarına İlişkin Frekans Tablosu	221
Tablo 4-9. Örneklemin Birleriyle Birlikte Yaşama Durumlarına İlişkin Frekans Tablosu	221
Tablo 4-10. Örneklemin Hane Halkı Sayısına İlişkin Betimleyici İstatistikler	222
Tablo 4-11. Örneklemin Hane Halkı Sayılarına İlişkin Frekans Tablosu	222
Tablo 4-12. Örneklemin Ortalama Aylık Gelirine İlişkin Frekans Tablosu	223
Tablo 4-13. Örneklemin İkamet Durumlarına İlişkin Frekans Tablosu	223
Tablo 4-14. Örneklemin Aile Özelliklerine İlişkin Frekans Tablosu	224
Tablo 4-15. Örneklemin Doğum Yerlerine İlişkin Frekans Tablosu	224
Tablo 4-16. Örneklemin Kardeş Sayısı Değişkenine İlişkin Betimleyici İstatistikleri	225
Tablo 4-17. Örneklemin Kardeş Sayılarına İlişkin Frekans Tablosu	225
Tablo 4-18. Örneklemin Kaçınıcı Çocuk Olduklarına İlişkin Frekans Tablosu	226
Tablo 4-19. Örneklemin 18 Yaş Öncesi Anne Kaybı Durumuna İlişkin Frekans Tablosu	226

Tablo 4-20. Örneklemin 18 Yaş Öncesi Baba Kaybı Durumuna İlişkin Frekans Tablosu	227
Tablo 4-21. Örneklemin 18 Yaş Öncesi Kardeş Kaybı Durumuna İlişkin Frekans Tablosu	227
Tablo 4-22. Örneklemin 18 Yaş Öncesi Anne-Baba Ayrılığı Durumuna İlişkin Frekans Tablosu.....	228
Tablo 4-23. Örneklemin Göç Şekline İlişkin Frekans Tablosu	228
Tablo 4-24. Babanın Eğitim Durumu İlişkin Görüşlerini Yansıtan Frekans Tablosu	229
Tablo 4-25. Annenin Eğitim Durumu İlişkin Görüşlerini Yansıtan Frekans Tablosu	230
Tablo 4-26. Örneklemin Çocuklukta Aile İçi Şiddete İlişkin Görüşlerini Yansıtan Frekans Tablosu.....	231
Tablo 4-27. Örneklemin Adliyeye İntikal Eden Suç Sayılarına İlişkin Betimleyici İstatistikler	231
Tablo 4-28. Örneklemin Adliye İntikal Eden Dosya Sayılarına İlişkin Frekans Tablosu	232
Tablo 4-29. Örneklemin Mesleklerine İlişkin Frekans Tablosu	233
Tablo 4-30. Örneklemin Ceza İnfaz Kurumuna Girmeden Önce Çalışma Durumlarına İlişkin Frekans Tablosu	233
Tablo 4-31. Örneklemin Düzenli Olarak Çalışma Durumlarına İlişkin Görüşlerini Yansıtan Frekans Tablosu.....	234
Tablo 4-32. Örneklemin Hüküm Aldıkları Suça İlişkin Frekans Tablosu	235
Tablo 4-33. Örneklemin Ceza Bilgilerine İlişkin Betimleyici İstatistikler	236
Tablo 4-34. Örneklemin Cezaevinde Bulunma Sürelerine İlişkin Betimleyici İstatistikler	236
Tablo 4-35. Örneklemin Denetimli Serbestlik Sürelerine İlişkin Betimleyici İstatistikler	237
Tablo 4-36. Örneklemin Adli Para Cezası Bilgilerine İlişkin Betimleyici İstatistikler	237
Tablo 4-37. Zarar Verilen Mekâna İlişkin Örneklem Görüşleri	240
Tablo 4-38. Mağdurla Yakınlık Derecesine İlişkin Örneklem Görüşleri.....	241
Tablo 4-39. Zarar Verilen Saat Dilimine İlişkin Örneklem Görüşleri.....	242
Tablo 4-40. Zarar Vermenin İşleniş Şekline İlişkin Örneklem Görüşleri	243

Tablo 4-41. İştirak Eden Kişi Sayısına İlişkin Betimleyici İstatistikler	244
Tablo 4-42. Olay Esnasında Madde Etkisinde Bulunma Görüşüne İlişkin Örneklem Görüşleri.....	245
Tablo 4-43. Bağımlı Değişkenlerin Sınıflandırılması.....	249
Tablo 4-44. Bağımsız Değişkenlerin Sınıflandırılması	249
Tablo 4-45. Hosmer ve Lemeshow Testi Sonuçları.....	255
Tablo 4-46. Mala Zarar Verme Suçu Verilerine Lojistik Regresyon Analizi (Enter) Uygulanması Sonucu Değişkenlerin Etki Düzeyleri.....	257
Tablo 4-47. Mala Zarar Verme Suçu Verilerine Lojistik Regresyon Analizi(Forward Stepwise (Conditional)) Uygulaması Sonucu Değişkenlerin Etki Düzeyleri	258
Tablo 4-48. Mala Zarar Verme Suçu Verilerine Lojistik Regresyon Analizi(Backward Stepwise (Conditional)) Uygulaması Sonucu Değişkenlerin Etki Düzeyleri.....	259
Tablo 4-49. Hırsızlık Suçu Verilerine Lojistik Regresyon Analizi(Enter) Uygulanması Sonucu Değişkenlerin Etki Düzeyleri.....	260
Tablo 4-50. Hırsızlık Suçu Verilerine Lojistik Regresyon Analizi(Forward Stepwise (Conditional)) Uygulaması Sonucu Değişkenlerin Etki Düzeyleri	261
Tablo 4-51. Hırsızlık Suçu Verilerine Lojistik Regresyon Analizi(Backward Stepwise (Conditional)) Uygulaması Sonucu Değişkenlerin Etki Düzeyleri	262
Tablo 4-52. Yağma(Gasp) Suçu Verilerine Lojistik Regresyon Analizi(Enter) Uygulanması Sonucu Değişkenlerin Etki Düzeyleri.....	263
Tablo 4-53. Yağma (Gasp) Suçuna Göre Zarar Verilen Mekânların Frekans Dağılımı	264
Tablo 4-54. Yağma(gasp) Suçu Verilerine Lojistik Regresyon Analizi(Forward Stepwise (Conditional)) Uygulaması Sonucu Değişkenlerin Etki Düzeyleri	264
Tablo 4-55. Yağma (gasp) Suçu Verilerine Lojistik Regresyon Analizi(Backward Stepwise (Conditional)) Uygulaması Sonucu Değişkenlerin Etki Düzeyleri	265

SİMGELER VE KISALTMALAR

CMK : Ceza Muhakemesi Kanunu

EGM : Emniyet Genel Müdürlüğü

M.S. : Milattan Sonra

md. : Madde

RAT : Rutin Aktiviteler Teorisi

TCK : Türk Ceza Kanunu

TÜİK : Türkiye İstatistik Kurumu

yy. : Yüzyıl

1. GİRİŞ

Çalışmanın temelini oluşturan rutin aktiviteler teorisi, suç sosyolojisi açısından klasik okul çalışmaları içerisinde yer alan ve kartografik teori olarak değerlendirilmesikle birlikte suçun oluşum mekanizmasına dair öngörüler sunabilen bir kuram olarak kabul edilmektedir. Kavramsal çerçevede üç temel parçanın birleşmesiyle suçun oluşabileceğini kabul eden bu yaklaşım, özellikle malvarlığına karşı işlenen suçları içinde barındıran bir teori olarak kabul görmektedir. Bu noktada; önerilen kavramsal çerçeve kapsamında; motive olmuş suçlu, hedefin uygunluğu ve hedefi suçtan koruyabilecek olan koruyucu unsurların yokluğu, teorinin üç temel unsuru olarak ele alınmaktadır [1].

Anılan teori ile birlikte malvarlığına karşı işlenen suçlar özelinde mekânsal özelliklerinin önemini anlamak için, motive olmuş suçlunun uygun hedef ile koruyucu unsurlar arasındaki ilişki boyutlarını açıklamak önem arz etmektedir. Bu çerçevede; adli bilimler nezdinde maddi gerçeğe ulaşmanın yöntemi; suçun işlendiği mekânda suça dair delillerin toplanarak bu deliller ışığında soruşturma yapılmasıyla mümkün hale gelebilmektedir. Aynı zamanda; usule uygun toplanmış deliller ışığında şüphelinin tespit edilmesi ile beraber yargılamanın bilimsel ölçütler çerçevesinde ve hukuka uygun olarak tamamlanması adli bilimlerin temel ilkeleri arasında yer almaktadır.

Bahse konu RAT kuramının sacayakları doğrultusunda motive olmuş suçlu mağdurun sunmuş olduğu fırsatları değerlendirerek suça yönelebilmektedir. Bu suçlar arasında yer alan mala zarar verme suçu, 5237 sayılı Türk Ceza Kanunu kapsamında malvarlığına karşı işlenen suçlar arasında yer almaktadır. Mala zarar verme suçu; başkasının mülkiyetinde bulunan taşınır veya taşınmaz malın kısmen veya tamamen yıkılması, bozulması veya kirletilmesiyle oluşmaktadır. Bu doğrultuda mala zarar verme suçu bilinçli olarak işlenen bir suç olması sebebiyle motive olmuş suçlu yaklaşımı ile örtüşmektedir.

Suçun oluşmasına etken olan uygun hedefin koruyucu unsur olarak tanımlanan çevresel ve fiziksel etmenler ile ilişki boyutu, mevcut durumu ve koruyucu

unsurların olması gerekenden ne zaman farklılaştığı ya da hangi şartların değişmesiyle hedefi suça müsait hale getirdiği, suçu rasyonel açıdan düşünülmesi gereken bir konu haline getirmektedir. Bu noktada; koruyucu unsur olarak tanımlanan etmenlerin olması gerekenden ne zaman veya ne şekilde farklılaşması durumunda suç işleyen bireyleri uyardığı konusu hem çözüm bekleyen bir konuyu oluşturmakta hem de çalışmanın ana problemi olarak ele alınmaktadır.

Koruyucu olarak tasvir edilen unsurları incelediğimizde; güvenlik görevlileri başta olmak üzere, bireyin beraber yaşadığı aile yakınlarından, arkadaşlarından, herhangi bir canlıdan, bireyin güvenliğini sağlayan teknik cihazlardan ya da duruma göre bireyin yakınında bulunan kalabalık içerisinde bulunan yabancı şahıslardan dahi oluşabilmektedir. Ayrıca mekânsal özelliklerin mevcut yapısal durumunda suça işlevsellik kazandırdığı göz ardı edilmemelidir.

Koruyucu faktörler haricinde mağdurun ekonomik koşullarının iyi durumda olması; kişinin ya da eşyanın uygun hedefe dönüşebilmesine olanak sağlamaktadır. İnsanların üzerlerinde değerli veya arzu edilebilen eşyaları bulundurmaları (telefon, saat, altın, bilgisayar vb.) ya da ağırlığı az ancak değeri yüksek eşyaların yaygınlaşması (dizüstü bilgisayar, GPS cihazı ve diğer elektronik eşyalar gibi) da aynı zamanda potansiyel suçluların uygun hedefi bulmalarını kolaylaştırmaktadır [2].

Bu bağlamda; mağdurların uygun hedef olmalarına neden olan belirtilen suçları işleyen bireylerin mala karşı işlenen suçlar özelinde sosyolojik gerekçeleri değerlendirildiğinde ise,

- Yoksulluk düzeyi,
- Polisin varlığı,
- Turizmin gelişme düzeyi,
- İşsizlik
- Suçlunun yakalanma oranı gibi faktörlerin bu suçu etkilediği görülmektedir.

Ancak;

- Hükümlülük süresi,
- Endüstrileşme düzeyi,

- Sosyal yardım ödemeleri
- Ülkedeki genç nüfusun durumunun mala karşı işlenen suçlar üzerinde etkili olmadığı sonuçlarına ulaşılmıştır [3].

Bu doğrultuda; mekân olgusunun fiziksel ve sosyal olarak tesis edilmesi ve sosyal ilişkilerin mekânda kendilerini inşa etmeleri sebebiyle mekânsal niteliklerin sosyolojik faktörler bağlamında analizi, mala karşı işlenen suçlardan delil elde etme noktasında önemli katkılar sunabilecektir. Suçun mekân ile işlevsellik kazanması, mekân içinde var olurken işaretler bırakmasına da neden olmaktadır [4]. Rutin aktiviteler teorisi, suçun mekân olgusu kapsamında değerlendirilmesi ve suça ilişkin bulguların sosyal değişkenlere göre analiz edilmesi açısından bu alanda çalışan birimlere katkı sağlayacak sonuçların ortaya konulabilmesine imkân sağlaması nedeniyle çalışma kapsamında odak teşkil eden kuramlar arasında yer almaktadır.

Yapılan literatür çalışmasında rutin aktiviteler teorisi bağlamında mala zarar verme suçunun işlenme olasılıklarını ortaya çıkaran çalışmaların az sayıda olduğu dikkat çekmiştir. Bu nedenle çalışmanın, hangi mekânsal niteliklerin mala karşı işlenen suçları elverişli hale getirdiği sorusuna söz konusu teori ile yanıt aramak açısından özellikle Türkiye özelinde alana katkı sağlayacağı söylenebilir. Ayrıca suçun oluşum mekanizması gözetilerek; mevcut adli bilimler perspektifinde sacayaklarını oluşturan mağdur ve suça konu olan mekan ile suç işleyen birey ve soruşturmayı aydınlatan birimlerin bakış açılarını kapsayan bütüncül bir bakış açısının mevcut koşulları gün ışığına çıkarmaya yönelik farkındalık oluşturması da beklenmektedir.

Bu çerçevede; mala zarar verme suçunun açıklanması ve belirtilen sacayakları esas alınarak suçun oluşma gerekçeleri düşünüldüğünde;

- Belirli çevresel etmenlerin eksikliği ile (gözetim olgusu, suça elverişli olmayan estetik koşullar, toplumsal denetim gibi),
- Toplumsal kurumların (devlet kurumu özelinde kolluk birimleri, ekonomi kurumu kapsamında çalışma sahaları, hukuk kurumu, eğitim kurumu gibi) mevcut durumlarının hangi koşulları yansıttığını araştırmak önem arz etmektedir.

Bu düşüncelerle yapılan çalışma, adli bilimler perspektifi bağlamında; maddi gerçeğe ulaşılması adına bilimsel bir yöntem kullanılmak suretiyle adli vaka sonucu elde edilen bulguların analiz edilmesi süreciyle örtüşmektedir. Adli bilimlerin farklı disiplinlerden yaklaşımları içerisinde barındıran bu özelliği, çeşitli suçlara farklı bakış açıları ile yaklaşmayı da beraberinde bir zorunluluk olarak getirmektedir. Bilimsel açıdan sosyolojik sebeplerin etken olduğu değerlendirilen malvarlığına karşı işlenen suçlara sosyolojik bakış açısını gözeterek fail-mağdur-mekân üçgeninde yaklaşmayı uygun bulan bu çalışma hem suç mekanizmasının işlevselliğini yorumlama noktasında katkı sağlayabilecek hem de adli sosyoloji bakış açısını kullanarak örnek bir suç özelinde araştırma yapmanın geçerliliğine katkı sağlayabilecektir.

Adli sosyoloji kapsam olarak; olay yerinin güvenliği çerçevesinde suçun tarafı olan kişilerin ihmali ve yükümlülüklerinin tespiti ile taraflardan elde edilen sosyal süreçlere dair veriler doğrultusunda failin kimliğinin tespit edilmesi süreçlerinden oluşmaktadır. Bu amaçla; suç olgusunu yapılan analiz ile bütünleştirerek suçu ve suça dair sosyal süreçleri adli çerçevede açıklamaya çalışarak suçun hukuki açıdan işleme gerekçelerine dair sosyal değişkenler vasıtasıyla veriler sunmaktadır.

Bu çalışma, suçun sosyolojik temeli ile aydınlatılması sürecine;

- Kolluk birimleri (Polis) ve mala zarar verme suçunun mağdurları ile yarı yapılandırılmış görüşme tekniği kullanılarak mala zarar verme suçü mağdurlarının zarar görme sürecinin anlaşılması,
- Nicel araştırma yöntemi ile malvarlığına karşı işlenen suçlarda söz konusu RAT kapsamında Türkiye’de malvarlığına karşı işlenen suçlarda Ankara, İstanbul ve İzmir ili örneğinde suçluların davranış şekillerinin açıklamasını,
- Suçun aydınlatılma sürecinde; güvenlik birimlerinin hangi ayrıntılar üzerinden hareket ettiklerine dair elde edilen bulgular ile mağdurlardan kaynaklandığı düşünülen veya fail tarafından mağdurun fırsat olarak sundukları şeklinde değerlendirilen bulguların birleştirilmesi sağlanarak hazırlanan anket formu ile tutuklu (adli yargılama sürecinde kuvvetli suç şüphesi altında bulunan) veya mahkûmlardan (ceza yargılaması sonucunda

suçu işlediği sabit olan) mekân olgusunu suç işlemeye elverişli hale getiren sosyal değişkenlerin risk durumlarının tespit edilmesi sağlanabilecektir.

Bu sayede; çalışmada öncelikle konuya yönelik derinlemesine görüşme tekniği ile kavramların belirlenmesi, daha sonra belirlenen kavramlar üzerinden anket tekniği kullanılması sayesinde karma yöntemin uygulanması benimsenmiştir. Bu amaçla; çalışmanın metodolojisi ile ilgili olarak; öncelikle mala zarar verme suçunun analizi sürecinde, görev alan kolluk birimlerine (Polis Birimleri) ve mala zarar verme suçunun mağdurlarına nitel araştırma tekniklerinden yarı yapılandırılmış görüşme uygulanmıştır. Nitel araştırma ile bireylerin mal varlığına karşı işlenen suç özelinde, mağdur olmalarına neden olan mekânsal niteliklerin anlaşılması amaçlanmıştır.

Bu yöntemin kullanılması ile öngörülemeyen olguların tespit edilmesi sağlanmış ve çalışmada uygulanacak olan nicel araştırma tekniklerinden anketin hazırlanması süreci tamamlanmıştır. Bir başka deyişle; nitel araştırma süreci ile mala zarar verme suçunda, olayların ve aktivitelerin nasıl bir süreç izlediği noktasında farkındalık oluşturacak olan gerçeklere ulaşılması amaçlanmıştır.

Çalışmanın nitel araştırma süreci; araştırmacının Bayburt ilinde çalışıyor olması, özellikle mağdurlar ile yapılan görüşmelerde mağdurlara ulaşmada sıkıntı yaşanmaması, görüşmelerin mağdurların belirledikleri takvime göre yapılması ve görüşme sürecinin esnek bir zaman diliminde gerçekleşebileceğinin öngörülmesi nedeniyle çalışma Bayburt ilinde gerçekleştirilmiştir.

Bayburt ilinde kolluk birimleri ve mağdurlarla yapılan görüşmeler sonucunda ulaşılan bulgular, mala zarar verme suçunun işlendiği mekânsal nitelikler ile konuya yönelik bireyin davranışını nasıl şekillendirdiği hususlarını anlama noktasında katkı sağlamıştır. Mağdurlar ile yapılan telefon görüşmesi sonrasında uygun tarihin bulunması ve belirlenen tarihte biraraya gelinerek gerçekleştirilen görüşmelerin dağınık zaman dilimine yayılmasına dair önceden tahmin edilen kaygılar, bu amaç için ilgili makamlardan gerekli izinlerin alınmasından sonra bizleri haklı çıkarmıştır. İlgili makamlar ile gerekli yazışmalar yapılmadan önce yasal mevzuat çerçevesinde izin alınabilmesine yönelik araştırmalar yapılmıştır.

Nihayetinde, 07.07.2017 tarihinde Bayburt Emniyet Müdürlüğüne sunulan dilekçe kanalıyla mala zarar verme suçundan mağdur olmuş bireyler ve kolluk personeli (polis) ile yapılan görüşme için istenilen izin talebi 14.07.2017 tarihinde Bayburt Valiliğine iletilmiştir. Bayburt Valiliği tarafından 19/07/2017 tarihinde mala zarar verme suçundan zarar gören mağdurlar ile görüşme yapılabileceğine yönelik uygun görüş tarafımıza resmi olarak 02/08/2017 tarihinde bildirilmiştir.

Sonraki adımda hazırlanan görüşme formu doğrultusunda rasgele tespit edilen 5 kolluk personeli (polis) ve 20 mağdurun irtibat bilgileri tarafımıza 19/10/2017 tarihinde bildirilerek bu tarihten itibaren çalışma kapsamında yer alan bireyler ile iletişim kurulmaya çalışılmış ve gerekli görüşmeler ancak 26.11.2017 tarihinde tamamlanabilmiştir.

Sonraki süreçte, derinlemesine görüşmeler ve Rutin Aktiviteler Teorisi ışığında hazırlanan anket formu; İstanbul, Ankara, İzmir ili özelinde Ceza ve Tevkif Evlerine ait kurumlarda uygulanmıştır. Çalışmada İstanbul, İzmir ve Ankara illerinin seçilme sebebi;

- Bu illerin Türkiye genelinde istatistiki olarak TÜİK tarafından 2013-2016 yılları arasında yayınlanan mala zarar verme suçundan hüküm giymiş hükümlülerin en çok bulunduğu 3 il olması,
- Evreni temsil kabiliyeti nedeniyle bahse konu illerin nüfus sayılarının toplamının takribi olarak 2017 yılı nüfus verilerine göre Türkiye genelinin %33,1 oranına denk gelmesi önemli olmuştur. Evreni temsil eden örneklemin hesaplanmasında bu kriterler göz önünde bulundurularak örneklem sayısı tespit edilmiştir.

Bahse konu kurumlarda bulunan tutuklu veya mahkumlara hazırlanan anket formu ile ilgili hazırlıklar 03/04/2018 tarihinde tamamlanarak hazırlanan dilekçe ile Adalet Bakanlığına sunulmak üzere Hacettepe Üniversitesi Fen Bilimleri Enstitüsü Müdürlüğüne iletilmiş, 02/05/2018 tarihinde Adalet Bakanlığı Ceza ve Tevkifevleri Genel Müdürlüğü tarafından gerekli izinler alınmış ve anket uygulaması 27/07/2018 tarihinde tamamlanmıştır. Bu bağlamda; mala zarar verme suçu özelinde çalışmada **uygulanan nitel ve nicel veri toplama tekniklerinin birlikte**

kullanılması sayesinde benimsenen karma yöntem ile çalışma sonucunda elde edilen tüm bulgular gerekli analizlere tabi tutulmuştur.

Bu doğrultuda; çalışmanın suçun faillerinin maddi bulgular vasıtasıyla kimlik tespitine imkân sağlayan (parmak izi alma, beden muayenesi vb.) yöntemler haricinde hangi mekânsal koşulları tercih ettikleri, ayrıca bu noktada mevcut olayların sonuçlandırılabilmesi açısından kolluk birimlerinin mekânı yansıtan hangi özelliklere dikkat etmeleri gerektiği ve yürütülen ceza muhakemesi sürecinde olası beyan delilleri kapsamında ilişki kurulabilecek sosyolojik boyutların belirlenmesi anlamında Adli Bilimler alanında önemli katkılar sağlayacağı düşünülmektedir.

Ayrıca çalışmada; Türkiye’deki bir suç özelinde fail- mağdur ve kolluk üçgeninde adli bilimler alanında adli sosyoloji temelli kontrol özelliği teşkil edebilecek değişkenlerin ve risk durumların belirlenmesi amacıyla bir ilk olması yönüyle bu alanda çalışan personele katkı sağlaması da amaçlanmıştır. Üçgeni tamamlayan taraflar ile nitel ve nicel araştırma teknikleri kullanılması suretiyle derinlemesine bilgiye ulaşma, çalışmayı hem farklı kılan hemde bu alanda yapılan diğer çalışmalardan ayıran önemli etkenlerden bir diğeridir.

Çalışmada öncelikle konuya yönelik kavramsal çerçeve açıklanmış, araştırma dâhilinde istifade edilen kuramsal yaklaşımdan bahsedildikten sonra araştırma sonucunda karma yöntemle elde edilen bulgular paylaşılmıştır. Araştırmanın bulgularının birbirleriyle ilişkili olarak yorumlanmasının akabinde elde edilen tüm bulgular literatür doğrultusunda yorumlanmış ve adli bilimler alanında görev alan birimlere gerekli öneriler sunulmuştur.

1.1. Araştırmanın Konusu, Amacı ve Önemi

Bu başlık altında araştırmanın konusu, amacı ve önemine ilişkin bilgiler sunulmuştur.

1.1.1. Araştırmanın Konusu

Toplumsal açıdan suçun işlenme gerekçelerine dair farklı disiplinlerden birçok kuramsal yaklaşım ileri sürülmüşken, özel suçlar temelinde bunu saha çalışmaları ile bağdaştırabilecek, bu alanla uğraşan ve topluma hizmet sunan temel adli bilimler kurumlarına öneri ve tavsiye mahiyetinde bulgular üreten çalışmaların Türkiye genelinde yaygınlığı azdır. Bu noktada özellikle malvarlığına karşı işlenen suçların sosyolojik temelli, suç teorileri ile açıklanması ve bu suçların aydınlatılma oranlarının %20 seviyelerinde olması, kamu adına soruşturma yürüten adli makamların konu ile ilgili özellikle beyan delilleri ve kent güvenlik yönetim sistemlerinden yararlanılarak mobil entegrasyon sistemlerinin kullanılması sayesinde suçların aydınlatılmaya çalışması bilinen somut yaklaşımlar arasında yer almaktadır.

Ancak, suçun işlendiği bölgenin mekânsal özellikleri göz önünde bulundurularak sosyolojik temelli mekânsal etmenlerin eksikliği (gözetim olgusu, suça elverişli olmayan estetik koşullar, toplumsal denetim gibi) ya da toplumsal kurumların (devlet kurumu özelinde kolluk birimleri, ekonomi kurumu kapsamında çalışma sahaları, hukuk, eğitim durumu gibi) mevcut suç istatistiklerinin hangi koşulları yansıttığına ilişkin mekânsal olguları risk düzeylerine göre belirleyip bir anlamda profesyonel açıdan yapılan analizlerin ortaya çıkarılabilmesi çalışmanın temel amaçları arasında yer almaktadır.

Çalışmada rutin aktiviteler teorisi kapsamında;

- Mala zarar verme suçunun oluşmasına etken olan uygun hedefin bahse konu teori kapsamında koruyucu unsur olarak tanımlanan çevresel ve fiziksel etmenler ile ilişki boyutu ve mevcut durumu,
- Suçun işlenmesinde failin (Çalışmamızda kuvvetli suç şüphesi altında yer alan tutuklu ve mahkûmları kapsayacaktır.) belirtilen koşullar altında ilişki boyutunu gösterir regresyon derecesi ve bu duruma yönelik geçerlilik olgusunu gösterir ispata yarayan maddi gerçeklerin tespiti,

- Koruyucu unsurların ne şekilde mekânda inşa edildiği veya koruyucu unsurlara dair şartların değişen şartlarda hangi şekilde suçu müsait hale getirdiği sorularına cevap aramak bu çalışmanın önem teşkil eden ana problemi olarak ortaya çıkmaktadır.

Bu noktada; çalışmada temel amaç, mağdurlar ve kolluk birimi olarak görev yapan polislerden mekâna dair niteliklere ulaşarak, kuvvetli suç şüphesi altında yer alan tutuklu veya mahkûmlardan rutin aktiviteler teorisi çerçevesinde suçu müsait hale getiren ve aydınlatılmasına katkı sağlayan sosyal değişkenlerin karma yöntemle ortaya çıkarılmasıdır.

Rutin aktiviteler teorisi ile ilgili literatür incelendiğinde; suç sosyolojisi açısından kartografik teoriler kapsamında konu ele alınmaktadır. Kavramsal çerçevede üç temel unsurun bir araya gelmesi durumunda suçun oluşabileceğine öngören bu yaklaşım, özellikle malvarlığına karşı işlenen suçları içinde barındıran bir teori olarak kabul görmektedir [5]. Bu noktada önerilen kavramsal çerçeve kapsamında motive olmuş suçlu, uygun hedef ve hedefi suçtan koruyabilecek olan koruyucu unsurların yokluğu teorisinin üç temel unsuru olarak ele alınmaktadır. Teoriye göre toplum içerisinde yer alan pek çok birey uygun fırsatların ortaya çıkması durumunda potansiyel suçlu profilinden gerçek suçluya dönüşebilmektedir [6].

Rutin aktiviteler teorisi uygun hedef veya suçun mağduru olarak ifade edilebilecek kişileri “Haklı çıkarı fiilin kovuşturulması yolunda talepte bulunmasına olanak verecek ölçüde zedelenen kişi” olarak tanımlamaktadır. Bu anlamda, suçtan zarar gören kişi hukuki çerçevede yaşanan olayın tarafı olarak kabul edilmektedir. Suçun mağduru ise ceza hukuku ve bu kapsamda ortaya çıkan adli yargılama neticesinde mülkiyet hakkı zedelenen ve korunması gereken kişi olarak değerlendirilmelidir [7].

Koruyucu olarak tasvir edilen unsurlar ise belirtildiği üzere; güvenlik görevlileri ile birlikte, aile fertleri, bir arkadaş, bir köpek, bireyi koruyabilecek teknik olanaklar ya da duruma göre bireyin yakınındaki yabancı şahıslardan dahi oluşabilmektedir. Bu faktörler haricinde ekonomik koşulların iyi durumda olması; kişinin ya da eşyanın uygun hedefe dönüşebilmesine olanak sağlamaktadır [8].

Toplumsal ilişkiler yönüyle geniş ve kapsamlı sosyal ağ örüntüleri içeren topluluklarda değişimin hızla yaşanıyor olmasının yanı sıra sürekli olarak sosyal çevreden alınan tepkilerin bir süre sonra bu duruma sürekli olarak maruz kalan bireylerde birbirine benzerlik gösteren olaylar karşısında dış çevreye karşı duyarsızlaşma ya da pasif davranış sergilenebilmesine neden olduğu ifade edilmektedir. Simmel tarafından belirtilen bu durum bireylerin yaşadığı mekânın duyarsızlaşmasıyla birlikte belirli bir zaman sonra suç ile karşı karşıya kalabileceğini ifade etmektedir [9].

Bununla beraber; gelişen bir suç olayı sonrasında suçtan zarar gören mağdurların olayı suçun faillerine göre daha iyi anımsadıkları ve anlattıkları bulgusuna rastlanılmıştır [10]. Rasyonel tercih kuramı da göz önünde bulundurulduğunda buna ilişkin gerekçe; mağdurların suçtan elde ettikleri zararların failin elde ettiği kazançta göre daha yüksek olarak değerlendirilmesi olarak düşünülebilir.

Malvarlığına karşı işlenen suçlar, belirli bir malın değerinin ya bulunduğu değerden az ya da değerinin ödenmeden bir başkasına, zilyedinin rızası olmadan geçmesi olarak değerlendirilmektedir. Aynı şekilde bu suç özelinde işlenen suçlarda failer suç işlenmeden önce suçun kendilerine getireceği faydaları ve riskleri de hesaplayarak suçu işlemeye yönelik karar vermektedirler [11]. Bu çalışma ile ele alınması gereken diğer bir boyut ise; polisin araştırmaları sonucu kendi başına suçun aydınlatılmasına yönelik yaptığı faaliyetlerin genel oran arasında % 10'luk bir oran olduğu, suçtan zarar görenler veya mağdurlar tarafından gelen çağrılar üzerine yapılan çalışmaların ise geri kalan kısmı oluşturduğu hususudur [12].

Bu değerlendirmeler ile birlikte yapılan çalışma ile malvarlığına karşı işlenen suçlar arasında yer alan mala zarar verme suçunun işlendiği mekâna dair sosyolojik değişkenler vasıtasıyla bulgular üretmek adli bilimler alanında kontrol özelliği teşkil edebilecek sosyolojik temelli ispat araçlarının belirlenmesine katkı sağlanacaktır. Mağdurlara yönelik yapılan çalışma ile mağdurların göz ardı ederek suçu işlemeye ortam arayan faileri hangi koşullarda uyardıkları ve buna ilişkin sosyal çevrenin mevcut durumu tespit edilerek suçun faillerinden bu değişkenlere ilişkin risk seviyelerin tespit edilmesi çalışmanın ana teması olarak şekillenmiştir.

1.1.2. Araştırmanın Amacı Ve Önemi

Tez çalışmasının amacı; malvarlığına karşı işlenen suçlar ile ilgili farkındalık oluşturacak değişkenlerin tespit edilmesi ve adli bilimler alanında kontrol özelliği teşkil edebilecek somut maddi gerçeklerin belirlenmesidir.

Toplumsal açıdan suçun işlenme gerekçelerine dair farklı disiplinlerden birçok kuramsal yaklaşım ileri sürülmüşken, özel suçlar temelinde bunu saha çalışmaları ile bağdaştırabilecek, bu alanla uğraşan ve topluma hizmet sunan temel adli bilimler kurumlarına öneri ve tavsiye mahiyetinde bulgular üreten çalışmaların Türkiye genelinde yaygınlığı azdır. Bu noktada özellikle malvarlığına karşı işlenen suçların sosyolojik temelli, suç teorileri ile açıklanması ve bu suçların aydınlatılma oranlarının %20 seviyelerinde olması, kamu adına soruşturma yürüten adli makamların konu ile ilgili beyan delilleri ve kent güvenlik yönetim sistemlerinden yararlanılarak mobil entegrasyon sistemlerinin kullanılması sayesinde aydınlatılmaya çalışması bilinen somut yaklaşımlar arasında yer almaktadır.

Ancak, suçun işlendiği bölgenin mekânsal özellikleri göz önünde bulundurularak sosyolojik temelli çevresel etmenlerin eksiklerinin ne oranda olduğunun belirlenmesinin (gözetim olgusu, suça elverişli olmayan estetik koşullar, toplumsal denetim gibi) suça dair yapılabilecek araştırmalarda öngörü yapılabilmesini kolaylaştıracağı değerlendirilmektedir. Ayrıca; toplumsal kurumların (devlet kurumu özelinde kolluk birimleri, ekonomi kurumu kapsamında çalışma sahaları, hukuk, eğitim durumu gibi) suça dair etkilerinin ne ölçüde olduğunun tespit edilmesi de bir başka başlık olarak ön plana çıkmaktadır.

Herhangi bir suç özelinde mevcut suç istatistikleri baz alınarak hangi koşulların mekânsal olguları risk düzeylerine göre ayırdığının bilinmesi, suçun aydınlatılmasına katkı sağlamaktadır. Makro verilerle yapılan bu değerlendirmeler bütünü okuma noktasında önemli katkılar verirken, değerlendirmenin mikro açıdan yapılması ise gündelik yaşamda suçu anlama noktasında önemli katkılar verebilmektedir. Karma yöntem sayesinde ulaşılan bulgular, çalışmanın önem arz eden diğer bir yönünü oluşturmaktadır.

Kent ve suç kavramları arasındaki ilişki, kentlerin yoğun ve farklı toplulukları içerisinde barındıran özelliği, iktisadi açıdan kaynakların zenginliği, bu bölgelerde suç işlenmesini cazip hale getirmektedir. Bu özellikler kentleri suç noktasında tek başına teşvik etmemekle birlikte, sahip olduğu özelliklerle, kentlerde suçun işlenmesine uygun ortamı hazırlamaktadır [13].

Adli bilimler açısından tez çalışmasının önemi ise; suçu çözümlenmeye yönelik sosyolojik temelli Türkiye özelinde çalışmaların az olması ve özellikle sosyolojik teoriler ile açıklanan malvarlığına karşı işlenen suçlar için suçun aydınlatılma sürecinde maddi gerçek tespiti için bu çalışmanın ceza muhakemesi sürecinde katkı sağlayacağını değerlendirilmesidir.

Ayrıca mala zarar verme suçu, suçun unsurları olarak değerlendirildiğinde içerisinde cebir ve kuvveti barındıran (5273 sayılı TCK md.151) diğer malvarlığına karşı suçlar ile karşılaştırıldığında ise zilyedin rızası olmadan el değiştirme haricinde şiddet kullanılmadığı bir suç olarak kabul görmektedir. Özellikle rutin aktiviteler teorisi kapsamında; motive olan suçlunun hangi fırsatları mala zarar verme suçu özelinde kolladığı, suçun önlenmesi ve oluşan suçun bu noktada aydınlatılma sürecinde farkındalık oluşturabilecek olan değişkenlerin belirlenmesi gereksinimi adli bilimler alanına çalışmanın bilimsel açıdan katkı sağlayacak diğer boyutlarıdır.

Bununla beraber; delil mahiyetinde değerlendirilen beyanların ifade olarak alınmasında, bireye ait kişisel ve ekonomik durumlarının soruşturma birimleri tarafından alınması gerektiği 5271 sayılı CMK'da düzenlenmiştir. 5271 sayılı CMK'nın "İfade ve Sorgulama Tarzı" başlıklı 147 nci maddesi 1 inci fıkrasının (g) bendinde "**İfade verenin veya sorguya çekilenin kişisel ve ekonomik durumu hakkında bilgi alınır.**" düzenlemesi; uygulamada var olan ancak olayların çözümlenmesinde daha işlevsel hale getirilebilmesi gereken bir kanun maddesi olarak değerlendirilmektedir.

Bu açıdan değerlendirildiğinde mekânsal göstergelerin sosyal değişkenlerle birlikte ele alınması ve nitel araştırma yöntemi ile bireylerden görüşme yoluyla veri toplanması sayesinde tespit edilecek olması farklı bir bakış açısı sunması yönüyle

çalışmayı önemli hale getiren diğer noktalar arasında yer almaktadır. Özellikle bu suç özelinde belirtilen noktaları aydınlatacak düzeyde Türkiye özelinde çalışmanın yapılmamış olması da yaygın etki açısından fayda sağlayan diğer bir boyutu oluşturmaktadır.

1.1.3. Araştırmanın Problem Cümleleri

Adli bilimler perspektifi maddi gerçeğe ulaşılması adına bilimsel bir yöntem kullanmak suretiyle adli vaka sonucu elde edilen bulguların analiz edilmesi sürecidir. Bu noktada farklı disiplinlerden yaklaşımları içerisinde barındıran adli bilimler perspektifi çok çeşitli suçlara farklı bakış açıları ile yaklaşmayı da beraberinde bir zorunluluk olarak getirmektedir.

Çalışmanın birinci aşamasında yapılan nitel araştırmanın metodolojisine uygun olarak; görev alan kolluk birimlerine (Polis) ve mala zarar verme suçunun mağdurlarına yarı yapılandırılmış görüşme uygulanmıştır. Nitel araştırma ile bireylerin mal varlığına karşı işlenen suç özelinde, mağdur olmalarına neden olan mekânsal niteliklerin anlaşılması amaçlanmaktadır.

Bu çalışma;

- Kolluk birimleri (Polis) ve mala zarar verme suçunun mağdurlarıyla Bayburt ili özelinde nitel araştırma yöntemleri arasında yer alan yarı yapılandırılmış görüşme(mülakat) tekniği esas alınarak suçtan zarar görme nedenlerine dair verilerin toplanması,
- Suçun aydınlatılma sürecinde; güvenlik birimlerinin hangi ayrıntılar üzerinden hareket etmeleri gerektiğine dair bulgular ile mağdurlardan elde edilen verilerin birleştirilmesi sağlanarak nicel araştırma yönteminin anket veri toplama tekniği sayesinde bulguların elde edilmesi,
- Anket formunun Ankara, İstanbul ve İzmir ili örnekleminde uygulanması sağlanarak, suç işleyen bireyleri suç işlemeye elverişli hale getiren sosyal değişkenlerin tespit edilmesi,
- Suç işleyen bireylerin (çalışma kapsamında kuvvetli suç şüphesi altında yer alan tutuklu ve mahkûm) mekân olgusu kapsamında davranış şekilleri tespit

edilerek karma yöntem vasıtasıyla adli sosyoloji temelli maddi bulguların elde edilmesi planlanmıştır.

Bu çerçevede; nitel araştırma yöntemi esas alınarak cevap bulunması planlanan soru cümleleri kolluk personeli (polis) ve mağdur için ayrı ayrı yapılandırılmış ve aşağıda ifade edilmiştir.

1. Adli soruşturma kapsamında ilgili makamlara intikal eden olaylar ile ilgili yapılan araştırmalar mala zarar verme suçu özelinde görevli kolluk personelin mevzuat dâhilinde yapmış olduğu çalışmalar ve deneyimleriyle aşağıda belirtilen problem cümleleri çerçevesinde analiz edilecektir:

- A. *Mala zarar verme suçu ile ilgili sosyoloji temelli yapılan delil toplama süreçleri nelerdir?*
- B. *Kolluk personelinin bakış açısıyla suçun işlendiği mekânın adli soruşturmada rolü nelerdir?*
- C. *Yürütülen soruşturmalarda olayın aydınlatılmasında kullanılan araştırma teknikleri nelerdir ve nasıl kullanılmaktadır?*
- D. *Mala zarar verme suçunun işlendiği mekânı ayırabilmek ve önleyici tedbirlerinin alınabilmesi için yapılması gerekenler nelerdir?*

2. Adli soruşturma kapsamında ilgili makamlara müracaat eden mala zarar verme suçunun mağdurlarının olay yerine ilişkin vermiş olduğu bilgiler ve yaşamış oldukları deneyimler aşağıda belirtilen problem cümleleri çerçevesinde analiz edilecektir:

- A. *Mala zarar verme suçunun işlendiği mekânın özellikleri nelerdir ve hangi mekânlarda suç işlenmektedir?*
- B. *Mağdur gözünden mala zarar verme suçunun önlenmesi açısından hangi önleyici tedbirler alınmalıdır?*
- C. *Mağdurların gözüyle mala zarar verme suçunu sağlayan sosyal değişkenler nelerdir ve hangi risk faktörleri çerçevesinde olayın aydınlatılmasına katkı sağlar?*

Nicel araştırma kapsamında ise; mala zarar verme suçunu işlediği iddia edilerek savunma makamında yer almış mahkûm veya kuvvetli suç şüphesi dolayısıyla mala zarar verme suçundan tutuklu bulunan kişilere uygulanan anket formu;

- A. *Mala zarar verme suçunun işlendiği mekâna ilişkin sosyal risk faktörleri nelerdir?*
- B. *Mala zarar verme suçu ile diğer malvarlığına karşı işlenen suçları işleyen failerin profilleri nelerdir?*

hedefleri doğrultusunda aşağıda belirlenen bağımlı/bağımsız değişkenler vasıtasıyla kurulan hipotezler test edilecektir:

A. Sosyal Risk Faktörlerinin Tespit Edilmesi

Bağımlı Değişkenler; Mala Zarar Verme, Hırsızlık, Yağma (Gasp)

Bağımsız Değişkenler; Zarar Verilen Mekân, Mağdurla Yakınlık Derecesi, Zarar Verilen Saat Dilimi, Kamera, Çevre Duvarı veya Çiti, Polis/Jandarma, Koruma Demirleri, İnsan, Hayvan, Aydınlatma Sistemi, Hedefin Görünür Olması, Değerli ve Arzu Edilir Olması, Suça Karşı Korumasız Olması, Hareket Kabiliyetinin Kolay Olması, Hedefin Müsait ve Erişilebilir Olması

Hipotezler:

H_{0,1}: Bağımsız değişkenlerin yer aldığı modelde mala zarar verme suçunun yordanmasında modelde yer alan bağımsız değişkenlere ait katsayılar sıfırdır.

H_{0,2}: Bağımsız değişkenlerin yer aldığı modelde hırsızlık suçunun yordanmasında modelde yer alan bağımsız değişkenlere ait katsayılar sıfırdır.

H_{0,3}: Bağımsız değişkenlerin yer aldığı modelde yağma (gasp) suçunun yordanmasında modelde yer alan bağımsız değişkenlere ait katsayılar sıfırdır.

B. Suçun Faillerine Yönelik Profiller

“CHAİD (Chi-Squared Automatic Interaction Detector)” algoritması kullanılarak yapılan modelleme ile mala zarar verme, hırsızlık ve yağma (gasp) suçundan dolayı ceza infaz kurumlarında bulunan tutuklu ve mahkûmlara ilişkin sosyal değişkenlerin Ki-Kare testi uygulaması ile bağımlı değişkeni etkileyen ve model içerisinde yer alan bağımsız değişkenlerin ilişki düzeylerine göre gruplandırılması sağlanmıştır.

Bağımlı Değişkenler; Mala Zarar Verme, Hırsızlık, Yağma(Gasp)

Bağımsız Değişkenler; Ek-5’ te yer alan anket formunda A1-A21 arasında yer alan demografik değişkenler, B1-B3 arasında yer alan çalışma durumuna ilişkin değişkenler, D4-D8 arasında yer alan değişkenler

Hipotezler:

H_{0,1}: Mala zarar verme suçu ile diğer bağımsız değişkenlere ait düğümler arasında ilişki yoktur.

H_{0,2}: Hırsızlık suçu ile diğer bağımsız değişkenlere ait düğümler arasında ilişki yoktur.

H_{0,3}: Yağma (Gasp) suçu ile diğer bağımsız değişkenlere ait düğümler arasında ilişki yoktur.

1.2. Araştırmanın Yöntemi

Çalışmanın metodolojisi ile ilgili olarak; öncelikle mala zarar verme suçunun analizi sürecinde, görev alan kolluk birimlerine (Polis Birimleri) ve mala zarar verme suçunun mağdurlarına nitel araştırma yönteminin yarı yapılandırılmış görüşme tekniği uygulanarak veri toplanması sağlanmıştır. Bu yöntem sayesinde bireylerin mal varlığına karşı işlenen suç özelinde, mağdur olmalarına neden olan mekânsal niteliklerin anlaşılması amaçlanmıştır.

Çalışmanın nitel araştırma sürecinin yapıldığı Bayburt ili konum olarak Karadeniz Bölgesinde yer alan, nüfusu 44.000 olan, nüfusun %68,1'inin il merkezinde yaşadığı bir şehirdir. Bayburt ili, doğusunda Erzurum, batısında Gümüşhane, kuzeyinde Trabzon ve Rize, güneyinde Erzincan illeri ile çevrili Anadolu' nun kuzey doğusunda Çoruh Nehri kenarında yer alan bir kenttir.

Bayburt ilinde kolluk birimleri(polis) ve mağdurlarla yapılan görüşmeler sonucunda ulaşılan bulguların öncülüğünde, mala zarar verme suçunun işlendiği yerin mekânsal niteliklerinin tespit edilmesi sağlanarak konuya yönelik suç işlemesi muhtemel bireylerin davranışını nasıl şekillendirdiği hususunda ön hazırlık sürecinin anlaşılmasına katkı sağlanabilmiştir.

Çalışmanın ilk aşaması kendi içerisinde 2 kısımdan oluşmaktadır. 1. kısımda soruşturma birimleri ile mala zarar verme suçu ile ilgili yapılan çalışmalara dair nasıl bir süreç izlendiğine dair veriler toplanmıştır. 2. kısımda ise fenomenolojik yaklaşıma uygun olarak, suçun mağdurları ile yapılan görüşmeler sayesinde mekân içerisinde belirlenen fiziksel ve çevresel etmenlerin etkisiyle mekânsal niteliklerin tespit edilmesi sağlanmıştır.

Bu yöntemin kullanılması ile öngörülemeyen bilgilerin tespit edilmesi sağlanmış ve çalışmada uygulanan nicel araştırma tekniklerinden anketin hazırlanması süreci tamamlanmıştır. Bir başka deyişle; nitel araştırma süreci ile mala zarar verme suçunda, olayların ve aktivitelerin nasıl bir süreç izlediği noktasında farkındalık oluşturacak olan bilgilere ulaşılmıştır.

Anket formunun hazırlanmasında nitel araştırma çerçevesinde postpozitivizmin yorumlayıcı çatısı altında metodolojik açıdan önemli değişkenlerin tespit edilmesi sağlanmıştır [14]. Bu nedenle kuramsal açıdan sebep sonuç ilişkisine etki eden faktörlerin tespit edilebilmesi amaçlanmıştır.

Çalışmada kullanılacak anket formu, veri toplama tekniği tasarımı esas alınarak nicel araştırma yöntemleri arasından kesitsel bir tarih aralığı verileri kullanılarak yöntem kısmı tasarlanmıştır. Çalışmaya konu olan mala zarar verme suçundan Ceza ve İnfaz Kurumlarına giren hükümlülerin TÜİK verileri üzerinden; yıllara göre

(2013 ile 2016 yılları arasında) suçun işlendiği iller göz önünde bulundurularak, hüküm sayıları aşağıdaki tabloda belirtilmiştir [15].

Tablo 1-1. Yıllara ve Cinsiyete Göre Türkiye Geneli Mala Zarar Verme Suçunun Hükümlü Sayıları

YILLAR	ERKEK HÜKÜMLÜ	KADIN HÜKÜMLÜ	TOPLAM
2016	2.340	88	2.428
2015	2.224	84	2.308
2014	2.369	81	2.450
2013	3.370	153	3.523

Hükümlü sayılarına göre mala zarar verme suçundan yılda ortalama 2.677 hükümlünün ceza ve tevkif evlerinde olduğu anlaşılmıştır. Hüküm giymiş bireylerden mekân olgusu özelinde sosyolojik faktörlerin analizi sürecinde illerin mevcut örnekleme en iyi şekilde temsil edilebilmesi ve mevcut durumunun sosyal ve demografik değişkenlere ilişkin farklılıkları öngörebilecek şekilde örnekleme katılacak olan bireylerin erkek ve kadın mahkûmlardan oluşması, yaş dağılımı olarak 18 ile 65 yaş arasında dağılması amaçlanmıştır.

2013-2016 yıllarına ait TÜİK verileri göz önünde bulundurularak Ceza İnfaz Kurumu'na giren hükümlü verilerine göre mala zarar verme suçunu işleyen bireyler arasında en çok mala zarar verme suçlarının işlendiği İstanbul, Ankara ve İzmir illerinde yapılması, çalışmanın evrenini kısmi yönde yansıtmaması sebebiyle araştırmanın sınırlılıkları arasında yer almaktadır. Çalışmada yer alan tutuklu veya mahkûm bireyler; Ankara, İstanbul ve İzmir illerinde Ceza İnfaz Kurumu'nda bulunan malvarlığına karşı suç işleyen bireyler arasında mala zarar verme suçunu işleyen bireylerden oluşmaktadır.

Geniş kapsamlı literatür araştırması sonrasında çalışmanın örneklem seçme metodunun belirlenmesinde; basit rasgele örnekleme yöntemi tercih edilmiştir. Bu örnekleme yönteminin kullanılma amacı, suçun pek çok boyuttan oluşması ve rastgele seçilen katılımcılar sayesinde farklı çevrelere de erişilebilme olanağı

sağlanarak araştırmanın örnekleminin temsil kabiliyetinin artırılması gayesidir. Suçlu davranışın tespit edilmesinde çalışmamızda suçun boyutları olarak bireylerin kuvvetli suç şüphesi ve yeterli suç şüphesinde olduğu değerlendirilerek tutuklu ve mahkûm bireylerden oluşması sağlanmıştır. Çalışmanın örneklemini bu noktada ceza muhakemesi süreci ile örtüşmesi açısından ceza ve tevkif evlerinde bulunan mahkûm ve tutuklular oluşturmuştur. Çalışmanın demografik açıdan farklı bireylere ulaşmasını sağlayabilmek için belirtilen illerde farklı bölgelerde bulunan ceza ve tevkif evlerinden izin alınması sağlanmıştır.

Çalışmamızın evrenini; Ceza İnfaz Kurumu'nda bulunan ve malvarlığına karşı suç işleyen bireyler oluşturmuştur. 2013-2016 yıllarını yansıtan ve mala zarar verme suçundan hüküm giymiş ortalama 2.677 kişi bulunmaktadır. Kitleyi temsil edebilecek birey sayısını;

- Örneklem hata payı 0,05 olarak tespit edilerek,
- Malvarlığına karşı işlenen suçların diğer suçların yaklaşık olarak güncel veri olan 2016 yılı istatistiklerine göre ortalama binde 12'sini oluşturduğu hesaplandığında; örneklem sayısı 60 erkek, 5 kadın olmak üzere toplam 65 birey olarak belirlenmiştir.

Çalışmada anket formlarında yaşanabilecek veri kaybı ile mala zarar verme suçundan hükümlü bulunan tutuklu ve mahkûmların sayısı göz önünde bulundurularak örneklem sayısının iki katı olmak üzere; 120 erkek, 10 kadın (İstanbul için 50 erkek, 5 kadın; İzmir için 45 erkek, 3 kadın ve Ankara ili için 25 erkek, 2 kadın) olmak üzere toplam 130 kişiye uygulanması planlanmış, ancak ceza ve infaz kurumlarında gönüllülük esasına göre 154 tutuklu veya mahkûmun katılımıyla çalışma gerçekleştirilmiştir.

1.3. Literatür Taraması

Mala karşı işlenen suçların sosyolojik gerekçeleri değerlendirildiğinde; yoksulluk düzeyi, polisin varlığı, turizmin gelişme düzeyi, işsizlik ve suçlunun yakalanma oranı gibi faktörlerin bu suçu etkilediği; hükümlülük süresi, endüstrileşme düzeyi, sosyal yardım ödemeleri ve ülkedeki genç nüfusun durumunun mala karşı işlenen suçlar üzerinde etkili olmadığı sonuçlarına ulaşılmıştır.

Çalışmanın kuramsal kısmında faydalanılan rutin aktiviteler teorisi ile ilgili 1987 yılında Miether, Stafford ve Long tarafından Amerika'da yapılan çalışmada bireylerin gün içerisinde yaptığı faaliyetler incelenerek çalışmanın kapsamında yer alan 107.678 kişi üzerinde yapılan araştırmada bireylerin rutin aktivitelerinin malvarlığına karşı işlenen suçlar ile benzer değişim gösterdiği sonucuna ulaşılmıştır. İstatistiksel bakış açısı sunulan bu çalışmada malvarlığına karşı işlenen suçlar ile bireyin mağduriyeti arasındaki analiz sonuçlarında anlamlı bir ilişki bulunmuştur [16].

Benzer bir şekilde rutin aktiviteler teorisinin kapsamı ile ilgili Mustaine ve Tewksbury 1998 yılında bireyin kendisine ait olan malı savunmasız bir vaziyette suça hedef olabilecek şekilde bırakmaları durumunda suça hedef olmasının ölçülebilmesi ile ilgili istatistiksel açıdan görüşler sunmuşlardır [17]. Ölçme yönüyle malın dışarıda veya herhangi bir tedbir alınmadan bırakılmasını esas alan bir çalışmada bireyin gündelik yaşamda vaktini nasıl geçirdiğine yönelik mekânın kapsamlı bir biçimde çalışılması gerekliliği vurgulanmıştır.

Mekânın tasviri, suç işleyen bireyleri cezbedebilmekte ve özellikle malvarlığına karşı işlenen suçlarda suça uygun ortamların oluşabilmesine imkân sağlayabilmektedir. Bu bilgiler doğrultusunda mekân kavramını olgu olarak tespit ederek, suç temelinde bir mekân bakış açısını kazandırmak için adli olaya taraf olan bireylerin bakış açılarına ihtiyaç bulunmaktadır. Bir taraftan; suçun işlendiği olay yeri, mağdurun belirli bir periyot vakit geçirdiği veya ihtiyaçlarını karşılamak amacıyla bir müddet bulunduğu ortamı ifade ederken, mekanın sadece fiziksel olmayışı aynı zamanda sosyal inşa süreciyle şekilleniyor olması bizim bu noktada farklı bir bakış açısı geliştirmemizi zorunlu kılmaktadır.

Yapılan araştırma, suçu mekân üzerinden tanımlama gayesi güderken, failin tercihleri de suçun oluşmasına katkı sağlamaktadır. Shearman, Gartin ve Burger (1989) isimli araştırmacıların polise gelen ihbarların analizi ile ilgili yaptıkları çalışmada Minneapolis Polis birimi kayıtları üzerinde çalışmışlardır. Yaptıkları araştırma sonrasında, gelen ihbarların oransal olarak yarısından fazlasının şehrin küçük bir kısmı olarak tarif edilebilecek %3'lük bir bölümünden gelmesinin konum ile ilgili olduğu sonucunu tespit etmişlerdir [18].

Malvarlığına karşı işlenen suçları yordamada rutin aktiviteler teorisinin geçerliliğini araştıran Bennett (1991), mağdur ve koruyucu unsurların varlığının malvarlığına karşı işlenen suçlarda etkin olduğu sonucuna ulaşırken, şahsa karşı işlenen suçlarda aynı fayda tespit edilememiştir. Bu sebeple; yapılan çalışmalarda özel suç türleri üzerinden gerekli açıklamaların yapılmasının uygun olacağını ifade etmiştir.

Yapılan araştırma RAT kuramının temelini esas alan bir kurgu üzerinde şekillenmeden önce, nitel araştırma ile öngörülemeyen fenomenlerin tespit edilmesine olanak sağlayacak bir araştırmayı zorunlu kılmaktadır. Bu sebeple mekânın sadece istatistiksel olarak olayların yoğun olduğu konular üzerine inşa edilemeyeceği açıktır.

Çalışmada malvarlığına karşı işlenen suçlarda adli bilimler bakış açısı ile olaya dair maddi gerçeğin tespit edilmesinde mekân, bir yönden suçun oluşmasına zemin hazırlayan mekân iken, aynı şekilde bu mekân üzerinde olayın aydınlatılmasına katkı sağlayacak delillerin tespit edilebilmesi için mekânı tasvir eden koşulların belirlenmesi bir ön şart olarak belirlenmiştir. Çünkü mekân sadece fiziksel unsurlardan kurulu değildir.

Toplumsal gerçeklerin fiziksel unsurlar ile birlikte mekânı inşa ederek bireylerin sosyal yaşantıların önemli ölçüde mekana kazındığı sürece dair literatür kapsamında yapılan araştırmalar da gözetilerek kavramsal bir çerçeve oluşturulmuştur. Yapılan araştırmalarda; mekâna inşa edilen mikro düzey fiziksel özelliklerin eksikliği, kolektif bilinç, sosyal kontrol ve toplumsal duyarlılığın eksikliğinin şiddet suçlarının işlenmesinde anlamlı düzeyde etkisi olduğu sonucuna ulaşılmıştır [19, 20, 21, 22].

Diğer taraftan dikkat çekilmesi gereken diğer bir konu mekâna özgü anılan eksikliklerin ölçmeye elverişli değişkenler vasıtasıyla çözümüne yönelik çalışmaların eksikliği olduğudur [23]. Bu çalışma ise Türkiye özelinde bu eksikliğin giderilmesine yönelik kaygıları taşıyan ve adli bilimler perspektifini esas alarak sosyal değişkenlerin risk seviyelerinin tespit edilmesi amacını taşımaktadır.

Şiddet suçu işlenen mekâna dair farkındalık oluşturan özelliklerin belirlenebilmesi amacıyla (He ve arkadaşları, 2017) Amerika Columbus Bölgesi'nde araştırma yapılmıştır [24]. Bu araştırmada; birim zamanda gerçekleşen olay sayıları esas alınarak tespit edilen bazı fiziki ve sosyal değişkenler ile model kurulmuştur. Modelde yer alan değişkenlere ait değerlerin yıl içerisinde gerçekleşen olay sayısına ait değerlerinin alınması sebebiyle poisson dağılımı üzerinden regresyon analizi çalışması yapıldığı anlaşılmıştır.

Model; 6 faktör altında toplam 11 bağımsız değişken üzerinden kurgulanmıştır. Modelde yer alan bağımlı değişkeni (*2002 Yılı Şiddet Suçu Sayısı*) ile birlikte, 6 faktöre ait sıralanan bağımsız değişkenler ise aşağıdaki gibidir:

- Sosyo-Ekonomik Yoksunluk (Yoksulluk sınırı altı nüfus yüzdesi, lisans derecesine sahip nüfus yüzdesi, işsiz nüfus oranı),
- Etnik Heterojenite (Heterojenlik indeksi, yabancı nüfusun yüzdesi),
- Konut Hareketliliği (Kirada bulunan konut sayısı, 5 yıl aynı konutta bulunma yüzdesi),
- Aile Parçalanması (Tek ebebeynli aile yüzdesi),
- Koruyucular (Nüfus yoğunluğu-binde, boş konut yüzdesi),
- Motive Olmuş Suçlu (15-24 yaş arası genç erkek nüfus yüzdesi).

Modelin kurulması ve makro verilerin dâhil edilmesiyle yapılan analiz sonucunda bağımsız değişkenler anlamlı olarak bulunmuştur. Bağımsız değişkenler arasında yer alan; lisans derecesine sahip nüfus yüzdesi, yabancı nüfusun yüzdesi ve nüfus yoğunluğu şiddet suçu ile negatif bir ilişkiye sahiptir. Diğer geriye kalan bağımsız değişkenlerin ise pozitif bir ilişkiye sahip olduğu belirlenmiştir.

Bu açıklamalarla beraber; yaşanan adli olaylardan olayın aydınlatılmasında görgü tanıkları ve mağdurların beyanları olayı ciddi anlamda şekillendirmekte, olay yerine intikal eden görevli birimlerce ilk veriler bu doğrultuda toplanırken yapılan araştırmalarda beyanlar esas alınmaktadır.

Mekân olgusu üzerinde araştırılan maddi gerçeğin ortaya çıkarılmasında tercih edilen delillerden bir tanesi de beyan delilleridir. Beyan delillerinin kendi içerisinde

nasıl bir yöntem ile düzenlenmesi ile sonrasında yapılacak olan fail arařtırmalarında fikir sunan maddi tespitlerden yola çıkmak bir başka problem olarak görülmelidir. Özellikle malvarlığına karşı işlenen suçlarda aydınlatılma oranlarının düşük olması, beyan delillerini de işlevsel hale getirmektedir.

Öyle ki Yargıtay Ceza Genel Kurulu'nca verilen mala zarar verme suçu ile ilgili içtihat kararında sadece parmak izi olarak tespit edilen delilin bireyin suç işlediği hususunda verilecek kararda tek başına yeterli olmadığı belirtilmiştir. Ayrıca bu maddi delilin görgü tanığının beyanı gibi farklı bir delille desteklemesi ile maddi gerçeğin ispata yarayacak şekilde vücut bulmasının önemi belirtilmiştir [25].



2. ARAŞTIRMANIN KAVRAMSAL ÇERÇEVESİ

Toplum tarafından kabul edilen yasak fiillere cezai yaptırım uygulanması, yasalar doğrultusunda üstünlüğünün ve genellenebilirliğinin kabul edilmesi ile mümkündür. Kanun koyucu tarafından belirlenen cezai müeyyideleri ihlal eden eylemleri suç olarak tarif etmekteyiz. Suç, toplumların özelliklerine göre sosyal, ekonomik ve manevi koşullar altında şekillenmektedir. Geliştiği coğrafi bölgenin kültürel, siyasal ve ekonomik koşullarına göre değişen biçimlere bürünse dahi, suç kavramının evrensel ilkeler ile bütünleştiği inkâr edilemez bir gerçektir.

Adli bilimler, suçun öğrenilmesinden sonra suça ilişkin maddi gerçeklerin tespit edilerek suç soruşturma ve kovuşturma sürecinin etkin, verimli ve hızlı bir şekilde sonuçlandırılarak yargılamanın yapılabilmesi açısından son derece önemli bir alandır. Adli bilimlerin multidisipliner bir alan olarak kabul edilmesi, suçun işleme şekilleri ve analiz süreci, suçun işlendiği bölgenin koşulları ve suç eyleminin tahlilinin hukuki ve ahlaki açıdan farklı birimlerin ilgi alanına girmesi sonucudur [26].

Günümüzde bilimsel yöntemler ile toplanan veriler doğrultusunda suç, ne yalnız başına bireysel ne de toplumsal nedenlerin bir sonucu olarak ortaya çıkmaktadır. Suçun oluşma ve suçu etkileyen koşulların analizi, suçun aydınlatılmasında failin hareket etme gerekçelerine dair bulguların belirlenmesi yönü ile faile götüreceği yolların tespiti açısından önem taşımaktadır [27].

Bu kapsamda suç ve adli bilimler olgusundan hareketle bu çalışma adli sosyoloji temelinde yapılmıştır. Adli sosyoloji, adli makamların delil toplama sürecinden yargılama yapılmasına kadar geçen süreçte suçun sosyal, kültürel ve etnik dinamiklerine dair bilgiler üretmektedir. Adli sosyoloji, bireylerin sosyal normlar ve değerler üzerinden hareket edecekleri varsayımını esas olarak suça dair sapmaları, kavramlar üzerinden tespit ederek maddi gerçeğin bulunmasında veriler sağlamaktadır. Adli sosyoloji ile olay yeri çevresinde araştırma yapılarak, suçun taraflarına ilişkin davranış şekilleri, ihmalin belirlenmesi ve boyutu, şiddet olgusunun olması durumunda şiddetin oluşma sebeplerine dair bulgular

üretilmektedir. Elde edilen veriler sayesinde failin kimliğinin tespit edilmesi ve yakalanması noktasında görev yapan kolluk birimlerinin ve adli makamların tarafların özelliklerine dair somut veriler sağlayarak adli sürecin geçerliliğine önemli katkılar sağlamaktadır [28].

Adli sosyolojiye ilişkin yapılan kavramsal açıklamalar sonrasında, bu bölüm suç olgusu, mala zarar verme suçu ve unsurları ile şiddet kavramı ele alınarak tamamlanacaktır.

2.1. Suç Olgusu

Toplumsal hayatın bireylerin olağan beklentileri doğrultusunda güven ve huzur ortamında şekillenebilmesi, kültürel normların belirlenmesi ile sağlanabilir. Toplumsal düzeni oluşturan bu kalıplar, bireylerin hangi davranışları yapmaları hususunda da bir öngörü ortamını da beraberinde getirmektedir.

Toplumsal yapıyı şekillendiren ilişkiler, bireyin hayat boyu devam eden sosyal etkileşim süreci ile oluşmaktadır. Bu noktada birey var olduğu toplumda düzenlenen ahlaki ve hukuki normlar ile birlikte ait olduğu dine ilişkin pek çok başlık altında kurallar öğrenmekte ve hayat boyu bireylerin bu kuralları uygulaması beklenilmektedir. Toplum da sosyal kontrol mekanizması ile bireylerin davranışlarını düzenlemektedir. Sapma olarak tabir edilen husus; kültürel normların aleni bir şekilde ihlal edilmesi ile oluşmaktadır. Sapma davranışı bir nevi uyumsuzluk halini de tanımlamaktadır.

Suç olgusu ise yasal mevzuat çerçevesinde müeyyideleri belirlenmiş eylemler olarak tanımlanmaktadır. Bu tanımdan hareketle, suçun kanunilik ilkesi olması ve toplumlar tarafından yazılı normlar ile düzenleme altına alınması yoluyla davranışların belirlendiğini görmekteyiz. Bu sayede; işlenen suç sonrasında, faile mahkemeler tarafından suçun karşılığı olarak belirlenmiş ceza ölçüsünde gerekli yaptırımlar uygulanabilmektedir.

Bu kısımda suç olgusu tanımlanacak, suçun unsurları ve tasnifi yapılarak mala zarar verme suçuna geçiş yapılacaktır.

2.1.1. Suçun Tanımı ve Kapsamı

Suç bireysel eylemlerin sonucu olması, geçmişten günümüze artarak devam eden ve bir o kadar da değişen yapısı olması sebebiyle toplumsal açıdan ilgi odağı olmuştur. Suça etki eden sebeplerin araştırılması ve ceza adalet yönetimi açısından suçun aydınlatılması birçok alan için çalışma konusu olmuştur.

Yasal mevzuatta düzenlenmesine rağmen hangi davranış kalıplarının suçun kapsamı içerisinde yer alması gerektiği günümüzde dahi tartışma konusu olarak kendisine yer edinmektedir. Diğer taraftan; zamansal süreç içerisinde farklılaşan ve değişen toplumsal yargı ve değerler de suç olgusunun yeniden ele alınmasını etkilemektedir.

İçli (2007) tarafından suç; toplumun değerleri ekseninde gelişen ve hukuk kuralları arasında uygun olmadığı belirtilen ve sapan davranışlar olarak ifade edilmektedir. Bu tanım ile suçun yasal açıdan düzenleme altına alınan hukuk kurallarının ihlali olarak tanımlandığını görmekteyiz [29].

Durkheim (1893) tarafından yapısal işlevsel analiz kapsamında suçun anormal olmadığı, toplumun ahlaki sınırlarının ortaya çıkarılabilmesi açısından faydalı olduğu belirtmiştir. İnsanın var olduğu her toplumda suçun işlenmesinin normal olması, aynı zamanda kolektif bilincin yerleşebilmesi ve kabul edilmeyen davranışlara tepki verilerek insanların biraraya gelebilmeleri ve toplumsal değişimin sağlanabilmesi için sapma davranış nezdinde suçun olması gerektiği ifade edilmiş ve suçun toplumsal boyutuna dikkat çekilmiştir [30].

Durkheim tarafından önemi ifade edilen diğer bir konu ise anomi kavramıdır. Toplumsal normların etkisini kaybetmesi ile birey ve toplum arasında bulunan bağların zayıflamasının sonucu suç sayılarının artış gösterebileceği, bu doğrultuda kuralsızlık ortamının da oluşabileceği ifade edilmiştir.

Tomovic (aktaran Bayram vd, 2012) tarafından suçu etkileyen faktörler ile ilgili yapılan bir çalışmada suçun tanımı ile ilgili “*davranış problemlerini şekillendiren bir deneyim ve etkilerinin devamında kişinin sosyo-kişisel organizasyon bozukluğundan kaynaklanan bir durum*” olarak ifade edilmiştir [31].

Farklı disiplinlerin suç olgusuna bakış açıları değerlendirildiğinde, psikoloji bilimi çerçevesinde kişinin davranış sorunları yaşayarak topluma gerekli uyumu sergileyememesi sonucu suçun olduğu kabul edilmektedir. Sosyal çatışma analizi kapsamında siyasi açıdan ele alındığında; sapmanın sosyal eşitsizlik sonucu meydana geldiği, suçun zengin ve güçlülerin çıkarlarını temsil etme maksadıyla oluşturularak istenmeyen davranış biçimlerinin yasal olarak ifade edilmesi anlamına geldiği belirtilmektedir [32]. Öte yandan sembolik etkileşim bakış açısı ise; bireylerin karşılıklı ilişkileri sonucu oluşan herhangi bir davranış kalıbının sapma olarak ifade edilmesidir [33].

Bahse konu teorik yaklaşımların haricinde suç davranışının, bir bölgede birbirleriyle etkileşime girerek kültürün oluşmasına katkı sağlayan toplum üyelerinin toplumsal devamlılığa ve birlikteliğe karşı tehdit oluşturan eylemler olarak değerlendirmesi de söz konusudur [34]. Bu tanım üzerinden anlaşılacağı üzere suç olgusu temelde birey tarafından işlense bile sonuçları ve etki alanı itibarıyla toplumsal açıdan sonuçları olan ve vicdani yönüyle tüm bireyleri sarsan eylemler olarak kabul edilmektedir. Bu sebeple; suçların önemli bir çoğunluğu hakkında kamu adına ilgili birimler nezaretinde soruşturmalar yürütülmekte, bireyin mağduriyeti açısından hak araması haricinde toplumsal açıdan da sorumluluk üstlenilerek olayın aydınlatılması ve failerin tespit edilmesi amaçlanmaktadır.

Sutherland (1944) tarafından suça yönelik sosyo-kültürel bakış açısı ile yapılan değerlendirme farklı bir bakış açısını da bizlere sunmaktadır. Aynı sosyal grup içerisinde bulunan ve kendisini bir diğer kimseyle tanımlayarak sosyal etkileşime giren bireylerin oluşturduğu toplumsal bir denklemde, kendilerini sosyal eşitsizlik veya siyasal açıdan farklılaştıran toplulukların kültürel açıdan bazı değerler bağlamında toplumun diğer bireyleri ile çatışma halinde bulunmasının sonucu olarak da suçun oluşturabileceği ifade edilmiştir [35].

Bununla beraber sembolik etkileşim yaklaşımı, bireyin grup içerisinde suçlu davranışı öğrenerek grup ile etkileşimi ölçüsünde suçlu davranışa yöneldiğini ifade etmektedir. Sutherland tarafından ileri sürülen, ayırt edici birleşimler kuramı bireyin kendisi ve yakın ilişki içerisinde bulunan bireylerin motive etmesiyle suç işleme tekniklerinin öğrenilmesi ile suça yönelebileceğini veya yeniden suç işleyebileceğini belirtmektedir.

Hukuk sistemimizde suçlar Türk Ceza Kanunu'nda düzenlenmiştir. Bu şekilde toplum tarafından kabul görmeyen değerlerin ihlal edilmesi durumunda belirtilen fiillere yönelik gerekli yaptırımlar uygulanmasının da usulü belirlenmiştir.

Cezai müeyyideleri kanunda belirtilen eylemlerin suç olarak kabulü sağlanmıştır. Bahse konu kanunda belirtilen fiillerin devletin ve toplumun genel güvenliğine, huzuruna tehlike oluşturan fiiller ile bireyin şahsına ve malına yönelik eylemler olarak düzenlendiği görülmektedir. Ayrıca sonuçları itibariyle daha az tehdit oluşturan eylemlerin de Kabahatler Kanunu'nda düzenlemesi yapılarak, idari açıdan yetkilendirilen kamu kurumlarınca ihlalin tespit edilmesi durumunda yaptırım uygulama yetkisi verilmiştir.

2.1.2. Suçun Unsurları

Suçun unsurlarının tespit edilmesiyle ilgili yapılan ilk çalışmalar 16. yüzyıl İtalyan yazarlarına aittir. Bunlar arasında yer alan Deciani suçun 4 unsuru olduğunu ileri sürmüştür. İfade edilen bu unsurların ise yasa, irade ve eylem, insan ve saik olduğunu görmekteyiz. Günümüzde suçun unsurlarının benzer şekilde sıralanması ile değişen sayıda görüşler ileri sürülse bile genel anlamda kabul gören husus, bir fiilin suç sayılabilmesinde maddi, manevi ve kanunilik unsurlarına sahip olması şeklindedir [36].

Suçta yönelik davranışın öngörüsünde suçun maddi unsurunu hareket olgusu oluşturmaktadır. Bireyin yapılması planlanan davranış ile ilgili harekete geçmesi, o fiilin gerçekleşebileceği gerçeğini ortaya koymaktadır. Örneğin; açıkta bulunan ve içerisinde para bulunan bir cüzdanı herhangi bir şahıs görebilir. Bulunduğu noktayı gidip kontrol etmesi ve cüzdanı fark ederek bu cüzdanı alması harekete geçtiğini

gösterir. Fiilin gerçekleşmesiyle ilgili bireyin harekete geçtiğini söyleyebiliriz. Ancak, bu aşamadan sonra bireyin cüzdani hangi amaçla aldığı ve nasıl bir yol izleyerek hareket edeceği de dikkate değer diğer konular arasında yer almaktadır [37].

Suçun bir diğer unsuru ise manevi unsurdur. Bireyin bir eylemi gerçekleştirmesi durumunda hangi saikle fiili işlediği veya iradesini fiilin sonucuna nasıl yansıttığı hususunun açıklığa kavuşturulması içindir. Yapmış olduğu davranışın sonuçlarını öngörerek bilerek ve isteyerek bir fiile yönelen kişi, kasten bu suça yönelmiş olacaktır. Diğer taraftan; gerçekleşen fiille ilgili birey, oluşan sonuçları öngörememişse veya ihmali neticesinde fiil meydana gelmesi durumunda bu sefer taksir durumundan söz edebiliriz. Ayrıca suçun işlenmesi durumunda sonucunu algılama ve kavrama yeteneği olmayan kimselere ceza verilmez.

Bir başka anlatımla suçun manevi unsurunu örneklendirecek olursak, herhangi bir eğlence etkinliğinde yapılan havai fişek gösterisini ele alalım. İlgili mevzuat çerçevesinde belirtildiği şekilde ilgili makamlardan gerekli izin alınmadan veya gerekli iznin alınsa dahi kullanma yeterliliğine sahip olmayan veya atımın yapılacağı yerle ilgili planlanması gereken tedbirlerinin yapılmayarak gerçekleştirildiğini varsayalım. Bu şartlar altında gerçekleşen bir etkinlikte kişinin belirtilen maddeyi kullanmasından kaynaklı yaralanma fiilinin oluşumunda ihmal söz konusudur.

Örnek üzerinden düşünüldüğünde ihmal neticesinde herhangi bir bireyin yaralanması durumu oluşmuş ya da eylemi gerçekleştiren kişi isteyerek olmasa bile sonuçları itibariyle bir kişinin yaralanmasına sebebiyet vermiş ise, işte bu noktada gerçekleştirilen fiilin sonucu itibariyle taksir durumu söz konusudur. Ayrıca, yaralanma durumu haricinde yapılan eksik ve tedbirsiz işlemlerle ilgili uygulanması gereken idari yaptırımlar da konunun farklı bir boyutunu oluşturmaktadır.

Suçun kanunilik unsuru, suç olarak tanımlanan bir fiilin yasalarda açıkça ifade edilerek belirtilmesi gerektiğini ifade etmektedir [38]. Bu sebeple; kimseye kanunda açıkça belirtilmeyen ve suç olarak kabul edilmeyen bir davranışından dolayı suç

işlediği konusu isnat edilemez ve buna yönelik hakkında herhangi bir ceza yargılaması da talep edilemez. Ayrıca burada sözü edilmesi gereken diğer kavram ise hukuka aykırılık durumunu bu unsurdan çıkarabilmemizdir. Kişinin fiilin sonuçları itibariyle işlenmemesi istenilen bir fiili gerçekleştirmesi durumunda, hukuka aykırı bir fiil işlediğinin anlaşılması gerekmektedir.

2.1.3. Suçun Fonksiyonları

Suç olgusu, toplumların var olması ile benzer tarihsel süreç içerisinde her toplumun içerisinde kendisine yer edinmiş ve de etmeye devam etmektedir. Suç, sonuçları itibariyle de birey üzerinde yaptırıma sebebiyet vermektedir. Yapısal işlevsel analiz kapsamında suçun toplum için normal olarak kabul edildiğini belirten Durkheim (1893) bu alanda yapmış olduğu çalışmaların sonucu olarak suçun toplumsal düzenin işlevsel hale gelmesi ile olumlu ve olumsuz sonuçlarına vurgu yapılmıştır.

Suçun toplumun yapısal bir fonksiyonu olarak değerlendirilmesi, suçta meydana gelen değişmelerin toplumların gelişmelerinden de ayrı tutulmaması düşüncesiyle de örtüşmektedir. Tarihsel süreç içerisinde toplumlar tarafından suça bakış açısı, iki taraf arasında yaşanan bir çatışma veya anlaşmazlık sorunu algısı ile başlamış, egemen devlet ilkeleri doğrultusunda sosyal düzen ve yasalarca düzenleme altına alınmış, yasalara karşı ihlal olarak görülmesiyle devam etmiştir. Bu düşünce sisteminin kriminolojik açıdan Klasik Okul çalışmaları ile başladığı ve pozitivist yaklaşımla da devam ettiğini belirtmek gerekmektedir. Suç standartlarının beklenenin aksine sürekli değişim göstermesi ise, ister istemez toplumların da suça karşı toplumsal cevap verme şekilleri ile yaptırımlar konusunda değişimin sağlanmasını hızlandırmıştır.

Modern suç ve suça yönelik yaptırımlar ile beraber ceza söyleminin değişiminin son yüzyıl içerisinde belirgin olarak değiştiğine tanık olmaktadır. Öyle ki modern yaklaşımlarla dahi bazen suçun çözümlenmesi ve aydınlatılması noktasında sosyal refah devleti algısı yetersiz kalmaktadır [39]. Bu yetersizliğin ise değişen suç türlerinden ve suç işleyenlerin de uzmanlaşmasından kaynaklandığı öngörülmektedir.

Bu noktada; suçun toplumun temel dinamiklerini önemli ölçüde etkilemesi sebebiyle olumlu ve olumsuz açıdan fonksiyonları bulunmaktadır [40]. Suçun olumlu fonksiyonlarını aşağıdaki gibi sıralayabiliriz:

- **Kültürel Normların Onayı:** Bireylerin ihlal etmemesi gereken kuralların tespit edilerek, ahlaki açıdan iyi olanın ne olduğunun belirlenmesinde yol gösterici olabilmektedir.
- **Sosyal Dayanışmanın Sağlanması:** Toplum tarafından belirlenen kuralların sürekliliğinin sağlanabilmesi açısından ortak tepki verilmesi ve bireyler arasında dayanışmanın sağlanarak ahlaki bağların pekişmesine katkı sağlamaktadır.
- **Başka Problemlerin Önüne Geçilmesi:** Toplum içerisinde suç oranlarında artışın olması, yeni özelliklere sahip suçları da tetikleyebilmektedir. Suçun toplumun bir işlevi ve normal olduğu kabulüyle, toplumu tehlikeye sokan başka tehditlerinin önüne geçilmesi sağlanabilir.
- **Toplumsal Sorunların Tespit Edilmesi:** Suçların ortaya çıkardığı problemler ile yapısal sorunlar ilgili makamlar tarafından tespit edilerek tehditler önceden kestirilebilir. Problem teşkil eden hususlarla ilgili yapılacak çalışmalar toplumsal değişmeyi de sağlayabilir.

Diğer taraftan suçun topluma olumsuz etkilerini ise aşağıda belirtildiği gibi sıralayabiliriz:

- **Normların ve Sosyal Değerlerin Özelliğini Kaybetmesi:** Suçun toplumda olağan bir şekilde görülmeye başlaması durumunda, suç toplumsal çözülmeyi de beraberinde getirebilir. Böyle durumlarda; değerler yıpranmaya başlayabilir ve kabul gören değerlere bağlılık azalabilir.
- **Ekonomik Etkilerinin Olması:** Devletin sosyal kalkınma açısından ayıracağı kaynakların önemli bir kısmının suç önleme ve infaz rejimine ayrılacak olması nedeniyle ekonomik açıdan gelişmeleri yavaşlatabilir.
- **Güven Duygusunun Azalması:** Suçların toplumda yaygınlaşması bireyler arasında korku ve endişeye sebebiyet verebilmekte, gündelik yaşam açısından insanların birbirlerine karşı ön yargı ile yaklaşmalarına ortam hazırlayabilmektedir.

2.1.4. Suçun Sınıflandırılması

Toplumlar, aralarında hukuk, ahlak, gelenekler, din gibi çok farklı normatif düzenleri içerisinde barındırmaktadır. Bu açıdan toplumların normlar ile şekillendiğini ifade etmek daha doğru olacaktır [41]. Normların içerikleri ile yapılan düzenlemelerin birçok farklı başlık altında toplandığını görmekteyiz. Bu başlıklar; kamu güvenliği ve sağlığı, genel ahlak, çevre, kamu barışı olarak belirtilebilir. Toplum hayatında yer alan her alanda normlar önem taşımaktadır. Bu düzenlemelerden bir tanesi de suç olgusuna yöneliktir.

Her toplum kendi yasal düzeni çerçevesinde siyasi tezahürü olan devlet organları aracılığıyla suçları belirleyip, ilgili yasal mevzuatlarında düzenleme altına almaktadırlar. Suçların kişilere karşı, topluma karşı, devletin ve milletin aleyhine karşı suçlar gibi başlıklar altında gruplandırılarak sınıflandırılması yapılmaktadır. 5237 sayılı Türk Ceza Kanunu'nun Özel Hükümler başlığı altında suçların 4 kısımda toplandığını görmekteyiz [42].

Tablo 2-1. Suçların 5237 sayılı Türk Ceza Kanunu'na Göre Sınıflandırılması

S.No	Suçların Sınıflandırılması
1	Uluslararası Suçlar
2	Kişilere Karşı Suçlar
3	Topluma Karşı Suçlar
4	Millete ve Devlete Karşı Suçlar

Yukarıda belirtilen tablodan anlaşılacağı üzere suçların 4 kısım altında toplandığını görmekteyiz. Çalışma kapsamında yer verilen malvarlığına karşı suçların “Kişilere Karşı Suçlar” başlığı altında yer aldığını görmekteyiz. Diğer taraftan “Kişilere Karşı Suçlar” ise kendi çatısı altında 10 bölüm altında sınıflandırıldığını görmekteyiz. Mala zarar verme suçu bu bölümler arasında Malvarlığına Karşı Suçlar altında yer almaktadır.

Tablo 2-2. 5237 sayılı Türk Ceza Kanunu'nda Kişilere Karşı Suçların Sınıflandırılması

S.No	Kişilere Karşı Suçların Sınıflandırılması
1	Hayata Karşı Suçlar
2	Vücut Dokunulmazlığına Karşı Suçlar
3	İşkence ve Eziyet
4	Koruma, Gözetim, Yardım veya Bildirim Yükümlülüğünün İhlâli
5	Çocuk Düşürtme, Düşürme veya Kısırlaştırma
6	Cinsel Dokunulmazlığa Karşı Suçlar
7	Hürriyete Karşı Suçlar
8	Şerefe Karşı Suçlar
9	Özel Hayata ve Hayatın Gizli Alanına Karşı Suçlar
10	Malvarlığına Karşı Suçlar

Mala zarar verme suçu bu bölümler arasında Malvarlığına Karşı Suçlar altında yer almaktadır. Bir sonraki kısımda mala zarar verme suçu hakkında detaylı bilgi aktarılacaktır.

2.2. Mala Zarar Verme Suçu

Türkiye'de en çok işlenen ve bireylerin mağdur olma riskinin fazla olduğu suç türlerinden bir tanesi mala zarar verme suçudur. Bu çalışmanın birinci bölümünde TÜİK verileri analiz edilerek yapılan çalışmada mala zarar verme suçundan hüküm giyen hükümlülerin tüm suç türleri arasında 0,012 bir oranını oluşturduğu tespit edilmiştir.

Mala zarar verme suçu 5237 sayılı Türk Ceza Kanunu'nda Malvarlığına Karşı İşlenen Suç türleri arasında 151 inci madde ve devamında düzenleme altına alınmıştır. Bu kısımda mala zarar verme suçu ile ilgili kanun çerçevesine korunması planlan hususlar, nitelikli halleriyle ilgili bilgiler verilecektir. Vandalizm olgusuna değinilerek bireylerin şiddet olgusuna neden başvurduklarına dair kavramsal çerçeve aktarılmaya çalışılacaktır.

2.2.1. Mala Zarar Verme Suçunun Hukuki Konusu

Ceza hukuku, korunması gereken değerlerin ihlal edilmesi sonucu oluşan suça yönelik düzenlemeleri içermektedir. Hukuksal değerlerin tespit edilmesinin gerekliliği; bireyin bir nesne veya düşünsel bir olgu arasında bulunan fayda ilişkisinden kaynaklanmaktadır [43]. Bir başka anlatımla kişinin bir nesne veya düşünsel bir olgudan fayda sağlaması; kişiyi faydanın devamını talep etmeye itebilmekte veya bu faydadan mahrum etmek isteyen sebepleri engelleme arzusuna yöneltebilmektedir.

Yarar sağlayan unsurun bu anlamıyla ifade ettiği gerçek; bireyin kendi ikamesi açısından faydalı olarak değerlendirildiği nesne ile aralarında devam eden süreçten ibaret olacaktır. Oysa ki toplumun diğer bireyleri arasında da benzer bir durum gerçek hayatta var olacak olup, tüm bireyleri kapsayan ve fayda getiren nesne veya düşünsel olgular muhakeme yeteneği ile farkındalık oluşturarak toplumsal anlamda korunması planlanan değerleri oluşturacaktır. Bu kapsamda bireysel anlamda fayda getiren unsurlar normatif bir çerçeveye bürünerek, değerlerin karşılıklı olarak korunması amacıyla hukuksal bir değer ifade edecektir. Bu bilgiler doğrultusunda eşya ile birey arasında yarar sağlayan ve bu yararı toplumsal değer mahiyetine büründüren unsur mülkiyet hakkıdır.

Ceza kanunlarına yeniden dönecek olduğumuzda kişilerin sahip olduğu eşyalar mülkiyet hakkı kapsamında korunmaktadır. Türk Ceza Kanunu'nda mülkiyet hakkı kapsamında bireyin sahip olduğu eşyalar belirli tanımlar kapsamında korunması için düzenleyici maddeler kanun koyucu tarafından koyulmuştur.

5237 sayılı Türk Ceza Kanunu'nun "Özel Hükümler" başlıklı ikinci kitabının "Kişilere Karşı Suçlar" başlıklı ikinci kısmının 10. bölümünde yer alan "Malvarlığına Karşı Suçlar" içerisinde yer alan kısımlar bunun somut örneğidir. Mezkûr mevzuatın 151 inci madde ve devamında mala zarar verme suçuna yer verilmiştir. Bahse konu yasal mevzuat çerçevesinde ilk maddede suçun tanımı ve cezai müeyyidesine yer verilirken, devamında yer alan 152 inci maddede ise nitelikli halleri düzenleme altına alınmıştır. Mala zarar verme suçu ile herhangi bir kişiye ait olan malın zarar görmesi söz konusudur. Yani birey ile sahip olduğu eşya

arasında fayda ilişkisinin zarar görmesi durumunda, kişinin bu noktada yer alan hakları korunma altına alınması planlanmıştır.

Mala zarar verme suçunda; kendisine ait eşya üzerinde sahip olduğu yetkileri kullanma hakkına sahip olan malikin yetkileri bir başkası tarafından zarara uğratılmaktadır. Malikin zarar görmeden önce malının mevcut halinin korunması teminat altına alınmıştır. Kanun koyucu tarafından yapılan hukuki düzenleme ile bireye fayda sağlayan mülkiyetleri var olacak tehlikelere karşı korunmaya ve muhafaza edilmeye çalışılmış, toplumsal açıdan diğer bireylerin malikin malına zarar vermelerinin önüne geçilmesi amaçlanmıştır.

Korunması planlanan hukuki değer ile ilgili açıklamaların ardından yeniden Ceza Kanunu'na dönecek olduğumuzda; 151 inci maddede düzenleme altına alınan maddi olgular ise aşağıda belirtilmiştir:

“Mala zarar verme

Madde 151- (1) *Başkasının taşınır veya taşınmaz malını kısmen veya tamamen yıkan, tahrip eden, yok eden, bozan, kullanılamaz hale getiren veya kirleten kişi, mağdurun şikâyeti üzerine, dört aydan üç yıla kadar hapis veya adlî para cezası ile cezalandırılır.*

(2) *Haklı bir neden olmaksızın, sahipli hayvanı öldüren, işe yaramayacak hale getiren veya değerinin azalmasına neden olan kişi hakkında yukarıdaki fıkra hükmü uygulanır.”*

Kanun koyucunun suçun maddi konusu açısından 2 fıkra kapsamında yaptığı düzenlemede; ilk fıkrada başkasına ait taşınmaz veya taşınır mal kapsamında yer alan her türlü eşya maddi konuyu oluştururken; diğer fıkrada sahipli hayvan ifade edilmiştir. Sahipli hayvan ile korunması planlanan maddi konuda eylem şekilleri ise aynı şekilde fıkra hükmünde bahsedilmiştir. Buna göre; özel düzenleme olan sahipli hayvanın öldürülmesi, işe yaramayacak hale getirilmesi ve değerinin azalması burada korunmak istenen maddi olgunun eylem şekilleri olarak kanun koyucu tarafından ifade edilmiştir.

Ayrıca; sahipli hayvan dışında belirtilen ve ilk fıkrada yer alan ve geneli yansıtan diğer taşınır veya taşınmaz mallara ait eşyaların ise yıkılması, tahrip edilmesi, bozulması, kullanılmaz hale getirilmesi veya kirletilmesi kanun koyucu tarafından eylem şekilleri olarak belirtilmiştir.

“İbadethanelere ve mezarlıklara zarar verme

Madde 153- (1) *İbadethanelere, bunların eklentilerine, buralardaki eşyaya, mezarlara, bunların üzerindeki yapılara, mezarlıklardaki tesislere, mezarlıkların korunmasına yönelik olarak yapılan yapıları yıkmak, bozmak veya kırmak suretiyle zarar veren kişi, bir yıldan dört yıla kadar hapis cezası ile cezalandırılır.*

(2) *Birinci fıkrada belirtilen yerleri ve yapıları kirleten kişi, üç aydan bir yıla kadar hapis veya adli para cezası ile cezalandırılır.*

(3) *Birinci ve ikinci fıkralardaki fiillerin, ilgili dini inanışı benimseyen toplum kesimini tahkir maksadıyla işlenmesi halinde, verilecek ceza üçte biri oranında artırılır.”*

Ceza Kanunu'nun 153 üncü maddesinde, ibadethanelere ve mezarlıklara zarar verme suçu özel düzenleme ile hüküm altına alınmıştır. Bireylerin dini ibadetlerini yaptıkları veya hayatının son bulması sonrasında kendi dini ritüellerine göre defnedildikleri yerlerin yıkılması, bozulması ve kırılması durumunda resen soruşturma sürecine başlanacağı belirtilmiştir. 151 inci maddede şikâyet unsuru da mağdur tarafından aranmakta iken burada bireylerin din ve vicdan hürriyetleri ile ilintili bir olgunun zarar görmesi söz konusu olduğu için kanun koyucu tarafından doğrudan tahkikata başlanacağı ifade altına alınmıştır.

2.2.2. Mala Zarar Verme Suçunun Unsurlarının Diğer Suçlar ile Kıyaslanması

Mala zarar verme suçunun maddi konusu başkalarına ait taşınır ve taşınmaz mallardır. Suçun konusu olan eşyaya karşı failin genel kast yönüyle suça yönelebileceği değerlendirilebilir. Ayrıca hukuka aykırılık unsuru boyutuyla malın zarar görmesi ile ilgili düzenleme altına alınan tüm eylemler hukuka aykırılık boyutunu oluşturacaktır. Suça ilişkin kanun koyucu tarafından yaptırımların şekli

incelendiğinde basit halde dört aydan üç yıla kadar hapis cezası veya adli para cezası ile nitelikli hali olması durumunda iki katı olarak ceza verilebileceği düzenleme altına alınmıştır. Buradan hareketle, suça ilişkin cezaların seçenek yaptırım uygulanmak suretiyle düzenlendiğini görmekteyiz [44].

“Hırsızlık

Madde 141- (1) *Zilyedinin rızası olmadan başkasına ait taşınır bir malı, kendisine veya başkasına bir yarar sağlamak maksadıyla bulunduğu yerden alan kimseye bir yıldan üç yıla kadar hapis cezası verilir.”*

Mala zarar verme suçu ile diğer malvarlığına karşı işlenen suçların özellikleri kıyaslandığında, mala zarar verme suçunun hırsızlık suçuna kıyasla maddi unsur açısından seçimlik hareketli bir suç olma özelliği taşıması söz konusudur [45]. Mala zarar verme suçunun tanımından da anlaşılacağı üzere yıkma, tahrip etme, bozma, yok etme, kullanılamaz hale getirme gibi eylemlerin olması olasıdır. Diğer taraftan hırsızlık suçunda zilyedin rızası olmadan zilyede ait eşyanın bir başkası tarafından alınması söz konusudur.

“Yağma

Madde 148- (1) *Bir başkasının, kendisinin veya yakınının hayatına, vücut veya cinsel dokunulmazlığına yönelik bir saldırı gerçekleştireceğinden ya da malvarlığı itibarıyla büyük bir zarara uğratacağından bahisle tehdit ederek veya cebir kullanarak, bir malı teslim veya malın alınmasına karşı koymamaya mecbur kılan kişi, altı yıldan on yıla kadar hapis cezası ile cezalandırılır.”*

Yağma suçunda ise zilyedin kendisinin ve yakınlarının hayatına ve cinsel dokunulmazlığına dair bir saldırı yapılacağını ifade ederek, malvarlığı yönüyle zarara uğratılması durumu bulunmaktadır. Yağma suçunda cebir ve şiddet kullanılması durumu ile bahse konu fiil gerçekleştirilmektedir. Fail, hırsızlık veya mala zarar verme suçundan farklı olarak olası boyutlarıyla mağdurla karşı karşıya gelebilmektedir.

“Dolandırıcılık

Madde 157- (1) *Hileli davranışlarla bir kimseyi aldatıp, onun veya başkasının zararına olarak, kendisine veya başkasına bir yarar sağlayan kişiye bir yıldan beş yıla kadar hapis ve beşbin güne kadar adli para cezası verilir.”*

Dolandırıcılık suçunda hileli davranışlar ile mağdurun aldatılması söz konusudur. Mala zarar verme suçundan bireyin malının seçimli hareket ile zarar görmesi durumu söz konusu iken, dolandırıcılık suçunda mağdurun iradesi hileli davranış ile etki altına alınarak özgür iradesinin yansıtılması engellenmektedir. Hırsızlık suçunda genel itibariyle taşınır malların alınması durumu ortaya çıkarken dolandırıcılık suçundan taşınmaz mallar da suçun konusunu oluşturabilir.

“Kasten yaralama

Madde 86- *Kasten başkasının vücuduna acı veren veya sağlığının ya da algılama yeteneğinin bozulmasına neden olan kişi, bir yıldan üç yıla kadar hapis cezası ile cezalandırılır.”*

Mala zarar verme suçunda taşınır ve taşınmaz mallara herhangi bir sair cisim kullanmak suretiyle zarar verme fiili söz konusu iken, şiddet suçun içerisinde yer almaktadır. Diğer taraftan malvarlığına karşı işlenen suçlar arasında yer almayan kasten yaralama fiilinde de kasıt unsuru ile birlikte kişinin vücut dokunulmazlığı ihlal edilerek kişiye zarar verilmesi söz konusudur. Öte yandan kasten öldürme fiili de benzer şekilde insanı doğrudan hedef alan bir suç türüdür. Burada her ikisinde de bireyi hedef alması nedeniyle, suça konu olan husus mağdurun vücut dokunulmazlığının ihlalidir.

2.2.3. Mala Zarar Verme Suçunun Nitelikli Hali

Suçun daha ağır cezayı gerektiren halleri nitelikli hali kapsamında düzenleme altına alınmaktadır. Mala zarar verme suçunun nitelikli hallerine ilişkin düzenleme mezkûr kanunun 152 inci maddesinde yer almaktadır. Bahse konu kanun maddesinin birinci fıkrası kapsamında yer alan düzenlemenin malların sahip olduğu niteliklere göre önem durumlarına göre yer verildiğini, ikinci fıkrası

kapsamında yer alan düzenlemelerin ise suçun işlenmesinde kullanılan aletlerin özelliğine göre kanun koyucu tarafından düzenlendiği görülmektedir. Üçüncü fıkra kapsamına giren eylemlerde ise toplumun, yapılan bu eyleminin sonuçlarından kamu hizmeti kapsamında bireylerin bütüncül etkilenmesi hususları ifade edilerek yapılan düzenlemeler ön plana çıkarılmıştır [46].

Mala zarar vermenin nitelikli halleri

Madde 152- (1) *Mala zarar verme suçunun;*

- a) *Kamu kurum ve kuruluşlarına ait, kamu hizmetine tahsis edilmiş veya kamunun yararlanmasına ayrılmış yer, bina, tesis veya diğer eşya hakkında,*
- b) *Yangına, sel ve taşkına, kazaya ve diğer felaketlere karşı korunmaya tahsis edilmiş her türlü eşya veya tesis hakkında,*
- c) *Devlet ormanı statüsündeki yerler hariç, nerede olursa olsun, her türlü dikili ağaç, fidan veya bağ çubuğu hakkında,*
- d) *Sulamaya, içme sularının sağlanmasına veya afetlerden korumaya yarayan tesisler hakkında,*
- e) *Grev veya lokavt hallerinde işverenlerin veya işçilerin veya işveren veya işçi sendika veya konfederasyonlarının maliki olduğu veya kullanımında olan bina, tesis veya eşya hakkında,*
- f) *Siyasi partilerin, kamu kurumu niteliğindeki meslek kuruluşlarının ve üst kuruluşlarının maliki olduğu veya kullanımında olan bina, tesis veya eşya hakkında,*
- g) *Sona ermiş olsa bile, görevinden ötürü öç almak amacıyla bir kamu görevlisinin zararına olarak, işlenmesi halinde, fail hakkında bir yıldan dört yıla kadar hapis cezasına hükmolunur.*

(2) *Mala zarar verme suçunun;*

- a) *Yakarak, yakıcı veya patlayıcı madde kullanarak,*
- b) *Toprak kaymasına, çığ düşmesine, sel veya taşkına neden olmak suretiyle,*
- c) *Radyasyona maruz bırakarak, nükleer, biyolojik veya kimyasal silah kullanarak, İşlenmesi halinde, verilecek ceza bir katına kadar artırılır.*

(3) **(Ek: 18/6/2014-6545/65 md.)** *Mala zarar verme suçunun işlenmesi sonucunda haberleşme, enerji ya da demiryolu veya havayolu ulaşımı*

alanında kamu hizmetinin geçici de olsa aksaması hâlinde, yukarıdaki fıkralar hükümlerine göre verilecek ceza yarısından iki katına kadar artırılır.”

2.2.4. Kriminolojik Açıdan Mala Zarar Verme “Vandalizm”

Mala zarar verme suçunun kriminolojik açıdan vandalizm bağlamında değerlendirmesine katkı sağlayan temel etken “şiddet” kavramıdır. Suçun hukuki normda işlev bulmuş hali olan ceza hukukunda pek çok fiilin şiddet olgusu ile bağlantılı olarak işlendiğini görmekteyiz [47]. Zarar verilen unsur; ister bir birey olsun, ister bir hayvan veya malike ait herhangi bir mal olsun işlenen suç içerisinde şiddet olgusunun bir davranış olarak tercih edilerek eyleme girilmesi söz konusudur.

Şiddet kavramı, etimolojik yapısı gereği çeşitli tanımlar ile açıklanmaya elverişlidir. Şiddet kavramı Nieburg (1963) tarafından yapılan tanımlamada bireyin ve bireye ait malların zarar görmesine yönelik doğrudan veya dolaylı açıdan eylem hali olarak ifade edilmektedir [48]. Benzer şekilde bireyin yaralanması, öldürülmesi veya malın tahrip edilmesi, bozulması, kırılması vb. eylemler bu fiil içerisinde vücut bulabilmektedirler.

Ergil (2001), tarafından yapılan bir başka tanımda şiddet, sosyal ilişkiler bağlamında bir araya gelen fertlerin diğerine yönelik vücut bütünlüğü veya onun şahsına ait herhangi bir malı ya da bireyin sembolik açıdan önem atfeden değerleri ile kültürel normlarına karşı fiziksel veya psikolojik zarar verilmesi yönünde davranış sergilenmesi olarak tarif edilmiştir [49]. Şiddet davranışı, temelinde birey eksenli olmasa da herhangi bir topluluğu da hedef alabilmektedir. Zarar verilen hedefin fiziksel, psikolojik ve sosyal yönden etkilenmesi şiddetin içerikleri arasında yer alabilir.

Bu bağlamda bireylerin hedef tespit ederek bireyi ve sosyal grubu zarara uğratması şiddet olgusunun temel saikleri arasında yer alabilmektedir [50]. Bazen bu şiddetin yönü, bireyin kültürel değerlerini de temsil edebilir. Temel maksat, bireyin kendisine ait olan mal veya yakın hissettiği diğer kişilerin zarar görmesidir.

Kriminolojik açıdan şiddet kavramının nedenleri ve etkileri öne çıkan başlıklar arasında yer almaktadır. Bu yaklaşımdan hareketle; aktarılabilecek bir diğer çalışma alanı ise şiddet olgusunun temel görünümünün mala zarar verme suçunda da anlam bularak, bireylerin özünde şiddet içeren fiilleri tercih etmesi ve karşısında yer alan kimseyi zarara uğratmasıdır.

Yapılan zarar verme eylemi adli bilimler perspektifinden değerlendirildiğinde; şiddet olgusunun suçun temel unsurları arasında yer alan maddi bağlama dair hareket unsurunun sonucunda oluşması sebebiyle kriminolojinin yapmış olduğu çalışmaları ve sonuçlarını incelemeye yöneltmiştir. Birey var olduğu toplum içerisinde sosyalleşmekte, bulunduğu toplum ile etkileşime girerek kendisini yetiştirmektedir. Bu sebeple şiddeti barındıran ve mala zarar verme suçu görünümünde şekil bulunan “*vandalizm*” olgusu bu çalışmanın temel girdileri arasında belirtilmiştir.

Vandalizm olgusuna girmeden önce kelimenin etimolojik kökenini araştırdığımızda, vandal kelimesine odaklanmamız gerekecektir. Tarihsel açıdan Vandal’lar M.S. 3 yy. da Roma İmparatorluğu’nda büyük bir yıkım yapan bir millet olarak Güney İskandinavya’dan göç eden bir topluluktur. Vandallar, Roma İmparatorluğu’nu yıkıp yakarak M.S. 5. yy. da büyük yağmalar yapmışlardır.

Tarihsel süreç içerisinde mala zarar verme suçu ile vandalizm olgusunun benzer mahiyette kullanılması bu olaylar ile ilişkilidir. Diğer taraftan; Vandallar, M.S. 6. yy. da Doğu Roma İmparatorluğu (Bizans)’nun etkisine girerek etkilerini yitirmişlerdir. Vandalizm’e katkı sağlayan Vandallar’ın tarihsel süzgeci bağlamında 17. yy. da yıkıp yağmalamanın sebepsiz yere olması nedeniyle Vandalizm tanımı yapılmıştır. Bu olguya isim veren kişi ise Fransız yazar Abbé Grégoire’ dir. Fransız Devrimi’ni izleyen yıllarda vandalizm kelimesi başta sanat eserleri ve tarihsel eserleri kapsayan bir zarar verme olayı olarak betimlenmesi ve bunların önlenmesi amacıyla kullanılmıştır [51].

Vandalizm tanım olarak genel itibariyle estetik ve sanatsal açıdan önem ve değer taşıyan eserlere zarar verilmesiyle ilgilidir. Bu bakış açısından hareketle vandalizm ile ilgili yapılan tanımlamaları incelediğimizde Horrison (1976) tarafından yapılan

tanımlamada sanatsal özellikler taşıyan eşyaların zarar görmesi anlamında kullanılmıştır. Tanımsal açıdan sanatsal özellik taşıyan eşyalara zarar verilmesi anlamında kullanımı yaygın olsa dahi bireye ait eşyalara zarar verilmesi yönüyle mala zarar verme suçu içerisinde kendisine araştırma alanı bulmaktadır.

Öte yandan, suçun kriminolojik sebepleri üzerine yapılan çalışmalar suça neden olan etkenlerin tespit edilmesini amaçlamaktadır. Bu özelliği yönüyle vandalizm zarar verme suçunun özel bir görünümü özelliği taşımasına rağmen, Demirbaş (2005) diğer zarar verme fiillerinden ayırmanın zor olacak olmasına istatistiki açıdan gerekçe göstererek, vandalizmin kullanım yaygınlığı itibarıyla mala zarar verme suçunun kriminolojik yansıması olarak kullanıldığını ifade etmiştir [52].

Diğer taraftan kanımızca mala zarar verme suçunda mağdur olan bireylere ait eşyaların cinsleri yönünden yapılacak olan tasnifte özel bir sınıflandırma yapılması yerine eşyanın cinsi noktasında ayırma gitmek daha doğru olacaktır. Çünkü eylemi gerçekleştirmeye yönelik bireylerin zarar verme yöntemleri birliktelik göstermektedir.

Vandalizm olgusuna neden olan etkenlere yönelik yapılan çalışmada pozitif bilimlerin çalışma yönteminin ağırlıklı etkisini görmekteyiz. Farklı disiplinlerden alınan perspektif ile bireyi şiddet davranışına iten nedenlerin tespit edilmesinde Ron Clarke Modeli'nden faydalanılarak belirtilen nedensel tasarım ise dikkate değerdir [53].

Şekil 2-1. Vandalizm Eylemi ile İlgili Ron Clarke Modeli

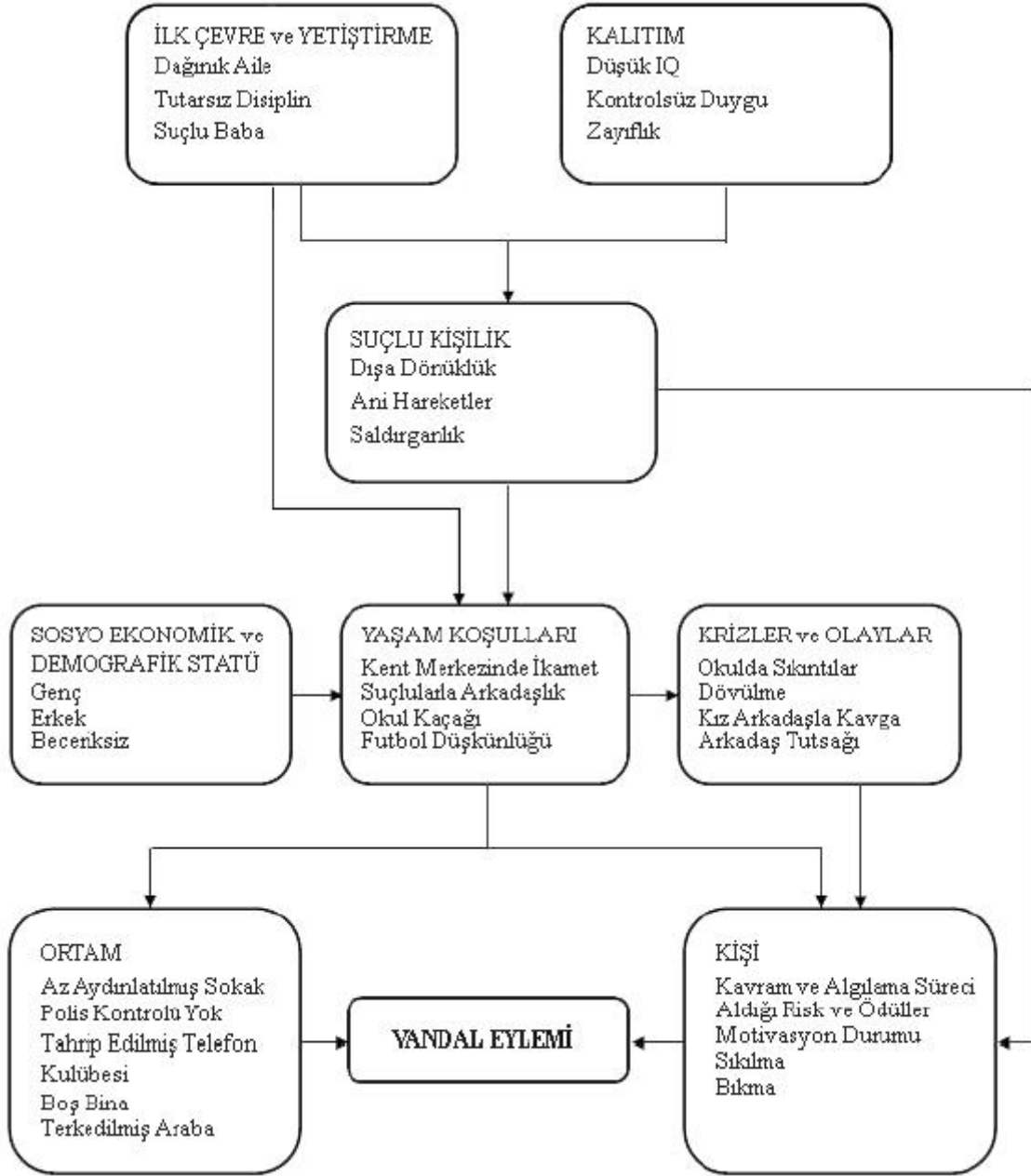

Vandalizm kavramına etki eden etmenlerin 3 başlık altında değerlendirildiğini görmekteyiz. Bunlara neden olan etmenler Olgun (2013) tarafından yapılan araştırmada; sosyo-psikolojik, sosyal ve mekânsal olacak şekilde tespit edilmiştir [54].

- **Sosyo-psikolojik Nedenler:** Toplum içerisinde fırsatlara erişim olanağı olmadığını değerlendiren bireylerin yasal yollardan kendisine sunulan olanakları

farklı şekilde yorumlamasıyla bireylerin tepki olarak şiddet içerikli fillere başvurmalarıdır. Toplum içerisinde bireyin kendini ifade etme ve sahiplik duygusunu benimseyerek davranması kültürel açıdan beklenen normlardandır.

Kişinin davranışlarını imkân eksikliği şeklinde yorumlayarak şiddet içerikli davranışlara yönelmesinin psikolojik bağlamda anti sosyal kişilik bozukluğundan kaynaklandığı değerlendirilmektedir. Cinsiyet açısından yapılan karşılaştırılmalarda bu durumun erkeklerde kadınlara oranla daha yüksek olduğu belirtilmektedir. Ayrıca bireyin bu durumla beraber uyuşturucu, ilaç veya alkol kullanmasının da risk seviyesini artırdığı tespit edilmiştir.

- **Sosyal Nedenler:** Saldırgan davranışların oluşmasında sosyalizasyon süreci önemlidir. Saldırgan bireylerin davranışlarında içgüdüsel dürtülerin etkisine ilişkin yapılan çalışmalar var iken, sosyal bilimler tarafından yapılan araştırmalarda ise sosyal değişkenlerin önemi ortaya çıkmaktadır. Benzer konulara yönelik farklı disiplinlerin bütünü okumada önemli katkıları olmakla beraber, kanımızca bireyin şiddet davranışına elverişli yapısı bulunduğu sosyal çevrenin etkisi ile değer kazanacağı aşikârdır.

Sosyalizasyon sürenin önemli bir parçası, bireyin kişiliğinin belirginleşmesidir. Saldırgan davranış sergileyenlerin yetiştiği aile yapısı, akran durumları, bulunduğu çevrenin yapısal ve kültürel özellikleri, ekonomik durumlarının her biri kendi içerisinde bir anlam ifade ederek bireyin karakter yapısının oluşmasında katkı sağlar. Saldırgan davranışların özünde bir olaya yönelik duygusal tepki verme durumu söz konusu olmaktadır. Vandalizmin sosyo-ekonomik boyutuna yönelik yapılan çalışmada bireylere sunulan fırsatlar açısından gelişmemiş, işsizlik sorunun ve genç oranının yüksek olduğu ya da gelir düzeyinin düşük olduğu yerlerde bu suçun işlendiğine yönelik bulgular elde edilmiştir. Yapılan çalışmalarda vandalizm genellikle, sosyo ekonomik yönden bakıldığında gelişmemiş yerlerde, işsizlik sorunun ve gelir düzeyinin düşük olduğu bölgelerde daha fazla görülmektedir.

- **Mekânsal Nedenler:** Mekânsal nedenlere dair yapılan araştırmalarda nüfus yoğunluğu, imkânlara erişim olanakları, şehir yapısı ve coğrafi özellikler, aktivite

olanakları, mekânın şehir merkezine ulaşımı ve uzaklığı, ulaşım imkânlarının kullanım yoğunluğu, aydınlatma sistemleri önemli oranda vandalizmi etkilediği tespit edilmiştir. Ayrıca; bulunan mekânın denetimden uzak olmasının ve denetim yapılacak şekilde tasarlanmamasının vandalizmi artıracığı elde edilen diğer sonuçlar arasında yer almaktadır.

Mekânsal anlamda ihtiyacı karşılamayan ve denetim olgusunun yetersiz olduğu yerler sosyal açıdan engellemelere yoğun bir şekilde maruz kalabilmektedir. Bu mekânların kullanılmamaya başlanması; bireyler arasında sosyal ilişkileri ve gelişim sürecini yavaşlatarak şiddet davranışlarının artmasına da sebebiyet verebilmektedir.

Terk edilmiş şekilde veya atıl pozisyonda bulunan iş yerleri veya müstakil evlerin bulunduğu yerler insanlar tarafından tercih edilmemekte ve buralara gidilmemektedir. Bir müddet bu şekilde kimsenin uğramaması veya kurumların belirtilen yerlerde tasarruf yapmayarak bu alanları boş bırakması başka amaçlar için zemin oluşturulmasına imkân sağlamaktadır. Bu tarz mekânlarda uyuşturucu, kavga ve cinsel şiddet olayları yoğun olabilmektedir.

Vandalizm olgusunu esas alarak mala zarar verme suçunun eylem şekilleri yönüyle yapılan sınıflandırmalarda farklı şekilde ele alınan değerlendirmeler de mevcuttur. Mala zarar verme suçunun maddi unsuru yönüyle ile seçimli hareket özelliği taşıması, fail profili açısından tek tip bir sonuç üretilmemesini sağlayacaktır. Cohen (1971) tarafından mala zarar verme suçunun faillerine yönelik sunulan 6 farklı tipoloji aşağıda belirtilmiştir [55]:

- **Açgözlü Vandalizm:** Fayda gayesi güderek bunun sonucunda çıkar elde etmeyi planlayan vandalizm şeklidir.

- **Taktik Vandalizm:** Sonuçları itibariyle bir amaca hizmet eden faaliyetlerle ilgili yapılan zarar verme olaylarıdır. Yazılama olarak tabir edilen herhangi bir düşünceyi veya ideolojiyi tasvir etme gayesiyle yapılan hareketler buna örnek olarak verilebilir.

- **Deolojik Vandalizm:** Dięer bireylere ynelik verilmesi planlanan mesajın ierięi politik bir zellik teŐkil etmesi durumunda deolojik vandalizmden bahsedilebilir.

- **Kindar Vandalizm:** Bireyin bir baŐkası tarafından kendisine yapılan eylemin karŐılıęını verme amacıyla giriŐtięi eylemler olarak tarif edilebilir. rneęin; trafikte arabasına arpan bir baŐka ara srcn darp etme veya aracına zarar verme buna bir rnek olarak gsterilebilir.

- **Oyunsu Vandalizm:** KiŐilerin herhangi bir kuralı ihlal etmiyormuŐasına zarar verme olayını gerekleŐtirmesidir. rneęin; toplumsal olaylarda herhangi bir rgt sempatizanlarının devletin aralarına veya gvenlik glerine karŐı eyleme giriŐme Őekli buna rnektir. Sosyo-psikolojik ynden grup ierisinde altılgan olma zellięi gsteren ve kimliklerinin belirlenemeyeceęi dŐnesiyle eyleme giriŐen ŐahıŐların davranıŐları bu duruma bir rnektir.

- **Ktniyetli Vandalizm:** Bu tipolojide yer alan faillerin bir baŐkasının malına zarar vermesi haz elde etme gayesiyle gerekleŐmektedir. Aile ii Őiddet olaylarında tarafların dięerine karŐı zarar vermemesi durumunda ona ait eŐyalara zarar vermesi bireysel ynden haz amacı taŐımaktadır. Ya da yaŐamıŐ olduęu acı bir olay sonucunda rahatlamak amacıyla kamuya ait mallara zarar veren kiŐiler de bu duruma rnek olarak verilebilir.

Vandalizm'in bir baŐka sınıflandırma Őekli ise; sosyal baęlamda sebep olduęu zararların tasnifi ynyle Goldstein (1996) tarafından derlenen alıŐmalarda grlmektedir [56]. Sınıflandırmanın ierięiyle ilgili tespitlerin sosyal ve maddi sonular ile zararın aęırlıęının belirlenmesi amacının taŐıdıęı anlaŐılmaktadır.

- **Birinci Tip Vandalizm:** Sonuları itibariyle maddi ve sosyal aıdan etkileri yksek bedelli olan vandalizm Őeklidir. Eęitim kurumların varlıęını derinden etkileyecek mahiyette, binaların zarar grmesi bu sınıflandırmaya rnek olarak belirtilmiŐtir.

- **İkinci Tip Vandalizm:** Sonuçları itibariyle maddi sonuçları yüksek ve sosyal açıdan etkileri düşük olan vandalizm şeklidir. Eğitim kurumlarının pencerelerinin zarar görmesi bir örnektir.

- **Üçüncü Tip Vandalizm:** Sonuçları itibariyle maddi sonuçları düşük ve sosyal açıdan etkileri yüksek olan vandalizm şeklidir. Eğitim kurumlarının duvarlarına yazılama yapılarak herhangi bir terör örgütünü afişe eden hareketler bu kapsamda örneklendirilebilir. Ya da eğitim kurumlarının bahçesinde yer alan bitkilere zarar verilmesi görsel sonuçları itibariyle olumsuz sonuçlar oluşturabilmektedir.

- **Dördüncü Tip Vandalizm:** Sonuçları itibariyle maddi sonuçları ve sosyal açıdan etkileri daha az olan vandalizm şeklidir. Eğitim kurumlarında yer alan sıralara isim yazılması, kuruma ait mallara özensiz bir şekilde gerektiği gibi davranılmayarak zarar görmelerininin sağlanması bu bağlamda verilebilecek örnekler arasında yer almaktadır.

Yapılan sınıflandırmanın işlevsel özellikleri değerlendirildiğinde, bahse konu davranış türlerinin sıklıkla görüldüğü yerleşim yerlerinde yaşayan bireylerde oluşan güvensizlik duygusu sonucu yaşam standartları ile ilgili olan beklentilerinin azalmasını sağlayacağı bir gerçektir. Ayrıca Cohen'in yapmış olduğu tipoloji üzerinden vandalizme yönelen bireylerin motivasyonları incelendiğinde; zarar verme suçunu işleyen bireylerin grup içerisinde devamlılığını sağlamak amacıyla sapma davranışı sergileme yoluna gittikleri, benlik saygısı, kendini gösterebilme, otoriteye uymama ve zevk ve davranışlarını devam ettirme gayeleri tespit edilmiştir [57].

Vandalizm olgusu ile ilgili fail tipolojileri hakkında ve Goldstein'e göre, 4 farklı tipolojide sunmuş olduğu çalışmada bireyin merakı ve kullandığı eşyanın zarar verme eylemi ile ilintili olduğu belirtilmiştir. İleri sürülen tipolojilerinin genel anlatımları incelendiğinde; kullanma, çatışmacı, merak ve piston vandalizm olarak adlandırdığını görmekteyiz. Vandalizm kavramının eylem olarak sonuca dönmesinin failin içsel dürtüleri ile önemli oranda ilintili olduğu vurgulanırken, failin

alışkanlık halinde getirmesi nedeniyle eylemlerinde sürekliliği oluşturduğu ifade edilmiştir.

Bununla beraber Martin (1961) tarafından ortaya atılan fail türlerine yönelik çalışmada ise; vandalizmin 3 başlık altında toplandığını görmekteyiz. Yağmacı, kindar ve sebepsiz vandalizm olarak tasnif edilen bu bakış açısında eylemin suç olarak vücut bulma şekline göre anlamlılık kazandığı görülmektedir. Hırsızlık ve yağma suçları ile ilintili olarak gerçekleştirilen zarar verme fiilinde yağma şeklinde sınıflandırılmıştır. Öfke sonucu karşı taraf ile yaşanan veya devam eden husumet olayının sonucu olarak oluşan nefret olgusu ise kindar sınıflandırma olarak belirtilmiştir. Ayrıca, gerekçe sunulmadan zarar verilen eylemde ise; bireye yansıyan sosyal şartların sonucu olarak zarar vermenin olduğu anlaşılmaktadır [58].

2.3. Adli Sosyoloji ve Delil Türleriyle İlişkisi

Adli sosyoloji, mahkemeler tarafından yürütülen ceza veya hukuk davalarında yargılama süreci ve öncesinde savunma ve iddia makamlarının suça ilişkin bulgular elde edilmesine katkı sağlamaktadır [59]. Adli sosyoloji kapsam olarak; olay yerinin güvenliği çerçevesinde suçun tarafı olan kişilerin ihmalî ve yükümlülüklerinin tespiti ile taraflardan elde edilen sosyal süreçlere dair veriler doğrultusunda failin kimliğinin tespit edilmesi aşamalarından oluşmaktadır. Suçun olduğu mekânda bulunan ilişkilerin ağı ve bu ilişkiler içerisinde bireyin davranışlarına odaklanması esas noktasıdır.

Bu yaklaşımdan hareketle, olay yerine dair benzer nitelik taşıyan geçmiş suç olayları analiz edilerek, gerçekleşebilecek olaylara ilişkin öngörülebilirliği karar vermek ve üretilen bulguların analiz edilerek şüphelinin tespit ve teminini sağlamak alanın temel varsayımları arasında yer almaktadır [60]. Belirtilen çalışmaların yapılmasında sosyoloji biliminin bakış açısı ile hareket ederek kullandığı yöntemleri bu alanda uygulamak adli problemin çözümü açısından katkı sağlamaktadır.

Diğer taraftan dava süresince bu alanda çalışan uzmanlar, duygusal zararın önlenmesi ve suçun mağdurlarının bilgi taleplerinin karşılanması ile hakları noktasında elde edilen bulgular çerçevesinde taraflara katkı sağlayabilmektedir. Suçtan zarar gören bireyler için; olayın gerçekleştiği olay yerinde sağlıklı verilerin toplanması ve uğramış oldukları zararın tespitinin yapılarak hukuki süreç hakkında ön bilgi verilebilmesi, yürütülecek soruşturma süreci açısından önem taşıyan diğer konular arasında yer almaktadır.

Suçtan zarar gören kişiler haricinde olay yerinde bulunan görgü tanıklarının beyanları hem sonraki süreç için bir delil kaynağı olarak değerlendirilmekte, hem de vermiş oldukları bilgiler sayesinde suçun aydınlatılması sağlanabilmektedir [61]. Dolayısıyla tanık konumunda yer alan ve olay yerinde bulunan veya sonrasında olayı görmüş olduklarına dair ifade verme maksadıyla sürece dâhil olan kişilerin yanılma olasılıkları, hangi koşullar altında beyanlarını vermiş oldukları ve olay ile ilgili kurulacak nedenselliğin ve ilintinin oluşturulması nedeniyle değerlendirilmesi gereken önem arz eden başlıklar arasında yer almaktadır.

Soruşturmalarda şüphelinin açık kimliğinin tespiti ve temini noktasında mağdur ve müşteki konumunda yer alan suçun taraflarının beyanları büyük ölçüde olayı şekillendirmektedir. Bu amaçla olay yerinde toplumsal ve bireysel açıdan ihmal ve kusur boyutlarının tespiti ile çevreye dair mekânsal özelliklerin geniş kapsamda analiz edilmesi soruşturma sürecinde yapılan adımlardandır.

Hukuk sistemimizde yasalara uygun vaziyette serbest delil elde edilebilmesi ve değerlendirmeye tabi tutulması kabul edilmiştir. Bu durumda hukuki çerçevede ispata yarayan delil türleri arasında yer alan beyan ve maddi deliller de soyut anlamda olayın tekrar edilerek tarafların doğru tespit edilmesinde önemli bir yer tutmaktadır. Bir başka anlatımla muhakeme sürecinde ispata yarayan hukuka uygun elde edilmiş deliller vasıtasıyla olayın yeniden zihinde canlandırılması suretiyle çözümlenmesi esastır.

Adli olaylarda önem taşıyan kavramlardan birisi; delillerin serbestliği ilkesidir. Delillerin serbestliğinden hareketle adli vakalarda her olgunun her çeşit yöntemle ispat edilmesi bir kaide olarak belirlenmiştir. Muhakeme süresince delillerin

usulüne uygun özellikleri taşıması ve her delilin hukuka uygun ve ilgili normların özünde belirtildiği şekilde temin edilmesi büyük önem taşımaktadır. Olaya ilişkin her çeşit vasıttan istifade edilmek suretiyle elde edilen delillerin yargılama süresi içerisinde kullanılabilmesi mümkündür. İspat unsurlarının olaya ilişkin mahiyetinin tespit edilebilmesi, bilimsel veriler sayesinde gerekçelendirilerek illiyet bağının kurulması ile mümkün olabilecektir. Ayrıca yargılama makamının vicdani kanaate bağlı kalarak takdir yetkisini kullanması, iddia edilen lehe ve aleyhe delillerin bilimsel ilkeler çerçevesinde bir arada değerlendirilerek muhakeme sürecinden geçirilmesi ve gerekçelendirilmesi suretiyle açıklanması ile anlam kazanacaktır.

Adli sosyoloji yaklaşımı, olay bazında suç olarak tanımlanan eylemlerin toplumsal bilince aykırı mahiyette özelliklerinin araştırılması ve adli sürece dâhil olan bireylerin yaşayış biçimleri hususunda veriler sağlaması nedeniyle toplumsal bakış açısı ile yaklaşmanın bir sonucu olarak ortaya çıkmıştır [62].

Adli sosyoloji alanı özellikle gelişmiş ülkelerde kullanım alanı olarak kendisine yer edinmektedir. Adli makamlar tarafından suçun öğrenilmesi aşamasından yargılama aşamasına kadar olan süreçte suçun sosyal ve kültürel dinamiklerine dair bilgiler elde edilmektedir. Sosyal bilimlerde sosyal olguların tümdengelim yöntemi ile araştırılması ile birlikte, parçaları birleştirmek suretiyle suçu işleyen faili tespit noktasında tümevarım yönteminin kullanılması adli sosyoloji yaklaşımını farklılaştıran ve önemini açıklayan diğer bir unsur olarak karşımıza çıkmaktadır. Sosyolojik açıdan yapılan bir başka değerlendirmede ise, adli sosyolojinin kollektif bilincin uygulanması ve bu bilinç üzerinden yapılacak incelemelerde bireysel davranışı etkileyen yönlerin anlaşılması ve araştırılması şeklinde alana katkı sağladığı belirtilmektedir[63].

Adli sosyoloji alanının suç bilimi alanından ayrılma noktası ise suçu işleyen bireylerin temel odak noktasına konularak suçun ortaya çıkmasına dair değişkenlerin bireyde nasıl ve neden farklılaştığına dair elde edilen verilerin dışında, bireyin var olduğu toplum içerisinde bulunan diğer bireylerle olan ilişkilerinde adli olana dair maddi gerçeği tespit etme gayesidir. Bu noktada araştırmada kullanılan yöntemler toplumbilim çalışmaları ile metodolojik olarak

farklılaşma göstermeyip, adli olaya ilişkin suçu işleyen bireyin bulunduğu sosyal yapının analiz edilmesi ile mümkün hale gelebilecektir.

Bu kapsamda adli sosyoloji bireyin nesne ve özne olarak değerlendirilmesine imkân sağlamaktadır. Suç olgusunu bireyin davranışsal tercihlerinden ayırmadan bireyde somut olaya dönüşen konunun tarihsel, sosyal ve kültürel sebeplerine yönelerek, adli olay üzerinden derinlemesine gerekçe sunan değişkenler üzerine yoğunlaşmaktadır. Adli sosyoloji suç olayını yapılan analiz ile bütünleştirerek suçu ve suça dair sosyal süreçleri adli çerçevede açıklamaya çalışarak hukuki açıdan işleme gerekçelerine dair sosyal değişkenler vasıtasıyla veriler sunmaktadır. Bu çerçevede adli sosyoloji alanı ile suçun sosyal bir süreç olduğu, özellikle şiddet, töre davaları, namus cinayetleri suçları gibi toplumsal sebeplerin arka planda değerlendirilmesini gerektiren alanlarda farklı bir bakış açısı ile konuya bütünlük kazandırmaktadır.

Sosyolojik bakış açısı ile toplumsal düzenin araştırılması ve bu düzen içerisinde aykırı dinamiklerin tespit edilmesi, sosyolojik araştırma yöntemleri kullanılarak yapılmaktadır. Sosyolojik bakış açısı bireylerin davranışlarında genel kalıplarının aranması olduğundan araştırma yapanlara “*özeldeki geneli görme*” bakış açısını kazandırmaktadır. Sosyolojik bakış açısı ile olaylara yaklaşabilmek ise toplumun sınırlarında ve sosyal bir kriz yaşandığı zaman daha belirgin hale gelmektedir [64]. Adli olaylar bu yönü ile ele alındığında; bireyler için alışlagelenden farklı bir durum ile karşılaşma ve buna tepki verme durumlarını ortaya çıkarması nedeniyle adli sosyoloji bakış açısı olaylara yaklaşmak için önem taşıyan bir araç haline gelmektedir.

Bu değerlendirmeler doğrultusunda; olay yerinde taraf olan kişilerin tespit edilmesi, mağdur- fail ve mekân ilişkisi çerçevesinde delillerin toplanması çalışmaları farklı disiplinlerden gelen kavramlar üzerine yoğunlaşarak derinlemesine analizi bir zorunluluk haline getirmektedir. Olay yerleri farklı mekânları kapsayabilmekte ya da birleşmelerinden oluşmaktadır. Burada dikkat edilmesi gereken husus, olayın bir bütün olarak farklı yerlerde ve zamanlarda oluşabileceğini düşünerek mevcut bilgiler doğrultusunda alanı genişletmektir. Olayların gerçekleşmesi sonrasında işleniş tarzı, kullanılan yöntem ve olaya ait bulguların belirlenerek kullanılan

mekânın ayrıntılı bir biçimde analiz edilmesi olay yeri veri toplama sürecinde yapılan çalışmalar arasında yer almaktadır [65].

Bu değerlendirmelerle birlikte adli sosyoloji yaklaşımı adli bilimlere, günlük yaşamda ve uzun dönem süren değişimlerle birlikte devam eden süreç için mekân olgusunu gözeterek geniş sosyal yapılar arasında mikro açıdan bağlantıları bilimsel çerçevede sunabilme katkısını sağlayabilmektedir [66]. Olayların sosyal yapıyı ve kültürü yansıtan özelliklerinden dolayı elde edilen bilgilerin yorumlanması önem taşımaktadır. Bahse konu araştırmalarda mikro ve makro yapılar arasındaki ilişkilerin tespitinde durum çalışmalarının önemli bir yeri bulunmaktadır. Her bir olaydan elde edilen bilgiler sayesinde uygun yaklaşımlar ileri sürülebilmektedir. Durum çalışmaları ile elde edilen bilgiler sayesinde teorik yaklaşım sunarak veriler üretebilmekte, gelecek olayların yorumlanmasında katkı sağlayabilmektedir.

Adli sosyoloji yaklaşımı ile ipuçlarını aramak bu alanda bulunan diğer disiplinler ile benzer özveri ile ipuçlarını toplamayı da zorunluluk haline getirmektedir. Burada yapılacak olan; yaşanan adli bir olay ile ilgili sürecin nasıl geliştiğini açıklamak olacaktır. Yapılan çalışmalarda olayın zihinde tekrar canlandırılabilmesi için arka planda olanları yeniden izlercesine geçmiş olayın ortaya çıkarılması gerekecektir.

Adli sosyologların görevi; dava kapsamında bir olaya ilişkin araştırma yaparken, uygun teori ve kavramlar ile elde ettikleri ipuçlarını analiz etmektir. Bu düşünce ile adli sosyolojide vaka çalışması mikro ve makro açıdan değişkenler ile birleşmekte ve herhangi bir ayırımın olmadığı varsayımı üzerine kurulmaktadır. Olaya ilişkin elde edilen bütün ipuçları sosyolojik değerlendirmeler doğrultusunda olayın aydınlatılması için kullanılmaktadır [67].

Adli olayların açıklanmasında belirleyici olan esas parametre; maddi gerçeğin olay yerinden kuşkuya mahal bırakmayacak şekilde toplanan somut veriler vasıtasıyla bu verilerin bilimsel yöntemler ile analiz edilerek adli makamlara sunulmasıdır. Adli bilim alanıyla uğraşan uzmanlar; bilimsel geçerliliği önemli bir süre içerisinde ortaya çıkarmanın çabası içerisinde bulunurlar. Bu bakış açısından hareketle; çözülmesi gereken iki ana problem bulunmaktadır. Birinci odak noktası geçmişte yaşanarak

gerçekleşen olayın maddi olgularla birlikte nasıl ve ne şekilde gerçekleştiği, diğer odak noktası ise olayın hukuki açıdan sonuçlarının tespit edilebilmesidir.

Kanıtların kullanım geçerliliğini belirleyen nokta ise; bu kanıtların fail tarafından kullanıldığını tespitte yarayan deliller ve delillerin güvenilir ölçüm kaynaklarıdır [68]. Bu noktada delil kavramı; suçun ispat ve aydınlatılmasına katkı sağlayan hukuki açıdan geçerliliği kabul edilen her çeşit iz, eser ve emarelerdir. Benzer bir anlatımla olayı gerçekleştiren failin tespit edilmesine katkı sağlayan her türlü ispat aracı olarak tarif edilebilir.

Adli olaylar çerçevesinde olayı gerçekleştirebileceği değerlendirilen şüphelinin tespit edilmesi noktasında bilimsel verilerden yararlanmak esas nokta olarak karşımıza çıkmaktadır. Bir başka anlatımla olayı örnek üzerinden açıklayacak olduğumuzda; yasal mevzuat çerçevesinde silah kapsamında değerlendirilen yanıcı, yakıcı ve parlayıcı madde özelliği gösteren ve molotof olarak tabir edilen bir madde ile bir mekâna gerçekleştirilen molotoflu saldırı olayını değerlendirelim. İşlenen mala zarar verme suçunun aydınlatılmasında, failin tespiti için olayda kullanılan ve olay yerinde bulunan molotofun kullanıldığı malzemeler birer bulgu olarak değerlendirilebilir. Öte yandan, molotof atan failin tespit edilmesi için bu parçalar üzerinde yer alan parmak izleri, eğer deforme olmadıysa, birer delil kaynağı olarak değerlendirilecektir. Elde edilen materyaller üzerinde parmak izi çalışması yapılması sürecine kadar veya olayın oluş zamanından itibaren güvenlik birimlerinin olay yerine intikal etmelerine kadar geçen süre zarfı içerisinde olay yerinin çevre güvenliğine önem verilmesi güvenlik birimleri açısından önemle dikkat edilmesi gereken konular arasında bulunmaktadır.

Olay yerinin çevre güvenliğinin alınması sürecinde; olayda yer alan başka bireylerin dikkatsiz davranışları veya delilleri yok edecek mahiyette olay yerindeki tutumları delillerin özelliğinin kaybolmasına sebebiyet verebilmektedir. Aynı şekilde; bu materyallerin başkaları tarafından ele alınması, incelenmesi veya uzaklaştırılması benzer bir sonuç ile karşılaşmayı da beraberinde getirebilecektir. Güvenlik birimleri tarafından delil özelliği gösteren materyallerin üzerinde gerekli parmak izi çalışması yapılması veya kullanılan yanıcı, yakıcı ve parlayıcı maddelerin ne olduğu hususunda yapılacak olan kimyasal inceleme için ilgili

mataryellerin toplanması birer adımdır. Sonrasında yapılacak değerlendirmede bu verilerin bilimsel yöntem ile açıklanması, fail-olay eşleştirmesinin yapılması için gerekli olan süreçlerinin başında gelmektedir.

Öte yandan olay ile ilgisiz başka kişilerin delillerde iz bırakması durumunda bırakılan izlerin analiz sürecinde tespit edilmesi soruşturma makamları tarafından bu kimselerin olay ile ilişkisini belirlemek amacıyla yeni bir çalışmayı da beraberinde getirecektir. Faile götüren her delilin bu kapsamda olay yerinden elde edilen başka deliller ile (müşteki beyanı, görgü tanığı, olay yerini gören kamera incelemesi gibi) desteklenmesi durumunda geçerliliğini artırarak olayın aydınlatılmasına katkı sağlayacaktır.

Ancak, örnek olayda paylaşılan somut veriler üzerinden herhangi bir bulgu elde edilememesi durumunda ya da elde edilen delillerin geçerlilik yüzdelerinin artırılması aşamasında, mekânın sosyolojik perspektifi ile olay yerinin sosyolojik analizi suçun aydınlatılması sürecindeki rolünün belirlenmesi ile aynı şekilde önem kazanacaktır. Bu bakış açısı ise sosyal değişkenlerin olay mahallinde bulunan durumunu araştırmak ve risk özellikleri çerçevesinde yapılacak inceleme ile birlikte, fail-mağdur-mekan ilişkisinin bir bütün çerçevesinde soruşturma sürecine dahil edilebilmesi ile mümkün olabilmektedir.

Bu çerçevede olası fail tespiti için adli vakalarda kullanılacak sosyolojik delil elde etme yöntemleri mağdur bilgileri ve özellikleri noktasında mekânı suça elverişli hale getiren şüpheli bilgileri ile bu aktörlerin aralarındaki ilişkinin nasıl meydana geldiğinin belirlenmesi ile sağlanabilecektir. Bu kısımda; sosyolojik faktörlerinin adli olaylarda delil mahiyetinde nasıl kullanıldıklarına dair bilgiler paylaşılacaktır.

Adli sosyolojinin yeni bir alan olarak adli bilimler açısından sosyal faktörleri gözetenek suçun oluşumuna dair ipuçlarının ve delillerin elde edilmesinde önemli katkılar sağlayacağı bir gerçektir. Diğer taraftan adli sosyoloji alanında ülkemizde ender çalışmaların olması ve yeni bir alan olarak ortaya çıkması yapılan çalışmaların kısıtlılığını göstermektedir. Ancak, Woods (2006) tarafından yapılan bir çalışmada ise; suç kavramı üzerinden JSTOR (Journal Storage) isimli online

kütüphane üzerinde yapılan bir arařtırmada suç ile ilgili alıřmaların sosyolojinin diđer alt dalları arasında belirtilen tarihe kadar 1.523 kadar alıřmaya dair arařtırma olduđunu göstermiřtir. Bu dođrultuda, suç alıřmaları ile iliřki boyutu ve bu alanda birok alıřmadan esinlenilecek olması literatüre önemli katkılar sađlayacaktır [69].

2.3.1. Beyan Delilleri

Ceza muhakemesinde olayın aydınlatılmasında ve maddi geređin aıđa ıkarılmasında kullanılan ifadelerin ispat unsuru olarak deđerlendirilebilmesi iin hukuka uygun olarak elde edilmesi elzemdir [70]. Adli vakalarda mađdur-fail iliřkisinde mađdurun olayın tarafı olması ve zarar gren ya da olaydan maddi veya manevi ynden etkilenen taraf olması nedeniyle olayın hukuki boyutunu oluřturan gerekelerin bir sre dâhilinde ortaya ıkarılması nem tařımaktadır. Bu kapsamda; 5237 sayılı Trk Ceza Kanunu'nda yer alan resen veya řikâyete bađlı olarak her suç zelinde fail ile olay arasında iliřki srecinin kurulmasında ifadeler nemli yer tutmaktadır. Olayın meydana geldiđi yerin delil elde etme maksadıyla incelemeye tabi tutularak soruřtırma makamları tarafından ifade alma srecinde kullanılması, uyuřmazlıđın tarafı olan mađdur ve diđer tarafların zellikle kin ve nefret szgeci bađlamında tarafsız davranmayarak ispatın ve dođru tespitin engellenmesini sađlayan beyanların zmlenmesi noktasında katkı sađlayabilecektir [71].

te yandan beyan delillerin geerliliđine katkı sađlayan en nemli noktalardan bir tanesi hukuka uygun olarak elde edilmesidir. Bir bařka anlatımla zorla ve kt muamele edilerek elde edilen delillerin hukuki aıdan kabul edilebilirliđi bulunmamaktadır. Elde edilen verilerin olayı aıklar mahiyette, gvenilir ve geerlilik noktasında eđer mmknse bir bařka delil ile desteklenmesi nemlidir. Maddi geređin ortaya ıkarılmasında ispat ykn artıran diđer mesele ise; beyan delilleri ile maddi olguyu destekleyerek somut olayı yargılama makamına objektif bir řekilde ulařtırmasıdır. Muhakeme srecinin iddia ve savunma makamları arasında ifadelere bařvurulmadan nce olay ile ilgili tahkikatı yrten soruřtırma makamının mevcut olayı zmsemesi de bir o kadar nem tařımaktadır.

Ceza muhakemesi sürecinde delillerin tasnif edilmesi ile kendisine yer edinen beyan delillerinin, maddi ya da diğer bir ifade ile somut delillerden ayrılması içerik bakımından bir sınıflama olarak görülebilir. Öte yandan diğer bir sınıflandırma türü olarak ise delilin içeriği mahiyetinde özellikle olayı temsil boyutu ile ilgili yapılan sınıflandırmada delillerin beyan, belge ve belirti delilleri olarak sınıflandırılmasıdır [72]. Bu kısımda detaylandırılan beyan delilleri; şüpheli, mağdur, bilgi sahibi, sanık gibi olayın tarafları arasında yer alan ve yargılama süresi içerisinde mahkeme önünde yapılan sözlü ifadeler olarak belirtilebilir. Diğer bir açıklama yönüyle ise soruşturma mercilerine intikal eden adli olaylara ilişkin delil toplama süresi içerisinde olaya ilişkin tarafların tespit edilerek mevcut durumda hangi pozisyonda yer alacaklarına göre olay hakkında bildiği, gördüğü, duyduğu ya da beş duyu organıyla tanıklık ettiği bilgilerden oluşmaktadır. Elde edilen bu bilgilerin yargılama süresi içerisinde mahkeme önünde ikrar edilmesi hukuki açıdan aranan şartlar arasında da yer almaktadır.

Beyan delillerin diğer delil türlerine göre farkı, elde edilen kaynak verinin insan olması sebebiyle sapma payının diğer maddi delillere istinaden daha yüksek ihtimalli olmasıdır. Bir başka anlatımla yaşanan adli vaka sebebiyle olayın tarafı olan kimselerin süreç dâhilinde ifadelerinin de delil kapsamında yer alacak olması sebebiyle kendi lehine olan hususları ön plana çıkarması olası sonuçlar arasında görülebilir. Bu maksatla; soruşturma makamlarının olaya ilişkin yerinde yapmış oldukları görgü tespitleri ifade sürecinde öne çıkan hususların şekillendirilebilmesi açısından büyük önem taşımaktadır. Burada ifade edilen husus; olayın gerçekleştiği yerin nasıl özellikler ifade ettiği, neyin hukuki açıdan ele alınması gerektiği ve gerçek veya tüzel kişinin korunmuş haklarının ne şekilde zarara uğratıldığı şeklindedir.

Bununla beraber; tarafların ilk anda tespiti ve aralarında sosyal açıdan ilişki boyutu, olay yerinde maddi bulguların elde edilebilecek durumda olması halinde neler olduğu ve ilk halini koruyup korumadığı, muhafazası ve toplanması diğer detay gerektiren konulardır. Olayı gerçekleştirilen şüpheli şahısların tespit ve temin edilmesi noktasında suçun işleniş yöntemini tasvir edebilmek, yöntem şekline göre fail araştırması yapabilmek ise özellikle mekânsal farkındalıklar ön plana çıktığı zaman ayırt edici olabilmektedir. Burada görev yapan kolluk birimlerinin hangi

değişkenleri ne şekilde olayın aydınlatılmasına dönük kullandıkları ile farkındalık yaratan koşullar tespit edilebilmektedir. İhtimaller üzerine yapılan bu çalışmada her bir ipucu önemle değerlendirilmelidir. Ayrıca olaya taraf olan bireylerin hakları hukuki çerçevede somut bulgular üzerine sınırlandırılmaldır.

Soruşturma makamlarının olayın ne zaman meydana geldiği, ilk belirlemelere göre fail hakkında kimlik tespiti yapmaya elverişli bulguların yer alıp almadığı gibi hususları şüpheye mahal bırakmayacak şekilde araştırması gerekmektedir. Bu açıdan tarafların tespit edilmesi ile beyanların alınması sırasında olayın mahiyeti ve işlenen suçun unsurlarına göre; kanuni tanımda yer alan nitelikli hallerin meydana gelip gelmediği veya meydana gelmesi durumunda ne şekilde oluştuğu hususunda detaylı bir şekilde bilgi toplanması ileriki durumda olası ceza tayini için gerekli şartlar arasında sıralanabilir.

2.3.2. Olay Yeri İnceleme Raporu ve Maddi Deliller

Olay yeri, meydana gelen olaya ilişkin olası delillerin bulunabileceği ve bu delilleri tespit edebilmek ve toplayabilmek amacıyla yapılacak çalışma neticesinde elde edilen bulgular sayesinde failin tespit edilebilmesi noktasında katkılar sağlayan fiziki mekânlardır. Olay yeri incelemesi ile ilgili yapılması gereken adımlar ise; herhangi bir adli vakaya ilişkin soruşturmada görev alacak birimlerin olay yerine yönlendirilmesi ile beraber; muhafaza edilmesi gereken alan ile ilgili gerekli güvenlik tedbirlerinin alınması ile başlamaktadır [73].

Olay yeri çevresinin kapsamını belirlemek, krokilerin hazırlanması, kamera ve fotoğraf çekimi yapılarak sonrasında yapılabilecek veya gözden kaçabilecek ihmallerin önüne geçilebilmesi sonraki adımlar arasında yer almaktadır. Olay yeri ile ilgili yapılacak kapsamlı çalışma delillerin kaybolması ve özelliklerini kaybetmesinin önüne geçebilmektedir. Öte yandan bu çalışma soruşturmayı yürüten birimlere yapılacak tahkikatla ilgili olayın gerekirse yeniden tasvir edilebilmesinde önemli faydalar sağlamaktadır.

Olay yeri ile ilgili görevli personel tarafından yapılacak çalışmalar olay yerinin tüm ayrıntılarını kapsayan yerlerin ayrıntılı olarak fotoğraflanması, olası delillerin

belirlenmesi durumunda bu delillerin ayrı ayrı ve birbirleriyle ilişki durumlarını gösterir mahiyette fotoğraf ve görüntü kayıtlarının alınması ile devam etmelidir. Bu şekilde olay yerini yansıtan fotoğraf ve görüntü kayıtlarının alınması olay ile ilgili ilk başta mekânsal özelliklerin zihinsel açıdan da muhafaza edilerek geri dönüş yapılması durumlarında gerekli katkıları verebilecek olması nedeniyle önem taşımaktadır.

Olay yeri incelenmesi kapsamında yapılacak bir diğer çalışma ise olay yerini anlatır vaziyette krokinin çizilmesidir. Olay yeri inceleme raporları arasında kendisine kısım olarak yer alan kroki, olayın gerçekleştiği mekânı kaba taslak yansıtır şekilde olmalıdır. Burada planlanan amaç; olayın tam olarak nerede başladığını resmetmek, öte yandan olay yerinde bulunan ve tespit edilebilen delillerin birbirleri ile mesafelerini tespit ederek sonradan tahkikatı yürütecek adli birimler ile olayın tarafları ve yargılama makamların incelemesi durumunda olayın gerçekleştiği mekânı bütünüyle yeniden tasvir edebilmektedir.

Olay yeri inceleme raporlarında bir diğer önemli unsur ise soruşturma birimleri tarafından tanzim edilen tutanaklardır. Tutanakların aksinin ispatlanmaması durumunda, olaya ilişkin delil mahiyeti taşımaları sebebiyle, şekli açıdan taşınması gereken özelliklere göre yazılmaları önem taşımaktadır.

Tutanak ile olayın ne şekilde meydana geldiği, olayın türü, olay hakkında ilgili birimin nasıl bilgi sahibi olduğu, olayın ne zaman ve tam olarak nerede olduğu, ne zaman intikal edildiği ve ne ile karşılaştığı, intikal edildiğinde tarafların ve delillerin tespitine yönelik neler yapıldığı, hangi suç aletinin kullanıldığı, fiziki açıdan neler olduğu ve nasıl tasvir edildiği ve yapılan ilk çalışmalar ile olayı gerçekleştiren ve olayın mağduruna yönelik kimlik tespiti noktasında yapılan çalışmalar ve araştırmalar anlatılmalıdır. Olay yeri inceleme raporları arasında kolluğun kendi gözlemleri doğrultusunda tutmuş oldukları görgü- tespit tutanakları önemlidir. Görgü tespit tutanakları ile diğer bir anlatımla görevli personel tarafından olay krokisine yer verilmektedir. Ayrıca, delillerin tespit edilerek numaralandırıldığı, kamera ve fotoğraf çekimlerinin yapıldığı çalışmalar da detaylı bir şekilde ifade edilmelidir.

Olay yeri ile ilgili yapılan çalışmalarda rastlanılan her bulgunun önemle takip edilmesi gerekmekte, tespit edilen bulguların özelliğine uygun şekilde tasnif edilmesi, ilgili kısmında bilimsel açıdan analiz edilerek olayla ilişkisinin tespit edilmesi sağlanabilmelidir.

Diğer taraftan olay yeri ile ilgili maddi bulguların tespit edilmesi durumunda öncelikle bu bulguların olay ile ilişkisini belirlemek, sonrasında usulüne uygun olarak sınıflandırılarak tasnif edilmesi sonucunda analiz edilmesi ise maddi gerçeğin ortaya çıkarılmasında önem taşımaktadır. Maddi açıdan delillerin özelliğine göre geneli itibariyle; biyolojik deliller, kimyasal deliller, fiziksel deliller, iz delilleri, parça delilleri, görüntü, dijital ve bilişim, belge delilleri olarak sınıflandırıldıklarını görmekteyiz.

Biyolojik deliller, insan ve diğer canlı varlıklara ait olan ve vücutlarından elde edilen parçaların olay yerinde tespit edilmesi durumunda muhafaza edilmesi ile olayın nasıl veya ne zaman meydana geldiği hususunda bilgi edinilebilmesi amacıyla elde edilen delillerdir. Kimyasal deliller ise; olay yerinden temin edilen cisimler ile ilgili özelliklerin incelenmesi kapsamında yapılan incelemeler olarak ifade edilebilir. Yanıcı, yakıcı, parlayıcı maddeler ya da uyuşturucu maddelerin bu çerçevede analizi yapılması mümkündür.

Bununla beraber maddi deliller bağlamında değerlendirilen bir diğer delil ise iz delilleridir. İnsan vücudunun kendisinden kaynaklanan ve her bireye özgü bir iz bulunması ile bu izlerin değişmeyen, benzemeyen yönlerinin olması sebebiyle adli tahkikatta olay yerinde bahse konu izlerin tespit edilmesi bir başka delil kaynağıdır. İzlerin tespit edilmesi durumunda mevcut sistemde yer alan diğer izler ile mukayese edilerek şahısların fiziki kimlik tespitlerinin yapılabilmesine katkı sağlamaktadır. İzler arasında en popüler olanı parmak izidir. Diş, avuç izi ve ayak izleri diğer izler arasında yer almaktadır. Ayrıca, belirgin olmayan parmak izleri çoğu zaman kimyasal madde kullanımı sayesinde ortaya çıkabilmektedir.

Olay yerinde yer alan bazı eşyalar da delil statüsünde değerlendirilebilir. Olay yerinde ateşli silah veya bıçak, bunlara ait boş kovanlar ve kartuşların bulunması ile kırık camlar, sopalar, ateşli silah kapsamında değerlendirilen molotof gibi suç

unsurları da delil statüsünde sayılmaktadır. Belirtilen suç unsurlarının tespit edilmesi sayesinde suçun nitelikli halinin tespit edilmesi sağlanmaktadır.

Parça delilleri ise olayın bulunduğu mekâna ait izlenim uyandıran ve olay sonrası olay yeri çevresinde tespit edilen herhangi bir mala ait bir unsur olabilmektedir. Bu kapsamda herhangi bir silahla yaralama olayında olay yeri çevresinde tespit edilen bir tahta parçasının olayda yaralama maksadıyla kullanıldığı düşünülebilir. Ancak bulunan bu parçaların başka bulgular ile desteklenerek tahkikat evrakına eklenmesi önem taşımaktadır. Örneğin, yaralama olayında olayın taraflarının aldığı doktor raporlarında darp izlerine ait belirtiler bu kapsamda destekleyici olabilir.

Deliller arasında öne çıkan bir diğer delil ise dijital delillerdir. Özellikle bir çok işyeri ve sitelerin güvenlik kameraları ile donatılması, şehirlerde idari açıdan oluşturulan Kent Güvenlik Yönetim Sistemleri (MOBESE, PTS) kişilerin eşkal bilgilerinin tespit edilebilmesinde veya olaya karışan herhangi bir motorlu aracın olması durumunda plaka bilgilerinden belirlenmesinde soruşturma birimlerine ipuçları sağlamaktadır. Bilgi sistemleri sayesinde fiziki kimlik ile beraber şahsa ait bir takım özelliklerinin yasal mevzuat çerçevesinde veri tabanlarında depolanabiliyor olması idari ve adli birtakım olaylar açısından güvenlik birimlerine katkı sağlayabilmektedir. Aynı şekilde internet veya banka sistemleri üzerinden bireylerin illegal yollardan yapmış olduğu kanuna aykırı faaliyetlerin kim tarafından yapıldığı IP ve Port bilgileri kanalıyla temin edilebilmektedir.

Bir başka delil elde etme kaynağı ise bireylere ait belgelerden kişiye ait özellikler vasıtasıyla bulgular elde edebilmektir. Örneğin, bir GSM firmasına ait hat üzerinden yapılan dolandırıcılık suçunda, bilgilerin ilgili GSM firmasından talep edilmesi durumunda telefon numarasının kime ait olduğu tespit edilebilir. Ancak, bu durum telefon numarasının ait olduğu şahsı olayın şüphelisi yapacaktır. Öte yandan ilgili firmadan sözleşme formunun talep edilmesi durumunda şüpheli şahsın belirlenmesi durumunda yazı ve imza örneklerinin alınması suretiyle sözleşmede yer alan ıslak imzalı yazı ve imza ile mukayese edilerek olayla ilgili şüphelinin lehine ve aleyhine delil elde edilebilir. Belge delilleri ile evraklarda

kullanılan mühür, kaşe ya da evrakın aslı mı yoksa fotokopisi mi olduğu gibi hususlarda da delil elde edilebilmektedir.

2.4. Suça Etki Eden Sosyal Faktörler

Toplumda bireylerin düzen içerisinde hareket edebilmelerine olanak sağlayan ve faaliyetlerine yön veren kurallar, belirli bir uzlaşma ve uyum çerçevesinde şekillenmektedir [74]. Sosyal normlar, toplum tarafından kabul gören değerler üzerine kurulmaktadır. Normların toplum tarafından kabul edilmesi ve uygulanması, bazı kişilerin bu normlara uymayacağı ya da sapma arzusunda olmayacağı anlamına gelmemelidir.

Birey davranışlarının birçoğunu bağlı bulunduğu toplumdan öğrenmektedir. Toplumsallaşma olarak tanımlanan bu süreçte, çocukluktan itibaren yaşamında üstleneceği toplumsal rol ve statülerin neler olduğu, toplumsal rol ve statü ile nasıl davranılması gerektiğine dair toplum tarafından beklenen davranışlar ve kabul gören davranışların uygulanma usulleri bireye işlenmektedir [75]. Bu sürecin diğer bir adı ise yaşam biçimi olarak kültürün öğrenildiği, sosyal deneyim süreci olarak yaşam süresince devam eden sosyalizasyondur.

Toplumun kültürel mirasını gelecek nesillere aktarılması ve bireyde kişiliğin gelişimi devam eden bu sürecin bir parçasıdır. Sosyalizasyon, ahlaki değer ile gelenek ve göreneklerin ilk öğrenildiği aile, eğitim kurumları, alt kültür grupları, iş ve sosyal çevre, kitle iletişim araçları ile devam etmektedir. Devam eden bu süreç içerisinde birey, ait olduğu toplumdan öğrendiklerini içselleştirerek kendine özgü bir kimlik kazanmakta ve böylece toplumun devamlılığı ve sürekliliği sağlanmaktadır.

Toplum içerisinde bireylerde yaşam biçimlerinin oluşmasına katkı sağlayan kültürel öğelerin semboller, dil, değerler, inançlar, normlardan oluştuğunu görmekteyiz. Bireyler tarafından özel anlam taşıyan ve bilinen herşeyin semboller ile açıklandığını ifade etmek gerekmektedir. İletişim kurulmasını sağlayan semboller sistemi ise dil olarak ifade edilmektedir. Dilin toplum içerisinde en önemli işlevi kültürel mirasın nesiller boyu aktarılmasıdır. Değerler, insanların iyi ve güzel olanın

ne olduğuna karar verirken kullandıkları kültürel olarak belirlenmiş standartlar iken, inançlar ise doğru olarak kabul edilen fikirlerdir.

Norm olarak toplumun davranışlarını yönlendiren kurallar ise, bireylerin birbirlerine karşı yaptırım ile karşılık vererek, bir nevi birbirlerini ödül veya ceza vasıtasıyla kültürel normlara uymaya teşvik etmeleridir. Genel anlamda saygı duyulan ve ahlaki açıdan çok önemli olduğu kabul edilen normlar töre olarak isimlendirilmekte, günlük yaşamda rutin ve resmi olmayan etkileşimler ise adet olarak ifade edilmektedir. Töre ve adetler günlük yaşantımızda belirlenen kurallara uyulmasında araç olmaları sebebiyle önem taşımaktadırlar. Toplumunu oluşturan bireyler arasında ilişkileri düzenli ve tahmin edilebilir kılan kuralların kontrol edilmesi sosyal kontrol mekanizmasıyla sağlanmaktadır.

Toplum içerisinde yer alan bireylerin düzen içerisinde varlığını sürdürebilmesi sosyal normlara uyulması ile sağlanabilir. Kabul gören sosyal normlar üzerinde anlaşmazlık ve uyuşmazlıklar, bazı bireylerin kendilerine fayda sağlayacağı düşüncesiyle yapılması istenmeyen davranışları edinmelerine neden olabilmektedir. Bireylerin böyle bir sosyal deneyim yaşamaları düzenin bir anlamda etkilenecek bozulması durumunu da beraberinde getirmektedir. İçli (2007) toplumda şekillenen ve kültürün belirlediği örf, adet, gelenek, görenek ve hukuk kurallarına uyulmaması durumunda bahse konu davranışları sapma olarak nitelendirmektedir [29].

Toplumsal bir olayın sebeplerini aynı şekilde toplum üzerinde aramamız gerekliliğini vurgulayan Durkheim (1893), sapmanın toplumsal işlevi olduğunu belirtmiştir [76]. Sapmanın toplum için normal olduğunu, kültürel değer ve normların bireyler tarafından onaylanarak, toplumun ahlaki sınırlarının ortaya çıkarıldığını, böylelikle bireylerin bir araya gelerek toplumsal değişimin sağlandığı belirtilmiştir [77].

Driver (1958), İçli (1993) toplumsal bir olayın nedenleri üzerinden suç olarak tanımlanan davranışların ortaya çıkmasına etki eden sosyal faktörleri genel anlamda şu şekilde sıralanmaktadır [78];

- Kişilik Özellikleri,
- Aile Yapısı ve Aileye İlişkin Özellikler,
- Eğitim Durumu,
- Arkadaş (Akran) Grubu,
- Sosyo-Ekonomik Düzey,
- Suçun İşlendiği Mekân ve İşleniş Zamanı,
- Kitle İletişim Araçları,
- Kültür,
- Göç ve Şehirleşme Problemi.

2.4.1. Kişilik Özellikleri

Kişilik, bireyin çevreye kendine özgü uyumunu sağlayan oldukça sabit özellikleri ve davranış örüntüleri olarak tanımlanmıştır [79]. Kişinin kendisini eşi benzeri olmayan ve süregelen bir özne olarak tanımlanmasından hareketle, kişiliğin oluşmasında fizyolojik, psikolojik, kültürel ve toplumsal öğelerin son derece etkin rol oynadığı ve kişiliğin bu öğelerden bağımsız olarak görülmemesi gerektiği ifade edilmektedir [80].

Allport (1937) tarafından yapılan bir başka tanımda, kişilik özellikleri sayesinde bireyin çevresine uyum sağladığı, kendisine özgü özelliklerin psiko-fiziksel sistem sayesinde oluştuğu belirtilmiştir [81]. Öte yandan, kişiliğin sosyal ve çevresel faktörlerin etkisiyle şekillenen karakter, eğilim ve huyları içeren özelliklerden oluşması diğer kişiler ile benzerlik ve farklılıklarını belirlemek için de ayırt edici bir etken olarak kullanılmasını sağlamaktadır [82]. Bireyin sahip olduğu kişisel özellikler var olduğu toplum tarafından önemli ölçüde inşa edilmekte, sosyal çevresinden almış olduğu özelliklerin etkisi ile şekillenmektedir.

Bireyin yetiştiği sosyal çevre ile kişilik özellikleri arasında dolaylı yönden birbirlerini etkilemeleri sebebiyle bir ilişki bulunmaktadır. Çevrenin coğrafi özellikleri, iklimi ve yeryüzü şekilleri kişilik oluşumunda etkili olan değişkenlerdir. Soğuk bölgelerde yaşayan insanların katı ve mesafeli olmaları gibi, sıcak bölgelerde yaşayan insanların neşeli ve iyimser olmaları bu duruma örnek olarak verilebilir.

Kişilik özelliklerinin bireylerin birbirleri ile olan ilişkilerinde önemi daha belirgin hale gelmektedir. Toplumda oluşan çatışma durumlarında kişilik özellikleri olarak gelişime açık, kendini disipline edebilen, dışa dönük ve uyumlu özellikleri daha belirgin olan bireylerin sorunları daha çabuk çözdükleri yapılan araştırmalar sonucu ortaya çıkmıştır. Diğer taraftan bu özellikleri diğer bireylere nazaran daha düşük olanlar ise sorunlar ile yüzleşmek yerine kaçma eğilimi göstermektedirler [83].

Bireylerin sosyal çevrenin etkisi ile beraber dış kontrol özelliği göstermesi olayların kontrollerin kendilerinde olmadığı saiki ile hareket etmelerini sağlamakta, bu da diğer bireylere kıyasla hayatlarını kontrol etme noktasında daha pasif özellikler sergilemelerini sağlamaktadır. Öte yandan öz disiplinli ve iç kontrol özelliği gösteren bireyler ise hayatlarını kontrol etme noktasında diğer bireylere kıyasla daha aktif özellikler göstermektedirler [84].

2.4.2. Aile Yapısı ve Aileye İlişkin Özellikler

Aileye ilişkin tanımlar kültürel farklılıklara göre değişim göstermekle birlikte, aile üzerine yapılan tanımlamalar çeşitlilik göstermektedir. Topses (2008) tarafından Marshall'ın tanımından hareketle aile; kan, cinsel ilişki veya yasal bağlar ile birbirlerine bağlı insanlardan oluşan ve mahrem ilişkiler ile kurulu grup olarak tanımlanmaktadır [85]. Diğer bir tanımda ise aile; iki kişinin ya da daha fazla kişinin aralarında doğum, evlilik veya evlat edinme yolları ile bir bağ bulunan bireylerin aynı evde yaşamaları olarak tarif edilmektedir [86].

Türk toplumunda ailenin evlilik ve kan bağıyla kurularak eş, çocuklar ve kardeşler arasında ilişkiler üzerine toplum içinde sosyal ve ekonomik bir birim olarak tanımlandığını görmekteyiz. Aile yapısı kavramı ise ailede bulunan üyelerin birbirlerine karşı fiziksel anlamda yakınlıkları ile aile genişliğini tarif etmek maksadıyla kullanılmaktadır.

Geleneksel toplumlarda gözlenen birkaç kuşağın evlilik veya kan bağıyla akraba olarak aynı çatı altında yaşamaları "geniş aile" olarak ifade edilmektedir. Çekirdek aile ise eşler ile onlara bağımlı çocukları belirtmek üzere toplum içerisinde

oluşturulan birimi anlatmak üzere kullanılmaktadır. Bununla beraber; ölüm, boşanma, ayrı yaşama gibi nedenler ile eşlerden birinin olmadığı veya her ikisinin bulunmadığı aile tipini belirtmek üzere “parçalanmış aile” tanımı kullanılmaktadır.

Bireyi ön plana çıkaran kültüre kıyasla kolektivist kültürde geniş aile yapısı özelliği gösteren aileler ön plana çıkmaktadır. Bu tür aile yapısındaki bireyler arasında yardımlaşma ve dayanışmanın olması, eş seçiminde aile büyüklerinin kararının etkili olması, ailede babanın hâkimiyetinin sürmesi, fazla çocuk sahibi olunması ve bu sayıda herhangi bir sınırlamanın olmaması, çocuklar arasında cinsiyet ayrımının yapılması ve erkek çocuklara daha da önem verilmesi gibi durumları görmekteyiz. Kolektivist yapıya sahip ailelerde kadın-erkek ilişkileri modern aileden daha farklı bir profil çizmektedir. Kadın ve erkeğin aile içerisinde görev tanımları incelendiğinde; kadın genellikle ev işleri, çocuğun bakımı ve yetiştirilmesiyle ilgilenirken, erkek dışarda çalışarak evin geçimini sağlamaktadır [87].

Aile, birey için sadece fiziksel ihtiyaçlarını karşılama ortamı değil, kendini tanıma, güvenlik, sevmeye ve sevilmek, değerli olma ihtiyaçlarını kapsayan bir kurum olarak ortaya çıkmaktadır. Bireyin ailede sevgi ortamında yetişmesi, kendini değerli hissetmesi sosyalizasyonun sağlanabilmesi açısından da önem taşıyan faktörler arasında gelmektedir. Suça yönelen bireylerle ailede ilgilenme tarzının yetersiz oluşu ve aile içinde yaşanan problemlerin bu bireyleri etkilediği değerlendirilmektedir. Hirschi (1969) tarafından yapılan değerlendirmede, iletişimde sorun yaşamayan ve birbirine bağlı olanlar ailelerle, arkadaşları ile ilişkileri iyi olan, eğitim imkânları sağlanarak okuluna giden ve eğitim durumunu geliştirerek kendini geliştiren, sorumluluk bilinci olan ve toplumdaki genel değerlere saygılı olan kişilerin suç işlemeyeceği ifade edilmiştir [88]. Loeber (1986) dört aile yaşantı şeklinin suçla bağlantılı olduğunu ifade etmektedir [89]. Bu yaşantı şekillerini sıraladığımızda;

- Ebeveynlerin ya da kardeşlerin suç işlemiş olması,
- Ebeveyn ihmal ya da istismarı,
- Ebeveynler ile diğer bireyler arasında (çocuklar/gençler) arasında kronikleşmiş aile içi çatışmalar,

- Sert veya hatalı disiplin etme şekli gösterilmektedir [90].

Aile yapısında yapılan değerlendirmeler ile birlikte; eşlerin çocukları üzerinde kontrollerinin olmayışı, eşlerin çocukların davranışlarının şekillenmesinde ihmal göstermesi, ebeveynlerin madde kullanmasının suçun işlenmesine katkı sağlayabileceği belirtilmiştir. Aile arasında yaşanan çatışma sonrası boşanma, ölüm veya ayrı yaşama gibi nedenlerle ailenin parçalanması ve çocukların aileleri tarafından reddedilmesi gibi sebeplerin bireyin yaşamında olumsuz etkilerinin olduğu ve çocuklar tarafından işlenebilecek suçları da beraberinde getirdiği kabul edilmektedir [91].

Ailenin çocuk yetiştirme tutumu göz önünde bulundurularak aile içinde sözelleştirmenin yetersiz olması, dürtüsel davranış örüntüsünün bulunması, gergin ve çatışmalı bir ortamın varlığı, toplumsal desteğin eksik olması, aile içinde ödüllendirmenin yetersiz oluşu gibi şartlarda yetişen bireylerin işlenebilecek suçları edinmesinde olumsuz etkiler ortaya çıkarmaktadır [92].

2.4.3. Eğitim Durumu

Okulda verilen eğitimin bireyin yaşamında sosyalizasyon açısından önemli bir işlevi bulunmaktadır, aynı zamanda toplumsal bağların oluşturulmasına da katkı sağlamaktadır. Okul, kişinin aile ve sosyal çevresinde alamadığı yeterli desteğin olumlu etkileşim ile yeniden bireye aktarıldığı ve toplumsallaşmasının sağlandığı sosyal kurumlar arasında yer almaktadır. Okul ile eğitimin amaçları doğrultusunda kişilere yeni davranış özellikleri işlenmekte ve kişi, hayatın gereklerine hazırlanmaktadır [93].

Okul aynı zamanda bireylerin yetişme dönemlerinde zamanlarının önemli bir kısmını geçirdikleri yer olarak kabul edilmektedir. Bireylerin eğitim durumlarının şekillenmesi, okulda almış oldukları bilgiler ve kazandırılan davranış özellikleri sayesinde motive edici olumlu etkilerle sağlanmaktadır. Ayrıca, geleceğe dair olumlu beklentiler ile büyüyen kişilerin şiddet ve anti-sosyal davranış sergilememeleri de bu sayede sağlanabilmektedir.

Yetiştirme dönemlerinde sorun yaşayan bireylerin, okul döneminde sınıfta kalma, eğitim ve öğrenimlerini yarıda bırakma, okula gitmeme ya da okuldan kaçma, derslerinde başarısız olma gibi problemler yaşadığı görülmektedir. Belirtilen davranış şekillerinin görülmesi bu durumu yaşayan bireylerde toplum tarafından kabul görmeyen davranışların işlenebilmesinde sebep olabilmektedir [94].

Suç üzerine yapılan çalışmalarda eğitim ile suç olgusunun ters orantılı olduğu sonucuna varılmıştır. Gönültaş (2009) tarafından aktarılan Güleç ve arkadaşları tarafından 1998 yılında güvenlik birimine getirilerek suça sürüklenen çocuklar üzerine yapılan araştırmada toplam 25.152 çocuğun eğitim durumları incelendiğinde;

- %75,2'sinin ilköğretim ve altı eğitim durumuna sahip olduğu ve en çok malvarlığına karşı işlenen suçları işledikleri (%50,3),
- %19,7'sinin ortaokul mezunu olduğu ve en çok şahsa karşı işlenen suçları işledikleri (%44),
- %5,1'inin ise lise mezunu olduğu, en çok şahsa yönelik (%40) ve devlete karşı ve kanunlara uymama şeklinde işlenen suçların (%40) kendilerine isnat edildiği sonucuna ulaşmışlardır [95].

Diğer taraftan; Aksu (2015) tarafından İstanbul ili Fatih ilçesinde şiddet içeren suçlardan kaydı bulunan 100 kişi üzerinde yapılan çalışmada eğitim durumu değişkeni ile sürekli öfke ve öfke ifade değişkenleri arasında anlamlı bir ilişki bulunmamıştır [96].

2.4.4. Arkadaş (Akran) Grubu

Arkadaş faktörü, suç eylemin iştirak halinde gerçekleştirilebilmesi ve suçun arkadaş grubu içerisinde öğrenilmesi sebebiyle suç davranışının sosyal kaynağını oluşturmaktadır. Arkadaş (Akran) grubundan, suç işlemiş bireylerin bir araya gelerek oluşturdukları topluluğun anlaşılması gerekmektedir [97].

Reiss ve Farrington (1991) tarafından suç işleyen bireyler ile ilgili yapılan arařtırmada kiřinin bařkalarını etkileyerek diđerleriyle birlikte suç iřlemesi, bireyin tek bařına suç iřlemek yerine bařkalarıyla birlikte suç iřlediđinin tespiti aısından nemlidir [98].

Birey, iřlemeyi planladıđı ya da iřlediđi suta bařkalarıyla birlikte hareket etme ihtiyacı duyabilmektedir. Su iřleyen bireylerin sosyal evrelerinde ve arkadař gruplarında su kaydı bulunan bireyler bulunmaktadır. Arkadař grubu ile su iřleme teknik ve yntemleri de aynı Őekilde đrenilebilmektedir.

İđde (2009) tarafından 2006 ile 2009 yılları arasında Kahramanmarař Kapalı Cezaevi'nde 60 mahkmun yařam hikyeleri dinlenerek, su iřlemeye nasıl bařladıkları, kimden đrendikleri, arkadař gruplarının kimlerden olduđu gibi konular zerine yapılan alıřmada arkadař grubunun su ve sapkın davranıřı etkilediđi tespit edilmiřtir.

Anılan alıřmada grřme yapılan hkmllerin %70'i (42 kiři), arkadařlarının da kendileri gibi su iřleyen ve cezaevine girip ıkan bireyler olduđunu, aynı Őekilde %15'i (9 kiři) de iřledikleri sutan dolayı arkadařlarıyla yardımlařtıklarını alıřmada ifade etmiřlerdir. alıřmada mahkmların byk ođunluđunun (%75), arkadař evrelerinin toplumdaki norm ve deđerlere uymayan insanlardan olduđunu belirtmiř olması yine kayda deđer sonular arasında yer almaktadır [99].

2.4.5. Sosyo-Ekonomik Dzey

Suun oluřma sebeplerinin toplumsal sistemde yer alan eřiřsizlikler olduđunu belirten makro yaklařımlar ile birlikte sosyo-ekonomik faktrlerin evresel faktrler bađlamında suun zerinde etkileri grlmektedir [100]. Fleisher (1966), Ehrlich (1973) genel anlamda kiřilerin gelir dzeylerinin dřk olmasını sua iten sebepler arasında gstermektedir. Bu deđerlendirme toplumda yoksul bireylerin ekonomik aıdan daha az fırsata sahip olacađı kabul ile sua yneleceđi hususuyla iliřkilidir [101,102].

Suç istatistiklerini artıran değişkenler 1960 yıllarda Columbia Üniversitesi sosyologları Richard Cloward ve Lloyd Ohlin tarafından işsizlik, fakirlik ve gelir dağılımı sorunları ile birlikte adaletsizlik ve ırk ayrımcılığı olarak belirtilmiştir. Burada topluma sunulan yukarı yönlü sosyo-ekonomik mobilitenin işsiz gençler tarafından mantıklı bulunmayarak suça yöneldikleri ifade edilmiştir [103].

Kar ve Cömertler (2007) tarafından; 2000 yılına ait suç oranlarını belirleyen değişkenlerin amprik yöntemler ile tespit edilmesine yönelik 81 il verileri üzerinde yapılan çalışmada;

- İşsizlik oranının,
- Kişi başı göç oranının,
- Kişi başı gelirin,
- Gelişmişlik indeksinin,
- Şehirleşme oranının,
- Demografik unsurların,
- İllerin büyüklüğünün suç oranını pozitif olarak etkilediği sonucu elde edilmiştir. Suç oranını belirleyen bazı değişkenlerin yapısal özellikleri incelendiğinde makro-ekonomik sorunlarla ilişkili olduğu sonucuna varılmıştır [104].

Yıldız, Öcal ve Yıldırım (2011) tarafından Kayseri ilinde şehir merkezinde 2002-2008 döneminde 11 suç başlığında meydana gelen olay sayıları ile şüpheli bireylerin sosyo-ekonomik durumları arasındaki ilişki panel regresyon modeli ile analiz edilmiştir. Buna göre işsizlik ve nüfus suçu pozitif etkilerken, gelir ve polis sayısı ise suçu negatif yönde etkilemiştir [105].

Diğer taraftan yoksulluk ve ekonomik durumun şiddete sebep olduğu ile ilgili doğrudan bir ilişki bulunmadığı ancak, sonuçları itibariyle yoksulluk ve ekonomik durumun şiddet suçları ile bağlantılı olduğu ifade edilmektedir [106].

2.4.6. Suçun İşlendiği Mekân ve İşleniş Zamanı

Suç kavramının mekânsal açıdan incelenmesi, mekân ile suç arasındaki modellemenin oluşturulması suretiyle belirli parametrelerinin tahmin edilmesi anlamında sınırlı sayıda yapılabilmektedir. Bu gibi çalışmalar sonrası elde edilen veriler sosyal politika alanlarında çeşitli biçimde kullanılabilir. Bunlar arasına kent güvenliği, şehir planlama, önleyici polislik hizmetleri veya son zamanlarda güncel olan adli soruşturma alanlarını dâhil edebiliriz.

Suçun sosyal süreç ve mekân arasındaki oluşumu sosyal ilişkilerin mekân ile işlevsellik kazanmasından kaynaklanmaktadır. Bu açıklamada üzerinde önemle durulması gereken husus olayın etkileri sona erse dahi, suçun işlendiği mekânda iz bırakmasıdır [107]. Çoğu bölgenin işlenen suçlar ile anılması ve devam eden süreçte suça fırsat tanınması burada meydana gelen toplumsal faktörlerin etkisindedir.

Mekânın insan bilincinde tarif edilebilmesinde dış dünyada bulunan somut nesnelere ile ilgili duymasal açıdan bilgi toplanması süreci önem taşımaktadır. Bu noktada bireyin algılama yoluyla mekân ile kurduğu bağ, çevresel bilgilerin duymamız aracılığıyla alınarak zihinsel süreç içerisinde okunması ile anlam kazanmaktadır. Bireyin gereksinimleri ile beraber, bireyi tetikleyen güdülerini algılama sürecinin var olmasında etkin rol oynamaktadırlar. Algılama süreci unsur olarak, simgesel, duygusal, görsel ve seçimleyici olmak üzere dört öğeden oluşmaktadır. Zihinsel süreç içerisinde bütünü oluşturan parçaları bulmaya dönük temsil özelliği olan simgeler birey için uyarıcı bir özelliğe sahiptir. Soyut bağlamda sembol ve simge vasıtasıyla birey, içinde bulunduğu topluma dair kültürel değerleri kavrayabilmekte ve mekân içerisinde kendisini uyaran değer ve anlamlar ile mekânsal algısını şekillendirebilmektedir [108].

Dış çevrede var olan olgular izlenimlerimiz sayesinde büyük ölçüde görme duymamız aracılığıyla oluşmaktadır. Görsel algılarımızla beraber birey diğer dokusal, işitsel veya diğer duymasal temaları kullanmakta, gereksinim ve güdülerimiz doğrultusunda seçme işlemine yön verebilmektedir. Birey nesne ve durumlar ile içinde bulunduğu toplama dair kültürel değerleri, bireysel

gereksinimleri, değer yargıları ve beklentileri doğrultusunda değişen seviyelerde farklı açıdan değerlendirebilmekte ve algılama sürecini bu noktada seçimli bir hale getirebilmektedir. Bu sayede; bireyin mekân ile ilişkisi duyular ve bilişsel sürecin etkisiyle oluşmaktadır.

Şekil 2-2. Mekân Algısını Oluşturan Etkenler

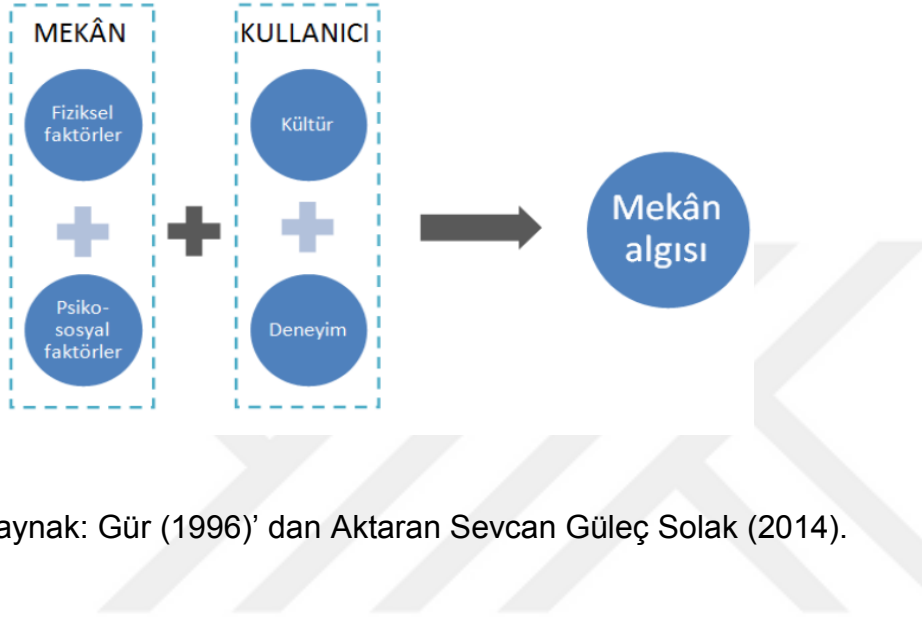

Kaynak: Gür (1996)' dan Aktaran Sevcan Güleç Solak (2014).

Mekânın üzerinde sosyal değerlerin inşa edilmesi ve bu değerlerin bireyin algılama sürecinden geçmesi suç özelinde de farklı tespitleri bir araya getirmektedir. Mekâna özgü fiziksel şartların etkisi ile beraber bireyin de bu hususta yaptığı davranışlar, olayı gerçekleştirmeyi planlayan ve aniden önüne gelen fırsatları değerlendirmesine olanak sağlayabilmektedir. Örneğin; hırsızlık suçunun gece vakti kimsenin olmadığı zaman dilimlerinde değerli eşyaların elde edilebileceği bölgelerde işleniyor olması buna bir örnektir. Suçların oluşumunda mekânsal faktörler bir değişken olarak öngörüldüğünde, suçlu profillerinin ele alınması noktasında da mekân, bizlere ipucu sunabilmektedir. Suç işleyen bireylerin mekânsal özelliklerin durumundan hareketle davranış şekillerini saptayabilmek ve şüphelinin tespiti için aranmasını kolaylaştırmak bu faktörün adli sosyoloji alanında beklenen katkısı olarak nitelendirilebilir [109].

Şüphelinin bulunabileceği bölgelerde yapılacak çalışma ise kolluk birimlerinin kişisel gözlemleri, sosyal çevresinden alınan bilgiler ya da başka bilgi kaynakları vasıtasıyla nasıl temin edileceği üzerine bir araştırma sistematigi üzerine

kurgulanmaktadır [110]. Burada tespit ve temin noktasında şüphelinin yaşadığı yer, çalıştığı işyeri ve diğer ihtiyaçları için bulunabileceği alanlar rutin olarak zamanını geçirebileceği mekânlar olarak düşünülebilir. Suçun gerçekleşmesi sırasının ve sonrasının rasyonel seçim açısından çözümlenmesi olaya ilişkin elde edilen ve analizi yapılan veriler sayesinde mümkün hale gelebilmektedir.

Şüphelinin mekânsal açıdan davranışı ve hareket etme şekillerine yönelik davranış örüntülerinin belirlenmesi, temini noktasında ilgili birimlerde görev yapan personele kolaylık sağlayacaktır. Mekân üzerinde bölgesel düzeyde yapılan çalışmalar ile sosyal gerekçeler (eğitim, göç, işsizlik), sosyo-ekonomik seviyesi (gelir durumu), demografik yapı (yaş, cinsiyet), fiziksel özellikler ve suç çeşitliliği üzerinde belirtilen yaklaşım modellenmeye çalışılmaktadır.

Suçun işleniş zamanı, benzer şekilde suç türleri özelinde işlendiği mekânsal özellikler ile birlikte tahlil edilmesini gerektiren, bu noktada mekân ile iç içe geçen bir kavram olarak söylenebilir. Günlük veya mevsimsel olarak farklı zaman dilimlerinde şüpheli davranışlarından hareketle yordanması gereken ve proaktif açıdan bu doğrultuda tedbir alınması gereken bir değişkendir. Malvarlığına karşı işlenen suçların bu noktada genellikle ıssız olarak kimsenin olmadığı zaman dilimlerinde işlenmesi yukarıda da belirtildiği gibi tercih mekanizmasından şüphelinin yakalanma riskini azaltacak şekilde hareket etmesiyle ilintili olarak açıklanabilir.

Suçun kümülatif açıdan değerlendirilmesine katkı sağlayan başka bir yorum ise sıcak noktalar perspektifidir. Şüphelinin konumu ile çevrelerindeki fiziksel, sosyo-ekonomik bilgilerin ve bu değişkenlerin zaman dilimlerine göre dağılımları sayesinde suçla mücadele alanında yön gösterici verilerin tedarik edilmesi sağlanabilmektedir.

Malvarlığına karşı işlenen suçlar özelinde hırsızlık suçunun ıssız vakitlerde işlenmesi beklenirken İnce tarafından 2009 yılında İstanbul İli polis verileri kullanılarak yapılan çalışmada evden hırsızlık olaylarının 15:00-17:00 ve 05:00-07:00 saatleri arasında işlendiği görülmüştür. Yapılan çalışma ile belirtilen saat dilimlerinde her iki eşin ikametlerinde olmamasının suçu etkilediği belirtilmiştir. Öte

yandan; görevli memura mukavemet suçunun ise genellikle asker uğurlama, açık alanda düğün gibi alkol tüketiminin yoğun olduğu zaman diliminde ve düzenli şehirleşmenin olmadığı ekonomik açıdan mahrum bölgelerde olduğu görülmüştür [111].

Suçlar ile işlendiği mekânlar göz önünde bulundurularak yapılan kıyaslamada suç-mekân bağlantısı İnce (2009) tarafından yapılan çalışmada elde edilen diğer bir sonuç olarak gösterilmektedir. Kentsel gelişim faaliyetlerin eksik olduğu, bireylerin yoğun ve düzensiz yapılaşma içerisinde kaybolduğu, belediyecilik hizmetlerinin tam anlamıyla yürütülmediği, gecekondulaşma sürecinden bir hayli etkilenmiş olan bölgelerin suça daha fazla ev sahipliği yaptığı tespit edilmiştir.

Çoştan (2014) tarafından yapılan farklı bir çalışmada ise 2006-2012 yılları arasında Ankara ilinde malvarlığına karşı işlenen suçlar araştırılmıştır. 2006 yılında malvarlığına karşı işlenen suçlar için 19.246 dava açılmışken 2012 yılında bu sayı %107 artışla 39.924'e yükseldiği tespit edilmiştir. Dönem içerisindeki en yüksek artışın 2008-2009 yılları arasındaki %62'lik artış olduğu ve bu artışın 2008 yılı sonrasında yaşanan ekonomik kriz ile ilintili olabileceği paylaşılmıştır [112].

2.4.7. Kitle İletişim Araçları

Kitle iletişim araçları ile topluma sunulan haberlerde suç, şiddet, kültürel ve ahlaki durum gibi konular önemli yer tutmaktadır. Yapılan uluslararası çalışmalarda suç ve ceza adaletine yönelik haber ve bilgi edinme kaynakları arasında televizyon, gazete, internet gibi kitle iletişim araçlarının önemli yer tuttuğu kabul edilmektedir. Bireylerin önemli bir kısmı suça müessir olay ve suç işleyen birey profilleri ile doğrudan temas etmemektedirler. Genel anlamda bireylerin rasgeldiği suç türleri etkisi daha az olan ve adi olarak nitelendirilen basit suç olaylarıdır.

Kitle iletişim araçları ile bireylere hitap eden suç türlerinin nevi incelendiğinde büyük oranda can ve mal özgürlüklerini kısıtlayan ve esas itibarıyla büyük oranda topluma zarar veren suçlardan olduğu görülmektedir. Diğer bir anlatım ile kitle iletişim araçları vasıtasıyla topluma verilen haber profilleri şiddetin resmedildiği ve

şiddete başvurarak olaya karışan ve suç işleyen bireyler ile mağdur olan bireylere yöneliktir [113].

Tiraj olarak önemli sayıda kitlelere ulaşan kitle iletişim araçlarına göre yerel medyada bilinen basın kaynakları şiddet, malvarlığına karşı suçlar ve özel yaşantının gizliliğini ihlal kapsamında suçları manşet olarak vermektedirler. Büyük kitlelere ulaşan kitle iletişim araçlarının ise toplumda yankı uyandıran önemli olaylar ile bilinen kişileri ilgilendiren olaylar üzerinden haber yaptıkları görülmektedir [114].

Diğer taraftan kitle iletişim araçları ile orta sınıf bireylerin değer ve yargıları gözetilerek yapılan haber içeriklerinde şiddet suçları bu tür haber niteliği taşıyan olaylar arasında önemli yer tutmaktadır. Yapılan araştırmalarda şiddet içerikli yayınları izlemenin çocuklar ve yetişkinlerde saldırgan davranış gösterme eğilimini artırdığı sonucu tespit edilmiştir.

Ahlaki bağlamda değerlendirildiğinde, toplumsal alanda şiddet içerikli suçların arttığı ve diğer toplum üyelerinin benzer suçlar ile karşılaşması durumunu tetikleyebileceği öngörüsü ile bireyler arasında farkındalık oluşturmaya çalışılmaktadır. Sonuçları itibariyle bu suç türleri ile karşılaşan bireyler güvenlik birimlerine konuyu bildirmekte ve suç ile mücadele alanında toplumsal alanda ahlaki panik algısının önüne geçilerek önceden gereken tedbirlerin alınması için kendilerinde sorumluluk hissetmektedirler [115].

Konuya yönelik (Berkowitz, v.d., 2003) yapılan bir çalışmada ise kitle iletişim araçlarında yer alan şiddet olaylarına kısa dönem maruz kalan bireylerde fiziksel ve sözel saldırgan davranışlarda, saldırgan düşünce ve duygularda artış ve anksiyete gözlemlenmiş, uzun dönem maruz kalanlarda ise, şiddet ve saldırganlık içeren eylemlerde artış eğilimi olduğu sonucuna varılmıştır [116].

2.4.8. Kültür

Toplumda yaşam biçimlerinin kaynağını oluşturan kültürel etmenler; kendi içerisinde gerçekleşmiş suçlar için bireylerin yeniden topluma kazandırılması,

suçla pro-aktif mücadele ve bireylerin toplumsal değerlere sosyal etki bağlamında uyum sağlamaları açısından önemle değerlendirilmesi gereken konular arasında yer almaktadır.

Bireyin toplum için kabul gören uygun davranış modellerini sergilemesi toplumun sorumlulukları arasında yer almaktadır. Oysa suç işleyen bireyler diğer insanlar tarafından basit olarak görülebilecek sebepler ile canlarını ve mallarını yok sayarak kendi amaçlarına ulaşmak için meşru olmayan yolları tercih edebilmektedirler. Bazı sosyal çevrelerin şiddet suçları ile birlikte mala karşı işlenen suçlar (hırsızlık, mala zarar verme gibi) ile uyuşturucu madde kullanımı ve satıcılığı gibi suçları meşru görerek bireye davranış açısından toplum olarak model sunması, suçun oluşmasına zemin hazırlamaktadır.

Bu itibarla yasal yönden suç olarak tanımlanan eylemlerin toplum tarafından meşru görülerek suç olarak tanımlanmayışı, bireyin bu tür faaliyetlere girişmesi durumunda kendi tabii hakkı olarak görerek suç işlemesi kültürel etmenlere önemle bakmayı gerektirmektedir. Bazı bölgelerde töre veya namus cinayetlerinin suç işleyen bireyler için erdemli davranış olarak sergilenmesi bu bağlamda değerlendirilebilir.

Sosyo-ekonomik sebeplerin yanında kültürel etmenler ile şiddet, öfke, kin, nefret, düşmanlık, kızgınlık gibi duyguların etkinlik kazandırdığı saldırganlık biçim olarak çok geniş ve ölçülere sığmayan bir kavramdır.

Fransız filozof Jean Marie Domenach'den yapılan alıntı ile şiddet olgusu; *“psikolojik yönüyle anlamsız görünüşü olan ve çoğu zaman öldürücü olan bir gücün patlaması, ahlaksal yönüyle, iktidarı elde etmek veya onu yasal olmayan amaçlara alet etmek için zora başvurma”* meşru olmayan amaçlar için zora başvurma olarak tanımlanmaktadır. Burada şiddet, bir amacın gerçekleştirilmesi için bir araç olarak kullanılmaktadır [117].

Şiddetin toplumsal yapı ve hareketlilikler ile toplumsal değişim vasıtasıyla oluştuğu sosyo-psikolojik bağlamda değerlendirilmektedir. Burada toplumda belirtilen gereçlerde ani değişimlerin oluşması durumunda şiddet tetiklenmekte, ekonomik

yönden yaşanabilecek ani istikrarsızlıklar ise aynı doğrultuda şiddet eylemlerini artırmaktadır. Şiddet eylemini yapan birey için bu davranış meşru olarak görünmekle beraber şiddete maruz kalan diğer bireyler için bu durum aynı değildir. Diğer taraftan şiddet; anomi kavramını tetiklemekte, geleceğe dair bireylerde öngörü yapmasını engellemekte toplum içerisindeki denge kavramını bozmaktadır. Dengenin yerini alan korku ile birey yalnızlaşmakta ve dayanışma kavramı etkilenmektedir. Toplumsal açıdan birey, giderek kendini güçsüz hissetmekte, anomi durumunda kendisini koruyabileceği ve haklarının savunulabileceği ortamlara ihtiyaç duymaktadır. Belirtilen anomi ortamında toplum tarafından hissedilen gereksinim yine toplumun içerisinde yer alan meşru kurumlar ile çözümlenebilir. Kurumların bütün bireyleri kapsayan yansız, hızlı ve etkin bir hizmet sunması şiddet kavramının oluşmasını engelleyerek yeniden denge durumuna kavuşabilmesini sağlamaktadır. Burada esas mesele güven duygusunun inşa edilebilmesidir.

Yeteri kadar eğitim almayan, sosyalizasyon sürecinin eksik ve başarısız olduğu, hızlı kentleşme sebebiyle yaşanan iç göç nedeniyle entegre olamayarak uyum sorunu yaşayan bireylerin şiddete başvurdukları bilinmektedir. Şiddetin özünde bulunan saldırganlık güdüsü, bireyin psikolojik ve sosyal gelişiminin, nörolojik ve hormonal yapısının etkileşimiyle ortaya çıkmaktadır. Bu sebeple sosyolojik açıdan şiddet değerlendirildiğinde toplum tarafından şiddetin nasıl meşrulaştırıldığı önemlidir. Şiddetin kültürel açıdan benimsenmesi ve sorun çözme yöntemi olarak kabul edilmesi durumunda bireyler tarafından meşru bir davranış modeli olarak görüldüğü dikkat çekmektedir. Bu duruma; yukarıda da belirtildiği gibi töre ve namus cinayetleri, trafik kazaları ve anılan diğer olayları örnek olarak göstermek mümkündür [118].

Öte yandan ABD’de şiddet davranışlarının kültürel açıdan güney bölgelerde bulunan yerleşim yerlerinde daha yoğun olduğuna yönelik görüşler mevcuttur. Buna neden olan gerekçe çok kabul görmese de sıcaklıktan kaynaklandığını ileri süren ısı hipotezi ile ilgili savlardır. Benzer şekilde güney bölgelerde kültürel açıdan suç yoğunluğuna işaret etmek için geliştirilen şiddet teorisinde; İskoç ve İrlandalı göçmenlerin Amerika’ya gelmeleri, kendi kültürlerine onur atfetmeleri durumu ile ilişkilendirilmiştir. Şiddet teorisine göre güney kültürü açısından

göçmenlerin kendi kültürel değerlerini beraberinde sürdürmeleri ve kuşak olarak bir sonraki nesillere aktarmalarının katkısı bulunmaktadır. Kadın ve erkeğin aile içerisinde rollerinin açıkça ifade edildiği patriyarkal sistemin sürdürülmesi ve Protestan nüfus etkisi yönü ile ortalama Protestan nüfusu olan şehirlerin daha yüksek oranda şiddet suçuna sahip olduğu belirtilmiştir. Bununla beraber; güney bölgelerde yetişen bireylerin ya da ailelerinin bu bölgede olan bireylere yönelik hakaretlere karşı saldırgan tepki gösterdikleri belirtilmiştir [119].

Binay (2012) tarafından Ankara İlinde bulunan Gültepe Mahallesi'nde kentsel dönüşüm projesinden önce yapılan bir çalışmada mahalle sakinlerinin genel itibariyle 1970'ler sonrası Ankara iline ekonomik sebepler ile göç eden genel itibariyle vasıfsız işçi konumunda çalışan bireylerden oluştuğu belirtilmiştir. Göç eden mahalle sakinlerinin geldikleri memleketlerinde aynı hanede birden fazla aile ile yaşama kültürüne sahip olmaları sebebiyle yoğun nüfuslu yaşadıkları ifade edilmiştir. Mahalle sakinlerinin hemşehrlik özellikleri temelinde gruplandıkları, bu grupların Çingenerler, Bolulular, Sivaslılar, Karanlılar, Gümüşhaneliler şeklinde olduğu kent hayatına uyum süreci ile özellikle mahallede ikamet eden ve suç kaydı olan ya da buna meyilli diğer sakinlere karşı dayanışmayı gösterdikleri hususu tespit edilmiştir. Bu bölgedeki bireyler tarafından şiddet olayları, uyuşturucu satışı ve çoğunluğu mahalle dışında olan hırsızlık ve gasp suçlarının işlendiği aktarılmıştır [120].

Toplum içerisinde kabuklaşan şiddetin çözülmesi için sosyal davranışları yönlendiren değerlerin modernize edilmesinde uyum süreci önem teşkil etmektedir. Toplum içerisinde adalet duygusunun uzlaşma kültürü ile inşa edilmesi ve aileden diğer kurumlara kadar her ortamda kabul gören kuralların üstünlüğünü kabul ederek sorunun çözümüne odaklanmak gerekmektedir.

2.4.9. Göç ve Şehirleşme Problemi

Kentlerin bireylere sunmuş olduğu fırsatlar ve ekonomik açıdan gelir ve iş fırsatları içermesi, toplumun diğer kesimlerinde olan insanları etkilemekte ve şehirlere çekmektedir. Toplumsal düzenin inşa edilmesinde toplumun yapısı ile kültürel unsurlar arasında bir denge ilişkisi mevcuttur. Kentlerde yaşayan nüfusun artarak

büyümesi, toplumdaki bir kişinin bir başka kişiyi yakından tanımasını zorlaştırmaktadır. Kentsel alanda bireyler arasında kurulan ilişkilerde yoğunluğun az olması ve toplum içinde belirli kişilerinin tanınması sebebiyle kentlerden ziyade geleneksel özellik gösteren küçük yerleşim yerlerinde kurulan ilişkilerin daha belirgin ve samimi olmasını sağlayabilmektedir [121].

Kentsel alanda bireyler arasında kurulan ilişkiler anonim, gayri şahsi, yüzeysel, geçici ve kısmi olmaktadır. İlişki biçiminin bu şekilde oluşması bireyleri yalnızlaştırmakta, kurulan ilişkilerin güvensiz bir ortamda şekillenmesine de yol açabilmektedir. Bu şekilde kentlerde oluşan yaşam standartları bireyleri sapma olarak nitelendirilen davranışlara da çekebilmektedir.

Diğer taraftan, ülkelerde yaşanan ekonomik istikrarsızlık ve sanayileşme problemleri, sağlıklı olmayan kentleşme, hızlı nüfus artışı, dengesiz gelir dağılımı ve işsizlik gibi makroekonomik kavramlar da toplumsal düzlemde bireyler arasındaki bağları olumsuz yönde etkilemektedir. Bu gibi gelişmeler ile mücadele etmek zorunda kalan bireyler, kendilerine sunulan fırsatları değerlendirmede ya da olumsuzla çevirdiği durumlarda uyumsuzluğun çözümü için suça başvurabilmektedir [122].

Belirtildiği üzere kentlerde sosyal çözülmenin olması ve sosyal kontrol sürecinin etkin bir şekilde yerine getirilmiyor olması oluşturulan normların bireyler üzerindeki etkisini kırmakta ve toplumsal açıdan şehirlerde oluşan fırsat eşitsizlikleri suç çeşitliliğinde ve oranlarında artışa neden olabilmektedir. Benzer şekilde toplumsal bilincin bu bireyler üzerinde yetersiz kalması suç oranlarının artmasını tetiklemektedir. Göç ile kente gelen bireylerin sonraki nesilleri ise aile bireylerinin çalışmakla geçirdiği zamanlarda kültürel değerlerinden uzaklaşabilmekte ve denetim olmamasıyla birlikte davranışlarını yönlendiren yeni çevreler ile karşılaşabilmektedirler.

Kırsal alandan kentlere yaşanan göçlerin buralarda yaşayan akraba ve hemşerilerin olduğu alanlara doğru olması ve yaşam tarzlarını burada kısmi bir süre sürdürme şeklinde olduğu bilinmektedir. Belirli bir süre şehir yaşamını geçmişten tanıdığı bireyler arasında geçirerek göç eden bireyler topluma alışma

süreci geçirmektedir. Öte yandan kültürel anlamda görülen bu farklılık göç eden bireylerde belirli bir süre sonra kültür şoku olarak tarif edilen farklılıkları ve yaşam standartları arasındaki mesafeyi görmelerini de sağlamaktadır.

Kentte suç oranının artmasındaki diğer bir faktör de toplumsal bilincin zayıflamasıdır. Her gün işlenen suçlar karşısında birey kendini çaresiz olarak hissetmekte, şahit olduğu olaylara bile müdahil olmaya korkmaktadır. Toplumsal bilincin giderek etkisinin azalması bireyler üzerinde sosyal kontrolün etkisinin kaybolmasına sebebiyet vermekte, kendi tercihleri ile hareket etmelerini sağlamaktadır.

Kentleşme ve suç konusu genel itibariyle yoksulluk, mekânsal damgalama ve tehlikeli sınıflar kavramları altında incelenmektedir. Belirtilen sınıflamada; özellikle 1970'li yılların etkisi önemlidir. Gelişmiş ülkelerin esnek birikim temelli üretim modeli sergilemesi, tüketim toplum yapısı ile birlikte refah devletine yönelik uygulamaların terk edilmesi, bireyselliğin giderek artan özelliği ile birlikte sosyal devlet uygulamalarının sağladığı korumadan mahrum kalan bireyleri beraberinde getirmiştir. Tüketim toplumunun getirdiği göreceli yoksulluktan memnun olmayan kişilerin toplumsal bilincin zayıflaması ile birlikte, devletin bahse konu bireyler üzerinde politik açıdan geliştiremediği fırsatların sonucu olarak özellikle malvarlığına karşı işlenen suçların artış gösterdiği öngörülmektedir [123].

Ekonomik bağlamda az gelişmiş ülkelerin dünya devletleri içerisinde rolü, ucuz emek ve doğal kaynak gücü olarak görülmesi şeklinde olmuştur. Neo-liberal politikaların etkisiyle birlikte bu ülkelere uygulanan yapısal reformlar vasıtasıyla tarımsal faaliyetlerde düşüş sağlanmış, bu durum kentlere yaşanan göçün sebebini oluşturmuştur. Kentlere yaşanan göç, bireylerin geçim sağlayabilmeleri için düşük ücretli, güvencesiz işlerde çalışmalarını beraberinde getirerek işsizlik sorununu oluşturmuştur. Sonuç olarak istediği sonucu elde edemeyen bireyler kendilerine fırsat sağlayabilmek ve yaşam standartlarını geliştirebilmek adına suça yönelmişlerdir.

Kentlerde suç oranlarını etkileyen diğer bir faktör ise mekânsal damgalamadır. Suç işlenen mekânlar, yoksulluğun, işsizliğin ve eğitimsizliğin yoğun olduğu bölgeler

olarak tanımlanmaktadır. Toplumun ve devlet kurumlarının mekânsal damgalamayı önleyemeyen tutumları da sorunların büyümesini sağlayabilmektedir. Öte yandan eline geçen fırsatlar ile kendisine barınma imkânı sağlayan, düşük emek gücü olarak görülen gecekondü kültürü yerine göçün etkisi ile kentlerde belirli bölgelerde yoğunlaşan suç olayları varoş olarak tabir edilen yerlerde yaşayan bireylerin potansiyel olarak suç işleyen kimseler olarak görülmesini sağlamıştır. Yoksulluk kavramının yukarıda belirtilen gerekçeler ile birlikte suça etki etmesi ile beraber toplum tarafından üretilen mekânsal damgalama ve tehlikeli sınıf kavramları da bu süreci pekiştirmektedir. Tüm bu etmenler kentlerin bazı bölgelerinin göç faktörü ile birlikte suçu oluşturan nedenler arasında değerlendirmemize sebebiyet vermektedir.

Bu sonuçları destekler mahiyette Ankara ilinde L Tipi Kapalı Ceza İnfaz Kurumu'nda Topaloğlu (2007) tarafından yapılan çalışmada hükmü kesinleşen mahkûmların göç nedenleri incelendiğinde; %42' lik oranla iş, %25 ile daha iyi şartlar, %12 ile eğitim, %9 ile kan davası olduğu sonuçlarına ulaşılmıştır. Çalışmaya katılanların %70'i beklentilerini karşılayamadıkları için suça yöneldiklerini ifade etmişlerdir [124].

3. ARAŞTIRMANIN KURAMSAL ÇERÇEVESİ

Toplumların yapısı ve işleyiş şekilleri ile birlikte, toplum hayatının bireyin davranışları üzerinde etkilerini bilimsel çerçevede yorumlama noktasında sosyolojik kuramların önemli bir rolü bulunmaktadır. Toplumun temelleri ve toplumsal kurumların işleyişi ile ilgili sık görülen davranışları genelin içinde yansıtarak açıklamaya çalışan kuramlar toplumsal gerçekliği anlamamıza fayda sağlamaktadırlar. Bu amaçla kurama konu olan perspektifler; toplumsal yapı ve rollerin özellikleri üzerinden yapılan araştırmalar ile insan etkileşimini anlama noktasında yapılan araştırmalardan oluşmaktadır.

Bu bakış açısından hareketle, kuramlar belirli bir varsayım ile gerçeklerin inşa edilmesi noktasında insana toplumsal değerleri ve bireyin çıkarlarının keşfedilmesinde yol gösterirler. Kullanılan yöntem, yapılan çalışmanın konusundan ve bilimsel bakış açısından önemli oranda etkilenmektedir. Bu çalışmada suçun adli sosyoloji temeli esas alınarak kontrol özelliği teşkil edebilecek sosyal değişkenlerin tespit edilebilmesi için kuramsal bakış açısının yol gösterici olduğunu ifade etmek gerekmektedir.

Suç merkezine koyarak yapılan çalışmaların birçoğu, klasik okul çalışmalarından itibaren, suça neden olan etkenler nelerdir sorusuyla hep gündemde olmuşlardır. İlerleyen süreçte farklı bilimsel alanların da konuya yönelik ilgileri sebebiyle insan merkezine koyulmuş, suçla mücadele ve suçun araştırılması noktasında kayda değer çalışmalar yapılmıştır.

Bu anlamda çalışmaya konu olan mala zarar verme suçundan hareketle suç olgusuna temel yaklaşımları ve adli bilimler açısından maddi gerçeğe ulaşma kaygısını zihnimize tutarak mevcut olan kuramları incelemek yol gösterici olmuştur. Bu bölümde rutin aktiviteler teorisi bağlamında suça ilişkin olguların mevcut durumlarını yansıtan kuramlar aktarılacaktır.

Bireylerin her an karşılaşabilecekleri ve olayın tarafı olarak hukuki açıdan mağdur tarafında yer alabilecekleri mağdur olmalarını etkileyen risk faktörleri ve suç

işlemeyi tercih eden bireylerin mevcut mekânsal koşullarla ilgili yapısal özelliklerini belirten kuramlara odaklanılacaktır. Çalışmaya kaynak teşkil eden RAT(Rutin eden rutin aktiviteler teorisi ve beraberinde devamı niteliği taşıyan teoriler detaylı bir şekilde ele alınmıştır. Söz konusu kuramlar olayın tarafı olan bireylerin hukuki açıdan özellikle mülkiyet hakkının zarar görmesi olgusunda bizlere kuramsal bir bakış açısı sunmuştur.

3.1. Rutin Aktiviteler Teorisi

Toplumda bireylerin suç ile karşılaşmaları olasıdır ve bu durum her suç özelinde farklı bir çalışma yapma zorunluluğunu da beraberinde getirmektedir. Bireylerin mağdur olmalarına neden olan bir takım sebepler bulunmaktadır. Bireylerin mağdur olmalarına sebep olan riskler; kişinin geçmiş tecrübeleri, yaşam şekillerinin etkisi veya mekân ve zamanın etkisinden de kaynaklanabilmektedir. Bu durum faillerin olayı fırsat açısından değerlendirmelerine de katkı sağlamaktadır. Mağduriyet riskini etkileyen sosyal değişkenler haricinde kişinin duygusal durumu ve yaşam tarzına ilişkin tercihleri de önem taşıyabilmektedir.

Bu nedenle insanların mağdur olma risklerini anlamak için yaşam tarzlarını anlamak gerekmektedir. Neden mi? Bireyin yaşam şeklini tespit etmek, günlük yaşamdaki sosyal konumuyla ve gündelik hayatını nasıl geçirdiği sorusuna cevap aramakla yakından ilintilidir. Her birey toplumda yer aldığı sosyal konuma dair belli başlı davranışları yerine getirmektedir [125]. Bunun haricinde sosyal yaşamda kişilerin aktivitelerinde oluşan farklılıkların her biri yaşam tarzlarının oluşmasında ve ayrışmasında önem arz etmektedir.

Her birey kendi ilgi alanlarına uyum sağlayan ortamlarda yer alarak bu farklılıkların kapsamının artmasını sağlamaktadır. Herbert ve Darwood (1992)'ın aktarımıyla insanların tehlike yaşayabilecekleri ortamlarda bulunması veya bu davranışları yapmaya istekli olmaları mağduriyet riskini artırmaktadır. Yaşam tarzından kaynaklanan ilgi alanlarına göre bireylerin farklı grup veya topluluklarda yer almaları onların risk seviyeleri açısından belirgin bir fark oluşturmalarını sağlamaktadır.

Sosyal dayanışma kültürünün yoğun olduğu bir bölgede yaşanabilecek bir kavga olayına diğer insanların kayıtsız kalmaları beklenemez. Bu durumda hiçbir şekilde olayla ilgisi olmayan ancak dayanışma olgusunun gereği diğerinin yardımına yetişmek isteyen bir birey devam eden bir olay içerisinde kendisini darp edilmiş bir vaziyette görebilir.

Başka bir açıdan da değerlendirecek olduğumuzda, sadece dayanışma kültürü ile değil, eğlence amacıyla bir yere gidildiğinde burada yaşanabilecek herhangi bir olumsuz olayda olay ile hiç alakası olmayan ve diğer bireyleri tanımayan bir şahıs rasgele gelebilecek bir cismin etkisi ile zarar gören tarafta yer alabilir. Bu durumda yaşam şeklimize dair tercihlerimiz olaydan zarar görme ihtimalimizi etkileyecektir.

Adler'in açıkladığı yaşam tarzına yönelik perspektifte kamuya açık alanların ve gece vakti bu tarz yerlerde bulunulması durumunun risk seviyesini artıracığı belirtilmiştir. Kişilerin tercihlerinin bu tarz ortamlarda bulunmalarını etkilemesi sebebiyle, ilgi alanları doğrultusunda farklı bir kategori yapma zorunluluğu da gerekmektedir. Çünkü mekân ve zaman tehlike oluşturabilir ancak, bu ortamları tercih etmek yaşam tarzı ile ilintilidir [126].

Kişilerin yaşam tarzından kaynaklı tercih edeceği ortamlar suç işleyen bireylere fırsat veya engel teşkil edebilen özellikler sunabilmektedir. Kent güvenliği yaklaşımında insanların daha çok zaman geçirdikleri ve güvenli bir ortam oluşturarak özel güvenlik görevlisi personeli veya kamera sistemleri ile donatılmış olan siteleri tercih etmeleri daha az suça maruz kalmalarını sağladığı kabul edilmektedir. Başka bir pencereden bakıldığında ise gelir seviyesi daha düşük olan bireyler, ekonomik kaygılar nedeniyle farklı mekânları imkânları çerçevesinde daha az tercih edecekleri için tehlikeler ile karşılaşma ihtimalleri düşebilir.

Bu doğrultuda mağduriyet riskini etkileyen her bir değişken risk seviyelerinde de değişimi de beraberinde getirecektir. Ancak, şu bir gerçek ki yaşam tarzı dediğimiz olgu, bireyin sosyal konumundan ve bireyin tercih ettiği mekân tercihinden önemli ölçüde etkilenmektedir.

Çoğu suç sosyolojisi kuramının aksine, suçlu kavramı yerine suç olayının doğrudan kendisine odaklanması sebebiyle rutin aktiviteler teorisi suçun meydana gelme mekanizması ile ilgili fikirler sunmaktadır. Lawrence Cohen ve Marcus Felson tarafından 1979 yılında geliştirilen bu yaklaşım, suçun artış eğilimlerine dair açıklamaları geniş bir perspektiften açıklamak amacıyla geliştirilmiştir.

Diğer kuramlarda da belirtildiği üzere özellikle Sanayi Devrimi ve göçün etkisi ile çoğu aile profilindeki değişme eğilimi geçtiğimiz yüzyılda suç olaylarının her birinde önemli oranlarda artış yaşanması ve bu olayların çözümlenmesi açısından farklı bir bakış açısına ihtiyaç duyulması nedeniyle geliştirilmiştir. Rutin aktiviteler teorisini farklı kılan olgular ise hem suç mağdurlarına hem de suçun faillerine dair hayatın olağan akışında rutin olan davranışa dair modeller sunma girişimidir.

Rutin aktiviteler teorisi (RAT), çıkış mantığı olarak bireylerin davranışlarının aldığı kararlar nezdinde gerçekleşeceği olgusundan hareket etmektedir. Suç işleyen bireylerin önlerine çıkması muhtemel fırsatları avantaja çevirmesi, kuramın kapsamında yer almaktadır. Öte yandan cevap aranması gereken soru şudur? Klasik Okul'un yaklaşımıyla bireyin suçu neden tercih ettiğine dair yapılan açıklamaların yetersiz kalması ve bu teoremin de kendisini geliştirme alanı bulmasıdır [127].

Klasik Okul yaklaşımı ile geliştirilen rasyonel tercih kuramı, diğer davranışlar gibi suç teşkil eden davranışların da bireylerin kar-zarar hesabı yaparak, sonucunda kendisini motive eden ve fayda getiren kararlar sonucunda suçun oluştuğunu ifade etmektedir. Bentham tarafından faydacılık bakış açısıyla ileri sürülen bu yaklaşımda; insanların fayda getiren eylemleri bir o kadar istediği kadar, kendisine zarar veren eylemlerden bir o kadar uzaklaştığı ifade edilmiştir. İşte bu, bireyi rasyonel hale getirerek, bireyin davranışı gerçekleştirmeden önce alacağı kararlarda isabetli tercihler yapmasına imkân sağlamaktadır. Öte yandan kuramda bireyin davranışı tercih etme modeli ifade edilmişse de, suç mekanizmasının nasıl bütünleşeceği olgusu tam anlamıyla açıklanamamıştır.

Rutin aktiviteler teorisi ise bu eksikliği tamamlamak amacıyla suç mekanizmasında rasyonel tercihe iten nedenlerin, peşindedir. Nasıl mı? Birey var olduğu mekânda

anlam kazanırken, burada gerçekleşen davranışlar, karşılaştığı imkânlara göre karar alma süreçlerine katkı sağlamaktadır. Cohen ve Felson'un bu bakış açısı suçluya odaklanmak yerine, suçun olduğu mekânın ve zamanın durumsal belirleyicilerini tespit ederek bu mekanizmanın çözümlenmesine katkı sağlama amacındadır.

Çalışmanın yapılmasında gerekçe olarak artan suç oranlarının etkisinden de bahsedilmiştir. Bununla beraber şiddet içeren suçların artması ile ilgili 1969 yılında yapılan bir araştırmada, bireylerin günlük aktivitelerini evin dışında yoğun bir şekilde gerçekleştirmelerinin suç işleyen bireyler açısından da fırsatları ortaya çıkarabileceği düşüncesi etken olmuştur. Bu sebeple suça neden olan veya suçlu davranışını anlama noktasında yapılan çalışmalar haricinde bireyi çevreleyen mekânsal özelliklerle ilgili olguların işin içine dahil edilmesi, rutin aktiviteler teorisinin geliştirilmesine katkı sağlamıştır.

Teori, suçun oluşum aşamaları için birbirleriyle ilişki üç adım içeren boyutları tanımlamıştır. Bu unsurlar; motive olmuş suçlu, uygun hedef ve koruyucuların yokluğu olarak tanımlanmıştır.

Şekil 3-1. Rutin Aktiviteler Teorisi Suç Oluşum Yapısı

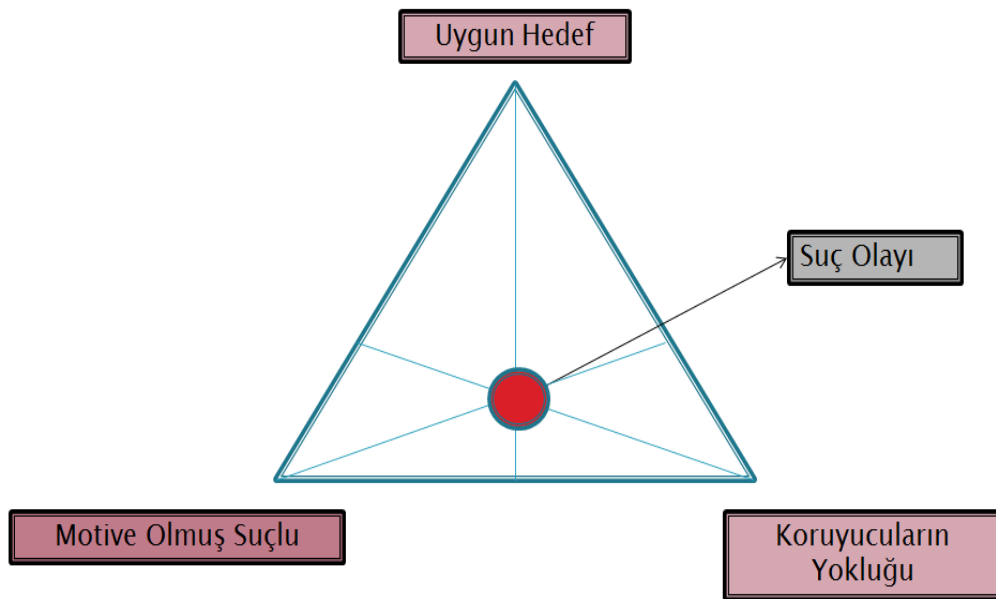

Cohen ve Felson tarafından geliştirilen bu yaklaşım, suçun belirtilen unsuların bir araya gelmesi durumunda oluşacağını ifade etmektedir. Bu unsurlardan bir tanesinin eksikliği dahi suçun oluşumunu engelleyecektir. Bu noktada suçun oluşum yapısının anlaşılabilmesi ve aydınlatılmasında belirtilen hususlara dair verilerin toplanması, suçun aydınlatılması aşamasında geçerli veriler üretilmesine katkı sağlayabilecektir. Diğer taraftan anılan unsurların tam anlamıyla betimlenmesi, suçun önlenmesi noktasında bizlere bakış açısı kazandıracaktır.

Bu mekanizma, diğer suç kuramlarının aksine suçun oluşum yapısına mekân ve zamanı da ilave ederek suçun oluşumunda farklı algoritmaları dâhil etmesi nedeniyle diğer kuramlardan farklılaşmaktadır. Bununla beraber suç kuramlarında farklı zaman ve mekânda suçun oluşum yapısının anlaşılmasıyla suçun denklemi kurularak, bu denklemde yer alan parametreler üzerinden suçu aydınlatma ve çözümlenme açısından katkı sağlaması önemlidir.

Rutin aktiviteler teorisinin geliştirilmesinde faydalanılan diğer bir bakış açısı ise zamansal dilimlerin bireyin davranışlarında meydana getirdiği değişiklikler üzerinde çalışma yapan Amos Hawley'in araştırmalarından faydalanılmasıdır. Farklı zaman dilimlerinin insan davranışını etkilemesi boyutunun rutin aktiviteler teorisine dâhil edilmesi ile birlikte denklemin sacayakları kurulmaktadır. Hawley'in zamansal bakış açısı; sosyal olayların hangi zaman diliminde meydana geldiğini açıklayan ritim, birim zaman açısından ne kadar bir olay olduğu ile ilgili tempo ve zamanlama kavramı ile birbirine bağımlı olmayan sosyal olayların aralarındaki ilişkileri ve benzerlik olgularını kavramak üzerinedir.

Cohen ve Felson'un geliştirmiş olduğu bu perspektif ile asıl mesele sosyal faktörlerin suç fırsatlarını nasıl etkileyeceğinin araştırılması gereksinimidir. Mekânsal açıdan bireylerin buldukları ortamlarda (ev,iş gibi) gerekli koruyucuların yer almaması, suç işleme noktasında motive olmuş suçluları cezbetmektedir. Bu noktada denklemi bir araya getiren kavramların üzerinden olaya yaklaşmak bu noktada adli açıdan olayın değerlendirilmesinde önemli bir kazanç sağlayacaktır.

Rutin aktiviteler teorisinin sacayakları arasında yer alan motive olmuş suçlu kavramında suçlu davranışı tercih eden bireylerin fırsatların değerlendirilmesinde rasyonel hareket ettikleri belirtilmiştir. Bireyin davranış sebeplerinin anlaşılması noktasında davranışların öngörülebilirliği önemlidir. Bu alan ile ilgili çağdaş sosyoloji kuramları arasında yer alan George Caspar Homans'ın alışveriş kuramına da bir parantez açmak gerekmektedir.

Davranışların edimsel koşullandırma süreci ile bir sonraki davranış için tekrarlanmasında olumlu tepkiler alınması önemlidir. Toplumsal hayatta bireyler sosyal normları uyguladıkları ve kendilerinden beklenen davranışları gerçekleştirdikleri zaman olumlu tepkiler alarak topluma uyum sağlayabilmektedirler. Gerçekleşen ve gerçekleşmesi muhtemel suç olayında ise toplum tarafından kabul edilmeyen ve sonucunda cezai müeyyidelerle karşılaşılması öngörülen bir davranış şeklinden bahsetmekteyiz. Peki, bu noktada suçluları motive eden olgular nelerdir?

Bu soruya cevap verilmesinde farklı bakış açılarına yer verilmesi problemin ele alınması noktasında yarar sağlayacaktır. Bunun için bireyin davranışlarının araştırılmasında Homans'ın Skinner'ın yaptığı çalışmalardan etkilendiği ve sonrasında sosyolojik açıdan bireyin davranış modellerine ilişkin sunduğu önermeden bahsetmek önemlidir. Skinner'ın edimsel koşullandırma ile ilgili yapmış olduğu popüler güvercin deneylerinde edimsel koşullandırma ile çoğu denek hayvanın davranışı öğrendiği, sonunda bu davranış ve deneklere verilen ödül ile bu davranışların pekiştiği olgusundan hareket eden Homans, sosyal hayatta bireylerin birbirleriyle olan ilişkilerine odaklanır [128].

Psikoloji bilimi altında yapılan bu deneylerde Skinner'ın amacı, deneklerin fiziksel ve sosyal çevreleriyle olan ilişkilerini tek taraflı bireysel ilişki mahiyetinde değerlendirmektir. Homans, bundan etkilenecek insanların bulunduğu çevrede kurmuş olduğu ilişkilerin karşılıklı olmasına dikkat çekmiştir. Gerçekleşen sosyal etkileşim ile her iki taraf da fayda sağlayan ve bireyi motive eden bir olgu üzerinden değiş tokuş yapmaktadırlar.

Homans bu noktada geliřtirmiř olduđu önermelerde; bireyin yaptıđı davranıřın ödüllendirilmesi durumunda davranıřın tekrarlanacađını belirtmiřtir. Bu ađıdan bakıldıđında, olumlu yönde teřvik alan ve kabul gören davranıřlar motive edildiđinde, iřlevsellik kazanarak tekrar edilmektedir. Diđer bahsi geöen önerme ise itki önermesidir. Burada bir olaya verilen itki yönüyle birey aldıđı tepkiler ile ödüllendirilirse olumlu tepkiyi alabilmek için yeniden benzer olaya giriřecektir.

Deđer önermesi; yapılan davranıřın sonuçları diđer bireyler tarafından ne kadar anlamlı ve deđerli bulunursa davranıřın tekrarlanma sıklıđının o kadar artacađına yöneliktir. Ödüllerle, olumlu davranıřların tekrarlanma sıklıđı artarken, cezalar ile istenmeyen davranıřların tekrarlanma sıklıđında azalma olacaktır.

Doyum önermesi; geömiřte elde edilen ödüllerin bir sonraki süreçte yeniden elde edilmesi durumunda ödülün deđerinde azalma olacađını ifade etmektedir. Birey ödül gördüđu her davranıř sonrasında, o davranıř sonrasında kazandıđı ödülle yönelik karını muhafaza ettiđini görmesi durumunda davranıřın yeniden tekrar edilebileceđi belirtilmiřtir.

Homans tarafından ileri sürülen beřinci önerme ise saldırganlık-onay önermesidir. Bu önerme, insanların bekledikleri ödülü elde edememeleri durumunda öfkelenerek saldırganlařabileceklerini belirtmektedir. Aslında bu noktada, bireyin vereceđi tepkinin zihinsel bir durumu ifade edeceđi bellidir. Ancak Humans, hüsrana ve öfke ile yařanabilecek durumun sadece içsel bir durumu ifade etmeyeceđini belirtmiřtir. Çünkü olaylar sonrasında yařanacak olan tepkilerin herkes tarafından gözlenebilmesi olasıdır. Birey, takdir edilen davranıřının sonuçlarını önemseyerek uygulamaya devam etmektedir.

Son olarak ifade edilen önerme ise rasyonelite önermesi olarak sıralanmıřtır. Rasyonel tercih kuramının etkilerinden faydalanan Homans, bireyin yapmıř olduđu eylem sonucunda fayda görmeyi beklediđini ifade etmektedir. Bu amaöla birey, fayda elde ederken en az maliyet ile en çok karı getiren eylemleri tercih etme yoluna gitmektedir. Homans'ın geliřtirmiř olduđu bu önermelerle, ileri sürdüđu aliř veriř kuramı davranıřı geröekleřtiren bireylerin rasyonel bir fayda arayarak hareket ettiklerini belirtmektedir.

Rasyonel tercih kuramı, alışveriş kuramını etkilemiştir. Bu kuramın özellikle 20 inci yy. sonunda James S. Coleman'ın da çabalarıyla popülerliği devam etmiştir. Bu noktada faydalanılan temel ilke; faydacılık ve oyun kuramın ilkeleridir. Bahse konu kuramda temel odak noktası davranışı gerçekleştiren aktörlerdir. Davranışı gerçekleştiren aktörlerin tüm imkânlar arasından en iyi faydayı getirecek olan davranışı seçmesi söz konusudur. İstatiksel açıdan oyun kuramlarında da kendisine yer edinen bu bakış açısı, tüm alternatifler arasında bireyin en çok getiriyi elde edeceği fırsatı değerlendirme arzusu içerisinde yer alacağıdır [129].

Ancak burada ifade edilmesi gereken diğer bir husus ise, fırsatların engelleneceği durumların da var olduğudur. Bu noktada toplumsal kurumlar tarafından oluşturulan normların etkisi engelleyici mahiyette önemlidir. Normlar sayesinde bireyin davranışlarını etkileyen veya teşvik eden yaptırımlar, bireyin davranışlarına karar vermesinde önemli olmaktadır.

Bu düşüncelerin devamında Cornish ve Clarke (1986) tarafından mantıksal seçim teorisi kapsamında suça yönelen failerin hareket tarzlarının anlaşılması amacıyla suçun işleme sebebi ve karar verme süreçleri, karar aşamasında ceza ve ödüle teşvik eden etkenlerin sürece dahil edilmesiyle maliyet analizi perspektifiyle suç işleyen bireylerin rasyonel seçimine bağlanmıştır [130].

Ayrıca bilginin geliştiği günümüzde suç olayı çerçevesinde de farklı tekniklerin tüm bireylerin erişimine açık olması kişilerin tercihlerinin etkilenmesine de katkı sağlamaktadır. Mala zarar verme olayında molotof kullanarak saldırı gerçekleştiren herhangi bir şahsın, molotof yapımını öğrenmenin kolay olduğunu ve hatta yaşı küçük bireylerin bile bunu bildiğini ifade ederek durumu basitleştirmesi bunun örneğidir.

Failin davranış nedenlerinin yanı sıra suç mağduru olmayı belirleyen ve suç oluşumunu tetikleyen etkenler de rutin aktiviteler teorisine göre aşağıda belirtildiği şekilde sıralanmaktadır:

(1) Hedefin görünür olması: Park edilmiş veya dışarıda görünür bir şekilde duran bir aracın içine korumasız şekilde dışarıdan görülür veya ulaşılabilir bir çanta bırakmak, diğer insanların yanında açık bir şekilde bankadan çekilen parayı saymak.

(2) Hedefin değerli ve arzu edilir olması: Maddi değeri yüksek ve pahalı eşyaların çalınması, zengin görünümlü durumu iyi olanların fakir görünen bireylere göre failer tarafından daha çok hedef seçilmesi gibi.

(3) Hedefin suça karşı korumasız olması: Aydınlatılmamış yeteri kadar ışık almayan bölgeye bırakılmış araç, güvenlik kamerası olmayan alışveriş yerleri, yaşlılar, kadınlar ve çocuklar.

(4) Hedefin hareket kabiliyeti: Değeri yüksek ve taşınması kolay ve daha rahat olan eşyalar ya da arabaların failer tarafından tercih edilmesi gibi.

(5) Hedefin müsait ve erişilebilir olması: Hırsızlık yapılmaya uygun bir ev, çalınmaya elverişli eşyalar, ailenin denetimi ve gözetimi olmadan dışarıda oynayan çocuk.

Koruyucu olarak tasvir edilen unsurlar ise; güvenlik görevlileri ile birlikte, aile bireyleri, arkadaş veya herhangi bir yakını, canlı bir hayvan, bireyi koruyabilecek teknik ya da fiziki olanaklar, güvenlik kamera sistemleri ya da duruma göre bireyin yakınındaki yabancı şahıslar olabilmektedir.

Bu faktörler haricinde; ekonomik koşulların iyi durumda olması, kişinin ya da eşyanın uygun hedefe dönüşebilmesine olanak sağlamaktadır. İnsanların üzerlerinde değerli eşyaları taşımaları (telefon, saat, bilezik, altın vb.) ya da hafif ağırlığa sahip fakat değerli eşyaların yaygınlaşması (dizüstü bilgisayar, GPS cihazı ve diğer elektronik eşyalar) potansiyel suçluların uygun hedefi bulmalarına imkân sağlamaktadır.

1986 yılında Felson tarafından rutin aktiviteler teorisi eklenen son kavram ise; “*tutucular*” kavramıdır. Felson, Hirschi'nin sosyal kontrol teorisinden faydalanarak

topluma sıkı bağlar ile bağlı olan bireylerin toplumsal kontrolün etkisiyle suç işleme ihtimallerinin önemli ölçüde azalacağını belirtmiştir.

Boeting (2006) bu bakış açısından hareketle; “motive olmuş suçlu” kavramı yerine “suç işlemesi muhtemel suçlu” kavramını eklemiştir. Toplumsal açıdan bireylerin normlar ile suç işleme noktasında kontrol edilmesi sayesinde, bireyin fırsatları bulması durumunda değerlendirme yoluna gitmeyeceği, bu sayede ihtimal dâhilinde konunun ele alınmasıyla bireyin suç işleme açısından muhtemel suçlu olarak değerlendirilmesinin daha doğru olacağı ifade edilmiştir [131].

3.2. Suç- Fırsat Teorisi

Suç işleyen bireylere fırsat olarak sunulan imkânların bu bireyler tarafından rasyonel bağlamda değerlendirilmesi sonrasında suçun gerçekleşeceğini öngören Clarke'nın suçun mekanizmasına yönelik benzer düşünceleri devam etmiştir [132]. Ancak bu defa Felson ile beraber çalışan Clarke (1998), geleneksel klasik okul kuramları haricinde RAT teorisinin odak noktasına suç fırsatlarını yerleştirmişlerdir. Felson ve Clarke suç olayının doğrudan kendisine odaklanan bu anlayışla, suçun temelini fırsatların oluşturduğunu belirtmişlerdir. Bu maksatla suçun çözümlenmesinde suç fırsatlarının tespit edilmesinin önemli olduğu vurgusu esas alınmıştır.

Felson ve Clarke'nın 1998 yılında yayınladıkları özünde hırsızların fırsatları değerlendirerek, suçun önlenmesine yönelik senaryolu uygulamaları esas alan eserlerinde suç-fırsat teorisinin on kaidesini belirlemişlerdir [133]. Bu prensipleri aşağıda yer aldığı gibi sıralamak mümkündür:

- Fırsatların suç türlerinin oluşum yapısına nedensellik çerçevesinde farklı değişim oranlarında katkı sağladığı,
- Fırsatların suçun özelliğine göre değişebileceği,
- Fırsatların mekân ve zaman olguları esasında değerlendirilebileceği, belirli mekânsal özellikler ile zaman dilimlerinde artabileceği,
- Bireylerin gündelik yaşam şekilleri ve faaliyetlerine göre suç fırsatlarının oluşabileceği,

- Çeşitli türden bazı ürünlerin suç işleyen bireyleri teşvik ederek fırsat sunabileceği,
- Günümüzde bilimsel alanda yaşanan ilerlemelerin suç işlemeye dönük fırsatlar sunabileceği,
- Fırsatlara yönelik gerekli tedbirlerin alınarak suçların işlenmesinin engellenebileceği,
- Gereken tedbirlerin suç fırsatlarına yönelik alınması durumunda dahi suçun mekânsal açıdan değişim gösteremeyebileceği,
- Bu anlamda toplum tarafından yeteri kadar alınan önlemlerin suç istatistiklerinde önemli düşüşleri beraberinde getireceği ifade edilmiştir.

Felson ve Clarke bilimsel ilkeler çerçevesinde sebep sonuç ilişkisinin kurulabilmesine yönelik yapılan deneylerin bu alanda önemini ifade etmişlerdir. Bu bağlamda suç işleyen bireylere yönelik olası deneysel araştırmalar için gerekli imkânları oluşturabilmenin kolay olmadığı açıklanmıştır. Özellikle yeteri kadar gözetimin olmadığı sınav ortamlarında bireylerin kopya çekme girişiminde buldukları tespit edilmiştir. Zarf içerisinde yazılı mektupların gelişigüzel bireylerin bulunabileceği ortamlarda dağıtıldığı mekânlarda içerisinde para bulunan zarfların tercih edildiği gözlemlenmiştir [134].

Bu noktada kuramsal açıdan RAT kuramının devamı niteliğinde yapılan çalışmalarda suç mekanizmasının odak noktası fırsatlar olarak ifade edilerek, asıl çözüm bekleyen problemin fırsatların faille ne şekilde sunulduğu ve faillerin bahse konu fırsatları ne şekilde değerlendiğine yönelik davranışlar olduğu teması üzerinde gerekli çalışmaların yapılması gerektiği belirtilmiştir.

3.3. Durumsal Suç Önleme Teorisi

Felson, RAT teorisi ile beraber suç fırsatlarını temel alan yaklaşımın yayımlanmasının akabinde suç fırsatlarının önlenmesi ve suçun fayda getiren bir tercih olmaktan çıkarılması adına geliştirilmesi gereken tekniklerin ifade edilebilmesi için “*durumsal suç önleme*” kavramını kullanmıştır. Bu terimin kullanılmasının amacı; suça yönelik gereken tedbirlerin işlevsel anlamda

geliştirilmesi durumunda, suç işleyen bireylerin kendi iradelerini yansıtarak bilinçli bir şekilde suç işlemekten vazgeçebileceğine yönelik öngörüdür [135].

Buradaki bahse konu terim ve devamında düşünülen temel felsefe ise suçludan ziyade suça odaklanma, suç üreten sebepler yerine ise suçun işlendiği yerin niteliklerine odaklanmaktır. Suçun fırsatların ürünü olduğu değerlendirilmesi devam etmekle birlikte, bu sefer geliştirilen yaklaşım; suç döngüsünde fail, uygun hedef ve çevre ile koruyucu faktörlerin bütün içerisinde değerlendirilmesine yönelik eksikliği tamamlama gayesidir [136].

Bu bakış açısından hareketle; durum kavramının içerisinde anılan faktörlerin (çevresel tedbirler, fiziki mekân, uygun hedef, fail, koruyucu unsurlar gibi) tamamının yer aldığı söylenebilir. Bununla beraber; bu parametrelerin yer aldığı her kombinasyon değişen yapıda farklı sonuçları da üretebilecektir. Dolayısıyla bu parametreler vasıtasıyla değişken özellik gösteren her bir durum, mevcut mekânsal olgulara yönelik geliştirilen tedbirlerin her faktör özelinde ayrı ayrı yapısal özelliklerin tespitine yönelik gereksinimi zorunlu kılmaktadır. Dolayısıyla her bir durumsal özellik suçun farklı şekilde oluşmasına imkân tanıyabileceği için duruma özgü tedbirlerin geliştirilmesi önem arz etmektedir.

Diğer taraftan uygulamalı olarak durumsal suç önleme bakış açısını suçun sayısal açıdan fazla olduğu bölgelerde çevresel anlamda geliştirilen tedbirler ve kentsel dönüşüm faaliyetlerinde artırılmasına yönelik yönetimsel politikalarda görebiliriz. Bu manada yapılmak istenen, suç üreten bölge haline gelen yerleşim yerlerini estetik açıdan kentsel faaliyetlere olanak sağlayan bölgelere dönüştürme gayretiyle birlikte bu bölgeleri yeniden tasarlayarak gözetim olgusunu geliştirebilmektir [137].

Durumsal bakış açısının temelinde; suç işleyen bireylerin yakalanma risklerinin artırılması da hedefler arasında yer almaktadır. Suç işleyen bireyleri adeta maliyet analizi yaparcasına rasyonel sürece sürüklemek kuramın temel sayıltıları arasındadır. Elde edeceği faydayı minimum hale getiren, yakalanması durumunda alacağı zararı artıran mekânsal ve çevresel tedbirlerin düzenlenmesi amaçlar arasındadır. Kentsel projelerin mimari açıdan suçla mücadeleye dönük bir işleve

bürünmesi, suç işleyecek bireyleri alınan tedbirleri geçme noktasında kar-zarar analizi yapmaya itecek olması nedeniyle durumsal açıdan öngörülen her faaliyetin suç önleme çalışmalarına önemli oranda katkı sağlayacağı öngörülmüştür.

Çevresel faktörler ve mekânsal özelliklerin suçla yakında ilişkisi sosyal ekoloji teorilerinde de bir başka açıdan ele alınmıştır. Park ve Burgess (1925) tarafından Şikago'da suç yerine suçun işlendiği bölgeler üzerine yapılan çalışma ise bu çalışmalar ile aynı düşüncede şehrin özelliklerini inceleyerek, suçun yoğun olduğu bölgelerin tespit edilmesi için yapılmıştır. Çember şeklinde 5 bölgeye ayrılan Şikago kentinde yaşayan bireylerin sosyal ve ekonomik durumlarının da dâhil edildiği analizde en uzak banliyö bölgelerinde yaşayanların suça maruz kalmalarını azaltacak ölçüde oturdukları ikametleri güvenli hale getirdikleri dile getirilmiştir [138].

Merkezde yer alan birinci bölge, işlerin ve hafif üretimin yer aldığı yerler; ikinci bölge, yıkılmış ve atıl pozisyonda yer alan ve yeni gelen göçmenlerin konakladığı yerlerdir. Üçüncü bölge işçi sınıflarının evlerinin yer aldığı yerler; dördüncü bölge orta sınıfın yer aldığı geneli düzenli bir geliri olan kimselerin bulunduğu yerler; beşinci bölge ise gelir seviyesi yüksek olan kimselerin bulunduğu uydu kentlerin yer aldığı yerler olarak tarif edilmiştir.

Mekân perspektifi üzerinden suç önleme stratejilerinin geliştirilmesine yönelik Newman (1972) tarafından yapılan çalışmalarda mahalle sakinlerinin bireysel ve kolektif bilinçleri sayesinde oluşan denetim sürecinin suçun oluşum yapısı üzerinde etkileri belirlenmiştir. Bireylerin sorumlu oldukları alanda yaşayan kişi sayısının artması durumunda azalan oranda denetim olacağı tespiti yapılmıştır. Bu çerçevede; ikamet edilen bölge özelinde yabancı bireyden ziyade oturan birey sayısının fazlalığının sosyal kontrol sürecinde azalan anlamda etkili olduğu sonucuna varılmıştır [139].

Mekânın yapısal durumu özelinde Newman (1996) tarafından suçu etkilediği değerlendirilen iki faktör de ayrıca önemlidir. Kentsel mekânlarda binalarda yüksekliğe bağlı olarak artan daire sayısının sosyal açıdan kontrol edilebilir birey sayısının azalmasına sebebiyet verdiği değerlendirilerek, bölgesel açıdan kontrol

edilebilen kiři sayısının artacak olması nedeniyle bu deęiřkene baęlı olarak sosyal kontrolün azalacaęı ifade edilmiřtir. Sosyal kontrolün birbirleriyle sınırlı biçimde etkileřime giren bireyler arasında yeteri kadar geliřememesi nedeniyle bu yapıya uygun topluluklarda yařayan kimseleri zorunlu olarak uyulması beklenen deęerlere baęlılık noktasında herhangi bir zorlamanın da olamayacaęı dũşüncesiyle suç olaylarını tetikleyebileceęi deęerlendirilmiřtir [140].

Dięer faktör olarak ele alınan gündelik etkileřimde birbirleriyle iletiřime geçen veya görünürlük açasından daha fazla birey simasının tanınmasına imkân tanımayan binanın giriş kısmı gibi mekânlara deęinilmiřtir. Sosyal kontrol sürecini etkin kılan etkileřime hizmet edememesi nedeniyle bu tarz yerlerin suçun işlenebilmesine fırsat sağlayacaęı açıklanmıřtır. Bu çerçevede kentsel mekânların bu hususları dikkate alır manada geliřtirilmesi durumunda suçların azalabileceęi hususuna vurgu yapılmıřtır.

Durumsal suç önleme faaliyetleri mekân ve hedef üzerinden kurgulanılan model vasıtasıyla önleme stratejileri üzerine odaklanmıřtır. Suçun önlenmesine yönelik yapılan faaliyetlerin suçun oluşması sonrasında sürecin nasıl oluştuęuna dair izlenimleri ve fail davranıřlarını anlama noktasında farkındalık oluřturması sebebiyle suça dolaylı yönden katkı verdięi ifade edilmiřtir.

Şekil 3.2. Temel Durumsal Suç Önleme Modeli



Kaynak: Clarke (1997), [137].

Suç olayının anlaşılabilmesi için suçun işlendiği mekânların çevresel faktörlerle ilgili durumunu ortaya koyan fiziki tedbirlerin anlaşılır hale getirilmesinin durumsal suç önleme faaliyetleri açısından önemli olduğu bu teorinin genel yaklaşımı olarak ele alınmaktadır.

Öte yandan suç işlemesi muhtemel bireylerin rasyonel manada hareket ederek önüne çıkan fırsatları değerlendirdiği, ancak mekânsal özelliklerin yapılandırılmasına katkı sağlayan sosyal süreçler ile fiziksel tedbirlerin suçun engellenmesi noktasında bu bireylere karşı caydırıcı bir özellik teşkil ettiği belirtilmiştir.

Durumsal suç önleme kavramının suç ayırımı gözetmeksizin pratik açıdan uygulanabileceği uygulamalı olarak ele alınmıştır. Mala zarar verme, hırsızlık, çocuk istismarı ve saldırı gibi suçlarda anılan tedbirlerin mekâna uyarlanması durumunda ciddi anlamda suç oranlarında azalma tespit edilmiştir [141].

4. ARAŞTIRMANIN BULGULARI

Bu başlık altında araştırma kapsamında elde edilen verilerin analizi sonucu elde edilen bulgular sırasıyla paylaşılmıştır. Bu amaçla çalışma iki aşamalı olarak planlanmış, ilk aşamada mala zarar verme suçuna dair mekân olgusunun sosyolojik faktörler bağlamında analiz edilebilmesi için birinci aşama ile bilimsel açıdan öngörülemeyen fenomenlerin tespiti yapılmıştır. Diğer aşamada ise sosyal değişkenlerin risk seviyelerinin tespit edilebilmesi amacıyla birinci aşamada elde edilen bulgulardan yararlanılarak hazırlanan nicel araştırma tekniklerinden anket uygulamasına dair elde edilen bulgular sunulmuştur.

Çalışmanın birinci aşamasında mala zarar verme suçunun mekânsal özelliklerinin analizi sürecinde, Bayburt ilinde görev alan kolluk birimlerine (Polis Birimleri) ve mala zarar verme suçunun mağdurlarına nitel araştırma tekniklerinden yarı yapılandırılmış görüşme uygulanarak elde edilen veriler analiz edilmiş ve görüşmeden elde edilen sonuçlar paylaşılmıştır. Çalışma kapsamında elde edilen bulgular ve yapılan diğer bilimsel araştırmaların sonuçlarından faydalanmak suretiyle anket formu hazırlanmıştır.

Araştırma, problem cümleleri çerçevesinde analiz edilmiştir. Bu kapsamda her bir problem cümlesi bağlamında verilerden oluşturulan temalara kavramsal ve kuramsal çerçeve bağlamında özellikler atanmak suretiyle nitel veri analizleri *Nvivo 12* programı vasıtasıyla yapılmış, araştırmacının yorumları çerçevesinde analiz işlemi tamamlanmıştır.

Bu amaçla nitel verilerin analizinde oluşturulan kod, kategori ve temaların belirlenmesine ilişkin transkript yöntemi üzerinden hareket edilmiştir. Oluşturulan temaların hazırlanmasında görsel açıdan ayrıca *Microsoft Excel* programından da faydalanılmıştır.

Çalışmaya katılan katılımcıların ifadelerine, anlamına dokunulmaksızın, birden fazla kategoride, ve birden fazla temada yer verilmiştir. Diğer taraftan temaların sıklıkları frekans tablosu ile gösterilerek temaların yoğunluğu hakkında fikir elde

edilmeye çalışılmıştır. Bu sayede çalışmanın ön şablonu ortaya çıkarılarak, gözlemlere dair genel bir bakış sunulmuştur.

Çalışmanın ikinci aşamasında ise anket formu kapsamında özellikle mala zarar verme suçundan Ankara, İstanbul ve İzmir illerinde hüküm giymiş veya tutuklu vaziyette bulunan bireyler ile gerçekleştirilen anket sonucunda elde edilen nicel verilerin *IBM SPSS Statistics 23* ve *IBM SPSS Modeler 18.0* programlarıyla analizi yapılarak, adli bilimler nezdinde kontrol özelliği teşkil eden sosyal değişkenlerin tespit edilmesi amaçlanmıştır.

Bu doğrultuda ilk olarak nitel araştırma dâhilinde çalışmaya katılan bireylerin sosyo-demografik özelliklerinden bahsedilerek ilgili kısımlarda elde edilen verilerin özelliğine uygun olarak analizler gerçekleştirilmiş, sırasıyla elde edilen bulgular paylaşılmıştır.

4.1. Soruşturma Birimi (Polis) Ve Suç Mağdurları İle Yapılan Görüşmelere Dair Bulgular

Bu kısımda öncelikle çalışmanın ilk aşamasında yapılan nitel araştırma kapsamında görüşmeye katılan Bayburt Emniyet Müdürlüğü'nde çalışan kolluk personeli ile Bayburt ilinde yaşayan ve mala zarar verme suçundan mağdur olan katılımcılardan elde edilen bulgular sunulacaktır.

Çalışma 2017 yılının Ekim ve Aralık ayları arasında Bayburt Valiliği'nden alınan onay doğrultusunda Bayburt Emniyet Müdürlüğü'nde görev yapan 5 kolluk personeli ile Bayburt ilinde çalışmanın yapıldığı zaman diliminden önce mala zarar verme suçundan mağduriyet yaşamış 20 kişiden oluşmaktadır.

Çalışma sıralama olarak katılımcıların demografik bilgilerinin paylaşılması ile başlayarak, görüşme forumunda yer alan soruların araştırma problemleri çerçevesinde analizi ile devam edecektir.

4.1.1. Soruřturma Birimi (Polis) İle Yapılan Görüşmelere Dair Bulgular

Adli bilimler alanında yürütölen soruřturmalarda doğrudan rol oynayarak tahkikata katkı sađlayan 5 polisin deneyimleri; yarı yapılandırılmıř görüşme (mülakat) formu doğrultusunda analiz edilecektir. Öncelikle katılımcıların demografik bilgileri paylaşılacak, sonrasında arařtırma problemleri çerçevesinde elde edilen bulgular ifade edilecektir.

Görüşmedeki ana tema; mala zarar verme suçuna yönelik kolluk birimleri tarafından suçun delillerinin elde edilme sürecinde yapılan faaliyetleri göz önünde bulundurarak suçun işlendiđi mekâna dair somut bilgiler keşfedebilmektedir.

4.1.1.1. Katılımcıların Sosyo-Demografik Özellikleri

Sosyal bilimler açısından demografik analizlerin yapılması çalışmaya katılan gruplara dair cinsiyet, yaş, eğitim durumu, yaşadıkları bölge ile gelir durumu gibi bilgilerin yapısal özellikleri hakkında sonuçlar elde edilebilmesine katkı sağlamaktadır.

Tablo 4-1. Soruřturma Birimi(Polis)'nden Çalışmaya Katılan Personelin Demografik Özellikleri

S.N	Kod Adı	Cinsiyeti	Yaşı	Eđitim Durumu	Medeni Durumu	Aylık Geliri	Dođum Yeri	Hane Sayısı
1	Katılımcı-1	Erkek	35	Y. Lisans	Evli	4.175	Gümüşhane	3
2	Katılımcı-2	Erkek	27	Lisans	Evli	4.000	Ankara	2
3	Katılımcı-3	Erkek	22	Önlisans	Bekâr	3.900	Ankara	3
4	Katılımcı-4	Erkek	31	Y. Lisans	Evli	4.000	Trabzon	-
5	Katılımcı-5	Erkek	35	Lisans	Evli	4.000	Yozgat	3

Çalışmaya katılan 5 erkek personelin yaş ortalamasının 29 olduđu, personelin yaşlarının 22 ile 35 arasında deđiřtiđi, 2 personelinin yüksek lisans, 3 personelin ise lisans eğitimi aldıkları, 4 personelin evli, 1 personelin ise bekâr olduđu, aylık

gelirlerinin 3.900 ile 4.175 TL haricinde genel itibariyle 4.000 TL seviyesinde olduđu, dođum yerlerinin Trabzon, Gümüşhane, Ankara ve Yozgat olduđu, 1 personelin hane halkında kaç kiři olduđuna dair soruya yanıt vermediđi, diđer personellerin hane halklarının ise 2 ya da 3 kiřiden olduđu tespit edilmiřtir.

Çalıřmaya katılan polislerin 2. Bölge hizmeti olarak görev yaptıklarını görmekteyiz. Bu sebeple; çalıřmaya katılan personel arasında yakın illerde dođup, Bayburt ilinde görev yapan personel de bulunmaktadır. Çalıřmaya katılan personelin çalıřtıkları birimlerin suç soruřturma birimlerinde arařtırma ve adli mukayyet olarak tabir edilen görev unvanında çalıřtıkları anlařılmıřtır.

Çalıřmada yer alan personelden suç sonrası faillerin açık kimlik bilgilerinin tespiti amacıyla arařtırma ekibinde yer alan 2 personel görev anlayıřları ve yaptıkları çalıřmanın ekip çalıřmasını gerektirdiđini belirterek beraber görüřmeye katılmıřlardır. Bu sebeple çalıřmada analiz kısmında 4 farklı bakıř açısı üzerinden analiz iřlemi yapılmıřtır.

Genel olarak personelin adli bilimler alanında sahada önemli süre çalıřması ile uzmanlařtıđı fark edilmiřtir. Ayrıca çalıřtıkları bölgenin yapısal özelliklerinin bilinmesinin suçun aydınlatılmasında kolluk personeline önemli katkılar sunduđunu da ifade etmiřlerdir. Bu da aslında adli bilimler alanında hizmet veren kamu personelin toplum ile yakından ve birebir iliřkileri sayesinde olayların aydınlatılma oranlarının arttıđı řeklinde deđerlendirilebilir. Olayın meydana geldiđi mekâna dair izlenim ve tercrübeyle edindikleri bilgileri soruřturma sürecinde de aktif olarak kullandıkları anlařılmıřtır.

Yapılan analiz çalıřması; personelin kazanmıř olduđu tecrübelerden istifade edilmesi suretiyle bilimsel açıdan anlamlı sonuçlar çıkarmak açısından ve yapılacak olan anket çalıřması için yol gösterici olmuřtur.

Bu kısımda görüřmeye katılan kolluk personelinin yarı yapılandırılmıř görüřme formuna taraflarından verilen cevaplara yer verilecek, sonrasında ise verilmiř olan cevaplar dođrultusunda mekânsal olarak dikkat edilmesi gereken özellikler ifade edilerek bölüm tamamlanacaktır.

4.1.1.2. Araştırma Problemleri Çerçevesinde Elde Edilen Bulgular

Bu başlık altında, görüşmenin gerçekleştirildiği kolluk personeli tarafından yapılandırılmış görüşme formuna taraflarından verilen cevaplar doğrultusunda araştırma problemleri çerçevesinde tespit edilen özellikler ifade edilecektir.

Adli soruşturma kapsamında ilgili makamlara intikal eden olaylar ile ilgili mala zarar verme suçu özelinde görevli kolluk personelin mevzuat dâhilinde yapmış olduğu çalışmalar çerçevesinde belirlen problemler ile ilgili katılımcılara yöneltilen sorular aşağıda sırasıyla paylaşılmıştır.

4.1.1.2.1. Mala Zarar Verme Suçu İle İlgili Sosyoloji Temelli Yapılan Delil Toplama Süreçleri

Araştırma problemi, katılımcılara yöneltilen aşağıda belirtilen görüşme soruları çerçevesinde temel alınarak, kavramlar tespit edilmeye çalışılmıştır.

<Files\\Nitel analiz polis nvivo formatı> - § 4 references coded [1,79% Coverage]

Reference 1 - 0,42% Coverage

SORU 1: Mala zarar verme suçunun öğrenilmesi sonrasında konu ile ilgili hangi aşamalar takip edilerek konu aydınlatılmaya çalışılmaktadır?

Reference 2 - 0,29% Coverage

SORU 2: Suçun taraflarından alınan beyan delillerinde hangi hususlara göre bilgi alınmaktadır?

Reference 3 - 0,29% Coverage

SORU4: Mala zarar verme suçunda hangi deliller suçun aydınlatılmasına katkı sağlamaktadır?

Reference 4 - 0,78% Coverage

SORU 8: Malın muhafaza edilebilmesi için çevrede bulunan fiziki tedbirlerin (Kamera sistemi, özel güvenlik görevlisi, çit, site sahası veya bir hayvan gibi özel koruma tedbirleri bulunmakta mıdır?) önemi soruşturma sürecinde nasıl değerlendirilmektedir?

Sosyoloji temelli delil elde edilmesine yönelik görev yapan kolluk personelinden alınan cevaplar sayesinde oluşturulan temalar aşağıda özetlenmiştir. Öte yandan temanın oluşumuna katkı sağlayan özelliklerin ifadesel açıdan birbirlerine yakınlıklarına dair kümeleme analizi sonuçlarına da yer verilecektir.

Mala zarar verme suçu özelinde kolluk birimleri tarafından, suçun aydınlatılmasında en çok kamera araştırmasına vurgu yapılmıştır. Kamera araştırmasını takiben; bilgi sahibi sıfatıyla beyan veren tanıkların ifadeleri ile maddi zararın tespitine yönelik yapılan çalışmalar ifade edilmiştir. Öte yandan şüphelinin tespit edilmesi durumunda; savunmasına yönelik alınan ifade beyanı da vurgulanan diğer konu başlıkları arasında yer almıştır. Frekans dağılımını gösteren tabloya aşağıda yer verilmiştir.

Şekil 4-1. Soruşturma Birimi (Polis)'nden Çalışmaya Katılan Personelin Deli Toplama Yöntemlerine İlişkin Görüşleri

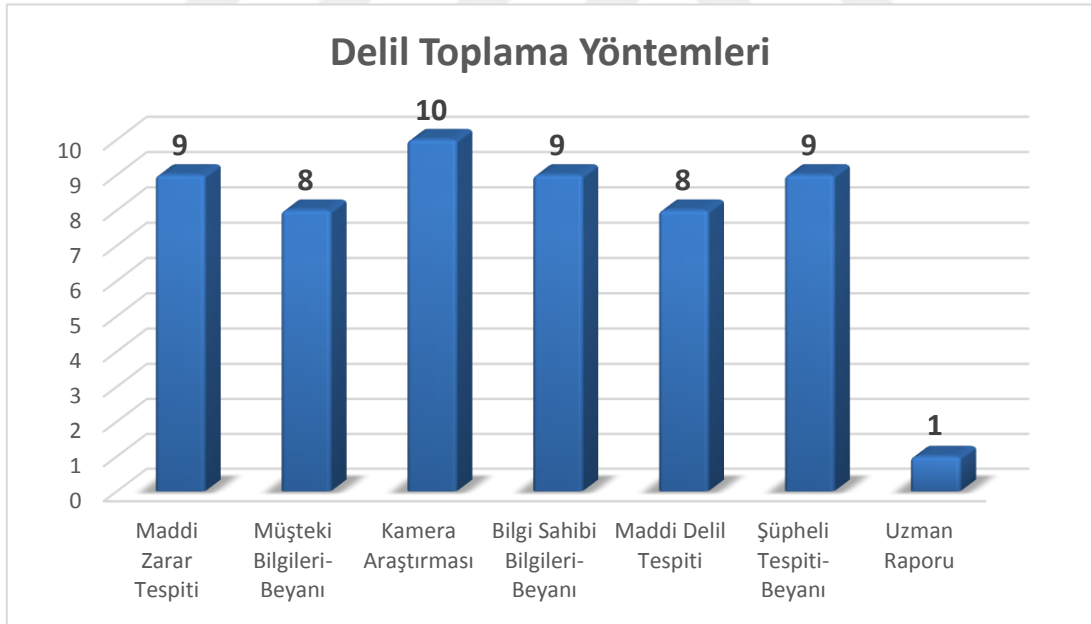

Delil toplama yöntemleri dâhilinde katılımcılardan alınan cevaplar vasıtasıyla oluşturulan temaların ifadesel açıdan birbirlerine yakınlık derecelerinin tespit edilmesi amacıyla, uygulanan kümeleme analizine ilişkin elde edilen sonuç aşağıda ifade edilmiştir. Maddi delil ile kamera araştırmasının dallandırdığı yaprak, uzman raporu ile birleşmektedir. Bu dallandırmaya ise sonrasında bilgi sahibi

bilgileri-araştırması dâhil olmaktadır. Delil toplama sürecinin diğer dallandırılmasında, müşteki bilgileri-beyanı ile maddi zarar tespitinin dallandırdığı yaprak, şüpheli tespiti-beyanı ile birleşerek diğer kısmı oluşturmuştur.

Katılımcıların deneyimleri çerçevesinde oluşturulan temaların, kümeleme analizi yöntemiyle gruplandığı delil toplama sürecinde, maddi delil olarak sınıflandırılabilir gruplamada bilgi sahibi bilgileri-araştırmasının yer alması kayda değer bulunmuştur. Diğer ikinci grupta yer alan dallandırmada ise önemli bir kısmı tarafların adli olaya dair ifadeleri kapsamında beyan delilleri olarak sınıflandırılan deliller ile maddi zararın tespiti yer almıştır.

Aşağıda sırasıyla her bir temanın altında belirtilen deneyimler çerçevesinde literatür kapsamında değinilen maddi ve beyan delilleri ayrımının analiz sonucuna da önemli ölçüde yansıdığı, ancak bilgi sahibi araştırması veya görgü tanığı olarak ifade edebileceğimiz delilin maddi delil kısmında yer alması adli tahkikatı tanık olan kişilerin de önemli ölçüde etkilediği tespitine ulaşılmıştır.

Şekil 4-2. Delil Toplama Yöntemlerine İlişkin Kümeleme Analiz Sonuçları

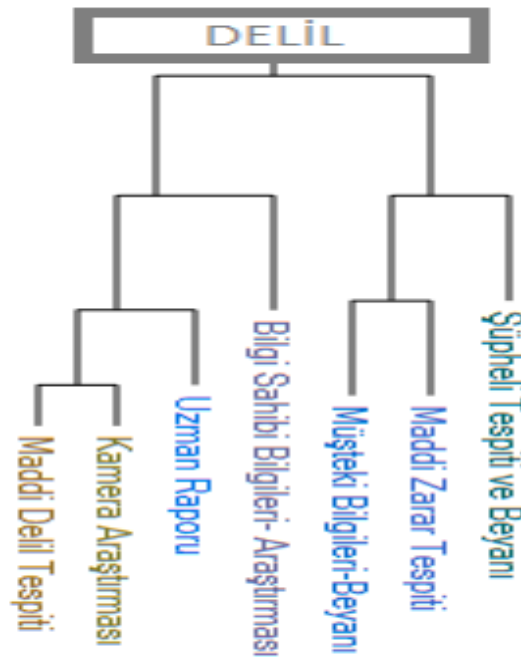

1) Kamera Araştırması

Katılımcıların, delil toplama aşaması ile yukarıda belirtilen Soru 1 "*Mala Zarar Verme Suçunun öğrenilmesi sonrasında konu ile ilgili hangi aşamalar takip edilerek konu aydınlatılmaya çalışılmaktadır?*" kapsamında vurguladıkları "kamera araştırması"na dair görüşleri aşağıda belirtilmiştir.

<Files\\Nitel analiz polis nvivo formatı> - § 10 references coded [7,71% Coverage]

Reference 1 - 0,40% Coverage

Mala zarar verme olaylarının öğrenilmesinden sonra, yapılacak ilk iş suçu Cumhuriyet Savcısı'na bildirmektir, daha sonra Cumhuriyet Savcısı'ndan alınan emir ve talimatlar doğrultusunda genellikle olay yeri çevresinde olayı görebilecek kamera araştırması yapılır, varsa olayı gören kamera şüpheli tespiti için çalışmalar yapılır (Katılımcı-1).

Reference 2 - 1,08% Coverage

Olayı gören bilgi sahipleri varsa beyanları alınmakta, olay yerini gösterir kamera görüntüsüne yönelik gerekli çalışmalar yapılmaktadır. Faili meçhul bir olay olması durumunda olayı gören bilgi sahiplerinin beyanları ve elde edilen kamera görüntüleri ışığında şüphelilerin tespitine yönelik olay yeri ve çevresinde gerekli araştırmalar yapılmaktadır (Katılımcı-2).

Reference 3 - 0,53% Coverage

Elde edilen bulgular, tanık ifadeleri, tarafların ifadeleri, kamera görüntüleri ve tanzim edilen tutanaklar ışığında olayın aydınlatılmasına yönelik tahkikat yapılmaktadır (Katılımcı-2).

Reference 4 - 0,36% Coverage

Olayın olduğu yerde ve etrafta bulgu araştırması, olay anını öncesini ve sonrası gösterir kamera kaydı araştırılır (Katılımcı-3).

Reference 5 - 0,35% Coverage

Olayı görebilecek kamera araştırması yapılır ve olayı gören kamera varsa şüpheli tespiti için çalışmalar yapılır (Katılımcı-4,5).

Katılımcıların, delil toplama aşaması ile yukarıda belirtilen Soru 4 "*Mala Zarar Verme Suçunda hangi deliller suçun aydınlatılmasına katkı sağlamaktadır?*"

kapsamında vurguladıkları “kamera araştırması”na dair görüşleri aşağıda belirtilmiştir.

Reference 6 - 1,01% Coverage

Olay yerinden elde edilecek kamera kayıtları, olayda kullanılan kesici delici, kırıcı her türlü aletin yanında, özellikle kundaklama olaylarında olay yerinden elde edilecek yanıcı, parlayıcı tutuşturucu her türlü malzeme ve yine bu nesnelere üzerinden alınacak parmak izi ya da biyolojik deliller olayın çözümüne katkı sağlamaktadır (Katılımcı-1).

Reference 7 - 1,16% Coverage

Suçun aydınlatılmasında olay yerinden elde edilebilecek olan biyolojik (sigara izmariti vb.), kimyasal (yangın artığı, benzin veya türevi madde), balistik (boş kovan vb.) olayda kullanılan veya zarar verilen taşınır taşınmaz malın üzerinden elde edilebilecek parmak izleri, kamera görüntüleri, itfaiye yangın raporları gibi deliller olayın aydınlatılmasına katkı sağlamaktadır (Katılımcı-2).

Reference 8 - 0,92% Coverage

İlk olarak olay yerini gören kamera kayıtları, sonrasında alınan bilgi beyanları ve şüpheli ya da şüphelilerin olayı gerçekleştirirken kullandıkları her türlü aletler, bu aletler üzerinde yapılan parmak izi, kan örneği, ter veya tükürük gibi biyolojik deliller olayın çözümüne katkı sağlamaktadır (Katılımcı-3).

Reference 9 - 1,00% Coverage

Olay yerini gören kamera kayıtları, şüpheli ya da şüphelilerin mala zarar verme olayını gerçekleştirirken kullandıkları yanıcı, kesici veya delici aletler, kullanılan bu aletler üzerinde şüpheli yada şüphelilerin bıraktığı parmak izi, kan örneği, ter veya tükürük gibi biyolojik deliller olayın çözümüne katkı sağlamaktadır (Katılımcı-4,5).

Katılımcıların, delil toplama aşaması ile yukarıda belirtilen Soru 8 “*Malın muhafaza edilebilmesi için çevrede bulunan fiziki tedbirlerin (Kamera sistemi, özel güvenlik görevlisi, çit, site sahası veya bir hayvan gibi özel koruma tedbirleri bulunmakta mıdır?) önemi soruşturma sürecinde nasıl değerlendirilmektedir?*” kapsamında vurguladıkları “kamera araştırması”na dair görüşleri aşağıdaki gibidir.

Reference 10 - 0,92% Coverage

Soruşturma süresi boyunca alınan tedbirlerin neden başarısız olduğu veya özel güvenlik görevlisi, kamera görüntüsü gibi tedbirlerin nasıl etkisiz hale getirilip mala zarar verme suçunun işlendiğine yönelik gerekli araştırmalar yapılmakta ve olayın gerçekleştirme şekli üzerinden fikir edinilmektedir (Katılımcı-2).

2) Maddi Zarar Tespiti

Katılımcıların belirtmiş olduğu maddi zararın tespitine yönelik Soru 1 “*Mala Zarar Verme Suçunun öğrenilmesi sonrasında konu ile ilgili hangi aşamalar takip edilerek konu aydınlatılmaya çalışılmaktadır?*” kapsamında vurguladıkları görüşleri aşağıda belirtilmiştir.

<Files\\Nitel analiz polis nvivo formatı> - § 9 references coded [7,47% Coverage]

Reference 1 - 1,12% Coverage

Mala zarar verme olaylarının öğrenilmesinden sonra, yapılacak ilk iş suçu Cumhuriyet Savcısı'na bildirmektir, daha sonra Cumhuriyet Savcısı'ndan alınan emir ve talimatlar doğrultusunda genellikle olay yeri çevresinde gerekli güvenlik önlemleri alınarak zarar verilen nesne ya da çevresinde olay yeri inceleme ekiplerinin inceleme yaparak delil elde etmesi sağlanır (Katılımcı-1).

Reference 2 - 0,94% Coverage

Suçun öğrenilmesinden sonra Polis Merkezimize ait personel olay yerine giderek olayın mağdurun bilgileri, şüpheli biliniyorsa bilgileri, olayın oluş şekli ve meydana gelen maddi zarar bilgileri temin edilerek ilk etapta Günün Nöbetçi Cumhuriyet Savcısı'na bilgi aktarılmak suretiyle talimatları alınmaktadır (Katılımcı-2).

Reference 3 - 0,57% Coverage

Olay yeri inceleme ekiplerinin gerekmediği durumlarda personel tarafından olay yerinde fotoğraflama yapılmakta, meydana gelen zarar ile ilgili Görgü Tespit Tutanağı tanzim edilmektedir (Katılımcı-2).

Reference 4 - 0,85% Coverage

Mala zarar verme olayları 155 polis imdat hattının aranılmasıyla öğrenildikten sonra Cumhuriyet Savcısı bilgilendirilir ve talimatları alınır ve talimatlar doğrultusunda genellikle olay yeri çevresinde delil elde edilmeye, müştekinin uğradığı zararın boyutu tespit edilir (Katılımcı-4,5).

Katılımcıların, delil toplama aşaması ile yukarıda belirtilen Soru 2 “*Mala Zarar Verme Suçunda hangi deliller suçun aydınlatılmasına katkı sağlamaktadır?*” kapsamında vurguladıkları “maddi zarar tespiti”ne dair görüşleri aşağıda belirtilmiştir.

Reference 5 - 0,46% Coverage

Bunun yanında müştekinin zararının tespiti için ise zarar verilen malın ilk durumunun tespiti ile şahsın zararının ne kadar olduğunu anlayabilmektir (Katılımcı 4,5).

Katılımcıların, delil toplama aşaması ile yukarıda belirtilen Soru 8 “*Malın muhafaza edilebilmesi için çevrede bulunan fiziki tedbirlerin (Kamera sistemi, özel güvenlik görevlisi, çit, site sahası veya bir hayvan gibi özel koruma tedbirleri bulunmakta mıdır?) önemi soruşturma sürecinde nasıl değerlendirilmektedir?*” kapsamında vurguladıkları “maddi zarar tespiti”ne dair görüşleri aşağıdaki gibidir.

Reference 6 - 1,19% Coverage

Malın muhafaza edilmesi için alınan tedbirler suçun işlenmesini engellemek adına önemlidir. Bu tür tedbirlerin alınmış olması suçun işlenmesini zorlaştıracak ve işlenmiş olan suçun aydınlatılmasını kolaylaştıracaktır. Bu halde suçun işlenmesi suçun kasten işlendiği ve planlanarak işlendiği algısını doğuracağı için şüphelinin alacağı cezanın bu kapsamda değerlendirilmesini sağlayacaktır (Katılımcı 4,5).

Reference 7 - 0,92% Coverage

Soruşturma süresi boyunca alınan tedbirlerin neden başarısız olduğu veya özel güvenlik görevlisi, kamera görüntüsü gibi tedbirlerin nasıl etkisiz hale getirilip mala zarar verme suçunun işlendiğine yönelik gerekli araştırmalar yapılmakta ve olayın gerçekleştirme şekli üzerinden fikir edinilmektedir (Katılımcı-1).

Reference 8 - 0,75% Coverage Reference 9 - 0,68% Coverage

Malın muhafaza edilmesi için alınan tedbirler suçun işlenmesini engellemek adına çok büyük bir öneme sahiptir. Bu tür tedbirlerin alınmış olması suçun işlenmesini zorlaştıracak gibi işlenmiş olan suçlarında aydınlatılmasını kolaylaştıracaktır (Katılımcı-3,4,5).

Çalışmada Katılımcı 3,4,5'in fiziki tedbirlerin suçun işlenmesini zorlaştıracak algısı üzerinden hemen hemen aynı cevabı verdiklerini görmekteyiz. Bu sebeple birbirine çok benzer ifadeler ile yazılmış olan cümlelerde referans belirtmek suretiyle cümlenin özünün paylaşılması tercih edilmiştir. Benzer ifadeleri kullanmaları, yapılan işin görev gereği açısından personelde yarattığı etkiden kaynaklandığı şeklinde yorumlanabilir.

3) Bilgi Sahibi Bilgileri-Beyanı

Katılımcıların belirtmiş olduğu bilgi sahibi beyanlarının olayın çözümlenmesindeki önemi ile ilgili Soru 1 "*Mala Zarar Verme Suçunun öğrenilmesi sonrasında konu ile ilgili hangi aşamalar takip edilerek konu aydınlatılmaya çalışılmaktadır?*" kapsamında vurguladıkları görüşleri aşağıda belirtilmiştir.

Files\\Nitel analiz polis nvivo formatı> - § 9 references coded [4,40% Coverage]

Reference 1 - 0,21% Coverage

Mala zarar verme olaylarının öğrenilmesinden sonra, yapılacak ilk iş suçu Cumhuriyet Savcısı'na bildirmektir, daha sonra Cumhuriyet Savcısı'ndan alınan emir ve talimatlar doğrultusunda genellikle olayı gören, bilen ya da duyan şahısların bilgi sahibi beyanları alınır (Katılımcı-1).

Reference 2 - 1,08% Coverage

Olayı gören bilgi sahipleri varsa beyanları alınmakta, olay yerini gösterir kamera görüntüsüne yönelik gerekli çalışmalar yapılmaktadır. Faili meçhul bir olay olması durumunda olayı gören bilgi sahiplerinin beyanları ve elde edilen kamera görüntüleri ışığında şüphelilerin tespitine yönelik olay yeri ve çevresinde gerekli araştırmalar yapılmaktadır (Katılımcı-2).

Reference 3 - 0,53% Coverage

Elde edilen bulgular, tanık ifadeleri, tarafların ifadeleri, kamera görüntüleri ve tanzim edilen tutanaklar ışığında olayın aydınlatılmasına yönelik tahkikat yapılmaktadır (Katılımcı-2).

Reference 4 - 0,22% Coverage, Reference 5 - 0,21% Coverage

Olayı gören, bilen ya da duyan şahısların bilgi sahibi beyanları alınır (Katılımcı-3,4,5).

Katılımcıların, delil toplama aşaması ile yukarıda belirtilen Soru 2 “*Mala Zarar Verme Suçunda hangi deliller suçun aydınlatılmasına katkı sağlamaktadır?*” kapsamında vurguladıkları “bilgi sahibi bilgileri-beyanı”na dair görüşleri aşağıda belirtilmiştir.

Reference 6 - 0,40% Coverage, Reference 7 - 0,43% Coverage, Reference 8 - 0,40% Coverage

CMK-52 usullerince bilgi sahibi beyanlarının alınma nedeni ise olayın aydınlatılmasına yarayacak her türlü bilgiye ulaşmaktır (Katılımcı 3,4,5).

Katılımcı- 3'ün, delil toplama aşaması ile yukarıda belirtilen Soru 4 “*Mala Zarar Verme Suçunda hangi deliller suçun aydınlatılmasına katkı sağlamaktadır?*” kapsamında vurguladığı “bilgi sahibi bilgileri-beyanı” dair görüşleri aşağıda belirtilmiştir.

Reference 9 - 0,92% Coverage

İlk olarak olay yerini gören kamera kayıtları, sonrasında alınan bilgi beyanları ve şüpheli ya da şüphelilerin olayı gerçekleştirirken kullandıkları her türlü aletler, bu aletler üzerinde yapılan parmak izi, kan örneği, ter veya tükürük gibi biyolojik deliller olayın çözümüne katkı sağlamaktadır (Katılımcı-3).

4) Şüpheli Tespiti-Beyanı

Katılımcıların “*şüphelinin tespiti-beyanı*” olarak tabir edilen duruma vermiş oldukları cevaplarda; maddi bulgular, kamera veya diğer ifade beyanları sonrasında gelişen süreçte, şüphelinin açık kimlik bilgilerinin tespit edilmesiyle ilgili birime davet edilmesi veya yakalanması durumunda savunması alınırken verilen

cevaplar nezdinde delil elde edilmesine yönelik yorumlar paylaşılmıştır. Benzer şekilde katılımcıların şüpheli ifade sürecine önem verdikleri dikkat edilmiştir. Aynı ifadeleri içeren cümlelerde referans alınmasında; benzer cümle içerisinde yer alan görüşler paylaşılmıştır.

Soru 1 “*Mala Zarar Verme Suçunun öğrenilmesi sonrasında konu ile ilgili hangi aşamalar takip edilerek konu aydınlatılmaya çalışılmaktadır?*” kapsamında vurguladıkları görüşleri aşağıda sıralanmıştır:

<Files\Nitel analiz polis nvivo formatı> - § 9 references coded [7,40% Coverage]

Reference 1 - 0,54% Coverage

Mala zarar verme olaylarının öğrenilmesinden sonra, yapılacak ilk iş suçlu Cumhuriyet Savcısı'na bildirmektir, daha sonra Cumhuriyet Savcısı'ndan alınan emir ve talimatlar doğrultusunda genellikle; açık kimlik tespiti yapılan şahısların şüpheli beyanları alınır, Cumhuriyet Savcısı'nın talimatına istinaden hazırlanan fezleke mevcutlu ya da ikmalen adli makamlara sevk edilir (Katılımcı-1).

Reference 2 - 0,94% Coverage

Suçun öğrenilmesinden sonra Polis Merkezimize ait personel olay yerine giderek olayın mağdurun bilgileri, şüpheli biliniyorsa bilgileri, olayın oluş şekli ve meydana gelen maddi zarar bilgileri temin edilerek ilk etapta Günün Nöbetçi Cumhuriyet Savcısı'na bilgi aktarılmak suretiyle talimatları alınmaktadır (Katılımcı-2).

Reference 3 - 0,17% CoverageReference 4 - 0,34% Coverage

Şüpheli şahıs veya şahıslar tespit edilmeye çalışılır. Şüphelilerin tespiti sonrası gerekli ifadeler alınır ve hazırlanan tahkikat evrakı adli makamlara sevk edilir (Katılımcı-3) .

Reference 5 - 1,09% Coverage

Elde edilen bulgular Kriminal Polis Laboratuvarı'nda incelenerek bulgular sonucunda varsa şüphelinin açık kimlik tespiti yapılır, Kamera çalışması, laboratuvar çalışması veya beyanlar üzerinden açık kimlik tespiti yapılan şahısların şüpheli beyanları alınır, Cumhuriyet Savcısı'nın talimatının doğrultusunda şüpheli ya da şüpheliler adli makamlara sevk edilir (Katılımcı 4,5).

Katılımcıların, delil toplama aşaması ile yukarıda belirtilen Soru 2 “*Mala Zarar Verme Suçunda hangi deliller suçun aydınlatılmasına katkı sağlamaktadır?*” kapsamında vurguladıkları görüşleri aşağıda belirtilmiştir.

Reference 6 - 1,08% Coverage

Olayın şüphelinin CMK-147'ye göre alınan ifadesinde amaç suçun işleniş şekli, suç işleme nedeni, ağırlaştırıcı ya da hafifletici nedenlerin ne olduğu, suçu işleyip işlemediğinin tespiti, suçu tek başına mı işlediği ya da yanında başkalarının da olup olmadığını, azmettiren olup olmadığı gibi konuların tespitini yaparak olayın aydınlatılmasını sağlamaktır (Katılımcı-1).

Reference 7 - 1,32% Coverage

Şüpheliden alınan ifadede kendisinin olay zamanı nerede bulunduğu, mağduru tanıyıp tanımadığı, tanınması durumunda ne düzeyde ilişkilerinin olduğu, herhangi bir husumetlerinin olup olmadığı, olay yerinden bulgu elde edilmesi durumunda şüpheliye sorularak savunmasının yapması, olayı bilip bilmediği, taksirle mi kasten mi olayı işlediği, olayı işlemediğini beyan etmesi durumunda tanıklarının bulunup bulunmadığı sorulmaktadır (Katılımcı-2).

Reference 8 - 0,84% CoverageReference 9 - 1,08% Coverage

Olayın şüphelinin CMK-147'ye göre alınan ifade de amaç suçun işleniş yöntemi, nedeni, suçu kendisinin işleyip işlemediğinin tespiti, suçu tek başına mı işlediği ya da yanında başkalarının da olup olmadığı gibi konuların tespitini yaparak olayın aydınlatılmasını sağlamaktır (Katılımcı 3,4,5).

5) Müşteki Bilgileri-Beyanı

Yapılan çalışmaya katılımcıların müştekilerin vermiş oldukları beyanlarda şüphelinin tespit edilmesine katkı sağlayan bilgi ve belgeleri elde etmesi sürecinde ifade alınırken toplanması gereken bilgilere dair hususların altı çizilerek önemli olduğu vurgusu yapılmıştır.

Katılımcıların Soru 1 “*Mala Zarar Verme Suçunun öğrenilmesi sonrasında konu ile ilgili hangi aşamalar takip edilerek konu aydınlatılmaya çalışılmaktadır?*” kapsamında vurguladıkları görüşleri aşağıda sıralanmıştır:

<Files\\Nitel analiz polis nvivo formatı> - § 8 references coded [5,70% Coverage]

Reference 1 - 0,37% Coverage

Mala zarar verme olaylarının öğrenilmesinden sonra, yapılacak ilk iş suçu Cumhuriyet Savcısı'na bildirmektir, daha sonra Cumhuriyet Savcısı'ndan alınan emir ve talimatlar doğrultusunda genellikle konuyla

ilgili müştekinin şikayet ve delilerinin ne olduğu öğrenilerek beyanı alınır, zararının tam olarak tespiti yapılır (Katılımcı-1).

Reference 2 - 0,94% Coverage

Suçun öğrenilmesinden sonra Polis Merkezimize ait personel olay yerine giderek olayın mağdurun bilgileri, şüpheli biliniyorsa bilgileri, olayın oluş şekli ve meydana gelen maddi zarar bilgileri temin edilerek ilk etapta Günün Nöbetçi Cumhuriyet Savcısına bilgi aktarılmak suretiyle talimatları alınmaktadır (Katılımcı-2).

Reference 3 - 0,92% Coverage

Müşteki ve varsa şüphelilerin ifadeleri alınmakta her iki tarafın da somut delilleri sorulmakta, tanıkları varsa dinlenilmektedir. Elde edilen bulgular, tanık ifadeleri, tarafların ifadeleri, kamera görüntüleri ve tanzim edilen tutanaklar ışığında olayın aydınlatılmasına yönelik tahkikat yapılmaktadır (Katılımcı-2).

Reference 4 - 0,22% Coverage

İlk olarak şikâyetçinin beyanı alınır gerekli araştırmalara başlanılır (Katılımcı-3).

Katılımcıların, delil toplama aşaması ile yukarıda belirtilen Soru 2 "*Mala Zarar Verme Suçunda hangi deliller suçun aydınlatılmasına katkı sağlamaktadır?*" kapsamında vurguladıkları görüşleri aşağıda belirtilmiştir.

Reference 5 - 0,86% Coverage

CMK-234 usullerince müştekinin alınan beyanlarında esas olan kolluk açısından şüphelinin tespitine yarayacak bilgi ve delil elde etmektir. Bunun yanında müştekinin zararının tespiti için ise zarar verilen malın ilk durumunun tespiti ile şahsın zararının ne kadar olduğunu anlayabilmektir (Katılımcı 4,5).

Reference 6 - 1,67% Coverage

Mağdurdan alınan ifadede taşınır veya taşınmaz malı en son ne şekilde bıraktığı, ne kadar süre olay yerinden ayrı kaldığı, olayın gece mi gündüz mü meydana gelmiş olabileceği, mala zarar verme konusunun kasten mi veya taksirle mi olmuş olabileceği, mağdurun düşmanının olup olmadığı, var ise suçu yapmış olup olmayacağı, yaptığını iddia etmesi durumunda delillerin neler olduğu, son zamanlarda olay mahallinde hayatın olağan akışına aykırı olaylar olup olmadığı, mağdurun ihmalinin olup olmadığı, en son maddi zararının ne olduğu sorulmaktadır (Katılımcı-2).

Reference 7 - 0,31% Coverage Reference 8 - 0,41% Coverage

CMK-234 usullerince Müştekinin alınan beyanlarında esas olan kolluk açısından şüphelinin tespitine yarayacak bilgi ve delil etmektedir (Katılımcı 3,4,5).

6) Maddi Delil Tespiti

Maddi delil olarak olay yerinde gerekli çevre güvenliklerinin alınması sonrasında, yapılan araştırmalarda tespit edilen maddi olguların yapısı gereği incelenmek üzere ilgili birime gönderilmesi hususu tespit edilmiştir. Katılımcıların bu bulgular sayesinde soruşturmanın çözümlenmesine yaptıkları vurgu, bir kez daha adli bilimlerin farklı disiplinler açısından önemini ortaya koymaktadır. Ayrıca sorulan sorular kapsamında belirtilen yanıtları içerir analizler aşağıda belirtilmiştir.

<Files\\Nitel analiz polis nvivo formatı> - § 8 references coded [5,69% Coverage]

Reference 1 - 0,38% Coverage

Mala zarar verme olaylarının öğrenilmesinden sonra, yapılacak ilk iş suçu Cumhuriyet Savcısı'na bildirmektir, daha sonra Cumhuriyet Savcısı'ndan alınan emir ve talimatlar doğrultusunda genellikle elde edilen bulguların uzman laboratuvarlarda incelenmesi sağlanarak varsa delillerden şüphelinin açık kimlik tespiti yapılır (Katılımcı-1).

Reference 2 - 0,37% Coverage

Alınan talimatlardan sonra olay yerinden bulguların temini için gerekiyorsa olay yeri inceleme ekipleri sevk edilmektedir (Katılımcı-2).

Reference 3 - 0,36% Coverage

Olayın olduğu yerde ve etrafta bulgu araştırması, olay anını, öncesini ve sonrası gösterir kamera kaydı araştırılır (Katılımcı-3).

Reference 4 - 0,49% Coverage

Olay ile ilgili elde edilen bulgular incelenmek üzere Kriminal Polis Laboratuvarı'na gönderilir, Olay Yeri İnceleme Ekipleri olay yerinde çalışmalarını yaparlar (Katılımcı-3).

Soru 4 “*Mala Zarar Verme Suçunda hangi deliller suçun aydınlatılmasına katkı sağlamaktadır?*” kapsamında vurguladıkları görüşler ise aşağıda belirtilmiştir.

Reference 5 - 1,01% Coverage

Olay yerinden elde edilecek kamera kayıtları, olayda kullanılan kesici delici, kırıcı her türlü aletin yanında, özellikle kundaklama olaylarında olay yerinden elde edilecek yanıcı, parlayıcı tutuşturucu her türlü malzeme ve yine bu nesnelere üzerinden alınacak parmak izi ya da biyolojik deliller olayın çözümüne katkı sağlamaktadır (Katılımcı-1).

Reference 6 - 1,16% Coverage

Suçun aydınlatılmasında olay yerinden elde edilebilecek olan biyolojik (sigara izmariti vb.), kimyasal (yangın artığı, benzin veya türevi madde), balistik (boş kovan vb.) olayda kullanılan veya zarar verilen taşınır taşınmaz malın üzerinden elde edilebilecek parmak izleri, kamera görüntüleri, itfaiye yangın raporları gibi deliller olayın aydınlatılmasına katkı sağlamaktadır (Katılımcı-2).

Reference 7 - 0,92% Coverage

İlk olarak olay yerini gören kamera kayıtları, sonrasında alınan bilgi beyanları ve şüpheli ya da şüphelilerin olayını gerçekleştirirken kullandıkları her türlü aletler, bu aletler üzerinde yapılan parmak izi, kan örneği, ter veya tükürük gibi biyolojik deliller olayın çözümüne katkı sağlamaktadır (Katılımcı-3) .

Reference 8 - 1,00% Coverage

Olay yerini gören kamera kayıtları, şüpheli ya da şüphelilerin mala zarar verme olayını gerçekleştirirken kullandıkları yanıcı, kesici veya delici aletler, kullanılan bu aletler üzerinde şüpheli ya da şüphelilerin bıraktığı parmak izi, kan örneği, ter veya tükürük gibi biyolojik deliller olayın çözümüne katkı sağlamaktadır (Katılımcı 4,5).

7) Uzman Raporu

Uzman raporu kapsamında ifade edilen ve dikkate değer olan bir ifade de özellikle yangın olaylarında ya da kundaklama olaylarında olayın meydana gelme şekli ile ilgili hususun uzman kişiler tarafından raporlaştırılması vurgusu çalışma için önemlidir.

Aynı şekilde belirtilen özelliğin bir defa belirtilmesine rağmen yapılan kümeleme analizinde bilgi sahibi hususuyla diğer dalda yer alması önemli çıktılar arasında yer almaktadır. Belirtilen ifade Soru 4 “*Mala Zarar Verme Suçunda hangi deliller suçun aydınlatılmasına katkı sağlamaktadır?*” kapsamında vurgulanmış ve aşağıda dile getirilmiştir.

<Files\\Nitel analiz polis nvivo formatı> - § 1 reference coded [1,16% Coverage]

Reference 1 - 1,16% Coverage

Suçun aydınlatılmasında olay yerinden elde edilebilecek olan biyolojik (sigara izmariti vb.), kimyasal (yangın artığı, benzin veya türevi madde), balistik (boş kovan vb.) olayda kullanılan veya zarar verilen taşınır taşınmaz malın üzerinden elde edilebilecek parmak izleri, kamera görüntüleri, itfaiye yangın raporları gibi deliller olayın aydınlatılmasına katkı sağlamaktadır (Katılımcı-2).

Yapılan değerlendirmelerde 8. Soru kapsamında beklenen değerlendirmelerin katılımcılardan net bir şekilde alınamadığı kanısı oluşmuştur. Ancak, bahse konu *“Malın muhafaza edilebilmesi için çevrede bulunan fiziki tedbirlerin (Kamera sistemi, özel güvenlik görevlisi, çit, site sahası veya bir hayvan gibi özel koruma tedbirleri bulunmakta mıdır?) önemi soruşturma sürecinde nasıl değerlendirilmektedir?”* sorunun başka bir bağlamda sonuç üretmesi çalışma açısından önemli bir sonucun elde edilmesinde katkı sağlamıştır.

Bu doğrultuda malın muhafaza edilmesi için alınan tedbirlerin suçun işlenmesini zorlaştıracığı ve işlenmiş olan suçun aydınlatılmasını kolaylaştıracığı algısını tespit etmek önemlidir. ***Bu halde; suçun işlenmesi suçun kasten işlendiği ve planlanarak işlendiği algısını doğuracağı için şüphelinin alacağı cezanın bu kapsamda değerlendirilmesini sağlaması yönünden önemi ortaya çıkarılmıştır.***

4.1.1.2.2. Kolluk Personelinin Bakış Açısıyla Suçun İşlendiği Mekânın Adli Soruşturmada Rolü

Araştırma problemi çerçevesinde görüşme forumunda katılımcılara yöneltilen aşağıdaki sorular vasıtasıyla suçun işlendiği mekâna dair temaların oluşturulması planlanmıştır. Bu sayede her bir özelliğin yoğunluğu hakkında bilgi sahibi olunarak katılımcıların gözlemleri ile elde edilen referanslar temalar altında betimlenerek problemin yoğunluğu hakkında bilgi edinilmeye çalışılmıştır.

<Files\Witel analiz polis nvivo formatı> - § 3 references coded [1,50% Coverage]

Reference 1 - 0,65% Coverage

SORU 3: Mala zarar verme suçu ile ilgili olay yerine intikal eden personel bahse konu zarar verilen mal ile ilgili neler yapmaktadır? Suçun işlendiği mekân ile ilgili nasıl bir soruşturma süreci takip etmektedir?

Reference 2 - 0,36% Coverage

SORU 5: Mala zarar verilen mekânda soruşturma yapılırken hangi unsurlara dikkat edilmektedir? Açıklayabilir misiniz?

Reference 3 - 0,49% Coverage

SORU 10: Mala zarar verme suçu için sizce mekânın önemi nedir? Ne gibi fiziki ve çevresel tedbirler alınmalıdır? Mümkünse örneklendirerek açıklayabilir misiniz?

Şekil 4-3. Soruşturma Birimi (Polis)'nden Çalışmaya Katılan Personelin Mekâna İlişkin Görüşleri

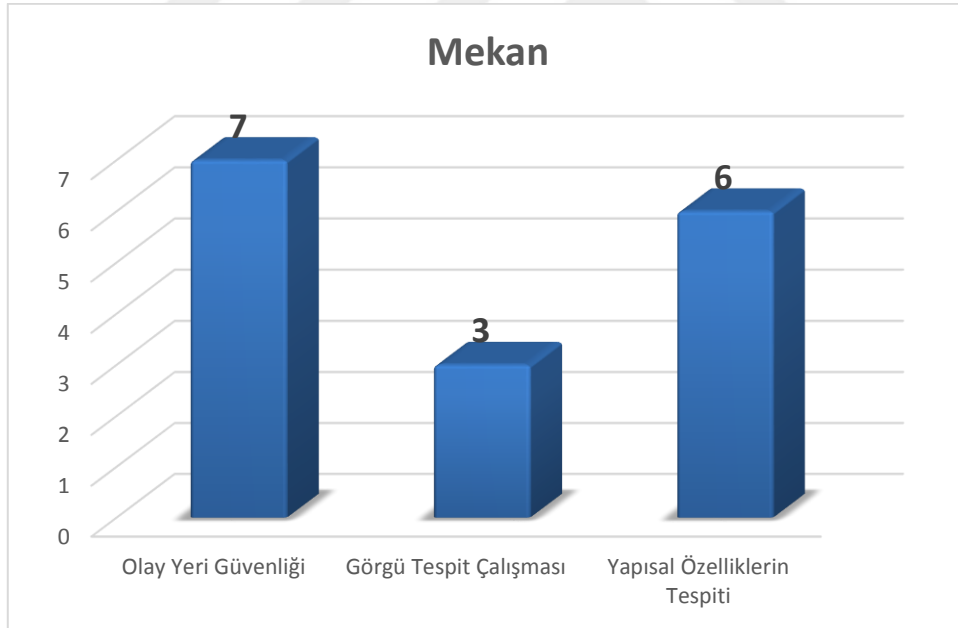

Adli soruşturma kapsamında mekân olgusunun rolüne ilişkin görüşler arasında olay yerinin güvenliği ilk sırayı alırken, onu sırasıyla yapısal özelliklerin tespiti ve görgü tespit çalışmaları izlemiştir. Olay yerine intikal eden soruşturma birimlerinin olay yerinde bulunan her türlü maddi bulgu ile tarafların ivedilikle açık kimlik bilgilerinin tespit edilmesinin önemi katılımcılar tarafından belirtilmiştir.

Bu noktada çevre güvenliği tedbirleri alınırken bir yandan da olaya ilişkin mekânın somut özellikleri doğrultusunda çalışma yapılmasının soruşturma süreci içerisindeki önemi ifade edilmiştir. Çalışma kapsamında, belirtilen deneyim ve ifadelerden 3 tema kapsamında çalışma içerisinde önemli olan problemin çözümlenmesinin uygun olacağı tespit edilmiştir.

1) Olay Yeri Güvenliği

Katılımcıların, mekânın soruşturma sürecindeki önemi ile ilgili yukarıda belirtilen Soru 3 "*Mala Zarar Verme Suçu ile ilgili olay yerine intikal eden personel bahse konu zarar verilen mal ile ilgili neler yapmaktadır? Suçun işlendiği mekan ile ilgili nasıl bir soruşturma süreci takip etmektedir?*" kapsamında vurguladıkları görüşleri aşağıda belirtilmiştir.

<Files\\Nitel analiz polis nvivo formatı> - § 7 references coded [6,97% Coverage]

Reference 1 - 1,37% Coverage

İntikal eden ekip olay yerinde çevre güvenliği olarak olay yeri inceleme ekiplerinin çalışma yapmasını ve olay yerinin bozulmaması için gerekli tedbirleri alır, olay yerinde bulunan her şeyin delil olabileceğini düşünerek hareket eder. Olay yerinde bulunan kamera kayıtları varsa inceleyerek olayın nasıl olduğunu anlamaya çalışır ve bu kayıtların muhafaza edilmesini sağlar. Yine olay yerinde olan şahıslardan olayı gören olup olmadığı araştırılır (Katılımcı-1).

Reference 2 - 0,67% Coverage

Olay yerinde bulunan personel olay mahallinin muhafazasına yönelik gerekli tedbirleri almaktadır. Alınan talimatlardan sonra olay yerinden bulguların temini için gerekiyorsa Olay Yeri İnceleme Ekipleri sevk edilmelidir (Katılımcı-2).

Reference 3 - 1,46% Coverage

Mala zarar verme suçunun meydana geldiği yere giden ilk ekibe çok önemli görevler düşmektedir. İlk ekip olarak çevre güvenliği almak, özellikle olay yerinin bozulmamasını sağlamak, elde edilebilecek her türlü bulguların muhafazasını sağlamak, olay yerini gören kamera kayıtlarını incelemek üzere temin etmek, olayı gören bilen şahısları sormak ve suça maruz kalan mekânın ya da eşyanın hangi boyutlarda zarara uğradığının tespitini yapar. Zararın boyutunu değer olarak yapmaz (Katılımcı-3).

Reference 4 - 0,89% Coverage

Mala zarar verme suçunun işlendiği olay yerine gelen ilk ekip olay yerinde çevre güvenliği alarak olay yerinin bozulmaması sağlayarak delillerin muhafazası için gerekli tedbirleri alır, Olay yerinde bulunan kamera kayıtları varsa inceleyerek bu kayıtların muhafaza altına alınmasını sağlar (Katılımcı-4,5).

Soru 5 “*Mala zarar verilen mekânda soruşturma yapılırken hangi unsurlara dikkat edilmektedir? Açıklayabilir misiniz?*” kapsamında vurguladıkları görüşler ise aşağıda belirtilmiştir.

Reference 5 - 0,77% Coverage

Olay yerinin çevre güvenliğine, olay yerinin bozulmamasına, olay yerinde bulunan bulgulara el sürülmemesine, gereksiz kişilerin olay yerine girmemesine, olayın ilk sıcaklığında tanıkların kimliklerinin tespitine, kamera kayıtlarının temin edilmesine (Katılımcı-1).

Reference 6 - 0,87% Coverage

İlk unsur olarak giden ilk ekip yine burada çok önemlidir. Olay yerinin çevre güvenliği geniş kapsamda sağlanarak olay yerindeki bulgulara zarar verilmesi engellenir, olay yerinin bozulması engellenir ve olaya hâkim uzman kişilerin dışındaki şahısların olay yerine girmesi engellenir (Katılımcı-3).

Reference 7 - 0,93% Coverage

Olay yerinin çevre güvenliği azami sınırdan sağlanarak olay yerindeki bulgular muhafaza altına alınır ve olay yerinin bozulması engellenir, Konuya hâkim uzman kişilerin dışındaki şahısların olay yerine girmesi engellenir, olayı gören tanıklar tespit edilir, olay yerini gören kamera kayıtları temin edilir (Katılımcı-4,5).

2) Yapısal Özelliklerin Tespiti

Katılımcıların belirtmiş olduğu yapısal özelliklerin tespitine yönelik Soru 3 “*Mala Zarar Verme Suçu ile ilgili olay yerine intikal eden personel bahse konu zarar verilen mal ile ilgili neler yapmaktadır? Suçun işlendiği mekân ile ilgili nasıl bir soruşturma süreci takip etmektedir?*” kapsamında vurguladıkları görüşleri aşağıda belirtilmiştir.

Reference 1 - 0,57% Coverage

Olayın meydana geldiği mekânı gören kamera görüntüsüne yönelik gerekli araştırmaları yapmaktadır. Mekânın suçun işlenmesine elverişli olup olmadığına yönelik incelemelerde bulunmaktadır (Katılımcı-2).

Soru 5 “*Mala zarar verilen mekânda soruşturma yapılırken hangi unsurlara dikkat edilmektedir? Açıklayabilir misiniz?*” kapsamında vurguladıkları görüşler ise aşağıda belirtilmiştir.

Reference 2 - 0,57% Coverage

Mekânın mala zarar verme suçuna elverişli olup olmadığı, taşınır veya taşınmaz malı korumaya yönelik gerekli tedbirlerinin alınıp alınmadığına (kamera görüntüsü vb.) dikkat edilmektedir (Katılımcı-2).

Soru 10 “*Mala Zarar Verme suçu için sizce mekânın önemi nedir? Ne gibi fiziki ve çevresel tedbirler alınmalıdır? Mümkünse örneklendirerek açıklayabilir misiniz?*” kapsamında vurguladıkları görüşler ise aşağıda belirtilmiştir.

Reference 3 - 8,49% Coverage

Mala zarar verme suçu kasten işlenen bir suçtur. 5237 sayılı TCK’ nın 151,152 ve 153. Maddelerinde suçun tanımı ve nitelikli halleri açıklanmıştır. Örnekler üzerinde açıklamaya çalışırsak; suçun işlenmemesi için özellikle kamu kurumlarının binaları, cami ve diğer ibadethaneler gerekli güvenlik tedbirleri alınacak şekilde uygun cadde ve sokaklara yapılmalı, devlet aleyhinde yapılan bütün protesto olaylarında hedef her zaman devleti temsil eden kurumlar olacağı için bu kurumların bu tarz risklerin olduğu bölgelerde güvenliğinin alınabileceği alanlara inşa edilmesi ve fiziki şartlarının bu eylemlere göre dizayn edilmesi, kamera sistemi, özel güvenlik, demir kepenk gibi tedbirlerin alınması önem arz etmektedir.

Örneğin ara sokaklarda kurulmuş olan bir PTT şubesi, her türlü toplumsal olayda hedef olabileceği gibi, uyuşturucu madde bağımlıları tarafından da hiçbir neden olmaksızın hedef olabilir. İçme suyu, elektrik barajları veya tesisleri gibi kamu yararına kurulan ve toplumun tamamının faydalandığı tesislerin etrafında mutlaka kötü niyetli insanların faaliyetlerini engelleyecek önleyici ve koruyucu tedbirler alınmalıdır. Yapılan bir içme suyu deposunun herkes tarafından ulaşılabilir olmasının topluma verebileceği zararlar açıktır. Siyasi partiler bir görüşün temsilcisidirler ve tüm görüşlerin tam tersi şeklinde düşünen insanlarda vardır.

Bu nedenle; siyasi parti gibi bir görüşün temsilciliğini yapan birimlerin binalarının korunaklı bir yerde ve olası bir tehlike anında polis, jandarma,,itfaiye araçlarının kolaylıkla ulaşacağı yerlerde olmaları büyük önem arz etmektedir. Kamu kurumlarının temel amacı vatandaşa hizmet etmektir. Özellikle kamunun yaptığı dere ıslah çalışmaları, sel kapanları, barajlar, göletler vb. hizmetler yapılırken mutlaka başkalarının zararına olabilecek olayların engellenmesi için tedbirler alınmalıdır. Bu tür hizmetlerde kar zarar dengesi hesap edilerek vatandaşın zararına olacak işler yapılmamalıdır. Şehir içinde park bahçe çalışması yaparken vatandaşın evinin içme suyunu patlatmanın izahı yoktur. Sulama göleti yapılacak diye bir köyün tamamının heyelan tehlikesi altında bırakılması gibi olaylarında izahı mümkün değildir.

Bu örnekleri artırmak mümkündür, vatandaşlar arasında meydana gelen rutin mala zarar verme olaylarından birkaç örnek verecek olursak; inşaat yapan bir müteahhittin gerekli önlemleri almadan çalışması sonucu yoldan geçen aracın üzerine taş düşmesi, aynı inşaatı yapan şahsın temel kazma çalışması sırasında bitişğinde bulunan binanın temelini bozarak çökmesine neden olması, balkonda halı yıkayan bir ev hanımının alt katta çamaşırları serili komşusunun çamaşırlarını kirletmesi gibi olaylarda gerekli tedbirlerin alınmaması sonucu meydana gelen mala zarar verme olaylarının olduğu görülmüştür (Katılımcı-1).

Reference 4 - 1,60% Coverage

Mala zarar verme olayı ile ilgili mekânlarda özellikle mekân sahiplerine gerekli bilgilendirmeler yapılarak gerekli tedbirlerinin alınması ile suçun önüne geçilmeye çalışılmaktadır. Örneğin, bir ikamet bahçesinde evcil köpek vb. hayvan bulunması, özel güvenlik görevlisi bulunması veya kamera sisteminin bulunması suç işleyebilecek şahsın tespit edebilme ve yakalanma korkusuna sebep olacağından önleyici görev üstlenmektedir. Gerekli tedbirler ile suç suçun işlenmesi zor olacağından suç oranı ciddi oranda düşmektedir (Katılımcı-2).

Reference 5 - 1,21% Coverage

Mala zarar verme suçu kasten olabileceği gibi taksirle de olabilir. Suç devlete karşı ya da şahıslara karşı işlenir. Kasten olan suça örnek olarak Ankara Kızılay'da yapılan toplu gösterilerde birçok kamuya ait mal zarar görmüştür. Ankara ilinde de buna yönelik Kızılay da sürekli olarak Çevik Kuvvet ekipleri beklemektedir. Taksirle olan suçlarda ise şahısların daha dikkatli olması gerekmektedir (Katılımcı-3).

Reference 6 - 3,67% Coverage

Mala zarar verme suçu bilerek ve isteyerek kasten işlenen bir suçtur. Suç ya devlete karşı işlenir ya da şahıslara karşı işlenir. Örneğin, gezi parkı eylemlerinde birçok kamu kuruluşu zarar görmüştür. Bu yüzden devlet kamuya ait tesisleri güvenliğini alabileceği bölgelere yapmalı ve tesislerin şartlarını da buna uygun hale getirmelidir. Yani İstanbul ilinden örnek verecek olursak sürekli protesto eylemlerinin olduğu Taksim Meydanı civarında tesis yapılacaksa belirli tedbirler alınarak

tesisleşmeye gidilmelidir. Sabotaja açık halde olan barajlar, santraller veya büyük tesislerin güvenliği alınmalı ki bu tesislerin uğrayacağı zarar topluma yansiyabilir. Birbirlerine zıt görüşe sahip siyasi hareketler, STK'lar, dini yapılanmalar veya taraftar gruplarının bir arada tesisleşmesi engellenmeli ve buna müsaade edilmemelidir. Kamunun zarar gördüğü bir diğer konuya örnek olarak; bilinçsiz ağaç katliamı yüzünden oluşan seller ve heyelanlar. Vatandaşlar arasında meydana gelen mala zarar verme olaylarına örnek verecek olursak; fırın yapan bir işletmenin yönetmeliğe uygun olmayan baca sistemi kullanmasından kaynaklanan işyeri yangınlarında ülkemizde maalesef birçok bina veya işyeri yanmaktadır (Katılımcı-4,5).

3) Görgü Tespit Çalışması

Katılımcıların belirtmiş olduğu yorumların görgü tespit çalışmasına yönelik Soru 3 "*Mala zarar verme Suçu ile ilgili olay yerine intikal eden personel bahse konu zarar verilen mal ile ilgili neler yapmaktadır? Suçun işlendiği mekân ile ilgili nasıl bir soruşturma süreci takip etmektedir?*" kapsamında vurguladıkları görüşleri aşağıda belirtilmiştir.

<Files\\Nitel analiz polis nvivo formatı> - § 3 references coded [1,42% Coverage]

Reference 1 - 0,40% Coverage

Zarar verilen malın ya da mekânın mevcut hali üzerinde gerekli görgü tespitlerini yaparak zarar verilmeden önceki hali ile kıyasalar (Katılımcı-1).

Reference 2 - 0,57% Coverage

Olay yeri inceleme ekiplerinin gerekmediği durumlarda personel tarafından olay yerinde fotoğraflama yapılmakta, meydana gelen zarar ile ilgili Görgü Tespit Tutanağı tanzim edilmektedir (Katılımcı-2).

Reference 3 - 0,45% Coverage

Çevrede bahse konu olayı gören şahısların olup olmadığı araştırılır. Suça maruz kalan mekânın hangi boyutlarda zarara uğradığının tespitini yapar (Katılımcı-4,5).

Yürütülen adli soruşturmalarda mekânın işlevselliğinin elzem olduğu anlaşılmıştır. Yapılan bu görüşmeyle, görev yapan kolluk birimlerinde 3 temada konu ile ilgili sistematüğün kurgulandığı anlaşılmıştır. Mekânı soruşturma için önemli kılan, olayın çözümleneceği kurgunun mekânda gizli olmasından kaynaklanmaktadır. Bu

noktada yorumların incelenmesinden ve görüşme gerçekleştirirken edinilen izlenimlerden mevcut mekânda bulunan bulguların tespit edilerek güvenliklerini sağlamanın önemi anlaşılmaktadır.

Ayrıca mekânı yapısal olarak oluşturan cisimlerin resmedilmesi ve temsili sayesinde olayın bütünleşmesi sağlanmaktadır. Bu sebeple soruşturma kapsamında görev alan kolluk birimlerinin mekânı resmederek adli makamlara hazırlayıp gönderdikleri anlaşılmıştır. Dolayısıyla araştırma problemimizi temsil eden mekânı kurgusal şemasında muhafaza etme, yapısal durumun tespiti ve en son olarak bunların resmedilerek görgüye yansıtılması süreçlerinin önemli olduğu anlaşılmıştır. Böylelikle adli makamlar tarafından olayın yeniden zihinlerde tasvir edilebilmesine imkân sağlanabilmektedir.

4.1.1.2.3. Soruşturmalarda Olayın Aydınlatılmasında Kullanılan Araştırma Teknikleri

Adli olaylarda temel amaç, olayı gerçekleştiren failin fiziki kimlik tespitini yapmaya imkân sağlayan delillerin tespit edilmesi yoluyla fail ve delil eşleştirmesinin yapılabilmesidir. Araştırma problemi ile katılımcılardan aşağıda ifade edilmiş sorular kapsamında olayın aydınlatılmasında kullanılan araştırma tekniklerinin tespit edilmesi amaçlanmıştır. Bu problem vasıtasıyla kolluk birimde çalışan personel aracılığıyla mala zarar verme suçu olayında hangi tekniklerin kullanıldığı belirlenmeye çalışılmıştır.

<Files\Witel analiz polis nvivo formatı> - § 2 references coded [0,80% Coverage]

Reference 1 - 0,40% Coverage

SORU 6: Konu ile ilgili suçun bilinen tarafları haricinde kimler ile görüşülmektedir? Ne tür sorular sorularak bilgi alınmaktadır?

Reference 2 - 0,39% Coverage

SORU 14: Mala zarar verme suçunun diğer suç türleriyle ilişkisi var mıdır? Suçlu profili ve suç açısından değerlendirir misiniz?

Şekil 4-4. Soruşturma Birimi(Polis)'nden Çalışmaya Katılan Personelin Araştırma Tekniklerine İlişkin Görüşleri

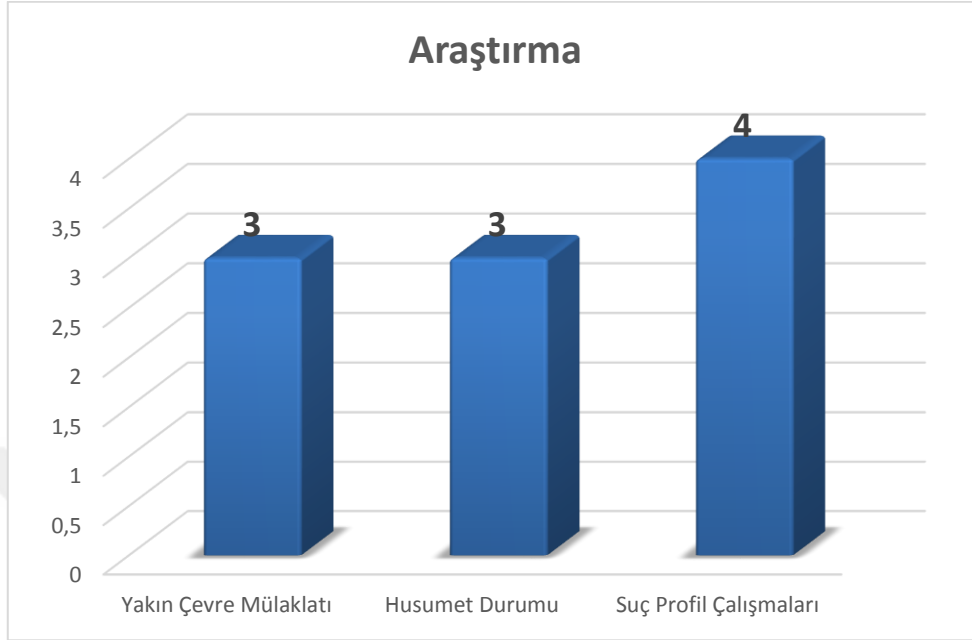

Olayın aydınlatılmasında kullanılan araştırma teknikleri bir taraftan delil elde edilmesine imkân sağlarken diğer taraftan farklı dinamiklerin süreç içerisinde ayıklanması adımlarından oluşmaktadır. Adli olaylarda olay yerinden ilk alınan bilgilerle beraber olay yerinin muhafaza edilerek çalışmalara başlanması gerekmektedir. Olay yerine ilişkin alınan tedbirler adli vakanın çözülmesinde ilgili makamlara da önemli fırsatlar sunabilmektedir.

Bu bilinç ve çalışmaya katılan katılımcıların da ifadeleri üzerine araştırma teknikleri olarak yakın çevre mülakatı, husumet durumu ve suç profili temalarının sonuca ulaşmada önemli olabilecek etkenler olduğu keşfedilmiştir. Özellikle malvarlığına karşı işlenen suçlarda failerin olay yerinde maddi bir iz bırakmamaları olgusundan hareketle katılımcıların gözlemleri belirtilen temaların oluşturulmasında etken olmuştur.

1) Yakın Çevre Mülakatı

Katılımcıların, araştırma tekniklerinin soruşturma sürecindeki rolüne dair problemin çözümünde yukarıda belirtilen Soru 6 “*Konu ile ilgili suçun bilinen tarafları haricinde kimler ile görüşülmektedir? Ne tür sorular sorularak bilgi alınmaktadır?*” kapsamında vurguladıkları görüşleri aşağıda belirtilmiştir.

<Files\\Nitel analiz polis nvivo formatı> - § 3 references coded [2,54% Coverage]

Reference 1 - 0,55% Coverage

Olaya taraf olmak istemeyen ancak olayın olma nedeni ile ilgili fikirleri olan şahıslardan uygun ortamda mülakatlar yapılarak olayın aydınlatılmasına yönelik alıřmalar yapılabilir (Katılımcı-1).

Reference 2 - 1,53% Coverage

Suçun bilinen taraflarından farklı olarak olayı gören çevrede yaşayan veya iş yapan vatandaşlara olayı görüp görmedikleri, gördüklerini beyan etmeleri durumunda ne şekilde gördükleri ve olayın ne şekilde işlendiđi görülmektedir. “Olay vakti nerdeydiniz? Bahse konu olayı gördünüz mü? Gördüyseniz ne zaman ve saat kaçta meydana geldi? Olayı kaç kişi nasıl gerçekleřtirdi? Olayı gerçekleřtirenleri tanıyor musunuz? Olayı gerçekleřtirdikten sonra hangi istikamete gittiler?” gibi sorular sorulmaktadır (Katılımcı-2).

Reference 3 - 0,46% Coverage

Mala zarar verme olayına maruz kalan müşteki veya müştekilerin yakınları, arkadaşları veya komşularına olayın nedenleri konusunda sorular sorulur (Katılımcı-3).

2) Suç Profil Çalışmaları

Katılımcıların araştırma tekniklerinin tespitine yönelik Soru 14 “*Mala zarar verme suçunun diđer suç türleriyle ilişkisi var mıdır? Suçlu profili ve suç açısından değerlendirir misiniz?*” kapsamında vurguladıkları görüşleri aşağıda belirtilmiştir.

<Files\\Nitel analiz polis nvivo formatı> - § 4 references coded [10,15% Coverage]

Reference 1 - 3,73% Coverage

Mala zarar verme suçu mala karşı işlenen suçlar başlıđı altındadır, bu suçta asıl olan kişinin malına zarar vermektir. Bu anlamda kişinin mal

varlığına zarar verilen hırsızlık olayları ile ilişkilendirilebilir ama mala zarar verme suçunda şüphelinin kendisine çıkar sağlamasından ziyade mağdura zarar vermesi esastır. Suçu işleyen şahsın hırsızlık suçunda olduğu gibi kendisine çıkar sağlaması, yaptığı işten kar etmesi söz konusu değildir, burada daha çok suçu işleyen şahsın manevi olarak kendisini tatmin etmesi, mağdurun malına zarar vermesinden dolayı mutlu olması, kişinin kendisini manevi olarak tatmin etmesi söz konusudur. Suçu işleyenler genellikle bir anlık kızgınlık sonucu suç işleyenlerden oluşabildiği gibi suç potansiyeli yüksek şahıslardan da oluşabilir. Daha önce hiç suç işlemeyen bir şahsın trafikte tartıştığı şahsın aracını bir kaç gün sonra ara sokakta görmesi sonucu aracın camını kırması mümkündür. Ya da suç potansiyeli yüksek bir şahsın kendisini yakalayan polisin evini tespit ederek evin camlarını kırması duvarına yazı yazması mümkündür. Bu bağlamda mala zarar verme suçu kişilere karşı işlenen suçlar kategorisinde ki suçlarla suçun manevi unsurları açısından benzerlik göstermektedir (Katılımcı-1).

Reference 2 - 3,13% Coverage

Mala zarar verme suçu ile konut dokunulmazlığının ihlali, evden hırsızlık, İşyerinden hırsızlık, kasten yaralama, tehdit gibi suç türlerinin ilişkileri bulunmaktadır. örneğin hırsızlık yapmak isteyen kişi yerine veya ikamete girmek için kapı kırmakta veya kasadan para almak için kilit kırmaktadır. Bu da mala zarar verme suçunu oluşturmaktadır. Tehdit eden kişi olayın ciddiyetini karşı tarafa aksettirmek için zaman zaman şahsın malına zarar vermekte bu da mala zarar verme suçu ile tehdit suçunun arasındaki bağı göstermektedir. Kasten yaralama olayında örneğin mağdurun işyerinde meydana geliyor ise mağdura ait bir eşya ile eşyaya da zarar vermesi durumunda mala zarar verme suçu ile kasten yaralama arasında bağ meydana gelmektedir. Eğer hırsızlık için şahıs ikamete girmek amacıyla kapı kilidini veya eve girmek için herhangi bir eşyaya zarar verip de mekân içerisinden herhangi bir şey almaması durumunda konut dokunulmazlığının ihlali suçundan değerlendirilmekte mala zarar verme suçu ile bağı ortaya çıkmaktadır (Katılımcı-2).

Reference 3 - 1,72% Coverage

Mala zarar verme suçunun diğer suçlarla biraz da olsa ilgisi vardır. Ancak mala zarar verme suçunda amaç mağdura zarar vermektir. Bu zararı vermek için kin, nefret düşmanlık gibi etkenler vardır. Mala zarar verme suçunun da şüpheli açısından çıkar elde edilir. Maddi anlamda bir çıkar olmasa da psikolojik anlamda bir çıkar elde edilir. Şüpheli şahıs suçu husumetle ilgili olarakta yapabilir. Bu açıdan suçlu profili oldukça geniştir. Yani bu suç için şüpheli potansiyel suçluda olabilir, okula giden bir öğrencide veya trafikte araç süren sürücüde olabilir (Katılımcı-3).

Reference 4 - 1,57% Coverage

Mala zarar verme suçu hırsızlık suçuyla ilişkilendirilse de mala zarar verme suçunda asıl amaç mağdura zarar vermedir yani sonucunda çıkar elde edilmez ama hırsızlık suçunda meydana gelen mala zarar verme suçunda suçlu çıkar elde eder. Mala zarar verme suçunu işleyen şahıs bir anlık öfkeyle de yapabilir yada husumetle bu suçu yapabilir suçun sonucunda kendince tatmin olur. Bu açıdan suçlu profili çok geniştir. Yani potansiyel suçluda yapabilir, liseye giden bir öğrencide veya trafikte araç süren sürücüde (Katılımcı-4,5).

Mala zarar verme suçu ile ilgili yapılan çalışmalarda soruşturma yapan birimlerde görev alan katılımcılar tarafından suçun manevi unsuru ön plana çıkarılmıştır. Suçun benzer özellikler taşıyan evden veya işyerinden hırsızlık, kasten yaralama, tehdit gibi diğer suçlar ile ortak noktaları ve farklılıkların altı çizilmiştir. Suçun profili olarak geniş bir taban aralığı verilmiştir, katılımcıların suç özelinde faileri tetikleyen etkenler de ayrıca belirtilmiştir. Ancak özellikle yapılacak araştırmada diğer araştırma kavramı olan yakın çevre mülakatını göz önünde bulundurarak suçun yapısal durumlarını olay esnasında değerlendirdikleri görüşmelerde anlaşılmıştır.

3) Husumet Durumu

Katılımcıların araştırma tekniklerinin tespitine yönelik Soru 6 "***Konu ile ilgili suçun bilinen tarafları haricinde kimler ile görüşülmektedir? Ne tür sorular sorularak bilgi alınmaktadır?***" kapsamında vurguladıkları husumet durumu ile ilgili görüşleri aşağıda belirtilmiştir.

<Files\\Nitel analiz polis nvivo format> - § 3 references coded [1,82% Coverage]

Reference 1 - 0,80% Coverage

Olay ile ilgili bilinen kişiler dışında yapılan araştırmalar sırasında mağduru ve akrabalarını tanıyan kişilerden bilgi alınarak, mağdur şahsın düşmanı olup olmadığı bu tür bir olayın neden yapılmış olabileceği hakkında sorular sorularak araştırmalar yapılır (Katılımcı-1).

Reference 2 - 0,30% Coverage

Husumet yaşadığı veya tartıştığı kimselerin olup olmadığı sorularak olay aydınlatılmaya çalışılır (Katılımcı-3).

Reference 3 - 0,72% Coverage

Mala zarar verme olayına maruz kalan müşteki veya müştekilerin akrabaları, yakın arkadaşları veya komşularına olayın neden olabileceği, husumet yaşadığı veya tartıştığı kimselerin olup olmadığı sorularak olay aydınlatılmaya çalışılır (Katılımcı-4,5).

4.1.1.2.4. Mala Zarar Verme Suçunun İşlendiği Mekânı Ayırabilmek Ve Önleyici Tedbirlerinin Alınabilmesi İçin Yapılması Gerekenler

Adli olaylarda mekâna dair ayırıcı özelliklerin tespit edilebilmesinde önleyici tedbir olarak konumlandırılan unsurların etkisi önemlidir. Koruma unsurları olarak yerleştirilen bu etkenler özellikle suçu işleyen kişileri engelleme özelliği gösterirken bir taraftan da failin kullandığı yöntemi tespit etme noktasında bazı ipuçlarını da bizlere sunmaktadır.

Bu düşünceden hareketle kolluk birimde çalışan personelden mala zarar verme suçu ile ilgili mekâna dair önleyici tedbirlerin aşağıda belirtilen sorular kapsamında tespit edilmesi sağlanmıştır.

<Files\Witel analiz polis nvivo formatı> - § 5 references coded [2,35% Coverage]

Reference 1 - 0,40% Coverage

SORU 7: Daha önceden mala zarar verme suçunun işlendiği mekân ile ilgili ne tür tedbirler önleyici polislik açısından alınmaktadır?

Reference 2 - 0,41% Coverage

SORU 9: Malın suça karşı korunması için mekân olgusu doğrultusunda sizce daha önceden işlenmiş olan suçlar özelinde neler yapılmalıdır?

Reference 3 - 0,38% Coverage

SORU 11: mala zarar verme suçun işlendiği mekânda ne gibi polisiye düzenlemeler yapılırsa suçun önlenmesi sağlanabilir?

Reference 4 - 0,63% Coverage

SORU 12: Mala zarar verme suçunun işlenmeden önlenmesi için işbirliği yapılması gereken kurumlar sizce var mıdır? Nelere dikkat edilerek suç işlendiği mekân ile ilgili gerekli düzenlemeler yapılmalıdır?

Reference 5 - 0,52% Coverage

SORU 13: Kolluk birimlerinin görünür olması mala zarar verme suçunun işlendiği mekânlarda caydırıcılık açısından ne gibi katkı sağlayabilir? Başkaca neler yapılabilir?

Şekil 4-5. Soruşturma Birimi (Polis)'nden Çalışmaya Katılan Personelin Önleyici Tedbirlere İlişkin Görüşleri

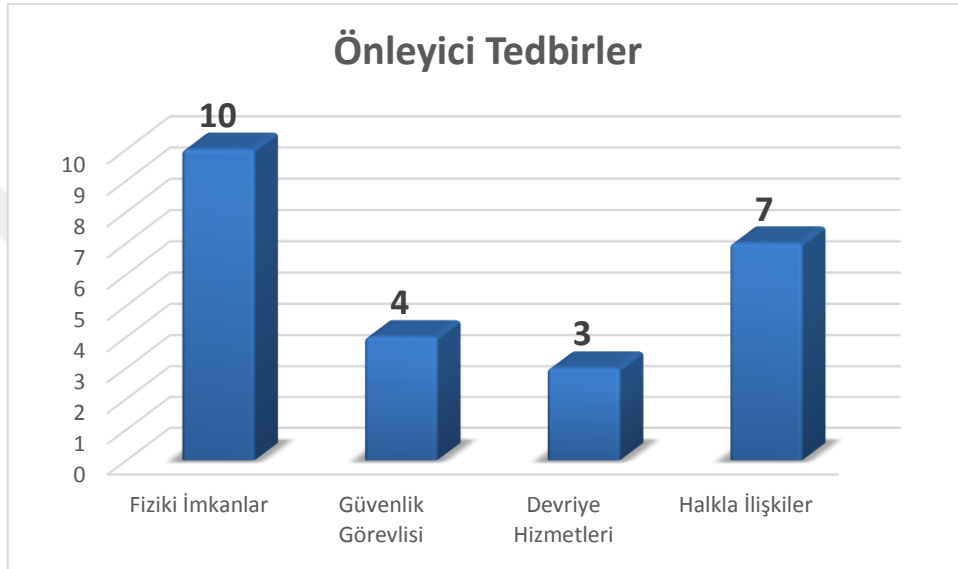

Önleyici tedbirlere yönelik katılımcılardan alınan cevaplarda sırasıyla fiziki imkânlar, halkla ilişkiler, güvenlik görevlisi ve devriye hizmetlerinin önemli olduğu sonucuna ulaşılmıştır.

Önleyici tedbirlerin adli tahkikatı yürüten birimlere mekânsal olguların anlaşılması ve buradan yapılacak olan kestirimler sayesinde olay ile ilgili çalışma yapma imkânı sağlamaktadır. Neden mi? Mekânsal olguların anlaşılması noktasında var olan tedbirleri gözeterek failin hangi olguların eksikliğini gözeterek fiili gerçekleştirdiği noktasında bizlere fikirler verdiği katılımcılardan elde edilen görüşlerden elde edilmiştir.

1) Fiziki İmkânlar

Katılımcıların, önleyici tedbirlerin soruşturma sürecindeki rolüne dair problemin çözümünde yukarıda belirtilen Soru 7 “*Daha önceden mala zarar verme suçunun işlendiği mekân ile ilgili ne tür tedbirler önleyici polislik açısından alınmaktadır?*” kapsamında vurguladıkları görüşleri aşağıda belirtilmiştir.

<Files\\Nitel analiz polis nvivo formatı> - § 10 references coded [13,72% Coverage]

Reference 1 - 1,15% Coverage Reference 2 - 1,23% Coverage

Mala zarar verme olayına maruz kalan müşterilere, olayı yaşadığı mekân ve çevresine kamera takılması, işyerlerine demir kepenk, eğer evi giriş kat veya dışardan girilmesi kolay bir yükseklikteyse varsa demir parmaklık takılması, site veya büyük işyerleri için güvenlik şirketleriyle anlaşarak özel güvenlik imkânından yararlanılması gibi tedbirler hakkında bilgiler verilir (Katılımcı-3,4,5).

Soru 9 “*Malın suça karşı korunması için mekân olgusu doğrultusunda sizce daha önceden işlenmiş olan suçlar özelinde neler yapılmalıdır?*” kapsamında vurguladıkları görüşler ise aşağıda belirtilmiştir.

Reference 3 - 0,52% Coverage

Her olay kendi içinde özeldir, olayın oluş şekli, suçlunun kişiliği, suçu işleme nedeni farklı olduğu için her olay için alınabilecek tedbirlerde o olaya özel olmalıdır (Katılımcı-1).

Soru 11 “*Mala Zarar Verme suçun işlendiği mekânda ne gibi polisiye düzenlemeler yapılırsa suçun önlenmesi sağlanabilir?*” kapsamında vurguladıkları görüşler ise aşağıda belirtilmiştir.

Reference 4 - 0,65% Coverage Reference 6 - 0,83% Coverage

Suçlunun suçu işledikten sonra yakalanmasını sağlayabilecek her türlü tedbir suçun önlenmesini sağlar. Bu tedbirler ekiplerin sayısının ve görünürlüğünün artırılması, Mobese kameralarının kurulması vb. olabilir (Katılımcı-1,3,4,5).

Reference 5 - 1,35% Coverage

Mala zarar verme olayı ile ilgili mekânlarda özellikle mekân sahiplerine gerekli bilgilendirmeler yapılarak gerekli tedbirlerinin alınması ile suçun önüne geçilmeye çalışılmaktadır. Örneğin; idaremiz dâhilindeki işyerine kamera sisteminin kurulmasının önemi aktarılarak hırsızlık ve mala zarar verme suçlarının önüne geçilmeye, ayrıca kamera sisteminin bulunduğu işyeri çevresinde meydana gelebilecek diğer olaylarında önüne geçilmektedir (Katılımcı-2).

Soru 12 “*Mala zarar verme suçunun işlenmeden önlenmesi için işbirliği yapılması gereken kurumlar sizce var mıdır? Nelere dikkat edilerek suç işlendiği mekan ile ilgili gerekli düzenlemeler yapılmalıdır?*” kapsamında vurguladıkları görüşler ise aşağıda belirtilmiştir.

Reference 7 - 2,61% Coverage

Mala zarar verme suçunun işlenmeden önlenmesi için iş birliği yapılması gereken kurumlar vardır. Bu anlamda belediyelerin şehir içinde aydınlatma sistemlerini kurması, suçluların olayı gören birilerinin olacağını bilmeleri nedeniyle suç işlemesini engeller. Tüm kamu kurum kuruluşlarının kendi binaları açısından gerekli güvenlik tedbirlerini alması, kolluk kuvvetlerinin risk analizi yaparak bu kurumları uyarması, önemlidir. Sel, su baskını gibi olayların yaşanmaması için DSİ ve belediyeler tarafından dere ıslahlarının, setlerin ve buna benzer tedbirlerin alınması bu tarz çalışmalar sırasında olabilecek tehlikeler için vatandaşların uyarılması ve vatandaşlara alınacak tedbirlerin hatırlatılması önemlidir. Siyasi partilerin parti binalarının seçerken o ilin kolluk ve diğer birimleri ile iş birliği yaparak uygun yerler seçmesi önemlidir (Katılımcı-1).

Reference 8 - 1,53% Coverage

Genellikle meydana gelen olaylar gece vakti karanlığın verdiği imkân ile gerçekleşmektedir. Bu sebep ile sokak aydınlatmaları ile ilgili Belediyelere bu konuda iş düşmektedir. Sokak aydınlatmaları ile gecenin karanlığından faydalanan suçlular fark edilme korkusu ile suç işlemekte tereddüt ederek olayı yapmaktan vazgeçebilirler. Bu sebeple caydırıcılık aydınlatma ile sağlanabilir. Ayrıca DSİ'nin ıslah çalışması yapması ile toprak kaymasının önüne geçilerek zararın oluşması engellenebilmektedir (Katılımcı-2).

Reference 9 - 1,72% CoverageReference 10 - 2,14% Coverage

Mala zarar verme suçunun işlenmeden önlenmesi için iş birliği yapılması gereken kurumlar olabilir. Bu anlamda şehir içinde aydınlatmayı arttırmak, kamera sayısının artırılması, suçun işlemesini

engelleme ve suçluyu görebilen tanıkların olması sağlanabilir. Tüm kurumlar ve işletmeler büyük küçük fark etmeksizin uyarılarak binalarına gerekli güvenlik tedbirlerini alması sağlanır. Ayrıca birbirlerine zıt görüşe sahip siyasi hareketler, STK'lar, dini yapılanmalar veya taraftar gruplarının bir arada tesisleşmesi engellenmeli ve buna müsaade edilmemelidir (Katılımcı-3,4,5).

Mala zarar verme suçu ile ilgili önleyici tedbirler kapsamında alınması gereken tedbirlere yönelik katılımcılar kamera, MOBESE, demir kepenk, çevre güvenliği anlamında iyileştirici olan çevre duvarı gibi tedbirlerin yapılması gerektiğine dair görüşleri belirtmiştir.

Öte yandan önleyici tedbirlerin korunması gereken nesne veya suç türü özelinde de değişken yapıda farklı tedbirlere odaklanılmasına yönelik görüşler önerilmiştir. Kamu kurumlarına ait vatandaşlara yönelik ihtiyaçları karşılayan baraj ve setlerin ya da diğer büyük kamusal teşekküllerin korunmasına yönelik ayrı planlamaların yapılması gerektiği bu görüşler arasında yer almıştır.

Önleyici tedbirler suçun proaktif boyutunu vurgulamada tercih edilse bile soruşturma yürüten birimlerin bahse konu tedbirler üzerinden soruşturma yürüterek buradan delil elde etmelerine katkı sağlamaları suç sonrası adımlarda önem teşkil ettiği sonucunu bizlere sağlamıştır. Örneğin, kamera önleyici anlamda failerin yakalanacağı intibası uyandırması ile anlam kazanırken, soruşturma sürecinde yapılacak kamera araştırması doğrudan failin tespitine imkân sağlayabilmektedir.

Bu gibi önleyici tedbirler arasında yer alan diğer süreçler failin karar verme sürecinde rasyonel tercihini yönlendirmesi sebebiyle mekânın analizinde olaya ilişkin somut deliller üretilebilmesi için önem taşıyan unsurlar olarak görülmelidir. Her ne kadar kamu güvenliği tedbirleri ile suç olduktan sonra oluşan soruşturmaların ayırım noktaları, “özgürlük- güvenlik dengesi açısından olması elzem” olsa da, olaya dair delil elde edilme sürecinde mekânın keşfedilmesine yönelik topluma sunulan bu tedbirlerin soruşturma açısından önem taşıyan özellikler arasında bulunduğu önemli bir gerçektir.

2) Halkla İlişkiler

Katılımcıların, önleyici tedbirlerin soruşturma sürecindeki rolüne dair problemin çözümünde yukarıda belirtilen Soru 7 “*Daha önceden mala zarar verme suçunun işlendiği mekân ile ilgili ne tür tedbirler önleyici polislik açısından alınmaktadır?*” kapsamında vurguladıkları görüşleri aşağıda belirtilmiştir.

<Files\\Nitel analiz polis nvivo formatı> - § 7 references coded [5,46% Coverage]

Reference 1 - 1,08% Coverage

Daha önceden gerçekleşen bir olay varsa mağdura alması gereken (Kamera, demir kepenk, güvenlik görevlisi vb.) kişisel tedbirler hakkında bilgiler verilir, ekiplerin bu çevrede daha sık devriye atmaları sağlanır, ayrıca mala zarar veren ve zarar gören şahısların aralarındaki husumet takip edilerek olayın devamında olası olayların engellenmesi sağlanır (Katılımcı-1).

Reference 2 - 0,91% Coverage

Ayrıca Toplum Destekli Polislik kapsamında vatandaşın mala zarar verme suçuna yönelik bilgilendirilmesi ile özellikle taksirle mala zarar verme olayının meydana gelmesinin önüne geçilebilmektedir. (Park halinde bulunan aracın uygunsuz parkı sonucu meydana gelebilecek maddi hasarlı kazalar vb.) (Katılımcı-2).

Reference 3 - 0,27% Coverage

Ekiplerin bu çevrede daha sık devriye atmaları sağlanarak önleyici hizmetlerde bulunulur (Katılımcı-4,5).

Soru 9 “*Malın suça karşı korunması için mekân olgusu doğrultusunda sizce daha önceden işlenmiş olan suçlar özelinde neler yapılmalıdır?*” kapsamında vurguladıkları görüşler ise aşağıda belirtilmiştir.

Reference 4 - 1,22% Coverage

İdaremizde genel olarak park halinde bulunan araca çarpıp kaçma olayları meydana gelmektedir. Bu meydana gelen olaylarda kullanılan aracın kavşağa, dönüş alanlarına uygunsuz halde park edilmesinden meydana gelmektedir. Bu kapsamda araçların dönüş alanlarına, kavşaklara ve yolu daraltacak yerlere park edilmemesi hususunda gerekli tedbirlerinin alınarak suçun işlenmesinin önüne geçilebilmektedir (Katılımcı-2).

Reference 5 - 0,59% Coverage Reference 6 - 0,58% Coverage

Her olay kendi içinde farklıdır, olayların işleniş şekli birbirine benzeyebilir ancak suçlunun kişiliği, suçu işleme nedeni farklı olduğu için her olay için alınan tedbirlerde o olaya özeldir (Katılımcı-3,4,5).

Soru 11 “*mala zarar verme suçun işlendiği mekânda ne gibi polisiye düzenlemeler yapılırsa suçun önlenmesi sağlanabilir?*” kapsamında vurguladıkları görüşler ise aşağıda belirtilmiştir.

Reference 7 - 0,81% Coverage

Suçlunun suçu işledikten sonra yakalanmasını sağlayabilecek her türlü tedbir suçun önlenmesini sağlar. Bu tedbirler ekiplerin sayısının ve görünürlüğünün artırılması, Mobese kameralarının kurulması veya Polis ve vatandaş arasındaki diyalogun artırılması olabilir (Katılımcı-1,4,5).

Halkla ilişkiler bakış açısıyla önleyici tedbirler kapsamında bireylerden bahse konu tedbirleri uygulayabilmesi için farkındalık oluşturulması gerektiği vurgulanmıştır. Önleyici tedbirler teması kapsamında belirlenen çoğu özelliğin katılımcılar tarafından birbirine benzer vaziyette cümlelerle yorumlandıkları görülmüştür. Ancak bu noktada belirtilmesi gereken bireyleri bilinçlendirmek ve yapılacak çalışmalarda toplumun desteğini almak suretiyle gereken önlemlerin alınması gerektiğinin anlaşılmasıdır.

Vatandaşların işlenen suçlara kayıtsız kalmamaları konusunda bilgilendirmeler yapılarak ihbar etmeleri durumunda suçluların yakalanabileceği algısının artması sebebiyle suç oranlarının düşmesine de katkı sağlayabileceği belirtilmiştir.

3) Güvenlik Görevlisi

Katılımcıların, önleyici tedbirlerin soruşturma sürecindeki rolüne dair problemin çözümünde güvenlik görevlisi özelliğini yukarıda belirtilen Soru 13 “*Kolluk birimlerinin görünür olması mala zarar verme suçunun işlendiği mekânlarda caydırıcılık açısından ne gibi katkı sağlayabilir? Başkaca neler yapılabilir?*” kapsamında vurguladıkları görüşleri aşağıda belirtilmiştir.

<Files\\Nitel analiz polis nvivo formatı> - § 4 references coded [4,32% Coverage]

Reference 1 - 1,15% Coverage

Kolluk birimlerinin görünür olması mala zarar verme ve diğer suçların işlenmesini zorlaştırır, suçlular suç işledikten sonra yakalanmak istemezler, kolluk kuvvetlerinin görünür olması suçluya her an yakalanacağı algısını verdiği için şahıslar suç işlemekten imtina ederler. Geceleyin tepe lambası yanık halde gezen polis aracını uzaktan gören bir şahıs suç işlemekten kaçınır (Katılımcı-1).

Reference 2 - 1,72% Coverage

Kolluk biriminin görünür olması, suçun önlenmesinde caydırıcılık görevi üstlenmektedir. Kolluk birimi görünür olması durumunda olayı gerçekleştirmek isteyen şahıs yakalanma korkusu ve akabindeki cezai yaptırım uygulanacağını düşünmesi sebebiyle vazgeçeceğinden suç oranında azalma meydana gelmektedir. Konu ile ilgili başkaca mal sahiplerinin de tedbir almaları, vatandaşın bilgilendirilerek olaylara karşı kayıtsız kalmadan ihbar etmeleri sağlanmasının durumunda suç işleyen kişiler görüldüğünde yakalanacağını da düşünerek suç işlemekten vazgeçebilmektedir (Katılımcı-2).

Reference 3 - 0,64% Coverage

Kolluk birimlerinin görünür olması mala zarar verme ve diğer suçların işlenmesini azaltacağı gibi, suçluların hata yapma oranını ve yakalanma oranını artırarak şahısların suç işlemekten vazgeçmeye itecektir (Katılımcı-3).

Reference 4 - 0,81% Coverage

Kolluk birimlerinin görünür olması mala zarar verme ve diğer suçların işlenmesini zorlaştırdığı gibi suçluya her an yakalanacağı algısını verdiği için şahıslar suç işlemekten vazgeçmeye iteceği gibi tedirgin olarak suç işleyen kişinin yakalanma olasılığı fazladır (Katılımcı-4,5).

Güvenlik birimlerinin etkinliği ve görev alan personelin bölgede görünmesinin de etken olabileceği belirtilmiştir. Özellikle bireylerin suç sonrası yakalanma kaygısıyla hareket etmesi nedeniyle güvenlik birimlerinin bölgede hâkimiyet sağlamasının önleyici tedbirler açısından faydalı olacağı ifade edilmiştir.

4) Devriye Hizmetleri

Katılımcıların, önleyici tedbirlerin soruşturma sürecindeki rolüne dair problemin çözümünde devriye hizmetlerinin özelliğini yukarıda belirtilen Soru 7 “***Daha önceden mala zarar verme suçunun işlendiği mekân ile ilgili ne tür tedbirler önleyici polislik açısından alınmaktadır?***” kapsamında vurguladıkları görüşleri aşağıda belirtilmiştir.

<Files\\Nitel analiz polis nvivo formatı> - § 3 references coded [1,89% Coverage]

Reference 1 - 0,77% Coverage

Asayiş Şube Müdürlüğü'ne bağlı Önleyici Hizmetler Büro Amirliği bu kapsamda faaliyet göstermektedir. Resmi ekipler olarak bölge dâhilinde yapılan devriyelerde tepe lambası açık vaziyette olayın gerçekleşme saatlerinde sık sık olmak üzere devriye atması önemlidir (Katılımcı-2).

Reference 2 - 0,31% Coverage

Devriye ekiplerinin olay çevresinde sık devriye atmaları sağlanarak önleyici hizmetlerde bulunulur (Katılımcı-3).

Soru 13 “***Kolluk birimlerinin görünür olması mala zarar verme suçunun işlendiği mekanlarda caydırıcılık açısından ne gibi katkı sağlayabilir? Başkaca neler yapılabilir?***” kapsamında vurgulanan görüş ise aşağıda belirtilmiştir.

Reference 3 - 0,81% Coverage

Kolluk birimlerinin görünür olması mala zarar verme ve diğer suçların işlenmesini zorlaştırdığı gibi suçluya her an yakalanacağı algısını verdiği için şahıslar suç işlemekten vazgeçmeye iteceği gibi tedirgin olarak suç işleyen kişinin yakalanma olasılığı fazladır (Katılımcı-4,5).

Kolluk birimlerinin devriye hizmetleri kapsamında görünür olması mala zarar verme ve diğer suçların işlenmesini zorlaştırdığı, failerin suç işledikten sonra yakalanmak istememeleri sebebiyle, kolluk kuvvetlerinin görünür olması suçluya her an yakalanacağı algısını verdiği için şahıslar suç işlemekten imtina edecekleri düşüncesini ifade etmeleri kayda değer sonuçlar arasında yer almaktadır. Geceleyin tepe lambası yanık vaziyette gezen polis araçlarının uzaktan gören bir şahıs suç işlemekten kaçınması sebebiyle devriye hizmetlerinin önemli olduğu sonucu elde edilmiştir.

Şekil 4-6. Soruşturma Birimi (Polis) İle Yapılan Görüşmelere İlişkin Diyagram

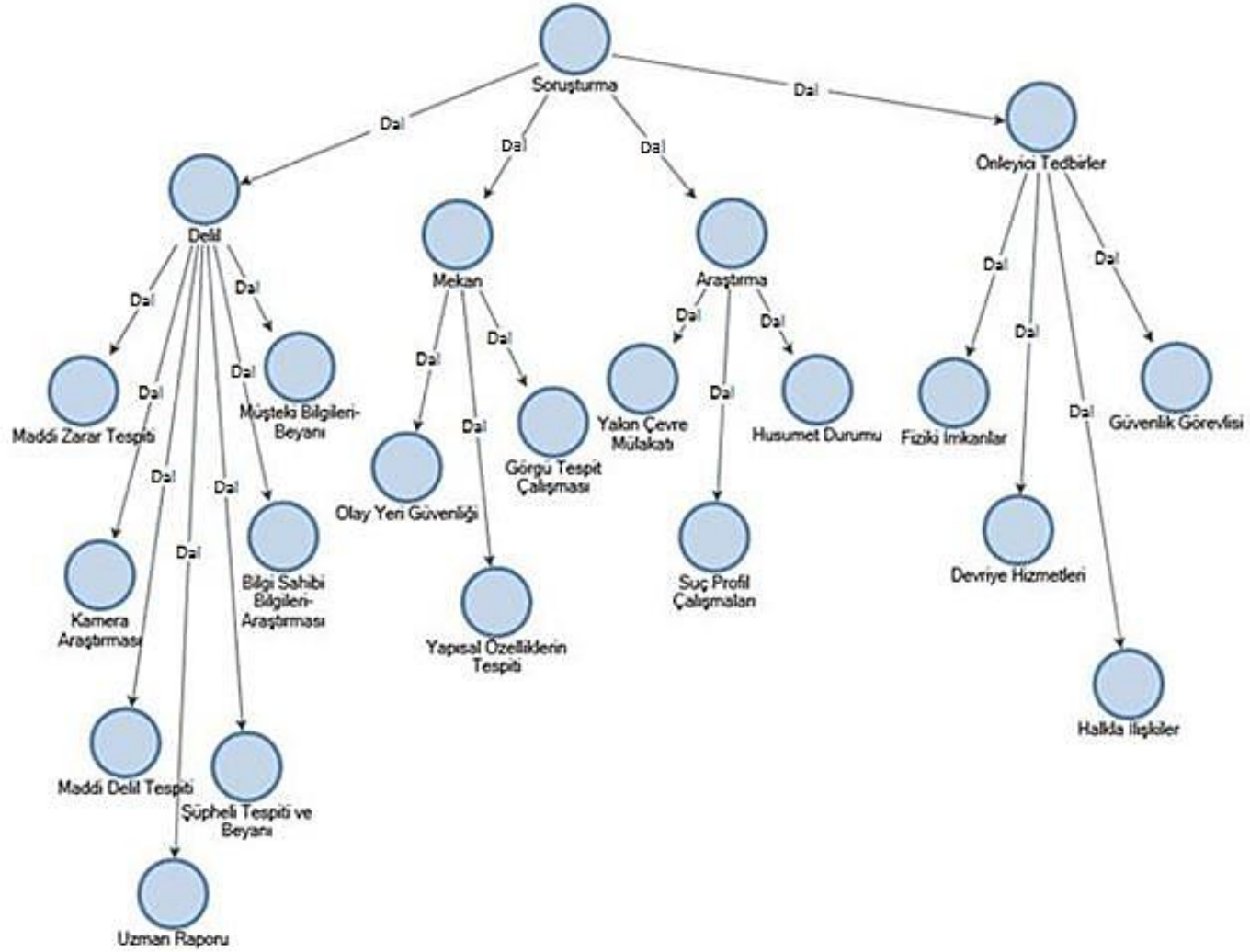

Yapılan alıřmanın ilk kısmı sonrasında kolluk birimi (Polis) ile yapılan grřmeler sonrasında elde edilen temalar yukarıda belirtilen diyagramda detaylı bir řekilde gsterilmiřtir. Burada; Nvivo 12 programında yapılan analiz sonrasında alt zelliklerde herbir tema iin ka referans elde edildiđine ynelik grsel yerine temaları řekillendiren diyagramın verilmesi tercih edilmiřtir. Soruřturma srecinde kolluk birimlerinin izlediđi yntemin daha net olarak anlařılabilmesi gibi nemli bir sre bu řekilde oluřturulmuřtur.

Soruřturma ařamasında 4 ana tema olarak delil, mekn, arařtırma ve nleyici tedbirler sreleri erevesinde adli olayın řekillendiđi grlmřtr. Her bir tema ierisinde diyagram sayesinde delil temasında 7 alt zellik, mekn alt temasında 3 alt zellik, arařtırma alt temasında 3 alt zellik, nleyici alt tedbirler alt temasında ise 4 alt zellik tespit edilmiřtir. Ayrıca grsel aıdan oluřturulan frekans dađılımları sayesinde katılımcılardan alınan referanslar ile yapılan analizlerde bahse konu zelliklerin nem sıraları belirlenmiř ve yorumlama yoluna gidilerek analizlerin btnlđ sađlanmıřtır.

Soruřturma srecine dair oluřturulan diyagram, srecin hangi ařamalar ile ilerlediđi noktasında nemli bir ıktı olmuřtur. Bu erevede yapılan analiz sonrasında bir sonraki adım iin geliřtirilen basamakların anlařılması daha isabetli olmuřtur.

4.1.2. Mala Zarar Verme Suçunun Mağdurları İle Yapılan Görüşmelere Dair Bulgular

Bu başlık altında adli bilimler alanında yürütülen soruşturmalarda doğrudan rol alarak yürütülen adli tahkikata taraf olan 20 suç mağduru ile yapılan çalışmaya dair elde edilen bilgiler katılımcıların demografik bilgileri ve yarı yapılandırılmış görüşme sonrası elde bulguların sonuçları paylaşılmıştır.

Çalışmada Bayburt ilinde farklı zamanlarda mala zarar verme suçundan mağduriyet yaşamış 20 mağdur ile 2017 yılının Ekim- Kasım aylarında görüşülerek görüşme tekniği ile bulgular elde edilmiştir. Görüşmedeki ana tema, mala zarar verme suçuna yönelik suçun mağdurlarından suçun işlendiği mekâna ve öncesine dair soruşturma sürecinde failin tespitine yarayan somut bilgilerin keşfedebilmesidir.

4.1.2.1. Katılımcıların Sosyo-Demografik Özellikleri

Bir önceki başlıkta soruşturma biriminde görev yapan kolluk personeline (polis) belirtildiği gibi sosyal bilimler açısından demografik analizlerin yapılması; çalışmaya katılan bireylere dair cinsiyet, yaş, eğitim durumu, yaşadıkları bölge ve gelir durumu gibi bilgilerin yapısal özellikleri hakkında sonuçlar elde edebilmesini kapsamaktadır.

Bu amaçla çalışmaya katılan katılımcılara kod değerleri verilerek kendilerine yöneltilen demografik verilere cevap vermeleri beklenmiştir. Çalışmaya katılan mağdurların aşağıdaki tabloda belirtilen değişkenler bazında vermiş oldukları cevaplar Nvivo 12 kapsamında temaların oluşturulmasının ardından Microsoft Excel ortamında görselleştirilmiş ve veri girişleri yapılmıştır. Sonrasında nicel veri özelliği teşkil eden değişkenlerin dağılım parametreleri analiz edilmiş ve yorumlanmıştır.

Tablo 4-2. Çalışmaya Katılan Mağdurların Demografik Özellikleri

S.N.	Kod Adı	Cinsiyeti	Yaşı	Eğitim Durumu	Medeni Durumu	Aylık Geliri	Doğum Yeri	Hane Sayısı	Mesleği
1	Katılımcı-1	Erkek	39	Lisans	Evli	7.000	Yozgat	6	Uzman Jandarma
2	Katılımcı-2	Erkek	31	Lisans	Evli	4.000	Eskişehir	4	Polis Memuru
3	Katılımcı-3	Erkek	62	Lisans	Evli	4.000	Karaman	1	Öğretmen
4	Katılımcı-4	Erkek	44	Lisans	Evli	5.000	Bayburt	4	Memur
5	Katılımcı-5	Erkek	43	Lisans	Bekâr	4.500	Bayburt	2	Öğretmen
6	Katılımcı-6	Erkek	31	Lisans	Evli	4.000	Bursa	3	Polis Memuru
7	Katılımcı-7	Erkek	27	Lisans	Evli	2.900	Bayburt	1	İnfaz Koruma Memuru
8	Katılımcı-8	Erkek	42	Lisans	Evli	4.000	Bayburt	4	Öğretmen
9	Katılımcı-9	Erkek	52	Lisans	Bekâr	15.000	Balıkesir	1	Noter
10	Katılımcı-10	Erkek	30	Lisans	Evli	2.700	Ordu	3	Memur
11	Katılımcı-11	Erkek	34	Lisans	Evli	4.000	Gümüşhane	3	Memur
12	Katılımcı-12	Erkek	40	Ortaokul	Evli	3.000	Bayburt	4	İşçi
13	Katılımcı-13	Erkek	36	Lisans	Evli	5.000	Bayburt	3	Mühendis
14	Katılımcı-14	Erkek	32	Lisans	Evli	5.000	Ankara	4	Başkomiser
15	Katılımcı-15	Erkek	37	Lisans	Evli	5.000	Bayburt	4	Ekonomist
16	Katılımcı-16	Kadın	41	Lisans	Bekâr	5.000	Trabzon	2	Hemşire
17	Katılımcı-17	Erkek	57	Lise	Evli	4.500	Bayburt	4	Kamu Yöneticisi
18	Katılımcı-18	Erkek	37	Ortaokul	Evli	3.000	Bayburt	5	Serbest Meslek
19	Katılımcı-19	Erkek	35	Ortaokul	Evli	2.000	Bayburt	4	Şoför
20	Katılımcı-20	Erkek	32	Lisans	Evli	4.200	İstanbul	1	Mühendis

Çalışmaya 19 Erkek, 1 Kadın mağdur katılmıştır. Katılımcıların yaşları 27 ile 62 arasında değişmekte olup, yaş ortalaması 39 olarak tespit edilmiştir. Katılımcıların yaş dağılımları incelendiğinde; 27 ile 30 yaş arasında 2, 31 ile 40 yaş arasında 11, 41 ile 50 yaş arasında 4, 51 yaş ve üzeri 3 katılımcının olduğu görülmüştür. Bu kapsamda çalışmaya katılan katılımcıların yaşlarının yoğunluğunun 31 ile 40 yaş arasında olduğu gözlemlenmiştir.

Katılımcıların 16'sının lisans mezunu, 1'inin lise mezunu, 3'ünün ise ortaokul mezunu oldukları anlaşılmaktadır. Katılımcıların 17'sinin evli, 3 tanesinin bekâr olduğu tespit edilmiştir. Çalışmaya katılan katılımcıların gelir durumları 2.700 TL ile 15.000 TL arasında değişmektedir, ortalama gelirleri yaklaşık olarak 4.570 lira olarak tespit edilmiştir. Katılımcıların gelir dağılımları incelendiğinde; 3.000 TL ve aşağısında 3 kişi, 3.000 TL üzeri ve 4.000 TL arasında 2 kişi, 4.000 TL üzerinde ve 5.000 TL aşağısında 13 kişi, 5.000 TL üzerinde 2 katılımcı olduğu tespit edilmiştir. Katılımcıların gelir durumları geometrik olarak sağa çarpık bir dağılım gösterip, genel anlamda 4.000 ile 5.000 TL arasında kümelendikleri görülmüştür.

Katılımcıların doğum yerleri incelendiğinde, çalışmanın yapıldığı Bayburt ilinde doğan 10 katılımcı olup, diğer katılımcılar doğum yerlerini İstanbul, Ankara, Karaman, Balıkesir, Bursa, Gümüşhane, Trabzon, Ordu, Yozgat, Eskişehir ili olarak ifade etmişlerdir. Katılımcılar 1 hane içerisinde yaşayan hane halkı sayısını ise 1 ile 6 birey arasında değiştiğini ifade etmişlerdir. Hane halkı sayılarında dikkate değer özellik ise çekirdek aile özelliği yansıtacak şekilde yoğunluğunun 4 kişi (8 katılımcı) olduğu görülmüştür. 5 ve 6 hane halkı olarak cevap veren katılımcı sayısı 1 tane iken, bekâr bireylerin 1 tanesi 1 birey olarak kendisini tanımlayıp, diğer bekâr bireyler ise hane halkı sayısını 2 kişi olarak belirtmiştir.

Katılımcıların meslekleri incelendiğinde; 1 katılımcının İnfaz ve Koruma Memuru, 2 katılımcının Mühendis, 3 katılımcının Öğretmen, 1 katılımcının Noter, 1 katılımcının İtfaiye İşçisi, 3 katılımcının Emniyet Personeli, 1 katılımcının Ekonomist, 1 katılımcının Kamu Yöneticisi, 3 katılımcının Devlet Memuru, 1 katılımcının Hemşire, 1 katılımcının Şoför, 1 katılımcının Askeri Personel, 1 katılımcının ise serbest meslek olarak çalıştıkları anlaşılmıştır. Çalışmaya

katılanların önemli bir kısmı kamu birimlerinde çalışmakta olup, az bir oranda katılımcı bireysel işler ile uğraşmaktadır.

4.1.2.2. Araştırma Problemleri Çerçevesinde Elde Edilen Bulgular

Bu bölümde görüşme yapılan mağdurlara yarı yapılandırılmış görüşme formu uygulanmış, sonrasında verilmiş olan cevaplar doğrultusunda araştırma problemlerinde yer alan sorular doğrultusunda tespit edilen özellikler ifade edilmiştir.

Araştırma problemi çerçevesinde katılımcılara yöneltilen aşağıdaki görüşme soruları temel alınarak temalar tespit edilmeye çalışılmıştır. Ancak araştırma problemi ile ilgili katılımcılardan alınan cevaplara geçmeden önce bahse konu hangi mallarından dolayı mağduriyet yaşayarak çalışmanın örneğinde yer aldıklarının incelenmesinin daha isabetli olacağı düşüncesiyle mağdurların zarar gören malları sınıflandırılmıştır.

<Files\\Nitel analiz mağdur nvivo formatı> - § 1 reference coded [0,15% Coverage]

Reference 1 - 0,15% Coverage

SORU 1: Taşınır/Taşınmaz malınızın sizin için taşıdığı maddi ve manevi değeri tanımlar mısınız?

Katılımcılardan zarar verilen mallarının neler olduğu öğrenilerek buna yönelik sınıflandırma yapılmıştır. Ceza Kanunu'nun düzenleme altına aldığına benzer şekilde yanıtların alındığı tespit edilerek sınıflandırmada taşınır ve taşınmaz mallar olarak ayırma gidilmiş, ancak bahse konu 5237 sayılı Türk Ceza Kanunu'nda kamu malının ayrıldığı göz önünde bulundurularak benzer şekilde tasnif edilmesi uygun görülmüştür.

Bu amaçla zarar verilen mallar taşınır mal, taşınmaz mal ve kamu malı olarak sınıflandırılmış ve katılımcılara yöneltilen yukarıda belirtilen soru kapsamında 3 başlık altında hangi açıdan çalışma kapsamında yer aldıkları araştırma problemine yönelik analize geçmeden önce ele alınmıştır.

Şekil 4-7. Çalışmaya Katılan Mağdurların Zarar Verilen Mallarının Sınıflandırılması

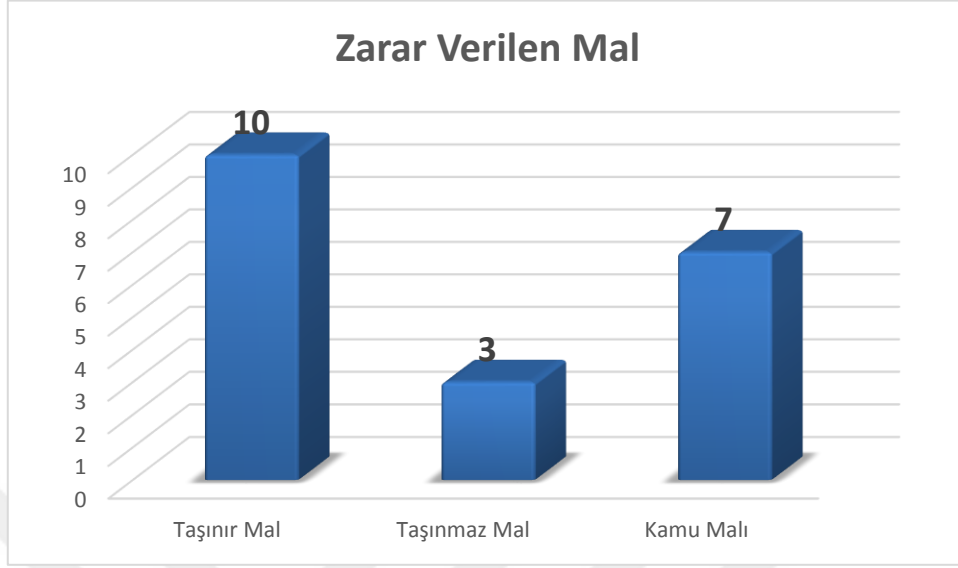

Katılımcıların mala zarar verme suçunun konusunu oluşturan taşınır ve taşınmaz mallar ile kamu mallarının neler oldukları incelendiğinde; şahsına ait araba, kamu kurumlarına ait taşınmazlar (pencere camı, sit alanı kapısı, nezarethane demirleri, resmi araç, ışıklandırma direkleri ve lambaları, okul giriş ve kütüphane giriş kapısı), özel şirkete ait elektrik dağıtımı yapan sigorta paneli, evine ve işyerine dair müşterek unsurlar (evin pencereleri gibi), çalıştıkları kurumun araçları olarak belirtilmişlerdir.

1) Taşınır Mal

Katılımcıların, zarar verilen taşınır malları ile ilgili yukarıda belirtilen Soru 1 "*Taşınır/Taşınmaz malınızın sizin için taşıdığı maddi ve manevi değeri tanımlar mısınız?*" kapsamında vurguladıkları görüşleri aşağıda belirtilmiştir.

<Files\\Nitel analiz mağdur nvivo formatı> - § 10 references coded [2,17% Coverage]

Reference 1 - 0,16% Coverage

Taşınır mal kapsamında bulunan yer alan aracımın maddi ve manevi yönden bir değeri bulunmamaktadır (Katılımcı, 1).

Reference 2 - 0,26% Coverage

Zarar gören mal babama ait taşınır mal olarak değerlendirilebilecek siyah renkli Hyundai marka araç olup, ailemizin aracı olması sebebiyle birlikte kullanmaktayız (Katılımcı-7).

Reference 3 - 0,31% Coverage

Mala zarar verme konusunu oluşturan taşınır mal (araba) 4 yıllık kredi ödenerek belirli bir birikim sonucunda elde edilmiştir. Manevi yönden, kendi biriktirmiş olduğum para ile aldığım ilk maldır (Katılımcı-8).

Reference 4 - 0,08% Coverage

Sadece ihtiyacımı karşılar, manevi değeri yoktur (Katılımcı-9).

Reference 5 - 0,18% Coverage

Mala zarar verme suçuna konu olan taşınır mal kapsamında yer alan aracım birikim sonucu elde ettiğim bir maldır (Katılımcı-10).

Reference 6 - 0,26% Coverage

Zarar gören araç biraderimin kendisine ait arabasıdır. Emanet olması sebebiyle o gün benim için önem taşıyordu. Zarar görmesi ve aracın modelli olması beni üzmüştü (Katılımcı-12).

Reference 7 - 0,11% Coverage

Şirket aracı olarak taşınır mal kapsamında maddi yönden değeri vardır (Katılımcı-13).

Reference 8 - 0,50% Coverage

Memuriyet hayatınca 2 tane birikimim oldu. 1 ev ve araştırmaya konu olan aracım. Yani para kazanmaya başlayalı, dışımdan tırnağımdan arttırdığım bir şeydi arabam. Kendimle de özdeşleştirdiğim, her sokakta bulunmaya Toyota Avensis marka bir araç. Hem birikim, hem ulaşım aracı, aynı zamanda en sevdiğim hobi vesilesi (Katılımcı-14).

Reference 9 - 0,09% Coverage

Taşınır mal kapsamında aracımın maddi değeri bulunmaktadır (Katılımcı-15).

Reference 10 - 0,23% Coverage

Taşınır mal kapsamında tarafıma ait olan araç maddi ve manevi yönden bir değeri olmadığından, sadece işimi kullanmak maksadıyla önem taşımaktadır (Katılımcı-16).

2) Taşınmaz Mal

Katılımcıların, zarar verilen taşınmaz malları ile ilgili yukarıda belirtilen Soru 1 “*Taşınır/Taşınmaz malınızın sizin için taşıdığı maddi ve manevi değeri tanımlar mısınız?*” kapsamında vurguladıkları görüşleri aşağıda belirtilmiştir.

<Files\\Nitel analiz mağdur nvivo formatı> - § 3 references coded [1,49% Coverage]

Reference 1 - 0,66% Coverage

İşyerime ait 7 milim kalınlığında 4 parça yan yana bulunmak suretiyle cam parçalardır. Maddi yönden 3.000 TL bir karşılığı olup, manevi yönden bu olayın gerçekleşmesi sonrasında şahsın tarafıma dükkânımın önünden geçerken “Bu olay henüz bitmedi” şeklinde tehdit vari söylemde bulunması beni üzdü ve endişelendirdi. Olayın olma sebebi, daha önceden şahıstan almış olduğumuz arabanın son kalan 2.500 TL’lik bir ödemesiydi (Katılımcı-18).

Reference 2 - 0,20% Coverage

Mala zarar verme konusunu oluşturan unsur, evimizin dıştan görünür vaziyette olan camlarıdır. Taşınmaz olarak evin bir unsurudur (Katılımcı-19).

Reference 3 - 0,63% Coverage

Zarara uğrayan sigorta paneli iki farklı trafonun ring noktası (alternatif elektrik tedariki sağlayan parça) olarak tabir edilen ve zarara uğraması durumunda trafolardan enerji alan abonelerin (200’ e yakın abone yaklaşık olarak 1,5 saat) elektriksiz kalmasına sebebiyet vermesi, ayrıca ilgili elektrik firmasının enerji satışının o an için yapılamaması sebebiyle maddi yönden zarara uğramasıdır (Katılımcı-20).

3) Kamu Malı

Katılımcıların, çalıştıkları kurumda zarar verilen kamu malları ile ilgili yukarıda belirtilen Soru 1 “*Taşınır/Taşınmaz malınızın sizin için taşıdığı maddi ve manevi değeri tanımlar mısınız?*” kapsamında vurguladıkları görüşleri ise aşağıda belirtilmiştir.

<Files\\Nitel analiz mağdur nvivo formatı> - § 7 references coded [2,61% Coverage]

Reference 1 - 0,27% Coverage

Malum konu ile alakalı suça sürüklenen çocuğun zarar vermiş olduğu Polis Merkezi Nezarethanesi kamu malı olması sebebiyle maddi olmasa da manevi değer bulundurmaktadır (Katılımcı-2).

Reference 2 - 0,35% Coverage

Mala zarar verme suçunun işlendiği okulda pencerenin kilidi, kütüphane kapısının kasası ve kilidinin hasar görmesi, taşınmaz mal olarak okula giriş ve kütüphane giriş kapısının güvenlik açısından önem teşkil etmektedir (Katılımcı-3).

Reference 3 - 0,83% Coverage

Kale kapısının birinci derecede sit alanı olması sebebiyle, (2863 sayılı yasaya göre önemle korunması gereken yer anlamında) bulunan bölgede uyuşturucu kullananların, asayişe ise müessir olayların önlenmesi açısından önem arz etmektedir. Olayda herhangi bir mal değeri açısından önemli olmasa da olayın akabinde suçu işleyen şahısların ve muhtemel diğer suç işleme potansiyelinde olan şahısların caydırıcılık algısı oluşturulması için, bu bağlamda bu tarz fiillere yönelen şahısların engellenmesi amacıyla önem taşımaktadır (Katılımcı-4).

Reference 4 - 0,30% Coverage

Mala zarar verme suçunun konusunu oluşturan eğitim kurumunun camları maddi yönden herhangi bir karşılığı olmayıp, manevi yönden kamu korumu taşınması olması sebebiyle önem teşkil etmektedir (Katılımcı-5).

Reference 5 - 0,30% Coverage

Kamu kurumuna ait taşınmaz mal kapsamında yer alan kamu binek aracıdır. İlgili yasal mevzuat çerçevesinde her türlü bakımı ve korunması bize ait olup, görevi ifasında kullanılan bir araçtır (Katılımcı-6).

Reference 6 - 0,26% Coverage

Kamu kurumuna ait resmi araç olması sebebiyle, taşınır mal kapsamında yasal yönden şahsımıza zimmetli olup, her türlü araç bakımı, temizliği tarafımızdan yapılmaktadır (Katılımcı-11).

Mala zarar verme konusunu oluşturan, o günkü olay için ışıklandırma (döküm olan ışıklandırma direkleri ve lambaları) taşınmaz mal kapsamında belediyeye ait park ve bahçede yer alan unsurlardır (Katılımcı-17).

Katılımcılar kamu kurumlarına ait malların kendilerine zimmet karşılığı teslim edilmeleri yönü ile korunması ve güvenliğine dair sorumlukları olduğunu belirtmiştir. Ayrıca bireylerin kendisine ait yukarıda sayılan diğer malların ise belirli bir birikim sonucu elde edilmeleri veya emanet olmaları sebebiyle maddi olarak bir gelir sonucu alınmaları ve manevi yönden ise elde edilmesinin uzun yıllar gerektirmesi ile çaba sonucu alınabilmeleri sebebiyle önemli oldukları vurgulanmıştır.

Sit alanı olarak tarif edilen kale kapısının görmüş olduğu zarar neticesinde bu bölgede yaşayan bireyler için asayişe müessir suçlar ile uyuşturucu suçlarını kale alanının iç tarafının müsait hale getirecek olması sebebiyle kapının öncesinde caydırıcılık rolünün olduğunu vurgulan kamu yöneticisinin ifadeleri dikkate değer diğer unsurlar arasında yer almaktadır.

Bununla beraber, sigorta panelinin zarar görmesi sonucu elektrik dağıtımını yapan sigorta panelinin işlevinin kaybolması sonrasında bölgede elektriksiz kalan bireylerin yaşamış oldukları mağduriyet ile şirketin elektrik dağıtımını yapamaması sonrasında uğramış olduğu maddi zarar sonrasında yaşananların kümülatif olarak değerlendirilmesi önem taşıyan diğer husus olarak görülmüştür.

İşyerinde kırılan camlarının maddi zararı ile beraber şahsına yönelik sonrasında tehdit almak suretiyle yaşanan olayların da manevi yönden kendisine etkileri olduğunu söyleyen bir başka bireyin ifadeleri de olay sonrasında devam eden boyutların olduğunu anlamak açısından farkındalık oluşturan diğer örnekler arasında gösterilebilir.

Ancak maddi yönden bir birikim sonucu elde edilse dahi işlerine yaramaları sebebiyle önemli olmadıkları ve sadece kullanıma yaradıklarını belirten düşük oranda katılımcı da bulunmaktadır (%10).

4.1.2.2.1. Mala Zarar Verme Suçunun İşlendiği Mekâna Dair Özellikler

Mala zarar verme suçunun konusunu oluşturan örneklerde mekânların (ev, işyeri, trafik, kamu kurumların bulunduğu bölgeler); taşınmaz mallara dair müştemilat içerisinde yer alan sabit unsurlar ya da dışarıdan bakıldığında ulaşılabilecek şekilde veya görülebilecek bir konumda veya kilitlemek suretiyle muhafaza altına alınmış unsurlardan oluştuğu anlaşılmıştır.

Bu noktada taşınmaz unsurlara ait dış kapı kilitlerinin kırılmak suretiyle mala zarar verildiği hususu da dikkat çeken özellikler arasında yer almaktadır. Kurumlara ait malların zarar görmeden önce dış çevre güvenlik tedbirleri açısından korkuluk, risklere dair mekânsal uzaklık tedbirleri dikkate alınarak yerleştirildiklerini anlamaktayız. Ancak, herhangi bir tedbir alınmadan ve çevre muhafaza tedbirleri gerçekleştirilmeden gerçekleşen olaylar da bulunmaktadır.

<Files\\Nitel analiz mağdur nvivo formatı> - § 5 references coded [1,00% Coverage]

Reference 1 - 0,15% Coverage

Soru 2: Suçun işlendiği yerde taşınır/taşınmaz malınızı nelere dikkat ederek bu mekâna koydunuz?

Reference 2 - 0,15% Coverage

Soru 4: Suçun işlendiği yere taşınır/taşınmaz malınızı fark edebilecek şekilde mi koydunuz? Nasıl?

Reference 3 - 0,09% Coverage

Soru 6: Mala zarar verilen mekânı betimleyebilir misiniz?

Reference 4 - 0,19% Coverage

Soru 8: Daha önceden malınızı koyduğunuz mekânda benzer suçlar gerçekleşti mi? Siz malınızı koyarken nelere dikkat ettiniz?

Reference 5 - 0,41% Coverage

Soru 9: Malın muhafaza edilebilmesi için çevrede ne gibi fiziki tedbirler bulunmaktaydı? (Kamera sistemi, özel güvenlik görevlisi, çit, site sahası veya bir hayvan gibi özel koruma tedbirleri bulunmakta mıdır?) Bu tedbirlerin suçu engelleyeceğini düşündünüz mü?

Mağduriyet yaşanan mekâna dair özelliklerin belirlenmesinde mağdurların tercihlerinden faydalandığı izlenimi oluşturmuştur. Bu noktada mekânın tarifi yapılırken aşağıda belirtilen ve katılımcılara yönlendirilen sorular ile kendileri

tarafından önceden deneyimlenen veya olay öncesinde yaptıkları tercihlerin etkisi ile mekânın tasviri oluşturulmuştur. Aşağıda belirtilen sorular kapsamında mekâna dair özelliklerin tespit edilmesi sağlanmıştır.

Şekil 4-8. Çalışmaya Katılan Mağdurların Zarar Verilen Mekâna İlişkin Görüşleri

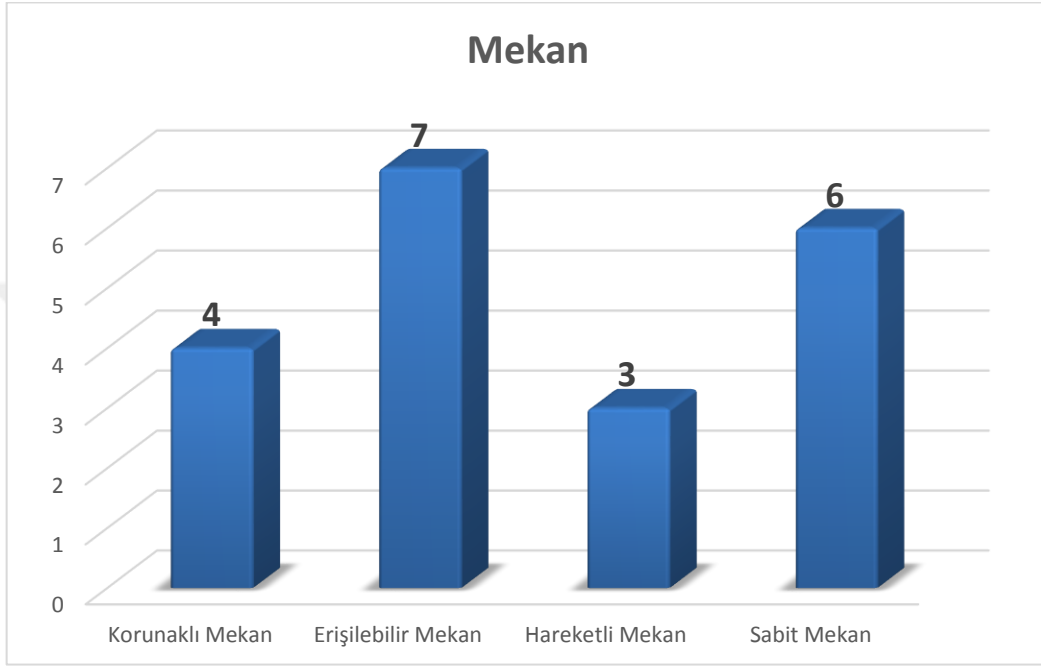

Yukarıda tabir edilen mekânların sabit mekân tanımının bulunduğu yerde kurulu vaziyette bulunan ve yeri değiştirilemeyen, bulunduğu sosyal çevre ile etkileşim halinde olan mekânlar olduğu anlaşılmaktadır. Korunaklı mekân özelliği; sabit mekânda belirtilen özellikler haricinde fiziki koruma tedbirlerinin bahse konu mekân içerisinde konumlandığı yerler için kullanılmıştır.

Hareketli mekân, daha ziyade mekânsal ve sosyal çevre etkenlerinden etkilenmeyerek bireyin kısa süreli bulunduğu ya da seyir durumunda olduğu yerleri tarif etmek için kullanılmıştır. Erişilebilir mekân özelliği ise bireyin mekâna malını bırakarak oradan bir müddet ayrı kalması durumunu ifade etmek amacıyla kullanılmıştır. Bu çerçevede yapılan nitel analizlerde mekânı ölçmeye yarayan soruların birbirleri ile ilişki olacak şekilde kurgulanması yapılarak mekânın betimlenmek suretiyle algılanması sağlanmıştır.

1) Korunaklı Mekân

Katılımcıların, mala zarar verilen mekânı tanımlamak maksadıyla Soru 2 “*Suçun işlendiği yerde taşınır/taşınmaz malınızı nelere dikkat ederek bu mekâna koydunuz?*” kapsamında vurguladıkları “korunaklı mekân” a dair görüşleri aşağıda belirtilmiştir.

<Files\\Nitel analiz mağdur nvivo formatı> - § 4 references coded [1,31% Coverage]

Reference 1 - 0,14% Coverage

Suçun işlenmiş olduğu polis merkezi nezarethane kısmı sabit konumlandırılmış bir unsurdur (Katılımcı-2).

Reference 2 - 0,50% Coverage

Okul ve kütüphaneyi zaruri yönden güven altında bulundurmak için sabit parçalardır. Okul içerisinde bulunan kütüphane bir görevli nezaretinde kilitli olarak, ihtiyaç olması durumunda açılır, ancak olayın akşam olması her ne kadar kilit olsa da verilen zararın kırılması sonucu açıldığından verilen zaiyatı büyütmiştir (Katılımcı-3).

Reference 3 - 0,41% Coverage

Kırılan camlar eğitim kurumunun sabit unsurları olup, camı kırarak içeri giren sonradan öğrendiğimiz okulun öğrencisi olan şahıslar camı kırarak içeri girmişlerdir. Bu öğrenciler mezun öğrencilerimizdi. Neden böyle bir şey yaptıklarına dair malumatım yoktur (Katılımcı-5).

Reference 4 - 0,27% Coverage

Zarara uğrayan parçaların bulunduğu elektrik dağıtım kutusunun (box) kaldırım üstünde elektrik dağıtımın yapılacağı mevkide yola uzak, binanın yakınında konumlandırılır (Katılımcı- 20).

Zarar verilen malların yer aldığı mekânların taşınmaz unsurlara dair çevre güvenlik tedbirleri olan yerlerle dış kapı kilitlerinin kırılmak suretiyle zarar gören mekânlardan olduğu yapılan görüşmelerde anlaşılmıştır. Kurumlara ait malların zarar görmeden önce dış çevre güvenlik tedbirleri açısından korkuluk, risklere dair mekânsal uzaklık tedbirleri dikkate alınarak yerleştirildikleri sonucu tespit edilmiştir.

Katılımcıların, zarar verilen mekânı tanımlamak maksadıyla Soru 4 “*Suçun işlendiği yere taşınır/taşınmaz malınızı fark edebilecek şekilde mi koydunuz? Nasıl?*” kapsamında vurguladıkları “korunaklı mekân” ı farkedilebilir şekilde yerleştirdiklerini yansıtan görüşleri aşağıda belirtilmiştir.

<Files\\Nitel analiz mağdur nvivo formatı> - § 4 references coded [1,87% Coverage]

Reference 1 - 0,14% Coverage

Suçun işlenmiş olduğu polis merkezi nezarethane kısmı sabit konumlandırılmış bir unsurdur (Katılımcı-2).

Reference 2 - 0,96% Coverage

Okula dair sabit malzeme olması sebebiyle görünür bir şekilde koymadık. Ancak, tüm eğitim kurumlarında olduğu gibi pencerelerde korkuluk vardır, bu korkuluk sadece birinci katlardadır. Yine aynı şekilde, dış çevre güvenliğini sağlayan kamera sistemleri mevcuttur. Ayrıca bunlar haricinde okul dış bahçesinde çevre duvarı (1.20 cm), çit okul duvarı üzerine konumlandırılmış (1.00) vardır. Okul bahçe dış kapısı da genelde hafta sonu ve yaz tatillerinde kilitli olarak tutulur. Özel güvenlik görevlisi gündüz saatlerinde (17:30' a kadar) çalışır, ancak olayın yaşandığı zaman gece olduğundan okulda kimse yoktu (Katılımcı-3).

Reference 3 - 0,51% Coverage

Pencerelerin olması sebebiyle fark edilebilecek şekildedir. Alt katta demir korkuluk vardır. Ancak üst katta zarar verilen camda korkuluk yoktu. Sonrasında hem kantin kelebek camına hem de müdür yardımcısı odasına kelebek cam gibi korkuluk yapıldı. Ayrıca buranın kırılmasının sebebi, altında bulunan giriş kapısı çatısıdır (Katılımcı-5).

Reference 4 - 0,25% Coverage

Sigorta paneli, yola paralel şekilde yaya geçidine engel olmayacak şekilde, dört tarafı saç ile kapalı, kapağı asma kilit takılarak güvenilir şekilde koyulmuştur (Katılımcı-20).

Taşınmaz mallara tabi unsurların zarar görmesinde mülkiyet kapsamında konakladıkları yerler ile çalıştıkları kurumlara ait taşınmazların zarar gördüklerini belirten mağdurlar, dış taraftan bireylerin ulaşabilecekleri şekilde olan yerlerin zarar gördüğünü belirtmişlerdir.

Bu kısımların koruması amacıyla genelde zemin katta bulunan pencere gibi parçalar için demir korkulukların yaptırıldığını ifade etmişlerdir. Üst katlarda bulunan kırılan parçalar için korumasız olmaları ve **suçun faillerinin bu parçalara anlık gelişen veya başka bir süre zarfında (özellikle devam eden kavga konusu sonrasında yakın olmaları ve kolaylıkla ulaşabilmeleri) hedef olarak seçmelerinde etkin oldukları görüşü öne çıkmıştır.**

Kamu kurumlarına ait taşınmaz malların zarar görmesinin engellenmesi amacıyla dış çevre güvenliği kapsamında kamera sistemlerinin konulduğu, okul dış bahçe duvarlarının belirli standartlara göre yüksekliğinin sağlanarak dışarıdan girişlerinin engellenmesi amacıyla tellere yer verildiği, özellikle çalışma saatleri zamanında özel güvenlik görevlisi istihdam edilerek fiziki tedbirlerin alındığı beyan edilmiştir. ***Bu sebeple; katılımcılar gerçekleşen olayların genellikle gece saatlerinde ve ıssız saatlerde olduğunu altını çizmişlerdir.***

Katılımcıların, zarar verilen mekânının betimlenmesi için Soru 6 "*Mala zarar verilen mekânı betimleyebilir misiniz?*" kapsamında vurguladıkları "korunaklı mekân"ı tasvir eden görüşleri aşağıda belirtilmiştir.

<Files\\Nitel analiz mağdur nvivo formatı> - § 4 references coded [2,20% Coverage]

Reference 1 - 0,22% Coverage

Polis merkezi içerisinde gözaltındaki şahısların bulunduğu demir parmaklıklı belirli standartlara tabi oda diye tabir edebileceğimiz bir alan (Katılımcı-2).

Reference 2 - 1,48% Coverage

İki katlı bir eğitim kurumu olup, birinci katta korkuluklu pencereleri, ikinci katlarda pencerelerde korkuluk yoktur. 4 içerisinde koridorda olmak üzere, 4 te bina dışında güvenlik kamerası vardır. Ayrıca bu olay üzerine kameralar gece görüşlü yapıldı. Okula dış taraftan bakıldığında il merkezine göre yüksek bir tepede yer almaktadır, daha ziyadesiyle gecekondu yapılaşmasının yoğun olduğu bir bölge olarak tanımlanabilir. Konum itibarıyla özellikle gece belli saatlerde bazı meşhur kişilerce bahçede içki içilip, atık şişeler, karpuz, kavun kabukları bırakılarak bahçe kirletilerek öğrencilere kötü anlamda örnek oluyordu. Okul duvarlarına plaka yaptırılarak bahçenin 7/24 izlendiğini, (kamera vasıtasıyla) yazıldı. Yine mahalle muhtarı ile görüşülerek bilinen şahıslar ile görüşme yapılması ile okulda içki içilme hadisesinin önüne geçilmesi sağlandı. Bu şekilde kimsenin olmadığı zamanlarda okula dışarıdan müdahalenin olması engellendi (Katılımcı-3).

Reference 3 - 0,23% Coverage

Eğitim kurumu ilkokul seviyesinde, zarar verilen mekân giriş kapısının çatısının yer aldığı yerdeki üst tarafta bulunan müdür yardımcısı odasıdır (Katılımcı-5).

Restorasyon yapan bir firma tarafından camiye elektrik enerjisi tedariki sağlayan box kutusunun caminin bulunduğu yolun karşı tarafında kaldırıma konumlandırılmıştır (Katılımcı-6).

Taşınmaz malların bulunduğu yerlerde işlenen suçlarda özellikle bir başka suçun işlenerek mala zarar verme suçunun tetiklediğini görmekteyiz. Tehdit, hırsızlık, hakaret, yaralama gibi fiillerin de bu fiiller arasında yer aldığı anlaşılmaktadır. **Suç işlenen mekânlarda gecekondu tarzı ev yapılaşmalarının sık olduğu, buralara ulaşmanın zor veya kısıtlı olduğu, belli saatlerde bu bölgelerin ıssız olduğu ve rakım olarak yüksekte olan bölgeler olduğu anlaşılmıştır. Özellikle bireylerin olmadığı zamanların tercih edildiği öne çıkan başlıklar olarak tespit edilmiştir.**

Bölgede yaşayan bireylerin genel olarak göçle geldikleri, belirli zaman dilimlerinde başka illere mevsimlik işçi olarak aile bireylerin gittikleri, bu sebeple bölgede yaşayan bireylerin ekonomik kaygıları gözeterek mala zarar verme fiilini de yapmak suretiyle hırsızlık suçuna yönelebildikleri, mağdurların beyanlarından anlaşılmıştır. Bu gerekçelerin yanı sıra yukarıda sayılan diğer çevre güvenlik tedbirlerinin alınmış olduğu ve bu hususlara rağmen suçun işlenmiş olduğu anlaşılmıştır.

Mağdurların korunan mekâna dair yaptıkları yorumlarda mekânların fiziki tedbirler veya kişinin yer aldığı güvenlik tedbirleri ile korundukları hususu özellikle belirtilmiştir. Bahse konu mekânlarda yer alan tedbirlerinin soruşturma aşamasında birebir tespitinin yapılarak hem olası fail davranışın öngörülmesi noktasında bir değer ifade edecek olması, hem de maddi açıdan delillendirilmesi ile somut bulgu üretilmesine katkı sağlayacağı bir gerçektir. Mağdurun yapılacak tahkikatın ilerleyen aşamasında almış olduğu tedbirler de göz önünde bulundurularak tahkikatın işlevselliği artırılmış olacaktır.

Katılımcıların, zarar verilen mekânının betimlenmesi için Soru 8 "***Daha önceden malınızı koyduğunuz mekânda benzer suçlar gerçekleşti mi? Siz malınızı koyarken***

nelere dikkat ettiniz?” kapsamında vurguladıkları korunan mekânlarda benzer suçların işlenip işlenmediğine yönelik görüşleri aşağıda belirtilmiştir.

<Files\\Nitel analiz mağdur nvivo formatı> - § 4 references coded [1,40% Coverage]

Reference 1 - 0,36% Coverage

Malum konu “kamu malına zarar verme” dir. Benim kişisel bir malıma herhangi bir zarar bugüne kadar gelmemiştir. Malımı bir yere koyarken kısmına gelirse örneğin aracımı çarpmaya ve zarara sebebiyet verecek bir yere park etmem (Katılımcı- 2).

Reference 2 - 0,12% Coverage

Belirtmiş olduğum aynı yöntemle hırsızlık konusu haricinde herhangi bir olay yaşamadım (Katılımcı-3).

Reference 3 - 0,10% Coverage

Benim zamanımdan öncesinde olmadı. Onun haricinde bilmiyorum (Katılımcı-5).

Reference 4 - 0,83% Coverage

Sigorta panelinin bu olayda olduğu yerde daha önceden herhangi bir mala zarar verme suçu oluşmadı, ancak benzer box'ların olduğu yerde trafik kazası sonucu daha önceden benzer suçlar olmuştu. Vatandaşlar tarafından bu kutuya erişimin engellenmesi için kabloları kapatacak şekilde yer altında muhafaza edilmesi ve herhangi bir şekilde arıza olması durumunda yetkililerce müdahale edilmesi için sigortaların yer aldığı kutuların yola uzak bir vaziyette ve dört bir tarafı kapalı şekilde asma kilit ile muhafazası sağlanmaktadır (Katılımcı-20).

Mağdurların dışarıda konumlandırmak zorunda kaldıkları mallarının korumasız olması sebebiyle, suçu işleyen failerin dikkatini çekmelerinden dolayı tahrip edildiklerini görmekteyiz. Ayrıca kurumlara ait konumlandırılan elektrik panelinin ihmal sonucu trafikteki araçların çarpması ile zarar gördüğü olaylar gibi kasıtlı olmasa bile taksir sebebiyle suçların işlendiği de anlaşılmıştır.

Suçun işlendiği bölgede keşif yapılarak benzer şekilde aynı fiilin gerçekleştirilmesi diğer tespit edilen bir husus olmuştur. Kuruma girilerek zarar verilen bir olayda izlenen yöntemle sonrasında işlenen diğer suçun tespit edilmesi kayda değerdir.

Katılımcıların, zarar verilen mekânının betimlenmesi için Soru 9 “*Malın muhafaza edilebilmesi için çevrede ne gibi fiziki tedbirler bulunmaktaydı? (Kamera sistemi, özel güvenlik görevlisi, çit, site sahası veya bir hayvan gibi özel koruma tedbirleri bulunmakta mıdır?) Bu tedbirlerin suçu engelleyeceğini düşündünüz mü?*” kapsamında vurguladıkları korunan mekânlarda tedbirlere yönelik görüşleri aşağıda belirtilmiştir.

<Files\\Nitel analiz mağdur nvivo formatı> - § 4 references coded [1,65% Coverage]

Reference 1 - 0,28% Coverage

Fiziki tedbir olarak polis merkezi kamera sistemi ve görevli polis memurları mevcuttu. SSÇ bunların hiçbirini kendine caydırıcı unsur olarak görmeyerek konuyu gerçekleştirdi (Katılımcı- 2).

Reference 2 - 0,33% Coverage

Kamera, okul, bahçe kapısı, okul bahçe duvarı, okul bahçe çiti, pencereler kapalı vaziyette her zaman tutulur, birinci kat pencere korkulukları, özel güvenlik görevlisi, bazı odaların kilit altında tutulması (Katılımcı- 3).

Reference 3 - 0,47% Coverage

Kamera sistemi, bahçe çit duvarı, pencerelerde 1.katta koruma tedbiri olarak korkuluk olarak sayılabilir. Sürekli olarak özel güvenlik görevlisi olsa engellenebilirdi. Özel güvenlik görevlilerin çalışma saati 08:00-17:00 olduğu ve akşamleyin olmadığı için mevcut imkânlar ile güvenlik sağlanıyor(Katılımcı- 5).

Reference 4 - 0,59% Coverage

İfade ettiğim gibi, dört tarafı kapalı sac, ayrıca asma kilit ile zarar verilmesinin engellenebileceği düşünülmüş, genel olarak bu sigorta panelleri her yerde standart olarak yolun konumuna göre montaj edilir ve asma kilit ile muhafaza edilir. Ayrıca önünde de “Dikkat”, “Ölüm Tehlikesi” levhası ile “Dikkat Elektrik Kabloları Var, İzinsiz Kazı Yapmayınız” levhaları vardır (Katılımcı- 20).

Kamu kurumlarının dışında çevre güvenlik duvarı ve tel ile çevrili bölgenin olduğunu, ayrıca günün belirli saatlerinde eğitim kurumlarında özel güvenlik görevlisi istihdam edilmek suretiyle fiziki unsurların konumlandırılarak gerekli güvenlik tedbirlerinin alındığını görmekteyiz. Bununla beraber, özellikle çevre güvenlik önlemlerin yetersiz kalabileceği yerlerde uyarıcı levhalar konularak

toplum tarafından özenle korunması değerlendirilen başka tedbirlere de yer verildiği anlaşılmaktadır.

2) Sabit Mekân

Katılımcıların, zarar verilen mekânı tanımlamak maksadıyla Soru 2 “*Suçun işlendiği yerde taşınır/taşınmaz malınızı nelere dikkat ederek bu mekâna koydunuz?*” kapsamında vurguladıkları “sabit mekân” a dair görüşleri aşağıda belirtilmiştir.

<Files\\Nitel analiz mağdur nvivo formatı> - § 6 references coded [1,42% Coverage]

Reference 1 - 0,28% Coverage

153.000 m² alana kurulu birinci derecede sit alanı olması sebebiyle gerek defineler, gerekse diğer suç unsurlarının ortadan kalkması için kapının yapılmasına gerek duyulmuştur (Katılımcı-4).

Reference 2 - 0,46% Coverage

Aracım öğretmenevinin önünde yer alan açık otoparkta, park edilmiş araçların arkasına trafik yönünden geliş gidişi aksatmayacak şekilde park etmiştim. Park yönünden orada alışlagelmiş düzen şeklinde park etmiştim, diğer güvenlik tedbirleri ile ilgili o an için herhangi bir kaygı taşımamıştım (Katılımcı-8).

Reference 3 - 0,17% Coverage

Araç otoparkı olduğu için garaj önüne park etmiştim. Diğer araca yol verirken, ekmek aracı benim aracıma vurdu (Katılımcı-12).

Reference 4 - 0,28% Coverage

Park ve bahçelerin estetiği açısından ışıklandırma amacını sağlamak üzere yerleştirilmiştir. Mala zarar verme konusunu oluşturan direk ve lambalar bu işlev için yerleştirilmiştir (Katılımcı-17).

Reference 5 - 0,17% Coverage

Dükkânın sabit dışarıdan bakıldığında gözükten camlarıdır. Herhangi bir güvenlik tedbiri bu sebeple yoktur (Katılımcı-18).

Reference 6 - 0,05% Coverage

Oturduğum evin dış cephe camıdır (Katılımcı-19).

Mala zarar verme konusunu oluşturan taşınmaz mallara dair (ev ve kurumların bulunduğu bölgeler) mülkiyetin; müştemilat içerisinde yer alan ve bulunduğu mekânda sabit olduğu değerlendirilen yerler olduğu anlaşılmaktadır.

Katılımcıların, zarar verilen mekânı tanımlamak maksadıyla Soru 4 “**Suçun işlendiği yere taşınır/taşınmaz malınızı fark edebilecek şekilde mi koydunuz? Nasıl?**” kapsamında vurguladıkları “sabit mekân”ı nasıl yerleştirdiklerine dair görüşleri aşağıda belirtilmiştir.

<Files\\Nitel analiz mağdur nvivo formatı> - § 6 references coded [0,92% Coverage]

Reference 1 - 0,17% Coverage

Suçun işlendiği yere taşınır malı (çelik metal kapı) gerekli uyarıcı levhalar konularak konumlandırılmıştır (Katılımcı-4).

Reference 2 - 0,15% Coverage

Olayın olduğu yer otoparktı, ben de aracımı trafik yönünden kurallara uygun olarak park ettim(Katılımcı-8).

Reference 3 - 0,16% Coverage

Aracı park yönünden uygun bir vaziyette koydum. Zaten diğer araç çıkarken benim aracıma yandan çarptı(Katılımcı-12).

Reference 4 - 0,28% Coverage

Park ve bahçelerde yer alan türlü taşınır ve taşınmaz mallar eğlence maksatlı yerleştirilmesi sebebiyle fark edilebilir şekildedir. Yine de tahrip edilerek zarar görmektedir (Katılımcı-17).

Reference 5 - 0,04% Coverage

Sabit işyerimin camlarıdır(Katılımcı-18).

Reference 6 - 0,12% Coverage

Evin odasına ait cam olduğu için fark edilebilirdi. Dıştan korkuluğu yoktu (Katılımcı-19).

Mağdurların veya kamu kurumlarının sabit olarak tabir edebileceğimiz mekânda bulunan malların herhangi bir fiziki güvenlik tedbir bulunmadan zarar verme

eyleminin gerekleřtiđini gormekteyiz. Dolayısıyla fark edilebilir konumda bulunan malları, faillerin hedefi haline gelebilmektedir.

Katılımcıların, zarar verilen mekânının betimlenmesi için Soru 6 “*Mala zarar verilen mekânı betimleyebilir misiniz?*” kapsamında vurguladıkları “sabit mekân”ı tasvir eden gorüşleri ařađıda belirtilmiřtir.

<Files\\Nitel analiz mađdur nvivo formatı> - § 6 references coded [2,01% Coverage]

Reference 1 - 0,47% Coverage

Mahalle ii geiřini takiben kaleye ıkılan yol üzerinde, ıkılmaz sokak olarak tabir edebileceđimiz konumun devamında bulunan ve ieriye giriřin sadece ziyaretilere aık (ara hari belirli bir denetim olmadan girilmekte) olması sebebiyle korunma amacı tařıyan metal kapı olarak tarif edilebilir (Katılımcı-4).

Reference 2 - 0,45% Coverage

ğretmenevi olarak resmi bir kurumun otoparkıdır. Karřısında genlik merkezi yer almakta, sađında ve arkasında yerleřim yeri, sol tarafı ise bađ ve bahedir. ğretmenevinin bahesinden geen bađ ve baheye giden tali bir yol da bulunmaktadır. Aracımı buna dikkat ederek park etmiřtim (Katılımcı-8).

Reference 3 - 0,23% Coverage

İtfaiye mudrlđne ait ara garajıdır. Personel tarafından kullanılır. Aracıma zarar veren ara kontrolsz ıkıř yaptıđı iin aracıma arpmiřtir (Katılımcı-12).

Reference 4 - 0,09% Coverage

Belediyeye ait tařınmaz olarak tarif edebileceđimiz park (Katılımcı-17).

Reference 5 - 0,66% Coverage

İřyerime ait 7 milim kalınlıđında 4 para yan yana bulunmak suretiyle cam paralardır. Maddi yonden 3.000 TL bir karřılıđı olup, manevi yonden bu olayın gerekleřmesi sonrasında řahsın tarafıma dukkânımın önnden geerken “Bu olay henz bitmedi” řeklinde tehdit vari soylemde bulunması beni üzdü ve endiřelendirdi. Olayın olma sebebi, daha önceden řahıstan almıř olduđumuz arabanın son kalan 2.500 TL’lik bir ödemesiydi (Katılımcı-18).

Reference 6 - 0,11% Coverage

Evin dışarıdan bakıldığında ön taraftan gözükür vaziyette ön camıdır (Katılımcı-19).

Tarifi yapılan mekânların buldukları ortamda konumlandırılmış ve dış çevreden gelen uyarılara açık olabilen yerler olduğu görülmektedir. Bu noktada betimlenen mekânların fiziki güvenlik tedbirlerinin alınmaması da hedef olmalarını kolaylaştırmaktadır.

Katılımcıların, zarar verilen sabit mekânının betimlenmesi için Soru 8 "*Daha önceden malınızı koyduğunuz mekânda benzer suçlar gerçekleşti mi? Siz malınızı koyarken nelere dikkat ettiniz?*" kapsamında vurguladıkları mekânlarda benzer suçların işlenip işlenmediğine yönelik görüşleri aşağıda belirtilmiştir.

<Files\\Nitel analiz mağdur nvivo formatı> - § 6 references coded [1,37% Coverage]

Reference 1 - 0,40% Coverage

Daha önce bulunan mekânın güvenliğini sağlamak amacıyla yaptırdığımız kapının bulunduğu mekânda, birinci derecede sit alanı olan ve halka açık bulunan bölgede alkol içme gibi asayişe müessir olayların yoğun olması sebebiyle böyle bir önlem alınmıştır (Katılımcı-4).

Reference 2 - 0,13% Coverage

Daha önceden herhangi bir benzer olayın öğretileninde olup olmadığını bilmiyorum (Katılımcı-8).

Reference 3 - 0,31% Coverage

Daha önceden mala zarar verme olayı olmadı. Ben aracımı uygun bir şekilde park ettim. O zaman, sadece montaj işlemleri devam eden kamera kaydı yapmayan ancak kurulum aşamasında olan çalışma vardı (Katılımcı-12).

Reference 4 - 0,14% Coverage

Daha önceden şikâyetçi olmadım, ancak tahrip edilen mallarımız olmuştu (Katılımcı-17).

Reference 5 - 0,19% Coverage

İlk defa ben yaşadım. İşyerime ait camları normal bir biçimde yerleştirmiştim. Herhangi bir fiziki güvenlik tedbiri yoktu (Katılımcı-18).

Reference 6 - 0,19% Coverage

Daha önceden mala zarar verme olarak değil de amcam kasıtlı olarak suyum, elektriğimi kesti, bu sebeple mağduriyet yaşadım (Katılımcı-19).

Taşınmaz malları zarar gören bireylerin daha önceden mallarını koydukları alanda benzer suçların gerçekleştiği anlaşılmıştır. Mekânın sabit olarak fiziki güvenlik tedbirleri alınmadan bulunması ise benzer eylemler ile karşılaşmasını kolaylaştırmaktadır.

Katılımcıların, zarar verilen mekânının betimlenmesi için Soru 9 "*Malın muhafaza edilebilmesi için çevrede ne gibi fiziki tedbirler bulunmaktaydı? (Kamera sistemi, özel güvenlik görevlisi, çit, site sahası veya bir hayvan gibi özel koruma tedbirleri bulunmakta mıdır?) Bu tedbirlerin suçu engelleyeceğini düşündünüz mü?*" kapsamında vurguladıkları korunan mekânlarda tedbirlere yönelik görüşleri aşağıda belirtilmiştir.

<Files\\Nitel analiz mağdur nvivo formatı> - § 6 references coded [2,13% Coverage]

Reference 1 - 0,53% Coverage

Malın bulunduğu alanda özel işletme bulunması sebebiyle bir kamera sisteminin olduğu, bu işletmenin gece saat 03:00' e kadar açık olması sebebiyle aktif olarak kullanılan alan olması ve kapının bulunduğu tescilli alanda uygulama projesi yapım aşamasında olması sebebiyle herhangi bir güvenlik görevlisi ve kamera sistemi bulunmamaktadır (Katılımcı-4).

Reference 2 - 0,49% Coverage

Öğretmenevi resmi bir kurum olduğundan çevre güvenlik kameralarının mevcut olacağını düşünüyorum. Bunun haricinde başka koruma tedbiri yoktur. Otopark görevlisi de olsa veya diğer tüm güvenlik tedbirleri ile de alınmış olsa kişi acele ile çıktığı için benim üzerimde bu kazanın engellenebileceğini sanmıyorum (Katılımcı-8).

Reference 3 - 0,23% Coverage

Park yeri olduğu için sadece belirttiğim gibi kamera sistemi kurulumu vardı. Olayın olduğu yerde başka bireyin yönlendirmesi olsa kaza yaşanmazdı (Katılımcı-12).

Reference 4 - 0,28% Coverage

Özel güvenlik görevlisi(bekçi), kamera sistemi yoktu. Park ve bahçelerin en dışında kapı girişleri haricinde çit vardı. Ancak bunlar suçun oluşmaması için yeterli tedbirler değil (Katılımcı-17).

Reference 5 - 0,43% Coverage

Herhangi bir fiziki tedbir yoktu. Galeri işi olması sebebiyle araçları vitrin şeklinde tabir edilen görünür bir konumda bulundurmamız gerekir. Ancak güvenlik kamera sistemimiz yoktu. Ayrıca diğer dükkânların kameraları vasıtasıyla şahsın fiziki kimlik tespiti yapılabilirdi (Katılımcı-18).

Reference 6 - 0,17% Coverage

Herhangi bir fiziki tedbir yoktu. Malımı görebildiğim zaman savunarak tehlikeyi bertaraf etmeye çalışırım (Katılımcı-19).

Taşınmaz mal olarak işyeri bulunan bölgelerde çevrede olayı görmesi amacıyla kamera sistemlerinin kurulumun olmadığı veya yanında bulunan dükkânı işyerinin konumlandığı alanı görecektir şekilde diğer işletmelerin kamera açılarından faydalandıklarını görmekteyiz. Ayrıca, umuma açık yerlerden park ve bahçelerde kamera sistemlerinin olmadığı, konutlarda ise kamera güvenlik sistemlerinin bulunmadığı ve fiziki tedbirlerin planlanmadığı anlaşılmıştır.

3) Erişilebilir Mekân

Katılımcıların, zarar verilen mekânı tanımlamak maksadıyla Soru 2 “*Suçun işlendiği yerde taşınır/taşınmaz malınızı nelere dikkat ederek bu mekâna koydunuz?*” kapsamında vurguladıkları görüşleri aşağıda belirtilmiştir.

<Files\\Nitel analiz mağdur nvivo formatı> - § 7 references coded [1,45% Coverage]

Reference 1 - 0,08% Coverage

Cadde üzeri olduğu için aracımı oraya park ettim(Katılımcı-9).

Reference 2 - 0,20% Coverage

Evime yakın olması sebebiyle binanın hemen yanına aracımı park ettim. Haricinde aracımı evimden görecek şekilde yerleştirmiştım (Katılımcı-10).

Reference 3 - 0,21% Coverage

Görev gereği çevreye rahatsızlık veren şahsı oradan uzaklaştırmak üzere gittiğimiz yerde aracımızı usulüne uygun bir yere park etti (Katılımcı-11).

Reference 4 - 0,35% Coverage

Aracımı usulüne uygun tek sıra park yeri olarak düzenleme yapılan cadde üzerine park etmişim. Diğer araçlar da cadde üzerinde park halindeydi. Çatıda kar olduğunu bilmiyordum. Çatı dik bir konumdaydı ve çatıya bakmamışım (Katılımcı-13).

Reference 5 - 0,24% Coverage

Evimden en rahat görünecek bir yere balkonuma bakan açık park yerine bırakmışım arabamı. Bir araç için göz önünde olabilecek en muhtemel yerdeydi yani (Katılımcı-14).

Reference 6 - 0,11% Coverage

Aracımı rasgele müsait, trafiğe engel olmayacak şekilde park ettim (Katılımcı-15).

Reference 7 - 0,27% Coverage

İşyerime yakın olması sebebiyle hastane iç tarafında park yeri olarak değerlendirilen bir alana aracımı yerleştirdim. Aracımın sadece yakın konumda olması durumunu gözettim(Katılımcı-16).

Suçun mağdurlarının diğer mekânlardan ayıran en büyük özelliği mekân olarak kendilerine yakın, gözle görülebilir bir yere konumlandıklarını belirtmeleridir. Malların bulunduğu mekânda bulunan fiziksel tedbirlere çok dikkat etmedikleri de tespit edilen diğer başlıklar arasında bulunmaktadır.

Katılımcıların, zarar verilen mekânı tanımlamak maksadıyla Soru 4 “**Suçun işlendiği yere taşınır/taşınmaz malınızı fark edebilecek şekilde mi koydunuz? Nasıl?**” kapsamında nasıl yerleştirdiklerine dair görüşleri aşağıda belirtilmiştir.

<Files\\Nitel analiz mağdur nvivo formatı> - § 7 references coded [1,09% Coverage]

Reference 1 - 0,06% Coverage

Evet, her gün park ettiğim yere koydum (Katılımcı-9).

Reference 2 - 0,14% Coverage

Aracı fark edilebilecek şekilde koydum. Araç sokak üstünde evimin hemen yanındaydı (Katılımcı-10).

Reference 3 - 0,30% Coverage

Aracı fark edilebilir bir şekilde koyduk, araç içerisinde şahıs tekrardan yanıma gelerek ve sarhoşluğun verdiği etkiyle aracın şoför kısmına metal bölümüne yumruk atmak suretiyle zarar verdi (Katılımcı-11).

Reference 4 - 0,09% Coverage

Aracı dışarıdan görüldüğünde fark edilebilir konumdaydı (Katılımcı-13).

Reference 5 - 0,09% Coverage

Aracı koyduğum yer rahatlıkla fark edilebilir bir mekândı (Katılımcı-14).

Reference 6 - 0,23% Coverage

Aracı fark edilebilecek şekilde, trafiğe uygun park etmiştim. Parktaki araçların rahat çıkabileceğini düşünerek park etmiş, çay bahçesine inmiştim (Katılımcı-15).

Reference 7 - 0,17% Coverage

Aracı park yerine üç tarafı gözükmür vaziyette park ettim. Görünmemesi için herhangi bir olumsuz durum olamaz (Katılımcı-16).

Araçları park halinde olan mağdurlar, araçlarının dışarıdan görülebilir şekilde, diğer araçlarının park ettikleri alandan çıkabilecekleri vaziyette, genelde daha önceden koymuş oldukları alanları tercih ederek yerleştirdiklerini belirtmişlerdir. Park alanlarında araçlarını yerleştiren mağdurlar trafik kuralları açısından genel esasları gözettiklerini ifade etmişlerdir.

Park halinde olan araçların yanından ayrılmayarak devam eden başka bir konu sebebiyle mağdurun yanına gelinmek suretiyle özellikle yabancı ve uyarıcı madde etkisi altında mala zarar verme suçunu gerçekleştiren faillerin araçlarına zarar verdiklerini ifade etmeleri de dikkat çekici bir başka boyut olarak ele alınması önem taşımaktadır. ***Suçun mağdurlarının dışarıda bırakmak zorunda kaldıkları mallarını dışarıdan gözükür vaziyette, özellikle konakladıkları veya başka bir amaçla buldukları mekânlara yakın konumda ve görünür bir şekilde bıraktıklarını söylemeleri dikkate değer diğer bir sonuç olarak ifade edilebilir.***

Katılımcıların, mala zarar verilen mekânının betimlenmesi için Soru 6 "*Mala zarar verilen mekânı betimleyebilir misiniz?*" kapsamında vurguladıkları görüşleri ise aşağıda belirtilmiştir.

<Files\\Nitel analiz mağdur nvivo formatı> - § 7 references coded [2,40% Coverage]

Reference 1 - 0,03% Coverage

Cadde üzeri, park yeri (Katılımcı-9).

Reference 2 - 0,68% Coverage

Evimin önünde, sokak üstünde araçların park ettiği yer olarak tarif edilebilir. Evin yüksek konumda olması sebebiyle sokakların dar olmasında kaynaklı aracımı evin önüne park ettim, ancak diğer evlerin sokakları geniş olmasından dolayı, araçlarını evlerinin tam karşısına koymaktadırlar. Evlerin merdiven yapısı şeklinde tabir edilebilecek, tepenin eteğine yapıldığı için konum olarak, aracımı bu şekilde yerleştirmek zorundaydım (Katılımcı-10).

Reference 3 - 0,55% Coverage

Akşam saatlerinde gece yarısı ilimizce de bilinen “Fakir TOKİ” (Gençosman TOKİ’lerinde) araçların park ettiği yerde olay meydana geldi. Herhangi bir çevresel dış güvenlik tedbirlerinin olmadığı, ulaşımın sadece dolmuş ile yapıldığı veya şahsi araçlar ile yapıldığı, şehir merkezine göre ana merkezde olmayan yüksek bir kesimde yer alan bir sitedir (Katılımcı-11).

Reference 4 - 0,10% Coverage

Cadde üzeri araçların tek sıra halinde park edilen bir yerd (Katılımcı-13).

Reference 5 - 0,48% Coverage

Evimin, yani 5 katlı 10 daireli il özel idaresi lojmanları önü. Asfalt yolda,kaldırımın kenarında. Binaya 6-7 metre mesafede oldu olay. Sıra sıra araçların park etmiş olduğu, alelade bir kaldırım kenarı. Oturduğum binada genelde valilik çalışanları ikamet eder. Nispeten bakımsız sayılabilecek bir bina (Katılımcı-14).

Reference 6 - 0,28% Coverage

Kaleye doğru duvar kenarına aracı park etmiştim. Kale park, otoparka çıkanlarında rahat geçmesini sağlayacak şekilde park etmiştim. Dikkat edilmediği için çarpıldığını düşünüyorum (Katılımcı-15).

Reference 7 - 0,28% Coverage

Hastane önünde park yapmaya uygun bir ortamdı. Sanırsam hasta yakınlarının acil önüne gelirken park durumunu çok önemsemeyip, araçlara vurmasından kaynaklandığını düşünüyorum (Katılımcı-16).

Araçlarının zarar görmesi herhangi bir maksatla belirli bir konumda bulunurken zarar gördüğü tespit edilen mağdurla yapılan görüşmede, buldukları yerlerin bu amaçla tahsis edilmiş veya kullanmakta olduğu yerler olduğunu ifade etmişlerdir. Burada dikkat çeken unsur mağdurların araçlarını usulüne uygun olarak park ettiklerini iddia etmelerine rağmen mekân faktörünün buraya benzer amaçla gelen bireylerin ihmali neticesi çarparak veya ikamet ettikleri konaklama yerlerinin yönetim işlemlerini takip etmeyen bireylerin doğal afet sonrası bahse konu olayların yaşanmasından kaynaklanmaktadır.

Taksirle işlenen olaylarda dış çevre tedbirleri olarak tarif edilen unsurların yeterince alınmadığı, bireylerin araç kullanmaya yönelik yetkinliklerini dikkat

unsuru ile birleştiremeyip kazaya sebebiyet verdiklerini görmekteyiz. **Araçların sabit yere park etmesinden kaynaklı yaşanan mala zarar verme konularında mekânın erişilebilir olma özelliği ile birlikte örnek olaylarda insan unsurundan kaynaklı ihmal ve dikkat eksikliğinin bahse konu olaylara sebebiyet verdiği anlaşılmıştır.**

Katılımcıların, mala zarar verilen sabit mekânının betimlenmesi için Soru 8 “*Daha önceden malınızı koyduğunuz mekânda benzer suçlar gerçekleşti mi? Siz malınızı koyarken nelere dikkat ettiniz?*” kapsamında bu mekânlarda benzer suçların işlenip işlenmediğine yönelik görüşleri aşağıda belirtilmiştir.

<Files\\Nitel analiz mağdur nvivo formatı> - § 7 references coded [1,59% Coverage]

Reference 1 - 0,08% Coverage

Kamera sistemi, suçun işlenmesini engelleyebilir (Katılımcı-9).

Reference 2 - 0,23% Coverage

Daha önceden böyle bir olay yaşanmadı. İlk defa böyle bir olayı ben yaşadım. Evime yakın olması ve yolu kapatmayacak şekilde aracımı park ettim (Katılımcı-10).

Reference 3 - 0,43% Coverage

Belirttiğim yerin gelir seviyesinin ve eğitim durumunun düşük olması dolayı aile içi şiddet, çevreye rahatsızlık verme, gürültü, cinsel taciz olaylarının sık yaşandığı bir yer olarak tarif edebiliriz. Bu olayları bildiğimizden dolayı aracımızı uygun bir yere park ettik (Katılımcı-11).

Reference 4 - 0,08% Coverage

Bilmiyorum, herhangi bir duruma dikkat etmedim (Katılımcı-13).

Reference 5 - 0,23% Coverage

Böyle bir olayın olmadığını duydum. Ben olay sırasında lojmanda en yeni sakin olduğum için, eski kiracılara uydum. Herkesin bıraktığı yere bırakmak (Katılımcı-14).

Reference 6 - 0,11% Coverage

Bilmiyorum, trafiğe engel olmayacak şekilde araç parkını yapmıştım (Katılımcı-15).

Reference 7 - 0,45% Coverage

Daha önceden, benzer olaylar olmuştu. Ben düzgün bir şekilde aracımı park ederek işyerime geçtim. Acil gibi insanların çok olduğu bir yerde aracıma vuran kişinin fark edilmemesi beni şaşırttı. Ayrıca, aracıma vurma anında çıkan sese duyarsız kalınması ta çok ilginç ve tuhaf gelmişti (Katılımcı-16).

Gelir seviyesi ve eğitim durumunun düşük olması faktörü ile birlikte failin bir anlık öfke kontrolünü kaybetmesi sonucu mala zarar verme suçunun resmi araca karşı işlendiği bir bölgede benzer nedenler ile aile içi şiddet, çevreye rahatsızlık verme, cinsel taciz olaylarının sık yaşandığının belirtilmesi kayda değer bir not olarak önem taşımaktadır.

Yine de bu olayların sık olması sebebiyle görevli personelin aracını ***anılan hususları gözeterek farklı bir mekâna koysa dahi mala zarar verme suçunun işlenmiş olması***, çalışma açısından önem taşıyan bulgular arasında yer almaktadır. Bununla beraber bireylerin ihtiyaçlarını karşılamak amacıyla yoğun olarak bulunduğu kurumlarda (sağlık hizmetleri için park alanları) ihmal sonucu mala zarar verme suçlarının da oluştuğu ifade edilmiştir.

Katılımcıların, mala zarar verilen mekânının betimlenmesi için Soru 9 “*Malın muhafaza edilebilmesi için çevrede ne gibi fiziki tedbirler bulunmaktaydı? (Kamera sistemi, özel güvenlik görevlisi, çit, site sahası veya bir hayvan gibi özel koruma tedbirleri bulunmakta mıdır?) Bu tedbirlerin suçu engelleyeceğini düşündünüz mü?*” kapsamında vurguladıkları korunan mekânlarda tedbirlere yönelik görüşleri aşağıda belirtilmiştir.

<Files\\Nitel analiz mağdur nvivo formatı> - § 7 references coded [1,72% Coverage]

Reference 1 - 0,08% Coverage

Kamera sistemi, evet suçun işlenmesini engelleyebilir (Katılımcı-9).

Reference 2 - 0,30% Coverage

Hiçbir fiziki tedbir yoktu. Kapalı otoparkın olması bu olayın yaşanmasını engelleyebilirdi. Ya da yolun geniş olması ile karşı tarafa park ederek, böyle bir olayın yaşanması engellenebilirdi (Katılımcı-10).

Reference 3 - 0,25% Coverage

Çevrede herhangi bir fiziki tedbir bulunmamaktaydı. Çevresel güvenlik tedbirlerinin olduğu mekanlarda bu tarz olayların daha az yaşandığı tecrübe edilmiştir (Katılımcı-11).

Reference 4 - 0,05% Coverage

Hayır, herhangi bir tedbir yoktu (Katılımcı-13).

Reference 5 - 0,35% Coverage

Malın muhafazası için binadan sorumlu yetkililerin bakım periyotlarına dikkat etmesi gerekiyordu. Fakat hiç bakım yapılmamıştı. Gerek dış cephe gerekse çatı konusunda. Bu tedbirler alınsaydı kesinlikle sıkıntı yaşanmazdı (Katılımcı-14).

Reference 6 - 0,21% Coverage

Herhangi bir çevre güvenliğini sağlayacağım şekilde aracımı park etmedim. Suç olabileceğini düşünmediğim için tedbire gerek duymadım (Katılımcı-15).

Reference 7 - 0,48% Coverage

Hiçbir fiziki tedbir yoktu. Kamera sistemi, özel güvenlik görevlisi, trafik yönünden park çizgisi yoktu. Tedbirler alınmış olsa bile, mala zarar verme suçunun önlenmesi için vicdan, bireylerin birbirlerine karşı saygısının önemli olduğunu düşünüyorum. Bu noktada olan duyarsızlık suçun oluşmasını sağlıyor (Katılımcı-16).

Suçun mağduru olan bireylerin dışarıda bırakmak zorunda oldukları mallarında suçun işlenmeyeceği düşüncesiyle kendileri tarafından alınan güvenlik tedbirlerinin yeterli olduğu düşüncesini belirttikleri gözlenmiştir. Özellikle araçlarını dışarıda bırakan bireylerin otopark hizmetleri ile açık otopark şeklinde hizmet verilen alanlarda park düzenlemesi yapan çalışanların bulundurulmasının faydalı olacağı görüşü dile getirilmiştir.

Fiziki tedbirler alınsa dahi mala zarar verme suçunun engellenebilmesi için toplumsal duyarlılık ve vicdan faktörlerinin toplumda yeteri kadar yerleşmiş olmasının suçun engellenebilmesi açısından önemini vurgulayan bir katılımcının görüşü bu nokta önemlidir.

4) Hareketli Mekân

Katılımcıların, zarar verilen hareketli mekânı tanımlamak maksadıyla Soru 2 “*Suçun işlendiği yerde taşınır/taşınmaz malınızı nelere dikkat ederek bu mekâna koydunuz?*” kapsamında vurguladıkları görüşleri aşağıda belirtilmiştir.

<Files\\Nitel analiz mağdur nvivo formatı> - § 3 references coded [0,90% Coverage]

Reference 1 - 0,11% Coverage

Aracımız zarar görürken seyir halinde cadde üzerinde hareket ediyordu (Katılımcı-1).

Reference 2 - 0,37% Coverage

Seyir halinde görev ifa ederken motosikletli şahsın takibine yönelik Haber Merkezinin belirtmiş olduğu mekâna gidilirken, kaçan motosikletin ara sokaktan önümüze çıkarak ekip otomuza zarar vermesi ve kaçması olarak tarif edilebilir (Katılımcı-6).

Reference 3 - 0,42% Coverage

Bayburt'un işlek caddelerinden biri olarak sayılabilecek cadde üzerinde AVM önünde seyir halinde iken önümde yer alan araç fren yaptığı için, hafif olarak hızımı yavaşlattım. Sonrasında daha sonradan öğrendiğim freni tutmayan motosiklet aracımın tamponuna çarpmıştı (Katılımcı-7).

Kullanmış oldukları araçlar ile seyir halinde ilerlerken arkalarından diğer aracın vurması sonrasında zarar verme olayın yaşandığını belirtmişlerdir. Zarar verme eylemi esnasında bireyin algıladığı mekân sabit olmayıp hareket halindedir. Bu sebeple mekânın hareketli olarak tarif edilmesi uygun bulunmuştur.

Katılımcıların, zarar verilen hareketli mekânı tanımlamak maksadıyla Soru 4 “*Suçun işlendiği yere taşınır/taşınmaz malınızı fark edebilecek şekilde mi koydunuz? Nasıl?*” kapsamındaki görüşleri aşağıda belirtilmiştir.

<Files\\Nitel analiz mağdur nvivo formatı> - § 3 references coded [0,78% Coverage]

Reference 1 - 0,13% Coverage

Aracım seyir halinde iken şerit ihlali yapmadan tek şeritli yolda ilerliyorduk (Katılımcı-1).

Reference 2 - 0,46% Coverage

Ekip otomuz ile trafik yönünden seyir halinde sağa dönüş kurallarını ihlal etmeden dönüş yaparken, dönüşümüzü tamamlarken, motosikletle kaçan şahıs ile karşı karşıya geldik. Aracın geçmesi için mesafe yoktu o yüzden aracı durdurduk. Şahıs tekrar bizden kaçmaya çalışırken ekip otomuza çarptı (Katılımcı-6).

Reference 3 - 0,19% Coverage

Bahse konu aracım seyir halinde belirli bir hız limiti korunarak hareket halindeydi. Fark edilebilir bir şekildeydi (Katılımcı-7).

Seyir halinde araçları ile trafikte ilerleyen mağdurlar, şerit ihlali yapmadan trafikte ilerledikleri, taksir unsuru ile karşı tarafın kendi araçlarına zarar verdiğini belirtmişlerdir. Başka bir konu sebebiyle kolluk birimlerinden kaçan araç ise kaçma istikametinde kapatılan yolda kontrolünü kaybederek kolluk birimlerini aracına çarparak mala zarar verme suçunu oluşturması da farklılık gösteren başka bir örnek olarak ele alınabilir.

Katılımcıların, zarar verilen mekânının betimlenmesi için Soru 6 “*Mala zarar verilen mekânı betimleyebilir misiniz?*” kapsamında vurguladıkları görüşleri ise aşağıda belirtilmiştir.

<Files\\Nitel analiz mağdur nvivo formatı> - § 3 references coded [0,89% Coverage]

Reference 1 - 0,47% Coverage

Araç ile hareket halinde iken trafik güvenliğini tehlikeye sokacak şekilde kaldırım ve yola taşan kısmında da inşaat molozları bulunmaktaydı. Çok yakında anaokulu bulunmaktaydı. Herhangi bir güvenlik tedbiri alınmamıştı. Yol üstünde iken tahtanın üzerine basması sonucu aracımızın tekeri patladı (Katılımcı-1).

Reference 2 - 0,08% Coverage

Halka açık umumi bir yol olarak tanımlanabilir (Katılımcı-6).

Reference 3 - 0,34% Coverage

Bayburt'un en işlek caddelerinden biri olarak, akşam vakitlerinde diğer zaman dilimlerine göre yoğun trafiğin yaşandığı, aydınlatılması olan, vatandaşların yoğun olarak bulunduğu, işlek bir mekân olarak tanımlanabilir (Katılımcı-7).

Araçların seyir halinde olması sonrasında yaşanan mala zarar verme olaylarında trafiğin akışı esnasında yeterli tedbirlerinin alınmaması hususunu ön plana çıkarılmıştır. Fiziksel açıdan nedenler özelinde aydınlatma sorunu olmadığı, ancak caddelere inşaat amaçlı taşınan parçaların özensiz olarak taşması ve bu durumu takip eden yetkililerin ihmali ve özensiz davranışları ile denetleme yetkisi olan kurumların gerekli önlemleri almaması gerekçesiyle amacı dışında başka unsurların yer alması sonrasında mekânın suçun aydınlatılması açısından başka dinamiklere de bakılması gerektiği anlaşılmıştır.

Katılımcıların, mala zarar verilen hareketli mekânın çözümlenmesi için Soru 8 *“Daha önceden malınızı koyduğunuz mekânda benzer suçlar gerçekleşti mi? Siz malınızı koyarken nelere dikkat ettiniz?”* kapsamında bu mekânlarda benzer suçların işlenip işlenmediğine yönelik görüşleri aşağıda belirtilmiştir.

<Files\\Nitel analiz mağdur nvivo formatı> - § 3 references coded [0,53% Coverage]

Reference 1 - 0,07% Coverage

Hayır, gerçekleşmedi aracım seyir halindeydi (Katılımcı-1).

Reference 2 - 0,08% Coverage

Seyir halinde olduğumuz için ani gelişen bir olaydı (Katılımcı-6).

Reference 3 - 0,38% Coverage

Mala zarar verilen taşınır aracım olduğu için mekânsal olarak konumlandırırken; daha çok sakin ve araçların az, trafiğin az olduğu yerlere park etmeye çalışırım. Ayrıca diğer mallarımı kamera kayıtlarımın olduğu yerlere koymaya dikkat ederim (Katılımcı-7).

Ani gelişen olaylarla ilgili olduğu için mekânın çevresel dinamikleri noktasında mağdurların yeterli bilgi sahibi olmadıkları görülmüştür.

Katılımcıların, zarar verilen mekânının betimlenmesi için Soru 9 *“Malın muhafaza edilebilmesi için çevrede ne gibi fiziki tedbirler bulunmaktaydı? (Kamera sistemi, özel güvenlik görevlisi, çit, site sahası veya bir hayvan gibi özel koruma tedbirleri bulunmakta mıdır?) Bu tedbirlerin suçu engelleyeceğini düşündünüz mü?”* kapsamında vurguladıkları tedbirlere yönelik görüşleri aşağıda belirtilmiştir.

<Files\\Nitel analiz mağdur nvivo formatı> - § 3 references coded [0,83% Coverage]

Reference 1 - 0,07% Coverage

Herhangi bir fiziki tedbir bulunmamaktaydı (Katılımcı-1).

Reference 2 - 0,33% Coverage

Kaza anının olduğu yerde bulunan ticari yerlerin herhangi bir güvenlik kamerası yoktu. Dükân sahipleri görgü tanığı olarak bilgi vermediler. Muhtemelen görmedikleri için bu şekilde davrandıklarını düşünüyorum (Katılımcı-6).

Reference 3 - 0,43% Coverage

Yaşadığım konuda cadde üzerinde seyir halinde olduğum için herhangi bir koruma tedbiri yoktu. Ancak yoğun bir cadde olması sebebiyle; ticaret yerlerinin kamerası, MOBESE sistemlerinin olması mala zarar verme suçunun önlenmesi açısından faydalı olacaktır diye düşünüyorum (Katılımcı-7).

Fiziki tedbir olarak insan faktörü ile kameradan bahsedilmiştir. Görgü tanıklarının olay ile ilgili beyan vermediklerini ve muhtemelen görmedikleri için bu şekilde davrandıklarını belirten suç mağduru, diğer fiziki tedbirlerin olmaması durumunda insan faktörünün önemini belirtmesi burada tespit edilmiş önemli bulgular arasında yer almaktadır.

4.1.2.2.2. Mağdur Gözünden Mala Zarar Verme Suçunun Önlenebilmesi Açısından Alınması Gereken Önleyici Tedbirler

Önleyici tedbirler kapsamında yapılması gerekenler mağdurların gözüyle değerlendirildiğinde; kamera sistemleri, çevre güvenlik duvarı, özel güvenlik görevlisi, demir kepenk, pencere korkuluklarının faydalı olduğu belirtilmiştir. İlave olarak toplum olarak suçun etkilerine yönelik bilinçlendirme ve eğitim faaliyetlerinin önemli olduğu vurgulanmıştır. Bireylerin toplu yaşam alanı olarak kullandıkları alanda yapılan çalışmalarda iş güvenliği çalışmalarının ilgili kurumlar tarafından denetlenmesi ve toplumsal denetim mekanizmasının etkin olması diğer vurgulanan unsurlar arasında yer almaktadır. Çalışma kapsamında mağdurlarla yapılan görüşmelerde aşağıda belirtilen soru kapsamında önleyici tedbirlere yönelik görüşler tespit edilmeye çalışılmıştır.

<Files\\Niteler analiz mağdur nvivo formatı> - § 2 referanslar kodlu [0,27% Kapsama]

Referans 1 - 0,09% Kapsama

Soru 10: Malın suça karşı korunması için siz ne yaparsınız?

Referans 2 - 0,18% Kapsama

Soru 15: Mala zarar verme suçu için sizce mekânın önemi nedir? Ne gibi fiziki ve çevresel tedbirler alınmalıdır?

Şekil 4-9. Çalışmaya Katılan Mağdurların Önleyici Tedbirlere Yönelik Görüşleri

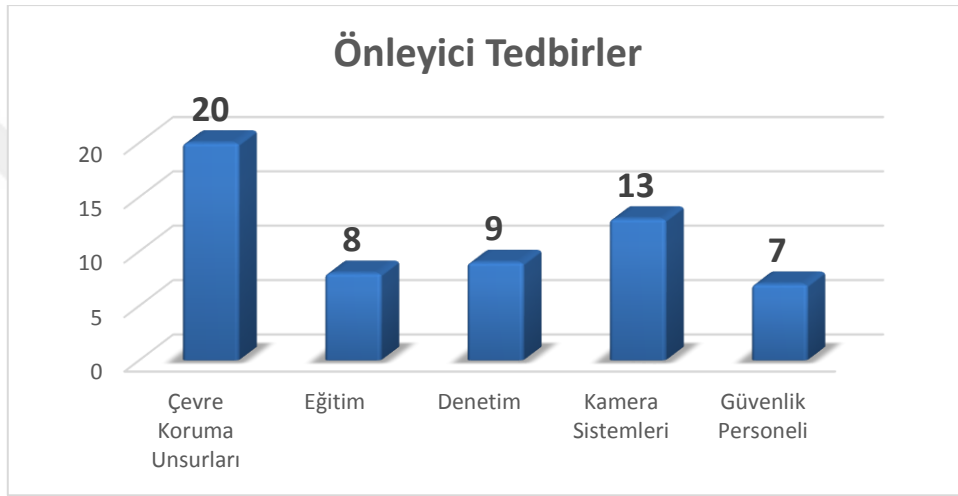

Mağdurların önleyici tedbirler kapsamında belirtmiş oldukları çevre koruma unsurları, kamera sistemleri, denetim, eğitim ve güvenlik personeli sırasıyla paylaşılacaktır.

1) Çevre Koruma Unsurları

Katılımcıların, yukarıda belirtilen Soru 10 “*Malın suça karşı korunması için siz ne yaparsınız?*” kapsamında vurguladıkları “Çevre Koruma Unsurları” na dair görüşleri aşağıda belirtilmiştir.

<Files\\Niteler analiz mağdur nvivo formatı> - § 20 referanslar kodlu [5,06% Kapsama]

Referans 1 - 0,18% Kapsama

Malımı bir yere koyarken kısmına gelirse, örneğin aracımı çarpmaya ve zarara sebebiyet verecek bir yere park etmem (Katılımcı-2).

Reference 2 - 0,39% Coverage

Kilitler yenileri ile deęiştirildi, pencere kilitlerinden bazıları iptal edilerek sabit hale getirildi. Bu olay özelinde giriş yapılan pencerenin hemen altında merdiven yardımıyla çıkılarak girişlerin engellenmesi için pencereler azaltıldı (Katılımcı-3).

Reference 3 - 0,12% Coverage

Malın suça karşı korunması için kapılar kilitli vaziyette sakin bir yere koymaya çalışırım (Katılımcı-7).

Reference 4 - 0,08% Coverage

Fiziki güvenlik tedbirleri olarak fiziki bariyerler etkili olabilir (Katılımcı-10).

Reference 5 - 0,18% Coverage

Olaya karışan şahsı tamamen çevreden uzaklaştırma işlemi, yapılmış olsaydı, mala zarar verme konusu gerçekleşmezdi (Katılımcı-11).

Reference 6 - 0,17% Coverage

Kış memleketi olması sebebiyle, çatının karı tahliye edilebilir şekilde fiziki açıdan yapılması uygun olurdu (Katılımcı-13).

Reference 7 - 0,17% Coverage

Öncelikle mal kolay ulaşılabilir olması gerekir ya da göz önünde olmaması gerekir. Elektronik önlemler alınabilir. Alarm vb. (Katılımcı-14).

Reference 8 - 0,11% Coverage

Kepenک olabilir, ancak galerilerin kepenleri nadiren bulunmaktadır (Katılımcı-18).

Reference 9 - 0,11% Coverage

Malımı görebildiğim zaman savunarak tehlikeyi bertaraf etmeye çalışırım (Katılımcı-19).

Soru 15 “Mala Zarar Verme suçu için sizce mekânın önemi nedir? Ne gibi fiziki ve çevresel tedbirler alınmalıdır?” kapsamında vurguladıkları görüşler ise aşağıda belirtilmiştir.

Reference 10 - 0,53% Coverage

Çevresel etmenler olarak gecekondulu mahalle şeklinde olan yerleşim yerleri için;

- *Her noktaya gece görüşlü kameralar yerleştirilmelidir.*
- *Bahçe duvarları ve çiti estetik açıdan uygun olmasa bile 2 m. Yüksekliğinde olmalıdır.*
- *Pencerelerin koruma demirlerinin birinci katta yeterli olmayıp, ikinci katlara da konulması gerekmektedir (Katılımcı-3).*

Reference 11 - 0,30% Coverage

Otopark çizgilerinin olması, park esnasında araçların manevra yapabileceği geniş bir alan bırakabilir, tali yol banketler ile belirlenerek otopark alanı daha belirgin bir hale getirilebilirdi (Katılımcı-8).

Reference 12 - 0,22% Coverage

Mala zarar verme suçunda mekân önemli bir faktördür. Kamera, özel güvenlik, bu konuda yolun geniş olması, kapalı otoparklar denilebilir (Katılımcı-10).

Reference 13 - 0,25% Coverage

Maddi hasarlı trafik kazası sonucu mala zarar verme olaylarında mekânın önemli olduğunu düşünüyorum. Şantiye alanı dışında aracım olsaydı, kaza yaşanmayabilirdi (Katılımcı-12).

Reference 14 - 0,18% Coverage

Eski bina olması sebebiyle, hava muhalefeti nedeniyle yaşanabilecek olumsuzluklar düşünülerek tedbir alınabilir (Katılımcı-13).

Reference 15 - 0,33% Coverage

Yeterli güvenlik tedbirleri alınmış, iyi ışıklandırılmış, güvenlik güçlerince sık sık devriye hizmeti verilen, elektronik sistemler ile korunan mekânlarda mala zarar verme suçunun işlenmesi daha zor olabilir (Katılımcı-14).

Reference 16 - 0,28% Coverage

Mekân ana etken veya tek sebep olmasa da, suç işleme fikrini güçlendiren ve işleyeceklere cesaret veren bir unsur. İssız, iyi korunmayan, gece görülemeyen mekânlar tercih sebebi olabilir (Katılımcı-14).

Reference 17 - 0,26% Coverage

Mekânın önemli olduğu düşünüyorum. Kamera sistemleri, çevresel etkenleri (park hususunda daha tedbirli ve müsait olanları tercih ederek) gözeterek yerleştirmek gerekir (Katılımcı-15).

Reference 18 - 0,38% Coverage

Mala zarar verme suçunda mekânın önemli düzeyde risk faktörü olduğunu düşünüyorum. Bireyler araçlarını, park alanlarına belirtilen yerlere usulüne uygun bir şekilde trafik yönünden kontrol edilebilir ve yönlendirici şekilde park etmelidir (Katılımcı-16).

Reference 19 - 0,23% Coverage

Camlara demir korkuluk yapılabilirdi. Ayrıca dış çevrede çitlerin olması evimizi dışarıdan gelecek tehlikelere karşı korumada faydalı olabilir (Katılımcı-19).

Reference 20 - 0,59% Coverage

Bahse konu kutunun elektrik dağıtımın yapılacağı yere en yakın yerde konumlandırılması gerekir. Aksi durumda gerilim düşümü olmaktadır. Bu da kalitesiz ve dengesiz gerilim oluşmasına sebebiyet verip, bu sebeple yerleşim alanına mesafe olarak azami 200 m uzakta olması gerekir. Box' unda trafoya ortalama 600 m uzakta olması gerekir. Fiziki ve çevresel tedbirleri belirtmiştim (Katılımcı-20).

Mala zarar verme suçunun işlendiği bölgelerde çevre koruma unsurları açısından alınması gereken tedbirler;

- Taşınmaz mal kapsamında yer alan konut, işyeri gibi alanlarda çevre duvarları ve estetik açıdan uygun olmasa dahi çitlerin yapılması,
- Suçu işleyen bireylerin kolay ulaşabilecekleri zemin katlara koruma demirleri yapılması, ikinci katların yüksekliğine dair bahse konu tedbirin yapılmasında yükseklik durumun değerlendirilmesi,
- Kapalı otopark ve umuma açık yerlerde yapılan parklarda bireyleri yönlendirici şekilde park düzenlemesi yapan çalışanların veya işaretlerin olması,
- Mekânı gören çevrenin aydınlatma sistemlerin yapılarak caydırıcılık açısından mekanlarının işlevinin artırılması,
- Hava muhalefeti nedeniyle bireylerin mülkiyetinin zarar görmelerinin engellenmesi için sorumlu site yönetimi ve kurumlar tarafından tedbirlerin öncesinde alınarak mağduriyetlerin giderilmesi olarak sıralanmıştır.

2) Kamera Sistemleri

Katılımcıların, yukarıda belirtilen Soru 10 “*Malın suça karşı korunması için siz ne yaparsınız?*” kapsamında vurguladıkları “Kamera Sistemleri”ne dair görüşleri aşağıda belirtilmiştir.

<Files\\Nitel analiz mağdur nvivo formatı> - § 13 references coded [2,89% Coverage]

Reference 1 - 0,05% Coverage

Eğitim kurumunun kameraları gece görüşlü yapıldı (Katılımcı-3).

Reference 2 - 0,16% Coverage

Olması durumunda çalınmanın engellenebilmesi için kamera kaydının olduğu yere koymaya çalışırım (Katılımcı-7).

Reference 3 - 0,12% Coverage

Güvenlik kamerasının olduğu, park çizgilerinin olduğu alanlara park ederim (Katılımcı-8).

Reference 4 - 0,07% Coverage

Fiziki güvenlik tedbirleri olarak, kamera etkili olabilir (Katılımcı-10).

Reference 5 - 0,16% Coverage

Aracıma görüş alanıma girecek şekilde park ederim. Kamera kaydının olacağı yerlere koymaya çalışırım (Katılımcı-12).

Reference 6 - 0,14% Coverage

Bu olaydan sonra; araç park ettiğimde kameranın girebileceği alanları tercih ediyorum (Katılımcı-15).

Soru 15 “*Mala Zarar Verme suçu için sizce mekânın önemi nedir? Ne gibi fiziki ve çevresel tedbirler alınmalıdır?*” kapsamında vurguladıkları görüşler ise aşağıda belirtilmiştir.

Reference 7 - 0,89% Coverage

Her ne kadar kamu malına zarar konusu olsa da bu soruyu bireysel cevaplamak isterim. Benim tasarrufumdaki mallar için gerekli önlemleri alırım. Bunlar meslek getirisi olarak kazayı, suçu veya olayı önceden aklıma getirebilmektedir. Aslında her insan başına bazı şeyler gelerek

bunlara sahip olabilir. Biz işimizden dolayı başkalarının yaşadığı maddi-manevi tecrübelerden fikirler, önlem alınabilecek yollar öğreniyoruz. Araç olarak düşünürsek tehlikelerden uzak yerlere park etmek, bina veya başka bir mal için dönüşürsek kamera, güvenlik görevlisi vs. düşünülebilir (Katılımcı-2).

Reference 8 - 0,18% Coverage

Alarm sistemi ile mevcut suç olaylarının güvenlik güçlerine teknolojik olarak doğrudan bildirilmesi gerekmektedir (Katılımcı-3).

Reference 9 - 0,39% Coverage

Mala zarar verme suçunda kamera, görgü tanıklarının mekânda olması önemlidir. Herhangi bir koruyucu tedbir olmaz ise suçun önemsenmemesine sebep olur, aydınlatılamaz. Örneğin, MOBESE kamerasının olmadığı ışıklarda araçların kırmızı ışıkta geçmesi (Katılımcı-7).

Reference 10 - 0,05% Coverage

Kapalı mekân, kamera sistemi (Katılımcı-9).

Reference 11 - 0,09% Coverage

Mala zarar verme suçunda mekân önemli bir faktördür. Kamera önleyici tedbirlerdendir. (Katılımcı-10).

Reference 12 - 0,33% Coverage

Yeterli güvenlik tedbirleri alınmış, iyi ışıklandırılmış, güvenlik güçlerince sık sık devriye hizmeti verilen, elektronik sistemler ile korunan mekânlarda mala zarar verme suçunun işlenmesi daha zor olabilir (Katılımcı-14).

Reference 13 - 0,26% Coverage

Mekânın önemli olduğu düşünüyorum. Kamera sistemleri, çevresel etkenleri (park hususunda daha tedbirli ve müsait olanları tercih ederek) gözeterek yerleştirmek gerekir (Katılımcı-15).

Mala zarar verme suçunu önleyici tedbirler olarak suçun işlendiği bölgelerde gece görüşlü kamera sistemlerinin kurulması, ıssız olan ve bireylerin belli saatlerden sonra azaldıkları bölgeler için mobil entegrasyon ve kent güvenliği yönetim sistemlerinden faydalanılması mağdurlar tarafından belirtilmiştir.

3) Denetim

Katılımcıların, yukarıda belirtilen Soru 10 “*Malın suça karşı korunması için siz ne yaparsınız?*” kapsamında vurguladıkları “Denetim” hususuna dair görüşleri aşağıda belirtilmiştir.

<Files\\Nitel analiz mağdur nvivo formatı> - § 9 references coded [3,92% Coverage]

Reference 1 - 0,36% Coverage

Araçların kullanıldığı yolun trafik yönünden kullanılabilmesi için, yabancı ve zarar veren maddelerin yola atılmaması, ilgili görevliler nezaretinde yola yakın inşaatların iş güvenliği açısından tedbirlerin alınması gerekmektedir (Katılımcı-1).

Reference 2 - 0,41% Coverage

Kamu malı aracı olması sebebiyle her türlü olumsuzluğa karşı güvenilir bir şekilde sürmeye ve park etmeye çalışıyorum. İçerisinde değerli evrak, silah gibi teçhizatlar ve diğer bilgi ve belgeler bulunmaktadır. Bu olayda taksirle karşı tarafın ihmali sonucu oluştu (Katılımcı-6).

Reference 3 - 0,02% Coverage

Sigorta, kasko (Katılımcı-9).

Soru 15 “*Mala Zarar Verme suçu için sizce mekânın önemi nedir? Ne gibi fiziki ve çevresel tedbirler alınmalıdır?*” kapsamında vurguladıkları görüşler ise aşağıda belirtilmiştir.

Reference 4 - 0,29% Coverage

Suçun işlenmiş olduğu yerde, toplumsal kurumlar (aile, okul gibi) yönlendirici olarak her alanda yerinde denetim, yerinde ceza (kişiye ve güce bağlı kalmadan) ve caydırıcı olmalıdır (Katılımcı-1).

Reference 5 - 0,16% Coverage

Sosyal yardım olarak bu tarz yoksul kimselerin yaşadığı yerlere temel ihtiyaçlar noktasında hizmet sağlanmalıdır (Katılımcı-3).

Reference 6 - 0,87% Coverage

Camı kırarak içeri giren şahıslar, içeride dolaşarak gezinmişler, herhangi bir şey almamışlar, tahtalara bazı aşk konulu söylem içeren yazılar yazmışlar, olayın yaşandığı anda kış mevsimi olması sebebiyle içeride ısınmaya girmiş olabilirler. Bence fiziki tedbirler yeterlidir diye düşünüyorum, eğitimi yeterince veremediğimiz için bu tarz konular yaşanıyor. Değer yargılarımız konusunda çok eğitim verdiğimiz söylenemez. Mahalle kültürünün etkisi de eskisi gibi toplumsal denetim noktasında yeterli değil. Gençler de bu değerleri gereksiz görmektedir (Katılımcı-5).

Reference 7 - 0,81% Coverage

Seyir halinde ve taksirle oluşan konu olması sebebiyle herhangi bir çevresel tedbire gerek yoktur. Fiziki açıdan şahsın eşkâl bilgileri göz önünde bulundurularak yaşının küçük olması sebebiyle işlemlerini Çocuk Şube Müdürlüğü yaptı. Motosiklet sürücüleri ile ilgili bölgede tanıdığım bir motosiklet sürücüsü vasıtasıyla motoru ve çocuğu tarif ettiğimde şahsa ulaşarak, konuyu ikrar etmişti. Alınması gereken tedbirler, çocuk yaşta ve ehliyetsiz şekilde motosiklet kullanılmasının aileleri tarafından engellenmesidir (Katılımcı-6).

Reference 8 - 0,63% Coverage

Yasal otoritenin koymuş olduğu kaidelerin herkese eşit bir şekilde uygulanması, caydırıcılık açısından önem taşımaktadır. Kuralda esnemeye gidildiği zaman ya da tolere edildiğinde aynı şekilde tekrür ettiğini görmekteyiz. Burasının küçük şehir olması herkesin (%70-80) arasında birbirini tanıması müsamahaya yol açmakta, ancak bu şekilde suçların işlenmesiyle devlet maddi yönden zarar görmektedir (Katılımcı-17).

Reference 9 - 0,36% Coverage

Bu gibi yaşanan olaylarda fiziki tedbir olsa dahi, bu olayın yaşanacağı kanaatindeyim. Bahse konu şahıs kasıtlı olarak zarar vermiştir. Bence; yapmış olduğu suçun sonrasında cezanın caydırıcı olması onu yapmaktan engelleyebilir (Katılımcı-18).

Katılımcıların denetim başlığı altında vermiş oldukları cevaplar ise;

- Suçun işlendiği alanlarda toplumsal kurumların özellikle aile ve eğitim kurumlarının sapma davranış ile ilgili yönlendirici ve uyulması gereken davranışları bireylere kazandırması ve toplumsal denetim mekanizmasının uygulanması,
- Yasal otoritenin koymuş olduğu kuralların herkese eşit bir şekilde taviz vermeden uygulanması,

- Toplumun değer yargıları konusunda gerekli bilinçlendirmenin yapılarak toplumda yaşayan bireyler tarafından işlevselliği noktasında toplumsal kurumlar tarafından farkındalığın oluşturulması olarak ifade edilmiştir.

4) Eğitim

Katılımcıların, yukarıda belirtilen Soru 10 “*Malın suça karşı korunması için siz ne yaparsınız?*” kapsamında vurguladıkları “Kamera Sistemleri” ne dair görüşleri aşağıda belirtilmiştir.

<Files\\Nitel analiz mağdur nvivo formatı> - § 8 references coded [4,71% Coverage]

Reference 1 - 0,39% Coverage

Vatandaş bulunan alanları tarihi, kültürel ve sanatsal özelliklerin açısından bilgilendirilerek, gerek kapı gerekse diğer koruma argümanları ve araçların devre dışı bırakılması ile bu alanların bilinçli bir şekilde korunması sağlanmalıdır (Katılımcı-4).

Reference 2 - 0,14% Coverage

Benim idareci olarak yapabileceğim öğrencilerin suçun önlenilmesi için eğitilmesidir (Katılımcı-5).

Reference 3 - 1,50% Coverage

Ulaşım imkânları yeterli olsa araç almazdım. Trafikte erkek egemenliğini yoğun olması, kadın sürücülerde tedirginlik yaratabilerek hata yapma oranını yükselttiğini düşünüyorum. Toplumsal anlamda ben merkezli birey yapısının olması, duygudan yoksun sadece kazanma ve kendi ihtiyaçlarını karşılamayı hedefleyen bir toplum yapısının olması gibi gerekçeler sebebiyle bireyin yetişme kavramının yeniden ele alınması gerektiğini düşünüyorum. Ataerkil bir toplum yapısının olması, ayrıca bireyleri yetiştiren ebeveynlerden annenin öneminin babaya nazaran yoğun olması, ataerkil bir toplum yapısının sürekli olarak devam etmesinde aslında kadınların önemli oranda etkili olmasından kaynaklanıyor. Sonuçları ile de yine diğer kadınların olumsuz şekilde etkilenmesi sebebiyle tezatlık olduğunu düşünüyorum. Temel anlamda eğitim yönüyle toplumsal değerleri özümseme ve uygulama aşamasında yetkin bir kadın gelecek olan toplum yapısını önemli oranda değiştirebilir (Katılımcı-16).

Reference 4 - 0,41% Coverage

Mala zarar verilmesini, şahsa ya da devlete karşı bir suç gibi görünmediği düşüncesindeyim. Çocuklar oyun amaçlı lambaları kırmışlar, suç olmadıklarını düşündükleri için yapmış olsalar gerek. Bu noktada eğitim ve bilgilendirmenin önemli oranda olduğunu düşünüyorum (Katılımcı-17).

Reference 5 - 0,32% Coverage

Uyarı ve levhaların haricinde diğer firmalar tarafından görevlendirilen teknisyenlerin bu konuda müdahale etmemeleri ve ellemeleri için konunun önemine binaen eğitimlerin faydalı olacağını düşünüyorum (Katılımcı-20).

Soru 15 “*Mala zarar verme suçu için sizce mekânın önemi nedir? Ne gibi fiziki ve çevresel tedbirler alınmalıdır?*” kapsamında vurguladıkları görüşler ise aşağıda belirtilmiştir.

Reference 6 - 0,66% Coverage

Mahallenin yaklaşık 30 yıl önce doğudan güneydoğudan göç alma durumunun olması, ailelerin ¼’ nün boşanmış veya parçalanmış (ülke dışına, il dışına çalışmaya giderek geri dönmemeleri ve geniş aile temelinde ataerkil aile yapısıyla çocukların büyüyor olması) bir nesil olarak yetişmeleri sebebiyle, okul bazında çocuklara rehberlik ve aile hizmetleri yardımının yapılması ve eğitime önem vermeleri için bilinçlendirilmeleri sağlanmalıdır. (Katılımcı-3).

Reference 7 - 0,96% Coverage

Yaşam koşullarında kullandığımız alanın her açıdan uygunluğu, mala zarar verme suçunu azaltacağı kanaatindeyim. Yaşam tarzı ile toplumda farklılık gösteren kişilerin toplumdaki uzaklaştırılmaması adına zaman geçireceği alanların oluşturulması ve bu alanların da onları topluma adapte edebileceği fiziki özellikte olması mala zarar verme suçlarının azalacağı, ayrıca (eğitim) ile insanların yaşam kalitesini artırarak bilinçli bir toplum yetiştirmek amacıyla, her alanda ve zamanda eğitimi ön planda tutarak hiçbir ayrıcalık gözetmeden toplumlar arasında geri dönüşümlü iletişim mekanizmaları oluşturulmalıdır (Katılımcı-4).

Reference 8 - 0,32% Coverage

Notu bırakan duyarlı bir vatandaş sayesinde çarpan aracın plaka bilgileri alınabilmiş, zararım tazmin edilebilmiştir. Toplumsal bilincin de çevresel güvenlik faktörleri kadar önemli olduğu görmüş olduk (Katılımcı-15).

Ayrıca erkek egemen toplum yapısı ile ilgili görüşler de bu çalışmada dikkat çekici bir başka sonuç olarak yer almaktadır. ***Toplumsal açıdan ben merkezli birey yapısının olması, duygularını yansıtmanın önemsiz olduğu, sadece kazanma ve kendi ihtiyaçlarını karşılayan bir toplum yapısının olması nedeniyle asıl problemin bireyin yetiştirilmesinden kaynaklandığının dile getirilmesi makro açıdan değerlendirilmesi gereken hususlar arasında yer almaktadır.***

Ataerkil toplum yapısının sonuçlarının önemli oranda toplumu şekillendirmesi sebebiyle, aslında kadınlar tarafından yetiştirilen erkek bireylerin bu sürecin devam etmesinde rolünün tartışılmazlığı ve sonuçları bağlamında yetiştiren ve davranış boyutları ile olumsuz etkilenen kadınların aynı olmasının bir önceki değişken ile tezatlığı, kadının çocuk yetiştirme konusunda yetkinliği hususunun da önemli olduğu ifade edilmiştir.

Temel anlamda eğitim ve aile yönü ile toplumsal değerleri özümsemiş, yetiştirme ve uygulama aşamasında yetkin bir kadının toplumsal yapısının şekillendirilmesinde çözüm olarak suçun önlenmesi ve engellenmesi açısından önemli olacağı görüşü ifade edilmiştir. Burası anlaşılıyor bir daha okuman lazım kadının toplumsal yapısı olmaz ki. Toplumun değer yargıları konusunda gerekli bilinçlendirmenin yapılması da yine dikkat çeken başlıklar arasındadır.

5) Güvenlik Personeli

Katılımcıların, yukarıda belirtilen Soru 10 ***“Malın suça karşı korunması için siz ne yaparsınız?”*** kapsamında vurguladıkları “Güvenlik Personeli” ne dair görüşleri aşağıda belirtilmiştir.

<Files\\Nitel analiz mağdur nvivo formatı> - § 7 references coded [1,34% Coverage]

Reference 1 - 0,06% Coverage

Kapalı otopark yoksa otopark görevlisinin olduğu alana park ederim (Katılımcı-8).

Reference 2 - 0,04% Coverage

Özel güvenlik görevlisi olabilir (Katılımcı-10).

Reference 3 - 0,18% Coverage

Yetkililerden malların korunması noktasında güvenlik tedbirlerini artırmaları istenebilir. Güvenlik görevlisi vb. (Katılımcı-14).

Soru 15 “*Mala Zarar Verme suçu için sizce mekânın önemi nedir? Ne gibi fiziki ve çevresel tedbirler alınmalıdır?*” kapsamında vurguladıkları görüşler ise aşağıda belirtilmiştir.

Reference 4 - 0,15% Coverage

Devriye hizmetlerinin sık sık bölgede yapılıyor olması, caydırıcı olacağı değerlendirilmektedir (Katılımcı-3).

Reference 5 - 0,12% Coverage

Mala zarar verme suçunda mekân önemli bir faktördür. Kamera, özel güvenlik denilebilir (Katılımcı-10).

Reference 6 - 0,46% Coverage

Özel Güvenlik (Geliri ve eğitim seviyesi yüksek olan yerlerde yaşayan bireylerin, eğitim ve gelir seviyesi düşük olanlara göre bu tarz olaylar ile daha az karşılaşacaklarını düşünüyorum), Kamera (Her zaman caydırıcılığı vardır), suçun yoğun olduğu bölgelerde devriye hizmetlerinin artırılması yapılabilir (Katılımcı-11).

Reference 7 - 0,33% Coverage

Yeterli güvenlik tedbirleri alınmış, iyi ışıklandırılmış, güvenlik güçlerince sık sık devriye hizmeti verilen, elektronik sistemler ile korunan mekânlarda mala zarar verme suçunun işlenmesi daha zor olabilir (Katılımcı-14).

Taşınmaz malların çevre güvenliğini sağlamak amacıyla özel güvenlik görevlilerin istihdam edilmesi ve güvenlik birimlerinin görünürlüğü katılımcılar tarafından ifade edilmiştir.

4.1.2.2.3. Mağdurların Gözüyle Mala Zarar Verme Suçunu Sağlayan Sosyal Değişkenler Ve Olayın Aydınlatılmasına Katkı Sağlayan Risk Faktörleri

Mala zarar verme suçunun işlenmesi sonrasında mağdurların konudan haberdar olmasıyla veya görgü tanıklarının beyanları ile adli makamlara intikal etmiş

olaylarda mağdurun tepkisi önem teşkil etmektedir. Olaya dair suçun öğrenilmesi aşamasından sonra yapılacak adli tahkikatla ilgili araştırmalar bu süreç içerisinde bütünleşik olarak gerçekleşmektedir. Bu kısımda çalışma açısından mağdurlar ile yapılan görüşmelerde mekâna dair sosyolojik değişkenler tespit edilecektir.

Bu sebeple çalışmada, mağdurun olaya ilişkin tepkileri suçun öğrenilmesi aşaması ile detaylandırıp, sonrasında yapılacak olan tahkikata yönelik sosyolojik değişkenlerin tespiti ve detaylandırılması ile şekillendirilmiştir. Çalışmanın kavram kurgusu literatür ve çalışmaya katılan katılımcıların deneyimleri çerçevesinde şekillenmiştir.

Toplumların yapısal açıdan farklılıkların tespitinde; mekân kavramının önemi son derece elzemdir. Bu sebeple mekâna dair sosyolojik analiz perspektifiyle hareket edilecek olması nedeniyle bir önceki kısımda çalışmaya katılan mağdurların mala zarar verme suçunun işlendiği mekâna ilişkin deneyimlerinden yapılan fenomenolojik analiz ile ilişkilendirilerek bahse konu mekân sınıflandırması üzerinden hareket edilmesi uygun görülmüştür.

Bu kısımda yapılacak olan araştırma sonuçlarını mekân faktörü haricinde iki kısımda düzenlemenin daha doğru olacağı kanaatiyle adli soruşturma süreci 2 başlık altında derlenmiştir:

- a) Suçun Öğrenilmesi
- b) Suçun Soruşturulması.

a. Suçun Öğrenilmesi

Zarar gören mallarından uzakta olan bireylerin, suçun işlenmiş olduğunu çıkan sestten veya yakınında ve tanıdığı kişilerin kendisine bilgi vermeleri sayesinde öğrendikleri anlaşılmıştır. Diğer taraftan yaşadıkları olay sonrasında bireylerin bizzat kendilerinin öğrendiği veya doğrudan güvenlik personeli vasıtasıyla kolluk birimlerine haber verilerek ilgili sürecin başladığı anlaşılmıştır.

Şekil 4-10. Mekâna Göre Mala Zarar Verme Suçunun Öğrenilme Şekilleri

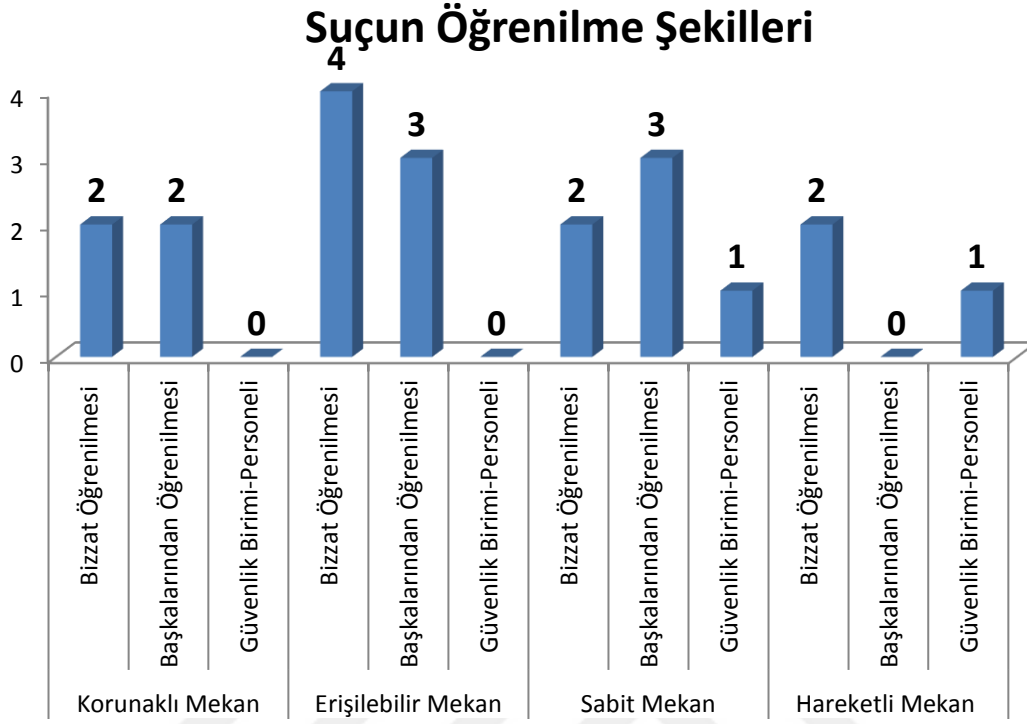

Mala zarar verme suçunun mağdurları ile yapılan görüşmelerde kendilerine ait olan malların zarar görmesi olayında tasvir ettikleri olay içeriği ve mekânın özelliği açısından 3 farklı şekilde olayı öğrendiklerini belirtmişlerdir. Sırasıyla mekâna göre suçu öğrenme şekilleri ve olayı öğrendikten sonra ne yaptıkları aşağıda belirtilen sorular kapsamında ifade edilecektir.

<Files\\Nitel analiz mağdur nvivo format> - § 2 references coded [0,25% Coverage]

Reference 1 - 0,11% Coverage

Soru 5: Mala Zarar Verme Suçunun işlendiğini hangi yolla öğrendiniz?

Reference 2 - 0,14% Coverage

Soru 7: Konu ile ilgili birileriyle görüştünüz mü? O ana ilişkin neler hatırlıyorsunuz?

- **Korunaklı Mekân**

Katılımcıların, yukarıda belirtilen Soru 5 “*Mala Zarar Verme Suçunun işlendiğini hangi yolla öğrendiniz?*” kapsamında vurguladıkları görüşleri aşağıda belirtilmiştir.

<Files\\Nitel analiz mağdur nvivo formatı> - § 2 references coded [0,48% Coverage]

Reference 1 - 0,19% Coverage

*Görevli memura mukavemet- tehdit- hakaret konuları öncesi gerçekleşen bir zarar vermedir. Konunun bizzat muhatabıydım (Katılımcı-2, **Bizzat Öğrenme**).*

Reference 2 - 0,29% Coverage

*Sabah geldiğimde, pencerenin kırık olduğunu gördük. Hemen polisi aradım. Polis gelmeden kameraları kontrol ettik. Kameralardan eşkâl bilgileri netti. Sonrasında olayı polise devrettik (Katılımcı-5, **Bizzat Öğrenme**).*

<Files\\Nitel analiz mağdur nvivo formatı> - § 2 references coded [0,46% Coverage]

Reference 1 - 0,26% Coverage

*Mala zarar verme suçunu, sabah okula geldiğimde personelin pencerenin zorlanarak içeri girilmek suretiyle kapının kırıldığını görmesi sonucu tarafıma bildirmiştir (Katılımcı-3, **Başkalarından Öğrenme**).*

Reference 2 - 0,20% Coverage

*Mala zarar verme suçunu, olayı gerçekleştiren firma çalışanları tarafından 186 Elektrik Arıza İhbar kayıtlarından öğrenilmiştir (Katılımcı-20, **Başkalarından Öğrenme**).*

Katılımcıların, yukarıda belirtilen Soru 7 “*Konu ile ilgili birileriyle görüştünüz mü? O ana ilişkin neler hatırlıyorsunuz?*” kapsamında “korunaklı mekân” a dair vurguladıkları görüşleri aşağıda belirtilmiştir.

<Files\\Nitel analiz mağdur nvivo formatı> - § 4 references coded [2,21% Coverage]

Reference 1 - 0,89% Coverage

*Olayın bizzat muhatabı olduğumuzdan kimseye haber verme gereği duymadık. Daha sonrasında Nöbetçi Savcı’ya adli konu ile ilgili bilgi verildi. Şahıs yani suça sürüklenen çocuk adli bir konudan Polis Merkezi’ne şüpheli olarak geldi. Adli makamların talimatıyla gözaltına alındı. Buna tepki olarak tehdit, hakaret içerikli konuşmalarda bulundu. Görevlilerin uyarılarını dikkate almayarak dışarı çıkma, gözaltında bulunmama isteğinin reddedilmesi ile şahıs ayak, baş ve bütün bedeni ile nezarethane demirlerine vurarak demirleri yamulttu, sıvaların dökülmesine sebep oldu (Katılımcı-2, **Bizzat Öğrenme**).*

Reference 2 - 0,29% Coverage

*Konu ile ilgili derhal 155' e bildirilmek suretiyle, gerekli tahkikatın yapılması sağlanmıştır. Kameralar incelendi, eşkâl üzerinden suçun failinin tespitine yönelik çalışmalar yapıldı (Katılımcı-5, **Bizzat Öğrenme**).*

Reference 3 - 0,29% Coverage

*Sabah geldiğimde, pencerenin kırık olduğunu gördük. Hemen polisi aradım. Polis gelmeden kameraları kontrol ettik. Kameralardan eşkâl bilgileri netti. Sonrasında olayı polise devrettik (Katılımcı-3, **Başkalarından Öğrenme**).*

Reference 4 - 0,74% Coverage

*Olay gerçekleştiği anda ihbarı veren ve kazazede olan şahsın ekip arkadaşı ile görüşülmüş, sigorta paneline müdahale eden ve yaralanan şahsın hastaneye gitmesi ve sonrasında Polis Merkezine giderek durumu ve olayı anlatması üzerine tarafımıza da bildirilerek konu ile ilgili ayrıntılı bilgi sahibi olunmuştur. Bu esnada ark olmasının (sigorta panelinin patlayarak yanması) sebebinin kendileri tarafından tarafımıza bildirilmeden kablo bağlamaları sonucu olduğunu öğrendik (Katılımcı-20, **Başkalarından Öğrenme**).*

- **Erişilebilir Mekân**

Katılımcıların, yukarıda belirtilen Soru 5 “*Mala Zarar Verme Suçunun işlendiğini hangi yolla öğrendiniz?*” kapsamında vurguladıkları görüşleri aşağıda belirtilmiştir.

<Files\\Nitel analiz mağdur nvivo formatı> - § 4 references coded [0,59% Coverage]

Reference 1 - 0,14% Coverage

*Aracımın zarar gördüğünü, bizzat kendim gürültüyü duymam sonucu balkona çıkarak öğrendim (Katılımcı-10, **Bizzat Öğrenme**).*

Reference 2 - 0,05% Coverage

*Bizzat olayın içinde yaşadık (Katılımcı-11, **Bizzat Öğrenme**).*

Reference 3 - 0,19% Coverage

*Kendi gözlerimle şahit oldum. Bakımsızlıktan devrilen çatı gözlerimin önünde, rüzgârlı bir havada aracımın üzerine uçtu (Katılımcı-14, **Bizzat Öğrenme**).*

Reference 4 - 0,21% Coverage

*Aracımı kullanmaya işten çıktığımda giderken bizzat kendim öğrendim. 24 saat nöbet tutup bu manzara ile karşılaşmak beni sinirlendirdi (Katılımcı-16, **Bizzat Öğrenme**).*

<Files\\Nitel analiz mağdur nvivo formatı> - § 3 references coded [0,78% Coverage]

Reference 1 - 0,06% Coverage

*Telefon ile arkadaşlarım bildirdi (Katılımcı-9, **Başkalarından Öğrenme**).*

Reference 2 - 0,08% Coverage

*Arkadaşım arayarak kar düştü şeklinde bildirdi (Katılımcı-13, **Başkalarından Öğrenme**).*

Reference 3 - 0,64% Coverage

*Aracımın başına geldiğimde aracımın camına not yazıldığını gördüm. Notu okuyup, araca çarpıldığını fark edip, polisi aradım. O esnada kaleyi gezen ziyaretçilerden bir tanesi notu ben yazdım diye seslendi. Seslendiğini, araca çarpanların duymasına rağmen kaçtıklarını, o da not yazıp cama bıraktığını söyledi. “Tanık olarak beyan verir misin?” şeklinde soruma, yola gideceğini söyleyerek olumsuz yanıt verdi (Katılımcı-15, **Başkalarından Öğrenme**).*

Katılımcıların, yukarıda belirtilen Soru 7 “*Konu ile ilgili birileriyle görüştünüz mü? O ana ilişkin neler hatırlıyorsunuz?*” kapsamında “erişilebilir mekân”a dair vurguladıkları görüşleri aşağıda belirtilmiştir.

<Files\\Nitel analiz mağdur nvivo formatı> - § 7 references coded [1,70% Coverage]

Reference 1 - 0,09% Coverage

*Kimseyle görüşmedim, aracım zarar gördüğü için üzüldüm (Katılımcı-9, **Başkalarından Öğrenme**).*

Reference 2 - 0,34% Coverage

*Öncelikle sigorta şirketini arayarak, durumu ilettim. Sonrasında bahse konu mağduriyetle ilgili tutanak tutulması gerektiğinden 155’i arayarak durumu ilettim. Görüştüm ve sonrasında çekiciyle aracım servise götürüldü (Katılımcı-10, **Bizzat Öğrenme**).*

Reference 3 - 0,13% Coverage

*Bizzat, olaya müdahale eden ekip olarak şahsın Polis Merkezi'ne intikalini sağladık (Katılımcı-11, **Bizzat Öğrenme**).*

Reference 4 - 0,16% Coverage

*Arkadaşım söyleyince kaskoyu aradım. Sonrasında 155'i arayarak tutanak tutarak durumu raporlaştırdık (Katılımcı-13, **Başkalarından Öğrenme**).*

Reference 5 - 0,68% Coverage

*Olay olur olmaz, 155 Polis Hattını ve sigortacıyı aradım. Lojmanın çatısı düştüğü için yetkili olduğunu bildiğim Valilik çalışanlarını aradım. Tam bir psikolojik enkaz altındaydım o anda çünkü aracım kaskolu değildi ve altına gireceğim maddi krizi düşündüm. Kasko ile ilgili komşu ve arkadaşların soruları moralimi çok bozmuştu. Ama sonra, bina bakımı konusunda sorumlu olanların kusurları ile ilgili konuşulanlar stresimi hafifletti (Katılımcı-14, **Bizzat Öğrenme**).*

Reference 6 - 0,02% Coverage

*Polisi aradım (Katılımcı-15, **Başkalarından Öğrenme**).*

Reference 7 - 0,28% Coverage

*Hastane güvenliğine araca vurunu görüp görmediğini sordum. Sonrasında 155'i aradım. Polis olay yerine gelerek, fotoğraflama çalışması yaptı, beni Polis Merkezi'ne davet ettiler (Katılımcı-16, **Bizzat Öğrenme**).*

- **Sabit Mekân**

Katılımcıların, yukarıda belirtilen Soru 5 “*Mala Zarar Verme Suçunun işlendiğini hangi yolla öğrendiniz?*” kapsamında vurguladıkları görüşleri aşağıda belirtilmiştir.

<Files\\Nitel analiz mağdur nvivo formatı> - § 2 references coded [0,17% Coverage]

Reference 1 - 0,10% Coverage

*Aracımın zarar gördüğünü bizzat kendim çıkan ses sonucu öğrendim (Katılımcı-12, **Bizzat Öğrenme**).*

Reference 2 - 0,07% Coverage

*Bizzat kavga olayı sonucu görerek yaşadım (Katılımcı-19, **Bizzat Öğrenme**).*

<Files\\Nitel analiz mağdur nvivo formatı> - § 3 references coded [0,67% Coverage]

Reference 1 - 0,15% Coverage

*Sabah temizlik işçilerinin alan temizliği sırasında telefon ile bilgi vermesi üzerine öğrendim (Katılımcı-4, **Başkalarından Öğrenme**).*

Reference 2 - 0,28% Coverage

*Toplantıya katılan ve dağılım gösteren arkadaşlarımdan öğrendim. Öğrenince şok yaşamak suretiyle üzüntü hissettim. Hatta panik yaptım, diğer öğretmen arkadaşlarım teselli etti (Katılımcı-8, **Başkalarından Öğrenme**).*

Reference 3 - 0,24% Coverage

*Dükkanımın üstünde oturan kardeşim beni arayarak olayı anlattı. Sonrasında olay yerine gittiğimizde polisler oradaydı zaten, gerekli işlemler başladı (Katılımcı-18, **Başkalarından Öğrenme**).*

<Files\\Nitel analiz mağdur nvivo formatı> - § 1 reference coded [0,16% Coverage]

Reference 1 - 0,16% Coverage

*Park ve bahçelerde yer alan temizlik görevlileri ve gece bekçisi tarafından bilgi verilerek öğrenildi (Katılımcı-17, **Güvenlik Birimi- Personelinden Öğrenme**).*

Katılımcıların, yukarıda belirtilen Soru 7 “*Konu ile ilgili birileriyle görüşünüz mü? O ana ilişkin neler hatırlıyorsunuz?*” kapsamında “sabit mekân” a dair vurguladıkları görüşleri aşağıda belirtilmiştir.

<Files\\Nitel analiz mağdur nvivo formatı> - § 6 references coded [1,80% Coverage]

Reference 1 - 0,52% Coverage

*Kalede görev yapan temizlik işçisi sabah mesaisine geldiğinde kale kapısının tahrip olduğunu ve yerlerde kırık malzemelerden tespitle kırmızı renkli bir aracın çarpmış olabileceğini, bize telefonla ilettiler. Bizde İl Müdürü olarak olay yerine giderek alanın resimlerini çekip, İl Emniyet Müdürlüğünde suç duyurusunda bulunulmuştur (Katılımcı-4, **Başkalarından Öğrenme**).*

Reference 2 - 0,29% Coverage

*Olayı ilk haber veren arkadaşlarım ile görüştük. Zarar veren şahıs kaçtığı için, neler yapabileceğine dair arkadaşım ile görüşüp değerlendirmelerde bulduk. Sonrasında polisi aradık (Katılımcı-8, **Başkalarından Öğrenme**).*

Reference 3 - 0,20% Coverage

*Şantiye alanı olması sebebiyle 155'i aradım. Trafik yönünden benzer gerekçe söylenerek, Polis Merkezine yönlendirilmem sağlandı (Katılımcı-12, **Bizzat Öğrenme**).*

Reference 4 - 0,22% Coverage

*Lambalar kırıldığı için Polis arandı. Parka gelen başka çocuklardan kim olduğu tespit edildi. Sonrasında işlemleri Polis Merkezi takip etti (Katılımcı-17, **Güvenlik Birimi-Personelinden Öğrenme**).*

Reference 5 - 0,19% Coverage

*Faili belli olduğu için olay yerine gelerek inceleme de buldum. Sonrasında gerekli işlemler için Polis Merkezine gelindi (Katılımcı-18, **Başkalarından Öğrenme**).*

Reference 6 - 0,37% Coverage

*Gürültü sebebiyle üst katta oturan amcam ile görüştüm. Bunun üzerine yengem aşağı inerek dışarı çıktı ve hakaret etmeye başlayarak çevreye rahatsızlık verdi. Sonrasında camı kendiliğinden kırmaya başladı. Dolayısıyla biz de polisi aradık (Katılımcı-19, **Bizzat Öğrenme**).*

- **Hareketli Mekân**

Katılımcıların, yukarıda belirtilen Soru 5 “*Mala Zarar Verme Suçunun işlendiğini hangi yolla öğrendiniz?*” kapsamında vurguladıkları görüşleri aşağıda belirtilmiştir.

<Files\\Nitel analiz mağdur nvivo formatı> - § 2 references coded [0,17% Coverage]

Reference 1 - 0,04% Coverage

*Bizzat yaşayarak öğrendim (Katılımcı-1, **Bizzat Öğrenme**).*

Reference 2 - 0,13% Coverage

*Aracıma çarpıldığında vurma sesi üzerine araçtan inerek kendim bakarak gördüm (Katılımcı-7, **Bizzat Öğrenme**).*

<Files\\Nitel analiz mağdur nvivo formatı> - § 1 reference coded [0,08% Coverage]

Reference 1 - 0,08% Coverage

*Doğrudan, ekip arkadaşımızla kendimiz tanık olduk (Katılımcı-6, **Güvenlik Birimi-Personelinden Öğrenme**).*

Katılımcıların, yukarıda belirtilen Soru 7 “*Konu ile ilgili birileriyle görüştünüz mü? O ana ilişkin neler hatırlıyorsunuz?*” kapsamında “hareketli mekân” a dair vurguladıkları görüşleri aşağıda belirtilmiştir.

<Files\\Nitel analiz mağdur nvivo formatı> - § 3 references coded [1,73% Coverage]

Reference 1 - 0,28% Coverage

*Polisi aradık. İnşaat yetkilisi geldi, lastiği alma teklifinde bulundu. Kabul etmedik. Bizim amacımız lastik değildi, kişi güvenliğini ön planda tutarak molozların kaldırılmasıydı (Katılımcı-1, **Bizzat Öğrenme**).*

Reference 2 - 0,48% Coverage

*Konu oluşunca, sorumlu amire bilgi verildi. Araçta hasar olduğu için, Bölge Trafik ekiplerince yaşanan olay ile ilgili kaza raporu tutulması için yönlendirme yapıldı. Kaza prosedürleri uygulanarak, kaza tespit tutanağı düzenlendi. Ayrıca mala zarar verme konusu ile ilgili Polis Merkezinde ifade verdik (Katılımcı-6, **Güvenlik Birimi-Personelinden Öğrenme**).*

Reference 3 - 0,97% Coverage

*Araçtan indiğimde zarar olmaması durumunda herhangi bir şikâyetim olmayacaktı. Ancak, ben aracın zararını tespit etmeye çalışırken vuran şahıs oradan kaçarak uzaklaştı. Bu sebeple polisi aradım, plakayı hatırlayamadığım için net bir eşkal veremedim. İfademi vermek üzere Polis Merkezine geldim. Sonrasında çarpan sürücünün motosikletini tahmini 1 gün sonra plaka olarak net bir eşkâl verememe rağmen, kendi imkânları bulmak için aynı mekânda gezerken, kazanın olduğu yerin daha ilerisinde park halinde kırmızı motosiklet gördüm. Bir kere görmem sebebiyle plaka anımsattığı için yanında durarak motosikleti inceledim (Katılımcı-7, **Bizzat Öğrenme**).*

Mala zarar verme olayın gerçekleşmesi sonrasında mağdurların doğrudan olay yerinde bulunmaları durumunda kendileri öğrenerek,kolluk birimlerini doğrudan aradıklarını, başkalarından olayı öğrenen bireylerin yaşamış oldukları stresi azaltma anlamında olayın nasıl gerçekleştiği ve neler yapılabileceğine dair o an yakınında olan bireylerden bilgi aldıklarını görmekteyiz.

Mağdurlarının o ana ilişkin şüphelinin tespiti ve zararı kimin gerçekleştirdiğine dair kolluk birimlerine bağlı kalmadan çevreden bilgi almaya çalışmaları burada dikkat çeken unsur olduğu değerlendirilmektedir. Diğer suçlardan ayrı olarak bu

davranışın sergilenmesinde özellikle suça taraf olma boyutunun önemli olduğu algısı önem taşımaktadır.

Bu kısımda mekânsal farklılıklar belirtilerek suçun öğrenme şekilleri mağdurların beyanları doğrultusunda şekillenmiştir. Ancak görünen o ki farklı mekân özelliklerinde mağdurların olayı üç farklı öğrenme şekli ile de olayı değerlendirdikleri anlaşılmaktadır.

b. Suçun Soruşturulması

Soruşturma aşamasında olayın öğrenilmesi ile beraber olay yerine intikal eden ekiplerce yapılacak olan soruşturma işlemleriyle ilgili mağdurlardan mekânın özellikleri çerçevesinde sosyal risk faktörlerinin belirlenebilmesi tahkikatın ilerleyen aşamasında maddi bulguların tespit edilebilmesi amacıyla önemlidir. Bu amaçla mağdurla yapılan görüşmede bu tespite yönelik bulguları somutlaştırabilmek adına katılımcılara aşağıda ifade edilen sorular yöneltilmiştir.

Mekânı inşa eden ve sosyal yapının etkileri ile şekillenen olay yerine ait adli bilimler nezdinde mağdurlar aracılığıyla geçerliliği olan risk faktörlerinin tespit edilmesi bu kısmın amaçları arasında yer almaktadır. Sırasıyla aşağıda belirtilen sorular kapsamında yapılan analizler belirtilecektir.

<Files\\Nitel analiz mağdur nvivo formatı> - § 6 references coded [1,25% Coverage]

Reference 1 - 0,12% Coverage

Soru 3: Mala zarar verme suçu ile ilgili daha önce bir mağduriyet yaşadınız mı?

Reference 2 - 0,25% Coverage

Soru 11: Mala zarar verme suçunun olduğu mekânda toplumsal duyarlılık ve bilinç sizce nasıldır? Bu bölgede yaşayan bireyler arası toplumsal ilişkiler nasıldır?

Reference 3 - 0,26% Coverage

Soru 12: Suçun işlendiği mekânda yaşayan bireylerin ekonomik durumuna ilişkin neler söyleyebilirsiniz? Bu faktörün işlenen suçla ilişkisi olduğunu düşünüyor musunuz?

Reference 4 - 0,23% Coverage

Soru 13: Mala zarar verme suçu işlendiği zaman hiç birilerinden kuşkulandınız mı? Daha önceden bu kişi/kişiler ile ne tür bir probleminiz olmuştu?

Reference 5 - 0,25% Coverage

Soru 14: Suç işlenmeden önce husumet yaşadığınız kişiler oldu mu? Önceden bu kişiler ile olan münasebetlerinizde size zarar vereceğine dair söylemleri oldu mu?

Reference 6 - 0,14% Coverage

Soru 16: Daha önceden herhangi bir suça karıştınız mı? Karıştıysanız suçun türü nedir?

• **Korunaklı Mekân**

Korunaklı mekân kavramı; mağdurların suçun oluşabileceği öngörüsü ile bazı fiziki tedbirleri mekânın yapısına göre oluşturması girişimidir. Kamu kurumları veya gerçek anlamda bireylerin kendileri buldukları mekânları suçtan arındırabilme veya suça dair bazı izleri daha kolay hale getirebilme adına mekâna özgü fiziki unsurları inşa etmektedirler.

Şekil 4-11. Korunaklı Mekâna Ait Sosyal Açıdan Risk Faktörleri

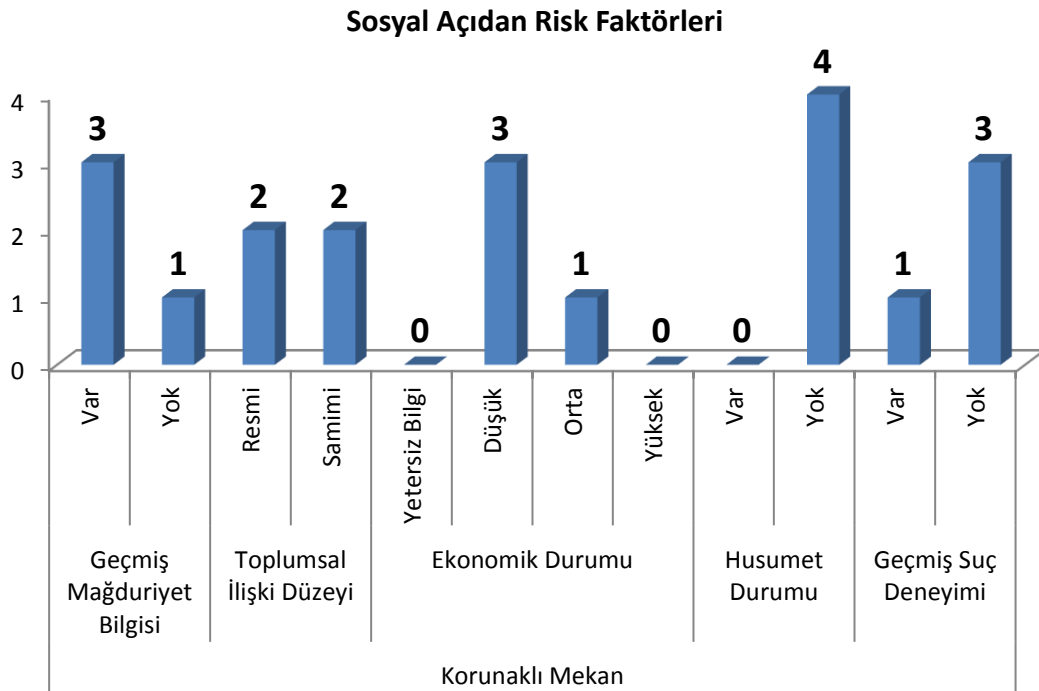

Korunaklı mekân olduğu değerlendirilen mekânlarda çalışmaya katılan katılımcıların 3'ünün geçmişte benzer şekilde mağduriyet yaşadıkları, buldukları mekânın ilişki düzeylerinin resmi veya samimi olduğu belirtilmiş, bu mekanlarda yaşayan bireylerin düşük gelir düzeylerinin olduğu ve mağdur bireylerin 3'ünde suç geçmişinin olmadığı anlaşılmıştır. Bu çerçevede mağdurların beyanları çerçevesinde yaşamış oldukları olaya dair izlenimleri detaylandırılarak somut maddi bulguların tespitine dair veriler paylaşılmıştır.

➤ Geçmiş Mağduriyet Bilgisi

Katılımcıların, yukarıda belirtilen Soru 3 "*Mala Zarar Verme Suçu ile ilgili daha önce bir mağduriyet yaşadınız mı?*" kapsamında vurguladıkları görüşleri aşağıda belirtilmiştir. Bu kısımda Katılımcı-2 haricinde mağduriyet yaşayan katılımcıların anlatmış olduğu deneyimleri belirtilmiştir.

<Files\\Nitel analiz mağdur nvivo formatı> - § 3 references coded [1,76% Coverage]

Reference 1 - 1,00% Coverage

Daha önceden okul olarak benzer şekilde mala zarar verme suçunun mağduru olmuştur. Muhtemelen aynı şahsın benzer yöntem kullanarak keşif amaçlı gözlem yaptığını bu olay yaşandıktan sonra değerlendirdik. İlk olay yaşandığında olayın yüksek rakımda olması il merkezine göre, bu olayın rüzgar vasıtasıyla pencereyi açtığını, hava basıncı ile orta kapının açıldığını (kütüphane kapısı) değerlendirdik. Alınan herhangi bir şey yoktu. Ayrıca okul içerisinde kamera kaydı mevcuttu, ancak herhangi bir şahsa dair net bir görüntü olmadığı için, bu görüntüyü sadece eşkal olarak tarif edilemeyecek bir siyahımsı görüntü olarak tarif edebiliriz (Katılımcı-3).

Reference 2 - 0,50% Coverage

Benzer şekilde mala zarar verme suçu daha önceden olmuştu. Zemin katta yer alan kantine kelebek pencereyi kırarak içeri girmişler, kantini dağıtarak birkaç parça malzeme almışlar. Konuya yönelik herhangi bir şikayette bulunulmamıştı. Neden şikayetçi olunmadığını bilemiyorum. O zamanlar idareci değildim, öğretmendim (Katılımcı-5).

Reference 3 - 0,27% Coverage

Genelde sigorta paneli olarak nitelendirebileceğimiz box'lara manevra yapamayan kamyon vb. büyük araçların çaptıklarını gözlemlemiş, sonucunda maddi zarara uğranılmıştır (Katılımcı-20).

Mağduriyet yaşayan katılımcılar olayın yaşandığı yerde daha önceden benzer olayların olduğunu ifade etmişlerdir. Ayrıca burada bir katılımcının keşif amaçlı olmak üzere failerin daha önceden de benzer şekilde zarar verme eylemleri yaptıklarını belirtmesi değer taşımaktadır. Buradan failerin mekân ile daha önceden bağ kurmak suretiyle eylemlerine giriştikleri sonucu elde edilmiştir.

➤ Toplumsal İlişki Düzeyi

Katılımcıların, yukarıda belirtilen Soru 11 "*Mala zarar verme suçunun olduğu mekânda toplumsal duyarlılık ve bilinç sizce nasıldır? Bu bölgede yaşayan bireyler arası toplumsal ilişkiler nasıldır?*" kapsamında vurguladıkları görüşleri aşağıda belirtilmiştir.

<Files\\Nitel analiz mağdur nvivo formatı> - § 2 references coded [0,86% Coverage]

Reference 1 - 0,40% Coverage

Toplumsal duyarlılık ve bilinç konusu harici suça sürüklenen çocukların fiilleri suç teşkil ettiğinden müdahale edilerek yasal işlem başlatılmıştır. Toplumsal duyarlılık ve bilinç harici iş amaçlı resmi bir kurumda çalışan insanların mecburi bilincidir (Katılımcı-2,Resmi).

Reference 2 - 0,46% Coverage

Burada kente ilişkin mahalle olduğu için ikincil derecede ilişkiler daha yoğundur. Toplumda toplumsal duyarlılık yüksek olduğu söylenemez. Herhangi bir olay olduğu zaman bu mahalle özelinde çevre duyarlılığı göremedim. 9 yıldır burada çalışıyorum toplumsal duyarlılık olsa bu suç işlenmezdi (Katılımcı-5, Resmi).

<Files\\Nitel analiz mağdur nvivo formatı> - § 2 references coded [0,93% Coverage]

Reference 1 - 0,56% Coverage

Toplumsal duyarlılık, okulun olduğu mahallede yüksek seviyededir. Bu mahallede yaşayan bireyler arasında akrabalık ilişkileri mevcuttur. Okulda ve mahallede herhangi bir olumsuzluk olması durumunda sahiplenirler. Bu gibi durumlarda çekinmeden güvenlik güçlerine bilgi vermektedirler. Bu olayın yaşanmasında gece geç vaktin olması olmasının etkisi elzemdir (Katılımcı-3,Samimi).

Reference 2 - 0,36% Coverage

Mala zarar verme suçunun olduğu bölgede yerli halkın box kutusuna müdahale edilmemesi gerektiği konusunda bilinçli oldukları kanaatindeyiz. Bu konu özelinde elektrik kesintisi sebebiyle o bölgede yaşayan bireyler bizi aramaktadır (Katılımcı-20,Samimi).

Toplumsal ilişkilerin birincil düzeyde samimi olduğu yerlerde bilgi sahibinin artacağı beyanı ile olaya sahiplenme ve görgü tanığı sıfatıyla delil elde etme sürecinin daha isabetli olacağı görüşü elde edilmiştir. Diğer taraftan resmi ilişkilerin olduğu korunaklı mekânlarda çevreye duyarlılığın olmaması sebebiyle beyanlar çerçevesinde delil edilmesinde güçlük yaşanacağı kabul görmektedir.

➤ Ekonomik Durum

Katılımcıların, yukarıda belirtilen Soru 12“*Suçun işlendiği mekânda yaşayan bireylerin ekonomik durumuna ilişkin neler söyleyebilirsiniz? Bu faktörün işlenen suçla ilişkisi olduğunu düşünüyor musunuz?*” kapsamında vurguladıkları görüşleri aşağıda belirtilmiştir.

<Files\\Nitel analiz mağdur nvivo formatı> - § 3 references coded [1,80% Coverage]

Reference 1 - 0,56% Coverage

Malum konunun bir tarafı polis memurlarıdır. Diğer şahıs ise sabit işi olmayan, hayattan fazla beklentisi olmayan maddi durumu diğer taraf olan polis memurlarına göre düşüktür. İşlenen suçla ekonomik durumun alakası mevcuttur. Şahsın maddi durumu iyi olsa, sabit iş ve ikamet sahibi olsa bu şekilde adli problem teşkil edecek konularda bulunurken düşünürdü (Katılımcı-2,Düşük Ekonomik Düzey).

Reference 2 - 0,69% Coverage

Gecekondu mahallesi. Ekonomik durumları vasatın altındadır. Geçimlerini amelelik, hamallık, kasaplık şeklinde daha ziyade başkanlarının yanında çalışarak sağlamaktadır. Bir kısmı da mevsimlik çalışmak üzere diğer illere (daha ziyade inşaat işçiliği) gitmektedir. Vasat olarak belirttiğim asgari ücret seviyesindedir. Ekonomik durumun işlenen suçla ilgisini düşünüyorum, suçu işleyen çocuk ihtiyaçlarını gidermek için bu suçu işlemiştir (Katılımcı-3,Düşük Ekonomik Düzey).

Reference 3 - 0,55% Coverage

*Bu mahallede genellikle varoş olarak değerlendirebileceğimiz, köyden kente göç etmiş bireyler ve aileler oturmaktadır. Maddi yönden sıkıntı yaşayan ailelerin oturduğu bir mahalledir. Kesinlikle, bu mahallede yer alan okulda bu faktörlerinin etkisi vardır. Aileler geçim derdi sebebiyle çocuklar ile ilgilenmediği için bu gibi durumlar yaşanabiliyor (**Katılımcı-5, Düşük Ekonomik Düzey**).*

<Files\\Nitel analiz mağdur nvivo formatı> - § 1 reference coded [0,25% Coverage]

Reference 1 - 0,25% Coverage

*Olayın yaşandığı mahallede ekonomik durumları orta düzeyde olup, bu işlenen suç temelinde ekonomik kaygılar gözetilerek mala zarar verme suçu işlenmemiştir (**Katılımcı-20, Orta Ekonomik Düzey**).*

Taşınmaz mallara zarar verilmesinde ekonomik durumun suça etkisi kentin sosyolojik yapısından etkilenmiştir. Köyden kente göç ederek, geçimlerini genelde başkalarının yanında çalışarak sağlayan bireylerin yaşadığı yerlerde işlenmiş olan suçlarda ekonomik kaygıları düşünerek mala zarar verme suçunun yanında hırsızlık gibi suçları işledikleri de belirtilmiştir. Geçim derdi ile uğraşan ailelerin çocukları ile yeterince ilgilenmemeleri çocuk suçluluğuna da yol açan unsurlar arasında sayılmıştır.

➤ **Husumet Durumu**

Katılımcıların, yukarıda belirtilen Soru 13 *“Mala zarar verme suçu işlendiği zaman hiç birilerinden kuşkulandınız mı? Daha önceden bu kişi/kişiler ile ne tür bir probleminiz olmuştu?”* ve Soru 14 *“Suç işlenmeden önce husumet yaşadığınız kişiler oldu mu? Önceden bu kişiler ile olan münasebetlerinizde size zarar vereceğine dair söylemleri oldu mu?”* kapsamında vurguladıkları görüşleri aşağıda belirtilmiştir.

<Files\\Nitel analiz mağdur nvivo formatı> - § 4 references coded [1,06% Coverage]

Reference 1 - 0,30% Coverage

*Suçta sürüklenen çocuk ve polis memurları arasında daha önceden husumet veya tanışıklık mevcut değildir. Adli işlemlerin yürütülmesi ile alakalı bir kızgınlık neticesinde suç meydana gelmiştir (**Katılımcı-2, Husumet Yok**).*

Reference 2 - 0,25% Coverage

*Suç işleyen kişi öğrencimiz olması sebebiyle, herhangi bir husumet durumu yoktu. Sonrasında kendi ikrarlarıyla ekonomik gerekçeler dolayısıyla suç işlenmiştir (**Katılımcı-3,Husumet Yok**).*

Reference 3 - 0,21% Coverage

*Herhangi bir kişiyle husumetimiz olmadı. Burası eğitim kurumu olması sebebiyle böyle bir konu yaşanmadı, yaşanmasını da istemeyiz (**Katılımcı-5,Husumet Yok**).*

Reference 4 - 0,30% Coverage

*Bu konu ile ilgili herhangi bir husumet yoktur. Bağdaştırabileceğimiz bir olay gerçekleştirilmemiştir. Önceden bu kişiler ile ne ticari anlamda, ne de fiziksel olarak bir temasımız olmamıştır (**Katılımcı-20,Husumet Yok**).*

Çalışmamızda yer alan katılımcılar mala zarar verme suçu oluşmadan önce herhangi bir husumet durumun olmadığını ifade etmişlerdir.

➤ **Geçmiş Suç Deneyimi**

Katılımcıların, yukarıda belirtilen Soru 16 *“Daha önceden herhangi bir suça karıştınız mı? Karıştıysanız suçun türü nedir?”* kapsamında vurguladıkları görüşleri aşağıda belirtilmiştir.

<Files\\Nitel analiz mağdur nvivo formatı> - § 1 reference coded [0,72% Coverage]

Reference 1 - 0,72% Coverage

*Görevli memura mukavemet konusu ile alakalı Şanlıurfa ilinde şüpheli şahsın burnunun darbe alması ile alakalı suçlu bulundum. “Yaralama” olarak işlem yapıldığını hatırlıyorum. 5 yıl hükmün açıklanmasının geri bırakılması bulunmaktadır. mukavemete müdahale esnasında olmuş bir konudur. birçok polis memuru ile müdahale edilmiş, şahıs konuyla alakalı net teşhis veya bilgi vermemiş de olsa savcılık beni bu konuya “şüpheli” olarak uygun görmüştür. Manidardır (**Katılımcı-2**).*

Katılımcılardan bir tanesi resmi kurumda yaptığı görev gereği müdahale ederken karıştığı olayı belirtmiştir, diğer katılımcılar herhangi bir suça karışmamışlardır.

- **Erişilebilir Mekân**

Mala zarar verme suçu özelinde mekânın sınıflandırılması kapsamında bireyin gözle görülebilir veya gerekli tedbirlere sahip olduğu düşüncesiyle dışarıda bırakmak zorunda kaldığı mekânların belirtilen risk faktörleri çerçevesinde yapılan analizde elde edilen bulgular aşağıda belirtilmiştir.

Şekil 4-12. Erişilebilir Mekâna Ait Sosyal Açıdan Risk Faktörleri

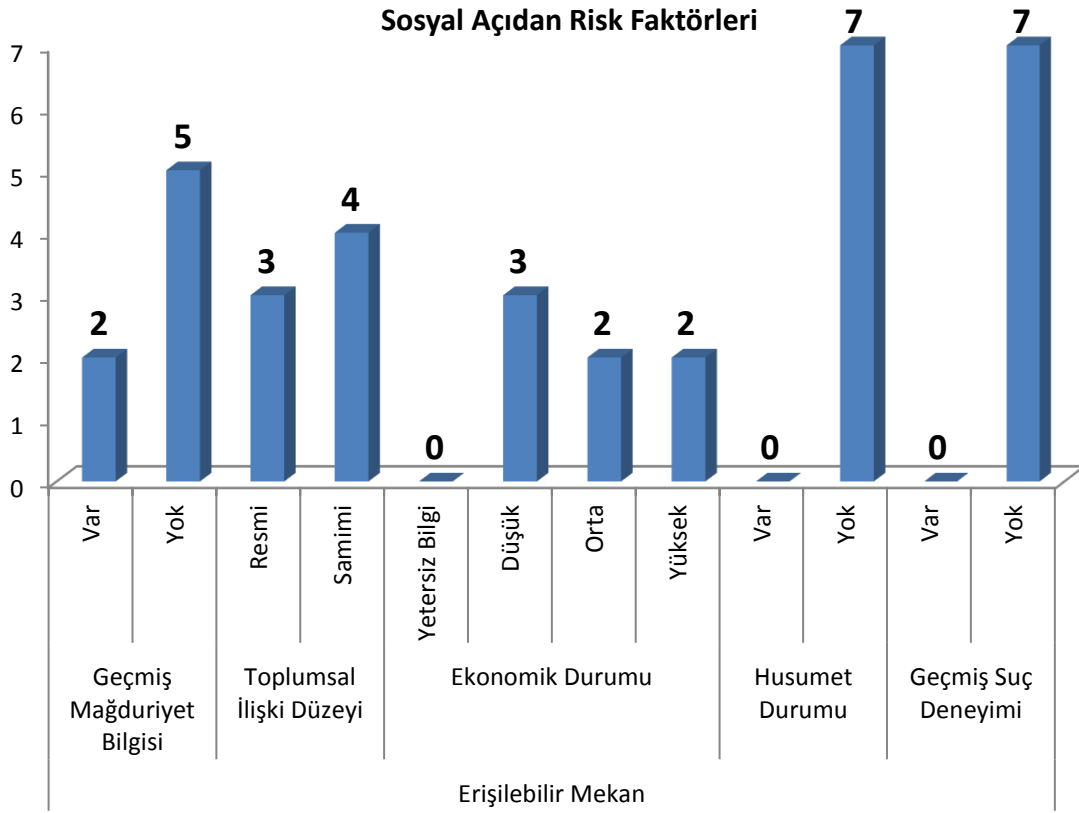

Erişilebilir mekânda bulunan bireylerden mağduriyet yaşayan bireylerin 2 tanesinin geçmişte mağduriyet yaşadıkları, toplumsal ilişki düzeylerine göre herhangi bir farkındalık oluşturacak mahiyette bir ilişkinin olmadığı, ekonomik durum olarak ise mala zarar verme suçunun görüldüğü mekânlardan 3'ünün düşük düzeyde ekonomik duruma sahip olduğu, diğer mekânların ise orta ve yüksek ekonomik düzeylere sahip oldukları belirtilmiştir. Mağdurlar geçmişte herhangi bir husumet veya suç kayıtlarının olmadığını ifade etmişlerdir.

➤ Geçmiş Mağduriyet Bilgisi

Katılımcıların, yukarıda belirtilen Soru 3 “*Mala Zarar Verme Suçu ile ilgili daha önce bir mağduriyet yaşadınız mı?*” kapsamında vurguladıkları görüşleri aşağıda belirtilmiştir. Bu kısımda Katılımcı-13 ve Katılımcı-16 haricindeki katılımcılar mağduriyet yaşamadıklarını belirtmişlerdir.

<Files\\Nitel analiz mağdur nvivo formatı> - § 2 references coded [1,34% Coverage]

Reference 1 - 0,50% Coverage

Daha önceden babama ait inşaat halinde olan binanın su bataryaları, su sayaçları, elektrik kabloları çalınmış, bataryalar (banyo) kırılmıştı, sökmeye çalışmışlar ancak bazılarını kırmışlardı. 3-5 yıl önceydi. Fail bulundu. Suça sürüklenen çocuklar yapmıştı. 14-15 yaşındaki çocuklar ekonomik gerekçeler ile yapmıştı (Katılımcı-13).

Reference 2 - 0,84% Coverage

Daha önceden bir mağduriyet yaşadım. Aracımın 3 lastiği hastanenin acil olarak tarif edilen ön tarafında patlatıldı. Herhangi bir şikayette bulunmadım. Şikayette bulunmama gerekçem; kadın olarak küçük bir şehirde yaşamamanın dejavantajlarıdır. Bu dejavantajları; kapalı bir toplum yapısının olması, fiziki açıdan aracın tamir edilebilmesine yönelik imkanların yetersizliği, bu tarz araç tamir işlerinin kadınlara hitap etmemesi sebebiyle bahse konu dejavantajları yaşadım. Tartışma veya husumet yaşadığım herhangi bir birey de yoktur (Katılımcı-16).

Geçmişte mağduriyet yaşayan katılımcı-16'nın aracının lastiklerinin patlatılması ile ilgili olarak kadın olmanın verdiği dezavantajları belirterek olayın sonrasına dair ifadeleri önemlidir. Bireye ait malın dışarıda erişilebilir bir ortamda bulunması durumunda failerin hedefi olabilmekte ve zarar verme suçu meydana gelebilmektedir.

Bu risk faktörü etkisinde yapılması gereken; yaşanan olay ile bir önceki olay arasında illiyet bağıını kurarak kullanılan yöntem nezdinde faili tespitte yarayan diğer bulgulara katkı sağlamaktadır. Olayın taksirle olması haricinde kasten işlenen suçlarda benzer mekânsal ortamlarda aynı yöntemin kullanılıyor olması ilgili birimlere katkı sağlayabilecektir.

➤ Toplumsal İlişki Düzeyi

Katılımcıların, yukarıda belirtilen Soru 11 *“Mala zarar verme suçunun olduğu mekânda toplumsal duyarlılık ve bilinç sizce nasıldır? Bu bölgede yaşayan bireyler arası toplumsal ilişkiler nasıldır?”* kapsamında vurguladıkları görüşleri aşağıda belirtilmiştir.

<Files\\Nitel analiz mağdur nvivo formatı> - § 3 references coded [1,49% Coverage]

Reference 1 - 0,23% Coverage

Toplumsal duyarlılık, kendi şahsi eşyaları olmadığı sürece yok denecek kadar azdır. Toplumsal ilişkiler boyutuyla samimi olduğunu düşünmüyorum (Katılımcı-11, Resmi).

Reference 2 - 0,85% Coverage

Kendi olayım olduğu için ifade edersem; bilinçli olan komşularım da vardı ama olayı “kader” olarak değerlendiren, sanki bir trafik kazası yapmışım gibi muamele eden bir grup da vardı. Sorumluların tespiti konusunda ümitsiz olan, olayı sıradanlaştıran grup sayıca fazlaydı. Aracımın durumu, olayın bizatihi kendisinden ve vahametinden daha çok ilgi çekmişti. Orada ir kişinin canında da olabileceği pek düşünülüyordu. İlişkiler sıradan bir Anadolu şehri standardında. Bilinçli ve yardımsever bir azınlık, seyirci ve tepkisiz bir çoğunluk (Katılımcı-14, Resmi).

Reference 3 - 0,42% Coverage

Toplumsal duyarlılık ve bilinç önemli oranda gelişmemiş, gelişmeye yatkın olduğu kanaatindeyim. Toplumsal ilişkiler ikincil seviyede olup, ilişkiler resmi, ama aynı zamanda da beklentileri karşılamama/karşılayamama durumunda sert ve tepkisel olduğu düşüncesindeyim (Katılımcı-16, Resmi).

<Files\\Nitel analiz mağdur nvivo formatı> - § 4 references coded [0,92% Coverage]

Reference 1 - 0,09% Coverage

Çok duyarlı, cep telefonu ile fotoğraf çekip yolladılar (Katılımcı-9, Samimi).

Reference 2 - 0,39% Coverage

*Mala zarar verme suçunun işlendiği yerde toplumsal duyarlılık yüksektir. Binada oturanlar belli bir eğitim görmüş, çalışan kimselerdir. Toplumsal ilişkiler daha çok resmi olup, kendi hemşerileri arasında daha yakın ve samimi olarak tarif edilebilir (**Katılımcı-10, Samimi**).*

Reference 3 - 0,16% Coverage

*Toplumsal ilişkiler samimi olup, toplumsal duyarlılık vardır, konuyu arkadaşımından öğrenmem bunun örneği (**Katılımcı-13, Samimi**).*

Reference 4 - 0,27% Coverage

*Toplumsal duyarlılığın yüksek olması sayesinde aracıma not bırakıldı. Kalenin atında yer alan parka gelen müşteriler birbirlerini tanır (büyük oranda), ilişkiler samimidir (**Katılımcı-15, Samimi**).*

Bireylerin samimi toplumsal ilişkiler kurması durumunda görgü tanıkları vasıtasıyla olayın aydınlatıldığı ifade edilmesi önemli bir bulgu olarak değerlendirilmiştir.

➤ **Ekonomik Durum**

Katılımcıların, yukarıda belirtilen Soru 12 *“Suçun işlendiği mekânda yaşayan bireylerin ekonomik durumuna ilişkin neler söyleyebilirsiniz? Bu faktörün işlenen suçla ilişkisi olduğunu düşünüyor musunuz?”* kapsamında vurguladıkları görüşleri aşağıda belirtilmiştir.

<Files\\Nitel analiz mağdur nvivo formatı> - § 3 references coded [1,01% Coverage]

Reference 1 - 0,63% Coverage

*Bireylerin ekonomik durumu düşük, genellikle köyden kente göç etmiş ailelerin burada oturduğunu ve bu faktörlerden dolayı bu tür olayların sık yaşandığını düşünüyorum. Aile içerisinde bu ekonomik sıkıntıların olması, buna rağmen paranın başka yerlere (içki,kumar) yerlere harcandığından dolayı aile içerisinde bireylerin suçlayıcı konuşmalarından dolayı tartışma çıktığı tarafımızdan tecrübe edilmiştir (**Katılımcı-11, Düşük Ekonomik Düzey**).*

Reference 2 - 0,03% Coverage

*Hayır, bilgim yok (**Katılımcı-13, Yetersiz Bilgi**).*

Reference 3 - 0,34% Coverage

Bu soru benim olayımla birebir örtüşmüyor, ancak lojmanın bakımsızlığını ve daha doğru bir ifadeyle yetkililerin ilgisizliğini daha düşük rütbeli memurların (valilik personeli anlamında) ikamet etmesine bağlayabilirim(Katılımcı-14, Düşük Ekonomik Düzey).

<Files\\Nitel analiz mağdur nvivo formatı> - § 2 references coded [0,30% Coverage]

Reference 1 - 0,08% Coverage

Orta halli, arabam çekici ile çekilirken zarar gördü (Katılımcı-9, Orta Ekonomik Düzey)..

Reference 2 - 0,22% Coverage

Ekonomik durumu bölgesel anlamda değişken olup, bu tarz suçlarda ekonomik faktörün, araca vurup kaçmada etkisi olabileceği kanaatindeyim(Katılımcı-16, Orta Ekonomik Düzey).

<Files\\Nitel analiz mağdur nvivo formatı> - § 2 references coded [0,28% Coverage]

Reference 1 - 0,13% Coverage

Ekonomik durumları iyidir. İşlenen suçla ilgisi olduğunu bu faktörün düşünmüyorum(Katılımcı-10, Yüksek Ekonomik Düzey).

Reference 2 - 0,15% Coverage

Suçun işlendiği alanda ekonomik düzey iyidir. Ekonomik faktörün bu suçta etkisini düşünmüyorum(Katılımcı-15, Yüksek Ekonomik Düzey).

Anlık gelişen taksirle zarar verme olaylarında ekonomik gerekçelerin etkili olabileceği düşüncesi tek başına anlamlı bir sonuç üretmemektedir. Ancak diğer etkenlerin de dâhil olduğu bir analiz sisteminde ekonomik seviyesi düşük olan bireylerin zarar verme eyleminden sonra doğması muhtemel zararın karşılanabilmesi için yükümlülükleri üstlenilmemesi için olay yerinden firar etmesi adına önemli bir sonuç üretmektedir. Bu anlamda özellikle mağdurların beyanları veya olaya dair bilgi sahibi sıfatıyla kişilerin beyanlarının alınması diğer değişkenler ile birlikte değerlendirilmesi durumunda farkındalık oluşturabilecektir. Dolayısıyla ekonomik kaygıların da etkisiyle birey içinde bulunduğu durumun etkisiyle olumsuz etkilerine dair olası yükümlülükleri üstlenmemek adına olay yerinden uzaklaşabilmektedir.

➤ Husumet Durumu

Katılımcıların, yukarıda belirtilen Soru 13 *“Mala zarar verme suçu işlendiği zaman hiç birilerinden kuşkulandınız mı? Daha önceden bu kişi/kişiler ile ne tür bir probleminiz olmuştu?”* ve Soru 14 *“Suç işlenmeden önce husumet yaşadığınız kişiler oldu mu? Önceden bu kişiler ile olan münasebetlerinizde size zarar vereceğine dair söylemleri oldu mu?”* kapsamında vurguladıkları görüşleri aşağıda belirtilmiştir.

Reference 3 - 0,34% Coverage

Herhangi bir husumetim olmadı. Olay esnasında ani gelişen bir konu olarak ve konu içerisindeki o an sığağı sığağına öfke kontrolsüzlüğünden dolayı söylem olduğu (sizi buraya kim çağırıldı) kamu malına zarar vermiştir (Katılımcı-11).

Katılımcı-11 ifade etmiş olduğu bireyin anlık tepkisi ile sonuçlanan olay haricinde erişilebilir mekânda işlenen diğer suçların mağdurları kendi yaşamış oldukları zarar verme olayında bu risk faktörünün etkisinin olmadığını belirtmişlerdir.

➤ Geçmiş Suç Deneyimi

Katılımcıların, yukarıda belirtilen Soru 16 *“Daha önceden herhangi bir suça karıştınız mı? Karıştıysanız suçun türü nedir?”*kapsamında erişilebilir mekânda suçun mağdurları daha önceden herhangi bir suça karışmadıklarını belirtmişlerdir.

• Sabit Mekân

Sabit mekân kavramı ile mağdurların konum olarak taşınmaz malının yer aldığı, fiziki açıdan gerekli güvenlik tedbirlerinin yeteri kadar alınmaması sonucu zarar verilen mekânın tanımlanması yapılmıştır. Bu gibi mekânlara ait sosyal risk faktörlerinin tespit edilmesi, olayın failinin tespit edilebilmesi için sosyal risk faktörlerini etkin hale getirmektedir.

Şekil 4-13. Sabit Mekâna Ait Sosyal Açıdan Risk Faktörleri

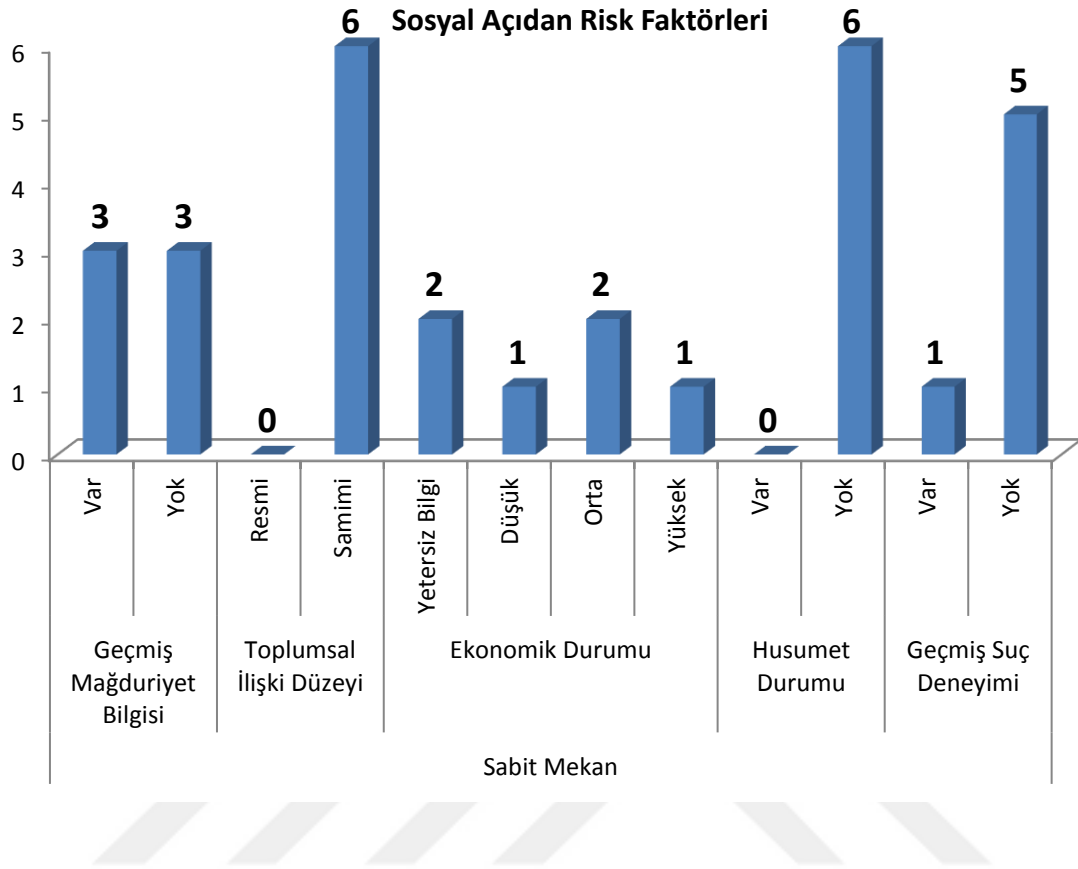

Sabit mekân olarak belirtilen yerlerde mala zarar verme suçunun mağduru olan bireylerin 3 tanesinin geçmişte mağduriyet yaşadıkları, 6 mekânda samimi ilişkilerin bulunduğu, ekonomik faktörün ağırlıklı bir sonuç çıkarmaya katkı sağlayabilecek bir etken olmadığı, bireylerin geneli husumet durumlarının bulunmadığını sadece 1 mağdurun geçmişte suç deneyimi olduğu yapılan görüşmelerde elde edilmiştir.

➤ Geçmiş Mağduriyet Bilgisi

Katılımcıların, yukarıda belirtilen Soru 3 “*Mala zarar verme suçu ile ilgili daha önce bir mağduriyet yaşadınız mı?*” kapsamında vurguladıkları görüşleri aşağıda belirtilmiştir.

<Files\\Nitel analiz mağdur nvivo formatı> - § 3 references coded [1,18% Coverage]

Reference 1 - 0,17% Coverage

Daha önceden aracıma çarpılması sonucu hukuksal açıdan zararın karşılanması amacıyla bir mağduriyet yaşamıştım (Katılımcı-4).

Reference 2 - 0,39% Coverage

Yaşadım. 1999 yılında hatalı sollama sonucu dolmuş benim aracım ile kafa kafaya çarpıştı. Karşı tarafın alkollü olduğunu ertesi gün yakalanınca öğrendim. Aracım ve şahsım ciddi zarar gördü. Yüzümde de araçtan kaynaklı izler ve ameliyat mevcuttur (Katılımcı-12).

Reference 3 - 0,62% Coverage

Daha önceden resmi olmayan yönden masal parkında, parklarımızda bazı malların zarar (özellikle çocuk oyun alanlarında yer alan oyun grupları) gördüğünü tespit etmiştik. Şikayetimiz olmamıştı. Ayrıca gece bekçisi olarak tarif edebileceğimiz özel güvenlik görevlileri vasıtasıyla parkların ve bahçelerin gayri meşru olarak kullanıldığı, eğlence amacının dışında tahrip edildiğini de öğrendik (Katılımcı-17).

Katılımcılardan 3'ü daha önceden farklı sebepler ile mağduriyet yaşadıklarını belirtmişlerdir. Eğlence ve dinlenme maksadıyla kullanılan park ve bahçelerin zarar verilmek suretiyle tahrip edildiğinin sonradan tespit edilmesi olayını gerçekleştiren şahısların tespiti noktasında fiziki unsurların yer almaması, diğer insani unsurları önemli hale getirmektedir.

➤ **Toplumsal İlişki Düzeyi**

Katılımcıların, yukarıda belirtilen Soru 11 "*Mala Zarar Verme suçunun olduğu mekânda toplumsal duyarlılık ve bilinç sizce nasıldır? Bu bölgede yaşayan bireyler arası toplumsal ilişkiler nasıldır?*" kapsamında vurguladıkları görüşleri aşağıda belirtilmiştir.

<Files\\Nitel analiz mağdur nvivo formatı> - § 6 references coded [3,45% Coverage]

Reference 1 - 0,92% Coverage

Bulduğumuz bölgede şehrin en köklü mahallesi bulunması sebebiyle ikili ilişkilerin üst seviyede olduğu, bu sebeple binlerce yıllık tarihi eserin günümüze kadar geldiği düşüncesindeyim. Ancak, çevresinde açılan uygun olmayan işletmelerin müşteri kalitesi bakımında bilinçsiz olması

ve ne yazık ki Türkiye genelinde Kale ve önemli yerlerin korunması turizme kazandırılması ekonomik açıdan külfetli olması sebebiyle sosyal alanlar oluşturulamamaktadır. Bu alanlarda gizli saklı işlerin ve toplumdaki dışlanan kişilerin zaman geçireceği mekanlar haline getirilmesi sonucu hasıl olmuştur (**Katılımcı-4, Samimi**).

Reference 2 - 0,77% Coverage

Aynı meslek mensuplarının bulunduğu bir mekanda olduğumuz için, duyarlılık sayesinde aracımın zarar verildiğini öğrendim. Arkadaşlarım önce vuran kişiyi seslenerek durdurmaya çalışmışlar, durmayınca plakasını almışlar ve sonra bana haber verdiler. Birlikte polisi aradık ve gören arkadaşlardan biri de görgü tanığı olarak Polis Merkezine geldi. Aynı meslek mensubiyetinin vermiş olduğu ilişkiler bütünü göz önünde bulundurularak, duygusal ve bilişsel yönden yakın olarak tarif edilebilir (**Katılımcı-8, Samimi**).

Reference 3 - 0,54% Coverage

Kamu kurumu olması sebebiyle toplumsal duyarlılık yüksektir. Zaten bu olayda dikkatsizlik sonucu olmuştur. Olay yerinde başka birileri olsa bu olay yaşanmazdı. Ancak, bu olayların haricinde diğer araçların çıkışında araçları yönlendirme olmaktadır. Toplumsal ilişkiler, meslek gereği kurumsal disiplin ölçüsünde iyidir şeklinde özetlenebilir (**Katılımcı-12, Samimi**).

Reference 4 - 0,47% Coverage

Toplumsal duyarlılık ve bilinç bu manada yeterli değil, toplum içi ilişkiler boyutuyla samimi ilişkilerin ağırlıkta olması sebebiyle park ve bahçeler özelinde toplum içi kuralların net bir şekilde uygulanmadığı kanısındayım. Kurallar gerçek manada uygulanmış olsa, bir çok olay olmadan engellenebilir (**Katılımcı-17, Samimi**).

Reference 5 - 0,36% Coverage

Olayı, binanın üst katında oturan kardeşim gelen ses üzerine şahsı görerek dışarı çıkmıştır. Olay sonrası şahıs bulunduğu yerden uzaklaşmıştır. Toplumsal duyarlılık yüksek olup, toplum ilişkiler genel anlamda samimi düzeydedir (**Katılımcı-18, Samimi**).

Reference 6 - 0,39% Coverage

Aslında oturduğumuz yerde toplumsal duyarlılık yönünde herhangi bir problem olmayıp, oturan sakinlerinin birbirlerini tanıdığı ve samimi ilişkilerin olduğu bir yerdir. Amcamın eşi ile yaşamış olduğu psikolojik nedenler ile bu olay gerçekleşmiştir (**Katılımcı-19, Samimi**).

Toplumsal duyarlılık ve bilinç suçun işlendiği mekâna göre katılımcılar tarafından farklı değerlendirilmiştir. Köklü ve uzun yıllar aynı nesillerin devamı şeklinde

konumlanan yerleşim yerlerinde toplumsal ilişkilerin birincil düzeyde, samimi ve toplumsal duyarlılığın yüksek olduğu vurgusu yapılmıştır.

Yaşanan olumsuz olaylarda ve suç gibi sapma davranışlarının sergilendiği durumlarda bireylerin birbirilerine haber vererek, konuyu öğrendiklerini ve güvenlik güçlerine yansıtarak olayların çözüldüğünü aktarmaları önem taşımaktadır. Bunun yanı sıra yeni yerleşim yerleri olarak şekillenen ve bireylerin birbirlerini çok fazla tanımadığı bölgelerde ilişkiler resmi düzeyde olup, toplumsal duyarlılığın çok fazla oluşmadığı vurgusu yapılmıştır, bu durumda suçun oluşmasına sebebiyet verildiği ifade edilmiştir.

➤ Ekonomik Durum

Katılımcıların, yukarıda belirtilen Soru 12 *“Suçun işlendiği mekânda yaşayan bireylerin ekonomik durumuna ilişkin neler söyleyebilirsiniz? Bu faktörün işlenen suçla ilişkisi olduğunu düşünüyor musunuz?”* kapsamında vurguladıkları görüşleri aşağıda belirtilmiştir.

<Files\\Nitel analiz mağdur nvivo formatı> - § 1 reference coded [0,74% Coverage]

Reference 1 - 0,74% Coverage

*Şehrin tek büyük parkı olması sebebiyle, bu kentte oturan bireylerin eğlence amaçlı gittiği, ancak bu suçu işleyen kişilerin genel anlamda düşük gelirlili ailelerin çocukları olduğu kanısındayım. Mala zarar vermede ekonomik faktör sebebiyle işlendiğini düşünmüyorum. Ancak suçu işleyen bireyler ekonomik anlamdan öte, aileleri tarafından yeterli ilgi ve bilgilendirmenin verilmediği düşüncesindeyim. Geçim derdi sebebiyle çocukların ilgisiz kalması, bunu tetikleyebilir (**Katılımcı-17, Düşük Ekonomik Düzey**).*

<Files\\Nitel analiz mağdur nvivo formatı> - § 2 references coded [0,97% Coverage]

Reference 1 - 0,71% Coverage

Bayburtta eğlence mekanlarının az olması, alkol kullanan kişilerin de mecburen gizli saklı bu bölgede ihtiyacını gidermesi sebebiyle bu alanı kullandığı, alanda yaşayan insanların eğitim seviyesi ne kadar yüksek olsa da gerek zaman açısından gerekse alan açısından oluşan sebeplerden dolayı mala zarar veren kişi yada kişilerin uyarılması yetersiz olmaktadır. Ekonomik faktör bu alanda değişkenlik göstermekte

olup, suçla ilişkisi olduğunu düşünüyorum (Katılımcı-4, Orta Ekonomik Düzey).

Reference 2 - 0,26% Coverage

Ekonomik seviyesi orta düzeyde olan insanların olduğu bir topluluk o esnada öğretileninde yer aldığı için bu faktörün işlenen suç ile ilişkisi olduğunu düşünmüyorum(Katılımcı-8, Orta Ekonomik Düzey).

<Files\\Nitel analiz mağdur nvivo formatı> - § 2 references coded [0,51% Coverage]

Reference 1 - 0,28% Coverage

Bu olayda, ekonomik faktörün etkili olduğunu düşünüyorum. Şahsın ayrıca sabıka kaydının olması, vurma, kırma gibi söylemlerde bulunması sebebiyle suçun işlendiği kanaatindeyim(Katılımcı-18, Yetersiz Bilgi).

Reference 2 - 0,24% Coverage

Üst katımızda yer alan amcamlar ile gürültü sebebiyle rahatsızlık duyuyorduk. Bundan dolayı oldu. Ekonomik faktörün bir etkisi olduğunu düşünmüyorum(Katılımcı-19, Yetersiz Bilgi).

<Files\\Nitel analiz mağdur nvivo formatı> - § 1 reference coded [0,26% Coverage]

Reference 1 - 0,26% Coverage

Ekonomik durumu iyi olan birey burada çalışmaz, ancak ekonomik durumun bu olayla ilişkisi yoktur. Ancak burada çalışan insanları dar geliri olarak nitelendirebiliriz(Katılımcı-12, Düşük Ekonomik Düzey).

Sabit mekânın bulunduğu alanlarda işlenen mala zarar verme suçunda mağdurların ekonomik riske dair değişen şekilde yorum yaptıkları değerlendirilmiştir. Diğer yapılan yorumlarda ekonomik faktörün bu anlamda bütünü temsil eden bir değişken setinde isabetli kararlar verme açısından değerlendirmesinin daha uygun olacağı sonucu elde edilmiştir.

➤ Husumet Durumu

Katılımcıların, yukarıda belirtilen Soru 13 “*Mala zarar verme suçu işlendiği zaman hiç birilerinden kuşulandınız mı? Daha önceden bu kişi/kişiler ile ne tür bir probleminiz olmuştu?*” ve Soru 14 “*Suç işlenmeden önce husumet yaşadığınız kişiler oldu mu?*”

Önceden bu kişiler ile olan münasebetlerinizde size zarar vereceğine dair söylemleri oldu mu?” kapsamında husumet durumlarının olmadıklarını ifade etmişlerdir.

➤ **Geçmiş Suç Deneyimi**

Katılımcıların, yukarıda belirtilen Soru 16 *“Daha önceden herhangi bir suça karıştınız mı? Karıştıysanız suçun türü nedir?”* kapsamında erişilebilir mekânda suçun mağdurları daha önceden herhangi bir suça karışmadıklarını belirtmişlerdir.

<Files\\Nitel analiz mağdur nvivo formatı> - § 1 reference coded [0,33% Coverage]

Reference 1 - 0,33% Coverage

Kavgaya olayına karıştım. Arabanın krikosu ile diğer şahsa vurdum. Karşı taraf alacak meselesi sebebiyle bıçakla saldırınca bende araç krikosu olay anında elime geçmiş, ondan dolayı kasten yaralama suçuna karıştım.

Katılımcılardan sadece bir tanesi daha önceden kasten yaralama olayına karıştığını belirtmiştir.

• **Hareketli Mekân**

Mekânsal açıdan mağdurun suçun işlendiği ve tamamlandığı yer haricinde olay öncesine kadar hareket halinde bulunduğu mekânlarda işlenen zarar verme olaylarında kasten veya taksirle vasıtasının zarar görmesi durumu söz konusudur. Trafikte yaşanan bu olaylarda mağdurların diğer aracın tespitine yarayan eşkâl tarifleri önem taşımakla birlikte, diğer sosyal faktörlerin de anlamlılık düzeyleri aşağıda ifade edilmiştir.

Şekil 4-14. Hareketli Mekâna Ait Sosyal Açından Risk Faktörleri

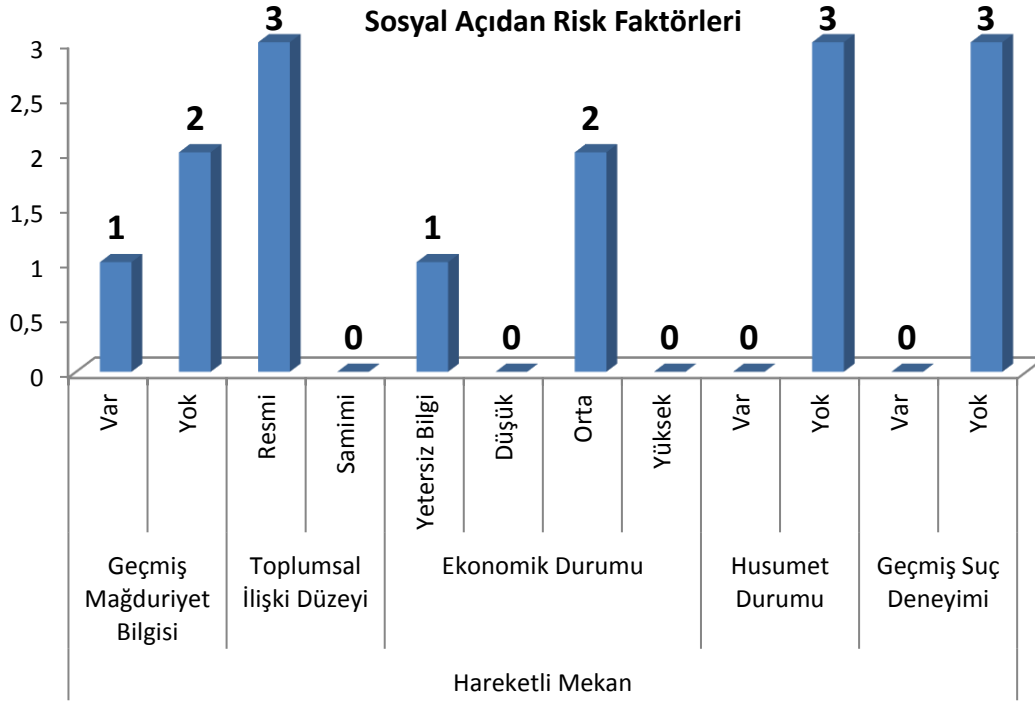

Hareketli mekânlarda bireyin olay yerine çoğunlukla yabancı olması nedeniyle mekânsal faktörlerde yeteri kadar tedbir alınmayışı ve ani gelişen olayların etkisi ile olaylar şekillenmektedir. Çalışmaya katılan katılımcılardan 1 tanesi, daha önceden mağduriyet yaşadığını, tamamı bulunan bölgede ilişkilerin resmi düzeyde olduğunu ve ekonomik değişken açısından geneli itibariyle orta düzeyde olduğu ve husumet ve geçmişte suç deneyimlerinin olmadığı ifade edilmiştir.

➤ Geçmiş Mağduriyet Bilgisi

Katılımcıların, yukarıda belirtilen Soru 3 “*Mala Zarar Verme Suçu ile ilgili daha önce bir mağduriyet yaşadınız mı?*” kapsamında vurguladıkları görüşleri aşağıda belirtilmiştir.

<Files\\Nitel analiz mağdur nvivo formatı> - § 1 reference coded [0,28% Coverage]

Reference 1 - 0,28% Coverage

Daha önceden mala zarar verme suçunun mağduru oldum. Ama herhangi bir şikâyetle bulunmadım. Konu arkadaşımın şaka maksatlı

montumun kapşonuma sigara izmariti atması sonucu olmuştu (Katılımcı-7).

Mağdurun ifade ettiği örnek olayın yaşamış olduğu güncel zarar verme olayı ile bağlantısı bulunmamaktadır. Soruşturma yürüten birimlerin mağdurların geçmiş deneyimlerine dair edineceği izlenimler tahkikatı şekillendirmek adına önemli olabilmektedir. Olayların arasında nedensellik bağının kurulması ile benzer mahiyette geçmişte işlenen suçların olması durumunda yapılacak olan araştırmada önemli bulgular elde edinilmesine katkı sağlayabilmektedir.

➤ Toplumsal İlişki Düzeyi

Katılımcıların, yukarıda belirtilen Soru 11 *“Mala Zarar Verme suçunun olduğu mekânda toplumsal duyarlılık ve bilinç sizce nasıldır? Bu bölgede yaşayan bireyler arası toplumsal ilişkiler nasıldır?”* kapsamında vurguladıkları görüşleri aşağıda belirtilmiştir.

<Files\\Nitel analiz mağdur nvivo formatı> - § 3 references coded [2,23% Coverage]

Reference 1 - 1,04% Coverage

Bayburt ilinin toplumsal ilişkileri çok zayıf, insanların birbirlerine karşı saygıları yok, suça sahip çıkmama ve hemen mağduriyeti kabullenme vardır. Vicdan mukayesesinin zayıf olması ve kaybedilmiş olduğunu düşünmem ile ahlaki değerlerden yoksun olması suça yönelenlerin ger geçen gün artırdığını düşünüyorum. Moloz görüntüsünün oluşmasına, vatandaşların tepki göstermemesi ayrıca molozların yola taşmasına toplum olarak bir yanıt verilmemesi suçu daha da elverişli hale getirmektedir. Ayrıca yaya yolu da molozla kapalıydı. Ayrıca otoriteye saygı noktasında da bireylerin korkularının olmadığı, dolayısıyla suçun işlenmesine zemin hazırladığı düşünülebilir (Katılımcı-1, Resmi).

Reference 2 - 0,30% Coverage

Suçun olduğu yerde eski sanayi bölgesi olarak, ticari işyerlerinin olduğu bir bölgedir. Olaya karşı tutumları ikincil derece olarak tarif edebileceğimiz resmi bir ilişki çerçevesinde gelişti (Katılımcı-6, Resmi).

Reference 3 - 0,88% Coverage

Kendi yaşadığımız olayda aracım hasar gördüğünde, orada bulunan bireyler tarafından sanırsam çok fark edilen bir kaza veya durum olmadığı için yanıma gelen herhangi bir şahıs olmadı. Ayrıca kazanın

olduğu yer, eğlence ve alışveriş yerlerinin yoğunlukta olması sebebiyle önemli bir olayda yardım edebileceklerini düşünüyorum. Bu noktada; toplumsal duyarlılık ve bilinç; Bayburt' ta yaşayan insanların birbirlerini genel anlamda tanınması, kişiler arası iletişimin iyi olması kanaatiyle, suçun engellenmesi ve tespiti açısından yardımcı olacaklarını düşünüyorum (Katılımcı-7, Resmi).

Toplumsal ilişkilerin yeterli olmadığı ve toplumsal duyarlılığın yeterince olmadığı görüşünü paylaşan bireylerin eleştirileri; bireylerin birbirlerine karşı saygılarının olmaması, suça sahip çıkmama ve hemen mağduriyeti kabullenme olgusudur. Bunun yanında vicdan mukayesesinin yeterli olmaması, ahlaki değerlerden yoksun bireylerin olması sebebiyle suça yönelmelerin artırdığı ifade edilmiştir. **Yaşanan olumsuz olaylar sonrasında toplum olarak yanıt verilmemesi, otoriteye saygı noktasında herhangi bir endişelerinin olmaması suça zemin hazırlayan unsurlar olarak sıralanmıştır.**

Bu kapsamda toplumsal duyarlılığın yüksek olmasına yapılan eleştiriler ise kuralların tam anlamıyla uygulanmaması yönüyle toplumun yeterli tepkiyi vermemesidir. **Toplumun problemleri olduğu gibi yansıtmaması ve kuralları uygulamamasının suç özelinde yeterli tedbirlerin alınmamasını sağladığı hususları ifade edilmiştir.**

➤ Ekonomik Durum

Katılımcıların, yukarıda belirtilen Soru 12 *“Suçun işlendiği mekânda yaşayan bireylerin ekonomik durumuna ilişkin neler söyleyebilirsiniz? Bu faktörün işlenen suçla ilişkisi olduğunu düşünüyor musunuz?”* kapsamında vurguladıkları görüşleri aşağıda belirtilmiştir.

<Files\\Nitel analiz mağdur nvivo formatı> - § 2 references coded [0,61% Coverage]

Reference 1 - 0,17% Coverage

Ekonomik düzeyleri, orta seviyede bulunduğunu tahmin ediyorum. Bu faktörün etkisi bu konu özelinde yoktur(Katılımcı-6, Orta Ekonomik Düzey).

Reference 2 - 0,44% Coverage

Mala zarar verme suçunun işlendiği yerde AVM, yemek, restaurant ve cafe gibi ticari yerleşim yerleri olması sebebiyle ekonomik seviyesi iyi ve orta düzeyde olan bireylerin yoğun olduğu söylenebilir. Ancak genel anlamda üniversite öğrencileri ve genç bireyler daha yoğunluktadır(Katılımcı-7, Orta Ekonomik Düzey).

<Files\\Nitel analiz mağdur nvivo formatı> - § 1 reference coded [0,83% Coverage]

Reference 1 - 0,83% Coverage

Devletin vermiş olduğu sosyal yardım fonları, sağladığı kobilere faizsiz krediler eşit olarak dağıtılmıyor. Zenginler daha çok zengin olup, fakirler daha çok fakir kalmaktadır. Anaokulun olduğu yerde molozların trafik güvenliğini tehlikeye sokacak vaziyette bırakılmış olması, siyasi gücü elinde bulunduran inşaat izni alan insanın, o bölgede yaşayan bireylerin güvenliğini önemsememesini sağlıyor. Bu da, yetkili mercilerin gücü elinde bulunduran bireylere karşı yeterli denetimleri yapmadığı/ yapmamasına sebebiyet vermektedir(Katılımcı-1, Yetersiz Bilgi).

Ekonomik faktörlerle ilgili makro açıdan yapılan bir değerlendirmede; bireylere yapılan sosyal yardım fonları, faizsiz krediler gibi ekonomik desteklerin eşit olarak dağıtılmaması, ekonomik seviyesi yüksek olan bireylerin daha zenginleşmesine, diğerlerinin ise fakirleşmesine sebebiyet verdiği belirtilmiştir.

Eğitim kurumuna yakın bir bölgede yapılan inşaat çalışması sonrasında trafik güvenliğini tehlikeye atacak şekilde yola atılan moloz parçalarının gücü elinde bulundurmaları düşüncesiyle kendilerine karşı yeterli denetim yapılmadığı belirtilerek suçun oluşmasına katkı sağladığının belirtilmesi denetim olgusu nezdinde olayın makro açıdan tanımlanması noktasında dikkat çeken başka bir değerlendirme olarak ele alınabilir.

➤ Husumet Durumu

Katılımcıların, yukarıda belirtilen Soru 13 *“Mala zarar verme suçu işlendiği zaman hiç birilerinden kuşulandınız mı? Daha önceden bu kişi/kişiler ile ne tür bir probleminiz olmuştu?”* ve Soru 14 *“Suç işlenmeden önce husumet yaşadığınız kişiler oldu mu? Önceden bu kişiler ile olan münasebetlerinizde size zarar vereceğine dair söylemleri oldu mu?”* kapsamında husumet durumlarının olmadıklarını ifade etmişlerdir.

➤ Geçmiş Suç Deneyimi

Katılımcıların, yukarıda belirtilen Soru 16 *“Daha önceden herhangi bir suça karıştınız mı? Karıştıysanız suçun türü nedir?”* kapsamında erişilebilir mekânda suçun mağdurları daha önceden herhangi bir suça karışmadıklarını belirtmişlerdir.

4.2. Tutuklu ve Mahkûmlar ile Yapılan Anket Çalışmasına Dair Bulgular

Mağdurlar ile yapılan görüşmelerde faillerin toplumsal yaşamda gördükleri boşlukları değerlendirme yoluna gittikleri, bu yönü ile RAT’da (Rutin Aktiviteler Teorisi) belirtilen hususlar ile benzer yönde hareket ettikleri somut örnekler üzerinden anlaşılmıştır. Somut örnekler üzerinden koruyucu tedbirlerin neler olması gerektiği detaylı olarak ele alınmıştır. Çalışmanın birinci aşaması kapsamında elde edilen bulgular sayesinde yapılan değerlendirmeler sonucunda teorinin genel yaklaşımının suça ilişkin tüm sonuçları karşılamak yerine; kasten işlenen fiiller ile örtüştüğü sonucu elde edilmiştir.

Bununla beraber mağdurların, faillerin sosyal sebepler dolayısıyla suça yöneldiklerini iletmeleri, teorinin aksine bireylerin her zaman mekân ve zaman açısından müsait olduğu durumlarda failin suça yönelebileceği savı ile farklı bir bakış açısı sunmaktadır. Elde edilen bulgular ve RAT kuramının katkılarıyla hazırlanan anket formu 2018 yılı Temmuz ayı içerisinde Adalet Bakanlığı’nın uygun gördüğü ceza ve infaz kurumlarında gerçekleştirilmiştir.

Yapılan tüm bu değerlendirmeler ve bulgular doğrultusunda bu kısımda elde edilmesi planlanan diğer bir amaç ise; mala zarar verme suçundan hüküm giymiş veya tutuklu vaziyette bulunan bireylerle gerçekleştirilen anket çalışması sonuçları sayesinde, faillerin davranış tercihleri ve suça yönelebilmelerinin gereklerine odaklanılarak, sosyolojik delil üretme çabası olmuştur.

Bu amaçla İstanbul, İzmir ve Ankara illerinde yer alan 6 ceza ve infaz kurumunda bulunan toplam 154 tutuklu veya mahkûm ile gerçekleştirilen ankete dair elde edilen bulgular öncelikle betimleyici istatistikler ile yorumlanmış, sonrasında araştırma problemleri çerçevesinde *IBM SPSS Statistics 23* ve *IBM SPSSModeler*

18.0 paket programlar vasıtasıyla farkındalık oluşturabilecek olan değişkenler karar ağacı analizi ve lojistik regresyon analizleri ile belirlenmeye çalışılmıştır.

4.2.1. Tutuklu ve Mahkûmlara Cevpladıkları Sorulara İlişkin Betimleyici İstatistikler

Betimleyici istatistikler, veri setimizde yer alan nicel değişkenlerin yapısını ve değişim aralıklarını belirlemeye yarayan ve sayısal veriler hakkında yorumlama yapılmasına imkân tanıyan istatistikler olarak kabul edilmektedir. Adalet Bakanlığı Ceza ve Tevkifevleri Genel Müdürlüğü'nden alınan izin sayesinde, 2018 yılı Temmuz ayı içerisinde anket uygulanmıştır. Gönüllülük esasına göre rızaları alınarak toplam 154 kişiye anket uygulanmıştır. Ankette 4 bölüm altında toplam 42 soruya yer verilmiştir. Katılımcıların anket formunu sınıf ortamında cevaplaması sağlanmıştır.

Bu kısımda katılımcılardan elde edilen sayısal veriler analiz edilmiştir. Anket formunda yer alan bölüm başlıkları çerçevesinde, değişkenlere dair betimleyici istatistikler tablolar halinde sunulmaktadır.

4.2.1.1. Örneklemin Demografik Bilgilerine Dair Bulgular

Anket formunda yer alan demografik bilgiler kısmında katılımcılara 21 soru yöneltilmiştir, sırasıyla 21 sayısal değişkene dair elden edilen betimleyici istatistikler aşağıda belirtilmiştir. Katılımcıların yanıtladıkları 21 soruya geçmeden önce çalışmanın örneklem illeri arasında yer alan İstanbul, İzmir ve Ankara illerinde çalışmaya katılan katılımcılara ait sayısal veriler aşağıda verilmiştir.

Tablo 4-3. Anketin Yapıldığı İllerden Katılan Katılımcılara İlişkin Frekans Tablosu

S.No	İller	Frekans	Yüzde
1	İstanbul	69	44,8
2	İzmir	45	29,2
3	Ankara	40	26
	Total	154	100

Anket çalışmasına İstanbul İlinden 69, İzmir İlinden 45, Ankara ilinden 40 tutuklu ve mahkûm olmak üzere toplamda 154 kişi katılmıştır. Başlangıç aşamasında planlanan ve TÜİK verileri göz önünde bulundurularak planlanan örneklem sayısından daha fazla sayıda katılımcının anket çalışmasına gönüllülük esasına göre katılımı sağlanmıştır.

1. Cinsiyet

Tablo 4-4.Örneklemin Cinsiyetlerine İlişkin Frekans Tablosu

S.No	Cinsiyet	Frekans	Yüzde
1	Kadın	16	10,4
2	Erkek	138	89,6
	Total	154	100

Örneklemi oluşturan tutuklu ve mahkûmlardan 16'sı kadınlardan 138'i ise erkeklerden oluşmaktadır. Çalışmaya katılan kadınlar Ankara Kadın Kapalı Ceza ve İnfaz Kurumu'ndan katılmışlardır. Çalışmaya katılan erkek katılımcılar ise örneklem kapsamında yer alan İstanbul, İzmir ve Ankara ceza infaz kurumlarından katılmışlardır.

2. Yaş

Tablo 4-5. Örneklemin Yaşlarına İlişkin Betimleyici İstatistikler

Örneklem Sayısı	Minumum Değer	Maksimum Değer	Ortalama	Standart Sapma
131	18	53	31,11	7,414

Tutuklu ve mahkûmların 131 tanesi yaş değişkenine dair soruya cevap vermişlerdir. Yaşa ilişkin değerler incelendiğinde; en düşük yaş değerinin 18 olduğu, en yüksek yaş değerinin ise 53 olduğunu görülmektedir. Ortalama yaşın yaklaşık olarak 31 olduğu ve standart sapmanın 7,4 olduğu tespit edilmiştir. Ayrıca betimleyici istatistik sonucunda elde edilen standart sapma değerinden faydalanarak yaşa ilişkin değerler aşağıda belirtilen frekans tablosunda da gösterilerek yaş dağılımları hakkında fikir verilmiştir.

Tablo 4-6. Örneklemin Yaşlarına İlişkin Frekans Tablosu

S.No	Yaş Aralığı	Frekans	Yüzde
1	18-25 Yaş Arası	31	20,1
2	26-31 Yaş Arası	43	27,9
3	32-39 Yaş Arası	35	22,7
4	40-53 Yaş Arası	22	14,3
5	Kayıp Veri	23	14,9
	Toplam	154	100

18 ve 53 yaş arasında yer alan tutuklu ve mahkûmların 4 grupta kategorize edilmesi uygun görülmüş ve yaş aralıklarında yer alan katılımcı sayıları belirtilmiştir. Çalışmaya katılan 23 katılımcı yaşa ilişkin herhangi bir veri girmemiştir. Frekans tablosu incelendiğinde en yüksek dağılımın %27,9 ile 26-31 yaş aralığında olduğu görülmektedir. Diğer yaş dağılımlarının 40-53 yaş aralığı haricinde (%14,9) benzer bir oran gösterdiği anlaşılmaktadır.

Tutuklu ve mahkûmların yaş dağılımları incelendiğinde literatüre benzer bir yaş dağılımı karşımıza çıkmaktadır. Bu bağlamda malvarlığına karşı işlenen suçlar bağlamında örneklemin %48'inin 31 yaş altı olduğu görülmektedir.

3. Eğitim Durumu

Tablo 4-7. Örneklemin Eğitim Durumlarına İlişkin Frekans Tablosu

S.No	Eğitim Durumu	Frekans	Yüzde
1	Okuma Yazma Bilmiyor	15	9,7
2	Okuma Yazma Biliyor	10	6,5
3	İlkokul	33	21,4
4	Ortaokul	46	29,9
5	Lise	38	24,7
6	Yüksek Okul/Üniversite	12	7,8
	Toplam	154	100

Çalışmaya katılan 154 kişiden yaklaşık olarak %10'una denk gelen 15 kişinin okuma yazma bilmediği, 10 kişinin ise sadece okuma ve yazma bildiği anlaşılmıştır. 33 katılımcının ilkokul mezunu olduğu, 46 kişinin ortaokul mezunu olduğu ve tüm oransal dilim içerisinde ortaokul ve altında eğitim durumuna sahip olan bireylerin %67,5'lik bir orana sahip olduğu görülmüştür. Ayrıca lise mezunu 38 kişi, yüksekokul mezunu ise sadece 12 kişi bulunmaktadır.

Eğitim durumunun önemli oranda lise altında olduğu görülmüştür. Suç davranışına yönelen bireylerin yeterli düzeyde eğitim faaliyetlerine yönelmedikleri anlaşılmıştır. Eğitim durumu ile suçlu davranış arasındaki ilişkinin ters orantılı olduğuna yönelik benzer bulgular daha önceden yapılan çalışmalarda da tespit edilmiş ve kavramsal çerçevede ifade edilmiştir. Temel eğitimin 12 yıl olduğu ülkemiz eğitim sisteminde çalışmaya konu örnekleme yer alan bireylerin ortaokul ve altı eğitim durumuna sahip frekans yüzdesinin %67,5 olarak bulunması kayda değer bir bulgudur.

4. Medeni Durum

Tablo 4-8. Örneklemin Medeni Durumlarına İlişkin Frekans Tablosu

S.No	Medeni Durumu	Frekans	Yüzde
1	Resmi Evli	39	25,3
2	Bekâr	76	49,4
3	Ayrı Yaşıyor	4	2,6
4	Boşanmış	28	18,2
5	Dul	5	3,2
6	Kayıp Veri	2	1,3
	Toplam	154	100

Örneklemin %25,3'ü resmi olarak evli olduklarını, %49,4'ü ise bekâr olduğunu belirtmiştir. Bunun yanı sıra 4 kişi ayrı yaşamakta, 28 kişi boşanmış ve 5 kişi ise dul olduğunu belirtmiştir. Örnekleminde yer alan bireylerin % 25,3'ü resmi açıdan evli olduğunu ifade ederken, %73,5'i bekâr ya da boşanmış olduklarını belirtmiştir.

5. Birileriyle Birlikte Yaşama Durumu

Tablo 4-9. Örneklemin Birileriyle Birlikte Yaşama Durumlarına İlişkin Frekans Tablosu

S.No	Berber Yaşama	Frekans	Yüzde
1	Hayır	41	26,6
2	Evet	103	66,9
3	Kayıp Veri	10	6,5
	Toplam	154	100

Örneklemin yaklaşık olarak %67'si birileriyle birlikte yaşadıklarını belirtmiş, geri kalan yaklaşık olarak %27'sine denk gelen 41 kişi ise birileriyle birlikte yaşamadıklarını belirtmişlerdir. Öte yandan bir önceki değerlendirmeden hareketle aynı katılımcılardan yaklaşık olarak %25'inin evli olduğu düşüncesiyle geri kalan

%42'lik bir oranın olası olarak aile bireyleri veya arkadaşlarıyla beraber yaşadığı öngörülebilir.

6. Hane Halkı Sayısı

Tablo 4-10. Örneklemin Hane Halkı Sayısına İlişkin Betimleyici İstatistikler

Örneklemin Sayısı	Minimum Değer	Maksimum Değer	Ortalama	Standart Sapma
125	1	20	5,49	3,13

125 kişi hane halkı sayısına yönelik soruyu yanıtlamıştır. Örneklemin vermiş oldukları cevaplarda hane içerisinde yaşayan kişi sayısının 1 ile 20 kişi arasında değiştiği görülmektedir. Ortalama hane halkı sayısı ise yaklaşık olarak 6 kişi civarındadır.

Tablo 4-11. Örneklemin Hane Halkı Sayılarına İlişkin Frekans Tablosu

S.No	Hane Halkı	Frekans	Yüzde
1	1-3 Arası Hane Halkı	26	16,9
2	4-6 Arası Hane Halkı Sayısı	66	42,9
3	7-10 Arası Hane Halkı Sayısı	26	16,9
4	11-20 Arası Hane Halkı Sayısı	7	4,5
5	Kayıp Veri	29	18,8
Toplam		154	100

Tutuklu ve mahkûmların geneli itibariyle (66 kişi) 4-6 kişinin bulunduğu hanede yaşadıkları, diğer taraftan 7-10 arası hane halkı sayısına sahip 26 kişi olduğu, 11-20 arası hane halkı sayısına sahip olan ise 7 kişi olduğu görülmüştür. Sadece 26 kişi 1-3 arası hane halkı sayısına sahip oldukları cevabını vermişlerdir. Örneklemin %16,9'u hariç önemli bir kısmının 3 kişiden daha fazla kişiden oluşan hanelerde yaşadığı görülmüştür.

7. Ortalama Aylık Gelir

Tablo 4-12. Örneklemin Ortalama Aylık Gelirine İlişkin Frekans Tablosu

S.No	Aylık Gelir	Frekans	Yüzde
1	2.000 TL'den az	91	59,1
2	2.000-3.000 TL arası	24	15,6
3	3.000-4.000 TL arası	15	9,7
4	4.000 TL'den fazla	9	5,8
5	Kayıp Veri	15	9,7
Toplam		154	100

Örneklemin yaklaşık olarak %59,1'i 2.000 TL'den daha az gelirleri olduğunu, sadece %15,6'sı ise 2.000-3.000 TL arası gelirleri olduğunu belirtmiştir. 3.000 TL üzeri geliri olduğunu belirten kişi sayısı toplamda %15,5'lik bir orana sahiptir. Örneklemin %15'i bu soruya cevap vermemiştir. Tutuklu ve mahkûmların gelir seviyelerinin mağdurlarla yapılan görüşmeler sonucunda tespit edilen suç ile gelir seviyesi arasındaki ilişkiyi destekler niteliktedir.

8. İkamet

Tablo 4-13. Örneklemin İkamet Durumlarına İlişkin Frekans Tablosu

S.No	İkamet	Frekans	Yüzde
1	Göçle Gelmiş	56	36,4
2	Yerli	90	58,4
3	Kayıp Veri	8	5,2
Toplam		154	100

Örneklemin 56'sı (%36,4) göçle geldiklerini, geri kalan 90 kişi (%58,4) ise çalışmaya katıldıkları bölgenin yerli halkı olduğu ifade etmişlerdir. 8 kişi ise durumlarına ilişkin herhangi bir veri girmemiştir.

9. Ailenin Özelliđi

Tablo 4-14. Örneklemin Aile Özelliklerine İlişkin Frekans Tablosu

S.No	Ailenin Özelliđi	Frekans	Yüzde
1	Çekirdek Aile	69	44,8
2	Geleneksel Aile	45	29,2
3	Parçalanmış Aile	31	20,1
4	Yetersiz Bilgi	6	3,9
5	Kayıp Veri	3	1,9
	Toplam	154	100

Örneklemin %44,8'i (69 kiři) çekirdek aile yapısına sahip olduğunu, geri kalan %29,2'si (45 kiři) geleneksel aile yapısına sahip olduğunu belirtmiştir. Parçalanmış aileye sahip olduğunu belirten kiři sayısı ise 31 (%20,1)'dir. Parçalanmış ailenin örneklemin %20,1 oranına sahip olması, nitel görüşme verilerini desteklemektedir.

10. Doğum Yeri

Tablo 4-15. Örneklemin Doğum Yerlerine İlişkin Frekans Tablosu

S.No	Doğum Yeri	Frekans	Yüzde
1	Köy	37	24
2	İlçe	43	27,9
3	Şehir	71	46,1
4	Kayıp Veri	3	1,9
	Toplam	154	100

Örneklemin %46,1'i şehirde, %27,9'u ilçede, %24'ü ise köyde doğduklarını belirtmişlerdir.

11. Kardeş Sayısı

Tablo 4-16. Örneklemin Kardeş Sayısı Değişkenine İlişkin Betimleyici İstatistikleri

Örneklem Sayısı	Minumum Değer	Maksimum Değer	Ortalama	Standart Sapma
146	1	13	4,84	2,769

Kardeş sayısı değişkenine cevap veren 146 kişi, kardeş sayısının 1 ile 13 arasında değiştiğini belirtmiştir. Ortalama kardeş sayısı yaklaşık olarak 5 olarak tespit edilmiştir. Bu sonuç çerçevesinde örneklemin kayda değer bir oranının geniş aile özelliği gösteren ailelerde yaşadıkları anlaşılmıştır. Aile bireylerin çocukları üzerinde yeterli denetimlerinin olmayışı, aile içerisinde kontrol mekanizmasının eksik kalması ile gergin ve çatışmalı bir ortamın aile kavramı üzerinden çocuklara olumsuz etkilerinin olduğu tespit edilmiştir. Hane halkı sayısına doğrudan etkisi olan kardeş sayısı değişkeni aile bireyleri üzerinde yeterli sosyal kontrolün olmaması durumunda çocukların ilgisiz kalmaları nedeniyle dolaylı yönden olumsuz davranışları sergilemelerine sebebiyet verebilir. Bu amaçla; çoklu değişkenlerin yer aldığı analizde geniş aile özelliği gibi hane halkı sayısını artıran faktörleri etki edebilecek bu gibi değişkenleri model içerisinde değerlendirmek daha doğru olacaktır.

Tablo 4-17. Örneklemin Kardeş Sayılarına İlişkin Frekans Tablosu

S.No	Kardeş Sayısı Aralığı	Frekans	Yüzde
1	1-3 Arası Kardeş Sayısı	57	37
2	4-6 Arası Kardeş Sayısı	48	31,2
3	7-13 Arası Kardeş Sayısı	41	26,6
4	Kayıp Veri	8	5,2
	Toplam	154	100

Kardeş sayıları ile ilgili betimleyici istatistikler sayesinde yapılan kategorize çalışmada; 4-6 arası kardeş sayısının 48 olarak tespit edildiği görülmüştür. Aynı

şekilde; 1-3 arası kardeş sayısı 57, 7-13 arası kardeş sayısı ise 41 olarak belirlenmiştir.

12. Kaçınıcı Çocuk Olma Durumu

Tablo 4-18. Örneklemin Kaçınıcı Çocuk Olduklarına İlişkin Frekans Tablosu

S.No	Kaçınıcı Çocuk Olduğu	Frekans	Yüzde
1	Birinci Çocuk	52	33,8
2	Ara Çocuk	63	40,9
3	Sonuncu Çocuk	39	25,3
	Toplam	154	100

Örneklemin %33,8'i birinci çocuk olduklarını, %40,9'u ara çocuk olduklarını ve %25,3'ü ise sonuncu çocuk olduklarını belirtmişlerdir. Örneklemin birden fazla kardeşe sahip olma durumunun yüksek olduğu değerlendirildiğinde birinci çocuk olma oranının %33,8 ile temsil edilmesi kayda değer bir bulgudur.

13.18 Yaş Öncesi Anne Kaybı

Tablo 4-19. Örneklemin 18 Yaş Öncesi Anne Kaybı Durumuna İlişkin Frekans Tablosu

S.No	18 Yaş Öncesi Anne Kaybı	Frekans	Yüzde
1	Hayır	132	85,7
2	Evet	15	9,7
3	Kayıp Veri	7	4,5
	Toplam	154	100

Örneklemin %9,7'si, 18 yaş öncesi anne kaybı yaşadıklarını belirtmişlerdir. 18 yaş öncesi anne kaybı, geleneksel boyutuyla çocuğun yetiştirilmesi rolünü üstlenen annenin aile kurumu açısından önemine binaen, tutuklu ve mahkûmlar arasında

toplumsal bağlamda geneli yansıtan anne kaybı oranların (yüzbinde 20) [142] çok üzerinde olması çalışma açısından önem arz etmektedir.

14.18 Yaş Öncesi Baba Kaybı

Tablo 4-20. Örneklemin 18 Yaş Öncesi Baba Kaybı Durumuna İlişkin Frekans Tablosu

S.No	18 Yaş Öncesi Baba Kaybı	Frekans	Yüzde
1	Hayır	128	83,1
2	Evet	20	13
3	Kayıp Veri	6	3,9
Toplam		154	100

Örneklemin %13'ü 18 yaş öncesi baba kaybı yaşadıklarını belirtmişlerdir. Tutuklu veya mahkûmlar arasında 18 yaş öncesinde baba kaybı yaşamalarına ilişkin elde edilen oran kayda değerdir. Geleneksel açıdan babanın rolü ailenin geçim kaynaklarını sağlanması olması nedeniyle kayda değer bir oran teşkil eden bu değişkene ait değerler nitel araştırmada belirtilen şekilde geçim derdi sebebiyle aileden ayrılan veya parçalanmış aile gösteren ailelerde bulunan bireylerin suça yönelebileceği bulgularıyla benzerlik taşımaktadır.

15.18 Yaş Öncesi Kardeş Kaybı

Tablo 4-21. Örneklemin 18 Yaş Öncesi Kardeş Kaybı Durumuna İlişkin Frekans Tablosu

S.No	18 Yaş Öncesi Kardeş Kaybı	Frekans	Yüzde
1	Hayır	105	68,2
2	Evet	31	20,1
3	Kayıp Veri	18	11,7
Toplam		154	100

Örneklemin %20,1'i 18 yaş öncesi kardeş kaybı yaşadıklarını belirtmişlerdir. Tutuklu veya mahkûmlar arasında 18 yaş öncesinde kardeş kaybı yaşamalarına ilişkin oransal sonuç; anne ve baba kaybı oranların üzerindedir.

16.18 Yaş Öncesi Anne- Baba Ayrılığı

Tablo 4-22. Örneklemin 18 Yaş Öncesi Anne-Baba Ayrılığı Durumuna İlişkin Frekans Tablosu

S.No	18 Yaş Öncesi Anne Kaybı Ayrılığı	Frekans	Yüzde
1	Hayır	101	65,6
2	Evet	38	24,7
3	Kayıp Veri	15	9,7
Toplam		154	100

Örneklemin %24,7'si 18 yaş öncesi anne-baba ayrılığı yaşadıklarını belirtmişlerdir. Bu orandan malvarlığına karşı suçtan ceza ve infaz kurumunda yer alan bireylerin %24,7'sinin çocukluk döneminde anne ve babalarının bir arada yaşamadıkları bir ortamda yetiştikleri anlaşılmaktadır.

17. Göç Şekli

Tablo 4-23. Örneklemin Göç Şekline İlişkin Frekans Tablosu

S.No	Göç Şekli	Frekans	Yüzde
1	Köy-Şehir	51	33,1
2	İlçe-Şehir	28	18,2
3	Şehir-Şehir	41	26,6
4	Köy-İlçe	4	2,6
5	Köy-Köy	4	2,6
6	İlçe-İlçe	7	4,5
7	Yurtdışı-Şehir	2	1,3
8	Kayıp Veri	17	11
Toplam		154	100

Örneklemin göç şekilleri incelendiğinde; köyden şehire olan göçün (%33,1) ön plana çıktığı görülmüştür. Takip eden diğer göç şekilleri ise şehir-şehir (%26,6) ve ilçe-şehir (%18,2) olarak tespit edilmiştir.

Göçün imkânların daha yüksek olduğu şehir veya ilçelere doğru ilerlediğini görmekteyiz. Bu noktada göç sorununun suç üzerine olan etkisine yönelik literatürde uyum ve maddi zorluklar nedeniyle bireylerin özellikle malvarlığına karşı olan suçlara yönelebileceğine yönelik ciddi sonuçlar tespit edilmiştir. Örneklemin benzer bir şekilde maddi açıdan daha iyi yaşam koşullarına sahip olabileceklerini düşündüğü şehirlere doğru göç ettikleri bu çalışma kapsamında da elde edilmiştir.

18. Babanın Eğitim Durumu

Tablo 4-24. Babanın Eğitim Durumu İlişkin Görüşlerini Yansıtan Frekans Tablosu

S.No	Babanın Eğitim Durumu	Frekans	Yüzde
1	Okuma Yazma Bilmiyor	38	24,7
2	Okuma Yazma Biliyor	26	16,9
3	İlkokul	61	39,6
4	Ortaokul	18	11,7
5	Lise	7	4,5
6	Yüksek Okul/Üniversite	3	1,9
8	Kayıp Veri	1	0,6
	Toplam	154	100

Çalışmaya katılan tutuklu veya mahkûmlardan babalarının eğitim durumlarını ilkokul olarak yanıtlayanların oranının %39,6 olduğu görülmektedir. Okuma yazma bilmediklerini belirtenler ise %24,7'lik bir orana sahiptir. Bahse konu eğitim durumlarını takiben; okuma yazma bilen (%16,9) ve ortaokul (%11,7) gelmektedir. Örneklemin babaların eğitim durumları ile ilgili ortaokul ve altı eğitim durumu olanların oranı **%92,9** olarak çok yüksek bir oransal değer tespit edilmiştir. Babasının lise mezunu olduğunu belirten kişi sayısı 7 iken, yüksekokul/üniversite diyen kişi sayısı ise 3'tür.

19. Annenin Eğitim Durumu

Tablo 4-25. Annenin Eğitim Durumu İlişkin Görüşlerini Yansıtan Frekans Tablosu

S.No	Annenin Eğitim Durumu	Frekans	Yüzde
1	Okuma Yazma Bilmiyor	70	45,5
2	Okuma Yazma Biliyor	21	13,6
3	İlkokul	43	27,9
4	Ortaokul	11	7,1
5	Lise	6	3,9
6	Yüksek Okul/Üniversite	2	1,3
8	Kayıp Veri	1	0,6
	Toplam	154	100

Çalışmaya katılan tutuklu veya mahkûmların annelerin eğitim durumları ise okuma yazma bilmediklerini ifade edenlerin oranının %45,5' lik gibi yüksek bir orana sahip olduğu görülmektedir. İlkokul olarak belirtenler ise 43 kişi ile %27,9'lık bir orana sahiptir. Bahse konu eğitim durumlarını takiben; okuma yazma bilme (%13,6) ve ortaokul (%7,1) gelmektedir.

Katılımcıların annelerinin eğitim durumlarıyla ilgili ortaokul ve altı eğitim durumu bilgisi toplam içerisinde **%94,1** gibi çok yüksek bir orana sahiptir. Bu oran hemen hemen babalarının eğitim durumları ile benzer bir değere sahiptir. Annelerinin lise mezunu olduğunu belirten kişi sayısı 6 iken, yüksekokul/üniversite cevabını veren kişi sayısı ise 2'dir.

20.Çocuklukta Aile İçi Şiddet

Tablo 4-26. Örneklemin Çocuklukta Aile İçi Şiddete İlişkin Görüşlerini Yansıtan Frekans Tablosu

S.No	Çocuklukta Aile İçi Şiddet	Frekans	Yüzde
1	Hayır	84	54,5
2	Evet	65	42,2
3	Kayıp Veri	5	3,2
Toplam		154	100

Çocuklukta aile içi şiddet gördüğünü belirten kişi sayısı 65 iken oransal anlamda %42,2'lik bir oranın şiddet gördüğü anlaşılmıştır. Bu soruyu yanıtlamayan 5 kişi bulunmakta iken, şiddet görmediğini belirtenlerin oranı ise %54,4 (84)'tür. Mala zarar verme suçu içerisinde şiddet unsurunu barındıran bir özelliği barındırması sebebiyle benzer suç unsurlarının yer aldığı örnekleme katılımcıların yaklaşık yarısı gençlik döneminde şiddete maruz kaldıklarını belirtmiştir. Bu çerçevede çocukluk döneminde aile içi şiddete maruz kalma hususunun önem teşkil ettiği değerlendirilmelidir.

21.Adliyeye İntikal Eden Suç Sayısı

Tablo 4-27. Örneklemin Adliyeye İntikal Eden Suç Sayılarına İlişkin Betimleyici İstatistikler

Örneklem Sayısı	Minumum Değer	Maksimum Değer	Ortalama	Standart Sapma
121	1	139	20,74	25,12

Örneklemin 121'nin adliyeye intikal eden suç sayısına yönelik soruya cevap verdiği görülmüştür. En az dosyası olan 1 tane olduğunu belirtirken, en çok 139 olarak ifade edilmiştir. Katılımcıların ortalama dosya sayılarının ise yaklaşık olarak 21 olduğu tespit edilmiştir.

Öte yandan betimleyici istatistiklerden paylaşılan standart sapma değerinin yüksek çıkmasını uç değerleri ifade eden katılımcılardan kaynaklı olduğu değerlendirilmektedir. Katılımcıların yoğunluğunu tasvir eden 98 katılımcının 30 ve altı dosyasının olduğu anlaşılmıştır. Tüm oransal dağılım içerisinde 30 dosya ve altı olduğunu belirtenlerin oranı ise yaklaşık olarak %63,6' dır.

Tablo 4-28. Örneklemenin Adliye İntikal Eden Dosya Sayılarına İlişkin Frekans Tablosu

S.No	Adliyeye İntikal Eden Suç Sayısı	Frekans	Yüzde
1	1-10 Arası Suç Sayısı	57	37
2	11-20 Arası Suç Sayısı	31	20,1
3	21-30 Arası Suç Sayısı	10	6,5
4	30-139 Arası Suç Sayısı	23	14,9
5	Kayıp Veri	33	21,4
Toplam		154	100

Adliyeye intikal eden dosya sayıları betimleyici istatistikler vasıtasıyla frekans tablolarına dönüştürüldüğünde; en çok 1-10 arasında adliyeye intikal eden suç sayısının (%37) olduğu görülmektedir. Bu sınıflandırmayı takiben 11-20 arasında intikal eden dosya (%20,1) gelmektedir. 33 katılımcı konuya yönelik herhangi bir görüş belirtmemişlerdir.

4.2.1.2. Örneklemenin Çalışma Durumlarına Dair Bulgular

Anket formunda tutuklu ve mahkûmların çalışma durumlarına ilişkin 3 soru sorulmuştur. Çalışma durumuna ilişkin ölçülmesi planlanan değişkenlerin tutuklu ve mahkûmların meslekleri, kuruma girmeden önce çalışma durumları ve düzenli olarak çalışmalarına ilişkin verilerdir. Vermiş oldukları cevaplara yönelik frekans tabloları aşağıda belirtilmiştir.

1. Mesleđi

Tablo 4-29. Örneklemin Mesleklerine İlişkin Frekans Tablosu

S.No	Meslek	Frekans	Yüzde
1	Yok	24	15,6
2	Serbest Meslek	60	39
3	İşçi	23	14,9
4	Çiftçi	5	3,2
5	Ev Hanımı	4	2,6
6	Öğrenci	2	1,3
7	Diđer	35	22,7
8	Kayıp Veri	1	0,6
	Toplam	154	100

Örneklemin mesleklerine ilişkin yapılan sınıflandırmada en çok (%39) serbest meslek ile uğraştıklarını belirtmişlerdir. Herhangi bir mesleđi olmadığını belirtenlerin oranı %15,6'dır. İşçi olduklarını belirtenler ise 23 kişi ile %14,9 gibi bir orana sahiptir. Örneklemin yanıt verdikleri diđer mesleklerin ise; çiftçi, ev hanımı, ve öğrenci olduğu görülmektedir.

2. Ceza İnfaz Kurumuna Girmeden Önce Çalışma Durumu

Tablo 4-30. Örneklemin Ceza İnfaz Kurumuna Girmeden Önce Çalışma Durumlarına İlişkin Frekans Tablosu

S.No	C.İ.K. Öncesi Çalışma Durumu	Frekans	Yüzde
1	Evet	111	72,1
2	Hayır	42	27,3
3	Kayıp Veri	1	0,6
	Toplam	154	100

Ceza infaz kurumuna girmeden önce çalıştıklarını beyan edenler 111 kişi ile tüm katılımcılar arasında %72,1'lik bir orana sahiptir. Çalışmadıklarını belirtenler ise 42 kişi ile %27,3'tür.

3. Düzenli Olarak Çalışma Durumu

Tablo 4-31. Örneklemin Düzenli Olarak Çalışma Durumlarına İlişkin Görüşlerini Yansıtan Frekans Tablosu

S.No	Düzenli Olarak Çalışma Durumu	Frekans	Yüzde
1	Evet	84	54,5
2	Hayır	70	45,5
Toplam		154	100

Örneklemden düzenli olarak çalıştıkları belirtenler 84 kişi ile %54,5'lik bir orana sahiptir. Çalışmadıklarını beyan edenlerinin oranı ise 70 kişi ile %45,5'tir.

4.2.1.3. Örneklemin Suç Bilgilerine Dair Bulgular

Çalışmaya katılan tutuklu veya mahkûmların mala zarar verme suçu haricinde hangi suçtan hüküm giydiği ya da ceza infaz kurumunda bulunmasına neden olan suça dair bilgi edinilmesi ve elde edilen suçlar kapsamında gerekli yordama ve analiz işlemlerinin yapılabilmesi amacıyla örnekleme suç bilgileri sorulmuştur.

Bu kısımda örneklemin hüküm aldıkları suç, ceza bilgileri, denetimli serbestlik veya adli para cezası miktarı ile adli mercilere nasıl intikal ettikleri ve kendilerine sunulan delillerle ilgili genel betimleyici istatistikler sunulmaya çalışılacaktır.

1. Hüküm Alınan Suç

Tablo 4-32. Örneklemin Hüküm Aldıkları Suça İlişkin Frekans Tablosu

S.No	Hüküm Alınan Suç	Frekans
1	Mala Zarar Verme	106
2	Hırsızlık	115
3	Tehdit	29
4	Kasten Yaralama	35
5	Hakaret	21
6	Aile İçi ve Kadına Karşı Şiddet	3
7	Gasp(Yağma)	52

Örneklemin hüküm aldıkları suça ilişkin vermiş oldukları bilgiler incelendiğinde mala zarar verme suçunu belirten kişi sayısının 106 olduğu görülmektedir. Hırsızlık suçunu belirten kişi sayısı ise 115'dir. Örneklem tarafından en çok belirtilen suçun hırsızlık suçu olduğu anlaşılmaktadır. Öte yandan; malvarlığına karşı işlenen suçlar arasında yer alan gasp (yağma) suçunun ise 52 ile bu suç türlerinden sonra geldiğini görmekteyiz.

Örnekleme yöneltilen diğer suç türlerinden ise kasten yaralama suçunun 35 kişi tarafından, tehdit suçunun ise 29 kişi tarafından cevaplandırıldığı tespit edilmiştir. En az işlendiği belirtilen suç türü ise kendi yasal düzenlenmesi ile uygulanan ve özellikle Türk Ceza Kanunu'nda belirtilen aile içi ve kadına karşı şiddet olduğu ifade edilmiştir.

2. Ceza Süreleri

Tablo 4-33. Örneklemin Ceza Bilgilerine İlişkin Betimleyici İstatistikler

Örneklem Sayısı	Minumum Değer	Maksimum Değer	Ortalama	Standart Sapma
130,00	0,83	100,00	21,90	16,74

Tutuklu ve mahkûmlardan 130 kişinin ceza bilgilerine yönelik soruya cevap verdikleri anlaşılmaktadır. Katılımcılardan alınan bilgiler yıl bazında hesaplanarak analiz işlemleri sağlanmıştır. Bu noktada; en az ceza aldığını belirten kişi bunu 10 ay (0,83) olarak ifade etmiştir. Katılımcılar arasında en çok ceza süresi olarak 100 yıl ifade eden katılımcıdır. Bu noktada ceza süresini yüksek ifade etmesinin birden fazla işlemiş olduğu ayrı suçlar ile ilgili verilen cezaların yoğunluğundan olduğu anlaşılmaktadır.

Örnekleme dahil olan tutuklu veya mahkumların ortalama ceza süreleri yaklaşık olarak 22 yıl olarak hesaplanmıştır. Bahse konu ceza süresine ilişkin değerlerin standart sapması ise 16,74 olarak tespit edilmiştir. Standart sapma değerinin sayısal anlamda yüksek çıkması nedeninin ortalamadan sapan uç değerlerin yüksek çıkmasından kaynaklandığı ifade edilmelidir. Bu tespitite yıl bazında ceza süresi yüksek olan değerlerin etkisi önemlidir.

3. Cezaevinde Bulunma Süreleri

Tablo 4-34. Örneklemin Cezaevinde Bulunma Sürelerine İlişkin Betimleyici İstatistikler

Örneklem Sayısı	Minumum Değer	Maksimum Değer	Ortalama	Standart Sapma
144	0,02	28	4,26	16,74

144 kişinin yanıtladığı cezaevinde bulunma sürelerine ilişkin minimum değer 1 haftadır, cezaevinde bulunduğunu belirtenler arasında en yüksek değer ise, 28 yıl

olarak belirtilmiştir. Örneklemden elde edilen veriler doğrultusunda ortalama olarak cezaevinde bulunma süresi 4,26 olarak tespit edilmiştir. Standart sapma uç değerler sebebiyle 16,74 olarak hesaplanmıştır.

4. Denetimli Serbestlik Süresi

Tablo 4-35. Örneklemin Denetimli Serbestlik Sürelerine İlişkin Betimleyici İstatistikler

Örneklem Sayısı	Minumum Değer	Maksimum Değer	Ortalama	Standart Sapma
94	0	5	1,37	0,93

94 kişinin yanıt verdiği denetimli serbestlik süresi bilgileri üzerinden elde edilen bulgularda; hiç denetimli serbestliğe tabi olmadığı belirten kişiler ile en fazla 5 yıl tabi olduğunu ifade eden kişiler arasında değişen veri seti elde edilmiştir. Ortalama denetimli serbestlik süresi; örneklem çerçevesinde 1,37 olarak tespit edilmiştir. Verilerin değişim aralığını yansıtan standart sapma değeri ise 0,93 olarak belirlenmiştir.

5. Adli Para Cezası Bilgileri

Tablo 4-36. Örneklemin Adli Para Cezası Bilgilerine İlişkin Betimleyici İstatistikler

Örneklem Sayısı	Minumum Değer	Maksimum Değer	Ortalama	Standart Sapma
90	0	100.000,00	8.098,18	12.577,42

90 kişinin adli para cezası bilgilerine yönelik cevap verdiği bulgular üzerinde yapılan değerlendirmede adli para cezası almadığını belirtenler ile birlikte işlemiş olduğu diğer suçlar ile birlikte toplamı 100.000 TL'yi bulan değişen sayıda veri toplanmıştır. Ortalama adli para cezası miktarı olarak 8.098,18 TL bulunmuştur.

Standart sapma değeri ise yüksek miktar belirtenlerin varlığından dolayı 12.577 olarak tespit edilmiştir.

6. Adli Mercilere İntikal Şekli

Şekil 4-15. Adli Mercilere İntikal Şekline İlişkin Örneklem Görüşleri

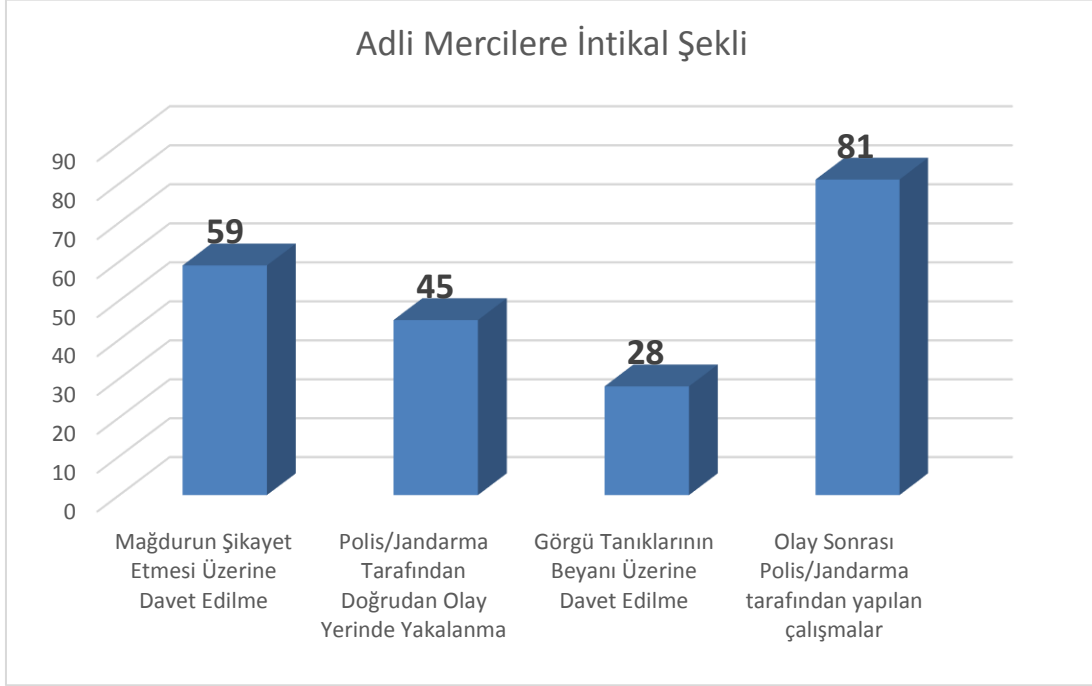

Adli mercilere intikal şekillerine yönelik örneklem görüşleri değerlendirildiğinde tutuklu veya mahkûmların olay sonrası kolluk birimleri tarafından yapılan çalışmalar ile adli mercilere sevk edildiği görüşü diğer görüşlere kıyasla önde gelmektedir. Örneklemin kolluk birimleri tarafından yakalanmasının önemli ölçüde bu yanıtı şekillendirdiği değerlendirilmektedir.

Oysa ki mağdurlarla yapılan görüşmelerde kolluk birimlerinin resen karşılaşmadıkları olaylar haricinde mağdurların beyanları ile tahkikata başlanıldığı ve yapılan soruşturma işlemlerinin önemli bir kısmının bu doğrultuda yürütüldüğü bulgusu elde edilmiştir.

Kolluk birimleri tarafından yapılan çalışmalar haricinde diğer ifade edilen görüş ise 59 katılımcının ifade ettiği mağdurun şikâyeti üzerine davet edilme hususudur. 45

katılımcının doğrudan olay yerinde yakalanması ise suçüstü olması nedeniyle güvenlik birimlerinin işlevselliği adına dikkat çeken başka bir sonuç olarak karşımıza çıkmaktadır.

Oransal açıdan 0,29'lık bir oranın doğrudan suçüstü durumu ile olay yerinde yakalandığını ve adli mercilere intikal ettirildiğini görmekteyiz. Görgü tanıklarının beyanı üzerine davet edilme ise 28 kişi ile katılımcılar arasında 0,18'lik bir orana sahiptir.

7. Adli Mercilerde Sunulan Deliller

Şekil 4-16. Adli Mercilerde Sunulan Delillere İlişkin Örneklem Görüşleri

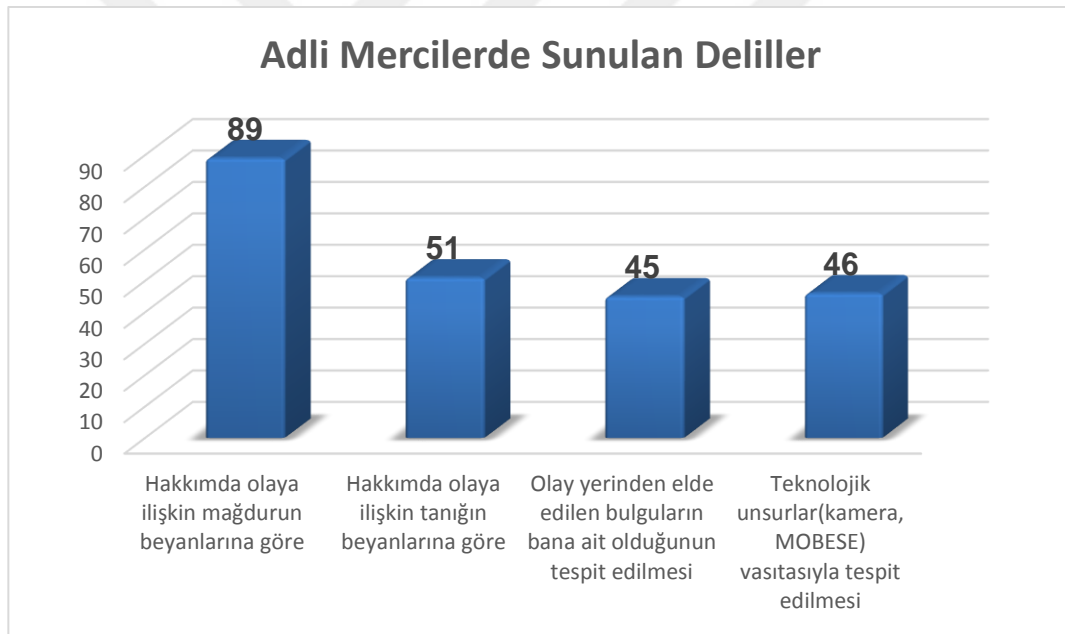

Soruşturma birimleri tarafından adli mercilerde tutuklu veya mahkûmlara sunulan delillere ilişkin örneklem görüşleri incelendiğine mağdurların beyanı frekans değeri olarak ilk sırada yer almıştır. Örneklemin 89'u mağdur beyanlarının kendisine sunulduğunu ifade etmiştir. Olaya ilişkin sunulduğunu belirtenler arasında tanığın beyanlarını yanıtlayan kişi sayısı ise 51 olarak tespit edilmiştir. Maddi bulgu kapsamında sunulan delilleri belirten kişi sayısı 45 iken, kamera sistemleri aracılığıyla elde edilen delillerin sunulduğunu belirten kişi sayısı ise 46 olarak tespit edilmiştir.

Bu çerçevede tutuklu ve mahkûmların beyan delilleri kapsamında elde edilen bulgularla önemli ölçüde yargılama sürecini algıladıkları Türkiye özelinde birkez daha tespit edilmiştir. Beyan delillerinin hukuk sistemimizde önemli ölçüde yargılama sürecini şekillendirdiği ele alındığında, bu alanda sözel sürece dair yapılan çalışmaların daha işlevsel hale getirilebilmesi için yapılan çalışmanın nicel verilere önem atfedilmesi önem taşımaktadır.

4.2.1.4. Örneklemin Zarar Verilen Mekâna İlişkin Görüşlerine Dair Bulgular

Tutuklu veya mahkûmların zarar verilen mekâna ilişkin görüşleri tespit edilerek hangi fırsatları avantaja çevirdikleri ya da hangi çevresel veya fiziksel faktörlerin etkin olduğu belirlenmeye çalışılmıştır. Bu amaçla mekânsal özellikleri yansıtan değişkenler örnekleme yöneltılarak sonuçlara dair elde edilen bulgular sırasıyla paylaşılacaktır.

1. Zarar Verilen Mekân

Tablo 4-37. Zarar Verilen Mekâna İlişkin Örnekleme Görüşleri

S.No	Zarar Verilen Mekân	Frekans	Yüzde
1	Mağdurun Evi	59	38,3
2	Mağdurun İşyeri	54	35,1
3	Kamu Kurumu	9	5,8
4	Kamuya Açık Alan(Park,Cadde,...)	17	11
5	Trafikte Park Halinde/Seyreden Araç	9	5,8
6	Kayıp Veri	6	3,9
	Toplam	154	100

Örneklemin zarar verilen mekân ile ilgili görüşleri alındığında daha önceden karıştıkları adli olaylar göz önünde bulundurulduğunda mağdurun evi 59 kişi %38,3'lük bir oranla en çok işaretlenen seçenek olmuştur. Mağdurun evini takiben 54 kişi ile mağdurun işyeri seçeneği gelmiştir. Kamu kurumları 9 kişi tarafından, kamuya açık alanlar 17 kişi tarafından trafikte park/halinde seyreden araçlara

zarar verme ise 9 kişi tarafından zarar verilen mekân olarak belirtilmiştir. 9 katılımcı herhangi bir görüş belirtmemiştir.

Literatür bağlamında mağdurların en çok zara gördüğü ev ve işyeri gibi mekânların uygulanan anket sonucunda da öne çıktığı görülmüştür. Mağdurlarla yapılan görüşmelerde de benzer şekilde mağdurların ev ve işyeri gibi rutin faaliyetlerini geçirdikleri mekânların suça konu olduğu saptanmıştır.

2. Mağdurla Yakınlık Derecesi

Tablo 4-38. Mağdurla Yakınlık Derecesine İlişkin Örneklem Görüşleri

S.No	Mağdurla Yakınlık Derecesi	Frekans	Yüzde
1	Akrabam	3	1,9
2	Eşim	2	1,3
3	Arkadaşım	6	3,9
4	Komşum	3	1,9
5	Tanımiyorum	138	89,6
6	Kayıp Veri	2	1,3
Toplam		154	100

Örneklemin %89,6'sı (138 kişi) mağdurları tanımadıklarını belirtmişlerdir. Arkadaşı olduğunu belirtenlerin oranı %1,9 ile 3 kişidir. 2 kişinin yanıt vermediği soruya akrabam ve komşum diyen 3 kişi, eşim diyen 2 kişi olmuştur. Tutuklu ve mahkûmlar genel itibariyle tanımadığı kimselere zarar verdiklerini belirtmişlerdir.

3. Zarar Verilen Saat Dilimi

Tablo 4-39. Zarar Verilen Saat Dilimine İlişkin Örneklem Görüşleri

S.No	Zarar Verilen Saat Dilimi	Frekans	Yüzde
1	Gece 24-Sabah 6	34	22,1
2	Sabah 6-Öğle 12	26	16,9
3	Öğle 12-Akşam 18	56	36,4
4	Akşam 18-Gece 24	33	21,4
5	Kayıp Veri	5	3,2
Toplam		154	100

Zarar verilen zaman diliminde en çok yoğunluğun %36,4 ile öğle 12-akşam 18 saatleri arasında olduğu, takiben %22,1 ile gece 24 ile sabah 6 arası olduğu, %21,4 ile akşam 18-gece 24 arası olduğu ifade edilmiştir. Örneklem tarafından en az ifade edilen zaman dilimi ise %16,9 ile sabah 6 ile öğle 12 olmuştur, 5 katılımcı ise herhangi bir görüş belirtmemiştir.

4. Zarar Verme Esnasında Kullanılan Yöntem

Şekil 4-17. Zarar Verme Esnasında Kullanılan Yönteme İlişkin Örneklem Görüşleri

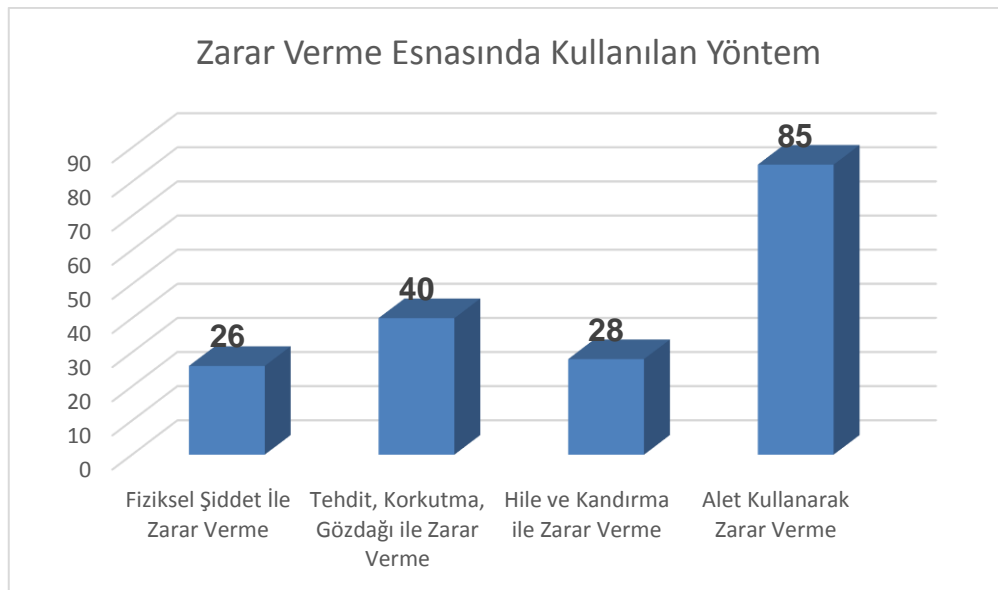

Örneklemin zarar verme esnasında kullandıkları yöntemle ilişkin görüşleri incelendiğinde; 85 kişi alet kullanılarak zarar verdiğini ifade etmiş, 40 kişi tehdit, korkutma ve gözdağı ile zarar verdiğini, 28 kişi hile ve kandırma ile zarar verdiğini 26 kişi ise fiziksel şiddet ile zarar verdiğini belirtmiştir.

5. Zarar Vermenin İşleniş Şekli

Tablo 4-40. Zarar Vermenin İşleniş Şekline ilişkin Örneklem Görüşleri

S.No	Zarar Verme İşleniş Şekli	Frekans	Yüzde
1	Aniden	127	82,5
2	Planlanarak	22	14,3
3	Kayıp Veri	5	3,2
Toplam		154	100

Örneklemin %82,5'i aniden zarar verdiğini, %14,3'ü planlayarak zarar verdiğini beyan etmiştir.

6. Mala Zarar Verme Suçunda Mağdurdan Kaynaklanan Sebep

Şekil 4-18. Mağdurdan Kaynaklanan Sebeplere İlişkin Örneklem Görüşleri

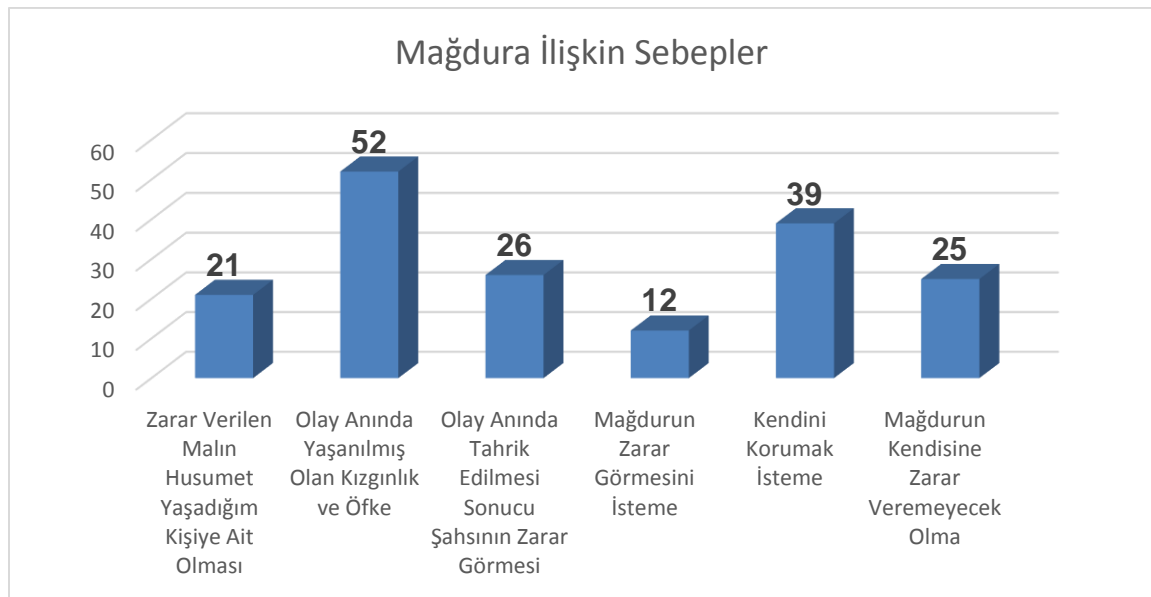

Örneklemin mağdurdan kaynaklandığını düşündüğü sebeplere ilişkin olay anında yaşanılmış kızgınlık ve öfke ile ilgili görüşü ifade eden 52 kişinin olduğu, kendini korumak istediğini ifade eden 39 kişinin olduğu görülmektedir. Olay anında tahrik edilmesi sonucu şahsının zarar gördüğünü belirten 26 kişinin olduğu, mağdurun kendisine zarar veremeyecek olmasından dolayı görüşünü belirten 25 kişinin olduğu anlaşılmıştır.

Doğrudan mağdur ile ilintili zarar verilen malın husumet yaşadığı kişiye ait olması görüşünü belirten 21 kişi, mağdurun zarar görmesini isteme görüşünü belirten ise 12 kişi bulunmaktadır. Mağdurla yapılan nitel araştırma sonuçlarında benzer şekilde devam eden olayın devamı niteliğinde yaşanan olaylarda karşı tarafın öfkeli olması durumunda görünen ve erişilebilir mallarının önemli ölçüde karşı tarafın hedefi olduğunun belirtilmesi hususuyla benzer nitelikte bir sonuca ulaşılmıştır.

7. İştirak Eden Kişi Sayısı

Tablo 4-41. İştirak Eden Kişi Sayısına İlişkin Betimleyici İstatistikler

Örneklem Sayısı	Minumum Değer	Maksimum Değer	Ortalama	Standart Sapma
116	0	30	1,92	3,17

Zarar verme olayına iştirak eden kişi sayıları ile ilgili betimleyici istatistikler incelendiğinde tek başına herhangi bir iştirak olmadan işlediğini beyan eden ve 0 sayısını belirten minimum değer yanı sıra, 30 kişi olduğunu belirten tutuklu ve mahkûmlar da bulunmaktadır.

Ortalama değerini yaklaşık olarak 2 bulunduğu bahse konu değişkende verilerin değişim aralığını yansıtan standart sapma değeri 3,17 olarak hesaplanmıştır. Geneli itibarıyla iştirak halinde suç işlenmesi durumunda suça birlikte katılan kişi sayısının yüksek olmadığı tespit edilmiştir.

8. Olay Esnasında Madde Etkisinde Bulunma

Tablo 4-42. Olay Esnasında Madde Etkisinde Bulunma Görüşüne İlişkin Örneklem Görüşleri

S.No	Olay Esnasında Madde Etkisi	Frekans	Yüzde
1	Alkol	18	11,7
2	Uyuşturucu/Uyarıcı Madde	44	28,6
3	Her İkisi	38	24,7
4	Hiçbiri	54	35,1
Toplam		154	100

Olay esnasında madde kullanımı etkisinde bulunulmasına yönelik en çok ifade edilen görüşün 54 kişi ile hiçbir madde etkisinde bulunmama görüşü olduğunu görmekteyiz. Uyuşturucu/uyarıcı madde etkisi görüşünü belirten kişi sayısı 44 iken alkolü belirten 18 kişi, her ikisini belirten ise 38 kişi bulunmaktadır.

9. Fiziksel Mekânda Bulunan Çevresel Tedbirler

Şekil 4-19. Örneklem Fiziksel Mekânda Bulunan Çevresel Tedbirlere İlişkin Görüşleri

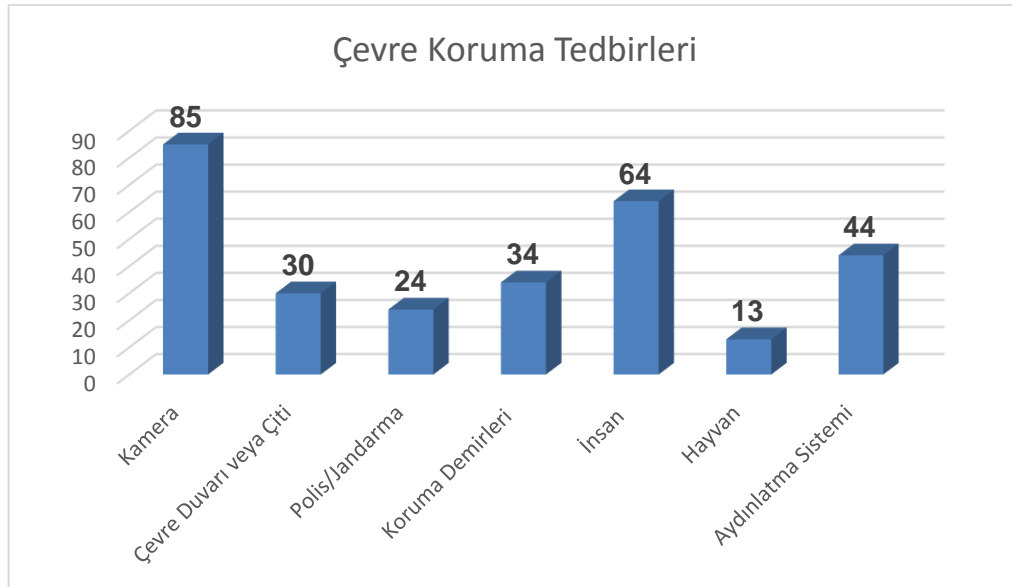

Örnekleme zarar verilen mekânların çevresinde bulunan fiziksel tedbirlere yönelik görüşleri sorulduğunda 85 kişi kamera olduğunu belirtmiş, sırasıyla kamera tedbirini 64 kişiyle insan, 44 kişiyle aydınlatma sistemi, 34 kişiyle koruma demirleri, 30 kişiyle çevre duvarı veya çiti, 24 kişiyle polis/jandarma ve 13 kişiyle hayvan görüşü takip etmiştir.

Örneklemin kuramsal çerçevede ele alınan görüşlere uygun olarak, rasyonel hareket ettikleri de sonuçlara yansımıştır. Tutuklu ve mahkûmların mekânda bulunan çevresel ve fiziksel tedbirleri gözlemledikleri ve dikkat ettikleri ölçülen sayısal değerlere de yansımıştır.

10.Zarar Verilen Malın Tercih Sebebi

Şekil 4-20. Zarar Verilen Malın Tercih Sebebine İlişkin Örneklem Görüşleri

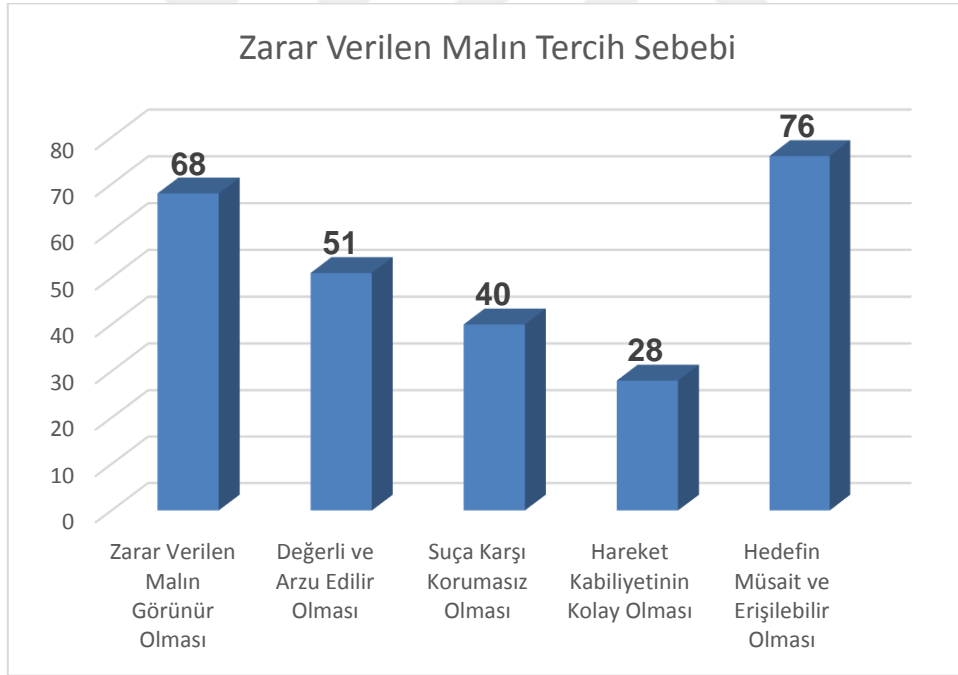

Zarar verilen malın tercih sebepleri incelendiğinde; hedefin müsait ve erişilebilir olması 76 kişiyle en çok tercih edilen sebep olarak ön plana çıkarken, 68 kişi zarar verilen malın görünür olmasını, 51 kişi değerli ve arzu edilir olmasını belirtmiştir. Suça karşı korumasız olması görüşünü belirten 40 kişi bulunmakta iken, hareket kabiliyetinin kolay olması görüşünü ifaden eden kişi sayısı 28'tir.

Rutin aktiviteler teorisi bağlamında hedefin motive olmuş suçlu tarafından elverişli olarak değerlendirilmesi durumunda suça maruz kalma ihtimali mevcut bulgular üzerinden de doğrulanmıştır. Bununla beraber; hedefin mevcut koşullarını değerlendirme durumları farklılık göstermekle birlikte, öne çıkan unsurlar ise müsait ve erişilebilir değildir.

11. Suça Etki Eden Otorite Figürü Eksikliği

Şekil 4-21. Suça Etki Eden Otorite Figürü Eksikliğine İlişkin Örneklem Görüşleri

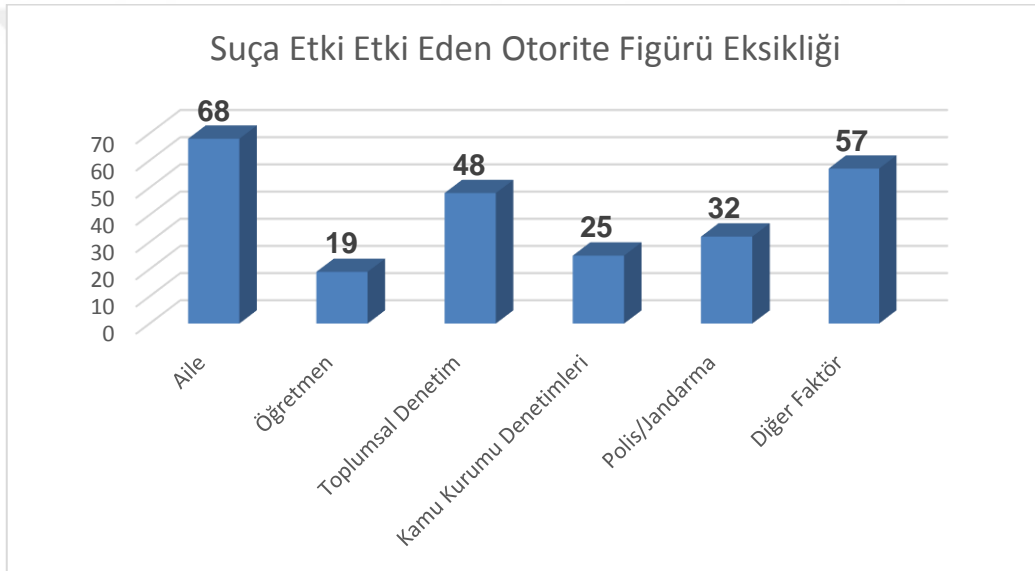

Örneklemin suça etki ettikleri düşündükleri otorite figürü eksiklerine yönelik aile etkenini belirten kişi sayısı 68 ile ilk sıradadır. Diğer faktörleri ayrıca aşağıda detaylı belirtmeden önce diğer önemli faktörler ise 48 kişi ile toplumsal denetim, 32 kişi ile Polis/Jandarma gelmektedir.

Bu faktörleri ise 25 kişinin belirttiği kamu kurumu denetimleri ve son olarak 19 kişi ile öğretmen takip etmektedir. Diğer faktör olarak belirtilen figürler arasında toplum tarafından dışlanma, yoksulluk, uyuşturucu madde bağımlılığı, işsizlik ve vicdan olarak sıralanmıştır.

4.2.2. Tutuklu ve Mahkûmların Görüşlerinden Mekâna Özgü Risk Faktörlerinin Tespit Edilmesi

Yapılan çalışmanın esas amaçlarından bir tanesi de tutuklu veya mahkûmlar tarafından işlenen suçlar ile ilgili mekâna göre anlam kazanan değişkenlerin tespit edilmesi ile birlikte bahse konu değişkenlerin risk seviyelerinin saptanarak çalışmanın problem cümlesinin çözümlenmesi olmuştur. Bu amaçla yapılan araştırma kendi içerisinde farklı dinamikleri bir araya getiren ve bu manada farklı disiplinlerin katkılarıyla adli sosyoloji nezdinde kontrol özelliği oluşturabilecek değişkenleri belirleyerek bu değişkenlerin risk seviyelerinin belirlenmesi ile adli bilimler alanına farklı bir perspektif kazandırmayı amaçlamıştır.

Araştırma esasına göre önce kolluk birimi ve mala zarar verme suçunun mağdurlarıyla yapılan görüşmelerde nitel araştırmanın esaslarına göre elde edilen bulgular vasıtasıyla elde edilen veriler ve rutin aktiviteler teorisinin kapsamından yararlanılarak hazırlanan anket formunda mekânı temsil eden ve mekân içerisinde işlevsel hale gelen sosyal değişkenlerinin temelde mala zarar verme suçu haricinde de malvarlığına karşı işlenen suçlar arasında yer alan hırsızlık ve yağma (gasp) suçları için bahse konu değişkenlerin etkilerinin tespit edilmesidir.

Bu amaçla etki eden değişkenleri tespit etmek ve risk değerlerinin belirlenebilmesi için araştırma kapsamında tutuklu ve mahkûmların işlemiş olduğunu belirttiği malvarlığına karşı suçlar arasında yer alan mala zarar verme, hırsızlık ve yağma (gasp) suçlarının bağımlı değişken olarak tespit edilmesi ve aynı zamanda ikili değer almaları (1;Evet, 0;Hayır) ve dikotom değişken özelliği taşımaları sebebiyle lojistik regresyon analizi kullanılmıştır.

Lojistik regresyon modelinde bu kısımda kullanılan bağımsız değişkenler ve bağımlı değişkenler üzerindeki etkilerinin ölçülebilmesi için lojistik regresyon modeli uygunluk testi ve yapılan regresyon analizi sonrasında etki eden değişkenler ve risk katsayıları belirlenmeye çalışılmıştır. Çalışmanın analizleri *IBM SPSS Statistics 23* paket programında yapılmıştır. Paket programının bahse konu analiz için sunmuş olduğu 7 model için de ayrı ayrı analizler yapılarak sonuçları

ifade edilemeye çalışılmıştır. Analiz sonuçları ifade edilmeden önce bağımlı ve bağımsız değişken olarak ifade edilen değişkenler sırasıyla paylaşılmıştır.

Tablo 4-43. Bağımlı Değişkenlerin Sınıflandırılması

Bağımlı Değişken:	C1	Mala Zarar Verme
	C2	Hırsızlık
	C7	Yağma(Gasp)

Yapılan araştırmada tutuklu ve mahkûmların işlemiş olduğu suçlar kısmında yer alan 5237 sayılı Türk Ceza Kanunu'na göre malvarlığına karşı işlenen suçlar içerisinde bulunan ve çalışmada dikotom değişken özelliği gösteren (0;Hayır,1;Evet) mala zarar verme, hırsızlık ve yağma (gasp) suçları çerçevesinde analiz yapılacaktır.

Tablo 4-44. Bağımsız Değişkenlerin Sınıflandırılması

Bağımsız Değişkenler	D1	Zarar Verilen Mekan
	D2	Mağdurla Yakınlık Derecesi
	D3	Zarar Verilen Saat Dilimi
	D9_1	Kamera
	D9_2	Çevre Duvarı veya Çiti
	D9_3	Polis/Jandarma
	D9_4	Koruma Demirleri
	D9_5	İnsan
	D9_6	Hayvan
	D9_7	Aydınlatma Sistemi
	D10_1	Hedefin Görünür Olması
	D10_2	Değerli ve Arzu Edilir Olması
	D10_3	Suçta Karşı Korumasız Olması
	D10_4	Hareket Kabiliyetinin Kolay Olması
	D10_5	Hedefin Müsait ve Erişilebilir Olması

Zarar verilen mekân kısmı ile ilgili katılımcılara yöneltilen sorular kapsamında mekânı tasvir eden ve bireye ait taşınır veya taşınmaz malların durumu ile ilgili olduğu değerlendirilen yukarıda belirtilen değişkenlerin önem derecelerini tespit edilmesi amacıyla model içerisinde yer verilerek, tutuklu ve mahkûmların tespitleri belirlenmeye çalışılmıştır. Yapılan analizlerde değişkenlerin yanlarında belirtilen kodların uyarlanması ile elde edilen sonuçlar detaylı bir şekilde açıklanmıştır.

Analiz öncesinde lojistik regresyon analizinin matematiksel modellemesine değinilmesinin bizlere fayda sağlayacağı düşünülmektedir. Lojistik regresyon fonksiyonu;

$$\pi(x) = \frac{\exp(\beta_0 + \beta_1 X)}{1 + \exp(\beta_0 + \beta_1 X)}$$

$$\pi(x) = [1 + \exp(-\beta_0 - \beta_1 X)]^{-1}$$

şeklinde gösterilmektedir.

$\pi(x) = E(Y/x)$ koşullu beklenen değerinin ifade edilmesinde; modelde yer alan bağımsız değişkenlere ait parametrelerinin doğrusal hale getirebilmesi için; bazı değişimlere tabi tutulması sonucu modellenmesi yapılabilmektedir.

$$g(x) = \ln \left[\frac{\pi(x)}{1 - \pi(x)} \right] = \beta_0 + \beta_1 x$$

Bahse konu fonksiyon sayesinde yapılan işlemin ardından; bağımsız değişkene ait parametreler ile transformasyon değişkeni olan $g(x)$ arasında sürekli ve doğrusal bir ilişki yapılabilmesi sağlanmaktadır. $\pi(x)$ arttıkça $g(x)$ 'te böylelikle artabilmektedir. Eğer $\pi(x) > 0.5$ ise; $g(x)$ pozitif değerler alabilmekte, $\pi(x) < 0.5$ ise $g(x)$ 'nin negatif değer alması bu sayede mümkün hale gelebilmektedir.

Doğrusal regresyon modellerinde; bağımlı değişkene ait bir gözlemler;

$$[y = E(Y/x) + \varepsilon] \dots (1)$$

denkleminde elde edilebilmektedir.

Burada; ε hata terimidir ve gözlemin koşullu olasılığın beklenen değerinden ne kadar saptığını göstermektedir. Hata teriminin ortalaması sıfır ve varyansı bağımsız değişkenin alabileceği her değerinde sabit olacağı varsayımından

hareketle normal dağılım göstermesi genel bir varsayımdır. Bu varsayım; bağımlı değişken dikotom özellik gösterdiği durumlarda geçerli değildir.

Bu noktada; bağımsız değişken x modele girdiğinde;bağımlı değişken değeri

$$[y = \pi(x) + \varepsilon] \dots(2)$$

ile gösterilir. Aynı zamanda; ε 'nin iki değerden başka değer alamayacağı varsayılmaktadır.

Belirtilen 2 denklemin formülasyonu doğrultusunda; $y = 1$ değerinde, $(\pi(x))$ olasılıkla $\varepsilon = 1 - \pi(x)$ değerini almakta, $y = 0$ olması durumunda ise, $(1 - \pi(x))$ olasılıkla $\varepsilon = -\pi(x)$ değerini almaktadır. Böylecehata terimi, sıfır ortalamalı ve $\pi(x)[1 - \pi(x)]$ 'a eşit varyanslı binomiyal bir dağılım gösterebilecektir [143].

Lojistik regresyon analizini, diğer doğrusal regresyon analizlerinden ayıran en önemli özelliği bağımlı değişken konumunda yer alan değişkenlerin kategorik olma özelliği göstermesidir. Doğrusal regresyon analizinde modelde bulunan sürekli değer alan değişkenlere dair varsayımlardan daha az varsayım gerektirmektedir. Lojistik dönüştürme işlemleri, başarı ve başarısızlık bahis oranlarına yönelik logaritmik bir işlemidir. Burada gerçekleşmesi beklenen başarı olasılığına yönelik p olasılığı aşağıda belirtildiği gibidir:

$$\text{logit}(p_i) = \log\left(\frac{p_i}{1 - p_i}\right)$$

Bu denklem çerçevesinde, x'lerin bağımsız değişkeni gösterdiği eşitlikte, genelleştirilmiş doğrusal model fonksiyonu altında elde edilen lojit model ise aşağıda belirtildiği gibidir:

$$\text{Log}\left(\frac{p_i}{1 - p_i}\right) = Z_i = \sum_{k=0}^p \beta_k x_{ik}$$

p olasılığının lojistik değişimini ifade eden modelde $\text{logit}(p_i)$; p olasılığı 0'a yaklaştığında; $\text{logit}(p_i)$; $-\infty$ ' a gitmektedir. Ayrıca; p olasılığı 1'e yaklaştığında; $\text{logit}(p_i)$; $+\infty$ ' a gitmektedir. Bağımlı değişkenin gerçekleşme olasılığını ifade eden (p_i) değerinin 1 değerini almasına yönelik olasılığın, bağımlı değişkenin gerçekleşmemesi durumunu ifade eden $(1-p_i)$ 0 değerini almasına yönelik olasılığa

oranlanması bahis oranı (odds ratio) olarak ifade edilmektedir. Bu oranlama yönelik eşitlik; risk seviyelerinin belirlenmesinde önemlidir.

$$\frac{p_i}{1-p_i} = \frac{1+e^{Z_i}}{1+e^{-Z_i}}$$

Bu oranlama sonrasında 1'den büyük değer alan sonuçların katsayıların anlamlı olması şartı altında; değişkenlerin modelde pozitif değişimi sağlayan önemli bir etken olduğu sonucunu elde etmemizi sağlamaktadır. 0'a yakın çıkan değerler ise; modelde yer alan katsayıların anlamlı olması koşulu altında; değişkenlerin modelde negatif değişimi sağlayan etkenler olduğu sonucunu elde etmemizi sağlamaktadır.

Lojistik regresyon analizlerinde model içerisinde bulunan bağımsız değişkenlerin anlamlılığını test eden testler; olabilirlik oran testi (likelihood ratio test), Wald testi (Wald test) ve skor testi (score test)' dir. Olabilirlik fonksiyonu; kestirilen ve gözlenen modelin kıyaslanması sonrasında sapma olarak tabir edilen eşitlikten faydalanılarak tespit edilmektedir.

$$D = -2 \log \left[\frac{\text{kestirilen modelin olabilirliği}}{\text{doymuş modelin olabilirliği}} \right]$$

Lojistik regresyonda olabilirlik yöntemiyle parametre tahmininde ise;

$$D = \sum_{i=1}^n d_i^2 = -2 \sum_{i=1}^n (y_i \log(\hat{P}_i / y_i) + (1 - y_i) \log((1 - \hat{P}_i) / (1 - y_i)))$$

şeklinde formüle edilen sapma ölçütü, modelde gösterilen parametre sayısını p ile ifade edilerek, (n-p) serbestlik dereceli ki-kare tablo değeri ile tespit edilmektedir. Bu eşitlik ayrıca; hipotez testi için parametrelerin anlamlı olup olmadıklarının belirlenmesinde; bağımsız değişkenin yer aldığı modelin sapması, bağımsız değişkeni içermeyen modelin sapması ile kıyaslanmasında kullanılmaktadır. Bu değişime yönelik belirlenen istatistik G istatistiği olarak belirtilmektedir.

G= D (değişkeni içermeyen model için)-D(değişkeni içeren model için)

$$G = -2 \ln [\text{değişkensiz olabilirlik} / \text{değişkenli olabilirlik}]$$

G istatistiği, eğim parametresi $H_0:\beta_1=0$ hipotezinin testinde 1 serbestlik dereceli bir ki-kare dağılımına sahiptir. Bu denklem üzerinden modelde bulunan diğer katsayıların testinde kullanılabilir. Bu denklemin testinde kullanılabilmektedir.

Wald testi, eğim parametresi β_1 ' in en çok olasılık tahmini ile elde edilen tahminin standart sapmasıyla kıyaslanmasına dayanmaktadır. β_1 ' in standart sapması, kovaryans matrisi içerisinde bulunan köşegen elemanlarının kareköklerinin alınması sonucu tespit edilmektedir. Wald test istatistiği aşağıda belirtildiği şekilde tanımlanmaktadır:

$$W = \frac{\hat{\beta}_1}{SE(\hat{\beta}_1)}$$

Eğim parametresini gösteren $\beta_1=0$ hipotezi için; W istatistiği standart normal dağılım göstermektedir. Wald testini; normal rassal bir değişkenin karesinin alınması düşüncesinden diğer bir gösterimi ise; 1 serbestlik dereceli ki-kare rassal değişkenine eşit olacağı varsayımıyla aşağıda belirtildiği üzere de ifade edilebilmektedir:

$$W^2 = \left(\frac{\hat{\beta}_1}{SE(\hat{\beta}_1)} \right)^2$$

Parametre tahmini ve anlamlılık düzeyinin belirlenmesinde kullanılan skor testi; olasılık denklemlerinin türevlerinin koşullu dağılımlarına dayanmaktadır. Bu istatistik $\beta_1=0$ hipotezi için standart normal dağılım göstermektedir.

$$ST = \frac{\sum_{i=1}^n x_i (y_i - \bar{y})}{\sqrt{\bar{y}(1 - \bar{y}) \sum_{i=1}^n (x_i - \bar{x})^2}}$$

Bu işlemlerde kullanılan metodların iteratif olması sebebiyle paket programları yapılan işlevleri etkin hale getirebilmektedir [144]. Çalışmada *IBM SPSS Statistics* 23 paket programından faydalanılmıştır.

Lojistik regresyon modelinde değişkenlerin model içerisinde nasıl yer alması gerektiğine dair adımsal yöntemde; ileri yönlü seçim (forward selection) ve geriye doğru eleme (backward elimination) yöntemleri bulunmaktadır. Lojistik regresyon

modelinde sapma değerlerinin yukarıda belirtildiği üzere binom dağılımı göstermesi sebebiyle G istatistiğiyle sonuçlar elde edilmektedir.

İleri yönlü seçim yönteminde, yeni bir değişken modeldeki uyumu artırmayınca dek eklenmektedir. Bu adımlarda ise; sırasıyla uyumu en fazla arttıracak değişken seçilmektedir. Geriye doğru eleme yönteminde; tüm değişkenlerin modelde yer almasıyla başlanılmakta ve değişkenlerin modelden atılmasıyla devam etmektedir. Bu adımlarda, modelde etkisi en az olan değişken modelden çıkarılmaktadır.

Hosmer-Lemeshow testinde tahmin edilen olasılık değerleri gruplandırılması test edilmektedir. Hosmer-Lemeshow uyum iyiliği istatistiğinde gözlenen ve teorik frekanslarla ilgili belirlenen $2 \times g$ tablosunun χ^2 değeri hesaplanmaktadır [145]:

$$\hat{C} = \sum_{k=1}^g \frac{(O_k - n_k^* \bar{\pi}_k)^2}{n_k^* \bar{\pi}_k (1 - \bar{\pi}_k)}$$

O_k ; gözlenen frekanslar:

$$O_k = \sum_{j=1}^{n_k} y_j$$

$\bar{\pi}_k$; tahmin edilen olasılık değerleri:

$$\bar{\pi}_k = \sum_{j=1}^{n_k^*} \frac{m_j \hat{\pi}_j}{n_k^*}$$

Diğer kullanılan ölçüt ise; sınıflandırma tablosudur. Bu tablo, bağımlı değişkenin elde edebileceği değerlerin çapraz olarak sınıflandırılması sonucu oluşmaktadır. Bağımlı değişkeninin gözlenen ve kestirilen lojistik olasılıklarından 0 veya 1 değerini alması sonucunu esas alarak kestirilen olasılık değeri; kesim değeri olarak kabul edilen 0,5 değerini aşması durumunda 1 ataması yapılmakta, aşamaması durumunda ise 0 ataması yapılarak tablo oluşturulmaktadır.

4.2.2.1. Model Uygunluk Testi Sonuçları

Tablo 4-45. Hosmer ve Lemeshow Testi Sonuçları

S.No	Model Türü	Malvarlığına Karşı Suçlar	Ki-Kare Test İstatistiği	Serbestlik Dercesi	Belirleyici Değer	
1		Mala Zarar Verme	10,640	8,000	0,223*	
2	Enter Modeli	Hırsızlık	8,558	8,000	0,381*	
3		Yağma(Gasp)	9,465	8,000	0,305*	
4		Forward	Mala Zarar Verme	2,031	5,000	0,845*
5	(Conditional)	Stepwise	Hırsızlık	8,234	6,000	0,221*
6		Yağma(Gasp)	7,728	4,000	0,102*	
7		Forward	Mala Zarar Verme	2,031	5,000	0,845*
8	(Likelihood Ratio)	Stepwise	Hırsızlık	8,234	6,000	0,221*
9		Yağma(Gasp)	7,728	4,000	0,102*	
10		Forward	Mala Zarar Verme	2,031	5,000	0,845*
11	(Wald)	Stepwise	Hırsızlık	8,234	6,000	0,221*
12		Yağma(Gasp)	7,728	4,000	0,102*	
13		Backward	Mala Zarar Verme	9,465	8,000	0,305*
14	(Conditional)	Stepwise	Hırsızlık	12,979	8,000	0,113*
15		Yağma(Gasp)	8,739	5,000	0,120*	
16		Backward	Mala Zarar Verme	9,465	8,000	0,305*
17	(Likelihood Ratio)	Stepwise	Hırsızlık	12,979	8,000	0,113*
18		Yağma(Gasp)	8,739	5,000	0,120*	
19		Backward	Mala Zarar Verme	9,465	8,000	0,305*
20	(Wald)	Stepwise	Hırsızlık	10,873	8,000	0,209*
21		Yağma(Gasp)	8,739	5,000	0,120*	

(* values>0,05)

Lojistik regresyon modeline uygunluk testi kapsamında yapılan Hosmer ve Lemeshow testi sonrasında *IBM SPSS Statistics 23* paket programının bizlere sunduğu 7 farklı modelde modelin türüne göre yapılan iterasyon işlemlerinde kurulan model anlamlı bulunmuştur ($p>0,05$). Bu aşamadan sonra lojistik regresyon modeli ile yapılan analizlerde hangi bağımsız değişkenlerin etkin olduğuna yönelik tespitler yapılacaktır.

4.2.2.2. Mala Zarar Verme Suçuna Etki Eden Mekânsal Değişkenlerin Belirlenmesi

Mala zarar verme suçuna etki edebileceği değerlendirilen ve yukarıda tanımlanan bağımsız değişkenlerin yer aldığı model *IBM SPSS Statistics 23* paket programında lojistik regresyon analizinde kullanıcılara sunulan 3 farklı model üzerinden analiz edilerek anlamlı çıkan değişkenler sırasıyla paylaşılacaktır [146].

1. Enter Modeli

Enter modeli, bağımsız değişkenlerin tamamına model içerisinde yer verilerek tek adımda lojistik regresyon analizi gerçekleştirilmektedir.

Tablo 4-46. Mala Zarar Verme Suçu Verilerine Lojistik Regresyon Analizi (Enter) Uygulanması Sonucu Değişkenlerin Etki Düzeyleri

Değişkenler	Katsayı	Wald İstatistiği	Belirleyici Değer	Risk Katsayısı
D1	-,160	1,823	,177	,852
D2	,159	,374	,541	1,172
D3	-,033	,025	,875	,968
D9_1	,084	,037	,848	1,087
D9_2	,704	1,064	,302	2,022
D9_3	-,247	,151	,698	,781
D9_4	,368	,373	,541	1,445
D9_5	-1,064	5,257	,022*	,345
D9_6	,747	,424	,515	2,110
D9_7	,010	,000	,984	1,010
D10_1	,352	,562	,453	1,423
D10_2	-,649	2,011	,156	,523
D10_3	-,405	,617	,432	,667
D10_4	,305	,174	,677	1,356
D10_5	1,140	6,176	,013*	3,128
Sabit Değişken	,357	,059	,808	1,429

(*<0,05)D9_5=İnsan, D10_5=Hedefin Müsait ve Erişilebilir Olması

Mala zarar verme suçunu işleyen tutuklu ve mahkûmlara göre %72,9 oranında doğru yapılan sınıflandırma sonucu elde edilen analiz sonuçlarına göre; çevrede insan bulunması durumunda suçun işlenme riski 2,89 kat azalmaktadır. Diğer taraftan; hedefin tutuklu ve mahkûm tarafından müsait ve erişilebilir olarak değerlendirilmesi durumunda; 3,12 kat suçun hedefi olma ihtimali ortaya çıkmaktadır. Kuramsal açıdan mala zarar verme suçu özelinde çevresel ve fiziksel açıdan önem taşıyan diğer faktörler haricinde insan faktörü ile hedefin müsait ve erişilebilir olarak değerlendirilmesi farkındalık oluşturmuştur. Ayrıca; mala zarar verme suçu özelinde enter modeli diğer modellere nazaran daha yüksek bir sınıflandırma yapmıştır.

2. Forward Stepwise (Conditional, Likelihood Ratio, Wald) Modeli

Aşamalı olarak parametre tahmini yapılarak olasılık oranı istatistiğine dayanan veya maksimum olabilirlik tahmin yöntemini yada wald istatistiğinin kullanılması sayesinde skor istatistiklerinin tespit edildiği modellerdir.

Tablo 4-47. Mala Zarar Verme Suçu Verilerine Lojistik Regresyon Analizi (Forward Stepwise (Conditional)) Uygulaması Sonucu Değişkenlerin Etki Düzeyleri

Değişkenler	Katsayı	Wald İstatistiği	Belirleyici Değer	Risk Katsayısı
D9_2	1,107	3,958	,047*	3,027
D9_5	-1,124	7,998	,005*	,325
D10_5	1,072	7,095	,008*	2,921
Sabit Değer	,614	3,661	,056	1,848

(*<0,05)

D9_2=Çevre Duvarı veya Çiti, D9_5=İnsan, D10_5=Hedefin Müsait ve Erişilebilir Olması

Bu model ile %72,1 oranında doğru yapılan sınıflandırma sonuçlarına göre; analiz sonuçlarında mala zarar verme suçunu işlemiş tutuklu ve mahkumlara göre; çevre duvarı veya çitinin olması zarar verilmesini 3,027 kat artırmaktadır. Çevrede insanların bulunması durumunda 3,076 kat suçun işlenmesi azalmaktadır. Ayrıca; hedefin müsait ve erişilebilir olması durumunda 2,921 kat suçun işlenme oranı artmaktadır.

En iyi sonucun elde edilebilmesi için farklı modellerin teste tabi tutulduğu bu aşamada elde edilen sonuçlar ile *Forward Stepwise (Conditional) Modeli* ve *Forward Stepwise (Likelihood Ratio)* ile aynı sonuçlar elde edildiği için yeniden tabloya yer verilmemiştir.

3. Backward Stepwise (Conditional, Likelihood Ratio, Wald) Modeli

Olabilirlik testi tahminlerinde geriye dönük olarak kaldırma işleminin yapıldığı ve parametre tahminlerinde olabilirlik oranı istatistikleri, maksimum olabilirlik tahmin yöntemini yada wald istatistiğinin kullanılarak tahmine dayalı olarak etki eden değişkenlerin belirlenmeye çalışılmasıdır.

Tablo 4-48. Mala Zarar Verme Suçu Verilerine Lojistik Regresyon Analizi(Backward Stepwise (Conditional)) Uygulaması Sonucu Değişkenlerin Etki Düzeyleri

Değişkenler	Katsayı	Wald İstatistiği	Belirleyici Değer	Risk Katsayısı
D1	-,192	3,165	,075	,825
D9_2	1,038	3,403	,065	2,823
D9_5	-1,092	7,359	,007*	,336
D10_5	1,069	6,858	,009*	2,913
Sabit Değer	1,084	6,608	,010*	2,955

(*<0,05)D9_5=İnsan, D10_5=Hedefin Müsait ve Erişilebilir Olması

Backward modeli ile %70 oranında doğru yapılan sınıflandırma sonuçlarına göre; mala zarar verme suçunu işleyen tutuklu veya mahkûmların çevrede insan bulunması durumunda 2,97 kat suçun işlenmemesinde etkisi bulunmuştur. Diğer taraftan; hedefin müsait ve erişilebilir olmasının ise 2,955 kat işlenmesine etkisi olduğu tespit edilmiştir.

En iyi sonucun elde edilebilmesi için farklı modellerin teste tabi tutulduğu bu aşamada elde edilen sonuçlar ile forward modelinde değinildiği gibi **Backward Stepwise (Conditional) Model** ile **Backward Stepwise (Likelihood Ratio)** ile aynı sonuçları elde etmiştir.

4.2.2.3. Hırsızlık Suçuna Etki Eden Mekânsal Değişkenlerin Belirlenmesi

Hırsızlık suçuna aitmekâna özgü değişkenlerin risk boyutlarının tespit edilmesi amacıyla yapılan lojistik regresyon analizi sonucu farklı modellerden tespit edilen sonuçlar aşağıda ifade edilmiştir.

1. Enter Modeli

Tablo 4-49. Hırsızlık Suçu Verilerine Lojistik Regresyon Analizi(Enter) Uygulanması Sonucu Değişkenlerin Etki Düzeyleri

Değişkenler	Katsayı	Wald İstatistiği	Belirleyici Değer	Risk Katsayısı
D1	-,247	3,484	,062	,781
D2	,580	3,711	,054	1,786
D3	,106	,177	,674	1,111
D9_1	,536	1,060	,303	1,709
D9_2	,782	,968	,325	2,186
D9_3	-,378	,250	,617	,686
D9_4	,973	1,289	,256	2,645
D9_5	-1,468	7,065	,008*	,230
D9_6	-,491	,169	,681	,612
D9_7	-,092	,025	,875	,912
D10_1	1,141	3,489	,062	3,130
D10_2	,608	1,114	,291	1,837
D10_3	1,448	3,682	,055	4,256
D10_4	,122	,016	,901	1,129
D10_5	1,864	9,439	,002*	6,447
Sabit Değer	-2,643	2,461	,117	,071

(*<0,05)D9_5=İnsan, D10_5=Hedefin Müsait ve Erişilebilir Olması

Hırsızlık suçundan dolayı ceza infaz kurumda bulunan tutuklu veya mahkûmlarınmekâna özgü yukarıda bırakılan değişkenlere göre yapılan %81,4 oranında doğru yapılan sınıflandırma sonuçlarına göre lojistik regresyon analiz sonuçlarında çevrede insanın bulunması durumunda 4,34 kat suçun oluşmasına

engelleme özelliği taşıdığı tespit edilmiştir. Hedefin müsait ve erişilebilir olması durumunda 6,44 kat suçun gerçekleşme ihtimali artmaktadır. Ayrıca; hırsızlık suçu özelinde enter modeli diğer modellere nazaran daha yüksek bir sınıflandırma yapmıştır.

2. Forward Stepwise (Conditional, Likelihood Ratio, Wald) Modeli

Tablo 4-50. Hırsızlık Suçu Verilerine Lojistik Regresyon Analizi(Forward Stepwise (Conditional)) Uygulaması Sonucu Değişkenlerin Etki Düzeyleri

Değişkenler	Katsayı	Wald İstatistiği	Belirleyici Değer	Risk Katsayısı
D1	-,290	5,868	,015*	,748
D2	,658	6,068	,014*	1,930
D9_5	-1,153	6,216	,013*	,316
D10_5	1,477	8,735	,003*	4,380
Sabit Değer	-1,191	,772	,380	,304

(*<0,05)

D1=Zarar Verilen Mekân, D2= Zarar Verilen Saat Dilimi, D9_5=İnsan, D10_5=Hedefin Müsait ve Erişilebilir Olması

Hırsızlık suçunu işleyen tutuklu veya mahkûmlardan elde edilen veriler vasıtasıyla %79,3 oranında doğru yapılan sınıflandırma sonuçlarına göre; zarar verilen mekânın işlevine göre suçun işlenme riski 1,33 kat, çevrede insan bulunması durumunda da bu risk 3,16 kat azalmaktadır. Diğer taraftan; zaman dilimine göre suçun işlenme riski 1,930 kat artarken, hedefin müsait ve erişilebilir olması durumunda risk 4,38 kat artmaktadır.

3. Backward Stepwise (Conditional, Likelihood Ratio, Wald) Modeli

Tablo 4-51. Hırsızlık Suçu Verilerine Lojistik Regresyon Analizi(Backward Stepwise (Conditional)) Uygulaması Sonucu Değişkenlerin Etki Düzeyleri

Değişkenler	Katsayı	Wald İstatistiği	Belirleyici Değer	Risk Katsayısı
D1	-,257	4,107	,043*	,774
D2	,592	4,175	,041*	1,807
D9_4	1,068	2,395	,122	2,909
D9_5	-1,275	6,934	,008*	,279
D10_1	1,047	3,828	,050*	2,848
D10_3	1,403	4,421	,035*	4,068
D10_5	1,705	9,538	,002*	5,503
Constant	-1,911	1,600	,206	,148

(*<0,05)

D1=Zarar Verilen Mekân, D2= Zarar Verilen Saat Dilimi, D9_5=İnsan, D10_1=Hedefin Görünür Olması, D10_3= Suça Karşı Korumasız Olması, D10_5=Hedefin Müsait ve Erişilebilir Olması

Hırsızlık suçunu işleyen tutuklu veya mahkûmlardan elde edilen veriler vasıtasıyla %80,7 oranında doğru yapılan sınıflandırma sonuçlarına göre; zarar verilen mekânın işlevine göre suçun işlenme riskini 1,29 kat, çevrede insan bulunması durumunda ise 3,58 kat azaltıyor. Ayrıca; zaman dilimine göre işlenme riski 1,807 kat artarken, hedefin görünür olması durumunda 2,84 kat, suça karşı korumasız olması durumunda 4,06 kat, hedefin müsait ve erişilebilir olması durumunda risk 5,50 kat artmaktadır.

4.2.2.4. Yağma (Gasp) Suçuna Etki Eden Mekânsal Değişkenlerin Belirlenmesi

Yağma(Gasp) suçunun işlenme riskini artıran veya azaltan mekâna özgü değişkenlerin risk boyutları ile tespit edilmesi amacıyla yapılan lojistik regresyon analizi sonucu farklı modellerden tespit edilen sonuçlar aşağıda ifade edilmiştir.

1. Enter Modeli

Tablo 4-52. Yağma(Gasp) Suçu Verilerine Lojistik Regresyon Analizi(Enter) Uygulanması Sonucu Değişkenlerin Etki Düzeyleri

Değişkenler	Katsayı	Wald İstatistiği	Belirleyici Değer	Risk Katsayısı
D1	,285	5,781	,016*	1,329
D2	-,170	,436	,509	,844
D3	-,127	,404	,525	,880
D9_1	-,402	,820	,365	,669
D9_2	-,663	1,153	,283	,515
D9_3	1,057	2,986	,084	2,877
D9_4	,788	2,045	,153	2,198
D9_5	,208	,182	,670	1,232
D9_6	,803	,713	,399	2,231
D9_7	,782	2,656	,103	2,185
D10_1	-,652	2,015	,156	,521
D10_2	-,112	,057	,811	,894
D10_3	-,476	,823	,364	,621
D10_4	,175	,056	,813	1,192
D10_5	-,847	3,586	,058	,429
Sabit Değer	,030	,000	,983	1,030

(*<0,05) D1=Zarar Verilen Mekân

Yağma(gasp) suçunun işleyen tutuklu veya mahkûmlardan toplanan veriler vasıtasıyla %70 oranında doğru yapılan sınıflandırma sonuçlarına göre; mekânın 1,329 kat suçun işlenmesinde riski artırdığına dair sonuç elde edilmiştir. Yağma (Gasp) suçunu işleyen bireylerin zarar verdiği mekâna yönelik elde edilen çapraz tablo analizine yönelik sonuçlar ise aşağıda verilmiştir. Ayrıca; yağma(gasp) suçu özelinde enter modeli diğer modellere nazaran daha yüksek bir sınıflandırma yapmıştır.

Tablo 4-53. Yağma (Gasp) Suçuna Göre Zarar Verilen Mekânların Frekans Dağılımı

S.No	Zarar Verilen Mekân	Frekans	Yüzde
1	Mağdurun İşyeri	22	44,9
2	Mağdurun Evi	10	20,4
3	Kamuya Açık Alan(Park,Cadde,...)	10	20,4
4	Kamu Kurumu	4	8,2
5	Trafikte Park Halinde/Seyreden Araç	3	6,1
	Toplam	49	100

Yağma(Gasp) suçuyla ilgili ceza ve infaz kurumlarında tutuklu veya mahkûm bulunan bireylerin zarar verilen mekâna yönelik vermiş oldukları cevaplar incelendiğinde; en çok mağdurun işyeri (22, %44,9) seçeneği ön plana çıkarken, mağdurun evi (10; %20,4) ve kamuya açık alanlar (10; %20,4) onu sırasıyla izlemektedir. Kamu Kurumunun olduğu yerde bu suça yönelik görüşlerini belirten katılımcıların (4; %8,2) olduğu görülürken, trafikte park halinde/seyreden araç olarak zarar verilen mekânı belirten katılımcı sayısının (3; %6,1) olduğu anlaşılmaktadır.

2. Forward Stepwise (Conditional, Likelihood Ratio, Wald) Modeli

Tablo 4-54. Yağma(gasp) Suçu Verilerine Lojistik Regresyon Analizi(Forward Stepwise (Conditional)) Uygulaması Sonucu Değişkenlerin Etki Düzeyleri

Değişkenler	Katsayı	Wald İstatistiği	Belirleyici Değer	Risk Katsayısı
D1	,292	7,626	,006*	1,339
D9_3	1,298	6,686	,010*	3,660
Sabit Değer	-1,722	22,974	,000*	,179

(*<0,05)D1=Zarar Verilen Mekân, D9_3=Polis/Jandarma

Yağma (gasp) suçunun işleyen tutuklu veya mahkûmlardan toplanan veriler vasıtasıyla %68,6 oranında doğru yapılan sınıflandırma sonuçlarına göre; mekânın 1,339 kat, polis/jandarma bulunmasının ise 3,660 kat suçun işlenmesinde riski artırdığına yapılan analiz sonrasında sonuç elde edilmiştir.

3. Backward Stepwise (Conditional, Likelihood Ratio, Wald) Modeli

Tablo 4-55. Yağma (gasp) Suçu Verilerine Lojistik Regresyon Analizi(Backward Stepwise (Conditional)) Uygulaması Sonucu Değişkenlerin Etki Düzeyleri

Değişkenler	Katsayı	Wald İstatistiği	Belirleyici Değer	Risk Katsayısı
D1	,333	9,181	,002*	1,394
D9_3	1,221	5,650	,017*	3,391
D9_4	,814	3,277	,070	2,257
Sabit Değer	-2,018	24,341	,000*	,133

(*<0,05) D1=Zarar Verilen Mekân, D9_3=Polis/Jandarma

Yağma(gasp) suçunun işleyen tutuklu veya mahkûmlardan toplanan veriler vasıtasıyla %69,3 oranında doğru yapılan sınıflandırma sonuçlarına göre; mekânın 1,394 kat, polis/jandarma bulunmasının ise 3,391 kat suçun işlenmesinde riski artırdığına yapılan analiz sonrasında sonuç elde edilmiştir.

4.2.3. Sosyal Değişkenler Vasıtasıyla Suça İlişkin Profillerinin Tespit Edilmesi

Yapılan araştırma ile ceza infaz kurumlarında çalışmaya katılan başta mala zarar verme suçu ve diğer malvarlığına karşı işlenen suçlar ile ilgili tutuklu ve mahkûmlara ilişkin sosyal değişkenler istatistiksel olarak kolay yorumlanabilir ve birbirleriyle anlamlı olan değişkenlerin düğüm şeklinde temalandırılması ile karar ağacı analizine tabi tutulmuştur. Karar ağacı analizi ile yapılan sınıflandırmalarda belirlenen algoritma temelinde bağımsız değişkenler arasından bölünmesi en isabetli olan değişkenin tespit edilerek sınıflandırma yapılabilmektedir.

IBM SPSS Modeler 18.0 paket programı vasıtasıyla “CHAİD (Chi-Squared Automatic Interaction Detector)” algoritması kullanılarak yapılan modelleme ile mala zarar verme, hırsızlık ve yağma(gasp) suçundan dolayı ceza infaz kurumlarında bulunan tutuklu ve mahkumlarına ilişkin sosyal değişkenlerin Ki-Kare testi uygulanması ile bağımlı değişkeni etkileyen ve model içerisinde yer alan bağımsız değişkenlerin gruplandırılması sağlanabilecektir. Yapılan çalışma kapsamında toplanan verilerin kategorik olması sebebiyle modelde Ki-Kare analizi uygulanmıştır.

Araştırma kapsamında mekâna özgü yapılan ve nitel araştırma sonucunda elde edilen bulgular ile geliştirilen anket formu ile bu şekilde planlanan bir çalışma kendi sorumluluk bölgelerinde görev yapan adli birimlere fail profillemesi yönünde katkı sağlayacağı değerlendirilmektedir.

Bu doğrultuda malvarlığına karşı işlenen suçlar özelinde çalışmada mala zarar verme, hırsızlık ve yağma(gasp) suçlarının karar ağacı analizi ile sınıflandırılması yapılmıştır.

Şekil 4-22. Mala Zarar Verme Suçuna İlişkin Profil Sonuçları

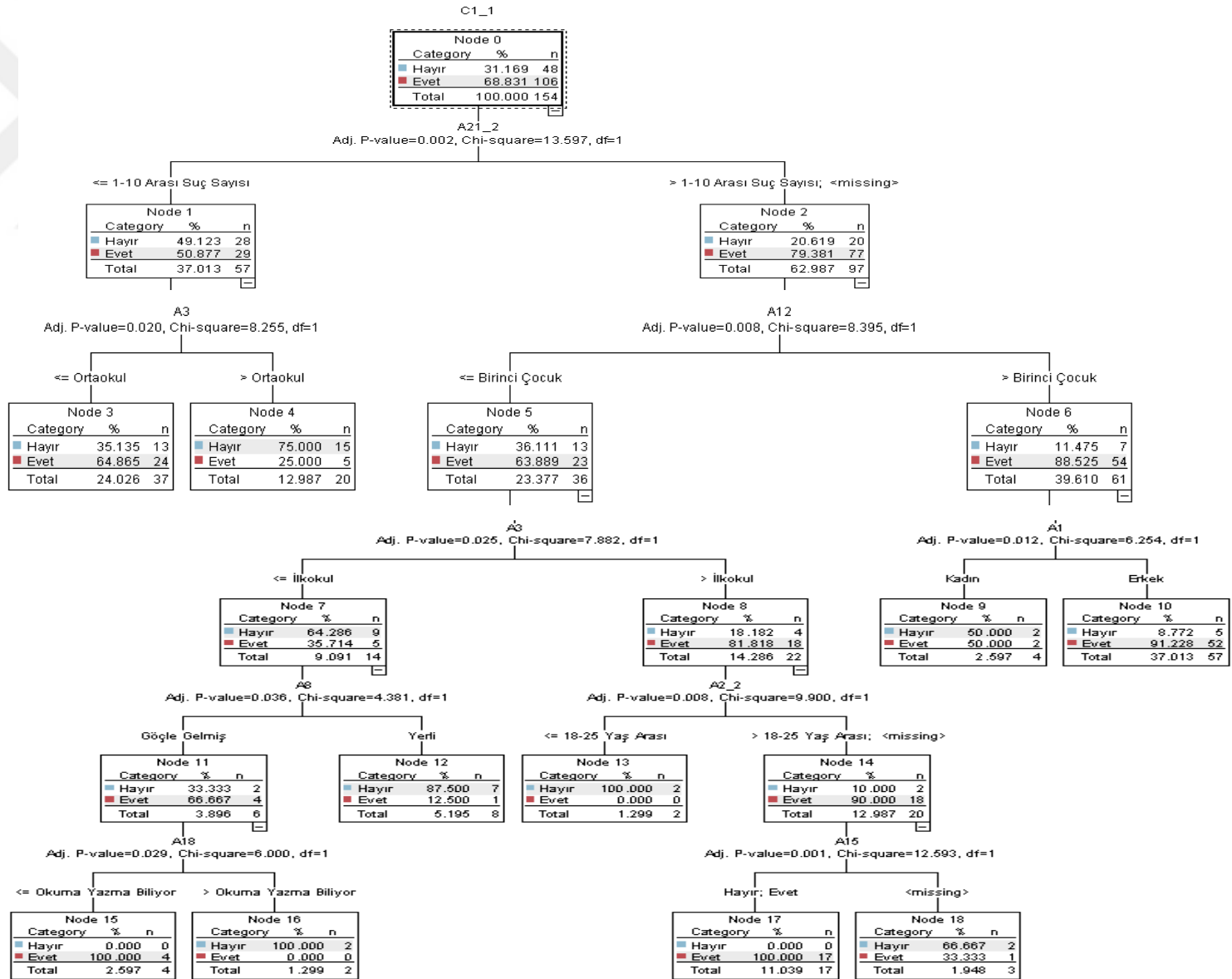

Mala zarar verme suçunu işlemiş olan tutuklu ve mahkûmlardan elde edilen verilen ile yapılan karar ağacı modelinde çıkan sonuçlar değerlendirildiğinde;

- Suç kaydı 10'nun altında bulunan tutuklu ve mahkûmlardan ortaokul ve altı mezun olanların suç işleme oranı %65 (24 kişi),
- Suç kaydı 10'dan fazla bulunanların birinci çocuk olmaları ve eğitim durumu ilkokul ve altında olması durumunda göçle gelmeleri ve babasının eğitim durumu okuma yazma bilmenin altında olması durumunda suç işlenmesi oranı %100'dür (4 kişi).
- Suç kaydı 10'dan fazla bulunanların birinci çocuk olmaları ve eğitim durumu ilkokul ve üstünde olması durumunda yaş aralığı 18 ile 25 yaş üstü ise ve 18 yaş öncesinde kardeş kaybı olması durumunda suç işlenmesi olasılığı %100'dür (17 kişi).
- Suç kaydı 10'dan fazla bulunanların birinci çocuk haricinde olmaları durumunda cinsiyetleri erkek ise suç işleme oranları %91'dir (52 kişi).
- Suç kaydı 10'dan fazla bulunanların birinci çocuk haricinde olmaları durumunda cinsiyetleri kadın ise suç işleme oranları %50'dir (52 kişi) olarak belirlenmiştir.

Bu açıdan elde edilen bulgular adli sosyoloji bağlamında değerlendirildiğinde; 5 dallanmadan ilki olana dair; eğitim durumu ortaokul ve daha altında yer alan tutuklu ve mahkûmların 10'dan aşağı suç kaydı bulunması durumunda mala zarar verme suçunun işleme ilişkin model kurulabilmiştir. Bu profile uyan tutuklu ve mahkûmların yaklaşık %65'i suç işlediğini belirtmiştir. Eğitim durumuna ait değişken burada belirleyici faktör olduğunu görmekteyiz.

Kavramsal çerçevede eğitimin sosyalizasyonun bir parçası olması ve toplama dair normların bu kurumda öğretim faaliyetleri haricinde edindirilmesi ortaokul ve altını risk kapsamında değerlendirmesi sebebiyle temel eğitim faaliyetlerini ön plana çıkarmıştır. Bu düşünceler ile birlikte; ilk dallanmaya kaynak teşkil eden suç işleme sayısı ise kuramsal çerçevede Ayırt Edici Birleşimler Kuramını aklımıza getirmektedir. Bireyin kendisini suç işlemeye teşvik eden koşulların etkisi yadsınamazken diğer taraftan bu tarz tanımlamaların yanı sıra suç işleme

tekniklerini ve suç işlerken de kendini haklı çıkaracak olan gerekçeleri yer alamadığı temel eğitim faaliyetlerinin dışında öğrenebilecekleri değerlendirilmiştir.

İkinci dallanma olan; babasının eğitim durumunun okuma yazma bilme ve altı eğitim durumuna sahip olanların yaşamlarını idame ettirdikleri bölgeye göçle gelmeleri durumunda ilkokul ve altı eğitim durumuna sahip olanların birinci çocuk olmaları ve suç kayıtlarının 10'dan fazla olması durumunda suç işleme yüzdesinin %100'e ulaştığı görülmüştür.

Geleneksel toplum yapısında rol model olma özelliği teşkil eden ebeveynlerden babanın eğitim durumu ön plana çıkmıştır. Tutuklu ve mahkûm olan bireylerin sosyal yaşama dair bilgileri edinim sürecinde aile bireylerinden babanın eğitim durumu dallanmada yer almıştır. Bu dallanmanın devamını izleyen yaprak modelde ise bireylerin göçle gelmeleri ön plana çıkmıştır. Göçle gelen bireylerin yeni yerleşim yerlerinde hem toplumsal çerçevede yer alan kurallara uyum sağlama hemde geçim kaynaklarını sağlama ihtiyacı öne çıkan başlıklar olarak kabul gördüğü de bu noktada bilinmektedir. Mağdurlarla yapılan nitel görüşmelerde de bu tarz olayların yaşadığı yerlerde göçle gelen veya geçim dertleri nedeniyle aile bireylerinin olmadığı bölgelerin mala zarar verme suçuna sebebiyet verdiği tespit edilmiştir.

Karar ağacı analizinde dallanmanın devamında yer alan eğitim durumuna ilişkin değişkenin ilkokul ve altında olması nedeniyle yeterli düzeyde olmaması bu bireylerin aile ve eğitim kurumlarında yeteri kadar öğretim süreçlerini içselleştiremediklerinin kanıtıdır. Bir üst dallanmada ise bu bireylerin birinci çocuk olduklarını anlamaktayız. Toplumsal yapımızda ailede öne çıkan rollerden bir diğeri de ilk çocuk olma özelliğidir. Bu özelliğe sahip bireyler; yeri geldiği zaman ailede yaşanan sorunların ve sorumlulukların üstesinden gelme görevini de üstlenmektedir.

Bu bakış açısından değerlendirildiğinde birinci çocuk olma özelliğinin öne çıktığı öngörülmektedir. Benzer çerçevede dallanmaya katkı sağlayan diğer değişken olan 10'dan fazla suç sayısının ise bu bireylerin geçmiş faaliyetlerinde pek çok suç işlediklerini ifade etmektedir. Göç, eğitim durumu ve aileye dair yapısal değerlerin

bu noktada benzer özellik teşkil ettiği ortamlara yeteri kadar önlemlerin alınmaması durumunda suç oluşumuna katkı verebileceği gözden kaçırılmamalıdır.

Bir önceki paragraflarda ailenin birinci çocuk olmaları durumlarından sonra gelen dallanmaları korumakla birlikte; karar ağacı modelinde 18 yaş öncesi kardeş kaybı yaşayan bireylerden 25 yaş üstünde bulunanların eğitim durumu ilkökul seviyesinin üstünde olması durumunda suç işlemeye yönelik yeni bir model kurulabilmiştir. Bu bakımdan; zarar verme suçunda kardeş kaybı özelliğinin de aile bireylerinden bir tanesinin kaybedilmesi olarak çalışmaya katılan bireyler tarafından önem teşkil ettiği anlaşılmıştır.

Diğer bir dallanmada ise; cinsiyet faktörünün öne çıktığını görmekteyiz. Cinsiyeti kadın olan bireylerin birinci çocuk haricinde olmaları ve 10' dan fazla suç işlemleri durumunda karar ağacı modelinin kurulduğunu görmekteyiz. Benzer şekilde cinsiyeti erkek olanlar aynı özellikleri taşıması durumunda da dallanma özelliği belirlenebilmiştir. Burada aile yapısında birinci çocuk olmaları haricinde cinsiyet faktörü erkek veya kadın olmaları durumunda suç işleme ihtimalinin artacağı gerçeği 10' dan fazla suç kaydı bulunan bireyler için öne çıkmaktadır. Benzer nitelikte mağdurla yapılan görüşmelede mala zarar verme suçunun işlendiği bölgede diğer suçların da işleme oranlarının yüksek olduğunun ifade edilmesi çıkan sonuçları destekler özelliktedir.

Şekil 4-23. Hırsızlık Suçuna İlişkin Profil Sonuçları

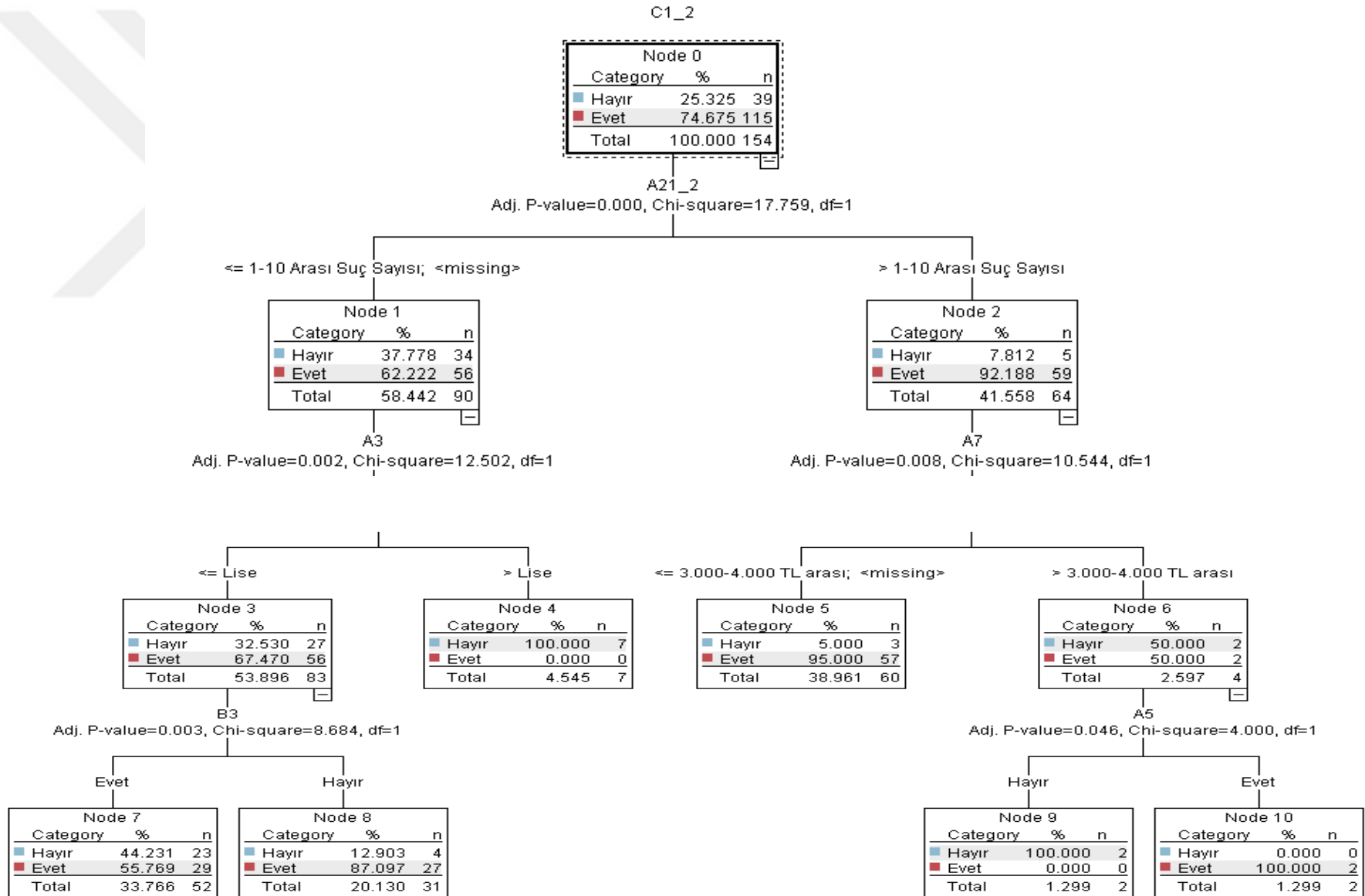

Hırsızlık suçunu işlemiş olan tutuklu ve mahkûmlardan elde edilen veriler ile yapılan karar ağacı modelinde elde edilen sonuçlar ise;

- Suç kaydı 10'nun altında bulunan tutuklu ve mahkûmlardan lise ve altı mezun olanlardan düzenli olarak çalışmayanların suç işleme oranı %87 (27 kişi),
- Suç kaydı 10'nun üstünde bulunan 3.000 TL'nin altında geliri olanların suç işleme oranı %95 (57 kişi),
- Suç kaydı 10'nun üstünde bulunanlardan 4.000 TL'nin üstünde geliri olanlardan birileriyle birlikte yaşayanların suç işleme oranı (%100) olarak belirlenmiştir.

Hırsızlık suçuna ilişkin kurulan karar ağacı modelinde düzenli olarak bir işte çalışmadıklarını belirten tutuklu ve mahkûmların lise ve altında eğitim durumuna sahip olmaları ve 10'dan daha aşağıda suç kaydı olmalarının dallanmaya dayanak teşkil ettiğini görmekteyiz. Bu modelde düzenli olarak çalışma ve eğitim durumuna ait değişkenlerin karar vermede etken oldukları anlaşılmıştır.

Literatür açısından bireylerin geçim kaynakları düzenli olmaması durumunda hırsızlık suçuna yönelebileceklerine yönelik bulgular bulunmaktadır. Ancak bu modellemede diğer risk faktörü olan ve sosyalleşmeye katkı sağlayan eğitim faktörü ile anlamlık kazandığı tespit edilmiştir. Dolayısıyla elde edilen bu sonuç daha işlevsel bir hale bürünmüştür. Diğer bir dallanmada ise; gelir durumu 3.000 liranın altında olan tutuklu ve mahkûmlardan 10'dan fazla suç kaydı bulunanların model kurulmasında katkı sağladığı tespit edilmiştir. Bu çerçevede hırsızlık suçuna katkı veren modellerin suç kaydı sayısı haricinde geneli itibariyle ekonomik durumuna dair değişkenler olduğu tespit edilmiştir.

Kurulan karar ağacı modellerinde dallanmaya sebebiyet veren her değişkenin alt dallanmalarının risk seviyesini artırdığı bilincinden hareketle bu suç özelinde ekonomik duruma ait değişkenlerinde öne çıktığını görmekteyiz. Benzer şekilde kavramsal açıdan da gelir seviyesi ve yaşam koşullarının bu suç özelinde anlamlılık kazandığına dair bulgular bulunmaktadır.

Bu sonuçların haricinde; birileriyle birlikte yaşayan katılımcıların 3.000 liradan daha fazla gelir durumu olduğunu belirtmeleri ve 10'dan fazla suç kaydı bulunması durumunda benzer şekilde bu suç özelinde model kurulabilmesine olanak sağladığı anlaşılmıştır.

Bununla beraber; suç kaydı 10' dan fazla olanlarda bu dallanmanın ön plana çıkıyor olması kuramsal açıdan Matza ve Skyes'nın Nötrleştirme Tekniklerini de hatırlatmaktadır. Bireylerin ihtiyaçlarını karşılama noktasında kendilerini ve ihtiyaçlarını haklı çıkaracak ölçüde artan değerinde suç kayıtlarının olduğunu yorumlamak bu noktada isabet sağlayacaktır.



Şekil 4-24. Yağma (Gasp) Suçuna İlişkin Profil Sonuçları

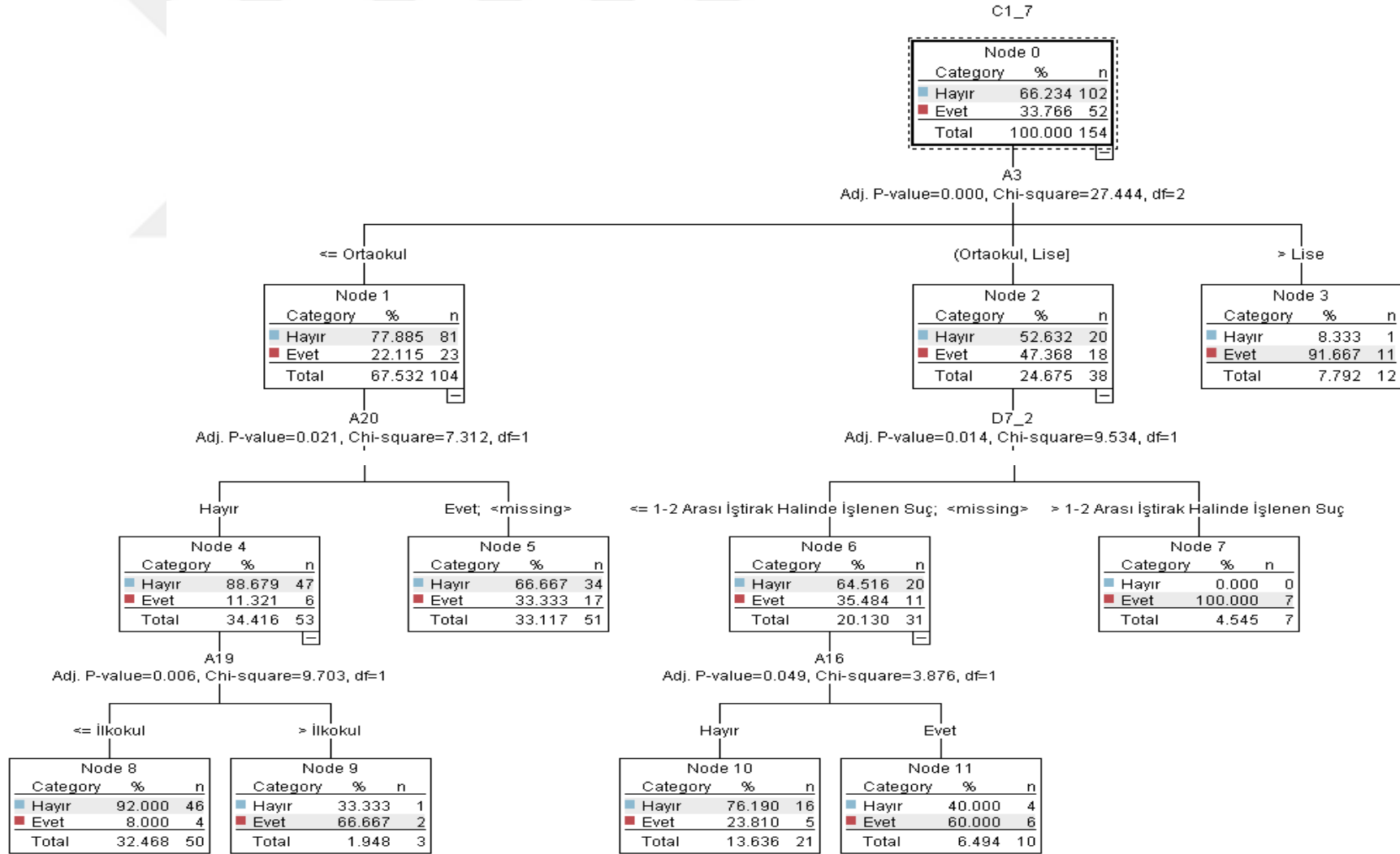

Yağma(Gasp) suçunu işlemiş olan tutuklu ve mahkûmlardan elde edilen veriler ile yapılan karar ağacı modelinde elde edilen sonuçlar ise;

- Eğitim durumu olarak ortaokul ve altında bulunanlardan çocuklukta aile içi şiddet görmediğini beyan edenler arasında annesinin eğitim durumu ilkokuldan yüksek olanlarda suç işleme oranı %66 (2 kişi),
- Eğitim durumu ortaokul veya lise olanlardan 1 ile 2 arasında iştirak halinde suç katılanların 18 yaş öncesi anne ve baba ayrılığı olanların suç işleme oranı %60 (6 kişi) 'dır.

Yağma(Gasp) suçu özelinde; model incelendiğinde dallanmaya dayanak teşkil eden değişkenlerin annenin eğitim durumu, aile içi şiddet ve katılımcının eğitim durumu olduğu görmekteyiz. Bu modellemede dallanmayı ayıran birinci değişken ise; bireyin eğitim durumudur. Ortaokul ve daha aşağısında eğitim seviyesine sahip olan katılımcıların aile içi şiddete maruz kalmaları durumunda şiddet barındıran eylemleri çocukluk döneminde yaşamaları sebebiyle unsurları arasında şiddeti barındırarak başkalarına ait malların alınmasını oluşturan gasp suçuna sebebiyet verdiğini değerlendirmek beklenen sonucu elde etme adına önemlidir.

Diğer dallanmaya teşkil eden değişkenler ise; eğitim durumu olarak ortaokul ve lise arası eğitim durumuna sahip olmak, beraber suç işleme durumunda işleyen iştirak sayısı ve aile bireyleri olan anne ve babanın ayrılığıdır. Bu modelleme ise; bir önceki değerlendirmeleri muhafaza etmekle birlikte bireyin sosyalizasyon sürecinin önemini açıklamak ve şiddet barındıran faaliyetlerin bu dönem içerisinde edinilen olumsuz değerler sebebiyle yaşanabileceğini vurgulama adına önemli bir sonuçtur. Nitel araştırmada mağdurlarla yapılan görüşmelerde de elde edilen bulgular da adeta bu sonuçları destekler nitelikte şekillenmiştir.

5. SONUÇLAR VE ÖNERİLER

Adli bilimlerin işlevi esas alınarak planlanan ve saha çalışmalarıyla özdeşleştirilerek yapılan bu çalışma adli sosyoloji bağlamında ele alınmıştır. Yapılan çalışmayla yargılama sürecinde görev alan soruşturma birimlerine katkı sağlaması amaçlanmıştır. Ana problem; sosyoloji bilimi temelinde maddi gerçeği ortaya çıkarmaya fayda sağlayan ispat araçlarının geliştirilmesidir.

Adli bilimlerin çıkış perspektifi suç bilimi olan kriminolojiden suça neden olan etmenlerden ziyade suç olgusunu temel kabul ederek suçun çözümlenmesi ve araştırılması safhalarından oluşması nedeniyle önemli ölçüde ayrılmakta ancak kurguladığı içeriksel yapı ve çıkış noktaları özünde de bir o kadar yakınlaşmaktadır. Suçun oluşum mekanizması çerçevesinde fail, mağdur ve mekân üçgeninde kuramsal açıdan merkeze suçun konulduğu kuramları esas alarak, maddi gerçeğin tespitinde olay öncesi zaman ile suç olayı sonrasında şüphelinin tespiti için mevcut literatürü Türkiye özelinde özel bir suç türüyle bağdaştırması adına yapılan çalışma ilk olma özelliği nedeniyle taşımaktadır.

Ülkemizde yapılan soruşturma süreçlerinde beyan delillerin geçerliliği önemli düzeydedir. Bu aşamada kolluk birimlerinden (polis) ve suçun mağdurlarından suçun gerçekleştiği mekânı özümseyen bilgilerin bilimsel nitelikte ele alınarak, anlaşılmaya çalışması amaçlanmıştır. Nitel araştırma yöntemiyle Bayburt ili özelinde 5 Kolluk Personeli (Polis) ve 20 suç mağduruyla yapılan yarı yapılandırılmış görüşmelerle mala zarar verme suçunun mekânsal nitelikleri anlaşılmaya çalışılmıştır.

Mala zarar verme suçu özelinde yapılan çalışmanın ilk ayağı; mekânı kendi içerisinde sınıflandırarak suçun mağdurlarının bakış açıların tespit edilmesi ile birlikte suça dair fiziksel tedbirleri esas alan mekânın sınıflandırılabilirdiği fenomenolojik bir araştırma yapabilme adımlarıyla şekillenmiştir. Mağdurla yapılan görüşmelerde ana tema; mağdurların faile hangi fırsatları sunduğunu tespit ederek elde edilen bulgularla failin sosyolojik temelli davranış örünümlerini saptanması sonucu adli bilimler temelinde sosyolojik delil üretme çabası olmuştur.

Yukarıda tabir edilen mekânsal sınıflandırmalarla mekâna özgü tedbirlerin ve sosyal değişken kalıpların yer aldığı sınıflandırmada 4 farklı sınıflandırma yapılmıştır. Sabit mekân tanımıyla bulunduğu yerde kurulu vaziyette bulunan ve yeri değiştirilemeyen, bulunduğu sosyal çevre ile etkileşim halinde olan mekânların olduğu belirlenmiştir. Korunaklı mekânda ise; sabit mekânda belirtilen özellikler haricinde fiziki koruma tedbirlerinin yer aldığı suça dair farkındalık ve bilincin yerleştiği mekânların olduğu anlaşılmıştır.

Hareketli mekân; daha ziyade mekânsal ve sosyal çevre etkenlerinden etkilenmeyerek bireyin kısa süreli bulunduğu ya da seyir durumunda olduğu yerleri tarif etmek için kullanılmıştır. Erişilebilir mekân özelliği ise; bireyin mekâna malını bırakarak oradan bir müddet ayrı kalması durumunun tanımlanması amacıyla kullanılmıştır. Bu çerçevede; yapılan nitel analizlerde mekânı anlamaya yarayan değişkenler vasıtasıyla mekânın tasviri yapılabilmektedir.

Kolluk birimleriyle yapılan görüşmelerde mekânsal özelliklerin mala zarar verme suçunu elverişli hale getiren fiziksel özelliklerden etkilendiği ifade edilerek, mala zarar verme suçunun şahsa karşı işlenen suçlarla suçun unsurları arasında yer alan manevi unsuruyla benzerlik gösterdiği ifade edilmiştir. Bu noktada şahısların kızgınlık, öfke gibi duygusal özelliklerini ön plana çıkararak bu suça yönelebilecekleri ifade edilmiştir. Suçun mekânsal özellikleri açısından konumsal olarak trafikte, işyerinde, evde, ibadethanelerde ve kamusal alanlarda işlenebildiği, özellikle suçun engellenmesi için yapılan faaliyetlerin şüphelinin suç işlerken dikkat etmesi sebebiyle suçun nitelikli hale bürünmesi nedeniyle adli birimlerce olayların aydınlatılmasında dikkat edildiği belirtilmiştir.

Suçun soruşturulması aşamasında; ilgili mevzuat kapsamında yapılanlar anlatılırken, özellikle olayın gerçekleştiği alanda toplanan bulguların şüpheliye ulaşmada maddi gerçeğin tespit edilmesine katkı sağladığı, mala zarar verme suçunda zararın tespit edilmesine kolluk tarafından tutulan raporların önemli olduğu, bu raporlarda zararın rakamsal olarak belirtilmediği, mağdurun ifadesinde anılan hususların yer aldığı ifade edilmiştir.

Güvenlik birimleri mekânsal özellikleri tanzim edilecek raporlama işleminde ele aldığı, suçluların kasten işlenen olaylarda belirtilen eksiklikler üzerinden hareketle suça yönelebilecekleri belirtilmiştir. Mala zarar verme suçunun mağdurlar üzerinde bırakmış olduğu etkinin diğer suçlarla beraber işlenilerek artırıldığı, çoğu suçta birleşik suç kavramının oluştuğu anlaşılmıştır.

Çalışma kapsamında mala zarar verme suçu ile beraber, hırsızlık, tehdit, kasten yaralama, hakaret, aile içi şiddet gibi suç unsurların da fail tarafından mala zarar verirken işlenen diğer suçlar arasında yer aldığı görülmüştür. Gelir seviyesi ve eğitim durumunun düşük olması faktörü ile birlikte failin bir anlık öfke kontrolünü kaybetmesi sonucu mala zarar verme suçunun işlendiği bir bölgede; benzer nedenler ile aile içi şiddet, çevreye rahatsızlık verme, cinsel taciz olayların sık yaşandığı belirtilmesi önemli bir bulgu olarak tespit edilmiş, çalışmanın bir sonraki aşamasında anket formuyla önemli bulguların elde edilmesi sağlanmıştır.

Suçun mağdurları ile yapılan görüşmelerde; mağdurlarının dışarıda bırakmak zorunda kaldıkları mallarını gözükür vaziyette, konakladıkları ve buldukları yerlere yakın ve görünür bir şekilde yerleştirdiklerini ifade etmişlerdir. Failler tarafından yakın ve devam eden bir tartışma ve kavganın devamında kendilerine ait malların bulunmaları durumunda bu malların karşı tarafın güçlü bir şekilde hedefi olduğunun söylenilmesi bu hususu destekler mahiyettedir. Tutuklu ve mahkûmlarla yapılan anket çalışmasında da mala zarar verme ve hırsızlık suçunda hedefin müsait ve erişilebilir olarak değerlendirilmesi önemli düzeyde anlamlı bulunmuştur.

Mağdurlar tarafından failerin genellikle gece saatlerinde ve ıssız saatlerde eylemlerini gerçekleştirdikleri, bu değerlendirmenin haricinde; araçların sabit yere park etmesinden kaynaklı yaşanan mala zarar verme konularında mekânın ayırıcı özelliğinden ziyade insan unsurundan kaynaklı ihmal ve dikkat eksikliğinin bahse konu olaylara sebebiyet verdiği anlaşılmıştır.

Toplumsal açıdan ben merkezli birey yapısı, duygularını yansıtmanın önemsiz olduğu sadece kazanma ve kendi ihtiyaçlarını karşılayan bir toplum yapısının olması nedeniyle asıl problemin bireyin yetiştirilmesinden kaynaklandığının dile

getirilmesi görüşü konuya makro açıdan yaklaşılmayı sağlamış, tutuklu ve mahkûmlarla yapılan anket çalışmasında benzer nitelikte sonuçlar elde edilmesi sağlanmıştır. Suçun toplumsal işlevine dikkat çeken bu ayrıntı kayda değer bir bulgu olarak tespit edilmiştir.

Yaşanan olumsuz olaylar sonrasında toplum olarak yanıt verilmemesi, bireylerde otoriteye saygı noktasında herhangi bir endişenin olmaması ve bu hususların arka planda değerlendirilmesi, ilgili kurumlar nezdinde yapılması gereken denetimlerde yaşanan zafiyetlerin suça zemin hazırlayan unsurlar olarak belirtilmesi mekânın toplumsal bilinç perspektifinde sadece çevresel tedbirlerden ziyade olmayacağını anlaşılmaya katkı sağlamıştır.

Mağdurlar ile yapılan görüşmelerde failerin toplumsal yaşamda gördükleri boşlukları değerlendirme yoluna gittikleri, bu yönü ile RAT'da (rutin aktiviteler teorisi) belirtilen hususlar ile benzer yönde hareket ettiklerini somut örnekler üzerinden anlaşılmıştır. Teorinin genel yaklaşımın suça ilişkin tüm sonuçları karşılamaktan ziyade kasten işlenen fiiller ile örtüştüğü sonucu değerlendirmenin daha doğru yapılmasına katkı sağlamıştır. Ayrıca; failerin sosyal yaşamda elde ettikleri boşlukları motive olmuş suçlu bakış açısından değil de sosyal ve ekonomik etkenlerin sebebiyle yeteri kadar sosyalizasyon sürecinin tamamlanamaması nedeniyle işleme tespit edilerek ülkemiz özelinde farklı bir sacayağının oluşumu sağlanmıştır.

Anket formu Ceza ve Tevkifevleri Genel Müdürlüğü bünyesinde yer alan Ceza İnfaz Kurumlarında 154 tutuklu veya mahkûmun katılımıyla gerçekleştirilmiştir. Sosyal değişkeler yönüyle bireylerden ölçmeye çalıştığımız nicel veriler sayesinde uygulanan analizler mağdurların ifade ettiği sosyal değişkenlerin etkileriyle tespit edilebilmiştir. Ayrıca; fiziksel mekânda bulunan çevresel unsurlardan ziyade insan unsurunun suçun işleme sürecine negatif etki yapan boyutu değer taşıyan bulgular arasında adli bilimler açısından bilgi sahibi beyanını işlevsel hale getirme noktasında önemlidir.

Bu doğrultuda; mağdurların failerin sosyal sebepler dolayısıyla suça yöneldiklerini iletmeleri teorinin aksine bireylerin her zaman mekân ve zaman açısından müsait

olduđu durumlarda failin sua ynelebileceđi savı ile tezatlık oluřturduđu anlařılmıřtır. Yapılan tm bu deđerlendirmeler ve bulgular dođrultusunda; alıřma failerin davranıř tercihlerinin ve sua ynelmelerinin anlařılabilmesine olanak sađlayan sosyal faktrlerin tespit edilmesi sonrasında yapılan alıřmayı haklı ıkarmıřtır.

Mala zarar verme suunu iřleyen tutuklu ve mahkmlara gre %72,9 oranında dođru yapılan sınıflandırma sonularına gre elde edilen analiz sonularına gre; evrede insan bulunması durumunda suun iřlenme riski 2,89 kat azaldıđı anlařılmıřtır. Diđer taraftan; hedefin tutuklu ve mahkm tarafından msait ve eriřilebilir olarak deđerlendirilmesi durumunda 3,12 kat suun hedefi olma ihtimali ortaya ıkmaktadır.

Bu sonular; meknda yer alan insan unsurunu hem suu engelleme zelliđi tařıması hem de suun oluřması durumunda grg tanıđı delilleri vasıtasıyla olayın aydınlatılmasına sebebiyet vermesi nedeniyle nemli hale getirmektedir. Malvarlıđına karřı iřlenen sular ile ilgili mađdur ve soruřturma biriminden katılan polislerin grřleri dođrultusunda anket formunda yer verilen diđer malvarlıđına karřı iřlenen sular ile de aynı dođrultuda sonular retilmiřtir.

Hırsızlık suundan dolayı ceza infaz kurumda bulunan tutuklu veya mahkmların mekna zg deđerkenlere gre yapılan %81,4 dođru yapılan sınıflandırma lojistik regresyon analiz sonularında evrede insanın bulunması durumunda 4,34 kat suun oluřmasına engelleme zelliđi tařıdıđı tespit edilmiřtir. Hedefin msait ve eriřilebilir olması durumunda 6,44 kat suun gerekleřme ihtimali artmaktadır. Hırsızlık suunda insan unsurun etkisi risk olgusunun daha da azalmasını etkilediđi, hedefin msait ve eriřilebilir olması durumunda ise sua maruz kalmasını daha da artan bir oranda risk almasını sađladıđı belirlenmiřtir.

te yandan; Yađma(gasp) suunun iřleyen tutuklu veya mahkumlardan toplanan verilerde %70 oranında yapılan dođru yapılan sınıflandırma sonularına gre; mekanın fiziksel boyutunun (ev,iřyeri,...) 1,329 kat suun iřlenmesinde riski artırdıđı, bu aıdan meknsal aıdan eřitli konumların suun mađduru olma noktasında imkn tanıdıđı anlařılmıřtır. Bu su zelinde mala zarar verme ve

hırsızlık suçunda olduğu gibi insan ve malın müsait ve erişilebilir olmasının önem taşımadığı tespit edilmiştir. Bu noktada; gasp suçunu işleyen bireyler çevrede bulunan insanlara dikkat etmediği anlaşılmıştır. Gasp suçu unsurları özeli ile de tehdit ve cebir kullanarak kişiye karşı saldırılmasını veya zarara uğratacağını bahisle malın alınması olduğundan suç işleyen kimselere karşı aleni olarak işlemekte insan veya diğer çevresel etmenleri önemsenmemektedir. Bu sonuçlar sayesinde; hayatın olağan akışında geneli yansıtan sonuçların tespit edilmesi çalışmanın geçerliliği noktasında kayda değer sonuçları arasında yer almıştır.

Mala zarar verme suçunu işlemiş olan tutuklu ve mahkûmlardan elde edilen verilerle yapılan karar ağacı modelinde çıkan sonuçlar değerlendirildiğinde, suçu işleyen bireylere özgü profillemeye yapılabilmemiş, mağdurların özellikle belirttiği suçun fail tarafından RTA'da belirtildiği gibi fırsat yönü haricinde sosyal değişkenlerin öneminin tespit edilebilmesi sağlanmıştır:

- Suç kaydı 10'nun altında bulunan tutuklu ve mahkumlardan ortaokul ve altı mezun olanların suç işleme oranı %65 (24 kişi),
- Suç kaydı 10'dan fazla bulunanların birinci çocuk olmaları ve eğitim durumu ilkokul ve altında olması durumunda göçle gelmeleri ve babasının eğitim durumu okuma yazma bilmenin altında olması durumunda suç işlenmesi oranı %100'dür (4 kişi).
- Suç kaydı 10'dan fazla bulunanların birinci çocuk olmaları ve eğitim durumu ilkokul ve üstünde olması durumunda yaş aralığı 18 ile 25 yaş üstü ise ve 18 yaş öncesinde kardeş kaybı olması durumunda suç işlenmesi olasılığı %100'dür (17 kişi).
- Suç kaydı 10'dan fazla bulunanların birinci çocuk haricinde olmaları durumunda cinsiyetleri erkek ise suç işleme oranları %91'dir (52 kişi).
- Suç kaydı 10'dan fazla bulunanların birinci çocuk haricinde olmaları durumunda cinsiyetleri kadın ise suç işleme oranları %50'dir (52 kişi) olarak belirlenmiştir.

Bu açıdan elde edilen bulgular adli sosyoloji bağlamında değerlendirildiğinde 5 dallanmadan ilki olana dair; eğitim durumu ortaokul ve daha altında yer alan

tutuklu ve mahkûmların 10'dan aşığı suç kaydı bulunması durumunda mala zarar verme suçunun işlenme ilişkin model kurulabilmiştir. Bu profile uyan tutuklu ve mahkûmların yaklaşık %65'i suç işlediğini belirtmiştir. Eğitim durumuna ait değişken burada belirleyici faktör olduğunu görmekteyiz.

Kavramsal çerçevede eğitimin sosyalizasyonun bir parçası olması ve toplama dair normların bu kurumda öğretim faaliyetleri haricinde edindirilmesi ortaokul ve altını risk kapsamında değerlendirmesi sebebiyle temel eğitim faaliyetlerini ön plana çıkarmıştır. Bu düşünceler ile birlikte; ilk dallanmaya kaynak teşkil eden suç işleme sayısı ise kuramsal çerçevede Ayırt Edici Birleşimler Kuramını aklımıza getirmektedir. Bireyin kendisini suç işlemeye teşvik eden koşulların etkisi yadsınamazken diğer taraftan bu tarz tanımlamaların yanı sıra suç işleme tekniklerini ve suç işlerken de kendini haklı çıkaracak olan gerekçeleri yer alamadığı temel eğitim faaliyetlerinin dışında öğrenebilecekleri değerlendirilmiştir.

İkinci dallanma olan; babasının eğitim durumunun okuma yazma bilme ve altı eğitim durumuna sahip olanların yaşamlarını idame ettirdikleri bölgeye göçle gelmeleri durumunda ilkokul ve altı eğitim durumuna sahip olanların birinci çocuk olmaları ve suç kayıtlarının 10'dan fazla olması durumunda suç işleme yüzdesinin %100'e ulaştığı görülmüştür.

Geleneksel toplum yapısında rol model olma özelliği teşkil eden ebeveynlerden babanın eğitim durumu ön plana çıkmıştır. Tutuklu ve mahkûm olan bireylerin sosyal yaşama dair bilgileri edinim sürecinde aile bireylerinden babanın eğitim durumu dallanmada yer almıştır. Bu dallanmanın devamını izleyen yaprak modelde ise bireylerin göçle gelmeleri ön plana çıkmıştır. Göçle gelen bireylerin yeni yerleşim yerlerinde hem toplumsal çerçevede yer alan kurallara uyum sağlama hemde geçim kaynaklarını sağlama ihtiyacı öne çıkan başlıklar olarak kabul gördüğü de bu noktada bilinmektedir. Mağdurlarla yapılan nitel görüşmelerde de bu tarz olayların yaşadığı yerlerde göçle gelen veya geçim dertleri nedeniyle aile bireylerinin olmadığı bölgelerin mala zarar verme suçuna sebebiyet verdiği tespit edilmiştir.

Karar ağacı analizinde dallanmanın devamında yer alan eğitim durumuna ilişkin değişkenin ilköğretim ve altında olması nedeniyle yeterli düzeyde olmaması bu bireylerin aile ve eğitim kurumlarında yeteri kadar öğretim süreçlerini içselleştiremediklerinin kanıtıdır. Bir üst dallanmada ise bu bireylerin birinci çocuk olduklarını anlamaktayız. Toplumsal yapımızda ailede öne çıkan rollerden bir diğeri de ilk çocuk olma özelliğidir. Bu özelliğe sahip bireyler; yeri geldiği zaman ailede yaşanan sorunların ve sorumlulukların üstesinden gelme görevini de üstlenmektedir.

Bu bakış açısından değerlendirildiğinde birinci çocuk olma özelliğinin öne çıktığı öngörülmektedir. Benzer çerçevede dallanmaya katkı sağlayan diğer değişken olan 10'dan fazla suç sayısının ise bu bireylerin geçmiş faaliyetlerinde pek çok suç işlediklerini ifade etmektedir. Göç, eğitim durumu ve aileye dair yapısal değerlerin bu noktada benzer özellik teşkil ettiği ortamlara yeteri kadar önlemlerin alınmaması durumunda suç oluşumuna katkı verebileceği gözden kaçırılmamalıdır.

Bir önceki paragraflarda ailenin birinci çocuk olmaları durumlarından sonra gelen dallanmaları korumakla birlikte; karar ağacı modelinde 18 yaş öncesi kardeş kaybı yaşayan bireylerden 25 yaş üstünde bulunanların eğitim durumu ilköğretim seviyesinin üstünde olması durumunda suç işlemeye yönelik yeni bir model kurulabilmiştir. Bu bakımdan; zarar verme suçunda kardeş kaybı özelliğinin de aile bireylerinden bir tanesinin kaybedilmesi olarak çalışmaya katılan bireyler tarafından önem teşkil ettiği anlaşılmıştır.

Diğer bir dallanmada ise; cinsiyet faktörünün öne çıktığını görmekteyiz. Cinsiyeti kadın olan bireylerin birinci çocuk haricinde olmaları ve 10' dan fazla suç işlemeleri durumunda karar ağacı modelinin kurulduğunu görmekteyiz. Benzer şekilde cinsiyeti erkek olanlar aynı özellikleri taşıması durumunda da dallanma özelliği belirlenebilmiştir. Burada aile yapısında birinci çocuk olmaları haricinde cinsiyet faktörü erkek veya kadın olmaları durumunda suç işleme ihtimalinin artacağı gerçeği 10' dan fazla suç kaydı bulunan bireyler için öne çıkmaktadır. Benzer nitelikte mağdurla yapılan görüşmelede mala zarar verme suçunun işlendiği

bölgede diğer suçların da işleme oranlarının yüksek olduğunun ifade edilmesi çıkan sonuçları destekler özelliktedir.

Hırsızlık suçunu işlemiş olan tutuklu ve mahkûmlardan elde edilen veriler ile yapılan karar ağacı modelinde elde edilen sonuçlar ise;

- Suç kaydı 10'nun altında bulunan tutuklu ve mahkûmlardan lise ve altı mezun olanlardan düzenli olarak çalışmayanların suç işleme oranı %87 (27 kişi),
- Suç kaydı 10'nun üstünde bulunan 3.000 TL'nin altında geliri olanların suç işleme oranı %95 (57 kişi),
- Suç kaydı 10'nun üstünde bulunanlardan 4.000 TL'nin üstünde geliri olanlardan birileriyle birlikte yaşayanların suç işleme oranı (%100) olarak belirlenmiştir.

Hırsızlık suçuna ilişkin kurulan karar ağacı modelinde düzenli olarak bir işte çalışmadıklarını belirten tutuklu ve mahkûmların lise ve altında eğitim durumuna sahip olmaları ve 10'dan daha aşağıda suç kaydı olmalarının dallanmaya dayanak teşkil ettiğini görmekteyiz. Bu modelde düzenli olarak çalışma ve eğitim durumuna ait değişkenlerin karar vermede etken oldukları anlaşılmıştır.

Literatür açısından bireylerin geçim kaynakları düzenli olmaması durumunda hırsızlık suçuna yönelebileceklerine yönelik bulgular bulunmaktadır. Ancak bu modellemede diğer risk faktörü olan ve sosyalleşmeye katkı sağlayan eğitim faktörü ile anlamlık kazandığı tespit edilmiştir. Dolayısıyla elde edilen bu sonuç daha işlevsel bir hale bürünmüştür. Diğer bir dallanmada ise; gelir durumu 3.000 liranın altında olan tutuklu ve mahkûmlardan 10'dan fazla suç kaydı bulunanların model kurulmasında katkı sağladığı tespit edilmiştir. Bu çerçevede hırsızlık suçuna katkı veren modellerin suç kaydı sayısı haricinde geneli itibariyle ekonomik durumuna dair değişkenler olduğu tespit edilmiştir.

Kurulan karar ağacı modellerinde dallanmaya sebebiyet veren her değişkenin alt dallanmalarının risk seviyesini artırdığı bilincinden hareketle bu suç özelinde ekonomik duruma ait değişkenlerinde öne çıktığını görmekteyiz. Benzer şekilde

kavramsal açıdan da gelir seviyesi ve yaşam koşullarının bu suç özelinde anlamlılık kazandığına dair bulgular bulunmaktadır.

Bu sonuçların haricinde; birileriyle birlikte yaşayan katılımcıların 3.000 liradan daha fazla gelir durumu olduğunu belirtmeleri ve 10'dan fazla suç kaydı bulunması durumunda benzer şekilde bu suç özelinde model kurulabilmesine olanak sağladığı anlaşılmıştır.

Bununla beraber; suç kaydı 10' dan fazla olanlarda bu dallanmanın ön plana çıkıyor olması kuramsal açıdan Matza ve Skyes'nın Nötrleştirme Tekniklerini de hatırlatmaktadır. Bireylerin ihtiyaçlarını karşılama noktasında kendilerini ve ihtiyaçlarını haklı çıkaracak ölçüde artan değerde suç kayıtlarının olduğunu yorumlamak bu noktada isabet sağlayacaktır.

Yağma(Gasp) suçunu işlemiş olan tutuklu ve mahkûmlardan elde edilen veriler ile yapılan karar ağacı modelinde elde edilen sonuçlar ise;

- Eğitim durumu olarak ortaokul ve altında bulunanlardan çocuklukta aile içi şiddet görmediğini beyan edenler arasında annesinin eğitim durumu ilkokuldan yüksek olanlarda suç işleme oranı %66 (2 kişi),
- Eğitim durumu ortaokul veya lise olanlardan 1 ile 2 arasında iştirak halinde suç katılanların 18 yaş öncesi anne ve baba ayrılığı olanların suç işleme oranı %60 (6 kişi) 'dir.

Yağma(Gasp) suçu özelinde; model incelendiğinde dallanmaya dayanak teşkil eden değişkenlerin annenin eğitim durumu, aile içi şiddet ve katılımcının eğitim durumu olduğu görülmektedir. Bu modellemede dallanmayı ayıran birinci değişken ise; bireyin eğitim durumudur. Ortaokul ve daha aşağısında eğitim seviyesine sahip olan katılımcıların aile içi şiddete maruz kalmaları durumunda şiddet barındıran eylemleri çocukluk döneminde yaşamaları sebebiyle unsurları arasında şiddeti barındırarak başkalarına ait malların alınmasını oluşturan gasp suçuna sebebiyet verdiğini değerlendirmek beklenen sonucu elde etme adına önemlidir.

Diğer dallanmaya teşkil eden değişkenler ise; eğitim durumu olarak ortaokul ve lise arası eğitim durumuna sahip olmak, beraber suç işleme durumunda işleyen iştirak sayısı ve aile bireyleri olan anne ve babanın ayrılığıdır. Bu modelleme ise; bir önceki değerlendirmeleri muhafaza etmekle birlikte bireyin sosyalizasyon sürecinin önemini açıklamak ve şiddet barındıran faaliyetlerin bu dönem içerisinde edinilen olumsuz değerler sebebiyle yaşanabileceğini vurgulama adına önemli bir sonuçtur. Nitel araştırmada mağdurlarla yapılan görüşmelerde de elde edilen bulgular da adeta bu sonuçları destekler nitelikte şekillenmiştir.

Tüm bu yapılan değerlendirmeler ile adli bilimler açısından;

- Suça konu mekânın mağdurlarının görüşleri çerçevesinde yorumlanması yapılarak, fiziki duruma özgü mekânların sınıflandırılması yapılabilmektedir.
- Soruşturma birimleri tarafından ifade alma sürecinde beyan delillerinin nitelikli hale bürünebilmesi için özellikle mala zarar verme ve hırsızlık suçların görgü tanığı ifadelerin önemi ortaya çıkmıştır.
- Kolluk birimlerin sorumlulukları çerçevesinde soruşturma yürüttükleri alanlarda failerin ifadelerin alınmasında failden alınan sosyolojik değişkenlerin istatistiksel açıdan veri madenciliği yöntemleri ile öngörü yapabilmesine imkan sağlayabildiği bulguları elde edilmiştir.
- Toplumsal açıdan her ne kadar bireyselciliği ön plana çıkaran gelişmeler günümüzde yaşansa bile toplumsal ilişkilerde insanların birbirlerine yakın olmasının suçun aydınlatılması ve önlenmesinde geçerli olduğu tespit edilmiştir.

Çalışmanın mala zarar verme suçuyla ilgili sosyal değişkenler boyutuyla fail profilmesinde öngörü yapabilmesi ve suçun şüpheden hareketle çözüleceği gerçeğiyle olayların aydınlatılmasında kolluk birimleri tarafından mülakat süreci ile yapılan bilgi toplamalara ek olarak modelleme kurulmak suretiyle bulgu elde edilebileceğine ilişkin sonuçlar üretmesi sebebiyle ilk olma özelliği taşıyan bu çalışma mekânın suç özelinde anlaşılabilmesi noktasında önemli bu alanda görev yapan birimlerimize önemli katkılar sağlayacaktır.

Soruşturma birimlerinin ifade alma sürecinde olayın taraflarından beyanlarını alırken yasal yollardan elde ettikleri sosyal deęişkenlere yönelik deęerlerin istatistiksel yöntemler uygulaması sayesinde soruşturma yürütölen mekânın daha iyi özümsenmesi ve anlaşılmasına olanak sağlayarak bu noktada elde edilen verilerle olayın araştırılması sürecine önemli katkılar sağladığı görölmüştür. Öngörösel modellerle elde edilen bilgi hakimiyeti sayesinde olaylara özgü hızlı ve etkin bir çözümlenme yapılabilmesi için gerçekleştirilen bu çalışma adli bilimler açısından bu alanda çalışan ilgili birimlere önemli ipuçları sunacaktır.

Ayrıca; günümüzde özellikle malvarlığına karşı işlenen suçlarda faillerin maddi delil ve parmak izi bırakmayarak olay yerinde bulunan kameralara dahi dikkat ederek hareket ettiği bilinmektedir. Suç işleyen bireylerin gerekli önlemleri alması nedeniyle olay yerinde maddi delil bırakmamalarını göz önünde bulundurarak yapılan bu çalışma; sosyoloji biliminin bakış açısını kullanılmasıyla tasarlanarak, bu alanda görev yapan adli birimlerimize önemli bir perspektif sunacağı değerlendirilmektedir.

KAYNAKLAR

- [1] L.E. Cohen, M. Felson, Social Change and Crime Rate Trends: A Routine Activity Approach, *American Sociological Review*, 588-608, **1979**.
- [2] O. Dolu, Suç Teorileri: Teori Araştırma ve Uygulamada Kriminoloji, 3. Baskı, Seçkin Yayıncılık, 123-142, **2011**.
- [3] T. İçli, A. Altay, T. Başpınar, M. Bahtiyar, Türkiye’de Hükümlü Profili, Sosyal, Kültürel ve Ekonomik Özellikler, Ankara: Polis Akademisi Yayınları, 197, **2011**.
- [4] Anonim, G. Yılmaz, Kentsel Planlama, Suç ve Mekân: Suçun Temsili Üzerine Düşünceler, <http://www.mimarlikdergisi.com>, (Erişim Tarihi: **4 Nisan 2018**).
- [5] J. M. Mannon, Domestic and Intimate Violence: An Application of Routine Activities Theory, Pergamon, **1997**
- [6] F. T. Cullen, R. Agnew, Criminological Theory: Past to Present-Essential Readings, Second Edition Los Angeles, CA: Roxbury Publishing Company, **2003**.
- [7] T. Demirbaş, Ceza Hukuku, Genel Hükümler, Ankara, Seçkin Yayınevi, **2002**.
- [8] O. Dolu, Bir Fırsat Olarak Suç: Suçun Durumsal Belirleyicileri, Suç Fırsatları ve Rutin Aktiviteler Teorisi, *Polis Bilimleri Dergisi* 11 (2), 1-30, **2009**.
- [9] T. Yörükân, Şehir Sosyolojisinin ve İnsan Ekolojisinin Teorik Temelleri, Nobel Yayınları, Ankara, **2006**.
- [10] S. Roché, En quete de sécurité, Paris, Armand Colin Yayınevi 42, **2003**.
- [11] O. Seyhan, Offender Decision Making Process İn Property Crimes And Its Policy İmplications, Ankara: Polis Bilimleri Dergisi, 161, **2013**.
- [12] S. K. Gül, A. Polat, Kriminoloji Araştırmalarında Mağdur Anketlerinin Yeri ve Önemi, *Uluslararası İnsan Bilimleri Dergisi* 7 (1) 1293, **2010**.
- [13] M. A. Karasu, Türkiye’de Kentleşme Dinamiklerinin Suça Etkisi, Ankara Üniversitesi Hukuk Fakültesi Dergisi, 57(4), 255-281, **2008**.
- [14] J. W. Creswell, Nitel Araştırma Yöntemleri, (çev: M. Bütün, S. B. Demir), Siyasal Kitapevi 23, Ankara, **2016**.

- [15] Anonim, tuik.gov.tr, Ceza İnfaz Kurumuna Giren Hükümlü Verilerine Göre Mala Zarar Verme Suçunu İşleyen Bireyler, http://www.tuik.gov.tr/PreTablo.do?alt_id=1070, (Erişim Tarihi: **7 Mart 2018**).
- [16] T. D. Miethe, M. C. Stafford, J. S. Long, Social Differentiation in Criminal Victimization: A Test of Routine Activities/Lifestyle Theories, *American Sociological Review* 184-194, **1987**.
- [17] E. E. Mustaine, R. Tewksbury, Predicting Risks of Larceny Theft Victimization: A Routine Activity Analysis Using Refined Lifestyle Measures, *Criminology* 36(4) 829-857, **1998**.
- [18] R. R. Bennett, Routine Activities: A Cross-National Assessment of a Criminological Perspective, *Social Forces* 70(1), 147-163, **1991**.
- [19] P. L. Brantingham, P. J. Brantingham, Nodes, Paths And Edges: Considerations On The Complexity Of Crime And The Physical Environment, *Journal of Environmental Psychology*, 13(1), 3–28, **1993**.
- [20] J. M. Anderson, J. M. MacDonald, R. Bluthenthal, J. S. Ashwood, Reducing crime by shaping the built environment with zoning: An empirical study of Los Angeles. *University of Pennsylvania Law Review*, 161, 699–756, **2012**.
- [21] E. Groff, D. Weisburd, N. A. Morris, Where the action is at places: examining spatio-temporal patterns of juvenile crime at places using trajectory analysis and gis. *Putting crime in its place* (pp. 61–86), New York: Springer, **2009**.
- [22] R. J. Sampson, S. W. Raudenbush, Seeing disorder: Neighborhood stigma and the social construction of “broken windows”, *Social Psychology Quarterly*, 67(4), 319–342, **2004**.
- [23] N. Malleson, M. Birkin, Analysis of crime patterns through the integration of an agent-based model and a population microsimulation. *Computers, Environment and Urban Systems*, 36(6), 551–561, **2012**.
- [24] L. He, A. Páez, D. Liu, Built environment and violent crime: An environmental audit approach using Google Street View, *Computers, Environment and Urban Systems*, 66, 83–95. <https://doi.org/10.1016/j.compenvurbsys.2017.08.001>, **2017**.
- [25] Anonim, Yargıtay Ceza Genel Kurulunun 10.06.2013 tarihli Esas No: 2013/9-241, Karar No:2013/293 sayılı Kararı, (Erişim Tarihi: **18 Mart 2018**).
- [26] G. Picca, *Kriminoloji*, Cep Üniversitesi İletişim Yayınları, **1992**.

- [27] Z. Kızmaz, Sosyolojik Suç Kuramlarının Suç Olgusunu Açıklama Potansiyelleri Üzerine Bir Değerlendirme, Çukurova Üniversitesi Sosyal Bilimler Dergisi, 149-174, 29 (2005) 2.
- [28] S. J. Morewitz, M. L. Goldstein, Handbook of Forensic Sociology and Psychology, Springer Science Business Media Work 239-24, 2014.
- [29] T. G. İçli, Kriminoloji, Seçkin Yayıncılık 7. Baskı, 2007.
- [30] S. Sargın, K. Temurçin, Türkiye'nin Suç Coğrafyası, Ankara, Polis Akademisi Yayınları, 17-18, 2011.
- [31] N. Bayram, S. Aytaç, M. Aytaç, Suç Türlerini Etkileyen Faktörlerin İstatistiksel Analizi, 8. Türkiye Ekonometri ve İstatistik Kongresi, Malatya, 2007.
- [32] C. R. Hollin, Psychology and Crime: An Introduction to Criminological Psychology, London and New York: Routledge 6-7, 1989.
- [33] S. Brown, F. A. Esbensen, G. Geis, Criminology: Explaining Crime and Its Content, Cincinnati, OH: Anderson Publishing 303, 1998.
- [34] J. Ferrell, K. Hayward, Cultural Criminology Continued, In: Alternative Criminologies, Taylor and Francis, pp. 17–33, 2017.
- [35] E. Sutherland, H. Principles of Criminology. American Sociological Review 12, 736 1944.
- [36] H. Karakehya, A. K. Usluadam, Türk Ceza Hukuku Öğretisinde Suçun Manevi Unsuru Bağlamında Suç Genel Teorisine İlişkin Görüşler, İstanbul, Ceza Hukuku ve Kriminoloji Dergisi, 1-13,3 (2015) 2.
- [37] U. Alacakaptan, Suçun Unsurları, Ankara, Ankara Üniversitesi Hukuk Fakültesi Yayınları, 1-10, 1975.
- [38] N. Göktürk, Suçun Yasal Tanımında Yer Alan “Hukuka Aykırılık” İfadesinin İcra Ettiği Fonksiyon, İnönü Üniversitesi Hukuk Fakültesi Dergisi, 408-410, 7 (2016) 1.
- [39] A. Özkazanç, Biyo-Politik Çağda Suç ve Cezalandırma: Denetim Toplumunda Neo-Liberal Yönetimsellik, Toplum ve Bilim,15-51, 2007.
- [40] S. Burkay, Suç Teorileri Ve Suç Olgusu: Antalya Örneği, Antalya, Akdeniz Üniversitesi Sosyal Bilimler Enstitüsü Sosyoloji Anabilim Dalı, 2008.
- [41] Z. Hafızoğulları, D. Güngör, Türk Ceza Hukukunda Suçların Tasnifi, TBB Dergisi, 21-28, (2007) 69.
- [42] Anonim, 26/09/2004 tarihli Türk Ceza Kanunu, (Erişim Tarihi: 17 Haziran 2018).
- [43] Y. Ünver, Ceza Hukuku ile Korunması Amaçlanan Hukuksal Değer, Seçkin Yayınları, Ankara, 94, 2003.

- [44] İ. Gürocak, Türk Ceza Kanunu'nda "Mala Zarar Verme" Ve "İbadethanelere Ve Mezarlıklara Zarar Verme" Suçları, TBB Dergisi, 150-153, **2011**.
- [45] M. Aras, Hırsızlık Suçunun Benzer Suçlarla Mukayesesi, Uluslararası Sosyal Bilimler Dergisi, s. 20-28, 2 (**2018**) 10.
- [46] E. Sarıtaş, Türk Ceza Hukuku'nda Mala Zarar Verme Suçu Ve Kriminolojik Açıdan Vandalizm, Yüksek Lisans Tezi, İstanbul Üniversitesi Sosyal Bilimler Enstitüsü Kamu Hukuk Anabilim Dalı, İstanbul, 1-163, **2009**.
- [47] F. S. Akıncı, Kriminoloji, İstanbul, Beta Yayınları, 147, **1998**.
- [48] H. L. Neiburg, Uses of Violence, Journal of Conflict Resolution, 42-44, **1963**.
- [49] D. Ergil, Şiddetin Kültürel Kökenleri, Bilim ve Teknik Dergisi, 32-40, **2001**.
- [50] E. Abay, C. Tuğlu, Şiddet ve Agresyon'un Nörobiyolojisi, Klinik Psikiyatri, 22-23, **2000**.
- [51] Anonim, A. Bedeloğlu, Vandallık Vandalizm nedir, <http://blog.milliyet.com.tr/vandallik--vandalizm-nedir->, 2014, (Erişim Tarihi: 7 Temmuz **2018**).
- [52] T. Demirbaş, Kriminoloji, Seçkin Yayıncılık 2. Baskı, **2005**.
- [53] F. Coffield, C. G. Fundação, Vandalism & graffiti: the state of the art. Calouste Gulbenkian Foundation, London, **1991**.
- [54] R. Olgun, Kentsel Yeşil Alanlarda Vandalizm Ve Olası Tasarım Çözümlerinin Antalya Örneğinde İncelenmesi, Yüksek Lisans Tezi, Akdeniz Üniversitesi Fen Bilimleri Enstitüsü Peyjaz Mimarlığı Anabilim Dalı, 1-130, Antalya, **2013**.
- [55] A. K. Cohen, Delinquent boys: The culture of the gang, Free Press, USA, **1971**.
- [56] A. Goldstein, The psychology of vandalism, Plenum Press, NY, 157-164, **1996**.
- [57] P. J. Craw, L. S. Leland, M. G. Bussell, S. J. Munday, K. Walsh, The mural as graffiti deterrence, Environment and Behaviour, 422-434, 38 (**2006**) 3.
- [58] J. M. Martin, Juvenile Vandalizm: A Study of Its Nature and Illions, Charles C. Thomas Publisher- Springfield, 4, **1961**.
- [59] W. Petherick, B. Turvey, C. Ferguson, Forensic Criminology, Netherlands: Elsevier, Amsterdam, **2010**.

- [60] D. B. Kennedy, Applications of Forensic Sociology and Criminology to Civil Litigation, *Journal of Applied Social Science*, 233–247, jax.sagepub.com, 7 (2013) 2.
- [61] B. Forst, *Errors of Justice: Nature, Sources, and Remedies*, New York: Cambridge University Press. 2004.
- [62] A. Füsün, Suça Etken Olabilecek Kişilik Boyutlarının İncelenmesi, Doktora Tezi, İstanbul Üniversitesi Adli Tıp Enstitüsü Sosyal Bilimler Anabilim Dalı, 1997.
- [63] B. Ünal, Toplumbilim Açısından Yeni Bir Alan: Adli Toplumbilim'e Doğru (Adli Sosyoloji), *Adli Psikiyatri Dergisi*, 37-41, 4 (2007) 4.
- [64] J. J. Macions, *Sosyoloji*, (çev: V. Akan), Nobel Yayınları 13. Baskı 2-85, 2015.
- [65] M. Kaygısız, *Temel Kriminalistik*, Seçkin Yayıncılık 4. Baskı 78-83, 2017.
- [66] T. Inglis, *Sociological Forensics: Illuminating the Whole from the Particular*, *SAGE Sociology*, 507-522, 44 (2010) 3.
- [67] S. Kaymakçı, *Ceza Muhakemesi Hukukunda Bilirkişilik*, Doktora Tezi, Marmara Üniversitesi Sosyal Bilimler Enstitüsü Kamu Hukuku Anabilim Dalı, 2014.
- [68] J. Koehler, J. L. Mnookin, S. A. Cole, B. A. J. Fisher, I. E. Dror, The Need For A Research Culture In The Forensic Sciences (2011), <https://scholarlycommons.law.northwestern.edu/cgi/viewcontent.cgi?article=1025&context=facultyworkingpapers>, (Erişim Tarihi: 17 Mayıs 2018).
- [69] J. Woods, Searching For The Victim In The General Sociological Literature On Crime, *International Review of Victimology*, Vol.13, pp 201-219, 2006.
- [70] N. Toroslu, M. Feyzioğlu, *Ceza Muhakemesi Hukuku*, Ankara, Savaş Yayınevi 15. Baskı 6, 2012.
- [71] A. Bozdağ, K. Sariusta, *Ceza Yargılamasında Mağdurun Beyanı Ve Delil Değeri*, *Malatya, İnönü Üniversitesi Hukuk Fakültesi Dergisi*, 573-580, 8 (2017) 2.
- [72] Anonim, B. A. J. Fisher, , *Techniques of Crime Scene Investigation*, CRC Press, 2004, www.murdercube.com (Erişim Tarihi: 10 Haziran 2018).
- [73] W. Petherick, A. Rowan, *Applied Crime Analyses A Social Science Approach to Understanding Crime, Criminals, and Victims (Physical Evidence and the Crime Scene)*, Academic Press 39-61, 2015.
- [74] S. Dönmezer, *Sosyoloji*, Savaş Yayınları 255-257, 1982.
- [75] N. Ş.Köseihal, *Durheim Sosyolojisi*, Remzi Kitapevi 48-50, 1993.
- [76] E. Özkalp, *Sosyolojiye Giriş*, Anadolu Üniversitesi Yayınları, 2001.

- [77] G. Gün, Suçlu Kişilik Oluşumunda Yakın Çevre Faktörü, Yüksek Lisans Tezi, Selçuk Üniversitesi Sosyal Bilimler Enstitüsü, **2010**.
- [78] E. D. Driver, Methodology in the Study of Crime Causation and Criminal Law, First Published, 49-54, 7 (**1958**) 1.
- [79] E. Özkalp, Davranış Bilimleri ve Organizasyonlarda Davranış, Eskişehir İktisadi ve Ticari İlimler Akademisi Yayınları 44, **1982**.
- [80] İ. Karaarslan, Şiddet Eğiliminin Kişilik Tipolojileri Ve Çocukluk Çağı Travması İle İlişkisi, Yüksek Lisans Tezi, İstanbul Gelişim Üniversitesi Sosyal Bilimler Enstitüsü Psikoloji Anabilim Dalı 17-18, **2017**.
- [81] T. F. Pettigrew, G. W. Allport, (1897-1967). In International Encyclopedia of the Social & Behavioral Sciences: Second Edition (pp. 562–565). Elsevier Inc. <https://doi.org/10.1016/B978-0-08-097086-8.61001-2>, **2015**.
- [82] N. K. Jain, Organizational Behaviour, New Delhi: Atlantic Publishers and Distributors, 71, **2005**.
- [83] N. H. Basım, F. Çetin, A. Tabak, Beş Faktör Kişilik Özelliklerinin Kişilerarası Çatışma Çözme Yaklaşımlarıyla İlişkisi, Türk Psikoloji Dergisi, 20-34, 24 (**2009**) 63.
- [84] N. Wasserman, The Founder's Dilemma-What Do Entrepreneurs Want? Money and Power, Certainly, It Turns Out, Though, That Going For One Precludes The Other, Smart Founders Decide At The Outset Which They Really Want, Harvard Business Review, LXXXVI/2, s. 102-109, **2008**.
- [85] M. D. Topses, Modern Aile Yapısı ve Fonksiyonlarının, Bireyin Elcil Davranış Düzeyi ile İlişkisi, Doktora Tezi, Hacettepe Üniversitesi Sosyal Bilimler Enstitüsü Sosyoloji Anabilim Dalı, **2008**.
- [86] K. Bülbül, Aile Yapısı, Bağlanma Stili Ve Umutsuzluğun Lise Öğrencilerinin Madde Kullanma Eğilimleri İle İlişkisi, Yüksek Lisans Tezi, Karadeniz Teknik Üniversitesi Eğitim Bilimleri Enstitüsü Eğitim Bilimleri Anabilim Dalı, **2016**.
- [87] A. Zeynalı, Türk ve Azerbaycan Toplumundaki Bireylerin Aile Yapısı İle Başa Çıkma Tutumları Arasındaki İlişkinin Değerlendirilmesi, Yüksek Lisans Tezi, Üsküdar Üniversitesi Sosyal Bilimler Enstitüsü Klinik Psikoloji Anabilim Dalı, **2018**.
- [88] T. Hirschi, Causes of Delinquency. Berkeley, CA: University of California Press, **1969**.
- [89] M. Stouthamer-Loeber, Lying as a problem behavior in children: A review. Clinical Psychology Review, 267–289. [https://doi.org/10.1016/0272-7358\(86\)90002-4](https://doi.org/10.1016/0272-7358(86)90002-4), 6 (**1986**) 4.

- [90] M. Göker, Denetimli Serbestlik Tedbiri Altındaki Suça Sürüklenen Çocuk Ve Gençlerin Sosyal Destek Algısı Ankara Denetimli Serbestlik Genel Müdürlüğü Örneği, Ankara Üniversitesi Sağlık Bilimleri Enstitüsü Sağlık Hizmet Anabilim Dalı 26-29, **2015**.
- [91] J. Hagan, B. Mccarty, Street Life and Delinquency, The British journal of Sociology, 535-538, 43 (**1992**) 4.
- [92] F. Gezek, Sokakta Yaşayan Gençlerin Aile Yapısı Ve Madde Bağımlılığı Arasındaki İlişki, Yüksek Lisans Tezi, Marmara Üniversitesi Eğitim Bilimleri Enstitüsü Eğitim Bilimleri Anabilim Dalı, **2007**.
- [93] E. Yağcı, Olumlu Öğrenme Ortamı ve Çocuk, Hegem Yayınları 139-178, **2006**.
- [94] E. J. Mash, D. A. Wolfe, Abnormal Child Psychology, USA: Wadsworth, Third Edition, **2005**.
- [95] M. B. Gönültaş, Adana İlinde Mala Ve Şahsa Karşı Suç İşleyen Çocukların Sosyodemografik Özelliklerinin Ortaya Konulması, Yüksek Lisans Tezi, Çukurova Üniversitesi Sağlık Bilimleri Enstitüsü Adli Tıp Anabilim Dalı 14-16, **2009**.
- [96] Y. Aksu, Şiddet İçeren Suçlardan Kayıtları Olan Bireylerin Bağlanma Stilleri, Sürekli Öfke Ve Öfke İfade Tarzları Arasındaki İlişkinin İncelenmesi, Yüksek Lisans Tezi, İstanbul Üniversitesi Adli Tıp Enstitüsü Sosyal Bilimler Anabilim Dalı, **2015**.
- [97] Z. Kızmaz, Cezaevi Müdavimleri İnatçı Suçlular, Orion Yayınları 130-134, **2006**.
- [98] A. J. Reiss, D. P. Farrington, Advancing Knowledge About Co-Offending: Results From A Prospective Longitudinal Survey Of London Males, The Journal Of Criminal Law & Criminology, 360-362, 82 (**1991**) 2.
- [99] İ. İğde, Mahkûmları Suça Yönelten Faktörler ve Din Anlayışları Üzerine Sosyolojik Bir Araştırma, Yüksek Lisans Tezi, Kahramanmaraş Sütçü İmam Üniversitesi Sosyal Bilimler Enstitüsü Felsefe Ve Din Bilimleri Ana Bilim Dalı, **2009**.
- [100] S. Gölbaşı, Kentleşme ve Suç, On İki Levha Yayıncılık 62-67, **2008**.
- [101] B.M. Fleisher, The effect of income on delinquency. American Economic Review 56, 118–137, **1966**.
- [102] I. Ehrlich, Participation In Illegitimate Activities: A Theoretical And Empirical Investigation. Journal of Political Economy 81, 521–565, **1973**.
- [103] Anonim, Ç.Sağlık, Ekonomik Durum ve Suç, <http://www.yenimakale.com/ekonomik-durum-ve-suc.html> 30 Tem 2011, (Erişim Tarihi: **19 Nisan 2018**).

- [104] N. Cömertler, M. Kar, Türkiye' de Suç Oranının Sosyo-Ekonomik Belirleyicileri: Yatay Kesit Analizi, Ankara Üniversitesi Siyasal Bilgiler Fakültesi Dergisi, 37-56, 62 (2007) 2.
- [105] R. Yıldız, O. Öcal, E. Yıldırım, Suçun Sosyoekonomik Belirleyicileri: Kayseri Üzerine Bir Uygulama, Erciyes Üniversitesi İktisadi ve İdari Bilimler Fakültesi Dergisi, Sayı: 36, Ağustos- ss.15-31, 2010.
- [106] K. Tardiff, Adult antisocial behavior and criminality Editors: Kaplan & Sadock's Comprehensive Textbook of Psychiatry Volume:II; Seventh Edition, 1908-1916, 2000.
- [107] A. Sayer, Social Relations and Spatial Structures (The Difference That Space Makes), London: Macmillan ss.49-66, 1985.
- [108] G. S.Solak, Mekân-Kimlik Etkileşimi ve Kentsel Mekandaki Tezahürleri, Doktora Tezi, Gazi Üniversitesi Sosyal Bilimler Enstitüsü Kamu yönetimi Ana Bilim Dalı, 2014.
- [109] T. Wu, Analysing Crime Spatial Patterns Using Remote Sensing and Geographical Information System Technologies: Investigating the Urban Opportunity Structure Model of Jackson), Mississippi, Ph.D. Thesis submitted to Louisiana State University and Agricultural and Mechanical College.London:Macmillan, 2001.
- [110] D. Gregory, Interventions in the Historical Geography of Modernity: Social Theory, Spatiality, and the Politics of Representation, Geografiska Annaler, pp. 17-44, 73 (1994) 1.
- [111] Y. İnce, Yasadışı Yapılaşma, Suç ve Kent Yönetimi Üsküdar Örneği, Yüksek Lisans Tezi, İstanbul Üniversitesi Sosyal Bilimler Enstitüsü Kamu Yönetimi Ana Bilim Dalı, 2009.
- [112] U. Çoştan, Suç Ve Suç Önleme Stratejileri Doğrultusunda Ankara İli Örneğinde Suçu Önleyici Yaklaşımlar, Yüksek Lisans Tezi, Kırıkkale Üniversitesi Sosyal Bilimler Enstitüsü, Siyaset Bilimi ve Kamu Yönetimi Ana Bilim Dalı, 2014.
- [113] S. D. Demirkan, Kitle İletişim Araçlarının Çocukların Suç Niteliğindeki Davranışlara Yönelmesinde Etkili Bir Risk Faktörü Olması Hususunda Ebeveynlerin Farkındalık Durumlarının Değerlendirilmesi, Yüksek Lisans Tezi, İstanbul Üniversitesi Adli Tıp Enstitüsü, 2014.
- [114] D. B. Hugh, Introduction to Criminology, New York, HarperCollins College Publishers 4-5, 1993.
- [115] S. Dönmezer, Kriminoloji, İstanbul, İstanbul Üniversitesi Yayınları 184-229, 1995.

- [116] C. A. Anderson, L. Berkowitz, E. Donnerstein, L. R. Huesmann, J. D. Johnson, D. Linz, E. Wartella, The Influence of Media Violence on Youth. *Psychological Science in the Public Interest*, 81–110, 4 (2003) 3.
- [117] R. Keleş, A. Ünsal, Kent ve Siyasal Şiddet, Ankara, Ankara Üniversitesi Siyasal Bilgiler Fakültesi Yayınları: 507 1-2, 1996.
- [118] D. Ergil, Şiddetin Kültürel Kökenleri, Ankara, *Bilim ve Teknik* s. 399, 40, 2001.
- [119] K. Padowitz, Cultural Influence on Crime, <http://www.psychology-criminalbehavior-law.com/2017/02/cultural-influence-on-crime/>, (Erişim Tarihi: 27 Mayıs 2018).
- [120] E. Binay, Kentsel Dönüşüm Projesinin Suça Etkisi: Ankara İli, Altındağ İlçesi, Gültepe Mahallesi Örneği, Yüksek Lisans Tezi, Kara Harp Okulu Savunma Bilimleri Enstitüsü, 2012.
- [121] İ. Ayhan, K. M. Çubukçu, Suç ve Kent İlişkisine Ampirik Bakış:Literatür Taraması, Isparta, Süleyman Demirel Üniversitesi Sosyal Bilimler Enstitüsü Dergisi, 30-35, 3 (2007) 5.
- [122] Y. F. Özgen, Türkiye’de Göç Ve Kentleşmenin Suç ve Suçlulukla İlişkisi (İstanbul Örneği), Yüksek Lisans Tezi, Beykent Üniversitesi Sosyal Bilimler Enstitüsü 46-50, 2010.
- [123] S. Gölbaşı, Kentleşme Ve Suç: İstanbul'un Kentleşme Süreci İle Suçluluk Arasındaki İlişkinin Kuramsal Analizi, Doktora Tezi, İstanbul Üniversitesi Sosyal Bilimler Enstitüsü 185-233, 2007.
- [124] G. S. Topaloğlu, Suç oluşumuna kentleşme ve iç göçün etkilerinin analizi: Ankara örneği, Yüksek Lisans Tezi, Kara Harp Okulu Komutanlığı Savunma Bilimleri Enstitüsü 114-117, 2007.
- [125] T. C. Pratt, J. J. Turanovic, Lifestyle and routine activity theories revisited: The importance of “risk” to the study of victimization, *Victims & Offenders*, 335-354, 11 (2016) 3.
- [126] E. Mühürçüoğlu, Bombalı İntihar Saldırısı Sonucu Oluşan Suç Korkusu Üzerine Bir Vaka İncelemesi: Ulus-Anafartalar Çarşısı Örneği, Yüksek Lisans Tezi, Ankara, Hacettepe Üniversitesi Sosyal Bilimler Enstitüsü, 1-186, 2010.
- [127] R. V. Clarke, M. Felson, Routine Activity and Rational Choice Theory *Advance in Criminological Theory*, New Brunswick, NJ: Transaction Publishers, 1-4, 2004.
- [128] I. E. Howison, Çağdaş Sosyoloji Kuramları ve Klasik Kökleri, Ankara, *Deki Sosyoji* 4. Baskı, 130-136, 2006.
- [129] L. Elburuz, M. R. Ayas, Çağdaş Sosyoloji Kuramları Klasik Geleneğin Genişletilmesi, Ankara, Doğu Batı Yayınları 402-493, 75 (2015) 6.

- [130] D. B. Cornish, R.V. Clarke, The Reasoning Criminal, New York: Springer-Verlag, **1986**.
- [131] B. P. Boeting, The Routine Activity Theory: A Model for Addressing Specific Crime Issues, FBI Law Enforcement Bulletin, 12-19, 75 (**2006**) 6.
- [132] R. Clarke, Situational Crime Prevention: Its Theoretical Basis and Practical Scope, Crime and Justice, 225-256, 4, **1983**.
- [133] M. Felson, R. V. Clarke, Opportunity Makes the Thief: Practical Theory for Crime Prevention, Home Office, Policing and Reducing Crime Unit, Police Research Series, 98, **1998**.
- [134] O. Dolu, Bir Fırsat Olarak Suç: Suçun Durumsal Belirleyicileri, Suç Fırsatları ve Rutin Aktiviteler Teorisi, Polis Bilimleri Dergisi, 1-31, 11 (**2009**), 2.
- [135] M. Felson, Situational Crime Prevention, Readings in Contemporary Criminological Theory, Boston: Northeastern University Press, 23-25, **1996**.
- [136] Anonim, Şehirlerde Suçların Önlenmesi: Durumsal Suç Önleme Teorisi, <https://www.kusgem.com/?p=1822>, (Erişim Tarihi: **27 Ocak 2019**).
- [137] R. V. Clarke, Situational Crime Prevention: Successful Case Studies, Monsey, NY: Criminal Justice Press, **1997**.
- [138] G. Serter, Şikago Okulu Kent Kuramı: Kentsel Ekolojik Kuram, Ankara, Planlama, 67-76, **2013**.
- [139] O. Newman, Defensible Space, New York: Macmillan Press, **1972**.
- [140] O. Newman, Creating Defensible Space, U.S. Department of Housing and Urban Development Office of Policy Development and Research, <https://www.huduser.gov/publications/pdf/def.pdf>, (Erişim Tarihi: **27 Ocak 2019**).
- [141] R. V. Clarke, O. Newman, R. Get Graeme, Situational Crime Prevention and the Control of Terrorism, (çev: Ö. Nikbay, S. Hancerli), Understanding and Responding to Terrorism Phenomenon: A Multi-Dimensional Perspective, Amsterdam: IOS Press, 285, **2007**.
- [142] Anonim, Anne Ölümleri, www.halksağlığı.hacettepe.edu.tr, (Erişim Tarihi: **27 Ocak 2019**).
- [143] H. Bircan, Lojistik Regresyon Analizi Tıp Verileri Üzerine Bir Uygulama, Kocaeli, Kocaeli Üniversitesi Sosyal Bilimler Enstitüsü Dergisi (2), 185-208, **2004**.
- [144] A. Oğuzlar, Lojistik Regresyon Analizi Yardımıyla Suçlu Profiline Belirlenmesi, Bursa, İktisadi ve İdari Bilimler Dergisi, Doğu Batı Yayınları 75(6), 21-35, 19 (**2005**) 1.

- [145] D, W. Hosmer, S. Lemeshow, Applied Logistic Regression Second Edition, Applied Logistic Regression (p. 375). <https://doi.org/10.1002/0471722146>, **2000**.
- [146] Anonim, IBM Knowledge Center, Logistic Regression Variable Selection Methods, https://www.ibm.com/support/knowledgecenter/ko/SSLVMB_23.0.0/spss/regression/logistic_regression_methods.html, (Erişim Tarihi: **28 Ağustos 2018**).



EKLER

1. Kolluk Birimi(Polis) ve Mala Zarar Verme Suçunun Mağdurlarına Yönelik Görüşme Formu (4 Sayfa)
2. Kolluk Birimi(Polis) ve Mala Zarar Verme Suçunun Mağdurlarıyla Görüşülmesi için Bayburt Valiliğın İzni(1 Sayfa)
3. Kolluk Birimi(Polis) ve Mala Zarar Verme Suçunun Mağdurlarıyla Görüşülmesi için Hacettepe Üniversitesi Etik Komisyonunun İzni (1 Sayfa)
4. Kolluk Birimi(Polis) ve Mala Zarar Verme Suçunun Mağdurlarıyla Görüşülmesi için İletişim Bilgilerinin Verilmesi İlişkin Resmi Yazı (1 Sayfa)
5. Anket Formu (6 Sayfa)
6. Adalet Bakanlığı Ceza ve Tevkifevleri Genel Müdürlüğünün Olur Yazısı (1 Sayfa)
7. Tutuklu veya Mahkûmlar ile görüşülmesi için hazırlanan anket Formu için Hacettepe Üniversitesi Etik Komisyonunun İzni (1 Sayfa)
8. İzmir, İstanbul Anadolu ve Ankara Cumhuriyet Başsavcılıklardan Ceza ve Tevkifevlerinde Anket Formunun Uygulanmasına Yönelik Yazıları (4 Sayfa)
9. Ceza ve İnfaz Kurumlarında Uygulanan Anket Formuna İlişkin Tutanaklar (6 Sayfa)
- 10.Orjinallik Raporu (1 Sayfa)
- 11.Özgeçmiş (1 Sayfa)

**1. Kolluk Birimi(Polis) ve Mala Zarar Verme Suçunun Mağdurlarına
Yönelik Görüşme Formu (4 Sayfa)**

GÖNÜLLÜ KATILIM FORMU

Değerli Katılımcı,

Hacettepe Üniversitesi Fen Bilimleri Enstitüsü Adli Bilimler Anabilim Dalında Doç. Dr. Tuğça POYRAZ TACOĞLU danışmanlığında, “Rutin Aktiviteler Teorisi Kapsamında Mala Zarar Verme Suçu ile İlgili Mekan Olgusunun Sosyal Faktörler Bağlamında Analizi” başlıklı tarafımdan yürütülen doktora tez çalışmasında kullanılmak üzere hazırlanan görüşme soruları, mala zarar verme suçunun işlendiği mekânsal yerlerle ilgili özelliklerin belirlenmesine ilişkin bilgiler alınmasını amaçlamaktadır. Araştırmaya katılım gönüllülük esastadır ve kişiler katılıp katılmamayı seçme hakkına sahiptir. Araştırma için Hacettepe Üniversitesi Etik Komisyonu’ndan gerekli izinler alınmıştır. Araştırmanın sağlıklı sonuçlar verebilmesi için sorulara vereceğiniz güvenilir ve içten cevaplar büyük önem taşımaktadır. Araştırmaya katılanların kişisel bilgileri ve görüşme formları gizli tutularak üçüncü şahıslarla paylaşılmayacak, ayrıca çalışma esnasında ses kaydı alınmayacaktır. Katılımcılara yöneltilen sorularda doğru-yanlış şeklinde değerlendirilebilecek bir cevap aranmamakta olup, her soruyu katılımcı kendine uygun şekilde cevaplandıracaktır. Katılımcılar istemediği sorulara cevap vermek zorunda değildir ve araştırmacıya araştırma başlamadan önce, araştırma esnasında ve sonrasında istediği anda çalışmadan vazgeçme ve araştırmacıya soru sorma hakkına sahiptirler. Çalışmadan çekilmek katılımcılara herhangi bir sorumluluk getirmemektedir. Araştırma süresince ya da araştırma bittikten sonra araştırmacıya aşağıdaki iletişim adresinden ulaşarak soru sorabilirsiniz.

İçtenliğiniz ve ayırdığınız zaman için teşekkür ederiz.

Tarih:

Katılımcı:

Adı Soyadı:

Adres:

Tel:

İmza:

Araştırmacı:

Adı Soyadı: Tuğça POYRAZ TACOĞLU/
Aykut ÇALIŞKAN

Adres:Hacettepe Üniversitesi Adli Bilimler
Anabilim Dalı

Tel: 0505 236 66 96/ 0505 451 62 59

e-posta: aykut629aykut@hotmail.com

İmza:

GÖRÜŞME FORMU

DEMOGRAFİK BİLGİLER

Açıklama: Soruları kendi durumunuza göre yanıtlayınız?

1) Cinsiyetiniz?

2) Yaşınız?

3) Eğitim durumunuz?

4) Medeni Durumunuz?

5) Aylık geliriniz?

6) Doğum yeriniz?

7) Hane sayınız?

8) Mesleğiniz?

SUÇUN İŞLENDİĞİ MEKANA İLİŞKİN SORULAR (Kolluk Personeli)

- 1- Mala Zarar Verme Suçunun öğrenilmesi sonrasında konu ile ilgili hangi aşamalar takip edilerek konu aydınlatılmaya çalışılmaktadır?
- 2- Suçun taraflarından alınan beyan delillerinde hangi hususlara göre bilgi alınmaktadır?
- 3- Mala Zarar Verme Suçu ile ilgili olay yerine intikal eden personel bahse konu zarar verilen mal ile ilgili neler yapmaktadır? Suçun işlendiği mekan ile ilgili nasıl bir soruşturma süreci takip etmektedir?
- 4- Mala Zarar Verme Suçunda hangi deliller suçun aydınlatılmasına katkı sağlamaktadır?
- 5- Mala zarar verilen mekanda soruşturma yapılırken hangi unsurlara dikkat edilmektedir? Açıklayabilir misiniz?
- 6- Konu ile ilgili suçun bilinen tarafları haricinde kimler ile görüşülmektedir? Ne tür sorular sorularak bilgi alınmaktadır?
- 7- Daha önceden mala zarar verme suçunun işlendiği mekan ile ilgili ne tür tedbirler önleyici polislik açısından alınmaktadır?
- 8- Malın muhafaza edilebilmesi için çevrede bulunan fiziki tedbirlerin (Kamera sistemi, özel güvenlik görevlisi, çit, site sahası veya bir hayvan gibi özel koruma tedbirleri bulunmakta mıdır?) önemi soruşturma sürecinde nasıl değerlendirilmektedir?
- 9- Malın suça karşı korunması için mekan olgusu doğrultusunda sizce daha önceden işlenmiş olan suçlar özelinde neler yapılmalıdır?
- 10- Mala Zarar Verme suçu için sizce mekanın önemi nedir? Ne gibi fiziki ve çevresel tedbirler alınmalıdır? Mümkünse örneklendirerek açıklayabilir misiniz?
- 11- Mala Zarar Verme suçun işlendiği mekanda ne gibi polisiye düzenlemeler yapılırsa suçun önlenmesi sağlanabilir?
- 12- Mala zarar verme suçunun işlenmeden önlenmesi için işbirliği yapılması gereken kurumlar sizce var mıdır? Nelere dikkat edilerek suç işlendiği mekan ile ilgili gerekli düzenlemeler yapılmalıdır?
- 13- Kolluk birimlerinin görünür olması mala zarar verme suçunun işlendiği mekanlarda caydırıcılık açısından ne gibi katkı sağlayabilir? Başkaca neler yapılabilir?
- 14- Mala zarar verme suçunun diğer suç türleriyle ilişkisi var mıdır? Suçlu profili ve suç açısından değerlendirir misiniz?

SUÇUN İŞLENDİĞİ MEKÂNA İLİŞKİN SORULAR (Suçun Mağduru)

- 1- Taşınır/Taşınmaz malınızın sizin için taşıdığı maddi ve manevi değeri tanımlar mısınız?
- 2- Suçun işlendiği yerde taşınır/taşınmaz malınızı nelere dikkat ederek bu mekana koydunuz?
- 3- Mala Zarar Verme Suçu ile ilgili daha önce bir mağduriyet yaşadınız mı?
- 4- Suçun işlendiği yere taşınır/taşınmaz malınızı fark edebilecek şekilde mi koydunuz? Nasıl?
- 5- Mala Zarar Verme Suçunun işlendiğini hangi yolla öğrendiniz?
- 6- Mala zarar verilen mekanı betimleyebilir misiniz?
- 7- Konu ile ilgili birileriyle görüştünüz mü? O ana ilişkin neler hatırlıyorsunuz?
- 8- Daha önceden malınızı koyduğunuz mekanda benzer suçlar gerçekleşti mi? Siz malınızı koyarken nelere dikkat ettiniz?
- 9- Malın muhafaza edilebilmesi için çevrede ne gibi fiziki tedbirler bulunmaktaydı? (Kamera sistemi, özel güvenlik görevlisi, çit, site sahası veya bir hayvan gibi özel koruma tedbirleri bulunmakta mıdır?) Bu tedbirlerin suçu engelleyeceğini düşündünüz mü?
- 10- Malın suça karşı korunması için siz ne yaparsınız?
- 11- Mala Zarar Verme suçunun olduğu mekanda toplumsal duyarlılık ve bilinç sizce nasıldır? Bu bölgede yaşayan bireyler arası toplumsal ilişkiler nasıldır?
- 12- Suçun işlendiği mekanda yaşayan bireylerin ekonomik durumuna ilişkin neler söyleyebilirsiniz? Bu faktörün işlenen suçla ilişkisi olduğunu düşünüyor musunuz?
- 13- Mala zarar verme suçu işlendiği zaman hiç birilerinden kuşkulandınız mı? Daha önceden bu kişi/kişiler ile ne tür bir probleminiz olmuştu?
- 14- Suç işlenmeden önce husumet yaşadığınız kişiler oldu mu? Önceden bu kişiler ile olan münasebetlerinizde size zarar vereceğine dair söylemleri oldu mu?
- 15- Mala Zarar Verme suçu için sizce mekanın önemi nedir? Ne gibi fiziki ve çevresel tedbirler alınmalıdır?
- 16- Daha önceden herhangi bir suça karıştınız mı? Karıştıysanız suçun türü nedir?

2. Kolluk Birimi(Polis) ve Mala Zarar Verme Suçunun Mağdurlarıyla Görüşülmesi için Bayburt Valiliğın İzni (1 Sayfa)

T.C.
BAYBURT VALİLİĞİ
İl Yazı İşleri Müdürlüğü

Sayı : 17131091-490-E.3211
Konu : Aykut ÇALIŞKAN

19/07/2017

BAYBURT İL EMNİYET MÜDÜRLÜĞÜNE

İlgi: 14.07.2017 tarihli ve 54848762.69979.(91244)/ sayılı yazınız.

Müdürlüğünüz kadrosunda halen çalışmakta olan 351882 sicil sayılı Komiser Yardımcısı Aykut ÇALIŞKAN'ın 'Rutin Aktiviteler Teorisi Kapsamında Mala Zarar Verme Suçu ile ilgili Mekan Olgusunun Sosyal Faktörler Bağlamında Analiz Edilmesi' konulu tez çalışmasını, ilgi yazınız ekindeki görüşme formu doğrultusunda 5 kolluk birimi personeli ve 20 mala zarar verme suçunun mağduru ile görüşme yapması Valiliğimizce uygun görülmektedir.

Bilgilerinizi rica ederim.

Tamer KILIÇ
Vali Yardımcısı

*Bu belge elektronik imzalıdır. imzalı suretinin aslını görmek için <https://www.e-icisleri.gov.tr/EvrakDogrulama> adresine girerek (dAYA0k-lggRiY-cIaWbK-oihX07-JkdulIed) kodunu yazınız.

Şeyhahayran Mah. Cumhuriyet Cad. Valilik Binası Bayburt
Telefon No: (458)211 20 80 Dahili: 21 Faks No: (458)211 21 18
e-Posta: bayburt@icisleri.gov.tr İnternet Adresi: <https://www.bayburt.gov.tr>

Bilgi için: Aliye BALTACI
VERİ HAZIRLAMA VE KONT İŞLETMENİ
Telefon No:

4. Kolluk Birimi(Polis) ve Mala Zarar Verme Suçunun Mağdurlarıyla Görüşülmesi için İletişim Bilgilerinin Verilmesi İlişkin Resmi Yazı (1 Sayfa)

T.C.
BAYBURT İL EMNİYET MÜDÜRLÜĞÜ
Bayburt Şehit Gürcan Yavuz Polis Merkezi Amirliği

Sayı : 12677094-63683-2017/Ad.2770
Konu : Dilekçe Hk.

19/10/2017

Sayın Aykut ÇALIŞKAN

İlgi : 13/09/2017 tarihli dilekçeniz.

İlgi sayılı dilekçeniz ile “ Rutin Aktiviteler Teorisi Kapsamında Mala Zarar Verme Suçu ile ilgili Mekan Olgusunun Sosyal Faktörler Bağlamında Analiz edilmesi” konulu tez çalışmanız kapsamında istenilen 5 kolluk birimi personel bilgileri ile 20 Mala Zarar Verme suçu mağdurunun iletişim bilgileri yazımız ekinde gönderilmiştir.

Rica ederim.

Bektaş AKIN
Polis Merkezi Amiri
Başkomiser

Ek :
1- Mağdur İletişim Bilgileri (20 sayfa)
2- Kolluk Birimi Personel Bilgisi (1 sayfa)

Adres : Gençosman Mah. Turgut Özal Bulv. 69000 Merkez/BAYBURT
Telefon : (0458) 211 44 10 Dahili 5693
Elektronik ağ : www.bayburt.pol.tr

Bilgi İçin : Polis Memuru UMIT AKILLI
Telefon : (0458) 211 70 58
e-posta : umit.akilli@egm.gov.tr

5. Anket Formu (6 Sayfa)

GÖNÜLLÜ KATILIM FORMU

Değerli Katılımcı,

Hacettepe Üniversitesi Fen Bilimleri Enstitüsü Adli Bilimler Anabilim Dalında Doç. Dr. Tuğça POYRAZ TACOĞLU danışmanlığında, “Rutin Aktiviteler Teorisi Kapsamında Mala Zarar Verme Suçu ile İlgili Mekan Olgusunun Sosyal Faktörler Bağlamında Analizi” başlıklı tarafımdan yürütülen doktora tez çalışmasında kullanılmak üzere hazırlanan anket formu, mala zarar verme suçunun işlendiği mekânsal yerlerle ilgili özelliklerin belirlenmesine ilişkin bilgiler alınmasını amaçlamaktadır. Araştırmaya katılım gönüllülük esastadır ve kişiler katılıp katılmamayı seçme hakkına sahiptir. Araştırma için Hacettepe Üniversitesi Etik Komisyonu’ndan gerekli izinler alınmıştır. Araştırmanın sağlıklı sonuçlar verebilmesi için sorulara vereceğiniz güvenilir ve içten cevaplar büyük önem taşımaktadır. Araştırmaya katılanların kişisel bilgileri ve görüşme formları gizli tutularak üçüncü şahıslarla paylaşılmayacak, ayrıca çalışma esnasında ses kaydı alınmayacaktır. Katılımcılara yöneltilen sorularda doğru-yanlış şeklinde değerlendirilebilecek bir cevap aranmamakta olup, her soruyu katılımcı kendine uygun şekilde cevaplandıracaktır. Katılımcılar istemediği sorulara cevap vermek zorunda değildir ve araştırma başlamadan önce, araştırma esnasında ve sonrasında istediği anda çalışmadan vazgeçme ve araştırmacıya soru sorma hakkına sahiptir. Çalışmadan çekilmek katılımcılara herhangi bir sorumluluk getirmemektedir. Araştırma süresince ya da araştırma bittikten sonra araştırmacıya aşağıdaki iletişim adresinden ulaşarak soru sorabilirsiniz.

İçtenliğiniz ve ayırdığınız zaman için teşekkür ederiz.

Tarih:

Katılımcı:

Adı Soyadı:

Adres:

Tel:

İmza:

Araştırmacı:

Adı Soyadı: Tuğça POYRAZ TACOĞLU/
Aykut ÇALIŞKAN

Adres: Hacettepe Üniversitesi Adli Bilimler
Anabilim Dalı

Tel: 0312 297 84 25/ 0505 451 62 59

e-posta: aykut629aykut@hotmail.com

İmza:

ANKET FORMU

A-) DEMOGRAFİK BİLGİLER

Açıklama: Soruları yanıtlarken boşlukları doldurunuz ve sizin için uygun olan seçeneğin yanına (X) işareti koyunuz.

- 1) Cinsiyet: 1 () Kadın 2 () Erkek
- 2) Yaş :
- 3) Eğitim durumu: 1 ()Okuma Yazma Bilmiyor
2 ()Okuma Yazma Biliyor
3 ()İlkokul
4 ()Ortaokul
5 ()Lise
6 ()Yüksek Okul/Üniversite
- 4) Medeni Durum: 1 () Resmi Evli 2 ()Bekâr 5 ()Gayri Resmi Evli
4 ()Ayrı Yaşıyor 5 ()Boşanmış 6 () Dul
- 5) Birileri ile birlikte Yaşıyor: 1 () Hayır 2 () Evet
- 6) Hane Halkı Sayısı:
- 7) Ortalama Aylık Geliriniz: 1 ()2.000 TL'den az
2 ()2.000-3.000 TL arası
3 ()3.000-4.000 TL arası
4 ()4.000 TL'den fazla
- 8) İkamet : 1 () Göçle gelmiş 2 () Yerli
- 9) Ailenin Özelliği: 1 () Çekirdek Aile
2 () Geleneksel Aile(Aile büyükleri ile beraber yaşama)
3 () Parçalanmış Aile
4 () Yetersiz bilgi
- 10) Doğum Yeri: 1 () Köy
2 () İlçe
3 () Şehir
4 () Yurtdışı
5 () Yetersiz bilgi
- 11) Kardeş Sayısı:

- 12) Kaçınıcı Çocuksunuz: 1 () Birinci Çocuk
2 () Ara Çocuk
3 () Sonuncu Çocuk
- 13) 18 Yaş Öncesi Anne Kaybı: 1 () Hayır 2 () Evet
- 14) 18 Yaş Öncesi Baba Kaybı: 1 () Hayır 2 () Evet
- 15) 18 Yaş Öncesi Kardeş Kaybı: 1 () Hayır 2 () Evet
- 16) 18 Yaş Öncesi Anne-Baba Ayrılığı: 1 () Hayır 2 () Evet
- 17) Göç Şekli: 1 () Köy-Şehir
2 () İlçe-Şehir
3 () Şehir-Şehir
4 () Köy-İlçe
5 () Köy-Köy
6 () İlçe-İlçe
7 () Yurtdışı-Şehir
- 18) Babanın Eğitim durumu: 1 () Okuma Yazma Bilmiyor
2 () Okuma Yazma Biliyor
3 () İlkokul
4 () Ortaokul
5 () Lise
6 () Yüksek Okul/Üniversite
- 19) Annenin Eğitim durumu: 1 () Okuma Yazma Bilmiyor
2 () Okuma Yazma Biliyor
3 () İlkokul
4 () Ortaokul
5 () Lise
6 () Yüksek Okul/Üniversite
- 20) Çocuklukta Aile İçi Şiddet: 1 () Hayır 2 () Evet
- 21) Adliyeye intikal eden Suç Sayısı:

B-) ÇALIŞMA DURUMU

Açıklama: Soruları yanıtlarken boşlukları doldurunuz ve sizin için uygun olan seçeneğin yanına (X) işareti koyunuz.

1) Mesleğiniz:

- 1 ()Yok 2 ()Serbest Meslek 3 ()Memur 4 ()İşçi
5 ()Çiftçi 6 ()Ev Hanımı 7 ()Öğrenci 8 ()Diğer.....

2) Ceza ve İnfaz Kurumuna girmeden önce çalışıyor muydunuz?

- 1 ()Evet 2 ()Hayır

3) Düzenli olarak herhangi bir işte çalışıyor muydunuz?

- 1 ()Evet 2 ()Hayır

C-) SUÇ BİLGİLERİ

Açıklama: Hayatınızda karışmış olduğunuz **mala zarar verme suçunu veya bununla beraber diğer suç türleri** arasından bir veya birden fazlasının yanına (X) işareti koyunuz. (Eğer belirtilen suç türleri arasında işaret koyacağınız suç türü yok ise diğer işaretleyip, lütfen suç türünü yazınız.)

1) Hüküm Aldığınız Suç

- 1 () Mala Zarar Verme
2 () Hırsızlık
3 () Tehdit
4 () Kasten Yaralama
5 () Hakaret
6 () Aile İçi ve Kadına Karşı Şiddet
7 () Gasp(Yağma)
8 () Diğer.....(Lütfen Yazınız)

2) Ceza Süreniz:

3) Cezaevinde Bulunma SürenizYılAy

4) Denetim Serbestliğiniz varsa süresi ne kadarYılAy

5) Adli para cezası aldıysanız miktarı ne kadarTL

6) Olay sonrası Adli mercilere nasıl gittiniz? **(Bir veya birden fazla işaretleyebilirsiniz?)**

- 1 () Mağdurun beni şikâyet etmesi üzerine davet edilerek
- 2 () Polis/Jandarma tarafından doğrudan olay yerinde yakalanarak
- 3 () Görgü tanıklarının beyanı üzerine davet edilerek
- 4 () Olay sonrası Polis/Jandarma tarafından yapılan çalışmalar ile

7) Adli mercilerde suçu işlediğinize dair size sunulan deliller nelerdir? **(Bir veya birden fazla işaretleyebilirsiniz?)**

- 1 () Hakkımda olaya ilişkin mağdurun beyanlarına göre
- 2 () Hakkımda olaya ilişkin tanığın beyanlarına göre
- 3 () Olay yerinden elde edilen bulguların bana ait olduğunun tespit edilmesi
- 4 () Teknolojik unsurlar(kamera, MOBESE) vasıtasıyla tespit edilmesi

D-) ZARAR VERİLEN MEKANA İLİŞKİN BİLGİLER

Açıklama: Soruları yanıtlarken sizin için uygun olan seçeneğin yanına (X) işareti koyunuz.

1) Zarar verdiğiniz mekân?:

- 1 () Mağdurun Evi
- 2 () Mağdurun İşyeri
- 3 () Kamu Kurumu
- 4 () Hayvan
- 5 () Kamuya Açık Alan (Park, Cadde,...)
- 6 () İbadethane
- 7 () Trafikte park/seyreden araç

2) Mağdur ile yakınlık dereceniz nedir?

- 1 () Akrabam
- 2 () Eşim
- 3 () Arkadaşım
- 4 () Komşum
- 5 () Tanımıyorum

3) Zarar verdiğiniz saat dilimi?:

- 1 () Gece 24- Sabah 6
- 2 () Sabah 6- Öğle 12
- 3 () Öğle 12- Akşam 18
- 4 () Akşam 18- Gece 24

4) Zarar verme sırasında kullanılan yöntem? **(Bir veya birden fazla işaretleyebilirsiniz?)**

- 1 () Fiziksel Şiddet
- 2 () Tehdit, Korkutma, Gözdağı
- 3 () Hile ve Kandırma
- 4 () Alet Kullanımı.....(Lütfen Aleti Yazınız)

- 5) Zarar Vermenin İşleniş Şekli Nasıldır?
1 () Aniden
2 () Planlanarak
- 6) Mağdurdan kaynaklı olarak düşündüğünüz hangi sebep mala zarar vermenizi sağlamıştır? **(Bir veya birden fazla işaretleyebilirsiniz?)**
1 () Husumet yaşadığım kişiye ait olmasından dolayı
2 () Olay anında yaşamış olduğum kızgınlık ve öfkeden dolayı
3 () Olay anında tahrik edilerek şahsıma zarar verilmesinden dolayı
3 () Mağdurun zarar görmesini istediğimden dolayı
4 () Kendimi korumak istediğimden dolayı
6 () Mağdurun kendisine zarar veremeyeceğimden dolayı
- 7) Sizinle beraber iştirak eden kaç kişi vardır?.....
- 8) Zarar verdiğiniz esnada herhangi bir madde etkisinde miydiniz?
1 () Alkol
2 () Uyuşturucu/Uyarıcı Madde
3 () Her ikisi
4 () Hiçbiri
- 9) Suçun işlendiği mekânda herhangi bir fiziksel veya çevresel tedbir var mıydı? **(Bir veya birden fazla işaretleyebilirsiniz?)**
1 () Kamera
2 () Çevre Duvarı veya Çiti
3 () Polis/Jandarma
4 () Koruma Demirleri
5 () İnsan
6 () Hayvan
7 () Aydınlatma Sistemi

10) Zarar verilen malı seçmenizin sebebi nedir? **(Bir veya birden fazla işaretleyebilirsiniz?)**

- 1 () Hedefin Görünür Olması
- 2 () Değerli ve Arzu Edilir Olması
- 3 () Suça Karşı Korumasız Olması
- 4 () Hareket Kabiliyetinin Kolay Olması
- 5 () Hedefin Müsait ve Erişilebilir Olması

11) Hangi Otorite figürü eksikliğinin suça etkisi olduğunu düşünüyorsunuz? **(Bir veya birden fazla işaretleyebilirsiniz?)**

- 1 () Aile
- 2 () Öğretmen
- 3 () Toplumsal Denetim
- 4 () Kamu Kurumu Denetimleri
- 5 () Polis/Jandarma
- 6 () Diğer (belirtiniz).....

**6. Adalet Bakanlığı Ceza ve Tevkifevleri Genel Müdürlüğünün Olur Yazısı
(1 Sayfa)**

2 May. 2018 16:57

No. 1/50 P. 1

T.C.
ADALET BAKANLIĞI
Ceza ve Tevkifevleri Genel Müdürlüğü

Sayı : 57292265-204.06.03-E.695/60666
Konu : Aykut ÇALIŞKAN'ın Araştırma Talebi

02/05/2018

.....CUMHURİYET BAŞSAVCILIĞINA

- İlgi : a)Hacettepe Üniversitesi Fen Bilimleri Enstitüsü'ne ait 03/04/2018 tarihli ve 23154132-010.99/1702 sayılı yazı.
b)20/04/2018 tarihli ve 57292265-204.06.03-E.656/56680 sayılı yazımız.
c)Aykut ÇALIŞKAN'a ait 30/04/2018 tarihli dilekçe.

Hacettepe Üniversitesi Fen Bilimleri Enstitüsü Adli Bilimler Anabilim Dalı Doktora öğrencisi Aykut Çalışkan'ın, "Rutin Aktiviteler Teorisi Kapsamında Mala Zarar Verme Suçu ile İlgili Mekan Olgusunun Sosyal Faktörler Bağlamında Analiz Edilmesi" konulu araştırmasını, 15/06/2018-15/09/2018 tarihleri arasında Ankara, İstanbul ve İzmir illerinde bulunan ve uygun görülen ceza infaz kurumlarında yapma talebine, ilgi (b) sayılı yazımız ile izin verilmiş olup, söz konusu araştırmanın içeriğinde ve tarih aralığında yapılan değişiklikten dolayı tekrar izin talep eden ilgi (c) sayılı dilekçe incelendi.

Talebe konu doktora tezinde kullanılması planlanan anketin ceza infaz kurumlarında uygulamasında bir sakınca bulunmamakta olup, 20/07/2018 - 20/10/2018 tarihleri arasında, hükümlülerin rızaları alınarak, Başsavcılıklarımızın uygun gördüğü ceza infaz kurumlarında, kurumların belirleyeceği tarih ve saatler ile kurumların uygun göreceği alanlarda, terör hükümlü ve tutukluları hariç, çalışmaya katılacak hükümlü-tutukluların bilgilendirilmesi ve bilgilendirme onay formu doldurulması, yapılacak çalışmayla sınırlı kalınması, ses kaydı ve görüntü alınmaması, çalışma sonucunun iki örneği ile CD'sinin çalışmayı yapacak kişi tarafından Genel Müdürlüğümüze gönderilmesi, çalışma sonucunun Genel Müdürlüğümüzün izni olmaksızın yayınlanmaması, basın yayın organlarıyla paylaşılmaması koşullarıyla, kurum görevlileri nezaretinde gerçekleştirilmesi uygun görülmüştür.

Gereği ile ilgili kişiye bu doğrultuda bilgi verilmesini rica ederim.

Mustafa YAPICI
Hâkim
Bakan a.
Genel Müdür Yardımcısı

DAĞITIM:

Gereği:
Ankara Cumhuriyet Başsavcılığı
İzmir Cumhuriyet Başsavcılığı
İstanbul Cumhuriyet Başsavcılığı

Bilgi:
Hacettepe Üniversitesi



Konya Yolu No:70 - 06330 Beşevler/ANKARA
Tel: 0 312 204 13 97-1453-1168-1451

Ayrıntılı bilgi için irtibat:
Faks: 0 312 223 43 91

Yetişkin İyileştirme Bürosu
Web:www.cte.adalet.gov.tr

UYAP Bilişim Sistemindeki bu dokümana <http://valandaz.uyap.gov.tr> adresinden FoYfjZS - GSNcS2E - g6PQ5XQ - CejCWA ile erişebilirsiniz.

7. Tutuklu veya Mahkumlar ile görüşülmesi için hazırlanan anket Formu
için Hacettepe Üniversitesi Etik Komisyonun İzni (1 Sayfa)



T.C.
HACETTEPE ÜNİVERSİTESİ
Rektörlük



Sayı : 35853172-300
Konu : Aykut ÇALIŞKAN Hk.

FEN BİLİMLERİ ENSTİTÜSÜ MÜDÜRLÜĞÜNE

İliği : 13.05.2018 tarihli ve 23154132-300/00000044521 sayılı yazı.

Enstitünüz Adli Bilimler Anabilim Dalı Doktoru Programı öğrencisi Aykut Çalışkan'ın, "Rutin Aktiviteler Teorisi Kapsamında Mala Zarar Verme Suçu ile İlgili Mekan Olgusunun Sosyal Faktörler Bağlamında Analizi" konulu tez çalışması Üniversitemiz Senatosu Etik Komisyonunun 22 Mayıs 2018 tarihinde yapmış olduğu toplantıda incelenmiş olup, etik açıdan uygun bulunmuştur.

Bilgilerinizi ve gereğini rica ederim.

e-İmzalıdır
Prof. Dr. Rahime Meral NOHUTCU
Rektör Yardımcısı



8. İzmir, İstanbul Anadolu ve Ankara Cumhuriyet Başsavcılıklardan Ceza ve Tevkifevlerinde Anket Formunun Uygulanmasına Yönelik Yazıları (4 Sayfa)

T.C.
ANKARA
CUMHURİYET BAŞSAVCILIĞI
(Cezaevi Savcılığı)

Sayı : 2018/627

08/05/2018

HACETTEPE ÜNİVERSİTESİ
FEN BİLİMLERİ ENSTİTÜSÜ

İlgi : 23154132-010.99/1702 sayı ve 03/04/2018 tarihli yazınız,

İlgi sayılı yazınız ile doktora öğrencisi Aykut ÇALIŞKAN'ın araştırmasına konulu Adalet Bakanlığı Ceza ve Tevkifevleri Genel Müdürlüğü'ne yapılan başvuru değerlendirilmiştir.

Talebe konu çalışmanın Ankara 2 Nolu L Tipi Kapalı Ceza İnfaz Kurumu ve Ankara Kadın Kapalı Ceza İnfaz Kurumları'nda kurumların belirleyeceği tarih ve saatler ile kurumların uygun göreceği alanlarda, terör hükümlü ve tutukluları hariç, yapılacak çalışmayla sınırlı kalınması, ses kaydı ve görüntü alınmaması, çalışma sonucunda iki örneği ile CD sinin çalışmayı yapacak kişi tarafından Genel Müdürlüğü'müze gönderilmesi, çalışma sonucunun Genel Müdürlüğümüzün izni olmaksızın yayınlanmaması, basın yayın organlarıyla paylaşılmaması ve hiç bir biçimde kullanılmaması koşuluyla kurum görevlileri nezaretinde gerçekleştirilmesi uygun görülmüştür.

Bilgi edinilmesi rica ederim.

e-imzalıdır.
Beşir ÇİFLİK
Cumhuriyet Savcısı
(33260)

T.C.
İSTANBUL ANADOLU
CUMHURİYET BAŞSAVCILIĞI
Bakanlık Muhabere Bürosu
(Ceza ve Tevkifevleri Masası)

Sayı : B.M. 2018/7526
Konu : Araştırma Talebi

11/06/2018

..... İLGİLİ BİRİMLERE

İlgi : (a) Adalet Bakanlığı Ceza ve Tevkifevleri Genel Müdürlüğü'nün 20/04/2018 tarih ve 57292265-204.06.03-E.656/56680 sayılı yazısı.

(b) Hacettepe Üniversitesi Fen Bilimleri Enstitüsü'ne ait 03/04/2018 tarihli ve 23154132-010.99/1702 sayılı yazı.

İlgi (a) sayılı yazı ile uygun görülen Hacettepe Üniversitesi Fen Bilimleri Enstitüsü Adli Bilimler Anabilim Dalı Doktora öğrencisi Aykut ÇALIŞKAN'ın, "Rutin Aktiviteler Teorisi Kapsamında Mala Zarar Verme Suçu ile İlgili Mekan Olgusunun Sosyal Faktörler Bağlamında Analiz Edilmesi" konulu araştırmasını, 15/06/2018-15/09/2018 tarihleri arasında Ankara, İstanbul ve İzmir illerinde bulunan ve uygun görülen ceza infaz kurumlarında yapma talebine ilişkin olarak,

Hacettepe Üniversitesi Fen Bilimleri Enstitüsü Adli Bilimler Anabilim Dalı Doktora öğrencisi Aykut ÇALIŞKAN'ın *Maltepe 2 Nolu L Tipi Kapalı Ceza İnfaz Kurumunda haftanın Cuma günleri saat 09.00-16.00 arasında* araştırma yapmasının uygun olduğu yönündeki Ceza İnfaz Kurumundan sorumlu Cumhuriyet Savcısının ekli mütalaa sı Cumhuriyet Başsavcılığımızca da uygun görülmüştür.

Bilgi ve gereği arz/ rica olunur.

Cengiz Cem KARAKAŞLI- 34850
Cumhuriyet Başsavcı Vekili

 e-imzalıdır

Bilgi İçin: Adalet Bakanlığı Ceza ve Tevkifevleri Genel Müdürlüğüne.

Dağıtım: - Maltepe 2 Nolu L Tipi Kapalı Ceza İnfaz Kurumu Müdürlüğüne.

- Hacettepe Üniversitesi Fen Bilimleri Enstitüsüne

Sn. Aykut ÇALIŞKAN (KEP'den gönderilmiş olup fiziki olarak gönderilmeyecektir)

Eki: Evrak

Ayrıntılı bilgi için iribat : Z.K. E.Ö. AB222640

Sant. Tel. : 0 (216) 303 33 33

Dâhili : 4069

Faks : 0 (216) 303 34 16

**Bu evrak güvenli elektronik imza ile imzalanmış olup, DYS ortamında gönderilmiştir. Ayrıca fiziki olarak gönderilmeyecektir.*



UYAP Bilgi Sistemlerindeki bu dokümanı http://vatandas.uyap.gov.tr adresinden 55sm0LO - MDUMZyc - loTybXT - x3gb2w= ile erişebilirsiniz.

*Aykut beye
bilgi verildi
M*

T.C.
İSTANBUL ANADOLU
CUMHURİYET BAŞSAVCILIĞI
Bakanlık Muhabere Bürosu
(Ceza ve Tevkifevleri Masası)

Sayı : 2018/7526 -I-CTE
Konu : Aykut ÇALIŞKAN'ın
Araştırma Talebi

03/05/2018

..... İLGİLİ BİRİMLERE

- İlgi :a)Hacettepe Üniversitesi Fen Bilimleri Enstitüsü'ne ait 03/04/2018 tarihli ve 23154132-010.99/1702 sayılı yazı.
b)Adalet Bakanlığı Ceza ve Tevkifevleri Genel Müdürlüğü'nün 20/04/2018 tarihli ve 57292265-204.06.03-E.656/56680 sayılı yazısı.
c)Aykut ÇALIŞKAN'a ait 30/04/2018 tarihli dilekçe.

Hacettepe Üniversitesi Fen Bilimleri Enstitüsü Adli Bilimler Anabilim Dalı Doktora öğrencisi Aykut Çalışkan'ın, "Rutin Aktiviteler Teorisi Kapsamında Mala Zarar Verme Suçu ile İlgili Mekan Olgusunun Sosyal Faktörler Bağlamında Analiz Edilmesi" konulu araştırmasını, 15/06/2018-15/09/2018 tarihleri arasında Ankara, İstanbul ve İzmir illerinde bulunan ve uygun görülen ceza infaz kurumlarında yapma talebine, ilgi (b) sayılı yazımız ile izin verilmiş olup, söz konusu araştırmanın içeriğinde ve tarih aralığında yapılan değişiklikten dolayı tekrar izin talep eden ilgi (c) sayılı dilekçe incelenmesi üzerine,

Talebe konu doktora tezinde kullanılması planlanan anketin ceza infaz kurumlarında uygulamasında bir sakınca bulunmamakta olup, 20/07/2018 - 20/10/2018 tarihleri arasında, hükümlülerin rızaları alınarak, Başsavcılıklarımızın uygun gördüğü ceza infaz kurumlarında, kurumların belirleyeceği tarih ve saatler ile kurumların uygun göreceği alanlarda, terör hükümlü ve tutukluları hariç, çalışmaya katılacak hükümlü-tutukluların bilgilendirilmesi ve bilgilendirme onay formu doldurulması, yapılacak çalışmayla sınırlı kalınması, ses kaydı ve görüntü alınmaması, çalışma sonucunun iki örneği ile CD'sinin çalışmayı yapacak kişi tarafından Genel Müdürlüğümüze gönderilmesi, çalışma sonucunun Genel Müdürlüğümüzün izni olmaksızın yayınlanmaması, basın yayın organlarıyla paylaşılmaması koşullarıyla, kurum görevlileri nezaretinde gerçekleştirilmesi uygun görüldüğü anlaşıldığından;

Talebe konu çalışma için 20/07/2018-20/10/2018 tarihleri arası belirtildiğinden; 02/05/2018 tarih ve aynı sayılı yazımız ile belirtilen "Ümraniye E Tipi Kapalı Ceza Infaz Kurumunda haftanın Cuma günleri saat:09:00-16:00 arasında" yapılması konusundaki mütalaanızda değişiklik olup olmadığının ilgilisine bildirilmek üzere Cumhuriyet Başsavcılığımıza bildirilmesi rica olunur.

Cengiz Cem KARAKAŞLI-34850
Cumhuriyet Başsavcı Vekili

e-imza 

Dağıtım:

İstanbul Anadolu Cumhuriyet Savcısı İdris AKSOY
İstanbul Anadolu Cumhuriyet Savcısı Emin CEVAHİROĞLU

EK. Evrak

O.S

Not: Cevabi yazılarınızın, Cumhuriyet Başsavcılığımız B.M. sayısının ilgi tutularak gönderilmesi önemle arz/rica olunur.

*Bu evrak güvenli elektronik imza ile imzalanarak DYS ortamında gönderilmiştir.
Ayrıca fiziki olarak gönderilmeyecektir.

Bilgi için;0216 303 33 33 Dahili: 4071& ab140592@haberci



T.C.
İZMİR CUMHURİYET BAŞSAVCILIĞI
Cumhuriyet Başsavcivekilleri Yazı İşleri Bürosu

Sayı : B.M.2018/14192
Konu : Aykut ÇALIŞKAN'ın
Araştırma Talebi

03/05/2018

DAĞITIM YERLERİNE

İlgi :25/04/2018 tarihli ve B.M.2018/14192 sayılı yazımız.

İlgi sayılı yazımız ile Hacettepe Üniversitesi Fen Bilimleri Enstitüsü Adli Bilimler Anabilim Dalı Doktora öğrencisi Aykut ÇALIŞKAN'ın, "Rutin Aktiviteler Teorisi Kapsamında Mala Zarar Verme Suçu ile İlgili Mekan Olgusunun Sosyal Faktörler Bağlamında Analiz Edilmesi" konulu araştırmasını, 15/06/2018-15/09/2018 tarihleri arasında İzmir Buca Kapalı/Açık ve Menemen T Tipi Kapalı Ceza İnfaz Kurumlarında gerçekleştirilmesi, Bakanlık yazısında belirtilen hususlar dikkate alınıp Hacettepe Üniversitesi Fen Bilimleri Enstitüsü Adli Bilimler Anabilim Dalı Doktora öğrencisi Aykut ÇALIŞKAN ile irtibata geçilerek, ceza infaz kurumu müdürlüklerinizce belirlenen tarih ve saatlerde uygun görülen alanlarda gerçekleştirilmesi istenilmiştir.

Talebi konu doktora tezinde kullanılması planlanan anketin ceza infaz kurumlarında uygulamasında bir sakınca bulunmadığına, 20/07/2018 - 20/10/2018 tarihleri arasında, hükümlülerin rızaları alınarak, terör hükümlü ve tutukluları hariç, çalışmaya katılacak hükümlü-tutukluların bilgilendirilmesi ve bilgilendirme onay formu doldurulması, yapılacak çalışmayla sınırlı kalınması, ses kaydı ve görüntü alınmaması, çalışma sonucunun iki örneği ile CD'sinin çalışmayı yapacak kişi tarafından Genel Müdürlüğümüze gönderilmesi, çalışma sonucunun Genel Müdürlüğümüzün izni olmaksızın yayımlanmaması, basın yayın organlarıyla paylaşılmaması koşullarıyla, kurum görevlileri nezaretinde gerçekleştirilmesinin uygun görüldüğüne ilişkin, Adalet Bakanlığı Ceza ve Tevkifevleri Genel Müdürlüğünün 02/05/2018 tarihli ve 60666 sayılı yazısı ekte gönderilmiştir.

Söz konusu araştırmanın İzmir Buca Kapalı/Açık ve Menemen T Tipi Kapalı Ceza İnfaz Kurumlarında gerçekleştirilmesini, Bakanlık yazısında belirtilen hususlar dikkate alınıp Hacettepe Üniversitesi Fen Bilimleri Enstitüsü Adli Bilimler Anabilim Dalı Doktora öğrencisi Aykut ÇALIŞKAN ile irtibata geçilerek, ceza infaz kurumu müdürlüklerinizce belirlenen tarih ve saatlerde uygun görülen alanlarda gerçekleştirilmesini rica ederim.

Fatih Mehmet ÖZTÜRK
Cumhuriyet Başsavcivekilli

EK: Bakanlık yazısı ve ekleri.

DAĞITIM:

- *Hacettepe Üniversitesi Fen Bilimleri Enstitüsüne
- *İzmir Buca Kapalı/Açık Ceza İnfaz Kurumu Müdürlüğüne
- *Menemen T Tipi Kapalı Ceza İnfaz Kurumu Müdürlüğüne

46980

*Bu belge, 5070 sayılı Kanun hükümlerine uygun olarak elektronik imza ile imzalanmıştır.
Ayrıca fiziki olarak gönderilmeyecektir.

Adres : Yeni Adliye Sarayı 35050 Bayraklı İZMİR
Telefon : (0 232) 411 24 08
Faks : (0 232) 435 94 26

Ayrıntılı Bilgi İçin İrtibat:
Zabit Katibi G. DENİZ
Yazı İşleri Müdürü K. YÜCE



UYAP Bilişim Sistemindeki bu dokümana <http://vatandas.uyap.gov.tr> adresinden x5QJcd/ - JyLvwRv - r1A/Wm6 - czBcPg ile erişebilirsiniz.

9. Ceza ve İnfaz Kurumlarında Uygulanan Anket Formuna İlişkin Tutanakları (6 Sayfa)

TUTANAK

İlgi: Ankara Cumhuriyet Başsavcılığı Cezaevi Savcılığı'nın 08/05/2018 tarih ve 2018/627 sayılı yazı

İlgi sayılı yazı ile Hacettepe Üniversitesi Fen Bilimleri Enstitüsü Adli Bilimler Anabilim Dalı Doktora Programı Öğrencisi Aykut ÇALIŞKAN'ın "Rutin Aktiviteler Teorisi Kapsamında Mala Zarar Verme Suçu ile İlgili Mekan Olgusunun Sosyal Faktörler Bağlamında Analiz Edilmesi" konulu araştırması kapsamında yapılan anket çalışmasına Sincan Kadın Kapalı Ceza İnfaz Kurumunda gönüllük esasına bağlı kalınarak kimlik bilgileri saklı kalmak kaydıyla kendi rızaları doğrultusunda görevli personel nezaretinde 16 tutuklu/hükümlü katılmışlardır. Öte yandan; örneklem olarak çalışmaya katılanların 8'i mala zarar verme suçu özelinde, diğer 8'i ise hırsızlık suçu özelinde çalışmaya katılmak istediklerini beyan etmeleri üzerine planlanan sayıdan daha fazla katılımcıya rıza göstermeleri üzerine bahse konu anket uygulanmıştır.

İş bu tutanak tarafımızdan tanzim edilerek birlikte imza altına alınmıştır. 25/07/2018 saat 01:00-03:15

Nalan YURTLU
Psikolog

Ecem SOYSAL
İnfaz Koruma Memuru

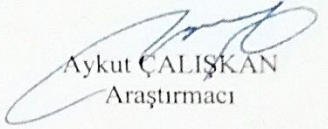
Aykut ÇALIŞKAN
Araştırmacı



Rahiye KÜNÜ
Kurum Müdürü

TUTANAK

İlgi: Ankara Cumhuriyet Başsavcılığı Cezaevi Savcılığı'nın 08/05/2018 tarih ve 2018/627 sayılı yazı

İlgi sayılı yazı ile Hacettepe Üniversitesi Fen Bilimleri Adli Bilimler Anabilim Dalı Doktora öğrencisi Aykut ÇALIŞKAN 'ın "Rutin Aktiviteler Teorisi Kapsamında Mala Zarar Verme Şuçu ile ilgili Mekan Olgusunun Sosyal Faktörler Bağlamında Analiz Edilmesi " konulu araştırma kapsamında yapılan anket çalışmasına Sincan 2 Nolu L Tipi Kapalı Ceza İnfaz Kurumunda bulunan 26 hükümlü gönüllülük esasına bağlı kalarak kimlik bilgileri saklı kalmak kaydıyla kendi rızaları doğrultusunda personel gözetiminde katılmıştır.

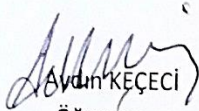
Bu tutanak tanzim edilerek birlikte imza altına alınmıştır.25/07/2018 10.20-11.30

Aydın KEÇECİ
Öğretmen

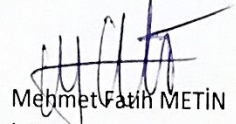
Mehmet Fatih METİN
İnfaz Koruma Memuru

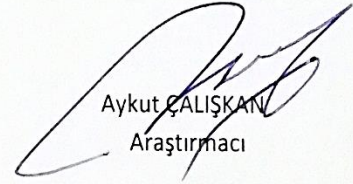
Aykut ÇALIŞKAN
Araştırmacı

Mesrur AKARÇAY
Kurum Müdür V.

TUTANAK

İlgi: İzmir Cumhuriyet Başsavcılığı'nın 03/05/2018 tarih ve B.M. 2018/14192 sayılı yazısı.

İlgi sayılı yazı ile Hacettepe Üniversitesi Fen Bilimleri Enstitüsü Adli Bilimler Anabilim Dalı Doktora öğrencisi Aykut ÇALIŞKAN'ın "Rutin Aktiviteler Teorisi Kapsamında Mala Zarar Verme Suçu ile İlgili Mekan Olgusunun Sosyal Faktörler Bağlamında Analiz Edilmesi" konulu araştırma kapsamında yapılan anket çalışmasına Menemen T Tipi Kapalı Ceza İnfaz Kurumu'nda bulunan 48 hükümlü gönüllülük esasına bağlı kalınarak kimlik bilgileri saklı kalmak kaydıyla kendi rızaları doğrultusunda bizim gözetimimizde katılmıştır.

İş bu tutanak tanzim edilerek birlikte imza altına alınmıştır. 23/07/2018 13:30-17:00

Emel TORUN ŞANAL
Psikolog

Saygın YURTTÜRK
İnfaz Koruma Memuru

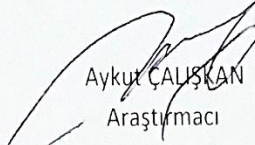
Aykut ÇALIŞKAN
Araştırmacı



TUTANAK

İlgi: İzmir Cumhuriyet Başsavcılığının 03/05/2018 tarih ve 14192 sayılı yazısı.

İlgi sayılı yazı ile Hacettepe Üniversitesi Fen Bilimleri Enstitüsü Adli Bilimler Anabilim Dalı Doktora Öğrencisi Aykut ÇALIŞKAN'ın "Rutin Aktiviteler Teorisi Kapsamında Mala Zarar Verme Suçu İle İlgili Mekan Olgusunun Sosyal Faktörler Bağlamında Analiz Edilmesi" konulu araştırması kapsamında yapılan anket çalışmasına Buca Kapalı/Açık Ceza İnfaz Kurumunda bulunan tutuklu/hükümlülere bahse konu araştırmaya gönüllü olarak katılmaları yönünde yapılan görüşmede hiçbir tutuklu veya hükümlü gönüllü olarak katılım sağlamayacağını beyan etmiştir.

İş bu tutanak tarafımızdan birlikte imza altına alınmıştır. 23/07/2018 (11:25)

Mahir SAHİN
Psikolog

Ashur UZUN
Sosyal Hizmet Uzmanı

Kemal TUNCER
Kurum 2. Müdürü

Aykut ÇALIŞKAN
Araştırmacı

Remzi ULUŞAHİN
Kurum Müdürü

Remzi ULUŞAHİN
Ceza İnfaz Kurum Müdürü
35426

TUTANAK

İlgi: İstanbul Anadolu Cumhuriyet Başsavcılığı'nın 08/05/2018 tarih ve B.M. 2018/7526 sayılı yazısı.

İlgi sayılı yazı ile Hacettepe Üniversitesi Fen Bilimleri Enstitüsü Adli Bilimler Anabilim Dalı Doktora öğrencisi Aykut ÇALIŞKAN'ın "Rutin Aktiviteler Teorisi Kapsamında Mala Zarar Verme Suçu ile İlgili Mekan Olgusunun Sosyal Faktörler Bağlamında Analiz Edilmesi" konulu araştırma kapsamında yapılan anket çalışmasına kurumumuzda bulunan 33 hükümlü gönüllülük esasına bağlı kalınarak kimlik bilgileri saklı kalmak kaydıyla kendi rızaları doğrultusunda bizim gözetimimizde katılmıştır.

İş bu tutanak tanzim edilerek birlikte imza altına alınmıştır. 20/07/2018 (15:47)

Haydar EŞSİZ
Öğretmen

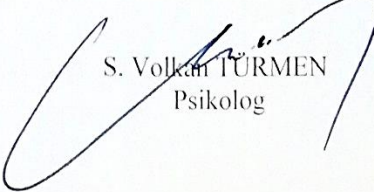
S. Volkan TÜRMEN
Psikolog

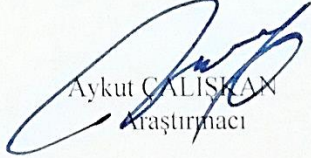
Aykut ÇALIŞKAN
Araştırmacı

Veysel YÜKSEL
Kurum Müdürü
31913
ADALET BAKANLIĞI
Maltepe 2 Nolu L Tipi Kapalı
Ceza İnfaz Kurumu Müdürlüğü
İSTANBUL

TUTANAK

İlgi: İstanbul Anadolu Cumhuriyet Başsavcılığı'nın 03/05/2018 tarih ve 2018/7526-1-CTE sayılı yazısı

İlgi sayılı yazı ile Hacettepe Üniversitesi Fen Bilimleri Enstitüsü Adli Bilimler Anabilim Dalı Doktora Programı Öğrencisi Aykut ÇALIŞKAN'ın "Rutin Aktiviteler Teorisi Kapsamında Mala Zarar Verme Suçu İle İlgili Mekan Olgusunun Sosyal Faktörler Bağlamında Analiz Edilmesi" konulu araştırması kapsamında yapılan anket çalışmasına Ümraniye E Tipi Kapalı İnfaz Kurumunda gönüllük esasına bağlı kalınarak kimlik bilgileri saklı kalmak kaydıyla kendi rızaları doğrultusunda görevli personel nezaretinde 42 tutuklu/hükümlü katılmıştır. Öte yandan; örneklem olarak çalışmaya katılması planlanan personel sayısından daha fazla katılımı rıza göstermeleri üzerine bahse konu anket çalışmasına katılımları sağlanmıştır.

İşbu tutanak tarafımızdan tanzim edilerek birlikte imza altına alınmıştır. 27/07/2018 saat 09:30-11:00

Fuat TAŞ
Öğretmen

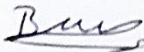
Burhan SARI
İnfaz Koruma Memuru

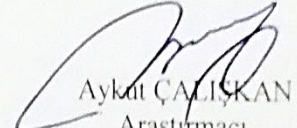
Aykut ÇALIŞKAN
Araştırmacı





HACETTEPE ÜNİVERSİTESİ
FEN BİLİMLERİ ENSTİTÜSÜ
YÜKSEK LİSANS/DOKTORA TEZ ÇALIŞMASI ORJİNALLİK RAPORU

HACETTEPE ÜNİVERSİTESİ
FEN BİLİMLER ENSTİTÜSÜ
ADLI BİLİMLER ANABİLİM DALI BAŞKANLIĞI'NA

Tarih: 30/01/2019

Tez Başlığı / Konusu: ADLI SOSYOLOJİ BAĞLAMINDA MALA ZARAR VERME
SUÇU İLE İLGİLİ MEKÂN OLGUSUNUN ANALİZİ

Yukarıda başlığı/konusu gösterilen tez çalışmamın a) Kapak sayfası, b) Giriş, c) Ana bölümler d) Sonuç kısımlarından oluşan toplam 289 sayfalık kısmına ilişkin, 28/01/2019 tarihinde şahsım/tez danışmanım tarafından Turnitin adlı intihal tespit programından aşağıda belirtilen filtrelemeler uygulanarak alınmış olan orijinallik raporuna göre, tezimin benzerlik oranı % 4, 'tür.

Uygulanan filtrelemeler:

- 1- Kaynakça hariç
- 2- Alıntılar hariç/dâhil
- 3- 5 kelimedenden daha az örtüşme içeren metin kısımları hariç

Hacettepe Üniversitesi Fen Bilimleri Enstitüsü Tez Çalışması Orjinallik Raporu Alınması ve Kullanılması Uygulama Esasları'nı inceledim ve bu Uygulama Esasları'nda belirtilen azami benzerlik oranlarına göre tez çalışmamın herhangi bir intihal içermediğini; aksinin tespit edileceği muhtemel durumda doğabilecek her türlü hukuki sorumluluğu kabul ettiğimi ve yukarıda vermiş olduğum bilgilerin doğru olduğunu beyan ederim.

Gereğini saygılarımla arz ederim.

Adı Soyadı: Aykut ÇALIŞKAN
Öğrenci No: N14340729
Anabilim Dalı: Adli Bilimler
Programı: Adli Bilimler
Statüsü: Y.Lisans Doktora Bütünleşik Dr.

Tarih ve İmza
30/01/2019

DANIŞMAN ONAYI

UYGUNDUR.

Doç. Dr. Tuğça POYRAZ TACOĞLU
(Unvan, Ad Soyad, İmza)

ÖZGEÇMİŞ

Kimlik Bilgileri

Adı Soyadı :Aykut ÇALIŞKAN
Doğum Yeri :Şahinbey
Medeni Hali :Evli
E posta :aykut629aykut@hotmail.com
Adresi :Esentepe Mahallesi Oktay Altıntaş Caddesi No:6
Merkez/Bayburt

Eğitim

Lisans :Ankara Üniversitesi Fen Fakültesi İstatistik Bölümü
Yüksek Lisans :Polis Akademisi Başkanlığı Güvenlik Bilimleri Enstitüsü Suç
Araştırmaları Anabilim Dalı
Doktora :Hacettepe Üniversitesi Fen Bilimleri Enstitüsü Adli Bilimler
Anabilim Dalı

Yabancı Dil ve Düzeyi

YDS-77,5 (İngilizce)

İş Deneyimi

EGM (2012 Marttan beri)

Deneyim Alanları

İnsan Kaynakları Yönetimi
Suç Araştırması
Veri Madenciliği

Tezden Üretilmiş Projeler ve Bütçesi

-

Tezden Üretilmiş Yayınlar

-

Tezden Üretilmiş Tebliğ ve/veya Poster Sunumu ile Katıldığı Toplantılar

-

