



**ERKEN VE ORTA BİZANS DÖNEMİ (4 – 12. YY.)
ANADOLU KİLİSELERİNDE SYNTHRONON**

Doktora Tezi

Erkan KAYA

Eskişehir 2023

**ERKEN VE ORTA BİZANS DÖNEMİ (4 – 12. YY.)
ANADOLU KİLİSELERİNDE SYNTHRONON**

Erkan KAYA

DOKTORA TEZİ

**Sanat Tarihi Anabilim Dalı
Danışman: Doç. Dr. A. Oğuz ALP**

**Eskişehir
Anadolu Üniversitesi
Sosyal Bilimler Enstitüsü
Temmuz 2023**

JÜRİ VE ENSTİTÜ ONAYI

Erkan KAYA'nın "Erken ve Orta Bizans Dönemi (4 – 12. yy.) Anadolu Kiliselerinde Synthronon" başlıklı tezi **26/07/2023** tarihinde aşağıdaki jüri tarafından değerlendirilerek "Anadolu Üniversitesi Lisansüstü Eğitim-Öğretim ve Sınav Yönetmeliği"nin ilgili maddeleri uyarınca, **Sanat Tarihi Anabilim Dalında**, Doktora tezi olarak kabul edilmiştir.

	<u>Unvanı Adı Soyadı</u>	<u>İmza</u>
Üye (Tez Danışmanı) :	Doç. Dr. Ahmet Oğuz ALP
Üye	: Prof. Dr. Bedia Yelda UÇKAN
Üye	: Dr. Öğr. Üyesi B. S. Alptekin ORANSAY
Üye	: Doç. Dr. Şener YILDIRIM
Üye	: Doç. Dr. Seçkin EVCİM

.....
Enstitü Müdürü

ÖZET

ERKEN VE ORTA BİZANS DÖNEMİ (4 – 12. YY.) ANADOLU KİLİSELERİNDE SYNTHRONON

Erkan KAYA

Sanat Tarihi Anabilim Dalı
Bizans Sanatı Bilim Dalı

Anadolu Üniversitesi Sosyal Bilimler Enstitüsü, Temmuz 2023

Danışman: Doç. Dr. A. Oğuz ALP

Erken ve Orta Bizans Dönemi kiliselerinde synthronon hakkında yapılan bu araştırma; litürjik bir kuruluş olan synthrononu tüm yönleriyle ele almayı amaçlamıştır. Hıristiyanlığın yayılma süreciyle birlikte önem kazanarak erken dönemden itibaren öncül örnekleri bulunan synthronon, Bizans İmparatorluğu'nun sonuna kadar simgesel varlığını sürdürmüştür. Araştırma; synthrononun gelişimi ve tarihçesi, litürjik kullanımı, kilise içindeki diğer mimari kuruluşlarla ilişkisi, Bizans Dünyası'ndaki örnekler üzerinden tipolojik özellikleri, Akdeniz Dünyası'ndaki özelliklerinin belirlenmesi, Anadolu tipolojisinin oluşturulması ve bölgesel farklılıkların tespit edilmesi gibi konuları ele almaktadır. Araştırma, Anadolu'daki günümüze ulaşan örnekler üzerinden Bizans synthronon tipolojisini oluşturmaktadır ve Anadolu synthronon tipolojisi üzerine yapılan kapsamlı tek çalışmadır.

Araştırma kapsamında; İ.S. 3. yüzyıldan 12. yüzyıla kadar olan süreçte litürjik geleneklerin Hıristiyanlıkta yerleşmeye başladığı ilk dini kurallardan Geç Bizans Dönemi uygulamalarına kadar yaşanan değişim aktarılmaya çalışılmıştır. Geleneklerdeki değişimlerin mimariye doğrudan veya dolaylı olarak yansımaları da göz önünde bulundurulmuş ve araştırma kapsamına dahil edilerek konu hakkında detaylı bilgiler verilmiştir. Sonuç olarak synthrononun her açıdan litürjik geleneklerle şekillenen ve ihtiyaçlara göre değişen bir yapıya sahip olduğu görülmüştür.

Anahtar Kelimeler: Synthronon, Kathedra, Litürji, Kilise, Bizans.

ABSTRACT

SYNTHRONON IN ANATOLIAN CHURCHES OF THE EARLY AND MIDDLE BYZANTINE PERIOD (A.D. 4-12)

Erkan KAYA

Department of Art History
Anadolu University Institute of Social Sciences, July 2023

Supervisor: Assoc. Prof. Dr. A. Oğuz ALP

This research on the synthronon in Early and Middle Byzantine churches aims to examine the synthronon as a liturgical institution in all its aspects. The synthronon, which gained importance with the spread of Christianity and had precursor examples from the early period, continued its symbolic existence until the end of the Byzantine Empire. The research deals with the development and history of the synthronon, its liturgical use, its relationship with other architectural arrangements within the church, its typological characteristics through examples from the Byzantine world, determining its characteristics in the Mediterranean world, establishing a typology for Anatolia and determining regional differences. The research establishes the Byzantine synthronon typology through the surviving examples in Anatolia and is the first study on the synthronon typology for Anatolia.

Within the scope of the research; the change in the liturgical traditions from the 3rd century A.D. to the 12th century, from the earliest religious rules that began to be established in Christianity to the practices of the Late Byzantine Period, has been tried to be explained. In addition to all these; the direct or indirect reflections of the changes in traditions on architecture were also taken into consideration and included in the scope of the research and detailed information on the subject was given. As a result, it is seen that the synthronon has a structure that is shaped by liturgical traditions in every aspect and changes according to purpose of use.

Keywords: Synthronon, Kathedra, Liturgy, Church, Byzantine.

ÖNSÖZ

İnsanlık ilk çağlardan itibaren eşsiz bir bağ kurma çabası içinde yaşamını sürdürürken; düşüncelerin, inançların, fikir ve deneyimlerin bir araya geldiği kutsal bir yaklaşımın temelinde bilim vardır. Bilim, her çağda insanlığı aydınlatan ve doğru hedefe istenilen zamanda ulaşılmasını sağlayan en güçlü sistematik yaklaşımlar bütünüdür. İnsanlığın bağ kurma ve birlikteliğini sağlayan inanç sistemleri modern dünyada dahi devam ederken bilim ise inanç sistemlerine dahil olarak doğru açıdan bakmanın gerekliliğini savunan bir güneş olmuştur. Her türlü inanç sistemiyle doğrudan bağlantılı olduğunu düşündüğüm bu araştırma her ne kadar tek tanrılı bir inanç sistemi olan Hıristiyanlığın litürjisine dayansa da geri planda edindiğim tüm fikir ve düşünceler, inanç sistemlerinin temelde insanoğlunun talepkâr yaklaşımlarından beslendiğini göstermektedir. Her çağda, her insan talepleri ve korkuları için kendi litürjisini ya da totemini geliştirmiştir. Doğa inançlarına tapan ilk insanlar hasat vakti geldiğinde tarım tanrıçasına ya da ruhuna dua ederken; Mısır'da Güneş tanrısı Ra, Yunan'da Zeus, Roma'da Jüpiter gibi doğa tanrıları insanların taleplerini yönlendirdikleri birer dayanak olmuştur. Tek tanrılı dinlerde ise daha kalabalık guruplar yine talepleri için tanrılara yönelmiş, dua etmiş ve inanmışlardır. İşin özünde her inanç farklı litürji ve geleneklere sahip olsa da; her topluluk inandığı tanrıda ortak bir temelde buluşur. Bu durum da insanların eşsiz bir bağ kurmasıyla birlikte kutsal olana taleplerini ulaştırma çabasını kanıtlar niteliktedir. Bu araştırma, insanlığın kutsal olana taleplerini ulaştırma çabasının yansımalarını synthronon temelinde bilimsel açıdan değerlendirmeye ve Bizans mimarisine olan etkilerini aydınlatmaya yoğunlaştırmıştır.

Tüm sözlerden önce; tez araştırması sürecinde ve öncesinde vermiş olduğu fikir, öneri ve yönlendirmeleriyle yolumu aydınlatan değerli danışmanım Doç. Dr. A. Oğuz Alp'e; tüm akademik desteği için ve ayrıca yorucu tez sürecinde tüm sabrı ve anlayışı için çok teşekkür ederim.

Fikir, görüş ve tavsiyeleriyle tez sürecinde olumlu katkılarda bulunan değerli hocalarım Prof. Dr. B. Yelda Olcay Uçkan ve Dr. Öğr. Üyesi B. S. Alptekin ORANSAY'a tüm desteklerinden dolayı teşekkür ederim.

Tez sürecinde uzun konuşmalarımı sabırla dinleyen; fikir alışverişinde bulunduğum ve hiçbir konuda desteğini esirgemeyen değerli dostum Özge Türkbay'a teşekkür ederim.

Akademik başarının bir basamağı olan doktora boyunca her an yanımda olan çok değerli ve sevgili eşim Zeynep Kaya'ya; en zor ve sıkıntılı zamanlarımda dahi yanımda olduğu, her konuda desteğini hissettirdiği ve sabırla benim hayatımda olmayı seçtiği için en içten sevgimi, saygımı ve teşekkürlerimi kendisine sunuyorum.

Tüm olan biteni hayallerinde canlandırdığı şekliyle kısmen hayal edebildiğim çok değerli oğlum Uygur Kaya'ya; her anlattığımda beni çok iyi anladığı ve anlayışla karşılamaya çalıştığı her bir gün, her bir saat ve her bir saniye için sabrını göstermesinden dolayı kendisine çok borçlu olduğumu bilerek ve bunu ömrüm boyunca telafi edeceğime söz vererek en güzel ve mutlu teşekkürlerimi oğluma sunuyorum.

Erkan KAYA / 2023

ETİK İLKE VE KURALLARA UYGUNLUK BEYANI

Bu tezin bana ait, özgün bir çalışma olduğunu; çalışmamın hazırlık, veri toplama, analiz ve bilgilerin sunumu olmak üzere tüm aşamalarında bilimsel etik ilke ve kurallara uygun davrandığımı; bu çalışma kapsamında elde edilen tüm veri ve bilgiler için kaynak gösterdiğimi ve bu kaynaklara kaynakçada yer verdiğimi; bu çalışmanın Anadolu Üniversitesi tarafından kullanılan “bilimsel intihal tespit programı”yla tarandığını ve hiçbir şekilde “intihal içermediğini” beyan ederim. Herhangi bir zamanda, çalışmamla ilgili yaptığım bu beyana aykırı bir durumun saptanması durumunda, ortaya çıkacak tüm ahlaki ve hukuki sonuçları kabul ettiğimi bildiririm.

Erkan KAYA

**STATEMENT OF COMPLIANCE WITH ETHICAL PRINCIPLES AND
RULES**

I hereby truthfully declare that this thesis is an original work prepared by me; that I have behaved in accordance with the scientific ethical principles and rules throughout the stages of preparation, data collection, analysis and presentation of my work; that I have cited the sources of all the data and information that could be obtained within the scope of this study, and included these sources in the references section; and that this study has been scanned for plagiarism with “scientific plagiarism detection program” used by Anadolu University, and that “it does not have any plagiarism” whatsoever. I also declare that, if a case contrary to my declaration is detected in my work at any time, I hereby express my consent to all the ethical and legal consequences that are involved.

Erkan KAYA

İÇİNDEKİLER

JÜRİ VE ENSTİTÜ ONAYI.....	ii
ÖZET	iii
ABSTRACT.....	iv
ÖNSÖZ	v
ETİK İLKE VE KURALLARA UYGUNLUK BEYANI.....	vi
İÇİNDEKİLER	viii
1. GİRİŞ.....	1
1.1. Amaç	1
1.2. Yöntem.....	2
1.3. Araştırma Tarihi	3
1.4. Kapsam ve Sınırlılıklar	5
1.5. Özgün Değer.....	6
2. HİRİSTİYANLIKTA KİLİSE LİTÜRJİSİ.....	8
3. BİZANS DÖNEMİ KİLİSE LİTÜRJİSİ (İ.S. 6 – 12. YY.).....	16
4. ERKEN HİRİSTİYANLIK VE BİZANS DÖNEMİ KİLİSELERİNDE LİTÜRJİK KURULUŞLAR	30
4.1. Apsis.....	30
4.2. Kathedra.....	31
4.3. Synthronon	36
4.4. Pastophorion.....	45
4.5. Altar	46
4.6. Ambon	46
5. SYNTHRONON TİPOLOJİSİ	48
6. ERKEN VE ORTA BİZANS DÖNEMİ ANADOLU KİLİSELERİNDE SYNTHRONON	56

7. ERKEN VE ORTA BİZANS DÖNEMİ AKDENİZ DÜNYASINDA	
SYNTHRONON	85
7.1. SURİYE	85
7.2. MISIR	94
7.3. İTALYA.....	100
7.4. YUNANİSTAN	103
8. SONUÇ	110
9. KATALOG	116
9.1. TEK BASAMAKLI	117
Büyükorhan Derecik Bazilikası.....	117
Anamur Merkez Kilisesi.....	118
Hadrianoupolis C Kilisesi	119
Olba Manastırı Kuzey Kilisesi	120
Dağpazarı Kilisesi	121
Alahan Manastırı Vaftizhane	122
Silifke Canbazlı Bazilikası	123
Silifke Seyranlık Bağlıalan Kilisesi	124
Silifke Cennet Mağarası Meryem Ana Kilisesi.....	125
Dağpazarı Kubbeli Kilise	126
Karaman Madenşehir 21 Nolu Kilise.....	127
Karaman Madenşehir 31 Nolu Kilise.....	128
Silifke Işıkkale Kilisesi.....	129
Sivrihisar Kızıl Kilise.....	130
Aphrodisias Trikonchos Planlı Kilise.....	131
Side EE Kilisesi	132
Gemiler Ada Beştaş Bey Kilisesi	134
İznik Koimesis Kilisesi.....	135

Gebze Yılançabayı Kilisesi.....	138
9.2. ÜÇ BASAMAKLI	139
Korykos Kilisesi	139
Arykanda Büyük Kilise (Mabet Bazilikası)	140
Laodikeia Kilisesi.....	141
Priene Piskoposluk Kilisesi.....	142
Side Piskoposluk Sarayı Kapalı Yunan Haç Planlı Kilise	144
Silifke Meryemlik Kubbeli Kilise	146
Silifke Uzuncaburç Tapınak Kilisesi (Olbios Tapınağı).....	147
Tarsus Sakızçukuru Kilisesi	148
Alahan Doğu Bazilikası	149
Alahan Batı (Başmelekler) Bazilikası.....	150
Knidos D Kilisesi.....	152
Demre Karacaören Günağı Kilisesi	154
Elmalı Choma Kilisesi	155
Gemiler Ada Büyük Kilise II.....	156
Istlada Kilisesi	158
Asarcık Dikmen Kilisesi	159
Letoon Manastır Kilisesi.....	160
Tirilye Ioannes Theologos Pelekete Manastırı Kilisesi	161
Başara Güney Kilise	162
İstanbul Pantokrator Manastırı Güney Kilisesi	163
9.3. BEŞ BASAMAKLI	165
Anaia Bizans Kilisesi.....	165
İstanbul Studios Manastırı Kilisesi	167
Perge A Kilisesi	168
İznik Ayasofya Kilisesi.....	170

Gemiler Ada 3 nolu (Zirve) Kilisesi	172
Patara Mezar (Kaynak) Kilisesi	174
Patara Kent Bazilikası	175
Olympos III Nolu Kilise.....	177
Side AA Bazilikası.....	178
Kibyra Bazilikası	180
Amorium Aşağı Kilise.....	181
Tlos Kent Bazilikası	183
Andriake B Kilisesi	184
Gagae Kilisesi.....	186
Idyros Piskoposluk Kilisesi.....	187
Tragallasos (Asarcık) Doğu Kilisesi	188
Hierapolis Tiyatro Arkasındaki Kilise	189
Hierapolis Aziz Philippus Martyrionu	190
Hierapolis Aziz Philippus Mezar Kilisesi.....	191
Aphrodisias Kathedral Kilisesi.....	193
Arykanda Arif Kale Piskoposluk Kilisesi	195
Assos Gymnasium Kilisesi	196
Assos Ayazma Kilisesi.....	197
Ölüdeniz Sun City Kilisesi (İskender Bazilikası).....	198
Limyra Piskoposluk Sarayı Kilisesi	199
Antalya Boncuklu Kilise	200
Antalya Doyran Baraj Bazilikası	201
Antalya Neapolis Bazilikası	202
Demre Sura Vadi Kilisesi	203
Knidos C Kilisesi.....	204
Efes Hagios Ioannes Theologos Kilisesi	206

Efes Meryem Ana (Konsil) Kilisesi	209
Andriake A Kilisesi.....	211
Demre Alacahisar Kilisesi	212
Rhodiapolis Piskoposluk Sarayı Kilisesi	214
Myra-Andriake C Kilisesi	215
Hadrianoupolis A Kilisesi.....	216
Hadrianoupolis C Kilisesi.....	217
Uşak Sebaste Selçukler (Çift Kilise) Kilisesi	218
Karacaören Sahil Kilisesi / Fethiye Ölüdeniz	220
Xanthos Piskoposluk Sarayı Kilisesi	221
Milet Büyük Kilise	223
Milet Aziz Michael Kilisesi	224
Sinop Balatlar Kilisesi	225
Metropolis Kilisesi (Marmara Ereğlisi)	226
İstanbul Beyazıt Meydanı B Kilisesi	227
Tuzla Hagia Glykeria Manastırı Kilisesi	228
9.4. YEDİ BASAMAKLI	229
Side Piskoposluk Sarayı Kilisesi.....	229
İstanbul Hagia Eirene Kilisesi.....	230
İstanbul Hagia Euphemia Kilisesi.....	232
Hierapolis Cathedral Kilisesi	234
9.5. ON BASAMAKLI	236
Demre Hagios Nikolaos Kilisesi.....	236
Didim (Apollon Tapınağı) Aziz Michael Kilisesi	238
9.6. KAYA KİLİSELERİ.....	240
Ovacık İnce (Çifte Kilise) Kaya Kilisesi.....	240
Kızılçukur Haç Kaya Kilisesi	241

Çavuşin Vaftizci Yahya Kaya Kilisesi.....	242
Kayadibi I nolu Kaya Kilisesi.....	243
Ayazın G Kilisesi.....	244
Vize Kıyıköy Aziz Nikolaos Manastırı Kaya Kilisesi.....	245
Göreme IVa No’lu Şapel.....	247
Yeni Tokalı Kilise	248
Küpelı Halkalı Kilise.....	249
Eski Gümüş Kaya Kilisesi	250
Güzelöz Kaya Kilisesi (Şapel 3).....	251
Ayazın A Kilisesi	252
KAYNAKÇA	253
LEVHALAR.....	285
TABLÖLAR	334
EKLER	364
EK-1: Levhalar Dizini	364
EK-2: Levhalarda Kullanılan Plan ve Çizimlerin Kaynakları	371
EK-3: Tablolar Dizini.....	378
EK-4: Terminoloji	379
ÖZGEÇMİŞ.....	384

1. GİRİŞ

1.1. Amaç

Bizans dini mimarisinde İ.S. 4. yüzyıldan itibaren kiliselerde sürdürülen litürjik ayinlerle birlikte bazilikanın iç düzeninde ihtiyaçlar doğrultusunda zamanla gerçekleşen dönüşümler görülmektedir. Kullanım amaçlarına ve ayin düzenindeki ihtiyaçlara göre şekillenen Templon, altar, kiborium, kathedra ve synthronon gibi litürjik kuruluşlar zamanla mimariye eklenmiştir. Erken Bizans kiliselerinde doğuya yönelimi gösteren apsiste yer alan synthronon tipleri ve litürjik işlevi, kullanım biçimi ve diğer litürjik kuruluşlarla ilişkisi gibi konularda bugüne kadar detaylı bir çalışma yapılmamıştır. Ayrıca Bizans dönemi kiliselerinde, synthrononun hangi dönemlerde ve ayinlerin hangi aşamasında kullanıldığı ve kullanım şekilleri üzerine yoğunlaşan kapsamlı bir çalışma yapılmamıştır. Araştırmada; Anadolu synthronon örneklerinin, Suriye, Mısır, İtalya ve Yunanistan örnekleriyle karşılaştırılarak synthrononların değerlendirilmesi ve Anadolu synthronon tipolojisinin oluşturulması temel amaçtır. Erken ve Orta Bizans Dönemi kilise mimarisinde synthronon hakkında yapılmış olan bu çalışma; synthrononun kullanımı, işlevi, boyutları, inşa biçimleri, basamak sayılarını belirleyen etkenler ve ayrılmaz parçası olan kathedra ile ilişkisi gibi konularda detaylı bir araştırmayı içeren ve synthrononu günümüze ulaşan yapıları konu edinen bir araştırma olmuştur. Ancak araştırmaya dahil edilen kiliseler, Anadolu örnekleri başta olmak üzere İtalya, Suriye, Mısır ve Yunanistan'da bulunan ve synthrononu olan tüm yapılar değildir. Özellikle Anadolu kiliselerinden günümüze varlığına dair kesin kanıtları ulaşan, anlaşılabilir ve en iyi örnekler araştırmaya dahil edilmiştir. Dolayısıyla, bu araştırmanın Anadolu'daki tüm synthrononlu kiliseleri kapsadığına dair herhangi bir iddiası bulunmamaktadır.

Araştırma, Erken ve Orta Bizans Dönemi'ni (4 – 12. yy.) kapsayan Konstantinopolis ve Anadolu örnekleriyle sınırlı tutulmuştur. Anadolu synthrononlarının çalışılması, kiliselerin litürjik düzenine ve ayinlerin işleyişine dair açıklamalar getirilmesi, mimari anlamda incelenen synthronon ve ilişkili litürjik elemanların değerlendirilmesi, Anadolu'daki synthronon tiplerinin belirlenerek Akdeniz dünyasındaki diğer örneklerle karşılaştırılması, synthrononun kökenine ve gelişim sürecine dair açıklamaların getirilebilmesi amacıyla araştırma sürecinde yoğun bir literatür araştırması sürdürülmüştür.

1.2. Yöntem

Araştırmada kapsamlı bir literatür çalışması gerekmektedir. Literatür incelemesi ve yapı örneklerinin tamamlanmasıyla birlikte; Synthronon ve kathedranın tarihçesi, inşa teknikleri, ölçü ve oranları, dini törenlerde kullanımı ve kilisedeki diğer litürjik öğelerle ve mekânlarla ilişkisine dair kapsamlı bir değerlendirme yapılmıştır.

Literatür çalışmasının yanı sıra Anadolu'da synthrononlu kiliseler tespit edilerek synthronon tiplerine, basamak sayılarına ve bölgelere dağılımına göre sınıflandırılmıştır. Ancak Anadolu'daki tüm kiliseler değil; günümüze nispeten sağlam ulaşan, mimari izleri en iyi örnekler ve bölgesel niteliklerin belirlenebileceği sayıda yapı örneği tez kataloğuna dahil edilmiş ve değerlendirilmiştir. Ayrıca karşılaştırma amacıyla Suriye, Mısır, İtalya ve Yunanistan örnekleri taranarak genel özellikleri, benzerlikleri ve farklılıkları belirlenmeye çalışılmıştır. Bunun yanı sıra Tur Abdin Bölgesi'nde görüleceği gibi litürjik bir kuruluş olarak synthrononu olmayan kiliseler değerlendirme aşamasında dahil edilerek synthrononun ayin düzeninde niçin gerekmediği ya da hangi sebeplerle synthrononun inşa edilmediği gibi konular açıklanmaya çalışılmıştır.

Anadolu'da, synthrononu günümüzde mevcut olan ve varlığına dair izler barındıran kiliseler kataloğa dahil edilmiştir. Katalogda ölçüleri eksik olan yapıların ölçekli planları yardımıyla edinilen bilgilere yer verilmiştir.

Anadolu'daki çalışmalarla birlikte İtalya ve Yunanistan kiliselerine dair literatürün desteğiyle synthronona dair bilgiler derlenerek farklı bölge ve yapılar için araştırma süreci şekillendirilmiştir. Suriye, Mısır, İtalya ve Yunanistan kiliseleri bugüne kadar yapılmış olan çalışmalar üzerinden taranarak ele alınmış ve değerlendirmeye dahil edilmiştir.

Literatür çalışmasının ardından toplanan bilgilerin sınıflandırılması tamamlanarak yazım aşamasına geçilmiştir. Bu süreçte synthrononlu yapıların çizimi, ölçüsü, fotoğrafları, tanımlamaları, bağlantılı mimari ve litürjik kuruluşlarıyla birlikte ele alınarak gerekli detaylar düzenlenmiştir.

Bizans Dönemi synthrononlarının değerlendirilmesini, karşılaştırılmasını ve tartışılmasını içeren bölümlerin yazımına geçilerek araştırma sürdürülmüştür. Bu aşamada gerekli verilerin elde edilebildiği yapılar belirlenerek, synthronona dair herhangi bir iz, kaynak veya kayıt tespit edilemeyen kiliseler araştırma kataloğuna dahil edilmemiştir.

Araştırmanın son aşamasında, detayların düzenlenmesi ve son bilgilerin de çalışmaya dâhil edilmesiyle birlikte sonuç bölümüne geçilmiştir. Araştırmanın temeli ağırlıklı olarak literatür taramasına dayanmaktadır. Zorunlu durumlar dışında, yayınlanmış plan, kesit ve çizimler kullanılmıştır. Araştırmanın bölümlerinde edinilen tüm bilgiler, kayıtlar ve yorumlar eşliğinde değerlendirmeler yapılarak, synthronon konusunda mümkün olduğunca gerçekçi bir yaklaşımla geçerli veriler sunulmuştur. Araştırma 2020 yılında başlamış ve 36 ay sürerek 2023 yılı haziran ayında tamamlanmıştır.

1.3. Araştırma Tarihi

Dini ayinlerde, imparatorluk törenlerinde ve kiliselerin niteliğinin belirlenmesinde önemli bir yeri olan synthronon konusuna doğrudan tüm yönleriyle odaklanan kapsamlı bir araştırma yapılmamıştır. Genellikle yayınlarda synthronon kısaca tanımlanarak bahsedilmiş ve detaya girilmemiştir. Bu tanımlamalar synthrononun anlamsal karşılığından ya da fiziksel tanımından ibaret olmuş, bazı yayınlarda ise kısmi bir çıkarım yapılmasına kaynaklık etmiştir. Dolayısıyla hem mimari hem de litürjik ayinlerle ilgili farklı bilgiler verebilecek olan synthronon konusuna ağırlık verilmemesi, kilise mimarisinde eğer synthronon varsa önemli bir litürjik kuruluş ve araştırma konusu göz ardı edilmiştir. Mevcut makaleler yapı ya da kent sınırlamasıyla veya farklı sınırlar içinde kısıtlanarak detaylar üzerine eğilmemiş ve konu edindiği yapı grubu ya da tek bir yapının synthrononu hakkında fiziki bilgiler vermekle yetinmiştir. Genellikle çoğu çalışmada synthronon hakkındaki bilgiler ve açıklamalar yetersiz kalmış, synthronon apsiste yer alan standart bir uygulama gibi düşünülerek yüzeysel tanımlanmıştır.

Synthronon, kaynaklarda kısa bir tanımlamaya sahiptir. Dolayısıyla birçok sözlük ve kaynakta bir terim olarak açıklanmış; litürjik önemine neredeyse hiç değinilmemiştir. Konu hakkında bilgi veren önemli kaynaklardan biri "*Héxylostegos Palaiochristianiké Basiliké I-II*"dir. Synthronona terminolojik bir açıklama getiren "*The Oxford Dictionary of Byzantium*" da önemli bir kaynaktır. Bizans mimarisi ve sanatları için temel bir sözlük olan eserin üçüncü cildinde synthrononun tanımı yapılmış ve birkaç yapı örneği eklenmiştir. Diğer mimari sözlüklerde ve çalışmalarda yapılan tanımlamalar sınırlı kalmıştır.

Yapılan araştırmanın kaynakçasındaki yayınlarda da görüleceği üzere Anadolu’da yapılan çalışmaların büyük çoğunluğunda synthronon hakkında yayının kapsamı gereğince kısa bir tanımlama ve sadece bazı çalışmalarda ardından gelecek birkaç satırlık yorumlama dışında bir bilgi aktarımı olmamıştır.

Yunanistan’daki Synthronon ve katedraller konusunda Michael Altripp tarafından 2000 yılında yayınlanan “*Beobachtungen zu Synthronoi und Kathedren in Byzantinischen Kirchen Griechenlands*” adlı makale öncü olmuştur. Bölgedeki kilise ve katedrallerden yola çıkarak sınırlı bir tipolojiden bahseden Altripp Yunanistan örneklerini;

1. Tek Basamaklı
2. Apsis Yayılı Ucunda Daralan Tek Basamaklı
3. Katedrali Tek Basamaklı
4. Çok Basamaklı
5. Çok Basamaklı Katedrali
6. Çok Basamaklı Koridorlu
7. Tekneli
8. Katedrali Apsisler
9. Katedrali naosun güney tarafında olmak üzere dokuz tipte

sınıflandırmıştır.

Ardından yorumlama, synthronon ve kathedra hakkında önemli düşünceler ve sonuçlar ile çalışmasını sonlandırmıştır. Bir makale düzeninde olan araştırmanın doğal olarak Yunanistan ile sınırlı olması, sadece örnek için bazı yapıların ele alınması, synthrononun tören ve tören dışında kullanımına dair bilgilere yer verilmemiştir. Yunanistan için yeterli ancak Bizans Dini Mimarisi için sınırlı bir araştırma niteliği taşımaktadır.

Richard Kieckhefer tarafından yayınlanan “*Theology in Stone*”; Michael Altripp ve Claudia Nauwerth tarafından yayınlanan “*Architektur und Liturgie*”; Allan Diog tarafından yayınlanan “*Liturgy and Architecture From the Early Church to the Middle Ages*”; Jeanne Halgren Kilde tarafından yayınlanan “*Sacred Power an Introduction to Christian Architecture and Worship*” Ann Marie Yasin tarafından yayınlanan “*Saints and Church Spaces in the Late Antique Mediterranean Architecture, Cult, and Community*” litürji ve mimari arasındaki ilişkiye odaklanan çalışmalar arasında sayılabilir.

1.4. Kapsam ve Sınırlılıklar

Bizans mimarisine dair günümüze ulaşan yapılar arasında çoğunluğu kiliseler oluşturmaktadır. Kilisede apsisin doğu duvarında bulunan ruhban sınıfın oturduğu ya da koronun eukhai ya da ilahi seslendirdiği synthronon litürjik bir kuruluştur.

Erken Hıristiyanlıkta inananların bir araya geldiği Domus Ecclesiae'larda geniş bir salonun kısa kenarında dini lider yer alırdı. Presbyter, dini konuşmasını yaparken rahatlıkla görülebilmek için oda zemininden bir miktar yükselen podyum üzerindeki seki ya da sandalyede oturur. Erken Bizans mimarisinde synthronon ve kathedranın ilk kullanımı Domus Ecclesiae'lardaki podyum ve sandalyeye dayandırılabilir.

Synthrononun merkezinde daha yüksek bir konumda yer alan kathedra, piskoposun düzenli olarak ayinlere katıldığı yapının bir katedral kilisesi olup olmadığına işaret eder. Kilisede bulunan bir synthronon, yapının merkezî bir kilise olup olmadığına ve naos ile birlikte değerlendirildiğinde bölgenin nüfus yoğunluğuna dair fikir verebilir. Natrun Vadisi'ndeki Dayr Anba Maqar Manastırı Kilisesi ve Philippi C Bazilikası dikdörtgen planlı bir synthronona sahip büyük boyutlu merkezî (bölgesel) bir kilisedir¹. Kilise boyutları ile değerlendirildiğinde bölgenin kalabalık bir cemaate sahip olduğu çıkarımına gidilebilir. Aynı bölgede çok sayıda kilise olduğunda ise bu değerlendirme değişkenlik gösterir.

Apsis formu çoğunlukla yarım daire olduğundan synthrononlar da yarım daire planlıdır. Synthronon'un kiliselerde bulunması, kilise ve kilisenin bulunduğu bölge için önemli bir niteliktir. Ancak synthrononun önemine rağmen Bizans dini mimarisi üzerine yapılan birçok çalışmada synthronon kilisenin mimari bir unsuru olan ve din adamlarının oturduğu basamak olarak tanımlanmaktan öteye pek geçememiştir. Bu durumun geri planında geçerli sebepler de bulunmaktadır. Öncelikle bilinen dönem kaynaklarında synthrononun işlevsel kullanımına çok az yer verilmiştir. Bizans mimarisine ve teolojisine yönelik yapılan çalışmalarda litürjik olarak synthrononun hangi aşamalarda kullanıldığına ya da hangi ayinlerde ya da törenlerde nasıl kullanıldığına yönelik verilen bilgiler sınırlıdır. Bu yüzden kazı ve araştırmalarda tespit edilen kiliselerde yer alan synthrononlar sınırlı bilgi sebebiyle yeterince değerlendirmeye tâbi tutularak detayli bir değerlendirme yapılamamaktadır.

¹Ayrıntılı bilgi için bakınız: Grossman & Atiya, 1991; Gabra, 2002; Altripp & Nauerth, *Architektur und Liturgie*, 2006; *The Archaeological Receipts Fund*, 2015, s. 55; Gabra & Takla, 2017.

Synthrononun, ayin ve törenlerin hangi aşamalarında kullanıldığına doğrudan odaklanan ve synthrononu detaylı bir şekilde ele alan çalışmalar günümüzde yok denecek kadar azdır. Birçok kitap ve makalede synthronon kısaca tanımlanarak hakkında yazılan bilgiler oldukça sınırlıdır. Bu aşamada synthrononun kilise mimarisindeki önemi, kilisedeki diğer mimari unsurlarla olan yakın bağı ve yapıda sebep olduğu değişikliklere kadar çok sayıda örnek üzerinden incelenmesi araştırmanın ele aldığı konulardan birkaçı olmuştur. Çalışma boyunca Anadolu'daki synthrononlu kiliselerin yanısıra özellikle farklı bir tip synthronon uygulamasının görüldüğü Suriye Bölgesi'ndeki kiliseler, İtalya ve Yunanistan olmak üzere Akdeniz dünyasındaki kiliseler de çalışmaya dâhil edilerek bir değerlendirme yapılmıştır.

Synthrononun, kathedra ile olan sıkı ilişkisi, bemaadaki mimari unsurların gelişmesine olan katkısı, ikonastasis ve ambonla olan ilişkisi bakımından değerlendirilmiştir. Her yapıda kendine özgü uygulamaları da görülebilen synthrononun hangi özelliklere göre şekillendiği gibi detaylandırılmış çalışmalara yer verilmiştir. Tüm bu çalışmalar sonucunda tamamıyla synthronona odaklanarak tespit edilebilen tüm açılarıyla synthrononun ele alınması, mimaride yeterince açıklandığı düşünülmeyen synthrononun önemine ve hem mimarisine hem de işlevselliğine dair aydınlatıcı bir çalışmanın ortaya çıkarılması sağlanmıştır. Ayrıca Anadolu, Suriye, Mısır, İtalya ve Yunanistan kiliselerini synthronon gibi bir ortak özellikte bir araya getirerek değerlendiren özgün bir çalışma ortaya çıkarılmıştır.

1.5. Özgün Değer

Tez konusu olarak çalışılan synthronon hakkında kapsamlı bir araştırmaya ihtiyaç olduğu açıkça anlaşılmıştır. Daha önce detaylı bir karşılaştırılmaya gidilmemiş Anadolu, Suriye, Mısır, İtalya ve Yunanistan örneklerinin biçimsel ve işlevsel karşılaştırmasının yapılmasıyla; synthronon hem köken ve gelişimi bakımından incelenmiş hem de farklı synthrononların tipolojisi oluşturulmuştur.

Suriye Bölgesi'nde bulunan ve diğer synthronon tiplerinden oldukça farklı bir litürjik kuruluşa sahip synthrononda mimari anlayış değerlendirilmiştir. Bununla birlikte diğer örneklerin bir araya getirilerek karşılaştırılması ise hem mimari hem de sosyal anlamda bölgeler arası farklılıkların sebeplerini ve sonuçlarını ortaya çıkarmıştır. Ayrıca Suriye Bölgesi'nde tüm Akdeniz dünyasında farklı bir synthronon düzenlemesi olarak görülen synthronon tipi için terminolojik bir öneride bulunulmuştur.

Bizans mimarisinde yoğun bir faaliyet alanı olan Anadolu'daki synthrononlar incelenerek Bizans Mimarisi'nde Synthronon Tipolojisi oluşturulmuştur. Ayrıca Anadolu'daki synthrononların hem mimari olarak hem de tip olarak bölgesel farklılıklara sahip olup olmadığı ve yerel farklılıkların mimariye yansımaları gibi konular da değerlendirilmiştir.

Bugüne kadar yayınlanan makalelerin bölgesel, kronolojik ya da plan tipi gibi özelliklerle sınırlandırılarak çalışılmasıyla farklı özelliklerin tek bir araştırmada bir araya gelmemesi, tarafımızca odaklanılan tez konusunun araştırması gerekliliği konusunda yeterince açıklayıcıdır. Bu boşluğun bulunduğu synthronon konusunda yapılan kapsamlı bir araştırmanın bu konuda öncü olması ve yeni araştırmalara da bir rehber ya da kılavuz olması beklenmektedir.

2. HIRİSTİYANLIKTAKİ KİLİSE LİTÜRJİSİ

Erken Hıristiyanlık Dönemi kiliselerinde gerçekleştirilen ayinler ve ayin litürjisine dair yapılacak araştırmalarla, erken dönem kaynaklarının günümüze ulaşmasıyla birlikte litürjik ayinlerin tarihini yazmak mümkün olabilir. Ancak mevcut bilgi birikimi ve geçmiş araştırmaların sınırlılığı sebebiyle, henüz Erken Hıristiyanlık Dönemi'nde litürji ve ayinlerin düzeni hakkında verilecek bilgiler eksik ve sınırlı olacaktır. Litürjinin tam ve doğru tarihini ve kurallarını yazmanın zorluğu, yapılan araştırmaların genel bir sentez ya da kapsamlı Erken Hıristiyan litürjisinin özeti niteliğinde olmasına sebep olmuştur. Dolayısıyla araştırmada verilebilecek bilgiler ve yapılacak çıkarımlar mevcut kaynakların ve Bizans mimarisinde tespit edilebilen mimari kanıtlar ve litürjik kuruluşların değerlendirilmesiyle sağlanabilecektir. Bu bağlamda mevcut bilgilerimizin izin verdiği ölçüde, eleştirel bir yaklaşımla düzenlenen ve kronolojik olarak litürjiye dair kanıtlar sunan en eski litürjik el yazmaları, sinodların ve konsillerin litürjik bağlamda bilgiler içeren kayıt ve tasvirleri ile Hıristiyan ayinlerini içeren kaynaklar değerlendirilmelidir. Ayrıca ön plana çıkmayan Bizans kilise müziğinin de Hıristiyan litürji tarihindeki yeri ve kiliselerdeki litürjik etkisi açısından değerlendirilerek ayinlerdeki kullanım zamanlarının irdelenmesi doğru bir yaklaşım olacaktır (Levha-48e, 48f). Litürjinin tarih boyunca oldukça detaylı ve kapsamlı bir içeriğe sahip olmasına rağmen Erken Hıristiyanlık ve Bizans Dönemi litürjisine dair geniş bir bakış açısı oluşturmanın zorluğu günümüze kadar yapılan çalışmalara yansıdığı gibi bu birikimin üzerine eklenecek çalışmalara da yansıtacaktır. Ancak yapılan sentezlerin ve sürdürülen araştırmaların zamansal ve mekânsal gelişimine rağmen litürji tarihinin yazımındaki doğru bilgiye ulaşabilme gibi çıkmazların çözülmesi kolay değildir. Bu karmaşıklığa rağmen günümüzdeki litürji bilgisi birkaç asır öncesine göre çok daha ileridedir. Dolayısıyla vurgulamak gerekir ki, bu bölümün niyeti 1500 yıllık Erken Hıristiyan ve Bizans litürji tarihini yazmak değil; mevcut bilgiler ışığında hem mimari hem de görsel kanıtlarla birlikte Bizans litürjisine dair edinilen bilgiler üzerinden araştırmanın temel konusu olan synthrononun kullanımı ve törenlerdeki yerine dair bilgiler vermenin zeminini hazırlamaktır².

²Araştırma konumuzun yoğunlaşacağı synthrononun litürjideki yeri değerlendirileceğinden dolayı Bizans litürjisi bu çalışmada tüm detaylarıyla ele alınmayacaktır. Dolayısıyla Bizans litürjisi hakkında daha detaylı bilgi için bkz: Reiskii, 1829; Taft R. F., 1980; Schulz, 1986; Baldovin, 1987; Taft R. F., 1994; Taft R. F., 1995; Teteriatnikov, 1996; Taft R. F., 2005, s. 173-219; Altripp & Nauerth, 2006; Baumstark, 2011; Macrides, Munitiz, & Angelov, 2013; Mellas, 2020; Radle, 2023.

Başkent Konstantinopolis'deki İ.S. 8. yüzyıl ve sonrası kilise litürjisine dair kaynakların fazla olmasına rağmen; Anadolu'nun diğer bölgelerindeki kiliselerde sürdürülen litürjiye dair kaynakların azlığı da söz konusudur. Bunun en tabii sebebi Başkent Konstantinopolis'in özel bir yer tutuyor olmasıdır. Ancak bu özel ilgi İ.S. 8. yüzyıl öncesinde litürjiyi detaylı tanımlamak için yeterli olmamıştır. Dönem kaynakları bu konuda az olmasına rağmen, konu hakkında bilgi edinilebilecek rehber kaynak olarak düşünülebilir. Ancak litürjiye detaylı yer verilmeyen bu kaynakların günümüze orijinal olarak ulaşmasından ziyade her birinin dönemden döneme aktarılarak yazıldığı ya da çevrilerek günümüze ulaşan kaynaklar olduğu da göz ardı edilmemelidir. Bu yüzden kısmi güven gerektiren bu kaynaklar incelenirken hem mimari hem de litürjik gelenekler dikkate alınmalıdır. Dolayısıyla İ.S. 7. ve 8. yüzyıllardan öncesi ve sonrası hem kaynaklar bakımından hem de değerlendirmelerin yapılması bakımından farklılıklar göstermektedir. Konstantinopolis kiliseleri için İ.S. 8. yüzyıl sonrasındaki litürjiye dair kaynakların çeşitliliği bu konunun yeterince aydınlatılmasını sağlayabilirken; İ.S. 8. yüzyıl öncesinde litürjiye dair bilgilerin kısıtlı olması bu konunun mimari unsurlardan yorumlanmasını sağlamaktadır. Dolayısıyla mimari unsurların litürji ile karşılıklı etkileşim halinde olması, yapılabilecek yorumların sağlam temellere oturtulması gerekliliğini zorunlu kılarken, sadece karşılıklı etkileşim üzerinden yapılabilecek yorumların da yetersiz olabileceğini düşündürmelidir. Çünkü mimari ve litürji birbirini karşılıklı etkilerken; litürjiyi toplumsal unsurların etkilemesi ya da mimariyi farklı geleneklerden gelen mimar ve ustaların etkilemesi de söz konusu olmaktadır. Tüm unsurların dikkatle göz önüne alınarak değerlendirmelerin yapılması ve çıkarımların konuya dair açıklıklar getirmesi konusu bu aşamada zorlaşmaktadır.

Günümüzde Bizans ayin ve tören litürjisi'ne dair bilgilerimiz, genel anlamda İ.S. 8. yüzyıl sonrasındaki Ortodoks litürjisine ve çoğunlukla İ.S. 9. yüzyıl kaynaklarına dayanmaktadır. Ancak Erken Hıristiyanlığın geleneksel yapısını yansıtmakla birlikte İ.S. 9. yüzyıla kadar Erken Hıristiyanlığın geleneksel litürjisinden birçok uygulamanın çıkarıldığı da söylenebilir. Dolayısıyla Erken Hıristiyanlık litürjisinden İ.S. 13. yüzyıla kadar olan değişimin kronolojik dönemler halinde ele alınması gerekmektedir. Yaklaşık 13 yüzyıllık bu süreç ele alındığında Bizans ayinleri; Eukharistia, Vaftiz Töreni, Ruhban (Takdis) Ayini, İmparatorluk Törenleri, Pekiştirme Ayini, Doğum ve Ölüm Ayinleri, Tövbe Ayini, Son Yağlama Töreni, Doğal afet sonrası yapılan ayinler, Kutsama Ayini, Kilise Kutsama Ayini, Manastır Kutsama Ayini, Şeytan Çıkarma Ayini, Noel Bayramı

Ayini, Epifani Bayramı Ayini, Paskalya ve Pentakost Ayinleri gibi birçok ayin ve törenlere özgü litürjiye sahiptir. Bu ayinlerin her biri için hazırlıkların özenle yapılıyor olması, her birinde kutsal metinlerin tek düze ya da Bizans müziği eşliğinde kilise içinde bir ritimle seslendiriliyor olması, tüm bu litürjik düzen içinde her bir diakonun özel görevinin bulunması ve bu düzende hiyerarşik bir yerleşimin kilise içinde sağlanıyor olması Bizans litürjisinin ne denli detaylı bir araştırma alanı olduğunu göstermektedir³. Tüm bu detayların tek bir araştırmada ele alınmasının imkansızlığı ve temel konumuzda litürjide özel bir konuma sahip olan synthronona ve onunla ilişkili litürjiye odaklanılmış olması mimari ve litürjik unsurlar dışında birçok konuda sınırlı yaklaşımda bulunulmasına sebep olmuştur. Litürjinin sadece bir sembolizmden ibaret olmadığı ve Bizans dini mimarisinde süsleme sanatından mimari yerleşime kadar birçok unsuru etkilediği konusu dikkatten kaçmamalıdır. Litürjide her bir detay, sembolik anlamda toplumu etkilemenin yanı sıra kilisede bir düzenin de parçası haline gelmiştir. Dolayısıyla litürjiyle mimari ve süslemeyi iç içe geçmiş mistik bir düzen olarak da düşünmek gerekebilir.

Ayinlerin genel düzeninin sağlanması ve tören esnasında bir bütünlüğün yansıtılması için ayin öncesi ve ayin sırasında uyulması gereken kurallar bulunmaktadır. Bu kuralların genel anlamda uygulanabilir olması ve topluluk tarafından da bilinir olması önemlidir. Ayinlerde uygulanan kuralların araştırma konumuz gereği çok detaya inilmeden aktarılması düşünülmüştür.

Ayinler toplu halde yapıldığı için iki ya da daha fazla kişinin aynı anda hareket etmesi bir düzen gerektirir. Eğilmek, diz çökmek, dua okumak, yürümek, oturmak ve kalkmak gibi eylemlerin aynı anda ve aynı hızda yapılması tören bütünlüğü açısından önemlidir.

Ayin ve törenlerde her zaman dini hiyerarşi gözetilmektedir. Daha üst rütbede olan din adamları arkada ya da düşük rütbelilerin sağında yürürken daha düşük rütbedeki din adamları ise önde yürür (Levha-48g, 48h). Dini hiyerarşide itibar kazanmış din adamlarının yeri her zaman arkadadır. Ancak üst rütbedeki din adamı eğer cübbe giyer ve tören alayını yönetirse bu düzen tam tersine işlemeye başlar ve üst düzey din adamları önde; daha düşük rütbeli din adamları ise arka sıralarda yer alır⁴. Tören alayını bitiren ruhban sınıfı synthronona otururken iki düzen gözetilebilir. Ruhban sınıfı synthronona

³Bizans müziği ve litürji için bkz.; Moran, 2006, s. 265-273.

⁴Fortescue, 1917, s. 31; Callewaert, 1934, s. 3.

ulaştığında öncelikle hiyerarşik olarak üst düzey din adamları ve ardından düşük rütbeliler oturmaktadır. Kathedranın kendisi ya da kathedrada yer alan kutsal kitap da ruhban sınıfının oturma düzeninde etkilidir. Kathedra veya kutsal kitaba yakın oturanlar hiyerarşinin üst basamağında yer alan din adamlarıdır (Levha-46a). Synthronon merkezindeki kathedradan uzaklaştıkça hiyerarşik olarak daha alt düzey din adamları yer alır. Hiyerarşinin gözetilmesi ruhban sınıf tarafından önemlidir. Bu konuda zaman zaman anlaşmazlıklar ya da tartışmalar dahi yaşanmıştır. Örneğin Konstantinopolis Hagia Sophia Kilisesi'nde yapılacak bir Pentekost ayininde, piskoposlar mevcut patriğin halefi olan sykelloi'nin synthrononda kendilerinden hiyerarşik olarak daha üst kademe de ya da kathedraya yakın oturmasına izin vermemişler ve bu yüzde bir anlaşmazlık yaşanmıştır⁵. Geç Bizans Dönemi'nde yaşanan bu anlaşmazlık, aynı anda 3 piskoposun sykelloi olarak ilan edilmesiyle ortaya çıkan bir hiyerarşi anlaşmazlığıdır. Sykelloi'nin tek bir kişi olduğu zamanlar hiyerarşik anlaşmazlık çıkmamasına rağmen yeni atanan sykelloi'nin görevi bırakan meslektaşına öncelik vermek istememesi gibi anlaşmazlıklar da yaşandığı için hiyerarşik oturma düzeni uygunsa, herkesin eski görev yerinde oturması zorunlu kılınarak bu anlaşmazlıklar önlenmeye çalışılmıştır. Geç Bizans Dönemi'nde sykelloi'ler kent piskoposlarına göre daha öncelikli olarak kabul edilmektedir. Bu sebeple özellikle hiyerarşik düzenin vurgulandığı synthrononda kathedraya en yakın konumda oturması beklenen kişilerdir. Ayinlerde ruhban sınıfı arasında belirli anlaşmazlıkların yaşanmasına sebep olan hiyerarşik düzen ve konum tartışmaları dönem dönem imparatorluk törenleri dahil önemli ayinlerde yaşanan bir sorun olmuştur.

Ayin esnasında, tören alayını⁶ oluşturan ruhban sınıfı kiliseye girdiğinde cemaat saygı için ayağa kalkar, kıdemli bir dini lider kiliseye girdiğinde cemaat dahil ruhban sınıf da ayağa kalkar ya da kutsal kitap okunurken gerekli yerlerde ayağa kalkmak ayinlerde bir saygı göstergesidir. Ruhbanlar kiliseye girdiğinde; her an dik durarak, normal bir hızda ve etrafa bakmadan yürümesi, tören güzergahında karşılaşılan herhangi bir engel din adamları tarafından sol tarafında bırakılarak geçilmesi ve synthronon, solea ve ambon gibi kuruluşların basamaklarına ilk önce sağ adım atılması tavsiye edilmiştir⁷. Piskoposun kathedrada oturması, töreni yönetmesi ve öğreti yetkisinin piskoposta

⁵Skylitzes, 2011, s. 355.

⁶Tören alayı, İ.S. 6. yüzyıl sonrasında Başkent Konstantinopolis'te yapılan ve özellikle Mese boyunca ya da birkaç farklı güzergahta sürdürülen açık hava ayinlerini ifade eder. Bu tören alayı kentteki güzergahını tamamladığında kiliseye girerek ayini devam ettirir. İ.S. 10. yüzyıl Konstantinopolis'inde bir tören alayının detayları için bkz: Berger, 2001, s. 77-80.

⁷Fortescue, 1917, s. 19-24.

olduğunu simgelediği için, piskoposun tören esnasında synthrononda oturması geleneksel bir tavidir.

Hıristiyanlığın ilk dönemlerinde kuralların tespit edildiği ve on iki havari dönemde yazıldığı düşünülen ancak yapılan son araştırmalarla İ.S. 230 civarına atfedilen *Didascalia Apostolorum*'da geçen birtakım kurallar ayinlere ve ayin hazırlığına dair bilgiler vermektedir⁸. *Didascalia*'nın genelinde birçok dini konuda bilgi ve tavsiye verilmekte, dini liderlerin hangi özellikleri taşıyacağından, davranış biçimlerine ve ayin hazırlıklarına kadar çeşitli konular içermektedir. *Didascalia*'da ayin öncesi hazırlıklara ve diakonun görevlerine dair şu bilgiler verilmiştir;

“Kutsal kiliselerdeki toplantılarınızı iyi düzenleyin, iyi modeller iyi örnek olur. Tüm kardeşlerin yerlerini dikkatlice düzenleyin. Domus Ekklesia'nın doğu tarafındaki alanın ortasına rahipler için yer ayrılmalı (Levha-1a), piskoposun tahtı rahiplerin arasına yerleştirilsin ve rahipler piskoposla birlikte otursun. Evin diğer tarafında ise din adamı olmayan erkeklerin oturmasına izin verilsin. Çünkü Piskoposun yakınında Papazların oturması ve sonra din adamı olmayan erkeklerin ve sonra kadınların evin içindeki diğer alanlara oturması uygundur. Böylece, dua etmek için kalkıldığında; önce Piskopos ve Papazların kalkması, ardından erkeklerin ayağa kalkması ve sonra da kadınların ayağa kalkması uygundur. Ayinlerde doğruya doğru dua etmeniz gereklidir.

Diakonlardan birisi Eukharistia ayininde sürekli şükran armağanlarının başında dursun ve bir başka diakon da kapının dışında dursun ve gelenlere baksın, onları karşılasın. Adak adandığında diakon onları yerine bıraksın ve diğer diakonlarla birlikte hizmet etmeye başlasın. El birliğiyle hizmet edin. Kutsal kilise içinde bir kişi eğer ayağa kalkmışsa onu gören diakon uyararak kendine yakışan yere oturmasını sağlasın. Çünkü sürüler halinde yatan, kalkan ve yaşayan her hayvan, ırkıyla birlikte hareket eder ve ırkından ayrı düşmez. Eğer kilisede yer varsa çocuk olanlar kendi başlarına oturmalı; yer yoksa çocukların ayakta dikilmesine ve hareket etmesine izin verin. Kız olan çocuklar da kendileri otursun. Yer yoksa onların da kadınların arkasında ayakta dikilmesine izin verin. Ayrıca evli kadınlar, gençler, çocuklu olanlar, yaşlı kadınlar, dullar kendi başlarına otursun. Diakon herkesin kendine ait olan yere oturması için onları izlemelidir. Diakon herhangi birinin fısıldaması, gülmesi, işaret yapması ya da uyuması durumlarında da dikkatli olsun. Çünkü kilisedeki insanların görgü kurallarına uymaları

⁸Funk, 1891, s. 28.

ve dikkatli olarak Rab 'bin sözüne kulaklarını açmaları gereklidir. Başka bir topluluktan bir kız ya da erkek gelirse, diakon ona sorsun; bir inananın karısı mı yoksa sapkın olanlardan biri mi ya da bir kilise kızı mı olduğunu öğrenerek onun kendine uygun yere oturmasını sağlasın. Başka bir kiliseden rahip gelirse, siz büyükler onu yerinize bir pay olarak kabul edin ve eğer o bir piskopos ise piskopos ile yan yana oturmasına izin verin. Ve onun konumunu olduğu gibi kendisini de onurlandırın. Eukharistia'yı sunarken bırakın vaazı misafir piskopos versin, eğer bilge birisiyse ve sizi onurlandırmak için vaaz vermek istemezse yine de bırakın kadehin üstüne o konuşsun. Siz otururken oradan ya da bir başka kiliseden sizi onurlandıran kardeşiniz gelirse, diğer kardeşler de onu kabul etsin ve onları onurlandırmak için sevgi göstereyin, ayağa kalksın ve onlara yer versin. Oğlanlar ve kızlar otururken daha büyük olan kalkıp yer veriyorsa ey diakon oturanlara bak ve yoldaşlarından daha genç olanları kaldırarak daha büyük olana yer ver. Yetiştirdiğin kişilere önderlik et yücelttiğin kişilerden geri tut ve bu sayede başkaları da eğitilsin ve kendinden daha şerefli olanlara saygı duyup yer vermeyi öğrensin⁹.”

Erken Hıristiyanlık Dönemi'nde Domus Ekklesia'larda yapılmakta olan ayinlerin ve cemaat toplantılarının ön hazırlığına dair bilgiler veren bu metinde, Domus Ekklesia'da yapılacak Eukharistia ayini hazırlığında takip edilmesi gereken kurallar aktarılmaktadır. Bu metinlerin önemli tarafı ise bir Domus Ekklesia'nın iç düzenine dair fikirler vermesidir. Dura-Europos Domus Ekklesia'sı (Levha-1a) bir cemaatin toplanma ve ayin ihtiyaçlarını karşılayacak biçimde düzenlenen bir salona sahiptir. Doğu batı doğrultusunda uzanan geniş bir salonun doğu yöne denk gelen kısa kenarının merkezine basit bir platform yerleştirilerek yükseltilmiş ve bu platforma bir koltuk koyularak tüm mekânın görüş açısına erişilmiş olması, paralel ifadelerin geçtiği Didascalia'daki düzen tanımıyla uyumludur. Erken Hıristiyanlıkta bir yardımcı rolünü üstlenen diakon; Hıristiyanlık tarihi boyunca, kilise içindeki düzenden ayinin düzenli ilerleyişini sağlamada sorumluluk sahibidir. Domus Ekklesia'larda törensel kimliğini kazanan merkezi platform ve üzerine yerleştirilen koltuk, daha sonraki yıllarda yerleşik bir düzene dönüşerek kilise litürjisine dahil edilecektir. İ.S. 3. yüzyılın henüz başında bu düzene sahip geniş dikdörtgen bir mekânda cemaate vaaz veren rahibin dini eğitimdeki ağırlığı Didascalia'da dikkat çekmektedir. Didascalia'da geçen; kilise liderlerinin birbirini ziyareti ve onurlandırması gibi faaliyetlerin yanı sıra bilgin kişilikleriyle vaaz vermesi

⁹The Didascalia Apostolorum in English, 1903, s. 65; Brightman & Hammond, 2004, s. 28.

bazı yorumlar yapılabilmesini sağlamaktadır. Domus Ekklesia’larda hem dini ayinlerin yapılması hem de dinin yayılması için vaazların verildiği Geç Antik Çağ kaynaklarından anlaşılmaktadır. Dolayısıyla birçok kentte ve yerleşimde bu tip faaliyetlerin yönetilmesi, Domus Ekklesia’larda toplanılarak vaazların yapılmasıyla halka dini eğitim verilmesi söz konusu olmaktadır. Din adamlarının bir bölümü havarilerin dini faaliyetlerinden esinlenerek takip ettiği birçok amaç doğrultusunda dini eğitimin verilmesi ve inancın yayılması için yolculuklar yapıyordu. Farklı bölgeleri gezen havariler, apostolikler ve rahipler çeşitli kültür ve geleneklerin yanısıra mimari düzenlerden de etkilenmiş olmalıdır. Bu etkileşim hem mimariyi hem de geleneksel litürjik düzenin yerleşmesini sağlamıştır.

Erken Hıristiyanlık litürjisinde tören girişi için hazırlıklar yapılarak girişte bekleyen diakondan buhurdanlık alınır, kilise içinde inançlıların ve katekümenlerin yerini aldığı düzen diakonlar tarafından sağlanmıştır. Ruhban sınıfı, baş rahibin öncülüğünde kiliseye girer ve girişten altara kadar inançlıların kurtarılmasına dair dualar okur¹⁰. Başrahip altara ulaştığında kutsal mesajlarla barış isteyerek dualar ederken kilise içindeki düzen diakonlar tarafından sağlanırdı. Başrahabin duası bittiğinde kutsal ilahi okunmaya başlanır. Erken dönem kaynaklarında ilahi okuyan diakonların konumuna dair ya da hangi düzende konumlandığına dair bir bilgi bulunmamaktadır. İlk olasılık; altarın batısında, kuzey ve güneyde karşılıklı dizilen diakonlar tarafından ilahilerin antifon düzende seslendirilmiş olmasıdır. Antifon düzen, kilisede karşılıklı sıralanan iki koronun bir koro lideri tarafından yönetilerek ilahiler okumasıdır. Antifon koro düzeni, İ.S. 4. yy.’ın ilk yarısında yaşayan Nazianzolu Gregorios, “Kilise Konseyi” adlı şiirinde “...iki koronun arasındaki bir koro lideri gibi...” ifadesiyle erken dönem ayinlerindeki koro düzeninin anlaşılmasını sağlamaktadır¹¹. Tören alayı ile birlikte gelen ruhban sınıfının tamamı altar başında konumlanamayacağı için muhtemelen synthrononda hiyerarşik düzende oturup töreni takip etmekte, kathedrada oturan Piskopos Hz. İsa’yı temsilen töreni yönetmektedir. Bu esnada daha düşük rütbeli diakonlar antifon koro oluşturmak gibi farklı görevlerde yerlerini alır. Dolayısıyla ilahi okuyacak koronun synthrononda konumlanma ihtimali hem piskoposun hem de üst rütbeli ruhban sınıfın hiyerarşik düzende oturmasından dolayı pek mümkün gözükmemektedir. Koronun synthrononda konumlanması, küçük kiliselerde ve az sayıda ruhban sınıfının katıldığı törenlerde ilahi

¹⁰Brightman & Hammond, 2004, s. 32-33

¹¹White, 1997, s. 122; Çelik, 2022, s. 49.

okuyan koronun altarın iki yanında değil de synthrononda veya iki ucunda bulunması muhtemeldir (Levha-34d). İkinci ihtimal; büyük çaplı kiliselerde uygulanıyor olması konusunda, kutsal kitabın kathedrada simgesel anlamda yer aldığı zamanlarda (Levha-46a) iki yanında koronun ayakta yer alarak kutsal kilise müziği yapıyor olması da muhtemeldir.

Kutsal ilahilerin ardından kilise girişindeki diyakondan tütsüyü alan piskoposun girişiyle birlikte (Levha-48g, 48h); tütsüyle kutsanan tüm inançlılar eğilerek merhamet diler ve piskopos ya da başrahip tarafından kutsal kitap okunmaya başlar (Levha-38d, 38f). Diakonların öncülüğünde inançlıların eğilmesi ve merhamet dilemesi, piskopos ya da kutsal kitaptan vaazlar verecek olan din adamı kathedradan kalkarak kutsal kitabın bulunduğu ambonda veya doğrudan kathedrada vaazını verir. Diakon ve başrahip arasında kutsal metinlerin aktarımı ve dua karşılıklı olarak sürdürülürken bir başka diakon inançlıların duaya katılmalarını sağlar¹². Törenin bu aşamasında vaaz verecek olan piskopos töreni yönetiyorsa ya ambonda bulunan kutsal kitabın yanına ya da kathedrada simgesel anlamıyla Hz. İsa'yı temsilen bulunan kutsal kitabın yanına giderek vaazını verir. Bu durumda piskoposun synthronona dönmesi ya da ambona yönelmesi söz konusu olur. Piskoposun hareketlenmesiyle birlikte antifon düzende süregelen ilahi ve dualar eşliğinde ayine devam edilir.

Dualar tamamlandığında ayinin ana bölümü olan ekmek ve şarap hakkında vaaz ve ilahiler eşliğinde şaraba batırılmış ekmeğin paylaşım gerçekleştirilir (Levha-38a, 48b). İnançlılarla dua ve paylaşım sürecinin uzun sürdüğü düşünüldüğünde ruhban sınıfın yaşlıları ve töreni yöneten piskoposun synthrononda oturarak töreni buradan takip ettiği ve şarap-ekmek seremonisi sona erdirdiğinde geleneksel düzende ayini bitirdiği düşünülebilir (Levha-46a, 46d, 47a).

¹²Schulz, 1986, s. 24-25; Brightman & Hammond, 2004, s. 36-38.

3. BİZANS DÖNEMİ KİLİSE LİTÜRJİSİ (İ.S. 6 – 12. YY.)

Bizans dini litürjisine dair metinlerin kökeni muhtemelen İ.S. 4. yüzyıl'da Kaeseria ve Antakya merkezli olan Aziz Basileios ve Aziz Ioannes Chrysostom'a atfedilen metinler olduğu düşünülmektedir¹³. Belirlenen bir hiyerarşik düzene göre gerçekleştirilen ilk ayinlerin, İ.S. 4. yüzyılda başladığı söylenebilir¹⁴. Ancak Didascalia Apostolorum da geçen kurallar ile ruhban sınıfa ve cemaate verilen bir ayin sırasında uygulanacak kural niteliğindeki tavsiyeler dikkate alınır, İ.S. 3. yüzyılın ilk yarısında yapılan ayinlerin bir düzen ve kurallar bütünü içinde yapıldığını söylemek yanlış olmaz. Dolayısıyla Didascalia Apostolorum (230) ilk düzenli ayinlerin İ.S. 3. yüzyılın ilk çeyreğinde yapılmaya başladığını söyleyebiliriz. Bu kurallar İ.S. 230 yılına kadar yapılmış olabilecek birçok toplantı ve ayinlerin bir sonucunda tecrübe edilerek metne döküldüğü düşünülürse ilk ayinlerin tarihi çok daha öncesine taşınabilir.

İ.S. 4. yüzyıla kadar yapılan Geç Antik Çağ'a özgü belirgin bir özelliği yazılı olarak günümüze ulaşamayan ayinler, kapalı mekânlarda yapılmakta ve ayine cemaatin tamamının katılımı sağlanmaktadır. Cemaatin izlediği ve zaman zaman aktif katılım sağladığı ayinler Litürji (Ritus) denilen kurallar bağlamında gerçekleştirilmiştir. Bizans kilise / ayin litürji araştırmalarında en önemli sorunlardan biri, Erken Hıristiyanlık dönemi için filolojik kaynakların azlığıdır. Bu açıdan erken dönem ayinlerinin detaylarının sınırlı kaynaklar üzerinden tespit edilmesi mümkündür. Bunlar arasında; İ.S. 230 yılına atfedilen ve özellikle erken dönem dini toplantılarına ve ayinlere dair kuralları içeren Didascalia Apostolorum, kutsal kitap kapakları ve minyatürler, azizlerin tuttuğu günlükler, azizlerin yaşamları, litürjik takvimler, Zebur ve İncil'deki tasvirler, litürji hakkında yazılan kitaplar, azizlerin metne alınan vaazları gibi örnekler sayılabilir¹⁵.

Geç Bizans Dönemi ayin litürjisi hakkında daha fazla bilgi bulunmaktadır. Ancak Geç Bizans Dönemi litürjisi Erken Hıristiyanlık dönemi litürjisine göre değişime uğramıştır. Taft tarafından yapılan araştırmada, uzun bir zaman dilimini kapsayan Bizans kilise litürji tarihi birbirini takip eden beş döneme ayrılmıştır. Bu dönemler;

¹³Schulz, 1986, s. 3.

¹⁴The Didascalia Apostolorum in English, 1903; E. Loosley (1999). *The Early Syriac Liturgical Drama and its Architectural Setting*, (Ed. T. Insoll), Case Studies in Archaeology and World Religion: BAR International Series, s. 19.

¹⁵Walter, 1982, s. 35.

1. Erken Hıristiyanlık (Konstantin öncesi) Dönemi (313 öncesi)
2. Geç Antik Dönem ya da İmparatorluk Dönemi (313-610) (özellikle I. Iustinian Dönemi), bu dönemde oluşturulan litürji geleneğinin etkilerinin 1261 Latin istilası sonuna kadar görülebildiği için sonraki üç başlıkla örtüştüğü vurgulanmaktadır.
3. Karanlık Çağ (610-850)
4. Theodoros Studies Dönemi (800-1204)
5. Latin İstilasası sonrası dönem (1204-1261)¹⁶.

Erken Hıristiyanlık (Konstantin öncesi) dönemi, geleneksel bir ayin düzeninin henüz yerleşmiş belirgin kuralların olmaması, Konstantin Dönemi'ne kadar yaşanan baskı ve gizli yaşamın gerekliliği olarak açıklanabilir. Domus Ekklesia'da (Levha-1a) sürdürülen ayinler elbette bir düzende yapılır, bir dini liderin öncülüğünde vaaz eşliğinde kutsal hazırlıklar yapılarak Hz. İsa anılmıştır. Ancak dini ayinlerin ve Hıristiyanlığın törensel boyutunun 313 yılındaki Milano Fermanı sonrasındaki ayinlerde yerleşik kurallar görülmeye başlanmıştır. Hıristiyanlığa olan baskı döneminde kilise babaları tarafından kurulan kiliselerde kutsal kitabın etkileri, azizlerin mektupları ve kilise babalarının getirdiği kurallar dahilinde sürdürülen ayinler, kısmen Yahudiliğin izlerini taşıırken bir yandan da Yahudilikten kopuşun ve Hz. İsa'nın öğretilerinin biçimlenişi anlamına da gelmektedir. Dahası Hıristiyanlığın Konstantin Dönemi'nde serbest hale gelmesi ve cemaat üyelerinin artışıyla birlikte ayin düzeninde hızlı bir biçimlenme gerçekleşmiştir. Bizans teokrasisinde daha belirgin değişimlerin yaşandığı bu dönemde kilisenin güçlenmeye başlaması ve imparatorluk tarafından kilisenin varlığının kabul edilmesi, kilise litürjisinde ve ayinlerde etkin olmakla birlikte imparatorluk törenlerinin de kiliseye kaymasını ve kiliselerin imparatorluk kilisesine dönüşmesini sağlamıştır. Taft, Konstantin öncesinde kurallar bağlamında yerleşmiş bir düzenin olmadığını ileri sürer. Litürjinin uygulanışında ve yerleşmiş litürjik kuralların olmamasına rağmen Konstantin öncesi dini toplantılarda, vaazlarda ve yapılan ayinlerde uyulması gereken birtakım kuralların olduğu ve bu kuralların da cemaat tarafından öğrenildiği söylenebilir. Özellikle bölgesel sınırlamaya gidilmeksizin bu konuda bir değerlendirme yapılırsa, Suriye'de Erken Hıristiyanlık Dönemi ayin ve toplantılarında Domus Ekklesia'larda din

¹⁶Taft R. F., *The Synaxarion of evergetis in History of Byzantine Liturgy*, 1994, s. 275; Taft R. F., *Church and Liturgy in Byzantium: The Formation of the Byzantine Synthesis*, 1995, s. 13.

adamları tarafından dikte edilen bir düzenin olması, Konstantin öncesi dönemde litürjik düzenin temellerinin kurallar bağlamında oluşturulduğunu göstermektedir¹⁷.

Erken Hıristiyanlık Dönemi'ndeki ayinlerin Geç Bizans Dönemi'nde yapılan ayinlerden farklılıkları vardır. Erken Hıristiyanlıkta 5. yüzyıla kadar ayin kavramının anlamsal karşılığında dahi farklı imalar bulunmaktadır. Ayin kavramsal olarak İ.S. 5. yüzyıl itibarıyla kilise gibi kapalı mekanlarda değil; açık havada yapılan tören alaylarını ifade etmek için kullanılmaktadır¹⁸. Ancak günümüzde ve bu araştırmadaki ayin kavramı kilise içinde yapılan faaliyetleri ifade etmektedir.

Ayinlere piskopos ya da papaz (rahip) liderlik eder, din adamları arasından başrahip tarafından görevlendirilmiş bir diakon cemaatin duruş ve hareketlerinin törene uymasını sağlar, bir diğer diakon duaları ve niyeti okuyarak ayini yönetirdi. Ayinlerin temel yapısı ve değişmeyen kuralı düzenli olmasıdır. Bir düzene göre sürdürülen törenler diakonun konuşması, ilahilerin söylenmesi ve 10'u sonradan eklenen yerleşmiş 19 duanın okunmasıyla devam ederdi. İ.S. 397-404 yıllarında İoannes Chrysostomos tarafından tanımlanan ayinlerde; Geç Antik Çağ eukharistia ayinine başlamadan önce cemaat içindeki evliliklerin duyurulması klasik bir uygulama olarak bilinmektedir¹⁹. Bizans litürji tarihi bakımından İmparator I. Iustinianus'un altın çağı (İ.S. 527-565), dindarlıkta ve dini litürjide derin bir değişim dönemi olarak nitelendirilebilecek dönüm noktası olmuştur²⁰.

İ.S. 6. yüzyılda 7 basamaklı gümüş görünümlü bir synthronona sahip olduğuna dair aktarımlar bulunan Konstantinopolis Hagia Sophia Kilisesi'nin inşasıyla birlikte dini törenler çok daha ihtişamlı ve emperyal hale gelmiştir²¹. İ.S. 6. ve 7. yüzyıllarda Konstantinopolis'te ayinlerin sık sık yapılmasına rağmen daha sonrasında sadece önemli olaylarda ihtişamlı ayin ve törenler yapılmıştır²². İ.S. 7. yüzyıldan günümüze kadar etkilerini sürdüren litürji hakkında en erken tarihli yazılı kaynak Vatansever Germanus'un yazılarıdır²³. Germanus'tan neredeyse 100 yıl öncesine yaklaşık 630 yıllarına tarihlendirilen "*Mystagogy*" adlı eser Maximus Confessor²⁴ tarafından

¹⁷Bu kuralların detayları için bkz: Gibson, 1903.

¹⁸Baldovin, 1987, s. 207.

¹⁹Taft & Kazhdan, 1991a, "Liturgy", s. 1240.

²⁰Taft R. F., 1980, s. 46.

²¹Peschlow, 1977, s. 24-25; Mathews, 1982, s. 126; Wybrew, 2013, s. 73.

²²Taft & Kazhdan, 1991a, "Liturgy", s. 1240.

²³Taft R. F., 1980, s. 46.

²⁴Maksimios Omologitis, İtirafçı Maksimos, İman savunucusu Maksimos ya da Aziz Maksimos olarak da bilinir.

yazılmıştır. Ancak bu metinler kilise litürjisinden ziyade, ağırlıkla manastır uygulamalarını içermektedir. Dolayısıyla Maximus Confessor'un aksine, kilise litürjisine dair daha fazla bilgi veren Germanus daha güvenilir bir filolojik kaynak olarak düşünülebilir²⁵. Bu noktada litürjik bağlamda bir kılavuz kaynak olarak değerlendirilmesi gereken eser, günümüze aktarım ve çevirilerle ulaştığından eleştirel yaklaşılarak ihtiyatla güvenilmesi gereken bir eserdir.

İ.S. 843 yılında İkonaklast Dönem'in bitmesiyle birlikte litürji bir değişim sürecine girmiş ve zamanla yeni bir düzende sürdürülecek olan ayinler daha kısa yapılmaya başlanmıştır. Ana ayine hazırlık aşaması ve ayinde kullanılacak her türlü malzemenin hazırlığı prothesisite yapılır ve dua edilir; skeuophylakion'a sahip büyük kiliselerde bu hazırlık süreci skuophylakionda yapılmaktadır²⁶. Bemada yapılacak olan ana ayin için gerçekleştirilen bu hazırlık aşaması, İ.S. 9. yüzyıldan sonra; dua ve tütsüler eşliğinde ekmeğin damgalanması, metal bir tabakta ekmeğin patene yerleştirilmesi, şarabın kutsal kadehe dökülmesi, litürjik objelerin antependium ile örtülmesi gibi ritüeller uygulanmaya başlanmıştır²⁷ (Levha-34d, 38a, 39b, 42d, 42f, 47b, 47c). Prothesisite gerçekleştirilen bu ilk ayin, prothesisin ikonografik düzenlemesini de etkileyerek işlenen konuların ayinle bağlantılı olmasını sağlamıştır²⁸. Ayinler, kilisenin kutsal alanıyla sınırlandırılmış, erken dönem ayin ve törenlerinin aksine başlanılan yerde bitecek kısa yürüyüşlere indirgenmiştir (Levha-48g, 48h). Aynı birer mimari öge olarak tanımlanan templon ve ikonastasis, ayinlerin bema ile sınırlandırılmasıyla birlikte yükseltelen templonun ikonastasis ile birleşmesini sağlamıştır (Levha-6a). Ayinler artık kapalı bir alan haline gelen bemada gözlerden uzak gerçekleşmeye başlamış, ambondan verilen vaazlar daha sembolik bir hal almıştır (Levha-5a, 5b). Din adamlarının ayinleri; cemaatin de din adamlarını görebilmesi için İ.S. 12. yüzyıla kadar kullanılmaya devam edilen synthronon, ayinlerin daha izole yapılmaya başlanmasıyla birlikte apsisden kaldırılmış ya da sembolik olarak temsil edilmiştir (Levha-16f, 16g, 17d, 17e). Synthronon, bazı apsislerde tek basamaklı ya da ince bir friz halinde bazı apsislerde ise tamamen duvar kaplamasının iki farklı kesit halinde yapılmasıyla simgesel olarak devam ettirilmiştir (Levha-17d, 17e). Ayrıca kathedranın da apsis içinden naosa taşındığı veya ambon ve kathedranın kilise içinde ayinleri rahat sürdürebilecek ve izlenebilecek konumlara yerleştirilmesi söz

²⁵Taft R. F., 1980, s. 45.

²⁶Descoedres, 1983, s. 82-122; Pott, 2000, s. 170-194; Marinis, 2023, s. 400.

²⁷Marinis, 2023, s. 401.

²⁸Altripp, 1998, s. 11-19.

konusu olmuştur (Levha-23b). İkonaklast Dönem tartışmalarında manastırlar görüş olarak imparatorluğu destekler görüşte durdukları için İ.S. 843 yılından sonra manastırların ve keşişlerin etkisi yükselişe geçmiş ve manastır yönetimi piskoposluklardan bağımsız hareket edebilir hale gelmişlerdir²⁹. Bu sebeple manastırcılığın doğasında olan ve dışa kapalı ayin yöntemleri ya da daha izole ortamlarda gerçekleştirilen özel ayinler dönemin genel litürjik düzeninde etkili olmuştur³⁰. İkonaklast Dönem sonrası rahiplerin duaları sessiz okumaya başlamaları, törenin ilk yarısının kısaltılmasına yönelik bazı değişikliklerin yapılması, İ.S. 9.-12. yüzyıllara gelindiğinde bir ön ayin olarak bilinen ve prothesiste geçen hazırlık ayininin kısaltılması ya da litürjik gerekliliklerin önceden hazırlanmış olması, ikonastasisin bemaıyı gizleme amacıyla olabildiğince yükseltilmesi, ayinlerin ruhban sınıfı tarafından cemaatten soyutlanarak yapılması gibi değişimler söz konusu olmuştur. Özellikle İkonaklast Dönem'den sonra Studios sentezi olarak da adlandırılan ciddi bir reformun gerçekleşmesiyle birlikte piskoposluk ayinleri üzerinde manastırların etkisi açıkça görünür hale gelmiş ve litürjik unsurlara da yansımıştır. Ayinlerin bu şekilde manastır etkisinde sürdürülen ve değişen litürjik geleneklerin uygulandığı ayinlerine dönüşümü İ.S. 12. yüzyılın sonlarında en fazla hissedilen ve uygulanan dönemine erişmiştir³¹.

Yaklaşık olarak 1000 yılına kadar Kappadokyalı Basileios'un litürjik gelenekleri sürdürülmüştür. Basileios'un kurallarına göre yılda on kez yükselme ya da vaftiz gibi törenler ve her Pazar ayini yapılmıştır. Basileios'un ardından Antakyalı Chrysostom'un litürjisi takip edilmeye başlandığında, çoğu dönem kaynağı tarafından, İ.S. 1000 yılından sonraki bu tercih değişikliğinin Chrysostom litürjisinin daha kısa olmasından kaynaklandığı savunulmuştur³².

Erken Hıristiyanlık ve Geç Bizans Dönemleri'nde dini ayinlerde farklılıklar söz konusudur. Erken Bizans Dönemi'nde litürji kavramı, özellikle iki aşamada gerçekleştirilen eukharistia ayini kurallarına tekabül eder. Litürjik kurallara göre, ayinin ilk aşaması "Logos"tur. Bu bölümde; dini kitaplardan bazı bölümler okunur, vaaz verilir ve ilahiler söylenir³³. Törenin ikinci aşamasında, Erken Hıristiyanlıktan beri uygulanan Şükran Duası'nın okunduğu eukharistia ayini başlar (Levha-34d, 42f, 47b, 47c, 48b). Bu

²⁹Marinis, 2023, s. 398.

³⁰Taft R. F., 1992, s. 56.

³¹Marinis, 2023, s. 391.

³²Taft & Kazhdan, 1991a, "Liturgy", s. 1240.

³³Eczacıbaşı, Gürel, Hasol, Orçun, & Özer, 2008, s. 871.

ayın, İsa'nın ölmeden önceki son akşam yemeğinde söylediği sözlerinde; bedeni ile ekmeği ve kanı ile şarabı özdeşleştirerek havarileriyle paylaşmasını konu alır³⁴. Törenin bu aşamasında altar üzerinde bulunan şaraba batırılmış ekmeğe cemaat ile paylaşarak İsa'nın son günündeki acısı hatırlanır ve cemaat kurbanına ortak edilmiş olur (Levha-48b). Eukharistia ayininin düzeni gereği ayinin merkezi, bemaadaki altar ve çevresidir (Levha-5a, 47b). Cemaat altar önüne kadar gelir ve şaraba batırılmış ekmeği yiyerek ayine katılmış olur. Altar yüklendiği anlam itibarıyla kutsal bir öğedir. Bu yüzden cemaatin altara belirli bir mesafeden daha fazla yaklaşmasını engellemek için; kuzey, güney ve batı yönlerinde fazla yüksek olmayan korkuluk levhaları altarı çevrelemektedir (Levha-14b, 14e, 19b). Özellikle İtalya kiliselerinde olduğu gibi altarın da konumlandığı bema naostan basamaklarla yükseltilmiştir (Levha-16a, 16g). Batıdan ulaşımın sınırlandırıldığı bemanın doğusunda, kutsal alana doğrudan açılan ve tören sırasında gerekli aşamalarda kullanılan synthronon ve kathedranın bulunduğu yarım daire planlı apsis yer alır.

İ.S. 913-959 yılları arasında İmparator VII. Konstantin Porphyrogenitos'un imparatorluk törenlerini kayda geçirmek için hazırlattığı iki ciltlik "Törenler Kitabı"³⁵, tören düzenine dair birtakım bilgiler sunar. İ.S. 10. yüzyıla kadar yerleşmiş ayin kuralları ve piskoposluğun imparatorlukta otoriter gücü toplumda etkisini sürdürmektedir. Kathedra imparatorluk tahtından daha ön plana çıkmış; kilise ve manastırların otoritesi hem yönetimde hem de toplumda hessedilir olmuştur. Törensel litürjinin ilk uygulandığı dönemden İkonaklast Dönem'e kadar piskoposun otoritesine ve imparatorluğun gücüne hizmet eden tüm simgesel uygulamalar ve ihtişamlı törenler; imparatorun, dini otoritenin gücüne ve piskoposluğun saygınlığına hizmet etmeye devam etmiştir. İ.S. 10. yüzyılda özellikle imparatorluk başkenti Konstantinopolis'te etkisini gösteren kilise ve manastırların litürjik etkisi imparatorluk törenlerinde ve ayinlerde belirgin hale gelmiştir. Ancak İ.S. 10. yüzyıl imparatorluk törenlerine dair bilgiler veren en önemli iki kaynak³⁶ birbirine yakın tarihlerde yazılmış olmasına rağmen ciddi farklılıklar içermektedir³⁷. Bu iki kaynak İ.S. 11. yüzyılın sonlarına kadar imparatorun ve patriğin katıldığı törenler ve tören alayının güzergahına dair bilgiler verilmektedir. Bu kaynaklar karşılaştırmalı olarak incelendiğinde çelişkiler içermesine rağmen dönemin litürjisine ışık tutan bilgileri de içermektedir.

³⁴Matta:26.

³⁵O'Connell, 1943.

³⁶Hagia Sophia Tipikonu için bkz: Mateos, 1962-63; Törenler kitabı için bkz: Reiskii, 1829.

³⁷Berger, 2001, s. 75.

Geç Bizans Dönemi ayin ve törenlerinde dikkat çeken önemli unsurlardan birisi kathedranın birden fazla olmasıdır (Levha-42d, 42e). Özellikle imparatorluk töreninde ikisi portatif, ikisi sabit olmak üzere dört ayrı kathedranın kullanıldığı anlaşılmaktadır. Bu katedralardan portatif olan ikisi İmparator ve piskoposun kullanımı için nartekste yer alırken (Levha-38c, 38d, 38e, 38f, 39a, 46b, 46c), sabit olan ve imparator tarafından kullanılan bir kathedra kilisenin kuzeydoğusunda, diğer sabit olan kathedra ise synthrononun merkezinde piskopos tarafından kullanılmaktadır³⁸. İ.S. 10. yüzyıl ayin ve törenlerinde synthronon simgesel varlığını ve kathedra ile birlikte temsil gücünü sürdürse bile pratikteki kullanımı neredeyse tamamen terk edilmiştir. Ayin ve törenlerde hızlı ve pratik bir tören düzeni ön plana çıkmaktayken, sayıca daha azalmış olan ruhban sınıfı ve diakonlar aktif bir katılımı ayinlerde hareket halindedir (Levha-42d, 42e, 48). Ancak kathedra ile altar arasındaki bağ oldukça güçlüdür. Bunun sebebi piskoposun töreni kathedradan yönetiyor ve izliyor olmasıdır. Bu yüzden ki, ayinlerin işleyiş düzeni ve diakonların dönecekleri yönler belirlenmiş; ayinlerde cemaate, altara ve kathedraya göre konumlandırılan bir düzen benimsenmiştir. Kaynaklarda synthronona çok fazla değinilmemiş ancak kathedraya gösterilmesi gereken saygı sıklıkla vurgulanmıştır. Ayin sırasında, altarda litürjik gereklilikleri yerine getiren diakon ve diğer ruhban sınıfı için, özellikle altardaki görevi bittiğinde kathedra ile altar arasında zaman kaybetmeden bemaadaki yerine geçerek beklemesi gerektiği vurgulanmaktadır.

İ.S. 11. yüzyıldan 14. yüzyılın sonlarına kadar İmparatorluk başkenti Konstantinopolis'te tören alayı ve ayin düzeni oldukça sade bir hal almıştır. Güzergahta değişiklikler yapılarak yeni kiliseler tören güzergahına eklenmiş ve artık kullanılmayan kiliseler güzergahtan çıkarılmıştır³⁹. İ.S. 14. yüzyıl Konstantinopolis'inde uygulanan litürjiye dair bilgi veren en geç tarihli kaynak Pseudo-Kodinos'a göre, İ.S. 14. yüzyılda imparatorluk törenleri ve kilise ayinleri Blakhernai Sarayı'nda patrik ve diyakonların katılımıyla imparatorluk sarayında yapılmaktaydı⁴⁰. İ.S. 11-13. yüzyıllarda imparatorluğun patrik ve din adamları üzerindeki baskın gücü, imparatorluk törenlerinin ve ayinlerin imparatorluk sarayında ve saray kilisesinde yapılmasına neden olmuştur. Özellikle kutsal emanetlerin saray skeuophylakionunda saklanması ve ilk olarak saray

³⁸Rose, 2017, s. 166.

³⁹Berger, 2001, s. 84.

⁴⁰Verpeaux, 1966, s. 238.

kilisesinde sergilenerek tören alayına başlanması bu etkin merkezi gücün siyasi ve dini yöneliminde etkilidir⁴¹.

İ.S. 10-14. yüzyıllarda yapılan bir Eukharistia Ayini'nde 4 ana bölüm vardır. Birinci bölüm; prothesiste ekmek ve şarabın hazırlanmasıdır. İkinci bölüm; giriş, ilahiler ile cemaatin tekrar etmesi, dualar okunması. Üçüncü bölüm; Ruhban sınıfın avludan nartekse girişini ifade eden küçük girişte bir ilahi eşliğinde gelen patrik altarin örtüsünü öperek kutsal kitaptan bazı bölümler okumak için synthronondaki kathedraya gider. Üçüncü bölümde gerçekleştirilen küçük giriş, Hz. İsa'nın gelişini simgelemektedir. Üçüncü bölüm söylenen ilahilerin cemaat tarafından tekrarı ve diakonların dualarıyla sonlanır⁴². Dördüncü bölüm; büyük giriş, tekrar edilen dualarla, vaaz verilmesi, cemaatin dâhil olduğu eukharistia ayininin yapılarak ekmek-şarap dağıtımı, şükran ve çıkıştan oluşan bölümdür. Büyük giriş, üçüncü bölümde patriğin simgeselleştirilmesiyle gelen Hz. İsa'nın bedeninin ve kanının kutsallığını vurgulayan ve ekmek ile şarabın ete ve kana dönüşümünü simgeleyen bölümdür.

Ayinin küçük ve büyük giriş bölümlerinde synthrononda oturan piskopos, sonrasında solea aracılığıyla ambona gelmekte ve vaaz vermekteydi (Levha-23c). Bu esnada rahip ise kutsanan şarap ile ekmeğin dağıtımını yapardı. Üçüncü bölümde ve eukharistia ayininin yapıldığı dördüncü bölümde törenin ilahi sembolizmi tamamlanmış olur. Gösterişli bir ayin alayı ile kiliseye giren piskopos ve ruhban sınıfı ayinin bitiminde kathedradan kalkan piskoposun önderliğinde ve kendisini takip eden synthronondaki ruhban sınıfı ve diyakonlarla birlikte kiliseden çıkmasıyla ayin son bulurdu⁴³.

Köken olarak Yahudiliğe dayanan, zamanla kendine özgü gelenekler kazanan Hıristiyanlıkta, Hz. İsa'nın ölümünden önce ve sonra yaşanan birçok olay kilise litürjisine yansımıştır. Yaşanan olayların büyük kısmı sembolik olarak temsil edilmiş ve ayinlerde bir gelenek halini almıştır. Hz. İsa'nın Yahya'yı vaftiz etmesinden havarileriyle yaptığı son akşam yemeğine, Hz. İsa'nın çarmıha gerilişinden üç gün sonra dirilişine kadar yaşanan birçok olay ayinlerde sembolik anlam kazanmıştır. Ayin ve törenlerin gerçekleştirilmesinde gerekli olan ve sembolik anlamlar taşıyan litürjik objeler ve gıda maddeleri bulunmaktadır. Ruhban sınıfın giysileri, tören ve ayinlerde farklı; vaftiz törenlerinde farklı olabilmektedir. Ayrıca ayinlerde kullanılan şarap, ekmek, yağ, tuz, su,

⁴¹İmparatorluk sarayındaki kutsal emanetler ve saray törenleri hakkında bkz: Klein, 2006, s. 79-99.

⁴²Erdoğan & Akdeniz, 2019, s. 770.

⁴³Mathews, The Early Churches of Constantinople: Architecture and Liturgy, 1971, s. 173.

mum, tütsü gibi maddeleri ile ayin veya törenlerde kullanılan haç, ikona, röliker, kalıs, paten, buhurdan, şamdan, yelpaze, kaşık, ibrik gibi objeler; altar, synthronon, ambon, solea, ikonastasis, vaftiz teknesi gibi litürjik öğeler önemli bir yer tutar⁴⁴. Litürjik olarak, ayin öncesi yapılması gereken hazırlıklar için Erken Bizans kilise mimarisinde diakonikon ve prothesis odaları kullanılırken, İ.S. 6. yüzyılda inşa edilen Ayasofya Kilisesi'nde ayin malzemelerini depolamak için skeuophylakion kullanılırdı⁴⁵ (Levha-7a). Ayrıca ayin öncesindeki hazırlıklar prothesiste yapılır, diakonikonda toplantı ve dua gibi faaliyetler de yapılabilirdi⁴⁶.

Bu bölüme kadar anlatılan litürjik gelenekler ve ayin düzenleri, Bizans litürjisinde ön plana çıkan ve gösterişli törenlerin kısa bir özeti niteliğindedir. Araştırma konumuz açısından litürjinin tüm detaylarını değil; synthrononla ilişkili kısımları verebilmek çabasıyla şekillendirilen metnin özü, birçok ayin ve törenin yapıldığı neredeyse 1300 yıllık bir süreci kapsayan Ortodoks kilise litürjisinde genel bir düzeni sunmayı amaçlamaktadır. Synthronon ve Bema ile doğrudan veya dolaylı olarak ilişkili olan bu törenler; Vaftiz Töreni, Eukharistia Ayini, Ruhban (Takdis) Ayini, İmparatorluk Törenleri, Konsil toplantıları, Pekiştirme Ayini, Doğum Ayini, Ölüm Ayini, Tövbe Ayini, Son Yağlama, Doğal Afet Sonrası Ayinleri, Noel Bayramı (25 Aralık), Epifani (Vaftiz) Bayramı (6 Ocak), Paskalya (21 Mart – 25 Nisan), Pentakost (Paskalyanın 50. Günü) olarak sayılabilir.

Vaftiz Töreni

Hz. Musa'nın kanunlarına göre Yahudilikte gerçekleştirilen ayinlere katılabilmek için katılımcıların yıkanıp temizlenmesi geleneği, Hıristiyanlığa da aktarılmıştır. Vaftiz geleneği, Hıristiyan olacak her bireyin bir törenle vaftiz edilmesi ve kutsanarak Hıristiyanlığa kabul edilmesi için gereklidir. Kiliselerin çoğunda bir vaftizhane bulunmakta ve vaftiz törenleri bu mekânda yapılmaktadır. Vaftizhanelerin çok azında bir apsis ve synthronon bulunabilir. Vaftiz törenlerinde synthrononların; piskopos ya da başrahip tarafından ve ilahilerle vaftize eşlik eden diakonlar tarafından kullanıldığı veya kathedraya Kutsal Kitap yerleştirildiği gibi tahminler yürütülebilir. Ancak dönem

⁴⁴Taft & Kazhdan, 1991a, "Liturgy", s. 1240.

⁴⁵Taft R. F., 1980, s. 49.

⁴⁶Festugière, 1970, s. 37.

kayıtlarında vaftizhanedeki synthrononların kullanımına ilişkin bilgiler bulunmamaktadır.

Eukharistia

Germanus'un İ.S. 8. yüzyılda Ayasofya Kilisesi'nde yapılan ayinler hakkında verdiği bilgilerde⁴⁷, patriğin kilise girişine gelmesine kadar skeuophylakiondaki hazırlıkların bitirildiği ve ekmeklerin paten üzerinde hazırlandığı aktarılmaktadır (Levha-23d, 39b). Bu hazırlık sürecinde nartekste imparator kapısı önünde oturarak bekleyen patrik, kiliseye giriş yapmak için hazırlıkların bittiğine dair haber bekler. Oturduğu yer hakkında bilgi olmayan patriğin Yunanistan kiliselerinde az sayıda örnekte görüldüğü gibi girişin yanında konumlanan portatif bir kathedrada ya da bir sekide oturduğu söylenebilir. Hazırlık bittiğinde açılan imparatorluk kapısından patrik dua okuyarak orta nef boyunca ambona ilerler (Levha-34e, 48g, 48h). Bu sırada Ayasofya'nın yan nef girişlerinde bekleyen cemaat, görevlendirilmiş olan bir diakon ve en az bir papaz tarafından düzenli bir şekilde patriğin ve yanındaki ruhban sınıfından önce kiliseye alınmıştır (Levha-7a). Ambona ulaşan patrik cemaate dönerek geleneksel duaları okur ve solea aracılığıyla bemaya ulaşır (Levha-23c). Bu aşamada da simgesel temsiller görülmektedir. Örneğin İncil'in bu girişle birlikte bemaya getirilmesi ve synthronon merkezindeki kathedraya yerleştirilmesi, Hz. İsa'nın dünyaya gelişini simgelemektedir⁴⁸ Hetoimasia, genellikle Hz. İsa'nın ikinci gelişini ya da yargı gününü ifade eden simgesel yaklaşım ayinlerde İncil'in kathedraya yerleştirilmesidir (Levha-46a).

Papaz tarafından geleneksel temsilin gerçekleştirildiği ve vaaz eşliğinde İncil'den müjdelerin verildiği süre zarfında piskopos ve ona eşlik eden ruhban sınıfı synthrononda oturur (Levha-46d). İncil'den müjde veren vaazın bitmesiyle birlikte ambondan inen piskopos altara yönelirken, synthronondaki papaz ve ruhban sınıfı da altara gelmek için synthronondan hiyerarşik düzende iner. Ruhban sınıfının altara ilerlediği sırada görevlendirilmiş olan bir diakon ambona çıkarak katekümenlerin şefaati ve affedilmesi için dua eder⁴⁹. Diakon ambondan dua etmeye devam ederken din adamlarının bir kısmı buhurdanlıkları alarak kilisenin kuzeydoğu kapısından skeuophylakiona geçerler (Levha-48g). Skeuophylakionda ekmek ve şarap gibi sunuların son hazırlıklarını yaparak batıdaki

⁴⁷Meyendorff, 1984, s. 16-22.

⁴⁸Taft R. F., 1980, s. 51.

⁴⁹Taft R. F., 1980, s. 52

kapıdan dışarı çıkıp ambonun hemen karşısındaki kuzey kapıdan kiliseye giriş yaparlar (Levha-48h). Soleanın iki yanında sıralanan kortej, mum ve tütsülerle birlikte kutsal ekmek ve şarabın altardan sunumunu bekler (Levha-34d). Ruhban sınıfının bu bekleyişi sırasında patriğin ve din adamlarının beklediği konum hakkında yeterli bilgi yoktur. Ancak sunumun sonuna doğru patriğin bemada hierarşik düzene göre sıralanmış⁵⁰ din adamlarına eğilerek dua etmesi üzerine din adamlarından karşılık alarak ambona doğru ilerlediği ve anaphora duasına başladığı bilinir⁵¹ (Levha-34d). Dolayısıyla hiyerarşik düzene göre sıralanan din adamlarının önünden ambona ilerleyen patriğin altara hâkim bir konumda olan synthronondan solea aracılığıyla ambona ulaşması muhtemeldir (Levha-23c). Cemaate ekmek ve şarap sunumunun uzun bir süre aldığı düşünüldüğünde patriğin ve yaşlı ruhban sınıfın litürjiye uygun bir konumda yani synthrononda oturarak beklemesi için olduğu kabul edilebilir (Levha-40a, 40b, 46a, 46d, 47a, 47d).

İmparatorluk Törenleri

Özellikle Iustinianus Dönemi ve sonrasında yaşanan değişimlerle birlikte Ayasofya'nın İ.S. 6. yüzyılda ihtişamlı bir kilise olarak inşa edilmesi; tören, ayin ve litürjide imparatorluğun etkisini arttırmıştır. İmparatorluk sarayı ile kilisenin doğrudan bağlantılı olması, ayinlerin imparatorluk iradesinde sürdürülmesine sebep olmuştur⁵². Yeni imparatorun taç giyme töreni, evlilik törenleri, ihtişamlı ayinler, yeni bayramlar ve kutlamalar gibi faaliyetler de kilisede dini lider (patrik-piskopos) önderliğinde imparatorluk iradesiyle sürdürülmektedir (Levha-42b, 42d, 42e). En önemli törenlerden biri olan taç giyme töreni, 361 yılında askerin giydirdiği taçla imparator olan Iulianus'tan 5. yüzyıla kadar imparatorluk ordusunun iradesinde sürdürülmüştür. Ordunun giydirdiği taç yaklaşık 6. yüzyılın başlarına kadar askeri kimliğini sürdürmüştür. Ancak 5. yüzyılda İstanbul patriğinin imparator nişanını kutsamasıyla birlikte başlayan taç giydirmede kilisenin baskın rolü 400 yılından 1000 yılına kadar sürmüştür. 6. yüzyılda Iustinianus'la birlikte Bizans'ın politik yapısında görülen değişimlerle, daha önceleri Hebdomon (Bakırköy)'da yapılan taç giyme törenleri Hippodrom'da yapılmaya başlanmıştır. II. Konstans, 641 yılında Ayasofya'nın ambonunda patriğin elinden taç giyerken; VI. Constantin, Ayasofya ile Hippodrom arasında yapılan törende yardımcı imparator olarak

⁵⁰Hiyerarşik oturma düzeninin rütbe göre olmasına dair öğretisi için bkz: The Didascalia Apostolorum in English, 1903, s. 65.

⁵¹Taft R. F., 1980, s. 54.

⁵²Taft & Kazhdan, 1991c, " Byzantine Rite", s. 343.

taç giymiştir. Patriğin imparatora ambonda taç giydirmesi halk tarafından kutlanır, imparatorun tahta çıkmasının ardından proskynesis gerçekleşir, yani imparatorun göğsünün, ellerinin ve ayaklarının öpülmesiyle birlikte imparator ilan edilir. Taç giyme töreninin ardından litürjik geleneklerle sürdürülen Eukharistia ayini başlar⁵³. Bu ayin düzeninde synthrononun kullanımına dair herhangi bir bilgiye ulaşılamamıştır. Ancak özellikle büyük kiliselerde iki ya da daha fazla kathedranın varlığına dair bilgilere dayanarak, taç giyme töreninin ardından imparatorun özel olarak hazırlanan portatif kathedraya; patriğin ise synthrononda oturan ruhban sınıfın merkezindeki kathedraya oturduğu düşünülebilir (Levha-42b, 42d, 42e).

İmparatorun katıldığı doğal afetler sonrasında yapılan ayinler gibi çeşitli amaçlara hizmet eden ayinler de bulunmaktadır. II. Basileios'un Menologyası'nda deprem sonrasında Patrik ve imparatorun, mum taşıyan rahip ve halkla birlikte 26 Ocak'ta "Pişmanlık Ayini" için şehre yürüyüşü tasvir edilmiştir⁵⁴.

Konsiller

Ayin ve törenlerin yanı sıra özellikle İmparatorluk törenleri, Hıristiyan Dünyası için çok önemli kararların alındığı konsillerin İ.S. 325 yılından itibaren farklı zamanlarda düzenlenen konsillerin imparator tarafından kiliselerde toplanması, synthronon ve kathedranın özellikle tasvirlerde yer almasını sağlamıştır. Hıristiyanlığın önemli konularının tartışılması ve çözüme kavuşturulması amacıyla toplanan konsillere önde gelen din adamları ve kilise temsilcileri katılmaktadır. Belirlenen kilisede synthronondaki kathedrada ya da hazırlanan portatif kathedrada tanrıyı simgeleyen imparator başkanlığında toplanan konsilin önde gelen katılımcıları kathedranın iki yanında synthrononda hiyerarşik düzende gösterilir. Diğer başrahipler ve din adamları da kilise içinde uygun bir düzende oturarak konsili takip eder. Özellikle synthrononlar karşıt görüşlerin tartışılması ve konuşulması için oldukça uygun bir düzene sahiptir. Merkezde kathedrada yer alan imparator iki yanına ya tartışanları alır ya da tartışmayı değerlendirecek yetkinliğe sahip din adamlarını alarak konsili yönetirken gösterir. Konsillerin detaylarından çok konsilleri tasvir eden elyazmaları ve geç dönem resimlerinin synthronon ve kathedraya dair verdikleri detaylar önemlidir (Levha-43, 44, 45).

⁵³Kalavrezou, 1991a, s. 533.

⁵⁴Cotsonis, 1994, s. 21.

Pekiştirme Ayini

Pekiştirme Ayini, kiliseye bağlılığın güçlendirilmesi için çoğu zaman vaftizle birlikte yapılan veya ayrıca düzenlenen törenlerdir. Bu törende; vaftizi synthrononda ya da doğrudan vaftiz teknesinin yanında yöneten rahibin, vaftiz edilen ya da pekiştirme ayini düzenlenen kişinin alnına kutsal yağ sürülmesi söz konusudur. Erken Bizans Dönemi kilise ve manastırlarında diakonlar için de buna benzer kutsanma veya pekiştirme ayinleri düzenlenmiş olması muhtemeldir. Manastırda sadece ruhban sınıfı tarafından halka kapalı düzenlenen ayinlerden birisinin pekiştirme ayini olduğu söylenebilir. Diakonların ya da henüz manastıra yeni katılarak dini maneviyatı pekiştirilmek istenen keşişlerin ya da manastırlarda diyakon gibi zamanla ve tecrübeyle yükselebilen ruhban sınıfının tecrübe kazanma ve yükselme törenleri düzenlenebilir. Synthrononda ya da Diakonikonda diakonların oturabildiği sekilerin ayinlerde belli aşamalarda synthrononun kullanıldığı söylenebilir. Özellikle tecrübe alma ya da kademe atlama gibi törenlerde üst seviyedeki ruhban sınıfının synthrononda oturarak töreni izlediği ve kathedradaki temsil gücünü üstlenen piskopos ya da başrahip tarafından yönetildiği düşünülmektedir.

Doğum Ayini

Hagios Ioannes Eleemon'un Vitası'nda İskenderiye'de genellikle hizmetkarları yardımıyla doğum yapan kadınların ihtiyaç halinde gidebilecekleri doğum için yapılan hastane binaları yapıldığı bilinmektedir. Dünyaya gelen bebek yıkanır ve kundaklanır, doğum yapan annenin ve yardımcıların şeytani ruhlardan arındırılması amacıyla bir rahip tarafından doğum ayini düzenlenirdi. Bu tören, synthrononda oturan rahip tarafından yönetilir ya da doğrudan kendisi tarafından yapılırdı. Ayrıca, doğumu yapan kadınların 40 gün boyunca eukharistia ayinine katılmasına izin verilmezdi⁵⁵.

Ölüm Ayini

Hıristiyan ölü gömme geleneklerinde, ölüm sonrası için yapılan hazırlıklar ve gömülmesi sırasında uygulanan gelenekler hakkında aziz vitalarından ve typikonlardan bilgi edinilmektedir. Ayrıca el yazmalarından da görsel kanıtlar temin edilebilmektedir. Ölü gömme geleneklerinde litürjik bir düzenin gözetildiği uygulamalar, Hıristiyanlar tarafından biçimlendirilmiştir. Ölümün ardından düz bir yere yatırılan ve gözleriyle ağzı

⁵⁵Karpozilos, 1991, s. 290.

kapatılan ölü yıkanarak mür ve farklı yağlarla yağlanıp şerit bezlerle sarılır, giydirilerek ziyarete hazırlanırdı. Ölen kişi imparatorluk ailesi üyesi ise sarayda, piskopos ise kilisede, rahip ise manastırda ve halktan birisiyse evinde düzenlenen dini (prothesis) törenin ardından ilahi okuyan ruhban sınıfı eşliğinde ölünün gömüleceği yere kadar cenaze alayı oluşturulurdu⁵⁶.

Synthrononlarla ilişkili olabilecek ayin, törenlerin ve toplantıların aktarıldığı bu bölümde, İmparatorluk törenleri ya da ayinlerin genellikle belirli amaçlarla kısa ya da uzun süreli olarak kullanılırdı. Özellikle uzun süren tören ve ayinlerde synthrononun kullanılmış olabileceği ihtimali gözardı edilmemelidir. Ancak her ne kadar kullanıldığına dair ön görüşe sahip olsak da bu durumu kanıtlayabilecek dönem kaynakları henüz yererli değildir.

⁵⁶Akyürek, 1996, s. 174-177.

4. ERKEN HIRİSTİYANLIK VE BİZANS DÖNEMİ KİLİSELERİNDE LİTÜRJİK KURULUŞLAR

4.1. Apsis

Apsis, Erken Hıristiyanlık Dönemi'nden itibaren kiliselerde ana nefin doğusunda yer alan ve ibadet yönelimini gösteren çoğunlukla yarım daire kesitli geniş bir eksedradır (Levha-1b). Roma mimarisinde özellikle hamam, saray, sivil mimarlık gibi farklı yapıda görülen eksedralar, mekânın uzamsal algısını güçlendirmek amacıyla kullanılmıştır. İ.S. 4. yüzyılda imparatorluk saraylarında da benzer amaçlarla kullanılan eksedralar, özellikle bu yüzyıldan sonra kullanımını kutsal bir amaçla şekillenen ve dini mimaride kilise ve ibadetin yönelimini belirleyen mimari bir unsur olarak görülmektedir. Erken Hıristiyanlık ve Bizans Dini mimarisinde genel kullanımda yerleşmiş apsis olarak adlandırılmaktadır. Apsisin Roma Mimarisi'ndeki sivil bazilikalardaki işlevsel kullanımıyla paralel nitelikte Bizans kilise mimarisinde de kullanımı devam etmiştir. Apsis biçimlerinde bazı bölgesel farklar dikkat çekmekte ve farklı tipler görülmektedir (Levha-1b). Örneğin Erken Bizans Dönemi İtalya kiliselerinde apsis oldukça hacimli tutularak orta nef genişliğinde iken; Anadolu ve Yunanistan kiliselerinde çoğunlukla orta neften daha dardır (Levha-1b). Apsis, özellikle eukharistia ayini ve diğer törenlerin yanı sıra ek mekanlarda gerçekleştirilen vaftiz ve pekiştirme törenlerine kadar birçok törende merkezi bir öneme sahip olmuştur. Erken Bizans Dönemi kiliselerinde apsis, ruhban sınıfı için bir oturma sekisi, rahipler korosu için kullanışlı akustik bir mekân, synthronon ve kathedra için ise kiliseye ve törene hâkim bir konum sunar. Erken Hıristiyanlık Dönemi kiliselerinin apsisleri çoğunlukla içte ve dışta yarım daire formudur. Bizans mimarisinin etkisinde yaklaşık İ.S. 5. yüzyıl itibariyle Ravenna kiliselerinde görüldüğü gibi dıştan çokgen içten yarım daire kesitli ya da atnalı formlu gibi apsisler çeşitli formlar da görülmektedir⁵⁷ (Levha-1b). Erken Bizans döneminde; çoğunlukla yarım daire planlı (Levha-1c), İ.S. 5. yüzyıl Bizans mimarisiyle birlikte dışarıdan güçlendirilmiş içte dairesel dışta çokgen kesitli (Levha-1e), at nalı kesitli (Levha-1f) ya da çok az olmakla beraber dikdörtgen kesitli (Levha-1g) planlara sahip apsisler görülmektedir. Apsis, synthronon ve kathedranın yer aldığı geniş bir eksedra olarak düşünülebilir. Suriye örnekleri haricinde synthronon genellikle apsis duvarına yaslanır. Yunanistan'da bulunan apsislerde ise

⁵⁷Wessel, 1966, s. 248; Faber, 1992, s. 153.

synthrononun bemaya kadar uzandığı örnekler de vardır⁵⁸. Anadolu'daki apsisler bemaya doğru uzatılmış⁵⁹ ya da apsis yayı içinde kalan synthronon örnekleri bulunmaktadır⁶⁰ (Tablo-4). Apsisin genişliği ve derinliği synthronon tipini ve boyutunu doğrudan etkilemektedir. Bazı vaftizhanelerde, apsis ve synthronona ya da apsis ve kathedraya yer verilmiştir. Bunun sebebi vaftiz töreni sırasında piskoposun ya da töreni yöneten din adamının kathedrada oturması ve vaftize onay vermesi gerekliliği olarak açıklanabilir⁶¹. Vaftizhanede yer alan apsisin boyutlarını ve synthronon olup olmayacağını ise doğrudan kilisenin büyüklüğü, niteliği ve konumu etkilemektedir. Apsisin olmadığı yapılarda ihtiyaç olduğunda doğruya bir apsis eklenerek kutsal yönelim sağlanmıştır. Örneğin Zwarthnotz Piskoposluk Sarayı Kilisesi'nde doğudaki iki taşıyıcı arasına yarım daire planlı bir apsis eklenmiştir (Levha-1h). Dolayısıyla apsis, bir yapıya kilise işlevi kazandırılmasında ve dini yönelimi göstermesi bakımından önemli bir yapısal öğedir.

4.2. Kathedra

Yunanca kathedra (καθέδρα) terimi, genellikle Synthronon'un merkezinde en üst basamağa yerleştirilen ve törenin bir bölümünde ruhban sınıfından başpiskopos, piskopos, papaz ya da diakon gibi din adamlarının oturduğu tahttır (Levha-31, 32, 33, 34). Kathedralar genellikle ahşaptan veya taştan yapılmıştır. Fakat nadiren Ravenna Maximian Kathedrası'nda olduğu gibi fildişinden de yapılan örnekler tanınmaktadır (Levha-31a, 31b, 31c, 34a). Apsisin merkezinde synthrononun en yüksek noktasına yerleştirilen kathedra piskoposun düzenli olarak ayinlere katıldığı katedral kiliselerinde ve diğer kiliselerde bulunur (Levha-31c, 32b, 33a). Kathedra sadece synthrononlarda değil; kilisenin vaftizhanesinde ya da vaftizhane eksedrası içinde bir kathedra bulunabilir ya da tek bir kathedra portatif kullanımla her iki mekânda kullanılabilir. Piskopos bir vaftiz törenine başkanlık ederken kathedrada oturarak törene katılım sağlamaktadır⁶². Erken Bizans Dönemi'nde kathedrada oturan piskoposun yapılan evlilikleri halka ilan ettiği de bilinmektedir. Kathedralar Hz. İsa'yı temsil etmek gibi sembolik anlamlar taşır.

⁵⁸Wessel, 1966, s. 246.

⁵⁹Apsis batı sınırından dışa taşan kiliseler; Priene Piskoposluk Sarayı Kilisesi, Alahan Batı Bazilikası, Knidos D Kilisesi, Perge A Kilisesi, Patara Kent Bazilikası, Side AA Bazilikası, Aphrodisias H. Michael Kilisesi, Arykanda Arif Kale Kilisesi, Andriake A Kilisesi, Rhodiapolis Piskoposluk Sarayı Kilisesi, Xanthos Piskoposluk Sarayı Kilisesi.

⁶⁰Apsis batı sınırı içinde sonlanan kiliseler; Gebze Yılançabayı Kilisesi, İstanbul Studios Manastırı Kilisesi, Tuzla Hagia Glykeria Manastırı Kilisesi.

⁶¹Wessel, 1966, s. 247.

⁶²Wessel, 1966, s. 248.

Synthrononun en belirgin özelliği “thronon” yani taht ile birlikte olmasıdır. Dolayısıyla kathedranın synthronon kuruluşundaki önemi yadsınamaz. İmparator Konstantin öncesi dönemde, ruhban sınıfı ve cemaatin merkezinde yer alan piskopos, seçkin kişiliğini temsilen kathedrada otururdu. Kilisede en üst rütbeyi temsil eden kathedra kısa zamanda piskoposluğun sembolü haline gelmiştir. Bu metonimik kullanımın en geç İ.S. 2. yüzyılın ikinci yarısında yerleşik olduğu düşünülmektedir⁶³. İ.S. 354-430 yılları arasında yaşayan kilise babası Augustinus’un piskoposların ayrıcalıkları arasında bahsettiği “Cathedrae velatae” kavramı, kathedranın halı kaplı süslenmiş birer şeref koltuğu olarak çevrilmekte, İ.S. 310-391 yılları arasında yaşayan Barselona Piskoposu Mısırlı Pacianus’un “sedes linteatae” olarak tanımlanan ve kathedrada kullandığı keten giysileri ve İ.S. 3. yüzyıl Afrika kiliselerindeki kathedranın keten ile örtülü olduğu bilinmektedir⁶⁴.

M.S. 150 civarında Hermes adında bir hıristiyan tarafından yazılan “Pastor Hermae” adlı kitapta kathedraya ilişkin bazı tanımlamalar yer almaktadır. Bu kitapta, “...beyaz yünden (bir örtü ile örtülmüş) büyük bir sandalyede oturan kutsal kadın ve onu verdiği vaazdan sonra doğuya doğru taşıyan dört genç adam...” cümlesiyle portatif bir kathedranın tasvirini yapmakta ve dört kişi tarafından taşınabilir bir nitelikte olduğuna işaret etmektedir. Erken bir vaaz töreninin anlatımını içeren bu bilgilerin portatif bir kathedrayı tasvir etmesi, kathedranın beyaz bir yünden üretilmiş bir örtüyle örtülü olduğunun anlaşılması ve en önemlisi de vaaz sonrası taşınabilir bir nitelikte olması bakımından M.S. 150 yılından günümüze bilgi verici bir tasvirdir. Kitabın bir başka kısmındaki bir diyalogda Hermes’e hitaben geçen “...sekide sıralı oturan insanları görüyor musun, işte onlar sadıktır.” cümlesinde sıralı oturan din adamlarının oturduğu alanın bir synthronon düzeninde olabileceğini ya da kathedranın çevresinde yan yana sıralanmış bir düzeni düşündürse de bu konuda daha detaylı ya da açıklayıcı bir tasvir yoktur⁶⁵.

Vahiy 20:11’de “...Sonra büyük, beyaz bir taht ve tahtta oturanı gördüm. Yerle gök önünden kaçtılar, yok olup gittiler. Tahtın önünde duran küçük büyük, ölüleri gördüm...” kathedranın bir başka tasviri yapılmıştır. Metinde “Beyaz Taht” kavramı, ölüleri yargılayan tanrının oturduğu ve kilisede simgesel olarak apside yer alan kathedrayla ilişkilidir. Tanrı’nın büyük beyaz tahtı ile kiliselerdeki fildişi piskopos koltukları (Levha-

⁶³Stommel, 1952, s. 17.

⁶⁴Stommel, 1952, s. 19.

⁶⁵Pastor Hermae, 1873, s. 5,7.

31b) ve Roma'daki Aziz Petrus'un ihtişamlı kathedrası paralel özellikler ve benzer simgesel anlamlar taşımaktadır (Levha-34a).

İ.S. 2. yy.'ın sonunda Tertullianus tarafından ilk olarak piskopos koltuğunu nitelendirmek için kullanılan kathedra, Erken Hıristiyanlıkta zengin ailelerde sadece evin reisi ve misafirlerin oturması için kullanılan tek kişilik bir sandalyeden ibaretti⁶⁶. Hıristiyanlığın ilk dönemlerinde ayinler için toplandığı bilinen Domus Ekklesia'larda bu tip hasır ve arkası yuvarlak destekli basit bir sandalyenin ibadet esnasında dini lider tarafından kullanılmış olması muhtemeldir. Dura-Europos Domus Ekklesia'sında da görüldüğü gibi, geniş salonun bir kenarında hafifçe yüksek bir seki, kathedranın ilk örneği olarak kabul edilebilir (Levha-1a). Ancak ilk kullanıldığı tarihi bilmek bugüne kadar yapılan araştırma sonuçlarıyla mümkün değildir.

İ.S. 3. yy.'ın ilk yarısında Suriyeli Didascalia, Tanrı-Kral düşüncesine dayanan ve piskoposun gücünü tanrıdan aldığını açıkça belirterek piskoposun tanrının temsilcisi olduğunu şu sözlerle vurguluyor; *"Hic est rex noster potens; hic loco Dei regnans sicuti Deus honoretur a vobis, quoniam episcopus in typum Dei praesidet vobis. / Bizim güçlü kralımız tanrı tarafından onurlandırıldığı için, tanrının yerine tanrı tipinde bir piskopos size başkanlık ediyor."*⁶⁷ Hıristiyanlık öncesi kral fikrine ve kral tahtı ile bağlantılı bir anlatımla gelişen ve halk tarafından kral tahtının yerini kathedraya bırakan inançların benimsenmesi ve tanrıdan güç alan kral yerine tanrının yer yüzündeki temsilcisi olan piskoposun kathedra ile bütünleşerek bir simge haline gelmesi Hıristiyanlıkta synthrononun merkezine yerleştirilen kathedranın simgesel gücünü yansıtmaktadır.

M.S. 381 yılında İmparator I. Theodosius tarafından Konstantinopolis'te toplanan I. Ekümenik (Konstantinopolis) Konsili'ni tasvir eden ve 879-883 yıllarına tarihlendirilen Nazianzuslu Gregory Homilyesi'nde synthronon ve kathedranın detaylı bir tasviri yer almaktadır⁶⁸ (Levha-46a). İmparatorun güçlü özelliklerini Tanrı'nın simgesel gücünde görmeyi isteyen Hıristiyan toplumun bir imparator tahtından Tanrı tahtına çevrilen ve kutsal kitapta da yazılı tasvirlerine yer verilen kathedranın tüm ihtişamıyla kilisenin baş köşesinde yani doğuda bir synthronon ile birlikte var olması, Erken Dönem Bizans kiliselerinin vazgeçilmez bir litürjik kuruluşu olmuştur. Kilisede toplanan Konsilde Tanrı'yı temsilen yer alan ihtişamlı kathedra ve kathedranın iki yanında tanrıya yakın

⁶⁶Bezdek, 2013, s. 75.

⁶⁷Stommel, 1952, s. 26.

⁶⁸Nersessian, 1962, s. 244, fol.355.

olan ruhban sınıfının oturması için var olan synthronon basamakları hiyerarşik düzeni yansıtmakta ve ruhban sınıfının hiyerarşisi kathedranın iki basamağının alt hizasında başlamaktadır (Levha-3b). Bu hiyerarşik düzenin yapı boyutlarına göre farklı uygulamaları da görülmektedir. Örneğin, Paros Panagia Hekatontapyliani Büyük Kilise'nin synthrononunda yer alan kathedranın iki yanında bir basamak alt seviyede bitişik iki kişilik taht daha yer almaktadır. Synthronon merkezinde yer alan üçlü kathedranın merkezindeki daha yüksekken, iki yanda yer alan koltuklar daha alçaktır. Bu koltukların iki yanında devam eden synthrononun en üst basamağı ise apsisteki hiyerarşinin en alt kademesini oluşturur⁶⁹ (Levha-4a). Erken Bizans Dönemi'ne tarihlendirilen küçük boyutlu kiliselerin birçoğunda tek basamaklı synthronon ve merkezinde iki basamakla çıkılan bir kathedra yer almaktadır. Erken Bizans Dönemi'nde küçük boyutlu kiliselerde az basamaklı ve sade bir synthronon; büyük boyutlu kiliselerde en az üç basamaklı ve daha gösterişli kathedraya sahip synthrononlar görülmektedir.

İ.S. 6. yüzyıldan 14 yy.'a kadar kathedranın konumu bir değişim geçirmiştir. İ.S. 6. yüzyıl itibariyle kathedra bir öğreti duyurma ya da piskopos halefinin devraldığı bir makam olmaktan ziyade piskoposluğun toplum içindeki yönetim gücünü gösteren; sorunların veya tartışmaların çözüme kavuşturulduğu portatif bir kullanım yöntemine geçerek synthronondan bağımsız kullanılabilen bir litürjik öge halini almıştır⁷⁰.

İ.S. 10. – 11. yy.'larda, piskoposluğun ilahi gücünü temsil eden kathedra, Batı kiliselerinde çoğunlukla portatif bir litürjik öge olarak varlığını sürdürmüştür. Dini törenlerde ya da bir tartışmayı yönetmek veya sorunu çözmek için taşınabilir özellikteki kathedra kullanılmaktadır. İ.S. 10. yy.'ın 3. çeyreğinde Mainz Başpiskoposu Willigis ile Hildesheim Piskoposu Osdag arasındaki bir anlaşmazlığın çözümü için kathedranın sunağın yanına kurdukları Hildesheim piskoposu Bernwardi'nin vitasında şu şekilde anlatılmıştır;

“... konu hakkında uzun bir tartışma çıktı, açık sözlü ve basit bir dile sahip olan Piskopos Osdag; ilahi bir ilhamla kathedrayı sunağın yanına kurdurarak kendi yerini ve töreni yönetme hakkını savundu.”⁷¹

Hildesheim piskoposu Bernwardi'nin Vitası'nda geçen bu anlatımda, kathedranın portatif olduğu ve törenlerin kathedradan yönetilebildiği anlaşılmaktadır. İmparatorun

⁶⁹Jewell & Hasluck, 1920, s. 39.

⁷⁰Gussone, 1978, s. 138; Bezdek, 2013, s. 82.

⁷¹Gehle, 1866, s. 19.

kızı Sophia'nın rahibe olması için düzenlenecek törende, piskopos tarafından kathedranın sunağın yanına kurduulduğu ve piskoposun töreni altarın yanındaki kathedradan yönettiği anlaşılmaktadır. Bu olayda kathedra piskoposluk makamının haklarını ve gücünü simgeleyen bir öge olarak kullanılmıştır. Buna rağmen tartışan iki piskoposun aynı anda giyinerek töreni yönetmeye çalışması ve Mainz Başpiskoposu Willigis'in töreni ana altarda sürdürmesiyle piskoposla arasındaki hiyerarşinin kathedranın verdiği temsil gücüyle çelişebileceği de görülmektedir. Kathedranın taşınabilir olması, törenlerin niteliğine göre farklı yerlerde kullanılabilmesi, gerektiği durumlarda kaldırılması ya da taşınması gibi farklı kullanım şekillerine sahip olması önemlidir. Dolayısıyla İ.S. 6. yüzyıldan itibaren gördüğümüz synthronon ve kathedranın ayrı kullanımlarının Geç Bizans Dönemi'nde daha belirgin bir olması ve synthronların işlevi azalarak kathedranın bağımsız kullanımla farklı işlevler kazanması söz konusu olmuştur. Geç Bizans Dönemi'nde bemanın naostan soyutlanarak ayin ve törenlerin halktan daha izole yapılması sebebiyle litürjik bir kuruluş olarak ikonastasisin gelişmesi ya da bema ile naos arasında perdenin kullanılması gibi etkenler kathedranın kilise içindeki hakimiyetini ve otoritesini zayıflatacağından kathedranın naosta temponun dışına taşınma ihtiyacı doğmuştur. Bu gereklilik portatif katedraların kullanılmasına ve synthrononun ise eski önemini kaybederek zamanla simgesel bir litürjik kuruluşa dönüşmesine neden olmuştur.

Anadolu kiliselerinde günümüze ulaşan kathedra örnekleri, mevcut kiliseler bağlamında yok denecek kadar azdır. Katedraların çoğu devşirme malzeme olarak kullanılmış ya da çeşitli amaçlarla farklı yerlere taşınmıştır. Anadolu'da tespit edilen katedralar 4 tanedir;

Eskişehir'in Han ilçesinde İ.S. 9-10. yüzyıllara tarihlendirilen Başara Güney Kilise'nin bulunduğu köyün yakınlarında bulunan monolit kathedra (Levha-35); yan yüzlerinde dikdörtgen çerçeveler içinde bitkisel süsleme bulunan ve tüf taşından üretilmiş bir kathedradır. Büyük bir kısmı tahrip olarak günümüze ulaşan kathedranın iki yan yüzündeki süslemeler birbirini tekrar eder.

Konya Arkeoloji Müzesi'nde sergilenen ve İ.S. 9-12. yüzyıllara atfedilen monolit kathedra (Levha-36a), Dökümaion mermerinden üretilmiştir. Kolçaklı olan kathedranın yan yüzlerinde ve yarım daire formlu bir başlıkla biten arkalığının üst kısmında dairesel kabara süslemeler yer almaktadır. Sırtlığın iki yan köşesinde kırıldığı için günümüze ulaşamayan birer topuz yer almaktadır. Kathedra synthronon merkezinde en üst basamağa

yerleştirildiğinde, üst basamağın seviyesinden bir basamak daha yüksek olabilecek bir oturma alanına sahip olacak şekilde tasarlanmıştır.

Topkapı Sarayı dördüncü avlusunda bulunan Hekimbaşı Kulesi'nin arka duvarına sabitlenen kathedra (Levha-36b); İ.S. 9-12. yüzyıllara tarihlendirilebilen Anadolu'daki kathedra örneklerinden biridir. Herhangi bir süslemesi bulunmayan kolçaklı bir kathedra olarak üretilmiştir. Kolçakların iki köşesi asimetrik olarak kırılmış, arkalıkta ise bir başlığa yer verilmemiştir. Ancak kathedranın alt kısmında kenetleme zıvanaları bulunduğundan synthronon merkezinde en üst basamak hizasında bir platform üzerine yerleştirilerek kullanıldığı yorumu yapılabilir.

Çorum Arkeoloji Müzesi'nde sergilenen ve Abdalata Köyü'nden getirildiği bilinen kathedra (Levha-37); Anadolu'da az sayıda bulunan katedralardan süslemesi ve durumu en sağlam olan örnektir. Geç Bizans Dönemi'ne tarihlendirilebilen kathedranın iki yan yüzü, ön yüzü, arkalık yüzü ve kolçakların bittiği yerdeki ön yüzler çerçeveler içinde çeşitli bitkisel bezemelerle süslenmiştir. Dik üçgen formunda şekillendirilen kolçakların bittiği yerde birer topuza yer verilip verilmediği belirsizdir.

4.3. Synthronon

Grekçe Synthronon (*Συνθρονον*); “*Συν*” (Syn) “-ile birlikte” ve “*θρονον*” (thronon) “taht, koltuk” kelimelerinden türetilmiştir. Synthronon, Erken Hıristiyan ve Bizans Dönemi kiliselerinde apsis yarım dairesinin içinde tören boyunca ruhban sınıfının oturması için düzenlenmiş bir ya da daha fazla basamağa denir (Levha-5). Terim olarak İ.S. 5. yüzyıl itibarıyla kullanılmaya başlanan synthronon, Erken Bizans Dönemi kiliselerinde yaygın bir kullanıma sahiptir⁷².

Synthronon'un terim olarak geçmeyen ancak synthrononun bir tasvirini yapan Kaiseria Maritima (İsrail'de Antik Liman Kenti) Piskoposu Eusebius İ.S. 314-317 yıllarına atfedilen Lübnan Tyre Katedrali hakkında yaptığı konuşmada synthrononun tasvirini yapmaktadır⁷³. Rahipler için oturacak yerlerden ve ahşaptan tahtların şerefli olmak için yan yana dizilmesinden bahsederek, ayin sınırında (yani muhtemelen ayinin sürdüğü altanın doğu sınırını kastederek) yükseltiyle yan yana dizilen ahşap tahtların olmasını, bunların sonradan platformlu mermer ile yapıldığına değinmektedir. Bu konuşmasında geçen tanımlamanın, altanın doğusunda ya da ayin alanının sınırında

⁷²Mathews, 1971, s. 26-27, 66, 99, 109.

⁷³Eusebius, Bishop of Caesarea, 1881, s. 343, B-X. 4.74.

yükseltilen platform üzerinde yan yana dizilen ahşap tahtların yer alması ve bunların baş rahiplerin şerefendirilmesi için yapılması, kilise apsisinde yer alan bir synthronon düzeninin tahayyül edilmesini sağlamaktadır. Dolayısıyla synthronon olarak anılmasa bile İ.S. 4. yüzyılın ilk çeyreğine atfedilen bir yapı için yapılan tasvir, İ.S. 4. yüzyılın başında yerleşmiş bir synthronon düzeninin varlığına işaret etmektedir.

Synthronon terimi: 5. yüzyılda yaşayan Proklos'un "*Kilise Görevlileri Üzerine*" adlı eserinde; İ.S. 5. yy.'ın sonunda yaşayan Ioannis Malalas'ın "*Chronographia*" eserinde; İ.S. 6. yy. da yaşayan Prokopius'un "*Anekdota*" adlı eserinde; İ.S. 6-7. yy.'larda yaşayan Kudüs Patriği Sophronius'un "*Anastaseos tou Hierou Ktismatikēs*" adlı eserinde; İ.S. 10. yy. da yaşayan Konstantinos VII Porfirogenitos'un "*De Ceremoniis aulae Byzantinae*" adlı eserinde; İ.S. 11. yy. da yaşayan Ioannes Zonaras'ın "*Epitome Historiarum*" adlı eserinde; İ.S. 12. yy. da Antakya Patriği olan Theodoros Balsamon'un "*Scholia in Canones*" adlı eserinde; İ.S. 14. yy. başında yaşayan Nikephoros Gregoras'ın "*Roman History*" adlı eserinde görülmektedir. Bu eserlerde synthronon imparator ya da piskoposun oturduğu taht olarak tanımlanmaktadır. Ancak detaylı bir tanımlama ya da bilgi bulunmamaktadır.

Synthrononun mimari olarak varlığını göstereceği 4. yüzyıla kadar olan Erken Hıristiyanlık sürecinde Dura-Europos Domus Ekklesia'sında görüldüğü gibi dikdörtgen planlı bir salonun kısa kenarındaki platform üzerine bir seki yerleştirilerek aslında tek basamaklı ve katedrali synthronon tipinin en erken prototipi olduğu düşünülebilir (Levha-1a). Buradaki amaç vaaz veren din adamının odada bulunan ve çevresinde oturan diğer cemaat üyelerinden bir basamak yüksekte ve seki sayesinde de kalabalık içinde görünebilir olmasıdır. Domus Ekklesia'lerde bu kullanımın hıristiyan mimarisindeki synthrononun gelişiminde öncü olmasının yanısıra synthrononun kökeni için farklı mimari örneklerin de benzerlikleri tartışılacaktır.

Erken Bizans Dönemi'nde ön planda olan İskenderiye Akademisi, Akdeniz Dünyası'nın neredeyse tüm kültürlerinin ilgisini çeken önemli bir eğitim merkezi olmuştur⁷⁴. Geç Antik Çağ, İskenderiye Akademisi'nin etkisiyle sosyal ve dini dönüşümün izlendiği gelişmeye açık bir dönem olmuştur. Ancak gelişime dair bu ilgiye rağmen geleneksel değerlere bağlılık azalmamış ve geleneksel yaklaşımın etkileri toplumsal alanda görülmeye devam etmiştir. İ.S. 4. yüzyılın ikinci yarısına tarihlendirilen

⁷⁴Roques, 1999, s. 223.

İskenderiye Kom el-Dikka'daki yapı kompleksi; atölyeleri ve özellikle de basamak dizileriyle çevrili dikdörtgen ya da uzatılmış birer eksedra bulunan derslikleri (auditoriumlar) açısından dikkat çekicidir (Levha-26, 27).

Kom el-Dikka'daki platformlar ile synthrononun yakın benzerliği dikkat çekicidir. Hıristiyanlığın henüz yeni yayılmaya başladığı dönemde her ne kadar baskı altında bile olsa Domus Ekklesia'larda yüksek bir platform üzerinde yer alan hitabet sekisi için İskenderiye Akademisi'nde bulunan auditoriumlara benzer bir synthronon kuruluşunun ortaya çıkması ve daha sonrasında kiliselerde yaygın bir kullanıma ulaşması, Hıristiyan dünyasının dini öğretime önem verdiğini göstermektedir. İskenderiye Akademisi'nde bulunan çok basamaklı auditoriumlar, Erken Hıristiyanlık döneminde henüz dini tanımayan cemaate öğretim amacına hizmet edebilecek en uygun düzenini sağlayan yapıda olması bakımından auditoriumlardaki basamaklı ve koltuklu düzen tercih edilmiş olabilir. Akdeniz dünyasında kültürel anlamda önemli bir etkiye ve izlenime sahip olan İskenderiye, Hıristiyanların da yoğun ilgisini görmüştür. İskenderiye'deki akademik ve felsefi bakış açısını gören ve bu komplekslerde eğitim almış olma ihtimali bile olan hıristiyan din adamlarının pratik kullanıma sahip auditoriumları örnek almış olma ihtimali oldukça yüksektir. Nitekim kiliselerin de Roma Dönemi bazilikalarından dönüştürülerek dini amaçlarla düzenlendiği düşünülürse bu yaklaşım mantığa aykırı değildir. İskenderiye Akademisi'ndeki auditoriumların en belirgin özelliği girişe bakan kısa kenarın merkezinde yer alan kürsü basamaklarıdır (Levha-27b). Auditoriumlarda kürsüler bulunamamış olsa da kürsüye çıkan basamaklar tüm mekanlarda vardır. Synthronon düzeniyle yakın bir benzerliğe sahip olan auditoriumların kısa kenar merkezinde basamaklarla çıkılan 1,5 – 1,9 m. yüksekliğindeki kürsüde oturan eğitimci, mekânı üç yönden çeviren basamaklarda oturan öğrencilere öğretim verdiği anlaşılmaktadır. Erken dönemde dini yayma amacıyla yolculuğa çıkan havarilerin ve dini eğitimler veren kilise babalarının Domus Ekklesia'lar sonrasında kiliselerde vaazların iyi verilebileceği yüksek bir konum ve U biçimli oturma düzeni tercih edilmiş olmalıdır. Erken Hıristiyanlık Dönemi'nde ön plana çıkan en belirgin eğitim ortamının taklit edilmiş olması son derece doğaldır. Kom el-Dikka'da auditoriumların özellikle "P" ve "S" mekanları (Levha-26a) dikkat çekmektedir. Bu iki mekân doğu-batı yönünde uzanan ve doğuda dışa taşkın basamaklı bir eksedraya sahiptir⁷⁵ (Levha-26b). Bu iki mekânın batısında 12x19 m.

⁷⁵Majcherek, 2007, s. 23,25.

genişliğindeki salonların kuzey ve güney kenarına 5 sıra basamak eklenmiştir. Bu iki mekandaki farklı düzenleme işlevsel bir değişikliği işaret etmekle birlikte, kilise mimarisindeki apsis, synthronon, kathedra düzenlemesiyle cemaatin sığabileceği bir mekân niteliğinde olması bakımından önemlidir. Fakat altar veya pastophoriona dair bir ize rastlanmamasına rağmen basamaklı koltuğun tam karşısına konumlandırılmış bir kaide ya da taş bloğun bulunduğu örnekler çok fazladır⁷⁶ (Levha-27b, 27d). Bu blokların üst yüzeyi pürüzsüz bir yapıya sahipken bazılarında portatif bir şeyin takılabildiğini sağlayacak dikdörtgen bir zıvana bulunmaktadır. Kom el-Dikka auditoriumlarının önemli benzerlikler taşıması, synthrononların köken araştırılmasında dikkate alınmalıdır. Sosyal ve kültürel etkileşimin yoğun yaşandığı Geç Antik Çağ'da, Roma, Erken Hıristiyanlık ve Bizans mimarisinin bölgelerarası etkileşimin yaşandığı da düşünüldüğünde, synthrononun biçimlenişinde Erken Hıristiyanlık öncesinin etkileri söz konusudur. Kom el-Dikka auditoriumlarının ve salonların tarihlendirilmesi tartışmalıdır. Ancak İ.S. 365, İ.S. 372, İ.S. 447 yıllarında bölgede yaşanan ciddi depremler sonrasında onarım geçirmiş ya da yeniden inşa edilmiş olma ihtimalleri, genel bir tarihlendirmeye İ.S. 5. yüzyılın sonlarına atfedilmesini sağlamıştır⁷⁷. Ancak depremlerle gerçekleşmiş olabilecek yıkıma rağmen bu auditoriumların deprem öncesindeki varlığı ve geçmiş mimari düzenin devamı niteliğinde onarım geçirdiği ya da yeniden inşa edildiği düşünüldüğünde, auditoriumların erken örneklerinin topluma ve bölgeye eğitim ve konuşma yapmak için gelen din adamlarına örnek teşkil etmiş olması mümkündür.

Kom el-Dikka'daki auditoriumlar, filozof ve öğretmenlerin eğitim vermesi için tasarlanmıştır. Ancak değişim ve onarımlarla İ.S. 4. yüzyıl sonlarına 5. yüzyıl başlarına tarihlendirilen bu yapıların daha erken tarihlerde kullanılmış olmalıdır. Dolayısıyla neredeyse ilk synthronon kuruluşları ile yakın tarihlerde kullanımının devam ediyor olma ihtimali ve bölgeler arası etkileşimin de dikkate alınmasıyla yakın benzerliğin uygulama bakımından esin kaynağı olma ihtimalini arttırmaktadır. Hz. İsa'nın da bir filozof ve öğretmen niteliği düşünüldüğünde Hıristiyanlığın ilk yıllarında yoğun faaliyetler gösterilen din öğretimi alanında yapılan konuşmalar için en uygun düzenlerden birisi olan auditorium düzeni hem bölgesel konuşmalarda hem de kiliselerde kullanım alanı bulmuştur. Keza auditorium merkezindeki thronon Hıristiyanlıktaki filozof ve öğretmen niteliği taşıyan tanrının tahtına ve Hz. İsa'nın konumuna yakışır bir düzendir. Çevresinde

⁷⁶Majcherek, 2007, s. 28.

⁷⁷Majcherek, 2007, s. 30-31.

daha alçak oturma sekileri oluşturulması da öğretici sıfatıyla Hz. İsa'nın hiyerarşik olarak daha yüksekte olması ve onu takip eden ruhban sınıfının daha alçak basamaklarda yer alabilmesi çevresine hâkim bir taht için aranan bir düzendir. Kiliselerde ilk uygulamaların İ.S. 232 yılına tarihlenen Dura-Europos Domus Ekklesia'sında görüldüğü gibi bir platform üzerinde yer alan thrononun ve çevresinde daha alçakta yer alan diğer sekilerin yaşlı inananlara verilmesi; yerini taht (thronon) ve iki yanına yerleştirilen synthronon basamaklarına bırakılmıştır. Erken Hıristiyanlık Dönemi kiliselerinde zemin oluşturan platform üzerine inşa edilen synthronon, Dura-Europos Domus Ekklesia'sındaki platform ile aynı işlevde benzerlik göstermektedir. Mısır İskenderiye'deki Kom el-Dikka ile yaklaşık aynı tarihte Suriye'de 4. yy.'da inşa edilen Qirkbiza Domus Ecclesia çok daha benzer bir uygulamayı göstermektedir (Levha-8b, 11b, 11c). Kom el-Dikka'daki auditoriumların planı ile neredeyse aynı olan bemathron⁷⁸ kuruluşu, Qirkbiza Domus Ecclesia'nde naosun merkezine yakın bir noktada doğuya dönük olarak inşa edilmiştir (Levha-8c, 11b, 11c). Suriye'de yaygın olarak görülen Bemathron kuruluşunun, Mısır İskenderiye'deki auditoriumlarla yakın benzerliği, synthronon kökeninin tespit edilmesinde dikkate alınmalıdır.

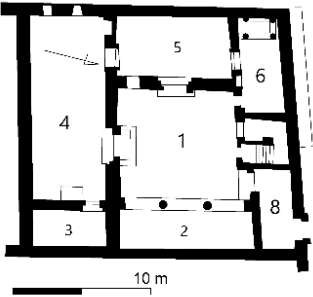
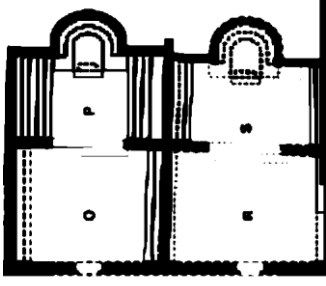
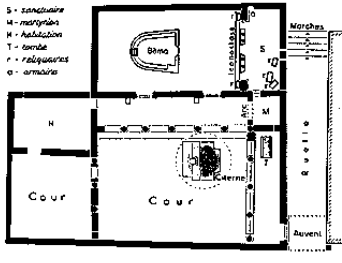
		
<p>İ.S. 232 Dura-Europos Domus Ekklesia (Wessel, 1966, s. 1222, Abb. 2)</p>	<p>İ.S. 4. yy. İskenderiye Kom el-Dikka Auditoriumu P ve S mekânı (Majcherek, 2010, s. 480-481, fig. 3,4)</p>	<p>İ.S. 4. yy. Qirkbiza Domus Ecclesia (Tchalenko G. , 1953, s. Pl.CIII- d)</p>

Tablo-1. Dura-Europos Domus Ekklesia-Kom-el Dikka Auditoriumu ve Qirkbiza Domus Ecclesia

⁷⁸Detaylı bilgi ve tartışma için bkz. Bölüm 7.1 – Suriye.

Roma etkisinde çeşitli mimari gelişmelerin yaşandığı Mısır İskenderiye Auditoriumlarının daha öncesinde hıristiyanların toplandığı Bizans villa tipinde gelişen platform ve thronon ile yakın benzerliği olmasa bile çağdaşı olan Qirkbiza Domus Ecclesia'sında ve diğer Suriye kiliselerindeki bemathronon ile yakın benzerliği, Suriye'deki bağımsız synthronon kuruluşlarının etkilendiği ve Bizans mimarisindeki synthrononlara da bu düzenlemenin sirayet ettiği düşünülebilir (Tablo-1). Erken Hıristiyanlıkta vaaz vermek için uygun olmasının yanı sıra simgesel ve ideolojik yaklaşımlar için iyi bir zemin oluşturan auditoriumun mimari düzeni hem sembolik anlamda uygunluğu hem de pratik açıdan kullanılabilirliği bakımından kiliselerde uygulanabilir niteliklere sahiptir. İ.S. 4. ve 6. yüzyıllarda yoğun bir kullanıma sahip ve her kilisede bulunması beklenen litürjik kuruluş olan synthrononun, Başkent Konstantinopolis ve imparatorluk genelinde kiliselerin standart litürjik kuruluşlarından biri olmuştur.

Erken Bizans Dönemi Konstantinopolis kiliselerinde sıklıkla karşılaşılan çok basamaklı synthrononlar, Orta Çağ'a gelindiğinde sayıca azalmıştır. Orta Çağ'da çok basamaklı synthronon sayısının azalması, yazılı kaynakların kutlama sayısının yüksek olduğunu belirtmesine rağmen, birden fazla din adamının katılımıyla gerçekleştirilen ayin ve törenlerin azalmasına dayanılarak basamak sayısının azalmış olabileceği öngörülmektedir⁷⁹. Orta Çağ'da ayin ve tören sayısının azalmasının yanı sıra ayin ve törenlerin daha kısa tutulması, halktan daha izole yapıldığı için ruhban sınıfın kendi arasında bir arada durarak ayinleri gerçekleştirilmesi, kilise sayısının artmasıyla birlikte kiliselerdeki din adamlarının daha az sayıda olması gibi çeşitli sebepler de synthronon basamak sayısının azalmasına sebep olduğu düşünülebilir.

Synthrononlar, çoğunlukla yarım daire kesitli ve at nalı formlu apsislerin formuna uygun olarak moloz taş, kesme taş, tuğla ya da dolgu malzeme üzerine mermer kaplama gibi çeşitli malzemelerle inşa edilmiştir. Kavisli synthronon Kıpti kiliselerinde Orta Çağ'a kadar olağan bir uygulamadır. Natrun Vadisi'ndeki Dayr Anba Maqar Kilisesi'nde ya da Yunanistan'daki Philippi C Bazilikası'nda olduğu gibi bir kenarı açık dikdörtgen planlı synthrononlar da görülebilir (Levha-22d)⁸⁰.

Erken Bizans Dönemi'nden günümüze ulaşan en erken tarihli ve katedrası sağlam synthronon örneği, İ.S. 6. yy.'ın ilk yarısına tarihlenen Paros Panagia Hekatontapyliani

⁷⁹Marinis, 2014, s. 28.

⁸⁰Grossman & Atiya, 1991, "Synthronon".

Kilisesi'ndedir (Levha-3b, 5b). Kilise üç evreli inşa aşamasına sahiptir (Levha-2a). İlk inşa edilen ve İ.S. 5. yüzyılın ilk çeyreğine tarihlenen Küçük Kilise ve Küçük Kilise ile birleştirilen İ.S. 6. yy.'ın ilk yarısına tarihlenen Büyük Kilise'de apsis ve synthronon günümüze sağlam olarak ulaşmıştır⁸¹ (Levha-3, 4).

Anadolu'da iyi korunmuş halde günümüze ulaşan en erken synthronon örneği İ.S. 6. yüzyılda yeniden inşa edilen Hagia Eirene Kilisesi ve Hagia Euphemia Kilisesi'ndedir (Katalog no: 88, 89). Her iki örnekte de synthronon altında bir koridor olacak kadar yükseltelen basamakların sayısı fazladır. Synthrononda din adamlarının oturması için sadece en üstteki sekinin kullanıldığı edebi kaynaklardan, minyatür ve el yazmalarından anlaşılmaktadır. Aynı zamanda gereklilik halinde ayinler sırasında koro tarafından da kullanılmaktadır. Synthronon basamaklarının din adamları tarafından çıkılmasına sembolik anlamlar da yüklenmiştir. Yalancı-Germanos I'e göre piskoposun kathedraya çıkışı hem Hz. İsa'nın fedakârlığını hem de Hz. İsa'nın yüceltilmesini simgelemektedir. Din adamlarıyla çevrelenmiş kathedrada oturan piskopos Hz. İsa'yı, din adamlarının ise havarileri temsil ettiği düşünülmektedir. Daha geç dönemlerde ise synthronon zamanla önemini kaybetmiş ve İ.S. 12. yüzyıla gelindiğinde Konstantinopolis Pantokrator Manastırı Güney Kilisesi'nde olduğu gibi tek basamaklı basit bir oturma sekisine dönüşmüştür⁸² (Katalog no: 39).

Synthrononun törenlerde kullanımına dair araştırmalar ve ulaşılan bilgiler yetersizdir. Vatansever Germanus İ.S. 8. yüzyılda verdiği bilgilerde, altardan tanrı tahtının sunağı olarak bahsetmektedir⁸³. Tanrı tahtının synthrononda bulunan kathedra olduğu anlaşılmaktadır. Dolayısıyla taht ile bir bütün olan synthronona törenlerde özel bir önem atfedildiği düşünülebilir⁸⁴. Ayrıca Eski Ahitte yer alan İşıya'nın 6. Bab'ında yine tanrı yüksek bir taht üzerinde otururken betimlenmektedir. Tanrının yüksek bir tahtta düşünülmesi ile synthronon basamaklarıyla yükseltelen bir kathedranın kilisede önemli bir yer tutması olağan bir durumdur⁸⁵. İ.S. 8. yüzyıldaki litürjik düzene dair bilgiler veren Germanus'tan daha öncesine dair kesin bilgiler bulunmadığından dolayı erken dönem litürjisi için güvenilir yargılarda bulunmak zordur. Tören düzeninde patriğin ya da

⁸¹Jewell & Hasluck, 1920, s. 62.

⁸²Taft & Kazhdan, 1991, "Synthronon", s. 1996.

⁸³Meyendorff, 1984, s. 19.

⁸⁴Taft R. F., 1980, s. 56.

⁸⁵Kitabı Mukaddes, Eski ve Yeni Ahit, 1949, s. 677.

çevresindeki ruhban sınıfın ayin ya da tören esnasında beklemesi gerektiğinde synthrononda oturduğu ileri sürülebilir.

Synthrononun merkezinde yer alan kathedra, altar ile aynı hizada yer alır. Yönelimin merkezini oluşturan altarda ayin sürdürülürken, kathedraya iki defa saygı gösterilir. Bunlardan ilki; tanrının kıyamette kullanacağı ve yargılamanın gerçekleştirileceği kathedranın tanrıyı temsil etmesine gösterilen saygıdır. İkincisi ise; ayin esnasında kathedra boş bile olsa tanrıyı temsil eden piskoposun kathedrada oturduğu düşünülerek kathedranın simgesel temsiliyetine saygı gösterilir⁸⁶. Ayinlere bir piskopos katılmamış bile olsa kathedra piskoposu temsilen yerinde durur veya portatif kathedra yerine taşınarak tören esnasında tanrıyı ve onun yeryüzündeki temsilcisini simgeleyen bir öge olarak törenlerde önemli bir konuma sahip olur. Hatta boş kathedraya çoğu zaman kutsal kitap yerleştirilerek ayinler yapılır. Tanrı tahtı ve piskopos kathedrası düşüncesi günümüz Doğu kiliselerinde halen geçerli bir inanç olarak devam etmektedir.

Araştırmamızda basamak sayıları ve diğer unsurlara göre 10 ana tipte sınıflandırılan synthronolar farklı tiplerde farklı niteliklere sahip litürjik kuruluşlar olarak Bizans mimarisindeki varlığını sürdürmüştür. Temelde kathedra merkezli ve ruhban sınıfı için oluşturulan basamak düzeni olarak görülen synthrononlar birbirinden farklı nitelikler taşımaktadır. Araştırmada: tek basamaklı; çok basamaklı; çok basamaklı ve nişli; çok basamaklı ve koridorlu; çok basamaklı, sahanlıklı ve koridorlu; çok basamaklı ve pseudokoridorlu; çok basamaklı ve sahanlıklı; apsisten batıya taşkın; apsis içine çekilmiş; Suriye tipi ambo-synthronon olmak üzere 10 ayrı tipte synthronon tespit edilmiştir. Synthrononların her biri litürjik anlamda bir düzene ve kullanım pratiğine sahiptir. Özellikle koridorlu synthrononlar, koridorlarının varlığı açısından çeşitli kullanım pratiği sağlamış olmalıdır. Synthrononların koridorları kimi zaman ruhban sınıfına ya da diakonlara bir geçiş kolaylığı sağlarken, kimi zaman ayaklı haç gibi büyük boyutlu litürjik objelerin saklanması; tören elbiselerinin bırakılması ya da ayin sırasında kathedra ile altar arasından geçmemek için alternatif bir geçit olarak kullanılmış olmalıdır. Koridorlarda yer alan aydınlatma araçlarının koyulabileceği nişler bu alanın aydınlandığını ya da nişlerin farklı malzemelerin koyulması için kullanıldığını işaret etmektedir. Aydınlatma araçlarının yerleştirildiği nişlerden yayılan ışığın bemaya yansımaya engel olmak için ya da diakonların koridordaki hareketlerinin naostan görünmesine engel olmak için

⁸⁶Stommel, 1952, s. 24.

synthronon koridorlarının girişleri bir perdeyle kapatılmış olmasıdır (Levha-43a, 44d, 45a). Koridordan naosa açılan küçük mazgal pencereler bemada devam eden ayinin diakonlar tarafından hangi aşamada olduğunun görülmesini sağlamaktadır.

Synthrononların ayin ve törenlerin hangi aşamalarında ne şekilde kullanıldığına dair tatmin edici cevaplar vermek zordur. Bununla birlikte synthrononların çeşitli kullanımlarına yönelik çıkarımlar yapabilmek mümkündür. Özellikle koridorlu synthronon tipinin kullanımına dair yaklaşımlarda bulunulabilir. Synthronon kyklionu litürjik olarak çeşitli anlamlar yüklenmiş olmalıdır. Ruhban sınıfın kendi arasında hiyerarşik yükselişler için yaptıkları törenlerde koridorun güney ucundan giren diakon kuzey ucundan çıktığında hiyerarşik olarak diakonluktan başrahipliğe ya da piskoposluğa yükselmiş olabilir. Kiliseye kabul edilen bir diakon adayı yine koridorun güney ucundan girip kuzey ucundan çıkarak diakonluk rütbesini almış olabilir. Koridorun naosa açılan açıklıklardan aydınlatılması sembolik olarak güney uçtan girip kuzey uçtan çıkan bir din adamının aydınlanması, günahlardan arınması ya da ölümü-dirilişi hissetmesi gibi sembolik anlamlar düşünülebilir. Ayinler sırasında kyklion bir dinlenme alanı ya da mazgal açıklıklardan töreni takip ederken diakonlar arasındaki özel konuşmaların yapıldığı, iletişimin kurulduğu ya da organizasyonun şekillendirildiği bir alan olabilir. İmparatorluk seramonisi ile doğrudan ilişki içinde olan synthronon özellikle taç giydirme törenlerinde İmparatorun kendisine hazırlanan prokypsis ya da kathedrada oturduğu sırada, ruhban sınıfın oluşturduğu bir kortejin koridordan arınarak veya hem dini hem de siyasi güç edinerek geçiyor olması muhtemeldir. Özellikle Iustinianus ve sonrasında synthrononda veya bemada hazırlanan bir prokypsiste gerçekleştirilen görkemli taç giyme törenlerinde synthrononun ve koridorun kullanıldığı kabul edilebilir. Hz. İsa'nın göğe yükselişi için yapılan ayinlerde boş kathedra seramonisinin gerçekleştirilmesi, kathedranın her zaman kullanılmayarak kathedranın boş bırakılabildiğini gibi simgesel olarak kutsal kitap koyulabildiğini göstermektedir. Kilise litürjisi denildiğinde eukharistia ayini öne çıkmakla birlikte kilisedeki ayinler eukharistia ayiniyle sınırlı değildir. Çeşitli ayinler ve litürjik gelenekler bulunmaktadır. Litürjik geleneklere göre synthronon tiplerinin ve kathedranın kullanımı farklılıklar göstermektedir. Din adamlarının günlük yaptığı ayinler, halka kapalı yapılan çeşitli ayinler, halkın katılımıyla yapılan bayram ve özel günlere özgü ayinler, unvan artışları ve kutsama gibi çeşitli ayinler sözkonusudur. Hz. İsa'nın ölmesi ve dirilmesi mucizesi, simgesel olarak bir din adamının synthronon koridorunun güney ucundan girip karanlığı ve ölümü tatmasının ardından kuzey uçtan

dirilerek çıkması simgesel olarak gerçekleştirilmiş olabilir. Koridorlu synthrononların koridor girişlerinin bir perdeyle kapatılmış olması özel kullanımlara hizmet ederken, Hz. İsa'nın yerleştirildiği mağaranın girişini kapatan kayayı simgeliyor olması da muhtemeldir.

Apsis duvarına bağımlı inşa edilen synthrononlar ya da apsis duvarından bağımsız ama duvarla ilişkili inşa edilen koridorlu synthrononların apsis inşasına ya da doğu duvarın inşasında statik anlamda bir fayda sağlaması için planlanmamıştır. Ancak özellikle koridorsuz synthrononların apsis duvarı ile bitişik inşa edilmesi, apsis pencerelerine kadar olan duvar örgüsünün daha dayanıklı olmasını sağlamıştır.

4.4. Pastophorion

İlk olarak İ.S. 4. yüzyılda yazılı kaynaklarda bahsedilen pastophorion, Tevrat'ta Süleyman Tapınağı'ndaki rahip odalarını ve hazine dairesini ifade etmektedir. Pastophorion odaları, kilisenin doğusunda apsisin kuzey ve güneyinde yer alan odaların ikisine verilen isimdir. Bu terim, apsisin güneyinde yer alan diakonikon (ya da skeuophylakion; ilk olarak İ.S. 7. yüzyılda geçer ve kapların saklandığı yeri ifade eder) ile apsisin kuzeyinde yer alan prothesis mekanlarının her ikisini birlikte temsil etmektedir. Kutsal kitap ve eşyaların saklandığı diakonikon, İ.S. 4. yy.'dan itibaren yazılı kaynaklardan bilinmektedir⁸⁷. Prothesis, törenlerden önce ön hazırlığın yapıldığı ve sunuda kullanılan litürjik objelerin muhafaza edildiği mekanlardır⁸⁸. Ancak pastophorion odalarının işlevsel kullanımının netleştirilmesi konusunda halen süregelen tartışmalar vardır⁸⁹. Kökeni İ.S. 4. yy. Suriye örneklerine dayanan Pastophorion odaları, apsisin iki yanında genelde ana apsisten daha küçük ve birer eksedra ile sonlandırılarak kutsal üçlemeyi temsil etmektedir⁹⁰ (Levha-8, 9, 10). Genellikle kare ya da dikdörtgen planlı olan odalar çoğunlukla doğusuna yerleştirilen dışa taşkın birer eksedra ile sonlanır, eksedrasız düz bir duvarla da sonlanır. Ayrıca doğuya yarım daire formlu taşıntı yaptığı dışarıdan anlaşılmayan plan özellikleri de gösterebilir (Levha-8h, 9b, 9g, 14b, 14f, 15h). Apsis ve bema ile doğrudan bağlantılı olan pastophorion odaları, çoğunlukla yan neflere birer açıklıkla bağlanırken bazı örneklerde apsisten bir koridor ya da geçit aracılığıyla bu

⁸⁷Taft & Kazhdan, 1991, Pastophoria, s. 1594.

⁸⁸Mathews, 1971, The Early Churches of Constantinople: Architecture and Liturgy, s. 107.

⁸⁹Çeşitli fikir tartışmaları için bkz. Mathews, 1982; Descoedres, 1983; Teteriatnikov, 1996; Altripp, 1998; Pott, 2000; Varalis, 2006.

⁹⁰Taft & Kazhdan, 1991, Pastophoria, s. 1594.

mekanlara geçilir (Levha-14d, 18b). Bemaya bir kapı açıklığıyla bağlandığı gibi synthronon altında yer alan koridorlu örnekler de görülmektedir. Bunun yanı sıra prothesisin bemaya; diakonikonun doğrudan güney nefeye açıldığı örnekler de bulunur (Levha-8f). Dolayısıyla törenlerle ve kutsal alanla yakın bir bağı olan pastophorion odaları, eğer apsise birer açıklıkla bağlanmaktaysa doğrudan ya da dolaylı olarak synthronon tipini ya da inşasını etkileyebilmektedir. Örneğin apsise geçit veren pastophorion açıklığı, apsis yarım dairesine yerleştirilmiş synthronon basamaklarını Alahan Batı Bazilikası'nda olduğu gibi bölüntüye uğratabilir ya da basamakların daha kısa tutulmasına sebep olabilir (Katalog No: 29). Bu konudaki çeşitli uygulamalar, araştırmanın ilerleyen bölümlerinde daha detaylı değerlendirilecektir.

4.5. Altar

Bema'nın merkezinde apsise yakın bir konumda yer alan altar, özellikle eukharistia töreni sırasında şarap ve ekmeğin sunulduğu; paten, buhurdanlık gibi diğer litürjik objelerin konulduğu sunak masasıdır (Levha-5a, 23d). Ahşap, taş ve mermer gibi çeşitli malzemelerle yapılan altar, Erken Bizans döneminde genellikle temponun arkasında synthrononun merkezinde yer alırken; Orta ve Geç Bizans Dönemi'nde ise altar synthronon merkezinden kaldırılmış ve bemanın merkezine yerleştirilmiştir (Levha-5b, 14d, 14f, 16a, 16d, 21a, 23d, 38a, 39b, 42f, 47b, 47c). İ.S. 4. yüzyıldan önce altarların çoğunlukla ahşaptan ve taşınabilir olduğu kabul edilir. İ.S. 4. yüzyıldan sonra altarın kilise içindeki konumu yerleşik hale geldiğinde ahşap altarların kullanımı azalmış ve çoğunlukla taştan yapılmaya başlanmıştır. Bazı altarlarda gümüş ve altın süslemeli tekstil ile kaplanmış ya da değerli taşlarla süslenmiş olan örneklerin varlığı bilinmektedir (Levha-34d, 39b, 47b). İ.S. 4. yüzyıl itibarıyla altarlar; taşınabilir, farklı kesitlerde bir veya dört kaideye oturan dikdörtgen, kare, daire ya da omega formulu olabilir⁹¹.

4.6. Ambon

En erken örnekleri İ.S. 5. yüzyıla ait olan ambonlar, İ.S. 371 yılındaki Laodikeia Konsili kayıtlarında anılmıştır. Ambonlar; dört, altı ya da sekiz destekle taşınan bir platform ve basamaklardan oluşur. Günümüze ulaşan ambonların büyük çoğunluğu İ.S. 5-6. yüzyıllara tarihlendirilmektedir⁹². Erken dönemden itibaren dört farklı tip ambon

⁹¹Taft & Kazhdan, 1991, Altar, s. 71.

⁹²Taft & Kazhdan, 1991, Altar, s. 75.

görülmektedir. Bunlardan ilki tek merdivenli (Levha-23b), ikincisi yelpaze biçimli iki kıvrımlı merdivenli, üçüncüsü doğu ve batıda iki merdiveni olan ambonlardır (Levha-7b, 23c, 34e). Dördüncü tip, ambon ile synthrononun işlevini birleştirildiği Suriye tipi ambonlardır⁹³ (Levha-8c). Ambon, başrahibin vaaz vermesi, diakonikonların mezmurları ya da kutsal kitaptan bölümler okuması, altında ya da platformda koronun troparion okuması, imparatorlara taç giydirme törenleri, haç yükseltme törenleri, konsillerin ve kutsal duyurular ile günlük duyuruların yapılması gibi çok çeşitli amaçlarla kullanılmıştır. Başkent Konstantinopolis'deki Erken Bizans Dönemi kiliselerinden günümüze ulaşan nitelikli ve iyi durumda olan ambon örnekleri bulunmaktadır⁹⁴. Neredeyse tamamına yakını korunmuş olan ambon, kaliteli işçiliğe sahip, derin profilli ve yüksek kabartmalı haç tekrarlarıyla süslenmiş bezeme nitelikleriyle mütecasir bir örnektir (Levha-7b).

⁹³Taft R. F., 1968, s. 327.

⁹⁴Mathews, 1971, s. 70.

5. SYNTHRONON TİPOLOJİSİ

Litürjik geleneklerin gerekliliğinden dolayı her kilisede olması beklenen synthrononlar, Erken Bizans Dönemi'nden Geç Bizans Dönemi'ne kadar Akdeniz dünyasında farklı tiplerde inşa edilmiştir (Tablo-2). Anadolu, Yunanistan, İtalya, Mezopotamya, Suriye, Mısır ve Kuzey Afrika'da yerel uygulamalar görülür. Bu tiplerin bir kısmı bölgesel özellikler göstermiş ve yerel uygulamalarla sınırlı kalmıştır. Bizans mimarisinde görülen synthronon tiplerinin büyük çoğunluğunun örnekleriyle Anadolu kiliselerinde karşılaşılmaktadır (Tablo-3). Bunun yanı sıra Yunanistan'da bulunup Anadolu'da örneği olmayan kiliseler de vardır. Özellikle Suriye'de örnekleri bulunan bağımsız bemathronon uygulamaları, bölgeye özgü örnekler olarak görülmektedir (Tablo-2, Levha-8, 9, 10). Çoğunlukla Mısır kilise mimarisinde görülen Trikonchos bema-apsis düzenlemesi Anadolu'da; Lykia'da ve Pisidia'da az sayıda örnekle temsil edilmektedir. (Levha-15b, 15c, 15d, 15e, 15f). Bizans mimarisinde synthronon tipolojisinin oluşturulacağı bu bölümde, her bir tip hakkında farklı nitelikler ve özellikleri verilerek synthronon tipleri değerlendirilecektir. Bizans mimarisinde synthronon tipolojisi'nde özellikle basamakları esas alınmıştır. Buna ek olarak synthronon koridorları, sahanlıkları ve nişleri üzerinden farklı tipler vurgulanmıştır (Tablo-2). Basamak sayısına göre en yaygın tip tek basamaklı synthrononlardır.

1. Tek Basamaklı

Apsis yayı içinde 40-60 cm. arasında bir yüksekliğe sahip tek sıra basamak bulunmaktadır. Doğrudan din adamlarının oturması için düzenlenen bu basamak bazen din adamlarının oturduğunda ayaklarını koyabileceği zeminden yaklaşık 10-20 cm. yüksekliğinde bir topluluk ile birlikte inşa edilebilmektedir. Bazı tek basamaklı synthrononlarda oturma sekisi apsis yayının her iki ucuna doğru daralarak devam eder. Apsis yayının batı uçlarına yaklaştıkça oturma sekisi işlevini yerine getirmekten ziyade köşesiz bir synthronon oluşturması bakımından işlevseldir. Köşesi pahlanarak inşa edilen synthronon basamağı, bemadan synthronona geçen ruhban sınıfın altar ve synthronon arasındaki boşluktan rahat geçmesi ve bacağını çarpmaması amacıyla uygulanan bir mimari detaydır. Tek basamaklı synthrononlarda, topluluklu ya da topluksuz inşa edilen oturma sekisinin merkezine yerleştirilen bir kathedranın olması beklenir. Kathedra, çoğu zaman synthronon basamağının oturma seviyesinden daha yüksek ve bir ya da iki

basamakla ulařılabilen bir düzende görülür. Bazı kiliselerde, apsis yayı içinde sadece kathedraya yer verilen ve ruhban sınıfın oturabilmesi için hiçbir düzenlemeye sahip olmayabilir. Litürjik geleneklerin deęişime uğradığı Geç Bizans Dönemi kiliselerinde genellikle synthronon sekisi olmadan sadece kathedranın yer aldığı örnekler sayıca fazladır. Törenlerdeki geleneksel litürjinin deęişiminin mimariye yansıdığını gösteren bu uygulamada, apsis merkezinde yer alan kathedranın sembolik olarak apsis yayı içinde oturmaya imkân vermeyen dar bir seki şeklinde düzenlendiğı synthrononlar da görülebilir (Tablo-2: 1).

2. Çok Basamaklı

Çok basamaklı synthrononlar 3, 5, 7 ve 10 basamaklı olabilir. Synthrononların Tek Tanrı inancından dolayı sembolik olarak tek sayılarda basamak düzenine sahip olması beklenmektedir. Bizans mimarisinde bir, üç, beş ve yedi gibi tek sayılarda basamağa sahip synthrononun çoğunlukla üç basamaklı ve beş basamaklı synthrononlar daha fazla tercih edilmiştir. Çok basamaklı synthrononların merkezine ve en üst basamağa yerleřtirilen kathedra, geleneksel olarak en üst basamakta oturan ruhban sınıfın oturduğu seviyeden daha yüksek bir oturma seviyesine sahiptir. Kathedraya ruhban sınıfı ile aynı şekilde synthronon basamaklarından ulařıldığı gibi kathedranın önünde apsis eksenine yerleřtirilen basamak dizisi ya da ara basamaklarla ulařılan korkuluklu ya da korkuluksuz rıht yükseklięi ve geniřlięi daha az olan örnekler de görölmektedir. Litürjik ihtiyaçlar bağlamında kathedranın kilise içinde vaftizhane gibi farklı yerlerde kullanımına da imkân verecek portatif katedraller da olabilir. Çok basamaklı synthrononların bazılarında, synthronon merkezinde en üst basamağa ya da bir alt basamağa denk gelen platform yer almaktadır. Synthronon merkezinde yer alan platformda kathedranın yerleřtirildiğı zıvana ya da farklı izler görölebileceęi gibi düz bir zemine sahip platformlar da görülebilir. Bu tip synthrononlarda kullanılan katedraller ahşap gibi taşınabilir malzemelerle ya da monolit taştan olabilir. Dolayısıyla günümüze ulaşma ihtimali daha düşük olan ahşap katedraller sonraki dönemlerde başka kiliselere taşınmıştır (Tablo-2: 2).

3. Çok Basamaklı ve Niřli

Çok basamaklı synthronon tiplerinde, synthronon basamakları ve duvar cephesi naostan görünmektedir. Her neften açıkça görünen cepheler genellikle kesmetaş ya da tuęla malzeme görölebileceęi gibi kaplanmış veya sıvanmış olabilir. Bazı durumlarda

cepheye hareket katmak ya da tekdüzeliği gidermek için niş yapılmaktadır. Nişlere dekoratif ya da pratik amaçlarla yer verilmiş olabilir. Çoğunlukla 3 ya da 5 basamaklı, koridorsuz, sahanlıklı ya da sahanlıksız synthronlarda görülebilen nişler, synthronon basamaklarının cephesine simetrik olarak yerleştirilmektedir. Her kilisede farklı ölçülerde, derinlikte ve kesitte olan bu nişlere genellikle aydınlatma araçları, litürjik objeler ya da ikonalar yerleştirilmiş olabilir. Nişler dikdörtgen formlu, sivri kemerli, basık kemerli ya da yuvarlak kemerli olabilir (Tablo-2: 3).

4. Çok Basamaklı ve Koridorlu

Apsis duvarı ile synthronon basamakları arasında bir kişinin geçebileceği genişlikte genellikle beşik tonoz örtülü bir koridor (kyklion) bulunmaktadır. Çok basamaklı ve koridorlu synthronon tipi, synthrononun önünden geçmeden apsisin kuzey ile güneyi arasında ulaşımı sağlamak amacıyla yapılmış olabilir. Çok basamaklı ve koridorlu tip synthrononların bazılarında synthrononun büyüklüğüne göre üçüncü ya da beşinci basamakta koridoru aydınlatma veya bemayı izleme mazgalları açılabilir. Bu açıklıkların bemaya bakan çerçevesi geniş; koridora bakan çerçevesi dar ise çoğunlukla izleme penceresi olarak kullanılmıştır. Bemaya bakan çerçeve dar; koridorabakan çerçeve geniş ise aydınlatma amaçlı ya da koridor nişi olarak da kullanılmıştır. Açıklıklar merkezde bir tane olabileceği gibi, simetrik olarak üç ya da beş tane de olabilir. Bu tip synthrononlar, koridorlu olması sebebiyle genellikle beş ya da daha fazla basamağa sahiptir. Çok basamaklı ve koridorlu düzene sahip synthronon tipinde, her kilisede olması gerektiği gibi bir kathedra beklenmelidir. Koridor kapıları genellikle koridorun örtü sistemine uygun olarak yapılmakla birlikte; dikdörtgen kapı çerçevesi gibi koridorun tonoz örtü sistemine uyumlu olarak beşik kemerli ya da sivri kemerli gibi farklı formlarda yapılabilmektedir. Koridorlu synthronon tiplerinde, synthronon koridorunun girişinin perde ile kapatıldığı düşünülebilir (Levha-38f, 43a, 44d, 45a). Koridorun iç aydınlatmasının bemaya yansması, koridor içindeki fiziksel hareketlilik ve gölgelerin yansması ya da koridorun zaman zaman uzun kaideli haçlar gibi büyük boyda çeşitli litürjik objeler için depo olarak kullanılmış olduğu düşünülebilir. Koridorun kullanılmadığı zamanlarda ya da tören sonrasında koridor girişleri perde ile kapatılmış olabilir (Tablo-2: 4).

5. Çok Basamaklı, Sahanlıklı ve Koridorlu

Çok basamak, sahanlık ve koridor niteliklerinin her birini taşıyan synthronon tipi koridorlu olması sebebiyle genellikle beş ya da daha fazla basamağa sahiptir. Üçüncü ya da beşinci basamağa açılan mazgal pencereler çok basamaklı ve koridorlu synthrononlarda olduğu gibi simetrik olarak üç ya da beş tane olur. Çok basamaklı ve koridorlu tipin özelliklerini taşıyan bu tipin tek farkı en üst basamağın daha derin yapılarak ruhban sınıfın oturduğu basamak ile apsis duvarı arasında bir sahanlık yer almasıdır (Tablo-2: 5). Sahanlıklı synthrononlarda sahanlık kısmının bu şekilde daha derin yapılmasının bir sebebi olmalıdır. Merkeze yerleştirilen kathedra için gerekli alanın haricinde sahanlığın derin yapılması, bu alanın pratik kullanım alanı olarak nitelendirmeyi gerektirebilir. Katedraya tanrıyı temsilen yerleştirilen Kutsal kitabın iki yanında ikonalar sıralanıyor olabilir. Bunun yanı sıra sahanlığa geniş minderler ve sırt destekleri koyuluyor olması daha yüksek bir ihtimaldir.

6. Çok Basamaklı ve Pseudokoridorlu

Çok basamaklı ve koridorlu synthrononlar ile aynı niteliklere sahip olan ancak tek bir farkı bulunan bu tip synthrononlar çok basamaklı ve pseudokoridorlu olarak adlandırılmıştır. Bu tip synthrononlar, pseudokoridorlu olması sebebiyle genellikle beş ya da daha fazla basamağa sahiptir. Naostan bakıldığında koridorlu tipten ayırt edilemeyen synthrononun kyklionu apsis yayının yaklaşık 1/3'üne kadar devam eder. 1/3'üne gelindiğinde koridoru sonlandıran duvarda bazen aydınlatma aracı ya da litürjik malzemelerin yerleştirilebileceği bir niş yer alabilir. Synthrononun her iki yanında girişi bulunan koridor apsis merkezinde birbirine bağlanmadan bir duvar aracılığıyla son bulmaktadır. Koridora giren diakonun, koridordan çıkmak için tekrar geri dönmesi gereklidir. Bu yüzden genellikle tek kişinin geçebileceği genişlikte olan koridorlar arasında, diğer ucu kapalı olan pseudokoridor (yalancı-koridor) kullanışlı olmadığı için bu tipin örnekleri sayıca azdır. Koridorlu tiplerde olduğu gibi; pseudokoridorlu tipte de pseudokoridor girişi perde ile kapatılmaktadır (Levha-38f, 43a, 44d, 45a). Koridor nişlerindeki aydınlatma araçlarının koridor girişine yansması, koridor içindeki diyakonların fiziksel hareketliliği ya da koridorun depo olarak kullanılıyor olması gibi sebeplerle koridor girişi synthrononun her iki yanında da perde ile kapatılmaktadır. Apsis duvarı boyunca uzanan ve synthrononun önünden geçme zorunluluğunu ortadan kaldıran

koridorlar ile karşılaştırıldığında, pseudokoridorlar işlevsel açıdan tercih edilmediği, örneklerin çok az sayıda olmasından anlaşılmaktadır (Tablo-2: 6).

7. Çok Basamaklı ve Sahanlıklı

Çok basamaklı synthrononlardan farklı olarak genellikle üçüncü veya beşinci basamaktan sonra apsis duvarı ile synthrononun son basamağı arasında bir sahanlık yer alır. Bu nedenle çok basamaklı ve sahanlıklı olarak adlandırdığımız synthrononlarda sahanlıkta ruhban sınıfın oturduğu söylenebilir. Ancak sırt desteği olmayan bu alanda farklı uygulamalarla da karşılaşılabilir. Synthrononlarda en üst basamağın dik kesiti diğer basamaklardan daha yüksek olarak bir diz boyuna yakın yaklaşık 40 cm. yüksekliğinde yapılmaktadır. Sadece en üst basamakta bir diz boyu yükseklik varsa ruhban sınıfın sahanlık seviyesinde oturduğu söylenebilir. Ancak en üstte yer alan her iki basamak da bir diz boyu yüksekliğinde ise ruhban sınıfın sahanlık seviyesinden bir basamak aşağıya oturarak törene katılım sağladıkları ve sahanlık rıht yüksekliğini yaslanmak için kullandıkları söylenebilir. Çok basamaklı ve sahanlıklı synthrononların merkezine yerleştirilen kathedra sahanlık seviyesinden daha yüksek oturma alanı oluşturacak şekilde düzenlenmektedir. Sahanlık seviyesine veya bir basamak altına oturan ruhban sınıfının kathedrada oturan din adamından hiyerarşik olarak daha aşağıda yer alması gerekliliği kathedranın düzenine ve yüksekliğine yansımıştır. Tek basamaklı synthrononlarda görülmeyen sahanlık; üç, beş ya da daha fazla basamağa sahip synthrononlarda görülür. Bazı sahanlıklarda zıvanalar bulunmakta ya da basamaklarda kenet izleri yer almaktadır. Zıvanalı ya da kenet izleri bulunan sahanlıklarda, bu izlerin ahşap bir seki ya da mermer veya taş levha kaplamaların izleri olduğu düşünülmektedir (Tablo-2: 7).

8. Apsisten Batıya Taşkın

Apsisten batıya taşkın tipte olan synthrononlar, tipolojik sınıflandırmada basamak sayısı ile sınırlanmamıştır. Bu tipteki synthrononlar, tek basamaklı olabildiği gibi 3, 5, 7 gibi çok basamaklı da olabilir. Bu tipte, apsis yayından batıya taşıntı yaparak synthronon basamaklarının her iki ucunun batıya bemaya uzatılması, ayin ya da törenlerde daha fazla sayıda din adamının oturabilmesini sağlamaktadır. Apsisten dışa taşkın synthrononların bazıları yapının ilk inşa evresinden daha sonra eklenmiş olabileceğini veya ihtiyaca göre değişikliklerin yapılarak uzatılmış olabileceğini göstermektedir. Bunun yanı sıra bu tip synthrononların yapının orijinal inşa aşamasında

yapılmış olabileceğini de belirtmekte fayda vardır. Dolayısıyla bu basamakların bemaya uzatılan kısımları ve malzemesi açısından dikkatli değerlendirilmesi önemlidir (Tablo-2: 8).

9. Apsis İçine Çekilmiş

Apsisten içe çekilmiş synthronon örnekleri sayıca çok azdır. Apsis yayından daha kısa olan bu tip bir synthronon diğer örneklere görece daha az sayıda din adamının oturmasına imkân sağlamaktadır. Dolayısıyla ayin ve törenlerde kapasite bakımından sınırlı olan bu tipin bemada daha geniş bir alana imkân veriyor olması pozitif bir niteliktir. Erken Hıristiyanlık Dönemi kiliselerinde altarn synthronon merkezindeki platforma yakın konumlandırılmasından dolayı apsis içine çekilmiş basamak tipinde bir düzenleme beklenebilir. Ancak Erken Hıristiyanlık kiliselerinde apsisten içe çekilmiş synthronon örneklerinin sayıca az olması, kapasite avantajının pratikteki mekân genişletme faydasına tercih edildiği düşünülebilir. Anadolu’da Orta Bizans Dönemi’ne tarihlendirilen Gebze Yılançabayır Kilisesi (İ.S. 9-12. yy.) ve Tuzla Hagia Glykeria Manastırı Kilisesi (İ.S. 12. yy.) bu tiptedir (Tablo-2: 9).

10. Suriye Tipi (Ambo-Synthronon) Bemathronon

Akdeniz Dünyası’nda farklı bölgesel özelliklerin en iyi takip edilebildiği (Kuzey) Suriye Bölgesi’nde karşılaşılan synthronon tipidir. Synthronon, bema ve altarn apsis içinden tamamen ayrılarak kütleli bir mimari tasarımla kilisenin ana nefine yerleştirilen bemathrononlar apsise dönük inşa edilmektedir. Çoğunlukla U biçimli bir plana sahip olan bu litürjik kuruluş; kathedra, synthronon basamakları ve altar’ı bünyesinde barındırır. Bazı örneklerde iç cephesinde işlevsel olan farklı nişlere de yer verilmiştir. Amman Kale Bazilikası (İ.S. 4. yy.)’nda olduğu gibi az sayıda dikdörtgen planlı bemathronon tipi de vardır (Levha-8e, 11e). Bemathrononlar genelde kilise zemininden daha yüksek bir platform üzerine inşa edilmiştir. Basamaklarla çıkılan bir platform üzerinde yer alan ve templona hâkim olan synthronon, kathedra ve altar litürjiye hizmet eder. Doğrudan apsise açık olabileceği gibi bir açıklıkla da bemaya ulaşılabilen bemathrononlar görülmektedir. Alışlagelmiş synthrononlara göre daha uzun basamaklara sahip olduğu için çok daha kalabalık ruhban sınıfı bemathrononda yer alabilir. Synthronon merkezine yerleştirilen yüksek kathedra ve synthrononda oturan ruhban sınıfı tarafından altarda gerçekleşen ritüel doğrudan izlenebilir. Ancak bu litürjik

kuruluşun kilise içindeki konumu, cemaati ayinlerin yapıldığı bemaadan tamamen soyutlamaktadır. Apsise bakan bemathrononun kuzey ve güney kenarında kalan nefleri levhalarla kapatılarak bemathrononun batısında ve doğusunda iki ayrı mekân oluşturulan örnekler de bulunmaktadır (Levha-8f, 8b). Kilise içinde bu bölünmenin iki sebebi olabilir. İlki, Didascalia’da aktarılan ve Erken Bizans Dönemi Domus Ekklesia’larında görülen düzenle, yani erkeklerin önde kadınların ise arkada yer almasıyla ilgili olabileceği düşünülebilir⁹⁵. Bir diğer ihtimal ise, bemanın batısındaki bu mekânın kilisenin kuzey ya da güney cephelerinden ayrı girişleri olduğu da dikkate alındığında; ayin litürjisinin sürdürüldüğü kutsal alandan soyutlanan bema arkasındaki bölümün katekümenlere ayrılmış olabileceği öne sürülebilir (Levha-8b, 8c, 11b, 11c).

⁹⁵Gibson, 1903, s. 65.

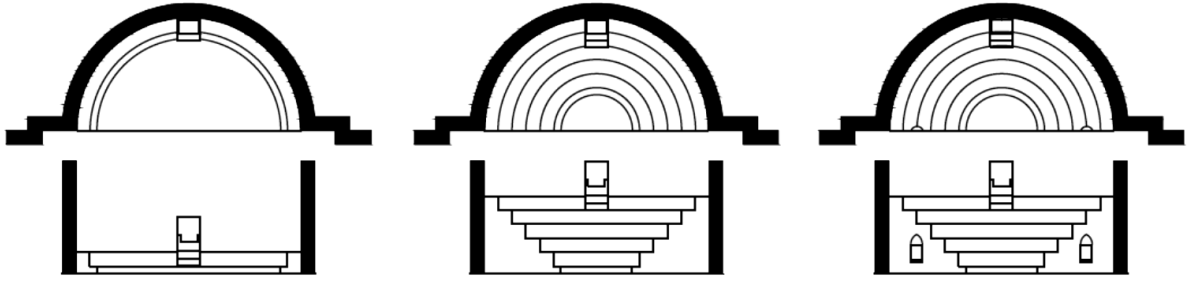

1. Tek Basamaklı

2. Çok Basamaklı

3. Çok Basamaklı ve Nişli

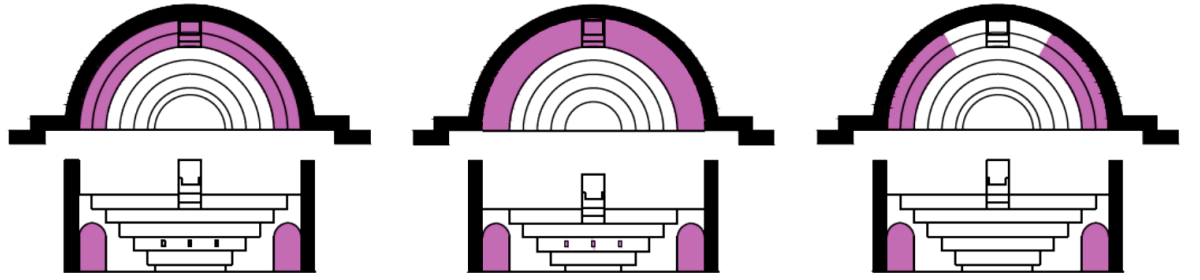

4. Çok Basamaklı ve Koridorlu

5. Çok Basamaklı, Sahanlıklı ve Koridorlu

6. Çok Basamaklı ve Pseudokoridorlu

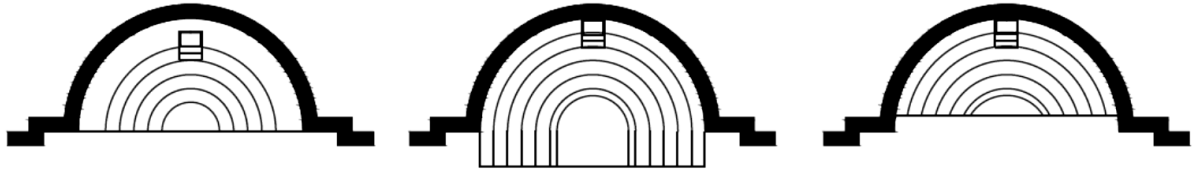

7. Çok Basamaklı ve Sahanlıklı

8. Apsisten Batıya Taşkın

9. Apsis İçine Çekilmiş

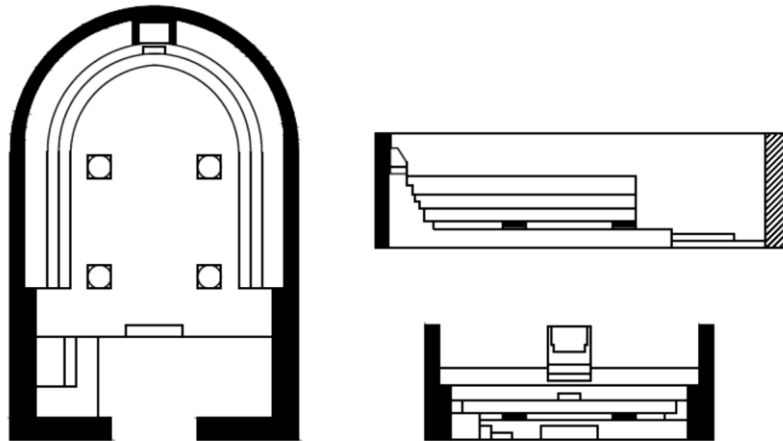

10. Suriye Tipi (Ambo-Synthronon) Bemathron

Tablo-2. Synthronon Tipolojisi

6. ERKEN VE ORTA BİZANS DÖNEMİ ANADOLU KİLİSELERİNDE SYNTHRONON

Erken Hıristiyanlık Dönemi kilise mimarisi hakkında yapılan araştırmalar hem mimari plastiğin hem de kilise plan tiplerinin detaylı çalışılmasına ve tipolojik bir yaklaşım oluşturulmasına olanak sağlamıştır. Ancak bu çalışmalarda, ayin ve törenlerde kullanılan litürjik öğelerin tipolojik bir sınıflamaya tabi tutulmasına rağmen bu öğelerin tören esnasındaki kullanımı hakkında detaylı bilgiler verilmemektedir. Ayrıca ayin düzeninde ruhban sınıfı tarafından kilise dışında ve içinde takip edilen güzergâh, kullanılan litürjik objeler, kilisedeki mimari kuruluşlar hakkında yeterli araştırmanın olmayışı litürjik geleneklerin ve ayin düzeninin sadece genel hatlarıyla bilinmesine sebep olmuştur. Kiliselerde ayin ve tören düzeninin, uygulanan kuralların ve takip edilen geleneksel öğretiler bölgesel değişiklikler gösterirken bölge içindeki kiliselerde dahi farklı ritüellerin bulunması mümkündür. Özellikle araştırma konumuz olan synthrononlar bağlamında bakıldığında, benzer kullanım amaçlarının belirlenmesine rağmen synthronon kuruluşunda farklı özellikler de görülmektedir. Synthrononun ilk kez ne zaman ortaya çıktığı bilinmiyor olsa da en erken örneklerden 12. yy. örneklerine kadar yapılacak bir değerlendirmeye Synthrononların gelişimini ve çeşitli tiplerde inşa edilmesini bölgeler bağlamında incelemek, etkiletişimin ve kronolojik süreçte nasıl şekillendiğine dair bilgi verebilecektir. Bölgesel farklılıkların izlenebildiği Kuzey Afrika, Kuzey Suriye'nin bir kısmı ve Mezopotamya'da bağımsız bir tasarıma sahip bemathronon görülmektedir⁹⁶. Bu bakımdan özellikle farklı bir synthronon kuruluşuna sahip olan Suriye; Mısır, İtalya ve Anadolu'da gelişim gösteren synthronon örnekleri ve nitelikleri ele alınacaktır.

Anadolu'nun bölgesel niteliklerinin belirlenmesinde tutarlı bir yaklaşımla özelliklerin değerlendirilmesi amaçlandığında, başkent Konstantinopolis kiliseleri ile Anadolu kiliselerini iki ayrı yaklaşımla ele almak daha doğru bir yaklaşımdır⁹⁷. Başkent kiliselerine gösterilen özen ve ayrılan kaynak ile Anadolu kiliselerine verilen destek, kiliselerin inşa sürecinden itibaren doğrudan etken bir konudur. Dolayısıyla bu iki bölgeyi kendi içinde iki farklı kategoride düşünerek değerlendirmek zaruridir. Konstantinopolis

⁹⁶Taft R. F., 1968, s. 327.

⁹⁷Başkent Konstantinopolis mimarisi hakkında daha detaylı bilgi için bkz: Millingen, 1912; Ebersolt J., 1913; Ebersolt J., 1951; Janin, 1969; Mathews, 1971; Mathews, 1976; Mango C., 1994; Theis, 2005; Toivanen, 2007; Mamaloukos, 2018.

kiliselerinde litürji ile mimari arasında karşılıklı bir etkileşimin varlığı kabul edilmelidir. Bunun yanı sıra Anadolu örnekleri için hem araştırmaya dahil edilen yapılar hem de litürjinin bölgesel farklılıkları dikkate alındığında, Anadolu'daki kilise mimarisinin de litürji ile karşılıklı bir etkileşim içinde olduğu söylenebilir. Bu yaklaşım Erken ve Orta Bizans mimarisinde varlığını çok net gösterirken; İkonaklast Dönem sonrasındaki mimaride ise daha dikkatli ve detaycı bir yaklaşım gerektirmektedir. Erken ve Orta Bizans dönemleri için tarafımızca kabul edilen etkileşim, Geç Bizans Dönemi'nde de mimariye doğru açıdan bakıldığında açıkça tespit edilebilmektedir. Litürjinin Bizans çağı boyunca mimariyi etkilediğini ve aynı zamanda mimari kuruluştan da etkilendiğini kabul etmek gerekir. Özellikle Erken Bizans Mimarisi'nde litürjik uygulamalarla birlikte arayışını sürdüren kilise mimarisindeki iç düzen değişimi Bizans İmparatorluğu'nun sonuna kadar sürmüştür. Ancak temel litürjik kuruluşlarda yerleşik düzenin kurulmasına rağmen; kiliselerde görülen mimari detaylar dönemsel farklılıkları da yansıtmaya devam etmiştir. Nihayetinde İkonaklast Dönem'e kadar yerleşmiş litürjik kuruluşlar ve plan bakımından varlığını gösteren Bizans mimarisi, İkonaklast Dönem'in bitmesiyle birlikte ciddi bir dönüşüm geçiren litürjinin mimariyi etkileyeceği sürece girmiştir. Dolayısıyla Geç Dönem Bizans mimarisinde litürjideki değişikliklerin özellikle pratikte uygulanan geleneklerin değişiminin mimari ve litürjik kuruluşlara yansımaları kaçınılmaz olmuştur. Litürjinin hem mimari hem de litürjik kuruluşları etkilediğini gösteren en iyi örnek ise synthrononlar olmuştur.

Anadolu ve Konstantinopolis kiliseleri arasında, günümüze sağlam ulaşan en erken synthronon örneği İ.S. 6. yüzyıla tarihlenen Hagia Eirene Kilisesi ve Hagia Euphemia Kilisesi'nde bulunmaktadır. Anadolu'da günümüze sağlam ulaşan en geç tarihli synthronon ise İ.S. 8. yüzyılın başlarına tarihlendirilen Myra Nikolaos Kilisesi'ndeki synthronon kuruluşudur⁹⁸. Bunların dışında; iyi durumda, tahrip olmuş, kısmen günümüze ulaşmış ya da varlığına dair izleri görünebilen synthrononların sayısı fazladır. Anadolu kiliselerindeki synthrononlar; bölgesel özellikler, yerel uygulamalar, kiliselerin niteliği, kilisenin boyutları ve kullanım amaçlarına göre şekillenmiş çeşitli tiplerde görülmektedir. Araştırmaya dahil edilen kiliseler ele alındığında, Anadolu synthronon örnekleri 21 farklı örnekle temsil edilebilir. Bu örnekler synthronon tipleri bakımından 9 ana tipolojik başlıkta toplanarak araştırmanın Synthronon tipolojisi konusunda ele

⁹⁸Peschlow, 1975, s. 330-332.

alınmıştır. Yunanistan'daki synthronon tipolojisiyle karşılaştırıldığında, Yunanistan tiplerinden farklı olan ve Anadolu'ya özgü synthronon tiplerinin varlığı tespit edilmiştir. Bu tipolojik farklılıklar, kiliselerde uygulanan litürji gerekliliklerinin etkisiyle şekillendiği gibi kilisenin boyutu, geleneksel törenlerin uygulanışı, kilise içindeki kutsal alanlarının kullanım biçimleri gibi çeşitli gerekliliklerle ortaya çıkmıştır. Dolayısıyla Anadolu kiliselerinde uygulanan litürjik geleneklerin bölgesel bağlamda farklı nitelikler taşıması doğrudan mimari gereklilikleri de etkilemiştir. Bölgelerdeki merkezi ve yerel kiliselerin boyutlarını, buldukları merkezin demografik ve ekonomik potansiyeli belirlemiştir. Kilisenin boyutları synthrononun boyutunu ve basamak sayısını doğrudan etkilemiştir. Anadolu örneklerinin geneline bakıldığında synthrononun apsis yarı çapı ile doğrudan ilişkisi bulunurken, synthronon genişliği ile derinliği arasında da açık bir oran orantı görülmektedir. Synthrononun kendi içindeki oran orantısı ise basamak sayısını ve dolaylı olarak synthrononun tipini belirlemiştir. Anadolu synthronon örnekleri özellikle İtalya kiliselerinde görüldüğü gibi nef taşıyıcılarının bittiği noktada apsis yayının başlamasından ziyade, nef genişliğine göre kuzey ve güney kenarda daha içeriden başlamaktadır. Orta neften daha dar düzenlenen apsis yayının dolaylı etkisi ise synthrononun daha dar olması ve synthronon merkezindeki podyumun sadece tek adım sığabileceği kadar kullanışsız bir genişliğe ve derinliğe sahip olmasına sebep olmuştur.

Birçok farklı tipte çoğunlukla tahrip olarak günümüze ulaşan synthrononlar, Anadolu kiliseleri genelinde bölgesel bir yaklaşımla değerlendirilmiştir. Lykia, Bithynia, Karia, Isauria, Kappadokya, Kilykia, İonia, Phrygia, Pisidia, Pamphylia, Paphlagonia ve Troia Bölgeleri'nde bulunan ve sadece synthrononu bulunan yapılar değerlendirmeye alınarak bölgesel farklılıkların apsis ve synthrononlarda nasıl bir düzenlemeyle ortaya çıktığı irdelenmiştir. Ancak bölgeler arasındaki küçük farklar dışında synthronon düzenlemelerinin benzer nitelikler taşıdığı tespit edilmiştir. Yeni kazı ve araştırmalarla synthronon örneklerinin artmasıyla bölge örneklerinin de sayısı artacağından, tespit edilen farklılıklar bölgesel bir özellik olarak aktarılabileceği gibi henüz bir genellemeye gidilmesi doğru bir yaklaşım olmayacaktır. Bu sebeple kısaca bölgesel özelliklerin irdelenmesi değerlendirme açısından yeterlidir.

Anadolu'da tespit edilen synthrononlu kiliselerin bölgelere göre sınıflandırılması bölgesel değerlendirme için de doğru bir yöntem olmuştur. Bu bağlamda, Lykia Bölgesi 28, Bithynia Bölgesi 12, Isauria Bölgesi 10, Kappadokya Bölgesi 10, Karia Bölgesi 9, Kilykia Bölgesi 9, Phrygia Bölgesi 8, İonia Bölgesi 7, Pamphylia Bölgesi 5, Paphlagonia

Bölgesi 5, Pisidia Bölgesi 3, Thrakia Bölgesi 2, Troia Bölgesi Bölgesi'nde ise 2 kilise Anadolu Bölgeleri'nin niteliklerinin değerlendirilmesi ve karşılaştırılması bakımından araştırmaya dahil edilen örneklerdir.

Anadolu'daki günümüze ulaşan synthronon örneklerinin en yoğun olduğu bölge Lykia'dır. İ.S. 4. yüzyıldan İ.S. 9. yüzyıla kadar çeşitli örneklerin bulunduğu Lykia Bölgesi'nden 28 kilise kataloğa dahil edilmiştir. Bu yapılardan Arykanda Büyük Kilise (4.yy.), Patara Kent Bazilikası (5. yy.), Gemiler Ada 3 Nolu Zirve Kilisesi (5. yy.), Andriake B Kilisesi (5. yy.), Olympos III Nolu Kilise (5./6. yy.), Andriake A Kilisesi (6. yy.), Andriake C Kilisesi (6. yy.), Rhodiapolis Piskoposluk Sarayı Kilisesi (6. yy.), Xanthos Piskoposluk Sarayı Kilisesi (6. yy.) çok basamaklı ve sahanlıklı; Patara Mezar (Kaynak) Kilisesi (4/5.yy), Tlos Kent Bazilikası (5. yy.), Gagae Kilisesi (5. yy.), Idyros Piskoposluk Kilisesi (5. yy.), Asarcık Doğu Kilisesi (5. yy.), Sun City Kilisesi (5. yy.), Arykanda Arif Kale Piskoposluk Kilisesi (5. yy.), Limyra Piskoposluk Sarayı Kilisesi (5./6. yy.), Demre Sura Vadi Kilisesi (5./6. yy.), Karacaören Günağı Kilisesi (6. yy.), Elmalı Choma Kilisesi (6. yy.), Istadla Kilisesi (6. yy.), Asarcık Dikmen Kilisesi (6. yy.), Ölüdeniz Karacaören Sahil Kilisesi (6. yy.) ve Kibyra Bazilikası (5. yy.) çok basamaklı; Gemiler Ada II nolu Büyük Kilise (6. yy) çok basamaklı, sahanlıklı ve nişli; Letoon Manastırı Kilisesi (6. yy. 2. yarısı), Demre Aziz Nikolaos Kilisesi (8./9. yy.) çok basamaklı ve koridorlu; Demre Alacahisar Sion Manastırı Kilisesi (6. yy.) ise çok basamaklı ve nişli tipte inşa edilmiştir. Bu yapılardan 20 tanesi 5 basamaklı, 7 tanesi 3 basamaklı ve 1 tanesi ise 10 basamaklı synthronona sahiptir. 3 basamaklı synthrononlar yaklaşık 5,59 m. genişliğinde ve 3,27 m. derinliğindeki apsislere inşa edilmiştir (Tablo-5). Bu durum üç basamaklı synthronona sahip yedi yapının daha küçük boyutlarda inşa edilen kiliseler olduğunu göstermektedir. Sayıca daha fazla bulunan beş basamaklı synthrononlar ise Lykia Bölgesi'nde apsis genişliği yaklaşık 7,28 m. apsis derinliği ise 4,18 m. olan kiliselere inşa edilmiştir (Tablo-5). Bu ölçüler ise Lykia bölgesinde yapılan kiliselerin doğu cephede yaklaşık 20 metre genişliği kuzey ve güney cephede ise yaklaşık 30 m. uzunluğa sahip kiliseler anlamına gelmektedir. 20x30 m. boyutlarında bir kilise ortalama bir nüfusa sahip kentler için kentteki diğer kiliseler de düşünüldüğünde ideal ölçülere yakındır. Üç basamaklı synthrononu olan yapılar ise nüfusun daha az olduğu bölgeleri gösterebilir. Bizans mimarisinde kiliselerin tamamında olduğu gibi yapı boyutlarıyla paralel şekillenen synthronon formu ve basamak sayısı Lykia Bölgesi'nde de aynı nitelikleri sürdürmektedir. Yapı boyutlarına göre 3, 5 ve 9 basamaklı synthronon

örneklerinin tespit edildiği bu bölgedeki synthrononların çoğu tahrip olarak günümüze ulaşmıştır. Lykia Bölgesi'ndeki 3 basamaklı synthrononların; yarım daire formulu apsis ile aynı formda inşa edilmiş küçük boyutlu kiliselerde inşa edildiği söylenebilir. 5 basamaklı yapıların ise daha büyük boyutlu ve kalabalık cemaate hitap eden kiliseler olduğu anlaşılmaktadır. 10 basamaklı bir synthronona ve sağlam bir kathedraya sahip olan Demre Aziz Nikolaos Kilisesi ise Myra eyaletinin başkenti olması ve Myra Başpiskoposu'nun burada bulunmasının yanı sıra oldukça kalabalık bir cemaati barındırması gerektiği için geniş bir litürjik kuruluşa ve çok basamaklı bir synthronona sahiptir. Lykia Bölgesi'ndeki synthrononlar; düzgün kesme taş, moloz taş üzerine düzgün kesme taş kaplama, moloz taş veya düzgün kesme taş üstüne mermer levha kaplama ve tuğla üzerine mermer kaplama yöntemleriyle inşa edilmiştir. Gemiler Ada 3 nolu Zirve Kilisesi'nde olduğu gibi özel üretilen ya da ticari olarak getirilen dolomit bloklarla inşa edilen ya da dolomit blok üzerine mermer kaplama örnekler de görülebilir. Olympos III nolu kilisede ise kabaca yontulmuş taşla örülen synthronon basamakları beyaz kalkerle kaplanmıştır. Andriake A Kilisesi'nde ise synthronon basamakları kireçtaşı levhalarla kaplanmıştır. Asarcık Doğu Kilisesi'nde görüldüğü gibi düzgün kesme taşla inşa edilen synthrononun her basamağının üst kenarı dışa taşkın profilli yapılarak basamak yüzeyi genişletilmiş ayak mesafesi ise arttırılmıştır. Kumluca Gagae Kilisesi ve Demre Alacahisar Sion Manastırı Kilisesi'nde ise Lykia Bölgesi'nde çok alışık olunmayan bir synthronon uygulaması söz konusudur. Bu iki yapıda synthronon apsis formuna uygun bir şekilde anakayaya oyularak inşa edilmiştir. Patara Kent Bazilikası (5. yy.), Arykanda Arif Kale Kilisesi (5. yy.), Andriake A Kilisesi (6. yy.), Rhodiapolis Piskoposluk Sarayı Kilisesi (6. yy.) ve Xanthos Piskoposluk Sarayı Kilisesi'nin beş basamaklı synthrononu ile Arykanda Büyük Kilise (4./5. yy.) ve Letoon Manastırı Kilisesi (6. yy. 2. yarısı)'nin üç basamaklı synthrononu apsisten batıya taşkın inşa edilmiştir (Tablo-3, 4). Kibyra Bazilikası'nın synthrononu moloz taş dolgu malzeme ile inşa edilmiş ve basamakları kaba yonu moloz taşla örülmüştür. Muhtemelen taş veya mermer levha ile kaplı olmalıdır.

Lykia Bölgesi'nden kataloga dahil edilen synthrononlu kiliselerde; apsis yayının iki ucunda bir köşe yapan apsis duvarı daha geniş bir orta nef için kuzey ve güneye çekilen plastırlarla nef kemerleri karşılanmıştır. Apsisler genellikle dışta yarım daire formulu ve doğuya taşkın inşa edilirken az sayıda düz duvarla biten ve doğuda üç cepheli düzenlenen apsis örneği de bulunmaktadır. Synthrononlar, içte yarım daire kesitli apsislerle doğrudan uyumlu inşa edilmiştir. Bölgedeki tüm örnekler çok basamaklıdır. Synthrononların bir

kısmı sadece çok basamaklı yapılırken bir kısmı ise çok basamaklı ve sahanlıklı inşa edilmiştir. Sadece tek bir örnekte (Asarcık Doğu Kilisesi) apsis içte yarım daire iken dışta dikdörtgen çıkıntı yapmaktadır. Kiliselerin genelinde synthrononun en üst basamağından yaklaşık 1 m. yükseklikte ikili pencere görülmektedir.

Bythina Bölgesi'nde İ.S. 4. yüzyıldan İ.S. 12. yüzyıla kadar synthrononu bulunan 12 örnek araştırmaya dahil edilmiştir. Büyükorhan Derecik Bazilikası (4. yy.), İznik Koimesis Kilisesi (6-8. yy.) ve Gebze Yılançabayı Kilisesi (9-12. yy.) tek basamaklı; Kırklareli Vize Kıyıköy Aziz Nikolaos Manastırı Kilisesi (5. yy.), Ioannes Theologos Pelekete Manastırı Kilisesi (709), Pantokrator Manastırı Kilisesi (1118-1124), İstanbul Beyazıt Meydanı B Kilisesi, Tuzla Hagia Glykeria Manastırı Kilisesi (12. yy.) çok basamaklı; İstanbul Studios Manastırı Kilisesi (463) çok basamaklı ve sahanlıklı; İznik Ayasofya Kilisesi (5. yy.) çok basamaklı ve nişli; Hagia Eirene Kilisesi (6. yy.) ve Hagia Euphemia Kilisesi (6. yy.) çok basamaklı ve koridorlu tiptedir (Tablo-3). Bithynia Bölgesi'nde incelenen synthrononlar genel niteliklerin çoğunu taşımaktadır. İznik Ayasofya Kilisesi (5. yy.)'nde nişli synthronon örneği diğer synthrononlara göre daha detaylı bir işçiliğe sahiptir. Kathedranın yeri synthronon üzerinde in situ haldedir ancak kathedra kaidesi ya da koltuk kısmı günümüze ulaşamamıştır. Bithynia Bölgesi'ndeki synthrononlar, moloztaş dolgu üzerine kaplama, taş-tuğla alması malzeme üzerine kaplama, düzgün kesme taş, tuğla malzeme ve Vize Kıyıköy Aziz Nikolaos Kilisesi'nde olduğu gibi ana kayaya oyma yöntemleriyle inşa edilmiştir. İstanbul Studios Manastırı Kilisesi (463), Gebze Yılançabayı Kilisesi (9-12. yy.) ve Tuzla Hagia Glykeria Manastırı Kilisesi (12. yy.)'nde synthronon apsis batı sınırından içe çekilmiştir (Tablo-3). Apsisten batıya taşan ya da ters U biçiminde inşa edilen synthrononlar geç dönem kiliselerinde daha az görülmektedir. Bunun sebebi geç tarihlerde artık synthrononun daha az kullanılması ve simgesel bir anlam yüklenmiş olmasıdır. İznik Ayasofya Kilisesi (5. yy.)'nde apsis merkezinde ve iki yanında yer alan pencere açıklıklarından iki yandaki tamamen kapatılmış; kathedranın arkasına gelen pencere ise yarım dolgu yapılarak bir niş olarak bırakılmıştır. Merkezde yer alan bu niş bir aydınlatma aracının yerleştirilmesi gibi farklı işlevlerle kullanılırken kathedranın da simgesel gücünün vurgulanmasına hizmet etmiş olmalıdır. İstanbul Beyazıt B Kilisesi'nde görülen derin apsis ile aynı formda şekillenen synthronon basamakları da batıya uzatılarak küçük boyutlu bir kilisede daha fazla sayıda din adamının synthrononda yer almasına olanak sağlanmıştır. Hagia Eirene Kilisesi (6. yy.)'nde yedi basamaklı ve koridorlu bir synthrononun varlığı litürjik

işlevlerin ve ayinlerdeki geleneklerin tam olarak uygulandığı merkezi bir kiliseyi işaret etmektedir. Synthrononun koridorlu olması ayin sırasında geleneksel kurallardan alışılmış olunan kathedranın önüne geçilmemesi, cemaat ile altar ya da kathedra ile altar arasından geçilmemesi ve görüntüye engel olunmaması kuralının varlığı, ayinler sırasında altarin güneyinden kuzeyine ya da kuzeyinden güneyine geçişi sağlaması bakımından koridorlu synthrononun gerekliliği düşünülebilir. Genellikle 5 ya da daha fazla basamağı olan synthrononlarda bulunan koridor örnekleri Bithynia Bölgesi'nde de görülmektedir. Hagia Eirene Kilisesi (6. yy.) ve Hagia Euphemia Kilisesi (6. yy.) gibi büyük çaplı kiliselerde synthronon koridorundan bemaya açılarak ayin sürecinin ya da törenin her aşamasının izlenebildiği mazgal pencereler bulunmaktadır. Ancak bu koridorlu ve mazgallı synthrononlar bölgesel bir özellikten ziyade tamamen kilisenin boyutları ve bölgedeki gücüyle ilgilidir. Vize Kıyıköy Aziz Nikolaos Manastırı Kilisesi (5. yy.), kayaya oyma üç basamaklı bir synthrononu bulunması bakımından Bithynia Bölgesi'nde çok sık rastlanmayan bir litürjik kuruluşa örnek olarak gösterilebilir. Kayaya oyma bir synthronon olması bakımından synthronon basamakları sağlam ve kathedrası ise az tahribatla günümüze ulaşabilmiştir. Kathedranın iki yanındaki pencere diakonikondan da geçilebilen ve kilisenin doğusu boyunca uzanan koridora açılmaktadır.

Bithynia Bölgesi'nden kataloğa dahil edilen synthrononlu kiliselerde, apsis yayının iki ucunda bir köşe yapan apsis duvarı daha geniş bir orta nef için kuzey ve güneye çekilen plastırlarla nef kemerleri karşılanmıştır. Bölgede kataloğa alınan hiçbir kilisede sahanlıklı synthronon örneği yoktur. Synthrononların çoğu çok basamaklı bir kısmı ise tek basamaklıdır. Apsisler doğuda üç cepheli çıkıntı yapmaktadır. Bölgede synthrononların yaslandığı apsis duvarları Lykia Bölgesi'ndeki kiliselere göre daha kalın inşa edilmiştir.

Karia Bölgesi'nde İ.S. 5. yy. dan İ.S. 7. yüzyıla kadar 9 kilise araştırmaya dahil edilmiştir. Aphrodisias Trikonchos Planlı Kilise (6/7. yy.), Gemiler Ada Beştaşbey Kilisesi (7. yy.) tek basamaklı; Knidos D Kilisesi (5. yy.), Hierapolis Tiyatro Arkasındaki Kilise (5. yy.), Hierapolis Aziz Philippus Martyrionu (5. yy.), Hierapolis Kilisesi (6. yy.) çok basamaklı; Aphrodisias H. Michael Kilisesi, Hierapolis Aziz Philippus Mezar Kilisesi (5. yy.), Knidos C Kilisesi (5-6. yy.) çok basamaklı ve koridorlu tiptedir. Karia Bölgesi'nde synthrononlar; beyaz mermer, düzgün kesme taş, moloz taş üzerine düzgün kesme taş kaplama, moloz taş üstüne mermer levha kaplama yöntemleriyle inşa edilmiştir. Karia Bölgesi'nde farklı tipte synthronon uygulamaları görülmektedir. Hierapolis Aziz Philippus Mezar Kilisesi (5. yy.)'nde çok basamaklı ve koridorlu tipte

olan synthrononun merkezine yerleştirilen bir niş synthronon basamak dizisini kesintiye uğratarak ikiye bölmüştür. Kathedranın düzenine ilişkin maalesef herhangi bir iz yoktur. Ancak synthronon merkezinde hem Karia Bölgesi'nde hem de diğer bölgelerde bu tip nişli bir uygulamanın olmadığı görülmektedir. Oktagon planlı bir yapıya sonradan eklenen bağımsız bir synthronon ve bema, daha sonrasında kilise işlevi eklenen yapıda yeni bir uygulama olarak nitelendirilebilir. Buna benzer bir uygulama Aphrodisias H. Michael Kilisesi'nde söz konusudur. Aphrodite Tapınağı üzerine mevcut mimari de kullanılarak inşa edilen kilisenin synthrononu apsisten batıya taşkın, çok basamaklı ve koridorludur. Knidos C Kilisesi (5-6. yy.)'nin synthrononu ise tapımdan devşirilen malzeme ile inşa edilmiştir. Düzgün kesme taşla inşa edilen Hierapolis Kilisesi (6. yy.) synthrononu ise merkezindeki geniş kathedra yeriyle dikkat çekmektedir. 7 basamaklı kiliselerin ortalama 9,37 m. apsis genişliği ve 5,12 m. apsis derinliğine sahip olduğu dikkate alındığında Hierapolis Kilisesi için de kilise büyüklüğüne ve 7 basamaklı synthronona uygun boyutlarda bir kathedraya sahip olduğu söylenebilir. Aphrodisias H. Michael Kilisesi (5. yy.) haricinde Karia Bölgesi'ndeki kiliselerde synthronon apsisten içe ya da dışa taşkın değildir. Aphrodisias H. Michael Kilisesinde ise synthrononun sonradan inşa edilmesinin yanı sıra muhtemelen büyük bir kilise için yeterli sayıda din adamının synthrononda yer alması ihtiyacıyla synthronon basamakları batıya taşkın yapılmıştır.

Karia Bölgesi'nden kataloğa dahil edilen synthrononlu kiliselerde, apsis yayının iki ucunda bir köşe yapan apsis duvarı daha geniş bir orta nef için kuzey ve güneye çekilen plastırlarla nef kemerleri karşılanmıştır. Bölgede çoğunlukla çok basamaklı, çok basamaklı ve koridorlu synthronon bulunurken az sayıda tek basamaklı synthronon tespit edilmiştir. Synthrononlar içte yarım daire apsisle uyumlu inşa edilmiştir. Synthronon üst basamağından yaklaşık 1 m. yukarıda başlayan üçlü pencere görülür. Dışta yarım daire, düz duvarlı ya da beş cepheli inşa edilen apsisler içte yarım daire formu ve synthrononlarla uyumlu inşa edilmiştir.

Isauria Bölgesi'nde İ.S. 5. – 6. yüzyıllara tarihlenen ve synthrononu bulunan 7 kilise araştırmaya dahil edilmiştir. Dağpazarı Mezar Kilisesi (5. yy.), Alahan Manastırı Vaftizhanesi (5. yy.), Karadağ 21 Nolu Kilise (6. yy.), Karadağ 31 Nolu Kilise (6. yy.), Korykos Kilisesi (480) tek basamaklı ve topukluklu synthronona sahiptir. Alahan Doğu Kilisesi (5. yy.), Alahan Batı Bazilikası (5. yy.) çok basamaklı tiptedir. Isauria Bölgesi'ndeki tüm synthrononlarda topukluk da bulunmaktadır. Dağpazarı Mezar Kilisesi (5. yy.)'nde apsis atnalı formudur. Ancak bu kilisede synthronon apsis formuna

uymakla birlikte apsis yarı dairesinde kesilmiştir. Dolayısıyla atnalı formlu bir apsis içinde yarım daire formlu tek basamaklı ve topukluklu bir synthronona yer verilmiştir. Synthrononun yarım daire formlu yapılmasının bir sebebi de altarın apsis içine alınması olarak görülebilir. Karadağ 31 Nolu Kilise (6. yy.)'nin altarı da apsis içine alınmıştır ancak U formunda inşa edilen apsis yayı herhangi bir şekilde at nalı formda olduğu gibi bir daralma göstermediği için synthronon basamakları apsis yayının ucuna kadar uzatılmıştır. Altarı kapsayıcı bir şekilde uzatılan synthronon örnekleri, Erken Bizans Dönemi kiliselerinde özellikle manastır topluluklarının kiliselerinde görülen bir uygulama olup genellikle küçük çaplı ve az sayıda din adamının katılımıyla ayinlerin gerçekleştirildiği kiliseler olarak nitelendirilebilir. Tek basamaklı ve üç basamaklı örneklerin görüldüğü Isauria Bölgesi'nde incelenen kiliselerin çoğunlukla manastır kilisesi olması ve genel anlamda küçük çaplı kiliseler olması tek basamaklı ve topukluklu synthrononların daha fazla görülmesine zemin hazırlamış olmalıdır. Isauria Bölgesi manastır kiliseleri arasında en dikkat çekiçi örnek Alahan Batı Bazilikası (5. yy.) olmuştur. Bu kilisede, apsis içindeki synthronon basamakları bemaya taşıdığına bir kademe genişleyerek bemanın kuzey ve güney duvarında devam etmektedir. Synthrononun bemaya uzatılan güney kolu iki birimli diakonikona geçit sağlayan iki basamaklı bir açıklıkla kesintiye uğramıştır. Bu uygulama tören esnasında iki birimli diakonikonun kullanıldığını göstermektedir. Bemanın kuzey kenarında synthronon basamakları 8 m. boyunca hiçbir kesintiye uğramadan kuzeydoğu taşıyıcıya kadar uzanmaktadır. Dolayısıyla tören esnasında ihtiyaç duyulmayan prothesis giriş sadece kuzey neften sağlanmaktadır. Anadolu kiliseleri içinde farklı bir synthronon uygulaması görülen Alahan Batı Bazilikası'nın kathedrası günümüze ulaşmamıştır. İki pencere açıklıklı apsisin merkezindeki platforma yerleştirildiği düşünülen kathedraya üç basamak ile ulaşılmakta ve üçüncü basamak topukluk olarak kullanılmaktadır. Synthronon merkezindeki platforma yerleştirildiği düşünülen kathedra, hiyerarşinin en üst basamağında olmasının yanı sıra başrahbin ayin yönetiminde tüm alana hâkim olmasını da sağlamaktadır. Hıristiyanlıkta tanrı tahtı olarak da nitelendirilen kathedranın iki yanında yer alan diğer basamakların bu seviyeden bir kademe alçakta olması olağan kathedra-synthronon ilişkisine uygundur. Synthrononun merkezinde yer alan bir kaide ve kathedranın oturulan alt levhası daha yüksek seviyede konumlandırılmış olmalıdır. Paros Panagia Hekatontapyliani Büyük Kilisesi'nde olduğu gibi, yüksek bir kaide üzerindeki kathedraya tek bir dini lider oturur ve iki yanda ise aynı seviyede iki din adamının oturmasına imkân verebilen bir düzenleme de olabilir. Alahan Batı Bazilikası'nın bu nitelikleri bölgesel özelliklerin ortak noktalarının belirlenmesi açısından önemlidir.

Isauria Bölgesi kiliselerinde synthrononlar derin ve atnalı formlu apsislerin biçimine uyumlu inşa edilmiştir. Çoğunlukla çok basamaklı synthrononlar görülürken, tek basamaklı örnekler de bulunmaktadır. Isauria Bölgesi'ndeki 7 örneğin hiçbirisinde synthronon sahanlığı ya da koridor yoktur. Anadolu'daki çoğu bölgede olduğu gibi apsis yayının iki ucunda bir köşe yapan apsis duvarı daha geniş bir orta nef için kuzey ve güneye çekilen plastırlarla nef kemerleri karşılanmıştır. Synthrononun en üst basamağından yaklaşık 1 – 1,5 m. yüksekliğinde tek ya da ikili pencere bulunur.

Kappadokya Bölgesi'nde synthrononu bulunan 11 kilise araştırmaya dahil edilmiştir. Bu kiliselerden 10'u, Kappadokya Bölgesi'nde bulunan kaya kiliseleridir. Ovacık İnce Çifte Kilise (5. yy.), Kızılçukur Haçlı Kilise (5. yy.), Çavuşin Vaftizci Yahya Kilisesi (5. yy.), Kayadibi I nolu Kilise (5. yy.), Göreme IVa nolu Şapel (9. yy.), Yeni Tokalı Kilise (10. yy.), Küpeli Halkalı Kaya Kilisesi (10. yy.), Eski Gümüş Kaya Kilisesi (10. yy.), Güzelöz Kaya Kilisesi (11. yy.) tek basamaklı synthronona sahip kaya kiliseleridir. Aksaray Sivrihisar Kızıl Kilise (6. yy.) ise mevcut izlere göre, kesme taşla inşa edilen ancak günümüze ulaşamayan tek basamaklı bir synthronona sahiptir. Kappadokya Bölgesi'nde çoğunluğu oluşturan kaya kiliselerinin apsis genişliği ortalaması 3,44 m., apsis derinliği ortalaması ise 2,73 m.dir. Anadolu'nun diğer bölgelerindeki tek basamaklı synthronona sahip kiliselere göre daha küçük boyutlu olan kaya kiliseleri; apsis genişliği ve derinliği itibarıyla Anadolu'daki en dar ölçülerdeki apsise ve tek basamaklı synthrononlara sahiptir. Bölgede bulunan bu kiliselerin halka kapalı ibadet gerçekleştirilen manastır kilisesi olması ve birbirine yakın çok sayıda kilisenin bulunmasının yanı sıra az sayıda din adamının olması da litürjik mimaride tek basamaklı synthrononları gerektirmiş olmalıdır. Kaya kiliselerinde tek basamaklı ve merkezinde bir kathedrasa bulunan synthrononlar kathedradaki rahibi ya da en fazla iki yanına birer din adamı alacak boyutlarda olması bakımından ayinlerin daha küçük çaplı yapıldığını göstermektedir. Kızılçukur Haçlı Kaya Kilisesi ve Güzelöz Kaya Kilisesi'nde olduğu gibi, kaya kiliselerinin bir kısmında apsis derinleştirilerek neredeyse tam daireye yaklaştırılmış ve synthronon basamağı uzatılarak daha fazla din adamına yer açıldığı örnekler de bulunmaktadır. Kaya kiliselerinde bölgesel ve ortak özellik olarak tek basamaklı bir düzenlemeye sahip olduğu, synthronon ve kathedranın da kayaya oyarak inşa edildiği ve bu sayede kathedranın da günümüze daha sağlam ulaştığı söylenebilir. Özellikle Güzelöz Kaya Kilisesi'nde örneğini gördüğümüz synthronon ve nef düzenlemesi daha münferit bir uygulamadır. Kappadokya Bölgesi'nin tek nefli en eski

kaya kiliselerinden bir olan Güzelöz Kaya kilisesi apsis duvarı boyunca sahip olduğu tek basamaklı synthrononun yanı sıra naosun kuzey, güney ve batı duvarı boyunca tek basamaklı oturma sekisine sahiptir. Bu düzen synthrononda ve nefin çevresini dolaşan sekide din adamlarının hiyerarşik düzende oturarak ayine iştirak ettiğini göstermektedir.

Kappadokya Bölgesi'nden kataloga dahil edilen kiliselerin tamamı kaya kiliseleridir. Bu kiliselerde bulunan synthrononların tamamı tek basamaklıdır. Bu yüzden hiçbir synthrononda sahanlık veya koridor gibi unsurlar yoktur. Synthrononun yaslandığı apsis duvarında pencere görülmez. Synthrononlar apsis formuyla birebir uyumlu inşa edilmiş ve apsis yayından dışa taşırılmamış ya da içe çekilmemiştir. Apsis yayının iki ucunda ana nefi genişletmek için köşe yapan apsis duvarı bulunmaz.

Kilykia Bölgesi'nde İ.S. 5. ve 6. yüzyıllara tarihlendirilen 12 kilisenin synthrononu araştırmaya dahil edilmiştir. Anamur Merkez Kilisesi (5. yy.), Olba Manastırı Kuzey Kilise (5. yy.), Silifke Canbazlı Bazilika (5. yy.), Silifke Seyranlık Bağlıalan Kilisesi (5. yy.), Silifke Cennet Cehennem Meryem Ana Kilisesi (5. yy.), Dağpazarı Kubbeli Kilise (5. yy.), Silifke Işıkkale Kilisesi (6. yy.), Tapureli A Kilisesi ve Tapureli C Kilisesi tek basamaklı tiptedir. Hagia Thekla Kilisesi (5. yy.), Uzuncaburç Tapınak Kilisesi (5. yy.) ve Tarsus Sakızçukuru Kilisesi (5. yy.) çok basamaklı tipte synthronona sahip olmalıdır. Kilykia Bölgesi'nde çoğunlukla tek basamaklı synthrononların bulunmasının temel nedenlerinden birisi bölgedeki kiliselerin çoğunun küçük boyutlu manastır kilisesi olması ve cemaat kiliselerinde yapılan ayinlere katılımın az olmasıdır. Bu sebeplerle tek basamaklı synthrononların ruhban sınıfı kapasitesi küçük boyutlu kiliseler için yeterli gelmiştir. Anamur Merkez Kilisesi (5. yy.)'nde altar synthronon merkez noktasının doğusuna çekilerek apsis içine alınmıştır. Merkezde yer alan tek basamaklı ve topukluklu kathedra günümüze ulaşamamıştır. Kilykia Bölgesi'ndeki synthrononu incelenen diğer kiliselerde altarın apsis içine alınarak synthronon merkezine yakın konumlandırıldığı bir örnek tespit edilememiştir. Kilykia Bölgesi'ndeki synthrononların; düzgün kesme taş ile ya da moloz taş üzerine taş veya mermer kaplama yöntemleriyle inşa edilmiştir.

Kilykia kiliselerinde günümüze ulaşan synthrononların çoğu tek basamaklıdır. Apsis yayının iki ucunda bir köşe yapan apsis duvarı daha geniş bir orta nef için kuzey ve güneye çekilen plastırlarla nef kemerleri karşılanmıştır. Tek basamaklı synthrononların merkezinde ilki dar ikincisi daha geniş iki basamakla çıkılan kathedra olduğu anlaşılmaktadır. Apsis ve synthrononlar orta neften daha dardır.

İonia Bölgesi'nde synthrononu bulunan 7 kilise araştırmaya dahil edilmiştir. Anaia Bizans Kilisesi (5. yy.) ve Priene Piskoposluk Kilisesi (5. yy.) çok basamaklı ve sahanlıklı; Efes Hagios Ioannes Kilisesi (6. yy.), Efes Meryem (Konsil / Piskoposluk) Kilisesi (6. yy.) çok basamaklı ve koridorlu; Didim Aziz Michael (Apollon Tapınağı) Kilisesi (5. yy.), Milet Büyük Kilise (6. yy.), Milet Aziz Michael Kilisesi (7. yy.) çok basamaklı tiptedir. İonia Bölgesi'ndeki synthrononlar genellikle çok basamaklı sahanlıklı ya da çok basamaklı koridorlu düzenlemeye sahiptir. Bölgede nüfus yoğunluğunun fazla olmasına ve ticaret merkezi olmasına da bağlı olarak büyük boyutlarda kiliseler inşa edildiği için koridorlu synthrononlar daha fazladır. Anaia Bizans Kilisesi (5. yy.) ve Priene Piskoposluk Kilisesi (5. yy.)'ndeki synthrononun beş basamaklı ve sahanlıklı bir tip olması bir kent bazilikası olarak düşünüldüğünde yeterlidir. Priene Piskoposluk Kilisesi'nin erken tarihlerde koridorlu bir synthronona sahip olup olmadığı konusunda net bir bilgi bulunmamaktadır. Kuşadası Kadkalesi'nde bulunan Anaia Bizans Kilisesi'nde ise synthronon merkezine yerleştirilen ancak günümüze ulaşamayan monolit kathedra platformu ve kathedranın yeri boştur. Synthronon kiliseye sonradan inşa edilmiştir. Ayrıca synthronon merkezindeki boşlukta iki tuğlanın birbirine dayanmasıyla oluşturulan üçgen görünüm ve moloz yığma uygulama yapı inşasından çok daha sonraki bir tarihe atfedilmelidir. Bölgede tüm nitelikleriyle ön plana çıkan Efes Hagios Ioannes Kilisesi (6. yy.) ise hem erken döneme tarihlendirilen bir apsise hem de daha sonrasında inşa edilen çok basamaklı ve koridorlu bir synthronona sahiptir. Efes Hagios Ioannes Kilisesi'ndeki synthronon, üç ayrı evreye sahip kilisenin transept merkezindeki kubbe ile vurgulanan kripta, altar ve üzerindeki kiboriumun doğusundaki iki taşıyıcının arasına yerleştirilmiştir. Synthrononun merkezi kubbenin doğu taşıyıcıları arasına inşa edilmesi, doğu haç kolunun işlev dışı kalmasına sebep olmuştur. Synthrononun merkezinde synthronon absamak düzenine dahil olan muhtemelen kathedraya kadar uzanan geniş bir merdiven yer almaktadır. Anadolu kiliselerinde synthronon basamaklarından farklı bir basamak yüksekliğine sahip merdiven uygulaması genellikle görünmemektedir. Synthrononun her bir basamağının yüksekliği dikkate alındığında 0.50 m. yüksekliğindeki basamakların yarısı yüksekliğinde bir merdivenin gerekliliği kaçınılmazdır. Ayrıca her basamağın yüksekliği dikkate alındığında, diğer kiliselerde synthrononun en üst basamağının kullanılmasına karşın bu kilisede hiyerarşik düzene göre ayın sırasında her basamağın kullanılmış olma ihtimali de yüksektir. Dolayısıyla bu özellikleri ve ayınlerdeki kullanımı bakımından farklılıklar gösteren bir litürjik

kuruludur. Synthrononun bir diğerk önemli ve farklı özelliđi ise, kilisenin ana apsisinin batısında kilise merkezini oluşturan kriptaya yaklařtırılarak merkezi kubbenin dođudaki iki taşıyıcısının arasına inşa edilmiş olmasıdır. Hagios Ioannes'in mezar odasının üzerine yerleřtirilen altarın ana apsisteki synthronondan ve dolayısıyla ayinlerde aktif katılım gösteren ruhban sınıftan uzaklařması sonucunda kilise merkezine yakınlılařtırılmak istenen synthronon kapasitesi arttırılarak ve ayinlerde işlevsel kullanım sađlayan koridorun da eklenmesiyle yeniden inşa edilmiştir. Bu durum ana apsisin daha dođuda ve synthrononun arkasında kalarak önemini yitirmesine sebep olmuş ve kilisenin bir nevi serbest haç planlı kiliseye dönüşmesi anlamına gelmiştir. İonia Bölgesi'nin büyük boyutlu ve koridorlu kiliseleriyle benzer nitelikler taşıyan kilisenin kendine özgü uygulamaları da birtakım farklılıkları beraberinde getirmiştir. Efes Meryem (Konsil) Kilisesi (6. yy.) İonia Bölgesi Bizans Dönemi yapılarında sıklıkla görülen tuđla işçiliđe sahip çok basamaklı ve koridorlu bir synthronona sahiptir. Didim Apollon Tapınađı platformu üzerine inşa edilen Aziz Michael Kilisesi (5. yy.) ise synthronon inřası bakımından oldukça nadir ve farklı bir örnektir. Tapınak basamakları üzerine inşa edilen apsis ve synthronon tapınak basamaklarıyla uyumlu bir mimariye sahiptir. Apsis içinde tapınađın 5 basamađı kullanılmış ve apsis yayı ile aynı formda iki basamak inşa edilerek kathedra eklenmiştir. Apsisin batısında kalan 7 basamak da eklendiđinde naos ile kathedra arasında 12 basamaklı bir synthronon kuruluđu inşa edilmiştir. Synthronon merkezindeki kathedra platformu ise taşınabilir bir kathedra olduđunu ya da kathedra blođunun kaybolduđunu işaret edebilir. Ancak řunu mutlaka belirtilmelidir ki bahsedilen Efes Hagios İoannes Kilisesi ve Didim Aziz Michael Kilisesi örnekleri münferit uygulamalar içerdiđinden bölgesel niteliklerin bu yapılar üzerinden yorumlanması bir aşamadan sonra zordur. Fakat çok basamaklı, koridorlu ve büyük boyutlu kiliselerin kalabalık cemaatlere ve toplantılara yönelik yapılması, İonia Bölgesi'nin hem ticari güzergâh hem de kalabalık bir nüfusa sahip olması, kiliselerin ve synthrononların temel niteliklerinin belirlenmesinde etkili olmuştur. İonia Bölgesi'ndeki synthrononlar, genellikle iyi bir tuđla işçiliđiyle ya da mermer levha kaplama yöntemleriyle inşa edilmiştir.

İonia Bölgesi kiliseleri synthrononlarında çok basamaklı ve koridorlu örnekler sayıca daha fazladır. Kiliselerin çođunda, apsis yayının iki ucunda ana nefi genişletmek için bir köşe yapan apsis duvarı bulunmaz. Synthrononlu kiliseler, deđişime uğramış ya da dönüřtürülerek günümüze ulařmıştır.

Phrygia Bölgesi'nden İ.S. 5. yüzyıl ve sonrasına tarihlendirilen 8 yapı araştırmaya dahil edilmiştir. Phrygia Bölgesi'nde bulunan sekiz yapının üçü (Ayazın G Kilisesi, Ayazın A Kilisesi ve Ovacık İnce Kaya Kilisesi) kaya kilisesi olduğu için yine bu bölümde yer alan kaya kiliseleri başlığı altında incelenmiştir. Kalan beş yapıdan birinde (Başara Güney Kilise) restitüsyon önerisine ve yakınlarda bulunan monolit kathedradan (Levha-35) dolayı synthronon bulunması gerekliliğine dayanarak synthronon olması beklenmektedir. Amorium Aşağı Kilise (5. yy.) çok basamaklı ve pseudokoridorlu; Laodikeia Kilisesi (5. yy.) ve Uşak Sebaste Selçukler Kilisesi (6. yy.) çok basamaklı tiptedir. Phrygia Bölgesi'nde bulunan örneklerin azlığı bölgesel bir nitelik kazandırmaya elverişli değildir. Ancak özellikle Amorium Aşağı Kilise özgün bir synthronon kuruluşuyla az rastlanan bir özelliğe sahiptir. Çok basamaklı ve pseudokoridorlu synthrononlar olarak tarafımızca adlandırılan ve İ.S. 6. yüzyılda inşa edildiği anlaşılan synthrononda, doğuda üç cepheli Başkent Konstantinopolis özelliği taşıyan apsis içinde yarım daire planlı synthronon düzgün kesme taşla inşa edilmiştir. İşlevsel olarak kullanılan koridorlu synthrononlardan farklı olarak synthrononun her iki yanından girilen koridor, apsis yayının üçte birine ulaşıldığında dikdörtgen bir nişin bulunduğu duvarla kesintiye uğramaktadır. Dolayısıyla ayinlerde bir taraftan diğer tarafa geçiş için değil; litürjik öğelerin, kaideli haçların ya da giysilerin saklanması için kullanılan bir pseudokoridor olarak inşa edilmiştir. Bu koridor uygulamasıyla aynı bölgede karşılaşılmadığı için bölgesel bir nitelik demek neredeyse imkânsızdır. Phrygia Bölgesi'nde genellikle moloz taş dolgu üzerine taş ya da mermer kaplama ve düzgün kesme taşla inşa edilmiş synthrononlar görülmektedir. Uşak Sebaste Selçukler Kilisesi (6. yy.)'nde ise beş basamaklı moloz taş üzerine kaplama inşa edilen synthronon basamaklarının kaplamasına dair iz kalmamıştır. Basamakları kısmen günümüze ulaşan synthronon, yarım daireden biraz daha uzatılarak inşa edilen apsis ile aynı formda yani atnalı forma yakın bir planda inşa edilmiştir. Başara Güney Kilisesi (10. yy.)'nin günümüze ulaşan synthrononu bulunmamaktadır. Ancak yapı boyutlarıyla synthronon ölçüleri arasındaki oran-orantıya göre kilisenin üç basamaklı bir synthrononu olması beklenmektedir (Tablo-5). Yapının yakınında bulunan monolit kathedra kilisede synthronon olduğunu kanıtlamaktadır. Phrygia Bölgesi kiliselerinde synthrononların neredeyse tamamı çok basamaklıdır.

Pisidia Bölgesi'nde synthrononları korunmuş 3 kilise araştırmaya dahil edilmiştir. Doyran Boncuklu Kilise (5. yy.), Doyran Baraj Bazilikası (5. yy.) ve Doyran Neapolis Bazilikası (5-6. yy.) synthrononları çok basamaklı tiptedir.

Pamphylia Bölgesi'nden synthrononun varlığına dair kanıtlar bulunan 5 kilise araştırmaya dahil edilmiştir. Bunlardan Perge A Kilisesi (4.-5. yy.) çok basamaklı ve pseudokoridorlu; Side Piskoposluk Sarayı Kilisesi (5. yy.) çok basamaklı; Side Piskoposluk Sarayı Kapalı Haç Planlı Kilise (5. yy.) ve Side Büyük (AA) Bazilika (5. yy.) çok basamaklı ve sahanlıklı; Side EE Bazilikası (7. yy.) tek basamaklı tiptedir. Perge A Kilisesi, Anadolu örnekleri arasında az rastlanan çok basamaklı ve pseudokoridorlu tiptedir. Pseudokoridoru sonradan doldurulan ve batısındaki eklemeye batıya taşkın olan tek örnektir. Dolayısıyla hangi dönemde uzatıldığı bilinmeyen basamakların bölgesel olmasından ziyade münferit bir uygulama olduğu söylenebilir.

Anadolu'daki yedi basamaklı kiliselerin ortalama apsis genişliği 9,37 m.; derinliği 5,12 m.'dir (Tablo-5). Side Piskoposluk Sarayı Kilisesi, Anadolu'daki genellikle benzer boyutlardaki kiliselerle karşılaştırıldığında ve Piskoposluk Kilisesi olduğu dikkate alındığında kilisenin öncelikle yedi veya beş basamaklı sahanlıklı bir synthronona sahip olduğu söylenebilir. Pamphylia Bölgesi'nde özellikle Side bazilikalarında apsis inşasında yarım daire bir temel üzerine dışta üç cepheli içte yarım daire formu apsis dikkat çekmektedir (Levha-30). Özellikle yarım daire kesitli bir temel üzerine daha dar inşa edilen üç cepheli apsis duvarı içeride yarımdaire biçimlendirilirken kaide ile apsis duvarı arasındaki açı uyumsuzluğu apsis içine uçları dar bir hilal biçimi oluşturmaktadır. Ancak bu kilise planlarında ya da görsellerde algılandığı gibi tek basamaklı bir synthronon değil; apsisi taşıyan duvar örgüsüdür. Dolayısıyla Side Piskoposluk Sarayı Kilisesi, Side EE Kilisesi, Side Piskoposluk Sarayı Haç Planlı Kilise, Side Büyük (AA) Bazilika karşılaştırıldığında bölgeye özgü olan bu özelliğin temelde yarım daire formu bir kaide-duvar üzerine inşa edilen üç cepheli bir apsisin kesite yansımasıdır (Levha-30). Side'deki yapılarda kaide-duvar olarak altta yer alan duvar örgünün apsis içinde alt seviyede yansıması Side Piskoposluk Sarayı Kilisesi ve Side EE Bazilikası'nda görülmektedir. Özellikle Side Piskoposluk Sarayı Kilisesi dikkate alındığında 8,5 m. genişliğinde bir apsisde tek basamaklı bir synthronon inşa edilme ihtimali düşüktür. Side Büyük (AA) Bazilika'da, apsis ile aynı formda olan yarım daire kesitli synthrononun en üst basamağı ile apsis duvarı arasında sahanlık bulunmaktadır. Synthrononun ikinci evresinde her iki ucuna da basamaklar eklenerek uzatılmış ve synthronon at nalı formu bir görünüm

almıştır. İlk evrede 4,70 m. olan apsis derinliği, synthrononun genişletilmesiyle 6,10 m. derinliğe sahip olmuştur. Synthronon basamaklarının uzatılmasıyla birlikte apsis yayından dışa taşan basamakların arkasında oluşan hacimlerde, moloz taş ile örülmüş belki işlevsel bir platform ya da naosa bakan cephede işlevsel ya da dekoratif bir niş oluşturulmuş olabilir. Günümüze yıkılmış halde ulaşan bu unsurların işlevsel ya da dekoratif tasarımına dair bir iz bulunmamaktadır. Side EE Bazilikası'nda tespit edilen tek basamaklı ve topukluklu synthronon 2,48 m. genişliğindeki apsis için uygun ölçülerde ve yeterlidir. Ancak bu synthrononun Side'de yukarıda bahsedilen şekilde inşa edilen apsislerde iki ucu daralan bir temel-duvar mı yoksa synthronon amaçlı özellikle örülmüş bir basamak mı olduğu konusu tartışmalıdır (Levha-30). Ancak tartışmalı olan bu tek basamağın batısında örülen topukluk kısmının özellikle synthronon basamağı için inşa edildiği söylenebilir. Pamphylia Bölgesi'nden örneklerinin bulunduğu Side ve Perge'deki synthrononlar, moloz taş üzerine mermer kaplama ve düzgün kesme blok taş üzerine mermer kaplama yöntemleriyle inşa edilmiştir.

Paphlagonia Bölgesi'nde synthronon kalıntıları günümüze ulaşmış ve İ.S. 5. – 7. yüzyıllara tarihlendirilen 4 kilise araştırmaya dahil edilmiştir. Hadrianoupolis C Kilisesi 1. evresi (5. yy.) tek basamaklı; Hadrianoupolis A Kilisesi (6. yy.), Hadrianoupolis C Kilisesi 2. evresi (6. yy.), Sinop Balatlar Kilisesi (7. yy.) çok basamaklı tipte inşa edilmiştir. Hadrianoupolis antik kentinde inşa edilen C Kilisesi'nin ilk evre inşasında 50 cm satıh derinliğinde tek basamaklı bir synthronon ve iki basamaklı bir kathedranın yer aldığı izlerden anlaşılmaktadır. Moloz taş ile inşa edilen bu basamağın sadece izleri mevcuttur. Hadrianoupolis C Kilisesi'nin 2. inşa evresinde basamak sayısı arttırılarak moloztaşla inşa edilen synthrononun her basamağı mermer bloklarla oluşturulmuş ve mermer levha ile kaplanmıştır. Anadolu genelinde dolgu malzeme üzerine kaplama olarak inşa edilen synthrononların bu genel özelliğinin çok fazla örneği tespit edilmiştir. Paphlagonia bölgesinde mermer, moloztaş dolgu üzerine kaplama ve düzgün kesme taşla inşa edilmiştir.

Thrakia Bölgesi'nde synthronon bulunan 2 yapı araştırmaya dahil edilmiştir. Vize Kıyıköy Aziz Nikolaos Kilisesi (6. yy.) ve Marmara Ereğlisi Metropolis Kilisesi (9. yy.) çok basamaklı synthronona sahiptir. Vize Kıyıköy Aziz Nikolaos Kilisesi ana kayaya oyularak inşa edilmiş çok basamaklı bir synthronon ve kathedraya sahiptir. Metropolis Kilisesi (9. yy.), düzgün kesme taşla dolgu malzeme üzerine inşa edilen synthronon çok basamaklı tiptedir.

Troia Bölgesi'nde synthrononu bulunan 2 yapı araştırmaya dahil edilmiştir. Assos Gymnasium Kilisesi (5. yy.) ve Assos Ayazma Kilisesi (5. yy.) çok basamaklı tipte synthrononlara sahiptir. Moloztaş dolgu üzerine kaplama ve düzgün kesme taş ile inşa edilen synthrononlar için bölgesel bir özellik söylemek henüz mümkün değildir.

Pisidia, Pamphylia, Paphlagonia ve Troia Bölgeleri'nden kataloga dahil edilen synthrononlu kiliselerin sayıca az olması bölgesel niteliklerin değerlendirilmesine imkân vermez Ancak Pamphylia Bölgesi'nde, özellikle Side kiliselerinde apsis yayı ucuna doğru synthronon basamakları daralır. Ayrıca Perge A Kilisesi'nde ve Side Büyük (AA) Bazilika'da synthrononun batıya doğru uzatıldığı görülmektedir. Side Büyük Bazilika Synthrononun ikinci evresinde her iki ucuna da basamaklar eklenerek uzatılmış ve synthronon at nalı formu bir görünüm almıştır. Synthronon basamaklarının uzatılmasıyla birlikte apsis yayından dışa taşan basamakların arkasında oluşan hacimlerde, moloz taş ile örülmüş belki işlevsel bir platform ve naosa bakan cephede işlevsel ya da dekoratif bir niş oluşturulmuş olabilir. Günümüze yıkılmış halde ulaşan bu unsurların işlevsel ya da dekoratif tasarımına dair bir iz bulunmamaktadır. Ancak ihtiyaçtan dolayı synthronon basamaklarının uzatılarak din adamı kapasitesinin arttırılmış olması muhtemeldir. Synthronon basamaklarının batıya uzatılması konusunda benzer bir uygulamanın görüldüğü Perge A Kilisesi'nde ise farklı bir düzenleme söz konusudur. Apsis yayı ile aynı hizada sonlanan synthronon basamaklarını çevreleyen pseudokoridor girişleri batıya taşkıdır. Synthrononun pseudokoridoru yüksek ihtimalle kaideli haç gibi büyük boyutlu litürjik malzemeleri saklamak için kullanılmış olmalıdır. Koridorların batıya taşkın girişleri malzeme benzerliğinden dolayı synthrononla aynı anda inşa edildiği söylenebilir. Pseudokoridorlu synthrononun koridoru dolgu malzemeyle doldurularak batıya doğru uzatılmıştır. Pseudokoridorların, synthrononun inşasından sonraki bir dönemde doldurularak synthronon basamaklarının batıya uzatılmış olması ve çok basamaklı-sahanlıklı bir synthronona dönüştürülmüş olmalıdır. Perge A Kilisesi synthrononunda dolgu mazemeyi ve uzatılan basamakları malzeme farklılığından ve inşa tekniğinden dolayı farklılıkları tespit etmek mümkündür (Kat. No: 42, Levha-30f). Pseudokoridorların işlevsel kullanımının yanı sıra apsis yayı boyunca devam eden sahanlık da geniş bir alana sahip olması bakımından tercih edilebilir bir düzenleme olmuştur. Ancak bu tipte batıya taşıntı yapan koridor ya da pseudokoridorların benzer örneklerin olmayışı geçerli sebeplerle tercih edilmediğini de göstermektedir. Batıya taşıntı yapan koridor ya da synthronon basamaklarının özellikle apside yakın konumlanan

altar ile yakın bir düzende olması, ayin sırasında her iki kenarda hareket etmesi gereken diakonların alanlarını sınırlarken, ayin için synthronona gelen ruhban sınıfın da synthronona geçmesini zorlaştırmaktadır. En güçlü gerekçe olabilecek bu sebebin yanı sıra, batıya taşan basamak sırasının ya da koridor girişinin dış tarafında oluşan köşeli boşluklar işlevsiz birer alan haline geldiğinden dolayı da tercih edilebilirliği azaltmıştır.

Tur Abdin Bölgesi, Anadolu sınırlarında bölgesel olarak değerlendirilmesi gereken bir başka bölgedir. Kendine özgü nitelikler taşıyan ve mimarı anlamda Anadolu örneklerinden ayrılan Tur Abdin Bölgesi, Anadolu sınırlarında yer almasının yanı sıra antik bir bölge olarak değil de mimari ve dini farklılıklarından dolayı kendine özgü nitelikleriyle değerlendirilen bir bölge olmuştur. Dolayısıyla Anadolu sınırlarında bulunduğu için Tur Abdin Bölgesi bu başlık altında ele alınmıştır.

Güneydoğu Anadolu Bölgesi'nde Midyat ve çevresinde yer alan Tur Abdin Bölgesi, kültürel farklılıkların etkilerini barındıran birçok topluluğa ev sahipliği yapmıştır. Dolayısıyla çeşitli geleneksel niteliklerin görüldüğü bu bölgede, araştırmaya farklı bir açıdan dahil olabilecek Ortodoks Süryani topluluğu yaşamıştır. Ortodoks Süryani topluluğunun mimari anlamda kültürel mirası ve kendine özgü nitelikleri, kilise içindeki birtakım mimari kuruluşların varlığının ya da yokluğunun sorgulanmasına neden olmuştur. Anadolu, İtalya, Yunanistan, Suriye, Mısır gibi bölgelere bakıldığında, araştırma konusu olan synthrononların farklı uygulamalarıyla karşılaşılmaktadır. Ancak Tur Abdin Bölgesi'nde yoğun dini faaliyetlere konu olmasına ve çok sayıda manastır ve kilise bulunmasına rağmen bazı mimari kuruluşlar kilise içinde kendine yer bulamamıştır. Özellikle litürjik bir kuruluş olarak synthronon düşünüldüğünde, Tur Abdin Bölgesi'nde bulunan kiliselerin hiçbirinde synthronon bulunmadığı dikkat çekmektedir. Bu bölgedeki yapılar, Erken Hıristiyan mimarlığının yanı sıra bölgesel anlamda birçok mimari gelenekten etkilenerek İ.S. 4. yüzyıldan itibaren günümüze kadar varlığını sürdürmüştür⁹⁹. Bu bağlamda Süryani'ler, Hıristiyanlığı çok erken tarihlerde benimsemiş olmaları münasebetiyle kendilerini Apostolik olarak nitelendirmektedir. Süryaniler, Doğu Hıristiyanlığının merkezi olarak kabul edilen Antakya Kilisesi'ne tabi olmuşlardır¹⁰⁰. Süryani kiliselerinde “*kduşkudşin*” olarak bilinen altar merkezli sürdürülen ayinler, “*madıbhō*” ya da “*mezbah*” olarak bilinen¹⁰¹ apsisin batı bölümünde

⁹⁹Keser, 2002, s. 22.

¹⁰⁰Telli & Top, 2021, s. 224.

¹⁰¹Kduşkudşin ve Madıbhō (Mezbah) hakkında detaylı betimlemeler için bakınız: Süryanice El Yazması; *Kartmin (Yavantepe Köyü) Üçlüsü*.

gerçekleştirilmektedir¹⁰². Ancak tören esnasında apsiste bulunan ruhban sınıfının oturabileceği bir synthronon ya da kathedra yoktur. Bu durum, Erken Hıristiyan ve Bizans mimarisinde çoğunlukla görülen synthrononun hangi sebeplerle Süryani mimarisinde yer almadığının sorgulanması gerekliliğini ortaya çıkarır. Tur Abdin Bölgesi'nde konumlanan hiçbir kilisede synthrononun bulunmayışı özellikle mimari bir kuruluş olarak yapılmamış olmasının arkasında gerçekçi bir sebebin olabileceğini göstermektedir.

İ.S. 512 yılında İmparator Anastasius tarafından iki Süryani mimara Midyat'ta yaptırılan Mor Gabriel Manastırı Anastasius Kilisesi'nin İ.S. 6. yüzyıla tarihlendirilen tavan mozağında, kduşkuşin ve onu örten kiborium tasvir edilmiştir. Ancak arka planda yer alan madıbhō (apsis)'da synthrononun varlığına dair hiçbir iz bulunmamaktadır¹⁰³.

Kduşkuşinlerin genel ve yapısal özellikleri incelendiğinde, madıbhōnun merkezinde yer alan kduşkuşinler neredeyse yapı boyunca yükselen anıtsal bir mimari kuruluş olarak nitelendirilebilir. Yani naosta bulunan cemaatin ya da kiliseye giren kimselerin ilgisini doğrudan üzerine çeken bir mimari kuruluştur. Kutsal törenlerin sürdürüldüğü kduşkuşinin böylesine anıtsal ve simgesel yükselişi hemen arkasında yer alabilecek olan synthronon kuruluşunu tamamen geri planda bırakabilecek ve önemsiz bir hale getirecektir. Hz. İsa'nın yüceliğini ve gücünü simgesel olarak yansıtmakta olan kduşkuşinler genelde basamak basamak yükselmekte ve bir haç veya Hz. İsa heykeli ile taçlanmaktadır. Heykelin üzerinde ise dört sütunun taşıdığı kubbe yer alır. Dolayısıyla bu anıtsal uygulamanın madıbhōyu tamamen kapladığı ve törenin merkezi haline geldiği de düşünüldüğünde, kduşkuşinin arkasında tören sırasında oturmak için yer alacak olan ruhban sınıfın görünmesini engellediği gibi ruhban sınıfı tarafından törenin açık bir şekilde izlemesine de engel olmaktadır.

Tur Abdin Bölgesi'nde yaşayan ve Hıristiyanlığı erken dönemde kabul eden kadim topluluk olarak bilinen Süryaniler de, Hıristiyanlığın resmi din olarak kabul edildiği İ.S. 4. yüzyılda Doğu Roma sınırları içinde yer alan birçok bölgede olduğu gibi baskıdan kurtularak rahat bir nefes almıştır. Dolayısıyla bu bölge, coğrafyası itibarıyla yoğun manastır faaliyetlerine konu olmuştur. Tur Abdin Bölgesi incelendiğinde birçok manastırın varlığı dikkat çekmektedir. Erken Hıristiyanlık Dönemi'nde manastırların genel yapısı düşünüldüğünde, zaten Hıristiyanlığı kabul etmiş olan kişilerin toplumsal ve sosyal hayattan uzaklaşarak manastırlarda münzevi bir yaşam sürdürme girişimi olarak

¹⁰²Telli & Top, 2021, s. 225.

¹⁰³Telli & Top, 2021, s. 234.

düşünülmelidir. Erken dönemde kurulan manastırların doğası gereği, Hıristiyan olmayanların manastırlara alınması söz konusu değildir. Bu teorik altyapıyla erken dönem manastırları düşünüldüğünde, Süryanilerin manastır topluluğu ile birlikte izole bir şekilde yapmakta olduğu törenler, sadece manastırda yaşayan din adamlarının ya da eğitim alan öğrencilerin katılımıyla gerçekleştirilmektedir. Dolayısıyla din adamları arasında bir hiyerarşinin gözetilmediği manastırlarda sürdürülen tören, tüm din adamlarının madıbhonun batısında bulunarak yani özellikle doğuya yönelerek törene katılımıyla sürdürülmektedir. Bu bağlamda madıbhoda yer alacak ve simgesel anlamlarıyla varlığını sürdürebilecek bir synthronon kuruluşu yerine, yine aynı simgesel güce sahip doğrudan Hz. İsa'yı temsilen bir heykel ya da bir haçın yer aldığı, yapı boyunca yükselen bir kiborium ile tören gerekliliklerinin gerçekleştirildiği kduşkudşin geleneksel ve litürjik olarak daha uygun bir tasarım olarak görülmüştür. Bu tip anıtsal kduşkudşinlerin varlığı, Süryani manastır kiliselerinde diğer batı kiliselerine göre apsisin daha derin düzenlenmesini de beraberinde getirmiştir. Kalabalık bir cemaat katılımıyla yapılmayan törenlerin süresi kısmen bellidir. Dolayısıyla, örneğin eukharistia törenindeki gibi kalabalık bir topluluğa hitap edilerek tek tek şarap ve ekmek dağıtımının süresi düşünüldüğünde hiyerarşik olarak en üstte yer alan ruhban sınıfın oturması bir ihtiyaç olabilecektir; bu durum Süryani manastırlarında sınırlı katılımcı sayısı düşünüldüğünde geçerli değildir. Bu durum genellikle erken dönem Süryani manastırlarında ve medreselerinde söz konusuysa, kent merkezlerinde kurulan halk kiliselerinde farklılıkların olabilmesi muhtemeldir.

Altar ve az sayıda günümüze ulaşmış olan kiboriumun Erken Hıristiyanlık kiliselerindeki kullanımı diğer bölgelerde daha sade görülmektedir. Kiboriumun bemaadaki önemi kutsal olan altarın vurgulanmasıdır. Ancak diğer bölgelerdeki kiliselerde yer alan litürjik kuruluş synthronon; altar ve büyük boyutlu kiliselerde olabileceğini düşündüğümüz kiboriumun doğuda yer alan synthrononun görüş açısını kapatmayacak yükseklikte ve sadeliktir. Dolayısıyla Tur Abdin Bölgesi kiliselerinde görüldüğünün aksine, dört yönden izlenebilen bir altarın varlığı batı kiliselerindeki synthrononun varlığına ve kullanımına gölge düşürmemektedir. Tur Abdin Bölgesi'ndeki manastır kiliselerinde, geleneksel litürjik uygulamaların mimariyi doğrudan etkileyerek işlevsel olarak varlığına ihtiyaç duyulmayan synthrononun inşa edilmesini gerektirmediği açıkça görülmektedir. Bunun yanı sıra synthrononun önemli bir ögesi olan kathedra ise Hz.

İsa'yı temsil etmek işlevinde kullanılmayarak; en üst noktasında Hz. İsa'nın heykeli ya da haç bulunan kduşkudşin ve onu örten ihtişamlı kiborium tarafından temsil edilmiştir.

Doğu Kilisesinin geleneksel kilise düzeninin Batı kiliselerinden farklı olması litürjinin de farklılıklar taşımasıyla birlikte değerlendirildiğinde mimari kuruluşlarda da farklılıklar beklenmektedir. Özellikle doğu kilisesinde “*Beth Kanke*” denilen ve ana mekândan bir perdeyle izole edilen kutsal alan; Tanrının tahtını simgeleyen “*Madbha*” olarak adlandırılan ve doğu duvara dahil edilen altarin üzerinde ise Hz. İsa'yı temsilen bir haç ve İncil yer almaktadır¹⁰⁴.

Tur Abdin Bölgesi kiliselerinde dikkat çeken özellik synthronon ve kathedra gibi litürjik kuruluşların olmamasıdır. Ayrıca özellikle doğuda ayinler için yönelimin gerçekleştirildiği mekanları, Kefr Zeh, Mar'Azaziel Kilisesi'nde olduğu gibi kilise zemininden bir podyum şeklinde daha yüksektir. Dolayısıyla bu konudaki farklı düzen, temelde Doğu Kilisesi'nin geleneksel litürjisi ile Batı kilisesi geleneksel kilise düzeni arasındaki farklılıklarına dayandırılabilir. Tur Abdin Bölgesi'ndeki kiliselerde Nesturi litürjik gelenekleri ve ayinlerin farklılıklardan dolayı synthronona ve kathedraya yer verilmemiştir.

Kaya Kiliseleri

Kappadokya Bölgesi'nde bulunan kaya kiliselerindeki litürjik kuruluşlar ayinlerdeki kullanımı bakımından çok az araştırmaya dahil olmuştur. Özellikle synthronon ve kilise içinde farklı bölümlerde kayaya oyulmuş oturma sekilerinin köken olarak ilk gerekliliğine, gelişimine ve ayinlerdeki kullanımına dair araştırmalar yok denecek kadar azdır. Kappadokya kiliselerinin geneline bakıldığında synthrononun çoğunlukla tek basamaklı düzenlendiği ve synthronon merkezinde biraz daha yüksek oyulan karhedranın yer aldığı görülmektedir. Yapılardaki synthronon mimari bir kuruluş olarak değerlendirildiğinde, oldukça küçük boyutlarda yapılan kilise ve buna paralel apsis, ölçüleri gereği tek basamaklı ve katedrali dar bir düzenlemeye imkân vermektedir. Dolayısıyla ayinlerde kathedrada oturması beklenen piskopos ya da rahip kathedraya oturduğunda; Phrygia'daki Ovacık İnce Kaya Kilisesi, Soğanlı Küpeli Halkalı Kaya Kilisesi, Kayadibi I Nolu Kaya Kilisesi, Ayazin G Kaya Kilisesi, Yeni Tokalı Kaya Kilisesi gibi yapıların synthrononlarında olduğu gibi kathedranın iki yanında bir ya da

¹⁰⁴Kaplan, 2023, s. 330.

ikişer kişilik synthronon basamağı kalmaktadır. Kaya kiliselerindeki bu durum, kilise boyutlarının synthronona ve basamak sayısına doğrudan etkisini gösterdiği gibi ayinlerdeki ruhban sayısının da azaldığına işaret etmektedir. İ.S. 5. yüzyılda daha küçük çaplı ve belki de halka kapalı yapılan ayinlerin az sayıda ruhban sınıfın katılmasıyla yapılıyor olması dolaylı olarak Kappadokya Bölgesi'ndeki kaya kiliselerinin sayısındaki artışa da sebep olmuştur. Kaya kiliselerinin küçük boyutlardaki apsis formları incelendiğinde, çeşitli formlarda apsis tiplerinin uygulandığı söylenebilir. Kızılcukur Haçlı Kaya Kilisesi'nde olduğu gibi neredeyse tam daire bir apsisin inşa edilmesi tek basamaklı synthrononda oturabilecek ruhban sayısını arttırırken; Ovacık İnce Kaya Kilisesi'nde inşa edilen apsisde görüldüğü gibi synthrononun kathedra dahil sadece üç din adamını alabileceği açıkça görülmektedir. Bu nitelik kaya kiliselerinde çok önemli bir dönüşüme sebep olmuştur. Diğer bölgelerde inşa edilen Bizans Kiliseleri'ndeki naos ve bema düzenlemelerinden farklı olarak, Kappadokya Bölgesi kaya kiliselerinde naosta ve bemade uygun olan alanlara oturma sekileri yapılmıştır. Bunun sebebi oldukça dar olan ve az sayıda din adamı alan synthrononun yanı sıra az sayıda ruhban sınıfıyla yapılsa bile ayinlerde din adamları tarafından oturulabilir sekilerin gerekliliğidir. Dolayısıyla naosta yapılan sekilerde ruhban sınıfının oturuyor olması, birçoğu manastır kilisesi olan bu kiliselerde ayinlerin çoğunun halka kapalı yapıldığını göstermektedir. Dolayısıyla, Bizans kilise düzeninde naos olan bölümün kaya kiliselerinde ruhban sınıfın oturması sayesinde bema gibi kutsal alan niteliği kazanması ve ayinin bema ile naosta sürdürülmesi hatta ayinin merkezinin naosa taşınması olağan karşılanmalıdır. Bizans kiliselerinden farklı olarak ayinlerin naosa taşınması ve daralmış olan bemanın da neredeyse tamamının sadece kathedrada oturan piskopos ya da rahibe tahsis edilmiş olması pratikteki bir gereklilik olmuştur. Ruhban sınıfının geri kalanı ise ayin sırasında aktif bir görev icra etmiyorsa kuzey, güney ve batı yönlerde yapılan sekilerde ve bemanın önüne yapılan sekilerde oturarak ayini izlemektedir. Din adamlarının yan yana oturduğu duvar boyunca uzanan bu tip sekilere alternatif Kappadokya Yeni Tokalı Kaya Kilisesi'nde olduğu gibi tek bir din adamının oturabileceği düzende sekilerin yapıldığı örnekler de bulunmaktadır. Bağımsız birer seki olarak düzenlenen bu alanların arası birer sütunce ya da düz bir duvarla ayrılmaktadır. Kişisel birer oturma alanı sağlayan sekiler, kaya kiliselerinde çoğunlukla İ.S. 9. yüzyıl ve sonrasına aittir.

Çoğu manastır topluluklarına ait olan kaya kiliselerinin kendine özgü bölgesel özellikleri dikkate alındığında, litürjik yerleşimdeki farklı uygulamaların pratikteki

gereklilikleri açıkça anlaşılmaktadır. Çoğu zaman dışa kapalı ayinlerin yapıldığı düşünüldüğünde ruhban sınıfın kilisenin tüm mekanını kutsal alan bema gibi kullanması olağandır. Dolayısıyla oturma birimlerinin yerleşimi ve dağılımı da bu konuda kanıt niteliğindedir. Manastırdaki piskopos, rahipler ve diakonların her biri ruhban sınıftan sayıldığından hiyerarşik düzen de buna göre uygulanır hale gelmiştir. Doğuda simgesel olarak varlığını sürdüren synthrononda ve kathedrada en üst rütbeyi temsil eden piskopos ya da manastırın başrahibi yer alırken naosun doğu duvarında ve apsisi naostan ayıran duvar levhalarının önüne yapılan sekilerde piskopos ya da başrahipten hiyerarşik olarak alt seviyede ama diakonlardan üst seviyede olan din adamları yer almaktadır. Diğer ruhban sınıfı ve diakonlar ise naosu çevreleyen sekide yer alırken batı girişin iki yanında yer alan sekilerde ise görevlendirilmiş diakonlar bulunmaktadır. Sadece manastır topluluğunun katılımıyla yapılan yükselme törenleri, haç giydirme ya da kutsama ayinleri gibi törenlerin kendine özgü litürjisiyle uyumlu şekillenen naostaki mimari unsurlar ayinlerin düzenine dair bilgi vermektedir. Bu yüzden halktan soyutlanan kilise naosu yerine kutsal alanın naosa genişletildiği bir düzenlemenin şekil alması ve kaya kiliselerinde bu düzenin benimsendiği görülmektedir.

Kaya kiliselerinin küçük boyutlarda inşa edilmesi, özellikle Kappadokya Bölgesi'nde ve diğer bölgelerdeki kaya kiliselerinde synthrononun zorunlu olarak tek basamaklı yapılmasına ve bu sebeple sınırlı sayıda din adamı almasına sebep olmuştur. Bu durum kilise içinde ek oturma alanlarına ihtiyacı gündeme getirmiş ve kaya kiliselerine özgü çeşitli seki düzenlemeleri kilise mimarisine girmiştir. Özellikle manastır topluluğunun bir kilisesi olan kaya kiliselerinin hem manastırcılığın içe dönük yapısından dolayı hem de kiliselerin küçük yapısı gereği halkın ayinlere kabul edilmemesi kilise içindeki ilave seki ihtiyacının çözülmesinde naosun ve özellikle orta nefin dikkatli kullanılmasını sağlamıştır. Tek nefli kiliselerde duvar boyunca yapılan sekiler, iki ya da üç nefli kiliselerde ya da Orta Bizans Dönemi'nde görülen haç planlı kiliselerde yapılan sekiler ise sütun dizisinin ya da taşıyıcıların arasına yapılarak yan neflerden de kullanılabilen pratik bir düzenlemeyi beraberinde getirmiştir. Tüm bu sebeplerde synthronon kaya kiliselerinde önemini yitirmiş ve Çavuşin Vaftizci Yahya Kilisesi'nde olduğu gibi sadece sembolik bir anlam taşıyan tek basamaklı ve çoğu zaman oturmanın mümkün olmayacağı kadar dar bir seki olarak kendini göstermiştir. Buna rağmen kaya kiliselerindeki katedraller ise tek basamaklı synthrononun merkezindeki varlığını sembolik gücünden dolayı korumaya devam ederek piskopos veya rahip tarafından

kullanımına devam edilmiştir. Ayazın A Kilisesi, apsis düzenlemesi bakımından diğer kaya kiliselerine göre farklılık gösterir. Apsis merkezine yerleştirilen geniş bir kathedra nişi ve iki yanına yerleştirilen daha dar ikişer niş ile apsis içinde beş kemerli ve nişli bir düzenleme oluşturulmuştur. Kaya kiliselerinin kendi içindeki litürjik ayinleri için kullanım pratiğine sahip synthrononda başrahip ve dört din adamının yer alması ayinlerin bölgesel niteliğini yansıtmaktadır.

Anadolu kiliselerinin bölgeler bağlamında değerlendirilmesinin yanı sıra gelişim ve değişim sürecinin takip edilebileceği kronolojik bir değerlendirmenin de yapılması gerekmektedir.

Erken Bizans Dönemi'nde Synthronon (İ.S. 4-5. yy.)

İ.S. 4. yüzyılın ilk çeyreğinden itibaren Bizans İmparatorluğu'nun inanç serbestiyeti tanınmasıyla birlikte daha özgür bir ortama kavuşan Hristiyanlar, henüz hem mimari hem de sanatsal anlamda kendine özgü bir nitelikler bütünü gelişmemiştir. Dolayısıyla özellikle araştırma konusu olan synthronon mimarisinin de henüz yerleşmiş bir düzende olamayacağı mantığa yatkındır. Özellikle 4. yüzyıl ve öncesinden günümüze sağlam olarak ulaşan örneklerin olmaması, konunun erken yazılı kaynaklar üzerinden irdelenmesini, edebi metinlerin incelenmesini ve güvenilirliği sorgulanan filolojik kaynaklar üzerinden değerlendirilmesini zorunlu kılmaktadır.

Erken Bizans Dönemi kiliselerinde çoğunlukla 4 m. – 6. m. arasında değişkenlik gösteren apsis genişliğine sahip birçok kilise bulunmaktadır. Bu kiliselerin apsis derinlikleri ise 2,5 m. – 3,5 m. arasında değişmektedir. Bu kiliselerin 4 – 4,5 m. genişliğe sahip olan apsislerinde genelde tek basamaklı ve 0,40 – 0,60 m. yüksekliğe ve yaklaşık 0,50 m. satıh derinliğine sahip bir synthronon basamağı bulunmaktadır. Bu basamağı yine apsis yayı boyunca paralel takip eden ve yaklaşık 0,20 – 0,25 m. satıh derinliğine sahip bir topukluk takip etmektedir. Tek bir basamak ve topukluktan oluşan synthrononun merkezinde, oturma hizasından daha yüksekte yerleştirilmiş kathedra yer alır. Kathedra genellikle tek ya da iki basamakla çıkılan bir düzene sahipken, bazı yapılarda topukluğu da kısmen içine alan daha geniş bir platform basamak ve üzerine yerleştirilen iki basamakla ulaşım sağlandığı da görülmektedir. Günümüze ulaşan kalıntılardan, tek basamaklı ve topukluklu synthrononların kiliseler ile aynı zamanda inşa edildiği anlaşılmaktadır. Özellikle Erken Bizans Dönemi kiliselerinde altarın synthronon merkezine olabildiğince yakın konumlandırıldığı görülmektedir. Ayinler, synthrononda

oturan piskopos ya da başrahip gözetiminde ve yanındaki ruhban sınıfı nezdinde diakonlar tarafından yapılmaktaydı. Altar köşeleri ile synthronon arasında kalan mesafe bazen tek bir kişinin geçebileceği kadar dar bir alan olmakla beraber, ayin sırasında altarn iki yanında duran diakonlar ve synthronondaki ruhban sınıfın ayini sürdürdüğü anlaşılmaktadır. Özellikle Erken Bizans Dönemi Anadolu kiliseleri üzerinden yapılan orantılamaya göre, 4,44 m. genişliğe ve 2,91 m. derinliğe yakın apsislerin tek basamaklı; 5,59 m. genişliğe ve 3,27 m. derinliğe yakın apsislerin ise üç basamaklı yapıldığı söylenebilir. Ancak 5,59 m. genişliğe yakın ölçülerde olup tek basamaklı yapılan synthrononların da görülmesi normaldir. Buna rağmen 4,44 m. genişliğe sahip apsislerde üç basamaklı synthrononlar az sayıda görülür. Özellikle ilk yüzyıllarda, kiliselerde yapı boyutuna bağlı olarak şekillenen apsis genişliği synthronon basamak sayısını doğrudan etkilemektedir. Yapı boyutlarıyla doğrudan orantılı olan tek basamaklı ve üç basamaklı synthrononlar hiçbir zaman bir koridora sahip değildir. Pastophorion hücreleri depolama ve muhafazası için gerekli alanı sağlarken, geleneksel kurallar diakonlar tarafından uygulanmaya devam edilmiş ve koridorlu synthrononlara henüz ihtiyaç duyulmamıştır. Erken Bizans dönemi kiliselerinin çoğunda synthronon kesintiye uğramayan ve apsis yayıyla paralel inşa edilen bir düzene sahiptir. Koridor veya niş gibi unsurlar ve ruhban sınıfın sayıca artmasıyla, daha yüksek bir platform ihtiyacı, cemaatin kalabalık olmaya başladığı ve yoğun dini faaliyetlerin sürdürüldüğü İ.S. 5. ve 6. yüzyıllarda mimariye dahil olmuştur.

Iustinianos Dönemi Kiliseleri'nde Synthronon (İ.S. 6. yy.)

Bir kilise olarak inşa edilmeyen Hagia Euphemia Kilisesi, Antiokhos Sarayı'nın tricliniumunun İ.S. 5. yüzyıl sonu ya da İ.S. 6. yüzyıl başında kiliseye dönüştürülmesiyle kilise işlevi kazanmıştır. Altıgen planlı yapının altı taşıyıcısından doğuda yer alan iki taşıyıcının arasına synthronon inşa edilmiştir. Bu yapı İ.S. 6. yüzyıl başında kiliseye dönüştürülürken tercih edilen synthrononun koridorlu tipte olması, Iustinianus Dönemi kilise mimarisinde özellikle dikkat çeken bir niteliktir. Konstantinopolis merkezli inşa faaliyetlerinde özellikle Hagia Euphemia Kilisesi, Hagia Sophia Kilisesi (Levha-7a), Efes Hagios Ioannes Bazilikası, Demre Hagios Nikolaos Kilisesi, İznik Koimesis Kilisesi, Paros Panagia Hekatontapyliani Kilisesi (Levha-2a), Porec Eufrasiana Kiliseleri (Levha-28) gibi Iustinianus Dönemi Kiliselerinin hepsi beş veya daha fazla basamaklı, koridorlu tiplerde inşa edilmiştir. Bu yapıların yerleşmiş bir düzene sahip görkemli ve büyük

synthrononları özellikle Iustinianus Dönemi mimari faaliyetlerinin gücünü yansıtır niteliktedir. Batı Anadolu'da ve mimari uygulamalardaki merkezi ana akımı takip eden bölgelerde bu görkemli kilise ve synthronon inşasını görmek mümkündür. Ancak bu merkezi mimariyi yakından takip etmeyen diğer bölgelerdeki kiliselerin İznik Ayasofya Kilisesi'nde olduğu gibi çok daha dar synthrononlu inşa edilen apsislerin beşten daha fazla basamaklı ve koridorlu synthrononlar yapılmasına imkân vermediği için koridorsuz örnekler olarak inşa edildiği görülmektedir. Aynı dönemde farklı tiplerin hem ihtiyaçlar bağlamında hem de zorunluluklar bağlamında değerlendirilerek kilise ve synthronon mimarisinin şekillendiği görülmektedir. En erken koridorlu örneklerin İ.S. 5. yüzyıl ortalarında inşa edilmeye başlanması ve bu tip koridorlu ve çok basamaklı synthrononları Orta Bizans Dönemi'ne gelindiğinde yeni inşa edilen yapılarda üç basamaklı ve koridorsuz ya da tek basamaklı synthrononlar olarak inşa edilmesi ise litürjik değişimlerin mimariye yansımalarıyla değerlendirilmelidir. Litürjik anlayışın ve uygulamalardaki değişimin koridorlu synthrononların kullanımını boşa çıkararak daha sade ve basit ayinler şeklinde dini faaliyetlerin sürdürülmesiyle yakın ilişki içindedir.

Başkent Konstantinopolis'te gelişen Iustinianus Dönemi merkezi mimari anlayışını sürdüren yapıların yanı sıra özellikle günümüze sağlam ulaşan ve başkent akımını takip eden Paros Panagia Hekatontapyliani Küçük ve Büyük Kilisesi'ndeki synthronon ve kathedra, günümüze ulaşamayan kathedra ve synthrononlara dair fikir edinilmesini sağlamaktadır. Özellikle günümüze iki evreli bir inşa süreci geçirerek günümüze ulaşan Hagia Eirene Kilisesi'nde kathedranın bulunmaması, bu yapıya hem inşa dönemi hem de başkent mimarisi bağlamında en yakın olan Paros Panagia Hekatontapyliani Küçük ve Büyük Kiliseleri'ndeki kathedra kuruluşuna dikkat çekmektedir. Hagia Eirene Kilisesi'nde bulunması gereken ancak günümüze ulaşamamış kathedranın Paros Panagia Hekatontapyliani Kiliseleri'ndeki gibi olması beklenmektedir. Ancak aynı dönemde inşa edilen Hagia Sophia Kilisesi için benzer beklentiye girmek zordur. Çünkü Hagia Sophia Kilisesi'nin apsis genişliği çok daha fazla genişliğe sahip olmasının yanı sıra başkent'in en gösterişli kilisesi olması bakımından da bir özgünlüğe sahip olması gerektiğini düşündürmektedir. Bu sebeple Hagia Sophia Kilisesi'nin synthrononuna ve kathedrasına dair bir yorum ya da çıkarım yapmak oldukça zordur. Ancak yaklaşık 13 m. genişliğe sahip olan apsisde en az 7 basamaklı ve koridorlu bir apsis olması beklenmelidir. Synthronon merkezinde en üst basamaktan daha yüksek olması beklenen kathedranın da görkemli synthronona uygun boyutlarda ve ihtişamda yapılmış olması muhtemeldir.

Karanlık Yüzyıllarda Synthronon (İ.S. 6-8. yy.)

Bizans mimarisinde değerlendirilmesi diğer dönemlere göre daha zor olan karanlık yüzyıllar mimari anlamda farklılıklar göstermektedir. Bu bakımdan karanlık yüzyıllarda synthronon uygulamaları mevcut yapılar ya da restitüsyon planları üzerinden değerlendirilecektir. Özellikle synthronon ve kathedranın uygulanışı bakımından özgün bir synthronon örneği sergilemiş olabileceği düşünülen İznik Koimesis Kilisesi tek basamaklı bir synthronon ve çok basamaklı bir kathedraya sahip olabilir. Kilisenin synthrononu ve kathedrası günümüze ulaşamamıştır. Ancak kilise hakkında yapılan ilk araştırmalarda tasvir edildiğine göre, merkezde yer alan kathedraya synthronon yayının merkezinden başlayan yedi basamaklı ulaşılan bir platform ve platforma yerleştirilen monolit bir kathedranın olduğu söylenebilir. Anadolu kiliselerinde buna benzer bir örneğin henüz tespit edilmemesi ya da günümüze ulaşamaması yapıyı özel bir konuma taşımaktadır. Ancak Porec Eufrasiana Bazilikası'ndaki ve İsrail Elusa Katedrali'ndeki mermer levhalarla kaplanmış olan kathedra basamaklarının benzer bir form taşıması ve günümüze ulaşmış olması İznik Koimesis Kilisesi'ndeki synthronon düzenlemesinin de bu iki yapıdaki örneklere benzer bir düzenlemeye sahip olabileceğini düşündürmektedir (Levha-32b, 40a, 40b, 41). Koimesis Kilisesi'nin zemine yakın tuğla duvar örgüsü İ.S. 6. yüzyıl mimarisini işaret etmektedir. Ancak yıkıcı 1065 depreminden sonra, yapı zemininden iki metre yukarisından itibaren inşa edilen kısmı İ.S. 11. yüzyıl inşasıdır. Ancak zeminden en fazla iki metreye kadar yükselen kathedra basamakları ve en fazla 0,60 m. yüksekliğinde olabileceği düşünülen synthronon basamağı muhtemelen İ.S. 6. yüzyıl inşası olarak 19. yüzyıla kadar ulaşmıştır. 1922 yılında kilisenin yıkılmasıyla birlikte özellikle kathedrası ve kathedra basamaklarıyla birlikte synthronon sekisi de kaybolmuştur. İ.S. 6. Yüzyıla atfedilen ve günümüze ulaşamayan bir diğer kilise ise Ankara Aziz Klemens Kilisesi'dir. 5,5 m. genişliğinde ve 2,5 m. derinliğinde bir apside sahip kilise, Anadolu kilise örneklerinden oluşturulan ölçü tablosuna göre karşılaştırıldığında 3 basamaklı ve koridorsuz bir synthronona sahip olmalıdır (Tablo-5). Aynı döneme atfedilen Myra Derağzı Kilisesi ise 8 m. genişliğinde, 4 m. derinliğinde bir apside sahiptir. Günümüze ulaşamayan synthronon, yapı ve apsis ölçüleri itibariyle 5 basamaklı ve koridorsuz bir düzenlemeye sahip olmalıdır. Doğrudan bemaya açılan pastophorion odalarının işlevsel kullanımı düşünüldüğünde synthrononun koridorsuz olma ihtimali daha yüksektir.

İ.S. 6. yüzyılın sonlarından İ.S. 8. yüzyılın sonlarına kadar olan dönem, yıkıcı saldırıların yanı sıra yoğun tahribata sebep olan depremlerin de etkisiyle mimari anlamda oldukça zor değerlendirilebilir bir tarih aralığı olmuştur. Bunun yanı sıra Bizans İmparatorluğu'nda ekonomik buhranın da arttığı bu süreçte mimari faaliyetler de etkilenmiştir. Dolayısıyla bu dönemde bahsedilen sebeplerden kaynaklı yapı onarımlarında artış görülürken mimari düzenlemelerin de takip edilmesinin zorlaştığı bir sürece girilmiştir. Dönemin kaosuna rağmen doğal yıkımlardan daha az etkilenen synthronon kuruluşunun inşa malzemesi maalesef devşirilmekten kurtulamamıştır. Özellikle İ.S. 7. yüzyıl ve sonrasında litürjik anlamda synthronon ihtiyacının da azalmasıyla inşa malzemelerinin farklı noktalarda ve onarımlarda kullanılmış olabileceği ihtimali yüksektir. Aynı dönemde İ.S. 6. ve 7. yüzyıllara atfedilebilen monolit katedraller da tüm Akdeniz dünyasında litürjik ve mimari ihtiyaçların değişmesiyle birlikte synthrononların biçimsel değişikliğe uğradığını ve monolit katedrallerin bu sebeple boşa çıktığını göstermektedir. Örneğin İ.S. 639 yılında Torcello Santa Maria Assunta Kilisesi'ne getirilen ve basamaklarıyla birlikte inşa edilen katedranın (Levha-32e), daha öncesinde kullanılan monolit bloktan üretilen katedrayı (Levha-33b) kullanım dışı bırakması pratikteki değişimlere bir örnek olarak verilebilir. Karanlık yüzyıllarda ayinlerin geleneksel anlamda ve litürjik uygulamalar bakımından yaşadığı değişimler doğrudan synthronon ve kathedra düzenlemesine yansımıştır. Synthrononun önemini yitirmeye başlaması ve törenlerdeki kullanımının ikinci plana düşmesi, synthrononların basamak sayısında azalmaya hatta tek basamaklı inşa edilmesine sebep olmuş; katedranın ise pratik kullanımının değişime uğramadan ön plana çıkmasına sebep olmuştur.

Orta ve Geç Bizans Dönemi'nde Synthronon (İ.S. 9-14. yy.)

Karanlık yüzyıllarda geçirilen zor bir dönemin ve İkonaklast dönemin ardından litürjideki değişimlerin ve sadeleşmenin dini uygulamalara sirayet ettiği açıkça izlenmektedir. Ancak litürjideki sadeleşmeye rağmen diğer detaylardaki ve özellikle imparatorluk törenlerindeki gösterişli uygulamalar ve ihtişamlı törenler devam etmiştir. Ayinlerin oldukça gösterişli ama kısa sürede yapılması, çok sayıda kilisenin varlığıyla birlikte kiliselerdeki din adamlarının ve cemaatin bölge kiliselerindeki oranının azalması, synthronondaki yer ihtiyacını da etkilemiş; bazen tek basamaklı bazen de simgesel bir görünümde temsilen synthronon yapılmasına sebep olmuştur. İ.S. 1118 yılına atfedilen

Pantokrator Manastırı'nda 6 m. genişliğindeki apsiste sadece üç basamaklı bir düzenlemeye sahip synthronon bulunması kapasitenin yeterli olduğunu göstermektedir. İ.S. 12. yüzyıla atfedilen Tuzla Hagia Glykeria Kilisesi'nde görülen synthronon ise beş basamaklı yapılmasına rağmen apsis yayının içine çekilerek daha dar bir düzenlemeyle kapasitenin dönem için yeterli olduğunu göstermektedir. Dolayısıyla kullanımı ve ihtiyaç duyulma oranı oldukça azalmış synthrononların mimari düzenlemeleri de bu gerekliliklere göre yapılarak daraltılmış ya da basamak sayısı azaltılmıştır. Yaklaşık 3,5 m. genişliğinde apsise sahip ve İ.S. 907 yılına atfedilen Konstantine Lips Manastırı Kiliseleri'nde ve yaklaşık 2,5 m. genişliğe sahip apsisi bulunan ve İ.S. 920 yılına atfedilen Myrelaion Kilisesi'nde ise synthrononun varlığına dair bir şey bulunmamasının yanısıra apsis genişlikleri bakımından da değerlendirildiğinde en fazla tek basamaklı ve kullanışsız bir synthronon sekisi olması beklenebilir. Dolayısıyla Orta ve Geç Dönem Bizans mimarisinde synthronon örneklerinin oldukça sınırlı olduğunu, mevcut örneklerin de temsilen yapıldığını ya da nadiren kullanıldığını söyleyebiliriz. Bu dönemde synthronon artık varlığını yitirmiş ve birçok bölgede geleneksel kullanımı bakımından unutulmuştur.

7. ERKEN VE ORTA BİZANS DÖNEMİ AKDENİZ DÜNYASINDA SYNTHRONON

7.1. SURİYE

Erken Hıristiyanlık Dönemi'nde; Roma, Kudüs ve Antakya'nın yanı sıra önemli dini merkezlerden biri de Suriye'dir. Erken dönem Hıristiyan ayinleri hakkında erken dönem yazılı kaynaklarından bilgi edinilmesi bakımından Suriye dikkate değer bir öneme sahiptir. Ancak kiliselerin birçoğunun yıkılmış olmasından ziyade zamanla orijinal planların kapsamlı bir değişime uğraması; Suriye'ye yakın bölgede bulunan Antakya ve çevresindeki kiliselerin mekân düzenlemelerinin bozulmamış olması ve tören özelliklerinin daha açık tespit edilebilmesi konusunda bu bölgeler daha da umut vericidir. Kuzey ve Güney Suriye'deki ayinlerde geleneksel ve litürjik yaklaşım farklılıkları söz konusudur (Levha-10f). Ayinlerde verilen vaazlar, kutsal metin okumaları, kutsama törenleri gibi farklı gelenekler Kuzey Suriye kiliselerinde daha belirgindir¹⁰⁵.

İ.S. 4. yüzyıldan itibaren Suriye çevresinde; imparatorluk dönemi köylerinde bazilikalılar, ilkel yerleşimlerin dışında ve daha kırsal kesimlerde görülmeye başlanmıştır. Bu dini yerleşim alanları daha sonraları manastır komplekslerine dönüştürülmüştür. Kent merkezlerinde yer alan bazı pagan tapınakların yerine kiliseler inşa edilmiştir¹⁰⁶. Suriye kiliselerinde İ.S. 5. yüzyılın son çeyreğinden itibaren çeşitli mimari dönüşümler izlenmektedir. Kiliselerde, naostaki sütun araları ve orta nef genişletilmiş, apsisin daha geniş bir alana sahip olması altların bemaya taşınmasıyla sağlanmış, apsis yarı dairesinde ve batısındaki bemanın daha geniş bir alana sahip olması gereksinimi duyulmuş, özellikle kuzey-güney duvarlarda yarım daire kemerli pencerelerin çok sayıda yapılmasıyla kilise içinde ışığa önem verilmiştir (Levha-9)¹⁰⁷.

Suriye kiliselerinde İ.S. 5. yüzyıla kadar görülen örneklerde kilisenin doğu duvarı genişliğindeki düz bir duvar içinde konumlanan apsis (Levha-8f), aksenel litürjiye uygun biçimlenen bazilikalarda doğu duvarına eklenen bir ya da iki oda ile birlikte biçimsel değişime uğrayarak pastaphorion odaları arasında doğuya taşkın inşa edilmeye başlanmıştır¹⁰⁸ (Levha-8e). Ancak pastaphorion odaları ve apsis yine doğuda düz bir cephe oluşturur (Levha-8f, 9d, 9e, 9g). İ.S. 5. yüzyıla kadar inşa edilmiş Erken Bizans

¹⁰⁵Cassis, 2002, s. 197.

¹⁰⁶Khoury & Riba, 2013, s. 43.

¹⁰⁷Beyer, 1925, s. 16-17; Khoury & Riba, 2013, s. 48.

¹⁰⁸Beyer, 1925, s. 16, Abb. 4.

Dönem’i bazilikalarında, kuzey ve güney nefin doğu ucunda yer alan pastophorion odaları ile birlikte doğu cephede düz bir duvar olarak görünen apsis, İ.S. 5. yüzyıldan sonra doğuya taşkın yapılan pastophorion odalarının arasında yarım daire cepheli bir görünümde inşa edilmiştir. Bu sayede naos ve bema ile birlikte apsis hacim kazanırken litürjinin daha düzenli sürdürülebildiği doğu-batı yönünde aksenal bir düzen sağlanmıştır.

Litürjinin, plan tasarımına etkilerinin açıkça takip edilebildiği Suriye kiliselerinde İ.S. 5. yüzyıl itibariyle bemanın üçlü kutsal alan uygulamalarının mimaride artmasıyla birlikte bir dönüşüm başlamıştır (Levha-9g). Bu sayede Presbyterium, bemathronon yerleşiminin de etkisiyle litürjik düzene göre daha basit ve kullanışlı bir hal almıştır. Kutsal alanın kullanımı ve ruhban sınıfın bemaadaki yerleşimi litürjinin düzenine göre belirlenmiştir. Suriye’de, doğu cephede üçlü bir düzenlemeyle dışa taşan apsislerin uygulandığı kilise planları oldukça sınırlıdır. Kutsal alanda kullanımda pratik uygulamalar sağlarken mimari anlamda kiremit örtü sisteminin bu tip planla uyumsuzluğu gibi birtakım zorlukları olduğundan doğuda üçlü uygulamaya rağmen düz bir cephe düzenlemesi tercih edilmiştir. Dolayısıyla doğu cepheden taşkın apsis çok az sayıda ve genellikle Kimar Doğu Kilisesi (Levha-8g) gibi üç nefli yapılarda görülmektedir. Bu bağlamda Qal’at Seman Kilisesi (Levha-8h) ve Kefert Aqab Kilisesi (Levha-9a) gibi yapılar da üçlü apsisin doğuda taşkın düzenlendiği münferit örnekler arasında gösterilebilir¹⁰⁹.

İ.S. 8-9. yüzyıl Doğu Suriye litürjik geleneğinin kozmolojik terimlerle açıklandığı bilgiler kısmen günümüze ulaşmıştır¹¹⁰. Litürji ve litürjik kuruluşlarla ilişkisi açısından, özellikle Suriye kiliseleri farklı bir uygulama ile Batı kiliselerinden ayrılmaktadır. Apsisin batısında konumlanan ve apsis ya da orta nef ile aynı genişlikte bir alana oturan bema, apsisten bağımsız bir konum olan kilisenin merkezine alınmıştır (Levha-8a, 9c, 12e, 12f). Dolayısıyla tören merkezinin bu şekilde apsis önünden daha batıya kilisenin merkezine kayması, tören sırasında kullanılan synthrononun da kutsal alan bema ile birlikte batıya taşınmasını gerektirmiştir. Suriye tipi kiliseler olarak adlandırılan bu kiliselerin en belirgin özelliği bema ve synthrononun apsis önünden batıya yani kilisenin merkezine taşınması olmuştur (Levha-8, 9, 10, 11, 12, 13). Synthrononun çağdaşlarından daha farklı bir kuruluşa sahip olması ve bemanın daha batıda yer almasının temel sebebi

¹⁰⁹Khoury & Riba, *Les églises en Monde Syriaque (IV.-VII Siècle): Essai de Synthèse*, 2013, s. 48-53.

¹¹⁰Leeming, 1999, s. 18: İ.S. 8.-9. yüzyıllara tarihlediirilen “*Expositio Officorum Ecclesiae, Georgio Arbelensi Vulgo Adscripta*” adlı eser.

ise tören geleneğindeki farklılıkların mimari düzene de yansımış olmasıdır. Bu tip kiliselerin litürjik nitelikleri tartışılmış olsa da bu konuyla ilgili Süryanice metinleri değerlendiren çalışmaların bulunmaması ve ritüeller üzerine yapılan araştırmaların az olması Suriye kiliseleriyle ilgili bilgilerin sınırlı kalmasına sebep olmuştur¹¹¹. Suriye kiliselerindeki ritüel yaşamın ve din adamlarının dünya görüşünün metinler üzerinden değerlendirilmesiyle birlikte kiliselerin strüktürel özellikleri de dikkate alındığında genel bir çerçeve çizmek mümkündür. Yukarıda da bahsedildiği gibi dünya görüşü değişen dini liderlerin törenleri kilise merkezine çekmesiyle plan tipinin etkilenmesi ve farklı bir bema-synthronon yerleşiminin ortaya çıkması, dönemin dini, sosyal ve siyasal görüşünden bağımsız incelenmesi mümkün olmayan bir konudur. Dolayısıyla Suriye kiliselerinde ve bölgedeki diğer kiliselerde; tören ve inanç yapılarının yanı sıra geleneksel yaklaşımın, kiliseye veya ritüellere getirilen yeniliklerin, dönemin sosyal ve dini yaklaşımlarının etkilerini mimari unsurlarda ve plan tipinde aramak mümkündür. Aziz Egeria tarafından belirlenen yerleşik litürjik kurallara uyma konusunda özen gösterildiği ve bu yüzden özellikle Kudüs merkezli yayılan geleneksel tören düzeninin çevre bölgelere ulaşması kaçınılmazdı. Öncelikle Kudüs'e gelemeyen topluluklar için haftalık plan yapılarak farklı yerlerde ayinler düzenlendi¹¹². Bu ayinler için ihtiyaç duyulan kiliselerde Bema'nın boyutu özel bir önem gerektirmezken ayin sırasında Bema'da ruhban sınıfın oturabilmesi için en az 12 kişilik bir yer ihtiyacı doğmaktadır. Bu ihtiyaç, Suriye kiliselerinde olduğu gibi Akdeniz dünyasındaki tüm kiliselerde synthrononun boyutunu belirleyen bir gereklilik olmuştur. Synthronon boyutu apsisin boyutları ile doğrudan ilişkilidir.

Suriye kiliselerinde apsisin karşısında naosta yer alan synthronon, Tchalenko tarafından "Bema Tahtı" olarak adlandırılmıştır¹¹³. Suriye mimarlık tarihinde, İ.S. 4. yüzyıldan Suriye'nin Araplar tarafından 630 yılında fethedilmesine kadar geçen süreçte dini litürjinin belirlendiği ve kendine özgü apsis-synthronon kuruluşunun şekillendiği görülmektedir. Dolayısıyla synthronon kuruluşunun kilise içindeki konumu ve kilisenin iç mekân düzeni; ayin organizasyonu ile iç mekân litürjik kuruluşları birbirini karşılıklı olarak etkilemektedir.

¹¹¹Leeming, 1999, s. 19.

¹¹²Khoury & Riba, 2013, s. 78.

¹¹³Tchalenko G. , Eglises syriennes à Bêma, 1990, s. 44.

Suriye kiliselerinde iç mekân düzeni ve ayinlerin organizasyonu; bölge kiliseleri ve geleneksel ayinler bakımından değerlendirilmelidir. Kuzey Suriye Bölgesi'ndeki kiliseler, plan bakımından ve ayinlerin düzeni açısından değerlendirildiğinde oldukça erken tarihlerde Hıristiyanlığın geleneklerine uyum sağlayarak sonraki dönemde inşa edilen evrensel bazilikaların nitelikleriyle bağdaşmaktadır. Ancak özellikle synthronon gibi bazı mimari kuruluşlar bakımından evrensel özelliklerden ayrıştığı nitelikleri de görülmektedir.

Erken Dönem Bizans kiliseleri, plan bakımından İ.S. 375 yılında yazılan apostolik metinlerde verilen bilgilerle ve apostolojik metinlerin dayandığı İ.S. 3. yüzyıla tarihlenen Havarilerin Didascalia'sı ile paralel bilgiler içeren, apsisin her iki yanında pastophorion odalarının bulunduğu ve doğuya yönelim gösteren dikdörtgen bir mekândan ibarettir¹¹⁴. Kiliselerin iç mekân organizasyonu; çeşitli litürjik uygulamaların yansımalarını, litürjik öğelerin işlevlerini ve kullanım alanını, kilisenin tabii olduğu idari bölgenin özelliklerini ve tören geleneklerine dair bilgiler verebilecek nitelikler taşımaktadır. Bu nitelikler, detaylara bakıldığında Kuzey Suriye ile Güney Suriye kiliseleri arasında farklılıklar göstermektedir. Güney Suriye kiliselerinde apsis çevresindeki litürjik mekanlar hem mimari olarak hem de törensel olarak her an kullanıma açık değildir. Güney Suriye kiliselerinin apsis ve bemasında ayinle ilgili litürjik kuruluşların izleri çok azdır. Ayrıca ana nef ve yan neflerden farklı mekanlara ulaşımı sağlayan güzergâh ya da ayin esnasında kullanım biçimini yansıtabilecek bir güzergâh takibini gösteren mimari özellikler yoktur. Örneğin Anadolu'da Alahan Batı Bazilikası'nda güney nef ile apsis arasında bir güzergahın varlığını gösteren ve synthronon basamaklarını kesintiye uğratan açıklık törensel bir güzergâh işareti olabileceken; Suriye kiliselerinde bu tip bir ayin düzenine işaret edebilecek mimari özellikler oldukça sınırlıdır (Katalog no: 29). Ancak Güney Suriye kiliselerinde mimari izlere ve bazı kalıntılara bakılırsa pastaphorion odalarından biri kesinlikle ruhban sınıfının kullanımına diğeri ise kutsal emanetlerin saklanması için kullanıma sahip olduğu düşünülebilir¹¹⁵.

Naosta ruhban sınıfına mahsus olan ve hiyerarşik bir düzeni yansıtan synthronon, kilise içinde litürjik organizasyonun en önemli unsurudur. Kuzey Suriye'de sadece Qal'at Sem'an; Deir Sem'an; Kuzey Banassara ve Ma'chouqa gibi kiliselerde alışlageldiği üzere İ.S. 5. yüzyılın sonlarında inşa edilen birkaç yapıda synthronon yer almaktadır.

¹¹⁴Metzger M. , 1992, s. 112; Khoury & Riba, 2013, s. 66; Leeming, 2017, s. 119.

¹¹⁵Khoury & Riba, 2013, s. 66-68.

Kuzey Suriye'nin aksine Güney Suriye'de Apaméa kenti ve kıyı şeridindeki kiliselerde synthronon kuruluşu daha yaygındır (Levha-10f). Fırat Nehri çevresinde sadece Dibsi Faraj'da; daha güneyde yer alan Rusafe'deki üç bazilikada ve Palmyra'daki bazilikada synthronon kuruluşu yer alır. Suriye kiliselerinde synthronon kuruluşuna dair en önemli fark, kilise merkezine alınan bema ile synthrononun bir bütün olarak düzenlenmesi ve bemathrononun doğuya yani apsis yöneldir (Levha-8a, 9c, 12e). Buna karşılık Suriye'deki Rusafe Sergiopolis Kilisesi gibi bazı kiliselerin merkezinde hem bağımsız bir bemathronon bulunurken hem de apsis içinde synthronon kuruluşunun bulunduğu örnekler mevcuttur (Levha-10e). Rusafe Sergiopolis Kilisesi'nde dikkat çeken bir diğer özellik, bemathrononun merkezinde büyük bir altarmın bulunmasına rağmen, synthrononun merkezinde ise daha küçük boyutlu bir başka altarmın yer almasıdır. Az sayıda din adamını alacak olan synthronon, apsisin güneydoğusundaki ek yapının ana nefine geçit sağlayan bir açıklıktan dolayı kesintiye uğramış ve bu yüzden simetrik bir düzenlemeyle synthrononun kuzey ucu kısa bırakılmıştır. Tek basamakla çıkılan, bir topukluk ve oturma sekisi bulunan synthrononun merkezinde, dar başlayan ve genişleyerek yükselen üç basamaklı bir kathedra yerleştirilmiştir. Bu litürjik uygulamalar, Suriye'deki geleneksel farklılıkların ya da litürjinin farklı bir yansıması mı yoksa kilise bağlamında değerlendirilmesi gereken bir yaklaşımla ayinlerin büyüklüğüne göre seçim yapılan bir düzenleme olabilir. Bu bilgilerden litürjinin iki farklı düzende ya da iki farklı yönelimle gerçekleştirildiği açıktır.

Synthronon, özellikle Kuzey Suriye kiliselerinde bema ile birlikte düşünülerek kutsal alana taşınmıştır (Levha-8a, 8c). Bu uygulama özellikle Kuzey Suriye kiliselerinde ve Erken Bizans Dönemi Antakya kiliselerinde görülebilir¹¹⁶. Suriye'nin Geç Antik Çağ'da Antiokheia Patrikliği'ne bağlı olması, Antiokheia'nın Suriye dahil geniş bir bölgeye başkentlik yapmış olması ve Hıristiyanlıkta Patriklik makamı olması, idari anlamda ve geleneksel olarak Antakya'nın Suriye kiliselerindeki etkilerini açıklamaktadır¹¹⁷.

Suriye Tipi Bemathronon, 4. – 6. yüzyıllar arasında inşa edilen ve çoğunlukla üç nefli bazilikal planlı kiliselerde görülmektedir. Bu tip bema-synthronon birlikteliğiyle ortaya çıkan uygulama erken dönem kiliselerinde yer alan ambonun zamanla yerini almış ve vaazlar artık kilise merkezindeki Bemathrononlarda verilmeye başlanmıştır. Ancak

¹¹⁶Khoury & Riba, 2013, s. 70.

¹¹⁷Kleinbauer, 1973, s. 109; Erdoğan O., 2020, s. 492.

Suriye Tipi Synthronon, İ.S. 6. yüzyıl sonu İ.S. 7. yüzyıl başında neredeyse tamamen terkedilerek yerini apsiste yer alan ve törenin ağırlıkla piskopos vaazı üzerinden sürdürüldüğü ambona bırakmıştır¹¹⁸. Ağırlıkla ayin geleneğindeki değişikliklerin ve yoğun bir şekilde varlığını sürdüren litürjik sembolizmin ayin düzenindeki varlığının azaltılarak daha pratik ve hızlı gerçekleştirilen ayinlerin, litürjik kuruluşlara ve iç mekân düzenine etkileri kendini göstermiştir. Ancak bu tipin kullanımının sonlanmasını sadece ayin düzenindeki değişikliklere değil; aynı zamanda Arap akınlarının bölgedeki ekonomik, siyasi ve dini anlamda yoğun ve olumsuz etkilerine de bağlamak mümkündür. Bu dönemin litürjik değişimlerine ve kilise düzenindeki etkilerine doğru bir yaklaşım getirebilmemizi sağlayabilecek olan dönem kaynaklarından günümüze ulaşabilmiş bir metin henüz yoktur. Suriye kiliselerine dair bilgiler veren en erken tarihli kaynaklar İ.S. 7. yüzyıl ve sonrasına tarihlendirilmektedir¹¹⁹. Dolayısıyla İ.S. 6. yüzyıl ve öncesine dair bilgiler verebilmek; litürjik kuruluşlar ve bunlara ait parçalar üzerindeki izler hakkında yapılacak araştırmalarla sağlanabilir. Aynı durum kiliselerde yer alan synthronon kuruluşları, kathedra, bema ya da templon gibi unsurların kullanımına dair verilebilecek bilgiler için de geçerlidir.

Suriye Bölgesi'nde görülen Suriye tipi bemathronon kuruluşu, ağırlıkla Suriye'nin batısında görülen geleneksel ayinlere özgü litürjiye işaret eden mimari bir kuruluştur. Suriye tipi synthrononların ruhban sınıfı ve tören için kullanılması sırasında apsis içinde yer alan kathedra ise kutsal kitabın yer aldığı simgesel bir kuruluşa dönüşmüştür. Batı ve Doğu Suriye kiliseleri arasında var olan bir fark dikkat çekmektedir. Batı Suriye'de ambon, synthronon ve bema batıya yani cemaate dönük konumlanırken; Doğu Suriye'deki kiliselerde Suriye tipi bemathrononlarda; ambon, bema ve synthronon doğuya dönüktür. Bu durum litürjide geleneksel ve simgesel farklılıkları açıkça yansıtmaktadır. Ayinin yönelimi ve litürjik unsurlar, synthrononun yapı içindeki yerleşimini doğrudan etkilemiştir.

Suriye ve Mısır'da münferit örnekler vardır. Özel bir bölge olarak ele alınmayan Suriye-Mısır arasında, bağımsız değerlendirilmesi gereken örneklerin varlığı ve bölgesel bir niteliğin olmasına rağmen münferit örneklerin de görülmesi kaçınılmazdır. Özellikle 6. yy.'a tarihlendirilen İsrail Elusa Katedrali'nde tespit edilen mermer levhalarla kaplanmış basamaklı kathedranın platformu ve üstü günümüze ulaşamamıştır (Levha-

¹¹⁸Mayer & Allen, 2012, s. 210.

¹¹⁹Erdoğan O. , 2020, s. 504.

41). Apsis merkezinde basamaklı bir düzenlemeye sahip en az altı basamaklı olduğu mevcut kalınlardan anlaşılan bir kathedra podyumu, Mısır ve Suriye arasında İsrail Bölgesi'nde bulunan bir örnektir. Bu litürjik kuruluşun apsis merkezinde en az altı basamakla ulaşılan bir podyum üzerindeki kathedradan ibaret olduğu anlaşılmaktadır. Yanlarında ya da apsis içinde bir synthronon basamağı bulunmayan Elusa Katedrali'nde, geniş basamakların ulaştığı platforma yerleştirilen ve günümüze ulaşamayan kathedranın sabit ya da portatif olabileceğine dair bir iz yoktur. Ancak portatif olabilir.

İ.S. 5. yüzyıl ile birlikte litürjik geleneklerin mimariye doğrudan yansıdığı Suriye kiliselerinde pastophorion odalarının kullanımıyla birlikte bemanın daha aktif kullanımı söz konusu olmuştur. Bemanın kullanımındaki değişiklikler ruhban sınıfının bemaadaki konumunu ve yerleşim düzenini litürjiye göre şekillendirmiştir. Litürjinin mimariye yansıdığı nitelikler bakımından Suriye kiliselerinin batı kiliselerinden ayrıldığı görülmektedir. Özellikle apsisin batısında kilise merkezine bağımsız olarak yerleştirilen bema orta nef genişliğinde inşa edilerek kilise içinde farklı birkaç bölüm yaratılmıştır. Bu mimari durumun şekillenmesinde, Suriye litürjisindeki erken dönemden gelen geleneksel kuralların da yansımalarının etkili olduğu düşünülebilir. Bu sayede kilise içindeki ayin merkezi apsis önünden taşınarak daha batıda yer alan ve kilise merkezine denk gelen konuma taşınmıştır. Kutsal alanda gerçekleşen bu değişim ise doğrudan synthrononun ve bemanın bir arada düzenlenerek kilise merkezine yani apsisin batısına kaymasına sebep olmuştur.

Suriye tipi bemathrononlar, Bizans kilise mimarisinde özellikle bema ve synthrononun birlikte inşa edilerek kilisenin merkezine taşınması bakımından farklıdır.

Kuzey Suriye Bölgesi'ndeki kiliseler, plan bakımından ve ayinlerin düzeni açısından Hıristiyanlığın en erken gelenekleriyle uyumlu bazilikalarla neredeyse aynıdır. Ancak synthronon gibi bazı litürjik kuruluşlar bakımından Erken Hıristiyan ve Bizans dünyasındaki geleneksel yaklaşımdan farklı nitelikler kazanmıştır.

Güney Suriye kiliselerinde bema ve apsis önündeki alan, mimari ve litürjik olarak her an kullanıma açık değildir. Güney Suriye kiliselerinin apsis ve litürjik elemanların kullanıldığı yerlere dair izler çok azdır. Bunun yanı sıra neflerden pastophorion odalarına, apsise ve bemaya ulaşımı sağlayan ayin güzergâhının nasıl takip edildiğini ya da ayin esnasında kullanım şeklini yansıtabilecek bir veri yoktur. Kilisenin merkezinde genelde batıya daha yakın konumlandırılan bağımsız bema-synthronon kuruluşu için, Süryanice

kaynaklar ve günümüzde yapılan bazı arařtırmalar “bema” adlandırmasını kullanmaktadır. Bema ile dođuya yönelimli synthrononun ve altarin birleřiminden oluřan ve batı kiliselerindeki ikonostasis ile dođudan kapatılması sonucu kilise içinde kütleli bir görünüme kavuřan mimari kuruluř diđer erken dönem kiliselerinden tamamen bađımsız bir uygulamadır (Tablo-2.10). Ancak ana nefe yani batıya dönük olan standart synthrononun ve cemaate açık yapılan törenlerin gerçekteleđi bemanın bu uygulamayla cemaatten soyutlanarak; synthrononda yer alan ruhban sınıfın dođuya yönelmesine neden olmuřtur. Böylece kutsal alanın daha özel bir birim haline getirilmesiyle törensel düzenin belirgin bir şekilde dönüřümünü sađlamıřtır. Bu tip litürjik bir kuruluř çođunlukla Suriye tipi bema olarak adlandırılmakla birlikte arařtırmalarda “*bema, bađımsız bema, atnalı biçimli bema ya da platform, U biçimli bema ya da platform, nef platformu, exedra*” gibi farklı terimlerle adlandırılmıřtır¹²⁰. Ayrıca neredeyse tüm Batı Suriye kaynaklarında geçen “bema” kavramı, Bizans mimarisindeki ambon’u kastetmek için kullanılmıřtır¹²¹. Synthrononun bölgesel bir uygulaması olan bu tipin adlandırılmasında terminolojik bir birlik maalesef yoktur. Günümüze kadar yapılan arařtırmalarda, her arařtırmacı kendine has bir tanımlama yöntemine gitmiřtir. Bu sebeple çok farklı kavramlarla nitelendirilen bemathronon bazı tanımlamalarda tam karřılıđını bulamazken, bazı tanımlamalarda ise tamamen farklı anlamlar yüklenmektedir. Suriye ve dođu kökenli kaynaklarda bu tipin bema olarak bahsedildiđi düşünülmesine rađmen (ki öyle deđildir) günümüz mimari terminolojisinde bema kavramının bu tipi anlatmakta yetersiz kaldıđı aşıkârdır. Hz. İsa’yı temsilen kathedrada yer alan din adamı ve havarileri temsilen synthrononda yer alan ruhban sınıfı bir ayinin öncelikli gerekliliđidir. Bu vesileyle synthrononun yüklendiđi simgesel güç ile birlikte ayinlerin gerçekteleřtirildiđi bemanın synthronondan sonra önem arz eden bir konumda olması önceliđin belirlenmesinde etkilidir. Bizans mimarisinde bema kavramı, apsis ve batısında bulunan altarı, synthrononu ve kathedranın bulunduđu birimi içine almaktadır. Arařtırma tarihinde kullanılan “Syrian Bema” diđer kavramlar arasında en açık biçimde Suriye tipindeki özel litürjik kuruluřu kastetmektedir. Ancak bu tipin kronolojik geliřimi ve Mezopotamya’daki farklı uygulamaları da dikkate alındıđında, tiplerin tespit edilmesi ařamasında sınırlı bir yaklařım olacaktır. Farklı Suriye tipi bemalar tespit edildiđi sürece bu kavram tam karřılıđını verme konusunda

¹²⁰Margalit, 1990, s. 323; Bucci, 2021, s. 1884; Negev, 1974, s. 403; Khoury & Riba, 2013, s. 70; Leeming, 2018, s. 137; Kleinbauer, 1973, s. 92; Khoury, 2005, s. 246; Harper & Wilkinson, 1975, s. 332.

¹²¹Taft R. F., 1968, s. 330.

yetersiz kalmaktadır. Araştırmacıların yazım dilinde yeterince yer tutamadığı için “U-shaped bema, free-standing bema, large rectangular exedra” gibi kavramlarla karşılanmaya çalışıldığı gibi “adjoined the apse to the west, placé au centre de la nef” gibi açıklamalarla da bema kavramının nitelendirilmeye çalışılmasıyla tam karşılığının verilmesi amacıyla terminolojide bir kavram kargaşası ortaya çıkmıştır. Mimari literatürde Synthronon kelimesi, tüm çalışmalarda tek bir kullanıma ve karşılığa sahiptir. Dolayısıyla farklı anlamların yüklenmesi ya da mimari tanımlamada çeşitli litürjik kuruluşları ifade etmesi mümkün değildir. Ancak yukarıda bahsedilen bema için kullanılan kavramların her bölge için farklı nitelikleri kastettiği bilinir. Örneğin Suriye erken kaynaklarının bema kavramıyla batı kiliselerindeki ambonu kastetmesi ya da U biçimli bema (U-shaped bema) tanımının Bizans mimarisindeki klasik bemanın mı U şeklinde olduğu yoksa özgün bir U biçimli bema mı tasarlandığı ya da Suriye ve Amman gibi bölgelerde farklı uygulamaları görülen bemayı mı kastettiği açık değildir. Ayrıca Suriye tipi bemaların sadece U biçimli olmadığı ve doğu-batı yönünde dikdörtgen planlı örneklerinin de varlığı düşünülürse kavram anlam olarak yerini bulamamaktadır. Daha birçok farklı kullanımla kavram kargaşasına sebep olan tanımlamalarla örneklendirebileceğimiz bu durum, henüz araştırılma sürecinin erken evrelerini yaşayan Suriye’ye özgün bema tipinin kavramsallaştırılması, araştırmalardaki terminoloji birliği açısından önemlidir. Dolayısıyla, tüm bu sebeplerle **Bemathronon** olarak adlandırmayı önerdiğim ve araştırma boyunca tarafımda bu şekilde adlandırılan mimari kuruluşun terminolojik olarak tercih edilmesi hem anlatımın daha açık olmasını hem de teorik olarak kullanıma daha elverişli olmasını sağlamıştır. Suriye Tipi bağımsız bema, ambon ve Synthronon’un birlikte düzenlenmesiyle meydana gelen Bemathronon kuruluşunun kilise içindeki konumu ve kullanımı, bazı örneklerde ambonun apsis içine taşınmasına sebep olmuştur. Ambon bazı bemathrononlarda görülebilirken bazılarında ise ambona yer verilmediği görülmektedir. Altar, bema merkezinde bazen kiborium örtülü bazen de yalın olarak kullanılmıştır. Dolayısıyla ambon ve altar’ın uygulama farklılıklarıyla bemathronon içinde yer aldığı örnekler görülebilirken; bu iki litürjik öğenin bemathronon yöneldiği apside yer alması sebebiyle, bemathronon altarlı ya da altarsız ve ambonlu ya da ambonsuz olarak farklılıklar gösterdiği de görülmektedir.

7.2. MISIR

Mısır'da gelişen dini mimaride özellikle ön plana çıkan kiliselerde görülen Trikonchos plan tipi, Geç Antik Çağ'da yerleşik bir plan düzenidir. Kutsal alana üç yönde birer eksedra eklenerek düzenlenen bema-apsis düzeni özellikle Mısır kiliselerinde ve Anadolu'da Lykia Bölgesi'nde görülmektedir. Bu uygulama, kare veya dikdörtgen mekanlara uyarlanmış ve çeşitli planlar oluşturularak bireysel, kamusal ve dini mimari gibi birçok alanda farklı amaçlarla kullanılmış bir plan tipi olarak varlığını sürdürmüştür (Levha-15). Mısır'da Nil'in batı kıyısındaki kiliselerde olduğu gibi üç eksedra, bir haç eksenini üzerinde bir araya getirilerek kutsal alan oluşturulmuştur (Levha-15e). Mimari uygulamada farklılıkların görülebildiği her bir eksedranın eşit olmaması, bazen birisinin daha büyük ya da daha derin yapılması mümkündür. Özellikle vurgulanmak ya da yönlendirilmek istenen mekânın büyük ya da derin yapıldığı görülmektedir. Mısır'da diğer bölgelere göre daha anıtsal ve nispeten günümüze daha sağlam ulaşabilmiş Sohag'daki manastır kiliseleri, bu tip yapıların ilk örneklerini teşkil etmektedir (Levha-15b, 15c). Her ne kadar kilisede 4. yüzyıldan günümüze kadar değişiklikler ve restorasyonlar geçirmiş olsa da temel fikirde bu kiliselerde Trikonchos apsis düzenlemesi bulunmaktadır. Üç eksedralı (Trikonchos) apsis uygulamasının kökeninde bölgesel ve kültürel etkilerin varlığı söz konusudur. Koptlar Helenistik bir kültürle etkileşime geçtiğinde ve sonrasında Hıristiyan olduğunda, pagan kökenli etkileri ve kültürel özellikleri kendi bünyesinde şekillendirerek Hıristiyan sanatı ve mimarisine dair diğer bölgelerden farklı nitelikler taşıyan özgün bir hal almıştır¹²². Mısır Uygarlığı sanat ve mimari bağlamında düşünüldüğünde; geçmişinde oldukça zengin ve detaylı bir birikime sahip olan kültür toplumu Hıristiyanlığı kabul ettiğinde, doğal olarak kültürel birikim sonucu edindiği inşa teknikleri ve malzeme tasarımı becerilerinin yanı sıra mühendislik bilimini de bünyesinde barındıran kendi kültürüne özgü bir Hıristiyan sanatı ve mimarlığı yaratmıştır.

Mısır kiliselerinde uygulanan litürjinin detaylarına dair bilgi veren dönem kaynakları oldukça azdır. Dolayısıyla ayinlerin düzenine dair yazılan az sayıda edebi kaynaktan edinilen bilgiler dışında synthronon kuruluşunu etkileyen mimari düzenlemelere dair bilgi yoktur. Ancak dönem ayinlerine dair yazılan Didascalia Arabica'da, ayin litürjisindeki cemaati selamlama ve altara yönelim gibi detaylardan

¹²²Guirguis, Dewidar, Kamel, & Iscandar, 2020, s. 2.

kathedranın apsisteki kullanımından vazgeçilerek, ayini yöneten piskopos ya da rahip için, altarın batısında yer alan bir kathedraya yer verildiği bilinmektedir¹²³. Mısır Kopt kiliselerinde üç bema ve doğuya yönelen üç ayrı altar olduğunu ve bu altarların her biri kendi bemasının merkezinde bağımsız bulunduğunu aktaran bir araştırmada altarların çevresinin daha geniş bir alanla düzenlendiği belirtilmektedir¹²⁴. Bu konu ve bemanın düzeni hakkında, Mısır kiliselerinde ve erken örneklerde nef düzeni ve bemaadaki litürjik kuruluşların yerleşimine kadar farklı tartışmalar bulunmaktadır. Burada özellikle synthronon ve kathedranın düzeni ve bunları doğrudan etkileyen Trikonchos plan tipi hakkındaki bilgilere ağırlık verilmiştir.

Mısır kiliselerinde synthronon kuruluşunu doğrudan etkileyen nitelik; apsis tipleridir. Çoğunlukla Trikonchos plan tipinde apsis düzenlemesinin yanı sıra dikdörtgen planlı apsisler, yarım daire planlı tekli apsisler, yarım daire planlı doğuya yönelen üçlü apsisler, nişli apsisler gibi farklı tiplerin de uygulandığı söylenebilir (Levha-14, 15).

Tek apsisli örnekler az sayıda olmakla birlikte pastophorion odalarıyla çevrelenmiş tek nefli ya da üç nefli kiliseler inşa edilmiştir. Deir El Bakara Kilisesi'nde (Levha-14a) olduğu gibi üç nefli ve tek apsisli bir düzenlemede sütuncelerle birbirinden ayrılan derin nişler yapılırken¹²⁵; El Flusiye I nolu Bazilika'da (Levha-14b) olduğu gibi pastophorion odalarıyla çevrelenen apsis uygulamaları da görülmektedir. El Flusiye I nolu Bazilika'da güney neften girişi olan diakonikonun doğrudan apsise açılan bir geçite de sahip olması litürjik anlamda ayin sürecinde kullanıldığına işaret ederken; prothesisin sadece kuzey neften girişinin bulunması ve apsisle doğrudan bir bağının olmaması mimarinin şekillenmesindeki litürjik ve geleneksel etkileri göstermektedir.

Erken Bizans Mimarisi'nde apsisin formu doğrudan synthrononu belirlediğinden çeşitli synthronon biçimleri görülür. Deir el Bakara Kilisesi'nde naostan yükseltilecek ayrılan bemaya hâkim synthronon sadece bir din adamının oturmasına imkân sağlarken El Fulusiye I nolu Bazilika'da pastophorion odaları arasındaki apsiste bemaya hâkim yarım daire kesitli bir synthronona sahip olması beklenir (Levha-14a, 14b). Tek apsisli örnekler, bazilika mimarisinde apsisin bölgesel farklılıklarla uygulandığını gösteren örneklerden biridir. Dolayısıyla synthrononun bölgesel nitelikler kazandığı söylenebilir.

¹²³Nußbaum, 1965, s. 89.

¹²⁴Butler A. J., 1884, s. 3.

¹²⁵Bu tip üçlü derin niş uygulaması, Yukarı Mısır kiliselerinin ağırlıklı İ.S. 4. yüzyılda görülen bir özelliği olarak bilinmektedir. Detay için bakınız; Butler A. J., 1884, s. 347-350.

6. yüzyıla tarihlendirilen¹²⁶ Faras Güney Kilise’de (Levha-14c) olduğu gibi pastophorion odalarına geçiş sağlayan koridorun doğrudan apsise açılması, synthronon basamak düzenini etkileyerek synthronon basamaklarının apsis batı sınırının içinde sonlandırılmasına sebep olmuştur. Kahire Aziz Sergius ve Bacchus Kilisesi (6. yy.)’nde (Levha-14e), apsis yayı hiçbir kesintiye uğratılmadan inşa edilen synthrononun tam bir yarım daire formunda inşa edildiği ve apsisle aynı formda bir düzene sahip olduğu görülmektedir. Synthronon, bir koridor açıklığıyla veya alçak levhalarla kesintiye uğrasa bile bemanın merkezindeki altara ve orta nefe hakimiyetini kaybetmemiştir. Ayrıca Kahire Azize Barbara Kilisesi (7. yy.)’nde (Levha-14f) olduğu gibi daha derin olan apsislerde synthrononun batı uçları uzatılarak daha fazla din adamının synthrononda orurabilmesi sağlanmıştır.

Dronin Al’Adra Kilisesi’nde olduğu gibi (Levha-15a) dikdörtgen planlı apsisler de bulunmaktadır. Kilise naosundan alçak ahşap levhalarla izole edilen ve altarı barındıran bema, ruhban sınıfa hizmet ederken bemanın batısında naosta bulunan ilk bölüm din adamlarına, ikinci bölüm erkeklere, üçüncü bölüm kadınlara ve dördüncü bölüm ise muhtemelen katekümenlere ayrılmış alanlardır (Levha-15a). Dikdörtgen planlı apsis formuna uygun yapılan synthrononlar da kiliselerde dikdörtgen planlı ya da U biçimlidir. İ.S. 9. yüzyılın ikinci yarısına tarihlendirilen¹²⁷ Kalabscha Kilisesi’nde, apsis ve synthronon bemandan neredeyse tamamen izole edilerek özel bir mekân yaratılmasından dolayı altarın kilise içinde daha batıdaki bir noktada kullanımına kadar giden bir düzenleme söz konusu olmuştur (Levha-15f). Dikdörtgen formulu apsis ve synthronon bemaı sadece bir açıklıkla görebilecek kadar izole ederken altarın bemanın batı kenarına yaklaşması, sembolik olarak güçlü anlamı olan kathedranın ve synthrononun naos ve bemandan bağımsız bir birim haline geldiği görülmektedir. Dikdörtgen formulu apsis ve synthrononların sayıca az görülmesinin sebebi olarak, pratik kullanımlarda ve sembolik açıdan yeterince güçlü bir etkiye sahip olmaması gösterilebilir.

Mısır kiliselerindeki özelliklerin aksine Münferit bir örnek olan Kalabscha Kilisesi, II. Ramses Tapınağı üzerine inşa edilen ve Mısır’da görülen plan tiplerinden farklılıklar taşıyan bir yapı olarak genellemeye gidilmeden litürjik açıdan değerlendirilmesi gereklidir¹²⁸ (Levha-15f).

¹²⁶Nußbaum, 1965, s. 95.

¹²⁷Nußbaum, 1965, s. 99.

¹²⁸Nußbaum, 1965, s. 99.

Mısır kilise mimarisinde diğer plan tiplerinin de bulunmasına rağmen en yaygın plan tipi olan Trikonchos planlı kiliselerden, İ.S. 5. yüzyıla tarihlendirilen Aziz Shenoute (Beyaz Manastır) Kilisesi'nde (Levha-15b) Trikonchos planlı düzenlemede apsis ve diğer iki eksedra içinde birbirini takip eden sütuncelerle birbirinden ayrılmış dikdörtgen ve yarım daire kesitli nişler yer alır. Apsiste bir kathedra ve synthronona dair herhangi bir iz bulunmamaktadır¹²⁹. Benzer şekilde 4. yüzyıla tarihlendirilen Trikonchos planlı Aziz Bishoi Manastır (Kızıl Manastır) Kilisesi'nde, apsis ve eksedralarda kathedra ya da synthronona dair herhangi bir iz bulunmamaktadır (Levha-15c). İ.S. 5. yüzyılın ilk yarısına tarihlendirilen Hermopolis Bazilikası'nda, at nalı formlu bir apsis ve biapsidal transeptlidir (Levha-15d). Transeptin merkezine yerleştirilen ve apsisten ayrılan bema bir platform üzerindedir. Apsiste taşınabilir kathedra izleri bulunmasına rağmen synthronona dair iz yoktur¹³⁰. İ.S. 5. yüzyılın sonlarına tarihlendirilen Dendera Kilisesi'nde apsiste, kuzey ve güney eksedralarda tek basamaklı synthronon bulunmaktadır (Levha-15e). Trikonchos planlı örneklerin apsis dahil her eksedrasında sadece tek basamaklı synthronon bulunur. Kuzey ve güneyde yer alan eksedraların merkezinde synthrononu da kesintiye uğratan açıklıklar pastophorion odalarına giriş sağlar. Ayrıca kuzey ve güney eksedraların batı ucunda bemanın iki yanına geçiş sağlayan birer koridor daha bulunmaktadır. Bu koridorlar tören esnasında Suriye'de uygulanan geleneksel litürjide synthronon-altar-cemaat ekseninde bulunulmaması ya da görüşe engel olunmaması konusundaki gerekliliğin litürjik bir kural olarak mimariye yansıdığına göstergesidir. Didascalia Apostolorum'da önceki bölümde aktarıldığı gibi kathedra ile altar arasında ve altar ile cemaat arasında beklemek ya da görüntüye engel olmak diakonlar ya da cemaat tarafından yapılmaması gereken bir davranış olarak belirtilmiştir. Dolayısıyla bu güzergahta diakonların ayin sırasında hareket edebilmesi için eksedraların batı ucunda synthrononu kesintiye uğratan birer koridor görülmektedir (Levha-15e).

Mısır'da standart plan tiplerinin dışında çeşitli plan tipleri görülmektedir. İ.S. 9. yüzyılda yeniden inşa edilen Amba Bishoi Manastır Kilisesi'nde pastophorion odaları ve apsis, düz bir duvarla tamamen kapatılarak naostan izole edilmiştir (Levha-15g). Manastır kiliselerinde yapılan ayinlerin genel düzeni düşünüldüğünde yadırganmayacak bir mimari uygulama olan bu durum apsis içinde farklı uygulamalara da sebep olmuştur. Apsis eksedrasının olmadığı doğu duvarın önüne inşa edilen üç basamaklı ve yarım daire

¹²⁹Nußbaum, 1965, s. 102.

¹³⁰Nußbaum, 1965, s. 101.

formlu synthronon ayrıca üç basamaklı bir podyumla altarın bulunduğu zeminden yükseltilmiştir. Dikdörtgen bir apsis içine yarım daire planlı bir synthrononun yerleştirilmesi sıradışı bir uygulamadır. Bunun yanı sıra synthrononun bulunduğu platforma apsis boyunca uzanan üç basamakla ulaşılması farklı bir uygulama olarak görülebilir. Eski Kahire’de bulunan ve 11-12. yüzyıllarda inşa edilen Sergius Kilisesi’nde bema levhalarla naostan izole edilerek iki basamakla yükseltilmiştir (Levha-15h). Doğuya yönelen üçlü apsis uygulamasında diakonikon içeride düz duvarla; prothesis içeride yarım daire apsisle ve dışta tüm cephe düz duvarla sonlandırılmıştır. Merkezde yer alan ana apsis, bema hâkim ve üç basamaklı ve topukluklu bir synthronona sahiptir. Synthrononun merkezindeki platform üç basamaklı bir düzenlemeye sahiptir. Erken Bizans Kiliseleri’nin klasik pastophorion odalı kiliselerini hatırlatan bir manastır kilisesi olmasının da etkisiyle bemanın izole edildiği örneklerle paralel bir mekân düzenlemesine sahiptir.

Sonuç olarak, Geç Antik Çağ’da yaygın olarak karşımıza çıkan Trikonchos planlı bema-apsisin bir bütün oluşturacak biçimde synthronon ve bema düzeninde uygulama farklılıklarını da beraberinde getirmiştir. Üç yönde yapılan eksedraların bazı yapılarda eşit derinlik ve genişliğe sahip olmadığı; özellikle vurgulanmak istenen yönelimin daha derin veya geniş yapıldığı söylenebilir. İ.S. 4. yüzyıldan günümüze ulaşan Trikonchos planlı kiliselerin temelinde kültürel ve bölgesel etkiler söz konusudur. Özellikle Hellenistik bir kültürle etkileşime geçen Koptlar’ın Hıristiyan olmasıyla birlikte kendi Hellenistik kültür ve sanatlarını Hıristiyanlıkla bütünleştirerek özgün bir mimari yaklaşım ortaya koymuşlardır. Mısır Hıristiyanlık litürjisine dair dönem kaynaklarının az olması, litürji ve litürjik kuruluşlar bağlamında bilgi edinmeyi zorlaştırır. Didascalia Arabica’da verilen kurallarla uyumlu bir düzende cemaatin selamlanması ve altara yönelme konusundaki tavsiyelere uyulmuştur. Bu yüzden altarın doğusunda olması beklenen kathedra, apsisten alınarak ayini yöneten piskopos için altarın batısına yerleştirilmiştir. Altar çevresinin daha geniş bir alana sahip düzenlendiği Mısır kiliselerinde doğuya üçlü apsisle yönelim gösteren bemada birer altar olması farklı litürjik uygulamaların bir göstergesidir. Ancak her bir apsisde ya da haç planlı bir oluşum gösteren üçlü eksedra uygulamasında synthrononun bulunup bulunmadığı konusu yeterince açık değildir. Ancak altarın batısına yerleştirilen kathedra ve altarın konumu değerlendirildiğinde, Dendera Kilisesi’nde olduğu gibi üç eksedrada da din adamlarının birer synthrononda oturarak ayini izlemesi beklenmektedir (Levha-15e). Özellikle Aziz Shenoute Manastırı

Kilisesi'nde ve Aziz Bishoi Manastırı Kilisesi'nde olduğu gibi haç kolunu oluşturan apsis ve diğer eksedralar içinde sütuncelerle ayrılmış bireysel oturma sekilerinin varlığı, kathedrası bağımsız bir synthronon düzeninin uygulandığını göstermektedir (Levha-15b, 15c). Mısır mimarisinde apsis çeşitleri synthronon tipini doğrudan etkilemiştir. Ağırlıkla Trikonchos plan tipi tercih edilmiş; apsisler dikdörtgen, yarım daire ya da nişli inşa edilmiştir. Sütuncelerle birbirinden ayrılan derin nişli apsisler, Akdeniz dünyasındaki diğer bölgelerde olduğu gibi klasik bir synthronon inşa edilmesini mümkün kılmamıştır. Ayrıca prothesis apsisten soyutlanırken; diakonikon doğrudan apsis ya da bema ile bağlantılıdır. Erken Bizans Dönemi Mısır kilise mimarisinde synthronon diğer bölgelerde olduğu gibi litürjiye ve ihtiyaçlara göre şekillendiği gözükmemektedir. Diakonikonun apsis açılması bazı örneklerde synthronon basamaklarını kesintiye uğratmasını gerektirmiştir. Sayıca daha fazla din adamının oturabilmesi için synthronon basamaklarının batıya uzatılması Akdeniz Dünyası'nda uygulama alanı bulan bir nitelikler. Mısır ve çevresinde görülen sütuncelerle plastik etkisi arttırılan apsisler, Trikonchos planlı doğu yönelimli kiliselerin inşa edilmesi ve az sayıda bile olsa içte ve dışta dikdörtgen planlı apsis uygulaması Mısır kiliselerinde görülen niteliklerdir. Ayrıca bemanın naostan tamamen izole edilmesi ya da bağımsız kathedranın litürjiye göre farklı konumlarda kullanılması da bölgeye özgü nitelikler arasında görülmektedir. İ.S. 5. yüzyılın ilk yarısına tarihlendirilen Hermopolis Bazilikası'nda görüldüğü gibi apsisin batısında transept merkezine taşınan bema, ayinlerin gerçekleştirildiği kutsal alanın apsisten uzaklaşmasına sebep olmuştur. Dolayısıyla ayin sırasında bemada bulunan ruhban sınıfı ile apsis arasındaki uzaklaşma, ruhban sınıfın ayine katılım sağlayacağı alanın da transept merkezine kaymasına neden olmuştur. Bu değişim, synthrononun işlevselliğini yitirmesine ve tercih edilmemesine sebep olmuş olmalıdır. Ancak apsisde kathedranın varlığına dair izlerin olması synthrononun tercih edilmeyerek pratikteki kullanımının zayıfladığını göstermektedir. Trikonchos planının her bir eksedrasında tek sıra basamak sekisinin olması ise synthrononda yer alan ruhban sınıfın görüşünü engelleyecek bir düzenleme olmadığını ve bu yüzden daha yüksek bir synthronona ihtiyaç duyulmayarak sade bir mimari tercih edildiği konusunda litürjik düzenin ve planın da etkisi olduğu düşünülmelidir. Mısır'da özellikle manastır kiliselerinde görülen bemanın naostan neredeyse tamamen izole edildiği görüşü, manastır gelenekleri kapsamında düşünüldüğünde haklı bir yaklaşımdır.

7.3. İTALYA

Erken Bizans Dönemi İtalya kiliselerinde bölgesel farklılıkları görmek mümkündür. Özellikle altar ve çevresine odaklanan ayinler, bemanın fiziksel koşullarıyla şekillenirken zamanla ayinlerde uygulanan kurallar da bemanın fiziksel niteliklerini şekillendirmiştir. Ayini yöneten piskopos ya da başrahibin, altar ve çevresinde veya büyük ayinlerde kilise içinde belirli bir güzergâh takip ederek kilise cemaatini selamlaması gerekmektedir. Bu durum çoğu kilisede farklı niteliklerde uygulanırken büyük kiliselerde özenle ve ihtişamla uygulanmaya devam etmiştir. Küçük boyutlu kiliselerde sadece altar çevresinde yapılan selamlamalar sonrasında ayine geçilirken, İtalya kiliselerinde naosun tamamını selamlamak üzere takip edilen bir güzergâh düzeni görülmektedir. Selamlama ve ayinin diğer aşamalarında, daha önce bahsedilen Erken Hıristiyanlık geleneklerinin bir gerekliliği olan altarın önünden geçilmemesi ve görüşe engel konumlarda hareket edilmemesi İtalya kiliseleri için de geçerlidir. Bu geleneksel gereklilik, İ.S. 4. yüzyıla tarihlenen Roma Aziz Petrus Bazilikası'nın ilk evresinde pratik bir düzenlemeyle çözülmüştür (Levha-16a). Apsis merkezine yerleştirilen altar, yüksek bir platform ile naostan ayrılan ve altarın iki yanındaki basamakla ulaşılan bemada yer almaktadır. Ayrıca apsis yayının iki ucuna yakın naos seviyesinde kuzey ve güney köşelerden basamaklarla bemanın altına yerleştirilen kriptaya ulaşım sağlanmıştır. Bemanın yükseltilerek tüm naostan görünmesinin sağlanmasının yanı sıra naosa hâkim geniş apsis uygulaması ve synthrononun sembolik bir düzenlemeyle tek basamaklı tutularak apsis geniş bir alan oluşturulması İtalya kiliselerini Akdeniz dünyasındaki diğer örneklerden ayırarak öne çıkan bir özelliktir (Levha-16a).

Kathedranın iki yanında tek basamaklı synthronona sekisine yer verilmesi, ayinlerin kalabalık olmasına rağmen bemanın yükseltilmesinden dolayı synthrononun yükseltilmesine gerek kalmadığını göstermektedir. 422-432 yıllarına atfedilen Roma Santa Sabina Bazilikası'nda görülen tek sıra dar bir silme olarak düzenlenen synthronon basamağı bemadaki düzenlemeden dolayı geri planda kalmış ve simgesel varlığını sürdürürken pratikteki kullanım işlevini yitirmiştir (Levha-16b). İtalya kiliselerde synthrononların tek basamaklı olduğu ve üç basamakla çıkılan bir kathedra ile ayini yöneten din adamının yerinin apsis içinde vurgulandığı açıktır. Simgesel olarak Golgotha Tepesi'ni temsilen üç basamaklı bir düzenlemeye sahip katedrallar için İ.S. 5. yy. Grado Santa Maria delle Grazie Kilisesi'ndeki synthronon iyi bir örnektir (Levha-16c, 17a). Yapının günümüze orijinal ulaşan synthrononu topukluk ve oturma sekisinden

oluşmaktadır. Synthronon merkezinde üç basamaklı kathedra blok taşlarla inşa edilmiş ve synthronon basamağından daha yüksek bir düzene sahiptir. Dönemin erken örneklerinden biri olan synthrononun sade bir düzende orta nef genişliğinde yapılması, tek basamaklı ve topukluklu bir düzenlemeye sahip olması, synthrononun apsis yayı içinde kesintiye uğramaması, pastophorion odalarına girişin yan neflerden ya da apsis yayının dışından olması İtalya kiliselerindeki hâkim nitelikler olarak sayılabilir.

İ.S. 6. yüzyılın ilk yarısına tarihlendirilen Aquileia Fondo Tullio Bazilikası 22,2 m. genişliğinde ve 11,4 m. derinliğinde bir apside sahiptir (Levha-16e). Boyutları bakımından oldukça geniş, derin ve yüksek olan Erken Bizans Dönemi İtalya kiliselerinde ana ekseninde ambona yer verilmemiş; ambon genellikle kuzey ya da güney nef aralarına yerleştirilerek kilise girişinden altara ve kiboriuma kadar bakışımı engelleyecek yüksek tip templonlar dahil her türlü engel ortadan kaldırılmıştır (Levha-16, 17). İhtişamlı bir duruş sergileyen kiborium İ.S. 4. yy. Aziz Alexius ve Boniface Bazilikası rekonstrüksiyonunda görülebileceği gibi neredeyse apsis genişliğinde yapılmış ve apsis yarım kubbesine kadar yükseltilmiştir¹³¹ (Levha-17b, 17c). Özellikle Aziz Alexius ve Boniface Bazilikası'nda bir örneği görüleceği gibi İtalya bazilikalarında naos ile apsis arasında yer alan bema oldukça geniş ve naostan ayrı bir mekân olarak düzenlenmiştir. Apsisten herhangi bir şekilde soyutlanma yaşamayan bema, diğer bölgelerden farklı olarak bir basamaktan çok daha fazla yükseltilerek naos ile iki ayrı mekân haline getirilmiştir. Bema platformunun batı kenarının açık olması neflerden bemanın rahatça görünmesini sağlarken, yüksek olması ile neflerden ulaşımı engellemektedir. Bemanın fazla yükseltilmesi bir bakıma templon işlevini de yerine getirmiştir.

İ.S. 7. yüzyıla kadar İtalya kiliselerinde apsis ve bema kuruluşları devam etmiştir. Genel anlamda bu kiliselerde önceleri oturulabilir tek basamaklı synthronon basamağı ilerleyen dönemlerde pratik işlevini yitirmiş sembolik olarak bırakılan bir oturma sekisi ya da bazı kiliselerde görüldüğü gibi apsis içinde belirli bir yükseklikte apsis yayını takip eden bir silme olarak varlığını sürdürmüştür (Levha-17a, 17d, 17e).

Bizans Dönemi İtalya kiliselerinde oldukça geniş olan apsis ana nef genişliğinde yapıldığı için apsis önünde yer alan altar ve kiborium kuruluşları da oldukça büyük boyutlarda tasarlanmıştır. Özellikle Anadolu kiliselerinden farklı olan nef genişliğinde apsis ve synthronon düzenlemesi İtalya kiliselerinin çoğunda görülmektedir (Levha-16).

¹³¹Krautheimer, 1937, s. 41.

Orta nef taşıyıcılarının bittiği noktada başlayan apsis yayı ana nefi tamamıyla kapsayıcı bir düzenleme göstermektedir. Buna bağlı olarak da synthrononun geniş bir yay çizmesinin yanı sıra çoğunlukla tek basamaklı olması sayesinde apsis içinde ve bemada geniş bir alan elde edilmiştir. Bu alan, altarın büyük boyutlarda yapılmasına ve kiboriumun da geniş ve neredeyse apsis yüksekliğinde yapılmasına olanak sağlamıştır. İhtişamlı bir görünüm kazandırmak için büyük boyutlarda ve itinayla inşa edilen kiborium ve altarın ana neften görünmesini engelleyecek olan ambona ana ekseninde yer verilmeyerek kuzey veya güney kenara taşınması ve özellikle görüş açısını kapatan temponun çok alçak yapılması ya da kaldırılarak bema platformunun yükseltilmesiyle bu gerekliliğin giderilmesi İtalya kiliselerine özgü bir niteliktir. İtalya kiliselerinin iç mekân düzenlemesinde bema ve çevresinde çeşitli mimari uygulamalar ile farklı basamak ve koridor tipleriyle planların şekillendirilmesine rağmen; apsis düzeni, synthrononların yapısı ve anıtsal boyutlarda yapılan altar ile kiborium genel anlamda benzer düzende uygulanmaya devam etmiştir.

Sonuç olarak, İtalya kiliselerinde özellikle kalabalık cemaatin selamlanmasına ve cemaat ile bema ayrımının güçlü olmasına özen gösterilmiştir. Özellikle büyük boyutlu kiliselerde cemaatin selamlanması için özel bir güzergâh takip edilmiş ve ardından bazen üç basamakla bazen de 1,5 m. yüksekliğe varan çok basamaklı merdiven düzeniyle naostan yükseltilmiş bemaya ulaşılır. Bu yükseltilmiş bema düzeni, cemaatin bemandan izole edilmesini sağlarken, tüm cemaatin altarda gerçekleştirilen ayini rahatça görmesini sağlamıştır. Altarın bema merkezinde batı kenarına getirilmiş olması, diğer bölgelere göre 4-5 katına kadar çıkabilen abidevi genişliğe sahip apsislerin inşa edilmesi, geniş apsislerde tek sıra synthronon sekisine ve bir kathedraya yer verilmesi, bazen oturulması mümkün olmayan simgesel bir silme ile temsil edilen synthrononun merkezine kathedra yerleştirilmesi İtalya'ya özgü niteliklerdir. Kathedra işlevsel olarak kullanılmaktadır. Ancak apsis suvarındaki silme sadece synthrononun simgesel bir hatırlatmasından ibarettir. Ayin sırasında, kathedrada yerini alan piskopos, altarın kuzey ve güneyinde bulunan diakonların hazırlıkları tamamlamasıyla altarın doğusuna gelerek ayini başlatır ve yönetir. İ.S. 3.- 4. yüzyıllara ait yazılı kurallar gereği cemaat ile altar arasında ve karhedra ile altar arasında görüşü engelleyecek bir görevli bulunmaz. Litürjinin yazılı ve geleneksel kurallarının, Erken Bizans Dönemi İtalya kiliselerinde de litürjik kuruluşların konumlarına yansıdığı anlaşılmıştır. Özellikle basamaklı ve yüksek bema, litürjik düzene göre şekillenmiştir. Roma Aziz Petrus Bazilikası'nda olduğu gibi; apsis ana ekseninde ve

bemanın batı kenarında yer alan altarın iki yanında çift taraflı geniş basamaklar, kalabalık ruhban alayının ana neften gelerek bemaaya ıkmasını sađlarken, bema apsis yayıyla kesiřtiđi iki kşesinde yer alan basamaklar ayin sırasında diakonların dikkat ekmeden hareket etmelerine ve bema platformunun altında konumlanan kriptaya geiř iin fırsat vermektedir. İtalya kiliselerinde, synthronon ve bema dzenlemesi bu tek basamaklı synthrononlardan ibaret deđildir. Yerel zelliklerin farklılıkları ve diđer blgelerin tamamında grldđ gibi yerel zelliklerin kiliseler arasında bile eřitlilik gstermesi İtalya'da da sz konusudur. Ancak tm yerel dzenlemelere rađmen diđer blgelerden ayrılan İtalya kiliselerinde zellikle apsisde farklı bir dzenleme sz konusudur. İtalya Aquileia Fondo Tullio Bazilikası'ndaki 22,2 metre geniřliđinde ve 11,4 metre derinliđinde olan apsis İtalya kiliselerindeki ihtiřamlı grnty aık biimde ortaya koyar. Burada bir anlamda synthronon geri planda kalarak iřlevsel niteliđini yitirip simgesel olarak varlıđını srdrr. Merkezdeki kathedra ve ana eksene yerleřtirilen altarın ne ıkması Orta ve Ge Dnem İtalya kiliselerinde belirgin bir zellik olmuřtur. Erken Bizans Dnemi İtalya kiliselerinde apsis yayı orta nefin dođuda sonlandıđı noktadan bařlarken; Anadolu kiliselerinde apsis yayı orta nefin bittiđi noktadan yapı boyutuna gre yaklaşık 1 metre ieriden bařlar. Dolayısıyla İtalya rnekleri, Akdeniz dnyasındaki kilise rneklerinden ve synthronon geniřliđi bakımından ayrılmaktadır. Apsiste altarı vurgulayan kiborium, ihtiřamlı bir grnmde olması iin apsis boyunca ykseltilmiřtir. Dolayısıyla altarın n plana ıkması, ayinlerin bemanın batı kenarında yapılması synthrononun arka planda kalarak nemini Orta ve Ge Dnem'de synthronon tamamen ortadan kalkmıř ve sembolik bir grnm kazanmıřtır.

Erken Bizans Dnemi İtalya yapılarında altar, apsis iinde synthronona yakın bir konumda bulunmakta ve ayinler apsis iinde yapılmaktadır. Ancak Orta ađ İtalya kiliselerinde altar, naos ile kilise zemininden ykseltilen bema sınırına kadar ekilerek ayinler artık synthronondan daha uzakta yapılmaya bařlanmıřtır. Bu durum Orta ađ kiliselerinde altar ve kiboriumu ne ıkarırken synthrononun geri planda kalmasına neden olmuřtur.

7.4. YUNANİSTAN

Erken Bizans Dnemi'nden gnmze, kathedrasıyla birlikte in situ halde ve sađlam ulařan en erken synthronon İ.S. 5. yy.'ın ilk eyređine atfedilen Paros Panagia Hekatontapyliani Kilisesi'nde bulunmaktadır (Levha-3, 4). Gnmze sađlam ulařan ve

litürjik kuruluşu bozulmamış en eski synthronona sahip olması bakımından önem taşıyan kilise üç evreli inşa aşamasına sahiptir (Levha-2a, 2b). İ.S. 5. yüzyılın ilk çeyreğine tarihlenen Küçük Kilise ve İ.S. 6. yy.'ın ilk çeyreğine tarihlenen Büyük Kilise'de apsis ve synthronon günümüze ilk haliyle ulaşmıştır¹³². En erken tarihli olan Küçük Kilise bazilikal planlı ve üç neflidir. Yan neflerin doğusunda pastophorion odaları ile orta nefin doğusundaki bema kuzey-güney doğrultusunda aynı eksende yer almaktadır (Levha-2a). Bu yüzden yarım daire formlu apsis doğuda cepheden dışa taşkındır. Bema templon ile naostan ayrılırken pastophorion odaları ise nef ve bemaya birer kemer ile açılmaktadır. Orta nef ve bema ile aynı genişlikte olan apsis günümüze sağlam ulaşan beş basamaklı ve katedrali bir synthronon bulunmaktadır (Levha-3b). Synthronon düzgün kesmetaş malzemeye inşa edilmiştir. Synthronon merkezine ikinci basamak üzerine oturan ve dört basamak yüksekliğindeki geniş monolit bir kaide üzerine yerleştirilen iki yatay blok ile oturma kısmı ve bunun iki yanına dikey olarak yerleştirilen iki blokla da korkuluk kısmı yapılan bir kathedra yer almaktadır (Levha-3a, 3b). Kathedraya oturacak olan dini lider synthrononun ilk dört basamağını çıktıktan sonra kathedranın birinci ve ikinci basamağına da çıkarak kathedra kaidesine ulaşır ve kathedraya oturabilir (Levha-3a). Ancak çoğu kathedardan farklı bir niteliği olan Panagia Hekatontapyliani Küçük Kilisesi'nde günümüze ulaşan en erken tarihli bu kathedranın kaidesinin hem kuzeyinde hem de güneyinde bir basamak bulunmaktadır. Dolayısıyla oldukça sade bir yorumla din adamının kathedraya güneydeki basamaktan çıktıktan sonra ayin için bemaya inerken kuzey kenardaki basamağı kullanarak iniyor olması fiziksel açıdan muhtemeldir. Beş basamaklı yarım daire planlı synthrononun en üst basamağı, oturan ruhban sınıf dördüncü basamağına basıp beşinci basamağına oturduğu için diğer basamaklara göre daha yüksektir (Levha-3a).

Küçük Kilise'nin güneyine bitişik inşa edilen Paros Panagia Hekatontapyliani Büyük Kilise'nde ise daha geniş ölçülerde bir apsis ve günümüze sağlam ulaşan dokuz basamaklı düzgün kesmetaş synthronon bulunmaktadır. (Levha-4) Synthrononun ve kathedranın in-situ halde günümüze ulaşmış olması erken Bizans kiliselerinde synthrononun değerlendirilmesi açısından oldukça önemlidir. İ.S. 6. yüzyılın ilk çeyreğinde inşa edilen Büyük Kilise'nin dokuz basamaklı bir synthrononu bulunmasının yanı sıra farklı bir kathedra tipinin görülmesi bakımından da dikkat çekici bir yapı olduğu

¹³²Jewell & Hasluck, 1920, s. 62.

söylenbilir (Levha-4b). Yedinci basamak ile aynı seviyede yerleştirilen bir kaidenin üzerinde yükselen kathedraya üç basamak daha çıkılarak oturulabilir (Levha-4). Merkezde yerleştirilen kathedranın iki yanında kathedranın oturma seviyesinden daha alçakta ancak synthrononun en üst basamağından daha yüksekte bulunan arkalıklı birer taht daha eklenmiştir (Levha-4). Bu düzenlemeyle merkezde yüksek iki yanda alçak birer tahtın bulunduğu üçlü kathedra görülmektedir. İki yandaki kathedra sekisinden daha alçak olan synthrononun dokuzuncu basamağı ise din adamlarının oturması için düzenlenmiştir (Levha-4a, 4b). Dokuzuncu basamak ile sekizinci basamak arasındaki yükseklik farkı oturan din adamlarının bacak boyuna uyumlu olduğu ve synthrononun üst basamağı yanlardaki iki tahttan daha alçak seviyede düzenlendiği için diğer din adamlarının oturduğu söylenebilir. Merkezde yer alan kathedranın iki yan levhasındaki haç ve diğer süslemeler İ.S. 6. yüzyıl Bizans mimarisinde ve mimari plastik levhalarda sıklıkla görülen süslemelerdir.

Panagia Hekatontapyliani Büyük ve Küçük Kiliseler'in her ikisinde de ikişer basamakla yükseltılarak naostan ayrılan ve synthrononun hâkim olduğu bir bema düzenlemesi söz konusudur (Levha-2a). Paros adasındaki bu iki kilisenin synthrononu en erken ve sağlam örnekler olmaları bakımından önemli ve bilgi verici nitelikler taşımaktadır. Değişimin ve dönüşümün daha fazla yaşandığı Yunanistan'daki kiliseler ise genel nitelikleri bakımından benzer özellikler taşımakla birlikte synthronon kuruluşları bakımından farklı tipler de görülebilmektedir. Yunanistan'da bulunan kiliselerin araştırma konumuz açısından farklı tiplerde düzenlenen synthronon kuruluşlarının bulunması bakımından daha geniş kapsamlı bir değerlendirme ve karşılaştırma yapılabilmesine olanak sağlamaktadır.

Yunanistan kiliselerinde synthronon tipleri, Anadolu örnekleriyle benzer nitelikler taşımaktadır. Ancak Akdeniz dünyasında bulunan kentlerin bölgesel niteliklerinin farklılıkları olduğu gibi Anadolu ile Yunanistan arasında da farklı tipler bulunmaktadır. Yunanistan kiliselerinde synthronon ve katedraların düzeni ele alındığında 9 farklı tip görülmektedir¹³³. Altrip tarafından sınıflandırılan bu tipler;

1. Tek basamaklı, basit bir tip olan bu synthrononlar farklı yükseklik ve derinliğe sahip olan tek bir oturma sekisinden oluşur. Synthronon sekisi bazen yeterli yüksekliğe yapılmadığı için günümüze ulaşmayan ahşap seki ya da minder gibi farklı çözümler

¹³³Altripp, 2000, s. 379.

muhtemel görülse de din adamlarının eğilerek oturmasına sebep olmaktadır. Tek basamaklı synthronon sekisi genellikle apsis yayı boyunca yapıldığı için yarım daire kesitlidir. Tek basamaklı synthrononlu yapılara Zakyntos Hagios Nikolaos Kilisesi (İ.S. 700), Athos Batopaidi-Manastırı Katolik Kilisesi (İ.S. 972) ve Apidia Koimesis Kilisesi (İ.S. 10. yy.) örnek olarak verilebilir (Levha-18a, 18b, 18c).

2. Apsis yayı ucunda daralan tek basamaklı synthrononlar, apsis yayı boyunca uzanan bu tip, apsis yayının her iki ucunda bemaya yaklaştıkça oturma alanının daralmasıyla hilal formlu bir kesit oluşturmaktadır. Synthrononun her iki ucunda da oturmanın imkânsız olduğu bu tip Anadolu'da da sınırlı sayıda kilisede görüldüğü gibi Yunanistan örneklerinde ise Skala Hagios Georgios Kilisesi (10. yy.) ve Pantanassa Athanasios Kilisesi (12. yy.) gibi az sayıda örnekle temsil edilmektedir. Ayrıca Girit Kamariotes Georgios Kilisesi ve Mistra Demetrios Kilisesi (İ.S. 1300)'nde ise apsis yayı ucunda daralan synthronon tipinin çok basamaklı örnekleri görülmektedir (Levha-18d, 18e, 18f, 19a). Ancak daralan seki biçimi, çok basamaklı synthronon tasarımında ruhban sınıfın oturmasına uygun değildir. Synthrononun iki ucunun apsis yayı ucuna doğru daralmasının sebebi apsis içinde altarın iki yanından synthronona geçen ruhban sınıfın köşeli bir tasarımla dışa taşıntı yapan synthronon basamağına çarpmadan rahatça geçebilmesi için düzenlenmiş olmasıdır.

3. Katedralı tek basamaklı synthronon tipi oldukça sade görünen tek basamaklı synthronona kathedra eklenmesiyle düzenlenmiştir. Yaklaşık İ.S. 700 yılına tarihlenen Girit Amari Vadisi'ndeki Vizari Kilisesi, Yunanistan'ın batısında Mistra'da bulunan ve yaklaşık İ.S. 726 yılına tarihlenen Piskoposluk Kilisesi, Athos Dochiariou Manastırı Katedralı (İ.S. 1000) ve Eğriboz Hagios Georgios Arma Manastırı Kilisesi (İ.S. 1300) katedralı tek basamaklı synthrononu olan yapılara örnek olarak verilebilir (Levha-19b, 19c, 19d, 19e).

4. Çok basamaklı synthrononlar genel anlamda tek basamaklı synthrononlara göre tercih edilme oranı ve örnekleri bakımından sayıca daha fazladır. Naxos Chalki Panagia Protothrone Kilisesi (İ.S. 7. yy.), Girit Kamariotes Hagios Georgios Kilisesi (İ.S. 10. yy.), Mistra Demetrios Kilisesi (İ.S. 1300) çok basamaklı synthrononlara örnek olarak verilebilir (Levha-20a, 18f, 19a).

5. Çok basamaklı katedralı synthrononlar genel anlamda çok basamaklı synthrononun merkezine kathedranın yerleştirildiği bir guruptur. Ancak kiliselerde farklılıkların varlığı da dikkat çeker. Bu farklılıklar çok basamaklı ve katedralı temel

özelliğinde apsisin genişliğine ve derinliğine bağlı olarak basamak sayısı ve kathedranın boyutları değişebilir. Bu bağlamda kathedranın orijinalliği bulunduğu yerdeki boyut uyumundan ve kaide üzerindeki izlerinden değerlendirilebilir. İskiri (Skyros) Adası Piskoposluk Kilisesi (İ.S. 895), Evrytania Panagia Kilisesi (İ.S. 8.-9. yy.) ve Hosios Loukas Kathedrali (İ.S. 956-970) synthrononları bu tipe örnek verilebilir (Levha-20b, 20c, 20d, 20e).

6. Çok basamaklı koridorlu synthrononlar, çok büyük ya da çok dik inşa edilen synthrononların altından geçerek apsis duvarı boyunca ulaşım sağlayan ve muhtemelen beşik tonoz örtülü olan bir gruptur. Yaklaşık İ.S. 7. yüzyıla tarihlenen Mane Tegani Bazilikası (Levha-20f) ve Sparta Hagios Nikos Bazilikası (Levha-21a) çok basamaklı ve koridorlu tipe örnek verilebilir.

7. Tekneli Synthrononlar, sayısı oldukça az olan ve nadir karşılaşılan bir tiptir. Synthrononun kuzey duvarda bittiği noktada dikdörtgen formlu sığ bir tekne ve bu teknelerin sıvı gideri bulunmaktadır. Teknelerin oldukça sığ olması sebebiyle ritüel esnasında el yıkamak için değil; sıvı dökmek için kullanıldığı düşünülmektedir. Oldukça az sayıda örneği bulunan bu tipe İ.S. 10. yüzyıla tarihlenen Girit Kamariotes Georgios Kilisesi (Levha-18f) ve Apidia Koimesis Kilisesi (Levha-18c)'ndeki synthrononlar örnek verilebilir. Bu tipin örneği Anadolu'da yoktur.

8. Kathedralı apsis, kilisenin apsisinde tam olarak synthronon işlevinin olmadığı ve sadece bir kathedraya yer verildiği örnekleri temsil etmektedir. İ.S. 10. yüzyıla tarihlenen Kastoria Stephanos Kilisesi (Levha-21b) ve Christianou Metamorfoz Kilisesi (Levha-21c) örnek olarak verilebilir. Christianou Metamorfoz Kilisesi'nde çok basamaklı synthrononlarda görülen kathedraya benzer bir şekilde kathedra apsis merkezine yerleştirilmiştir. Yüksek bir kaide üzerindeki kathedraya dört basamakla ulaşım sağlanır. İ.S. 12. yy.'ın ikinci yarısına tarihlenen Gastouni Panagia Kathedrali'nde ise apsis merkezinde basamaksız tek bir kathedra yer almaktadır (Levha-21d).

9. Kathedrası naosun güney tarafında olan synthrononların Yunanistan'da örneği bulunmamakla birlikte bir tip olarak ele alınmıştır. İ.S. 12. yüzyıla tarihlenen Serez Hagios Theodores Kilisesi (Levha-23b) ve İ.S. 13. yüzyıla tarihlenen Atina Monastereraki Pantokrator Kilisesi'nde naosun güney duvarına yerleştirilen basamaklı kathedra bu tipe örnek olarak verilebilir (Levha-21e). Ancak bu örnek muhtemelen Bizans sonrasına tarihlendirilebilir. Ayrıca Sakız Adası Nea Mone Kathedrali'nin batı girişinin güneyinde yer alan iki basamaklı ve portatif kullanıma sahip mermer bir kaide

yer alır (Levha-21f). Bizans dönemine atfedilebilen portatif kaidenin orijinal kullanım yerine dair kesin bilgi yoktur. Kaidelerin naosun güneyinde bulunması, İ.S. 11. yüzyıl sonrasında litürjik bir değişimle birlikte piskoposun tören sırasında naosta bulunduğu ve töreni doğrudan naostaki kathedradan takip ettiği düşünülebilir.

Yunanistandaki örnekler bağlamında değerlendirildiğinde kiliselerin çoğunda synthrononların kilisenin inşası sırasında, az sayıda kilisede ise yapı inşa edildikten kısa bir süre sonra mimariye dahil edildiği görülmüştür. Girit Vizari Kilisesi'nde (İ.S.700) (Levha-19b), Kalambaka Koimesis Kilisesi (İ.S. 12. yy.) (Levha-21g) ve Santorin Piskoposluk Kilisesi (İ.S. 1081-1118) (Levha-22a)'nde synthrononun yapı inşa tarihinde ya da hemen sonrasında yapılmış olma olasılığı düşüktür. Genel bir değerlendirme yapıldığında Yunanistan'daki Synthrononların çoğu Erken ve Orta Bizans'a tarihlendirilmektedir. Ancak bazı münferit örneklerin farklı dönemlere işaret etmesi söz konusudur. Tek basamaklı synthrononlar Geç Bizans Dönemi'ne; çok basamaklı synthrononlar ise (Mistra örnekleri hariç) İ.S. 11.-12. yüzyıllara tarihlendirilmektedir. Koridorlu synthrononlar ise daha dar bir tarihlendirmeye Erken Bizans Dönemi'ne atfedilebilir. Özellikle Mane Tegani Bazilikası (Levha-20f) ve Sparta Hagios Nikos Bazilikası (Levha-21a)'ndaki synthrononlar Erken Bizans Dönemi'ne atfedilebilir¹³⁴.

Yunanistan kiliseleri üzerinden yapılan bu tipolojik araştırma, Yunanistan kiliselerinde bulunan synthronon tiplerinin yerel özelliklerinin aktarılması bakımından önemlidir. Ancak Bizans mimarisinde her kilisede synthronon olması beklendiği gibi her synthrononda da bir kathedranın mutlaka olması beklenmektedir. Bu bağlamda yapılan araştırmada katedralı ya da kathedrasız olarak aktarılan synthronon tiplerinin de olması Yunanistan kiliselerinin bir kısmında portatif katedrallerin kullanıldığıının en açık göstergesidir. Yunanistan için geçerli olan bu tipolojik başlıkların bir kısmı Anadolu örneklerinde karşılaşılmayacak niteliklerden bazılarını içerdiği için Yunanistan kiliseleri için yapılan tipolojik başlıkların Anadolu kiliseleri için yeterli olmadığı konusu açıktır.

Erken Bizans Dönemi Yunanistan kiliselerinde farklı tiplerde synthrononlar inşa edilmiştir. Erken Hıristiyanlıktan itibaren geleneksel ve yazılı kurallara riayet eden litürjik uygulamalar Yunanistan kiliselerinde de sürdürülmüştür. Litürjik kuruluşların düzenlenmesi ve kilise içindeki konumlandırılması bu düzeni kanıtlar niteliktedir. Erken Bizans litürjisinde uygulanan ayin kurallarının Yunanistan kiliselerinde de devam

¹³⁴Altripp, 2000, s. 405.

ettirildiğini ve Akdeniz dünyasında görüldüğü gibi synthrononların da litürjiyle uyumlu özelliklerde inşa edildiği görülmektedir. Değişim ve dönüşümlerle günümüze ulaşan Yunanistan kiliseleri, Anadolu'daki kiliselerle çoğunlukla benzer özellikler taşımakla birlikte, farklı özellikler taşıdığı örnekler de bulunmaktadır.

Yunanistan kiliselerinde ele alınan tipler dikkate alındığında, tek basamaklı synthronon tipi ile katedrali tek basamaklı tip aynıdır. Bizans kilise mimarisi bağlamında bakıldığında her kilisede bir bir kathedra olması beklenmektedir. Bu kathedra synthrononda sabit olabileceği gibi portatif de olabilir. Ancak portatif bir kathedra ayin sırasında synthrononda kullanılıyorsa bu synthronon bir kathedraya sahip anlamına gelir. Dolayısıyla Yunanistan tipolojisinde iki ayrı başlık olarak tanımlanan, Tek Basamaklı Synthronon Tipi ile Katedrali Tek Basamaklı Synthronon aynı niteliktedir. Aynı durum Çok Basamaklı Synthronon Tipi ile Çok Basamaklı ve Katedrali Synthronon Tip'i için de geçerlidir. Ayrıca Katedrali apsis olarak nitelendirilen tiplerde ise, yapıların büyük kısmında apsis yayında dar bir yatay silme olarak synthronon simgesel varlığını sürdürürken işlevsel kullanımını kaybetmiştir ki apsis merkezine yerleştirilen tek bir kathedra piskoposun törene hakimiyetini ve ilahi gücünü yansıtmaya devam etmiştir. Dolayısıyla 9 başlıkta toplanan Yunanistan kiliselerindeki synthrononlar yukarıda bahsedilen paralel niteliklerle 6 tipe düşmektedir. Bu 3 tipin dışında kalan; Apsis Yayını Ucunda Daralan Tip, Çok basamaklı Koridorlu tip, Tekneli tip ve Katedrali naosun güneyinde olan farklı synthronon tipleri olarak düşünülebilir.

Yunanistan kiliseleri için oldukça yeterli bir tipolojik sınıflama olduğu tarafımızca kabul edilen tipolojik yaklaşımın Anadolu kiliselerinde farklı şekillerde sınıflandırılması gerekliliği de açıkça anlaşılmaktadır. Yunanistan kiliselerinde bahsedilen Tekneli Synthrononlar'ın herhangi bir benzeri Anadolu kiliselerinde tespit edilememiştir. Ancak bu tipin olmadığı anlamına gelmemektedir. Anadolu kiliselerindeki synthrononların neredeyse tamamına yakını tahrip olarak günümüze ulaşabilmiştir. Bu tahribat bazen deprem gibi doğal afetler ve sonrasındaki inşa sürecini gösterirken, bazı tahribat biçimleri ise devşirilen malzemelerin günümüze ulaşmadığı şeklinde yorumlanabilir. Bu tipin Anadolu'da bir örneğine rastlanılmamıştır.

Yunanistan'daki synthronon tiplerinin Anadolu ile yakın benzerliği dikkat çekicidir. Mimari etkileşimin yoğun olduğu bu iki bölge arasındaki benzerlik olağan bir durum olarak kabul edilebilir.

8. SONUÇ

Hıristiyanlığın İ.S. 1. yüzyılda bir inanç sistemi olarak benimsenmeye başlanmasıyla birlikte, özellikle Yahudilik ve çok tanrılı dönem yaşayan toplumun inançlara olan yaklaşımı gereği tepki çekerken bir yandan da cemaat toplamaya devam etmiştir. Ancak ilk yıllarda oldukça küçük topluluklar tarafından kabul edilen Hıristiyanlığın yerel ve bölgesel yayılma süreci düşünüldüğü kadar kolay olmamıştır. Paganizmden gelen ön yargıların yoğun baskılara ve saldırılara neden olması Hıristiyanlığın sadece ilk yıllarını değil neredeyse ilk birkaç yüzyılını zor geçirmesine sebep olmuştur. Bölgesel yayılımını sürdüren Hıristiyanlık, farklı bölgelerde farklı kültürlerle etkileşime girerek çeşitli guruplara sirayet etmiş ve çevre kültürlerden de cemaat toplayarak Hıristiyanlığın doğuşundan yaklaşık İ.S. 4. yüzyıla kadar yayılma politikasını baskı altında sürdürmüştür. Hıristiyanlık, Geç Roma Dönemi imparatorları da dahil olmak üzere halktan ve inanç liderlerinden aldığı yoğun baskı ve tepkiye rağmen; guruplar nezdinde, yerel bağlamda ve bölgesel niteliklerde kendine özgü farklı kültürlerin iç içe geçmesiyle yayılma sürecini devam ettirmiştir.

Suriye, Mısır, Mezopotamya, Antakya, Urfa, Anadolu, Yunanistan, İtalya ve Akdeniz ülkeleri olmak üzere farklı bölgelerde etkilerini sürdüren Hıristiyanlık, birçok farklı kültür ile etkileşime girdiği için doğal olarak inanç sisteminde, detaylarda ve uygulama şekillerinde ayrışmalara ve tartışmalara da sahne olmuştur. Bu durum özellikle bölgesel farklılıkların belirginleşmesine sebep olmuştur. İncanın temelindeki düşüncelerin varlığının yanı sıra dini hayatta uygulamaya konulduğunda her kültüre ve hatta her dini lidere göre düşünsel farklılıklar ortaya çıkmıştır. Dolayısıyla bu farklılıklar Hıristiyanlığın düşünsel dünyasından ibaret kalmamış, bireysel tartışmalarda, cemaat toplantılarında, ayin ve tören uygulamalarında, somut yansımaların görüldüğü katakomplarda, konut mimarisi ve Domus Ekklesia'ların yanı sıra kilise mimarisinde ve fresklerde dahi etkilerini göstermiştir. Bu bağlamda tartışmanın yoğun olduğu özellikle ilk dört yüz yıl ve daha sonrasında Hıristiyanlığın resmi din olmasıyla birlikte gelen daha güçlü dini ve politik tartışmaların ortaya çıktığı yüzyıllar değerlendirildiğinde yerel veya bölgesel, Anadolu coğrafyası ya da tüm Akdeniz dünyası açısından belirgin niteliklere ve kesin bilgilere ulaşmak düşünüldüğünden daha zor olmuştur. Özellikle ilk dört yüz yılı baskı altında geçiren Hıristiyan cemaat, Hıristiyanlığın resmileşmesiyle birlikte gelen iç tartışmalara ve anlaşmazlıklara uzun bir süre şahit olacağından henüz habersizdir.

Hıristiyanlığın kendi içinde yaşanan bu tartışmalar ve ayrışmalar gruplaşmaların zeminini hazırladığında artık bölgesel düşüncenin ağır bastığı ya da merkezi yönetimin Hıristiyan dünyasında azınlıkta olan düşünceleri baskılamak ya da yok etmek için çeşitli girişimlerde bulunmasıyla birlikte farklı cemaatlerin ortaya çıkması da kaçınılmaz olmuştur. Bu farklılık ise hem mimariye hem de litürjiye doğrudan yansımıştır. Hıristiyan dünyasında yaşanan bu anlaşmazlıklar Hıristiyanlığın çoğu döneminde hem litürjiyi hem de geleneksel dini uygulamaları çeşitlendirerek günümüzde açıklanması zor bir hale getirmiştir. Geleneksel yaklaşımın farklılıkları, bölgeler arasında hatta aynı bölgedeki yerel farklılıklarda bile kültürel etkiler ayinlerin düzenine ve dolayısıyla mimariye de yansımıştır. Suriye kiliselerinde görülen bemathronon kuruluşu ile batı kiliselerinde ya da Anadolu kiliselerinde görülen synthronon kuruluşlarındaki farklılıklar bu yansımanın en önemli kanıtları arasında gösterilebilir. Akdeniz dünyasında synthrononların bölgesel farklılıklarının ve tipolojik çeşitliliğinin açıkça görüldüğü bu araştırmada, bölgesel değerlendirmenin ve Anadolu bölgelerinin değerlendirilmesinin gerekliliği anlaşılmıştır.

Bizans dini mimarisinin ilk örnekleri, Hıristiyanlığın yayılmasıyla ve kabul görmesiyle birlikte ihtiyaçların oluşmaya başladığı zamana kadar dayanmaktadır. Tezde bahsedilen Domus Ekklesialar ve öncesindeki henüz tespit edilememiş tüm mimari uygulamalar, ihtiyaçlara hizmet etmeye başladığı günden itibaren sürekli gelişerek ve değişerek günümüze kadar aktarılmıştır. Tez araştırmasında özellikle odaklanılan litürjik kuruluşlardan biri hatta en önemlisi olan synthronon da bu bakımdan bir gelişim çizgisi takip etmiştir.

Bizans mimarisinde synthronon kullanımının genel anlamda üç evresini izleyebiliriz. Domus Ekklesialarla birlikte öncü örneklerin kullanımı ve geliştirilerek Erken Hıristiyanlık Dönemi'ndeki basit litürjik kuruluşlar olarak kullanımı ilk evredir. Litürjinin gelenekselleşmesi ve bir kurallar bütünü olarak izlenebildiği Erken Bizans Dönemi'nden İkonaklast Dönem öncesine (İ.S. 7. yüzyılın sonuna) kadar litürjik bir kuruluş olarak synthrononun yerleşik ve çeşitli örnekleri, ayinlerde önemli bir işlev üstlenen ikinci evresini yaşamıştır. Bizans İmparatorluğu için karanlık yüzyıllar olarak nitelendirilen dönemden imparatorluğun sonuna kadar geçen süreçte synthronon, özellikle litürjideki önemini kaybetmeye başlamış ve bu sebeple uygulamaları zayıflayarak sade, işlevsiz ve simgesel bir litürjik düzenleme olarak varlığını yitirmeye başladığı üçüncü evresini yaşamıştır. Sonuç olarak synthronon; bir başlangıç ve gelişme

evresi, gerek duyulduğu ve yoğun kullanıldığı parlak bir evre ve ihtiyaç olmaktan çıktığı ve kullanımın azalarak yok olduğu bir mimariden çıkış evresi görmüştür.

Synthronon, Bizans dini litürjisinde önemli bir yere sahiptir. Özellikle kathedra ile birlikte düşünüldüğünde, ibadet ve ayin için inşa edilen kiliselerde ayinin merkezini oluşturması bakımından en dikkat çekici litürjik unsurdur. Ancak bu önemine rağmen araştırmalarda yer verilmesi ve karşılaştırılması bakımından geri planda bırakılmış bir litürjik kuruluş olarak nitelendirmek yanlış olmaz. Araştırmanın en önemli çıktılarından biri olan Anadolu'daki synthrononların tipolojisi, bundan sonraki kazı çalışmalarında tespit edilecek synthrononlar ve yapılacak araştırmalara katkı sağlayacaktır. Bir diğer önemli yaklaşım ise, Anadolu'da synthronon tespit edilen tüm kiliselerin değerlendirilmesiyle birlikte synthrononun bölgesel niteliklerinin belirlenmesi olmuştur. Yeterince keskin sınırlarla ayrılabilir kadar belirgin ve bölgelere özgü nitelikler taşımamakla birlikte bölgelerin birbirinden ayrıldığı özellikler de tespit edilmiştir.

Synthronon sadece Anadolu örnekleri üzerinden bir değerlendirmeye tabi tutulduğunda, belirli nitelikler tespit edebilmek ve açıklamalar yapabilmek mümkün olmuştur. Ancak özellikle ilk Domus Ekklesia'nın görüldüğü Kuzey Suriye başta olmak üzere, Mısır, İtalya, Hırvatistan ve Yunanistan örnekleri de araştırmada karşılaştırmalı bir yaklaşımla ele alındığında daha kapsamlı ve geniş bir bakış açısına ulaşılmasını sağlamıştır. Bu sayede Akdeniz dünyasında synthrononların bir gelişim çizgisine yerleştirilmesi de mümkün olmuştur.

Araştırmada, synthronon tipolojisinin oluşturulmasının yanı sıra, kronolojik bir gelişim çizgisinin takip edilmesi, synthrononların basamak sayıları ve tipleri üzerinden sınıflandırılarak değerlendirilmesi, Anadolu bölgelerine göre sınıflandırılarak değerlendirilmesi ve plan tipleriyle synthronon ilişkisinin irdelenmesi bakımından farklı yaklaşımlarla değerlendirilmiştir.

Bizans Dönemi Anadolu kiliselerinde basamak sayılarına göre; tek basamaklı, üç basamaklı, beş basamaklı, yedi basamaklı ve on basamaklı olmak üzere çeşitli synthronon düzenlemeleri tespit edilmiştir. Synthrononlar 1, 3, 5, 7 gibi tek sayıda basamak olacak bir düzenlemeye sahiptir. Ayrıca basamak sayısı dışında tipolojik bir düzenlemeyle sınıflandırılan synthrononlar Bizans Dönemi Anadolu kiliselerinde 10 ana tipte görülmüştür. Bu tipler;

1. Tek Basamaklı
2. Çok Basamaklı

3. Çok Basamaklı ve Nişli
4. Çok Basamaklı ve Koridorlu
5. Çok Basamaklı, Sahanlıklı ve Koridorlu
6. Çok Basamaklı ve Pseudokoridorlu
7. Çok Basamaklı ve Sahanlıklı
8. Apsisten Batıya Taşkın
9. Apsis İçine Çekilmiş
10. Suriye Tipi Bemathronon olarak tespit edilmiştir.

Bizans Dönemi Anadolu kiliselerinden hareketle belirlenen bu 10 ana tip, Akdeniz Dünyası'nda Bizans Kiliselerinde görülebilen belirli tiplerdir. Bunların dışında bölgesel niteliklerle farklılıklar gösterebilen synthrononların çeşitli varyasyonları 10 ana tipin alt başlığı olarak sınıflandırılmaya uygun düzenlerde görülmüştür.

Bizans Dönemi Anadolu kiliselerinde synthrononların bölgesel nitelikler taşıdığı ve bölgelere göre farklılıkların varlığı görülmüştür.

Lykia Bölgesi'nden araştırmaya dahil edilen tüm synthrononlar çok basamaklıdır. Tip olarak bölgede çok basamaklı, çok basamaklı ve sahanlıklı örnekler mevcuttur.

Bithynia Bölgesi'nden kataloğa dahi edilen hiçbir kilisede sahanlıklı synthronon yoktur. Bölgede çoğunlukla çok basamaklı synthrononlar görülürken az sayıda tek basamaklı synthronon bulunmaktadır.

Karia Bölgesi'nde tespit edilen synthrononların çoğu çok basamaklı, bir kısmı çok basamaklı ve koridorlu; az sayıda ise tek basamaklı tipte inşa edilmiştir.

Isauria Bölgesi'nde tespit edilen synthrononlar derin ve atnalı formunda inşa edilen apsislerin biçimine uygun bir düzenlemede inşa edilmiştir. Bölgede çoğunlukla çok basamaklı, az sayıda ise tek basamaklı tipte synthronon örneği görülmektedir. Isauria Bölgesi'nde tespit edilen synthrononlu kiliselerin hiç birisinde synthronon sahanlığı ya da synthronon koridoru yoktur.

Kappadokya Bölgesi'nden araştırmaya dahil edilen kiliselerin tamamı kaya kilisesidir. Bu yüzden tek basamaklı olan kaya kiliseleri katalogda ayrı bir başlık olarak değerlendirilmiştir. Farklı bölgelerde yer alan kaya kiliselerinde çok basamaklı synthronon örneklerinin görülmesine rağmen Kappadokya Bölgesi'ndeki synthrononların tamamı tek basamaklı ve merkezindeki sade kathedrası korunmuştur. Dolayısıyla bölgedeki hiçbir synthrononda sahanlık ya da koridor yoktur. Kappadokya

Bölgesi'ndeki synthrononların hepsi apsis formuyla birebir uyumlu oyulmuş ve apsis yayından dışa taşırılmamış ya da içe çekilmemiştir.

Kilykia Bölgesi'nde tespit edilen synthrononların hepsi tek basamaklıdır. Synthrononların merkezinde birincisi dar ikincisi daha geniş olan iki basamakla çıkılan birer kathedra yer alır. Apsis ve aynı formda yapılan synthrononlar orta neften daha dar inşa edilmiştir.

İonia Bölgesi'nden kataloğa dahil edilen synthrononlu kiliseler değişime uğrayarak ya da dönüştürülerek günümüze ulaşmıştır. Ancak İonia Bölgesi'ndeki kiliselerde genellikler çok basamaklı ve koridorlu tipte synthrononlar görülmektedir.

Az sayıda synthrononlu kiliselerin tespit edildiği Phrygia ve Pisidia Bölgeleri'ndeki synthrononlar çok basamaklı tiptedir.

Pamphylia Bölgesi'nde synthrononu bulunan 5 yapı kataloğa dahil edilmiştir. Bu yapılar; çok basamaklı ve pseudokoridorlu, çok basamaklı ve sahanlıklı, çok basamaklı ve tek basamaklı olmak üzere farklı tiplerde görülmektedir. Bir örnekte ise pseudokoridorlu bir synthrononun pseudokoridorunun doldurularak ve synthrononun iki ucunun apsis yayından dışa uzatıldığı münferit bir uygulama da tespit edilmiştir. Dolayısıyla Pamphylia Bölgesi'nde özgün niteliklerin belirlenerek bölgesel bir özellikler tespit edebilmek için yapı sayısının artması gerekmektedir. Pisidia, Pamphylia, Pahlagonia ve Troia Bölgeleri için geçerli olan bu gereklilik, gelecek araştırmalarda tespit edilebilen synthrononların sınıflandırılmasıyla ve tipolojik olarak değerlendirilmesiyle birlikte bölgesel niteliklerin tespit edilmesini sağlayacaktır.

Anadolu'da Tur Abdin Bölgesi özellikle çok sayıda kilisenin olmasına rağmen hiçbir kilisede synthrononun bulunmaması bakımından dikkat çeker. Tur Abdin Bölgesi, dini farklılıklardan ve bu farklılıkların mimari ile litürjik kuruluşlara yansımından dolayı özel bir bölge olarak değerlendirilmiştir. Litürjik gelenekler ve kilise düzeni bu bölgede synthronon gereksinimini ortadan kaldırmış ve apsis içinin naostan ayrılmasını sağlayan yüksek bir platformla inşa edilmesine sebep olmuştur. Farklı bir düzenlemeye sahip Tur Abdin Bölgesi'ndeki kiliselerde synthrononla karşılaşılmamıştır.

Bizans Dönemi Anadolu kiliselerinde synthrononu bulunan ve kataloğa dahil edilerek değerlendirilen tüm yapılar üzerinden synthronon tipolojisinin çıkarılması ve Anadolu kiliselerindeki basamak sayılarının belirlenmesi farklı açılardan değerlendirildiğinde çeşitli verilere ulaşılmasını sağlamaktadır. Bu verilerden önemli olacak bir başka yaklaşım ise apsis genişliği ile synthronon basamak sayısı arasındaki

ilişki olmuştur. Kendi içinde tutarlı verilere ulaşılan bu konuda, apsis ölçülerinin synthrononu ve basamak sayısını doğrudan etkilediği anlaşılmıştır. Bizans Dönemi Anadolu kiliselerinin apsis ortalamalarına göre;

Apsis genişliği 4,44 m., apsis derinliği 2,91 m. ölçülerine yakınsa 1 basamaklı,

Apsis genişliği 5,59 m., apsis derinliği 3,27 m. ölçülerine yakınsa 3 basamaklı,

Apsis genişliği 7,28 m., apsis derinliği 4,18 m. ölçülerine yakınsa 5 basamaklı,

Apsis genişliği 9,37 m., apsis derinliği 5,12 m. ölçülerine yakınsa 7 basamaklı bir synthronona sahip olabileceği söylenebilir. Ayrıca, Kaya kiliselerinde ise apsis genişliği 3,52 m., apsis derinliği 2,73 m. ölçülerine yakınsa tek basamaklı synthronona sahip bir kaya kilisesi olarak nitelendirilebilir.

Suriye kiliseleri, Akdeniz Dünyası'nda farklı bir tip olarak varlık gösteren bemathronona sahiptir. Suriye kiliselerine özgü olan bemathronon litürjik kuruluşu, dini litürjinin geleneklerine aykırı olmamakla birlikte kilise içindeki düzeni daha farklı bir hale getirmiş ve İ.S. 2. yy.'ın sonu İ.S. 3. yy.'ın başında uygulanan kilise kurallarıyla da uyumlu bir düzenleme halini almıştır. Suriye'deki, bu özel tip varlığını sürdürürken bazı kiliselerde apsis içine de bir synthronon inşa edildiği; ayinlerin ve törenlerin niteliğine göre tercih edilen synthronon ya da bemathrononun kullanıldığı söylenebilir.

Mısır kiliselerinde, Trikonchos planlı kiliselerin varlığı ve üçlü apsis ve üçlü synthronon inşalarının görülmesinin yanı sıra aynı dönemde bazilikal planlı kiliselerin de inşa edilerek kullanıldığı söylenebilir. Özellikle Trikonchos planlı kiliselerde synthronon sayısının fazla olması ya da her bir apside birer altar yerleştirilmesi ayinlerin gerekliliği olarak açıklanabilir. Farklı törenlerde ya da çeşitli ayinlerde gerekli olan kutsal alanın kullanıldığı ya da büyük ayinlerde kilisenin tüm alanının kullanıldığı söylenebilir.

İtalya'daki Erken Bizans Dönemi kiliselerinde synthronon kuruluşları yeterince özgün olarak günümüze ulaşmamıştır. Ancak Erken Bizans Döneminden 12. yy.'a kadar bir değerlendirme yapıldığında, synthrononları daha geri planda kalırken kathedranın ön plana çıktığını ve ayin ya da törenlerde kathedra kullanımı görülürken synthrononun apsis içindeki varlığını sembolik olarak sürdürdüğü görülmüştür.

Yunanistan kiliselerinde görülen synthronon tipleri, Anadolu kiliselerinde görülen tiplerle benzerlik göstermektedir. Ancak Bizans İmparatorluğu sınırlarında bulunan tüm kiliselerin bölgesel nitelikler taşıdığı gibi Yunanistan ile Anadolu synthrononları arasında da bölgesel farklılıklar bulunmaktadır. Ancak Yunanistan kiliselerine göre daha fazla tipolojik çeşitlilik Anadolu kiliselerinde görülmektedir.

9. KATALOG



9.1. TEK BASAMAKLI

Katalog No : 1

Adı : Büyükorhan Derecik (Binbir Kilise) Bazilikası

Bölge : Bithynia

Tarihi : 4. yy.

Plan Tipi : Bazilikal

Synthronon Tipi : Tek Basamaklı

Basamak Sayısı : 1 **Yükseklği** : - **Derinliği** : 1.30 m.

Apsis Genişliği : 4.50 m. **Yükseklği** : - **Derinliği** : 2.80 m.

Kathedra : Yok

Tanımlama : Yarım daire formlu apsis ile uyumlu olarak moloz taş ve harç ile inşa edilen synthronon merkezde 1.30 m. basamak derinliğine sahiptir. Synthrononun her iki ucu 1 m.'ye kadar daralan bir kesite sahiptir. Tahrip olmuş synthronon basamaklarının sadece harçlı moloz taş dolgusu kalmıştır. Apsis zemininde mevcut mozaik döşemenin synthronon basamaklarının başladığı kenarda kesintiye uğraması, synthrononun apside sonradan eklenmiş olabileceğini düşündürmektedir. Ayrıca apsis duvarının hem içte hem dışta düzgün yerleştirilmiş moloz taş duvar örgüsü içine yığma moloz taşla inşa edilmiş olması ve synthronon basamak örgüsü ile apsis duvar örgüsü arasında bağımsız bir örgü tarzı olması sebebiyle de synthrononun sonradan yapıldığı görüşü desteklenmektedir.

Literatür : Fuchs & Delbarre-Bärtschi, 2018.

Plan ve Fotoğraf :

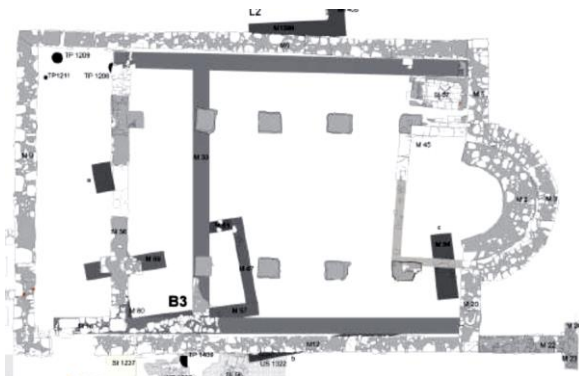

Katalog No : 2

Adı : Anamur Merkez Kilisesi

Bölge : Kilykia

Tarihi : 5. yy. ilk çeyreği

Plan Tipi : Bazilikal

Synthronon Tipi : Tek Basamaklı

Basamak Sayısı : 1 **Yükseklığı** : - **Derinliği** : 0.40 m.

Apsis Genişliği : 5.30 m. **Yükseklığı** : - **Derinliği** : 3.5 m.

Kathedra : Var

Tanımlama : Yarım daire formlu synthronon tek basamaklıdır. Synthrononun merkezinde izleri görülebilen ikinci bir basamak kathedranın varlığına işaret ediyor olabilir. Moloz taşla inşa edildiği anlaşılan synthrononun taş veya mermer levha ile kaplanmış olabileceği düşünülmektedir.

Literatür : Russell, 1989, s. 1627, Fig. 4.

Plan ve Fotoğraf :

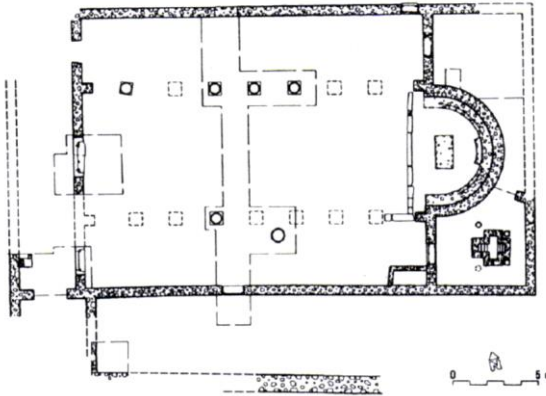

Katalog No : 3

Adı : Hadrianoupolis C Kilisesi (1.Evre)

Bölge : Paphlagonia

Tarihi : 5. yy.

Plan Tipi : Bazilikal

Synthronon Tipi : Tek Basamaklı

Basamak Sayısı : 1 **Yükseklği** : - **Derinliği** : 0.50 m.

Apsis Geniřliđi : 6 m. **Yükseklği** : - **Derinliği** : 4 m.

Kathedra : Yok

Tanımlama : İki evreli olan kilisenin ilk evresinde mozaik döřemeli apsisin tek basamaklı bir synthronona sahip olduđu apsis duvarı ile zemin döřemesi arasında kalan 50 cm. geniřliđinde tek basamak izinden anlařılmaktadır. Ancak muhtemelen ikinci evre kilisenin inřası sırasında bu tek sıra basamađın düzgün blokları tekrar kullanılmak üzere kaldırılarak apsis zemin döřemesinin üzerine daha geniř bir synthronon inřa edilmiřtir. Ayrıca synthronon merkezinde tek basamaktan daha alçak bir topukluk ve tek basamaktan bir kademe daha yüksek bir oturma alanına sahip bir kathedranın olma ihtimali çok yüksektir. Synthronon merkezinde 60 cm. geniřliđinde ve 100 cm derinliđinde izi bulunan basamađın mozaik döřeme zeminle uyumlu olarak yerleřtirildiđi ve mozaik döřemede yer alan örgü kuřađın dıř çerçevesindeki sarı kuřađın topukluk olarak nitelendirebileceđimiz ilk basamađın çevresinde dönerek apsis yayına paralel gittiđi kalıntılardan tespit edilmiřtir.

Literatür : Kılavuz & Çelikbař, 2013; Keleř, Çelikbař, & Yılmaz, 2014; Keleř, Kılavuz, Çelikbař, & Yılmaz, 2015; Oyarçın, 2019; Verim, 2019; Çelikbař & Verim, 2021.

Plan ve Fotođraf :



Katalog No : 4

Adı : Olba Manastırı Kuzey Kilise

Bölge : Kilykia

Tarihi : 5. yy.

Plan Tipi : Bazilikal

Synthronon Tipi : Tek Basamaklı

Basamak Sayısı : 1 **Yükseklği** : - **Derinliği** : 0.38

Apsis Genişliği : 5 m. **Yükseklği** : - **Derinliği** : 3 m.

Kathedra : Yok

Tanımlama : Doğuda ana kayaya yaslanan apsisin tek basamaklı oturma alanı ve topukluk kısmı olmak üzere iki basamaklı bir synthrononu bulunmaktadır. Apsis formuna uygun yapılan yarım daire planlı synthronon apsisin kuzey ve güney duvarıyla aynı hizada sonlanmaktadır. Synthrononun merkezinde bölge özellikleri bağlamında bakıldığında genellikle kathedranın bulunduğu basamak blokları sökülmüştür. Ayrıca synthrononun kuzey ucunda yer alan ve oturma basamağı olarak kullanılan iki adet bloğun da devşirildiği görülmektedir. Tek basamaklı topukluklu synthrononun merkezinde sökülerek götürülmüş bir kathedranın olması muhtemeldir. Kilise 20,5 x 13,5 ölçülerindedir.

Literatür : Hill, 1996, s. 252; Özyıldırım & Yeğin, 2018.

Plan ve Fotoğraf :

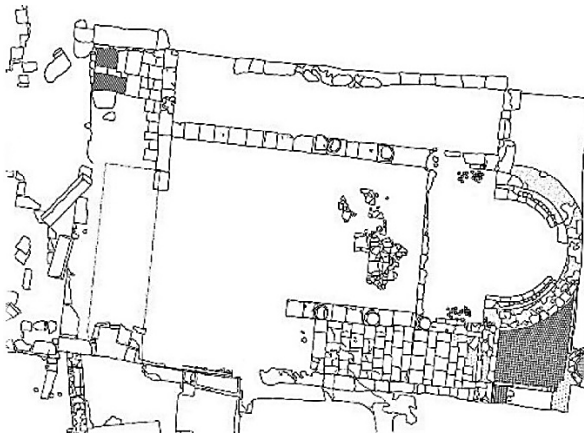

Katalog No : 5

Adı : Dağpazarı (Mezar) Kilisesi

Bölge : İsauria

Tarihi : 5. yy.

Plan Tipi : Bazilikal

Synthronon Tipi : Tek Basamaklı

Basamak Sayısı : 1

Yükseklği : -

Derinliği : -

Apsis Genişliği : 6 m.

Yükseklği : -

Derinliği : 4.20 m.

Kathedra : Yok

Tanımlama : Üç aşamalı inşa süreci görülen at nalı formulu apsisin son aşamasına ait olan tek basamaklı ve topukluluklu bir synthronon bulunmaktadır. Apsis formuna uygun yapılan synthronon da atnalı formu almıştır.

Literatür : Hild, Hellenkemper, & Hellenkemper-Salies, 1990, s. 267; Gough M. R., 1960, s. 23-24; Gough M. , 1975, s. 336.

Plan ve Fotoğraf :

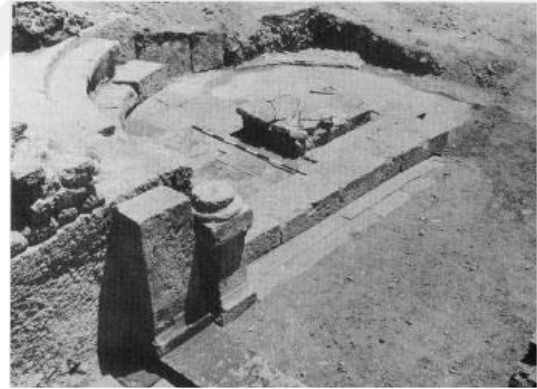
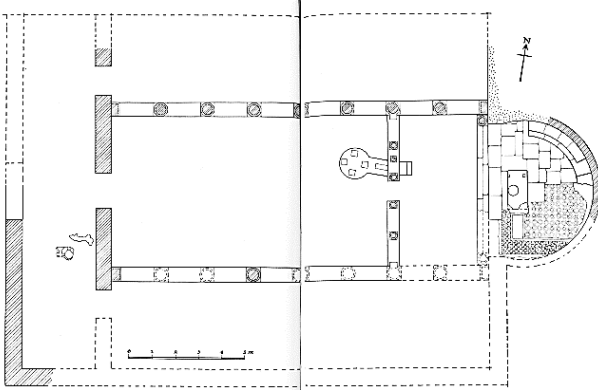

Katalog No : 6

Adı : Alahan Manastırı Vaftizhane

Bölge : İsaoria

Tarihi : 5. yy.

Plan Tipi : Bazilikal

Synthronon Tipi : Tek Basamaklı

Basamak Sayısı : 1 **Yükseklği** : - **Derinliği** : 0.30 m.

Apsis Geniřliđi : 3.20 m. **Yükseklği** : - **Derinliği** : 2.20 m.

Kathedra : Yok

Tanımlama : Düzgün kesme tařla yapılmıř at nalı formlu tek basamaklı ve dıřa kavisli profile sahip bir synthronon bulunmaktadır. Apsisteki alçak bir podyumun üzerine yapılan Synthronon apsis formuyla bütünlük göstermektedir. Apsisin kuzey ucunda sonlanan synthronon basamađı ile aynı yükseklikte düz profilli bir seki kuzey duvarın önünde kısmen devam ettirilmiřtir.

Literatür : Gough M., 1968; Gough M., 1985; Hild, Hellenkemper, & Hunger, 1990; Hill, 1996.

Plan ve Fotođraf :

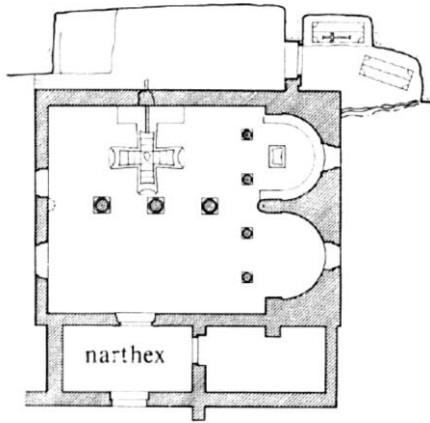

Katalog No : 7

Adı : Silifke Canbazlı Bazilika

Bölge : Kilykia

Tarihi : 5. yy.

Plan Tipi : Bazilikal

Synthronon Tipi : Tek Basamaklı

Basamak Sayısı : 1 **Yükseklği** : - **Derinliği** : -

Apsis Geniřliđi : 4.20 m. **Yükseklği** : - **Derinliği** : 2.10 m.

Kathedra : Yok

Tanımlama : Üç nefli bazilikal planlı kilisenin yarım daire planlı apsis formuna uygun kesme tařtan yapılmıř tek basamaklı synthrononu bulunmaktadır. Apsis duvarının yapı ekseninde üçte biri çöktüđü için kathedranın varlıđına dair bilgi yoktur. Synthronon basamaklarının sonlandıđı kuzey ve güney duvarda bema ile pastophorion odaları arasında geçiř sađlayan birer açıklık bulunmaktadır. Pastophorion odaları birer açıklıkla yan neflere de bađlanmaktadır. Dolayısıyla bemaya ve synthronona bađlantı sađlayan bu açıklıklar synthronona ulařmak için ruhban sınıfı tarafından tören esnasında kullanılmaktadır.

Literatür : Hill, 1996, s. 107.

Plan ve Fotođraf :

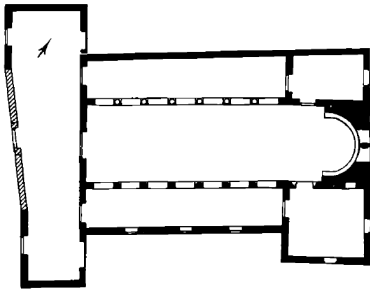

Katalog No : 8

Adı : Silifke Seyranlık Bağlıalan Kilisesi

Bölge : Kilykia

Tarihi : 5. yy.

Plan Tipi : Bazilikal

Synthronon Tipi : Tek Basamaklı

Basamak Sayısı : 1 **Yükseklği** : - **Derinliği** : -

Apsis Geniřliđi : 6.60 m. **Yükseklği** : - **Derinliği** : 2.75 m.

Kathedra : Yok

Tanımlama : Üç nefli bazilikal planlı kilise kesme tařtan inřa edilmiřtir. Yapının örtü sistemiyle birlikte apsinin üst yarısı tamamen çöktüđü için synthrononun tek basamađı kısmen korunmuřtur. Synthrononun sonlandıđı kuzey ve güney duvarda bulunan açıklıklar, ruhban sınıfı tarafından törenle yakın bir bađı bulunan pastophorion odalarına bađlantı sağlamaktadır. Aynı zamanda pastophorion odalarından yan neflere de birer açıklıđın bulunması, törene dahil olacak din adamlarının ritüel hazırlıklarından sonra bemaya geçiřini kolaylařtırmaktadır.

Literatür : Aydın, 2019, s. 526.

Plan ve Fotođraf :

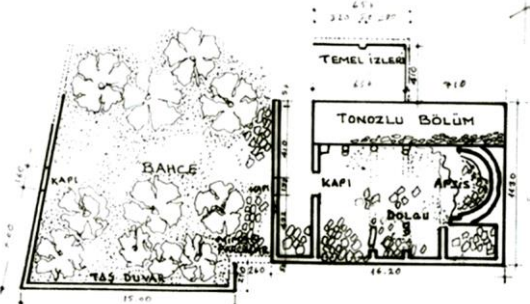
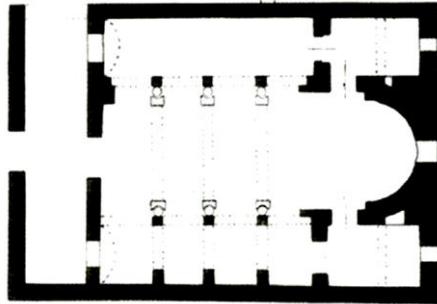

Katalog No : 9

Adı : Silifke Cennet Mağarası Meryem Ana (Tapınak) Kilisesi

Bölge : Kilykia

Tarihi : 5. yy.

Plan Tipi : Bazilikal

Synthronon Tipi : Tek Basamaklı

Basamak Sayısı : 1 **Yükseklği** : - **Derinliği** : -

Apsis Genişliği : - **Yükseklği** : - **Derinliği** : -

Kathedra : Yok

Tanımlama : Günümüzde ulaşamamış synthronon muhtemelen tek ya da üç basamaklıdır.

Literatür : Keil & Wilhelm, 1931, s. 7, fig. 13; Feld, 1963/64, s. 89-93; Hild, Hellenkemper, & Hellenkemper, 1984, s. 227; Hild, Hellenkemper, & Hellenkemper-Salies, 1990, s. 404, pl. 342; Hill, 1996, s. 292, fig. 15.

Plan ve Fotoğraf :



Katalog No : 10

Adı : Dağpazarı Kubbeli Kilise

Bölge : Kilykia

Tarihi : 5. yy.

Plan Tipi : Kubbeli Bazilika

Synthronon Tipi : Tek Basamaklı

Basamak Sayısı : 1 **Yükseklği** : - **Derinliği** : -

Apsis Genişliği : 5 m. **Yükseklği** : - **Derinliği** : 3 m.

Kathedra : Yok

Tanımlama : Merkezi kubbeli ve ambulatoriumlu kilise günümüzde mevcut olmayan tek basamaklı ve topukluklu synthronona sahiptir. Synthronon apsis kesitine uygun yarım daire formundadır. Gough'dan sonra çizilen planına göre, synthrononun merkezinde bir basamakla çıkılan topukluğu bulunan ve synthronon basamağından daha yüksek düzenlenen bir katedrası vardır. İki sütun ve üç kemerli açıklığıyla doğudan ışık alan apsisin kuzey kenarı kısmen yıkılmıştır. Synthronon uçlarından itibaren daha geniş başlayan bemanın kuzey ve güneyinde yer alan açıklıklardan pastophorion odalarına geçilir. Pastophorion odalarının batısında yer alan açıklıklardan ambulatoriuma geçiş sağlanmıştır.

Literatür : Davis, 1879, s. 325; Headlam, Hogarth, & Ramsay, 1892; Forsyth, 1957, s. 233-236; Gough M., 1958, s. 644; Gough M., 1972; Hill, 1996, s. 155; Henry, 2003, s. 44; Yıldırım, 2020.

Plan ve Fotoğraf :

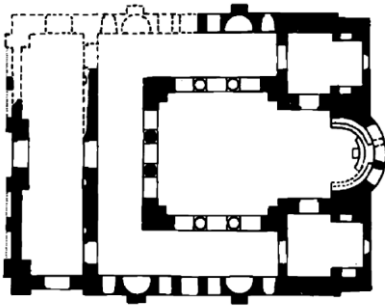

Katalog No : 11

Adı : Karadağ 21 Nolu Kilise / Madenşehir

Bölge : İsaoria

Tarihi : 6. yy.

Plan Tipi : Bazilikal

Synthronon Tipi : Tek Basamaklı

Basamak Sayısı : 1 **Yükseklği** : - **Derinliği** : -

Apsis Genişliği : - **Yükseklği** : - **Derinliği** : -

Kathedra : Var

Tanımlama : Apsis duvarı tamamen yıkılmış olan kilisenin kesme taştan yapılan tek basamaklı synthrononu instu haldedir. Synthronon merkezine yerleştirilen kathedranın topukluğu, bir basamağı ve oturma sekisi mevcuttur. Arkalığı ise apsis duvarıyla birlikte yıkılmıştır. Synthronon sekisi ve kathedra sekisi dışa taşkın profilli yapılmıştır.

Literatür : Eyice, 1971; Ramsay & Bell, 2008, s. 117, fig. 80.

Plan ve Fotoğraf :

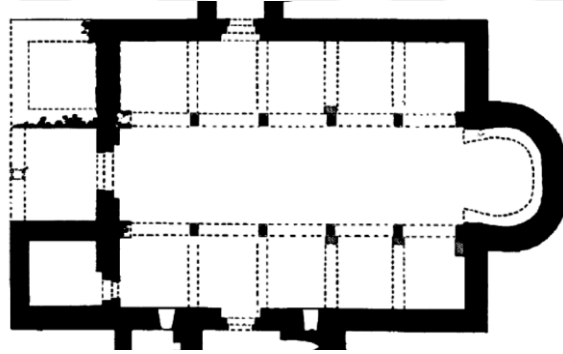

Katalog No : 12

Adı : Karadağ, Madenşehir 31 nolu Kilise

Bölge : İsaoria

Tarihi : 5. yy.

Plan Tipi : Bazilikal

Synthronon Tipi : Tek Basamaklı

Basamak Sayısı : 1 **Yükseklği** : - **Derinliği** : -

Apsis Genişliği : 3 m. **Yükseklği** : - **Derinliği** : 5 m.

Kathedra : Yok

Tanımlama : Bazilikal planlı kilisede bema iki basamakla yükseltilmiştir. Bema zemininden başlayan synthronon kesme taşla yapılmıştır. Tek basamaklı ve topukluğu bulunan synthronon at nalı biçimli apsis ile aynı formdadır. Topukluğun tamamı; oturma sekisinin ise güney kenarı in situ halde günümüze ulaşmıştır. Bemada genellikle naosa daha yakın konumlanan altar, synthronon yarım dairesinin merkezine yerleştirilmiştir.

Literatür : Eyice, 1971; Ramsay & Bell, 2008, s. 155, fig. 117.

Plan ve Fotoğraf :

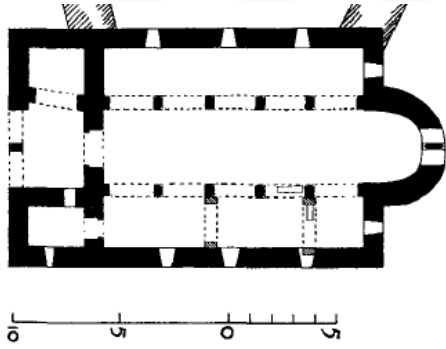

Katalog No : 13

Adı : Silifke Işıkkale Kilisesi

Bölge : Kilykia

Tarihi : 5-6. yy.

Plan Tipi : Bazilikal

Synthronon Tipi : Tek Basamaklı

Basamak Sayısı : 1 **Yükseklği** : - **Derinliği** : 0,40 m.

Apsis Geniřliđi : 3,75 m. **Yükseklği** : - **Derinliği** : 2,70 m.

Kathedra : Yok

Tanımlama : Yarım daire formlu tek basamaklı synthronon bulunmaktadır. Küçük bir kilise olmasına rağmen cemaat kilisesi işlevini görebilmesi için synthronon dahil tüm litürjik donanımlara sahiptir. Synthrononda kalıntılarında seki ya da kathedra gibi ahşap donanımın izleri tespit edilmiştir.

Literatür : Westphalen, 2015, s. 536, 540.

Plan ve Fotoğraf :

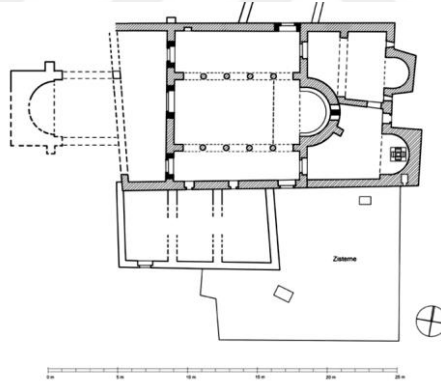

Katalog No : 14
Adı : Sivrihisar Kızıl Kilise / Aksaray
Bölge : Kappadokya
Tarihi : 5. yy.
Plan Tipi : Serbest Haç Plan / T formu

Synthronon Tipi : Tek Basamaklı

Basamak Sayısı : 1 **Yükseklği** : - **Derinliği** : -
Apsis Genişliği : 4 m. **Yükseklği** : - **Derinliği** : 3 m.
Kathedra : Yok

Tanımlama : H. Rott, apside tek basamaklı katedralı bir synthronondan söz eder. Ancak günümüze synthronona dair hiçbir mimari öge ulaşmamıştır. Apsis ölçüleri ve izler dikkate alınarak topukluklu, tek basamaklı ve katedralı bir synthronon olması muhtemeldir.

Literatür : Rott, 1908, s. 277,280; Çelebioğlu & Ağaryılmaz, 2008, s. 156.

Plan ve Fotoğraf :

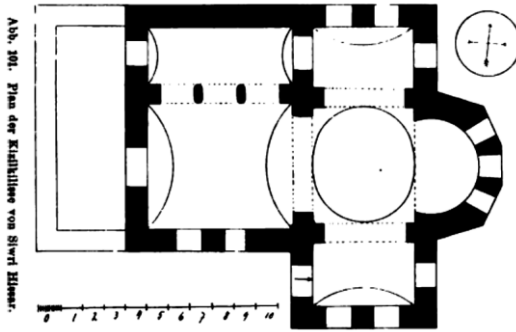

Katalog No : 15

Adı : Aphrodisias Trikonchos Planlı Kilise

Bölge : Karia

Tarihi : 6. yy.

Plan Tipi : Trikonchos

Synthronon Tipi : Tek Basamaklı

Basamak Sayısı : 1 **Yükseklği** : - **Derinliği** : -

Apsis Genişliği : - **Yükseklği** : - **Derinliği** :

Kathedra : Yok

Tanımlama : Trikonchos planlı kilise tahrip olarak günümüze ulaşmıştır. Synthrononun sadece tek basamağına dair izler görülmektedir. Yapı boyutlarına göre yüksek ihtimalle tek basamaklı synthronon, düşük ihtimalle üç basamaklı da inşa edilmiş olabilir. İki alçak basamakla naostan yükseltilem bemaşa pastophorion odalarından doğrudan geçiş yoktur. Pastophorion odaları kuzey ve güney eksedralara kısa bir koridor aracılığıyla açılmaktadır. Apsis ve synthronon basamağının inşa malzemesi tuğla ve moloztaştır.

Literatür : Hebert, 2000, s. 509, Pl. 121-122.

Plan ve Fotoğraf :

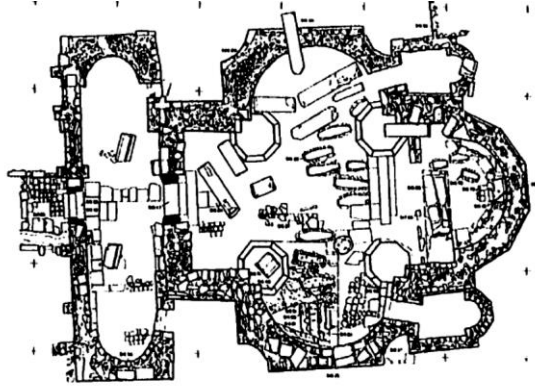

Katalog No : 16
Adı : Side EE Kilisesi
Bölge : Pamphylia
Tarihi : 8-9. yy.
Plan Tipi : Kapalı Yunan Haçı

Synthronon Tipi : Tek Basamaklı

Basamak Sayısı : 1 **Yükseklği** : - **Derinliği** : 0.50 m.

Apsis Geniřliđi : 2.48 m. **Yükseklği** : - **Derinliği** : 1.62 m.

Kathedra : Yok

Tanımlama : Kapalı Yunan Haçı planlı kilisenin doğusunda tek basamaklı bir synthronon yer almaktadır. Moloz taşla inşa edilen synthrononun basamak kaplamaları günümüze ulaşmamıştır. Yarım daire kesitli apsis ile aynı forma sahip olan synthrononun iki ucu daralarak hilal biçiminde sonlanmaktadır. İki basamaklı olan ve en geniş kısmı merkezde 0.50 m. derinliğinde oturma alanına sahip synthrononun topluđu merkezde 0.30 m. derinliğe sahiptir.

Literatür : Eyice S., 1958, s. 41,42; Mansel A. M., 1978, s. 284; Ruggieri V., 1991, s. 140; Buchwald H., 1992; Buchwald H., 2001, s. 8; Kaderli, 2009, s. 43.

Plan ve Fotoğraf :

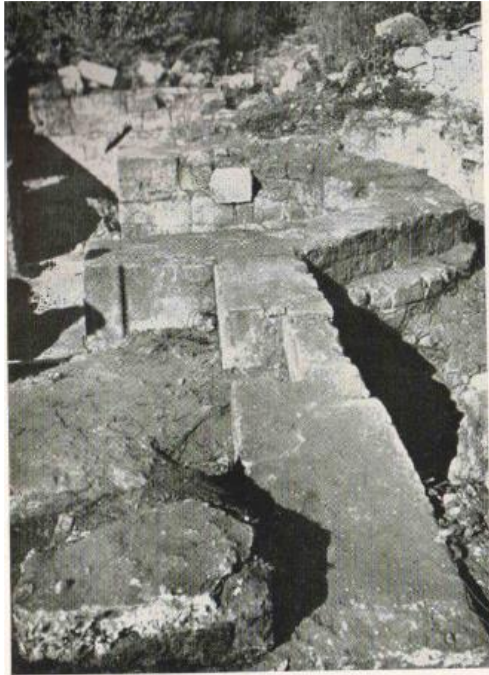
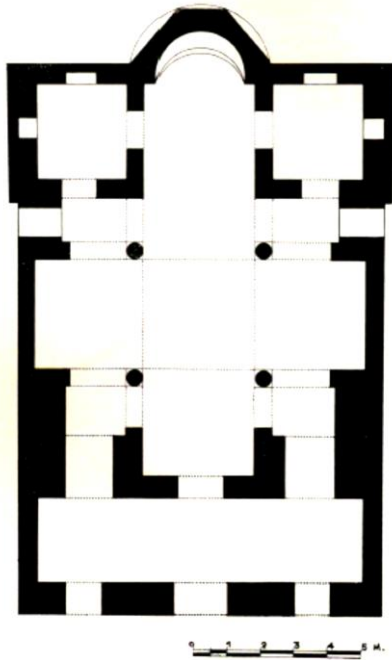



Katalog No : 17

Adı : Beştaş Bey Kilisesi / Gemiler Ada

Bölge : Karia

Tarihi : 7. yy.

Plan Tipi : Bazilikal

Synthronon Tipi : Tek Basamaklı

Basamak Sayısı : 1 **Yükseklği** : - **Derinliği** : -

Apsis Geniřliđi : 3.60 m. **Yükseklği** : - **Derinliği** : 1.80 m.

Kathedra : Yok

Tanımlama : Tek basamaklı bir synthrononu bulunmaktadır. Bazilika, 11x19 m. ölçülerindedir.

Literatür : Asano, 1994, s. 410.

Plan ve Fotođraf :

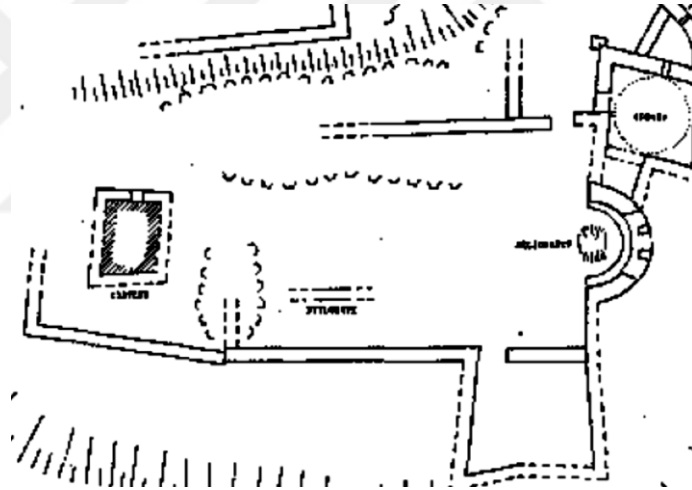

Katalog No : 18
Adı : İznik Koimesis Kilisesi (Hyakinthos Manastırı)
Bölge : Bithynia
Tarihi : 6-8. yy.
Plan Tipi : Kubbeli Bazilika / Kiborium Planlı
Synthronon Tipi : Tek Basamaklı
Basamak Sayısı : 1 **Yükseklığı** : - **Derinliği** : -
Apsis Genişliği : 4 m. **Yükseklığı** : - **Derinliği** : 2 m.
Kathedra : Yok
Tanımlama : Yapı 1922 yılında yıkılmıştır. Yedi basamakla çıkılan platformlu bir kathedrası ve tek basamaklı synthrononu olduğu düşünülen yapıdan günümüze synthronon hakkında bilgi verebilecek bir iz ulaşmamıştır. Synthronon sekisi ile kathedra basamakları apsis inşasında da kullanılan tuğla ile inşa edilmesi apsis ile synthrononun birbirine yakın dönemde inşa edildiğini göstermektedir¹³⁵. Synthronon sekisinin apsisin taş temelinden daha alçakta olması; apsis, synthronon ve kathedra kuruluşlarının dönemi konusunda bir muğlaklık yaratmaktadır¹³⁶. Apsis duvarı boyunca uzanan 0.40 m. yüksekliğinde ve 0.45 m. derinliğinde muhtemelen taş levha ile kaplanmış synthronon sekisi kathedraya çıkan basamaklarla kesintiye uğramıştır¹³⁷. Monolit taş malzemedan yapılmış kathedraya her biri 0.20 - 0.23 m. yüksekliğinde altı basamakla ulaşılmaktadır. Kathedra, 0.49 m. yüksekliğinde ve 0.32 m. derinliğinde oturma alanına sahip; 0.20 m. yüksekliğinde iki yanda kolçaklı ve 0.88 m. yüksekliğinde bir sırtlığa sahiptir. Kathedranın sırtlığı yarım daire formunda sonlandırılmış ve batıya bakan yüzü merkezden çevreye yayılan ışınsal yivlerle süslenmiştir. Bu yivlerin merkez noktası oturma alanından 0.53 m. yüksekliğinde başlatılmıştır. Orta boylu bir piskoposun kathedraya oturduğunda ışınsal yivlerin merkezi piskoposun başının arkasına geldiği için merkezden yayılan ışınsal yivlerle süslenmiş bir hale görünümü piskoposu taçlandırmaktadır¹³⁸. Kilisenin synthrononu, apsisi, kathedra basamakları ve kathedrası ayrı ayrı değerlendirilmelidir. Yapının tek basamaklı synthrononu apsis temel duvarından daha alt kotta yer almaktadır. Bu

¹³⁵Peschlow, 1972, s. 155.

¹³⁶Schmit, 1927, s. 9.

¹³⁷Küçük farklarla verilen ölçülerin karşılaştırılması için bkz: Wulff, 1903, s. 180; Schmit, 1927, s. 9.

¹³⁸Schmit, 1927, s. 9.

sebeple İ.S. 715 ya da İ.S. 740 depremlerinde yıkılan apsis duvarı ve örtü sistemi İ.S. 8. yüzyılda yeniden inşa edilmiştir¹³⁹. Ancak depremde zarar görme olasılığı olmayan synthronon ise mevcut kotun daha altında kalarak apsis içinde varlığını sürdürmüştür. Kronolojik olarak İ.S. 715 yılı öncesine tarihlendirilebilecek synthronon ve kathedra, İ.S. 715 ya da İ.S. 740 depremlerinden sonra inşa edilen apsis ve kathedra basamakları ile teorik olarak dönem farklılığı göstermektedir. Synthrononun ilk yapıya ait olması ve yeni inşada apsis temel kotuyla uyumluluk göstermiyor oluşu bu durumu kanıtlar niteliktedir. Dolayısıyla İ.S. 7. yüzyılda kilisenin kathedrası tek basamaklı synthrononun merkezinde yer alan klasik bir kathedra mı yoksa farklı bir tipe mi sahip olduğunu bilmek mümkün değildir. Ancak İ.S. 8. yüzyılda inşa edilen kathedra basamakları bu yüzyıla özgü ve çağında pek tercih edilmeyen bir düzendedir¹⁴⁰. Apsis ve kathedra basamaklarının İ.S. 8. yüzyılda yapı ile çağdaş olduğunu ancak sınırlı araştırmacı tarafından tanımlanan synthronon sekisinin daha erken döneme ait olduğunu söyleyebiliriz. İ.S. 8 yüzyılda inşa edilen kathedra basamaklarının ve platformun üzerine yerleştirilen monolit taş ile yapılmış kathedranın ise yüksek ihtimalle İ.S. 7. yüzyıl ve öncesine ait olduğunu söyleyebiliriz.

Literatür : Millingen, 1912, s. 8; Peschlow, 1972, s. 145; De Maffei, 2004, s. 113; Barsanti, 2004, s. 278; Mango C., 2006, s. 136; Mango C., 1994, s. 353; Schmit, 1927, s. 20; Ulbert, 1971, s. 345; Grégoire, 1930, s. 291; Weigand, 1931, s. 419; Kitzinger, 1958, s. 14; Buchwald H., 1969, s. 61; Wulff, 1903, s. 156.

Plan ve Fotoğraf : Plan-1: Schmit, 1927, Taf. IV; Plan-2: Wulff, 1903, Taf. V; Kesit: Schmit, 1927, Taf. VI.

¹³⁹İznik depremleri için bkz. Adatepe & Erel, 2006, s. 143.

¹⁴⁰Koimesis Kilisesi'nin günümüze ulaşmayan tek basamaklı synthrononu ve basamaklı bir platform üzerinde yer alan kathedrasına benzer bir görsel için Levha-40a ve 40b'ye bakınız.

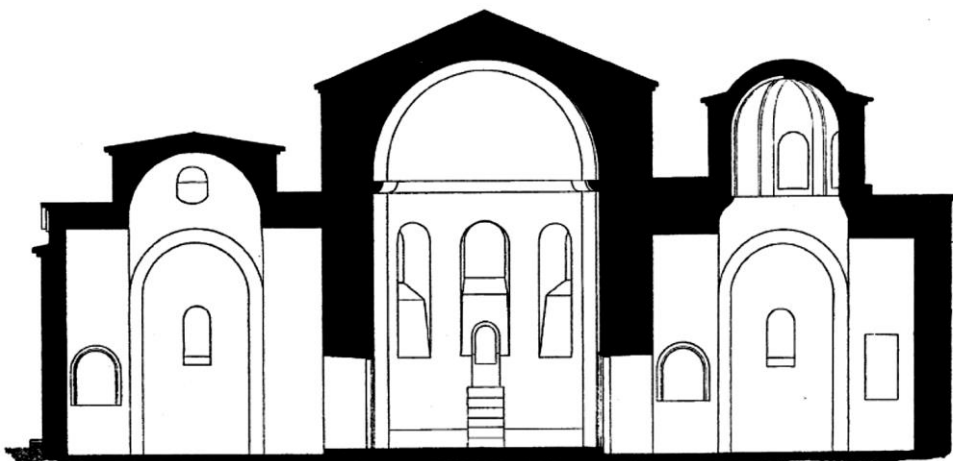
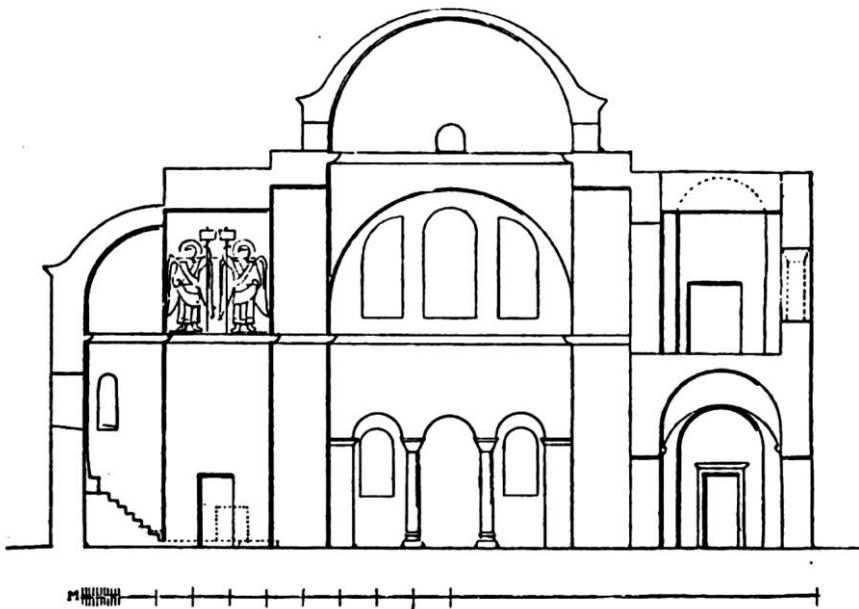
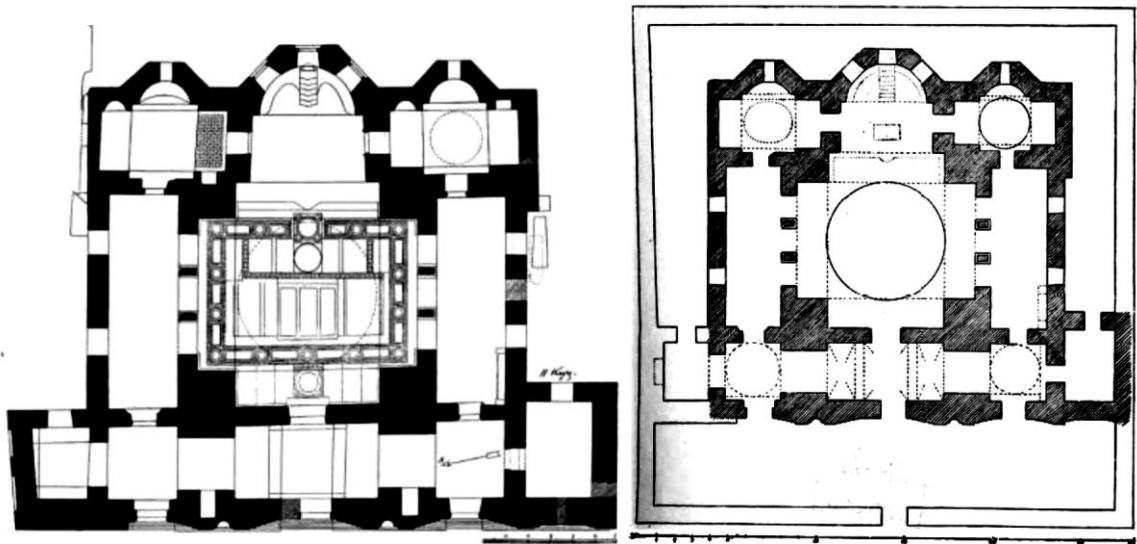

Querschnitt durch den Altarraum.

Katalog No : 19

Adı : Gebze Yılançabayır Kilisesi

Bölge : Bithynia

Tarihi : 10-12. yy.

Plan Tipi : Kapalı Yunan Haçı

Synthronon Tipi : Tek Basamaklı ve Apsisten İçe Çekilmiş

Basamak Sayısı : 1 **Yükseklği** : - **Derinliği** : -

Apsis Geniřliđi : 3 m. **Yükseklği** : - **Derinliği** : 1,5 m.

Kathedra : Yok

Tanımlama : Kapalı Yunan haçı plan tipindeki kilisenin yarım daire formlu apsisine uygun kesitte yapılan tek basamaklı synthronon, oturma sekisine ve topukluđa sahiptir.

Synthronon apsis batı sınırından ie ekilerek yapılmıřtır.

Literatür : Mamaloukos, 2018, s. 105.

Plan ve Fotođraf :

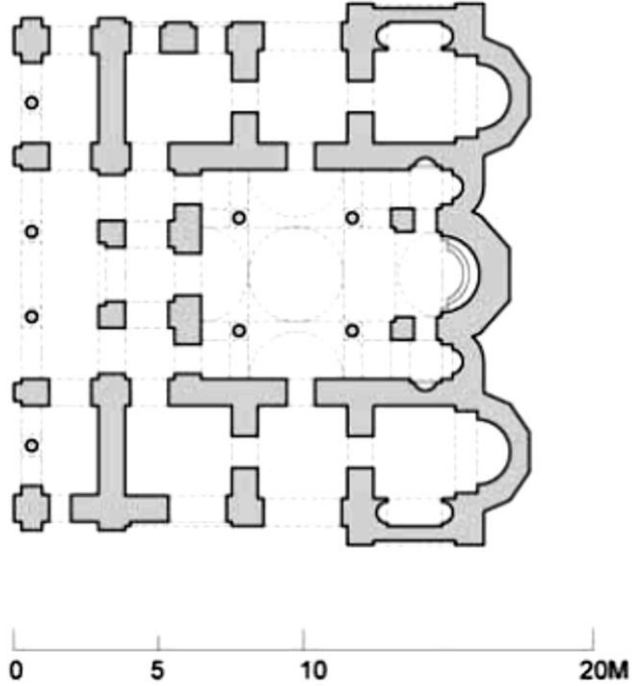

9.2. ÜÇ BASAMAKLI

Katalog No : 20

Adı : Korykos Kilisesi

Bölge : İsaoria

Tarihi : 480

Plan Tipi : Bazilikal

Synthronon Tipi : Çok Basamaklı

Basamak Sayısı : 3 **Yükseklği** : - **Derinliği** : -

Apsis Genişliği : 7.5 m. **Yükseklği** : - **Derinliği** : 4.5 m.

Kathedra : Yok

Tanımlama : Kaynaklardan varlığı bilinen synthronon günümüze ulaşamamıştır. İnşasından sonraki bir dönemde apsisin kuzey ve güneyinden rahip girişlerinin açıldığına dair görüşler bulunmaktadır.

Literatür : Hild, Hellenkemper, & Hellenkemper-Salies, 1990, s. 210-211.

Plan ve Fotoğraf :

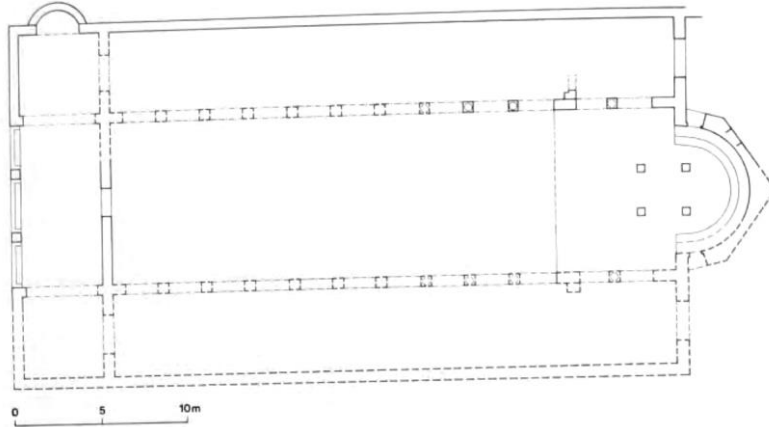

Katalog No : 21

Adı : Arykanda Büyük Kilise (Mabet Bazilikası)

Bölge : Lykia

Tarihi : 4 - 5. yy.

Plan Tipi : Bazilikal

Synthronon Tipi : Çok Basamaklı ve Sahanlıklı

Basamak Sayısı : 3 **Yükseklği** : - **Derinliği** : -

Apsis Genişliği : 7 m. **Yükseklği** : - **Derinliği** : 3,5 m.

Kathedra : Yok

Tanımlama : Düzgün kesme taşla yarım daire kesitli apsis formuna uygun inşa edilen synthrononun ilk üç basamağı mevcuttur. Güney ucundaki basamakların bir kısmı günümüze ulaşmamıştır. Üçüncü basamağın üst seviyesinde de blok taşların günümüze ulaşmamış olması synthrononun beş basamaklı olabileceği ihtimalini düşündürmektedir. Yüksek ihtimalle beş basamaklı ve sahanlıklı olabileceği gibi daha düşük bir olasılıkla da üç basamaklı ve geniş bir sahanlığa sahip synthronon da olabilir.

Literatür : Bayburtluoğlu, 1982, s. 411-416; Serin, 2004, s. 90; Gerçek, 2016.

Plan ve Fotoğraf :

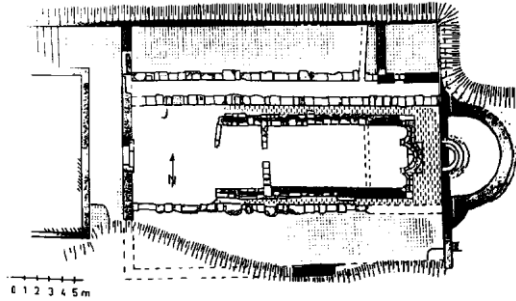

Katalog No : 22

Adı : Laodikeia Kilisesi

Bölge : Phrygia

Tarihi : 5. yy.

Plan Tipi : Bazilikal

Synthronon Tipi : Çok Basamaklı ve Koridorlu

Basamak Sayısı : 3

Yükseklği : -

Derinliği : -

Apsis Genişliği : 9 m.

Yükseklği : -

Derinliği : 5 m.

Kathedra : Yok

Tanımlama : Yarım daire formlu apsise paralel yapılan üç basamaklı synthronon basamakları günümüze tahrip olarak ulaşmıştır. Synthronon, merkezinde yer alan platform ve ardından başlayan üç basamaktan oluşmaktadır. Kaba yontu blok taşlarla inşa edilen synthronon basamakları mermer kaplamadır. Ancak sadece basamakların bir kısmındaki mermer kalıntıları instu olarak günümüze ulaşmıştır.

Literatür : Şimşek, 2015; D'andria, 2018, s. 86.

Plan ve Fotoğraf :

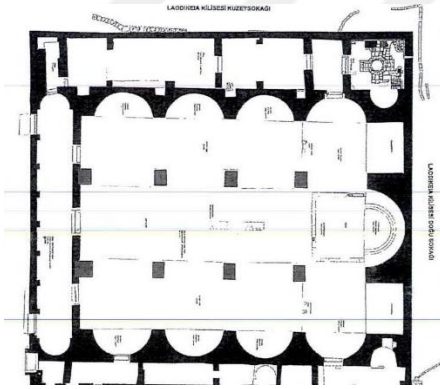

Katalog No : 23
Adı : Priene Piskoposluk Kilisesi (Kent Bazilikası)
Bölge : İonia
Tarihi : 5. yy.
Plan Tipi : Bazilikal

Synthronon Tipi : Çok Basamaklı ve Sahanlıklı

Basamak Sayısı : 3 **Yükseklği** : - **Derinliği** : 1.20 m.

Apsis Genişliği : 5.50 m. **Yükseklği** : - **Derinliği** : 2.75 m.

Kathedra : Yok

Tanımlama : Synthrononun ilk aşamada dört basamaklı ve renkli boyanmış mermer levha ile kaplı olduğu; daha sonrasında ise üç basamaklı ve tuğla malzeme ile örüldüğü bilinmektedir. Restorasyon geçirmiş olan synthrononun mevcut hali üç basamaklı ve apsis yarım dairesinden 0.50 m. batıya taşkın bir düzenlemeye sahiptir. Ancak synthrononda iki farklı malzeme kullanımı söz konusudur. Synthrononun kuzey ucunda mevcut olan ikinci tip malzeme ile birlikte synthrononun batıya taşmış olması muhtemeldir. Ayrıca synthrononun mevcut örgüsü güney kenarda kapalı olan geçit koridorunun kuzey kenarda açık olduğunu göstermektedir. Eğer synthronon koridorlu tipte ise synthronon 3 basamaklıdır. Ancak koridor yoksa ölçü ve oranlar dikkate alındığında synthrononun restorasyon öncesinde yani yapının orijinalinde 5 basamaklı olma ihtimali daha yüksektir. İşlevsel olarak düşünüldüğünde synthrononun koridorlu değil de beş basamaklı ve 0.50 m. genişliğinde sahanlıklı bir synthronon olması mantığa daha yatkındır.

Literatür : Koenigs, Rumscheid, & Westphalen, 1997, s. 81-94; Westphalen, 2000, s. 278.

Plan ve Fotoğraf :



Abb. 2: Priene, Kirche, Phasenplan
Resim 2: Priene, kilise, evre planı



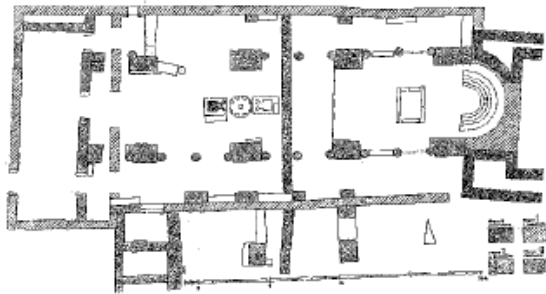

Katalog No : 24

Adı : Side Piskoposluk Sarayı Haç Planlı / Küçük Kilise

Bölge : Pamphylia

Tarihi : 5. yy.

Plan Tipi : Haç Planlı

Synthronon Tipi : Çok Basamaklı ve Sahanlıklı

Basamak Sayısı : 3 **Yükseklği** : - **Derinliği** : -

Apsis Genişliği : 2.20 m. **Yükseklği** : - **Derinliği** : 1 m.

Kathedra : Yok

Tanımlama : Temelde yarım daire bir platform üzerine üç cepheli inşa edilen apsiste yarım daire formlu sahanlıklı bir synthronon bulunmaktadır. Düzgün kesme blok taşlarla üç basamaklı inşa edilen synthrononun basamaklarında bulunan zivana izleri synthronon basamaklarının kaplama olduğuna işaret etmektedir. Sahanlığın her iki ucu blok taşla kapatılmış; ancak en üst basamağın hizasında bir tekne oluşturacak biçimde boş bırakılmış ya da buradaki bloklar devşirilmiştir.

Literatür : Müller-Wiener, 1973, s. 683; Feld, Kleinasien, 1977, s. 165; Mansel, 1978, s. 277-284; Buchwald H., 1984, s. 227; Sodini, 1989, s. 417; Ruggieri V., 1991, s. 140; Ruggieri V., 1995, s. 109; Foss, 1996, s. 41; Gliwitzky, 2005, s. 371; Ceylan, 2007, s. 173-174; Yıldırım, 2017, s. 421-438.

Plan ve Fotoğraf :

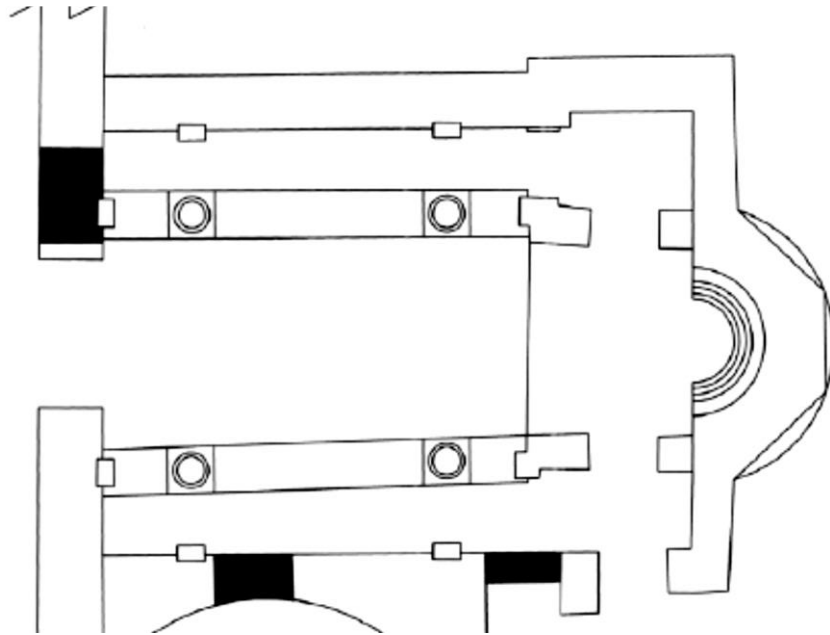



Katalog No : 25

Adı : Silifke Meryemlik Kubbeli Kilise

Bölge : Kilykia

Tarihi : 5. yy.

Plan Tipi : Bazilikal

Synthronon Tipi : Çok Basamaklı

Basamak Sayısı : 3

Yükseklği : -

Derinliği : -

Apsis Geniřliđi : 7,12 m.

Yükseklği : 19 m.

Derinliği : 3,50

Kathedra : Yok

Tanımlama : Dıřta poligonal ite yarım daire olan apsis formuna uygun yarım daire formulu üç basamaklı synthrononun varlıđı kaynaklardan bilinmektedir.

Literatür : Wilkinston, 1971; Henry, 2003, s. 36; Herzfeld & Guyer, 1930; Hill, 1996, s. 208-234; Hild & Hellenkemper, 1990, s. 441-443; Hild, Hellenkemper, & Hellenkemper-Salies, 1990, s. 237.

Plan ve Fotođraf :

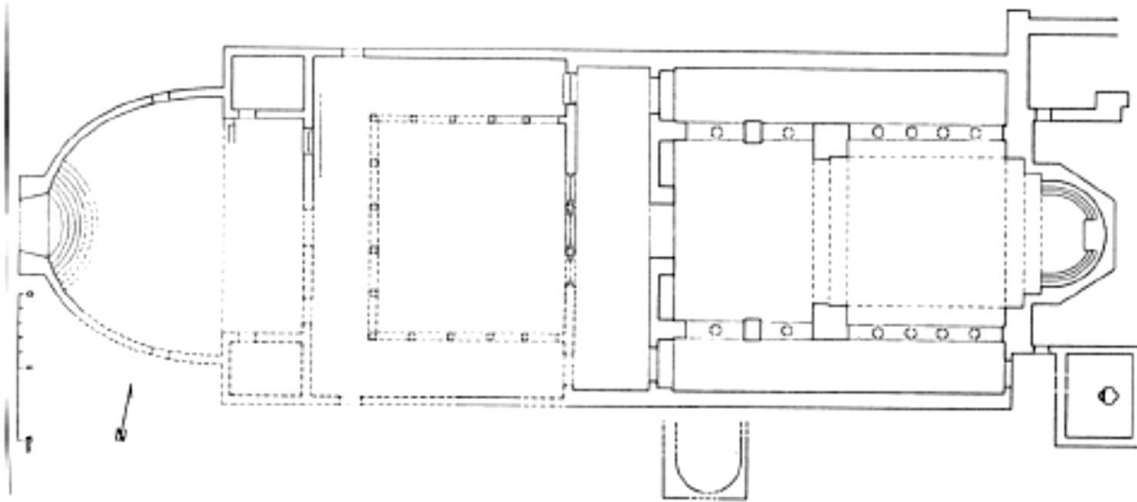

Katalog No : 26

Adı : Uzuncaburç Tapınak Kilisesi / Silifke Olbios Tapınağı

Bölge : Kilykia

Tarihi : 5. yy.

Plan Tipi : Bazilikal

Synthronon Tipi : Çok Basamaklı

Basamak Sayısı : 3 **Yükseklği** : - **Derinliği** : -

Apsis Genişliği : 8 m. **Yükseklği** : - **Derinliği** : 4 m.

Kathedra : Yok

Tanımlama : 5. yy.'da tapınak kiliseye dönüştürülürken apsis eklenmiştir. Apsis ve pastophorion odalarının yanı sıra synthrononun da eklenmiş olmalıdır. Ancak günümüzde synthrononun basamaklarından herhangi bir iz kalmamıştır.

Literatür : Hill, 1996, s. 252; Aydın, 2006, s. 10; Hild, Hellenkemper, & Hellenkemper-Salies, 1990, s. 244.

Plan ve Fotoğraf :

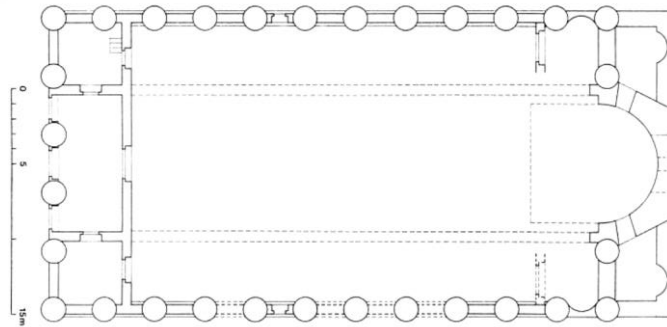

Katalog No : 27

Adı : Tarsus Sakızçukuru Kilisesi

Bölge : İsaoria

Tarihi : 5. yy.

Plan Tipi : Bazilikal

Synthronon Tipi : Çok Basamaklı

Basamak Sayısı : 3

Yükseklği : -

Derinliği : -

Apsis Geniřliđi : 6 m.

Yükseklği : -

Derinliği : 4.42 m.

Kathedra : Yok

Tanımlama : Apsis içinde iki basamađı görünen synthronon yapı boyutları ve apsis geniřliđi deđerlendirildiđinde en az üç basamaklı olmalıdır.

Literatür : Yıldırım, 2021.

Plan ve Fotođraf :

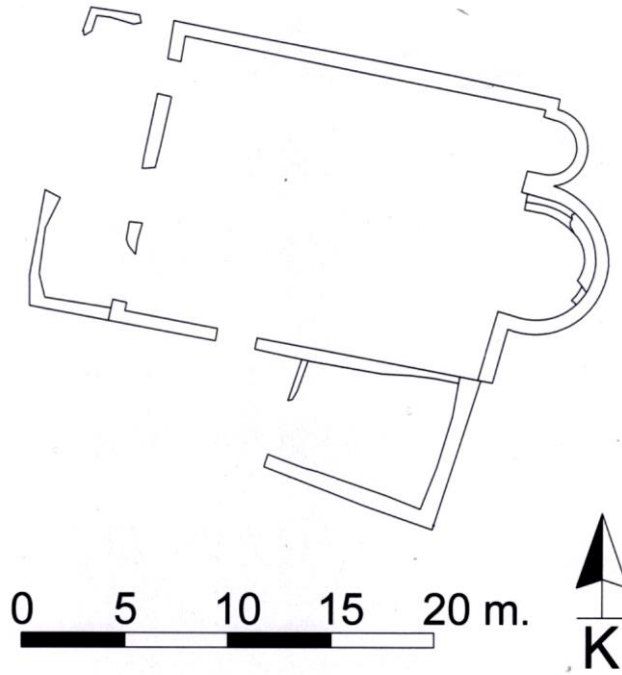

Katalog No : 28

Adı : Alahan Doğu Bazilikası

Bölge : İsauria

Tarihi : 5. yy.

Plan Tipi : Bazilikal

Synthronon Tipi : Çok Basamaklı

Basamak Sayısı : 3

Yükseklği : -

Derinliği : -

Apsis Genişliği : 5 m.

Yükseklği : -

Derinliği : 2.5 m.

Kathedra : Var

Tanımlama : Apsis yarım dairesi ile aynı formda üç basamaklı yapılan synthronon düzgün kesme taşla inşa edilmiştir. Her üç basamağın da yüksekliği eşit yapılan synthrononun en üst basamağının rahat oturulması için bacak yüksekliğine göre bir miktar yükseltilmemiş olması dikkat çekicidir. Synthrononun merkezinde yer alan iki basamağı bulunan kathedra kaidesi bulunmakta ancak kathedra mevcut değildir.

Literatür : Headlam, Hogarth, & Ramsay, 1892; Gough M., 1967; Gough M., 1968; Hild, Hellenkemper, & Hellenkemper-Salies, 1990, s. 255; Hill, 1996; Henry, 2003, s. 30.

Plan ve Fotoğraf :

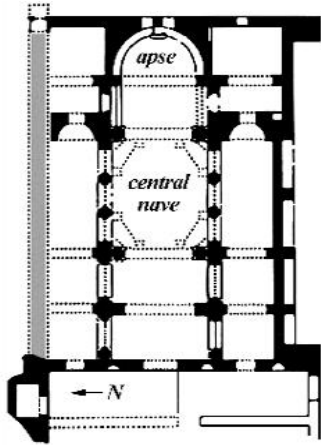

Katalog No : 29

Adı : Alahan Batı (Başmelekler) Bazilikası

Bölge : İsauria

Tarihi : 5. yy.

Plan Tipi : Bazilikal

Synthronon Tipi : Çok Basamaklı

Basamak Sayısı : 3 **Yükseklği** : - **Derinliği** : -

Apsis Genişliği : 5 m. **Yükseklği** : - **Derinliği** : 3 m.

Kathedra : Var

Tanımlama : Düzgün kesme taşla yapılmış üç basamaklı at nalı formu synthronon apsis yarım dairesine uygun biçimde ve bemaya uzatılarak inşa edilmiştir. Synthrononun adım atılan ilk iki basamağının dik kenarları 45 derece eğimli bir profille üretilerek basamak yüzeyinin genişletilmesi söz konusudur. Din adamlarının oturduğu üçüncü basamak ise dik bir profille daha yüksek yapılmıştır. Ancak üçüncü basamakta da basamağın kenarında elle tutulabilecek büyüklükte yarım daire kesitli bir profil yer almaktadır. Apsis içindeki synthronon basamakları bemaya taşıdığında bir kademe genişleyerek bemanın kuzey ve güney duvarında devam etmektedir. Synthrononun bemaya uzatılan güney kolu iki birimli diakonikona geçit sağlayan iki basamaklı bir açıklıklı kesintiye uğramıştır. Bu uygulama tören esnasında iki birimli diakonikonun kullanıldığını göstermektedir. Bemanın kuzey kenarında synthronon basamakları 8 m. boyunca hiçbir kesintiye uğramadan kuzeydoğu taşıyıcıya kadar uzanmaktadır. Dolayısıyla tören esnasında ihtiyaç duyulmayan prothesise giriş sadece kuzey neften sağlanmaktadır. Anadolu kiliseleri içinde farklı bir synthronon uygulaması görülen Alahan Batı Bazilikası'nın kathedrası da farklı bir kuruluş göstermektedir. İki pencere açıklıklı apsisin merkezine iki pencere genişliğinde yerleştirilen kathedraya üç basamak ile ulaşılmakta ve üçüncü basamak topukluk olarak kullanılmaktadır. Synthronon merkezindeki platforma yerleştirildiği düşünülen kathedra, hiyerarşinin en üst basamağında olmasının yanı sıra başrahibin ayin yönetiminde tüm alana hâkim olmasını da sağlamaktadır. Hıristiyanlıkta tanrı tahtı olarak da nitelendirilen kathedranın iki yanında yer alan diğer basamakların bu seviyeden bir kademe alçakta olması olağan kathedra-synthronon ilişkisine uygundur. Synthrononun merkezinde yer alan bir kaide ve kathedranın oturulan alt levhası daha yüksek seviyede konumlandırılmış olmalıdır. Paros Panagia Hekatontapyliani Büyük Kilisesi'nde olduğu gibi, yüksek bir kaide üzerindeki

kathedraya tek bir dini lider oturur ve iki yanda ise aynı seviyede iki din adamının oturmasına imkân verebilen bir düzenleme de olabilir. Alahan Batı Bazilikası'nın bu nitelikleri bölgesel özelliklerin ortak noktalarının belirlenmesi açısından önemlidir.

Literatür : Gough M., 1968, s. 458¹⁴¹; Hild, Hellenkemper, & Hellenkemper-Salies, 1990, s. 255.

Plan ve Fotoğraf :

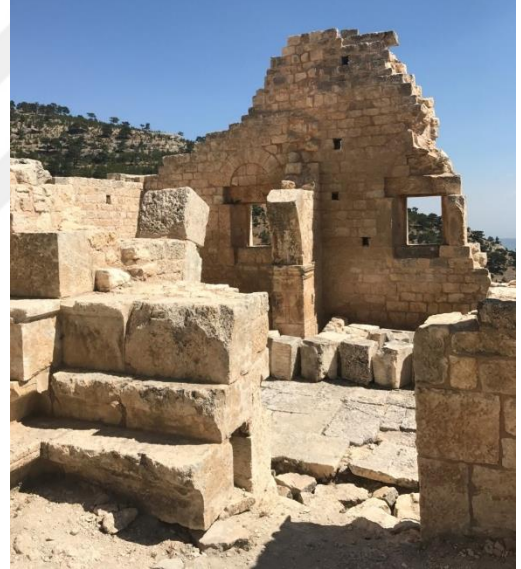
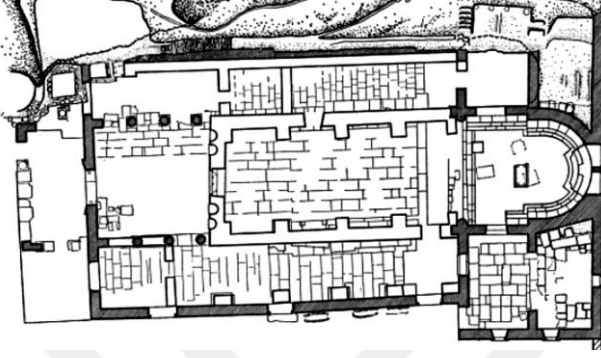

¹⁴¹Kazı sırasında synthrononda mozaik tesseraların bulunduğu ufalanmış bir alçı kütesi bulunmuştur.

Katalog No : 30

Adı : Knidos D Kilisesi

Bölge : Karia

Tarihi : 5. yy.

Plan Tipi : Bazilikal

Synthronon Tipi : Çok Basamaklı Apsis Duvarından Batıya Taşkın

Basamak Sayısı : 3 **Yükseklği** : - **Derinliği** : -

Apsis Genişliği : 7 m. **Yükseklği** : - **Derinliği** : 4 m.

Kathedra : Yok

Tanımlama : Düzgün kesme taşla inşa edilmiş synthronon batı yönünde bemaya uzatılarak at nalı formlu bir görünüm kazanmıştır. Synthrononun 4 mermer basamağının korunduğu belirtilmektedir. Dolayısıyla yapı boyutları da düşünüldüğünde beş basamaklı bir synthronon olduğu söylenebilir. Synthronon merkezinde ikinci basamak itibariyle mermer blokların yıkılmış ya da devşirilmiş olmasından dolayı kathedranın varlığına dair bir fikir belirtmek mümkün değildir. Synthrononun batı sınırında bir basamak aşağıda doğrudan başlayan bir podyum naostan iki basamakla ulaşılan bemanın zeminini oluşturmaktadır.

Literatür : Love, 1972, s. 401; Doksanaltı, Sevmen, Karaoğlan, Özgan, & Aslan, 2015, s. 66.

Plan ve Fotoğraf :

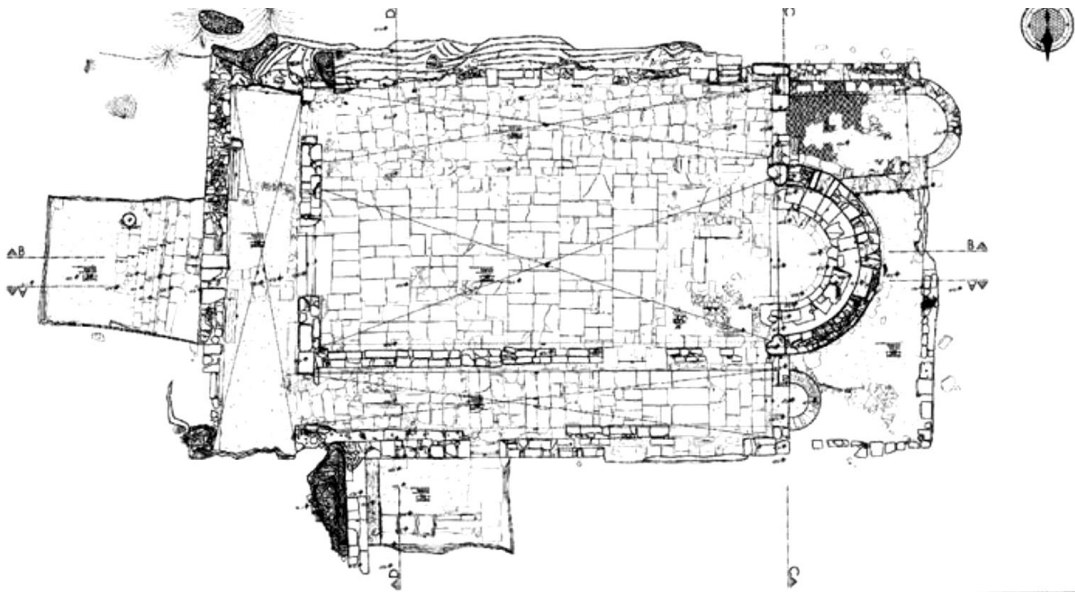



Katalog No : 31

Adı : Demre Karacaören Günağı Kilisesi

Bölge : Lykia

Tarihi : 6. yy.

Plan Tipi : Bazilikal

Synthronon Tipi : Çok Basamaklı

Basamak Sayısı : 3

Yükseklği : -

Derinliği : -

Apsis Genişliği : 5.30 m.

Yükseklği : -

Derinliği : 2.45 m.

Kathedra : Yok

Tanımlama : Üç nefli bazilikal planlı kilisenin apsisinde yer alan synthrononun en üst iki basamağı görünmektedir. Yapı ölçüleri ve apsis genişliği dikkate alındığında synthrononun 5 basamaklı olma ihtimali yüksektir.

Literatür : İşler, 2016a, s. 366.

Plan ve Fotoğraf :

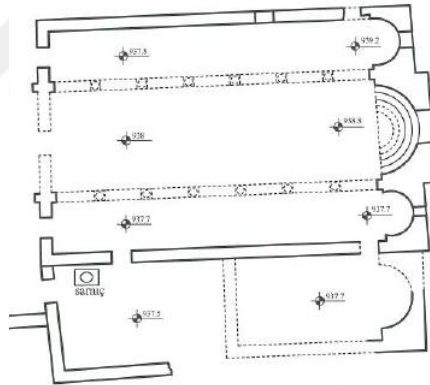

Katalog No : 32

Adı : Elmalı Choma (Hacı Musalar) Kilisesi

Bölge : Lykia

Tarihi : 6. yy.

Plan Tipi : Bazilikal

Synthronon Tipi : Çok Basamaklı

Basamak Sayısı : 3 **Yükseklği** : - **Derinliği** : -

Apsis Geniřliđi : - **Yükseklği** : - **Derinliği** : -

Kathedra : Yok

Tanımlama : Kilisenin synthrononu apsis formuna uygun yarım daire planlıdır.

Synthronon platformu ve iki basamak olarak günümüze ulaşmış; üçüncü basamađı tahrip olmuştur.

Literatür : Arıkan, 2001, s. 29, 63, 115, fig. 3, fig. 21, fig. 64a.

Plan ve Fotođraf :

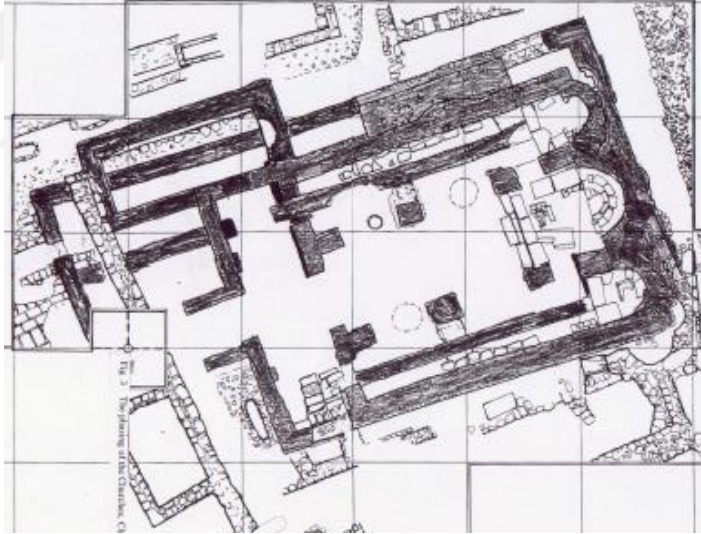

Katalog No : 33

Adı : Gemiler Ada (Nikolaos) Büyük Kilise II

Bölge : Lykia

Tarihi : 6. yy.

Plan Tipi : Bazilikal

Synthronon Tipi : Çok Basamaklı ve Nişli

Basamak Sayısı : 3 **Yükseklği** : - **Derinliği** : 0.30 m.

Apsis Genişliği : 6 m. **Yükseklği** : - **Derinliği** : 3 m.

Kathedra : Yok

Tanımlama : Üç nefli bazilikal planlı kilisenin doğusunda üç basamaklı ve derin nişli synthronon yer almaktadır. Moloz taş dolgunun üzerine düzgün kesme taş ile yapılan Synthronon, yarım daire formu apsis ile aynı kesite sahiptir. Synthronon basamakları sağlam; iki ucunaki nişler kısmen tahrip olarak günümüze ulaşmıştır. İki yanda yer alan nişler synthronon basamaklarının altına uzanan bir koridor görünümünde olup, diğer niş koridoruyla bağlantı sağlanmadan sonlanmaktadır.

Literatür : Asano, 1994; Foss, 1994; Masuda, 1995, s. 61-71.

Plan ve Fotoğraf :

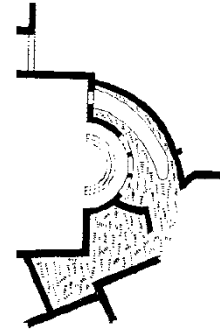
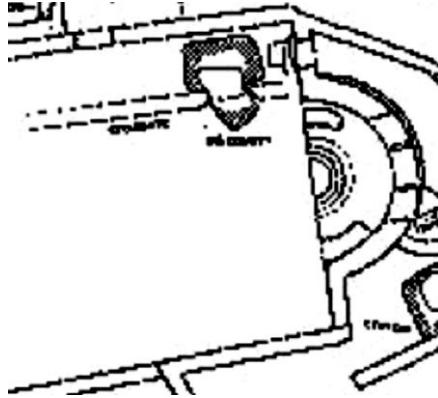



Katalog No : 35

Adı : Asarcık Dikmen Kilisesi

Bölge : Lykia

Tarihi : 6. yy.

Plan Tipi : Bazilikal

Synthronon Tipi : Çok Basamaklı

Basamak Sayısı : 3 **Yükseklği** : - **Derinliği** : 0.40 m.

Apsis Geniřliđi : 3.50 m. **Yükseklği** : - **Derinliği** : 1.75 m.

Kathedra : Yok

Tanımlama : Düzgün kesme taş işçiliđiyle inşa edilen kilise üç basamaklı bir synthronona sahiptir. Farklı dönemlerde yapılan kaçak kazılarla synthrononun iki basamađı görünmektedir.

Literatür : Harrison R. M., 1963, s. 130.

Plan ve Fotođraf :

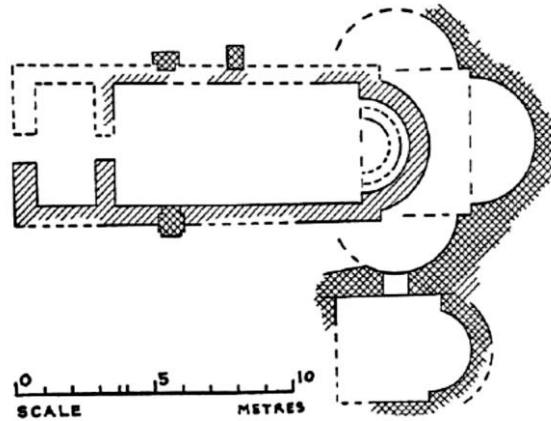

Katalog No : 36

Adı : Letoon Manastır Kilisesi (Xanthos)

Bölge : Lykia

Tarihi : 6. yy. 2. yarısı

Plan Tipi : Bazilikal

Synthronon Tipi : Çok Basamaklı ve Koridorlu

Basamak Sayısı : 3

Yükseklği : -

Derinliği : -

Apsis Genişliği : 6 m.

Yükseklği : -

Derinliği : 3 m.

Kathedra : Var

Tanımlama : Synthronon üzerinde in situ halde korunan mermer levhalar synthronon basamaklarının mermer levhalarla kaplanmış olduğunu göstermektedir. Synthrononun üç basamağı ve synthronon merkezinde yer alan kathedranın kaidesi mevcuttur. Synthronon basamakları apsis yayının her iki ucundan bemaya taşıntı yapmaktadır.

Literatür : Metzger, 1966, 109.

Plan ve Fotoğraf :

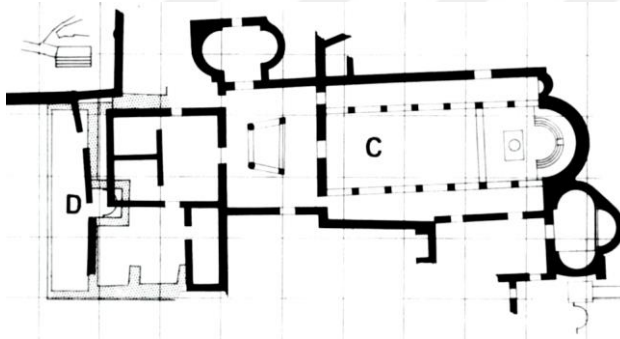

Katalog No : 37

Adı : Tirilye Ioannes Theologos Pelekete Manastırı Kilisesi

Bölge : Bithynia

Tarihi : 709

Plan Tipi : Kapalı Yunan Haçı

Synthronon Tipi : Çok Basamaklı

Basamak Sayısı : 3 **Yükseklği** : 1 m. **Derinliği** : 0.30 m.

Apsis Genişliği : 4 m. **Yükseklği** : - **Derinliği** : 2 m.

Kathedra : Yok

Tanımlama : İçte ve dışta yarım daire biçiminde şekillenen ana apsiste üç basamaktan oluşan ve 1.00 m. yüksekliğindeki synthronon tahrip olarak günümüze ulaşabilmiştir. Synthronona dair sadece apsis duvarındaki izler mevcuttur. Ruhban sınıfın tören sırasında kullandığı pastophorion odalarından bemaya birer açıklık geçiş sağlar.

Literatür : Beck, 1959; Euangelides, 1889; Euangelides, 1934; Hasluck, 1906; Hasluck, 1910; Mango & Ševčenko, 1973; Akyürek E., Tiryaki, Ermiş, & Çömezoğlu, 2007; Kaya, 2015; Yinsel & Pekak, 2018.

Plan ve Fotoğraf :

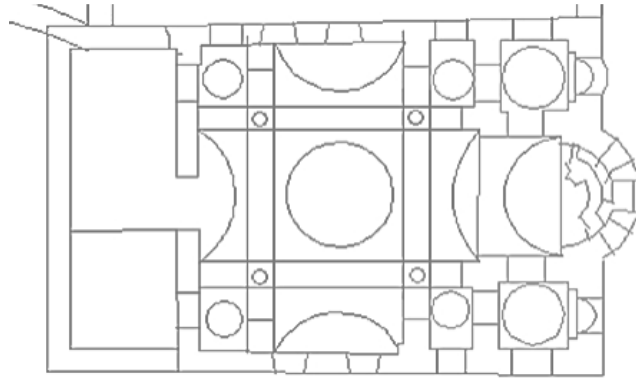

Katalog No : 38

Adı : Başara Güney Kilise

Bölge : Phrygia

Tarihi : 10. yy.

Plan Tipi : Bazilikal (1. Evre) – Kapalı Yunan Haçı (2. Evre)

Synthronon Tipi : Çok Basamaklı

Basamak Sayısı : 3

Yükseklği : -

Derinliği : -

Apsis Genişliği : 5.10 m.

Yükseklği : -

Derinliği : 5.60 m.

Kathedra : Var

Tanımlama : Apsis içinde tespit edilen dolgu ve apsis yayının kuzey ucunda dolguyu sınırlayan bir duvar örgüsünün synthrononun varlığını kanıtlar nitelikte olması ve kilise boyutları değerlendirildiğinde en az bir en fazla üç basamaklı synthrononun bulunması muhtemeldir.

Literatür : Alp, 2010, s. 11.

Plan ve Fotoğraf :

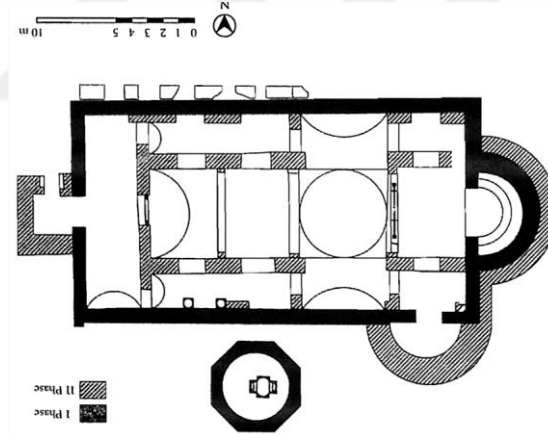

Katalog No : 39

Adı : Pantokrator Manastırı Güney Kilisesi, Zeyrek Kilise Cami

Bölge : Bithynia

Tarihi : 1118-1124

Plan Tipi : Kubbeli Bazilika

Synthronon Tipi : Çok Basamaklı

Basamak Sayısı : 3 **Yükseklği** : - **Derinliği** : 0.40 m.

Apsis Genişliği : 6 m. **Yükseklği** : - **Derinliği** : 3 m.

Kathedra : Yok

Tanımlama : Apsis duvarının en alt kısmında bulunan mermer levhalar synthrononun kaldırılmasının ardından yerleştirilmiştir. 1954 yılında kilisede başlatılan temizlik ve konservasyon çalışmalarında kaldırılan mermer levhaların altında apsis duvarında synthronona ait iki basamağın izleri in situ halde tespit edilmiştir. Kaplama levhanın altında 40 cm. ve 50 cm. çaplarında gizli iki mahzene ulaşımın kapanmasını sağlayan tuğladan yapılmış küçük dairesel şaft bulunmuştur. Tonozlu gizli mahzende çeşitli mimari atıklarla birlikte synthronon basamak parçaları da tespit edilmiştir. Pastophorion odalarından bemaya geçişi sağlayan nişli birer açıklık ruhban sınıfının synthronona ulaşmasını sağlamaktadır. Ancak günümüzde synthronon basamakları mevcut değil; sadece basamakların izi kalmıştır.

Literatür : Megaw, 1963, s.347, 363.

Plan ve Fotoğraf :

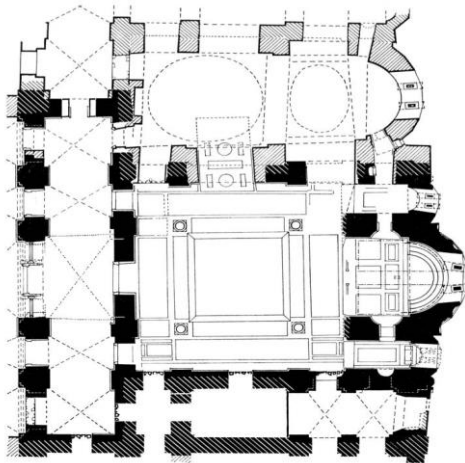
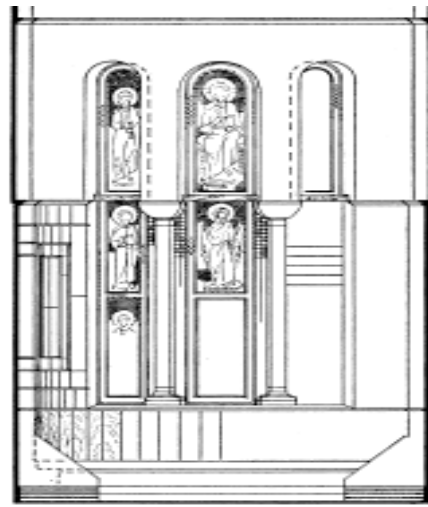
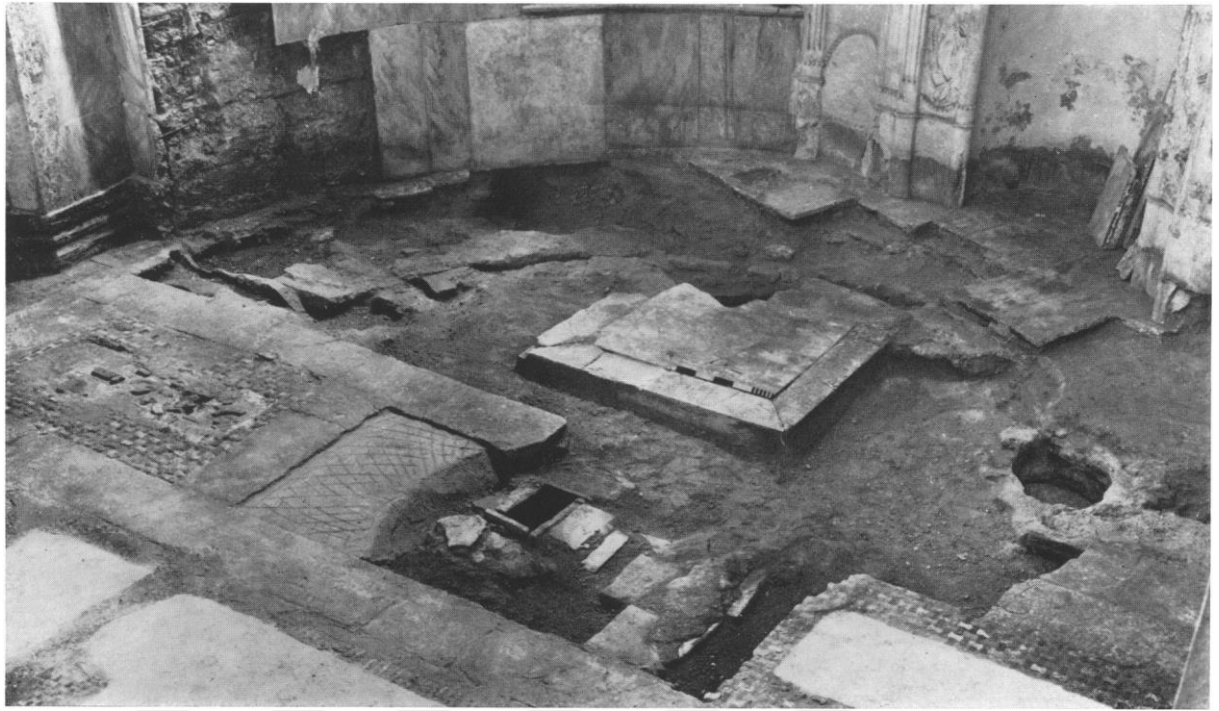

Fig. D. Zeyrek Camii (Pantokrator). General Plan, excluding Outer Narthex and North Church





9.3. BEŞ BASAMAKLI

Katalog No : 40

Adı : Anaia Bizans Kilisesi / Kadıkalesi

Bölge : Ionia

Tarihi : 5. yy.

Plan Tipi : Bazilikal

Synthronon Tipi : Çok Basamaklı ve Sahanlıklı

Basamak Sayısı : 5 **Yükseklği** : 0.20 m. **Derinliği** : 0.30 m.

Apsis Geniřliđi : 11 m. **Yükseklği** : - **Derinliği** : 6 m.

Kathedra : Yok

Tanımlama : Kilisenin tamamıyla tuđla ile inřa edilmiř beř basamaklı synthrononu bulunmaktadır. Synthronon platformu üzerinde bařlayan ilk dđrt basamak gđnđmđze ulařmıř, beřinci basamak ise tahrip olmuřtur. Basamakların rıřt ve satıř yđzeylerinin mermer levhalarla kaplandıđı gđnđmđze ulařan kalıntılardan anlařılmaktadır. Synthrononun tuđla inřası ile apsis yayı batı uęlarındaki birleřimden ve apsis yayının bitimindeki kōřelerin doldurulmasından synthrononun yapıya sonradan inřa edildiđi anlařılmaktadır. Synthronon merkezinde kathedranın yerleřtirildiđi muhtemelen monolit platform ve kathedranın kendisi gđnđmđzde yerinde yoktur. Synthronon merkezindeki platformun gđnđmđze ulařabildiđi ve karřılařtırılabilir en iyi örnek İznik Ayasofya Kilisesi'dir (Kat. No: 43). İznik Ayasofya Kilisesi'nde bir orneđi gđrđlen kathedra platformunun bir benzerinin de Anaia Kilisesi'nde bulunduđunu sđylemek yanlıř olmaz.

Literatür : Kanmaz, 2015.

Plan ve Fotođraf :

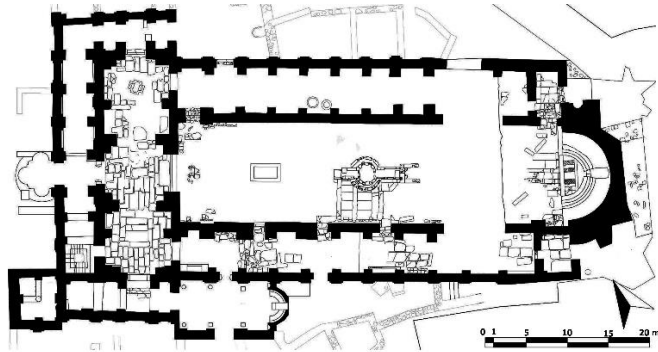



Katalog No : 41
Adı : İstanbul Studios Manastırı Kilisesi (İmrahor Cami, Uşşaki Cami)
Bölge : Bithynia
Tarihi : 463
Plan Tipi : Bazilikal
Synthronon Tipi : Çok Basamaklı ve Sahanlıklı
Basamak Sayısı : 5 **Yükseklği** : 0.25 m. **Derinliği** : 0.30 m.
Apsis Geniřliđi : 8 m. **Yükseklği** : - **Derinliği** : 5.5 m.
Kathedra : Yok

Tanımlama : Yapının camiye dönüřtürülmesi sırasında synthronon kaldırılmıřtır. Ancak Mathews tarafından yapılan incelemede synthronon platformunu oluřturan bordür taşlarının eksiksiz olduđunu tespit ederek apsisin rekonstrüksüyon planını çizmiřtir. Buna göre yarım daire planlı ve beř basamaklı olan synthrononun en üst basamađı daha geniřtir.

Literatür : Millingen, 1912, s. 35; Ebersolt, 1951; Mathews, 1971, s. 19.

Plan ve Fotođraf :

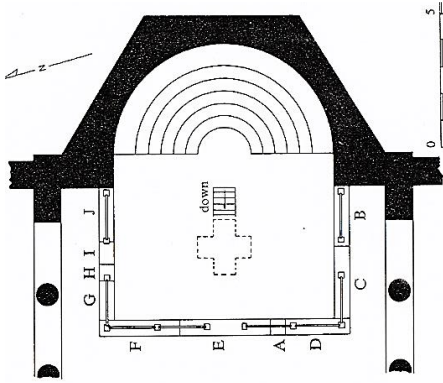

Katalog No : 42

Adı : Perge A Kilisesi

Bölge : Pamphylia

Tarihi : 4.-5. yy.

Plan Tipi : Transeptli Bazilika

Synthronon Tipi : Çok Basamaklı ve Pseudokoridorlu

Basamak Sayısı : 5 **Yükseklği** : 0.25 m. **Derinliği** : 1,75 m.

Apsis Geniřliđi : 8,20 m. **Yükseklği** : - **Derinliği** : 4,60 m.

Kathedra : Yok

Tanımlama : Çok basamaklı ve pseudokoridorlu tipte moloz taş malzeme ile inşa edilen synthronon mermer levhalarla kaplanmıştır. Ancak mermer kaplama günümüze ulaşamamıştır. Synthronon basamakları apsis yayıyla aynı hizada bitmektedir. Ancak pseudokoridor apsis yayından naosa taşıntı yapmıştır. Anadolu örneklerinde az rastlanan pseudokoridorlu tip içinde koridor girişleri apsisten batıya taşkın inşa edilen tek kilisedir. Synthronon inşasından bir süre sonra pseudokoridorun dolgu malzeme ile doldurulduđu ve apsis yayından batıya taşan kısımların da orijinal tuđla örgüsünün arasında moloztaş malzeme ile doldurularak kapatıldıđı anlaşılmaktadır (Levha-30f).

Literatür : Rott, 1908, s. 50; Kara, 2022, s. 73-93.

Plan ve Fotoğraf :

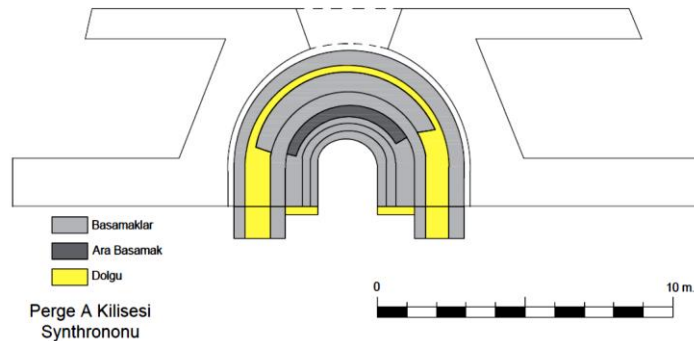
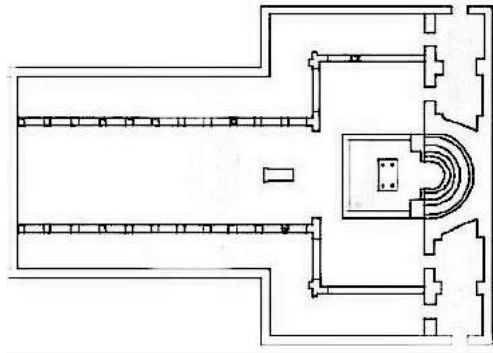



Katalog No	: 43				
Adı	: İznik Ayasofya Kilisesi, İznik Orhan Cami				
Bölge	: Bithynia				
Tarihi	: 5. yy.				
Plan Tipi	: Bazilikal				
Synthronon Tipi	: Çok Basamaklı ve Nişli				
Basamak Sayısı	: 5	Yükseklği	: -	Derinliği	: 3 m.
Apsis Genişliği	: 9 m.	Yükseklği	: -	Derinliği	: 4.5 m.
Kathedra	: Var				

Tanımlama : Dıştan üç kenarlı bir platforma oturan ve beş yüzeyli cephe düzeniyle devam eden apsis üç pencere aydınlatılmıştır. Tuğla malzeme ile düzgün işlenmiş beş basamaklı ve katedrali synthronon, kuzey ve güney kenarda üçüncü basamak hizasından başlayan dikdörtgen kesitli derin bir nişle son bulmuştur. Üst kenarının açık olup olmadığı tespit edilemeyen bu nişlerin ve synthronon merkezine yerleştirilmiş olan kathedranın üst yarısı günümüze ulaşmamıştır. Nişlerle aynı genişlikte yarım daire biçiminde oturma basamağını oluşturan en üst basamak, derinliği ve kathedra ile olan ilişkisi bakımından synthrononun platform dahil yedi basamaklı olabileceği ihtimalini düşündürmektedir. Ancak synthronon merkezindeki platform ve en üst basamak sahanlığı basamak sayısına dahil edilmediğinde beş basamaklı synthronon olduğu söylenebilir. Apsis merkezine ve simetrik olarak iki yanına yerleştirilen pencere açıklıklarından, merkezdeki kathedranın arkasında bir niş oluşturacak biçimde, iki yandakiler ise tamamen kapanacak şekilde almaşık duvar ile doldurulmuştur.

Literatür : Guritt, 1913, s. 60; Ülgen, 1938, s. 55; Texier, 1839, s. 55; Texier, 1862, s. 99-100; Texier, 2002, s. 163; Brunov, 1925, s. 479; Schneider, 1943, s. 14; Möllers, 1994, s. 46-48; Foss & Tulchin, 1996, s. 103.

Plan ve Fotoğraf :

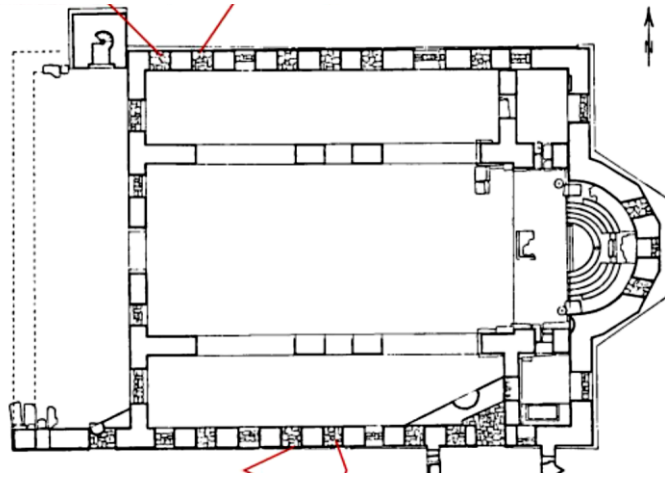

- Katalog No** : 44
- Adı** : Gemiler Ada (Nikolaos Adası) 3 nolu (Zirve) Kilisesi
- Bölge** : Lykia
- Tarihi** : 5. yy.
- Plan Tipi** : Bazilikal
- Synthronon Tipi** : Çok Basamaklı ve Sahanlıklı
- Basamak Sayısı** : 5 **Yükseklği** : - **Derinliği** : -
- Apsis Genişliği** : 7 m. **Yükseklği** : - **Derinliği** : 3 m.
- Kathedra** : Yok
- Tanımlama** : 15 x 30 m. ölçülerinde üç nefli bazilikal planlı kilise platform dahil 5 basamaklı bir synthronona sahiptir. İri dolomit bloklarla ve harç ile inşa edilen, mermer levhalarla kaplı olduğu bilinen synthrononun sahanlığında, oturma ve bacak mesafesi düşünüldüğünde ahşap bir seki olabileceği söylenebilir. 7. yüzyıldaki saldırı ve yıkımlarda synthrononun alt basamaklarını örten enkaz bu basamakların mermer levhalarının korunmasını sağlarken, açıkta kalan üst basamak levhaları ise dağılarak tahrip olmuştur. Apsis duvarında pişmiş tuğla ile oluşturulan üç haç motifinin alt kenarı, synthronon basamak örgüsünün altında kalmıştır. Bu durum synthrononun yapıya sonradan inşa edilmiş olabileceğini düşündüreceği gibi mevcut bir synthrononun daha yüksek yapılarak basamak sayısının artırılmış olabileceğini de düşündürebilir. Bu konuda ihtimal dahiline alınan, duvarın orijinalinde yapılan bu haçların görülmesi gereken bir dekorasyon unsuru olarak düşünülmemiş olabileceği ihtimali tarafımızca daha düşük görülmektedir. Synthronon sahanlığının merkezinde yer alan ve bir taht ya da haç dikildiği düşünülen zıvana ile uyumlu ölçülere sahip bir mimari öge bulunmamış ancak bu zıvana ile uyumlu ölçülere sahip akhantus yapraklı ve haç figürlü bir başlık synthronon üzerindeki kalıntıda tespit edilmiştir. Ancak başlık üzerinde yer alan haç figürü dikkate alındığında, başlığın oturma seviyesi altında kalan bir kullanıma sahip olmayacağı düşünülebilir. Merkezde yer alan zıvanada kaideli ya da kadesiz bir haç olabileceği ihtimali düşünülmektedir.
- Literatür** : Asano, 1998, s.534; Asano, 1996, s. 452; Filipovic, 2013.
- Plan ve Fotoğraf :**

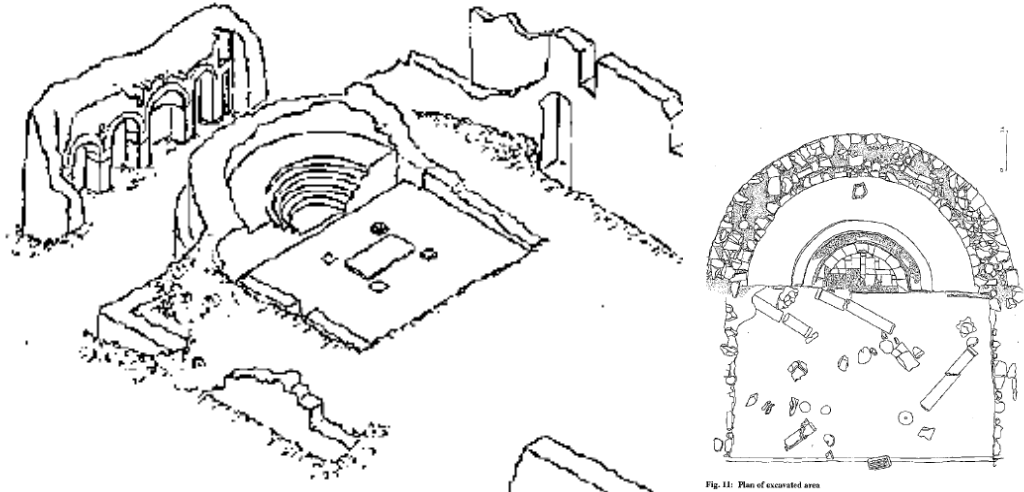

Fig. 11: Plan of excavated area



Katalog No : 45

Adı : Patara Mezar (Kaynak) Kilisesi

Bölge : Lykia

Tarihi : 4. / 5. yy.

Plan Tipi : Kapalı Yunan Haçı

Synthronon Tipi : Çok Basamaklı

Basamak Sayısı : 5 **Yükseklği** : **Derinliği** :

Apsis Genişliği : **Yükseklği** : **Derinliği** :

Kathedra : Yok

Tanımlama : Kilisenin synthrononuna dair kalıntılar kısmen mevcuttur.

Synthrononun güney ucunun altında tuğla ile inşa edilmiş bir mezar odası bulunmaktadır. Blok taşla inşa edilen synthronon basamaklarının çoğu günümüze ulaşmamıştır.

Literatür : Şahin, 2013, s. 176; Şahin, 2014, s. 279-280; Peschlow U. , 2017, s. 280-290; İşkan & Şahin, 2019, s. 332-343.

Plan ve Fotoğraf :



Katalog No : 46

Adı : Patara Kent Bazilikası, Büyük Kilise

Bölge : Lykia

Tarihi : 5. yy.

Plan Tipi : Transeptli Bazilika

Synthronon Tipi : Çok Basamaklı ve Sahanlıklı

Basamak Sayısı : 5 **Yükseklği** : 20 cm. **Derinliği** : 2.5 m.

Apsis Genişliği : 8.94 m. **Yükseklği** : - **Derinliği** : 4.97 m.

Kathedra : Yok

Tanımlama : 7 basamaklı olduğu düşünülen synthrononun ilk 5 basamağı ve mermer kaplama parçaları görülmektedir. Synthronon genişliği, basamak derinliği ve yükseklik ölçüleri dikkate alındığında, synthrononun beş basamaklı olma ihtimali daha yüksektir. Ancak 8 eşit birim basamak derinliğine sahip synthrononun beş basamaklı ve üç birim basamak derinliğinde sahanlıklı bir synthronon olması daha muhtemel görülmektedir. Çok basamaklı ve sahanlıklı tip olan synthronon, apsis kesitine uygun biçimde apsis yarım dairesinden yaklaşık 1 m. batıya taşkın inşa edilmiştir.

Literatür : Uluçam, 1991; İşkan, ve diğerleri, 2015, s. 304; Ceylan & Erdoğan, 2016; Demirton, 2018.

Plan ve Fotoğraf :

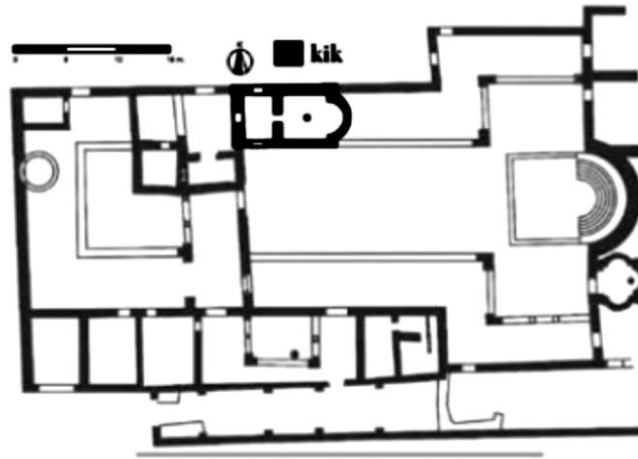



Katalog No : 47

Adı : Olympos III Nolu Kilise

Bölge : Lykia

Tarihi : 5 / 6. yy.

Plan Tipi : Bazilikal

Synthronon Tipi : Çok Basamaklı ve Sahanlıklı

Basamak Sayısı : 5 **Yükseklği** : - **Derinliği** : 2 m.

Apsis Genişliği : 5.60 m. **Yükseklği** : - **Derinliği** : 3.20 m.

Kathedra : Yok

Tanımlama : Roma Dönemi'ne ait bir yapının dönüştürülmesiyle inşa edilen kilisenin beş basamaklı ve sahanlıklı bir synthrononu vardır. Kabaca yontulmuş taşlarla inşa edilen synthrononun basamakları, günümüzde kalıntıları görülen beyaz kalker ile kaplanmıştır.

Literatür : Olcay Uçkan & Öztaşkın, 2018; Olcay Uçkan B. Y., Öztaşkın, Öncü, Evcim, & Öztaşkın, 2018; Evcim & Öztaşkın, 2019, s. 138.

Plan ve Fotoğraf :

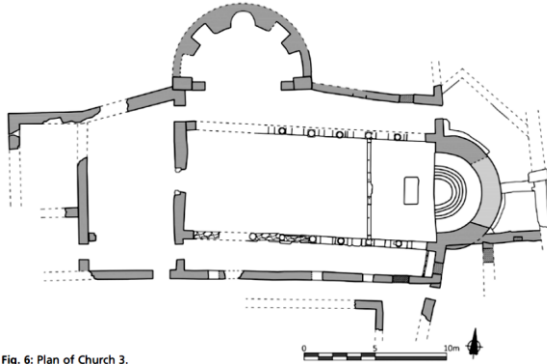

Fig. 6: Plan of Church 3.



Katalog No : 48

Adı : Side Büyük Bazilika (AA Bazilikası)

Bölge : Pamphylia

Tarihi : 5. yy.

Plan Tipi : Bazilikal

Synthronon Tipi : Çok Basamaklı ve Sahanlıklı

Basamak Sayısı : 5 **Yükseklği** : - **Derinliği** : 0,30 m.

Apsis Genişliği : 10 m. **Yükseklği** : 5,80 m. **Derinliği** : 6,10 m.

Kathedra : Yok

Tanımlama : Düzgün kesme taşla inşa edilmiş synthronon topukluklu ve 5 basamaklıdır. Basamaklarda görülen kırık mermer parçaları, basamakların mermer kaplı olduğunu göstermektedir. Apsis ile aynı formda olan yarım daire kesitli synthrononun en üst basamağı ile apsis duvarı arasında sahanlık bulunmaktadır. Synthrononun ikinci evresinde her iki ucuna da basamaklar eklenerek uzatılmış ve synthronon at nalı formulu bir görünüm almıştır. İlk evrede 4,70 m. olan apsis derinliği, synthrononun genişletilmesiyle 6,10 m. derinliğe sahip olmuştur. Synthronon basamaklarının uzatılmasıyla birlikte apsis yayından dışa taşan basamakların arkasında oluşan hacimler moloz taş ile örülmüş belki işlevsel bir platform ya da naosa bakan cephede işlevsel ya da dekoratif bir niş oluşturulmuş olabilir. Günümüze yıkılmış halde ulaşan bu bölümlerin işlevsel ya da dekoratif tasarımına dair bir iz bulunmamaktadır.

Literatür : Mansel, 1978, 257; Yıldırım, 2013, 61; Kaderli, 2016.

Plan ve Fotoğraf : Plan Side Büyük Bazilika, Fotoğraf Side Küçük ve Büyük Bazilikalar, büyük bazilika synthrononu.

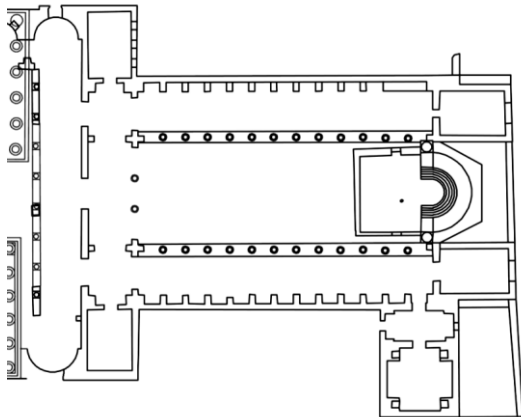

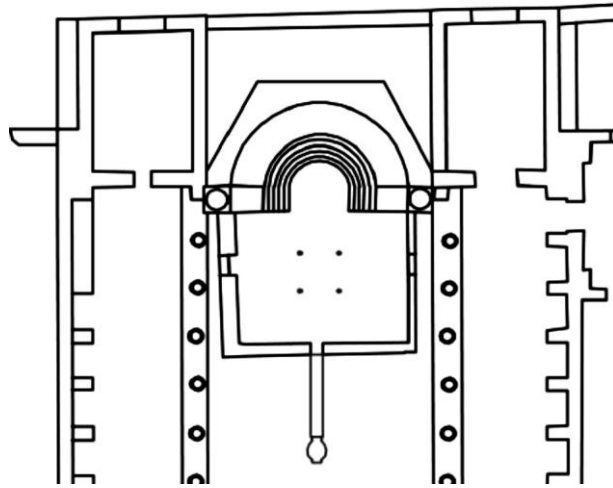

Katalog No : 49

Adı : Kibyra Bazilikası

Bölge : Lykia

Tarihi : 5. yy.

Plan Tipi : Bazilikal

Synthronon Tipi : Çok Basamaklı

Basamak Sayısı : 5 **Yüksekliği** : - **Derinliği** : -

Apsis Geniřliđi : 10,5 m. **Yüksekliği** : - **Derinliği** : 5,4 m.

Kathedra : Yok

Tanımlama : Dolgu malzeme ile inşa edilmiş olan beş basamaklı synthrononun basamakları daha iri ve düzgün moloz taşlarla örülmüştür. Basamakların herhangi bir levha ile kaplandığına dair iz bulunmamaktadır. Apsis, Lykia Bölgesi'nde yaygın olan trikonchos düzenlemeye sahiptir. Apsis yayından dışa taşkın inşa edilen Synthronon muhtemelen kiliseye sonradan eklenmiştir. Apsis yayından dışa taşkın olmasına rağmen trikonchos düzenleme sebebiyle apsisten batıya taşınması olmamıştır. Katedraya dair hiçbir iz bulunmayan synthronon bir basamağı hariç sağlamdır.

Literatür :

Plan ve Fotoğraf : Kültür Envanteri¹⁴²



¹⁴² “Kibyra Bazilikal Kilise”, Kültür Envanteri, 31 Aralık 2022, <https://kulturenvanteri.com/yer/?p=202746>.

Katalog No : 50

Adı : Amorium Aşağı Kilise

Bölge : Phrygia

Tarihi : 5. yy. sonu

Plan Tipi : Haçvari Naoslu Kubbeli Bazilika

Synthronon Tipi : Çok Basamaklı ve Pseudokoridorlu

Basamak Sayısı : 5 **Yükseklığı** : - **Derinliği** : 2.50 m.

Apsis Genişliği : 5.75 m. **Yükseklığı** : - **Derinliği** : 4.50 m.

Kathedra : Yok

Tanımlama : Düzgün kesme blok taşlarla inşa edilen beş basamaklı synthronon yarım daire kesitlidir. Synthronon, harçla sağlamlaştırılan moloz temellerin üzerine opus signinum kaplama ve üzerinde sıkıştırılmış zemin kaplaması ile günümüze iyi durumda ulaşmıştır. Synthronon basamakları beyaz harç üzerine yerleştirilen renkli mermerle kaplanmıştır. Anadolu kiliselerinde örneğine az rastlanan bir koridor uygulaması görülmektedir. Synthronon basamaklarının her iki yanında başlayan koridor apsis yarım dairesinin üçte biri kadar devam eder ve dikdörtgen kesitli bir raf nişi ile sonlanır. Koridor, synthrononun iki yanını birbirine bağlamamış ve bir pseudokoridor oluşturmuştur. Apsis yarım dairesinin üçte ikilik kısmını oluşturan iki koridorun üstü apsis duvarı içinde görünen yatay bir zıvanaya yerleştirilen muhtemelen mermer bir levha ile örtülmüştür. En üst basamağın merkezinde, kathedraya ait izler bulunur. Ancak günümüzde kathedra mevcut değildir.

Literatür : Harrison & Christie, 1993; Lightfoot & Kuniholm, 1994; Lightfoot & Ivison, 1995, s. 109; Ivison, 2010.

Plan ve Fotoğraf :

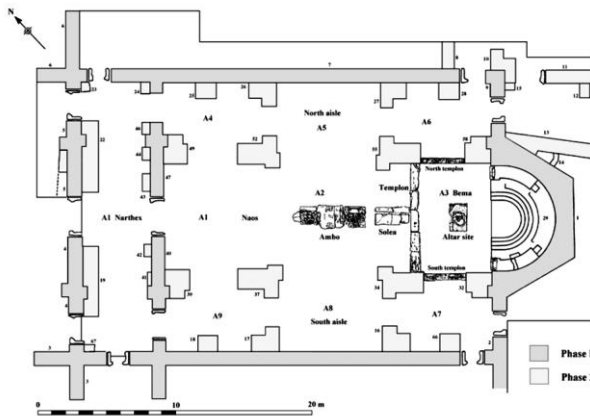

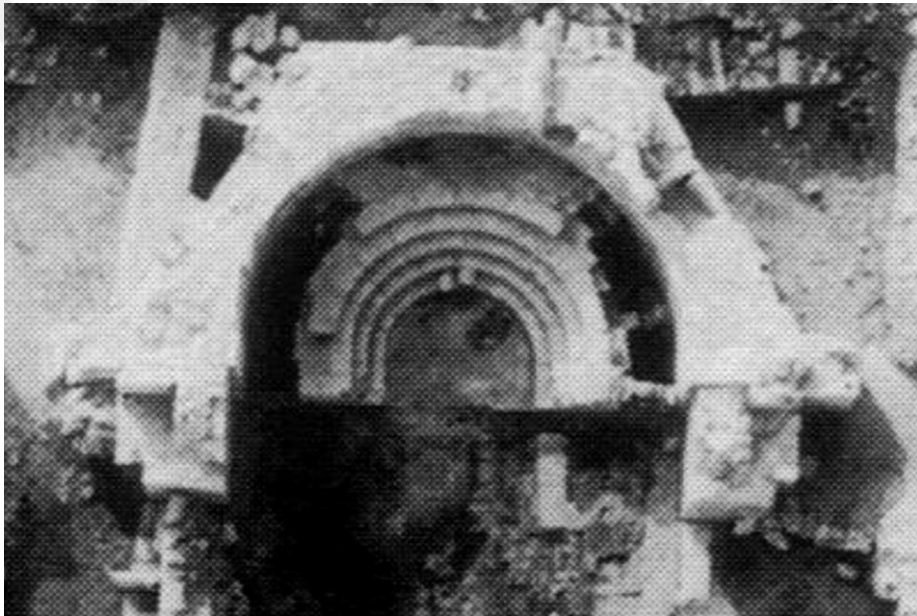

Katalog No : 51

Adı : Tlos Kent Bazilikası

Bölge : Lykia

Tarihi : 5. yy.

Plan Tipi : Transeptli Bazilika

Synthronon Tipi : Çok Basamaklı

Basamak Sayısı : 5

Yükseklği : -

Derinliği : -

Apsis Genişliği : 7,34 m.

Yükseklği : -

Derinliği : 3.50 m.

Kathedra : Yok

Tanımlama : 84x33 m. ölçülerindeki üç nefli serbest haç planlı kilisenin 5 basamaklı synthrononu bulunmaktadır. Apsis formuna uygun yarım daire kesitli synthrononun bir kısmı görülebilen basamakları günümüze tahrip olmuştur. Tuğla ile inşa edilen basamaklar mermer ile kaplanmıştır. Ancak mermer kaplama günümüze ulaşamamıştır.

Literatür : Ruqçieri, 2010, s. 27; Korkut, Işın, Uygun, & Özdemir, 2018; Korkut & Urano, 2020, s. 28.

Plan ve Fotoğraf :

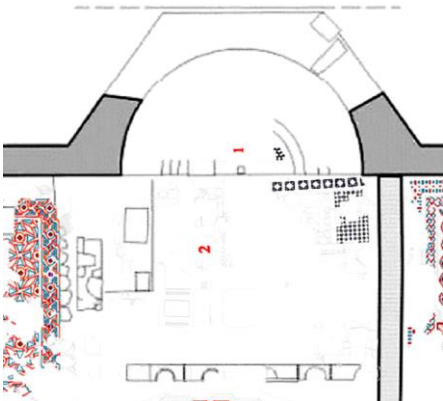

Katalog No : 52

Adı : Andriake B Kilisesi

Bölge : Lykia

Tarihi : 5. yy.

Plan Tipi : Bazilikal

Synthronon Tipi : Çok Basamaklı ve Sahanlıklı

Basamak Sayısı : 5 **Yükseklği** : 0.30 m. **Derinliği** : 0,25 m.

Apsis Geniřliđi : 6.46 m. **Yükseklği** : - **Derinliği** : 3.36 m.

Kathedra : Yok

Tanımlama : 3 nefli bazilikal planlı kilisenin apsisinde yer alan synthronon basamaklarının üstü beyaz taş plakalarla, yanları ise dönüşümlü olarak yerleştirilmiş siyah ve beyaz renkli mermerlerle kaplanmıştır. Synthrononda yer alan sekinin derinliği 1.60 m.'dir. Korunmuş olan en üst sıra basamađı apsis duvarından 1.52 m. uzaklıkta başlayan ve ilk basamađın genişliđi 0.15 m. olan synthrononun kalıntıları mevcuttur.

Literatür : Harrison R. M., 1963; Feld, 1975; Grossmann & Severin, 1977, s. 6; Alpaslan, 1998; Tekinalp, 2000, s. 82, Levha 49; Çevik, Bulut, & Akyürek, 2012, s. 69.

Plan ve Fotođraf :

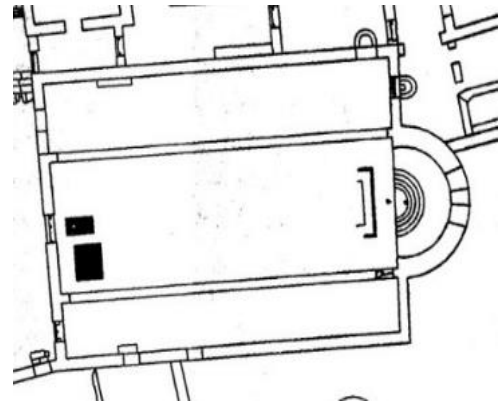
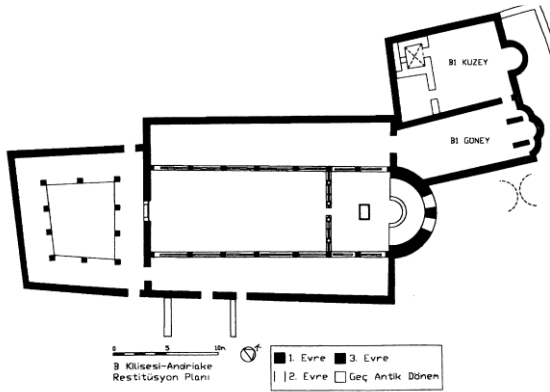



Katalog No : 53

Adı : Gagae Kilisesi / Kumluca

Bölge : Lykia

Tarihi : 5. yy.

Plan Tipi : Bazilikal

Synthronon Tipi : Çok Basamaklı

Basamak Sayısı : 5 **Yükseklği** : - **Derinliği** : -

Apsis Genişliği : 5,45 m. **Yükseklği** : - **Derinliği** : 2,60 m.

Kathedra : Yok

Tanımlama : Apsis formuna uygun olarak kayaya oyulmuş olan synthrononun dört basamağı görünmektedir. Bu sebeple en az beş basamaklı bir synthronon olduğu söylenebilir. Kaya üzerine kesilmiş basamaklar yüksek rıhtlı ve dar satırlıdır.

Literatür : Çevik & Bulut, 2008, s. 6.

Plan ve Fotoğraf :

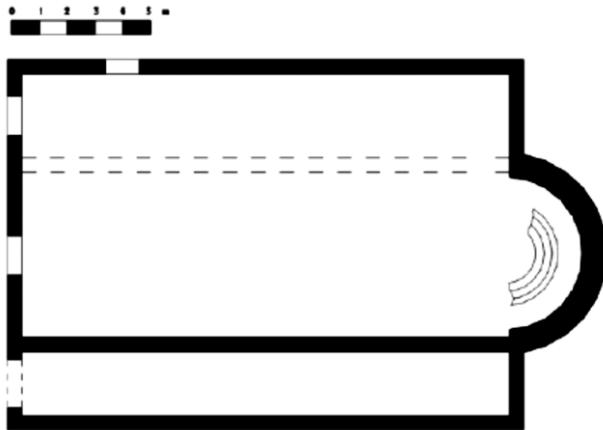

Katalog No : 54

Adı : Idyros Piskoposluk Kilisesi / Kemer

Bölge : Lykia

Tarihi : 5. yy.

Plan Tipi : Bazilikal

Synthronon Tipi : Çok Basamaklı

Basamak Sayısı : 5 **Yükseklği** : - **Derinliği** : -

Apsis Geniřliđi : - **Yükseklği** : - **Derinliği** :

Kathedra : Yok

Tanımlama : Bazilikal planlı kilise beř basamaklı bir synthronona sahiptir.

Basamakları tahrip olduđu ya da devřirildiđi için günümüze sađlam ulařamamıřtır. Üst basamak sırasının mevcut olmaması sebebiyle çok basamaklı synthrononlar gurubunda incelenebilen synthrononun sahanlıklı tipte olma ihtimali de vardır.

Literatür : Özoral, 1980, s. 101-107; Sodini, 1989, s. 411-412.

Plan ve Fotođraf :

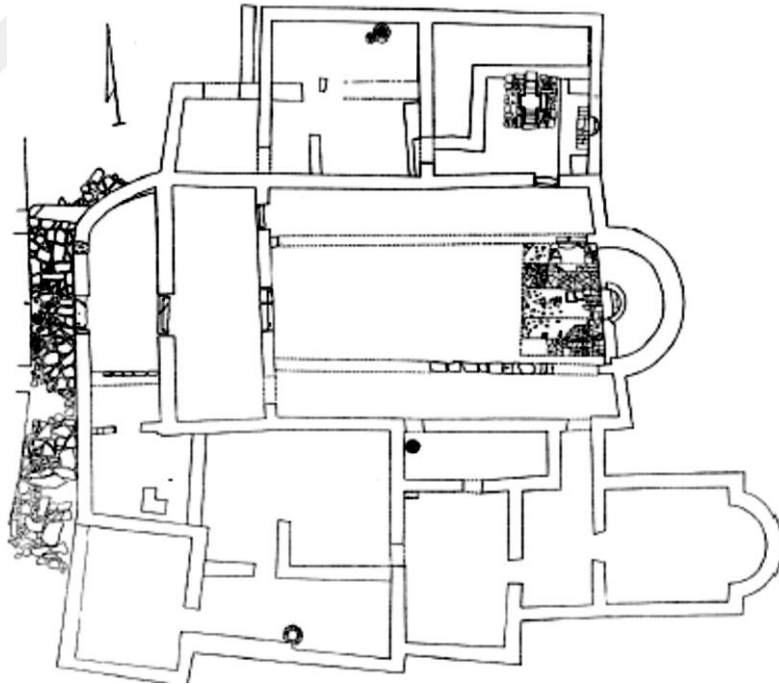

Katalog No : 55

Adı : Asarcık Doğu Kilisesi (Tragallasos)

Bölge : Lykia

Tarihi : 5. yy.

Plan Tipi : Bazilikal

Synthronon Tipi : Çok Basamaklı ve Sahanlıklı

Basamak Sayısı : 5 **Yükseklği** : - **Derinliği** : 0,20 m.

Apsis Genişliği : 4.65 m. **Yükseklği** : - **Derinliği** : 2.50 m.

Kathedra : Yok

Tanımlama : Günümüze yıkılmış olarak ulaşan apside, her basamağı 0,20 m. derinliğinde, en az 4 basamağı görünen synthronon bulunur. Her basamağın üst kenarı dışa taşkın yapılan basamaklar düzgün kesme taş ile inşa edilmiştir.

Literatür : İşler, 2009, s. 33.

Plan ve Fotoğraf :

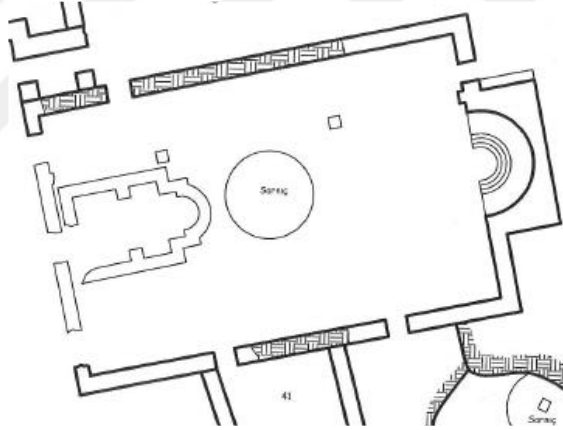

Katalog No : 56

Adı : Hierapolis Tiyatro Arkasındaki Kilise

Bölge : Karia

Tarihi : 5. yy.

Plan Tipi : Bazilikal

Synthronon Tipi : Çok Basamaklı

Basamak Sayısı : 5 **Yükseklği** : - **Derinliği** : 2 m.

Apsis Genişliği : 10 m. **Yükseklği** : - **Derinliği** : 5 m.

Kathedra : Yok

Tanımlama : Beş basamaklı bir synthronona sahip olan kilise yakın zamanda kazıldığı için yeterince bilgi yoktur. Synthrononun koridoru ya da sahanlığı bulunmamaktadır.

Literatür :

Plan ve Fotoğraf :

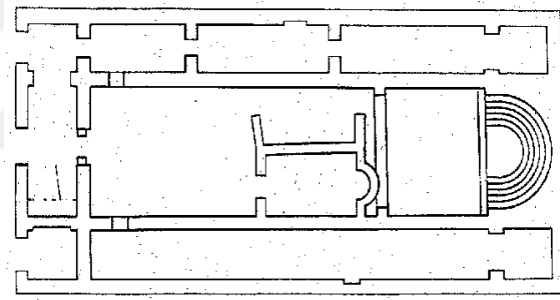

Katalog No : 57

Adı : Hierapolis Aziz Philippus Martyrionu

Bölge : Karia

Tarihi : 5. yy.

Plan Tipi : Kare İçinde Oktogonal

Synthronon Tipi : Çok Basamaklı

Basamak Sayısı : 5 **Yükseklği** : - **Derinliği** : 1.6 m.

Apsis Genişliği : 8 m. **Yükseklği** : - **Derinliği** : 4 m.

Kathedra : Yok

Tanımlama : Sekizgen planlı martirionun merkezinde doğu kenardaki iki taşıyıcının batısına yerleştirilen synthrononun üç basamağı günümüzde mevcut değildir. En alta yer alan platform ve üzerindeki iki basamağın izleri mevcuttur. Doğrudan naosa yerleştirilmiş olan synthronon; bema, solea ve ambon ile naosun üçte ikisini kaplamaktadır. Bazilikal planlı yapılardan farklı bir konumlanışa sahip olan beş basamaklı synthrononun doğusunda yer alan iki payenin arası boş bırakılmıştır. Synthronon gereksinimi duyulduğunda yapıya daha sonradan yerleştirilmiş olması ihtimali de bulunmaktadır.

Literatür : D'andria, 2012, s. 591-600; D'andria, 2018, s. 83-156.

Plan ve Fotoğraf :

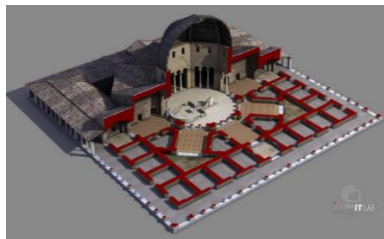
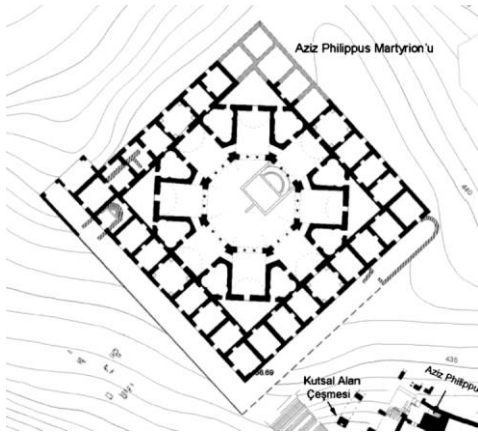

Katalog No : 58

Adı : Hierapolis Aziz Philippus Mezar Kilisesi

Bölge : Karia

Tarihi : 5. yy.

Plan Tipi : Bazilikal

Synthronon Tipi : Çok Basamaklı ve Koridorlu

Basamak Sayısı : 5 **Yükseklği** : - **Derinliği** : 1.50 m.

Apsis Geniřliđi : 7.5 m. **Yükseklği** : - **Derinliği** : 3.75 m.

Kathedra : Yok

Tanımlama : Bazilikal planlı kilisenin restorasyon geçirmiş beş basamaklı ve yarım daire formulu bir synthrononu bulunmaktadır. Synthrononun dar bir platform üzerinde başlayan ilk üç basamađı 0.25 m. dördüncü basamak ise 0.75 m. derinliğindedir. Synthronon ile apsis duvarı arasında 0.75 m. genişliğinde bir geçit koridoru bulunmaktadır. Geçit koridorunda synthronon duvarına nişler inşa edilmiştir. Kathedrasına dair herhangi bir kanıt bulunmayan synthronon Anadolu kiliselerinde görülmeyen bir özelliđe sahiptir. Synthronon merkezine 1.75 m. genişliğinde ve 1 m. çapında bir apsidol yerleştirilmiştir. Dolayısıyla Anadolu'da başka örneđi ile henüz karşılaşılmayan bu apsidol uygulaması; portatif bir kathedranın kullanıldığını ya da synthrononun hemen önüne yerleştirilen altar ile apsidolün doğrudan ilişkilendirilerek ayin yöneticisinin de yan oturma basamađında yer bulduđunu düşündürmektedir. Geçit koridorunun bemanın kuzey ve güney kenarlarına açılması ve tam bu noktada diakonikon ve prothesisin girişlerinin bulunması tören sırasında pastophorion odalarının ve koridorun aktif olarak kullanıldığını göstermektedir. Bemanın altında bulunan yeraltı odasına, kaide ile synthronon arasında yeraltı odasına doğu taraftan ulaşan bir açıklık vardır. Dikdörtgen planlı bir mezar mekanının doğusuna eklenen mekân sunak ve synthronon alanını oluşturmuştur.

Literatür : D'andria, 2018, s. 93, 109.

Plan ve Fotoğraf :

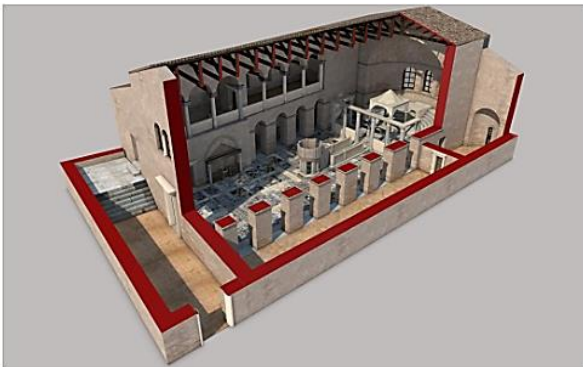
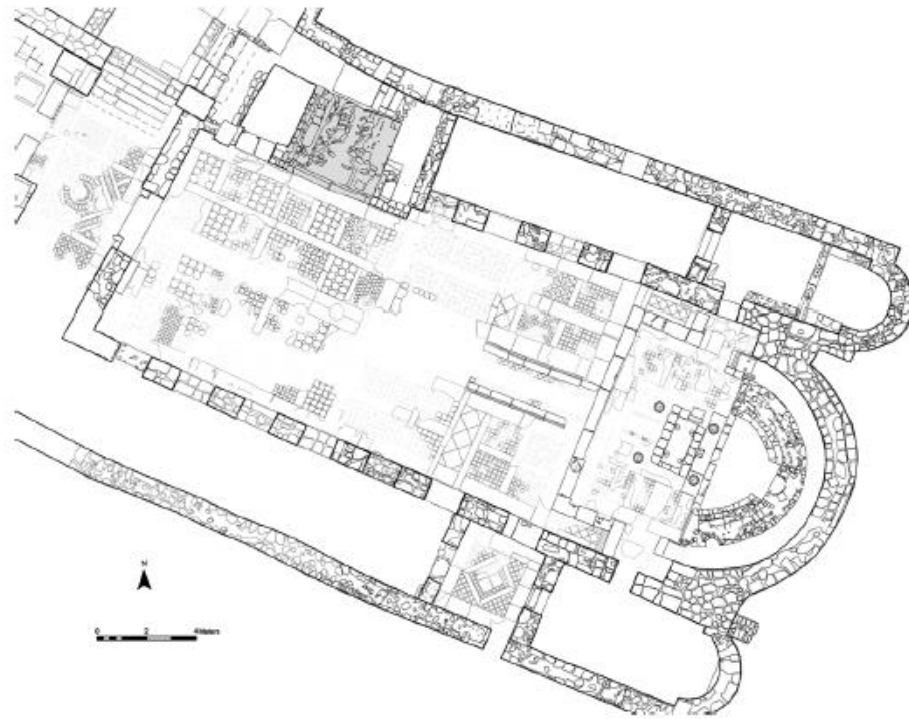

Katalog No : 59
Adı : Aphrodisias H. Michael Kilisesi / Aphrodite Tapınak Kilisesi
Bölge : Karia
Tarihi : 5. yy.
Plan Tipi : Bazilikal

Synthronon Tipi : Çok Basamaklı ve Koridorlu

Basamak Sayısı : 5 **Yükseklği** : 0.30 m. **Derinliği** : 0.30 m.

Apsis Geniřliđi : 12.5 m. **Yükseklği** : - **Derinliği** : 7.5 m.

Kathedra : Yok

Tanımlama : Synthrononun kiliseye göre daha özensiz bir işçilikle yapılmış olmasına dayanarak kilisenin orijinal kuruluşuna ait olmayabileceđi öne sürülmektedir. Ancak kilise ile synthrononun aynı dönemde inşa edildiđi mimari malzemenin niteliđinden anlaşılmaktadır. Synthronon kilisenin altında bulunan katedralin semini üzerine doğrudan inşa edilmiştir. Synthronon koridorunun zemin hizasında mazgal pencere kesitinde bir açıklık yer alır. Anadolu'daki kiliselerde bulunan synthrononların aksine bu synthrononun geçit koridorunda Orta Bizans Dönemi'ne tarihlendirilen freskler bulunmaktadır. Bu da synthrononun yapıya sonradan eklendiđi anlamına gelebilir. Daha az örnekle temsil edildiđini gördüğümüz, apsisten batıya taşkın synthronon, apsis hizasından batıya 2 m. taşmıştır.

Literatür : Hebert, 2000, s.432, Plate 17; Ceylan, 2001.

Plan ve Fotoğraf :

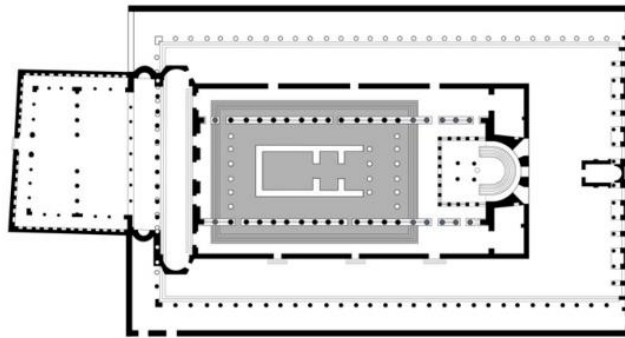

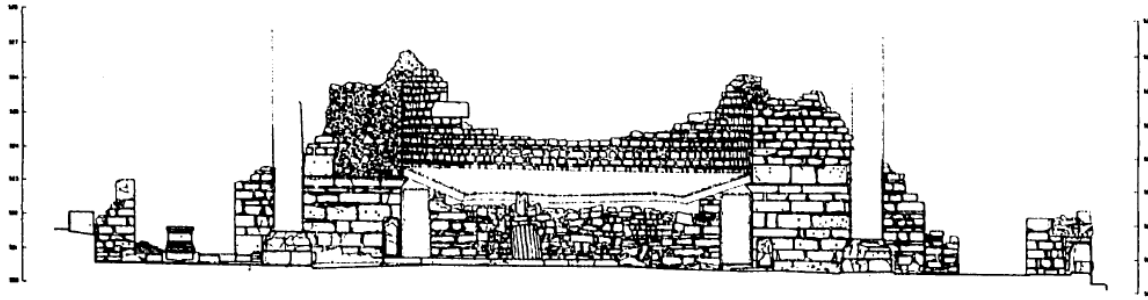

APHRODISIAS
Temple of Aphrodisias, elevation
with the temple of Apollo (1900) East
Elevation of the temple of
Aphrodisias
1900

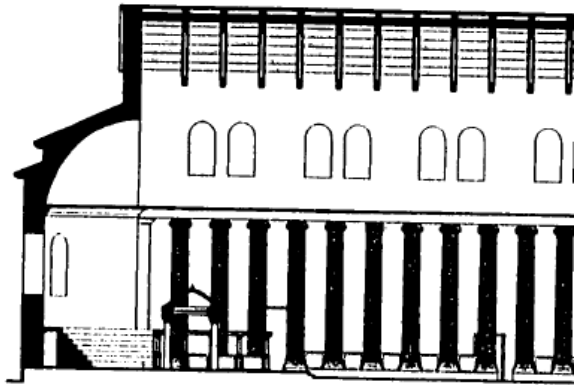
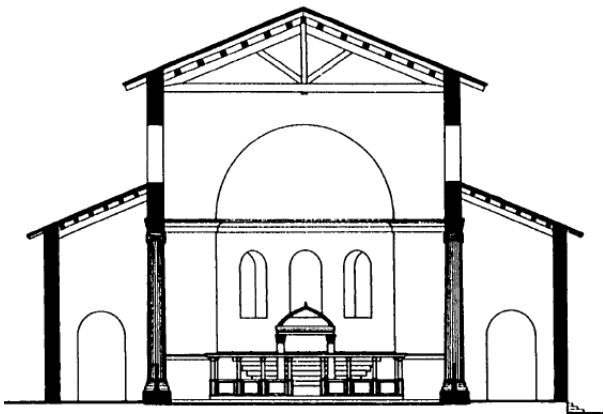

Katalog No : 60

Adı : Arykanda Arif Kale Piskoposluk Kilisesi / Finike

Bölge : Lykia

Tarihi : 5. yy.

Plan Tipi : Bazilikal

Synthronon Tipi : Çok Basamaklı

Basamak Sayısı : 5 **Yükseklği** : 0,20 m. **Derinliği** : 0,25 m.

Apsis Geniřliđi : 6,71 m. **Yükseklği** : - **Derinliği** : 5 m.

Kathedra : Yok

Tanımlama : Dolgu malzeme üzerine düzgün kesme blok tařla inşa edilmiş beř basamaklı synthronon çođu tahrip olarak günümüze ulaşamayan mermer levha ile kaplıdır. Basamak rıhtında mermer levhaların bir kısmı korunmuřtur. Synthronon apsis batı sınırından 1 m. dıřa tařkın inşa edilmiştir. Synthronon giriş platformu 1,60 m. genişliğinde ve 0,78 m. derinliğindedir. Synthrononun merkezinde ilk üç basamađın yaklaşık 4 m. genişlikteki kısmına her bir basamakta olmak üzere 0,10 m. yüksekliğinde birer basamak daha eklenmiştir. İlk üç basamađın rıht yüksekliğini artıran bu uygulamanın bir kathedraya çıkıř sađlamak için yapılmıř ek basamaklar olabileceđi düşünölebilir.

Literatür : Harrison & Lawson, 1979, s. 13-17; Harrison R. M., 1981, s. 383-387; Harrison R. M., 2001, s. 38-47; Akar, 2022.

Plan ve Fotođraf :

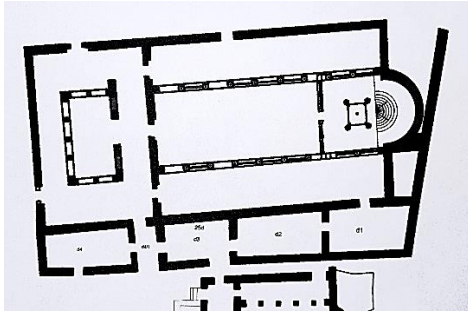

Katalog No : 61

Adı : Assos Gymnasium Kilisesi

Bölge : Troia

Tarihi : 5. yy.

Plan Tipi : Bazilikal

Synthronon Tipi : Çok Basamaklı

Basamak Sayısı : 5 **Yüksekliği** : - **Derinliği** : 2 m.

Apsis Geniřliđi : 8 m. **Yüksekliği** : - **Derinliği** : 4,5 m.

Kathedra : Yok

Tanımlama : Yapılan kazılarda sadece ilk iki basamađı tespit edilen synthrononun beř basamaklı olduđunu kanıtlayan izler mevcuttur.

Literatür : Clarke, 1982, s. 40; Bacon, Clarke, Koldewey, & Bell, 1902, s. 186-187; Ceylan, 2001; Arslan & Bakan, 2012.

Plan ve Fotođraf :

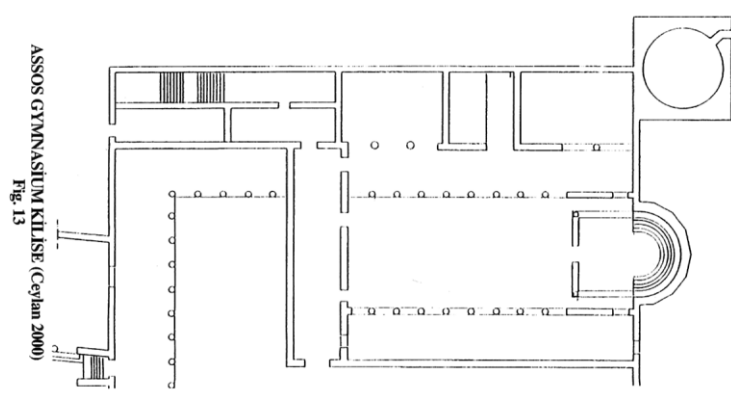
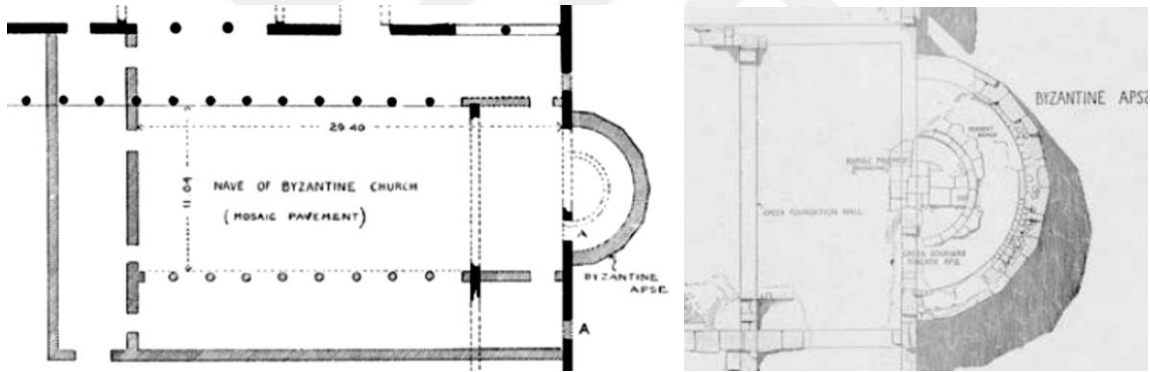

Katalog No : 62

Adı : Assos Ayazma Kilisesi

Bölge : Troia

Tarihi : 5. yy.

Plan Tipi : Bazilikal

Synthronon Tipi : Çok Basamaklı

Basamak Sayısı : 5 **Yükseklği** : - **Derinliği** : 1,5 m.

Apsis Geniřliđi : 5 m. **Yükseklği** : - **Derinliği** : 2,5 m.

Kathedra : Var

Tanımlama : Apsis formuna uygun yapılan synthronon basamakları moloz tařla inşa edilmiřtir. Kathedranın konumunda yer alan basamak bloklarından daha büyük bir blok kathedranın varlıđına iřaret etmektedir. Synthronon günümüze tahrip olarak ulařmıřtır.

Literatür : Arslan & Bakan, 2012; Dennert, 2021.

Plan ve Fotođraf :

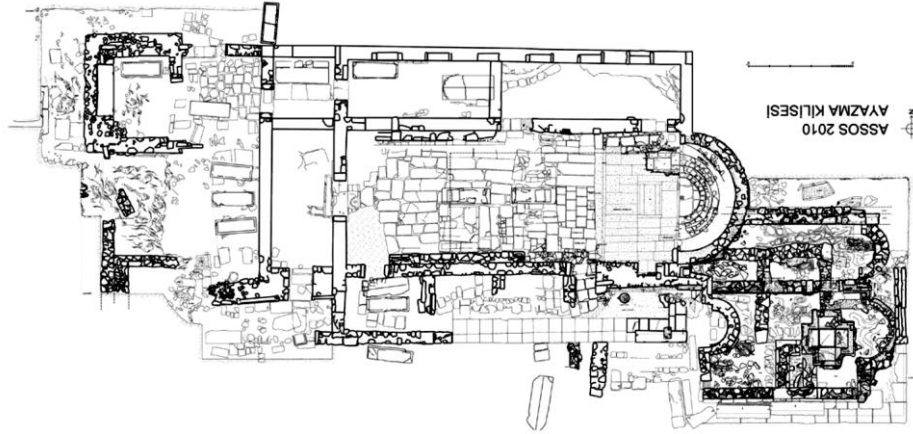

Katalog No : 63

Adı : Ölüdeniz Sun City Kilisesi (İskender Bazilikası)

Bölge : Lykia

Tarihi : 5. yy.

Plan Tipi : Bazilikal

Synthronon Tipi : Çok Basamaklı

Basamak Sayısı : 5 **Yükseklği** : - **Derinliği** : -

Apsis Genişliği : 6,35 m. **Yükseklği** : - **Derinliği** : 2,75 m.

Kathedra : Yok

Tanımlama : Dolgu malzeme üzerine inşa edilen beş basamaklı synthrononun basamak rıhtı ve satışı mermer levhalarla kaplanmıştır. Ancak synthronon podyumu ve birinci basamak haricinde büyük kısmı tahrip olmuştur. Synthronon podyumu ve birinci basamağın rıht ve satış kaplamaları in situ haldedir.

Literatür : Malkoç & Tsuji, 2005, s. 7.

Plan ve Fotoğraf :

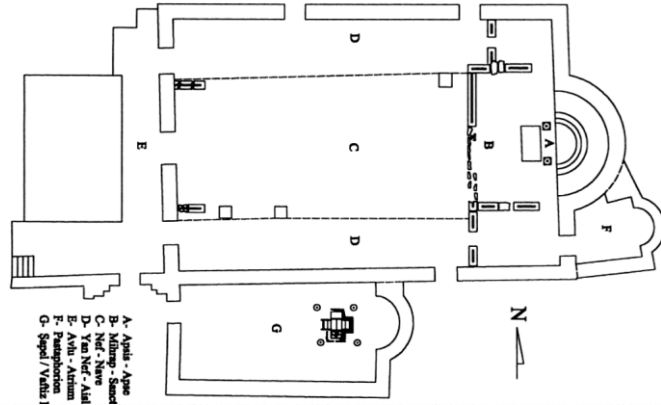

Katalog No : 64

Adı : Limyra Piskoposluk Sarayı Kilisesi

Bölge : Lykia

Tarihi : 5. / 6. yy.

Plan Tipi : Bazilikal

Synthronon Tipi : Çok Basamaklı

Basamak Sayısı : 5 **Yükseklği** : - **Derinliği** : 1.25 m.

Apsis Geniřliđi : 7 m. **Yükseklği** : - **Derinliği** : 3.50 m.

Kathedra : Var

Tanımlama : Levhalarla kaplanmış beř basamaklı bir synthronon ve kathedra bulunmaktadır. Synthronon merkezinde kathedra platformuna ait izler yer alır.

Literatür : Peschlow, 1984, s. 410-412; Seyer, 2013, s. 55-63.

Plan ve Fotođraf :

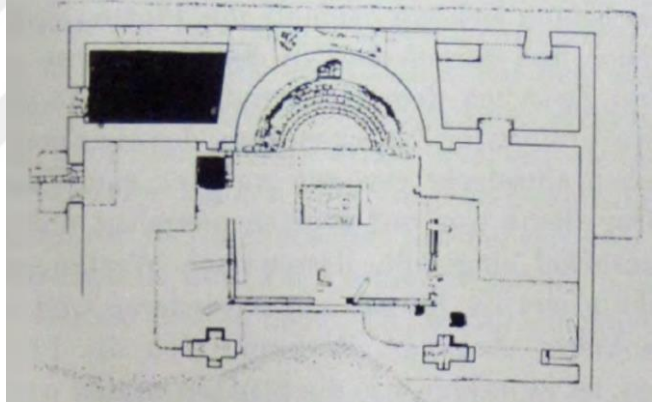
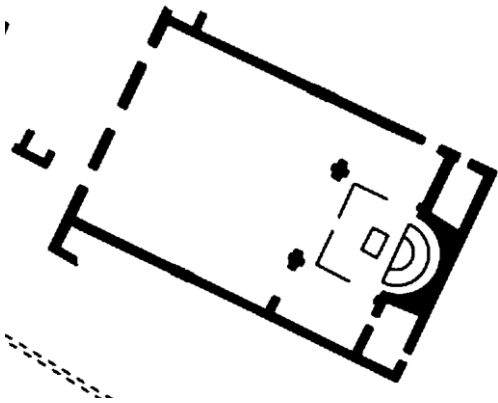

Katalog No : 65

Adı : Boncuklu Kilise / Doyran Konyaaltı / Antalya

Bölge : Pisidia

Tarihi : 5. / 6. yy.

Plan Tipi : Bazilikal

Synthronon Tipi : Çok Basamaklı

Basamak Sayısı : 5 **Yükseklği** : **Derinliği** :

Apsis Genişliği : 8 m. **Yükseklği** : **Derinliği** : 3,5 m.

Kathedra : Yok

Tanımlama : Bazilika 35 m. x 15 m. ölçülerindedir. Apsisin kuzey kenarında synthrononun dört basamağın görüldüğüne dair Akyürek tarafından bölgeye dair yapılan araştırmada bilgi verilmiş ancak yapı henüz yayınlanmamıştır. Apsis genişliği ve derinliğine göre yapının 5 basamaklı synthrononu bulunmalıdır.

Literatür : Akyürek, 2006, s. 4.

Plan ve Fotoğraf :

Katalog No : 66

Adı : Doyran Baraj Bazilikası / Doyran Konyaaltı / Antalya

Bölge : Pisidia

Tarihi : 5. / 6. yy.

Plan Tipi : Bazilikal

Synthronon Tipi : Çok Basamaklı

Basamak Sayısı : 5 **Yükseklği** : **Derinliği** :

Apsis Genişliği : 7,5 m. **Yükseklği** : **Derinliği** : 3 m.

Kathedra : Yok

Tanımlama : Bazilika 25 m. x 12,5 m. ölçülerindedir. Duvar izlerinin tamamının yer yer 2 m. ye kadar görünmesine rağmen pastophorion iç duvarları ve apsis bölümü yıkılmıştır. Kaynaklarda synthrononu olduğuna ilişkin bilgiler bulunur. Ancak günümüzde synthronona dair bir iz ulaşmamıştır.

Literatür : Akyürek, 2006, s. 5.

Plan ve Fotoğraf :

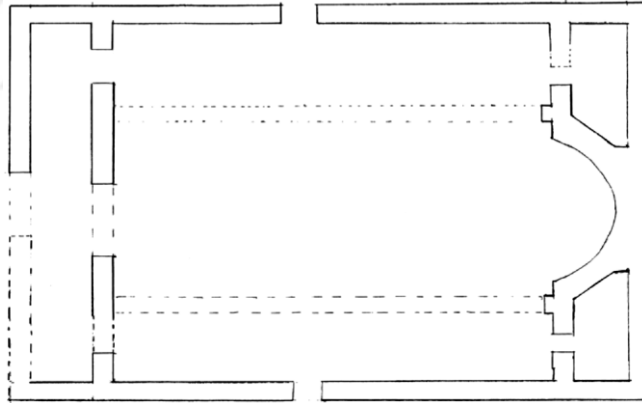

Katalog No : 67

Adı : Neapolis Bazilikası / Doyran Konyaaltı / Antalya

Bölge : Pisidia

Tarihi : 5. / 6. yy.

Plan Tipi : Bazilikal

Synthronon Tipi : Çok Basamaklı

Basamak Sayısı : 5 **Yükseklği** : - **Derinliği** : -

Apsis Geniřliđi : 4,5 m. **Yükseklği** : - **Derinliği** : 2,25 m.

Kathedra : Yok

Tanımlama : Kaynaklarda synthrononu olduđuna iliřkin bilgiler bulunan 30 m. x 16 m. ölçülerindeki bazilikanın synthrononuna dair günümüze bir iz ulařmamıřtır.

Literatür : Kızılkayak, 2003; Akyürek, 2006, s. 5.

Plan ve Fotođraf :

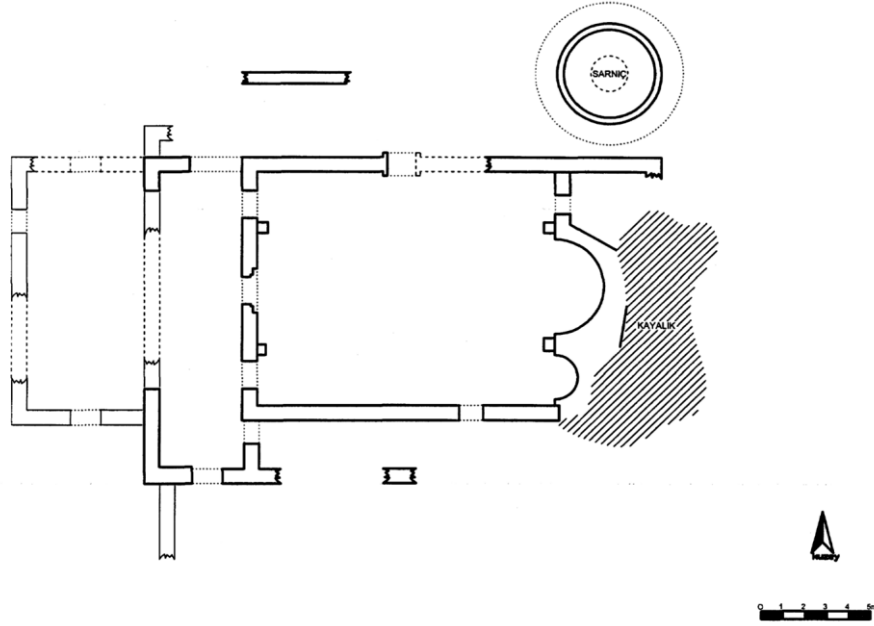

Katalog No : 68

Adı : Demre Sura Vadi Kilisesi

Bölge : Lykia

Tarihi : 5./6. yy.

Plan Tipi : Bazilikal

Synthronon Tipi : Çok Basamaklı

Basamak Sayısı : 5 **Yükseklği** : - **Derinliği** : -

Apsis Geniřliđi : 4,80 m. **Yükseklği** : - **Derinliği** : 2,50 m.

Kathedra : Yok

Tanımlama : Bazilikal planlı kilisenin beř basamaklı synthrononu bulunmaktadır.

Özellikle üst basamaklar günümüze tahrip olarak ulařtığı için synthrononun sahanlıđa sahip olup olmadığı bilinmemektedir. Ancak apsis geniřliđine ve yapı boyutlarına göre deđerlendirildiđinde çok basamaklı ve sahanlıksız bir synthronon olması beklenmektedir.

Literatür : Grossman & Severin, 2003.

Plan ve Fotođraf :

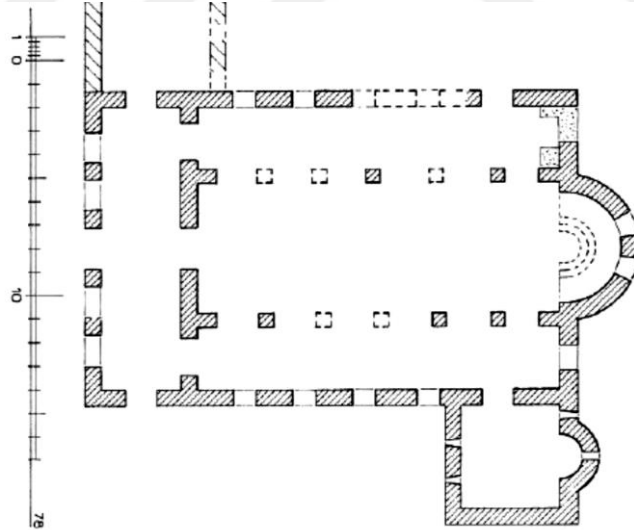

Katalog No : 69

Adı : Knidos C Kilisesi

Bölge : Karia

Tarihi : 5. / 6. yy.

Plan Tipi : Bazilikal

Synthronon Tipi : Çok Basamaklı ve Koridorlu

Basamak Sayısı : 5 **Yükseklği** : - **Derinliği** : -

Apsis Genişliği : 6 m. **Yükseklği** : - **Derinliği** : 3 m.

Kathedra : Yok

Tanımlama : Apsis yarım dairesi ile aynı formda inşa edilen synthronon beş basamaklı ve koridorludur. Dionysos Tapınağı'ndan devşirilen malzeme ile inşa edilmiştir.

Literatür : Love, 1972, s. 395; Sodini, 1989, s. 410.

Plan ve Fotoğraf :

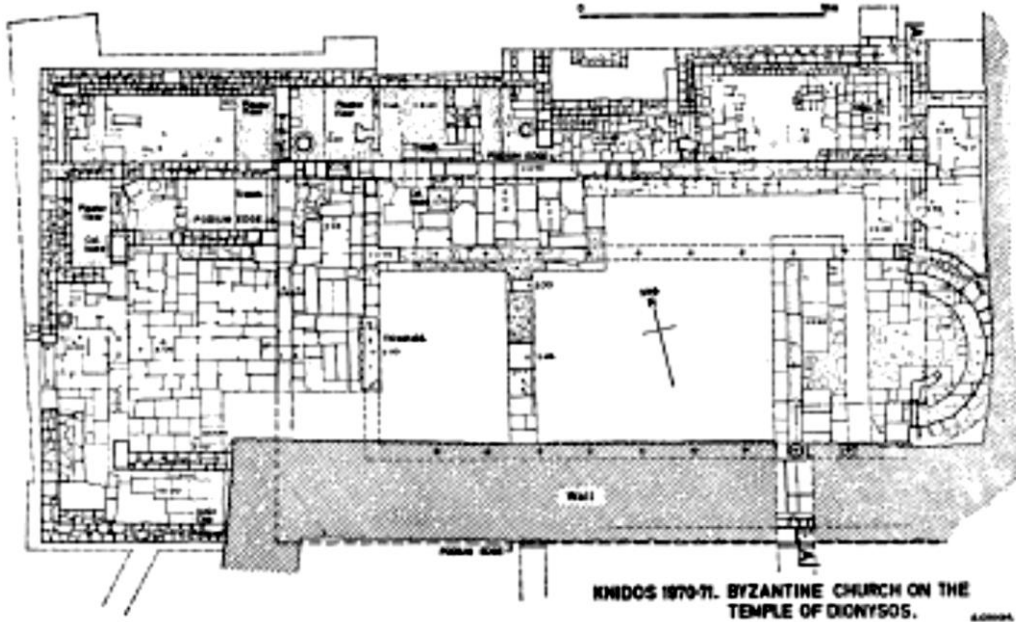

ILL. 2



Katalog No : 70
Adı : Efes Hagios Ioannes Theologos Kilisesi
Bölge : Ionia
Tarihi : 6. yy.
Plan Tipi : Serbest Haç Plan
Synthronon Tipi : Çok Basamaklı, sahanlıklı ve Koridorlu
Basamak Sayısı : 5 **Yükseklığı** : - **Derinliği** : 4 m.
Apsis Genişliği : 12.8 m. **Yükseklığı** : - **Derinliği** : 8.5 m.
Kathedra : Yok
Tanımlama : Tuğla malzeme ile örülmüş çok basamaklı ve koridorlu synthronon yedi basamaklıdır. Koridorun batı duvarına üç niş ve bemaı gören küçük dikey dikdörtgen açıklıklar yerleştirilmiştir. Synthronon, üç ayrı evreye sahip kilisenin transept merkezindeki kubbe ile vurgulanan kripta, altar ve üzerindeki kiboriumun doğusundaki iki taşıyıcının arasına yerleştirilmiştir. Synthrononun merkezi kubbenin doğu taşıyıcıları arasına inşa edilmesi, doğu haç kolunun işlev dışı kalmasına sebep olmuştur. Synthrononun merkezinde muhtemelen kathedraya kadar uzanan geniş bir merdiven yer almaktadır. Anadolu kiliselerinde synthronon basamaklarından farklı bir basamak yüksekliğine sahip merdiven uygulaması genellikle görünmemektedir. Synthrononun her bir basamağının yüksekliği dikkate alındığında 0.50 m. yüksekliğindeki basamakların yarısı yüksekliğinde bir merdivenin gerekliliği kaçınılmazdır. Ayrıca her basamağın yüksekliği dikkate alındığında, diğer kiliselerde synthrononun en üst basamağının kullanılmasına karşın bu kilisede hiyerarşik düzene göre her basamağın kullanılmış olma ihtimali de yüksektir. Dolayısıyla bu özellikleri ve kullanımı bakımından farklı bir kuruluştur. Synthrononun bir diğer önemli ve farklı özelliği ise, kilisenin ana apsisinin batısında kilise merkezini oluşturan kriptaya yaklaştırılarak merkezi kubbenin doğudaki iki taşıyıcısının arasına inşa edilmiş olmasıdır.

Literatür : Hörmann, 1951; Plommer, 1962; Karydis, 2015.

Plan ve Fotoğraf :

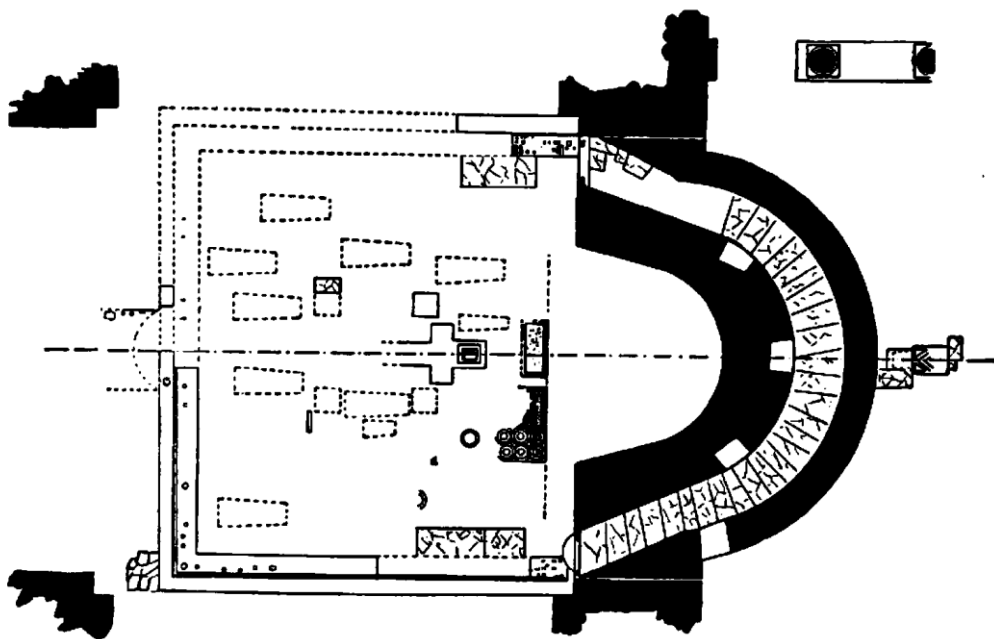
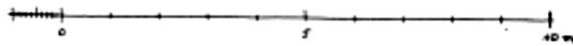
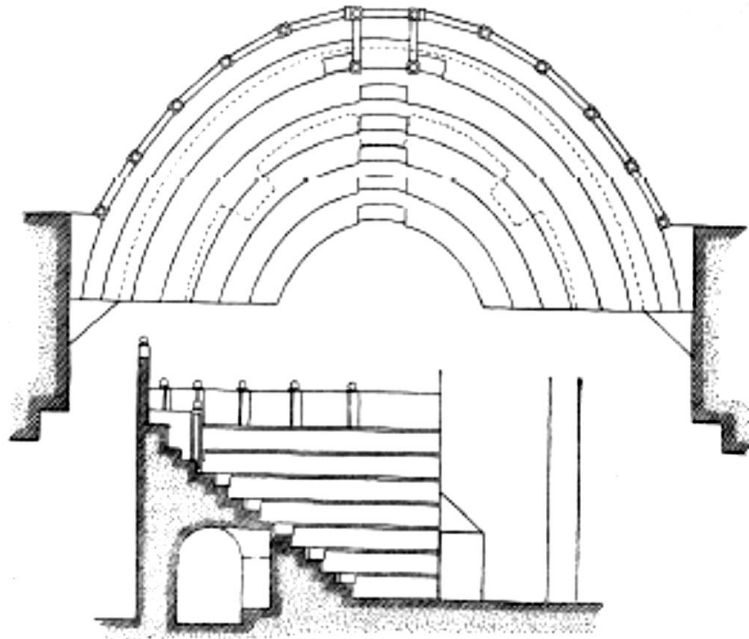
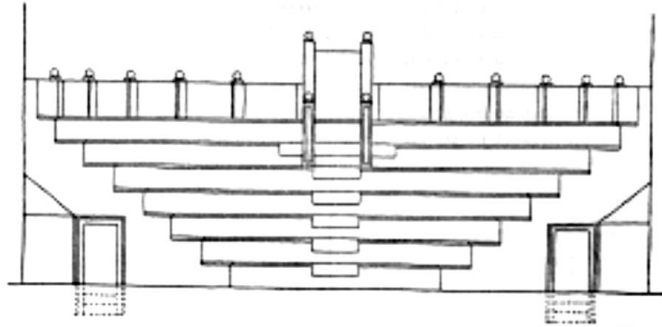

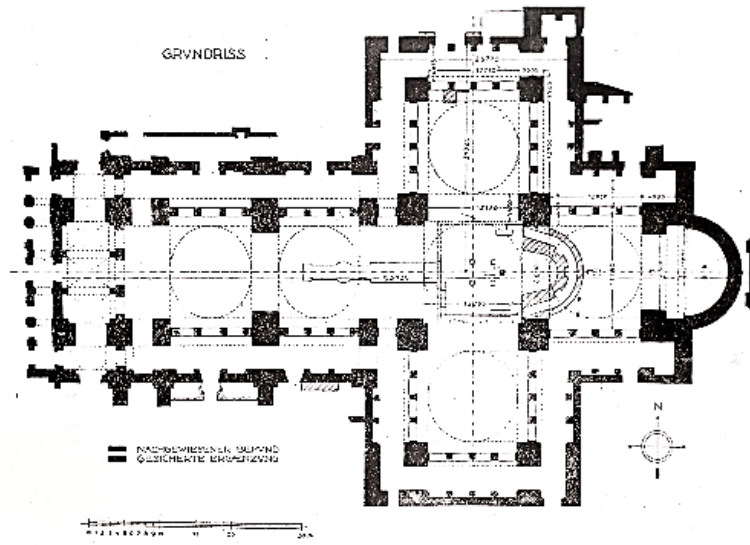

Katalog No : 71
Adı : Efes Meryem Ana (Piskoposluk) Kilisesi, Konsil Kilisesi/Çifte Kilise.
Bölge : Ionia
Tarihi : 6. yy.
Plan Tipi : Bazilikal
Synthronon Tipi : Çok Basamaklı ve Koridorlu
Basamak Sayısı : 5 **Yükseklği** : - **Derinliği** : -
Apsis Genişliği : 12 m. **Yükseklği** : - **Derinliği** : 6 m.
Kathedra : Yok

Tanımlama : Düzgün bir tuğla işçiliğiyle inşa edilmiş olan synthronon beş basamaklı ve koridorlu bir düzenlemeye sahiptir. Dört ayrı inşa evresi bulunan kilisenin dördüncü evresine ait olan doğu kilisesine ait olan synthronon kısmen yıkılarak günümüze ulaşmıştır. Ancak her şeye rağmen birçok synthronon kuruluşundan çok daha iyi niteliklerle varlığını sürdürmüştür.

Literatür : Österreichisches Archäologisches Institut, 1932, s. 73; Knoll & Keil, 1932; Karydis, 2019.

Plan ve Fotoğraf :

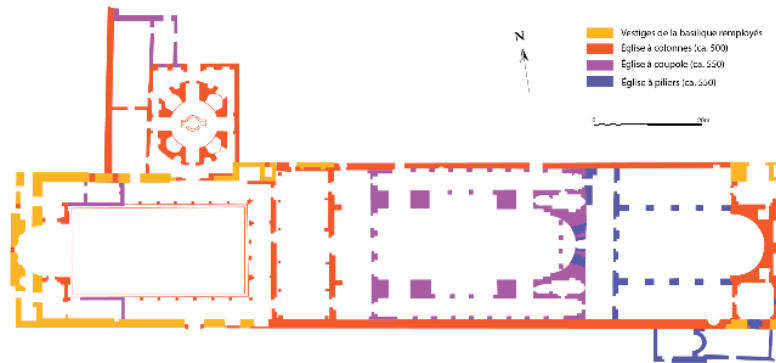
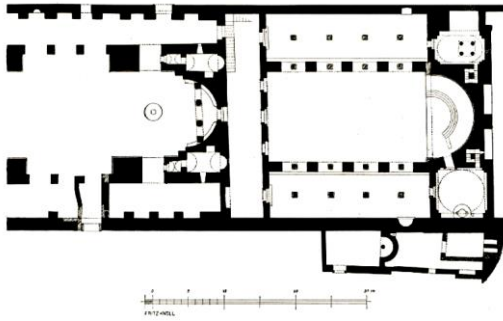

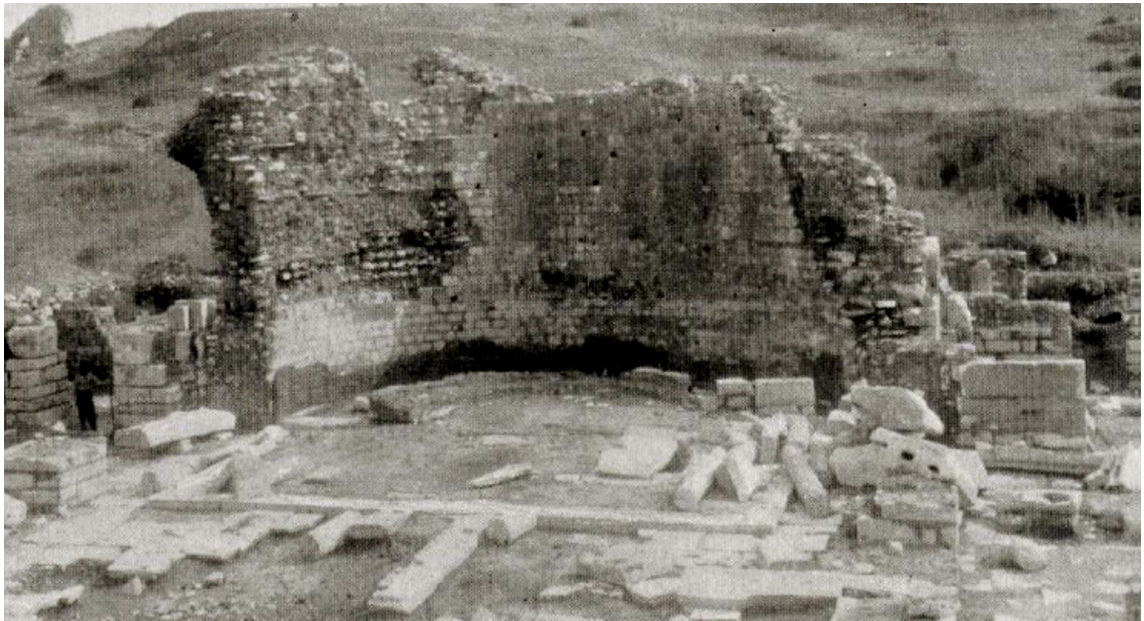

Katalog No : 72

Adı : Andriake A Kilisesi

Bölge : Lykia

Tarihi : 6. yy.

Plan Tipi : Bazilikal

Synthronon Tipi : Çok Basamaklı ve Sahanlıklı

Basamak Sayısı : 5 **Yükseklği** : 24 cm. **Derinliği** : 25 cm.

Apsis Genişliği : 6 m. **Yükseklği** : - **Derinliği** : 3 m.

Kathedra : Yok

Tanımlama : At nalı formulu beş basamaklı synthronon basamaklarının üzeri kireç taşından kaplanmış plakalar yer yer sağlam ele geçmiştir. 3.20 m. yüksekliğe kadar korunmuş olan apside 1.28 m. yükseklikte başlayan synthronon basamakları mevcuttur. Synthronon en üst basamağı ile apsis duvarı arasındaki genişlik 1.05 m. ile 1.35 m. arasında değişmektedir. Basamak yükseklikleri ortalama 0.24 m. iken basamak derinliği 0.25 m.'dir. Synthronon basamakları düzgün kesilmiş kireçtaşı kullanılarak yapılmış ve üzeri yapı duvarlarında kullanılan harca benzer bir sıva ile kaplanmıştır.

Literatür : Grossmann & Severin, 1977, s. 4; Tekinalp, 2000, s. 62, 63; Öztürk & Çekilmez, 2016b, s.34.

Plan ve Fotoğraf :

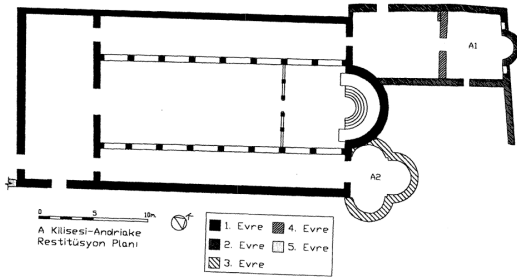

Katalog No : 73

Adı : Demre Alacahisar Kilisesi, Sion Manastırı

Bölge : Lykia

Tarihi : 6. yy.

Plan Tipi : Bazilikal

Synthronon Tipi : Çok Basamaklı ve Nişli

Basamak Sayısı : 5 **Yükseklği** : - **Derinliği** : -

Apsis Genişliği : 5.15 m. **Yükseklği** : 8.50 m. **Derinliği** : 2.60 m.

Kathedra : Yok

Tanımlama : Ana kayaya oyularak inşa edilen synthronon beş basamaklıdır. Kaçak kazılar sonucu basamakları kısmen tahrip olan synthrononun iki yanında 0.50 m. genişliğinde, 0.90 m. yüksekliğinde ve 0.30 m. derinliğinde yarım daire kesitli; yarım kubbe kavsaralı birer niş yer alır.

Literatür : Harrison R. M., 1963, s. 136; Chronz, 1985, s. 75; Hild F. , 2003, s. 313-334; Roman, 1994, s. 856-902; Jacobek, 1994, s. 891; Foss, 1996, s. 338; Ozansoy, 1996, s. 56; Severin & Grossmann, 2003; Niewöhner, 2005/6; İşler, 2016b; İşler, 2016a.

Plan ve Fotoğraf :

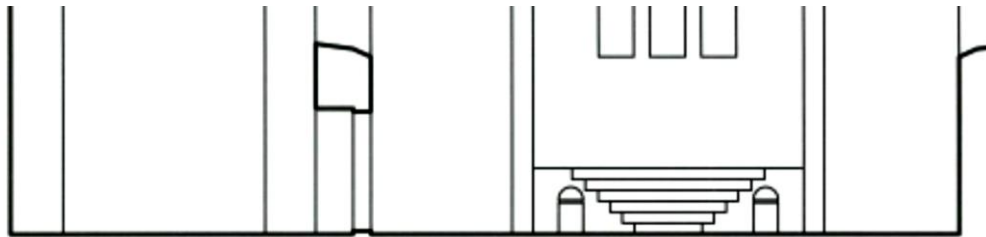
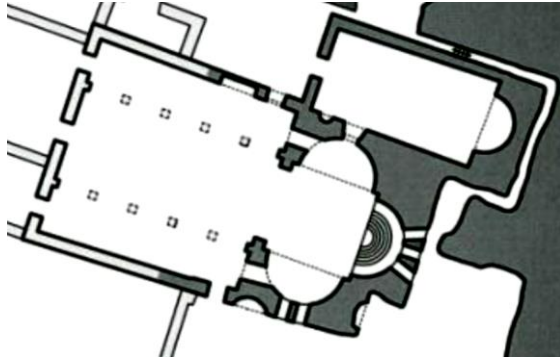



Katalog No : 74

Adı : Rhodiapolis Piskoposluk Sarayı Kilisesi / Kumluca

Bölge : Lykia

Tarihi : 6. yy.

Plan Tipi : Bazilikal

Synthronon Tipi : Çok Basamaklı ve Sahanlıklı

Basamak Sayısı : 5 **Yükseklği** : - **Derinliği** : -

Apsis Genişliği : 7 m. **Yükseklği** : - **Derinliği** : 3 m.

Kathedra : Yok

Tanımlama : Üç nefli bazilikal planlı kilisenin beş basamaklı synthrononu moloz taş ve harç ile örülerek inşa edilmiştir. Synthronon koridoru üzerinde yer alan beşinci basamağı geniş bir sahanlık oluşturmaktadır. Ancak en üst basamağın diğer basamaklarla aynı yükseklikte olması, ruhban sınıfının sahanlıkta bulunan bir sekide oturuyor olabileceğini düşündürmektedir.

Literatür : Çevik, Bulut, & Kızıgüt, 2009; Akyürek & Tiryaki, 2010, s. 390.

Plan ve Fotoğraf :

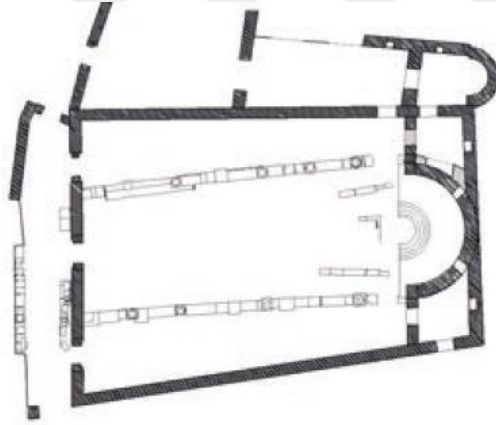

Katalog No : 75

Adı : Andriake C Kilisesi / Myra

Bölge : Lykia

Tarihi : 6. yy.

Plan Tipi : Bazilikal

Synthronon Tipi : Çok Basamaklı ve Sahanlıklı

Basamak Sayısı : 5 **Yükseklği** : 0.20 m. **Derinliđi** : 0.30 m.

Apsis Geniřliđi : 6 m. **Yükseklği** : - **Derinliđi** : 4 m.

Kathedra : Yok

Tanımlama : 21x23 cm. ölçülerindeki kesme kireçtaşı bloklarla yaklaşık 1 m. yüksekliğinde örülen synthrononun beş basamađı korunmuřtur. Ancak basamakların kuzey kenarı tahrip olmuřtur. Synthronon önündeki sunađın kaidesi in situ haldedir.

Literatür : Grossmann & Severin, 1977, s. 8; Öztürk, ve diđerleri, 2015; Öztürk & Çekilmez, 2016a, s. 199.

Plan ve Fotođraf :

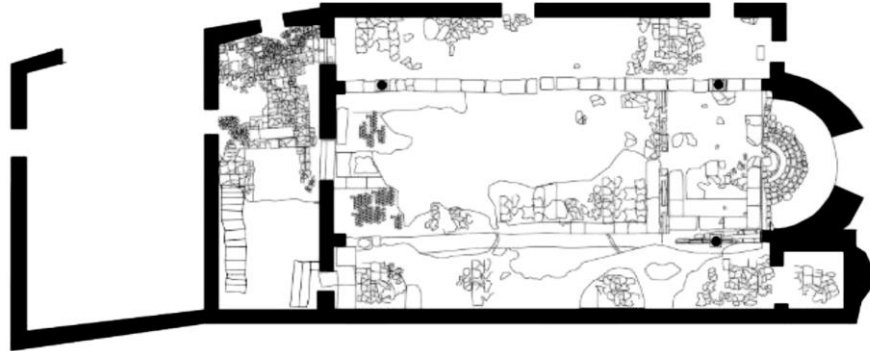

Katalog No : 76

Adı : Hadrianoupolis A Kilisesi

Bölge : Paphlagonia

Tarihi : 6. yy.

Plan Tipi : Bazilikal

Synthronon Tipi : Çok Basamaklı

Basamak Sayısı : 5 **Yükseklği** : **Derinliği** :

Apsis Geniřliđi : 6 m. **Yükseklği** : **Derinliği** : 3,5 m.

Kathedra : Yok

Tanımlama : Bazilikal planlı kilisenin beř basamaklı synthrononuna dair izler mevcuttur. Synthronon inřa malzemesinin çođu devřirildiđi için günümüze sađlam ulařamamıřtır.

Literatür : Verim, 2020.

Plan ve Fotođraf :

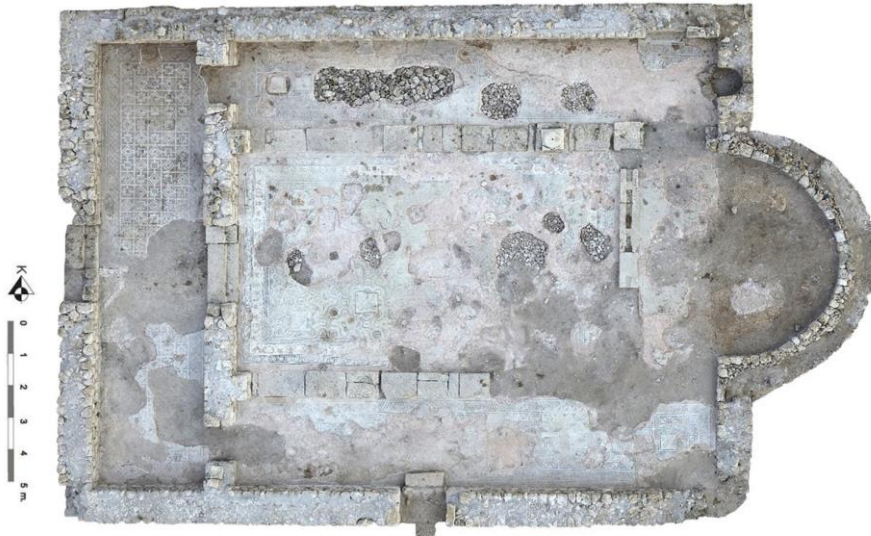
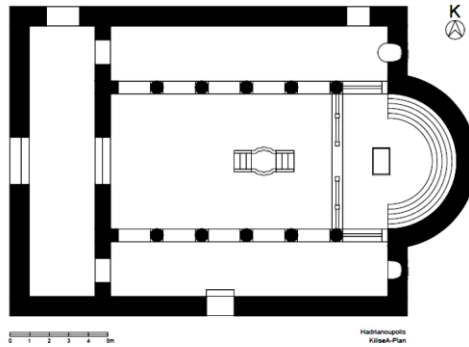

Katalog No	: 77				
Adı	: Hadrianoupolis C Kilisesi (2. Evre)				
Bölge	: Paphlagonia				
Tarihi	: 6. yy.				
Plan Tipi	: Bazilikal				
Synthronon Tipi	: Çok Basamaklı				
Basamak Sayısı	: 5	Yükseklği	: 0.25 m. Derinliği	: 0.25 m.	
Apsis Genişliği	: 6 m.	Yükseklği	: -	Derinliği	: 4 m.
Kathedra	: Yok				

Tanımlama : İki evreli olan kilisenin ikinci evresinde beş basamaklı bir synthronon bulunmaktadır. Birinci evre kilisenin tek sıra synthronon basamağı kaldırılarak üzerine daha geniş bir synthronon inşa edilmiştir. Synthronon merkezindeki platform üzerinde başlayan 25. cm. yüksekliğindeki ve 25 cm. derinliğindeki basamaklar mermer bloklarla oluşturulmuş; synthrononun batı cephesi ve en üst basamak mermer levha ile kaplanmıştır. Synthrononun sadece kuzey ucundaki basamakların bir kısmı günümüze ulaşmıştır. Apsisin güney yarısı yıkılmıştır.

Literatür : Kılavuz & Çelikbaş, 2013; Keleş, Çelikbaş, & Yılmaz, 2014; Keleş, Kılavuz, Çelikbaş, & Yılmaz, 2015; Oyarçın, 2019; Verim, 2019; Çelikbaş & Verim, 2021.

Plan ve Fotoğraf :



Katalog No : 78

Adı : Uşak Sebaste Selçikler (Çift Kilise) Kilisesi

Bölge : Phrygia

Tarihi : 6. yy.

Plan Tipi : Bazilikal

Synthronon Tipi : Çok Basamaklı

Basamak Sayısı : 5 **Yükseklği** : - **Derinliği** : -

Apsis Genişliği : 5 m. **Yükseklği** : - **Derinliği** : 3 m.

Kathedra : Yok

Tanımlama : Bazilikal planlı kilise beş basamaklı sahanlıksız ve koridorsuz bir synthronona sahiptir. Moloz taş malzeme ile inşa edilen synthrononun üst basamakları tahrib olarak günümüze ulaşmıştır.

Literatür : Fıratlı, 1970, s. 109-162; Gür, 2006; Czichon, Söyler, Can, & Çavuş, 2017.

Plan ve Fotoğraf : Kültür Portalı¹⁴³

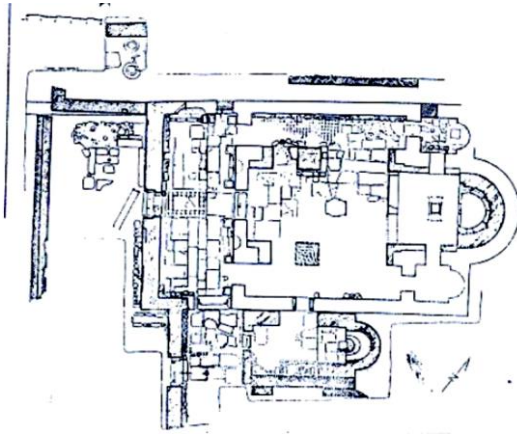

¹⁴³ <https://kulturportali.gov.tr/turkiye/usak/gezilecekyer/sebasteselcikler>



Katalog No : 79

Adı : Karacaören Sahil Kilisesi / Fethiye Ölüdeniz

Bölge : Lykia

Tarihi : 6. yy.

Plan Tipi : Bazilikal

Synthronon Tipi : Çok Basamaklı

Basamak Sayısı : 5 **Yükseklği** : - **Derinliği** : -

Apsis Genişliği : 7,5 m. **Yükseklği** : - **Derinliği** : 3,5 m.

Kathedra : Yok

Tanımlama : Bazilikal planlı kilisenin synthrononu günümüze tahrip olarak ulaşmıştır. Yapı ölçüleri itibariyle karşılaştırıldığında 5 basamaklı bir synthronona sahiptir. Üst basamakların tahribatından dolayı synthrononun sahanlığa sahip olup olmadığı bilinmemektedir.

Literatür :

Plan ve Fotoğraf :

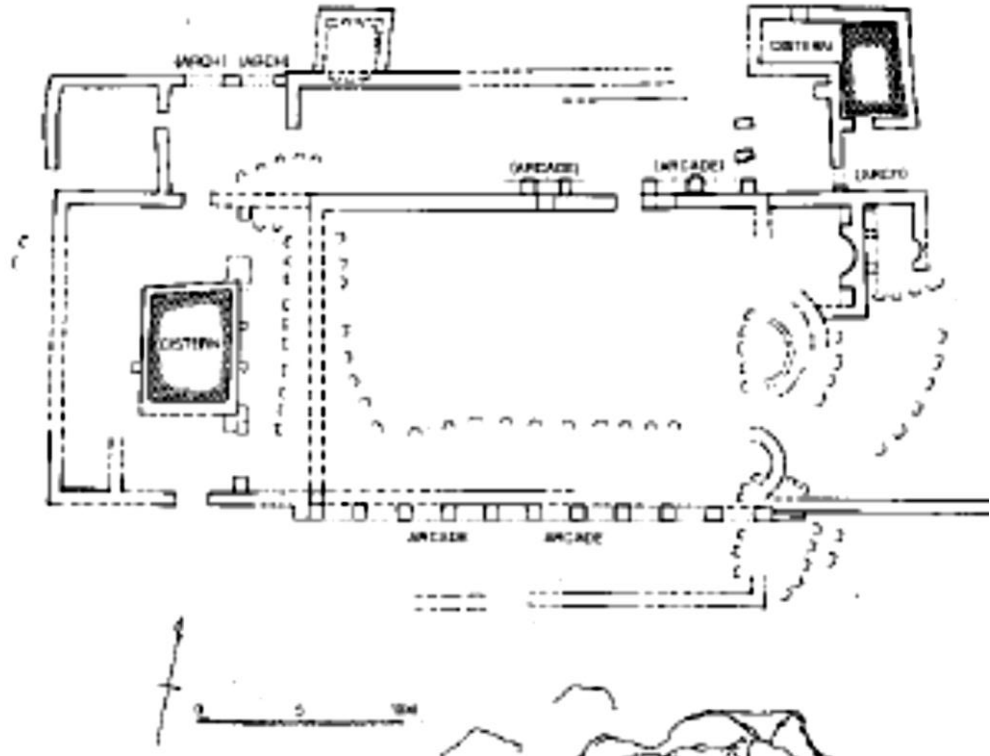

Katalog No : 80

Adı : Xanthos Piskoposluk Sarayı Kilisesi

Bölge : Lykia

Tarihi : 5. yy.

Plan Tipi : Bazilikal

Synthronon Tipi : Çok Basamaklı ve Sahanlıklı

Basamak Sayısı : 5 **Yüksekliği** : - **Derinliği** : -

Apsis Geniřlięi : 11,50 m. **Yüksekliği** : - **Derinliği** : 6 m.

Kathedra : Yok

Tanımlama : Apsis yarım dairesine uygun kesitte inşa edilen beř basamaklı synthronon, apsis batı sınırından 1 m. dıřa tařkın yapılmıřtır. 1,80 m. derinlięinde bir sahanlıęı bulunan synthrononun merkezinde yer alması gereken kathedranın bir alt basamaęı olan dördüncü basamak merkezde geniřletilerek ayak koyma yeri oluřturulmuřtur. Apsis batı sınırından tařkın basamaklar en üst basamaktan alt basamaęa doęru kademeli olarak neredeyse bema alanına kadar uzatılmıřtır.

Literatür : Sodini, 1989, s. 414.

Plan ve Fotoęraf :

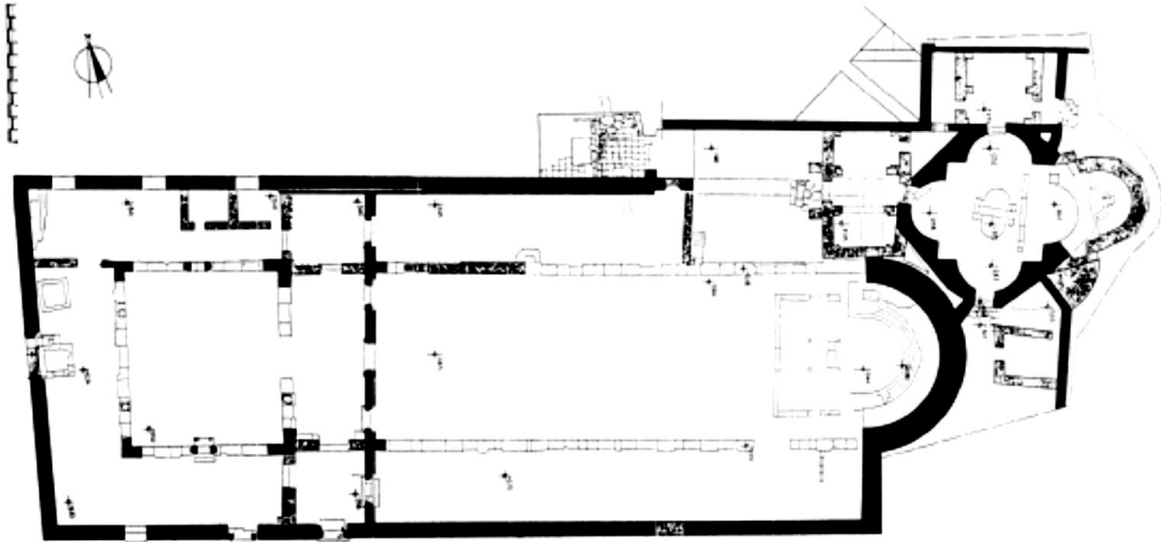

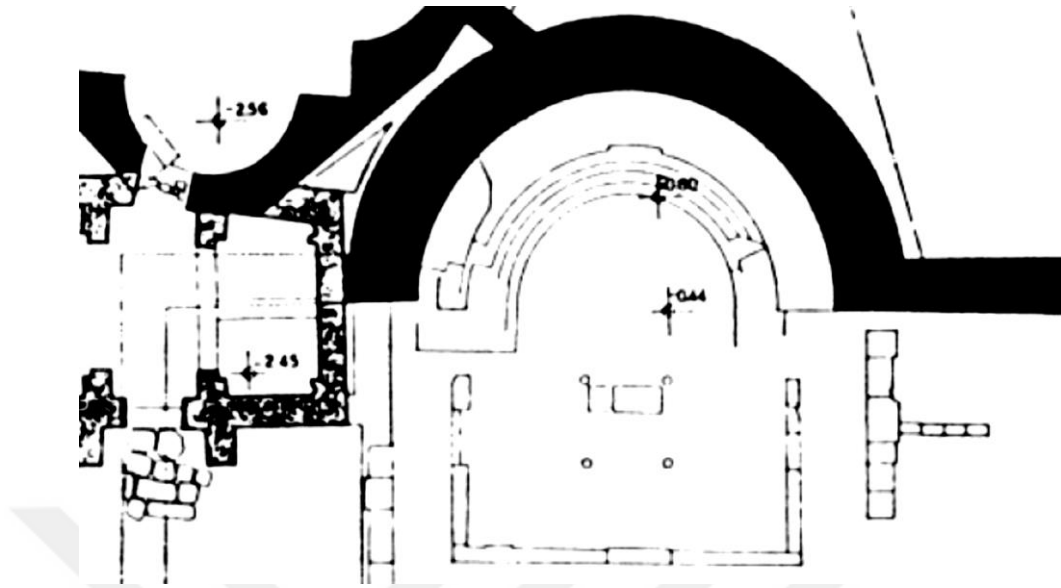

Katalog No : 81

Adı : Milet Büyük Kilise

Bölge : Ionia

Tarihi : 5. yy.

Plan Tipi : Bazilikal

Synthronon Tipi : Çok Basamaklı

Basamak Sayısı : 5 **Yükseklği** : - **Derinliği** : -

Apsis Geniřliđi : 7 m. **Yükseklği** : - **Derinliği** : 3 m.

Kathedra : Yok

Tanımlama : Bazilikal planlı kilisenin beř basamaklı synthrononu tahrip olmuřtur.

Literatür : Müller-Wiener, 1973-1974, Beilage 3; Sodini, 1989, s. 422; Müller-Wiener W., 2001, s. 23-24.

Plan ve Fotođraf :

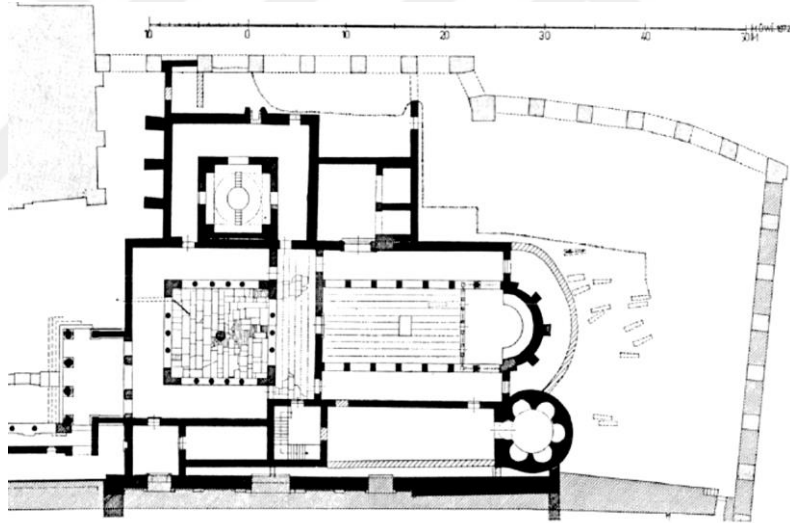

Katalog No : 82

Adı : Milet Aziz Michael Kilisesi

Bölge : Ionia

Tarihi : 5. yy.

Plan Tipi : Bazilikal

Synthronon Tipi : Çok Basamaklı

Basamak Sayısı : 5 **Yükseklği** : - **Derinliği** : -

Apsis Geniřliđi : 6 m. **Yükseklği** : - **Derinliği** : 4,5 m.

Kathedra : Yok

Tanımlama : Bazilikal planlı kilisenin çok basamaklı synthrononu tahrip olmuřtur.

Literatür : Müller-Wiener, 1983, s. 107, fig. 2; Sodini, 1989, s. 423.

Plan ve Fotođraf :

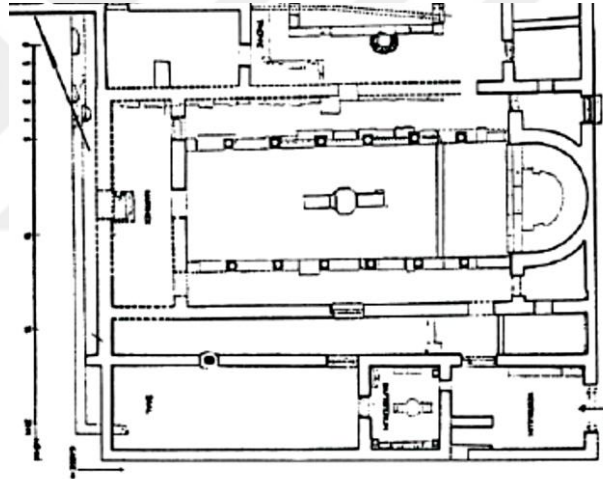

Katalog No : 83

Adı : Sinop Balatlar Kilisesi

Bölge : Paphlagonia

Tarihi : 7. yy.

Plan Tipi : Haçvari Naoslu

Synthronon Tipi : Çok Basamaklı

Basamak Sayısı : 5 **Yüksekliği** : - **Derinliği** : 2 m.

Apsis Geniřlięi : 8 m. **Yüksekliği** : - **Derinliği** : 5 m.

Kathedra : Yok

Tanımlama : Roma dönemine ait yapı kompleksinin bir mekânı dönüřtürülerek 7. yy. itibariyle merkezi planlı bir kilise olarak kullanılmıřtır. Mekânın doğusuna eklenen apsis içinde yarım daire planlı ve beř basamaklı olan synthrononun üç basamaęı günümüze ulařmıřtır. Apsis duvarında üst seviyesine gelen kareye yakın dikdörtgen formlu 8 küçük niř eřit aralıklarla yerleřtirilmiřtir.

Literatür : Bryer & Winfield, 1985, s. 82; Yüksel & Köroęlu, 2011.

Plan ve Fotoęraf :

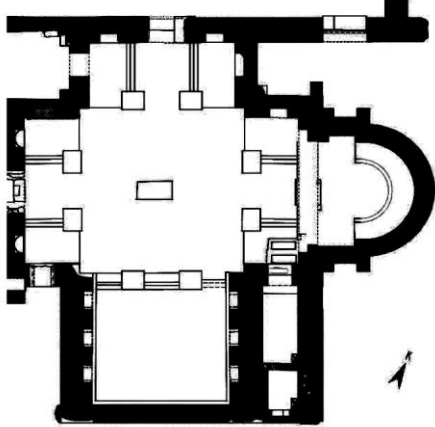

Katalog No : 84

Adı : Metropolis Kilisesi (Marmara Ereğlisi)

Bölge : Paphlagonia

Tarihi : 9. yy.

Plan Tipi : Haçvari naoslu

Synthronon Tipi : Çok Basamaklı

Basamak Sayısı : 5 **Yükseklği** : - **Derinliği** : 2 m.

Apsis Genişliği : 6 m. **Yükseklği** : - **Derinliği** : 4 m.

Kathedra : Yok

Tanımlama : Dolgu malzeme üzerine düzgün kesme taşla inşa edilen 5 basamaklı synthrononun ilk üç basamağı günümüze ulaşabilmiştir. Doğu haç koluna açılan üç pencerele apsis ile aynı formda inşa edilen çok basamaklı tipteki synthrononun batısında bemanın merkezine yerleştirilen altar mevcuttur. Doğu haçkolu bema olarak düzenlenmiş ve naostan bir basamak yükseltirmiştir.

Literatür : Strzygowski, 1898, s. 6; Wulff, 1903, s. 128-137; Hunger & Soustal, 1991, s. 145.

Plan ve Fotoğraf :

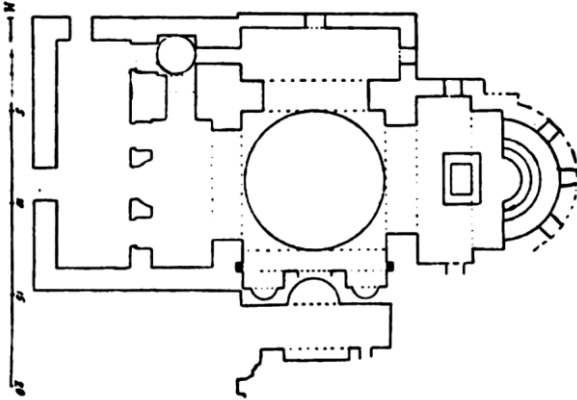

Katalog No : 85

Adı : İstanbul Beyazıt Meydanı B Kilisesi

Bölge : Bithynia

Tarihi : 6. yy.

Plan Tipi : Bazilikal

Synthronon Tipi : Çok Basamaklı

Basamak Sayısı : 5 **Yükseklği** : - **Derinliği** : -

Apsis Genişliği : 5 m. **Yükseklği** : - **Derinliği** : 5,5 m.

Kathedra : Yok

Tanımlama : Günümüze sağlam ulaşamayan bazilikal planlı kilisenin derin apsis formuna uygun formda inşa edilen bir synthronona sahip olduğu muhtemeldir. Apsis genişliği ve derinliği dikkate alındığında beş basamaklı bir synthronona uygun olan apsisde, üç basamaklı ve sahanlıklı bir synthronon inşa edilmiş olması da bir diğer ihtimaldir.

Literatür : Mathews, 1995; Kaderli, 2016, s. 73.

Plan ve Fotoğraf :

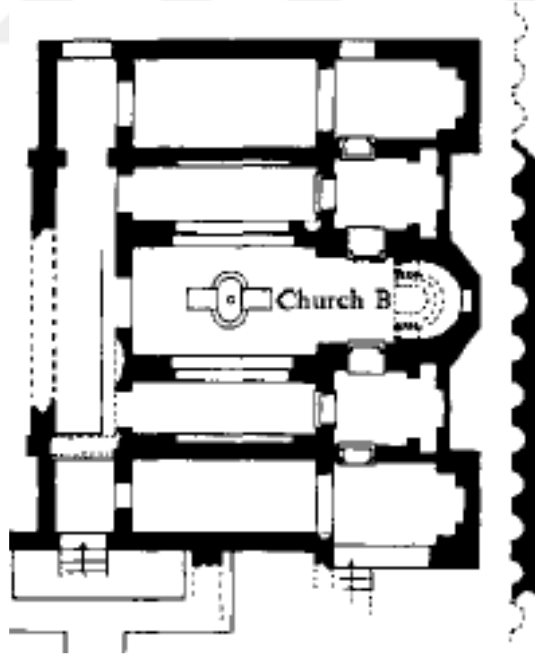

Katalog No : 86

Adı : Tuzla Hagia Glykeria Manastırı Kilisesi

Bölge : Bithynia

Tarihi : 12. yy.

Plan Tipi : Kiborium

Synthronon Tipi : Çok Basamaklı ve Apsisten İçe Çekilmiş

Basamak Sayısı : 5 **Yükseklği** : - **Derinliği** : 1.25 m.

Apsis Geniřliđi : 5 m. **Yükseklği** : - **Derinliği** : 3 m.

Kathedra : Yok

Tanımlama : Beř basamaklı synthronon apsis yarım dairesine uygun formda biçimlendirilmiş ancak synthronon basamakları apsisin kuzey ve güney uçlarına kadar uzatılmayarak apsis batı sınırının yaklaşık 1 metre içinde sonlandırılmıştır.

Literatür : Eyice, 2001, s. 67-79; Mamaloukos, 2018, s. 108.

Plan ve Fotoğraf :

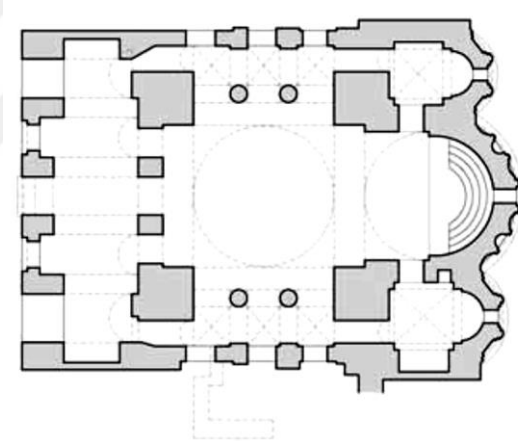

9.4. YEDİ BASAMAKLI

Katalog No : 87

Adı : Side Piskoposluk Sarayı Kilisesi

Bölge : Pamphylia

Tarihi : 5. yy. ilk çeyreği

Plan Tipi : Transeptli Bazilika

Synthronon Tipi : Belirlenememiştir

Basamak Sayısı : 7 **Yükseklği** : - **Derinliği** : 1,75 m

Apsis Genişliği : 8,5 m. **Yükseklği** : - **Derinliği** : 4,5 m.

Kathedra : Yok

Tanımlama : Apsis genişliğine ve derinliğine göre 7 basamaklı bir synthronona sahip olması beklenen Piskoposluk kilisesinde apsis içindeki hafriyat kaldırılmadığı için synthronona dair bilgi verebilmek mümkün değildir. Ancak Anadolu'da bulunan yakın boyutlardaki kiliselerle karşılaştırıldığında ve Piskoposluk kilisesi olarak düşünüldüğünde kilisenin yedi basamaklı bir synthronona sahip olduğu söylenebilir.

Literatür : Mansel, 1978, s. 267; Yıldırım, 2013.

Plan ve Fotoğraf :

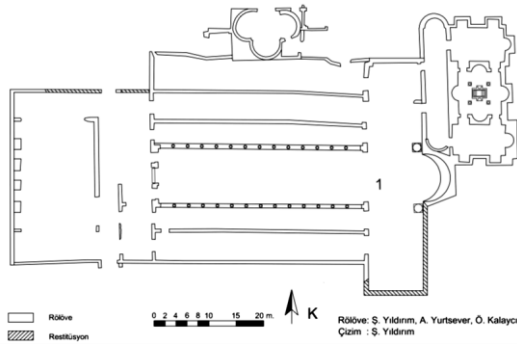

Katalog No : 88

Adı : İstanbul Hagia Eirene Kilisesi

Bölge : Bithynia

Tarihi : 6. yy.

Plan Tipi : Kubbeli Bazilika

Synthronon Tipi : Çok Basamaklı ve Koridorlu

Basamak Sayısı : 7 **Yükseklığı** : 4 m. **Derinliği** : 4 m.

Apsis Genişliği : 12 m. **Yükseklığı** : - **Derinliği** : 6 m.

Kathedra : Yok

Tanımlama : Dıştan üç cepheli içten yarım daire olan apsisle aynı formda olan synthronon yedi basamaklıdır. Synthrononun batı uçlarında açılan kapılar aracılığıyla ulaşılan ve basamakların altından geçen kyklion sayesinde tören esnasında bemanın kuzey ve güney kenarları ve pastophorion odaları arasında ulaşım sağlanmaktadır. Synthrononun dördüncü basamağında kyklion boyunca bemaıyı gören mazgal açıklıklar yerleştirilmiştir.

Literatür : Mathews, 1976, s. 102-122; Ulbert, 1971, s. 339-357; Peschlow, 1977; Ebersolt J., 1913; Mathews, 1995.

Plan ve Fotoğraf :

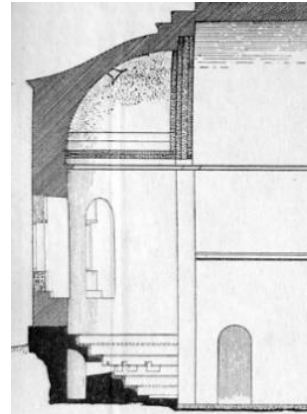
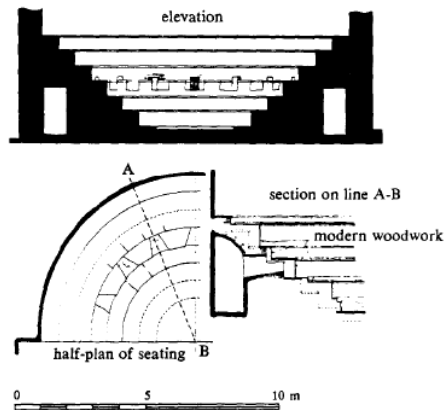
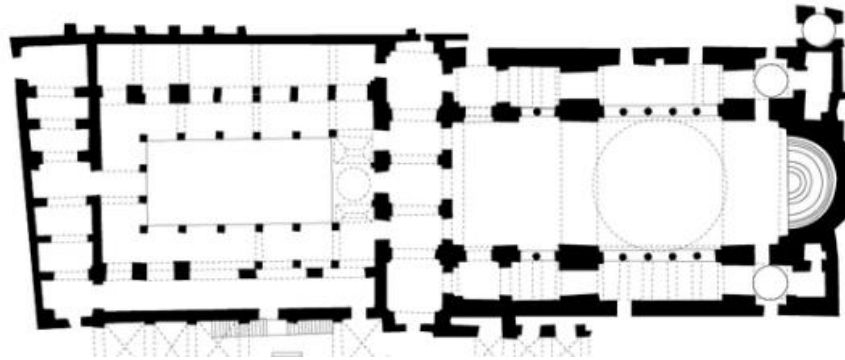



Katalog No : 89
Adı : Hagia Euphemia Kilisesi
Bölge : Bithynia
Tarihi : 5. yy. sonları 6. yy. ilk çeyreği (4. yy. sonları¹⁴⁴ 5. yy. başları¹⁴⁵)
Plan Tipi : Hexagonal
Synthronon Tipi : Çok Basamaklı ve Koridorlu
Basamak Sayısı : 7 **Yükseklği** : 0,29 m. **Derinliği** : 0,23 m.
Apsis Geniřliđi : 8 m. **Yükseklği** : - **Derinliği** : 4,5 m.
Kathedra : Var

Tanımlama : Antiochus sarayı'nın konuk salonunun dönüřtürülmesiyle inřa edilen kilise merkezi planlıdır. Dođu yöndeki eksedraya eklenen synthronon koridorlu ve yedi basamaklıdır. Apsis Omega formludur. Synthronon ise yarım daire formludur. Bu farktan dolayı synthrononun en üst basamađı merkezde daha geniř, uçlarda ise daha dardır. Dolgu üzerine moloz tař kaplama olarak yapılan synthrononun çevre koridoru ve çevre koridorundan apside açılan 6 adet mazgal pencere kathedranın ayak seviyesinin altında bulunan beřinci basamak hizasında yer almaktadır. 0.80 m. geniřliđindeki koridorda 0.50 m. derinliđinde beř tane niř yer alır.

Literatür : Bittel & Schneider, 1942; Artamonoff, 1942; Naumann & Belting, 1966; Mathews, 1971, s. 66; Akyürek, 1998.

Plan ve Fotođraf :

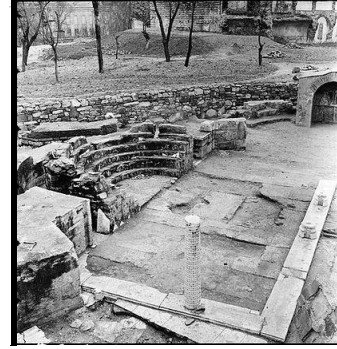
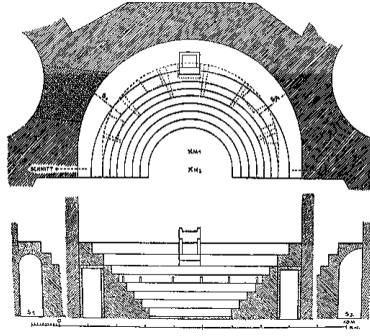
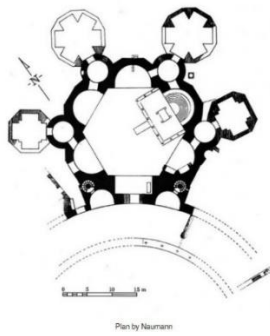

¹⁴⁴Mango, The Art of the Byzantine Empire 312-1,453, Sources and Documents, Toronto 1986, s. 30, dipnot 32. Ayrıca Amaseialı Asterios ve Evagrios'un kilise hakkında tasvirleri bulunmakta. Kilise İ.S. 7. yüzyılda Persler tarafından yıkılmıştır; Mango, "Euphemia, Church of Saint", s.747.

¹⁴⁵Akyürek, 1998, s. 179.

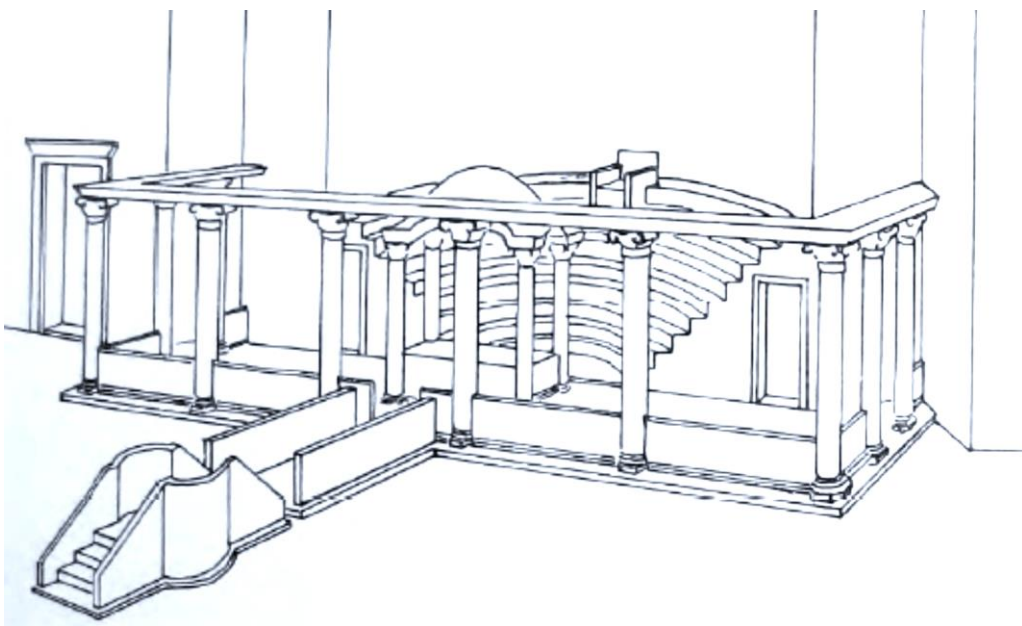

Katalog No : 90

Adı : Hierapolis Cathedral Kilisesi

Bölge : Karia

Tarihi : 6. yy.

Plan Tipi : Bazilikal

Synthronon Tipi : Çok Basamaklı

Basamak Sayısı : 7 **Yükseklği** : - **Derinliği** : 2 m.

Apsis Geniřliđi : 9 m. **Yükseklği** : - **Derinliği** : 5.50 m.

Kathedra : Yok

Tanımlama : Üç nefli bazilikal planlı kilisenin 7 basamaklı ve katedralı synthrononu beyaz mermer ile inşa edilmiştir. Din adamlarının oturduđu sekizinci basamak, bacak mesafesinin sağlanması amacıyla standart basamakların üç katı yüksekliğinde yapılmıştır. Kuzey ucundan en üst üç basamađın bir kısmını oluşturan mermer bloklar yerinde yoktur. Synthronon merkezinde bulunması gereken katedralın kaidesini oluşturan monolit blok da günümüzde mevcut değildir.

Literatür : Sodini, 1989, s. 409; Hebert, 2000, s. 564, Plate 150; Peirano, 2012; Peirano, 2018.

Plan ve Fotođraf :

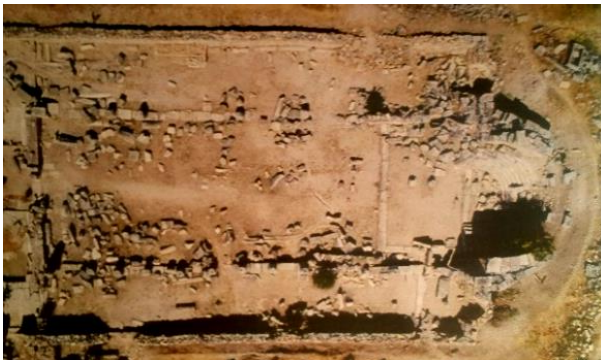
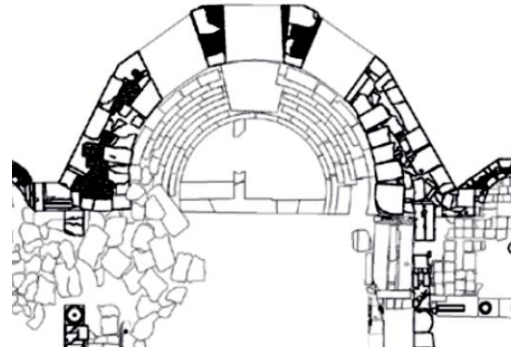
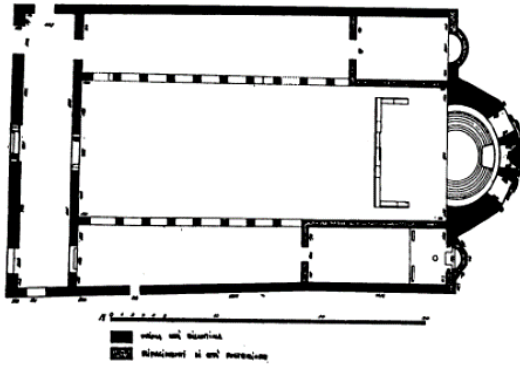

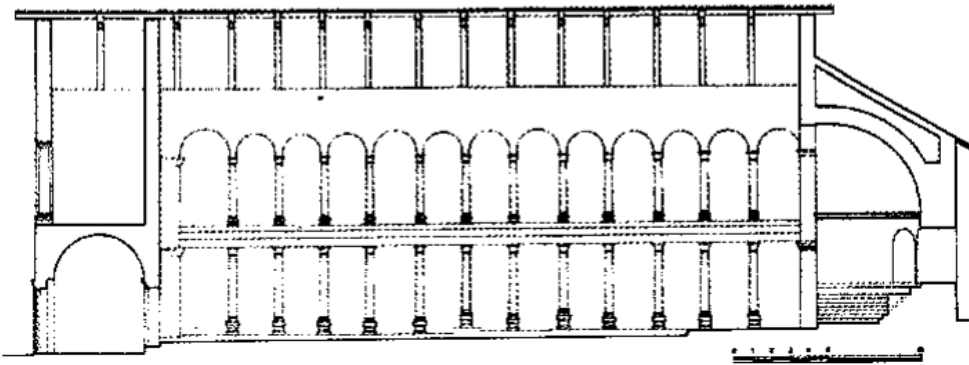
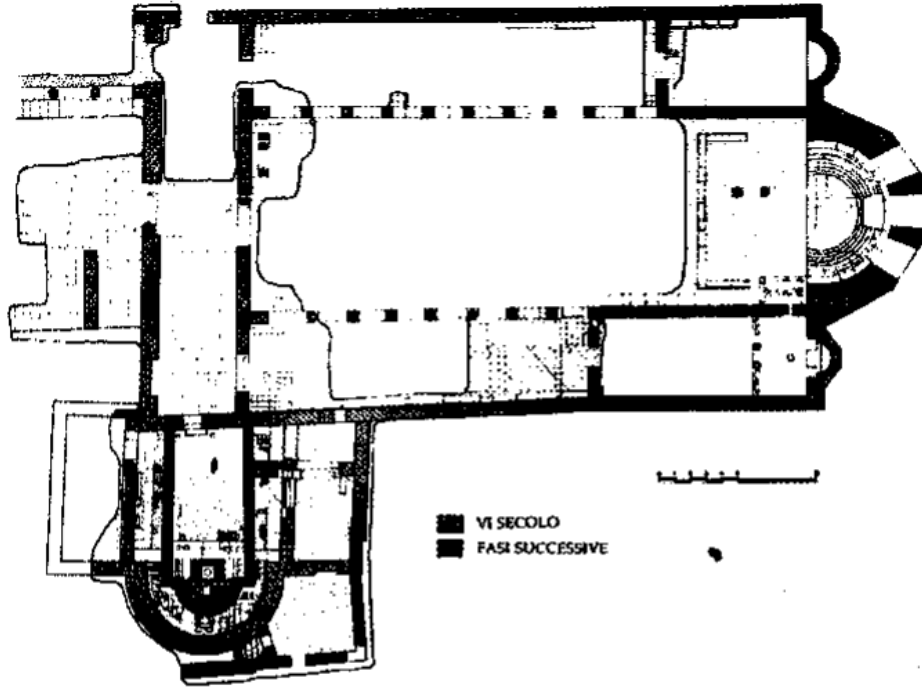

9.5. ON BASAMAKLI

Katalog No : 91
Adı : Demre Aziz Nikolaos Kilisesi
Bölge : Lykia
Tarihi : İlk inşa 5. yy. – İkinci inşa 8-9. yy.
Plan Tipi : Haçvari naoslu

Synthronon Tipi : Çok Basamaklı ve Koridorlu

Basamak Sayısı : 10 **Yükseklği** : - **Derinliği** : 3 m.

Apsis Genişliği : 7 m. **Yükseklği** : - **Derinliği** : 4 m.

Kathedra : Var

Tanımlama : Günümüze restorasyonlar sayesinde sağlam halde ulaşan on basamaklı synthronon düzgün kesme taşla inşa edilmiş katedrali ve koridorludur. Synthronon, yarım daire kesitli apsise uygun formda inşa edilmiş ve apsis batı sınırında sonlanmıştır. Apsis platformunun 1 m. batısında altara yer verilmiştir. Synthrononun 6. basamağında kathedra platformunun batısına denk gelen yaklaşık 0.20 m. çapında bir zıvana bulunmaktadır. Bu zıvanaya yerleştirilen bir sütunce ve muhtemelen üzerine yerleştirilen bir platform ile kathedra basamağı desteklenmiş ya da yüksek bir sütunce üzerine yerleştirilen bir levha ile kutsal kitap için stand-kaide yapılmış olmalıdır. Benzer bir uygulama ise İznik Ayasofya Kilisesi'nde bulunmaktadır. İznik örneğinde yerleştirilen sütunce ikinci basamağın satıh hizasında sonlanmaktadır. Dolayısıyla kathedranın önündeki bir platformu destekliyor olabileceği de düşünülebilir.

Literatür : Rott, 1908; Harrison R. M., 1963; Peschlow, 1975; Ötüken, 1996; Alparslan, 1998.

Plan ve Fotoğraf :

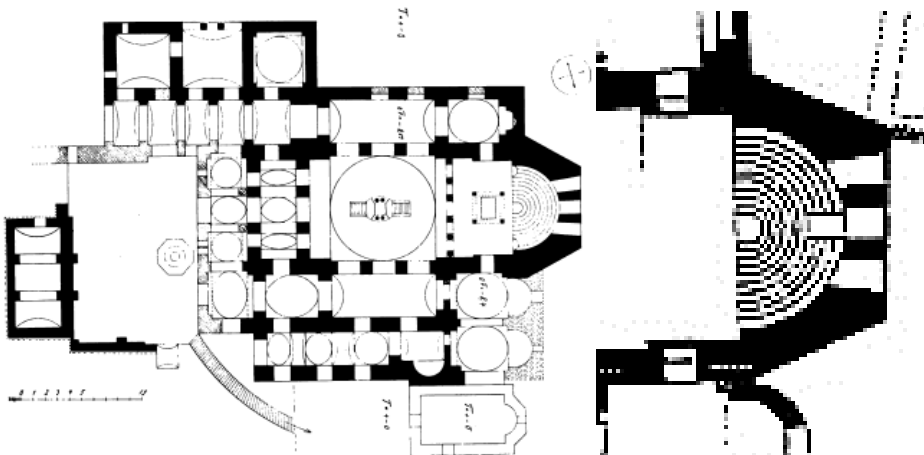

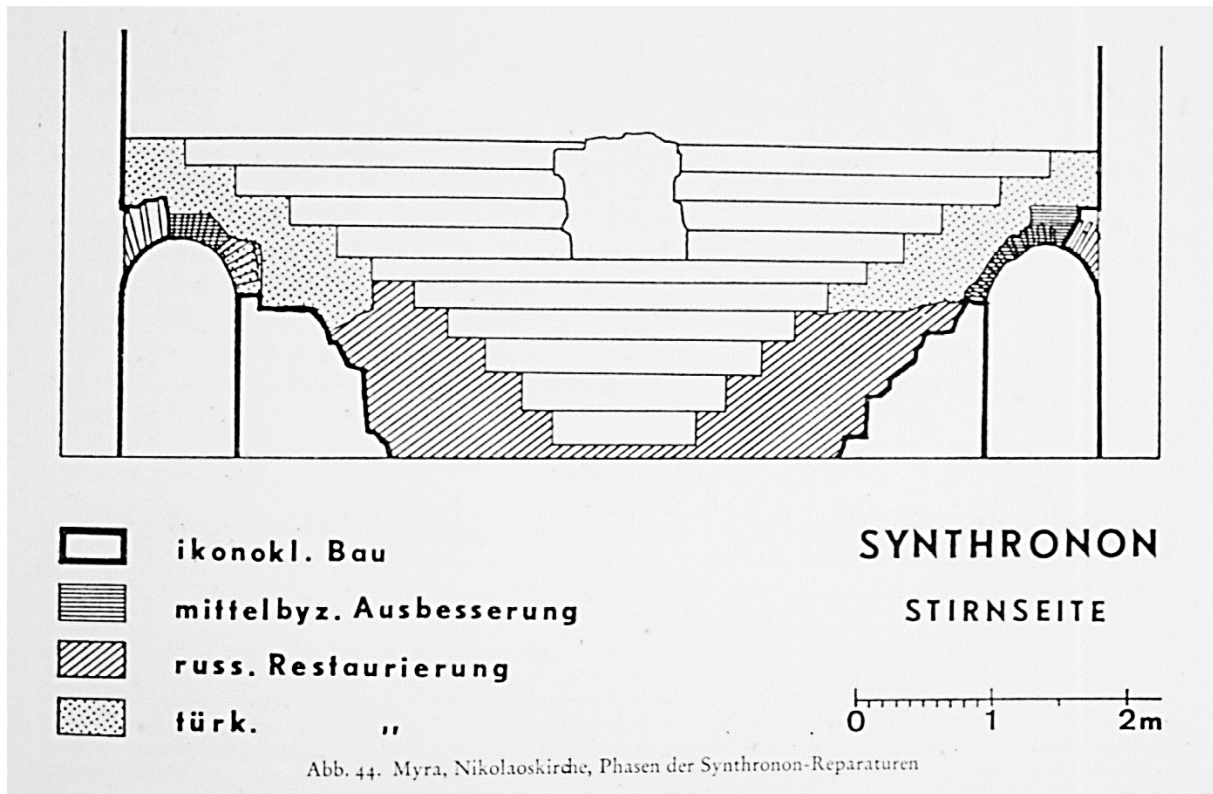

Katalog No : 92

Adı : Didim (Apollon Tapınağı) Aziz Michael Kilisesi

Bölge : Ionia

Tarihi : 5. yy.

Plan Tipi : Bazilikal

Synthronon Tipi : Çok Basamaklı

Basamak Sayısı : 12 **Yükseklği** : - **Derinliği** : 0.40 m.

Apsis Genişliği : 6 m. **Yükseklği** : - **Derinliği** : 3 m.

Kathedra : Var

Tanımlama : Tapınağın üzerine inşa edilen kilisenin synthrononu da tapınağın basamakları kullanılarak inşa edilmiştir. Bu sebeple diğer bazilikal planlı kiliselerin synthrononlarından daha farklı bir uygulama söz konusudur. Tapınağın 12. basamağının üzerine iki basamaklı bir synthronon eklenerek toplam on iki basamağı olan bir düzenleme oluşturulmuştur. Tapınak basamakları synthronon basamağı olarak kullanılırken eklenen bu iki basamak ise ruhban sınıfın oturduğu basamağı oluşturmaktadır. Sadece synthronon içindeki beş basamak ve ruhban sınıfı için yapılan iki basamak dikkate alınarak synthrononun yedi basamaklı yapılmak istendiğini ya da tüm basamakların kullanılarak 12 basamaklı bir synthronon olarak düşünüldüğünü öne sürebiliriz. Synthrononun merkezine yerleştirilen kathedra platformu, portatif bir kathedra olabileceğini ya da monolit bir blok olarak üretilmiş kaybolan bir kathedra olabileceğini göstermektedir.

Literatür : Wiegand, Didyma; Textband, Zeichnungen, Fotografien, 1941; Ceylan, 2000, s. 108; Hebert, 2000, s. 517, pl.129.

Plan ve Fotoğraf :

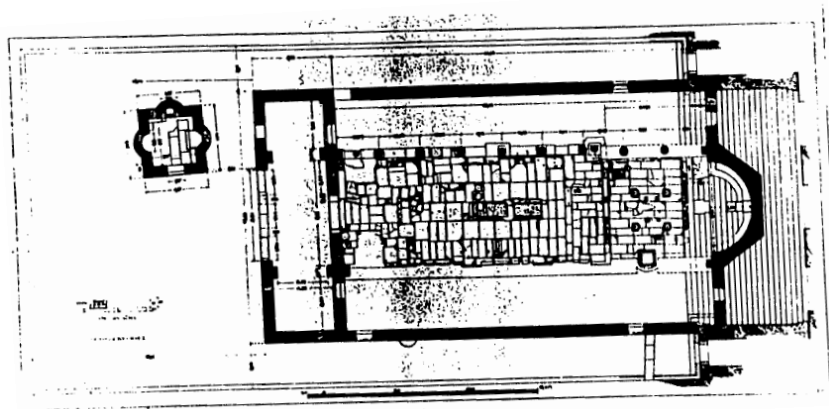



9.6. KAYA KİLİSELERİ

Katalog No : 93

Adı : Ovacık İnce (Çifte Kilise) Kaya Kilisesi

Bölge : Phrygia

Tarihi : 10-12. yy.

Plan Tipi : Bazilikal

Synthronon Tipi : Tek Basamaklı

Basamak Sayısı : 1 **Yükseklği** : - **Derinliği** : 0,50 m.

Apsis Genişliği : 1,60 m. **Yükseklği** : - **Derinliği** : 1,10 m.

Kathedra : Var

Tanımlama : Ovacık İnce Çifte Kilise’de, iki köşesi üçgen planlı kademeli, birer basamak şeklinde oyulmuş seki bulunur. Apsis içinde yer alan tek basamağın iki uçta bitiminde başlayan daha alçak birer seki daha yer almaktadır. Bir kişinin oturamayacağı kadar dar ve üçgen planlı olan bu kısım synthronon basamağının kademeli görünmesini ve iki uçta pahlanarak sonlanmasını sağlamıştır. Synthronon sekisi üzerinde dokuz küçük oyuk bulunmaktadır. Bu oyuklar Kilykia Işıkkale kilisesinde olduğu gibi ahşap bir sekinin izleri ya da oyukların konumuna göre bir kathedranın izleri olabilir.

Literatür : Haspels, 1971; Olcay Uçkan, 2010, s. 128; Evcim, 2016, s. 869.

Plan ve Fotoğraf :

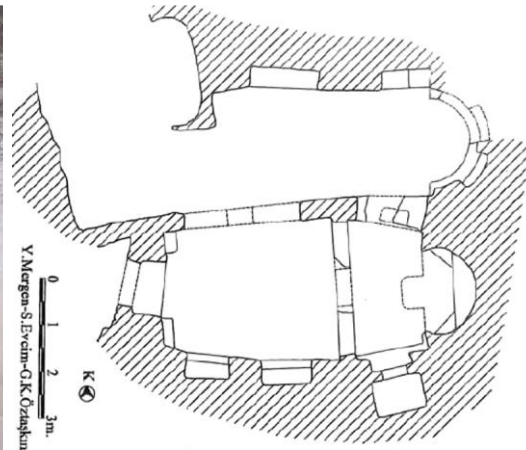

Katalog No : 94

Adı : Kızılçukur Haçlı Kaya Kilisesi

Bölge : Kappadokya

Tarihi : 10-12. yy.

Plan Tipi : Bazilikal

Synthronon Tipi : Tek Basamaklı

Basamak Sayısı : 1 **Yükseklği** : 0.30 m. **Derinliği** : 0.25 m.

Apsis Genişliği : 3.5 m. **Yükseklği** : - **Derinliği** : 3 m.

Kathedra : Var

Tanımlama : Tek basamaklı ve katedrali synthronon Omega formudur. Synthronon basamağı hizasında oyulan tek bir adım nişiyle çıkılan kathedra iki yanda alçak destekli oturma alanına sahiptir. Kathedranın sırt kısmı yuvarlak kemerli bir nişle vurgulanmıştır. Synthronon basamağının sırt hizasında iki yanda üçer tane küçük yarım daire nişler açılmıştır.

Literatür :

Plan ve Fotoğraf :

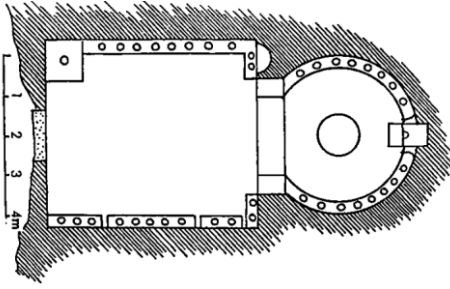

Katalog No : 95

Adı : Çavuşin Vaftizci Yahya Kaya Kilisesi

Bölge : Kappadokya

Tarihi : 5. yy.

Plan Tipi : Bazilikal

Synthronon Tipi : Tek Basamaklı

Basamak Sayısı : 1 **Yükseklği** : - **Derinliği** : -

Apsis Genişliği : 6 m. **Yükseklği** : - **Derinliği** : 5 m.

Kathedra : Var

Tanımlama : Tek basamaklı katedralı synthronon at nalı formudur. Synthronon basamağından daha alçak bir basamakla çıkılan ayaklık (topukluk) aracılığıyla oturulan kathedranın bir kısmı kırılmıştır. Kalan kısımda kathedranın iki yanda alçak destekli bir oturma alanına sahip olduğu görülür. Kathedranın sırt hizasını sınırlandıran bir silme tüm apsisi çevreleyerek synthronon basamağının da sırt hizasını belirlemektedir.

Literatür : Teteriatnikov, 1996, s. Pl. 7.

Plan ve Fotoğraf :

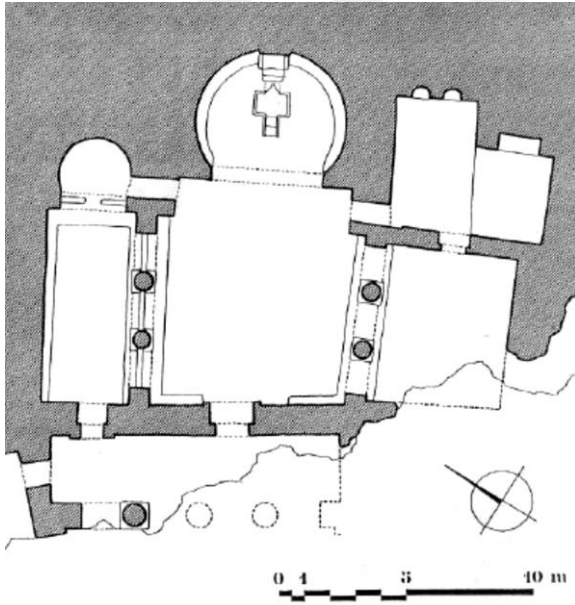

Katalog No : 96

Adı : Kayadibi I nolu Kaya Kilisesi

Bölge : Kappadokya

Tarihi : 10-12. yy.

Plan Tipi : Bazilikal

Synthronon Tipi : Tek Basamaklı

Basamak Sayısı : 1 **Yükseklği** : - **Derinliği** : -

Apsis Geniřliđi : - **Yükseklği** : - **Derinliği** : -

Kathedra : Var

Tanımlama : Yarım daire formlu tek basamaklı synthronon ve synthronondan daha yüksek yapılan arkalıklı bir kathedra bulunmaktadır.

Literatür : Olcay Uçkan, 2010, s. 135.

Plan ve Fotoğraf :



Katalog No : 97
Adı : Ayazın G Kilisesi (II nolu Şapel)
Bölge : Phrygia
Tarihi : 5. yy.
Plan Tipi : Bazilikal

Synthronon Tipi : Tek Basamaklı

Basamak Sayısı : 1 **Yükseklği** : - **Derinliği** : -

Apsis Genişliği : - **Yükseklği** : - **Derinliği** : -

Kathedra : Var

Tanımlama : Bazilikal planlı kaya kilisesinde tek basamaklı ve katedralı bir synthronon sekisi bulunmaktadır. Merkezde yer alan katedrayı vurgulayan yüksek bir sırtlık bulunur. Apsis ölçüleri itibariyle katedranın iki yanında ikişer din adamı için yer bulunmaktadır. Kilise naosunun iki yanında din adamlarının oturması için yaklaşık 0,60 m. yüksekliğinde tek basamaklı seki bulunmaktadır.

Literatür : Olcay Uçkan, 2010, s. 65.

Plan ve Fotoğraf :

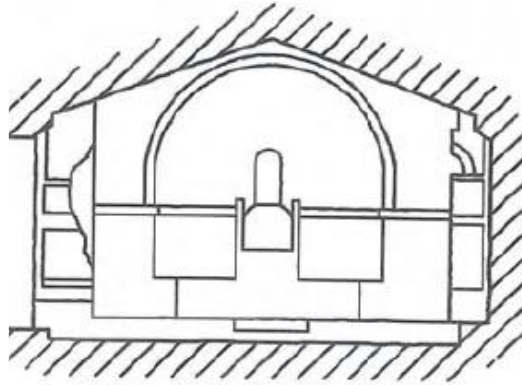

Katalog No : 98
Adı : Vize Kıyıköy Aziz Nikolaos Manastırı Kaya Kilisesi / Kırklareli
Bölge : Thrakia
Tarihi : 6. yy.
Plan Tipi : Bazilikal
Synthronon Tipi : Çok Basamaklı
Basamak Sayısı : 3 **Yükseklği** : - **Derinliği** : -
Apsis Genişliği : - **Yükseklği** : - **Derinliği** : -
Kathedra : Var

Tanımlama : Kayaya oyma manastır kompleksinin bazilikal planlı kilisesinin sağlam bir şekilde günümüze ulaşmış synthrononu bulunmaktadır. Merkezden üç basamakla çıkılan kathedra hafif tahribatlar dışında sağlamdır. Merkezdeki kathedranın iki yanında yarım daire kemerli birer açıklık yer alırken; kathedraya oturan din adamının başının üst hizasına gelen daire formlu bir açıklık daha yer almaktadır. Kathedra basamakları ile synthronon basamaklarını birbirinden ayıran 0,10 m. yüksekliğinde bir silme yer almaktadır. Synthrononun ilk iki basamağı 0,40 m.; ruhban sınıfın oturduğu üçüncü basamak ise 0,60 m. yüksekliğindedir. Synthrononun batısında naostan yükseltilecek ve levhalar yerleştirilerek izole edilen bema bulunmaktadır.

Literatür : Hell, 1854-1860, s. 146-149; Škorpil, 1912-1913, s. 243, fig. 141; Eyice, 1969, s. 333-339; Teteriatnikov, 1996, Pl. 11.

Plan ve Fotoğraf :

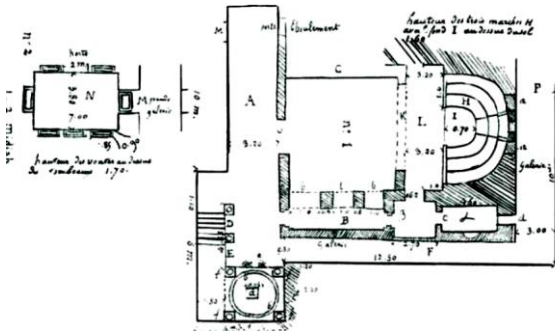

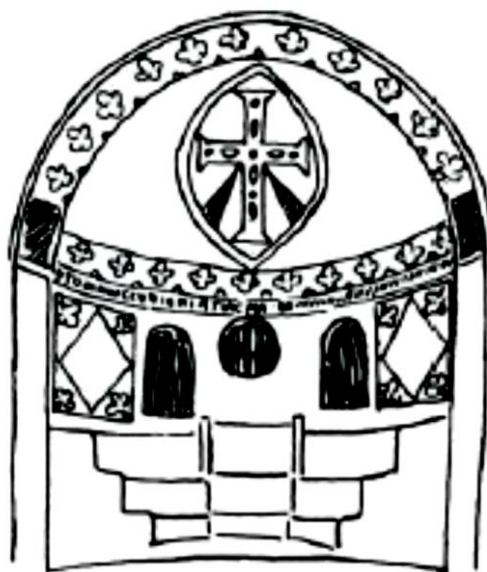
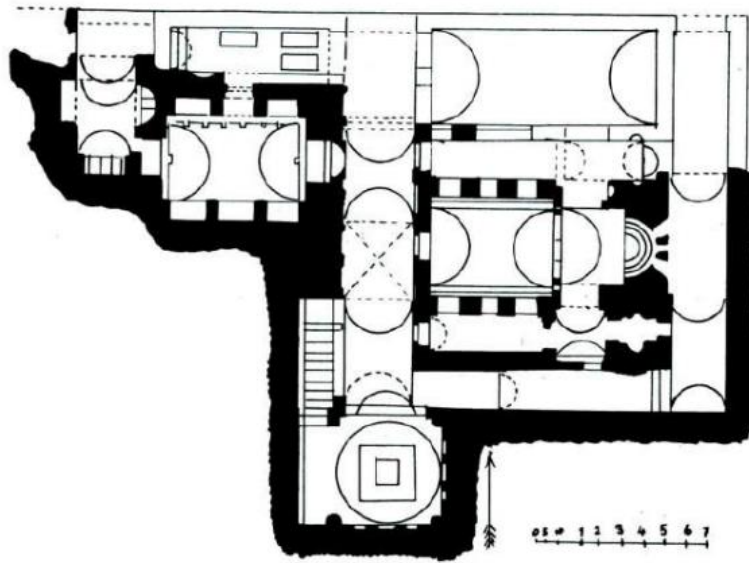

Katalog No : 99

Adı : Göreme IVa No'lu Şapel

Bölge : Kappadokya

Tarihi : 9. yy.

Plan Tipi : Bazilikal

Synthronon Tipi : Tek Basamaklı

Basamak Sayısı : 1 **Yükseklği** : - **Derinliği** : -

Apsis Genişliği : - **Yükseklği** : - **Derinliği** : -

Kathedra : Var

Tanımlama : Diğer kaya kiliselerinde görüldüğü gibi tek basamaklı ve katedralı bir synthronona sahiptir. Synthronon, derin ve tam daireye yakın apsis duvarına paralel inşa edilen tek basamaklı bir düzenlemeye sahiptir.

Literatür :

Plan ve Fotoğraf :

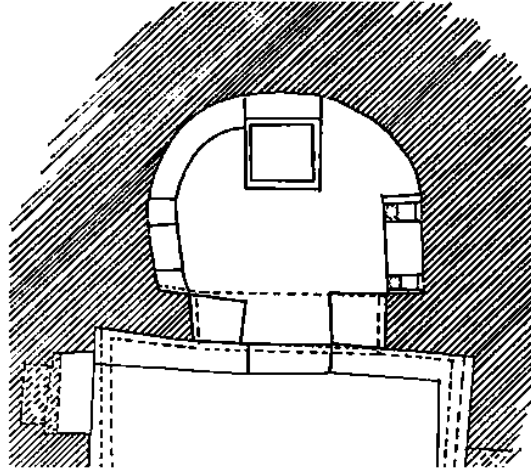

Katalog No : 100

Adı : Yeni Tokalı Kilise

Bölge : Kappadokya

Tarihi : 10. yy.

Plan Tipi : Bazilikal

Synthronon Tipi : Tek Basamaklı

Basamak Sayısı : 1 **Yükseklği** : - **Derinliği** : -

Apsis Genişliği : 3 m. **Yükseklği** : - **Derinliği** : 3 m.

Kathedra : Var

Tanımlama : Bazilikal planlı ve geniş üç nefli kilisenin tek basamaklı ve kathedra nişli bir synthrononu bulunmaktadır. Tam daireye yakın bir formda kayaya oyulan apsis formuna uygun inşa edilen synthronon basamağı 0,60 m. yüksekliğe yakındır.

Literatür : Mathews, 1982, s. 132.

Plan ve Fotoğraf :

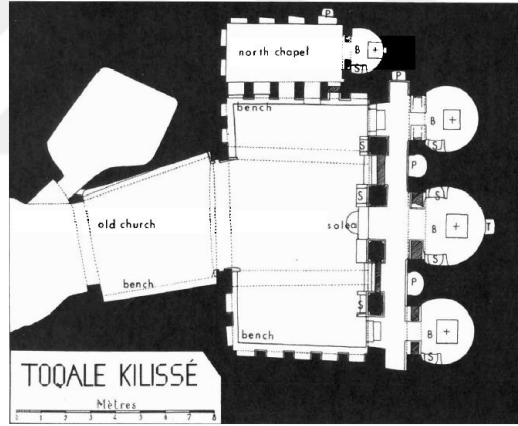

Katalog No : 101

Adı : K peli Halkalı Kaya Kilisesi

Bölge : Kappadokya

Tarihi : 10. yy.

Plan Tipi : Bazilikal

Synthronon Tipi : Tek Basamaklı

Basamak Sayısı : 1 **Yükseklği** : - **Derinliđi** : -

Apsis Geniřliđi : - **Yükseklği** : - **Derinliđi** : -

Kathedra : Var

Tanımlama : Üç nefli bazilikal planlı kilisenin tam daireye yakın formda kayaya oyma apsisinde, merkezde yer alan kathedra ve iki yanında tek bir din adamının sığacađı geniřlikte birer synthronon sekisi bulunmaktadır. Bu üç kiřilik düzenleme apsis iini tamamen doldurmuřtur. Platform olarak da kullanılan bir basamak aracılıđıyla kathedraya oturan başrahip, iki yandaki sekiden daha yüksekte yer alır.

Literat r : Teteriatnikov, 1996, s. fig. 5.

Plan ve Fotođraf :

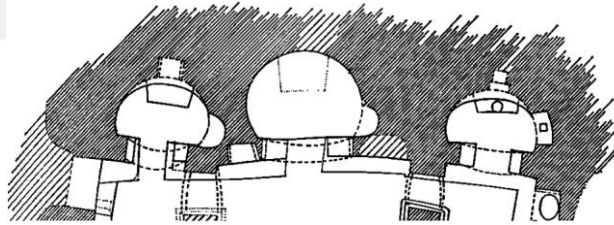

Katalog No : 102

Adı : Eski Gümüş Kaya Kilisesi

Bölge : Kappadokya

Tarihi : 10. yy.

Plan Tipi : Kapalı Yunan Haçı

Synthronon Tipi : Tek Basamaklı

Basamak Sayısı : 1 **Yükseklği** : - **Derinliği** : -

Apsis Genişliği : - **Yükseklği** : - **Derinliği** : -

Kathedra : Yok

Tanımlama : Tek basamaklı synthronon ters U formunda derin oyulan apside uyum sağlamıştır. Synthronon basamağının her iki kolu da bu forma uygun olarak daha fazla din adamının oturabilmesi için uzatılmıştır. Fakat kuzeydeki synthronon basamağı güneydeki basamağa göre daha kısa bırakılmıştır. Bu farkın mimari düzenle ya da mekân kullanımıyla ilişkisi değerlendirilmelidir.

Literatür : Gough M. , 1965; Gough M. , 1966, s. 1-4.

Plan ve Fotoğraf :

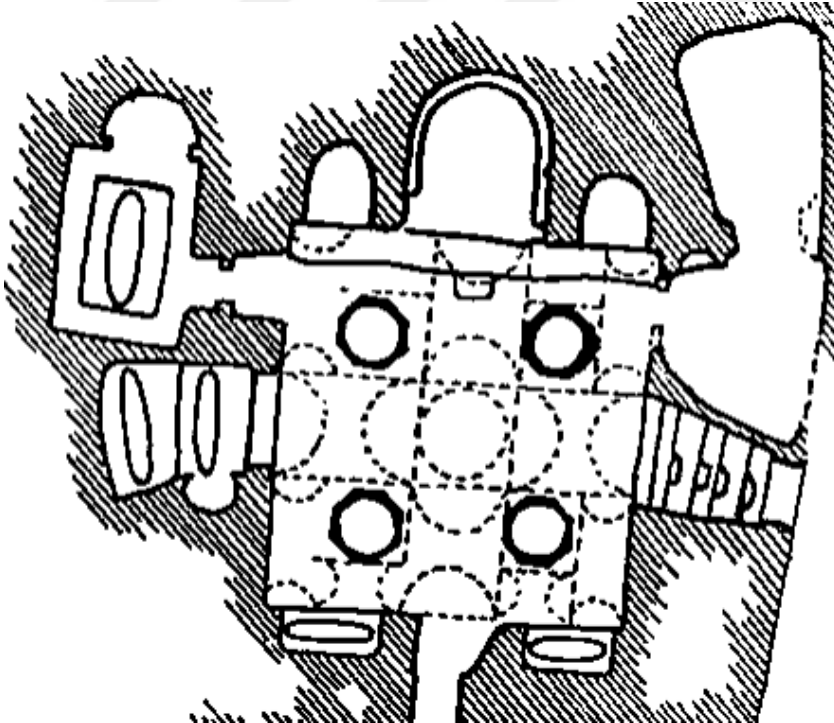

Katalog No : 103

Adı : Güzelöz Kaya Kilisesi (Şapel 3)

Bölge : Kappadokya

Tarihi : 11. yy.

Plan Tipi : Bazilikal

Synthronon Tipi : Tek Basamaklı

Basamak Sayısı : 1 **Yükseklği** : 0,60 m. **Derinliği** : 0,20 m.

Apsis Genişliği : 3 m. **Yükseklği** : 3,10 m. **Derinliği** : 3 m.

Kathedra : Var

Tanımlama : İki basamakla çıkılan ¼ daire kesitli apsis aynı formda tek basamaklı synthronona sahiptir. Kappadokya bölgesinin tek nefli en eski kaya kiliselerinden bir olan Güzelöz Kaya kilisesi apsis duvarı boyunca sahip olduğu tek basamaklı synthrononun yanı sıra naosun kuzey, güney ve batı duvarı boyunca tek basamaklı oturma sekisine sahiptir. Tek nefli naos kuzey-güney yönünde uzanan bir kemerle ikiye ayrılmıştır.

Literatür : Teteriatnikov, 1996, s. 112, pl. 2, fg. 59.

Plan ve Fotoğraf :

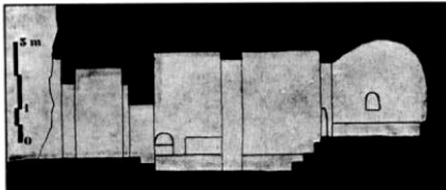
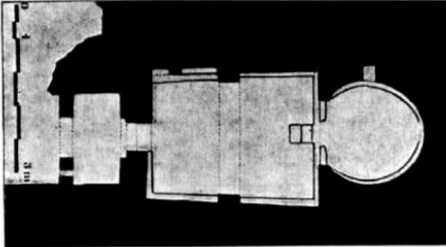

Katalog No : 104

Adı : Ayazın A Kilisesi

Bölge : Phrygia

Tarihi : 11. yy.

Plan Tipi : Kapalı Yunan Haçı

Synthronon Tipi : Tek Basamaklı

Basamak Sayısı : 1 **Yükseklği** : 0,50 m. **Derinliği** : 0,25 m.

Apsis Genişliği : 3,10 m. **Yükseklği** : 4,85 m. **Derinliği** : 1,55 m.

Kathedra : Yok

Tanımlama : Kapalı Yunan Haçı planlı kilisenin apsisinde toplam beş niş yer almaktadır. Merkezde yer alan ve kathedra olarak kullanılan niş daha geniş; iki yanda yer alan ikişer niş ise daha dar düzenlenmiştir. Beşli niş düzenlemesi günümüze tahrib olarak ulaştığı için merkezdeki nişin diğer nişlerden farklı bir yüksekliğe sahip olup olmadığını söylemek zordur. Ancak merkezdeki nişin diğer dört nişten yüksek olması beklenmektedir. Birbirine yarım daire kemerlerle bağlanmış olan beşli niş uygulamasının üst seviyesinde üçlü pencere açıklığı yer alır.

Literatür : Haspels H. , 1971, fig. 426, 577; Teteriatnikov, 1996, s. 112, pl. 2, fg. 59.

Plan ve Fotoğraf :

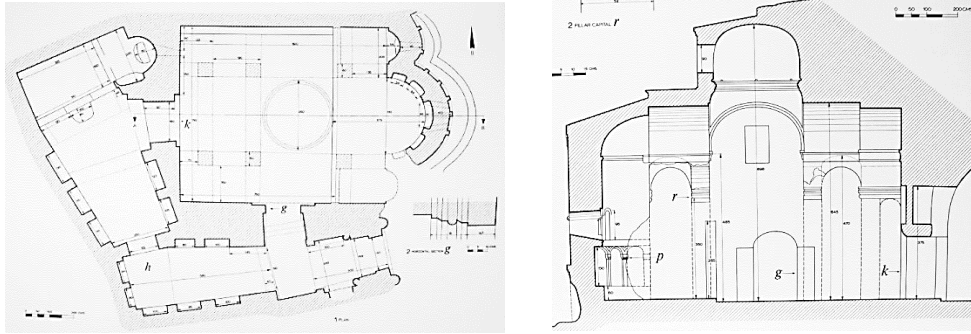

KAYNAKÇA

- Adatepe, F., & Erel, L. (2006). İznik Tarihsel Dönem Deprem Verilerinin İrdelenmesi. *İstanbul Üniversitesi Mühendislik Fakültesi Yerbilimleri Dergisi*, 19 (2), 131-150.
- Aimone, M. (2019). A Roman cathedra episcopalis from the Era of Pope Hadrian I. *Gesta*, 27-54.
- Akar, T. (2022). Arykanda Arif Kale Piskoposluk Kilisesi ve Vaftizhanesi. *Yayınlanmamış Yüksek Lisans Tezi*. Mersin: Mersin Üniversitesi Sosyal Bilimler Enstitüsü.
- Akyürek, E. (1996). *Bizans'ta Sanat ve Ritüel*. İstanbul: Kabalcı Yayınları.
- Akyürek, E. (1998). Bizanslılar, Azizleri ve Khalkedon'lu (Kadıköy) Azize Euphemia. *Sanat Dünyamız* (69-70), 175-189.
- Akyürek, E. (2006). The Bey Dağları in the Byzantine Period: Trebenna, Neapolis and Their Territories. *III. Uluslararası Likya Sempozyumu* (s. 1-18). Antalya: Akdeniz Medeniyetleri Araştırma Enstitüsü.
- Akyürek, E., & Tiryaki, A. (2010). Rhodiapolis Piskoposluk Kilisesi Kazılarında Üç Mimari Plastik Eser Üzerine Değerlendirmeler. *Adalya* (XIII), 389-403.
- Akyürek, E., Tiryaki, A., Ermiş, M., & Çömezoğlu, Ö. (2007). *Türkiye Arkeolojik Yerleşmeleri (TAY) Klasör 8: Bizans/Marmara*. İstanbul: Ege Yayınları.
- Alp, A. O. (2010). The Newly Discovered Middle Byzantine Churches from Phrygia. *Architecture of Byzantium and Kievan Rus from the 9th to the 12th Centuries* (s. 9-20). St. Petersburg: The State Hermitage Publishers.
- Alpaslan, S. (1998). Demre'deki H. Nikolaos Kilisesi Litürjik Mekanları. *Hacettepe Üniversitesi Edebiyat Fakültesi Dergisi*, 15 (1), 159-173.
- Altan, B. (2022). Church of Mor Sobo. E. K. Kayaalp içinde, *Syriac Architectural Heritage at Risk in Tur 'Abdin* (s. 29-32). İstanbul: Fotokitap.
- Altripp, M. (1998). *Die Prothesis und ihre Bildausstattung in Byzanz unter Besonderer Berücksichtigung der Denkmäler Griechenlands*. Berlin: Peter Lang.

- Altripp, M. (2000). Beobachtungen zu Synthronoi und Kathedren in Byzantinischen Kirchen Griechenlands. *Bulletin de Correspondance Hellenique*, 124 (1), 377-412.
- Altripp, M. (2013). *Die Basilika in Byzanz Gestalt, Ausstattung und Funktion* (Cilt 42). Berlin: De Gruyter / Millennium-Studien.
- Altripp, M., & Nauerth, C. (2006). *Architektur und Liturgie*. Germany: Reichert Verlag Wiesbaden.
- Andaloro, M. (1998). Küçük Tavşan Adası: 1997 Report. *XVI. Araştırma Sonuçları Toplantısı, I*, 183-201.
- Arıkan, S. Ç. (2001). The Church at Choma (Hacımusalar Elmalı-Antalya) and Its Materials. Ankara: The Institute of Economics and Social Sciences of Bilkent University.
- Armstrong, G. T. (1974). Constantine's Churches: Symbol and Structure. *The Journal of the Society of Architectural Historians*, 33 (1), 5-16.
- Arslan, N., & Bakan, C. (2012). Assos Mozaikleri. *Journal of Mosaic Research (JMR)* 5, 1-11.
- Artamonoff, N. V. (1942). *Nicholas V. Artamonoff Collection*. Aralık 21, 2020 tarihinde <http://images.doaks.org/artamonoff/items/show/456> adresinden alındı
- Asano, K. (1994). Survey of the Early Byzantine Sites in Ölüdeniz-Gemiler Ada Area. *Araştırma Sonuçları Toplantıları* (12), 407-419.
- Asano, K. (1996). The Excavation of Church III on Gemiler Ada Near Fethiye. *XVIII. Kazı Sonuçları Toplantısı, II*, 449-470.
- Asano, K. (1998). The Excavation of Church III on Gemiler Island (1996 Season). *XIX. Kazı Sonuçları Toplantısı, II*, 531-540.
- Atiya, A. S. (2005). *Doğu Hıristiyanlığı Tarihi*. (N. Hiçyılmaz, Çev.) İstanbul: Doz Yayınları.
- Aydın, A. (2006). Kilikya ve İsauria Bölgesi Vaftiz Yapıları. *Sanat Tarihi Dergisi*, 1 (15), 1-19.

- Aydın, A. (2019). Dağlık Kilikia'daki Geç Antik Dönem Kırsal Yerleşimlerinde Kiliselerin Rolü: Seyranlık-Bağlıalan Örneği. *Sanat Tarihi Dergisi*, 2 (XXVIII), 521-547.
- Bacon, F. H., Clarke, J. T., Koldewey, R., & Bell, H. W. (1902). *Investigations at Assos; drawings and photographs of the buildings and objects discovered during the excavations of 1881-1882-1883*. Cambridge: Archaeological Institute of America.
- Baldovin, J. F. (1987). *The Urban Character of Christian Worship : The Origins, Development, and Meaning of Stational Liturgy*. Roma: Institutum Studiorum Orientalium.
- Barsanti, C. (2004). İznik / Nikaia Arkeoloji Müzesi Kataloğunun Peşinde. *Tarih Boyunca İznik*, 267-300.
- Baumstark, A. (2011). *On the Historical Development of the Liturgy*. Minnesota: Liturgical Press.
- Bayburtluoğlu, C. (1982). Das soziale und wirtschaftliche Leben in Arykanda (Lykien). D. Papenfuss, V. M. Strocka, & H. Prückner (Dü.), *Palast und Hütte. Beiträge zum Bauen und Wohnen im Altertum von Archäologen, Vor – und frühgeschichtlern. Tagungsbeiträge eines Symposiums der Alexander von Humboldt-Stiftung Bonn-Bad Godesberg. veranstaltet vom 25.-30. November 1979 in Berlin* içinde (s. 411-416). Mainz am Rhein: Philipp von Zabern.
- Beck, H. G. (1959). *Kirche und Theologische Literatur im Byzantinischen Reich*. München: C. H. Beck'sche Verlagsbuchhandlung.
- Beghelli, M., & Gil, J. P. (2013). Corredo e Arredo Liturgico Nelle Chiese Tra VIII e IX Secolo. *Jahrbuch des Römisch-Germanischen Zentralmuseums Mainz* (60), s. 697-762.
- Berger, A. (2001). Imperial and Ecclesiastical Processions in Constantinople. N. Necipoğlu içinde, *Byzantine Constantinople: Monuments, Topography and Everyday Life* (s. 73-87). Köln: Brill.
- Beyer, H. W. (1925). *Der Syrische Kichenbau*. Berlin: Verlag von Walter de Gruyter & Co.

- Bezdek, S. (2013). Bischofsstab und Zepter, Kathedra und Herrscherthron. Ein Vergleich ausgewählter geistlicher und weltlicher Zeichen der Herrschaft. *Yayınlanmamış Araştırma Tezi*. Viyana Üniversitesi.
- Biscop, J. L., & Sodini, J. P. (1984). Qal'at Sem'an et les chevets à colonnes de Syrie du Nord. *Tome, 3-4* (61), 267-330. doi:<https://doi.org/10.3406/syria.1984.6857>
- Bittel, K., & Schneider, A. M. (1942). Das Martyrion der hl. Euphemia beim Hippodrom zu Konstantinopel. *Byzantinische Zeitschrift* (42), 178-185.
- Brightman, F. E., & Hammond, C. E. (2004). *Eastern Liturgies, The Texts Original or Translated of the Principal Liturgies of the Church*. New Jersey: Gorgias Press.
- Brunov, N. (1925). L'Eglise de Sainte Sophie a Nicee. *Echos d'Orient* (24).
- Bryer, A., & Winfield, D. (1985). *The Byzantine Monuments an Topography of The Pontos - I* (Cilt 1). Washington: Dumbarton Oaks Research Library and Collection.
- Bucci, G. (2021). Geological Materials in Late Antique Archaeology: The Lithic Lectern Throne of the Christian Syrian Churches. *Heritage* (4), 1883-1898. doi:<https://doi.org/10.3390/heritage4030106>
- Buchwald, H. (1984). Western Asia Minor as a generator of architectural forms in the Byzantine period: provincial back-wash or dynamic center of production? *Jahrbuch der Österreichischen Byzantinistik* 34, 199-204.
- Buchwald, H. (1992). The geometry of Middle Byzantine churches and some possible. *Jahrbuch der Österreichischen Byzantinistik* (42), 293-321.
- Buchwald, H. (2001). The Concept of Style in Byzantine Architecture. *Form, Style and Meaning in Byzantine Church Architecture* (VII), 1-11.
- Buchwald, H., & Foss, C. (1969). *Church of Archangels in Sige near Mudanya* (Cilt 4). Wien: Byzantina Vindobonensia.
- Butler, A. J. (1884). *The Coptic Churches of Egypt*. Oxford: Clarendon Press.
- Butler, H. C. (1920). *Syria* (Cilt II-B). Leyden: Late E.J. Brill Ltd.

- Callewaert, C. (1934). *Caeremoniale in Missa privata et solemnali aliisque frequentioribus functionibus liturgicis servandum*. Beyaert Brugis.
- Cassis, M. (2002). The Bema in the East Syriac Church in Light of New Archaeological Evidence. *Journal of Syriac Studies*, 2 (5), 195-211.
- Cassis, M. (2022). Church of Yoldath Aloho. E. K. Kayaalp içinde, *Syriac Architectural Heritage at Risk in Tur'Abdin* (s. 101-104). İstanbul: Fotokitap.
- Cassis, M. (2022). Monastery of Mor Mushe. E. K. Kayaalp içinde, *Syriac Architectural Heritage at Risk in Tur'Abdin* (s. 80-82). İstanbul: Fotokitap.
- Ceylan, B. (2000, Nisan). Batı Anadolu Bölgesinde Bulunan Antik Dönem Anıtsal Yapılarından Dönüştürülmüş Bazilika Planlı Kiliseler. *Yayınlanmamış Doktora Tezi*. Ankara: Hacettepe Üniversitesi Sosyal Bilimler Enstitüsü.
- Ceylan, B. (2001). Geç Antik Dönem Batı Anadolu Bazilikaları. *OLBA IV*, 189-211.
- Ceylan, B. (2007). Episkopeia in Asia Minor. (L. Özgenel, L. Lavan, & A. Sarantis, Dü) *Housing in Late Antiquity: from palaces to shops*, 2 (3), 169-194.
- Ceylan, B., & Erdoğan, O. (2016). The Architecture and History of the City Basilica of Patara: A Preliminary Report on Four Seasons of Excavations. E. Dündar, Ş. Aktaş, M. Koçak, & S. Erkoç içinde, *Havva İşkan'a Armağan Lykiarkhissa* (s. 205-224). İstanbul: Ege Yayınları.
- Chatzidakis, M. (1989). *Byzantine Art in Greece Naxos*. Atina: Melissa.
- Chatzilazarou, D. T. (2019). Η καταγωγή και η σημασία του παλαιοχριστιανικού συνθρόνου. *Δελτίον της Χριστιανικής Αρχαιολογικής Εταιρείας (ΔΧΑΕ)*(40), 17-28. doi:<https://doi.org/10.12681/dchae.21807>
- Cheyne, J. C. (2018). *Bizans Dünyası Bizans İmparatorluğu (641-1204)*. (J. C. Cheyne, Dü., & A. Bilge, Çev.) İstanbul: Ayrıntı Yayınları.
- Ching, F. D. (1995). *A Visual Dictionary of Architecture*. Canada: John Wiley & Sons.
- Chronz, M. (1985). Die Vita des heiligen Nikolaos Sionites. *Übersetzung—Anmerkungen—Kommentar*. Würzburg Üniversitesi.

- Clarke, J. T. (1982). Report on the investigations at Assos, 1881. *Papers of the Archaeological Enstitute fo America Classical Series* (I). doi:https://doi.org/10.11588/diglit.748
- Correia, J. S. (2022). Monastery of Mor Yuhannon of Kfone. E. K. Kayaalp içinde, *Syriac Architectural Heritage at Risk in Tur'Abdin* (s. 131-134). İstanbul: Fotokitap.
- Correia, J. S. (2022). Monastery of Mort Maryam Magdloyto. E. K. Kayaalp içinde, *Syriac Architectural Heritage at Risk in Tur'Abdin* (s. 61-64). İstanbul: Fotokitap.
- Cotsonis, J. (1989). On Some Illustrations in the Lectionary, Athos, Dionysiou 587. *Byzantion* (59), 5-19.
- Cotsonis, J. A. (1994). *Byzantine Figural Processional Crosses*. Washington D.C.: Dumbarton Oaks Byzantine Collection Publications.
- Czichon, R. M., Söyler, Ş., Can, B., & Çavuş, İ. (2017). *Yüzey Araştırmaları ve Kazılar Işığında Uşak*. İstanbul: Matsis.
- Çelebioğlu, B., & Ağaryılmaz, İ. (2008). Kapadokya'da Kızıl Kilise. *YTÜ Mimarlık Fakültesi E-Dergisi*, 3 (2), 155-161.
- Çelik, S. (2022). *Bizans Şiir Antolojisi 4-15. yüzyıllar*. İstanbul: Alfa.
- Çelikbaş, E., & Verim, E. (2021). Hadrianoupolis Kuzeybatı Nekropol Kilisesi'nin Bema ve Apsis Mozaikleri. *Journal of Mosaic Research* (14), 79-99.
- Çevik, N., & Bulut, S. (2008). The rediscovery of Gagae / 'Gaxe' in the south-east corner of Lycia. New Finds from teh Surface Surveys. *Adalya* (IX), 1-41.
- Çevik, N., Bulut, S., & Akyürek, E. (2012). Myra-Andriake Kazıları ve Araştırmaları 2011. *Anmed*, 65-72.
- Çevik, N., Bulut, S., & Kızgut, İ. (2009). Rhodiapolis Kazıları 2008. *Anmed*, 75-81.
- D'andria, F. (2012). Scavi e ricerche nel cantiere della Cattedrale. F. D'andria, M. P. Caggia, & T. Ismaelli içinde, *Hierapolis di Frigia V - Le Attivita Delle Campagne di Scavo e Restauro 2004-2006* (s. 591-600). İstanbul: Ege Yayınları.
- D'andria, F. (2018). "Hierapolis Alma Philippum": Havari'nin Kutsal Alanın'daki Yeni Kazılar, Araştırmalar ve Restorasyonlar. *Anatolia* 44, 83-156.

- Davis, E. J. (1879). *Life in Asiatic Turkey*. London: Frühestes Geschätztes Publikationsjahr.
- De Maffei, F. (2004). İznik'te II. Konsil VII. Ökümenik Konsil ve İznik Bakire Meryem Dormisyon Kilisesi Bemasındaki Mozaikler. *Tarih Boyunca İznik*.
- Demirli, M. (2022). Church of Mor Addai. E. K. Kayaalp içinde, *Syriac Architectural Heritage at Risk in Tur'Abdin* (s. 111-113). İstanbul: Fotokitap.
- Demirton, C. (2018). Patara Kent Bazilikası Litürjik Taş Eserleri. *Yayınlanmamış Yüksek Lisans Tezi*. Antalya: Akdeniz Üniversitesi Sosyal Bilimler Enstitüsü.
- Demus, O. (1964). *Byzantine Mosaic Decoration*. Boston: Boston Book & Art Shop.
- Dennert, M. (2021). Außerstädtische Kirchen in Assos in frühbyzantinischer. *Byzanz zwischen Orient und Okzident* (23), 153-169.
- Descoedres, G. (1983). *Die Pastophorien im Syro-Byzantinischen Osten. Eine Untersuchung zu Architektur- und Liturgiegeschichtlichen Problemen*. Wiesbaden: Otto Harrassowitz.
- Dinler, M. (2022). Monastery of Mor Ya'qub of Serugh. E. K. Kayaalp içinde, *Syriac Architectural Heritage at Risk in Tur'Abdin* (s. 92-95). İstanbul: Fotokitap.
- Doig, A. (2008). *Liturgy and Architecture from the Early Church to the Middle Ages*. England: Ashgate Publishing Limited.
- Doksanaltı, E. M., Sevmen, D., Karaoğlan, İ., Özgan, C., & Aslan, E. (2015). Knidos Kazı ve Araştırmaları: 2014. *Kazı Sonuçları Toplantısı*, 3 (37), 57-82.
- Donceel-Voûte, P. (1988). Les pavements des églises byzantines de Syrie et du Liban. Décor, archéologie et liturgie. *d'histoire de l'art et d'archéologie de l'Université catholique de Louvain* (69), 90-116.
- Drpić, I. (2012). The Serres Icon of Saints Theodores. *Byzantinische Zeitschrift*, 2 (105), 645-694. doi:<https://doi.org/10.1515/bz.2012.0025>
- Düzgüner, F. (2004). *Iustinianus Dönemi'nde İstanbul'da Yapılar: Procopius'un Birinci Kitabının Analizi*. İstanbul: Arkeoloji ve Sanat Yayınları.

- Ebersolt, J. (1913). *Les Eglises de Constantinople*. Paris: Collection Monuments de L'art Byzantin III.
- Ebersolt, J. (1951). *Les Eglises de Constantinople*. Paris.
- Eczacıbaşı, Ş., Gürel, H. N., Hasol, D., Orçun, A., & Özer, B. (2008). *Eczacıbaşı Sanat Ansiklopedisi*. İstanbul: Yem Yayın.
- Epstein, A. (1980). Middle Byzantine Churches of Kastoria: Dates and Implications. *The Art Bulletin*, 2 (62), 190-207. <https://www.jstor.org/stable/3049987> adresinden alındı
- Erdal, Z. (2022). Church of Mort Shmuni. E. K. Kayaalp içinde, *Syriac Architectural Heritage at Risk in Tur'Abdin* (s. 153-155). İstanbul: Fotokitap.
- Erdoğan, F. S., & Akdeniz, M. G. (2019). III. Ayasofya Bazilikasının Dikdörtgen Biçimden Ayrılmasına Yol Açan Doğulu Etkenler. *Asos Journal*, 7 (88), 768-805.
- Erdoğan, O. (2020). Syria Prima'daki Antiokheia Teritoryumu Geç Antik Dönem Baziliikal Planlı Kiliseleri ve Bemalı Ayin Düzeni. A. Gündüz, H. Çoruh, & S. Hatipoğlu içinde, *Hatay Araştırmaları-V Doğunun Kraliçesi* (s. 489-512). Hatay: İksad Yayınevi.
- Errard, C. (1901). *L'art Byzantin Les Monuments de l'Italie, de l'Istrie et de la Dalmatie*. Paris: Société Française D'editions D'art.
- Euangelides, T. (1889). Peri-tinon Arkhaitaton en Bithynia. *Soter* (12), 275-276.
- Euangelides, T. (1934). Brylleion-Trigleia. *The Annual of the British School*.
- Eusebius, Bishop of Caesarea. (1881). *Eusebius' Ecclesiastical History*. Oxford: Oxford Clarendon Press.
- Evcim, S. (2016). Frigya Bölgesi'nde Bizans Dönemi Kaya Mimarisi. *Ordu Üniversitesi Sosyal Bilimler Araştırmaları Dergisi*, 3 (6), 861-876.
- Evcim, S., & Öztaşkın, G. K. (2019). Early Byzantine Churches in Olympos. *Arkeoloji ve Sanat* (161), 129-162.
- Eyice, S. (1958). L'eglise Cruciforme Byzantine de Side en Pamphylie. *Revue annuelle de l'Institut d'Archéologie de l'Université d'Ankara*, III, 35-46.

- Eyice, S. (1969). Trakya'da Bizans Devrine Ait Eserler. *Belleten*, 33 (131), 325-358.
- Eyice, S. (1971). *Karadağ (Binbirkilise) ve Karaman çevresinde arkeolojik incelemeler*. İstanbul: İ.Ü. Edebiyat Fakültesi.
- Eyice, S. (2001). Tuzla Önündeki Hagia Glykeria Kilise ve Manastırı. M. B. Tanman, & U. Tükel içinde, *Arkeoloji ve Sanat Tarihi Araştırmaları Yıldız Demiriz'e Armağan* (s. 67-79 / 199-208). İstanbul: Simurg Yayınevi.
- Faber, A. (1992). Antička Apsida I Njezm Kontinuitet u Arhitekturi Sakralnih Objekata. *Vjesnik Arheološkog muzeja u Zagrebu (VAMZ)*, XXIV-XXV (I), 151-162.
- Feld, O. (1963/64). Bericht Über eine Reise Durch Kilikien. *Istanbuler Mitteilungen* (13/14), 88-107.
- Feld, O. (1975). Die Kirchen von Myra und Umgebung. J. Borchhardt içinde, *Myra Eine Lykische Metropole in Antiker und Byzantinischer Zeit* (s. 398-424). Berlin: Gebr. Mann Verlag.
- Feld, O. (1977). Kleinasien. B. Brenk içinde, *Spätantike und frühes Christentum* (s. 155-171). Frankfurt: Propylaen Verlag.
- Festugière, A.-J. (1970). *Vie de Théodore de Sykéon*. Bruxelles: Société des Bollandistes.
- Figueras, P. (2014). *An Introduction to Early Christianity*. Piscataway: Gorgias Press.
- Filipovic, A. (2013). Unacitta Paleobizantina Della Licia Costiera: L'isola di Gemile nel Golfo di Belceğiz. A. Filipovic, & W. Troiano içinde, *Strategie e Programmazione della Conservazione e Trasmissibilità del Patrimonio Culturale* (s. 196-209). Roma: Edizioni Scientifiche Fidei Signa.
- Finney, P. C. (2016). *The Eerdmans Encyclopedia of Early Christian Art and Archaeology*. Michigan: William B. Eerdmans Publishing Company.
- Fıratlı, N. (1970). Uşak-Selçukler Kazısı ve Çevre Araştırmaları 1966-1970. *Türk Arkeoloji Dergisi* (32), 109-160.
- Forsyth, G. H. (1957). Architectural Notes on a Journey through Cilicia. *Dumbarton Oaks Papers* 11, 223-236.

- Fortescue, A. (1917). *The Ceremonies of the Roman Rite Described*. London: Burns Oates and Washbourne.
- Foss, C. (1994). The Lycian Coast in the Byzantine Age. *Dumbarton Oaks Papers* (48), 1-52. <https://www.jstor.org/stable/1291721> adresinden alındı
- Foss, C. (1996). *Cities, Fortresses and Villages of Byzantine Asia Minor III* (Cilt Variorum).
- Foss, C. (1996). The Cities of Pamphylia in the Byzantine Age. *Cities, Fortresses and Villages of Byzantine Asia Minor, Cum Notis Variorum IV*, 1-61.
- Foss, C., & Tulchin, J. (1996). *Nicaea: A Byzantine Capital and Its Praises*. Brookline.
- Freely, J., & Çakmak, A. S. (2017). *İstanbul'un Bizans Anıtları*. (F. G. Tanman, Çev.) İstanbul: Yapı Kredii Yayınları.
- Fuchs, M. E., & Delbarre-Bärtschi, S. (2018). The Basilica of Derecik and Thousand One Churches of the District of Büyükorhan. *Bursa ve İlçeleri Arkeolojik Kültür Envanteri - IV Olympos Araştırmaları - II* (s. 44-61). Bursa: Bursa Uludağ Üniversitesi Yayınları.
- Funk, F. X. (1891). *Die apostolischen Konstitutionen*. Rottenburg: Rottenburg A.N.
- Gabra, G. (2002). *Coptic Monasteries Egypt's Monastic Art and Architecture*. Egypt: The American University in Cairo Press.
- Gabra, G., & Takla, H. N. (2017). *Christianity and Monasticism in Northern Egypt: Beni Suef, Giza, Cairo, and the Nile Delta*. Egypt: The American University in Cairo Press.
- Gallas, K., Wessel, K., & Borboudakis, M. (1983). *Byzantinisches Kreta*. München: Hirmer Verlag München.
- Gehle, F. (1866). *De S. Bernwardi, Episcopi Hildesheimensis, Vita et Rebus Gestis*. Bonnae: Alma Universitate Litterarum Fridericia.
- Gerçek, H. (2016, Aralık). Arykanda Antik Kenti Podyumlu Tapınağı. *Yayınlanmamış Yüksek Lisans Tezi*. Ankara: Gazi Üniversitesi Sosyal Bilimler Enstitüsü.

- Gibson, M. D. (1903). *The Didascalia Apostolorum in English*. (M. D. Gibson, Çev.) London: Cambridge University Press Warehouse.
- Gliwitzky, C. (2005). Die Kirsche im sog. Bischofpalast zu Side. *İstanbulur Mitteilungen* (55), 337-409.
- Gough, M. (1958, October 18). The Paradise of Dağ Pazarı: A Newly Discovered of Early Christian Mozaic in Southern Asia Minor. *The Illustrated London News*, s. 644-646.
- Gough, M. (1965). The Monastery of Eski Gümüş: Second Preliminary Report. *Anatolian Studies* (15), 157-164.
- Gough, M. (1966). An Outstanding Discovery of Byzantine Frescoes: The Rock-cut Church of Eski Gümüş, Central Anatolia. *Archaeological Section No. 2166*.
- Gough, M. (1967). Excavations at Alahan Monastery: Fourth Preliminary. *Anatolian Studies* (17), 37-47.
- Gough, M. (1968). Alahan Monastery: A Masterpiece of Early Christian Architecture. *The Metropolitan Museum of Art Bulletin*, 455-464.
- Gough, M. (1972). The Emperor Zeno and Some Clician Churches. *Anatolian Studies* (XXII), 199-212. doi:10.2307/3642564
- Gough, M. (1975). Dağ Pazarı. The Bazilical Church "Extra Muros". G. Robertson, & G. Henderson içinde, *Studies in Memeory of David Talbot Rice* (s. 147-167). Edinburgh: Edinburgh University Press.
- Gough, M. (1985). *An Early Christian Monastery in Southern Turkey*. Toronto: Pontifical Institute of Mediaeval Studies.
- Gough, M. R. (1960). Dağ Pazarı. *Türk Arkeoloji Dergisi*, 2 (10), 23-24.
- Gough, Mary. (1985). *Alahan, An Early Christian Monastery in Southern Turkey*. Belgium: Pontifical Institute of Mediaeval Studies.
- Graf, G. (1954). *Verzeichnis arabischer kirchlicher Termini*. Louvain.
- Grégoire, H. (1930). Encore la Monastère d'Hyacinthe a Nicée. *Byzantion* (5), 287-293.
- Gregory, T. E. (2011). *Bizans Tarihi*. (E. Ermert, Çev.) İstanbul: Yapı Kredi Yayınları.

- Grossman, P., & Atiya, A. S. (1991). *Architectural Elements of Churches*, Synthronon. *The Coptic Encyclopedia, Volume I*. Macmillian Claremont Graduate University School of Religion.
- Grossman, P., & Severin, H. G. (2003). Frühchristliche und Byzantinische Bauten im Südöstlichen Lykien: Ergebnisse Zweier Surveys. *Istanbuler Forschungen* (46).
- Grossmann, P., & Severin, H. G. (1977). Forschungen in Südost Lykien. *Türk Arkeoloji Dergisi*, 2 (XXV), 101-111.
- Guirguis, M. N., Dewidar, K. M., Kamel, S. M., & Iscandar, M. F. (2020). Categorization of symbolism in religious architecture; a case study of the Coptic Orthodox church architecture. *Alexandria Engineering Journal (AEJ)*, 1-13. doi:DOI: 10.1016/j.aej.2020.01.031
- Guritt, C. (1913). Die Islamitischen Bauten von Isnik (Nicaea). *Orientalisches Archiv* (III).
- Gussone, N. (1978). *Thron und Inthronisation des Papstes von den Anfängen bis zum 12. Jahrhundert*. Bonn.
- Gür, F. (2006). Uşak Yakınındaki Frigya Sebastesi (Selçukler). *Doktora Tezi*. İzmir: Ege Üniversitesi Sosyal Bilimler Enstitüsü.
- Hamilton, A. J. (1957). *Byzantine Architecture and Decoration*. London: B. T. Batsford.
- Hammer, J. (2011). *İstanbul ve Boğaziçi* (Cilt I). (S. Özkan, Çev.) Ankara: Türk Tarih Kurumu.
- Harper, R. P., & Wilkinson, T. J. (1975). Excavations at Dipsi Faraj, Northern Syria, 1972-1974: A Preliminary Note on the Site and Its Monuments with an Appendix. *Dumbarton Oaks Papers* (29), 319-338.
- Harrison, R. M. (1963). Churches and Chapels of Central Lycia. *Anatolian Studies* (XIII), 117-151.
- Harrison, R. M. (1981, Eylül 21-25). Town and Country in Late Roman Lycia. *IX. Türk Tarih Kongresi, I*, 383-387.

- Harrison, R. M. (2001). *Mountain and Plain from Lycian Coast to the Phrygian Plateau in the Late Roman and Early Byzantine Period*. (W. Young, Dü.) The University of Michigan Press.
- Harrison, R. M., & Christie, N. (1993). Excavations at Amorium: 1992 Interim Report. *Anatolian Studies* (43), 147-162. <http://www.jstor.org/stable/3642972> adresinden alındı
- Harrison, R. M., & Lawson, G. J. (1979). An Early Byzantine Town at Arif in Lycia. *Yayla* (II), 13-17.
- Hasluck, F. W. (1906). Bithynica. *The Annual of the British School at Athens* (13), 285-308.
- Hasluck, F. W. (1910). *Cyzicus*. Cambridge: The Cambridge University Press.
- Haspels, C. E. (1971). *Highlands of Phrygia; Sites and Monuments I-II*. New Jersey University Press.
- Haspels, H. (1971). *The Highlands of Phrygia Sites and Monuments*. New Jersey: Princeton University Press.
- Hayer, D. (1986). Saint-Georges près de Skala (Laconie). *Deltion of the Christian Archaeological Society* (12), 265-286.
- Headlam, A. C., Hogarth, D. G., & Ramsay, W. M. (1892). Ecclesiastical Sites in Isauria. *Occasional Papers of Society for the Promotion of Hellenic Studies* (2).
- Hebert, L. (2000). The Temple-Church at Aphrodisias. *Yayınlanmamış doktora tezi*. New York Universty.
- Hell, H. (1854-1860). *Voyage en Tur quie et en Perse ex&ut6 par ordre du gouvernement français pendant les annies 1846, 1847 et 1848* (Cilt I). Paris.
- Henry, A. B. (2003). Choice and Context in The Late Antique Architecture: Questioning The Clician "Domed Basilicas". Middle East Technical University.
- Herzfeld, E., & Guyer, S. (1930). Meriamlik Und Korykos: Zwei Christliche Ruinenstätten Des Rauhen Kilikiens. *Monumenta Asiae Minoris Antiqua* (2).

- Hild, F. (2003). Klöster in Lykien. V. Ruggieri, & L. Pieralli içinde, *Studi miscellanei per il 75 di Vincenzo Poggi* (s. 313-334). Εόκοσμία.
- Hild, F., & Hellenkemper, H. (1990). Kilikien Und Isaurien. *Tabula Imperii Byzantini* (5).
- Hild, F., Hellenkemper, H., & Hellenkemper-Salies, G. (1990). Kommagene-Kilikien-Isaurien. K. Wessel, & M. Restle içinde, *Reallexikon zur Byzantinischen Kunst* (Cilt IV, s. 182-356). Stuttgart: Anton Hiersemann.
- Hild, F., Hellenkemper, H., & Hunger, H. (1990). *Kilikien und Isaurien* (Cilt 5). Wien: Verlag der Österreichischen Akademie der Wissenschaften.
- Hill, S. (1975). The Early Christian Church at Tomarza, Cappadocia. *Dumbarton Oaks Papers* (29), 149-164.
- Hill, S. (1996). *The Early Byzantine Churches of Cilicia and Isauria*. Aldershot: Variorum.
- Hill, S. (1996). The Early Churches Of Cilicia And Isauria. A. Bryer, & J. Haldon içinde, *Birmingham Byzantine And Ottoman Monographs* (Cilt 1, s. 208-234). Hampshire.
- Honour, H., & Fleming, J. (2016). *Dünya Sanat Tarihi*. (H. Abacı, Çev.) İstanbul: Alfa Basım Yayım Dağıtım.
- Hörmann, H. (1951). *Forschungen in Ephesos: Die Johanneskirche*. Wien: Österreichisches Archäologisches Institut.
- Hunger, H., & Soustal, P. (1991). *TIB 6 : Thrakien (Thraké, Rodopé und Haimimontos)* (Cilt 6). (H. Hunger, Dü.) Wien: Verlag der Österreichischen Akademie der Wissenschaften.
- İşkan, H., & Şahin, F. (2019). Grave Church and Its Cemetery. H. İşkan içinde, *Patara City, Harbor, Cult* (s. 332-343). İstanbul: Türkiye İş Bankası Kültür Yayınları.
- İşkan, H., Aktaş, Ş., Polat-Becks, A., Becks, R., Ceylan, B., Dünder, E., . . . Zimmermann, K. (2015). Patara 2013 Kazıları. *Anadolu* (41), 299-322.

- İşler, B. (2009). Likya Bölgesi'nde Karabel Asarcık'taki Erken Bizans Dönemi Yerleşimi. *Doktora Tezi*. Ankara: Hacettepe Üniversitesi Sosyal Bilimler Enstitüsü.
- İşler, B. (2016). Alacahisar Church in Kale (Demre) District of the Antalya Province Light of the New Findings. *Eurasian Art & Humanities Journal* (6), 1-21. doi:http://dx.doi.org/10.17740/eas.art.2016-V6-01
- İşler, B. (2016). Orta Likya Bölgesi'nde Yeni Bir Keşif: Günağı Kilisesi. *Pamukkale Üniversitesi Sosyal Bilimler Enstitüsü Dergisi* (25), 363-392.
- İşler, B. (2016b). Yeni Bulgular Işığında Antalya'nın Kale (Demre) İlçesi'ndeki Alacahisar Kilisesi. *Eurasian Art & Humanities Journal* (6), 1-21. doi:http://dx.doi.org/10.17740/eas.art.2016-V6-01
- Iverson, E. A. (2010). Kirche und Religiöses Leben im Byzantinischen Amorium. (F. Daim, & J. Drauschke, Dü) *Byzan*, 2 (1), s. 309-343.
- Jacobek, R. (1994). Lykien. *Reallexikon Byzantinische Kunst*, 856-902.
- Jammo, S. Y. (1979). *La structure de la messe chaldéenne du début jusqu'à l'anaphore Étude historique* (Cilt 207). Rome: Pontifical Institute of Oriental Studies.
- Janin, R. (1969). *La Géographie Ecclésiastique de L'empire Byzantin : première partie : le siège de Constantinople et le patriarcat œcuménique: les églises et les monastères*. Paris: Institut Français d'Études Byzantines.
- Jewell, H. H., & Hasluck, F. W. (1920). *The Church of Our Lady of the Hundred Gates (Panagia Hekatontapyliani) in Paros*. London: Macmillan and co.
- Johnson, M. J., Ousterhout, R., & Papalexandrou, A. (2012). *Aproacher to Byzantine Architecture and its Decoration*. England: Ashgate Publishing Limited.
- Kaderli, L. (2009). Side Apollon, Athena Tapınakları Kutsal Alanı ve Bizans Bazilikalrı, Koruma Yaklaşımı ve Tarihi Çevre Değerlendirilmesi. İstanbul: Mimar Sinan Güzel Sanatlar Üniversitesi Fen Bilimleri Enstitüsü, Yayınlanmamış Doktora Tezi.
- Kaderli, L. (2016). Side Liman Bölgesi Kutsal Alanının Tarihsel Gelişimi İçinde Küçük Bazilika Yapısı ve Mimari Özellikleri. *KUDEP Restorasyon Konservasyon Çalışmaları*, 32-45.

- Kalavrezou, I. (1991a). "Coronation", *The Oxford Dictionary of Byzantium* (Cilt I). New York: Oxford University Press.
- Kanmaz, M. B. (2015). Evaluation Conservation Problems of Anaia Byzantine Church, Kadıkalesi, Kuşadası. *Yüksek Lisans Tezi*. İzmir.
- Kaplan, Y. (2023). *Doğu Hıristiyanları Nesturiler Tarih, İnanç, Ritüel*. İstanbul: İletişim Yayıncılık.
- Kara, O. (2022). Perge Antik Kenti Doğu Roma İmparatorluğu (Bizans) Dönemi "A Kilisesi" Üzerine Notlar. *Arteoloji Dergisi*, 1 (2), 73-93.
- Karpozilos, A. (1991). "Birth", *The Oxford Dictionary of Byzantium* (Cilt 1). New York: Oxford University Press.
- Karydis, N. (2015). The Evolution of the Church of St. John at Ephesos during the Early Byzantine Period. *Jahreshefte Des Österreichisches Archäologisches Institut in Wien* (84), 97-128.
- Karydis, N. (2019). The Development of the Church of St Mary at Ephesos from Late Antiquity to the Dark Ages. *Anatolian Studies* (69), 175-194. doi:10.1017/S0066154619000103
- Katsara, E. (2009). Η βασιλική της ακρόπολης της Σπάρτης: πρόγραμμα έρευνας. *British School at Athens Studies* (16), 323-330.
- Kaya, E. (2015). Trigleia Ioannes Theologos Pelekete Manastırı: Tarihi, Mevcut Mimarisi ve Geleceği. *Zeitschrift für die Welt der Türken*, 7 (1), 305-329.
- Kayaalp, E. K. (2022). *Syriac Architectural Heritage at Risk in Tur'Abdin*. İstanbul: Fotokitap.
- Kayasü, S. (2022). Monastery of Mor Aho. E. K. Kayaalp içinde, *Syriac Architectural Heritage at Risk in Tur'Abdin* (s. 124-127). İstanbul: Fotokitap.
- Keil, J., & Wilhelm, A. (1931). *Monumenta Asiae Minoris Antiqua III: Denkmaler aus dem Rauhen Kilikien*. Manchester: The University Press.

- Keleş, V., Çelikbaş, E., & Yılmaz, A. (2014). Paphlagonia Hadrianoupolis'i. H. Kasapoğlu, & M. A. Yılmaz içinde, *Anadolu'nun Zirvesinde Türk Arkeolojisinin 40. Yılı* (s. 271-290). Ankara.
- Keleş, V., Kılavuz, B. N., Çelikbaş, E., & Yılmaz, A. (2015). Hadrianoupolis 2013 Yılı Çalışmaları. *Kazı Sonuçları Toplantısı* (36), 661-670.
- Keser, E. (2002). *Turabdin Süryani Ortodoks Dini Mimarisi*. İstanbul: Tarih Vakfı Yayınları.
- Keskin, E. (2010). Çorum İli ve Çevresinde Bulunan Bizans Dönemi Taş Eserleri. *Doktora Tezi*. Ankara: Hacettepe Üniversitesi Sosyal Bilimler Enstitüsü.
- Khouri, S. G. (1957). Reception d'un eveque syrien au VI e siecle. *L 'Orient Syrien* 2, 137-184.
- Khoury, W. (2005). Banassara, un Site de Pélerinage Dans le Massif Calcaire Rapport sur les Travaux menés en 2002-2004. *Syria* (82), 225-266.
- Khoury, W., & Riba, B. (2013). Les églises en Monde Syriaque (IV.-VII Siècle): Essai de Synthèse. F. B. Chatonnet içinde, *Etudes Syriaques* (s. 41-84). Paris: Geuthner.
- Kieckhefer, R. (2004). *Theology in Stone; Church Architecture from Byzantium to Berkeley*. New York: Oxford University Press.
- Kılavuz, B. N., & Çelikbaş, E. (2013). Paphlagonia Hadrianoupolis'i. *Tarih Kültür ve Sanat Araştırmaları Dergisi*, 3 (2), 159-214.
- Kilde, J. H. (2008). *Sacred Power, Sacred Space; An Introduction to Christian Architecture and Worship*. New York: Oxford University Press.
- Kinney, D. (2006). Rome in the Twelfth Century: Urbs fracta and renovatio. *Gesta* 45, 199-220.
- Kinney, D. (2008). The Triconch Sanctuaries of Sohag. G. Gabra, & H. N. Takla içinde, *Christianity and Monasticism in Upper Egypt* (Cilt I, s. 239-252). New York: A. Saint Mark Foundation Book.
- Kitabı Mukaddes, Eski ve Yeni Ahit*. (1949). İstanbul: Kitabı Mukaddes Şirketi.

- Kitzinger, E. (1958). Byzantine Art in the Period between Justinian and Iconoclasm. *Berichte zum XI. Internationalen Byzantinisten-Kongress*, (s. 1-50). München.
- Kızılkayak, G. (2003). Antalya'da Neapolis Bazilikası. *Yayınlanmamış Yüksek Lisans Tezi*. İstanbul: İstanbul Üniversitesi Sosyal Bilimler Enstitüsü.
- Klein, H. A. (2006). Sacred Relics and Imperial Ceremonies at the Great Palace of Constantinople. (F. A. Bauer, Dü.) *Byzas* 5, 79-99.
- Kleinbauer, W. E. (1973). The Origin and Functions of the Aisled Tetraconch Churches in Syria and Northern Mesopotamia. *Dumbarton Oaks Papers* (27), 89-114. <https://www.jstor.org/stable/1291335> adresinden alındı
- Knoll, F., & Keil, J. (1932). *Die Marienkirche in Ephesos (Forschungen in Ephesos IV/I)* (Cilt 4). Vienna: Österreichisches Archäologisches Institut.
- Koch, G. (2007). *Erken Hıristiyan Sanatı*. İstanbul: Arkeoloji ve Sanat Yayınları.
- Koenigs, W., Rumscheid, F., & Westphalen, S. (1997). Priene 1995. *XIV. Araştırma Sonuçları Toplantısı, II* (14), s. 81-94.
- Konecny, A., & Marksteiner, T. (1999). Der Isthmische Tempel Die Kampagne 1997. *Araştırma Sonuçları Toplantısı, II* (16), s. 373-383.
- Korkut, T., & Urano, S. (2020). Detailed Description of the Basilica: The Nave, Narthex, Atrium and Other Rooms. T. Korkut, & S. Urano içinde, *The City Basilica of Tlos - Akmed Series Mediterranean Studies / 3* (s. 21-33). İstanbul: Koç University Press.
- Korkut, T., Işın, G., Uygun, Ç., & Özdemir, B. (2018). Excavations at the Ancient City of Tlos (2005-2017). O. Tekin içinde, *Anmed - News Bulletin on Archaeology from Mediterranean Anatolia* (s. 132-141). İstanbul: Koç University.
- Krautheimer, R. (1937). *Corpus Basilicarum Christianarum Romae* (Cilt I). Vaticano: Pontificio Istituto di Archeologia Cristiana.
- Krautheimer, R. (1965). *Early Christian and Byzantine Architecture, Pelican History of Art*. Penguin Book.
- Leclercq, H. (1914). "Chaire episcopale". *DACL*, 3.1, 19-21.

- Leeming, E. L. (1999). The Early Syriac Liturgical Drama and its Architectural Setting. (T. Insoll, Dü.) *Case Studies in Archaeology and World Religion*, 18-25.
- Leeming, E. L. (2017). The Architecture and Liturgy of the Bema in Fourth- to Sixth-Century Syrian Churches. *School of Orient and African Studies*. London: University of London.
- Leeming, E. L. (2018). *Architecture and Asceticism: Cultural Interaction between Syria and Georgia*. Boston: Brill.
- Lightfoot, C. S., & Ivison, E. A. (1995). Amorium Excavations 1994: The Seventh Preliminary Report. *Anatolian Studies* (45), s. 105-138. <http://www.jstor.org/stable/3642917> adresinden alındı
- Lightfoot, C. S., & Kuniholm, P. I. (1994). Amorium Excavations 1993: The Sixth Preliminary Report. *Anatolian Studies* (44), 105-128. <http://www.jstor.org/stable/3642986> adresinden alındı
- Lohde, L. (1859). *Der Dom von Parenzo ein Beitrag zur Kenntniss und Geschichte Altchristlicher Kunst*. Berlin: Verlag von Ernst & Korn.
- Love, I. C. (1972). A Preliminary Report of the Excavations at Knidos, 1971. *American Journal of Archaeology*, 4 (76), s. 393-405. <https://www.jstor.org/stable/502873> adresinden alındı
- MacDonald, W. (1900). *Early Christian & Byzantine Architecture*. New York: George Braziller.
- Macrides, R., Munitiz, J. A., & Angelov, D. (2013). *Pseudo-Kodinos and the Constantinopolitan Court: Offices and Ceremonies*. England: Ashgate.
- Majcherek, G. (2007). The Late Roman Auditoria of Alexandria: an Archaeological Overview. (T. Derda, T. Markiewicz, & E. Wipszycka, Dü) *The Journal of Juristic Papyrology* (VIII), 11-50.
- Majcherek, G. (2010). The Auditoria on Kom el-Dikka: A Glimpse of Late Antique Education in Alexandria. *Proceedings of the Twenty-Fifth International Congress of Papyrology* (s. 471-484). An Arbor: American Studies in Papyrology.

- Malkoç, İ., & Tsuji, S. (2005). Preliminary Report on the Excavations in Ölüdeniz, Lycia, by Fethiye Museum, The Ministry of Culture, Turkey, During 1999-2004. *Al-Râfidân* (XXVI), 1-24.
- Mamaloukos, S. (2018). Middle and Late Byzantine Church Architecture in The Periphery of Constantinople. K. Μπίρταχα, Μ. Κορρές, Σ. Μαμαλούκος, Κ. Ζάμπας, & Φ. Μαλλούχου-Tufano içinde, *ΗΡΩΣ ΚΤΙΣΤΗΣ μνήμη ΧΑΡΑΛΑΜΠΙΟΥ ΜΠΟΥΡΑ* (Cilt II, s. 97-123). Εκδοτικός Οίκος ΜΕΛΙΣΣΑ.
- Mango, C. (1994). Notes d'épigraphie et d'archéologie Constantinople, Nicée. *Travaux et Mémoires* (12), 343-357.
- Mango, C. (2006). *Bizans Mimarisi*. Çev. M. Kadiroğlu.
- Mango, C., & Ševčenko, I. (1973). Some Churches and Monasteries on the Southern Shore of the Sea of Marmara. *Dumbarton Oaks Paper* (27), 235-277.
- Mansel, A. M. (1978). *Side : 1947-1966 yılları kazıları ve araştırmalarının sonuçları*. Ankara: Türk Tarih Kurumu.
- Mansel, A. M. (1978). *Side : 1947-1966 Yılları Kazıları ve Araştırmalarının Sonuçları*. Ankara: Türk Tarih Kurumu.
- Maranci, C. (2014). The Archaeology and Reconstruction of Zuart'noc'. *Dumbarton Oaks Papers* (68), 69-115.
- Margalit, S. (1990). The Bi-absidal Churches in Palestine, Jordan, Syria, Lebanon, and Cyprus. *Liber Annus* 40, 321-334.
- Marinis, V. (2014). *Architecture and Ritual in the Churches of Constantinople Ninth to Fifteenth Centuries*. Cambridge: Cambridge University Press.
- Marinis, V. (2023). Litürjik Alanı Tanımlama. P. Stephenson içinde, *Bizans Dünyası* (s. 390-412). İstanbul: Alfa.
- Marksteiner, T. (1996). Der Isthada Survey: Die Kampagne 1994. *Araştırma Sonuçları Toplantısı, II* (13), s. 89-102.
- Marksteiner, T., & Konecny, A. (1995). Ein Survey im Gebiet von Isthada (Zentrallykien). *Mitteilungen zur Christlichen Archäologie (MiChA)* (I), 64f.

- Marksteiner, T., & Niewöhner, P. (2004). Die Kirche von Isthada in Lykien. *Mitteilungen zur Christlichen Archäologie* (10), s. 21-51.
- Masuda, T. (1995). *Church II on Gemiler Ada, The Survey of Early Byzantine Sites in Olüdeniz Area (Lycia, Turkey) The First Preliminary Report.* (S. Tsuji, Dü.) Osaka, Japan: Osaka University.
- Mateos, J. S. (1962-63). *Le Typicon de la Grande Eglise* (Cilt I-II). Rome: Institutum Orientalium Studiorum.
- Mathews, T. F. (1971). *The Early Churches of Constantinople: Architecture and Liturgy.* London: The Pennsylvania State University Press.
- Mathews, T. F. (1976). *The Byzantine Churches of Istanbul: A Photographic Survey.* Pennsylvania: Pennsylvania State University.
- Mathews, T. F. (1982). "Private" Liturgy in Byzantine Architecture: Toward a Re-appraisal. *Cahiers Archéologiques* 30, 125-138.
- Mathews, T. F. (1995). *Art and Architecture in Byzantium and Armenia: Liturgical and Exegetical Approaches.* Variorum.
- Matthews, T. (1962). An Early Roman Chancel Arrangement and Its Liturgical Functions. *Rivista de Archeologia Cristiana* (38), 73-95.
- Mayer, W., & Allen, P. (2012). *The Churches of Syrian Antioch (300-638 CE).* Paris: Peeters.
- Megaw, H. S. (1963). Notes on Recent Work of the Byzantine Institute in Istanbul. *Dumbarton Oaks Papers* (17), s. 333-371.
- Mellas, A. (2020). *Liturgy and the Emotions in Byzantium.* Cambridge: Cambridge University Press.
- Mentzos, A. (2016). Les complexes ecclésiastiques à l'époque mésobyzantine: renaissance ou survivance? (J. Fournier, Dü.) *Bulletin de Correspondance Hellénique* (55), 245-278.
- Metzger, H. (1966). Fouilles du Létoon de Xanthos (1962-1965). *Revue Archéologique*, 1, s. 101-112. <https://www.jstor.org/stable/41005434> adresinden alındı

- Metzger, M. (1992). *Le Constitutions Apostoliques*. Paris: Le Cerf.
- Meyendorff, P. (1984). *St. Germanus of Constantinople on the Divine Liturgy*. New York: St. Vladimir's Seminary Press.
- Millingen, A. V. (1912). *Byzantine Churches in Constantinople*. London: Macmillian and Co.
- Moran, N. (2006). Music and Liturgy in the Hagia Sophia, Constantinople. *Architektur und Liturgie: Akten des Kolloquiums vom 25. bis 27. Juli 2003 in Greifswald* (s. 265-273). Wiesbaden: Reichert Verlag Wiesbaden.
- Morrisson, C. (2014). *Bizans Dünyası Doğu Roma İmparatorluğu 330-641*. (C. Morrisson, Dü., & A. Bilge, Çev.) İstanbul: Ayrıntı Yayınları.
- Möllers, S. (1994). *Die Hagia Sophia in Iznik / Nikaia*.
- Müller-Wiener, W. (1983). Riflessioni sulle caratteristiche dei palazzi episcopali. *Felix Ravenna*.
- Müller-Wiener, W. (1989). Bischofsresidenzen des 4.-7. Jhs. im östlichen Mittelmeerraum. *Actes du XIe congrès international d'archéologie chrétienne* (s. 651-709). Rome: École Française de Rome.
- Müller-Wiener, W. (2001). *İstanbul'un Tarihsel Topografyası*. İstanbul: Yapı Kredi Yayınları.
- Naumann, R., & Belting, H. (1966). *Die Euphemia-Kirche am Hippodrom zu Istanbul und ihre Fresken*. Berlin: Verlag Gebr. Mann.
- Nees, L. (1991). *A tainted Mantle. Hercules and the Classical Tradition at the Carolingian Court*. Philadelphia.
- Negev, A. (1974). The Churches of the Central Negev an Archaeological Survey. *Revue Biblique Juillet*, 3 (81), 400-421.
- Nersessian, S. d. (1962). The Illustrations of the Homilies of Gregory of Nazianzus: Paris Gr. 510. A Study of the Connections between Text and Images. *Dumbarton Oaks Papers* (16), 195+197-228. <https://www.jstor.org/stable/1291162> adresinden alındı

- Niewöhner, P. (2005/6). Spätantike Reliquienkapellen in Lykien. *Jahrbuch für Antike und Christentum* (48/49), s. 77-112.
- Nußbaum, O. (1965). *Der Standort des Liturgen am Christlichen Altar vor dem Jahre 1000*. Bonn: Peter Hanstein Verlag GMBH.
- Oconnel, L. J. (1943). *The Book of Ceremonies*. Milwaukee: The Bruce Publishing Company.
- Olçay Uçkan, B. Y. (2010). *Frigya (Phrygia) Bölgesinde Bizans Dönemi Kaya Mimarisi*. Eskişehir: Eskişehir Tepebaşı Belediyesi.
- Olçay Uçkan, B. Y., & Öztaşkın, G. K. (2018). Olympos Excavations in 2017. O. Tekin içinde, *Anmed - News Bulletin on Archaeology from Mediterranean Anatolia* (s. 82-89). İstanbul: Koç University.
- Olçay Uçkan, B. Y., Öztaşkın, G. K., Öncü, Ö. E., Evcim, S., & Öztaşkın, M. (2018). Olympos Kazısı 2017 Yılı Çalışmaları. *40. Kazı Sonuçları Toplantısı*, 3, s. 617-638.
- Orlandos, A. K. (1927). Ανατολιζουσαι Βασιλικαι Τησ Λακωνιασ. *Επετηρις της Εταιρείας Βυζαντινών Σπουδών* (4), 343-351.
- Orlandos, A. K. (1952). *Héxylostegos Palaiochristianiké Basiliké I-II*. Atina.
- Ostrogorsky, G. (2006). *Bizans Devleti Tarihi*. (F. Işiltan, Çev.) Ankara: Türk Tarih Kurumu.
- Oyarçın, K. (2019). Sikke Buluntuları Işığında Hadrianoupolis Kilise C Yapısı. A. Işık, T. Aydeniz, & İ. H. İmamoğlu (Dü.), *Uluslararası Geçmişten Günümüze Karabük ve Çevresinde Dini, İlmi ve Kültürel Hayat Sempozyumu* içinde, (s. 442-451). Karabük.
- Ozansoy, E. (1996). Malalas'ın Chronographia'sında Iustinianos Dönemi Doğa Olayları. *Adalya* (I), s. 53-60.
- Österreichisches Archäologisches Institut. (1932). *Die Marienkirche in Ephesos*. Wien: Österreichisches Archäologisches Institut.

- Ötüken, S. Y. (1996). Likya Ortaçağ Araştırmaları ve Demre Aziz Nikolaos Kilisesi Kazısı. *Adalya*, s. 73-85.
- Özoral, T. (1980). Idyros Kazisi (1976-1977). *Actes du Colloque sur la Lycie Antique* (XXVII), 105-107.
- Öztürk, N., & Çekilmez, M. (2016a). 2014 Yılı Myra-Andriake Liman Yerleşimi C Kilisesi Kazı Çalışmaları. *Atatürk Üniversitesi Güzel Sanatlar Enstitüsü Dergisi* (36), s. 192-209.
- Öztürk, N., & Çekilmez, M. (2016b). 2015 Myra-Andriake Liman Yerleşimi A Kilisesi Kazı Çalışmaları. *Atatürk Üniversitesi Güzel Sanatlar Enstitüsü Dergisi* (36), s. 27-46.
- Öztürk, N., Çekilmez, M., Kavaz, B., Güloğlu, G., Durukan, A., Murat, M. K., . . . Özdemir, E. (2015). 2014 Yılı Myra-Andriake Antik Kenti Kazı Çalışmaları. *Kazı Sonuçları Toplantısı, 1* (37), s. 277-290.
- Özyıldırım, M., & Yeğin, Y. (2018). Olba Manastırı Kuzey Kilisesi'nin Değerlendirilmesi. *Seleucia* (VIII), 165-190.
- Paliouras, A. D. (2004). *Byzantine Aitolokarnania a Contribution to the Study of Byzantine and Post-Byzantine Monumental Art*. Agrinion: Iphitos.
- Pastor Hermae. (1873). *Hermae Pastor: Veterem Latinam Interpretationem e Codicibus*. (A. Hilgenfeld, Dü.) Leipzig: Sumptu Fiesiano.
- Peirano, D. (2012). Scavi e ricerche nel cantiere della Cattedrale. F. D'andria, M. P. Caggia, & T. Ismaelli içinde, *Hierapolis di Frigia - Le Attività delle Campagne di Scavo e Restauro 2004-2006* (s. 591-600). İstanbul: Ege Yayınevi.
- Peirano, D. (2018). Internal Arrangements in Some Early Christian Basilicas of the Eastern Mediterranean. *Hortus Artium Mediaevalium*, 24, s. 162-170.
- Pekol, B. (2022). Church of Ambar. E. K. Kayaalp içinde, *Syriac Architectural Heritage at Risk in Tur'Abdin* (s. 23-28). İstanbul: Fotokitap.
- Pekol, B. (2022). Church of Mor Gewargis/Dera Meshkok. E. K. Kayaalp içinde, *Syriac Architectural Heritage at Risk in Tur'Abdin* (s. 116-118). İstanbul: Fotokitap.

- Pekol, B. (2022). Monastery of Mor Abay. E. K. Kayaalp içinde, *Syriac Architectural Heritage at Risk in Tur'Abdin* (s. 18-22). İstanbul: Fotokitap.
- Pekol, B., & Katrakazis, T. (2022). Monastery of Mor Abraham of Kashkar. E. K. Kayaalp içinde, *Syriac Architectural Heritage at Risk in Tur'Abdin* (s. 86-91). İstanbul: Fotokitap.
- Pekol, B., & Katrakazis, T. (2022). Monastery of Mor Shem'un/Der Bazizke. E. K. Kayaalp içinde, *Syriac Architectural Heritage at Risk in Tur'Abdin* (s. 162-165). İstanbul: Fotokitap.
- Peschlow, U. (1972). Neue Beobachtungen zur Architektur und Ausstattung der Koimesiskirche in Iznik. *IstMitt* (22), s. 145-187.
- Peschlow, U. (1975). Die Architektur der Nikolaoskirche in Myra. Eine Lykische Metropole in Antiker und Byzantinischer Zeit. J. Borchart (Dü.) içinde, *Istanbul Forschungen* (Cilt 30, s. 303-359).
- Peschlow, U. (1977). *Die Irenenkirche in Istanbul: Untersuchungen zur Architektur (Istanbul Mitteilungen. Beihefte)*. Berlin: Verlag Wasmuth & Zohlen.
- Peschlow, U. (1984). Die bischofskirche in Limyra (Lykien). *Actes du Xe Congrès International d'Archéologie Chrétienne. 2*, s. 409-435. Vatikan Pontificio Istituto di Archeologia Cristiana.
- Peschlow, U. (2017). Patara. (P. Niewöhner, Dü.) *The Archaeology Of Byzantine Anatolia. From the End of Late Antiquity until the Coming of the Turks*, 280-290.
- Plommer, H. (1962). St. John's Church, Ephesus. *Anatolian Studies* (1962), s. 119-129. <https://www.jstor.org/stable/3642520> adresinden alındı
- Pott, T. (2000). *La Réforme Liturgique Byzantine: Étude du Phénomène de l'évolution Non-spontanée de la Liturgie Byzantine*. Roma: CLV-Edizioni Liturgiche.
- Radle, G. (2023). Liturgy and Charitable Ministration in Late Antiquity. Diakonia Prayers in the Earliest Euchologion Manuscripts. *Journal of Ecumenical Studies in Liturgy* (2), 259-296. doi:10.25365/exf-2023-2-10
- Ramsay, W. M., & Bell, G. L. (2008). *The Thousand and One Churches*. Philadelphia,: University of Pennsylvania Museum of Archaeology and Anthropology.

- Ramsay, W., & Bell, G. L. (1909). *The Thousand and One Churches*. New York: Hodder and Stoughton.
- Reiskii, I. I. (1829). *Constantini Porphyrogeniti Imperatoris De Cerimoniis Aulae Byzantinae*. Bonnae: Impensis Ed. Weberi.
- Roman, J. (1994). Lykien. *Reallexikon Byzantinische Kunst* (s. 856-902). içinde
- Roques, D. (1999). Alexandrie tardive et protobyzantines (IV-VII s.): témoignages d'auteurs. *Alexandrie: une mégapole cosmopolite. Actes du IX colloque de la Villa Kérylos à Beaulieu-sur-Mer les 2 et 3 octobre 1998*, (s. 203-235). Paris.
- Rose, J. R. (2017). *Descending from the Throne: Byzantine Bishops, Ritual and Spaces of Authority*. California: University of California Riverside.
- Rott, H. (1908). *Kleinasiatische Denkmäler aus Pisidien, Pamphylien Kappadokien und Lykien*. Leipzig.
- Ruggieri, V. (1995). Appunti sulla continuità urbana di Side, in Panfilia. *Orientalia Christiana Periodica*, 1 (61), s. 95-116.
- Ruggieri, V. S. (1991). *Byzantine Religious Architecture (582-867): Its History and Structural Elements*. Roma: Orientalia Christiana Analecta.
- Ruggieri, V. S. (1998). An Archaeological Survey in the Gulf of Keramos and on the Northern Shore of the Peninsula of Halikamassos. *XV. Araştırma Sonuçları Toplantısı*, 1, 201-217.
- Ruqqieri, V. (2010). Il sistema di fortificazione bizantina a Tlos e nella valle del fiume Xanthos con un'appendice su due chiese a transetto. *Bizantinistica Rivista di Studi Bizantini e Slavi*, II (XII), s. 1-53.
- Russel, J. (1989). Christianity at Anemurium (Cilicia). *Actes du XIe Congrès International d'Archéologie Chrétienne*, II.
- Sanders, I. F. (1982). *Roman Crete. An Archaeological Survey and Gazetteer of Late Hellenistic, Roman and Early Byzantine*. Warminster: Wilts.
- Sanderson, W. (1993). *Early Christian Buildings; A Graphic Introduction*. Canada: George Little Press.

- Schmit, T. (1927). *Die Koimesis-Kirche von Nikaia das Bauwerk und die Mosaiken*. Berlin-Leipzig: Verlag von Walter de Gruyter & Co.
- Schneider, A. M. (1943). Die Römischen und Byzantinischen Denkmäler von İznik - Nicaea. *Istanbul Forschungen* (16).
- Schramm, P. E. (1983). *Die deutschen Kaiser und Könige in Bildern ihrer Zeit*. München.
- Schulz, H. J. (1986). *The Byzantine Liturgy Symbolic Structure and Faith Expression*. New York: Pueblo Publishing Company.
- Serin, U. (2004). *Early Christian and Byzantine Churches at Iasos in Caria: An Architectural Survey*. Vaticano: Pontificio Istituto Di Archeologia Cristiana.
- Severin, H. G., & Grossmann, P. (2003). *Frühchristliche und byzantinische Bauten im südöstlichen Lykien, Ergebnisse zweier Surveys*. Tübingen: IstForsch 46.
- Seyer, M. (2013). Urbanistische Forschungen in Limyra (Lykien). *Archäologie Österreichs*, 1 (24), s. 55-63.
- Škorpil, K. (1912-1913). Arkeologiçeski Beleşki ot Strance Planina. *Bulletin de la Société archéologique Bulgare*, 240-245.
- Skylitzes, J. (2011). *A Synopsis of Byzantine History, 811-1057*. (J. Wortley, Çev.) New York: Cambridge University Press.
- Sodini, J. P. (1989). Les groupes épiscopaux de Turquie (à l'exception de la Cilicie). *Actes du XIe congr s international d'archéologie chrétienne* (s. 405-426). Rome: École Française de Rome.
- Sodini, J.-P. (2014). L'architecture religieuse de Philippes, entre Rome, Thessalonique et Constantinople. *Comptes rendus des séances de l'Académie des Inscriptions et Belles-Lettres*, 4 (158), 1509-1542. doi:<https://doi.org/10.3406/crai.2014.95419>
- Spieser, J. M. (2001). *Urban and Religious Spaces in Late Antiquity and Early Byzantium*. Britain: Ashgate Publishing Limited.
- Steppan, T. (1995). *Die Athos-Lavra und der Trikonchale Kuppelnaos in der Byzantinischen Architektur*. München: Editio Maris.

- Stommel, E. (1952). Die bischöfliche Kathedra im christlichen Altertum. *Münchener theologische Zeitschrift*, III (I), 17-32.
- Stouphe-Poulmenou, I. (1989). St. Nicholas on the island, on Zakynthos. An unknown early christian basilica. *Delition of the Christian Archaeological Society* (14), 267-276.
- Strzygowski, J. (1898). Die Cathedrale von Herakleia. *Jahreshefte des Österreichischen Archäologischen Institutes in Wien*, 3-28. doi: <https://doi.org/10.11588/diglit.19227>
- Şahin, F. (2013). Patara 2011 Yılı Kazı ve Restorasyon: Mezarlık (Kaynak) Kilise Temenoslu Alan. *Kazı Sonuçları Toplantısı*, 3(34), 176.
- Şahin, F. (2014). Patara 2012 Yılı Kazı ve Koruma Çalışmaları: Kaynak Kilisesi Temenos Alanı / Mezarlığı. *Kazı Sonuçları Toplantısı*, 2(35), 279-280.
- Şimşek, C. (2015). *Laodikeia Kilisesi: Lykos Vadisi'nde Hırsitiyanlık*. İstanbul: Denizli Belediyesi.
- Taft, R. F. (1968). "Some notes on the Bema in the East and West Syrian Traditions". *Orientalia Christiana Periodica* (34), 326-359.
- Taft, R. F. (1980). The Liturgy of the Great Church: an initial synthesis of structure and interpretation on the eve of Iconoclasm. *Dumbarton Oaks Papers* (34-35), 45-75.
- Taft, R. F. (1992). *The Byzantine Rite: A Short History*. Minnesota: The Liturgical Press.
- Taft, R. F. (1994). The Synaxarion of evergetis in History of Byzantine Liturgy. *The Theotokos Evergetis and Eleventh-century Monasticism*, (s. 274-293). Belfast.
- Taft, R. F. (1995). *Church and Liturgy in Byzantium: The Formation of the Byzantine Synthesis*. Roma, İtalya: Pontificio Istituto Orientale Roma.
- Taft, R. F. (2005). Cathedral vs. Monastic Liturgy in the Christian East: Vindicating a Distinction. *Bolletino Della Badia Greca di Grottaferrata* (2), 173-219.
- Taft, R. F., & Kazhdan, A. P. (1991). "Synthronon", *The Oxford Dictionary of Byzantium*. New York: Oxford University Press.
- Taft, R. F., & Kazhdan, A. P. (1991). *Altar* (Cilt 1). New York: Oxford University Press.

- Taft, R. F., & Kazhdan, A. P. (1991). Pastophoria. *The Oxford Dictionary of Byzantium*, 3. New York: Oxford University Press.
- Taft, R. F., & Kazhdan, A. P. (1991). *The Oxford Dictionary of Byzantium*. New York: Oxford University Press.
- Taft, R. F., & Kazhdan, A. P. (1991a). "Liturgy", *The Oxford Dictionary of Byzantium* (Cilt 2). New York: Oxford University Press.
- Taft, R. F., & Kazhdan, A. P. (1991c). "Byzantine Rite", *The Oxford Dictionary of Byzantium*. New York: Oxford University Press.
- Taft, R. F., & Kazhdan, A. P. (1991d). "Little Entrance", *The Oxford Dictionary of Byzantium* (Cilt 2). New York: Oxford University Press.
- Tchalenko, G. (1953). *Villages Antiques de la Syria du Nord Le Massif du Bélus a L'époque Romanie* (Cilt II). Paris: Librairie Orientaliste Paul Geuthner.
- Tchalenko, G. (1973). Travaux en cours dans la Syrie du Nord. *Tome 50, 1-2*, 115-136.
- Tchalenko, G. (1990). *Eglises syriennes à Bêma*. Paris: Geuthner.
- Tchalenko, G., & Baccache, E. (1979). *Églises de Village de la Syrie du Nord*. Paris: Librairie Orientaliste Paul Geuthner.
- Tekinalp, V. M. (2000, Şubat). Geç Antik Dönem Sonrasında ve Ortaçağ'da (M.S. 4.-14. y.y.) Andriake Kenti. Ankara: Hacettepe Üniversitesi Sosyal Bilimler Enstitüsü.
- Telli, E., & Top, M. (2021). Güneydoğu Anadolu Bölgesi'ndeki Süryani Kiliseleri'ne Ait Kiborium Formlu Kduşkudşin Örnekleri. *Vankulu Sosyal Araştırmalar Dergisi* (7), 223-252.
- Teteriatnikov, N. B. (1996). *The Liturgical Planning of Byzantine Churches in Cappadocia*. Roma: Pontificio Istituto Orientale.
- Texier, C. (1839). *Description de L'Asie Mineure*.
- Texier, C. (1862). *Asie Mineure, Description Geographique, Historique et Archeologique des Provinces et des Villes de la Chersonnese d'asie*. Paris.
- Texier, C. (2002). *Küçük Asya, Coğrafyası, Tarihi ve Arkeolojisi*. (A. Suat, Çev.) Ankara.

- Tezcan, H. (1989). *Topkapı Sarayı ve Çevresinin Bizans Devri Arkeolojisi*. İstanbul: Türkiye Turing ve Otomobil Kurumu.
- The Archaeological Receipts Fund. (2015). *Archaeological Site of Philippi*. Athens: Unesco World Heritage.
- Theis, L. (2005). *Die Flankeräume im mittelbyzantinischen Kirchenbau*. Wiesbaden: Reichert Verlag.
- Theocharis, M. (1997). Church Embroidery. A. A. Karakatsanis içinde, *Treasures of Mount Athos* (s. 440-489). Thessaloniki: Schema & Chroma.
- Toivanen, H. R. (2007). *The Influence of Constantinople on Middle Byzantine Architecture (843-1204): A Typological and Morphological Approach at the Provincial Level*. Helsinki: Finnish Society of Church History.
- Topaloğlu, S. (2022). Church of Kundel. E. K. Kayaalp içinde, *Syriac Architectural Heritage at Risk in Tur 'Abdin* (s. 122-123). İstanbul: Fotokitap.
- Torbica, V. (2014). *Euphrasiana – Cathedral in Poreč*. Zagreb: Region of Istria.
- Tsigaridas, E. N. (1997). Portable Icons. A. A. Karakatsanis içinde, *Treasures of Mount Athos* (s. 49-201). Thessaloniki: Schema & Chroma.
- Ulbert, T. (1971). Untersuchungen zu den Byzantinischen Reliefplatten des 6. bis 8. Jahrhundert. *IstMitt* (19/20), s. 339-357.
- Ulbert, T. (1989). Bischof und Kathedrale (4.-7. Jh.); archäologische Zeugnisse in Syrien. *Actes du XIe congrès international d'archéologie chrétienne* (s. 429-456). Rome: École Française de Rome.
- Uluçam, A. (1991). Büyük Kilise. *XII. Kazı Sonuçları Toplantısı II*, s. 37-38.
- Ülgen, A. S. (1938). İznik'te Türk Eserleri. *Vakıflar Dergisi* (I).
- Vagnoni, M. (2019). Royal Divine Coronation Iconography. Preliminary Considerations. *Arts* (8), 1-11.
- Varalis, Y. D. (2006). Prothesis and Diakonikon: Searching the Original Concept of the Subsidiary Spaces of the Byzantine Sanctuary. A. Lidov içinde, *Hierotophy the Creation of Sacred Spaces in Byzantium and Medieval Russia* (s. 282-298).

- Verim, E. (2019). Paphlagonia'da Bir Piskoposluk Merkezi: Hadrianoupolis Antik Kenti. A. Işık, T. Aydeniz, & İ. H. İmamoğlu (Dü.), *Uluslararası Geçmişten Günümüze Karabük ve Çevresinde Dini, İlmî ve Kültürel Hayat Sempozyumu* içinde, (s. 276-289). Karabük.
- Verim, E. (2020). Paphlagonia Hadrianoupolis'i Kilise A Mimarisi Üzerine Yeni Bir Değerlendirme. *Safran Kültür ve Turizm Araştırmaları Dergisi* (3), s. 383-407.
- Verpeaux, J. (1966). *Pseudo-Kodinos Traité des Offices*. Paris: Du Centre National de la Recherche Scientifique.
- Verzone, P. (1956). La Chiesa di Hierapolis in Asia Minore. *Cahiers Archeologiques* (8), s. 37-61.
- Walter, C. (1982). *Art and Ritual of the Byzantine Church*. London: Birmingham Byzantine Series 1.
- Weigand, E. (1931). Zur Monogramminshrift der Theotokos (Koimesis) Kirche von Nicaea. *Byzantion* (6), s. 411-420.
- Wessel, K. (1966). *Reallexikon zur Byzantinischen Kunst*. Stuttgart: Anton Hiersemann.
- Westphalen, S. (2000). The Byzantine Basilica at Priene. *Dumbarton Oaks Papers* (54), s. 275-280.
- Westphalen, S. (2015). Die Kirche von Işıkkale. *OLBA* (XXIII), s. 535-552.
- White, C. (1997). *Gregory of Nazianzus Autobiographical Poems*. (C. White, Dü.) Cambridge: Cambridge University Press.
- Wiegand, T. (1941). *Didyma; Textband, Zeichnungen, Fotografien*. Berlin: Verlag Gebr. Mann.
- Wilkinson, J. (1971). *Egeria's Travels*. London: S.P.C.K.
- Witschel, C., & Bolle, K. (2023). *Basilica Preeufrasiana*. MTK Onlinepublikationen: <https://mosaikinschriften.materiale-textkulturen.de/plaene.php> adresinden alındı
- Wulff, O. (1903). *Die Koimesiskirche in Nicea und ihre Mozaiken*. Strasburg.

- Wybrew, H. (2013). *The Orthodox Liturgy: The Development of the Eucharistic Liturgy in the Byzantine Rite*. Great Britain: Society for Promoting Christian Knowledge (SPCK).
- Yasin, A. M. (2009). *Saints and Church Spaces in the Late Antique Mediterranean; Architecture, Cult, and Community*. New York: Cambridge University Press.
- Yıldırım, Ş. (2013, Mayıs). Side Antik Kentinin Bizans Dönemi Dini Mimarisi. Eskişehir: Anadolu Üniversitesi Sosyal Bilimler Enstitüsü.
- Yıldırım, Ş. (2017). Dating Dispute Over the Cross-in-Square Church in The Episcopal Palace in Side. *OLBA*, XXV, 421-438.
- Yıldırım, Ş. (2020). Dağpazarı Kubbeli Kilisesine Dair Bir Değerlendirme. M. E. Altınsapan, & B. Y. Olcay Uçkan içinde, *Canan Parla Armağanı* (s. 331-352). İstanbul: Doğu Kütüphanesi.
- Yıldırım, Ş. (2021). Tarsus Sakızçukuru Kilisesi. *Anadolu Üniversitesi Sosyal Bilimler Dergisi*, 21 (4).
- Yinsel, S., & Pekak, M. S. (2018). *Tirilye (Zeytinbağı) Hagios Ioannes Theologos Pelekete Manastırı Kilisesi*. İstanbul: Arkeoloji ve Sanat Yayınları.
- Yüksel, F. A., & Köroğlu, G. (2011). Sinop Balatlar Kilisesi 2010 Arkeojeofizik Çalışmaları. 27. *Arkeometri Sonuçları Toplantısı*, 153-166.
- Zakar, L. (2022). Church of Deame (Sürekli). E. K. Kayaalp içinde, *Syriac Architectural Heritage at Risk in Tur'Abdin* (s. 119-121). İstanbul: Fotokitap.
- Γκιολεσ, Ν. (2014). *Βυζαντινή Ναοδομία (600-1204)*. Atina: Ινστιτούτο Του Βιβλίου - Α. Καρδαμύτσα.
- Μπούρας, Χ. (1962). Η αρχιτεκτονική του ναού της Επισκοπής Σκύρου. *Δελτίον της Χριστιανικής Αρχαιολογικής Εταιρείας (ΔΧΑΕ)*, 2, 57-76. doi:<https://doi.org/10.12681/dchae.724>

LEVHALAR



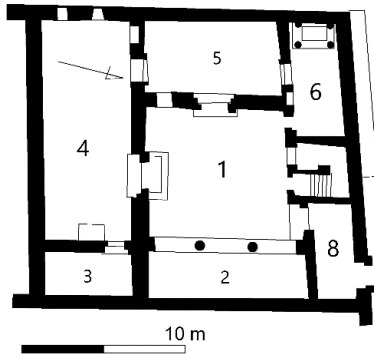

a. Dura-Europos Domus Ekklesia
(İ.S. 232)

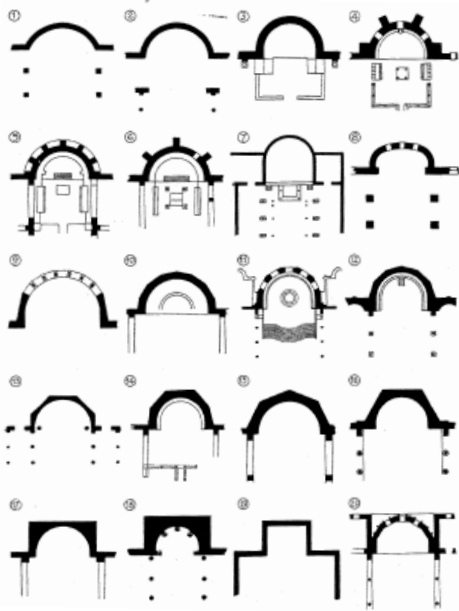

b. Apsis Tipleri

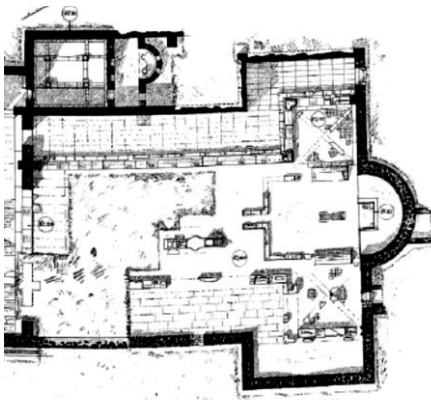

c. Makedonya Philippi A Bazilikası
(İ.S. 5. yy.)

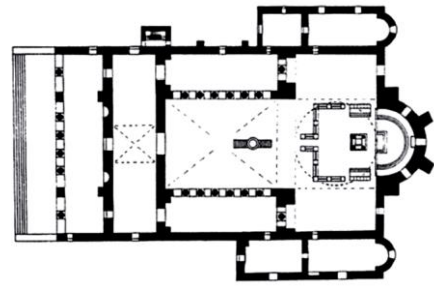

d. Makedonya Philippi B Bazilikası
(İ.S. 6. yy.)



e. Konstantinopolis Ioannes Studios
Bazilikası (İ.S. 463)

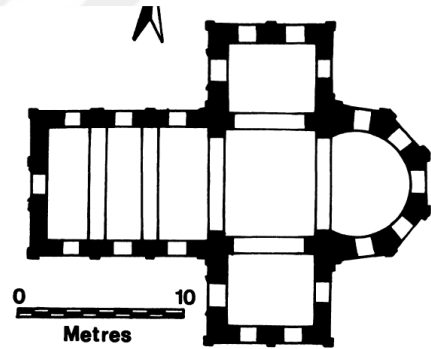

f. Tomarza Panagia Kilisesi (İ.S. 6. yy.)

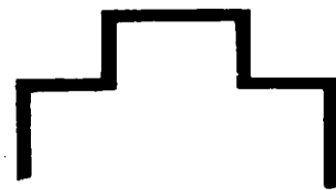

g. Batna Kilisesi

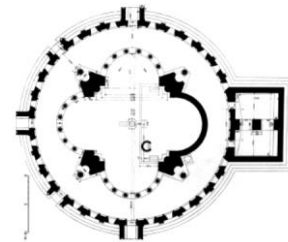

h. Ermenistan Zwarthnotz Piskoposluk
Sarayı Kilisesi (İ.S. 7. yy.)

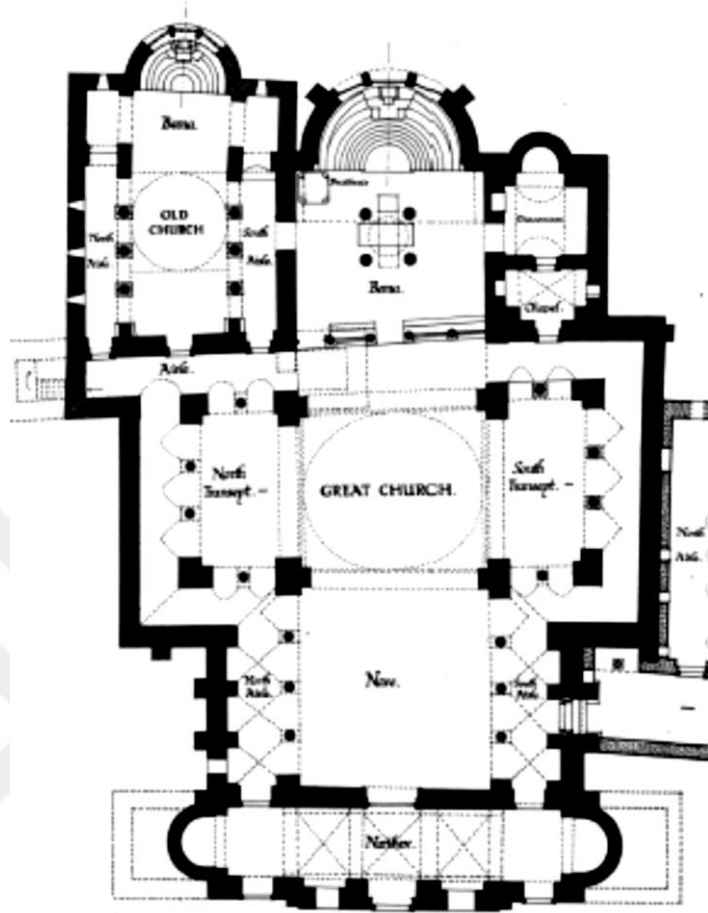

a. Paros Panagia Hekatontapyliani Küçük ve Büyük Kilisesi Plan (İ.S. 6. yy. ilk çeyreği)

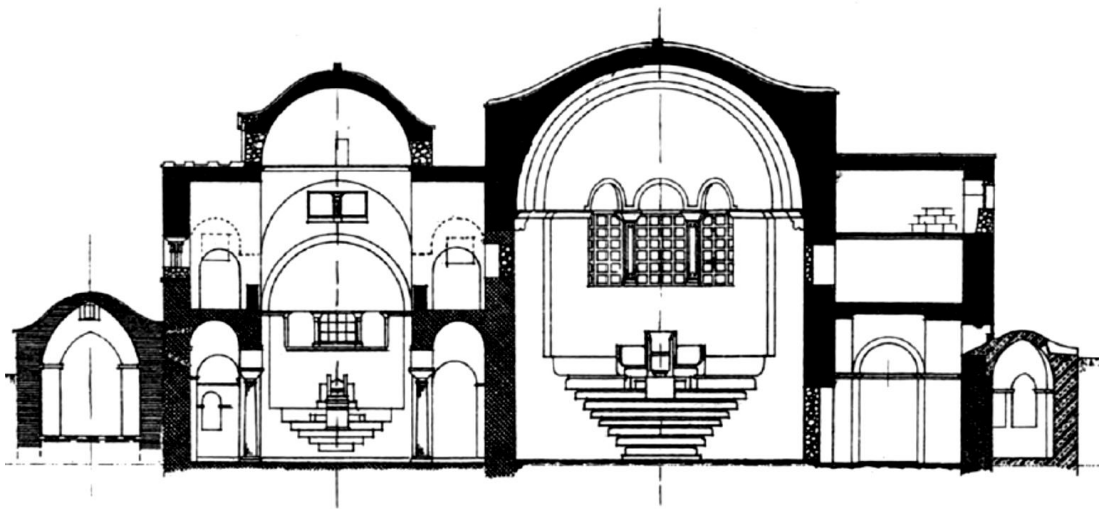

b. Paros Panagia Hekatontapyliani Küçük ve Büyük Kilisesi Kesit (İ.S. 6. yy. ilk çeyreği)

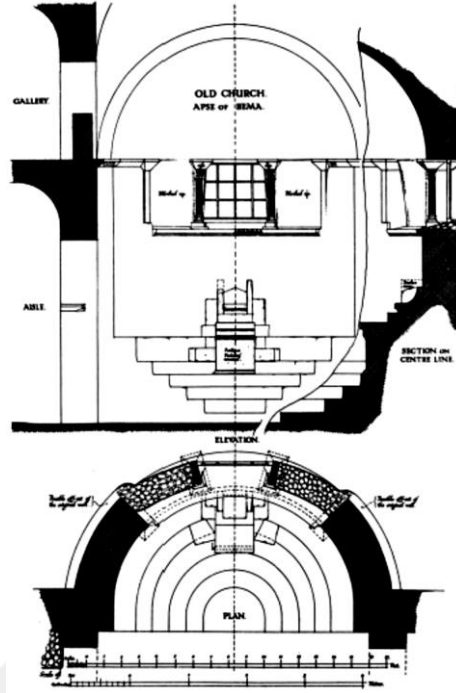

a. Paros Panagia Hekatontapyliani Küçük Kilisesi Synthronon (İ.S. 6. yy. ilk çeyreği)



b. Paros Panagia Hekatontapyliani Küçük Kilise Kathedrası (İ.S. 6. yy. ilk çeyreği)

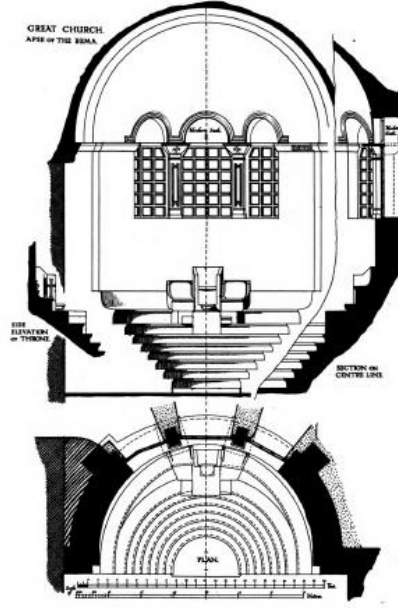

a. Paros Panagia Hekatontapyliani Büyük Kilise Synthrononu (İ.S. 6. yy. ilk çeyreği)



b. Paros Panagia Hekatontapyliani Büyük Kilise Kathedrası (İ.S. 6. yy. ilk çeyreği)



c. Paros Panagia Hekatontapyliani Büyük Kilise Synthronon (İ.S. 6. yy. ilk çeyreği)



a. Paros Panagia Hekatontapyliani Küçük Kilisesi Synthronon (İ.S. 6. yy. ilk çeyreği)



b. Paros Panagia Hekatontapyliani Küçük Kilise Synthronon (İ.S. 6. yy. ilk çeyreği)



a. Paros Panagia Hekatontapyliani Küçük Kilise İkonastasis (İ.S. 6. yy. ilk çeyreği)

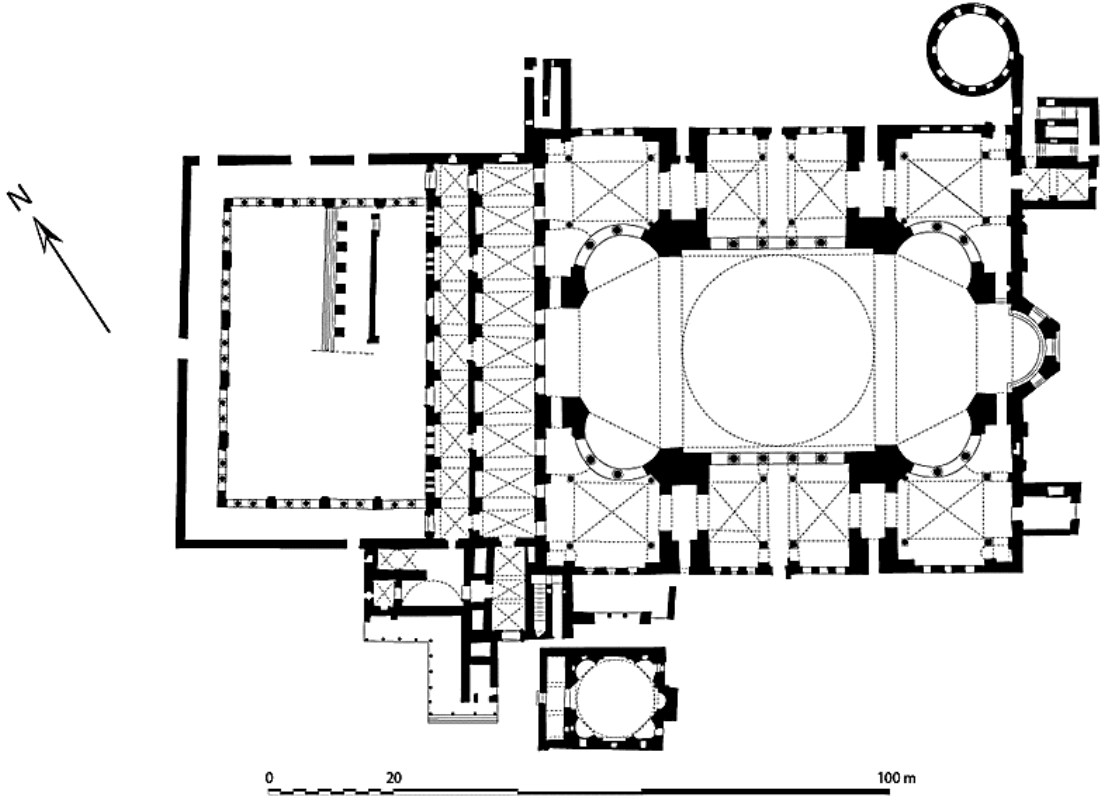

a. Hagia Sophia Kilisesi (İ.S. 532)



b. Konstantinopolis'ten ambon örneđi

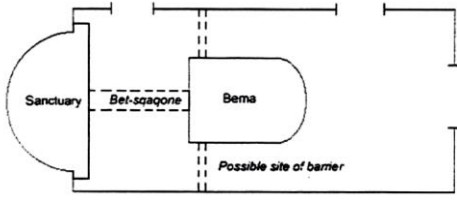

a. Suriye Tipi Bemathronon litürjik kullanımı şematik çizimi

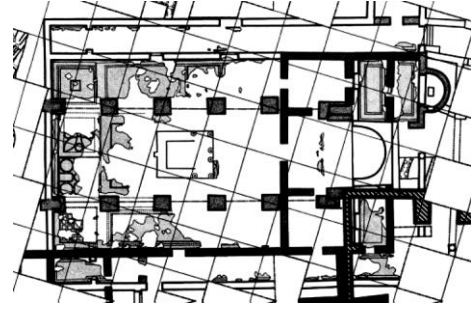

e. Amman Kale Bazilikası (İ.S. 4. yy.)

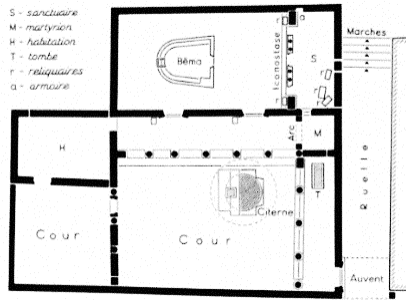

b. Qirkbiza Domus Ecclesias Restitüsyon (İ.S. 4.yy)

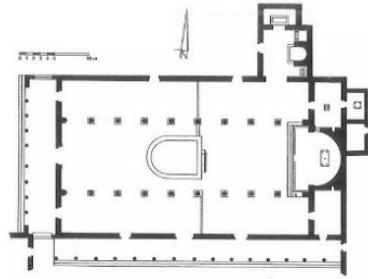

f. Kuzey Suriye / Brad Iulianos Kilisesi (İ.S. 399-402)

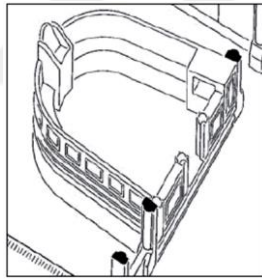

c. Qirkbiza Domus Ecclesia Restitüsyon (İ.S. 4. yy.)

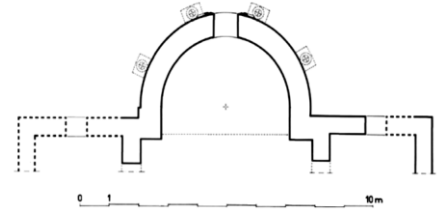

g. Kimar Doğu Kilisesi (İ.S. 5. yy.)

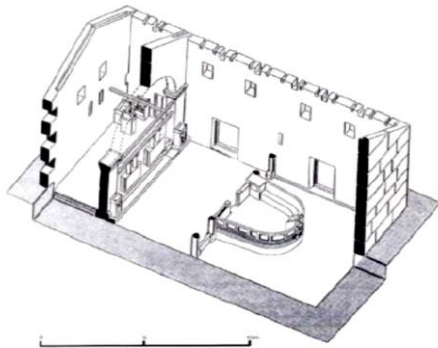

d. Qirkbiza Domus Ecclesia Restitüsyon (İ.S. 4.yy)

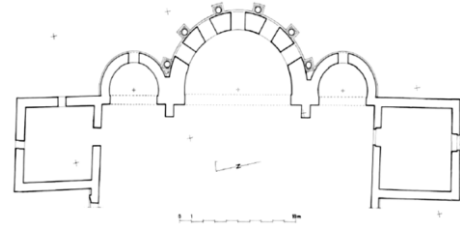

h. Qal'at Sem'an Kilisesi (İ.S. 5. yy.)

LEVHA 9

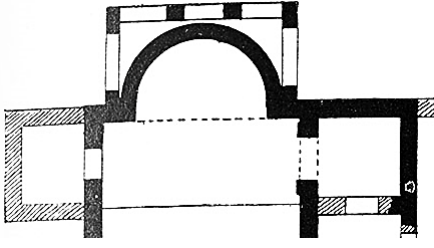

a. Kefert Aqap Kilisesi Plan

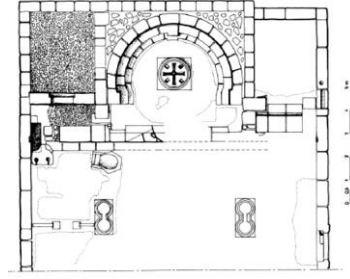

e. Banassara Kuzey Kilisesi Apsis

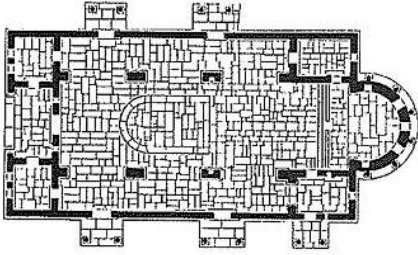

b. Qalbluze Kilisesi (İ.S. 5. yy.)

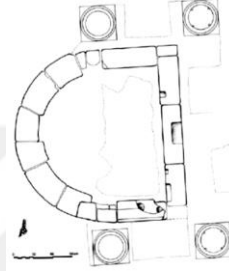

f. Banassara Güney Kilisesi Bema

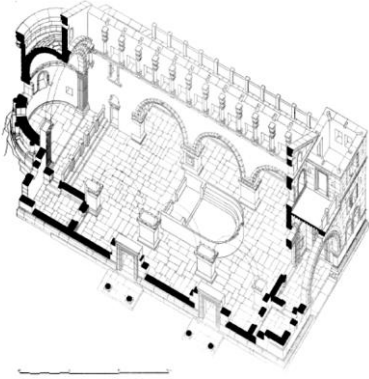

c. Qalbluze Kilisesi (İ.S. 5. yy.)

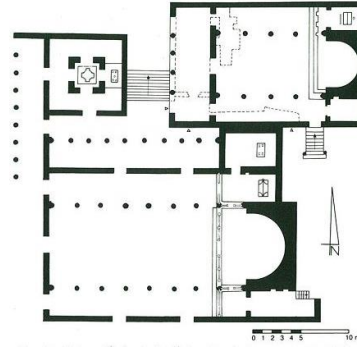

g. Orta Suriye Huarte, Bašmelek Michael Kilisesi (İ.S. 487)

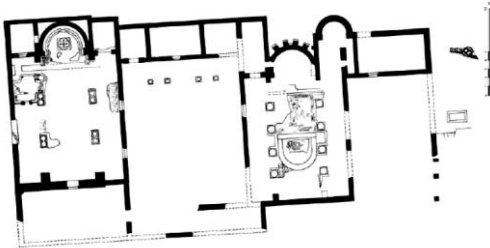

d. Banassara Kuzey ve Güney Kilisesi

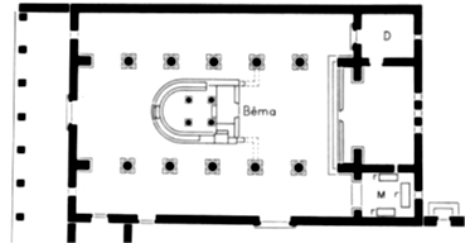

h. Behyo Batı Kilisesi (İ.S. 5. yy.)

LEVHA 10

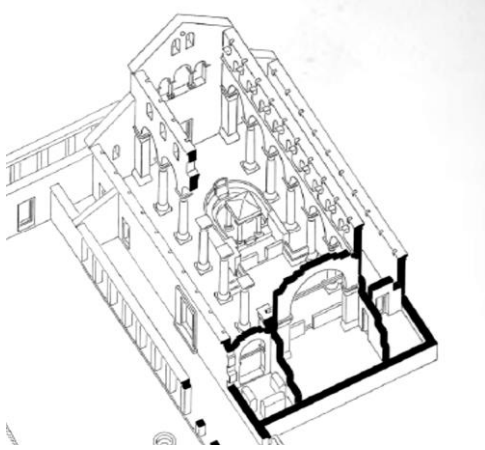

a. Batı Behyo Kilisesi (İ.S. 5. yy.)

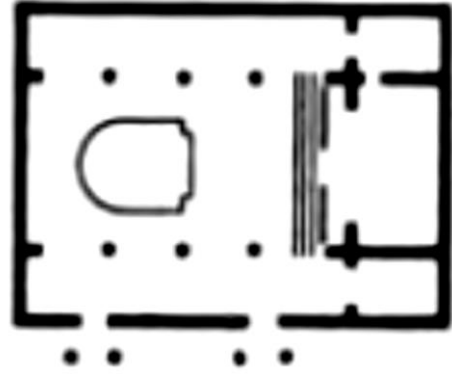

d. Kuzey Berrish Kilisesi (İ.S. 600)



b. Kfeir Kilisesi (İ.S. 5. yy.)

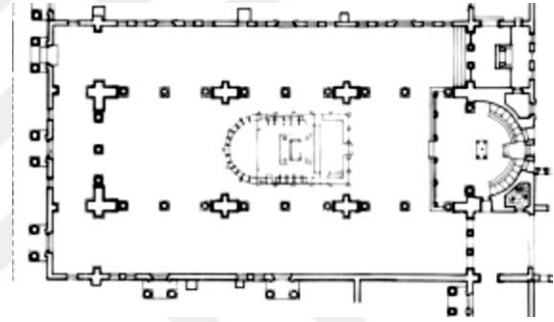

e. Rusafe Sergiopolis Kilisesi

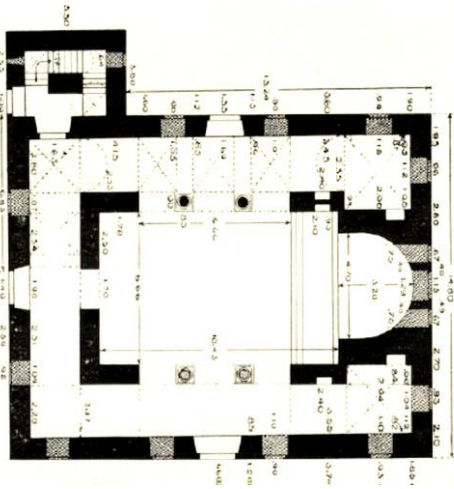

c. Qasr ibn-Wardan (İ.S. 561-564)



f. Suriye Haritası



a. Dehes Doğu Kilisesi Bemathrononu
(İ.S. 350-375)



e. Amman Kale Bazilikası (İ.S. 4. yy.)



b. Qirkbiza Domus Ecclesia Bema
(İ.S. 4. yy.)



f. Qalbluze Kilisesi (İ.S. 5. yy.)

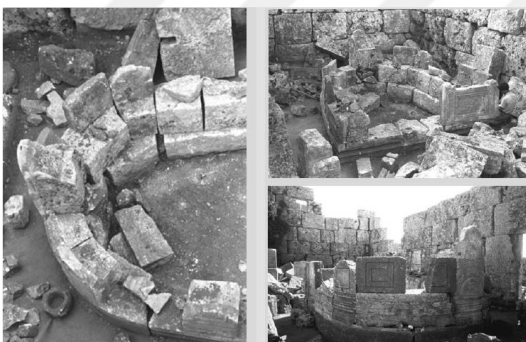

c. Qirkbiza Domus Ecclesia Bema
(İ.S. 4. yy.)



g. Qalbluze Kilisesi (İ.S. 5. yy.)



d. Sinhar Kilisesi (İ.S. 4. yy.)



h. Qalbluze Kilisesi (İ.S. 5. yy.)

LEVHA 12



a. Markianos Kilisesi (İ.S. 391-480)



d. Rusafe Bazilikası (İ.S. 475-495)



b. Batuta Kilisesi (İ.S. 4. yy.)

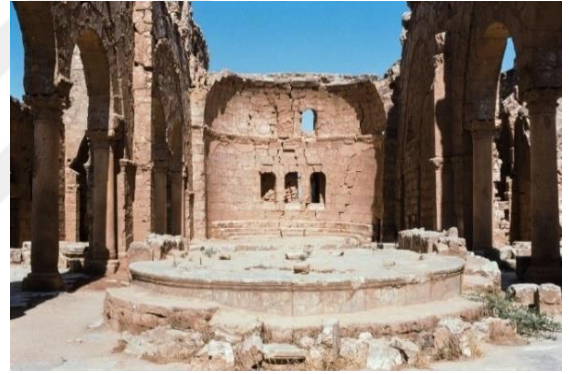

e. Rusafe Bazilikası (İ.S. 475-495)



c. St. Paul ve Musa Kilisesi (İ.S.418)



f. Rusafe Bazilikası (İ.S. 475-495)



a. Kafr Nabo Kilisesi (İ.S. 4-5. yy.)



b. Qal'at Sem'an Kilisesi (İ.S. 5. yy.)

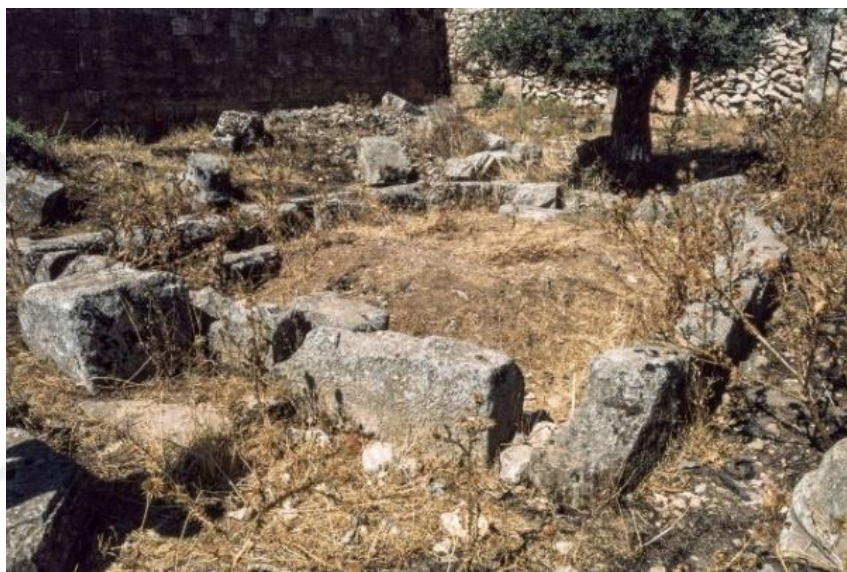

c. Kimar Kuzey Kilisesi (İ.S. 5. yy.)



d. Kuzey Berrish Kilisesi (İ.S.600)

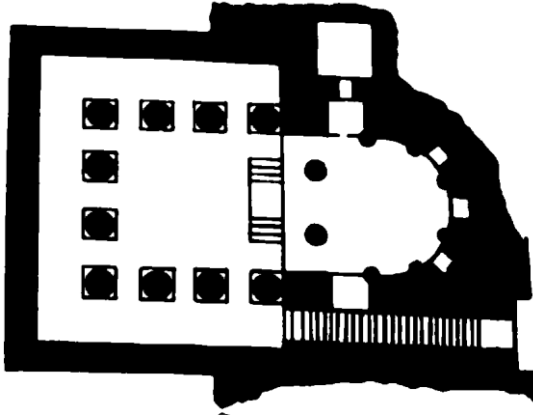

a. Deir el Bakara Kilisesi

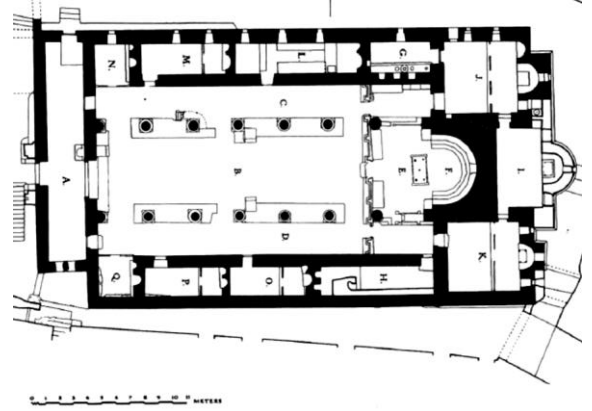

d. Sina Dağı Azize Katherina Manastırı
(İ.S. 548-560)

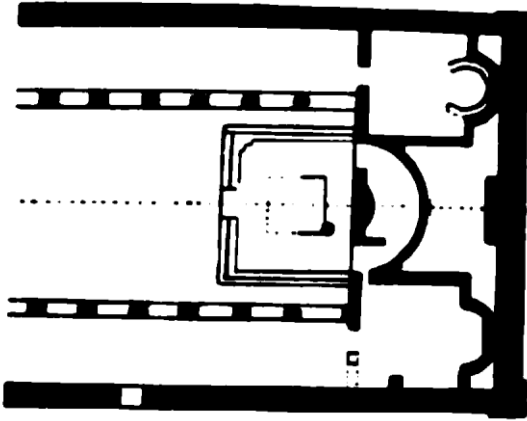

b. El Flusiye I Nolu Bazilika

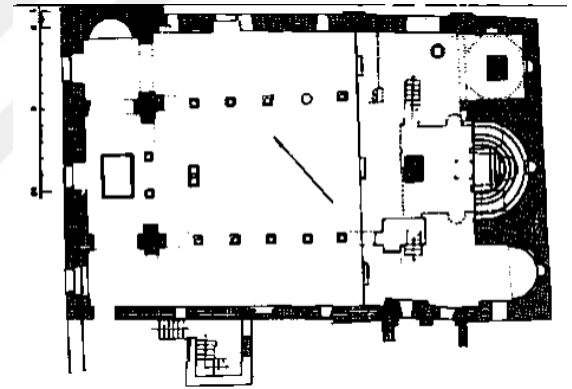

e. Kahire Aziz Sergius ve Bacchus
Kilisesi (İ.S. 6. yy.)

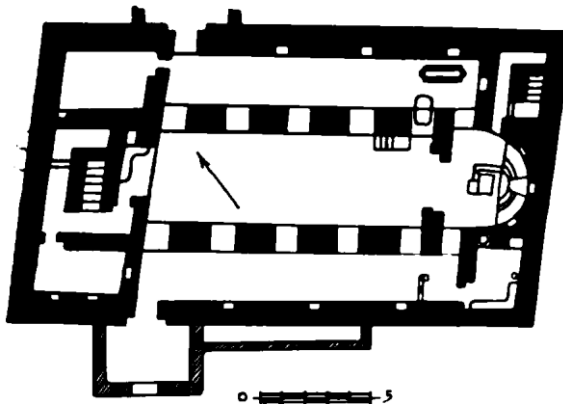

c. Faras Güney Kilise

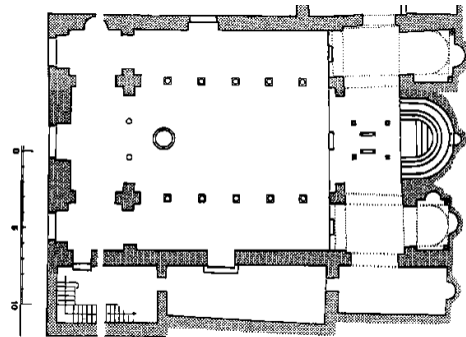

f. Kahire Azize Barbara Kilisesi (İ.S. 7.
yy.)

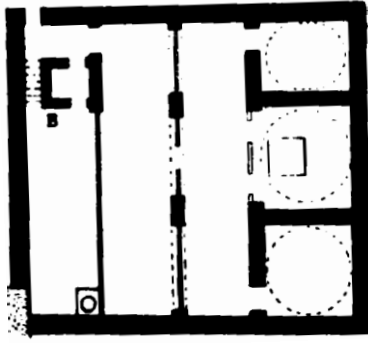

a. Dronin Al'Adra Kilisesi

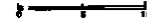
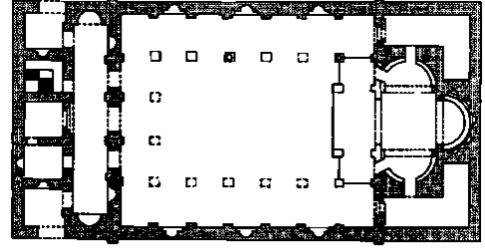

e. Dendera Kilisesi (İ.S. 5.-6. yy.)

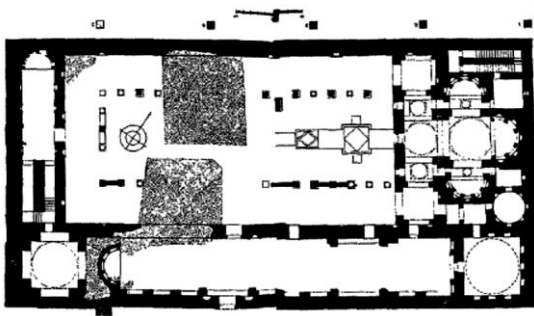

b. Mısır Sohag Aziz Shenoute Manastır
Kilisesi (İ.S. 5. yy.)

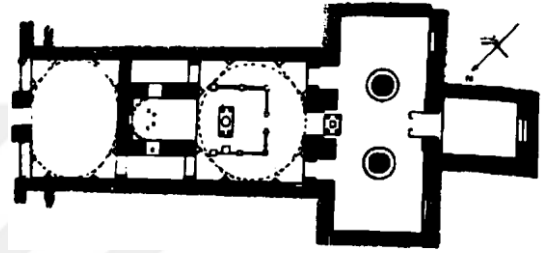

f. Kalabscha Kilisesi (İ.S. 9. yy.)

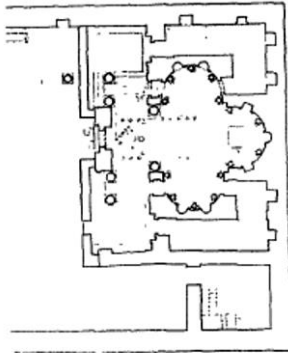

c. Mısır Sohag Aziz Bishoi Manastır
Kilisesi (İ.S. 5. yy.)

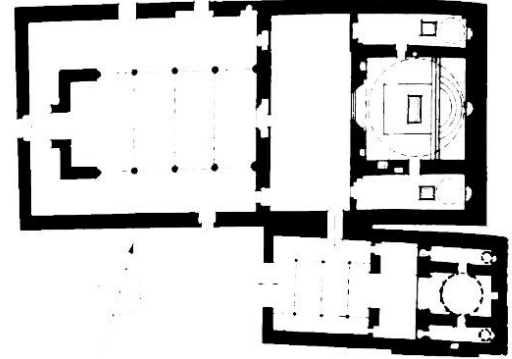

g. Amba Bishoi Manastırı (İ.S. 9. yy.)

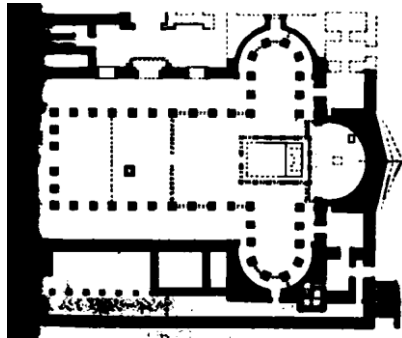

d. Hermopolis Bazilikası
(İ.S. 5. yy.)

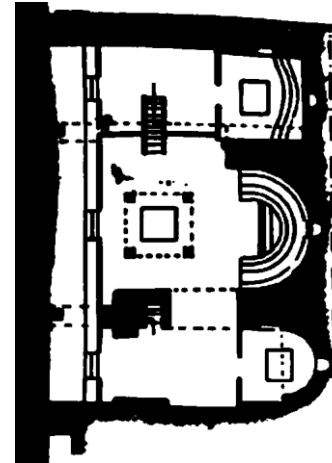

h. Eski Kahire Aziz Sergius Kilisesi
(İ.S. 11-12. yy.)

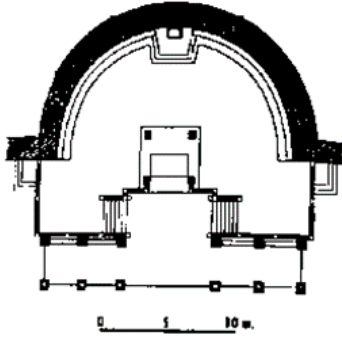

a. Roma Aziz Petrus Bazilikası (İ.S. 4. yy.)

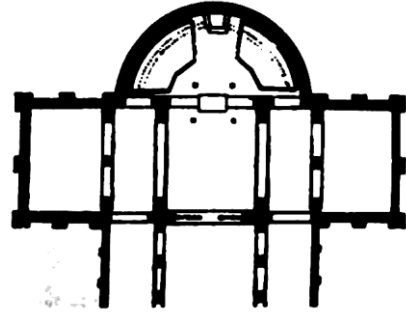

e. Aquileia Fondo Tullio Bazilikası (İ.S. 6. yy.)

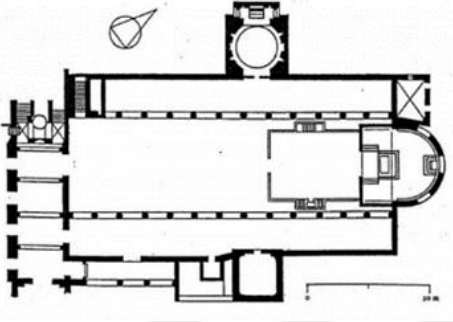

b. Roma Santa Sabina Bazilikası (İ.S. 422-432)

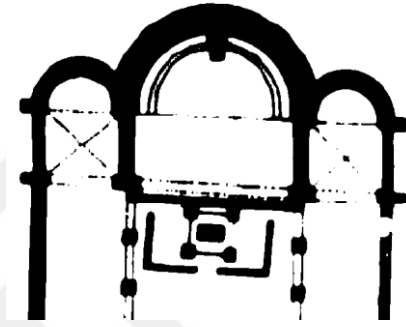

f. Milano Ambrosiana Bazilikası (İ.S. 9. yy.)

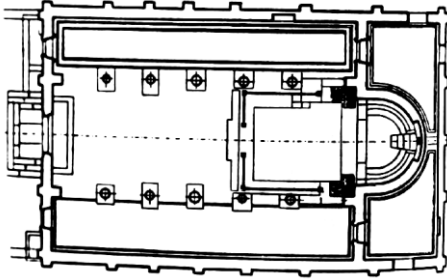

c. Grado Santa Maria delle Grazie Kilisesi (İ.S. 5. yy.)

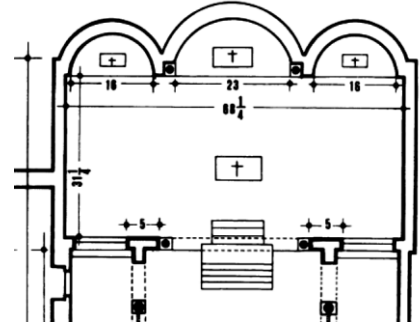

g. Montecassino San Benedetto Kilisesi (İ.S. 1066-1071)

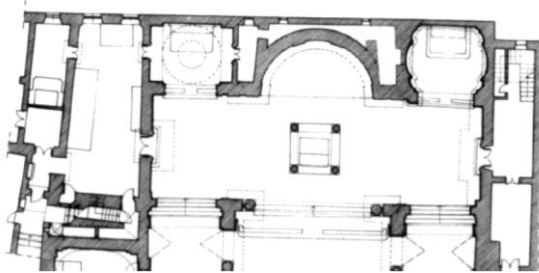

d. Roma San Crisogono Kilisesi (İ.S. 1123-1129)

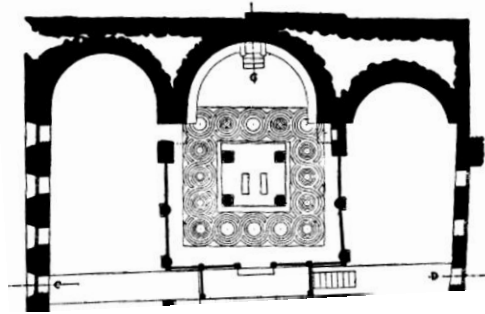

h. Roma Santa Maria Cosmedin Kilisesi (İ.S. 1123 öncesi)



a. Grado Santa Maria delle Grazie Kilisesi (İ.S. 5. yy.)

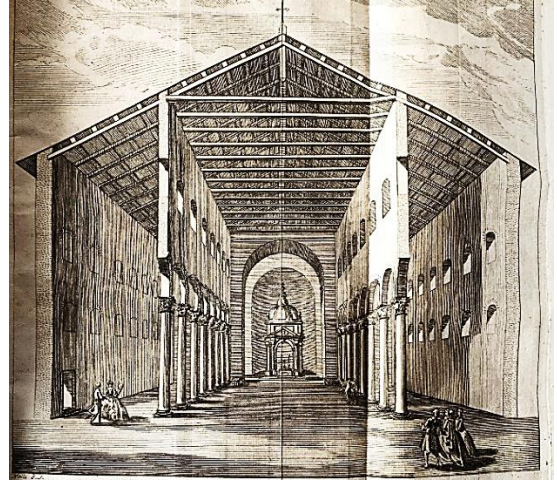

c. Roma San Alexius ve Boniface Bazilikası (İ.S. 4. yy.)

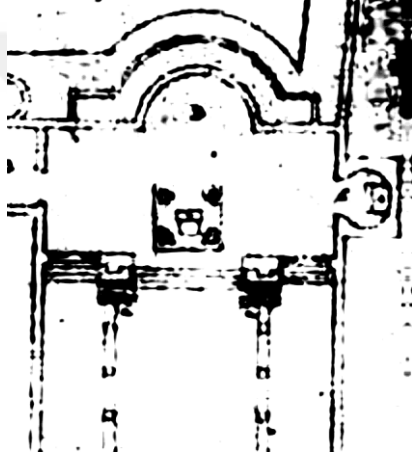

b. Roma Aziz Alexius ve Aziz Boniface Bazilikası (İ.S. 4. yy.)



d. Roma San Giovanni Laterano Kilisesi günümüz apsisi (İ.S. 4. yy.)



e. Ravenna San Vitale Kilisesi Günümüz Apsisi (İ.S. 537)

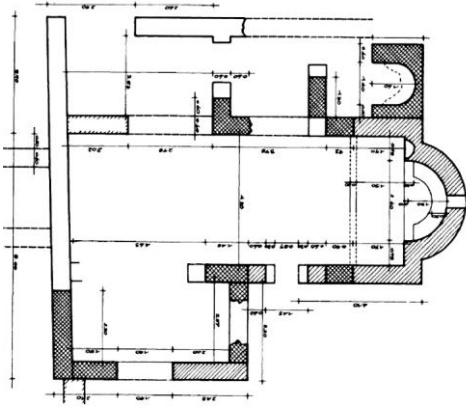

a. Zakynthos, Hagios Nikolaos Kilisesi (İ.S. 700)

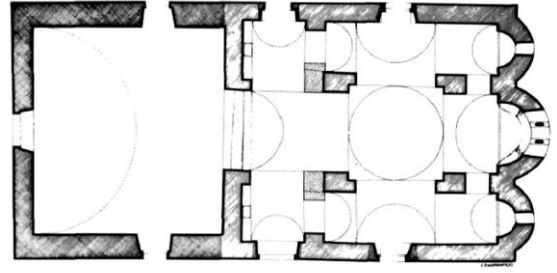

d. Skala Hagios Georgios Kilisesi (İ.S. 10. yy.)

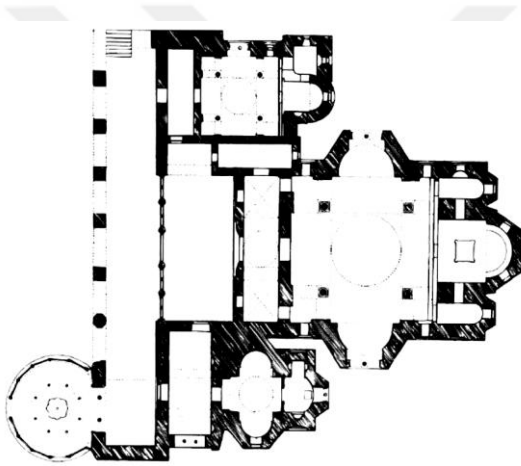

b. Athos Batopaidi-Manastırı Katolik Kilisesi (İ.S. 972)

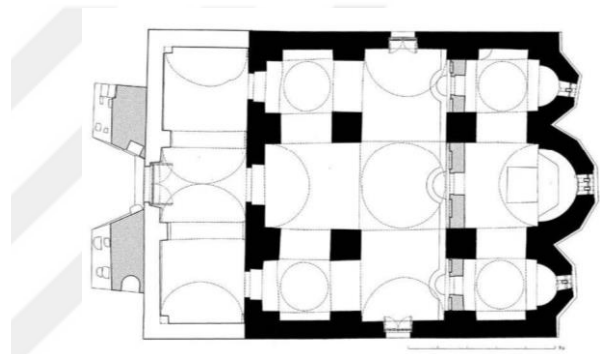

e. Pantanassa Athanasios Kilisesi (İ.S. 12. yy.)

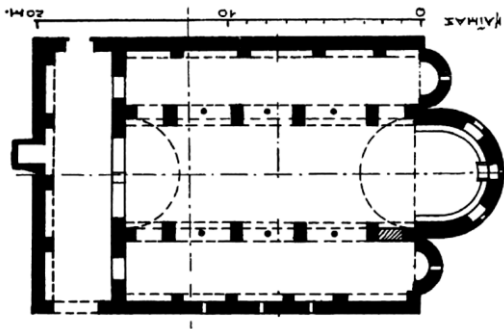

c. Apidia Koimesis Kilisesi (İ.S. 10. yy.)

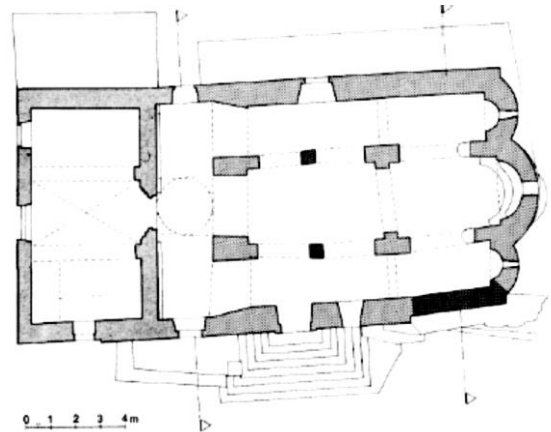

f. Girit Kamariotes Hagios Georgios Kilisesi

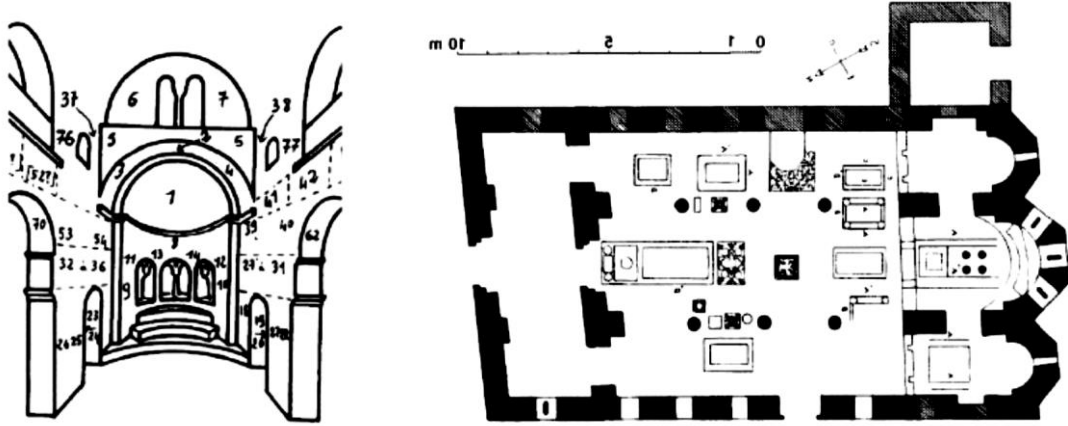

a. Mistra Demetrios Kilisesi (İ.S. 9. yy.)

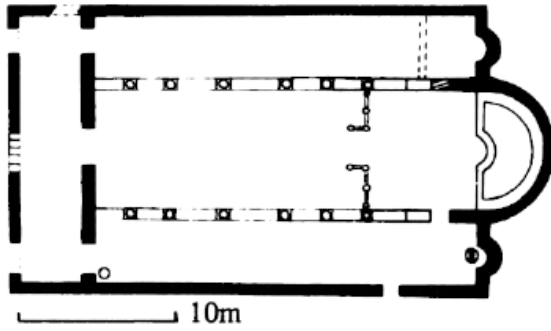

b. Girit Vizari Kilisesi (İ.S. 700)

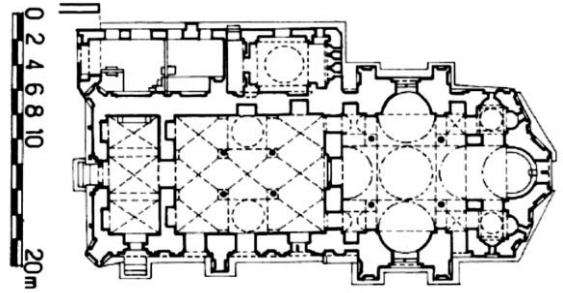

d. Athos Dochiariou Manastırı Katedrali (İ.S. 1000)

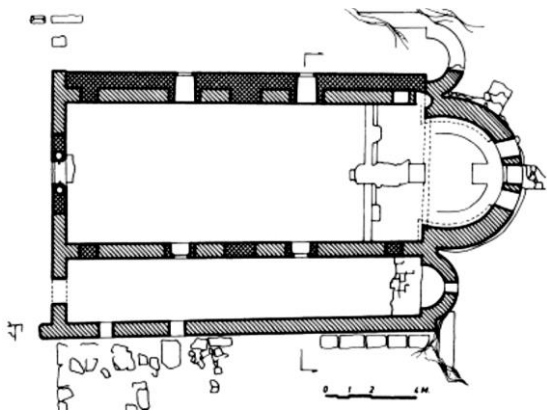

c. Mistra Piskoposluk Kilisesi (İ.S. 726)

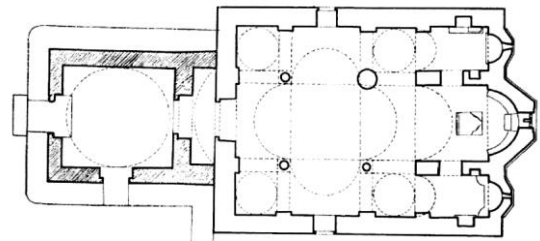

e. Eğriboz Hagios Georgios Arma Manastırı Kilisesi (İ.S. 1300)

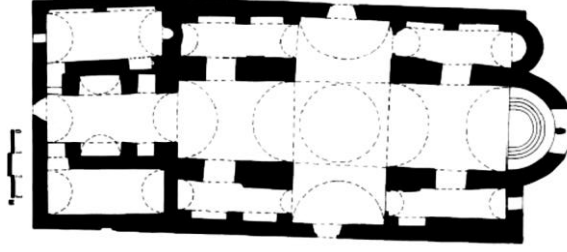

a. Naxos Chalki Panagia Protothrone
Kilisesi (İ.S. 7. yy.)

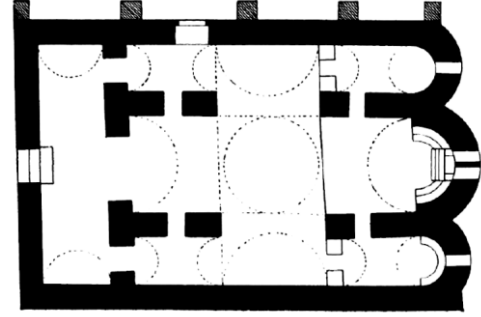

d. Evrytania Panagia Kilisesi
(İ.S. 8-9. yy.)

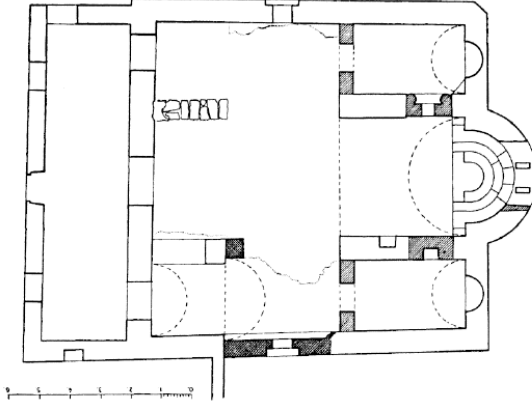

b. İskiri (Skyros) Adası Piskoposluk
Kilisesi (İ.S. 895)

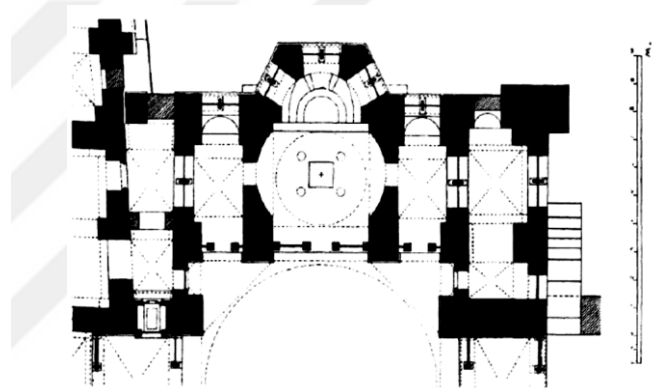

e. Hosios Loukas Kathedrali
(İ.S. 956-970)

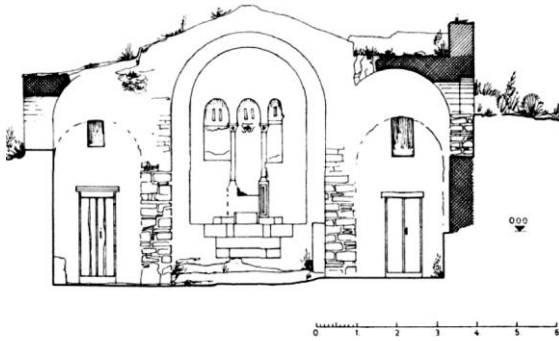

c. İskiri (Skyros) Adası Piskoposluk
Kilisesi (İ.S. 895)

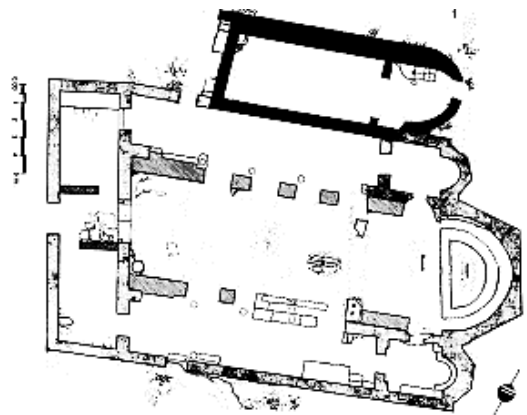

f. Mane Tegani Bazilikası (İ.S. 7.yy.)

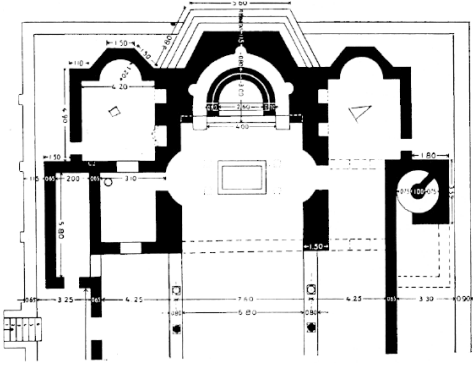

a. Sparta Hagios Nikos Bazilikası
(İ.S. 7. yy.)

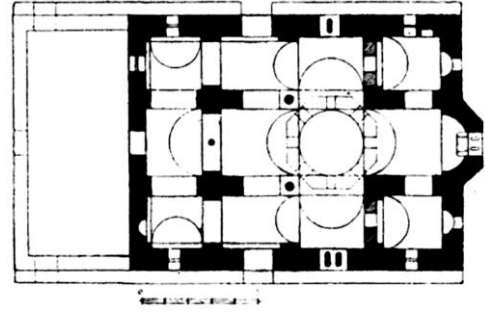

d. Gastouni Panagia Katedrali
(İ.S. 12. yy.)

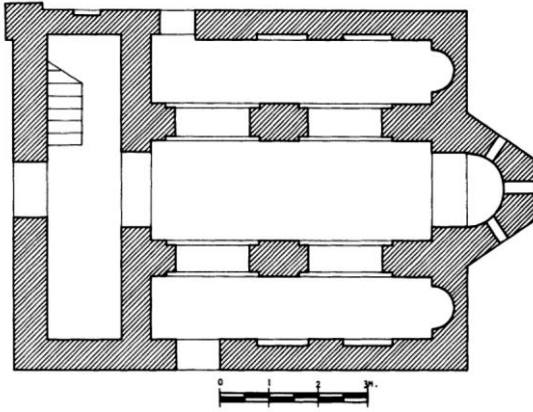

b. Kastoria Hagios Stephanos
(İ.S. 10. yy.)

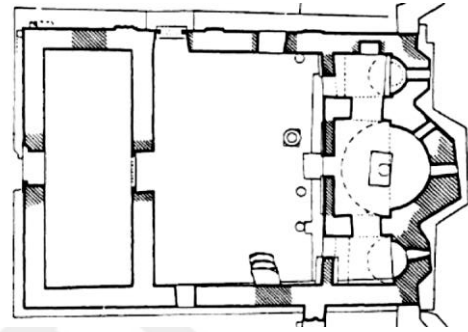

e. Atina Monastereraki Pantokrator
Kilisesi (İ.S. 13. yy.)

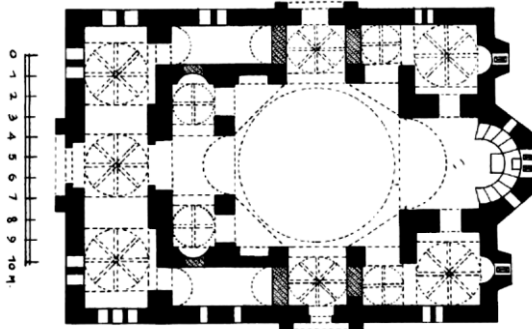
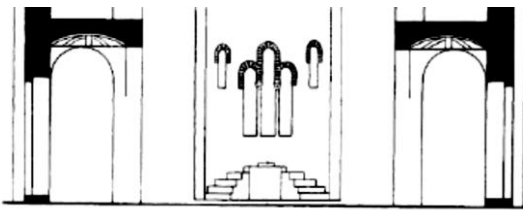

c. Christianou Metamorfoz Kilisesi Kesit
ve Plan (İ.S. 12. yy.)

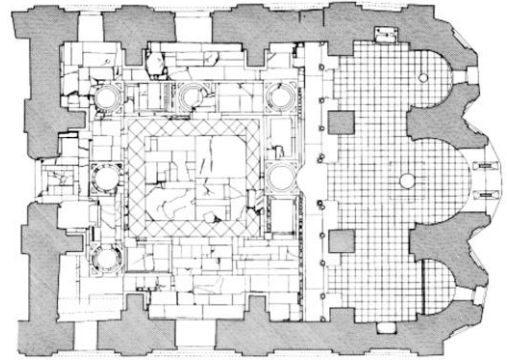

f. Sakız Adası Nea Moni Katedrali
(İ.S. 11. yy.)

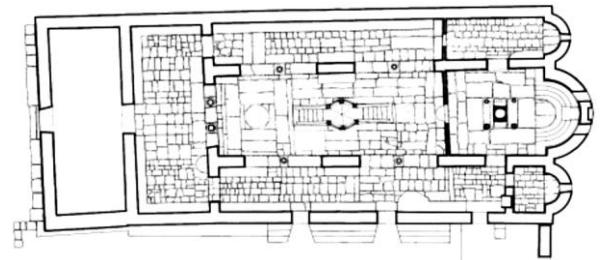

g. Kalambaka Koimesis Kilisesi
(İ.S. 12. yy.)

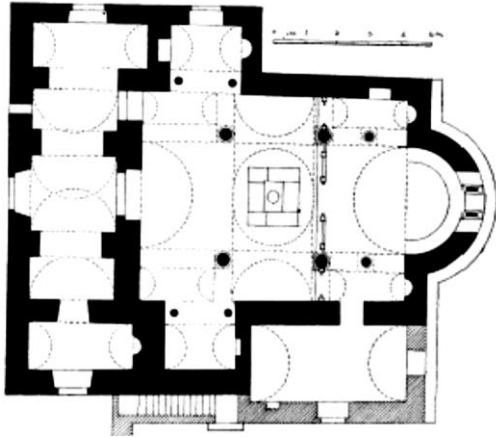

a. Santorin Piskoposluk Kilisesi (İ.S. 1081-1118)

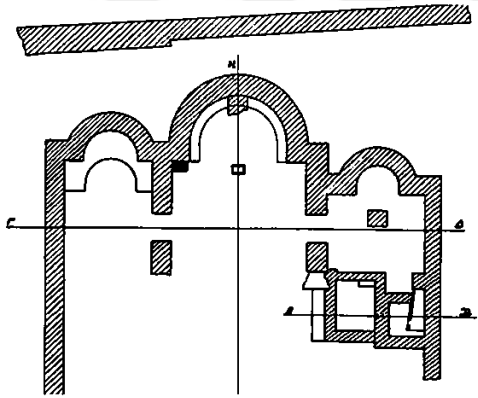

b. Selanik İkonaklast Kilisesi

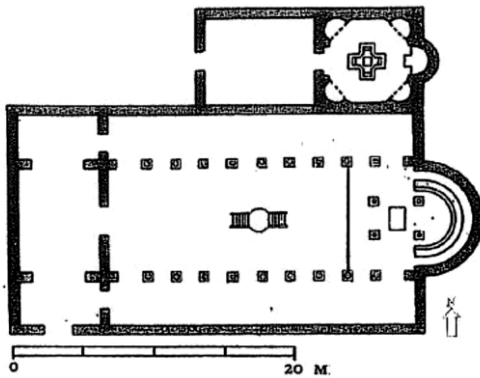

c. Mastichari Bazilikası (İ.S. 5. yy.)



d. Philippi C Bazilikası (İ.S. 5. yy.)

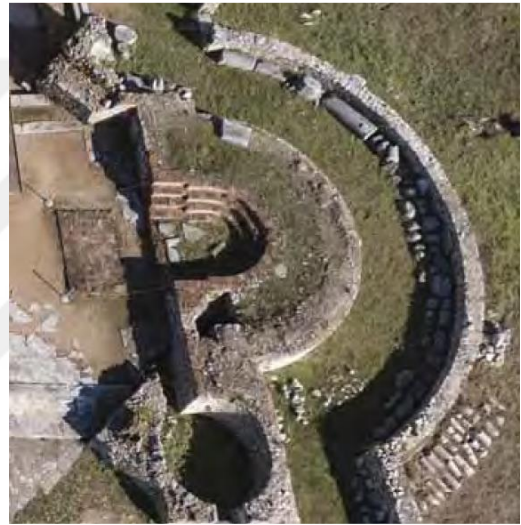

e. Philippi Octagon Planlı Kilise (İ.S. 4-5. yy.)

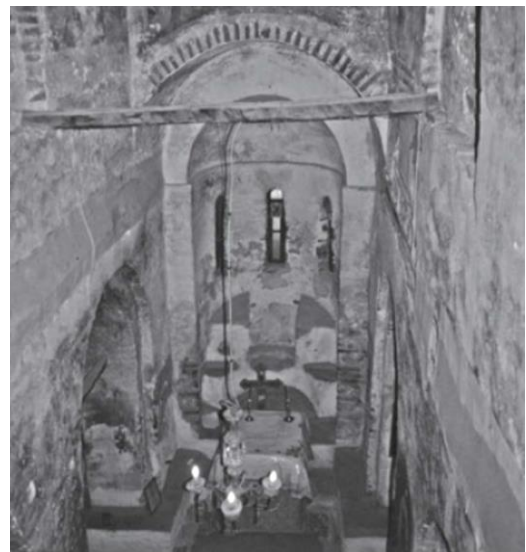

f. Kastoria Hagios Stephanos Kilisesi (İ.S. 10. yy.)



a. Maroneia Bazilikası



b. Serez Hagios Theodoros Kilisesi (İ.S. 12. yy.)



d. Hosios Loukas Kilisesi (İ.S. 956-970)



c. Kalambaka Dormition Kilisesi İ.S. 5. yy.'a ait ambon.



e. Sparta Hagios Nikos Bazilikası (İ.S. 7. yy.)

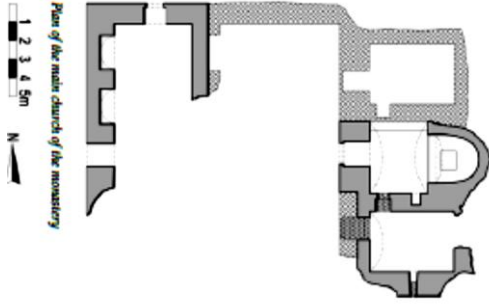

a. Mardin Dereiçi Mor Abay Manastırı
(İ.S. 370 / 6. yy.)

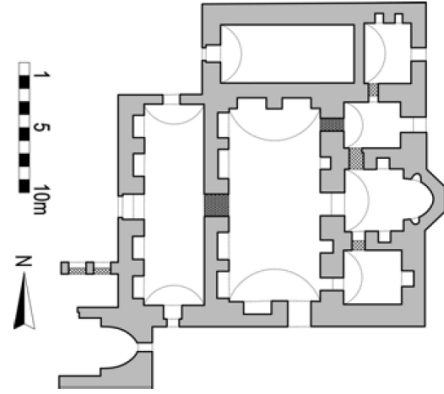

e. Mardin Ambar Kilisesi
(İ.S. 6. yy.)

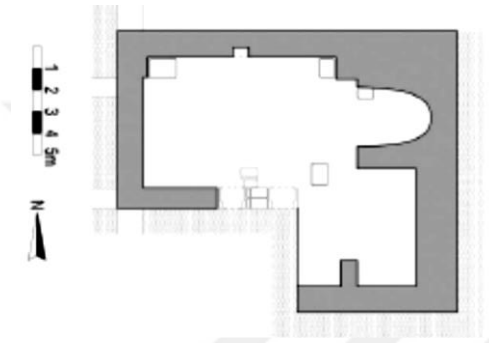

b. Mardin Midyat Kundel Kilisesi (İ.S. 6. yy.)

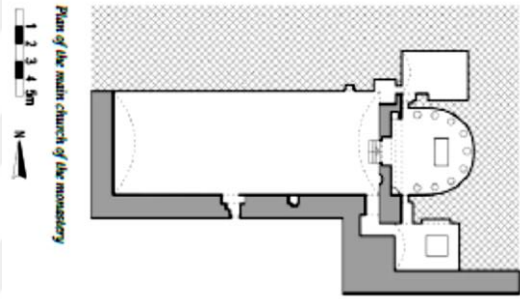

f. Mardin Nusaybin Mor Abraham
(Kaşgarlı) Manastırı (İ.S. 6. yy.)

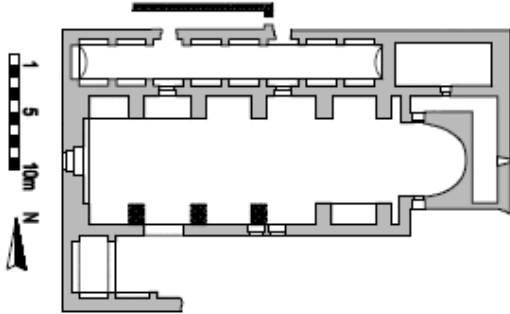

c. Mardin Nusaybin Mor Sobo Kilisesi
(İ.S. 6.yy-)

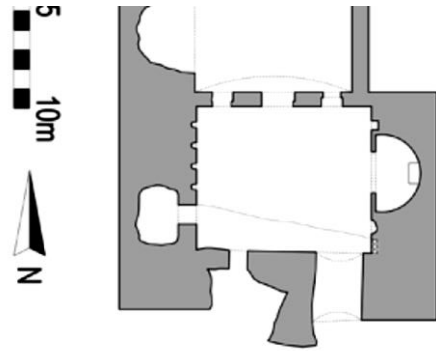

g. Mardin Yeşilli Mor Yakup Manastırı
Kilisesi (İ.S. 6. yy.)

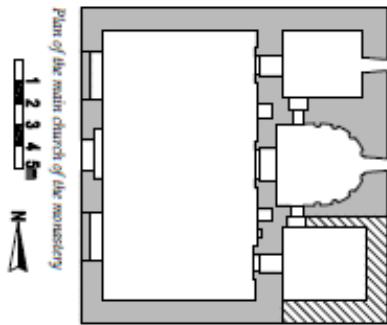

d. Batman Gercüş Mor Yuhannon Kfone
Manastırı (İ.S. 6. yy.)

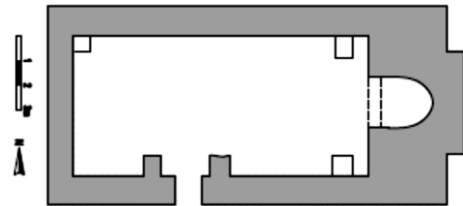

h. Mardin Eskikale Yoldaş Aloho
Manastır Kilisesi (İ.S. 7. yy.)

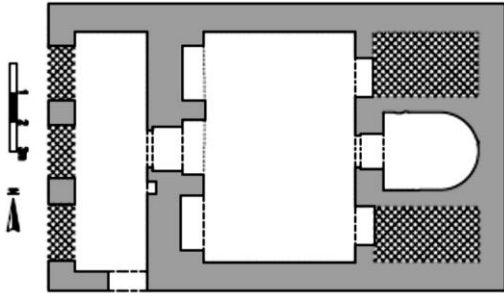

a. Mardin Midyat Mor Mushe Manastırı
(İ.S. 9.yy.)

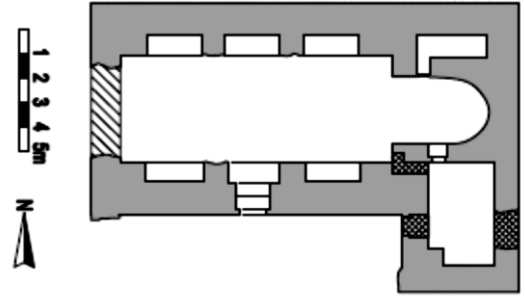

e. Mardin Dargeçit Mort Shmuni Kilisesi

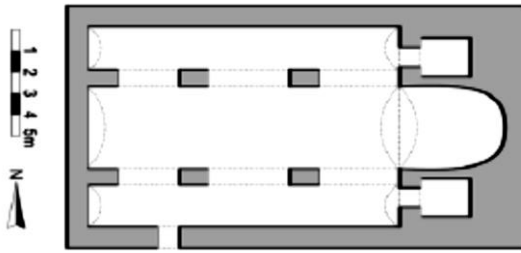

b. Mardin Kızıltepe Mor Gewargis
Kilisesi (İ.S. 12. yy.)

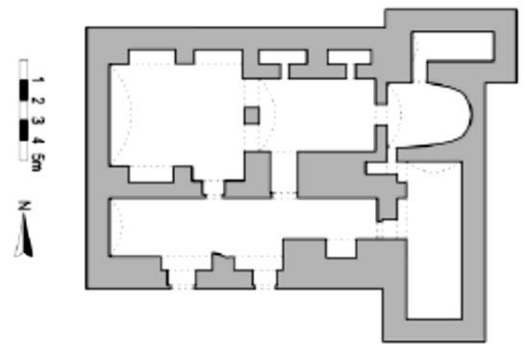

f. Şırnak İdil Mor Addai Kilisesi

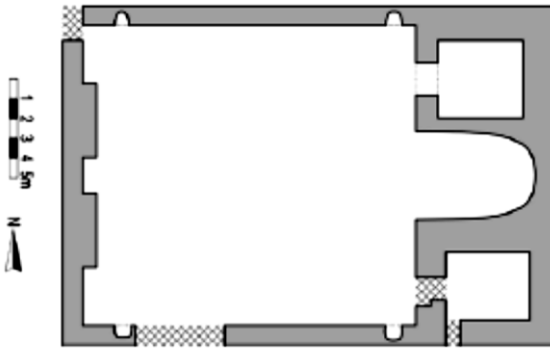

c. Mardin Kızıltepe Deame Kilisesi (İ.S.
12. yy.)

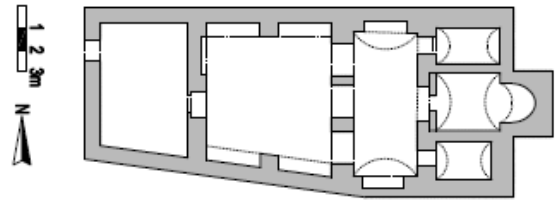

g. Mardin Midyat Mor Maryam
Magdloyto

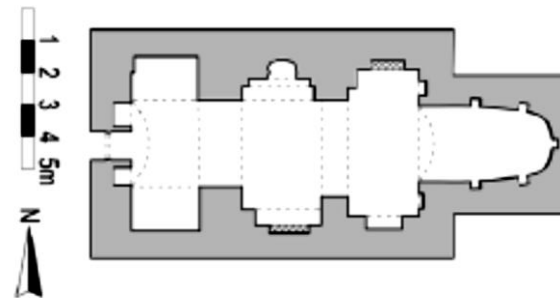

d. Mardin Midyat Mor Aho Manastırı

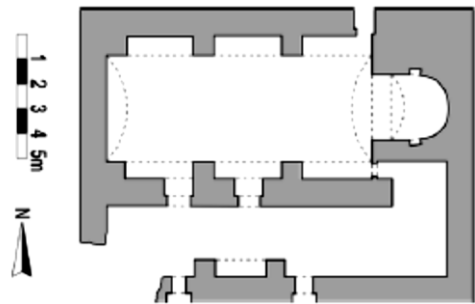

h. Şırnak İdil Mor Shem / Der Bazizke
Manastırı



a. Mısır İskenderiye Kom ad Dikah Auditoriumlar ve Tiyatro Planı

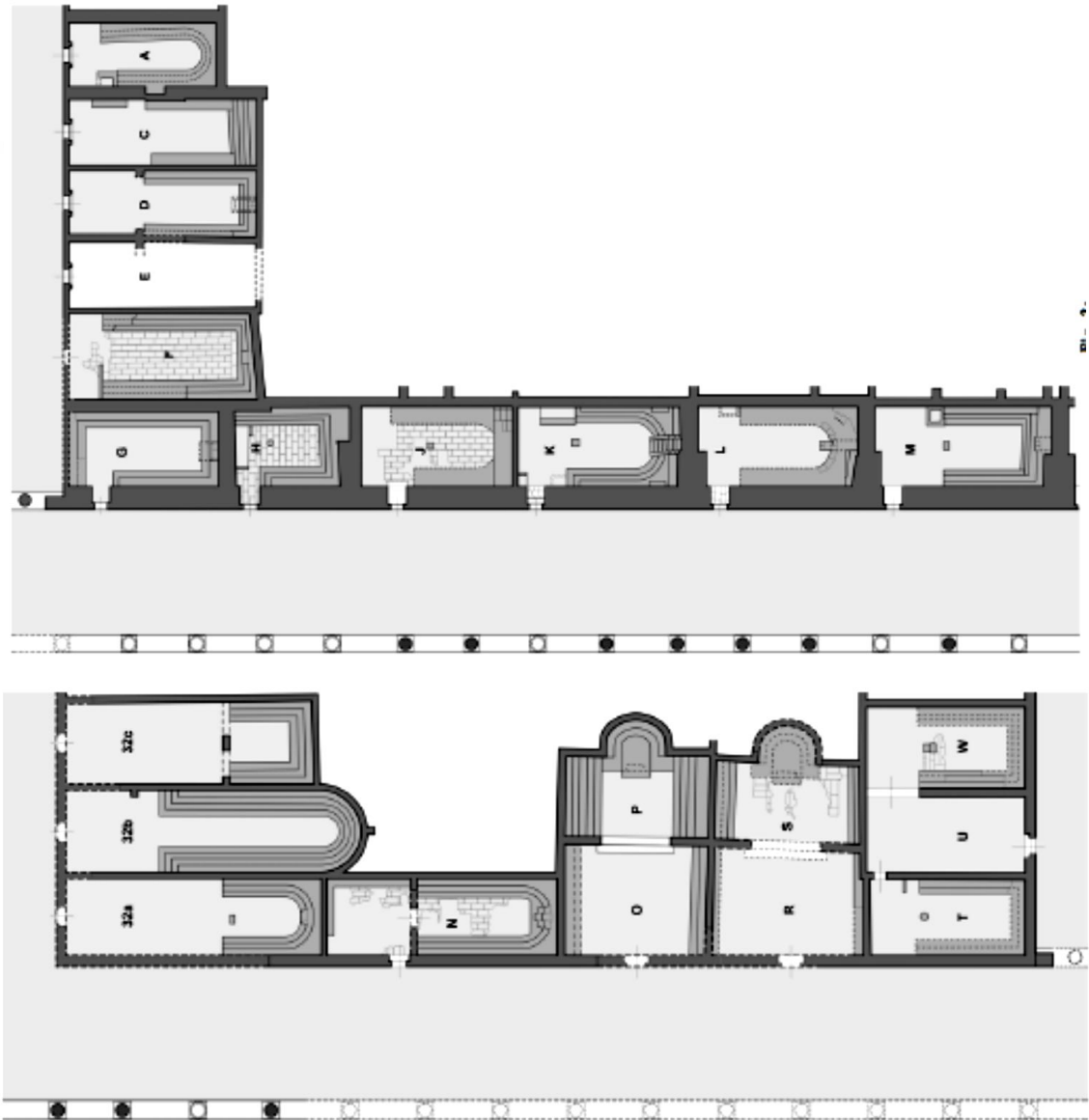

b. Mısır İskenderiye Kom ad Dikah Auditorium Planları



a. Mısır İskenderiye Kom ad Dikah,
Auditorium Kuzeyden



d. Mısır İskenderiye Kom ad Dikah,
Auditorium M



b. Mısır İskenderiye Kom ad Dikah,
Auditorium K



e. Mısır İskenderiye Kom ad Dikah,
Auditorium F



c. Mısır İskenderiye Kom ad Dikah,
Auditorium N



f. Mısır İskenderiye Kom ad Dikah,
Tiyatro, Batıdan

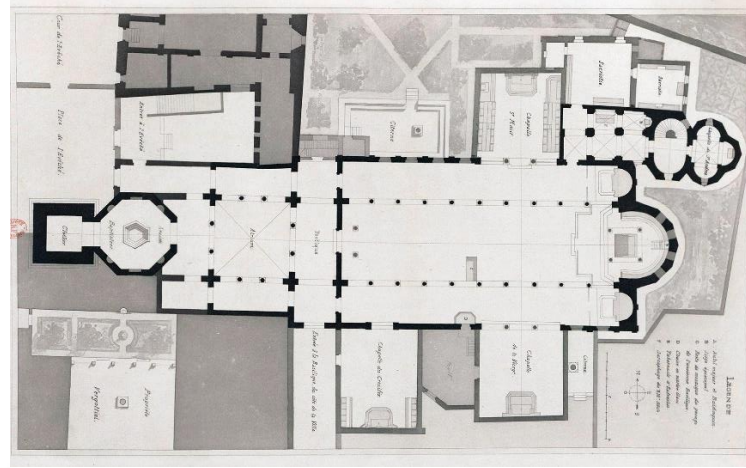

a. Porec Eufrasiana Bazilikası (İS. 539-543)

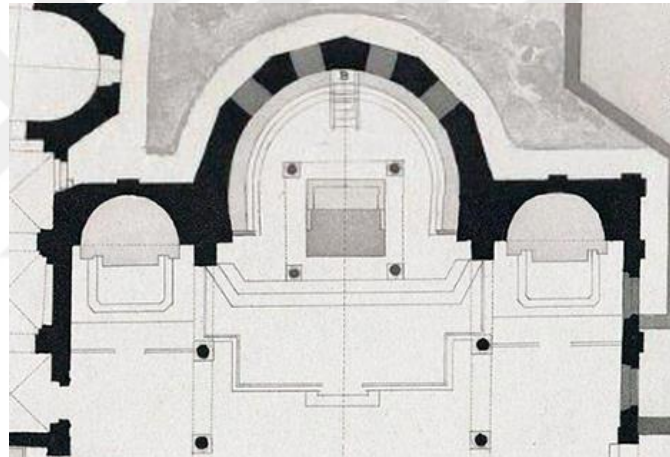

b. Porec Eufrasiana Bazilikası (İS. 539-543)

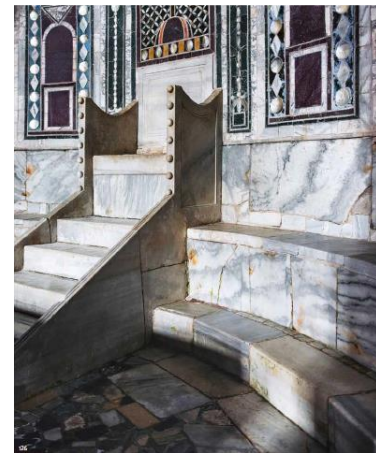

c. Porec Eufrasiana Bazilikası Kathedra ve Synthronon (İS. 539-543)

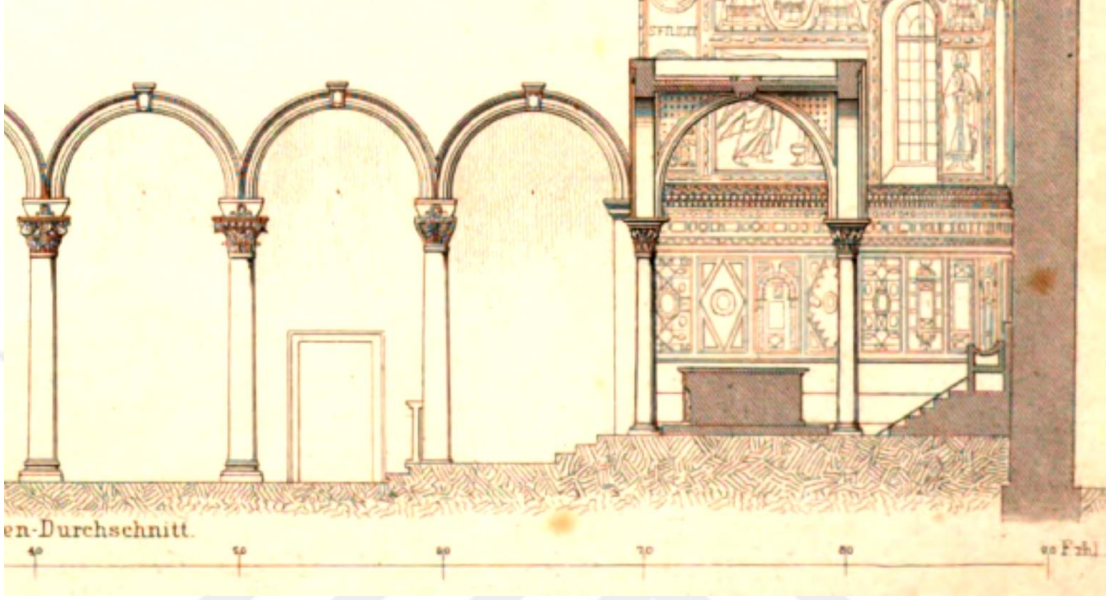

a. Porec Eufrosiana Bazilikası Kesit (İ.S. 539-543)



b. Porec Eufrosiana Bazilikası Kathedra (İ.S. 8. yy.)

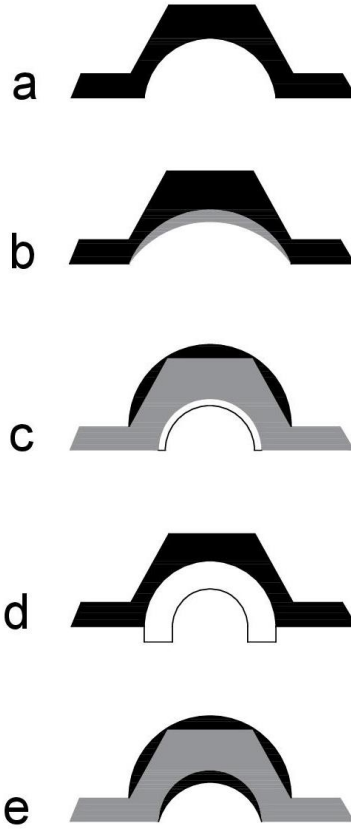

- a) Perge A Kilisesi
b) Side Piskoposluk Sarayı Kilisesi
c) Side Piskoposluk Sarayı Kapalı Haç Planlı (Küçük) Kilise
d) Side Büyük (AA) Bazilika
e) Side EE Kilisesi

a, b, c, d, e. Pamphylia Bölgesi / Perge ve Side Apsis Taban Formu (E. Kaya)

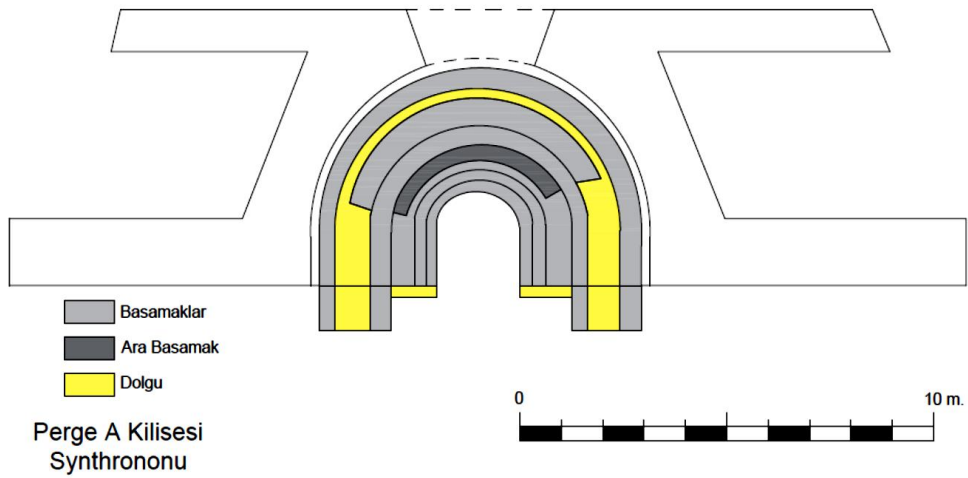

f. Perge A Kilisesi Synthronon Çizimi



a

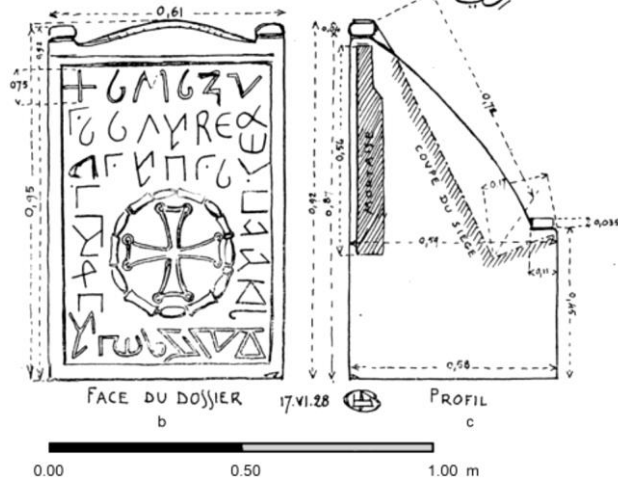

a. Bennawi Kathedrası, Şam Ulusal Müzesi (İ.S. 5.yy.)

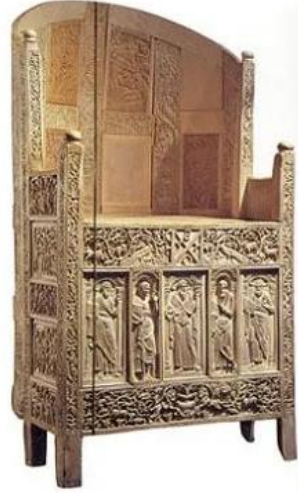

b. Maximinian Kathedrası, Ravenna Başpiskoposluk Müzesi, (İ.S. 545-553)



c. Paros Panagia Hekatontapyliani Küçük Kilise (sol) ve Büyük Kilise Kathedrası (sağ) (İ.S. 6. yy. ilk çeyreği)



a. Naxos Panagia Kaloritza Manastırı
Kilisesi Synthrononu (İ.S. 4-6. yy.)



d. Değerli taş üzerine oyma kathedra
tasviri, Berlin Staatliche Müzesi (İ.S. 600)



b. Hırvatistan Poreč Eufrosiana Bazilikası
(İ.S. 6.yy. ilk yarısı)

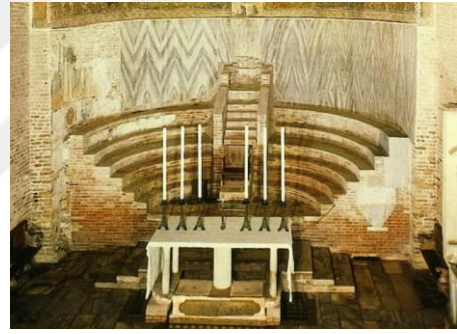

e. Torcello Santa Maria Assunta Kilisesi
synthronnu



c. Roma Santa Maria Cosmedin Kilisesi
(İ.S. 6. yüzyıl)



f. Chalki (Naxos) Adası Panagia
Protothronon Kilisesi (İ.S. 6.-7. yy.)



a. Chalki (Naxos) Adası Panagia
Protothronos Kilisesi (İ.S. 6-7. yy.)



c. Roma San Pietro Castello Bazilikası
Kathedrası (İ.S. 7. yy.)



b. Torcello Santa Maria Assunta Kilisesi
Bahçe (İ.S. 7. yy.)



d. Roma Pallacinis San Lorenzo Kilisesi
kathedra, Crypta Balbi Müzesi
(İ.S. 8. yy. sonu)

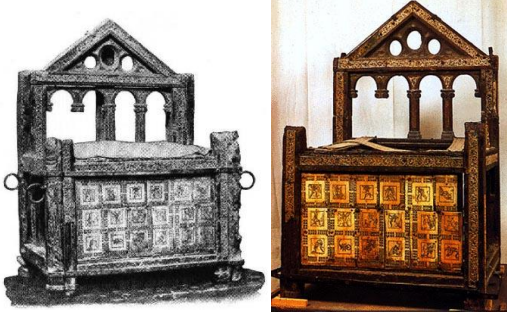

a. Roma Aziz Peter Katedralı, Vatikan (İ.S. 875)



b. Roma Crypta Balbi Müzesi, Kathedra (İ.S. 8-9. yy.)



d. Kodeks Kapağı, Frankfurt (İ.S. 9. yy.)



c. Bari San Nicola Bazilikası Kathedra (İ.S. 1089)



e. Ambon ve Ruhban Sınıfı, Athos, Dionysiou cod. 587, fol. 43r

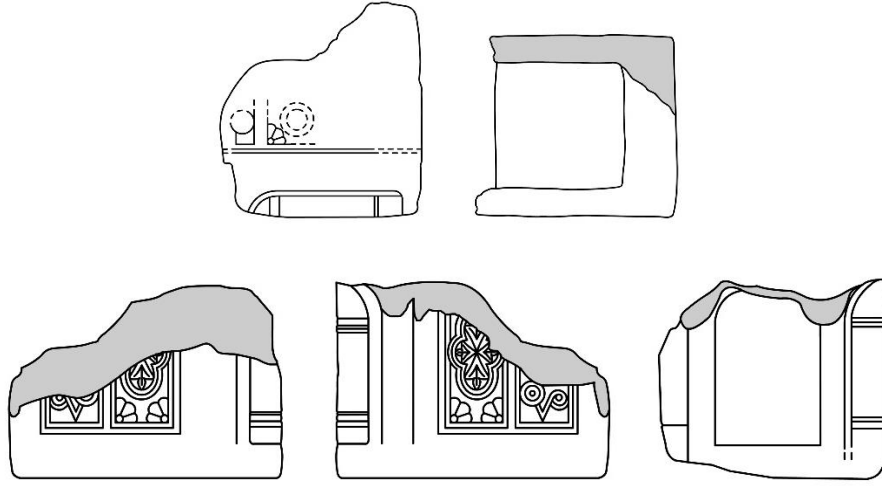

a. Eskişehir Han Başara Kathedra Çizimi



b. Eskişehir Han Başara Kathedra yandan görünüm



c. Eskişehir Han Başara Kathedra üstten görünüm



a. Konya Arkeoloji Müzesi'nde Sergilenen Kathedra



b. Topkapı Sarayı Hekimbaşı Kulesi arka duvarındaki kathedra



a. Çorum Arkeoloji Müzesi'nde sergilenen Kathedra önden görünüm.



c. Çorum Arkeoloji Müzesi'nde sergilenen Kathedra süsleme detayı.



b. Çorum Arkeoloji Müzesi'nde sergilenen Kathedra sağ yandan görünüm.



d. Çorum Arkeoloji Müzesi'nde sergilenen Kathedra sol yandan görünüm.



a. Stuttgart Mezmurları (İ.S. 820), folyo 130v, Württemberg Eyalet Kütüphanesi.



b. Stuttgart Mezmurları (İ.S. 820), folyo 135r, Württemberg Eyalet Kütüphanesi.



c. Tahtta Kral Kel Charles Tasviri, Münih Bavyera Eyalet Kütüphanesi, (İ.S. 870)

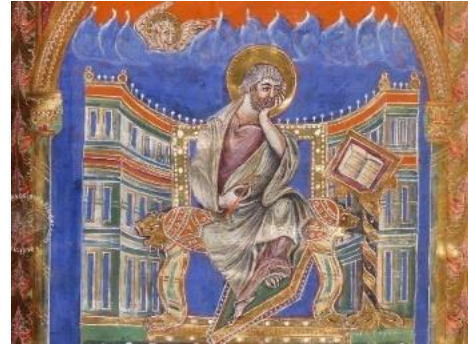

d. Codex Aureus of St. Emmeram (İ.S. 870)



e. Tahtta oturan Kel Charles'ın Saray Okulu Tasviri, Aziz Emmeram Manastırı (İ.S. 870)

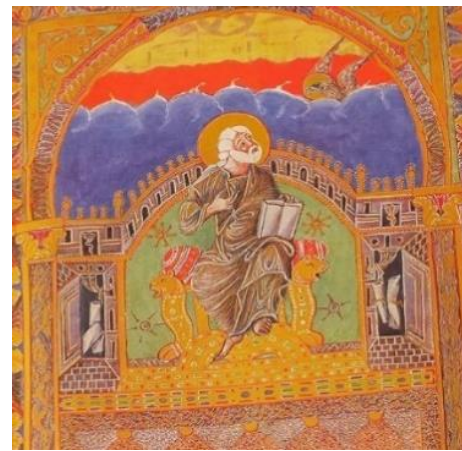

f. Kel Charles'ın Saray Okulu tahtta oturan aziz tasviri, Aziz Emmeram Manastırı (İ.S. 870)

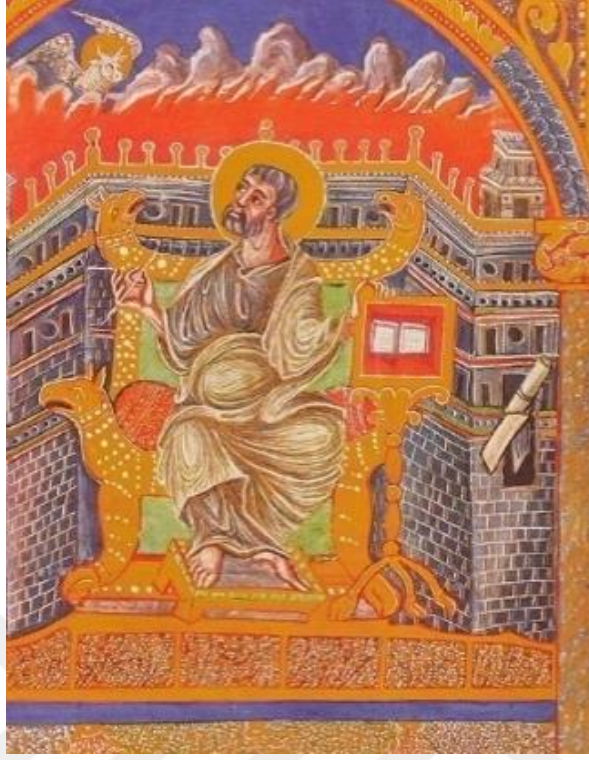

a. Aziz Emmeram Manastırı, Kel Charles'ın Saray Okulu (İ.S. 870)



b. Yunanistan Chelandari Manastırı, Tekstil üzerine Havariler Ayini Tasviri (İ.S. 14. yy.)



a. Synthronon ve platformlu kathedra tasviri

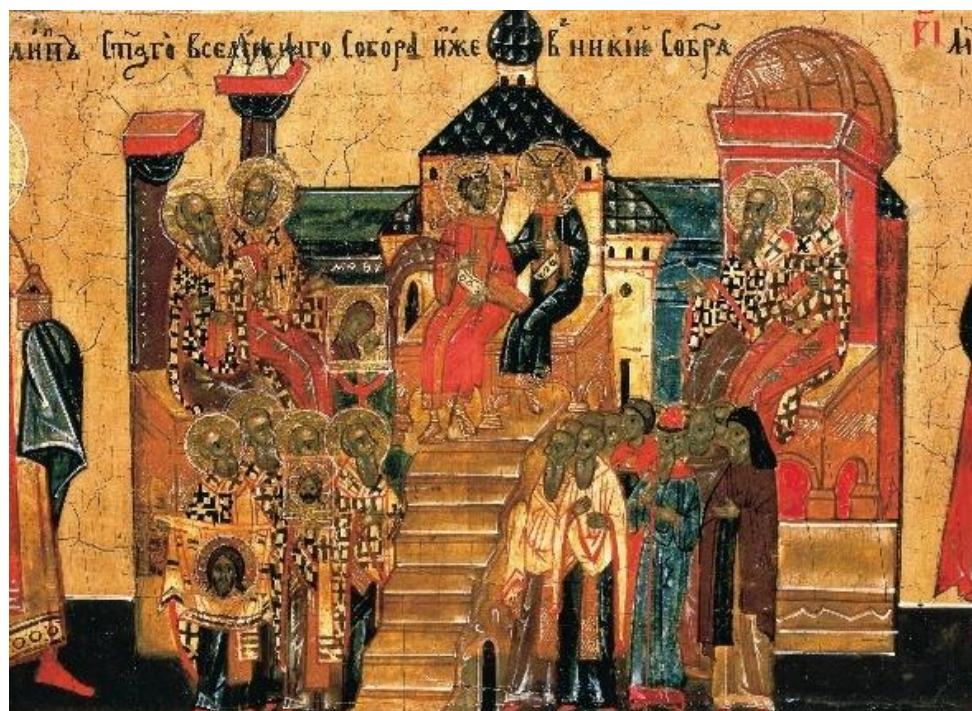

b. Synthronon ve Platformlu Kathedra, Novgorod School Russia (18. yy.)



a. İsrail Elusa Katedrali Kathedra podyumu (İ.S. 6. yy.)

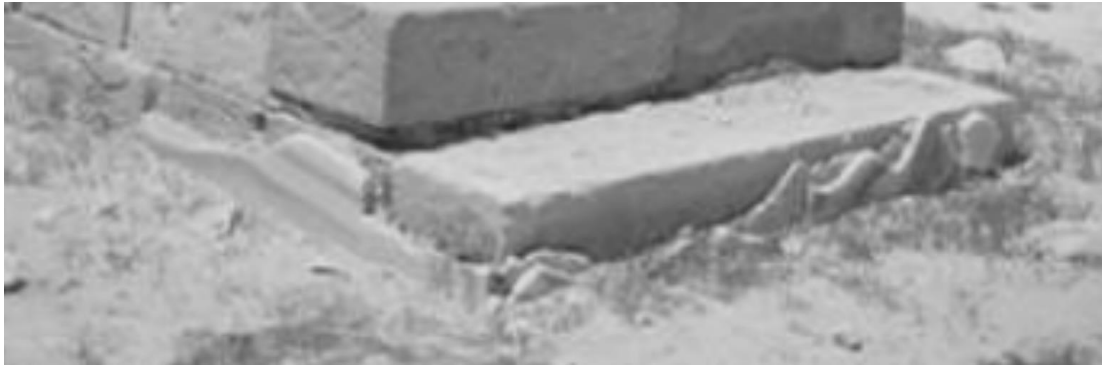

b. İsrail Elusa Katedrali Kathedra basamakları mermer kaplama detayı (İ.S. 6. yy.)

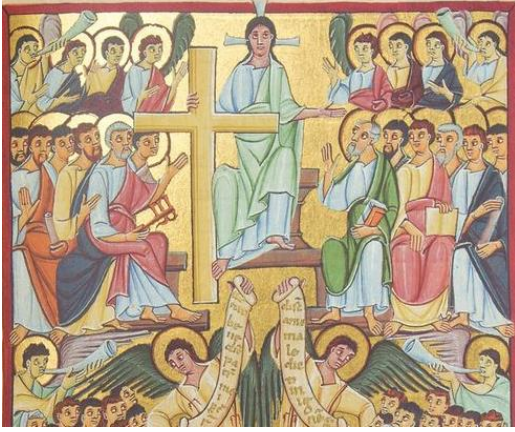

a. Bamberg Apocalypse, Son Yargı,
Bamberg Aziz Stephen Kilisesi
(İ.S. 1000-1020)



d. IX. Boniface Papalığı (Pietro Tomacelli), Papa Metinleri, Roma
(İ.S.1389-1404)



b. Bamberg Apocalypse, Bamberg Aziz
Stephen Kilisesi (İ.S. 1000-1020)



e. IX. Boniface Papalığı (Pietro Tomacelli), Papa Metinleri, Roma
(İ.S.1389-1404)



c. Aziz Peter Antiphony, Avusturya
Ulusal Kütüphanesi, Vindobonensis El Yazması
(İ.S. 1150), S.N.2700 – Ph9, Salzburg,
Avusturya



f. İncil Kapağında Altar Tasviri,
Vatikan Apostolik Kütüphanesi



a. İznik Konsili Tasviri



b. İznik Konsili Tasviri

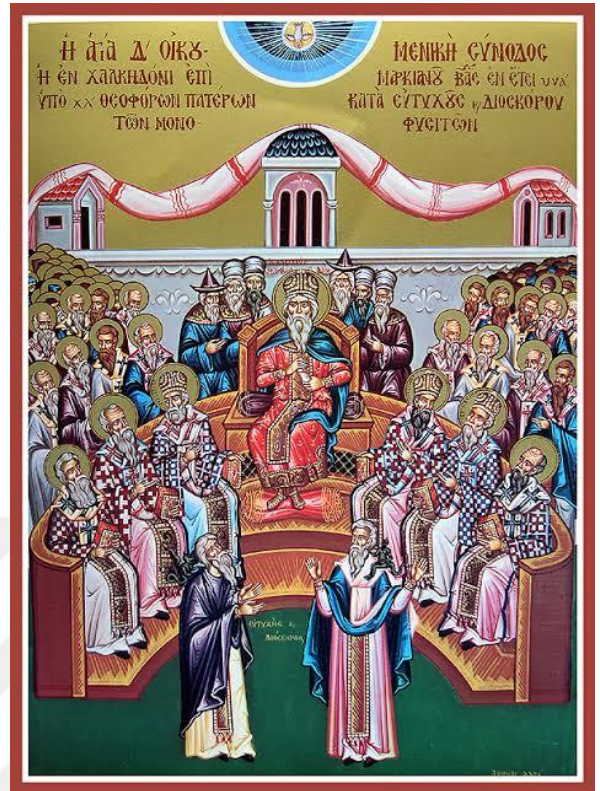

d. İznik Konsili Tasviri

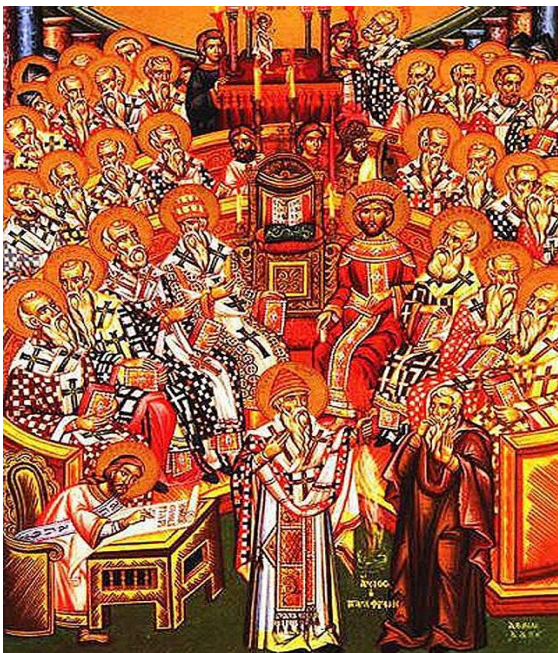

c. İznik Konsili Tasviri

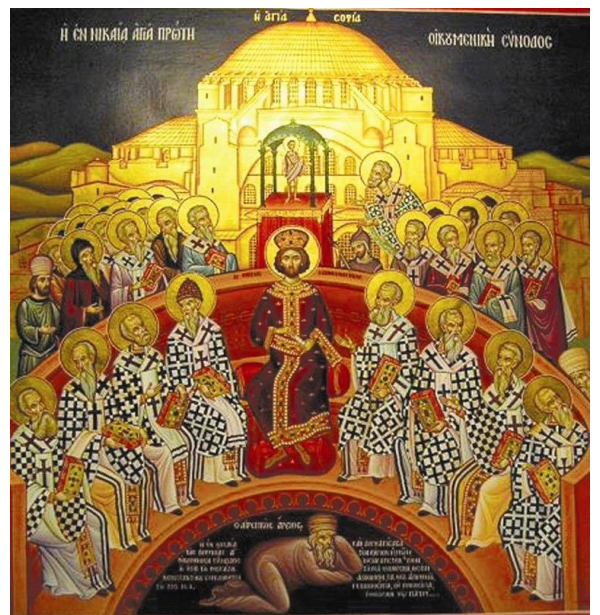

e. İznik Konsili Tasviri



a. II. İznik Konsili Tasviri
(İ.S. 787)



c. Synthronon Tasviri
(İ.S. 1216-20)

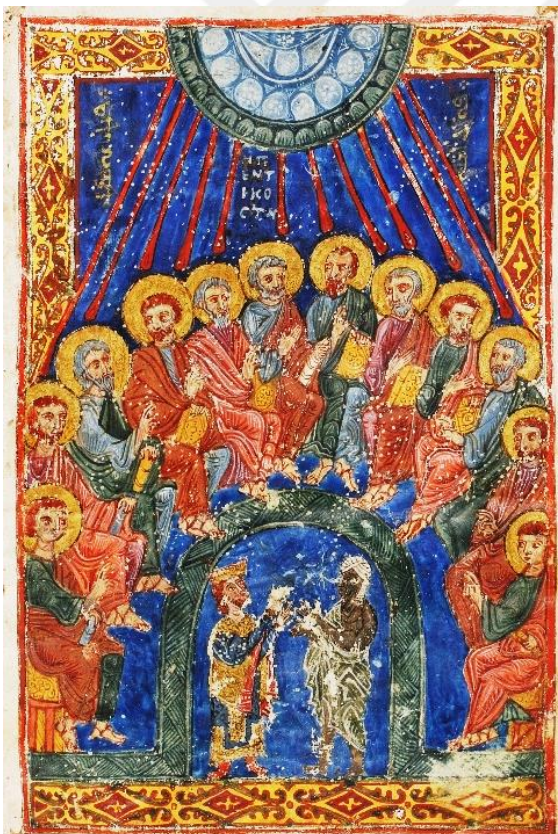

b. Synthronon Tasviri (İ.S. 11-12. yy.)



d. Synthronon Tasviri, SOP-348-158r (İ.S. 1221)



a. Synthronon Tasviri (İ.S: 1220)



b. Synthronon Tasviri (İ.S. 1229)



c. Synthronon Tasviri (İ.S. 13.yy.)

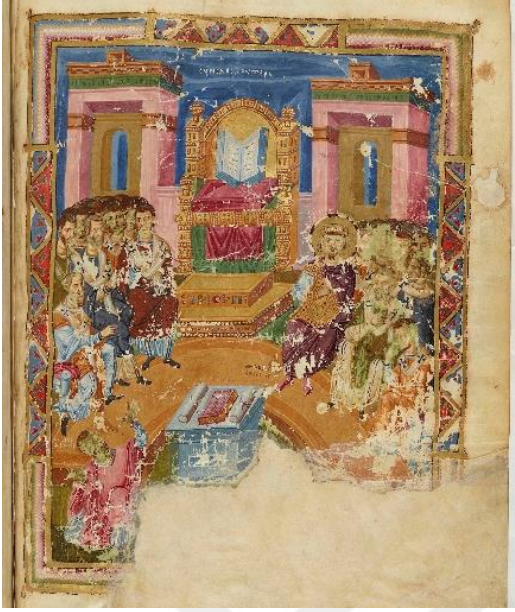

a. Nazianzuslu Gregory Homilyesi (İ.S. 879-883)

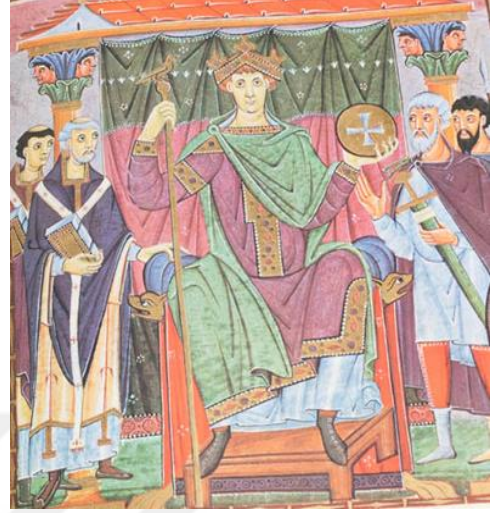

c. III. Otto İncili, Münih Bayyera Eyalet Kütüphanesi, Clm4453-Ph.21 (İ.S. 10. yy.)

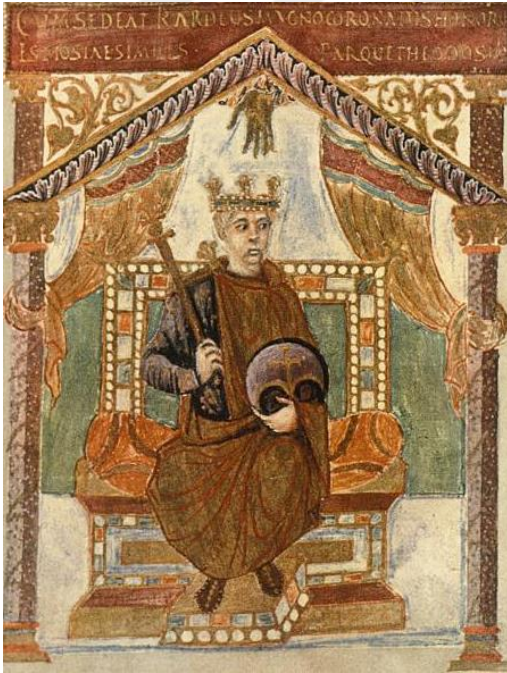

b. Tahtta oturan Kel Charles tasviri, Paris Ulusal Kütüphane (İ.S. 9. yy.)

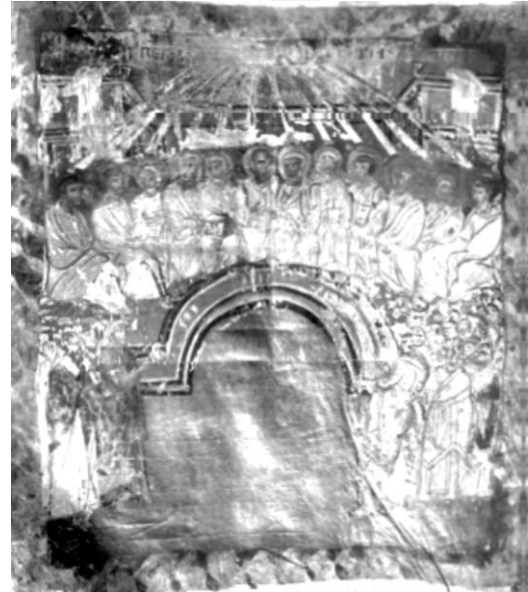

d. Leningrad İncilleri no: 21 (İ.S. 1009)



a. Monreale Katedrali Pentakost Sahnesi (İ.S. 12. yy.)



b. Altar Tasviri (İ.S. 7. yy.), Ravenna San Apollinare in Classe (İ.S. 535) apsis güney duvar mozaïği



c. Purpurevangeliar Minyatürü, Augsburg (İ.S. 9. yy.)



d. Ahşap levha üzerine synthronon ve ruhban sınıfı tasviri, Stavronikita Manastırı,



a. Stuttgart Mezmurları (İ.S. 820), folyo 16r, Württemberg Eyalet Kütüphanesi.



e. Stuttgart Mezmurları (İ.S. 820), folyo 108r, Württemberg Eyalet Kütüphanesi.



b. Stuttgart Mezmurları (İ.S. 820), folyo 53r, Württemberg Eyalet Kütüphanesi.



f. Stuttgart Mezmurları (İ.S. 820), folyo 112r, Württemberg Eyalet Kütüphanesi.



c. Stuttgart Mezmurları (İ.S. 820), folyo 83v, Württemberg Eyalet Kütüphanesi.



g. Stuttgart Mezmurları (İ.S. 820), folyo 113r, Württemberg Eyalet Kütüphanesi.



d. Stuttgart Mezmurları (İ.S. 820), folyo 84r, Württemberg Eyalet Kütüphanesi.













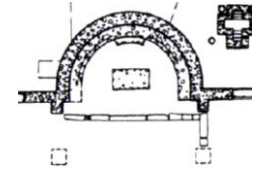

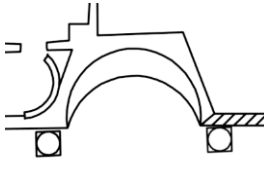

h. Stuttgart Mezmurları (İ.S. 820), folyo 118v, Württemberg Eyalet Kütüphanesi.



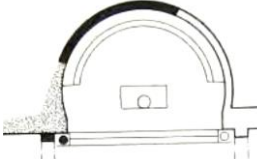
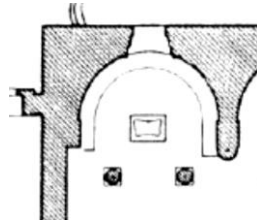





TABLÖLAR







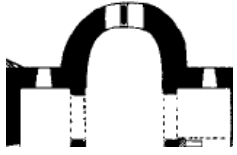

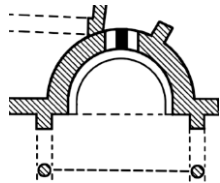
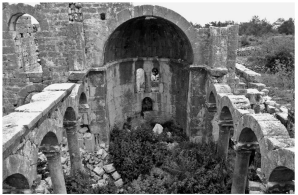

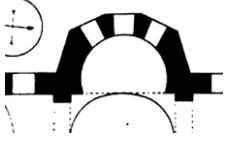



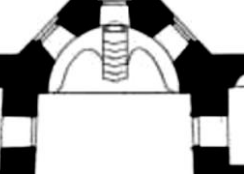

TABLO-3. Kiliseler Listesi

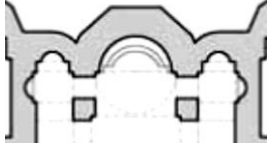
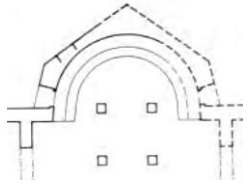

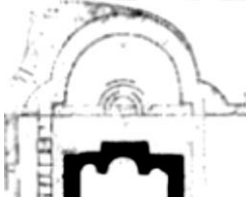



Tarih	Yapı Adı	Bölgesi	Plan Tipi	Synthronon Tipi	Basamak Sayısı	Planı	Görsel
4. yy.	Büyükorhan Derecik (Binbir Kilise) Bazilikası	Bithynia	Bazilikal	Tek Basamaklı	1		
5. yy. ilk çeyreği	Anamur Merkez Kilisesi	Kilykia	Bazilikal	Tek Basamaklı	1		
5. yy. ilk çeyreği	Side Piskoposluk Sarayı Kilisesi	Pamphylia	Serbest Haç Plan	Tek Basamaklı	1		
5. yy.	Hadrianoupolis C Kilisesi	Paphlagonia	Bazilikal	Tek Basamaklı	1		



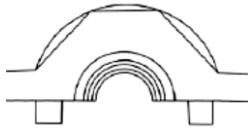

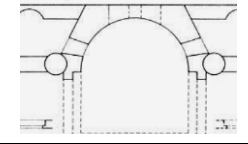



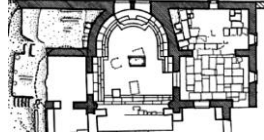

5. yy.	Olba Manastırı Kuzey Kilise	Kilykia	Bazilikal	Tek Basamaklı	1		
5. yy.	Dağpazarı (Mezar) Kilisesi	İsauria	Bazilikal	Tek Basamaklı	1		
5. yy.	Alahan Manastırı Vaftizhane	İsauria	Bazilikal	Tek Basamaklı	1		
5. yy.	Silifke Canbazlı Bazilika	Kilykia	Bazilikal	Tek Basamaklı	1		
5. yy.	Silifke Seyranlık Bağlıalan Kilisesi	Kilykia	Bazilikal	Tek Basamaklı	1		



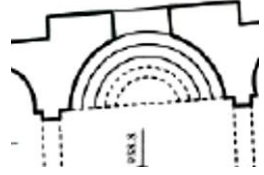

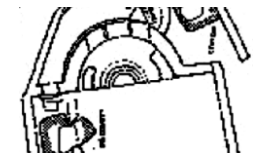

5. yy.	Silifke Cennet Cehennem Meryem Ana (Tapınak) Kilisesi	Kilykia	Bazilikal	Tek Basamaklı	1		
5. yy.	Dağpazarı Kubbeli Kilise	Kilykia	Kubbeli Bazilika	Tek basamaklı	1		
6. yy.	Karadağ 21 Nolu Kilise	İsauria	Bazilikal	Tek basamaklı	1		
6. yy.	Karadağ 31 nolu Kilise	İsauria	Bazilikal	Tek basamaklı	1		
6. yy.	Silifke Işıkkale Kilisesi	Kilykia	Bazilikal	Tek basamaklı	1		



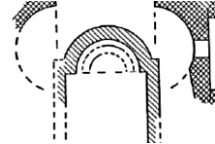
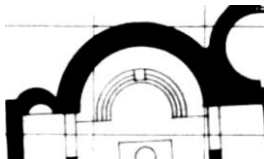

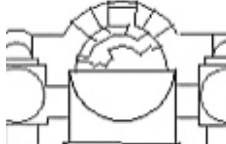

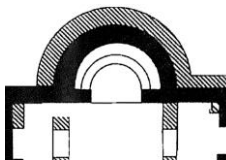

6. yy.	Sivrihisar Kızıl Kilise / Aksaray	Kappadokya	Latin haçı	Tek basamaklı	1		
6 - 7. yy.	Aphrodisias Trikonchos Planlı Kilise	Karia	Trikonchos	Tek basamaklı	1		
7. yy.	Side EE Kilisesi	Pamphylia	Kapalı Yunan Haçı	Tek basamaklı	1		
7. yy.	Beştaş Bey Kilisesi / Gemiler Ada	Karia	Bazilikal	Tek basamaklı	1		
6-8. yy.	İznik Koimesis Kilisesi	Bithynia	Kubbeli Bazilika / Kiborium Planlı	Tek basamaklı	1		

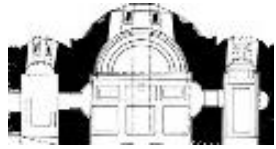

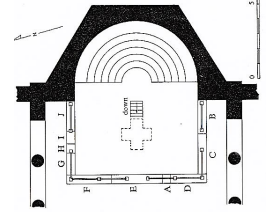

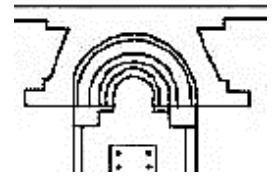

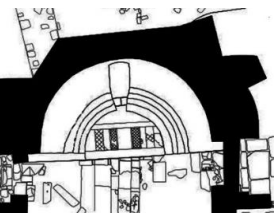

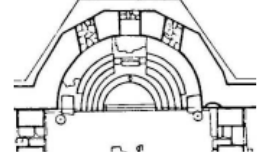

9-12. yy.	Gebze Yılançabayır Kilisesi	Bithynia	Kapalı Yunan Haçı	Tek basamaklı	1		
480	Korykos Kilisesi	İsauria	Bazilikal	Çok Basamaklı	3		
4 - 5. yy.	Arykanda Büyük Kilise (Mabet Bazilikası)	Lykia	Bazilikal	Çok Basamaklı	3		
5. yy.	Laodikeia Kilisesi	Phrygia	Bazilikal	Çok Basamaklı	3		
5. yy.	Priene Piskoposluk Kilisesi (Kent Bazilikası)	İonia	Bazilikal	Çok Basamaklı	3		

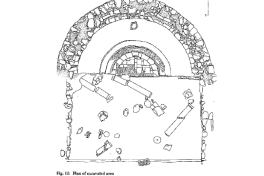

5. yy.	Side Piskoposluk Sarayı Kapalı Haç Planlı Kilise / Side Küçük Kilise	Pamphylia	Kapalı Yunan Haçı	Çok Basamaklı	3		
5. yy.	Hagia Thekla Kilisesi / Silifke Meryemlik Kubbeli Kilise	Kilykia	Bazilikal	Çok Basamaklı	3		
5. yy.	Uzuncaburç Tapınak Kilisesi / Silifke Olbios Tapınağı	Kilykia	Bazilikal	Çok Basamaklı	3		
5. yy.	Tarsus Sakızçukuru Kilisesi	Kilykia	Bazilikal	Çok Basamaklı	3		
5. yy.	Kilykia Dağ Pazarı Kilisesi	Kilykia	Kubbeli Bazilika	Çok Basamaklı	3		
5. yy.	Alahan Doğu Kilisesi	İsauria	Bazilikal	Çok Basamaklı	3		

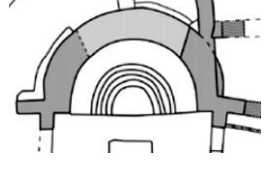

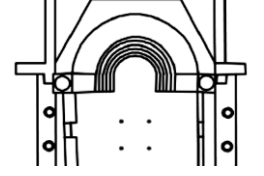

5. yy.	Alahan Batı (Başmelekler) Bazilikası	İsauria	Bazilikal	Çok Basamaklı	3		
5. yy.	Knidos D Kilisesi	Karia	Bazilikal	Çok Basamaklı	3		
6. yy.	Demre Karacaören Günağı Kilisesi	Lykia	Bazilikal	Çok Basamaklı	3		
6. yy.	Elmalı Choma (Hacı Musalar) Kilisesi	Lykia	Bazilikal	Çok Basamaklı	3		
6. yy.	Gemiler Ada (Nikolaos) Büyük Kilise II	Lykia	Bazilikal	Çok Basamaklı, Sahanlıklı ve Nişli	3		

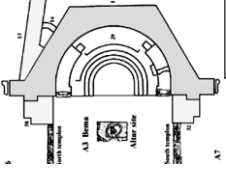





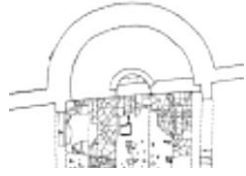
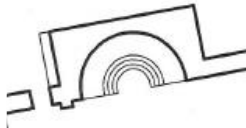

6. yy.	Istlada Kilisesi / Demre	Lykia	Bazilikal	Çok Basamaklı	3		
6. yy.	Asarcık Dikmen Kilisesi	Lykia	Bazilikal	Çok Basamaklı	3		
6. yy. 2. yarısı	Letoon Manastırı Kilisesi (Xanthos)	Lykia	Bazilikal	Çok Basamaklı ve Koridorlu	3		
709	Ioannes Theologos Pelekete Manastırı Kilisesi	Bithynia	Kapalı Yunan Haçı	Çok basamaklı	3		
10. yy	Başara Güney Kilise	Phrygia	Kapalı Yunan Haçı	Çok Basamaklı	3		

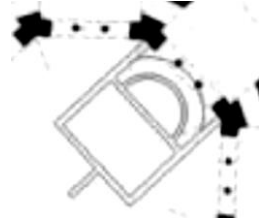

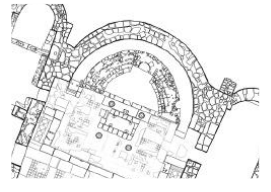

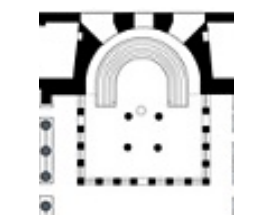

1118-1124	Pantokrator Manastırı Kilisesi	Bithynia	Kubbeli Bazilika	Çok basamaklı	3		
463	İstanbul Studios Manastırı Kilisesi	Bithynia	Bazilikal	Çok Basamaklı ve Sahanlıklı	5		
4.-5. yy.	Perge A Kilisesi	Pamphylia	Serbest Haç Plan	Çok Basamaklı ve Pseudokoridorlu	5		
5. yy.	Anaia Kilisesi	Ionia	Bazilikal	Çok Basamaklı ve Sahanlıklı	5		

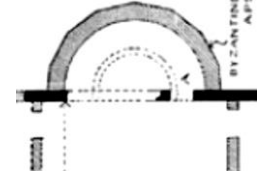



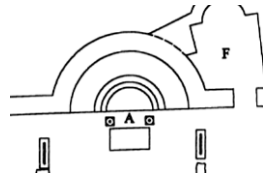

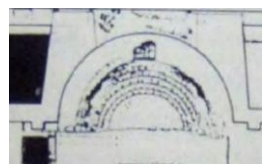
5. yy.	İznik Ayasofya Kilisesi	Bithynia	Bazilikal	Çok Basamaklı ve Nişli	5		
5. yy	Gemiler Ada (Nikolaos Adası) 3 nolu Zirve Kilisesi	Lykia	Bazilikal	Çok Basamaklı ve Sahanlıklı	5		
5. yy.	Patara Kent Bazilikası, Büyük Kilise	Lykia	Serbest Haç Plan	Çok Basamaklı ve Sahanlıklı	5		
5 / 6. yy.	Olympos III Nolu Kilise	Lykia	Bazilikal	Çok Basamaklı ve Sahanlıklı	5		
5. yy.	Side Büyük Bazilika (AA Bazilikası)	Pamphylia	Bazilikal	Çok Basamaklı ve Sahanlıklı	5		

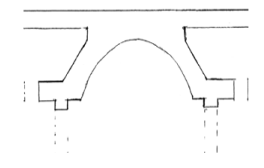

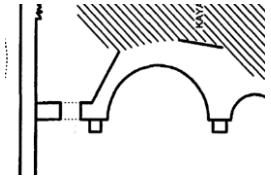
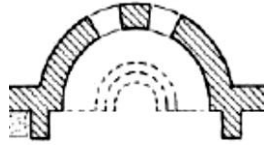

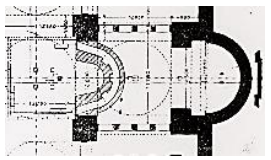





5. yy.	Kibyra Bazilikası	Lykia	Trikonchos	Çok Basamaklı	5		
5. yy.	Amorium Aşağı Kilise	Phrygia	Kapalı Yunan Haçı	Çok Basamaklı ve Pseudokoridorlu	5		
5. yy.	Tlos Kent Bazilikası	Lykia	Serbest Haç Plan	Çok Basamaklı	5		
5. yy.	Myra-Andriake B Kilisesi	Lykia	Bazilikal	Çok Basamaklı ve Sahanlıklı	5		

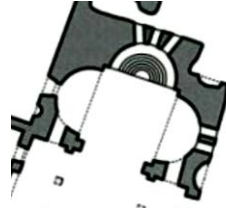

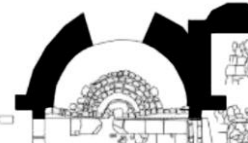

5. yy.	Gagae / Gaxe Kilisesi	Lykia	Bazilikal	Çok Basamaklı	5		
5. yy.	Idyros Piskoposluk Kilisesi	Lykia	Bazilikal	Çok Basamaklı	5		
5. yy.	Asarcık Doğu Kilisesi	Lykia	Bazilikal	Çok Basamaklı	5		
5. yy.	Hierapolis Tiyatro Arkasındaki Kilise	Karia	Bazilikal	Çok Basamaklı	5		

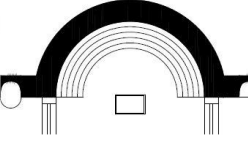



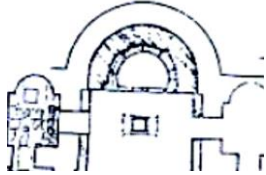

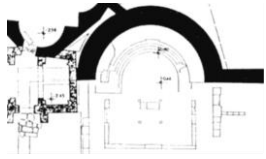
5. yy.	Hierapolis Aziz Philippus Martyrionu	Karia	Oktogon	Çok Basamaklı	5		
5. yy.	Hierapolis Aziz Philippus Mezar Kilisesi	Karia	Bazilikal	Çok Basamaklı ve Koridorlu	5		
5. yy.	Aphrodisias H. Michael Kilisesi	Karia	Bazilikal	Çok Basamaklı ve Koridorlu	5		
5. yy.	Arykanda Arif Kale Piskoposluk Kilisesi	Lykia	Bazilikal	Çok Basamaklı	5		
5. yy.	Assos Gimnasium Kilisesi	Troia	Bazilikal	Çok Basamaklı	5		

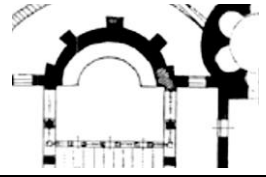

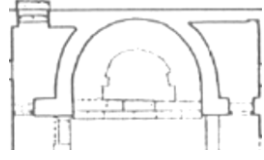
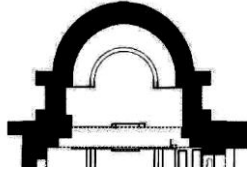

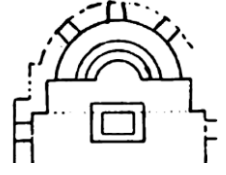

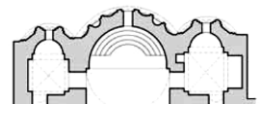

5. yy.	Assos Ayazma Kilisesi	Troia	Bazilikal	Çok Basamaklı	5		
5. yy.	Sun City Kilisesi	Lykia	Bazilikal	Çok Basamaklı	5		
5./6. yy.	Limyra Piskoposluk Sarayı Kilisesi	Lykia	Bazilikal	Çok basamaklı	5		
5./6. yy.	Doyran Boncuklu Kilise	Pisidia	Bazilikal	Çok basamaklı	5		
5./6. yy.	Doyran Baraj Bazilikası	Pisidia	Bazilikal	Çok basamaklı	5		



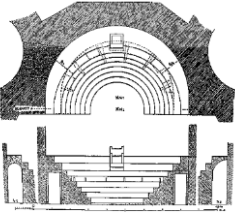

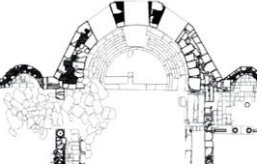

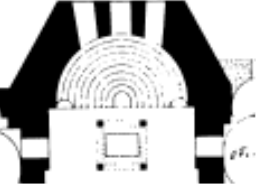
5./6. yy.	Doyran Neapolis Bazilikası	Pisidia	Bazilikal	Çok Basamaklı	5		
5./6. yy.	Demre Sura Vadi Kilisesi	Lykia	Bazilikal	Çok Basamaklı	5		
5./6. yy.	Knidos C Kilisesi	Karia	Bazilikal	Çok Basamaklı ve Koridorlu	5		
6. yy.	Efes Hagios Ioannes Kilisesi	Ionia	Serbest Haç Plan	Çok Basamaklı ve Koridorlu	5		
6. yy.	Efes Meryem (Piskoposluk) Kilisesi	Ionia	Kubbeli Bazilika	Çok Basamaklı ve Koridorlu	5		



6. yy.	Andriake A Kilisesi	Lykia	Bazilikal	Çok basamaklı ve Sahanlıklı	5		
6. yy.	Demre Alacahisar Kilisesi, Sion Manastırı	Lykia	Bazilikal naoslu Trikonchos bema	Çok Basamaklı ve Nişli	5		
6. yy.	Rhodiapolis Piskoposluk Sarayı Kilisesi	Lykia	Bazilikal	Çok Basamaklı ve Sahanlıklı	5		
6. yy	Andriake C Kilisesi	Lykia	Bazilikal	Çok basamaklı ve Sahanlıklı	5		
6. yy	Hadrianoupolis A Kilisesi	Paphlagonia	Bazilikal	Çok Basamaklı	5		

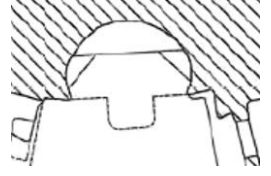

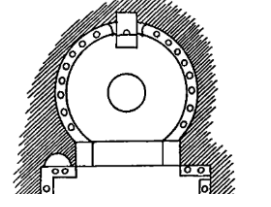
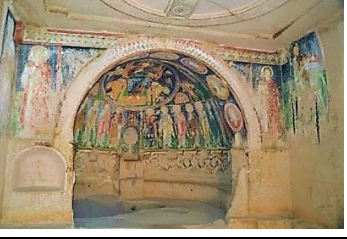



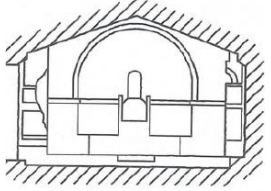

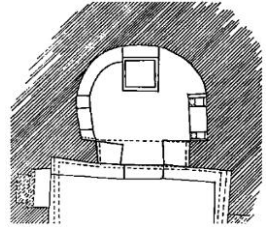
6. yy	Hadrianoupolis C Kilisesi (2. Evre)	Paphlagonia	Bazilikal	Çok Basamaklı	5		
6. yy.	Uşak Sebaste Selçikler (Çift Kilise) Kilisesi	Phrygia	Bazilikal	Çok Basamaklı	5		
6. yy.	Fethiye Ölüdeniz Karacaören Sahil Kilisesi	Lykia	Bazilikal	Çok Basamaklı	5		
6. yy	Xanthos Piskoposluk Sarayı Kilisesi	Lykia	Bazilikal	Çok basamaklı ve Sahanlıklı	5		
	Milet Büyük Kilise	Ionia	Bazilikal	Çok Basamaklı	5		

	Milet Saint Michael Kilisesi	Ionia	Bazilikal	Çok Basamaklı	5		
7. yy	Sinop Balatlar Kilisesi	Paphlagonia	Kapalı Yunan Haçı	Çok Basamaklı	5		
9. yy	Metropolis Kilisesi (Marmara Ereğlisi)	Paphlagonia	Kapalı Yunan Haçı	Çok Basamaklı	5		
	İstanbul Beyazıt Meydanı B Kilisesi	Bithynia	Bazilikal	Çok Basamaklı	5		
12. yy.	Tuzla Hagia Glykeria Manastırı Kilisesi	Bithynia	Kapalı Yunan Haçı	Çok Basamaklı	5		

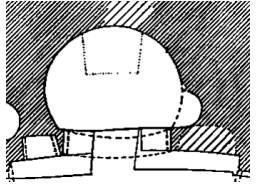
6. yy	İstanbul Hagia Eirene Kilisesi	Bithynia	Bazilikal	Çok Basamaklı ve Koridorlu	7		
6. yy.	Hagia Euphemia Kilisesi	Bithynia	Merkezi plan	Çok basamaklı ve koridorlu	7		
6. yy.	Hierapolis Kilisesi	Karia	Bazilikal	Çok Basamaklı	7		
8/9. yy.	Demre Aziz Nikolaos Kilisesi	Lykia	Kubbeli Bazilika	Çok Basamaklı ve Koridorlu	10		

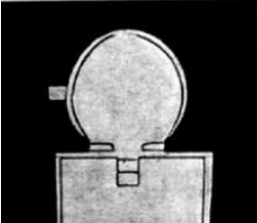
5. yy.	Didim (Apollon Tapınağı) Aziz Michael Kilisesi	Ionia	Bazilikal	Çok Basamaklı	12		
5. yy.	Ovacık İnce (Çifte Kilise) Kaya Kilisesi	Phrygia	Bazilikal	Tek basamaklı	1		
5. yy.	Kızılçukur Haçlı Kaya Kilisesi	Kappadokya	Bazilikal	Tek basamaklı	1		
5. yy.	Çavuşin Vaftizci Yahya Kaya Kilisesi	Kappadokya	Bazilikal	Tek basamaklı	1		

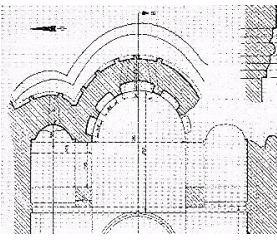
5. yy.	Kayadibi I nolu Kilise	Kappadokya	Bazilikal	Tek Basamaklı	1		
5. yy.	Ayazin G Kilisesi (II nolu Şapel)	Phrygia	Bazilikal	Tek Basamaklı	1		
6. yy.	Vize Kıyıköy Aziz Nikolaos Manastırı Kilisesi / Kırklareli	Thrakia	Bazilikal	Çok Basamaklı	3		
9. yy	Göreme IVa No'lu Şapel	Kappadokya	Bazilikal	Tek basamaklı	1		

10. yy.	Yeni Tokalı Kilise	Kappadokya	Bazilikal	Tek Basamaklı	1		
10. yy	Küpelı Halkalı Kaya Kilisesi	Kappadokya	Kapalı Yunan Haçı	Tek basamaklı	1		
10. yy.	Eski Gümüş Kaya Kilisesi	Kappadokya	Kapalı Yunan Haçı	Tek basamaklı	1		
11. yy.	Güzelöz Kaya Kilisesi (Şapel 3)	Kappadokya	Bazilikal	Tek Basamaklı	1		
11. yy.	Ayazın A Kilisesi	Phrygia	Kapalı Yunan Haçı	Tek Basamaklı	1		

TABLO-4. Apsis Ölçüleri

Yapı Adı		Basamak Sayısı	Plan Tipi	Apsis Geniřlięi (m.)	Apsis Derinlięi (m.)	TİP	
Tek Basamaklı							
1.	Büyükorhan Derecik Bazilikası	1	Bazilikal	4,5	2,8	Tek Basamaklı	
2.	Anamur Merkez Kilisesi	1	Bazilikal	5,3	3,5	Tek Basamaklı	
3.	Hadrianoupolis C Kilisesi (1. Evre)	1	Bazilikal	6	4	Tek Basamaklı	
4.	Olba Manastırı Kuzey Kilisesi	1	Bazilikal	5	3	Tek Basamaklı	
5.	Daępazarı Mezar Kilisesi	2	Bazilikal	6	4,2	Tek Basamaklı	
6.	Alahan Manastırı Vaftizhane	1	Bazilikal	3,2	2,2	Tek Basamaklı	
7.	Silifke Canbazlı Bazilikası	1	Bazilikal	4,2	2,1	Tek Basamaklı	
8.	Silifke Seyranlık Baęlıalan Kilisesi	1	Bazilikal	6,6	2,75	Tek Basamaklı	
9.	Silifke Meryem Ana (Tapınak) Kilisesi	1	Bazilikal			Tek Basamaklı	
10.	Daępazarı Kubbeli Kilise	1	Kubbeli Bazilika	5	3	Tek Basamaklı	
11.	Karaman Madenşehir 21 Nolu Kilise	1	Bazilikal			Tek Basamaklı	
12.	Karaman Madenşehir 31 Nolu Kilise	1	Bazilikal	3	5	Tek Basamaklı	
13.	Silifke Işıkkale Kilisesi	1	Bazilikal	3,75	2,7	Tek basamaklı	
14.	Sivrihisar Kızıl Kilise / Aksaray	1	Latin Haçı	4	3	Tek basamaklı	
15.	Side EE Kilisesi	1	Kapalı Yunan Haçı	2,48	1,62	Tek basamaklı	
16.	Beřtaş Bey Kilisesi / Gemiler Ada	1	Bazilikal	3,6	1,8	Tek basamaklı	

17.	İznik Koimesis Kilisesi	1	Kiborium	4	2	Tek Basamaklı	
18.	Gebze Yılançabayı Kilisesi	1	Kapalı Yunan Haçı			Tek Basamaklı	Apsisten içe çekilmiş
19.	Aphrodisias Trikonchos Planlı Kilise	1	Trikonchos			Tek Basamaklı	
Üç Basamaklı							
20.	Korykos Katedrali	3	Bazilikal	7,5	4,5	Çok Basamaklı	
21.	Arykanda Büyük Kilise	3	Bazilikal	7	3,5	Çok Basamaklı ve Sahanlıklı	
22.	Laodikeia Katedrali	3	Bazilikal	9	5	Çok Basamaklı ve Koridorlu	
23.	Priene Piskoposluk Kilisesi	3	Bazilikal	5,5	2,75	Çok Basamaklı ve Sahanlıklı	Apsisten dışa taşkın
24.	Side Piskoposluk Sarayı Kapalı Haç Planlı Kilise	3	Haç Planlı	2,2	1	Çok Basamaklı ve Sahanlıklı	
25.	Silifke Meryemlik Kubbeli Kilise	3	Bazilikal	7,12	3,5	Çok Basamaklı	
26.	Silifke Uzuncaburç Tapınak Kilisesi	3	Bazilikal	8	4	Çok Basamaklı	
27.	Tarsus Sakızçukuru Kilisesi	3	Bazilikal	6	4,42	Çok Basamaklı	
28.	Alahan Doğu Kilisesi	3	Bazilikal	5	2,5	Çok Basamaklı	
29.	Alahan Batı Bazilikası	3	Bazilikal	5	3	Çok Basamaklı ve Katedrali	Apsisten dışa taşkın
30.	Knidos D Kilisesi	3	Bazilikal	3	4	Çok Basamaklı	Apsisten dışa taşkın
31.	Demre Karacaören Günağı Kilisesi	3	Bazilikal	5,3	2,45	Çok Basamaklı	
32.	Elmalı Choma Kilisesi	3	Bazilikal			Çok Basamaklı	

33.	Gemiler Ada Büyük Kilise II	3	Bazilikal	6	3	Çok Basamaklı, Sahanlıklı ve Nişli	
34.	Istlada Kilisesi	3	Bazilikal	7	4	Çok Basamaklı	
35.	Asarcık Dikmen Kilisesi	3	Bazilikal	3,5	1,75	Çok Basamaklı	
36.	Xanthos Letoon Manastırı Kilisesi	3	Bazilikal	6	3	Çok Basamaklı ve Koridorlu	Apsisten dışa taşkın
37.	Tirilye Ioannes Theologos Pelekete Manastırı Kilisesi	3	Kapalı Yunan Haçı	4	2	Çok Basamaklı	
38.	Başara Güney Kilise	3	Bazilikal / Kapalı Yunan Haçı	5,1	5,6	Çok Basamaklı	
39.	İstanbul Pantokrator Manastırı Kilisesi	3	Kubbeli Bazilika	6	3	Çok Basamaklı	
Beş Basamaklı							
40.	Anaia Bizans Kilisesi	5	Bazilikal	11	6	Çok Basamaklı ve Sahanlıklı	
41.	İstanbul Studios Manastırı Kilisesi	5	Bazilikal	8	5,5	Çok Basamaklı ve Sahanlıklı	Apsisten içe çekilmiş
42.	Perge A Kilisesi	5	Transeptli Bazilika	8,2	4,6	Çok Basamaklı ve Pseudokoridorlu	Apsisten dışa taşkın
43.	İznik Ayasofya Kilisesi	5	Bazilikal	9	4,5	Çok Basamaklı ve Nişli	
44.	Gemiler Ada 3 Nolu (Zirve) Kilise	5	Bazilikal	7	3	Çok Basamaklı ve Sahanlıklı	
45.	Patara Mezar (Kaynak) Kilisesi	5	Kapalı Yunan Haçı			Çok Basamaklı	
46.	Patara Kent Bazilikası	5	Transeptli Bazilika	8,7	4,7	Çok Basamaklı ve Sahanlıklı	Apsisten dışa taşkın
47.	Olympos III Nolu Kilise	5	Bazilikal	5,6	3,2	Çok Basamaklı ve Sahanlıklı	

48.	Side AA Bazilikas	5	Bazilikal	10	5,8	Çok Basamaklı ve Sahanlıklı	Apsisten dışa taşkın
49.	Kibyra Bazilikası	5	Trikonchos	10,5	5,4	Çok Basamaklı	
50.	Amorium Aşağı Kilise	5	Kapalı Yunan Haçı	5,75	4,5	Çok Basamaklı ve Pseudokoridorlu	
51.	Tlos Kent Bazilikası	5	Transeptli Bazilika	7	3,5	Çok Basamaklı	
52.	Andriake B Kilisesi	5	Bazilikal	6,46	3,36	Çok Basamaklı	
53.	Gagae / Gaxe Kilisesi	5	Bazilikal	5,45	2,6	Çok Basamaklı	
54.	Idyros Piskoposluk Kilisesi	5	Bazilikal			Çok Basamaklı	
55.	Tragallastos (Asarcık) Doğu Kilisesi	5	Bazilikal	4,65	2,5	Çok Basamaklı ve Sahanlıklı	
56.	Hierapolis Tiyatro arkasındaki Kilise	5	Bazilikal	10	5	Çok Basamaklı ve Katedrali	
57.	Hierapolis Aziz Philippus Martyrionu	5	Kare İçinde Oktogonal	8	4	Çok Basamaklı	
58.	Hierapolis Aziz Philippus Mezar Kilisesi	5	Bazilikal	7,5	3,75	Çok Basamaklı, Koridorlu ve Nişli	
59.	Aphrodisias H. Michael Kilisesi	5	Bazilikal	12,5	7,5	Çok Basamaklı ve Koridorlu	Apsisten dışa taşkın
60.	Arykanda Arif Kale Piskoposluk Kilisesi	5	Bazilikal	6,71	5	Çok Basamaklı	Apsisten dışa taşkın
61.	Assos Gymnasium Kilisesi	5	Bazilikal	8	4,5	Çok Basamaklı ve Sahanlıklı	
62.	Assos Ayazma Kilisesi	5	Bazilikal	5	2,5	Çok Basamaklı ve Sahanlıklı	
63.	Sun City Kilisesi	5	Bazilikal	6,35	2,75	Çok Basamaklı	
64.	Limyra Piskoposluk Kilisesi	5	Bazilikal	7	3,5	Çok Basamaklı	
65.	Doyran Boncuklu Kilise	5	Bazilikal	8	3,5	Çok Basamaklı	

66.	Doyran Baraj Bazilikası	5	Bazilikal	7,5	3	Çok Basamaklı	
67.	Doyran Neapolis Bazilikası	5	Bazilikal	4,5	2,25	Çok Basamaklı	
68.	Demre Sura Vadi Kilisesi	5	Bazilikal	4,8	2,5	Çok Basamaklı	
69.	Knidos C Kilisesi	5	Bazilikal	6	3	Tek Basamaklı	
70.	Efes Hagios Ioannes Kilisesi	5	Serbest Haç Plan	12,8	8,5	Çok Basamaklı ve Koridorlu	
71.	Efes Meryem (Piskoposluk) Kilisesi	5	Bazilikal	12	6	Çok Basamaklı ve Koridorlu	
72.	Andriake A Kilisesi	5	Bazilikal	6	3	Çok Basamaklı ve Sahanlıklı	Apsisten dışa taşkın
73.	Myra Alacahisar Kilisesi	5	Trikonchos	5,15	8,5	Çok Basamaklı ve Nişli	
74.	Rhodiapolis Piskoposluk Kilisesi	5	Bazilikal	7	3	Çok Basamaklı, Koridorlu ve Sahanlıklı	Apsisten dışa taşkın
75.	Andriake C Kilisesi	5	Bazilikal	6	4	Çok Basamaklı ve Sahanlıklı	
76.	Hadrianoupolis A Kilisesi	5	Bazilikal	6	3,5	Çok Basamaklı	
77.	Hadrianoupolis C Kilisesi (2. Evre)	5	Bazilikal	6	4	Çok Basamaklı	
78.	Uşak Sebaste Selçikler (Çift Kilise) Kilisesi	5	Bazilikal	5	3	Çok Basamaklı	
79.	Karacaören Sahil Kilisesi	5	Bazilikal	7,5	3,5	Çok Basamaklı	
80.	Xanthos Piskoposluk Sarayı Kilisesi	5	Bazilikal	11,5	6	Çok Basamaklı ve Sahanlıklı	Apsisten dışa taşkın
81.	Milet Büyük Kilise	5	Bazilikal	7	3	Çok Basamaklı	
82.	Milet Saint Michael Kilisesi	5	Bazilikal	6	4,5	Çok Basamaklı	

83.	Sinop Balatlar Kilisesi	5	Bazilikal	8	5	Çok Basamaklı	
84.	Metropolis Kilisesi (Marmara Ereğlisi)	5	Haçvari Naoslu	6	4	Çok Basamaklı	
85.	İstanbul Beyazıt Meydanı B Kilisesi	5	Bazilikal	5	5,5	Çok Basamaklı	
86.	Tuzla Hagia Glykeria Manastırı Kilisesi	5	Kiborium	5	3	Çok Basamaklı	Apsisten içe çekilmiş
Yedi Basamaklı							
87.	Side Piskoposluk Sarayı Kilisesi	7	Transeptli Bazilika	8,5	4,5	Tek Basamaklı	
88.	İstanbul Hagia Eirene Kilisesi	7	Kubbeli Bazilika	12	6	Çok Basamaklı ve Koridorlu	
89.	İstanbul Azize Euphemia Kilisesi	7	Hexagonal	8	4,5	Çok Basamaklı ve Koridorlu	
90.	Hierapolis Katedrali	7	Bazilikal	9	5,5	Çok Basamaklı	
On Basamaklı							
91.	Demre Aziz Nikolaos Kilisesi	10	Haçvari Naoslu	7	4	Çok Basamaklı ve Koridorlu	
On İki Basamaklı							
92.	Didim Aziz Michael Kilisesi	12	Bazilikal	6	3	Çok Basamaklı	
Kaya Kiliseleri							
93.	Güzelöz Kaya Kilisesi	1	Bazilikal	3	3	Tek Basamaklı	
94.	Ovacık İnce (Çifte Kilise) Kaya Kilisesi	1	Bazilikal	1,6	1,1	Tek Basamaklı	
95.	Kızılcukur Haçlı Kaya Kilisesi	1	Bazilikal	3,5	3	Tek Basamaklı	
96.	Kappadokya Eski Gümüş Kaya Kilisesi	1	Kapalı Yunan Haçı			Tek Basamaklı	

97.	Kappadokya Soğanlı Küpelı Halkalı Kaya Kilisesi	1	Bazilikal			Tek Basamaklı	
98.	Kappadokya Çavuşın Vaftizci Yahya Kaya Kilisesi	1	Bazilikal	6	5	Tek Basamaklı	
99.	Göreme IVa No'lu Şapel	1	Bazilikal			Tek Basamaklı	
100.	Konya Kayadibi I nolu Kaya Kilisesi	1	Bazilikal			Tek Basamaklı	
101.	Ayazın G Kilisesi	1	Bazilikal			Tek Basamaklı	
102.	Kappadokya Yeni Tokalı Kilise	1	Bazilikal			Tek Basamaklı	
103.	Kırklareli Vize Kıyıköy Aziz Nikolaos Manastırı Kilisesi	3	Bazilikal			Çok Basamaklı	
104.	Ayazın A Kilisesi	1	Kapalı Yunan Haçı	3,10	1,55	Tek Basamaklı	

TABLO-5. Basamak Sayısına Göre Apsis Ölçü Ortalaması

	Apsis Genişlik Ortalaması	Apsis Derinlik Ortalaması
Tek Basamaklı	4,44 m.	2,91 m.
Üç Basamaklı	5,59 m.	3,27 m.
Beş Basamaklı	7,28 m.	4,18 m.
Yedi Basamaklı	9,37 m.	5,12 m.
Kaya Kiliseleri	3,52 m.	2,73 m.

EKLER

EK-1: Levhalar Dizini

Levha-1. Apsis

- a. Dura-Europos Domus Ekklesia (İ.S. 232)
- b. Apsis Tipleri
- c. Makedonya Philippi A Bazilikası (İ.S. 5. yy.)
- d. Makedonya Philippi B Bazilikası (İ.S. 6. yy.)
- e. Konstantinopolis Ioannes Studios Bazilikası (İ.S. 463)
- f. Tomarza Panagia Kilisesi (İ.S. 6. yy.)
- g. Batna Kilisesi
- h. Ermenistan Zwarthnotz Piskoposluk Sarayı Kilisesi (İ.S. 7 yy.)

Levha-2. Panagia Hekatontapyliani Kilisesi

- a. Paros Panagia Hekatontapyliani Küçük ve Büyük Kilisesi Plan (6. yy. ilk çeyreği)
- b. Paros Panagia Hekatontapyliani Küçük ve Büyük Kilisesi Kesit (6. yy. ilk çeyreği)

Levha-3. Panagia Hekatontapyliani Kilisesi

- a. Paros Panagia Hekatontapyliani Küçük Kilisesi Synthronon (6. yy. ilk çeyreği)
- b. Paros Panagia Hekatontapyliani Küçük Kilise Kathedrası (6. yy. ilk çeyreği)

Levha-4. Panagia Hekatontapyliani Kilisesi

- a. Paros Panagia Hekatontapyliani Büyük Kilise Synthrononu (6. yy. ilk çeyreği)
- b. Paros Panagia Hekatontapyliani Büyük Kilise Synthrononu (6. yy. ilk çeyreği)
- c. Paros Panagia Hekatontapyliani Büyük Kilise Synthrononu (6. yy. ilk çeyreği,)

Levha-5. Panagia Hekatontapyliani Kilisesi

- a. Paros Panagia Hekatontapyliani Küçük Kilise Synthrononu (6. yy. ilk çeyreği)
- b. Paros Panagia Hekatontapyliani Küçük Kilise Synthrononu (6. yy. ilk çeyreği)

Levha-6. Panagia Hekatontapyliani Kilisesi

- a. Paros Panagia Hekatontapyliani Küçük Kilise İkonastasis (6. yy. ilk çeyreği)

Levha-7. Ayasofya Kilisesi

- a. Ayasofya Kilisesi Planı (İ.S. 532)
- b. Konstantinopolis'ten ambon örneği

Levha-8. Suriye Kiliseleri

- a. Suriye Tipi Bemathronon litürjik kullanımı şematik çizimi
- b. Qirkbiza Domus Ecclesia Restitüsyon (İ.S. 4. yy.)
- c. Qirkbiza Domus Ecclesia Restitüsyon (İ.S. 4. yy.)
- d. Qirkbiza Domus Ecclesia Restitüsyon (İ.S. 4. yy.)
- e. Kale Bazilikası, Amman (İ.S. 4. yy.)
- f. Iulianos Kilisesi, Brad / Kuzey Suriye (İ.S. 399-402)
- g. Kimar Doğu Kilisesi (İ.S. 5. yy.)
- h. Qal'at Sem'an Kilisesi (İ.S. 5. yy.)

Levha-9. Suriye Kiliseleri

- a. Kefert Aqap Kilisesi Plan
- b. Qalbluze Kilisesi Plan (İ.S. 5. yy.)
- c. Qalbluze Kilisesi Rekonstrüksiyon (İ.S. 5. yy.)
- d. Banassara Kuzey ve Güney Kilisesi
- e. Banassara Kuzey Kilisesi Apsis

- f. Banassara Güney Kilisesi Bema
- g. Başmelek Michael Kilisesi, Huarte / Orta Suriye (İ.S. 487)
- h. Batı Behyo Kilisesi (İ.S. 5. yy.)

Levha-10. Suriye Kiliseleri

- a. Batı Behyo Kilisesi Rekonstrüksiyon (İ.S. 5. yy.)
- b. Kfeir Kilisesi (İ.S. 5. yy.)
- c. Qasr ibn-Wardan (İ.S. 561-564)
- d. Kuzey Berrish Kilisesi (İ.S.600)
- e. Rusafe Sergiopolis Kilisesi
- f. Suriye Haritası

Levha-11. Suriye Kiliseleri Fotoğraflar

- a. Dehes Doğu Kilisesi (İ.S. 350-375)
- b. Qirkbiza Domus Ecclesia Bema (İ.S. 4. yy.)
- c. Qirkbiza Domus Ecclesia Bema (İ.S. 4. yy.)
- d. Sinhar Kilisesi (İ.S. 4. yy.)
- e. Kale Bazilikası, Amman (İ.S. 4. yy.)
- f. Qalbluze Kilisesi (İ.S. 5. yy.)
- g. Qalbluze Kilisesi (İ.S. 5. yy.)
- h. Qalbluze Kilisesi (İ.S. 5. yy.)

Levha-12. Suriye Kiliseleri Fotoğraflar

- a. Markianos Kilisesi (İ.S. 391-480)
- b. Batuta Kilisesi (İ.S. 4. yy.)
- c. Aziz Paul ve Musa Kilisesi (İ.S.418)
- d. Rusafe Bazilikası (İ.S. 475-495)
- e. Rusafe Bazilikası (İ.S. 475-495)
- f. Rusafe Bazilikası (İ.S. 475-495)

Levha-13. Suriye Kiliseleri Fotoğraflar

- a. Kafr Nabo Kilisesi (İ.S. 4-5. yy.)
- b. Qal'at Sem'an Kilisesi (İ.S. 5. yy.)
- c. Kimar Kuzey Kilisesi (İ.S. 5. yy.)
- d. Kuzey Berrish Kilisesi (İ.S.600)

Levha-14. Mısır Kiliseleri

- a. Deir el Bakara Kilisesi
- b. El Flusiye I Nolu Bazilika
- c. Faras Güney Kilise
- d. Azize Katherina Manastırı, Sina Dağı (İ.S. 548-560)
- e. Aziz Sergius ve Bacchus Kilisesi, Kahire (İ.S. 6. yy.)
- f. Azize Barbara Kilisesi, Kahire (İ.S. 7. yy.)

Levha-15. Mısır Kiliseleri

- a. Dronin Al'Adra Kilisesi
- b. Aziz Shenoute Manastır Kilisesi, Sohag / Mısır (İ.S. 5. yy.)
- c. Aziz Bishoi Manastır Kilisesi, Sohag / Mısır (İ.S. 5. yy.)
- d. Hermopolis Bazilikası (İ.S. 5. yy.)
- e. Dendera Kilisesi (İ.S. 5.-6. yy.)
- f. Kalabscha Kilisesi (İ.S. 9. yy.)
- g. Amba Bishoi Manastırı (İ.S. 9. yy.)
- h. Eski Kahire Sergius Kilisesi (İ.S. 11/12. yy.)

Levha-16. İtalya Kiliseleri

- a. Roma Aziz Petrus Bazilikası (İ.S. 4. yy.)
- b. Roma Santa Sabina Bazilikası (İ.S. 422-432)
- c. Grado Santa Maria delle Grazie Kilisesi (İ.S. 5. yy.)
- d. Grado Santa Maria delle Grazie Kilisesi (İ.S. 5. yy.)
- e. Aquileia Fondo Tullio Bazilikası (İ.S. 6. yy.)
- f. Milano Ambrosiana Bazilikası (İ.S. 9. yy.)
- g. Montecassino San Benedetto Kilisesi (İ.S. 1066-1071)
- h. Roma Santa Maria Cosmedin Kilisesi (İ.S. 1123 öncesi)

Levha-17. İtalya Kiliseleri

- a. Roma San Crisogono Kilisesi (İ.S. 1123-1129)
- b. Roma San Alexius ve Boniface Bazilikası (İ.S. 4. yy.)
- c. Roma San Alexius ve Boniface Bazilikası (İ.S. 4. yy.)
- d. Roma San Giovanni Laterano Kilisesi günümüz apsisi (İ.S. 4. yy.)
- e. Roma San Vitale Kilisesi Günümüz Apsisi (İ.S. 537)

Levha-18. Yunanistan Kiliseleri

- a. Zakynthos Hagios Nikolaos Kilisesi (İ.S. 700)
- b. Athos Batopaidi-Manastırı Katolik Kilisesi (İ.S. 972)
- c. Apidia, Koimesis Kilisesi (İ.S. 10. yy.)
- d. Skala Hagios Georgios Kilisesi (İ.S. 10. yy.)
- e. Pantanassa Athanasios Kilisesi (İ.S. 12. yy.)
- f. Girit Kamariotes Hagios Georgios Kilisesi

Levha-19. Yunanistan Kiliseleri

- a. Mistra Demetrios Kilisesi (İ.S. 9. yy.)
- b. Girit Vizari Kilisesi (İ.S. 700)
- c. Mistra Piskoposluk Kilisesi (İ.S. 726)
- d. Athos Dochiariou Manastırı Katedrali (İ.S. 1000)
- e. Eğriboz Hagios Georgios Arma Manastırı Kilisesi (İ.S. 1300)

Levha-20. Yunanistan Kiliseleri

- a. Naxos Chalki Panagia Protothrone Kilisesi (İ.S. 7. yy.)
- b. İskiri (Skyros) Adası Piskoposluk Kilisesi (İ.S. 895)
- c. İskiri (Skyros) Adası Piskoposluk Kilisesi (İ.S. 895)
- d. Evrytania Panagia Kilisesi (İ.S. 8-9. yy.)
- e. Hosios Loukas Katedrali (İ.S. 956-970)
- f. Mane Tegani Bazilikası (İ.S. 7.yy.)

Levha-21. Yunanistan Kiliseleri

- a. Sparta Hagios Nikos Bazilikası (İ.S. 7. yy.)
- b. Kastoria Hagios Stephanos (İ.S. 10. yy.)
- c. Christianou Metamorfoz Kilisesi (İ.S. 12. yy.)
- d. Gastouni Panagia Katedrali (İ.S. 12. yy.)
- e. Atina Monastereraki Pantokrator Kilisesi (İ.S. 13. yy.)
- f. Sakız Adası Nea Moni Katedrali (İ.S. 11. yy)
- g. Kalambaka Koimesis Kilisesi (İ.S. 12. yy.)

Levha-22. Yunanistan Kiliseleri

- a. Santorin Piskoposluk Kilisesi (İ.S. 1081-1118)
- b. Selanik İkonaklast Kilisesi
- c. Mastichari Bazilikası (İ.S. 5. yy.)

- d. Philippi Bazilika C Bazilikası (İ.S. 5. yy.)
- e. Philippi Octagon Planlı Kilise (İ.S. 4-5. yy.)
- f. Kastoria Hagios Stephanos Kilisesi (İ.S. 10. yy.)

Levha-23. Yunanistan Kiliseleri

- a. Maroneia Bazilikası
- b. Serez Hagios Theodores Kilisesi (İ.S. 12. yy.)
- c. Dormition Kilisesi Ambonu, Kalambaka / Yunanistan (İ.S. 5. yy.)
- d. Hosios Loukas Kilisesi Synthronon (İ.S. 956-970)
- e. Sparta Hagios Nikos Bazilikası (İ.S. 7. yy.)

Levha-24. Tur Abdin Kiliseleri

- a. Mardin Dereiçi Mor Abay Manastırı (İ.S. 370 / 6.yy)
- b. Mardin Midyat Kundel Kilisesi (İ.S. 6. yy.)
- c. Mardin Nusaybin Mor Sobo Kilisesi (İ.S. 6.yy)
- d. Batman Gercüş Mor Yuhannon Kfone Manastırı (İ.S. 6. yy.)
- e. Mardin Ambar Kilisesi (İ.S. 6. yy.)
- f. Mardin Nusaybin Mor Abraham (Kaşgarlı) Manastırı (İ.S. 6. yy.)
- g. Mardin Yeşilli Mor Yakub Manastırı Kilisesi (İ.S. 6. yy.)
- h. Mardin Eskikale Yoldaş Aloho Manastır Kilisesi (İ.S. 7. yy.)

Levha-25. Tur Abdin Kiliseleri

- a. Mardin Midyat Mor Mushe Manastırı (İ.S. 9.yy.)
- b. Mardin Kızıltepe Mor Gewargis Kilisesi (İ.S. 12. yy.)
- c. Mardin Kızıltepe Deame Kilisesi (İ.S. 12. yy.)
- d. Mardin Midyat Mor Aho Manastırı
- e. Mardin Dargeçit Mort Shmuni Kilisesi
- f. Şırnak İdil Mor Addai Kilisesi
- g. Mardin Midyat Mor Maryam Magdloyto Kilisesi
- h. Şırnak İdil Mor Shem Manastırı

Levha-26. İskenderiye Auditoriumu

- a. Mısır İskenderiye Kom ad Dikah Auditoriumlar ve Tiyatro Planı
- b. Mısır İskenderiye Kom ad Dikah Auditorium Planları

Levha-27. İskenderiye Auditoriumu Fotoğrafları

- a. Mısır İskenderiye Kom ad Dikah, Auditorium Kuzeyden
- b. Mısır İskenderiye Kom ad Dikah, Auditorium “K”
- c. Mısır İskenderiye Kom ad Dikah, Auditorium “N”
- d. Mısır İskenderiye Kom ad Dikah, Auditorium “M”
- e. Mısır İskenderiye Kom ad Dikah, Auditorium “F”
- f. Mısır İskenderiye Kom ad Dikah, Tiyatro, Batıdan

Levha-28. Hırvatistan Porec Eufrosiana Bazilikası

- a. Porec Eufrosiana Bazilikası (İS. 539-543)
- b. Porec Eufrosiana Bazilikası (İS. 539-543)
- c. Porec Eufrosiana Bazilikası Kathedra ve Synthronon (İS. 539-543)

Levha-29. Hırvatistan Porec Eufrosiana Bazilikası

- a. Porec Eufrosiana Bazilikası Kesit (İS. 539-543)
- b. Porec Eufrosiana Bazilikası Kathedra (İ.S. 8. yy)

Levha-30. Pamphylia Bölgesi / Perge ve Side Apsis Taban Formları (E. Kaya)

- a. Perge A Kilisesi Apsis Kesiti
- b. Side Piskoposluk Sarayı Kilisesi Apsis Kesiti

- c. Side Piskoposluk Sarayı Kapalı Haç Planlı (Küçük) Kilise Apsis Kesiti
- d. Side Büyük (AA) Bazilika Apsis Kesiti
- e. Side EE Kilisesi Apsis Kesiti
- f. Perge A Kilisesi Synthrononu (E. Kaya)

Levha-31. Katedraller

- a. Bennawi Katedrası, Şam Ulusal Müze (İ.S. 5.yy.)
- b. Maximinian Katedra, Başpiskoposluk Müzesi, Ravenna (İ.S. 545-553)
- c. Paros Panagia Hekatontapyliani Küçük Kilise ve Büyük Kilise Katedrası

Levha-32. Katedraller

- a. Naxos, Panagia Kaloritza Manastırı Kilisesi Katedrası (İ.S. 4-6. yy.)
- b. Poreč Eufasiana Bazilikası Katedrası (İ.S. 6.yy. ilk yarısı)
- c. Roma Santa Maria Cosmedin Katedrası (İ.S. 6. yüzyıl)
- d. Değerli taş üzerine oyma katedra tasviri, Berlin Staatliche Müzesi (İ.S. 600)
- e. Torcello Santa Maria Assunta Kilisesi'ne 639 yılında getirilen katedra
- f. Chalki (Naxos) Adası Panagia Protothrone Kilisesi (İ.S. 6.-7. yy.)

Levha-33. Katedraller

- a. Chalki (Naxos) Adası Panagia Protothrone Kilisesi (İ.S. 6-7. yy.)
- b. Torcello Santa Maria Assunta Kilisesi Bahçesindeki Katedra (İ.S. 7. yy.)
- c. Roma San Pietro Castello Bazilikası Katedrası (İ.S. 7. yy.)
- d. Pallacinis San Lorenzo Kilisesi katedra, Roma Crypta Balbi Müzesi (İ.S. 8. yy. sonu)

Levha-34. Katedraller

- a. Roma Aziz Petrus Katedrası (İ.S. 875)
- b. Roma Crypta Balbi Müzesi, katedra (İ.S. 8-9. yy.)
- c. Bari San Nicola Bazilikası Katedra (İ.S. 1089)
- d. Kodeks Kapağı, Frankfurt (İ.S. 9. yy.)
- e. Athos, Ambondan geçen Ruhban Sınıfı Dionysiou cod. 587, fol. 43r

Levha-35. Eskişehir Han Başara'da Bulunan Katedra

- a. Eskişehir Han Başara Katedra Çizimi
- b. Eskişehir Han Başara Katedra yandan görünüm
- c. Eskişehir Han Başara Katedra üstten görünüm

Levha-36. Konya Arkeoloji Müzesi ve Topkapı Sarayı'nda Bulunan Katedraller

- a. Konya Arkeoloji Müzesi'nde Sergilenen Katedra
- b. Topkapı Sarayı Hekimbaşı Kulesi arka duvarındaki katedra

Levha-37. Çorum Arkeoloji Müzesi'nde sergilenen Katedra

- a. Çorum Arkeoloji Müzesi'nde sergilenen Katedra önden görünüm
- b. Çorum Arkeoloji Müzesi'nde sergilenen Katedra sağ yandan görünüm
- c. Çorum Arkeoloji Müzesi'nde sergilenen Katedra süsleme detayı
- d. Çorum Arkeoloji Müzesi'nde sergilenen Katedra sol yandan görünüm

Levha-38. El Yazmaları

- a. Stuttgart Mezmurları, folyo 130v, Württemberg Eyalet Kütüphanesi (İ.S. 820)
- b. Stuttgart Mezmurları, folyo 135r, Württemberg Eyalet Kütüphanesi (İ.S. 820)
- c. Kral Kel Charles, Bavyera Eyalet Kütüphanesi, Münih (İ.S. 870)
- d. Codex Aureus of St. Emmeram (İ.S. 870)
- e. Aziz Emmeram Manastırı, Kel Charles'in Saray Okulu (İ.S. 870)
- f. Aziz Emmeram Manastırı, Kel Charles'in Saray Okulu (İ.S. 870)

Levha-39. El Yazmaları

- a. Aziz Emmeram Manastırı, Kel Charles'ın Saray Okulu (İ.S. 870)
- b. Chelandari Manastırı Havariler Ayini (İ.S. 14. yy.)

Levha-40. El Yazmaları

- a. Synthronon ve platformlu kathedra
- b. Synthronon ve platformlu kathedra, 18. yy. Novgorod School Russia

Levha-41. El Yazmaları

- a. İsrail Elusa Katedrali Kathedra Podyumu (İ.S. 6. yy.)

Levha-42. El Yazmaları

- a. Bamberg Apocalypse, Son Yargı, Aziz Stephen Kilisesi, Bamberg (İ.S. 1000-1020)
- b. Bamberg Apocalypse, Aziz Stephen Kilisesi, Bamberg (İ.S. 1000-1020)
- c. St. Peter Antiphonary, Avusturya Ulusal Kütüphanesi, Vindobonensis el yazması, S.N.2700 – Ph9, Salzburg, Avusturya (İ.S. 1150)
- d. IX. Boniface Papalığı (Pietro Tomacelli), Papa Metinleri, Roma (İ.S.1389-1404)
- e. IX. Boniface Papalığı (Pietro Tomacelli), Papa Metinleri, Roma (İ.S.1389-1404)
- f. İncil Kapağı, Vatikan Apostolik Kütüphanesi

Levha-43. I. İznik Konsili Tasvirleri

- a. İznik Konsili Tasviri
- b. İznik Konsili Tasviri
- c. İznik Konsili Tasviri
- d. İznik Konsili Tasviri
- e. İznik Konsili Tasviri

Levha-44. I. İznik Konsili Tasvirleri

- a. II. İznik Konsili (Basileios Menologion) (İ.S. 787)
- b. Synthronon Tasviri, Suriye İncilleri, İngiliz Kütüphanesi CFMM 37, f. 5v (İ.S. 11-12. yy.)
- c. Synthronon Tasviri, Suriye İncilleri, İngiliz Kütüphanesi BL Add. MS7170, f.197v (İ.S. 1216-20)
- d. Synthronon Tasviri, Suriye İncilleri, İngiliz Kütüphanesi SOP-348-158r (İ.S. 1221)

Levha-45. I. İznik Konsili Tasvirleri

- a. Synthronon Tasviri, Vat-sir 559, f. 181v, (İ.S: 1220)
- b. Synthronon Tasviri, Suriye İncilleri, İngiliz Kütüphanesi CFMM 38, f. 248r, (İ.S. 1229)
- c. Synthronon Tasviri, Suriye İncilleri, İngiliz Kütüphanesi CFMM 41, f. 195r, (İ.S. 13.yy.)

Levha-46. El Yazmalarında Katedraller

- a. Nazianzuslu Gregory Homilyesi (İ.S. 879-883)
- b. Kel Charles, Paris Ulusal Kütüphane (İ.S. 9. yy.)
- c. III. Otto İncili, Bavyera Eyalet Kütüphanesi, Münih, Clm4453-Ph.21 (İ.S. 10. yy.)
- d. Leningrad İncilleri no: 21 (İ.S. 1009)

Levha-47. Synthronon ve Altar

- a. Monreale Katedrali Pentakost Sahnesi (İ.S. 12. yy.)
- b. Altar, San Apollinare in Classe (İ.S. 7. yy.)

- c. Purpurevangeliar Minyatürü, Augsburg (İ.S. 9. yy.)
- d. Stavronikita Manastırı, Ahşap levha

Levha-48. El Yazmaları

- a. Stuttgart Mezmurları, folyo 16r, Württemberg Eyalet Kütüphanesi (İ.S. 820)
- b. Stuttgart Mezmurları, folyo 53r, Württemberg Eyalet Kütüphanesi (İ.S. 820)
- c. Stuttgart Mezmurları, folyo 83v, Württemberg Eyalet Kütüphanesi (İ.S. 820)
- d. Stuttgart Mezmurları, folyo 84r, Württemberg Eyalet Kütüphanesi (İ.S. 820)
- e. Stuttgart Mezmurları, folyo 108r, Württemberg Eyalet Kütüphanesi (İ.S. 820)
- f. Stuttgart Mezmurları, folyo 112r, Württemberg Eyalet Kütüphanesi (İ.S. 820)
- g. Stuttgart Mezmurları, folyo 113r, Württemberg Eyalet Kütüphanesi (İ.S. 820)
- h. Stuttgart Mezmurları, folyo 118v, Württemberg Eyalet Kütüphanesi (İ.S. 820)



EK-2: Levhalarda Kullanılan Plan ve Çizimlerin Kaynakları

Levha-1. Apsis

- a. Wessel, 1966, s. 1222, Abb. 2
- b. Orlandos, 1927, s. 207, fig.166
- c. Mentzos, 2016, s. 247, fig.1
- d. Sodini, 2014, s. 1537, fig.25
- e. Wessel, 1966, s. 250
- f. Hill, 1975, s. 154
- g. Wessel, 1966, s. 250
- h. Maranci, 2014, s. 86

Levha-2. Panagia Hekatontapyliani Kilisesi

- a. Jewell & Hasluck, 1920, s. 91, Pl. 11
- b. Jewell & Hasluck, 1920, s. 88, Pl. 8

Levha-3. Panagia Hekatontapyliani Kilisesi

- a. Jewell & Hasluck, 1920, s. 17, fig. 7
- b. Jewell & Hasluck, 1920, s. 16, fig. 6

Levha-4. Panagia Hekatontapyliani Kilisesi

- a. Jewell & Hasluck, 1920, s. 94, pl. 12
- b. Jewell & Hasluck, 1920, s. 39, fig. 33
- c. https://lh3.googleusercontent.com/p/AF1QipOUJl_6gkCqGdnIVtuwkzrIk4488igwSqBqjgBD=s680-w680-h510

Levha-5. Panagia Hekatontapyliani Kilisesi

- a. https://blog.parosluxuryvillas.com/images/blogposts/2019/05/nx055_Panagia_Ekatontapiliani_Synthrononjpg-m.jpg
- b. https://blog.parosluxuryvillas.com/images/blogposts/2019/05/nx055_Panagia_Ekatontapiliani_Synthrononjpg-m.jpg

Levha-6. Panagia Hekatontapyliani Kilisesi

- a. https://lh3.googleusercontent.com/p/AF1QipNvgSvMdmMGKmikIvW4ilWTkq_CvP_SCu4h45bJ4=s680-w680-h510

Levha-7. Ayasofya Kilisesi

- a. https://upload.wikimedia.org/wikipedia/commons/b/b5/Constantinople_Hagia_Sophia.png
- b. -

Levha-8. Suriye Kiliseleri

- a. Leeming, 1999, s. 19
- b. Tchalenko G., 1953, s. Pl.CIII-d
- c. Tchalenko & Baccache, 1979, s. 239, levha 239
- d. Yasin, 2009, s. fig. 4.10-4.22
- e. Harper & Wilkinson, 1975, s. 331, fig. D
- f. Tchalenko & Baccache, 1979, s. 8, fig.13; Tchalenko G., 1953, s. Pl. XI-1
- g. Biscop & Sodini, 1984, s. 313, fig. 78
- h. Biscop & Sodini, 1984, s. 274, fig. 11

Levha-9. Suriye Kiliseleri

- a. Biscop & Sodini, 1984, s. 323, fig. 96
- b. <http://csla.history.ox.ac.uk/record.php?recid=E01814> / Erişim: 29.12.2022
- c. Tchalenko G., 1973, s. 132

- d. Khoury, 2005, s. 258, pl. 7
- e. Khoury, 2005, s. 258, pl. 8, 21
- f. Khoury, 2005, s. 258, pl. 8, 21
- g. Donceel-Voûte, 1988, s. 90
- h. Tchalenko G., 1953, s. Pl.CXI-1

Levha-10. Suriye Kiliseleri

- a. Tchalenko G., 1953, s. Pl.CXIII
- b. Tchalenko G., 1953, s. Pl.XIII-7
- c. Butler, 1920, s. 30, fig.III-25
- d. Tchalenko G., 1953, s. Pl.XI-6
- e. Ulbert, 1989, s. 448, Abb. 10
- f. Ulbert, 1989, s. 432, Abb. 2

Levha-11. Suriye Kiliseleri Fotoğraflar

- a. [https://iiif.lib.harvard.edu/manifests/view/ids:430963236\\$1i](https://iiif.lib.harvard.edu/manifests/view/ids:430963236$1i) / Erş:08.01.2023
- b. [https://iiif.lib.harvard.edu/manifests/view/ids:434681605\\$1i](https://iiif.lib.harvard.edu/manifests/view/ids:434681605$1i) / Erş:08.01.2023
- c. Bucci, 2021, s. 1890, fig. 9
- d. <http://id.lib.harvard.edu/aleph/014756806/catalog> / Erişim:08.01.2023
- e. [https://iiif.lib.harvard.edu/manifests/view/ids:435246833\\$1i](https://iiif.lib.harvard.edu/manifests/view/ids:435246833$1i) / Erş:02.01.2023
- f. <http://csla.history.ox.ac.uk/record.php?recid=E01814> / Erişim: 29.12.2022
- g. <http://csla.history.ox.ac.uk/record.php?recid=E01814> / Erişim: 29.12.2022
- h. [https://iiif.lib.harvard.edu/manifests/view/ids:427926878\\$1i](https://iiif.lib.harvard.edu/manifests/view/ids:427926878$1i) / Erş: 08.01.2023

Levha-12. Suriye Kiliseleri Fotoğraflar

- a. [https://iiif.lib.harvard.edu/manifests/view/ids:430965600\\$1i](https://iiif.lib.harvard.edu/manifests/view/ids:430965600$1i) / Erş:08.01.2023
- b. [https://iiif.lib.harvard.edu/manifests/view/ids:435576833\\$1i](https://iiif.lib.harvard.edu/manifests/view/ids:435576833$1i) / Erş:08.01.2023
- c. [https://iiif.lib.harvard.edu/manifests/view/ids:435014055\\$1i](https://iiif.lib.harvard.edu/manifests/view/ids:435014055$1i) / Erş:08.01.2023
- d. [https://iiif.lib.harvard.edu/manifests/view/ids:427705687\\$1i](https://iiif.lib.harvard.edu/manifests/view/ids:427705687$1i) / Erş:08.01.2023
- e. [https://iiif.lib.harvard.edu/manifests/view/ids:434685154\\$1i](https://iiif.lib.harvard.edu/manifests/view/ids:434685154$1i) / Erş:08.01.2023
- f. [https://iiif.lib.harvard.edu/manifests/view/ids:427705723\\$1i](https://iiif.lib.harvard.edu/manifests/view/ids:427705723$1i) / Erş:08.01.2023

Levha-13. Suriye Kiliseleri Fotoğraflar

- a. [https://iiif.lib.harvard.edu/manifests/view/ids:435128511\\$1i](https://iiif.lib.harvard.edu/manifests/view/ids:435128511$1i) / Erş:08.01.2023
- b. <https://journals.openedition.org/syria/docannexe/image/9938/img-5-small480.jpg> / Erş:09.01.2023
- c. [https://iiif.lib.harvard.edu/manifests/view/ids:435576953\\$1i](https://iiif.lib.harvard.edu/manifests/view/ids:435576953$1i) / Erş:08.01.2023
- d. [https://iiif.lib.harvard.edu/manifests/view/ids:434682148\\$1i](https://iiif.lib.harvard.edu/manifests/view/ids:434682148$1i) / Erş:08.01.2023

Levha-14. Mısır Kiliseleri

- a. Nußbaum, 1965, s. 36, Abb. 1
- b. Nußbaum, 1965, s. 36, Abb. 3
- c. Nußbaum, 1965, s. 39, Abb. 9
- d. <https://coptic-wiki.org/the-churches-of-old-cairo> / Erişim:19.12.2022
- e. <https://coptic-wiki.org/the-churches-of-old-cairo> / Erişim:19.12.2022
- f. <https://coptic-wiki.org/the-churches-of-old-cairo> / Erişim:19.12.2022

Levha-15. Mısır Kiliseleri

- a. Nußbaum, 1965, s. 42, Abb. 17
- b. Kinney, 2008, s. 240, fig. 21.1
- c. Kinney, 2008, s. 241, fig. 21.3,5
- d. Nußbaum, 1965, s. 45, Abb. 23
- e. Nußbaum, 1965, s. 47, Abb. 26

- f. Nußbaum, 1965, s. 44, Abb. 20
- g. Nußbaum, 1965, s. 48, Abb. 29
- h. Butler A. J., 1884, s. 182-182.

Levha-16. İtalya Kiliseleri

- a. Nußbaum, 1965, s. 112, Abb. 4
- b. <https://okuryazarim.com/wp-content/uploads/2017/12/Sta-Sabina-Kilisesi.jpg> / Erişim:05.01.2023
- c. Nußbaum, 1965, s. 116, Abb. 14
- d. https://www.manusmenu.com/wp-content/uploads/2020/09/IMG_1580-s.jpg / Erişim:05.01.2023
- e. Nußbaum, 1965, s. 117, Abb. 16
- f. Nußbaum, 1965, s. 115, Abb. 11
- g. Kinney, 2006, s. 204, fig. 6
- h. Kinney, 2006, s. 209, fig. 14

Levha-17. İtalya Kiliseleri

- a. Kinney, 2006, s. 204, fig. 7
- b. <https://m.edition-originale.com> / Erişim:05.01.2023
- c. <https://m.edition-originale.com> / Erişim:05.01.2023
- d. https://upload.wikimedia.org/wikipedia/commons/thumb/9/9d/Roma-san_giovanni03.jpg/800px-Roma-san_giovanni03.jpg / Erişim:05.01.2023
- e. <https://www.liturgicalartsjournal.com/2021/06/the-basilica-of-san-vitale-in-ravenna.html?m=1> / Erişim:05.01.2023

Levha-18. Yunanistan Kiliseleri

- a. Stouphe-Poulmenou, 1989, s. 268
- b. Steppan, 1995, s. 100
- c. Orlandos, 1927, s. 347, fig. 10
- d. Hayer, 1986, s. 266, fig. 1
- e. <https://monemvasia.gr/wp-content/uploads/2017/05/pantanassa4.jpg> / Erişim: 02.01.2023
- f. Gallas, Wessel, & Borboudakis, 1983, s. 344, fig. 298

Levha-19. Yunanistan Kiliseleri

- a. Altripp, 2000, s. 393, fig.19a-b
- b. Sanders, 1982, s. 115, fig. 39
- c. Paliouras, 2004, s. 198, fig. 206
- d. Altripp, 2000, s. 381, fig. 3
- e. Altripp, 2000, s. 387, fig. 9

Levha-20. Yunanistan Kiliseleri

- a. Chatzidakis, 1989, s. 33, fig. 3
- b. Μπούρας, 1962, s. 60, fig. 1
- c. Μπούρας, 1962, s. 61, fig. 2
- d. Altripp, 2000, s. 386, fig. 8a
- e. Altripp, 2000, s. 387, fig. 11
- f. Altripp, 2000, s. 390, fig. 16

Levha-21. Yunanistan Kiliseleri

- a. Γκιολεσ, 2014, s. 18, fig. 1
- b. Epstein, 1980, s. 191, fig. 2
- c. Altripp, 2000, s. 385, fig. 7a-b

- d. Altripp, 2000, s. 387, fig. 10
- e. Paliouras, 2004, s. 296, fig. 297
- f. Altripp, 2000, s. 384, fig. 6
- g. Altripp, 2000, s. 388, fig. 12

Levha-22. Yunanistan Kiliseleri

- a. Altripp, 2000, s. 399, fig. 25
- b. Altripp, 2000, s. 406, fig. 32
- c. Krautheimer, 1965, s.82, fig. 28
- d. The Archaeological Receipts Fund, 2015, s. 63, 67
- e. The Archaeological Receipts Fund, 2015, s. 63, 67
- f. Altripp, 2013, s. Tafel 53, fig. 39.4

Levha-23. Yunanistan Kiliseleri

- a. Altripp, 2013, s. Tafel 96, fig. 68.3
- b. Drpić, 2012, s. 649, fig. 2
- c. <https://sicutincensum.files.wordpress.com/2018/08/ambo-greece-kalabaka.png>
Erişim:05.01.2023
- d. [https://www.theplaka.com/hosioslukas/katholikon/iconostasis.htm /](https://www.theplaka.com/hosioslukas/katholikon/iconostasis.htm/)
Erişim:05.01.2023
- e. Katsara, 2009, s. 324, fig. 34.1

Levha-24. Tur Abdin Kiliseleri

- a. Pekol, Monastery of Mor Abay, 2022, s. 19
- b. Topaloğlu, 2022, s. 123
- c. Altan, 2022, s. 30
- d. Correia, Monastery of Mor Yuhannon of Kfone, 2022, s. 132
- e. Pekol, 2022, s. 24
- f. Pekol & Katrakazis, 2022, s. 87
- g. Dinler, 2022, s. 93
- h. Cassis, 2022, s. 102

Levha-25. Tur Abdin Kiliseleri

- a. Cassis, 2022, s. 81
- b. Pekol, 2022, s. 117
- c. Zakar, 2022, s. 120
- d. Kayasü, 2022, s. 125
- e. Erdal, 2022, s. 154
- f. Demirli, 2022, s. 112
- g. Correia, 2022, s. 62
- h. Pekol & Katrakazis, 2022, s. 163

Levha-26. İskenderiye Auditoriumu

- a. Majcherek, 2010, s. 478, fig. 1
- b. Majcherek, 2010, s. 480-481, fig. 3,4

Levha-27. İskenderiye Auditoriumu Fotoğrafları

- a. Majcherek, 2007, s. 14, fig. 3
- b. Majcherek, 2007, s. 27, fig.15
- c. Majcherek, 2007, s. 23, fig.12
- d. Majcherek, 2007, s. 22, fig.10
- e. Majcherek, 2007, s. 20, fig.8
- f. Majcherek, 2007, s. 32, fig. 22

Levha-28. Hırvatistan Porec Eufrasiana Bazilikası

- a. Errard, 1901, s. 49, Pl.1
- b. Witschel & Bolle, 2023
- c. Torbica, 2014, s. 172, fig. 126

Levha-29. Hırvatistan Porec Eufrasiana Bazilikası

- a. Lohde, 1859, s. 15, fig. 3
- b. Torbica, 2014, s. 89, fig. 32-34

Levha-30. Side Apsis İnşa Biçimleri

- a. E. Kaya
- b. E. Kaya
- c. E. Kaya
- d. E. Kaya
- e. E. Kaya
- f. E. Kaya

Levha-31. Katedralar

- a. Bucci, 2021, s. 1888, fig. 6
- b. <https://www.kornbluthphoto.com/MaxCath.html> / Erişim: 16.12.2022
- c. Jewell & Hasluck, 1920, s. 16, fig. 6; s. 39, fig. 33

Levha-32. Katedralar

- a. Chatzidakis, 1989, s. 12, fig. 1
- b. Aimone, 2019, s. 34, fig. 6
- c. Kinney, 2006, s. 210, fig. 17
- d. Aimone, 2019, s. 37, fig. 10
- e. <https://i.pinimg.com/564x/fd/ab/ac/fdabacc4570aef99a0ae8726781b43af.jpg> / Erişim: 16.12.2022
- f. Chatzidakis, 1989, s. 35, fig. 7

Levha-33. Katedralar

- a. Chatzilazarou, 2019, s. 18, fig.1
- b. <https://goo.gl/maps/6b1BQGEwnJfvzYpq8>
- c. https://upload.wikimedia.org/wikipedia/commons/thumb/8/89/Cattedra_di_San_Pietro_in_San_Pietro_di_Castello_%28Venice%29.jpg/800px-Cattedra_di_San_Pietro_in_San_Pietro_di_Castello_%28Venice%29.jpg Erişim:05.01.2023
- d. Aimone, 2019, s. 36, fig. 8

Levha-34. Katedralar

- a. Nees, 1991, s. 322;
https://www.heiligenlexikon.de/CatholicEncyclopedia/Petrus_Fest_Cathedra_Petri.html / Erişim: 16.12.2022
<https://biblepaedia.files.wordpress.com/2014/01/cathedral-throne.jpg> /Erişim: 16.12.2023
- b. Aimone, 2019, s. 29, fig. 3
- c. <https://polysemi.di.ionio.gr/wp-content/uploads/2019/10/word-image-13.jpeg> Erişim:05.01.2023
- d. Beghelli & Gil, 2013, s. 720, fig.16
- e. Cotsonis J., 1989, s. 19, fig. 5

Levha-35. Eskişehir Han Başara'da Bulunan Kathedra

Levha-36. Konya Arkeoloji Müzesi ve Topkapı Sarayı'nda Bulunan Katedraller

- a. -
- b. Tezcan, 1989, s. 368, fig. 535.

Levha-37. Çorum Arkeoloji Müzesi'nde sergilenen Kathedra

- a. Keskin, 2010, s. 168.
- b. Keskin, 2010, s. 168.
- c. Keskin, 2010, s. 169.
- d. Keskin, 2010, s. 168.

Levha-38. El Yazmaları

- a. Beghelli & Gil, 2013, s. 760, lev. 8, fig. 4
- b. Beghelli & Gil, 2013, s. 761, lev. 9, fig. 1
- c. Schramm, 1983, s. 312; Vagnoni, 2019, s. 2
- d. <https://www.facsimilefinder.com/facsimiles/codex-aureus-st-emmeram-facsimile> Erişim: 16.12.2022
- e. <https://www.facsimiles.com/facsimiles/codex-aureus-of-st-emmeram#&gid=1&pid=4> Erişim: 19.12.2022
- f. <https://www.facsimiles.com/facsimiles/codex-aureus-of-st-emmeram#&gid=1&pid=8> / Erişim: 19.12.2022

Levha-39. El Yazmaları

- a. <https://www.facsimiles.com/facsimiles/codex-aureus-of-st-emmeram#&gid=1&pid=21> / Erişim: 19.12.2022
- b. Theocharis, 1997, s. 472

Levha-40. El Yazmaları

- a. Tsigaridas, 1997, s. 179
- b. <https://c4.wallpaperflare.com/wallpaper/511/248/897/religion-icon-orthodoxy-the-first-ecumenical-council-of-nicaea-wallpaper-preview.jpg>

Levha-41. El Yazmaları

- a. Figueras, 2014, s. 276, fig. 37

Levha-42. El Yazmaları

- a. <https://www.facsimiles.com/facsimiles/bamberg-apocalypse#&gid=1&pid=15> Erişim: 19.12.2022
- b. <https://www.facsimiles.com/facsimiles/bamberg-apocalypse#&gid=1&pid=1> Erişim: 19.12.2022
- c. <https://www.facsimilefinder.com/facsimiles/antiphonary-of-st-peter-facsimile#&gid=1&pid=9> / Erişim: 19.12.2022
- d. <https://www.facsimilefinder.com/facsimiles/pontifical-boniface-facsimile#&gid=1&pid=6> / Erişim: 19.12.2022
- e. <https://www.facsimilefinder.com/facsimiles/pontifical-boniface-facsimile#&gid=1&pid=3> / Erişim: 19.12.2022
- f. https://ff65a4.kxcdn.com/assets/uploads/OriginalDocs_old/465/treasures-from-the-biblioteca-apostolica-vaticana-biblica-facsimile-edition-02.jpg Erişim: 19.12.2022

Levha-43. I. İznik Konsili Tasvirleri

- a. <https://catalog.obitel-minsk.com/blog/wp-content/uploads/2019/10/52fd175d802160.88506987-3.jpg> Erişim: 19.12.2022

- b. <https://www.ortodokslartoplulugu.org/wp-content/uploads/2015/06/29-May%C4%B1s-Birinci-ek%C3%BCmenik-konsil-%CE%84in-anmas%C4%B1-.png> Eriřim: 19.12.2022
- c. <https://www.stmatthewsoxhey.org.uk/nicececreed.html> Eriřim: 19.12.2022
- d. <https://www.oca.org/Images/About/Bible/fathers-4thecumenical-council.jpg> Eriřim: 19.12.2022
- e. https://drmarkpbarry.files.wordpress.com/2017/01/niceea-arie-invins_lucid.jpg Eriřim: 19.12.2022

Levha-44. I. İznik Konsili Tasvirleri

- a. Basileios Menologion
- b. CFMM 37, f. 5v, Suriye İncilleri, İngiliz Kütüphanesi: <https://dss-syriacpatriarchate.org/syriac-arts/syriac-icons/57-the-pentecost/?lang=en>
- c. BL Add. MS7170, f.197v, Suriye İncilleri, İngiliz Kütüphanesi: <https://dss-syriacpatriarchate.org/syriac-arts/syriac-icons/57-the-pentecost/?lang=en>
- d. SOP-348-158r, Suriye İncilleri, İngiliz Kütüphanesi: <https://dss-syriacpatriarchate.org/syriac-arts/syriac-icons/57-the-pentecost/?lang=en>

Levha-45. I. İznik Konsili Tasvirleri

- a. Vat-sir 559, f. 181v, Suriye İncilleri, İngiliz Kütüphanesi: <https://dss-syriacpatriarchate.org/syriac-arts/syriac-icons/57-the-pentecost/?lang=en>
- b. CFMM 38, f. 248r, Suriye İncilleri, İngiliz Kütüphanesi: <https://dss-syriacpatriarchate.org/syriac-arts/syriac-icons/57-the-pentecost/?lang=en>
- c. CFMM 41, f. 195r, Suriye İncilleri, İngiliz Kütüphanesi: <https://dss-syriacpatriarchate.org/syriac-arts/syriac-icons/57-the-pentecost/?lang=en>

Levha-46. El Yazmalarında Katedralar

- a. Nersessian, 1962, s. 244, fol.355
- b. https://upload.wikimedia.org/wikipedia/commons/5/50/Carlo_calvo.jpg
- c. Schramm, 1983, s. 363
- d. Demus, 1964, s. 164, fig. 64

Levha-47. Synthronon ve Altar

- a. Demus, 1964, s. 163, fig. 63
- b. <https://s3.us-east-2.amazonaws.com/media-oaj/wp-content/uploads/2017/12/02111935/18.-Abel-Melchizedech-Abraham-and-Isaac-7th-century-copy.jpg> / Eriřim:19.12.2022
- c. Beghelli & Gil, 2013, s. 720, fig. 17
- d. Tsigaridas, 1997, s. 140

Levha-48. El Yazmaları

- a. Beghelli & Gil, 2013, s. 753, lev. 1, fig. 2
- b. Beghelli & Gil, 2013, s. 756, lev. 4, fig. 3
- c. Beghelli & Gil, 2013, s. 759, lev. 7, fig. 1
- d. Beghelli & Gil, 2013, s. 759, lev. 7, fig. 2
- e. Beghelli & Gil, 2013, s. 759, lev. 7, fig. 4
- f. Beghelli & Gil, 2013, s. 760, lev. 8, fig. 1
- g. Beghelli & Gil, 2013, s. 760, lev. 8, fig. 2
- h. Beghelli & Gil, 2013, s. 760, lev. 8, fig. 3

EK-3: Tablolar Dizini

Tablo-1. Dura-Europos Domus Ekklesia-Kom-el Dikka Auditoriumu ve Qirkbiza Domus Ecclesia.....	49
Tablo-2. Synthronon Tipolojisi.....	62
Tablo-3. Kiliseler Listesi.....	254
Tablo-4. Apsis Ölçüleri.....	349
Tablo-5. Basamak Sayısına Göre Apsis Ölçü Ortalaması.....	354



EK-4: Terminoloji

Agnostik: Tanrının varlığının bilinmez olduğunu düşünen kişi ve kilisede dini bilgisi olmayan dinleyici anlamlarında kullanılmaktadır. Bu terim, inançlar hakkında bilgisi ya da görüşü olmayan ve inançların mümkün olmadığını düşünen kişileri ifade eder.

Anaphora: Eukharistia töreninde cemaati kutsama ve şükran duasını ifade eder. Ancak terim olarak düşünüldüğünde anlamlı bir cümle ya da kelimenin tekrar tekrar okunmasıdır. Kilise litürjisinde anaphora ise, kutsama ve şükran duvarının özellikle birkaç kez tekrarlanmasını ifade etmektedir.

Antependium: Vestus Altaris olarak da bilinen antependium altarin üzerine serilerek ön ve yan kısımlarını örten bazen sade bazen de zengin süslemelere sahip olabilen örtüdür. Erken Hıristiyanlıkta oldukça sade tercih edilirken Orta ve Geç Bizans kiliselerinde daha zengin süslemeli antependiumlar tercih edilmektedir. Kilisede; altar, vaftiz teknesi ya da çeşitli mobilya ve litürjik objelerin üzerine örtülebilir. Dantel, ipek, resimlerle süslenmiş ya da altın telli işlenmiş zengin örnekler de görülebilir. Antependiumlar kilisedeki ayinin dönemine göre farklı renklerde kullanılabilir. Paskalyada altın sarısı ya da beyaz kullanılabilirken küstal haftada siyah ya da mor antependiumlar tercih edilebilir.

Antifon: İki gurup din adamının karşılıklı olarak sıralanarak mezmurlar (Psalms)'dan ilahiler söylemesidir. Karşılıklı sırayla söylenen ilahiler özellikle kiliselerdeki büyük ayinler sırasında naosun iki yanında dizilen din adamları tarafından söylenir.

Apostolik: Apostol kelimesi İncil'de Hz. İsa'nın takipçileri için kullanılan bir kavramdır. Doğrudan Hz. İsa'nın havarileriyle ilişkisi olan anlamında ise apostolik kelimesi kullanılır. Ayrıca kiliselerin dini liderlerini, dini öğreti veren öğretmenleri ifade etmek için de apostolik kelimesi kullanılabilir.

Auditorium: Roma mimarisinde eğitim, toplantı ya da konuşmaların düzenlendiği, oturma basamaklarının bulunduğu mekân.

Diskopotirion: Paten ve Kalisin oluşturduğu ikili takım için kullanılır. Grekçe "Diskos" dairesel ya da dörtköşe sunağı ve "Potirion" ise kadeh anlamındadır.

Diakon: Piskopos ya da rahip tarafından kilisedeki hizmet işleri (vaftiz törenindeki yardımlar, genel düzenin sağlanması, hastaların ziyaret edilmesi, yardım toplama gibi işler) için atanan din adamıdır. Diakon; Roma Katolik Kilisesi, Doğu Ortodoks Kilisesi, Protestan Kiliseleri gibi neredeyse her mezhepte olan ve Hıristiyanlığın erken dönemlerinden itibaren ayin ve toplantılarda düzeni sağlayan görevli için kullanılmaktadır.

Diakonikon: Apsisin güneyinde konumlanan ve bir açıklık ya da koridorla giriş sağlanan mekân. Diakon din adamlarının çeşitli malzemelerinin ve giyim eşyalarının muhafaza edildiği oda.

Eukhai: Dua, dilek anlamında da kullanılan terim, eukharistia ayinini yani son akşam yemeğini ve Hz. İsa'nın ritüellerine de atfen kullanılabilir.

Eukhologia: Litürjiyi yöneten dini liderin diakonia (hizmet) ile ilgili duaları içeren kitabı.

Eukharistia: Hz. İsa'nın son akşam yemeğinde ekmeği kendi eti ile şarabı ise kendi kanıyla özdeşleştirerek havarilerine ikram etmesini konu alan ve Ortodoks, Katolik ve Protestan mezheplerinin hepsinde kutlanan en büyük ve önemli ayindir.

Hetimasia: Boş taht. Kilise litürjisinin uygulandığı ve ayinlerde kathedranın boş bırakıldığı anlamına gelen kavramdır. Ayinlerde, Hz. İsa'nın ikinci gelişini sembolize eder.

Kallis: Ayin sırasında şarabın içildiği kâse, kadeh.

Katekümen: İ.S. 3. yy. itibariyle kullanılmaya başlanan kelime henüz Hıristiyan olmamış, vaftiz olmaya aday kişiler için kullanılır.

Kateşizm: Hıristiyanlık öğretisinin temel prensiplerini içeren ve kilise topluluklarına özel düzenlenebilen bilgi öğretisi.

Kduşkudşin: Süryani kilise mimarisinde altar.

Konsil (Sinod): Hıristiyanlıkta kilise liderlerinin toplanarak Hıristiyanlıktaki temel sorunları, farklı görüş ve düşünceleri, kilise doktrinlerini, kiliselerin yönetimini ve kilisedeki uygulamaları konuşmak, tartışmak ve kararlaştırmak için bir araya geldiği büyük çaplı toplantılardır. Konsiller; hıristiyanlık tarihinde önemli kararların alınmasına, Hıristiyanlığın doğasının anlaşılmasında ve kilise doktrinlerinin biçimlenişinde önemli bir rol oynamıştır. Yedi tane ekümenik konsil yapılmıştır. Bunlar; I. İznik Konsili

(325), I. Konstantinopolis Konsili (381), Efes Konsili (431), Kalkedon Konsili (451), II. Konstantinopolis Konsili (553), III. Konstantinopolis Konsili (680-81), II. İznik Konsili (787)'dir. Ayrıca Antakya Konsili (341) ve Kartaca Konsili (397) de ekümenik olmamasına rağmen önemli iki konsildir.

Kyklion: Synthronon basamaklarının altındaki koridor.

Litani: Standart hale getirilen duaların ayin sırasında yüksek sesle ve ritimli olarak zaman zaman okunmasıdır. Litanilerde, cemaat vaaz veren piskoposun dualarına cevap verir.

Madıbhō (mezbah): Süryani kilise mimarisinde apsis.

Notitiae Episcopatum: Piskoposluk kayıtları anlamına gelen terim eski kilise kayıtlarını ya da Roma Katolik kilisesinin tarihi kayıtlarını ifade etmek için kullanılmaktadır. Ayrıca Roma Katolik kilisesinde, bölge piskoposlarının listesini ve bu piskoposlukların bağlı olduğu merkezlerin yazılı olduğu listeyi de ifade etmektedir. Bu kayıtlar bir piskoposluğun varlığını ve o dönemdeki kilise organizasyonunu açıklamak için bir kanıt olarak kullanılabilir.

Pastophorion: Apsisin kuzeyinde konumlanan prothesis ve güneyinde konumlanan diakonikonun her ikisini birlikte kastetmek için kullanılan terimdir.

Paten: Ayinde ekmeğin bulunduğu kutsal tepsi.

Patrik: Bir bölge ya da kilise topluluğunun liderliğini üstlenen patrik, kendisine bağlı olan piskoposlukların da liderliğini yapan rütbeyi ifade eder.

Piskopos: Kilise veya bir bölgenin liderliğini yapan piskoposluğu rahip ya da papaz üstlenir. Piskoposlar, Patrik'e karşı sorumluluk sahibidir.

Prokypsis: Komnenoslar ve Palaiologoslar döneminde sarayda gerçekleştiren imparatorluk törenlerini tanımlamak için kullanılan bu terim ayrıca yüksek bir ahşap platformu ifade etmektedir.

Prokypsis Seramonisi: Tören ya da ayin öncesinde dua ya da ilahiler okuyarak törende kullanılacak litürjik öğelerin hazırlanması. Ayrıca imparatorluk törenlerinden önce imparatorun kilise zemininden daha yüksekte olması için kilise zeminine koyulan ahşap platformun hazırlanması için bir seramoni yapılmaktadır.

Proskynesis: Taç giyme töreninde imparatorun göğsünün, ellerinin ve ayaklarının öpülmesi ya da eğilme, diz çökme ve yere kapanma hareketini ifade eder.

Özellikle Doğu Ortodoks Kilisesi geleneğinde litürjik ve kutsal eşyalar ile ikonalar önündeki saygı ile eğilmeyi de ifade etmektedir.

Prothesis: Apsisin kuzeyinde konumlanan ve bir açıklık ya da koridorla geçilen mekân. Ayinler için ön hazırlıkların yapıldığı ve kilisenin litürjik eşyalarının muhafaza edildiği mekân.

Pseudoklemens: İ.S. 2 - 4. yüzyıllar arasında yaşamış oldukları düşünülen bazı yazarlar tarafından yazılan metin ya da mektupları ifade eder. Kesin olmamakla birlikte Aziz Klement'e atfedilen mektubu da ifade eden pseudoklemens metinlerinde Hıristiyan inancı, kilise yönetimi ve toplum ahlakı gibi çeşitli konularda eğitici ve öğretici bilgiler bulunmaktadır.

Röliker: Azizlere ait kemik, tekstil gibi ya da kutsal kiliselere ait eşya parçalarını içinde barındıran genellikle haç biçimli olan ya da çeşitli formlarda biçimlendirilmiş kutsal saklama kabı.

Sakrament: Ayin, yemin, ilahi bağ, gizem anlamlarına gelir. Eukharistia, vaftiz, kutsal itiraf, evlilik, ruhbanlık ayini ve konfirmasyon tüm Hıristiyanlık mezheplerinde görülen birer sakramenttir.

Skeuophylakion: Kilisenin kutsal eşyalarının, litürjik eşyaların, incil, haç, şamdan, kandil gibi eserlerin ve rahip elbiseleri gibi değerli kilise eşyalarının saklandığı yapı veya mekânı ifade eder.

Synkelloi: Bizans İmparatorluğu'nun başkenti Konstantinopolis patriğinin halefini ifade etmek için kullanılan terim, yönetimde büyük önem taşıyan bir din adamı sıfatıdır. Synkelloi, kent piskoposlarına göre hiyerarşik olarak daha önceliklidir.

Synthronon platformu: Synthronon yarım dairesinin merkezinde en alt basamaktan daha alçak bemandan ise daha yüksek yapılan yarım daire kesitli yüksek zemin.

Synthronon topukluğu: Synthrononun en alt seviyesinde bulunan ve diğer basamaklara göre daha alçak ve daha dar olan, en alt basamakla paralel bir yay oluşturan basamak.

Thalassidion: Altarın yakınında bulunan ve törenden sonra litürjik öğelerin yıkandığı su haznesi ya da tekne.

Triclinium: Antik Roma mimarisinde yemek odası olarak bilinen geniş mekân.

Troparion: Dođu Hıristiyan geleneđinde dini bir řarkı ya da ilahi anlamına gelir. Köken olarak “dönüş, yönelme” anlamlarını taşıyan troparion, özellikle litürjik hizmetlerde duaların, ayinlerin ve ilahilerin bir parçası olarak yazılan kısa ve yüceltici şiirsel metinlerdir.

Vestiarion: Bizans İmparatorluğu’nda saray içinde, resmi etkinliklerde ya da dini tören ve ayinlerde kilisede kullanılan görkemli kıyafetlerin saklandığı ve muhafaza edildiđi mekândır. Bu mekân; imparatorun, imparatoriçenin ve diđer saray soylularının zengin süslemeli, altın ve gümüş işlemeli, değerli taşlar gibi lüks malzemelerle süslenen ve imparatorluđun ihtiřamını ve dini gücünü yansıtan giyim eşyalarının muhafaza edilmesi bakımından önemli bir mekandır.



ÖZGEÇMİŞ

Adı Soyadı :
Yabancı Dil :
Doğum Yeri ve Yılı :
E-Posta :
Yöksis Araştırmacı ID :
ORCID :
Publons/Web Of Science ResearcherID :
ScholarID :

Eğitim:

2014-2017, Anadolu Üniversitesi, Sosyal Bilimler Enstitüsü, Sanat Tarihi ABD. (Y.L.)
Konu: “Türkiye Müzelerinde Bulunan Erken Bizans Dönemi (M.S. 4-6. yy.) İon Sütun Başlıkları”

2006-2010, Pamukkale Üniversitesi, Fen/Edebiyat Fakültesi, Sanat Tarihi Bölümü (L.)
Konu: “Ayasuluğ Bölgesinde Bulunan Beylikler Devri Mezar Taşları ve Kitabeleri”

Mesleki Geçmişi:

2014-....., Araştırma Görevlisi, Anadolu Üniversitesi, Edebiyat Fakültesi.

2013-2014, Araştırma Görevlisi, Bursa Uludağ Üniversitesi, Fen-Edebiyat Fakültesi.

2011-2013, Sanat Tarihçisi, Efes Antik Liman Canlandırma Projesi, Selçuk/İzmir.

2011-2013, Sanat Tarihçisi, Selçuk Kent Belleği Merkezi Projesi, Selçuk/İzmir.

Yayımları ve Bilimsel / Sanatsal Faaliyetleri:

Alp, A. O.; Kaya, E. (2022). “İstanbul Arkeoloji Müzesinden Geç Roma-Erken Bizans Dönemine Ait Bir Grup İon Sütun Başlığı”, Anadolu’da Bir Çınar Prof. Dr. Erol Altınsapan 60. Yaş Armağanı, Edt. Prof. Dr. B. Yelda Olcay Uçkan, Anadolu Üniversitesi Basımevi, s.59-75.

Kaya, E. (2022). Ansiklopedi Madeleri “Türkiye Turizm Ansiklopedisi / Cilt: I-II-VI-VII-VIII-IX-XIII (16 Cilt içinde)” Edt. Prof. Dr. Nazmi Kozak - Prof. Dr. Metin Kozak, Detay Yayıncılık.

Kaya, E. (2017). “Pseudo-Kûfic Ornament in Byzantine Art”, Recent Developments in Arts, International Association of Social Science Research, Isbn (E-book and Print): 978-83-943963-6-7, p. 174-182.

Kaya, E. (2015). “Trigleia Ioannes Theologos Pelekete (Aya Yani) Manastırı: Tarihi, Mevcut Mimarisi ve Geleceği”, Zeitschrift für die Welt der Türken, vol. 7, no. 1, Issn (online): 1868-8934, Issn (print): 1869-2338, s. 305-329.

Kaya, E. (2014). Bukoleaon Mozaikleri Poster Sunum, 11/13.11.2014: IV. Bilgilendirme ve ARGE Günleri, Uludağ Üniversitesi.

Kaya, E. (2013). “Eskişehir’in Sivrihisar İlçesinde Bir Ermeni Kilisesi; Surp Yerortutyun Kilisesi”, Akademik Bakış Dergisi, Sayı 37, Issn: 1694-528X, Türk Dünyası Kırgız - Türk Sosyal Bilimler Enstitüsü, Celalabat – Kırgızistan, s. 1-23.

Kaya, E. (2012). Ayasuluğ Bölgesinde Bulunan Beylikler Devri Mezar Taşları ve Kitabeleri, Zinde Yayınevi, İstanbul.

Kaya, E. (2012). “Ayasuluğ Bölgesinde Bulunan Beylikler Devri Mezar Taşları Tipolojisi Üzerine Bir Değerlendirme – İzmir/Selçuk”, Gazi Üniversitesi 4. Genç Bilim Adamları Sempozyumu – Bildiriler Kitabı, Ankara, s. 191-212.

Kaya, E. (2012). “Karakolyanı Camii Çeşmesi ve Burada Kullanılan Mezar Taşları”, II. Disiplinlerarası Turizm Araştırmaları Kongresi Bildiri Kitabı, Ankara, s.836-850.

Kaya, E. (2010). “Denizli İl Merkezindeki Ahşap Camiiler”, Geçmişten Günümüze Denizli Dergisi, sayı 26, Denizli, s.31-37.

Kaya, E. (2010). “Hacı Bâki Yağcı Camii - Vitray”, Geçmişten Günümüze Denizli Dergisi Kapak Fotoğrafı, sayı 26, Denizli.

Kaya, E. (2009). “Güney İlçesi Yakup Bey Türbesi Fotoğrafları”, Geçmişten Günümüze Denizli Dergisi, sayı 22, Denizli, s.28.

Kazı ve Projeler

- Hadrianoupolis Kazı Çalışmaları, Doç. Dr. Ersin Çelikbaş başkanlığında, 2021 - ...
- Türkiye Müzelerinde Bulunan Erken Bizans Dönemi (M.S. 4. – 6. yy.) İon Sütun Başlıkları, Anadolu Üniversitesi Bap Projesi.
- Amorium Kazısı Çalışmaları, Doç. Dr. Zeliha Demirel GÖKALP başkanlığında, 2015.
- Bursa ve Çevresinde Bulunan Bizans Dönemi Manastır Faaliyetleri, Pamukkale Üniversitesi Bap Projesi.
- İzmir Selçuk Belediyesi “Selçuk Kent Belleği Merkezi Projesi” Sanat Tarihçisi, 2010-2011.
- İzmir Selçuk Belediyesi “Efes Antik Liman Canlandırma Projesi”, Sanat Tarihçisi, 2010-2011.
- Bitlis Kale Kazısı Çalışmaları, Doç. Dr. Kadir Pektaş Başkanlığında, Ekip Üyesi, 2006-2007.