



**TÜRKİYE CUMHURİYETİ
ANKARA ÜNİVERSİTESİ
SAĞLIK BİLİMLERİ ENSTİTÜSÜ**



**GENÇ YETİŞKİNLERDE CİNSEL SUÇLARA YÖNELİK
BİLİŞSEL ÇARPITIMLAR: ERKEN DÖNEM UYUM
BOZUCU ŞEMALARIN ARACI ROLÜ**

İsmail Altan TÜLÜ

**DİSİPLİNERARASI ADLİ BİLİMLER ANABİLİM DALI
ADLİ PSİKOLOJİ DOKTORA TEZİ**

**DANIŞMAN
Prof. Dr. Gülsen ERDEN**

**ANKARA
2020**

**TÜRKİYE CUMHURİYETİ
ANKARA ÜNİVERSİTESİ
SAĞLIK BİLİMLERİ ENSTİTÜSÜ**

**GENÇ YETİŞKİNLERDE CİNSEL SUÇLARA YÖNELİK
BİLİŞSEL ÇARPITMALAR: ERKEN DÖNEM UYUM
BOZUCU ŞEMALARIN ARACI ROLÜ**

İsmail Altan TÜLÜ

**DİSİPLİNLERARASI ADLİ BİLİMLER ANABİLİM DALI
ADLİ PSİKOLOJİ DOKTORA TEZİ**

**DANIŞMAN
Prof. Dr. Gülsen ERDEN**

**ANKARA
2020**

Ankara Üniversitesi

Sağlık Bilimleri Enstitüsü Müdürlüğü'ne,

Doktora tezi olarak hazırlayıp sunduğum “Genç Yetişkinlerde Cinsel Suçlara Yönelik Bilişsel Çarpıtmalar: Erken Dönem Uyum Bozucu Şemaların Aracı Rolü” başlıklı tez; bilimsel ahlak ve değerlere uygun olarak tarafımdan yazılmıştır. Tezimin fikir/hipotezi tümüyle tez danışmanım ve bana aittir. Tezde yer alan deneysel çalışma/araştırma tarafımdan yapılmış olup, tüm cümleler ve yorumlar bana aittir.

Yukarıda belirtilen hususların doğruluğunu beyan ederim.

Öğrencinin Adı Soyadı: İsmail Altan TÜLÜ

Tarih: 08.07.2020

İmza:

Ankara Üniversitesi Sağlık Bilimleri Enstitüsü
Disiplinlerarası Adli Bilimler Anabilim Dalı
Adli Psikoloji Doktora Programında
İsmail Altan TL tarafından hazırlanan
“Genç Yetiřkinlerde Cinsel Suçlara Ynelik Biliřsel Çarpıtmalar: Erken Dnem
Uyum Bozucu řemaların Aracı Rol” adlı tez çalıřması
ařađıdaki jri tarafından **DOKTORA TEZİ** olarak
OY BİRLİĐİ ile kabul edilmiřtir.

Tez Savunma Tarihi: 08.07.2020

Prof. Dr. Hatice DEMİRBAř
Ankara Hacı Bayram Veli Üniversitesi
Jri Bařkanı

Prof. Dr. Glсен ERDEN
Ankara Üniversitesi
ye

Prof. Dr. řennur TUTAREL KIřLAK
Ankara Üniversitesi
ye

Prof. Dr. Mjgan İNZ MERMERKAYA
Hacettepe Üniversitesi
ye

Doç. Dr. Derya HASTA
Ankara Üniversitesi
ye

Tez hakkında alınan jri kararı, Ankara Üniversitesi Sağlık Bilimleri Enstits
Ynetim Kurulu tarafından onaylanmıřtır.

Prof. Dr. Mehmet AKAN
Sađlık Bilimleri Enstits Mdr

İÇİNDEKİLER

Etik Beyan	ii
İçindekiler	iv
Önsöz	viii
Simgeler ve Kısaltmalar	xi
Şekiller	xii
Çizelgeler	xiii
1. GİRİŞ	1
1.1. Problem	1
1.2. Önem	3
1.3. Varsayımlar	5
1.4. Sınırlılıklar	5
1.5. Tanımlar	5
1.5.1. Cinsel Suçlar	5
1.5.2. Çocuk İstismarı ve İhmali	7
1.5.3. Erken Dönem Uyum Bozucu Şemalar ve Şema Modları	9
1.6. Kuramsal Açıklamalar	18
1.6.1. Sosyal Öğrenme Kuramı Çerçevesinde Cinsel İstismar Mağduriyeti	18
1.6.2. Tecavüz Suçuna Yönelik Mitler	20
1.6.3. Çocuk Cinsel İstismarına Yönelik Mitler	23
1.6.4. Cinsel Suçlularda Suça Yönelik Bilişsel Çarpıtmalara İlişkin Kuramsal Açıklamalar	24
1.6.4.1. Örtük Kuramlar	26
1.6.4.2. Sosyal Yetkinlik ve Bağlanma	27
1.6.4.3. Bilişsel Çarpıtmaların Muhakeme Modeli	29
1.6.4.4. Genişletilmiş Zihin Kuramı	30
1.6.5. Cinsel Suçlularda Erken Dönem Uyum Bozucu Şemalar	31
1.7. Amaç	36
BÖLÜM 1	39
ÖLÇEK UYARLAMA ÇALIŞMASI	39
2. GEREÇ ve YÖNTEM	39
2.1. Araştırmanın Modeli	39
2.2. Örneklem	39
2.3. Veri Toplama Araçları	40
2.3.1. Tanımlayıcı Özellikler Formu	40
2.3.2. Bumby Çocuk Cinsel İstismarına Yönelik Bilişsel Çarpıtmalar Ölçeği (<i>Bumby the MOLEST Scale, BMS</i>)	41
2.3.3. Bumby Tecavüz Suçuna Yönelik Bilişsel Çarpıtmalar Ölçeği (<i>Bumby the RAPE Scale, BRS</i>)	41
2.4. İşlem	42
2.5. Verilerin Çözümlemesi	43

3. BULGULAR	45
3.1. Bumby Çocuk Cinsel İstismarına Yönelik Bilişsel Çarpıtmalar Ölçeği'ne İlişkin Bulgular	51
3.1.1. Erkek Örnekleminde Bumby Çocuk Cinsel İstismarına Yönelik Bilişsel Çarpıtmalar Ölçeği'nin Faktör Yapısının Belirlenmesi	51
3.1.2. Erkek Örnekleminde Bumby Çocuk Cinsel İstismarına Yönelik Bilişsel Çarpıtmalar Ölçeği'nin Güvenirlik Bulguları	56
3.1.3. Kadın Örnekleminde Bumby Çocuk Cinsel İstismarına Yönelik Bilişsel Çarpıtmalar Ölçeği'nin Faktör Yapısının Belirlenmesi	58
3.1.4. Kadın Örnekleminde Bumby Çocuk Cinsel İstismarına Yönelik Bilişsel Çarpıtmalar Ölçeği'nin Güvenirlik Bulguları	62
3.2. Bumby Tecavüz Suçuna Yönelik Bilişsel Çarpıtmalar Ölçeği'ne İlişkin Bulgular	64
3.2.1. Erkek Örnekleminde Bumby Tecavüz Suçuna Yönelik Bilişsel Çarpıtmalar Ölçeği'nin Faktör Yapısının Belirlenmesi	64
3.2.2. Erkek Örnekleminde Bumby Tecavüz Suçuna Yönelik Bilişsel Çarpıtmalar Ölçeği'nin Güvenirlik Bulguları	67
3.2.3. Kadın Örnekleminde Bumby Tecavüz Suçuna Yönelik Bilişsel Çarpıtmalar Ölçeği'nin Faktör Yapısının Belirlenmesi	69
3.2.4. Kadın Örnekleminde Bumby Tecavüz Suçuna Yönelik Bilişsel Çarpıtmalar Ölçeği'nin Güvenirlik Bulguları	72
3.3. Bumby Çocuk Cinsel İstismarına Yönelik Bilişsel Çarpıtmalar Ölçeği ve Bumby Tecavüz Suçuna Yönelik Bilişsel Çarpıtmalar Ölçeği'nin DFA Sonuçları	73
3.3.1. Bumby Çocuk Cinsel İstismarına Yönelik Bilişsel Çarpıtmalar Ölçeği Erkek Formu'nun DFA Sonucu	74
3.3.2. Bumby Çocuk Cinsel İstismarına Yönelik Bilişsel Çarpıtmalar Ölçeği Kadın Formu'nun DFA Sonucu	76
3.3.3. Bumby Tecavüz Suçuna Yönelik Bilişsel Çarpıtmalar Ölçeği Erkek Formu'nun DFA Sonucu	77
3.3.4. Bumby Tecavüz Suçuna Yönelik Bilişsel Çarpıtmalar Ölçeği Kadın Formu'nun DFA Sonucu	80
4. TARTIŞMA	82
4.1. Bumby Çocuk Cinsel İstismarına Yönelik Bilişsel Çarpıtmalar Ölçeği Erkek Formu'na İlişkin Bulguların Değerlendirilmesi	82
4.2. Bumby Çocuk Cinsel İstismarına Yönelik Bilişsel Çarpıtmalar Ölçeği Kadın Formu'na İlişkin Bulguların Değerlendirilmesi	85
4.3. Bumby Çocuk Cinsel İstismarına Yönelik Bilişsel Çarpıtmalar Ölçeği Erkek Formu'nun DFA Sonucuna İlişkin Bulguların Değerlendirilmesi	87
4.4. Bumby Çocuk Cinsel İstismarına Yönelik Bilişsel Çarpıtmalar Ölçeği Kadın Formu'nun DFA Sonucuna İlişkin Bulguların Değerlendirilmesi	89
4.5. Bumby Çocuk Cinsel İstismarına Yönelik Bilişsel Çarpıtmalar Ölçeği'ne İlişkin Bulguların Genel Değerlendirilmesi	91
4.6. Bumby Tecavüz Suçuna Yönelik Bilişsel Çarpıtmalar Ölçeği Erkek Formu'na İlişkin Bulguların Değerlendirilmesi	95
4.7. Bumby Tecavüz Suçuna Yönelik Bilişsel Çarpıtmalar Ölçeği Kadın Formu'na İlişkin Bulguların Değerlendirilmesi	99

4.8. Bumby Tecavüz Suçuna Yönelik Bilişsel Çarpıtmalar Ölçeği Erkek Formu'nun DFA Sonucuna İlişkin Bulguların Değerlendirilmesi	102
4.9. Bumby Tecavüz Suçuna Yönelik Bilişsel Çarpıtmalar Ölçeği Kadın Formu'nun DFA Sonucuna İlişkin Bulguların Değerlendirilmesi	104
4.10. Bumby Tecavüz Suçuna Yönelik Bilişsel Çarpıtmalar Ölçeği'ne İlişkin Bulguların Genel Değerlendirilmesi	105
BÖLÜM 2	108
ANA ÇALIŞMA	108
5. GEREÇ ve YÖNTEM	108
5.1. Araştırmanın Modeli	108
5.2. Örneklem	108
5.3. Veri Toplama Araçları	108
5.3.1. Tanımlayıcı Özellikler Formu	109
5.3.2. Çocukluk Çağı Ruhsal Travma Ölçeği	109
5.3.3. Young Şema Ölçeği-Kısa Form 3	110
5.3.4. Bumby Çocuk Cinsel İstismarına Yönelik Bilişsel Çarpıtmalar Ölçeği	111
5.3.5. Bumby Tecavüz Suçuna Yönelik Bilişsel Çarpıtmalar Ölçeği	111
5.4. İşlem	111
5.5. Verilerin Çözümlemesi	112
6. BULGULAR	113
6.1. Araştırmada Kullanılacak Olan Ölçeklerin DFA Sonuçları	113
6.1.1. Çocukluk Çağı Ruhsal Travma Ölçeği'nin DFA Sonucu	113
6.1.2. Young Şema Ölçeği-Kısa Form 3'ün DFA Sonucu	116
6.1.3. Erkek Örnekleminde Yer Alan Araştırmanın Değişkenlerine Ait Sonuçlar	118
6.1.4. Kadın Örnekleminde Yer Alan Araştırmanın Değişkenlerine Ait Sonuçlar	121
6.2. Genç Yetişkinlerde Çocukluk Çağı Ruhsal Travma Ölçeği'ne ve Young Şema Ölçeği-Kısa Form 3'e Ait Alt Ölçek Puanlarının Cinsiyet Açısından Karşılaştırılması	123
6.3. Genç Yetişkinlerde Bumby Bilişsel Çarpıtma Ölçeklerinin Erkek ve Kadın Formlarına Ait Alt Ölçek Puanlarının En Uzun Süre Yaşanılan Yer Açısından Karşılaştırılması	125
6.4. Erken Dönem Uyum Bozucu Şemaların Aracı Rolünü Belirlemek Amacıyla Kurulan Yapısal Eşitlik Modeli Sonuçları	127
6.4.1. Genç Yetişkin Erkeklerde Çocukluk Döneminde Yaşanan Ruhsal Travmatik Yaşantılar ile Çocuk Cinsel İstismarına Yönelik Bilişsel Çarpıtmalar Arasındaki İlişkide Erken Dönem Uyum Bozucu Şemaların Aracı Rolüne İlişkin Kurulan Yapısal Eşitlik Modeli Sonuçları: Model 1	131
6.4.2. Genç Yetişkin Erkeklerde Çocukluk Döneminde Yaşanan Ruhsal Travmatik Yaşantılar ile Tecavüz Suçuna Yönelik Bilişsel Çarpıtmalar Arasındaki İlişkide Erken Dönem Uyum Bozucu Şemaların Aracı Rolüne İlişkin Kurulan Yapısal Eşitlik Modeli Sonuçları: Model 2	136
6.4.3. Genç Yetişkin Kadınlarda Çocukluk Döneminde Yaşanan Ruhsal Travmatik Yaşantılar ile Çocuk Cinsel İstismarına Yönelik Bilişsel Çarpıtmalar Arasındaki İlişkide Erken Dönem Uyum Bozucu Şemaların Aracı Rolüne İlişkin Kurulan Yapısal Eşitlik Modeli Sonuçları: Model 3	140

6.4.4. Genç Yetişkin Kadınlarda Çocukluk Döneminde Yaşanan Ruhsal Travmatik Yaşantılar ile Tecavüz Suçuna Yönelik Bilişsel Çarpıtmalar Arasındaki İlişkide Erken Dönem Uyum Bozucu Şemaların Aracı Rolüne İlişkin Kurulan Yapısal Eşitlik Modeli Sonuçları: Model 4	143
7. TARTIŞMA	147
7.1. Araştırmada Kullanılan Ölçeklerin DFA Sonuçlarının Değerlendirilmesi	147
7.1.1. Çocukluk Çağı Ruhsal Travmatik Yaşantılar Ölçeği'nin DFA Sonucunun Değerlendirilmesi	147
7.1.2. Young Şema Ölçeği-Kısa Form 3'ün DFA Sonucunun Değerlendirilmesi	150
7.2. Genç Yetişkinlerde Çocukluk Çağı Ruhsal Travma Ölçeği'nin ve Young Şema Ölçeği-Kısa Form 3'ün Alt Ölçek Puanlarının Cinsiyet Açısından Karşılaştırılmasının Değerlendirilmesi	152
7.3. Genç Yetişkinlerde Bumby Bilişsel Çarpıtma Ölçeklerinin Kadın ve Erkek Formlarının Alt Ölçek Puanlarının En Uzun Süre Yaşanılan Yer Açısından Karşılaştırılmasının Değerlendirilmesi	158
7.4. Genç Yetişkin Erkeklerde Çocukluk Döneminde Yaşanılan Ruhsal Travmatik Yaşantılar ile Çocuk Cinsel İstismarına Yönelik Bilişsel Çarpıtmalar Arasındaki İlişkide Erken Dönem Uyum Bozucu Şemaların Aracı Rolüne İlişkin Kurulan Yapısal Eşitlik Modeli (Model 1) Sonuçlarının Değerlendirilmesi	160
7.5. Genç Yetişkin Erkeklerde Çocukluk Döneminde Yaşanılan Ruhsal Travmatik Yaşantılar ile Tecavüz Suçuna Yönelik Bilişsel Çarpıtmalar Arasındaki İlişkide Erken Dönem Uyum Bozucu Şemaların Aracı Rolüne İlişkin Kurulan Yapısal Eşitlik Modeli (Model 2) Sonuçlarının Değerlendirilmesi	166
7.6. Genç Yetişkin Kadınlarda Çocukluk Döneminde Yaşanılan Ruhsal Travmatik Yaşantılar ile Çocuk Cinsel İstismarına Yönelik Bilişsel Çarpıtmalar Arasındaki İlişkide Erken Dönem Uyum Bozucu Şemaların Aracı Rolüne İlişkin Kurulan Yapısal Eşitlik Modeli (Model 3) Sonuçlarının Değerlendirilmesi	169
7.7. Genç Yetişkin Kadınlarda Çocukluk Döneminde Yaşanılan Ruhsal Travmatik Yaşantılar ile Tecavüz Suçuna Yönelik Bilişsel Çarpıtmalar Arasındaki İlişkide Erken Dönem Uyum Bozucu Şemaların Aracı Rolüne İlişkin Kurulan Yapısal Eşitlik Modeli (Model 4) Sonuçlarının Değerlendirilmesi	172
8. SONUÇ VE ÖNERİLER	175
ÖZET	185
SUMMARY	186
KAYNAKLAR	187
EKLER	204
Ek-1. Aydınlatılmış Onam Formu	204
Ek-2. Etik Kurul Belgesi	205
ÖZGEÇMİŞ	206

ÖNSÖZ

Bu arařtırmada, genç yetişkinlerde, istismar ve ihmal gibi çocukluk döneminde yaşanan ruhsal travmatik yaşantılar ile cinsel suçlara yönelik bilişsel çarpıtmalar arasındaki ilişkide erken dönem uyum bozucu şemaların aracı rolüne bakılmıştır.

Adli psikoloji alanyazında, günümüzde en fazla dikkat çeken konuların başında, cinsel suçlularda suç işleme örüntüsünü açıklayan bilişsel çarpıtmaların ve şemaların geldiđi görülmektedir. Adli psikoloji alanyazına paralel bir biçimde ülkemizde de adli popülasyona, özellikle cinsel suçlulara ait bilişsel çarpıtmaların ve erken dönem uyum bozucu şemaların saptanabilmesine yönelik arařtırmaların yapılması önem arz etmektedir. Böylece, suç davranışlarına yönelik ipuçlarının belirlenebilmesi ve önleme çalışmalarının yapılabilmesinin de yolunun açılacağı öngörülmektedir. Bu düşünceden hareketle, bu arařtırmada, iki adımlı bir çalışma planlanmıştır. İlk adımda, cinsel suçlara yönelik bilişsel çarpıtmaların değerlendirilmesine yönelik olarak, normal popülasyonda genç yetişkinlerde, ilgili ölçme araçları olan Bumby Çocuk Cinsel İstismarına Yönelik Bilişsel Çarpıtmalar Ölçeđi ve Bumby Tecavüz Suçuna Yönelik Bilişsel Çarpıtmalar Ölçeđi'nin Türkçe formlarının geçerlik ve güvenilirlik çalışması yapılmıştır.

İkinci adımda ise, genç yetişkinlerde, çocukluk döneminde, istismar ve ihmal ile ilgili olarak yaşanan ruhsal travmatik yaşantılar ile cinsel suçlara yönelik bilişsel çarpıtmalar arasındaki ilişkide, erken dönem uyum bozucu şemaların aracılık etkisi incelenmiştir.

Arařtırma, ayrıca, cinsel suçlara yönelik bilişsel çarpıtma ölçeklerinin kadınlar üzerinde uygulanabilirliğini göstermesi açısından, adli psikoloji alanyazında bir ilki de barındırmaktadır. Bu arařtırmanın hem cinsel suçlara yönelik bilişsel çarpıtma ölçeklerinin Türkiye standardizasyonunun yapılması hem de cinsel suçlara yönelik bilişsel çarpıtmalarda, bazı erken önem uyum bozucu şemaların aracı rolünün belirlenmesi konularında Türkiye'de bir ilki temsil etmesi nedeniyle, ülkemizde yeni

gelişmekte olan Adli Psikoloji alanı için çok önemli olduğu düşünülmektedir. Böylece, bu araştırma ile genç yetişkin erkeklerde, cinsel suçlara yönelik bilişsel çarpıtmalarda bazı erken dönem uyum bozucu şemaların aracı rolü hakkında elde edilen ilk bulgular, kişinin gelişimsel ve bilişsel süreçleri hakkında da bilgiler verdiğinden dolayı, cinsel suçluların psikolojik değerlendirmelerini ve müdahalelerine yönelik olarak da rehabilitasyonlarını etkileyebileceğini düşünüyor, ileriye yönelik yapılacak olan çalışmalara da bir zemin oluşturacağını umuyorum.

Yüksek lisanstan sonra, akademik hayatımın devam etmesine öncülük eden, bu süreçte beni hiç bir zaman yalnız bırakmayan ve her koşulda bana güvendiğini gösteren, hem yüksek lisansta hem de doktora bana çok değerli katkıları olan, saygıdeğer hocam, tez danışmanım Prof. Dr. Gülsen ERDEN'e çok teşekkür ederim. İlgilerini, zamanlarını ve akademik desteklerini her zaman benimle paylaşan ve gülyüzlerini hiçbir zaman benden esirgemeyen, Tez İzleme Komitesi (TİK) üyesi ve tez jürisi olmalarından büyük onur duyduğum, akademik hayata dair çok şeyler öğrendiğim, saygıdeğer hocalarım Prof. Dr. Şennur TUTAREL KIŞLAK'a ve Prof. Dr. Hatice DEMİRBAŞ'a çok teşekkür ederim. Her TİK döneminde bana verdikleri destek için onlara minnettar olduğumu da ayrıca bildirmek isterim.

Prof. Dr. Müjgan İNÖZÜ MERMERKAYA'ya ve Doç. Dr. Derya HASTA'ya tez jürisinde yer aldıkları için ve tez savunması sırasında vermiş oldukları aydınlatıcı önerileri için çok teşekkür ederim. Adli psikoloji denilince, Türkiye'de ilk akla gelen ve kendisinden hem lisans hem de yüksek lisans öğrenimim sırasında ders alma şansına sahip olduğum, saygıdeğer hocam Dr. Gülçin DEMİR'i de rahmetle anmadan geçmek istemiyorum.

“Nerden başlasam, nasıl anlatsam?” Bu araştırmanın yapılabilmesi için çok fazla emek sarfeden o kadar çok öğrenci ve bir o kadar da akademisyen var ki. Hepsinin ismini burada teker teker yazamamakla birlikte, her zaman kalbimde olduklarını da söylemek isterim. Araştırmada yer alan çok sayıda üniversite öğrencisine de çok teşekkür ederim. Sizler olmasaydınız bu araştırma da olmazdı.

Ailem, hayatımın her anında ilgisini, emeğini ve sevgisini hiç mi hiç esirgemeyen ve çok uzun, bir o kadar da zorlu bu süreçte, bana her koşulda destek veren hayat arkadaşım, eşim Demet TL'ye ne kadar teŐekkr etsem azdır. Sonsuz teŐekkrler. Çocuklarım, ođlum BaŐar Ali TL'ye ve kızım Gizem TL'ye, uykusuz gecelerin sonunda bana sabrettikleri iin ok ok teŐekkr ederim. ocukluk dnemleri ierisine, babalarının doktora tezini sıđdıracak kadar geniŐ yrekli olduklarını gsterdikleri iin onlarla gurur duyduđumu da bildirmeden geemeyeceđim. İyi ki varsınız...

Bu alıŐmayı, baŐta ailem olmak zere, cinsel sulardan dolayı mađduriyet yaŐamıŐ herkese armađan ediyorum.

SİMGELER VE KISALTMALAR

\bar{X} / Ort	Ortalama
AFA	Açımlayıcı Faktör Analizi
BMS	Bumby Çocuk Cinsel İstismarına Yönelik Bilişsel Çarpıtmalar Ölçeği
BRS	Bumby Tecavüz Suçuna Yönelik Bilişsel Çarpıtmalar Ölçeği
ÇRTÖ	Çocukluk Çağı Ruhsal Travma Ölçeği
DFA	Doğrulayıcı Faktör Analizi
E	Erkek
f1	Faktör 1
f2	Faktör 2
f3	Faktör 3
GA	Güven Aralığı
K	Kadın
KMO	Kaiser-Meyer-Olkin Katsayısı
Mak.	Maksimum
MANOVA	Çok Değişkenli Varyans Analizi
Min.	Minimum
n	Örneklem Sayısı
p	Anlamlılık Düzeyi
sd	Serbestlik Derecesi
SH	Standart Hata
SS	Standart Sapma
YEM	Yapısal Eşitlik Modeli
YŞÖ-KF3	Young Şema Ölçeği-Kısa Form 3
α	Cronbach Alpha İç Tutarlılık Katsayısı
β	Beta Katsayısı
χ^2	Kay-Kare
Λ	Lambda
η^2	Eta

ŞEKİLLER

Şekil 1.1. Araştırma modeli.	37
Şekil 3.1. Bumby Çocuk Cinsel İstismarına Yönelik Bilişsel Çarpıtmalar Ölçeği'ne ilişkin yapılan çoklu gruplu DFA yol diyagramı.	48
Şekil 3.2. Bumby Tecavüz Suçuna Yönelik Bilişsel Çarpıtmalar Ölçeği'ne ilişkin yapılan çoklu gruplu DFA yol diyagramı.	49
Şekil 3.3. Erkek örnekleminde Bumby Çocuk Cinsel İstismarına Yönelik Bilişsel Çarpıtmalar Ölçeği'ne ait yamaç serpinti grafiği.	54
Şekil 3.4. Kadın örnekleminde Bumby Çocuk Cinsel İstismarına Yönelik Bilişsel Çarpıtmalar Ölçeği'ne ait yamaç serpinti grafiği.	60
Şekil 3.5. Erkek örnekleminde Bumby Tecavüz Suçuna Yönelik Bilişsel Çarpıtmalar Ölçeği'ne ait yamaç serpinti grafiği.	65
Şekil 3.6. Kadın örnekleminde Bumby Tecavüz Suçuna Yönelik Bilişsel Çarpıtmalar Ölçeği'ne ait yamaç serpinti grafiği.	70
Şekil 3.7. Bumby Çocuk Cinsel İstismarına Yönelik Bilişsel Çarpıtmalar Ölçeği Erkek Formu'na ait DFA yol diyagramı.	75
Şekil 3.8. Bumby Çocuk Cinsel İstismarına Yönelik Bilişsel Çarpıtmalar Ölçeği Kadın Formu'na ait DFA yol diyagramı.	77
Şekil 3.9. Bumby Tecavüz Suçuna Yönelik Bilişsel Çarpıtmalar Ölçeği Erkek Formu'na ait DFA yol diyagramı.	79
Şekil 3.10. Bumby Tecavüz Suçuna Yönelik Bilişsel Çarpıtmalar Ölçeği Kadın Formu'na ait DFA yol diyagramı.	81
Şekil 6.1. Çocukluk Çağı Ruhsal Travma Ölçeği'ne ait DFA yol diyagramı.	115
Şekil 6.2. Young Şema Ölçeği-Kısa Form 3'e ait DFA yol diyagramı.	117
Şekil 6.3. Model 1.	132
Şekil 6.4. Model 2.	137
Şekil 6.5. Model 3.	141
Şekil 6.6. Model 4.	145

ÇİZELGELER

Çizelge 3.1. Uyum iyiliği indeks değerlerine yönelik eşik değerleri.	46
Çizelge 3.2. Erkek örnekleminde Bumby Çocuk Cinsel İstismarına Yönelik Bilişsel Çarpıtmalar Ölçeği'ne ait KMO ve Bartlett testi sonucu.	53
Çizelge 3.3. Erkek örnekleminde Bumby Çocuk Cinsel İstismarına Yönelik Bilişsel Çarpıtmalar Ölçeği'nin AFA bulguları.	55
Çizelge 3.4. Erkek örnekleminde Bumby Çocuk Cinsel İstismarına Yönelik Bilişsel Çarpıtmalar Ölçeği'nin madde toplam korelasyonu ve güvenilirlik katsayıları.	58
Çizelge 3.5. Kadın örnekleminde Bumby Çocuk Cinsel İstismarına Yönelik Bilişsel Çarpıtmalar Ölçeği'ne ait KMO ve Bartlett testi sonucu.	59
Çizelge 3.6. Kadın örnekleminde Bumby Çocuk Cinsel İstismarına Yönelik Bilişsel Çarpıtmalar Ölçeği'nin AFA bulguları.	61
Çizelge 3.7. Kadın örnekleminde Bumby Çocuk Cinsel İstismarına Yönelik Bilişsel Çarpıtmalar Ölçeği'nin madde toplam korelasyonu ve güvenilirlik katsayıları.	63
Çizelge 3.8. Erkek örnekleminde Bumby Tecavüz Suçuna Yönelik Bilişsel Çarpıtmalar Ölçeği'ne ait KMO ve Bartlett testi sonucu.	64
Çizelge 3.9. Erkek örnekleminde Bumby Tecavüz Suçuna Yönelik Bilişsel Çarpıtmalar Ölçeği'nin AFA bulguları.	66
Çizelge 3.10. Erkek örnekleminde Bumby Tecavüz Suçuna Yönelik Bilişsel Çarpıtmalar Ölçeği'nin madde toplam korelasyonu ve güvenilirlik katsayıları.	68
Çizelge 3.11. Kadın örnekleminde Bumby Tecavüz Suçuna Yönelik Bilişsel Çarpıtmalar Ölçeği'ne ait KMO ve Bartlett testi sonucu.	69
Çizelge 3.12. Kadın örnekleminde Bumby Tecavüz Suçuna Yönelik Bilişsel Çarpıtmalar Ölçeği'nin AFA bulguları.	71
Çizelge 3.13. Kadın örnekleminde Bumby Tecavüz Suçuna Yönelik Bilişsel Çarpıtmalar Ölçeği'nin madde toplam korelasyonu ve güvenilirlik katsayıları.	72
Çizelge 6.1. Erkek örnekleminde araştırmanın değişkenlerine ait toplam puan, ortalama ve SS değerleri.	119

Çizelge 6.2. Erkek örnekleminde yer alan araştırma değişkenlerine ait korelasyon değerleri.	120
Çizelge 6.3. Kadın örnekleminde araştırmanın değişkenlerine ait toplam puan, ortalama ve SS değerleri.	121
Çizelge 6.4. Kadın örnekleminde yer alan araştırma değişkenlerine ait korelasyon değerleri.	122
Çizelge 6.5. Genç yetişkinlerde cinsiyet değişkeni açısından Çocukluk Çağı Ruhsal Travma Ölçeği'ne yönelik yapılan MANOVA sonuçları.	124
Çizelge 6.6. Genç yetişkinlerde cinsiyet değişkeni açısından Young Şema Ölçeği-Kısa Form 3'e yönelik yapılan MANOVA sonuçları.	125
Çizelge 6.7. Genç yetişkinlerde en uzun süre yaşanan yer değişkeni açısından Bumby bilişsel çarpıtma ölçeklerine yönelik yapılan MANOVA sonuçları.	126
Çizelge 6.8. İlgili ölçek boyutlardan elde edilen minimum, maksimum, çarpıklık ve basıklık değerlerinin dağılımı.	129
Çizelge 6.9. Model 1 doğrudan etkiler tablosu.	134
Çizelge 6.10. Model 1 dolaylı etkiler tablosu.	135
Çizelge 6.10. Model 2 doğrudan etkiler tablosu.	138
Çizelge 6.11. Model 2 dolaylı etkiler tablosu.	140
Çizelge 6.12. Model 3 doğrudan etkiler tablosu.	142
Çizelge 6.13. Model 3 dolaylı etkiler tablosu.	143
Çizelge 6.14. Model 4 doğrudan etkiler tablosu.	146
Çizelge 6.15. Model 4 dolaylı etkiler tablosu.	146

1. GİRİŞ

Bu bölümde, araştırmanın problemi, önemi, varsayımları, sınırlılıkları ve araştırmayla ilgili tanımlar ile kuramsal açıklamalar ve bu konuya benzer daha önce yapılmış araştırmalar aktarılmış, en son olarak da araştırmanın amacı bildirilmiştir.

1.1. Problem

Cinsel suçlularla çalışan araştırmacılar (Abel ve ark., 1984; Brake ve Shannon, 1997; Bumby, 1996; Stermac ve ark., 1990; Stermac ve Segal, 1989; Tülü ve Erden, 2014; Ward, 2000), çocuk cinsel istismarcılarının bir kısmının, “çocuk bu eylemden zarar görmeyecek”; bazı tecavüz suçlularının da “kadınlar, erkeklerin cinsel ihtiyaçlarını gidermek için vardır” biçiminde, cinsel suç davranışlarını besleyen çeşitli hatalı inançlara sahip olduklarını belirtmektedir. Diğer bir deyişle, cinsel suç davranışı sergileyen bireylerin bazılarının, işledikleri suça yönelik davranışlarını destekleyen savunma mekanizmalarına sahip oldukları ifade edilmektedir (Abel ve ark., 1984; Bumby, 1996; Gannon ve ark., 2008; Tülü ve Erden, 2014; Ward, 2000; Ward ve ark., 2006; Ward ve Casey, 2010). Alanyazında, bu tarz düşünme örüntüleri, genellikle, suçu besleyen problemlili düşünce biçimleri olarak ifade edilmektedir (Abel ve ark., 1984; Bumby, 1996; Ward, 2000). Problemlili düşünme biçimleri, mantığa bürüme, inkâr etme, karşıt tepki geliştirme ve mazeret gösterme gibi bir takım bilişsel işlemlerle, işlenen cinsel suç davranışını mazur göstermeyi kapsamaktadır ve bu düşünceler, bilişsel çarpıtmalar olarak da ifade edilmektedir (Abel ve ark., 1984; Bumby, 1996; Gannon ve ark., 2008; Ward, 2000; Ward ve Casey, 2010).

Alanyazında, cinsel suça yönelime ilişkin önleme de olduğu kadar, cinsel suçluların tekrar suç işleme yakınlığını, diğer bir deyişle zamanını değerlendirmede en iyi yordayıcılardan biri olarak (Hanson ve Harris, 2001) ifade edilen bilişsel çarpıtmaların, bununla birlikte, suçlunun, suça yönelik bilgisini ve algısını en iyi

şekilde anlama olasılığını sağlayan şemaların (Beech ve ark., 2013), değerlendirilmesinin önemi üzerinde, bir fikir birliğinin olduğu da ifade edilmektedir (O’Ciardha ve Gannon, 2011; Yates, 2013). Cinsel suçlularda, erken dönem uyum bozucu şemalarla ilgili olarak yapılan son çalışmalar (Carvalho ve Nobre, 2014; Chakhssi ve ark., 2013; Manesh ve ark., 2010; Noferesty ve Anary, 2013; Sigre-Leiros ve ark., 2013; 2015a; 2015b), erken dönem uyum bozucu şemalar ile cinsellik içeren saldırgan davranışlar arasında bir ilişkinin olduğunu göstermektedir. Erken dönem uyum bozucu şemalar, ihmal ve istismar gibi erken çocukluk döneminde, özellikle aile içinde yaşanan ve çocuk için olumsuz ilk deneyimlere bir tepki olarak gelişen, daha sonra da kendi ile ilgili düşüncelerinde ve diğerleriyle olan ilişkilerinde işlevsel olmayan yapılardan oluşmakta ve çocukluk veya ergenlik döneminde şekillenmektedir (Young ve ark., 2003). Bu varsayım temelinde, cinsel suçluların geçmişinde, ihmal ile fiziksel, duygusal ve cinsel istismar gibi istismarın farklı tiplerinin olduğu ifade edilmektedir (Connoly ve Woolons, 2008; Lee ve ark., 2002; Tülü ve Erden, 2014). Bununla birlikte, çocukluk döneminde yaşanan her türlü istismarın, kişinin yetişkinlik dönemi ilişkilerinde, saldırgan davranışlara yönelmesinde de aracı rolünün olduğu gösterilmiştir (Crawford ve Wright, 2007). Söz konusu görüşler ve bulgular çerçevesinde, alanyazında, cinsel suçlara yönelmiş bireylerin, suça yönelik bilgi ve algısını en iyi şekilde anlamak için, cinsel suç tipiyle ilişkili olarak, yaygın inançlarından oluşan şemalarının da diğer suç tiplerinde olduğu gibi değerlendirilmesinin gerekliliğine vurgu yapılmaktadır (Beech ve ark., 2013).

Bu araştırma kapsamında, cinsel suça yönelmiş bireylerle çalışılmak üzere yola çıkılmış, ancak, araştırmaya yönelik gerekli izinlerin alınamaması nedeniyle, normal popülasyon üzerinden cinsel suçlara dair incelemelerin yapılmasına karar verilmiştir. Bu araştırma kapsamında, öncelikle, Bumby Çocuk Cinsel İstismarına Yönelik Bilişsel Çarpıtmalar Ölçeği ve Bumby Tecavüz Suçuna Yönelik Bilişsel Çarpıtmalar Ölçeği’nin Türkçe formlarının geçerlik ve güvenilirlik çalışması yapılmıştır. Bu ilk çalışmanın ardından, cinsel suçlara yönelik bilişsel çarpıtmalar ve erken dönem uyum bozucu şemalar ile çocukluk çağı ruhsal travmatik yaşantılar gibi değişkenler incelenmiş ve çocukluk çağı ruhsal travmatik yaşantılar ile cinsel suçlara yönelik

bilişsel çarpıtmalar arasındaki ilişkide, erken dönem uyum bozucu şemaların aracı rolüne bakılmıştır.

Çocukluk çağı ruhsal travmatik yaşantılar, araştırmanın bağımsız değişkenini; çocuk cinsel istismarına yönelik bilişsel çarpıtmalar ile tecavüz suçuna yönelik bilişsel çarpıtmalar, araştırmanın bağımlı değişkenini ve erken dönem uyum bozucu şemalar da araştırmanın aracı değişkenini oluşturmaktadır.

Sonuç olarak, bu araştırmanın sorunsalı, 18-25 yaş arası erkek ve kadın genç yetişkinlerin, istismar ve ihmal ile ilgili olarak çocukluk döneminde yaşadığı ruhsal travmatik yaşantılar ile cinsel suçlara yönelik bilişsel çarpıtmalar arasındaki ilişkide, erken dönem uyum bozucu şemaların aracı rolünü belirlemektir.

1.2. Önem

Cinsel suçlularda, tekrar suç işleme riskini arttıran en önemli faktörlerden biri, suça yönelik bilişsel çarpıtmalardır (Hanson ve Scott, 1995; Kennedy ve Grubin, 1992; Murphy, 1990; Thornton, 2002). Cinsel suçlularda, suça yönelik bilişsel çarpıtmaların, suç işleme ile bir ilişkisi olduğunu gösteren birçok araştırma (Carvalho ve Nobre, 2014; Chakhssi ve ark., 2013; Hanson ve Scott, 1995; Pollock ve Hashmall, 1991; Sigre-Leiros ve ark., 2013; Tülü ve Erden, 2014) bulunmaktadır.

Adli psikoloji alanyazında en fazla dikkat çeken konuların başında, cinsel suçlularda suç işleme örüntüsünü açıklayan bilişsel çarpıtmaların ve erken dönem uyum bozucu şemaların geldiği görülmektedir. Alanyazında, cinsel suçluların, “normal” popülasyon içerisinde yer alan erkek bireylere göre, suça yönelik bilişsel çarpıtmalara (Marshall ve ark., 2003; Tülü ve Erden, 2014) ve erken dönem uyum bozucu şemalara (Carvalho ve Nobre, 2014; Sigre-Leirós ve ark., 2013) daha fazla düzeyde sahip oldukları ifade edilmektedir.

Cinsel suçlar hem bir adli problem hem de ortaya çıkardığı mağduriyet açısından ciddi bir halk sağlığı sorunudur. Cinsel suçlularda, özellikle çocuk cinsel istismarcılarında, tekrar suç işleme eğilimine karşı uygulanan müdahale programlarında, kişilerin suça yönelik bilişsel çarpıtmalarının belirlenmesinin, etkili tedavi yönteminin planlanmasında teorik bir destek sağladığı ifade edilmektedir (Marshall ve ark., 2011). Diğer yandan şemaların, erken çocukluk döneminde oluştuğu ve yetişkinlik döneminde de bilişsel yapımıza kemikleşerek yerleştiği (Young ve ark., 2003) bilindiğinden, değiştirilmesinin daha kolay olduğu çikarsanan, genç yetişkinlik döneminin, değerlendirme açısından önemli olduğu düşünülmektedir. Özellikle, tedavinin etkililiği bakımından da genç yetişkin cinsel suçluların değerlendirilmesinin önemli olacağı ön görülmektedir. Sonuç olarak, olası suçluların belirlenmesinde olduğu kadar, adli psikoloji alanyazına paralel bir biçimde ülkemizde de özellikle, genç yetişkin cinsel suçlulara ait erken dönem uyum bozucu şemaların belirlenmesi ve suça yönelik müdahale programlarının da hayata geçirilmesi önem arz etmektedir.

Alanyazında, erken dönem uyum bozucu şemalar ile cinsel suçlar arasındaki ilişkiyi açıklayan araştırmaların (Carvalho ve Nobre, 2014; Chakhssi ve ark., 2013; Manesh ve ark., 2010; Noferey ve Anary, 2013; Sigre-Leirós ve ark., 2013; 2015a; 2015b), cinsel suçlularda suça yönelik bilişsel çarpıtmalarla ilgili araştırmalara (Abel ve ark., 1989; Barbaree, 1991; Bumby, 1996; Burt, 1980; Hanson ve Harris, 2001; Tülü, 2010; Tülü ve Erden, 2014; Ward, 2009; Ward, 2000; Ward ve ark., 2006; Ward ve ark., 1997; Ward ve Casey, 2010; Ward ve Keenan, 1999) göre, az sayıda olduğu görülmüştür. Bu duruma ek olarak, bilişsel çarpıtmalar üzerine yapılan araştırmalar ve mevcut kuramsal açıklamalar, sadece yetişkin erkek cinsel suçluları içermektedir (Szumski ve ark., 2018).

Söz konusu bu araştırma ile ülkemizde, erkek ve kadın genç yetişkinlerin cinsel suçlara yönelik bilişsel çarpıtmaları ve bilişsel çarpıtmalarında şemaların aracı rolü ile ilgili belirlenecek ilk bulgular, cinsel suç nedeniyle hüküm giymiş cinsel bir suçlunun psikolojik değerlendirmesine ve rehabilitasyonuna yönelik çalışmalara da bir başlangıç oluşturacaktır.

Erkek ve kadın genç yetişkinlerin, cinsel suçlara yönelik bilişsel çarpıtmaları üzerine adli psikoloji alanyazında bir çalışma henüz yapılmamıştır. Bu anlamda, bu çalışma, bir ilk olacaktır.

1.3. Varsayımlar

Araştırmada, genç yetişkinlerin çocukluk çağı ruhsal travmatik yaşantıları ile cinsel suçlara yönelik bilişsel çarpıtmaları arasındaki ilişkide, erken dönem uyum bozucu şemaların bir aracı rolünün olacağı yönündeki varsayımdan yola çıkılmıştır.

1.4. Sınırlılıklar

Bu araştırma;

1. 2019 yılı Şubat-Kasım ayları ile 2020 Mart-Nisan ayları arasında,
2. Türkiye’de bulunan çeşitli devlet ve vakıf üniversitelerinin farklı lisans bölümlerinde öğrenim gören,
3. 18-25 yaş aralığında yer alan, erkek ve kadın katılımcı bireylerle sınırlıdır.

1.5. Tanımlar

1.5.1. Cinsel Suçlar

Cinsel suçlar, genel olarak, ergen veya yetişkin bir kişi tarafından, çocuk ya da yetişkin yaştaki herhangi bir kişiye yönelik olarak, cinsel ihtiyaçları gidermek amacıyla gerçekleştirilen her türlü davranış şeklinde tanımlanabilir.

5237 Sayılı Türk Ceza Kanunu’nda (TCK) cinsel suçlar, kişilere karşı suçlar kapsamında, cinsel dokunulmazlığa karşı suçlar başlığı altında, cinsel saldırı, çocukların cinsel istismarı, reşit olmayanla cinsel ilişki ve cinsel taciz şeklinde düzenlenmiş

(TCK, 2005; 2014; 2016) ve “cinsel istekleri tatmin etmek amacıyla bir kimsenin vücut dokunulmazlığını ihlal eden her türlü davranış” şeklinde tanımlanmıştır.

Tecavüz

Alanyazında tecavüz, yetişkin bir kişinin onayı olmadan (Fisher ve Beech, 2004), cinsel organ, parmak veya bir cisim ile vajinal, anal ya da oral içe girme şeklinde tanımlanmaktadır (Gannon ve ark., 2008).

Alanyazında tecavüz olarak adlandırılan cinsel suç, TCK’ya (2005) göre, cinsel saldırı olarak tanımlanmıştır. Kanuna göre, yapılan eylemin cinsel saldırı olarak adlandırılabilmesi için iki kişi arasında bedensel temas şartı aranmaktadır. Kanununun 102. maddesine göre, “cinsel saldırı suçu hem vücuda organ veya sair bir cisim sokmadan vücut dokunulmazlığının ihlali yolu ile (basit cinsel saldırı, madde 102/1) hem de vücuda organ veya sair bir cisim sokarak vücut dokunulmazlığının ihlali ile (nitelikli cinsel saldırı, m. 102/2) işlenebilir.”

Çocuk Cinsel İstismarı

Bir diğer cinsel suç çeşidi olan çocuk cinsel istismarında ise, ergen ya da yetişkin yaştaki bir kişinin (Langstrom ve ark., 2000), akrabalık bağı olan ya da olmayan çocukları cinsel olarak kötüye kullanımı söz konusudur (Fisher ve Beech, 2004; Romans ve ark., 1996). Bu suç türünde, fail ve mağdur açısından cinsiyet farkı bulunmamaktadır. Diğer bir deyişle, suç, herkes tarafından, cinsiyet farkı gözetilmeksizin tüm çocuklara yönelik olarak işlenebilir, fakat büyük bir oranda failin cinsiyeti erkek, mağdurun cinsiyeti ise kızdır (Cawson, 2000; Tülü, 2010). Suç, bedensel temas olmaksızın gerçekleşen cinsel davranışlardan, bedensel temas içeren cinsel davranışlara kadar geniş bir aralıkta değişebilmektedir (Fisher ve Beech, 2004).

Yasal zeminde “çocuk cinsel istismarı, on beş yaşını tamamlamamış veya tamamlamış olmakla birlikte, fiilin hukuki anlam ve sonuçlarını algılama yeteneği

gelişmemiş olan çocuklara karşı gerçekleştirilen her türlü cinsel davranış” şeklinde tanımlanmıştır (TCK, 2005).

Çocuk, biyolojik yaşı gereği hem fiziksel hem de psikolojik açıdan kendini savunamayacak durumda olması nedeniyle çoğu kez bir yetişkinin kötü muamelesine maruz kalabilmektedir. Bu durumda, bir çocuğa karşı gerçekleştirilen her türlü kötü muamele, alanyazında, en genel anlamda, çocuk istismarı ve ihmali başlığı altında toplanmaktadır.

1.5.2. Çocuk İstismarı ve İhmali

Çocuk kelimesi, tanım olarak hem hukuksal zeminde hem de psikolojik zeminde karşılık bulmaktadır. Hukuksal zeminde, TCK'nın (2005) tanımlar başlığı altında yer alan 6. maddesine göre, “çocuk deyiminden, henüz onsekiz yaşını doldurmamış kişi” olarak bahsedilmektedir. Çocuk Koruma Kanunu'nun (2005) tanımlar başlığı altında yer alan 3. maddesine göre de “daha erken yaşta ergin olsa bile, onsekiz yaşını doldurmamış kişi” çocuk sayılmaktadır. Psikolojik zeminde ise, Gander ve Gardiner'a (1993) göre, 0-18 yaş arası dönem, çocukluk dönemi olarak tanımlanmaktadır.

Dünya Sağlık Örgütü'ne (WHO, 2014) göre, çocuğa yönelik kötü muamele, çocuğa karşı gerçekleştirilen her türlü fiziksel, duygusal ve cinsel şiddet ile ihmal ve çocuğun sömürülmesine yönelik gerçekleştirilen her türlü davranış olarak tanımlanmaktadır. Alanyazında ise, çocuğa bakım veren kişi ya da kişiler tarafından, çocuk üzerinde fiziksel, duygusal ve cinsel yönden gerçekleştirilen, çocuğun fiziksel ve psikolojik sağlığını her şekilde örseleyen ve zarar veren davranışlar olarak tanımlanan çocuk istismarı ve ihmali, çocuğun fiziksel, psikolojik, cinsel ve sosyal açıdan zarar görmesine neden olmaktadır (Oral ve ark., 2001; Taner ve Gökler, 2004). Çocuğun fiziksel ve psikolojik sağlığı ile güvenliğini tehlikeye sokan çocuk istismarı (Taner ve Gökler, 2004), fiziksel, duygusal ve cinsel istismar olmak üzere, üçe;

ihmal ise, fiziksel ve duygusal ihmal olmak üzere, ikiye ayrılmaktadır (Oral ve ark., 2001).

Fiziksel İstismar ve İhmal

Yasa önünde reşit olmayan bir kişiye, bakım veren kişi ya da kişiler tarafından, fiziksel sağlığına zarar verecek bir şekilde gerçekleştirilen her türlü eylem, fiziksel istismar olarak tanımlanmaktadır ve genel olarak, itekleme, vurma, yumruklama, ısırma, sarsma, fırlatma ve yakma şeklinde görülebilmektedir (Kaplan ve ark., 1999). Fiziksel ihmal ise, bakım veren kişi ya da kişiler tarafından, yasa önünde reşit sayılmayan bir kişinin, bakım konusunda zarara uğraması olarak tanımlanmaktadır ve en genel anlamda, yetersiz beslenme, giyim ve temizlik bakımı konusunda ihmal edilmiş olma şeklinde görülebilmektedir (Kaplan ve ark., 1999).

Duygusal İstismar ve İhmal

Çocuğun ailesinde ve sosyal çevresinde bulunan yetişkin kişiler tarafından gerçekleştirilen duygusal istismar ve ihmal, çocukta duygusal, davranışsal, bilişsel ve ruhsal problemlere neden olan her türlü eylem ya da eylemsizlikler olarak tanımlanmaktadır (Sattler, 1998). Duygusal istismar, tehdit, ceza ve aşağılayıcı ya da küçük düşürücü her türlü ifade biçimini; duygusal ihmal ise, ilgi, şefkat ve sevgi göstermemeyi içermektedir (Glaser, 2002).

Cinsel İstismar

Bir çocuk ile bir yetişkin arasında yaşanan mastürbasyon; parmakla, cinsel organla ya da bir nesneyle oral, anal ya da vajinal cinsel ilişkiye girme; cinsel organı gösterme, elleme, okşama veya sürtme; pornografik materyalleri gösterme veya izletme gibi davranışları içeren cinsel istismar (Sattler, 1998), genel olarak, bir yetişkinin cinselliğini gidermesi için çocukları araç olarak kullanması şeklinde tanımlanmaktadır (Green, 1996).

Young ve arkadaşlarına (2003) göre, istismarın her türlü çeşidini yaşayan çocuklar, zamanla pekiştirdikleri, kendileri, diğerleri ve yaşadıkları çevre ile ilişki, çarpıtılmış inançları da içeren, belirgin uyum bozucu şemalar geliştirebilmektedir.

1.5.3. Erken Dönem Uyum Bozucu Şemalar ve Şema Modları

Şema, kişinin, kendi benliği, diğerleri ve yaşadığı dünya ile ilgili değişmez inanç ve varsayımları içeren, kendisinin yaşam olaylarının bilişsel işlemlerini yöneten ve geniş bir organizasyon ilkesi olarak işlev gören bilişsel bir yapılanma olarak tanımlanmaktadır (Young ve ark., 2003). Young'a (1990) göre şema, erken çocukluk döneminde oluşmaya başlamakta ve gelişimin bir parçası olarak da yetişkinlik döneminde şekillenmektedir. Şemaların oluşmaya başladığı dönem olan erken çocukluk döneminde ise, bakım veren kişinin çocuk üzerinde, onun sağlıklı bir birey olmasını engelleyecek bir şekilde, aşırı katı bir tutum sergilemesi, reddedici ya da aşırı izin verici olması, sınır koymaması, duyarlılıktan yoksun olması, ihmalkâr davranması, çocuğun özerkliğini önemsememesi gibi olumsuz özelliklere sahip ebeveyn tutum ve davranışlarının, kişinin yetişkinlik hayatında, diğerleri ile olan ilişkilerini belirleyen ve erken dönem uyum bozucu şemalar olarak adlandırılan şemaların oluşmasına neden olabilmektedir (Young, 1999; Young ve ark., 2003).

Young ve arkadaşlarına (2003) göre, kopukluk ve reddedilmişlik alanı, zedelenmiş otonomi ve performans alanı, zedelenmiş sınırlar alanı, diğerleri yönelimlilik alanı ile aşırı tetikte olma ve baskılanma/ketlenme alanı olmak üzere beş adet şema alanı ve bu şema alanlarının altında da 18 adet erken dönem uyum bozucu şema bulunmaktadır.

Kopukluk ve Reddedilmişlik Şema Alanı

Bu şema alanı, kişinin erken çocukluk yıllarında geliştirdiği duygusal gereksinimlerden biri olan güvenli bağlanmanın gerçekleşmemesi durumunda ortaya çıkmaktadır. Bu şema alanında bulunan ve ilk dört erken dönem uyum bozucu şema

olarak da adlandırılan duygusal yoksunluk, güvensizlik/suistimal edilme, terk edilme/istikrarsızlık ve kusurluluk/utanç şemaları, genel olarak, kişiye en çok zarar veren şemalar olarak ifade edilmektedir (Young ve ark., 2003).

Duygusal Yoksunluk

Kişinin duygusal destek arzusunun, başkaları tarafından yeteri kadar karşılanamayacağına yönelik beklentisidir ve ilgi, empati ve korunma yoksunluğu şeklinde, üç başlık altında toplanmaktadır (Young ve ark., 2003). İlgi yoksunluğu, kişinin, ilgi, şefkat, sıcaklık ya da arkadaş yokluğu olarak tanımlanmaktadır. Empati yoksunluğu ise, anlama, dinleme, kendini açma ya da başkalarıyla olan karşılıklı paylaşım yokluğu olarak ifade edilmektedir. Korunma yoksunluğu da kişinin, başkalarından aldığı güç, yönlendirme ve rehberlik yokluğu olarak belirtilmektedir.

Güvensizlik/Suistimal Edilme

Kişinin, başkalarına yalan söyleyeceğine, o kişinin zaaflarını kullanacağına, küçük düşüreceğine, aldatacağına, zarar vereceğine ve istismar edeceğine yönelik beklentisidir (Young ve ark., 2003).

Terk Edilme/İstikrarsızlık

Bu şemaya sahip kişiler, hayatlarında önem verdikleri kişilerin, duygusal olarak istikrarsız, belirsiz ve güvenilmez olduklarından, düzensizlik göstermelerinden, yakında öleceklerini veya daha iyi birisinden yana olup, kendilerini terk edeceklerini düşündüklerinden dolayı, bu kişilerden duygusal destek, güç ve koruma sağlayamayacağına yönelik inançlara sahiptir (Young ve ark., 2003).

Kusurluluk/Utanc

Bu erken dönem uyum bozucu şema, kişinin kendisini, kusurlu, kötü, değersiz, itici ve önemsiz olarak görmesine yönelik inançları kapsamaktadır. Bu şema alanına sahip kişilerin çocukluk döneminde, istismarın tüm çeşidi mevcuttur (Warburton ve McIlwain, 2005; Young ve ark., 2003).

Sosyal İzolasyon/Yabancılaşma

Bu erken dönem uyum bozucu şema, kişinin dünyadan izole olmasını ve diğer insanlardan farklı olma ya da herhangi bir grubun üyesi olmama durumunu içermektedir. Bu şema alanına sahip kişilerin, çocukluk döneminde, yoğun bir biçimde duygusal istismar mağduriyeti söz konusudur (Warburton ve McIlwain, 2005; Young ve ark., 2003).

Zedelenmiş Otonomi ve Performans Şema Alanı

Bu şema alanı, kişinin özerklik ve kimlik algısı gibi temel gereksinimlerinin yeterince karşılanamaması sonucunda ortaya çıkan, tehditler karşısında dayanıksızlık, bağımlılık/yetersizlik, yapışıklık/gelişmemiş benlik ve başarısızlık şemalarından oluşmaktadır (Young ve ark., 2003).

Tehditler Karşısında Dayanıksızlık

Bu erken dönem uyum bozucu şemaya sahip kişiler, herhangi bir anda, kalp krizi geçirme ve AIDS ve benzeri bir hastalığa yakalanma gibi tıbbi bir felaket; çıldırma ve kontrolü kaybetme korkusu yaşama gibi duygusal bir felaket ve kaza geçirme, deprem yaşama, asansör düşmesi veya herhangi bir suçtan dolayı iftiraya maruz kalma gibi dışsal bir felaket olacağına yönelik aşırı derecede korkuya sahiptir (Young ve ark., 2003).

İç içe geçme/Yetersizlik

Bu erken dönem uyum bozucu şema, kişinin, başkalarından yardım almadan, doğru kararlar alma, yeni işlere girişme ve başarma ile bakım gibi kendi günlük problemlerini çözemeyeceğine yönelik inançlarını kapsamaktadır (Young ve ark., 2003).

Bağımlılık/Gelişmemiş Benlik

Bu erken dönem uyum bozucu şemaya sahip olan kişiler, önem verdikleri kişilere, genel olarak, aile üyelerine karşı, yoğun duygusal bir ilgi ve aşırı yakınlık duymaktadır. Bu kişiler, bir başkasının daimi bir desteği olmadan, mutlu olamayacağına veya yaşamını devam ettiremeyeceğine yönelik inançlara sahiptir (Young ve ark., 2003).

Başarısızlık

Bu erken dönem uyum bozucu şemaya sahip olan kişiler, genelde, herhangi bir konuyu başaramayacağına yönelik bir inanca sahiptir. Bununla birlikte, eğitim, spor, kariyer gibi alanlarda da akranlarına göre, temelde, yetersiz olma inancı yaşamaktadır (Young ve ark., 2003).

Zedelenmiş Sınırlar Şema Alanı

Bu şema alanı, yetersiz öz denetim/öz disiplin ile hak görme/büyüklenmecilik gibi erken dönem uyum bozucu şemalardan oluşmaktadır (Young ve ark., 2003).

Yetersiz Öz Denetim/Öz Disiplin

Bu erken dönem uyum bozucu şemaya sahip olan kişiler, dürtülerini kontrol etmede yetersizlik sergilemektedir. Bu duruma ek olarak, duygularını aşırı bir

biçimde ifade etmeyi engellemede, yeterli bir özdenetim de gösterememektedir (Young ve ark., 2003).

Hak Görme/Büyüklenmecilik

Bu erken dönem uyum bozucu şemaya sahip olan kişi, diğer insanlardan üstün olduğuna ve onlardan farklı olarak, özel haklar ile imtiyazlara sahip olduğuna inanmaktadır (Young ve ark., 2003).

Diğerleri Yönelimlilik Şema Alanı

Bu şema alanı, boyun eğicilik, kendini feda ve onay arayıcılık şeklinde adlandırılan erken dönem uyum bozucu şemalardan oluşmaktadır. (Young ve ark., 2003).

Boyun Eğicilik

Kişinin kendi duygularını yoğun bir biçimde baskılaması nedeniyle, kontrolün, başkalarına aşırı bir şekilde teslimiyeti olarak ifade edilen bu erken dönem uyum bozucu şema, kişinin, kendi tercihlerini, kararlarını ve arzularını bastırma şeklinde ihtiyaçların boyun eğmesi; öfkesini bastırma şeklinde de duyguların boyun eğmesi olarak, iki farklı biçimde tanımlanmaktadır (Young ve ark., 2003).

Kendini Feda

Bu şemaya sahip olan kişiler, muhtaç olarak algıladıkları insanlar ile duygusal bağlantıyı sürdürmek, özsaygı kazanmak ya da suçluluk duygularından kurtulmak için sınırsız bir şekilde, onların ihtiyaçlarını yerine getirmektedir (Young ve ark., 2003).

Onay Arayıcılık

Bu erken dönem uyum bozucu şemaya sahip olan kişiler, güvenli ve gerçek bir kimlik duygusunu geliştirebilmek adına, başka kişilerden onay almaya ve onlardan ilgi görmeye, aşırı biçimde önem vermektedir (Young ve ark., 2003).

Aşırı Tetikte Olma ve Baskılama/Ketleme Şema Alanı

Bu şema alanı, duyguları bastırma/ketleme, karamsarlık/olumsuzluk, yüksek standartlar/aşırı eleştiricilik ve cezalandırılma/acımasızlık erken dönem uyum bozucu şemalarından oluşmaktadır (Young ve ark., 2003).

Duyguları Bastırma/Ketleme

Bu erken dönem uyum bozucu şemaya sahip kişiler, başkaları tarafından onay alabilmek ya da yaşayacağı utanç duygusundan kurtulabilmek adına, kendiliğinden ortaya çıkan bir davranışı, duyguyu ya da iletişimi yoğun bir biçimde baskılamaktadır (Young ve ark., 2003).

Karamsarlık/ Olumsuzluk

Bu erken dönem uyum bozucu şemaya sahip kişiler, hayal kırıklıkları, hata, ihanet, kızgınlık, acı, çatışma, kayıp, ölüm, çözülmeyen problemler ve suçluluk gibi hayatın olumsuz yönlerine, yoğun bir biçimde odaklanma eğilimi göstermektedir (Young ve ark., 2003).

Yüksek Standartlar/Aşırı Eleştiricilik

Bu erken dönem uyum bozucu şema, kişinin, cinsel haz almasında, rahatlamasında, başarı duygusunda, yakın ilişkilerinde ve öz saygısında bozulmalara neden olabilmektedir. Yüksek standartlar, genel olarak, mükemmeliyetçilik, katı

kurallar ve zorunluluklar ile zaman ve verimlilikle ilgili takıntılar olmak üzere, üç şekilde kendini göstermektedir (Young ve ark., 2003).

Cezalandırılma/Acımasızlık

Bu tür bir şemaya sahip olan kişiler, kendileri de dâhil olmak üzere, beklentilerini veya standartlarını karşılamayan kişilere karşı aşırı derecede kızgın, sabırsız, tahammülsüz, öfkeli ve cezalandırıcı olma eğilimi göstermektedir (Young ve ark., 2003).

Yukarıda açıklanmış erken dönem uyum bozucu şemalar için Young ve arkadaşları (2003) tarafından yapılan bir diğer sınıflamada, koşullu ve koşulsuz şemalar olarak adlandırılmış olan sınıflamadır. Koşulsuz şemalar, kişinin hayatının erken döneminde gelişmesi nedeniyle, değişime daha dirençlidir ve kişinin, kendisini, bağımlı, sevgisiz, yeteneksiz ve uyumsuz olarak görmesine yönelik inançlarını kapsamaktadır (Young ve ark., 2003).

Koşullu şemalar ise, Young ve arkadaşlarına (2003) göre, kişinin, koşulsuz şema gerçeği ile yüzleşmemesi sonucu, bu tür şemalardan kurtulmak için gerçekleşen girişimler sonucunda gelişmektedir ve bu nedenle, ikincil şemalar olarak adlandırılmaktadır. Young ve arkadaşlarına (2003) göre, bu tür şemalar, kontrol etme, öz veride bulunma, onay arama ve duygularını kitleme gibi kişinin kendisinin yapabileceklerini kapsamaması nedeniyle de koşulsuz şemalara göre, daha umut vericidir. Bu nedenden dolayı, bu tür şemalar, kişiye, kendi yapabileceklerini de ortaya koymasına fırsat verebiliyor olması nedeniyle, şemanın sergilediği olumsuz sonuçları geçici de olsa başka yönlere çevrilmesini sağlamaktadır (Young ve ark., 2003).

Young ve arkadaşlarına (2003) göre, kişinin duygu, düşünce ve davranışları ile ilişkilerini birçok şema belirlemekte, buna karşın tüm şemalar da aynı anda etkin

olamamaktadır. Şema modu kavramı, kişinin o andaki etkin şemalarını temsil etmek için kullanılmaktadır (Young ve ark., 2003).

Şema Modları

Young ve arkadaşlarına (2003) göre, şema modu terimi, kendimizin içinde, diğerleri ile tam olarak birleşmeyen şemaların, gruplaşmalarını ve şema eylemlerini içeren bir yan olarak tarif edilmektedir. Kişi, başka bir şema moduna geçtiğinde, daha önce etkisiz olan başka şemalar, aktif hale geçmektedir (Young ve ark., 2003). Kişi, çocuk modları, uyumsuz başa çıkma modları, uyumsuz ebeveyn modları ve sağlıklı erişkin modu olmak üzere dört çeşit şema modu kullanılmaktadır (Young ve ark., 2003).

Çocuk Modları

Young ve arkadaşlarına (2003) göre, çocuk modları, incinmiş çocuk, kızgın çocuk, dürtüsel/disiplinsiz çocuk ve mutlu çocuk modu olmak üzere dört moddan oluşmaktadır.

İncinmiş çocuk modunda kişi, kendini, yalnız, izole, üzgün, anlaşılmamış, desteklenmemiş, kusurlu, ihmal edilmiş, tükenmiş, yetersiz, kendinden şüpheli, muhtaç, çaresiz, umutsuz, korkmuş, sıkıntılı, kaygılı, kurban, değersiz, seilmeyen, kaybolmuş, amaçsız, kırılğan, güçsüz, yenilmiş, bitkin bırakılmış, dışlanmış ve karamsar bir şekilde hissetmektedir (Young ve ark., 2003).

Kızgın çocuk modunda kişi, incinmiş çocuğun temel duygusal veya fiziksel ihtiyaçları karşılanmamış olduğu için, kendini yoğun bir şekilde kızgın ve hiddetli hissetmekte, bu hislerle birlikte hayal kırıklığı yaşama ve tahammülsüzlük gibi duygular da beslemektedir (Young ve ark., 2003).

Dürtüsel/disiplinsiz çocuk modunda ise kişi, temel olmayan istekler veya dürtüler ile istediğine ulaşabilmek için bencilce veya kontrolsüzce davranmakta ve kısa vadede zevk veren şeyleri ertelemede de güçlükler yaşamaktadır. (Young ve ark., 2003).

Mutlu çocuk modunda da kişi, tatmin olmuş, yeterli, kabul edilmiş, korunan, değerli, bakılmış, anlaşılmış, kendine güvenli, yol gösterilmiş, onaylanmış, güvende, güçlü, kontrollü, uyumlu, iyimser ve doğal hissetmiş bir şekilde davranmaktadır (Young ve ark., 2003).

Uyumsuz Başa Çıkma Modları

Young ve arkadaşlarına (2003) göre, uyumsuz başa çıkma modları ise, söz dinleyen temsilci, yalnız kahraman ve aşırı telafi edici modlarından oluşmaktadır.

Söz dinleyen temsilci modunda kişi, çatışma veya dışlanma korkusu ile diğerlerine karşı edilgen, fazlasıyla itaatkâr, uysal, onay arayan veya kendi değerini düşürücü bir şekilde davranmaktadır (Young ve ark., 2003).

Yalnız kahraman modunda ise kişi, ihtiyaçlarını ve duygularını ketleyerek, duygusal anlamda diğer insanlardan ayrılmakta ve içe kapanma şeklinde bir davranış göstermektedir. Aşırıya kaçarak, dürtüsel bir şekilde zihnini dağıtmaya ve bu şekilde kendini avutmaya çalışmaktadır (Young ve ark., 2003).

Aşırı telafi edici modunda da kişi, uygun olmayan bir şekilde kendini beğenmiş, saldırgan, baskın, rekabetçi, kibirli, mağrur, lütfeden, küçümseyen, aşırı kontrollü, kontrolcü, isyankâr, yönlendirici, sömürücü, dikkat çekmek isteyen veya statü düşkünü bir şekilde davranmaktadır (Young ve ark., 2003).

Uyumsuz Ebeveyn Modları

Young ve arkadaşlarına (2003) göre, uyumsuz ebeveyn modları, cezalandırıcı ebeveyn modu ile talepkâr ebeveyn modundan oluşmaktadır.

Cezalandırıcı ebeveyn modunda kişi, kendisinin veya diğerlerinin cezalandırılması gerektiğini ya da suçlanmayı hak ettiğini hissetmektedir (Young ve ark., 2003).

Talepkâr ebeveyn modunda ise kişi, mükemmel olmak için tek doğru yöntemin, her şeyin düzen içinde olması gerektiğini hissederek davranmaktadır (Young ve ark., 2003).

Sağlıklı Erişkin Modu

Sağlıklı erişkin modu, incinmiş çocuğu onaylayıp, kabul eder. Dürtüsel/disiplinsiz çocuk moduna sınırlar koyar. Mutlu çocuk modunu destekler ve geliştirir. Uyumsuz olan başa çıkma modları ile savaşıyor ve er ya da geç onları değiştirir, uyumsuz ebeveyn modlarını etkisizleştirir veya ılımlı hale getirir. Bu mod, aynı zamanda, kişinin, cinsellik gibi kişiye zevk veren yetişkin aktivitelere, estetik, entelektüel ve kültürel etkinliklere ve sporsal aktivitelere katılmasını sağlamaktadır (Young ve ark., 2003).

1.6. Kuramsal Açıklamalar

1.6.1. Sosyal Öğrenme Kuramı Çerçevesinde Cinsel İstismar Mağduriyeti

Abel ve arkadaşları (1989), cinsel suçlularda bilişsel çarpıtma terimini kullanabilmek için bu terimi, sosyal öğrenme kuramı çerçevesinde şekillendirmiştir. Abel ve arkadaşlarına (1989) göre, ergenlik çağında olan bir erkek çocuk, uygun

olmayan cinsel uyarıcılardan, cinsel uyarılmayı ketlemeyi öğrenememekte, böylece, mastürbasyon ve orgazm sırasında fantezi kurmasının bir sonucu olarak da sapkın cinsel arzuların olduğu davranış örüntülerini şekillendirmektedir. Bu sürecin sonucunda ergen erkekler, sosyal normlara uygun davranışlara rehberlik edebilecek arkadaşlarının veya ebeveynlerinin yönlendirmeleri olmadan, sapkın cinsel arzuların olduğu davranış örüntülerine sahip bir biçimde, yetişkin yaşamına doğru gelişimlerini de sürdürmeye devam edecektir (Abel ve ark., 1989). Bu hipotez, aslında, bir çocuk cinsel istismarcısının sapkın düşüncelerinin veya davranışlarının uyumsuzluğu ile oluşturulan bilişsel çatışmalarını ve bu düşünceyle, davranışlarının sosyal normları nasıl ihlal ettiğini de ortaya koymaktadır. Abel ve ark. (1989) göre, çocuk cinsel istismarcısının yaşadığı bu bilişsel çatışma, kişide, suçluluk, utanç ve anksiyete de dâhil olmak üzere, değişik duyguların ortaya çıkmasına sebep olmaktadır. Böylece, kişi, sapkın düşünce ve davranışlarını uyum içerisinde götürebilmek amacıyla var olan bilişlerini çarpıtmakta (Abel ve ark., 1989), diğer bir deyişle, rasyonelleştirmektedir. Bu şekilde kişi, sapkın düşünceleri ve davranışları kabul edilebilir sınırlar içerisinde görmeye ve sonucunda da sosyal normların önemini azaltarak, yaşayacağı çatışmayı ve sıkıntıları hafifletmektedir (Abel ve ark., 1989).

Çocukluk döneminde cinsel istismar mağduriyeti yaşama ile daha sonra cinsel suç davranışı sergileme arasında bir ilişkinin olduğu, bazı araştırmalarda (Widom, 1989a, 1989b; Ryan, 1989; Dutton ve Hart, 1992; Tülü, 2010; Tülü ve Erden, 2014) gösterilmiştir. Suç davranışı ile yetişkinler tarafından çocuklara yönelik olarak sergilenen herhangi bir kötü muamele arasında kesin bir ilişki olmasa da McGrath ve arkadaşlarına (2011) göre, çocukluk yıllarında herhangi bir kötü muameleye maruz kalmış kişilerde, sergilenen suç davranışını açıklayabilmek için, sürece, sosyal öğrenme kuramı açısından bakmak gerekmektedir. Bu kuramsal yaklaşım çerçevesinde, McGrath ve arkadaşları (2011), doğrudan veya dolaylı bir şekilde, cinsel istismar, fiziksel istismar ve(ya) aile içi şiddet gibi çocukluk yıllarında herhangi bir mağduriyet yaşamış kişilerin, şiddetle ilgili tutum ve inançları, bu tür bir mağduriyet yaşamamış kişilere göre, daha kolay içselleştirebileceklerini ifade etmektedir. Widom'a (1989) göre ise, bu durum, aslında, kişinin saldırganlığı, hedefe

ulaşmak için bir problem çözme yöntemi olarak algılanması ve sonucunda da şiddeti destekleyen duygu, düşünce ve davranışları zamanla içselleştirmesiyle ortaya çıkmaktadır. Widom (1989), çocukluk yıllarında herhangi bir istismar mağduriyeti yaşamış kişilerin, bu tür bir mağduriyet yaşamamış kişilere göre, yetişkinlik yıllarında daha fazla suç davranışı sergilediğini ifade etmektedir. Bu bulgu, bazı çalışmalarda da (Smith ve ark., 2005; Teague ve ark., 2008; Tülü, 2010; Tülü ve Erden, 2014) görülmektedir. Özellikle, çocuk cinsel istismarı şeklinde, cinsel suç davranışı sergileyen bir suçlunun, diğer suçlu grubunda yer alan kişilere göre, çocukluk yıllarında fazla sayıda cinsel istismar mağduriyetlerinin olduğu ifade edilmektedir (Tülü, 2010). Bununla birlikte, cinsel bir içeriği olmayan herhangi bir şiddet suçu işleyen yetişkin kişilerin de çocukluk yıllarında fazla sayıda fiziksel istismar mağduriyeti yaşamış oldukları belirtilmektedir (Teague ve ark., 2008). Tüm bu bulgular, özellikle, cinsel ve(ya) fiziksel istismar gibi çocukluk yıllarında yaşanan bir istismar mağduriyeti ile daha sonra kişinin yetişkinlik yıllarında cinsellik ve(ya) şiddet içeren bir suç davranışı sergileme arasında bir ilişki olduğunu göstermektedir.

Flavell ve arkadaşlarına (2002) göre, bu ilişkiyi dolaylı yoldan etkileyen bir takım aracı değişkenler de bulunmaktadır. Çocukluk döneminde yaşanan cinsel istismar mağduriyeti gibi bir kişinin bilişsel yapısının gelişimini olumsuz yönde etkileyen travmatik yaşantılar, kişinin daha sonraki yaşantılarını yorumlamasını da olumsuz yönde etkileyebilmektedir (Flavell ve ark., 2002).

1.6.2. Tecavüz Suçuna Yönelik Mitler

Cinsel saldırıyı açıklamaya çalışan kuramsal yaklaşımlar, genellikle, Burt'a (1980) göre, erkeğin kadına yönelik olarak sergilediği cinsel şiddeti küçümsemek veya haklı çıkarmak adına yapılan yerleşik inançlara, diğer bir deyişle, tecavüze yönelik mitlere vurgu yapmaktadır. Burt'a (1991) göre, toplumda, tecavüze ilişkin yaygın bir şekilde ifade edilen iki mit bulunmaktadır. Bunlardan ilki, "kadınlar, rutin bir biçimde tecavüz ile ilgili olarak yalan söylemektedir". Burt'a (1991) göre, bu mit, tecavüz suçundan dolayı yanlış yere suçlanan kişilerin sayısının fazla olmasıyla

ortaya çıkmaktadır. İkincisi ise, sadece “belli” kadınların tecavüze uğradığı yönündeki genel bir inanıştır. Burt’a (1991) göre, bu mit de “kötü” şöhreti olan kadınların, sosyal olarak “sıra dışı” kabul edilen kadınların veya belirli bir azınlık grupta yer alan kadınların tecavüze uğradığı yönündeki genel bir inanıştan kaynaklanmaktadır. Dolayısıyla, Burt’a (1980) göre, tecavüze yönelik mitler, suça, faile ve mağdura yönelik önyargıları barındırmaktadır ve kalıplaşmış yanlış inançları içermektedir. Eker ve Erdener’e (2011) göre, cinsel şiddet sergileyen kişilerin hemen hemen hepsinde, tecavüz suçuna yönelik mitler yer almaktadır ve bu tarz mitler, cinsel şiddetin devam etmesine de aracılık etmektedir. Malamuth ve arkadaşları (1991), erkek tarafından gerçekleştirilen cinsel şiddeti tahmin etmede, tutum ile ilişkili birçok değişkenden biri olarak, tecavüz suçuna yönelik mitleri belirlemiş olsa da Lonsway ve Fitzgerald’a (1994) göre bu etki, saldırgan erkeksilik yapısının aracılık ettiği, dolaylı bir faktör olarak ifade edilmektedir.

Tecavüz suçuna yönelik mitler ile ilgili olarak, en sık araştırılan tutumlar, kadınlara ve onların sosyal rollerine ilişkin tutumlardır (Lonsway ve Fitzgerald, 1994). Kadınların, tecavüz suçuna yönelik mitlerin araştırıldığı bazı çalışmalarda (Reilly ve ark., 1992; Senn ve Radtke, 1990), mitlerin kabulünün fazla olması, onların, erkeklere karşı sergilenen düşmanca tutumlarının ve feminizme karşı sergilenen olumsuz tutumlarının sayısının fazla olmasıyla açıklanmaktadır. Dolayısıyla, tecavüz suçuna yönelik mitlerin kabulü arttıkça, mağdura atfedilen suçlama isteği de o oranda artmaktadır (Kopper, 1996). Son yıllarda, adli psikoloji alanyazında, bilişsel çarpıtmalar olarak kabul edilen bu tarz düşünceler, erkek tarafından hem kadına yönelik olarak gerçekleştirilen cinsel şiddeti açıklamada hem de kadınlar arasında cinsel şiddet mağduriyetini arttırmada önemli bir rol oynamaktadır (Eyssel ve Bohner, 2011).

Cinsiyet rollerine ilişkin kalıp yargılar ve cinselliğe ilişkin sergilenen muhafazakâr bir toplum yapısı ile çok yakından ilişkili olan tecavüz suçuna yönelik mitler (Ryan, 2004), dünyanın hemen hemen birçok yerinde görülebilmekte (Lee ve ark., 2010) ve zaman içerisinde kültüre bağlı olarak da değişiklik gösterebilmektedir (Lonsway ve Fitzgerald, 1994). Tecavüz suçu üzerine yazılmış ve feminist bakış

açısını içeren çok fazla yazıda, kadınların, yazılı ve görsel basın aracılığıyla cinsel olarak nesnelleştirildiği ve böylece, kadınlara yönelik sergilenen cinsel şiddetin de desteklendiği bir tecavüz kültürünün içinde yaşadığımız ifade edilmektedir (Burt, 1980). Franiuk ve arkadaşlarına (2008) göre, yazılı ve görsel basının tecavüz haberlerine yönelik bu yaklaşım tarzları, sadece, tecavüz suçuna yönelik mitlere sahip olan kişilerin düşüncelerinin onaylanması anlamına gelmemekte, aynı zamanda, tecavüz suçuna yönelik mitlere sahip olmayan kişilerin de bu mitlerle ilgili düşüncelerinin ve inançlarının oluşmasına aracılık etmektedir. Burt'a (1980) göre, bu tür uyarıcılara maruz kalma, kişinin baskı ve şiddet içeren cinselliği zamanla, "normal" olarak görmesine de neden olmaktadır.

Kişinin cinsel suçlara yönelik yaygın şemalarını ve tecavüz gibi cinsel bir şiddeti ortaya çıkartma olasılığını belirlemeye yönelik farklı işlevleri olan bu tarz mitler, öncelikli olarak kişinin dürtülerine hizmet etmektedir (Gerger ve ark., 2007). Duruma özgü bilginin yorumlanmasını direkt bir biçimde etkileyen bu tarz mitler, aynı zamanda, kişi tarafından, sosyal kuralların hiçe sayılmasına, olayın ortaya çıkmasında sorumluluğun tamamen mağdurda olduğunu ifade eden düşünceye inanılmasına ve saldırganın, tanımadığı kişilerde de dâhil olmak üzere, yeni mağdurlar ortaya çıkartmasına da aracılık etmektedir (Lonsway ve Fitzgerald, 1994). Bununla birlikte, rızaya dayalı cinselliğin, iktidarla ilişkili olduğu düşünülürse, öğrenilmiş sistemin bir bileşeni olan bu tarz mitler, cinsel şiddet davranışı içerisinde bulunan erkeğin, kadın tarafından istenmediğinin farkına varmasına ve direnmeleri de görmesine rağmen, saldırgan davranışlara devam etmesine de aracılık etmektedir (Chapleau ve Oswald, 2010). Fazla sayıda tecavüz suçuna yönelik mitlere sahip olan kişiler, az sayıda bu tarz mitlere sahip olan kişilere göre, kanun tarafından cinsel saldırı olarak belirlenen fiilleri tanıma ve anlama olasılıkları daha düşüktür (Lonsway ve Fitzgerald, 1994). Çamaş ve Meşe'ye (2016) göre, düşük eğitim düzeyine sahip kişiler, yüksek eğitim düzeyine sahip kişilere göre, tecavüze yönelik mitleri daha fazla düzeyde benimsemektedir.

Hayes ve arkadaşlarına (2013) göre, erkekler, kadınlara nazaran, tecavüze yönelik mitleri daha fazla düzeyde kabul etme yönünde bir eğilim sergilemektedir.

Cinsiyet açısından tecavüze yönelik mitleri algılama biçiminde görülen bu farklılığın nedeni, Lonsway ve Fitzgerald'a (1994) göre, cinsel mitlerin, erkeklerin cinsel saldırıyı meşrulaştırma, kadınların da cinsel saldırı tehdidine karşı kendi savunmasızlıklarını gizleme ve reddetme işlevini yerine getirmesinden kaynaklanmaktadır. Cinsel suçlarda, kadınlara yönelik inançlar, sadece cinsel bir suç işleyen kişilerde değil, aynı zamanda, hiç suç işlememiş kişilerde de bulunabilmekte ve karşılaştırılan bu iki grup arasında da her zaman belirgin bir fark bulunmamaktadır (Tülü ve Erden, 2014).

Alanyazın incelendiğinde, cinsel suçlara yönelik mitlerin daha çok cinsel saldırı suçuna, diğer bir deyişle, tecavüz suçuna yönelik olduğu görülmektedir. Bununla birlikte, alanyazında, bir diğer cinsel suç çeşidi olan çocuk cinsel istismarına yönelik mitlerle ilgili birkaç çalışmada (Cromer ve Goldsmith, 2010; Do ve ark., 2019; Klettke ve Mellor, 2018; Marquez-Flores ve ark., 2016) bulunmaktadır.

1.6.3. Çocuk Cinsel İstismarına Yönelik Mitler

Çocuk cinsel istismarına yönelik mitler, istismarcıya, mağdura ve istismarın kendisine yönelik yanlış inanışları içermektedir (Cromer ve Goldsmith, 2010). Bu tür inanışlar, suçun adli mercilere bildiriminde bulunulmasını engellemeye ve bildirimde bulunanların da ait olunan kültür çerçevesinde tepki görmelerine neden olabilmektedir. Bu nedenden dolayı, suçun aynı ya da farklı mağdurlar üzerinde devam etmesine de aracılık etmektedir (Cromer ve Goldsmith, 2010).

Mağdurun giyim tarzı (Tülü, 2010) ve istismarcıya gösterdiği tepki biçimi (Klettke ve Mellor, 2018) gibi mağdura ait olan bir takım özellikler, istismarcının suç davranışını hafifletmesinde önemli bir rol oynamaktadır (Klettke ve Mellor, 2018; Tülü, 2010). Çocuk cinsel istismarına yönelik mitler ile mağdurun ifadelerine inanma arasında negatif bir korelasyon bulunmaktadır (Marquez-Flores ve ark., 2016). Bu durum, çocuğu suçlama, cezalandırma veya görmezden gelme gibi istismara karşı tepki göstermeyen yetişkinlerin kültürel yapılarıyla ilişkilendirilmektedir (Collings,

2007). Bazı kültürlerde fail, herkes tarafından bilinse bile, mağdur, “namus” adı altında öldürülebilmektedir (Haqqi, 2008). Dolayısıyla, mağduru suçlama şeklinde yaşanan bu tarz olaylar, bize, çocuk cinsel istismarına yönelik mitleri kabul etme ile bu tür olaylar arasında doğrudan bir ilişkinin olduğunu da göstermektedir.

Do ve arkadaşlarına (2019) göre, çocuk cinsel istismarına yönelik mitler, yetişkinler kadar çocuklar arasında da görülebilmektedir. Bu tarz mitlerin çocuklar arasında da ifade ediliyor olması, kişinin içinde bulunduğu kültürün suça ilişkin düşünceleri ne kadar beslediğini göstermesi açısından önemlidir. Do ve arkadaşları (2019), 9-15 yaş arası çocukların büyük bir kısmının, erkek çocuklarının, cinsel istismarı mağduru olamayacağı yönünde bir ifadede bulduklarını bildirmektedir. Oysaki bazı çalışmalarda (Craig ve ark., 2005; Johnson ve Shrier, 1985; Levesque, 1994; Tülü, 2010), erkek çocuklarının da cinsel istismar mağduriyeti yaşadığı ifade edilmektedir. Do ve arkadaşlarına (2019) göre, bu durum, çocukların, cinsel istismar ile ilgili olarak, sadece farkındalıklarının olmadığını göstermekte kalmayıp, aynı zamanda, erkeklerin sosyo-kültürel olarak, çaresizlik ve kırılganlık duygularını ifade etmeye teşvik edilmediğini göstermesi açısından da son derece önemlidir.

1.6.4. Cinsel Suçlularda Suça Yönelik Bilişsel Çarpıtmalara İlişkin Kuramsal Açıklamalar

Bilişsel çarpıtma teriminin psikoloji alanyazında ilk kez, Beck (1963) tarafından kullanılmış olmasının üzerinden uzun bir süre geçmiş olmasına rağmen, terim ile ilgili olarak, adli psikoloji alanyazında net bir tanımın ve tedavi aşamasında da net bir faydasının olmadığına yönelik (Marshall ve ark., 2011; Maruna ve Mann, 2006) tartışmaların halen devam ettiği görülmektedir. Bilişsel çarpıtma, kimi araştırmacılar için irrasyonel bir tutum (Prentky ve Knight, 1991), kimi araştırmacılar için örtük bir kuram (Ward ve ark., 2000), kimi araştırmacılar için de tecavüze yönelik mitler (Pollock ve Hashmall, 1991) olarak tanımlanmaktadır. Bumby'e (1996) göre ise, cinsel suçlunun, suç davranışını inkâr etme, küçümseme, mantığa bürüme ve haklı gösterme adına, çocuk cinsel istismarı ve tecavüz gibi

sapkın cinsel davranışlarla ilgili bir dizi inançlar seti, öğrenilmiş bir varsayım ve bir kendilik ifadesi (*self-statements*) olarak tanımlanmaktadır.

Beck'in (1963), depresif bozukluk yaşayan kişilerin, bir takım yanlış düşünce kalıplarını tanımlamak için bu terimi kullanmasının ardından, ilk olarak, Abel ve arkadaşları (1984), birçok cinsel suçlunun suç davranışını destekleyen bir takım çarpık düşünceler içerisinde olduğunu ve bu tarz düşünceleri tanımlamak için de bilişsel çarpıtmalar teriminin kullanılması gerektiğini önermiştir.

Kuramsal açıklamalarda söz edilen sosyal öğrenme kuramı çerçevesinde, Abel ve arkadaşlarına (1989) göre, bilişsel çarpıtmalar, cinsel yönden sapkın davranışlara devam edebilmek için cinsel suçlular tarafından kullanılmaktadır. Ortaya çıkan cinsel suç işleme davranışını takiben, suçlu tarafından algılanan "olumlu" sonuçların varlığı ile "olumsuz" sonuçların yokluğu oranında, suça yönelik bilişsel çarpıtmalar, zamanla, daha da kemikleşmiş bir hale dönmektedir (Abel ve ark., 1989). İstismarcı tarafından sergilenen zorlayıcı yöntemlere bağlı olarak, mağdurda gelişen korku ya da güven duygusu ile bağlantılı, mağdurun gösterdiği küçük dirençler, istismarcı tarafından rıza gösteren davranışlar olarak algılanmaktadır (Abel ve ark., 1989).

Arkowitz ve Vess'e (2003) göre, bilişsel çarpıtma tanımlarında yer alan belirsizlikler, terimin doğru bir şekilde değerlendirilmesini, dolayısıyla cinsel suçlulara yönelik yapılan tedavinin başarı olasılığını da olumsuz yönde etkileyebilmektedir. Bu konu ile ilgili olarak çalışan araştırmacılar ve klinisyenler, bilişsel çarpıtmaların yapısını tanımlayabilmek ve tedavideki sürecini de açıklayabilmek için çok sayıda kuramsal açıklama yapmış olmasına rağmen, açıklanan bazı kuramsal yaklaşımların karmaşıklığı nedeniyle de kuramlar, bilişsel çarpıtmaları değerlendirmek için kullanılan mevcut yöntemlerin de çok uzağında kalmıştır (Arkowitz ve Vess, 2003). Bununla birlikte, cinsel suçluların bilişsel çarpıtmalarını değerlendirebilmek için suçluya ait klinik dosya ve adli kayıt incelemesi (Pollock ve Hashmall, 1991), yaşam öyküsü adı altında yapılan geçmiş yaşantıya yönelik görüşmeler (Gilgun ve Conner, 1989), örnek olarak oluşturulmuş senaryolara verilen yanıtlar (Segal ve Stermac, 1990) ve kendini değerlendirme

ölçekleri gibi değişik yöntemler de geliştirilmiştir. Arkowitz ve Vess'e (2003) göre, bu yöntemler içerisinde, cinsel suçluların bilişsel çarpıtmalarını değerlendirebilmek için günümüzde en çok kullanılan yöntem, kağıt-kalem temelli kendini değerlendirme yöntemidir.

Bununla birlikte, bilişsel çarpıtmaların cinsel suçlular açısından sıklıkla öneminden bahseden araştırmacılar da bulunmaktadır. Marshall (1999), cinsel suçlulara yönelik gerçekleştirilen hemen hemen tüm tedavi programlarında bilişsel çarpıtma konusunun ele alındığını ifade etmektedir. Bu duruma ek olarak, Geer ve arkadaşları (2000) ise, cinsel suçlulara ilişkin alanyazında bilişsel çarpıtmalara sıkça değinilmesine rağmen, bu alanda görgül araştırmaların sayısının azlığına da dikkat çekmektedir.

Ó Ciardha ve Gannon'a (2011) göre, bilişsel ürünler ile bilişsel yapıların ayırt edilmesi, çocuklara yönelik gerçekleştirilen cinsel suçlarda bilişsel çarpıtmaların rolünü aydınlatmaya yardımcı olmaktadır. Bilişsel yapılar, uzun süreli belleğe dayanan bilişsel bir içerik setidir (Ward ve ark., 2006). Daha özellikli olarak, bireylerin yaşam deneyimlerinden oluşan uyarıların seçiminde ve yorumlanmasında önyargıdan sorumlu, içerikle ilgili bilgi ağlarıdır (Ó Ciardha, 2011). Bu nedenden dolayı bilişsel çarpıtmalar, cinsel suçlarda etiyolojik bir faktör olmaktan çok, latent bilişsel yapıların veya örtük kuramların bir ifadesi olarak anlaşılmalıdır (Ward ve Keenan, 1999). Bununla birlikte, bilişsel yapılar, geçici ya da çevresel stres faktörleri veya belirsiz bilgiler karşısında bilginin hızlı bir şekilde işlenmesine de izin vermektedir (Ward ve ark., 2006).

1.6.4.1. Örtük Kuramlar

Ward ve arkadaşları. (1997), bilişsel çarpıtmaları, sosyal işaretlerin hatalı yorumlanması gibi yanlış bilgiyi işleme süreci (*biased cognitive processing*) aracılığıyla, bilişsel yapımızın daha derininde bulunan örtük kuramların ortaya çıkarttığı, bilinçli çıktılar olarak tanımlamaktadır. Ward'a (2000) göre, örtük

kuramlar, çocukluk döneminde şekillenmektedir ve kişinin kendisi, yaşadığı dünya ve diğerleri ile ilgili temel inançları olarak tanımlanmaktadır. Örtük kuramlar, Ward'a (2000) göre, bilimsel bir teori gibi çalışmaktadır ve kişiler arası yaşanan olayları tahmin etmek, açıklamak ve yorumlamak için kullanılmaktadır. Ward (2000), bilişsel çarpıtma terimi yerine, bu tarz düşüncelerin bilinçli bir şekilde ifade edilmesi zor olduğu için örtük (*implicit*) terimini kullanmış ve terim, bilimsel bir teori gibi çalıştığı için de örtük teriminin yanına kuram terimini ekleyerek, örtük kuram terimini ileri sürmüştür. Ward'a (2000) göre, aslında, örtük kuramlar, bir kişinin sosyal bir bilgiyi yorumlama sonrasında sergilediği davranışlar anlamına da gelmektedir. Cinsel suçlular için bu yorumlama, yaşadığı dünyayla ilgili, kendisi de dâhil olmak üzere, kadın ve çocuk gibi belli insan kategorileriyle ve nesnelere ilgili olabilmektedir (Ward, 2000). Örtük kuramlar, yaşadığımız dünyayı biçimlendiren suçlu, mağdur ve değerler açısından birbirleriyle bağlantılı çok sayıda inançları temsil etmektedir (Ward, 2000). Bu inançlar, çocuk cinsel istismarcıları için “çocuklar cinsel bir varlıktır”, “yetkilendirme”, “tehlikeli dünya”, “kontrol edilememe” ve “zararın niteliği” başlıkları altında (Ward ve Keenan, 1999); tecavüz suçluları için de “kadınlar cinsel bir objedir”, “kadınlar bilinmezdir”, “erkeğin cinsel dürtüsü kontrol edilemez”, “yetkilendirme” ve “tehlikeli dünya” başlıkları altında açıklanmaktadır (Polaschek ve Ward, 2002). Ward'a (2000) göre, örtük kuramlar, çocuk cinsel istismarcısının cinsel bir suç işlemesi için gerekli olabilir, fakat tek başına da yeterli değildir. Ergen ya da yetişkin bir kişinin, çocuklara yönelik olarak sergilediği cinsel suçlarda, güvensiz bağlanma ve sosyal yetersizlik gibi diğer faktörler de çok büyük bir rol oynamaktadır (Ward, 2000).

1.6.4.2. Sosyal Yetkinlik ve Bağlanma

Rich'e (2006) göre, sosyal yetkinlik, farklı koşullar altında veya zamanla değişim göstermesine rağmen, bazı insanlar, diğerlerinden sosyal olarak daha yetkindir. Bununla birlikte, sosyal yetkinlik, bir kişinin, sosyal ortamda kendini başarılı hissedebileceği veya başarılı olabileceği fikrini kapsarken, sosyal yetersizlik de bireyin davranışının, kişide ne tatmin duygusu yarattığını ne de sosyal hedeflerine

ulaştığını göstermektedir. Diğer bir deyişle, birey, sosyal olarak beceriksizdir. Rich'e (2006) göre, sosyal yeterlilik düşüncesinin merkezinde, yakınlık ve onunla ilgili olan empati duygusu bulunmaktadır. Empati, cinsellikte dâhil olmak üzere, tüm yetişkin yakın ilişkilerinin ön şartı olarak kabul edilmektedir (Rich, 2006). Diğer bir deyişle, empati olmadan, yakınlık mümkün değildir. Ne empati ne de yakınlık, cinsellik, üremek ve toplum içinde güvenli bir şekilde yaşamak için gerekli olmasa da yine de olumlu sosyal davranışları yönlendirmeye hizmet etmekte, sosyal aitlik ve sosyal memnuniyet duygusu için merkez olarak kabul edilmektedir (Rich, 2006). Empati ve yakınlık, aynı zamanda, bireyin içindeki sosyal memnuniyeti sağlamasının yanı sıra, kişiyi antisosyal davranışlara karşı da korumaktadır (Rich, 2006). Bunun tersine, herhangi birinin yokluğu da sosyal yabancılaşmayı ortaya çıkartmakta ve sonucunda da antisosyal davranış olasılığını arttırmaktadır (Rich, 2006).

Rich'e (2006) göre, sosyal yetkinlik kavramı, denklemin her iki tarafına da hitap etmektedir. Bir yandan, gerilim teorisinde olduğu gibi, sosyal yetkinlik eksikliği, başka türlü elde edilemeyen hedeflere ulaşmak için insanları suç davranışına veya sosyal yönden sapkın davranışlara yöneltmekte, diğer yandan, sosyal açıdan yetersiz olan bireyleri de amaçlarına ulaşabilmesi için başkalarını mağdur etmelerini engellemektedir (Rich, 2006). Bağlanma kuramına benzer bir şekilde, sosyal yetkinlik, bir süreklilik boyunca, varlığı ya da yokluğu nedeniyle hem risk hem de koruyucu faktör olarak hizmet etmektedir (Rich, 2006). Aslında, sosyal yetkinlik, sosyal yetkinlik seviyesinin bir bağlanma deneyiminin sonucu olduğuna inanıldığı bağlanma kuramının da merkezi bir bileşenidir (Rich, 2006).

Bowlby (1973) tarafından geliştirilen bağlanma kuramı, kısmen, onun ergen suçlular ile yaptığı çalışmasına dayanmaktadır (akt., Crittenden, 1990). Güvensiz bağlanma sergileyen kişilerde, yüksek oranda empati kuramama, saldırgan davranışlar gösterme, çocuklukta ve ergenlikte suça yönelik davranışlar sergileme, madde kullanımı ve antisosyal kişilik bozukluğu görülebilmektedir (Cicchetti ve Banny, 2014; Garofalo ve Bogaerts, 2017).

Çocukluk döneminde yaşanan her türlü istismar ve ihmal, kişinin daha sonraki yaşantısında, şiddet ve cinsellik de dâhil olmak üzere, davranışlarını biçimlendirecek içsel bir çalışma modelinin biçimlenmesine neden olabilmektedir (Marshall, 2010). Mitchell ve Beech'e (2011) göre, güvensiz bağlanma ile ilişkili bu özellikler, kişinin beyin gelişimini de etkilemekte, duygu ve davranış düzenlenmesinde olumsuzluklar ortaya çıkartabilmektedir. Duygu ve davranış düzenlenmesinde yaşanan bu tür olumsuzluklar, dürtüsellik ve cinsel şiddet gibi suça yönelik davranışların ortaya çıkmasına da neden olabilmektedir (Mitchell ve Beech, 2011). Bu nedenle güvensiz bağlanma, cinsel suçluların, zorlayıcı, şiddet içeren ya da sapkın cinsel davranışlarla yaşadığı tüm olumsuzlukları tamir etmeye çalışırken, aynı zamanda açıklara da neden olabilmektedir (Marshall, 2010).

1.6.4.3. Bilişsel Çarpıtmaların Muhakeme Modeli

Ward ve arkadaşları (2006), Bilişsel Çarpıtmaların Muhakeme Modeli'nde (*the Judgment Model of Cognitive Distortions*), bilişsel çarpıtmaları, suçluların, inançlarından, değerlerinden ve eylemlerinden oluşturduğu ağdan kaynaklı, dünya görüşü ile ilgili yargılar olarak tanımlamaktadır. Modele göre, bilişsel çarpıtmalar, sadece, bir suçlunun inanç temelli yargılarından oluşan örtük kuramlar değil, aynı zamanda, yapılan şeyin değerli olup olmadığının değerlendirmesine olanak sağlayan değer temelli yargılarından ve davranışı yapmaya nasıl karar verdiğini izah etmesini sağlayan eylem temelli yargılarından da oluşmaktadır (Ward ve ark., 2006). Modelde, inanç temelli yargılar, Ward'ın (2000) örtük kuram temelinde açıklanmakta, değer temelli yargıların da belirli bir değer elde etmek için alınan hatalı kararlar sonucunda oluştuğu ileri sürülmektedir. Ward ve arkadaşlarına (2006) göre, bu değerler, bedensel memnuniyeti ve sağlığı içeren yaşamı, samimiyet ihtiyacı için gerekli olan bağlılığı da içeren ve suçluların müdahalesine yönelik programlarda kullanılan İyi Yaşamlar Modeli (*the Good Lives Model*) kapsamında, insani bir gereksinim olarak ifade edilen psikolojik gereksinimlerin karşılanması sonucu ortaya çıkan, iyilik hallerine karşılık gelmektedir. Bu nedenle, modele göre, cinsel bir suçlu, çocuk cinsel istismarıyla ilişkili herhangi bir örtük kuramın bulunmaması durumunda bile,

yakınlık deęerini elde edebilmek için bir çocukla uygunsuz cinsel faaliyette bulunma kararını verebilmektedir (Ward ve ark., 2006). Durumsal olarak ortaya çıkmasına rağmen, rahatsız edici bu hüküm, cinsel bir suçlu için denge sağlayan bir bilişsel çarpıtma gibi görünecektir (Ward ve ark., 2006). Modele göre, eyleme dayalı yargılar, cinsel bir suçlunun suç davranışının sosyal sonuçlarıyla karşı karşıya kaldığı zamanlarda ortaya çıkmaktadır (Ward ve ark., 2006). Bu şekilde davranan cinsel bir suçlu, aynı zamanda durumu kurtarmaya da çalışmaktadır. Böylece, eyleme dayalı yargılar, bilişsel çarpıtmaların yokluęunda ortaya çıkabilen, suç sonrası inkârın, küçümsemenin ve mantığa bürümenin nedenlerini de açıklanmaktadır (Szumskia ve ark., 2018; Ward ve ark., 2006).

1.6.4.4. Genişletilmiş Zihin Kuramı

Genişletilmiş zihin kuramı (*extended mind theory*) kavramı, çarpık inançların etiyolojisinin anlaşılmasında, genişletilmiş bilişsel süreçlerin önemini vurgulayan Ward (2009) tarafından, ilk kez cinsel suçlulara uygulanmıştır. Bu kavramsallaştırmaya göre, bir bireyin bilişsel sistemi, şemalar ve inançlar gibi içsel bileşenler ile fiziksel ve sosyal öğeler gibi dışsal bileşenlerinin bir karışımıdır (Ward, 2009). Bu kavramsallaştırmada, belirli bilişsel yapılara sahip olmak, bireyin bilişsel çarpıtmalarını ortaya çıkartması için yeterli değildir (Ward, 2009). Ward'a (2009) göre, bilişsel çarpıtmalar, sadece, çocuk pornografisi gibi belli sapkın hedeflere erişmede veya cinsel suç işlemeyi onaylayan insanlarla iletişim kurma gibi belli sosyal yapılar veya kültürler ile temas halinde olma durumunda, diğer bir deyişle, dışsal bileşenlerin varlığında ortaya çıkmaktadır. Ward'a (2009) göre, bilişsel çarpıtmalar, bireyin bilişsel sisteminin, içsel ve dışsal bileşenlerinin etkileşiminin bir sonucudur ve tezahür eden bilişsel çarpıtmalar, kalıcı bir özellik olarak görülmemektedir. Bilişsel çarpıtmalar, teşhis veya tedavi sırasında, sıklıkla, suçlu tarafından gizlenirken, sadece, belirli şartlarda ortaya çıkabilmektedir (Ward, 2009).

1.6.5. Cinsel Suçlularda Erken Dönem Uyum Bozucu Şemalar

Young ve arkadaşlarına (2003) göre, çocukluk döneminde bakım veren kişi tarafından, çocuğa yönelik olarak, uygun şekilde giderilemeyen her ihtiyaç, yukarıda bahsedilen erken dönem uyum bozucu şemalara yönelik belirli bir şema alanı oluşturmaktadır. Kişinin yetişkinlik döneminde de bu erken dönem uyum bozucu şemalar aktif hale geldiklerinde, kişi, çocukluk döneminde bakım vereni ile yaşadığı örseleyici yaşantılara benzer bir durum yaşamaktadır (Soygüt ve ark., 2008). Duygusal yoksunluk, güvensizlik/suiistimal edilme ve kendini feda erken dönem uyum bozucu şemalarının, her türlü çocuk istismarı mağduriyeti yaşamış olma ile yetişkinlik dönemi yakın ilişkilerinde, eş mağduriyeti yaratma arasında aracı bir role sahip olduğu belirtilmektedir (Crawford ve Wright, 2007). Güvensizlik/suiistimal edilme, kusurluluk/utanç ve terk edilme/istikrarsızlık gibi erken dönem uyum bozucu şemalarının da korku, üzüntü ve öfke gibi duygulara neden olabileceği ifade edilmektedir (Bernstein ve ark., 2007).

Mann ve Beech (2003), şema temelli cinsel suç işleme modelinde, bilişsel çarpıtmalara, kişinin yaşam olaylarıyla etkileşime giren işlevsiz şemaların neden olduğu gerçeğinin, hatalı yorumlanmasından kaynaklandığını ifade etmektedir. Mann ve Beech'e (2003) göre, şemalar, dikkati yönlendiren, algıları bildiren ve gelen uyaranların yorumlanmasına kısa yollar sağlayarak, zihinsel enerjiden tasarruf ettiren, öğrenilmiş çağrışımlar ağından oluşmuş bilgi yapıları olarak tanımlanmaktadır. Belirli bir uyaranla karşılaşıldığı zaman, kişinin şemasında yer alan belirli bir ilişki, otomatik olarak aktif hale gelmektedir (Mann ve Beech, 2003).

Şema temelli cinsel suç işleme modelinde, kategori ve inanç şemaları adı altında iki tür şema bulunmaktadır (Mann ve Beech, 2003). Kategori şemaları, insan sembolleriyle ilgilidir ve basmakalıp sözlere benzemektedir (Mann ve Beech, 2003). Tecavüz suçu işleyen erkekler, diğer erkeklere göre, özellikle kadınlar hakkında şiddetli bir şekilde, düşmanca duygular içeren kategori şemalarına sahip olabilirken, çocuk cinsel istismarı suçu işleyen erkekler de yoğun bir biçimde çocukların cinsel

bir araç olduğu ile ilgili kategori şemalarına sahip olabilmektedir (Mann ve Beech, 2003).

İnanç şemalarında ise, kişinin kendisine ve dünya hakkındaki varsayımlarına atıfta bulunmaktadır (Mann ve Beech, 2003). Mann ve Beech'e (2003) göre, cinsel bir suçlu, yetki konusunda "başkalarının kontrolü altında olmalıyım" veya "onlar beni incitecekler" şeklinde bir inanç şemasına sahip olabilmektedir. Bu tarz şemalar, kişi tehdit algıladığı bir durum ile karşılaştığı zaman, duygu, düşünce ve davranış kümesi şeklinde aktif hale geçebilmektedir (Mann ve Beech, 2003).

Alanyazında, cinsel suçlularda suçla ilgili şemaları inceleyen çalışmalar (Epps ve Kendall, 1995; Malamuth ve Brown, 1994; Maruna ve Mann, 2006; Milner ve Webster, 2005) bulunmaktadır. Malamuth ve Brown (1994), romantizm ya da cinsellik içeren durumlarda, cinsel olarak saldırgan olan erkeklerin, kadınlara yönelik algılarını inceledikleri çalışmada, erkeklerde, kadınların cinsellik söz konusu olduğunda, doğruyu söylemediklerine ve onları ilişkide aldatan kişiler olarak görmeye inandıklarını ifade eden şüphe şeması belirlemişlerdir. Epps ve Kendall'a (1995) göre ise, çocukluk yıllarında herhangi bir çocuk istismarı mağduriyeti yaşamış kişiler, suç davranışı sergileme ihtimalini arttıran daha önceki şemaları ile uyumlu bir tavır içinde, belirgin sosyal ipuçlarına dikkatlerini vererek çevrelerine tepkide bulanabilmektedir. Milner ve Webster'e (2005) göre de cinsel bir suçlunun şema ile biliş düzeyini incelemek, kişide var olan bilişsel çarpıtmaların ve düşünme hatalarının nasıl ortaya çıktığı ve bunların cinsel istismar ile nasıl bir ilişki içerisinde olduğu ile ilgili bir fikir verebilmektedir. Bununla birlikte, Maruna ve Mann'e (2006) göre, müdahale programlarında, sadece bilişsel çarpıtmalara veya suç sonrasında oluşan suça ve mağdura yönelik rasyonalizasyonlara odaklanmak yerine, öncelikli olarak, şemalar gibi karakteristik düşünme örüntülerine de yer verilmesi gerektiği ifade edilmektedir. Bu durum, aynı zamanda, suçlunun, tekrar suç işleme olasılığını da azaltmaktadır (Maruna ve Mann, 2006). Milner ve Webster (2005), tecavüz suçu işleyen kişilerin, çocuk cinsel istismarcılarının ve şiddet suçu işleyen kişilerin şemalarını karşılaştırdıkları çalışmada, tecavüz suçu işleyen kişilerde, kadınlara karşı şüpheli ve düşmanca duygular içeren şemaların, çocuk cinsel istismarcılarında,

değersizlik duygusu içeren şemaların ve şiddet suçu işleyen kişilerde de kin ve intikam duygusu içeren şemaların daha fazla olduğunu belirlemiştir.

Öte yandan, alanyazında, cinsel suçlarda şemalar ile ilgili olarak yapılan araştırmaların yanı sıra, erken dönem uyum bozucu şemalar ile cinsel suçlar arasındaki ilişkiyi inceleyen araştırmalar da (Carvalho ve Nobre, 2014; Chakhssi ve ark., 2013; Manesh ve ark., 2010; Noferey ve Anary, 2013; Richardson, 2005; Sigre-Leirós ve ark., 2013; 2015a; 2015b) bulunmaktadır.

Manesh ve arkadaşlarına (2010) göre, zedelenmiş otonomi ve performans şema alanı ile kopukluk ve reddedilmişlik şema alanlarında yer alan erken dönem uyum bozucu şemalar, kişiyi cinsel bir suç işlemeye yönlendirebilmektedir. Manesh ve arkadaşları (2010), İran'da, tecavüz suçundan hüküm giymiş 34 cinsel suçlu üzerinde, cinsel suçlarda erken dönem uyum bozucu şemaların ve şema alanlarının belirlenmesine yönelik yaptıkları çalışmada, örneklem sayısı, yaş, medeni durum, meslek ve eğitim düzeyi gibi değişkenler açısından cinsel suçlulara benzer değişken özelliklerine sahip olan normal bireyleri karşılaştırmışlar ve cinsel suçluların hem şema alanları hem de erken dönem uyum bozucu şemalar açısından, normal bireyler göre, daha yüksek düzeyde sahip olduklarını belirlemiştir. Çalışmada yer alan iki grup arasındaki en büyük farklılığın da tehditler karşısında dayanıksızlık, boyun eğicilik, kusurluluk/utanç, bağımlılık/yetersizlik, hak görme/büyüklenmecilik gibi erken dönem uyum bozucu şemalarda ve zedelenmiş otonomi ve performans ile kopukluk ve reddedilmişlik şema alanlarında olduğunu belirlemiştir.

Noferey ve Anary'ye (2013) göre, bir kişinin cinsel bir suç işlemesini yordayan en iyi şemalar, boyun eğicilik ve güvensizlik/suiistimal edilme şemalarıdır. Noferey ve Anary (2013), İran'da, cinsel suçlarda ve şiddet suçlarında, erken dönem uyum bozucu şemaları belirlemek için yaptıkları çalışmada, her iki suçlu grubunda, yaş, medeni durum, eğitim düzeyi ve meslek/iş değişkenleri açısından birbirlerine yakın benzerlikte 45 hükümlü yer almıştır. Çalışma sonucunda, şiddet suçlarında boyun eğicilik şemasının, cinsel suçlulara göre, daha yüksek düzeyde olduğunu belirlemiştir (Noferey ve Anary, 2013).

Carvalho ve Nobre'ye (2014) göre, cinsel suçlular, farklı erken dönem uyum bozucu şemalara sahiptir. Hüküm giymiş 33 çocuk cinsel istismarcısı ve 32 cinsel saldırı suçlusu ile yaptıkları çalışmada, bu cinsel suçluları, hiç suç işlememiş 30 kişilik bir karşılaştırma grubu ile karşılaştırmışlardır. Çocuk cinsel istismarcılarının, karşılaştırma grubuna göre, zedelenmiş sınırlar alanı hariç, tüm şema alanlarında özellikle, kopukluk ve reddedilmişlik şema alanına, diğerleri yönelimlilik şema alanına ve aşırı tetikte olma ve baskılanma/ketleme şema alanına daha fazla düzeyde sahip olduklarını belirlemişlerdir. Erken dönem uyum bozucu şemalardan boyun eğicilik, terk edilme/istikrarsızlık, güvensizlik/suiistimal edilme, duyguları bastırma/ketleme ve kusurluluk/utanç şemalarının, çocuk cinsel istismarcılarında, karşılaştırma grubuna göre, daha fazla düzeyde olduğunu tespit etmişlerdir. Cinsel saldırı suçlularının ise, karşılaştırma grubuna göre, zedelenmiş sınırlar şema alanına daha fazla düzeyde sahip olduklarını belirlemişlerdir. Hem çocuk cinsel istismarcılarında hem de cinsel saldırı suçlularında, kontrol grubuna göre, bağımlılık/yetersizlik, cezalandırma/acımasızlık ve güvensizlik/suiistimal edilme şemalarının daha fazla düzeyde olduğunu tespit etmişlerdir (Carvalho ve Nobre, 2014).

Cinsel suçlularda, özellikle çocuk cinsel istismarı suçundan dolayı hüküm giymiş cinsel suçlularda, kopukluk ve reddedilmişlik alanı içerisinde olan terk edilme, sosyal izolasyon ve kusurluluk/utanç şemaları ile diğerleri yönelimlilik alanı içerisinde olan boyun eğicilik ve kendini feda etme şemalarının, şiddet içeren suçlardan dolayı hüküm giymiş diğer suçlulara göre, daha yüksek bir düzeyde olduğu belirtilmektedir (Chakhssi ve ark., 2013). Cinsel saldırı suçluları ile çocuk cinsel istismarcıları karşılaştırıldığında, çocuk cinsel istismarcılarında sosyal izolasyon şemasının, cinsel saldırı suçlularına göre, daha yüksek bir düzeyde olduğu ifade edilmektedir (Chakhssi ve ark., 2013).

Bugüne kadar, ergen cinsel suçlularda erken dönem uyum bozucu şemaları belirlemeye yönelik olarak yapılmış olan tek bir çalışmaya (Richardson, 2005) ulaşılabilmektedir. Richardson (2005), erken dönem uyum bozucu şemalar ile ilgili potansiyel grup özgülüğünü incelemek amacıyla iki farklı alt grup oluşturmuştur.

Suçta sürüklenen çocuk grubuna kıyasla, ergen suçlu grubunun, zedelenmiş sınırlar şema alanında yer alan yetersiz öz denetim/öz disiplin ile hak görme/büyüklenmecilik şemalarına ve kopukluk ve reddedilmişlik şema alanı içerisinde yer alan duygusal yoksunluk şemasına daha fazla düzeyde sahip olduğu belirlenmiştir (Richardson, 2005).

Sigre-Leirós ve arkadaşlarına (2013) göre, kadınlara yönelik sergilenen cinsel saldırı davranışlarının sıklığı ile erken dönem uyum bozucu şemalar arasında bir ilişki bulunmaktadır. 165 erkek üniversite öğrencisi üzerinde yürüttükleri çalışmada, katılımcılardan, geçmişinde kadınlara yönelik cinsel saldırı öyküsü bulunan 37 kişide, bulunmayan gruba göre, zedelenmiş otonomi ve performans şema alanı içerisinde yer alan bağımlılık/yetersizlik şeması ile cinsel saldırı sıklığı arasında anlamlı bir ilişkinin olduğu belirlenirken, kopukluk ve reddedilmişlik şema alanı içerisinde yer alan güvensizlik/suiistimal edilme şeması ile aşırı tetikte olma ve baskılanma/ketleme şema alanı içerisinde yer alan olumsuzluk/karamsarlık şemaları ile cinsel saldırı sıklığı arasında da bir ilişkinin olmadığı tespit edilmiştir (Sigre-Leirós ve ark., 2013).

Sigre-Leirós ve arkadaşlarına (2015a) göre, cinsel suçlularda şema ile ilgili olarak yapılmış olan çalışmalar, kişinin, suçluların erken dönem uyum bozucu şemalarının, kendileri ve yaşadığı dünya hakkındaki algılarıyla ilgili olabileceğini düşünmesine neden olmaktadır. Sigre-Leirós ve arkadaşları (2015a), cinsel saldırı suçlularında, erken dönem uyum bozucu şemalar ile cinsel saldırı suçuna yönelik bilişsel çarpıtmalar arasındaki ilişkiyi araştırdıkları çalışmalarında, zedelenmiş sınırlar şema alanı ile suça yönelik bilişsel çarpıtmalar arasında anlamlı bir ilişkinin olduğunu belirlemişlerdir. Özellikle, bu şema alanı içerisinde yer alan hak görme/büyüklenmecilik şemasının, cinsel saldırı suçuna yönelik bilişsel çarpıtmalarda yer alan suçluyu “haklı gösterme” ile ilgili çarpıtmaların güçlü bir yordayıcısı olduğunu tespit etmişlerdir (Sigre-Leirós ve ark., 2015a).

Sigre-Leirós ve arkadaşlarına (2015b) göre, cinsel suçlar ile erken dönem uyum bozucu şemalar arasında bir ilişki bulunmaktadır. 19 pedofilik olan ve 40

pedofilik olmayan çocuk cinsel istismarcısı, 50 cinsel saldırı suçlusu ve 51 şiddet suçlusunun yer aldığı farklı cinsel suçlu gruplarında, erken dönem uyum bozucu şemalar ile cinsel bir suç işleme arasındaki ilişkiyi araştırdıkları çalışmalarında, pedofilik olan çocuk cinsel istismarcılarının, diğer suçlu gruplarına göre, daha fazla kusurluluk/utanç ve boyun eğicilik şemalarına sahip olduklarını belirlemişlerdir. Benzer şekilde, pedofilik olmayan çocuk cinsel istismarcılarında, cinsel saldırı suçlularına göre, daha fazla sosyal izolasyon, cezalandırıcılık/acımasızlık ve yüksek standartlar/aşırı eleştiricilik şemalarına sahip olduklarını tespit etmişlerdir. Bu bulgulara ek olarak, cinsel saldırı suçlularında, pedofilik olmayan çocuk cinsel istismarcılarına ve şiddet suçlularına göre, daha fazla tehditler karşısında dayanıksızlık, onay arayıcılık ve cezalandırıcılık/acımasızlık şemalarına sahip olduklarını belirlemişlerdir (Sigre-Leirós ve ark., 2015b).

Yakın tarihli bir çalışmada (Keulen-de Vos ve ark., 2016), şiddet davranışını açıklamada, şema modlarının önemli bir rol oynadığı gösterilmiştir. Keulen-de Vos ve arkadaşları. (2016), 27'si cinsel bir suçtan hüküm giymiş 90 şiddet suçlusunda, suç davranışından önce, savunmasızlık, terk edilme ve yalnızlık durumlarına atıfta bulunan şema modlarının geldiğini belirlemişlerdir. Keulen-de Vos ve arkadaşlarına (2016) göre, suç davranışın kendisi, dürtüsellik, öfke ve tehdit, yıldırma ve saldırganlığı içeren aşırı telafi edici stratejilerin kullanımına atıfta bulunan şema modları ile karakterizedir.

Sonuç olarak, cinsel suçlar ile erken dönem uyum bozucu şemaların ilişkisini belirlemeye yönelik yapılmış olan çalışmalarda, cinsel suçluların, şiddet suçu işleyen suçlulara ve normal bireyler göre, hem şema alanları açısından hem de erken dönem uyum bozucu şemalar açısından daha yüksek düzeyde sahip oldukları belirlenmiştir.

1.7. Amaç

Araştırmanın genel amacı, 18-25 yaş arasında bulunan genç yetişkinlerin, çocukluk dönemi istismar ve ihmal şeklinde gerçekleşen travmatik yaşantıları ile

cinsel suçlara yönelik bilişsel çarpıtmalar arasındaki ilişkide, erken dönem uyum bozucu şemaların aracı rolünü belirlemektir. Bu amaç doğrultusunda, araştırmanın değişkenleri, kurulan araştırma modeline yönelik olarak şekil 1.1’de gösterilmiştir. Modele göre, araştırmanın bağımsız değişkeni, çocukluk çağı ruhsal travmatik yaşantılar; bağımlı değişkeni, cinsel suçlara yönelik bilişsel çarpıtmalar ve aracı değişkeni de erken dönem uyum bozucu şemalardır.

Bu çalışmada, aynı zamanda, hem erkeklerde hem de kadınlarda Bumby Çocuk Cinsel İstismarına Yönelik Bilişsel Çarpıtmalar Ölçeği ile Bumby Tecavüz Suçuna Yönelik Bilişsel Çarpıtmalar Ölçeği’nin Türkçe formlarının geçerlik ve güvenilirlik düzeylerini belirleyerek, kültürümüze uygun cinsel suçlara yönelik bilişsel çarpıtmaları belirleyen ölçme araçlarının da ülkemize kazandırılması amaçlanmıştır. Bununla birlikte, bu araştırmayla, cinsel suça yönelimde, bilişsel çarpıtmalar ile şemaların aracı rolü hakkında elde edilecek olan bulgular, kişinin gelişimsel ve bilişsel süreçleri hakkında bilgiler vereceğinden, cinsel suçluların psikolojik değerlendirmelerini ve buna yönelik olarak da rehabilitasyonlarını olumlu yönde etkileyeceği düşünülmektedir.

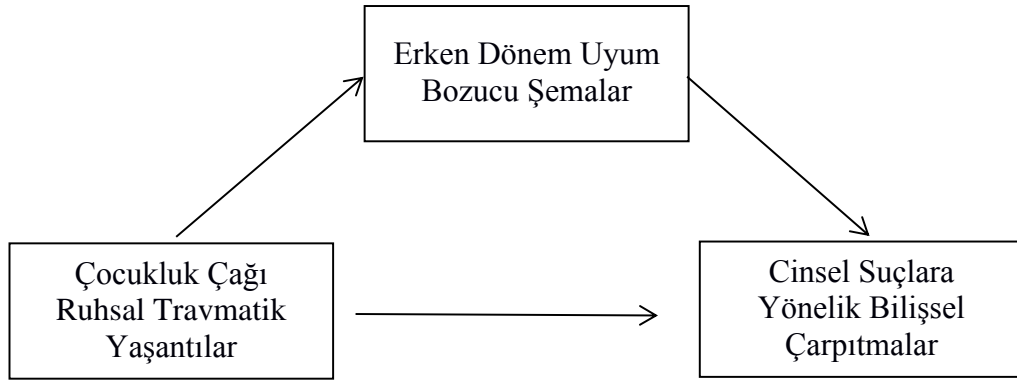

Şekil 1.1. Araştırma modeli.

Araştırma, bu amaçlar çerçevesinde iki bölümden oluşmaktadır. Birinci bölümde hem erkeklerde hem de kadınlarda, Bumby Çocuk Cinsel İstismarına Yönelik Bilişsel Çarpıtmalar Ölçeği ile Bumby Tecavüz Suçuna Yönelik Bilişsel Çarpıtmalar Ölçeği’nin Türkçeye uyarlama çalışması yer almaktadır. İkinci bölümde

ise, kadın ve erkek genç yetişkinlerin çocukluk dönemlerinde istismar ve ihmal içeren travmatik yaşantıları ile cinsel suçlara yönelik bilişsel çarpıtmalar arasındaki ilişkide, erken dönem uyum bozucu şemaların aracı rolünü belirlemeye yönelik hipotezler yer almaktadır.

Çalışmada, araştırmanın amacına yönelik olarak, aşağıdaki hipotezlere yanıt aranmıştır:

1. Genç yetişkinlerin, Çocukluk Çağı Ruhsal Travma Ölçeği ile Young Şema Ölçeği-Kısa Form 3'ten aldıkları alt ölçek puanları arasında cinsiyet açısından bir fark vardır.

2. Genç yetişkinlerde, Bumby Çocuk Cinsel İstismarına Yönelik Bilişsel Çarpıtmalar Ölçeği ile Bumby Tecavüz Suçuna Yönelik Bilişsel Çarpıtmalar Ölçeği'den aldıkları alt ölçek puanları arasında en uzun süre yaşanan yerleşim birimi açısından fark vardır.

3. Genç yetişkin erkeklerde, çocukluk döneminde yaşanan ruhsal travmatik yaşantılar ile çocuk cinsel istismarına yönelik bilişsel çarpıtmalar arasındaki ilişkide, erken dönem uyum bozucu şemaların aracı rolü vardır.

4. Genç yetişkin erkeklerde, çocukluk döneminde yaşanan ruhsal travmatik yaşantılar ile tecavüz suçuna yönelik bilişsel çarpıtmalar arasındaki ilişkide, erken dönem uyum bozucu şemaların aracı rolü vardır.

5. Genç yetişkin kadınlarda, çocukluk döneminde yaşanan ruhsal travmatik yaşantılar ile çocuk cinsel istismarına yönelik bilişsel çarpıtmalar arasındaki ilişkide, erken dönem uyum bozucu şemaların aracı rolü vardır.

6. Genç yetişkin kadınlarda, çocukluk döneminde yaşanan ruhsal travmatik yaşantılar ile tecavüz suçuna yönelik bilişsel çarpıtmalar arasındaki ilişkide, erken dönem uyum bozucu şemaların aracı rolü vardır.

BÖLÜM 1

ÖLÇEK UYARLAMA ÇALIŞMASI

Bu bölümde, araştırma konusu ile ilişkili olarak, araştırma modeli, örneklem, veri toplama araçları, işlem, uyarlama çalışmasında kullanılacak olan ölçeklerin Türkçeye çevrilmesi ve verilerin çözümlenmesi ile ilgili bilgilere yer verilmiştir.

2. GEREÇ ve YÖNTEM

2.1. Araştırmanın Modeli

Araştırma, genç yetişkinlerde, Bumby Çocuk Cinsel İstismarına Yönelik Bilişsel Çarpıtmalar Ölçeği ile Bumby Tecavüz Suçuna Yönelik Bilişsel Çarpıtmalar Ölçeği'nin Türkçeye uyarlamasına yönelik bir çalışmadır.

2.2. Örneklem

Bumby Çocuk Cinsel İstismarına Yönelik Bilişsel Çarpıtmalar Ölçeği (*Bumby the MOLEST Scale*) ile Bumby Tecavüz Suçuna Yönelik Bilişsel Çarpıtmalar Ölçeği'nin (*Bumby the RAPE Scale*) Türkçeye uyarlama çalışması üç aşamada gerçekleştirildiğinden, örneklem bilgileri söz konusu üç aşamaya göre aktarılacaktır. Birinci aşamada, ölçeğin faktör yapısını belirlemeye yönelik olarak yapılan Açıklayıcı Faktör Analizi (AFA) ve geçerlik işlemi; ikinci aşamada, güvenirlik işlemleri; üçüncü aşamada ise, AFA ile belirlenen faktör yapılarını doğrulamaya yönelik olarak yapılan Doğrulayıcı Faktör Analizi'ne (DFA) ilişkin örneklem bilgileri aktarılmıştır.

Birinci aşamadaki araştırma grubunu, çeşitli devlet ve vakıf üniversitelerinin farklı bölümlerinde lisans öğrenimine devam eden 18-25 yaş arası 302 erkek (%50)

ve 302 kadın (%50) olmak üzere, toplam 604 gönüllü genç yetişkin birey oluşturmaktadır. Bu grupta yer alan erkeklerin yaş ortalaması 21,3 (SS = 1,67); kadınların yaş ortalaması ise 20,4'tür (SS = 1,57).

İkinci aşamadaki araştırma grubunu ise, birinci aşamaya katılan, ilk 302 genç yetişkin birey oluşturmaktadır. Bu aşama, 151 erkek (%50) ve 151 kadın (%50) olmak üzere, toplam 302 gönüllü genç yetişkin birey ile yürütülmüştür. Bu aşamadaki katılımcıların yaş ortalaması 21,3 (SS = 1,64); kadınların yaş ortalaması ise 20,2'dir (SS = 1,66).

Üçüncü aşamadaki araştırma grubu da çeşitli devlet ve vakıf üniversitelerinin farklı bölümlerinde lisans öğrenimine devam eden ve ilk iki aşamada yer almayan, 18-25 yaş arası genç yetişkin erkek ve kadın bireyler oluşturmaktadır. Bu aşama, 201 erkek (%38) ve 324 kadın (%62) olmak üzere, toplam 525 gönüllü genç yetişkin birey ile yürütülmüştür. Bu gruptaki erkek katılımcıların yaş ortalaması 21,1 (SS = 2,63); kadın katılımcıların yaş ortalaması ise 20,8'dir (SS = 2,04).

2.3. Veri Toplama Araçları

Bu bölümde, genç yetişkin bireylerin araştırmaya ilişkin özellikleri hakkında bilgi toplayabilmek için araştırmacı tarafından geliştirilen tanımlayıcı özellikler formu ile Türkçeye uyarlama çalışması yapılacak olan Bumby Çocuk Cinsel İstismarına Yönelik Bilişsel Çarpıtmalar Ölçeği ve Bumby Tecavüz Suçuna Yönelik Bilişsel Çarpıtmalar Ölçeği kullanılmıştır.

2.3.1. Tanımlayıcı Özellikler Formu

Bu form, katılımcılarla ilgili cinsiyet, yaş ve 18 yaşına kadar en uzun süre yaşadığı yer gibi sosyo-demografik veriler elde etmek amacıyla araştırmacı tarafından oluşturulmuştur.

2.3.2. Bumby Çocuk Cinsel İstismarına Yönelik Bilişsel Çarpıtmalar Ölçeği (*Bumby the MOLEST Scale, BMS*)

Bumby Çocuk Cinsel İstismarına Yönelik Bilişsel Çarpıtmalar Ölçeği, Bumby (1996) tarafından, çocuk cinsel istismarı suçu ile ilgili bilişsel çarpıtmaları değerlendirmek amacıyla geliştirilen bir öz değerlendirme aracıdır. Toplam 38 maddeden oluşan ölçek, 4'lü Likert (1=Kesinlikle katılmıyorum; 2=genellikle katılmıyorum, 3=Kesinlikle katılıyorum; 4=Kesinlikle katılıyorum) üzerinde derecelendirilmektedir. Bumby'e (1996) göre, ölçekten yüksek puan alanlar, genel olarak, çocuk cinsel istismarı suçuna yönelik bilişsel çarpıtmalara çok daha yüksek bir oranda sahiptir. Ölçeğin iç tutarlığı (Cronbach alfa değeri) .97 ve test-tekrar test güvenilirliği ise .84 olarak belirtilmiştir (Bumby, 1996).

Türkiye standardizasyonu bulunmaması nedeniyle, bu çalışmada, ölçeğin Türkçe formununun hem erkek hem de kadın için geçerlik ve güvenilirlik çalışması yapılmıştır. Araştırmada, ölçeğin erkek örneklem grubuna yönelik Cronbach alfa iç tutarlık katsayıları hesaplanmış ve suç davranışının rasyonelleştirilmesi alt ölçeği için .89; suçluya karşı sorumluluğun en aza indirilmesi alt ölçeği için .74 ve mağdur zararının en aza indirilmesi alt ölçeği için ise .83 olarak tespit edilmiştir. Kadın örneklem grubuna yönelik Cronbach alfa iç tutarlık katsayıları ise, suçluya karşı sorumluluğun en aza indirilmesi alt ölçeği için .74; mağdur zararının en aza indirilmesi alt ölçeği için .80 ve suç davranışının rasyonelleştirilmesi alt ölçeği için de .50 olarak belirlenmiştir.

2.3.3. Bumby Tecavüz Suçuna Yönelik Bilişsel Çarpıtmalar Ölçeği (*Bumby the RAPE Scale, BRS*)

Bumby Tecavüz Suçuna Yönelik Bilişsel Çarpıtmalar Ölçeği, Bumby (1996) tarafından, kadınlara yönelik cinsel saldırı suçu ile ilgili bilişsel çarpıtmaları değerlendirmek amacıyla geliştirilen bir öz değerlendirme ölçeğidir. Toplam 36 maddeden oluşan ölçek, 4'lü Likert (1=Kesinlikle katılmıyorum; 2=genellikle

katılmıyorum, 3=Kesinlikle katılıyorum; 4=Kesinlikle katılıyorum) üzerinde derecelendirilmektedir. Bumby'e (1996) göre, ölçekten yüksek puan alanlar, genel olarak, tecavüz suçuna yönelik bilişsel çarpıtmalara çok daha yüksek bir oranda sahiptir. Ölçeğin iç tutarlığı (Cronbach alfa değeri) .96 ve test-tekrar test güvenilirliği ise .86 olarak belirtilmiştir (Bumby, 1996).

Türkiye standardizasyonu bulunmaması nedeniyle, bu çalışmada, ölçeğin Türkçe formunun hem erkek hem de kadın için geçerlik ve güvenilirlik çalışması yapılmıştır. Araştırmada, ölçeğin erkek örneklem grubuna yönelik Cronbach alfa iç tutarlık katsayıları hesaplanmış ve haklı gösterme alt ölçeği için .91 ve bahane bulma alt ölçeği için de .71 olarak tespit edilmiştir. Kadın örneklem grubuna yönelik Cronbach alfa iç tutarlık katsayıları ise, haklı gösterme alt ölçeği için .79 ve bahane bulma alt ölçeği için de .62 olarak belirlenmiştir.

2.4. İşlem

Ölçeklerin Türkçeye uyarlanması sürecinde, ilk olarak, her iki ölçekte yer alan maddeler, klinik psikoloji, gelişim psikolojisi ve sosyal psikoloji alanında üç öğretim üyesi tarafından İngilizceden Türkçeye çevrilmiştir. Daha sonra, ölçeklerin Türkçe ve İngilizce formları, klinik psikoloji alanında uzman iki akademisyene gönderilmiş ve çeviri sırasında oluşabilecek anlam kaymalarını engelleyeme yönelik olarak, dil bilgisi açısından değerlendirmeleri istenmiştir. Yapılan değerlendirmeler sonucunda, ölçeklerin Türkçe formları, araştırmada kullanılmak üzere son halini almıştır.

Uyarlama çalışmasında, birinci ve ikinci aşamaya yönelik uygulama öncesinde genç yetişkin bireylere, Ankara Üniversitesi'nde doktora tez çalışması kapsamında, üniversitede lisans öğrenimine devam eden bireylerin, cinsel suçlara ilişkin düşüncelerinin oluşumunda, kişisel, ailesel, adli ve psikolojik yönden incelenmesinin amaçlandığı belirtilmiştir. Bu amaç doğrultusunda, Türkiye'de, çocuk cinsel istismarı ve tecavüz suçuna yönelik bilişsel çarpıtma ölçeklerinin Türkçe geçerlik ve güvenilirlik işlemlerinin yapılacağı ve böylece, ülkemizde, kişinin tahliyesinden önce

ve sonra, tekrar suç işleme eğilimini önlemeye yönelik gerçekleştirilecek olan müdahale programlarının yapılabilmesiyle ilgili gerekli şartların oluşturulmasına da zemin sağlanacağı bilgisi verilmiştir. Bu açıklama sonucunda, Aydınlatılmış Onam Formu doğrultusunda araştırmaya katılmayı kabul eden genç yetişkinlere, Tanımlayıcı Özellikler Formu, Çocukluk Çağı Ruhsal Travma Ölçeği, Young Şema Ölçeği-Kısa Form 3, Bumby Çocuk Cinsel İstismarına Yönelik Bilişsel Çarpıtmalar Ölçeği ile Bumby Tecavüz Suçuna Yönelik Bilişsel Çarpıtmalar Ölçeği bir test bataryası şeklinde verilerek, ölçeklerin doldurulması sağlanmıştır. Uygulamalar, araştırmacı tarafından, bireysel olarak veya gruplar halinde yapılmıştır. Tüm uygulamaların tek bir oturumda bitirilmesine dikkat edilmiştir.

Üçüncü aşamaya yönelik uygulama ise, çevrimiçi olarak yürütülmüştür. Araştırmanın bu adımında, Türkçe geçerlik ve güvenilirlik işlemleri yapılmış olan Çocuk Cinsel İstismarına Yönelik Bilişsel Çarpıtmalar Ölçeği (BÇÖ-İ) ile Tecavüz Suçuna Yönelik Bilişsel Çarpıtmalar Ölçeği'nin (BÇÖ-T), AFA ile keşfedilen faktöriyel yapılarının, ayrı bir veri üzerinden DFA ile doğrulanması amaçlanmıştır. Bu amaçla, Aydınlatılmış Onam Formu doğrultusunda araştırmaya katılmayı kabul eden genç yetişkinlere, BÇÖ-İ ile BÇÖ-T ölçeklerinin ve Tanımlayıcı Özellikler Formu'nun yer aldığı anket formları uygulanmıştır. Uygulama, yaklaşık bir aylık bir süreç sonunda, çevrimiçi olarak elde edilmiştir.

2.5. Verilerin Çözülmesi

Araştırmada, Bumby Çocuk Cinsel İstismarına Yönelik Bilişsel Çarpıtmalar Ölçeği'nin ve Bumby Tecavüz Suçuna Yönelik Bilişsel Çarpıtmalar Ölçeği'nin Türkçeye uyarlanması aşamasında ilgili ölçeklerin geçerliği ve güvenilirliği için Açıklayıcı Faktör Analizi (AFA) (*Exploratory Factor Analysis, EFA*), madde toplam korelasyonu, iç tutarlılık katsayısı ve iki yarım güvenilirliği analizleri yapılmıştır. Türkçe uyarlaması yapılan ölçeklerin, daha sonra, yapı geçerliğini belirleyebilmek için ölçeklere, Doğrulayıcı Faktör Analizi (DFA) (*Confirmatory Factor Analysis, CFA*) uygulanmıştır.

Tüm uygulamalarda, IBM SPSS 25 ve IBM AMOS 24 (Arbuckle, 2016) istatistik paket programları kullanılmıştır.



3. BULGULAR

Araştırmanın bu bölümünde, ilk bölüm olan, Bumby Çocuk Cinsel İstismarına Yönelik Bilişsel Çarpıtmalar Ölçeği ve Bumby Tecavüz Suçuna Yönelik Bilişsel Çarpıtmalar Ölçeği'ne ilişkin bulgular yer almaktadır.

Faktör analizi, yapılan bir ölçümün uygunluğunu, diğer bir deyişle, geçerlik yapısını belirlemek için araştırmalarda kullanılan en önemli analizlerden biri olarak kabul edilmektedir (Brown, 2009). Analize başlamadan önce, Brown'a (2009) göre, uygulanmasına karar verilen faktör analizi çeşidinin araştırmanın yapısal geçerliğini etkilemesi bakımından, araştırmacının göz önünde bulundurması gereken iki önemli nokta bulunmaktadır. Bu noktalardan ilki, hangi faktör analizinin işleme dâhil edileceğidir. İkincisi ise, işleme dâhil edilen analiz çeşidinin hangi istatistiksel araçlar ile yapılacağıdır. Faktör analizinin en temel amacı, ölçme aracında var olan boyutların sayısını azaltmaktır ve AFA ile DFA olmak üzere ikiye ayrılmaktadır (Brown, 2009). AFA, araştırmacıya, geçerlik ve güvenirlik yapıları belli olmayan, diğer bir deyişle, yeni oluşturulmuş ya da yeni bir dile uyarlaması yapılacak olan ölçeğin değişkenlerini temsil ettiği düşünülen ve ölçek maddelerinde bulunan yer ifadelerindeki faktör yapısını keşfetmeyi sağlamaktadır (Suhr, 2006). DFA ise, Suhr'a (2006) göre, araştırmacının, kullanılmış olan bir ölçeğin, yapılacak olan araştırmalarda kullanılması durumunda, orijinal faktör yapısına uyup uymadığını belirlemesini sağlamaktadır. Bununla birlikte, DFA, kullanılacak olan ölçeğin, orijinal faktör yapısına uyması durumunda, bu uygunluğun ne derece uygun olduğunu da belirlemektedir (Suhr, 2006). Bu aşamada, göz önünde bulundurulması gereken en önemli konu, Suhr'a (2006) göre, iki farklı analizin aynı örneklem grubu ile yapılmamasıdır. AFA ile belirlenmiş faktör yapısına, aynı örneklem grubu ile DFA yapılması, bilineni "onaylamak"tan öteye geçemeyeceği için (Suhr, 2006), AFA sonucu belirlenmiş faktör yapısının tekrar test edilmesi için yeni bir örneklem grubu ile DFA yapılması gerekmektedir (Yaşlıoğlu, 2017). Bu nedenlerden dolayı, araştırmada, ilk analiz olarak, AFA; ikinci analiz olarak da farklı bir örneklem grubu ile DFA yapılmıştır.

Yapılan AFA’da maddelerin faktörleştirilmesinde temel bileşenler (*principal components*) analiz yöntemi tercih edilmiştir (Tabachnick ve Fidell, 2014). Analiz yapılırken, faktörler, eğik bir döndürme yöntemi olarak ifade edilen Direct Oblimin yöntemi kullanılarak döndürülmüştür. Ölçeklerin ölçüm denkliği, çok gruplu DFA ve maksimum olabilirlik (*Maximum Likelihood*) hesaplama yöntemi ile yapılmıştır (Gürbüz, 2019). DFA sonuçları ise, χ^2/df , CFI (*Comparative Fit Index*), SRMR (*Standardized Root Mean Square Residual*) ve RMSEA (*Root Mean Square Error of Approximation*) uyum iyiliği indeks değerleri tercih edilerek belirlenmiştir (Gürbüz, 2019; Kline, 2016).

Söz konusu indekslerin alanyazında kabul edilebilir eşik değerleri, çizelge 3.1’de verilmiştir.

Çizelge 3.1. Uyum iyiliği indeks değerlerine yönelik eşik değerleri.

Uyum iyiliği indeksleri	Kabul edilebilir	İyi uyum
χ^2/df	≤ 5	≤ 3
CFI	$\geq .90$	$\geq .97$
SRMR	$\leq .08$	$\leq .05$
RMSEA	$\leq .08$	$\leq .05$
p	$< .05$	$< .05$

Analizin başlangıcında, ilk olarak, AFA ve sonrasında da DFA (Gürbüz ve Şahin, 2018; Hair ve ark., 2014; Tabachnick ve Fidell, 2014) düşünüldüğünden, bu aşamada, söz konusu analizler için veri seti ikiye bölünmüştür. Ancak, analiz sürecinde, ilgili ölçeklerin 4’lü Likert üzerinde bir derecelendirme yapması nedeniyle, faktörleştirmeye yönelik daha geniş bir örneklemden oluşacak veri setine ihtiyaç olduğu belirtildiğinden (Gürbüz ve Şahin, 2018; Tabachnick ve Fidell, 2014), faktörleştirme çalışması kapsamında yapılacak olan AFA için 604 katılımcının yer aldığı daha geniş bir veri setinin kullanılmasına karar verilmiştir.

Bu doğrultuda, ilk olarak, kadın ve erkek örneklem grubu, birlikte AFA’ya dâhil edilmiş ve ortaya çıkan faktöriyel yapının cinsiyet bakımından denkliğini belirleyebilmek için tüm katılımcılara, çoklu grup analizi yöntemiyle ölçüm denkliği testi yapılmıştır. Ölçüm denkliği ile ilgili yapılan son araştırmalar, yapısal

(*configural*), metrik (*metric*) ve ölçek (*scalar*) denklik türlerinin, çoğu zaman analiz için yeterli olduğunu göstermektedir (Gürbüz, 2019a; Putnick ve Bornstein, 2016; van de Schoot ve ark., 2012). Bu doğrultuda, ilk olarak, Bumby Çocuk Cinsel İstismarına Yönelik Bilişsel Çarpıtmalar Ölçeği'nin yapısal denkliği incelenmiştir. Yapısal denklik, “bir ölçeğin, faktör yapısının, gruplar arasında benzer olup olmadığını göstermektedir” (Gürbüz, 2019a, s. 161). Yapısal denkliği test edebilmek için, ilk önce, ölçme modelindeki parametreler eşitlenmeden, çoklu gruplu DFA yapılarak, uyum iyiliği indeks değerleri kontrol edilmelidir. Eğer indeks değerleri, alanyazında belirtilen eşik değerler içinde ise, o zaman yapısal denklik sağlanmış demektir (Gürbüz, 2019a).

Ölçüm denkliği kapsamında, yapısal denklik modeli, şu adımlar takip edilerek test edilmiştir (Gürbüz, 2019a; Putnick ve Bornstein, 2016):

1. İlk olarak, ölçme modelindeki parametreler eşitlenmeden çoklu gruplu DFA modeli kurulmuştur. Buna göre AMOS Programı'nda kadın grubu “1”; erkek grubu ise “2” olacak şekilde çoklu gruplar oluşturulmuştur.
2. Söz konusu modelde, tüm parametre değerleri serbest (*unconstrained*) bırakılmıştır.
3. Kurulan DFA modeli, veriler üzerinde, serbest model (*baseline model*) olarak test edilmiştir.
4. Analiz sonucunda elde edilen uyum iyiliği indeks değerleri, alanyazında belirtilen eşik değerler ile karşılaştırılmış ve yapısal denklik konusunda bir karara ulaşılmıştır.

Yukarıda belirtilen adımlar takip edilerek, ilk olarak, Bumby Çocuk Cinsel İstismarına Yönelik Bilişsel Çarpıtmalar Ölçeği'ne ilişkin yapılan çoklu gruplu DFA yol diyagramı şekil 3.1'de gösterilmiştir.

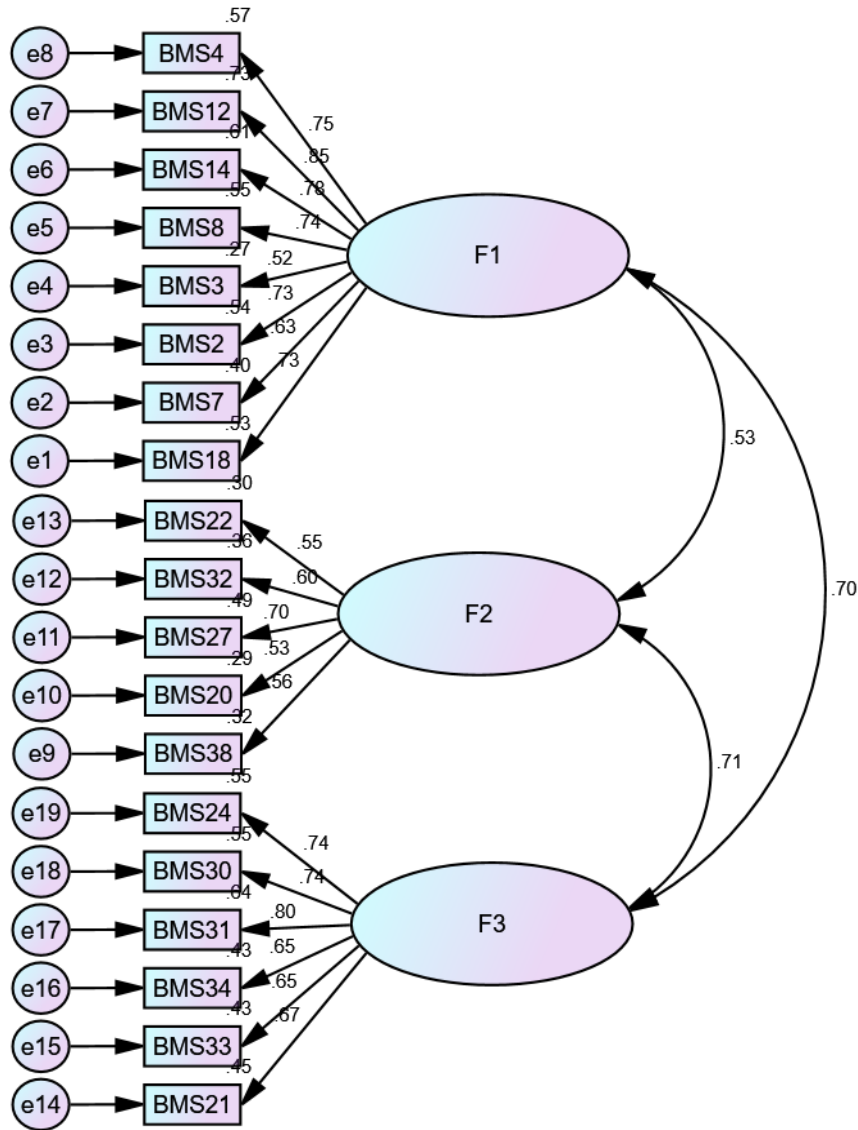

Şekil 3.1. Bumby Çocuk Cinsel İstismarına Yönelik Bilişsel Çarpıtmalar Ölçeği'ne ilişkin yapılan çoklu gruplu DFA yol diyagramı.

Bumby Çocuk Cinsel İstismarına Yönelik Bilişsel Çarpıtmalar Ölçeği'ne ilişkin yapılan çoklu gruplu DFA ile elde edilen uyum iyiliği indeks değerlerinden, test edilen model ile veri arasındaki uyum konusunda ipucu veren CFI ve GFI indeks değerlerinin, alanyazında kabul gören (Gürbüz, 2019a) sınırlar dâhilinde olmadığı tespit edilmiştir (χ^2 [298, N = 604] = 863,81; $p < .01$; $\chi^2/sd = 2,89$; CFI = .84; GFI = .87; RMSEA = .56).

İkinci olarak, Bumby Tecavüz Suçuna Yönelik Bilişsel Çarpıtmalar Ölçeği'ne çoklu gruplu DFA yapılmış ve analize ilişkin yol diyagramı şekil 3.2'de gösterilmiştir.

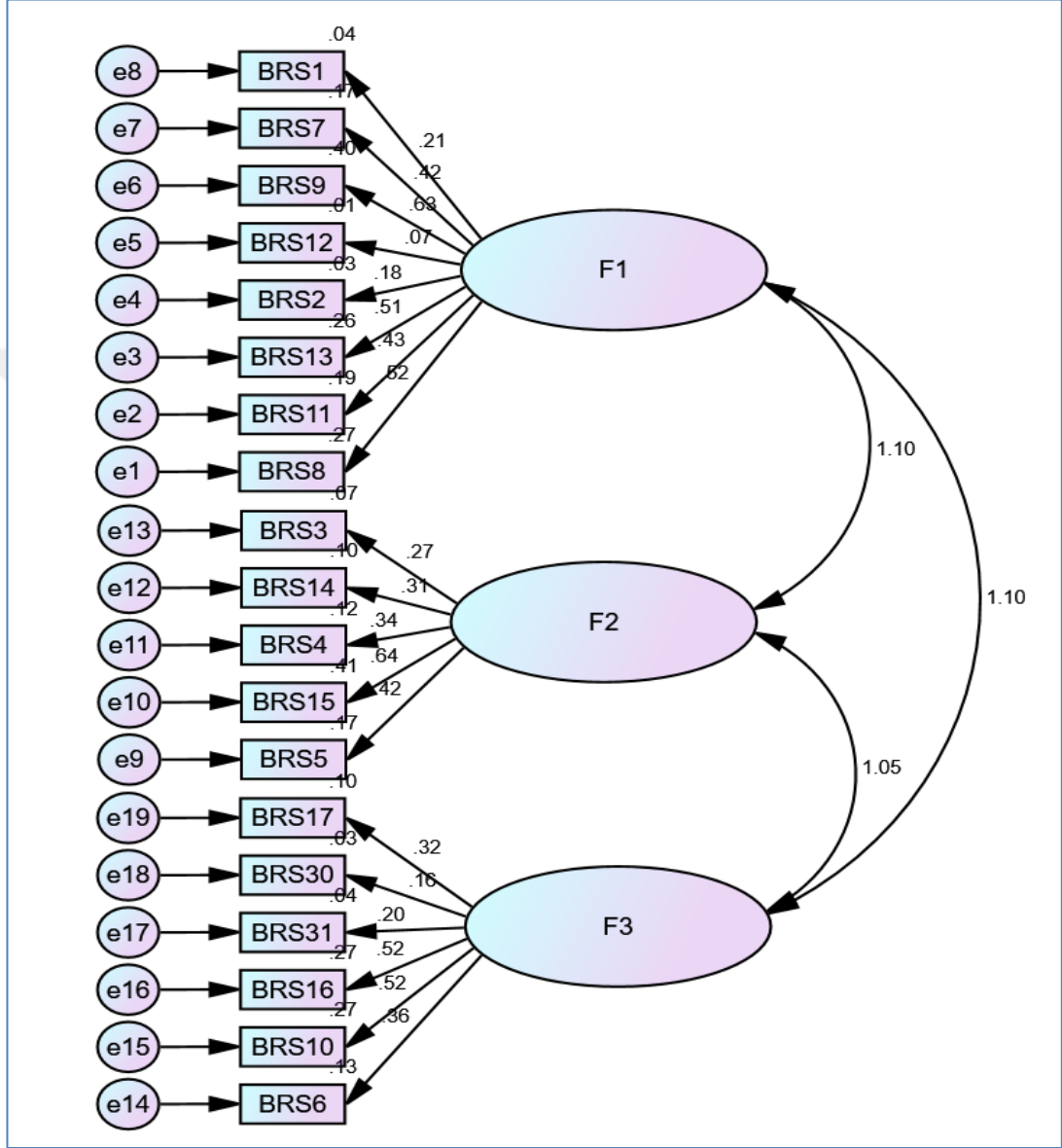

Şekil 3.2. Bumby Tecavüz Suçuna Yönelik Bilişsel Çarpıtmalar Ölçeği'ne ilişkin yapılan çoklu gruplu DFA yol diyagramı.

Bumby Tecavüz Suçuna Yönelik Bilişsel Çarpıtmalar Ölçeği'ne ilişkin yapılan çoklu gruplu DFA ile elde edilen uyum iyiliği indeks değerlerinden, test edilen model ile veri arasındaki uyum konusunda ipucu veren CFI ve GFI indeks değerlerinin, alanyazında kabul gören (Gürbüz, 2019a) sınırlar dâhilinde olmadığı

tespit edilmiştir (χ^2 [298, N = 604] = 968,46; $p < .01$; $\chi^2/sd = 3,25$; CFI = .78; GFI = .85; RMSEA = .61).

Bu bulgular, erkek ve kadınların, Bumby Çocuk Cinsel İstismarına Yönelik Bilişsel Çarpıtmalar Ölçeği'nin ve Bumby Tecavüz Suçuna Yönelik Bilişsel Çarpıtmalar Ölçeği'nin maddelerine atfettiklerin anlamların farklı oluşuna ve dolayısıyla, ölçek yapılarının da cinsiyet bakımından farklılaştığına işaret etmektedir. Bu bulgudan hareketle, örnekleme, erkek ve kadın şeklinde ikiye bölerek, her bir örnekleme özgü faktör yapısı, AFA ile yeniden keşfedilmeye çalışılmıştır.

Toplanan veriler üzerinde, gerekli analizlere başlamadan önce, ilk olarak, verilere, örneklem büyüklüğü, kayıp değerler, normallik, doğrusallık ve uç değerler açısından gerekli kontrol işlemleri uygulanmıştır. Hair ve arkadaşlarına (2014) göre, kontrol işlemleri sonucunda elde edilen aykırı gözlem değerleri, analiz sonuçlarına olumsuz yönde bir etki yaptığından dolayı, veri setinden çıkarılması gerekmektedir. Bu aşamada, tek değişkenli uç değerleri belirlemek amacıyla minimum ve maksimum değerler incelenmiş, çok değişkenli uç değerleri belirlemek amacıyla da toplam puan alınmıştır. Daha sonra, elde edilen toplam puan Z standart puanına çevrilmiş ve Z değeri +3 ile -3 dışında kalan herhangi bir değer olmadığı belirlenmiştir. Bu işlemler sonucunda, sırasıyla, Bumby Çocuk Cinsel İstismarına Yönelik Bilişsel Çarpıtmalar Ölçeği ve Bumby Tecavüz Suçuna Yönelik Bilişsel Çarpıtmalar Ölçeği'nin Türkçe formunun geçerliğine ve güvenilirliğine ilişkin analizler, erkek ve kadın örneklem grubu üzerinde ayrı ayrı yapılmıştır.

3.1. Bumby Çocuk Cinsel İstismarına Yönelik Bilişsel Çarpıtmalar Ölçeği'ne İlişkin Bulgular

3.1.1. Erkek Örnekleminde Bumby Çocuk Cinsel İstismarına Yönelik Bilişsel Çarpıtmalar Ölçeği'nin Faktör Yapısının Belirlenmesi

Bumby Çocuk Cinsel İstismarına Yönelik Bilişsel Çarpıtmalar Ölçeği'nin faktör yapısını belirleyebilmek için ilk olarak, AFA yapılmıştır. AFA'nın amacı, daha öncede belirtildiği gibi, birbirleriyle ilişkili çok sayıdaki maddeler arasında var olan gizil değişkenleri ya da faktörleri ortaya çıkartmaktır (Brown, 2016; Costello ve Osborne, 2005; Gürbüz ve Şahin, 2018; Johnson ve Winchern, 2007). AFA'da gözlenen değişkenlerin oluşturduğu gizil yapıları keşfetmek amacıyla korelasyon matrisinden yararlanılmaktadır (Gürbüz ve Şahin, 2018). Ancak, Bumby (1996) tarafından geliştirilen orijinal ölçekte, 4'lü Likert tipi bir derecelendirme yöntemi kullanılmasından dolayı, Brown'a (2016) göre, bu durum, maddeler arasındaki Pearson korelasyon katsayısının daha düşük çıkmasına neden olabilmektedir. Pearson korelasyon katsayısının çok düşük olması da faktör yüklerinin tam olarak belirlenememesine neden olabilmektedir (Gürbüz ve Şahin, 2018). Nitekim, Bumby Tecavüz Suçuna Yönelik Bilişsel Çarpıtmalar Ölçeği'nin orijinalinin çok faktörlü yapısını belirlemek üzere yapılan ilk çalışmada da (Hermann ve ark., 2012) benzer bir sonuç elde edilmiştir. Bu çalışmada, benzer bir sorunla karşılaşmamak için ilk olarak, ölçeğin faktör yapısını keşfedebilmek amacıyla geniş bir örneklem grubu kullanılarak AFA yapılmıştır.

Yapılan AFA'da maddelerin faktörleştirilmesinde temel bileşenler analizi yöntemi tercih edilmiştir. Zira bu yöntem, Tabachnick ve Fidell'e (2014) göre, birbirleri ile ilişkili değişkenler arasındaki faktörlerin ortaya çıkarılmasında, maddelerinin hangi boyutlar altında toplanacağını saptanmasında ve gereksiz maddelerin ayıklanmasında araştırmacılar tarafından çok kullanılan bir yöntemdir.

Costello ve Osborne'e (2005) göre, benzer psikolojik yapıları değerlendiren maddelerin faktör yapısını incelerken, tüm maddelerin ilk olarak, genel bir faktörle (örneğin, araştırmada, tecavüz suçunu destekleyen bilişsel çarpıtma), daha sonra da kendi faktörlerinin her biri ile ilişki içerisinde olması beklenmektedir. Bu nedenle, AFA yapılırken, faktörler, eğik bir döndürme yöntemi olarak ifade edilen Direct Oblimin yöntemi kullanılarak döndürülmüştür. Eğik döndürme yöntemi, faktörlerin korelasyonuna izin verdiği için dikey döndürme (*Varimax*) yönteminden farklıdır (Gürbüz ve Şahin, 2018). Bu nedenden dolayı, eğik döndürme yöntemi, ilgili ölçeğin çok faktörlü yapısını keşfetmek üzere (Hermann ve ark., 2012), yapılan araştırmada tercih edilmiştir.

Yapılan AFA'da faktörler, dört kriter (Brown, 2016; Gürbüz ve Şahin, 2018; Hair ve ark., 2014; Tabachnick ve Fidell, 2014) göz önüne alınarak belirlenmiştir. Bu kriterler:

1. Kaiser ölçütü olarak da bilinen, özdeğeri (*eigenvalue*) 1'den büyük faktörleri dikkate almak,
2. Yamaç serpinti grafiğini (*scree plot*) incelemek,
3. Faktörlerin açıkladığı varyans oranlarına bakmak ve
4. Eş zamanlı olarak, toplam madde korelasyonlarını kontrol etmektir.

Yapılan AFA'da, bir maddenin belirli bir faktör altında yer almasına karar verebilmek için maddenin iki şartı karşılmasına dikkat edilmiştir (Gürbüz ve Şahin, 2018). Bu iki şarttan ilki, faktördeki yük değerinin en az 0,5 olması ve ikincisi de maddenin birden fazla faktör altında yüklenme eğilimi olarak ifade edilen çapraz yüklenme göstermemesidir. İkinci şart için ise, iki ve daha fazla faktör altında bulunan bir maddenin yük değerleri arasında en az 0,100'den büyük fark olmasına da dikkat edilmiştir (Gürbüz ve Şahin, 2018).

Bu hususlar doğrultusunda, daha sonra, 38 maddeden oluşan orijinal ölçeğe AFA uygulanmıştır. Yapılan analizde, ilk olarak, kullanılan örneklem büyüklüğünün faktör analizi yapmaya uygun olup olmadığını belirleyebilmek amacıyla Kaiser-Meyer-Olkin (KMO) testi uygulanmıştır. Analiz sonucunda, KMO değerinin .92 olduğu belirlenmiş ve bu bulgu doğrultusunda, örneklem büyüklüğünün faktör analizi yapabilmek için “çok iyi derecede yeterli” olduğu sonucuna ulaşılmıştır. Genel olarak, araştırmacılar tarafından, yeterli olarak düşünülen minimum KMO değeri .60 olarak belirlenmiştir (Gürbüz ve Şahin, 2018). Bu bulguya ek olarak, Bartlett küresellik testi sonuçları incelendiğinde, elde edilen değer de anlamlı olduğu görülmüştür ($\chi^2 (703) = 6186,912; p < .01$). Bu doğrultuda, verilerin çok değişkenli normal dağılımı ihlal etmediği söylenebilir.

Çizelge 3.2. Erkek örnekleminde Bumby Çocuk Cinsel İstismarına Yönelik Bilişsel Çarpıtmalar Ölçeği’ne ait KMO ve Bartlett testi sonucu.

Kaiser-Meyer-Olkin Measure of Sampling Adequacy.		.918
Bartlett's Test of Sphericity	Approx. Chi-Square	6186,912
	df	703
	Sig.	.000

AFA sonucunda, ilk aşamada, öz değeri 1’den daha büyük olan, toplam sekiz faktör elde edilmiştir. Elde edilen faktörlerin, toplam varyansın %61,79’unu açıkladığı görülmüştür. Ancak, yapılan inceleme sonucunda, bazı faktörlerin açıkladığı varyansın oldukça düşük olduğu (%5’in altında), bazı maddelerde çapraz yüklenme (*cross loading*) olduğu ve bazı maddelerin de faktör yük değerlerinin oldukça düşük olduğu belirlenmiştir. Şekil 3.3’te, AFA’ya dair yamaç serpinti grafiği görülmektedir. Grafik incelendiğinde, plato ya da düzleşme yapmaya başladığı üçüncü noktadan sonraki faktörlerin, açıklanan varyansa önemli bir katkı yapmadığı görülmektedir. Bu nedenden dolayı, ölçeğin, üç faktörlü bir çözümlenmeye daha uygun olduğu söylenebilir.

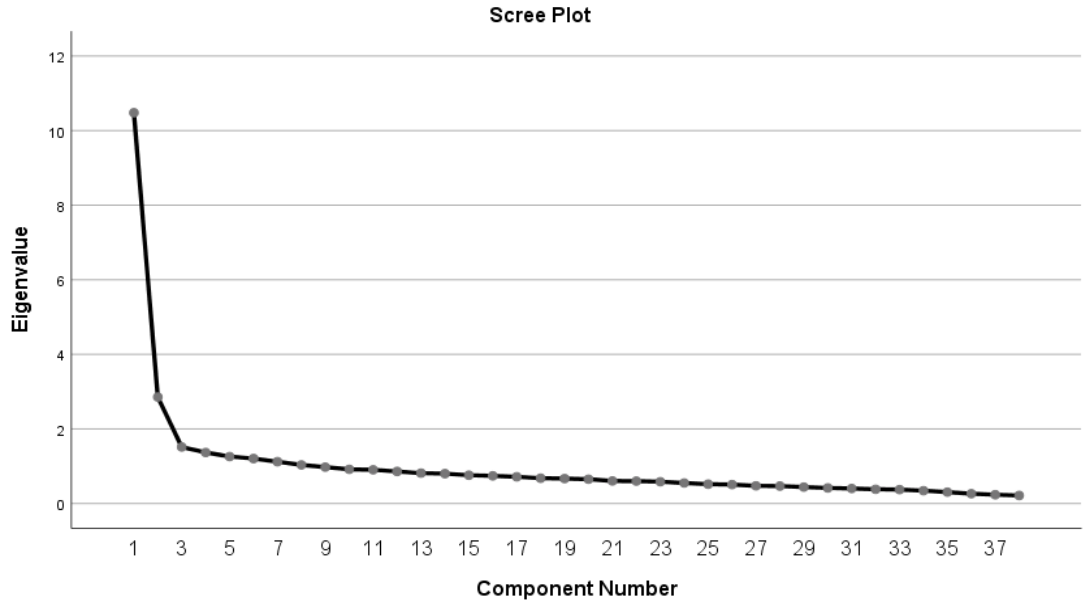

Şekil 3.3. Erkek örnekleminde Bumby Çocuk Cinsel İstismarına Yönelik Bilişsel Çarpıtmalar Ölçeği'ne ait yamaç serpinti grafiği.

AFA'da, maddeler arasında birden fazla faktörde, yüksek faktör yükü olarak ifade edilen çapraz yüklenme olmaması için, farklı boyutlara yüklenme eğilimi gösteren maddelerin faktör yükleri arasında en az 0,100'lük fark olması ve faktör yüklerinin genel olarak 0,32'nin üzerinde olması önerilmektedir (Gürbüz ve Şahin, 2018; Tabachnick ve Fidell, 2012). Bununla birlikte, faktörlerin mümkün olduğunca güçlü maddelerden oluşması beklenildiği için de yük değerinin en az 0,50 olması önerilmektedir (Gürbüz ve Şahin, 2018, s. 320). Bu nedenlerden dolayı, çapraz yüklenme eğilimi gösteren ve faktör yük değeri 0,5'in altında kalan maddeler teker teker analizden çıkarılarak, her çıkarma işlemi sonucunda AFA tekrarlanmıştır. Yinelenen analizler sonucunda elde edilen AFA sonuçları, çizelge 3.3'te verilmiştir.

Çizelge 3.3. Erkek örnekleminde Bumby Çocuk Cinsel İstismarına Yönelik Bilişsel Çarpıtmalar Ölçeği'nin AFA bulguları.

Madde No	Madde	Faktörler		
		Suç Davranışının Rasyonelleştirilmesi	Suçluya Karşı Sorumluluğun En Aza İndirilmesi	Mağdur Zararının En Aza İndirilmesi
12		.831		
4		.796		
2		.735		
18	Çocuğa yönelik yapılan cinsel saldırıların çoğunda tehdit ya da kandırmaca yoktur.	.712		
14		.683		
3		.672		
8		.667		
7		.642		
22	Bazı erkekler, çocuklara yönelik yapılan cinsel saldırı sırasında, kendilerini iyi hissetmek adına çocukları memnun etmek istedikleri için, yaptıkları şeyi sevip sevmediğini mağdurlarına sorarlar.		.744	
32			.676	
38	Çocuk cinsel istismarcılarının çoğu, çocukken, cinsel yönden istismar edilmemiş olsaydı, o zaman ONLAR, muhtemelen bir çocuğu asla istismar etmezlerdi.		.655	
27	Birçok erkek stres altındayken çocuklara cinsel istismarda bulunmaktadır. İstismar, bu stresi azaltmada kişiye yardım etmektedir.		.585	
20		.338	.567	
24				-.762
31				-.739
34				-.735
30				-.726
33	Bazı çocuklar, diğer çocuklara göre, daha çok bir yetişkine benzerler.		.366	-.582
Açıklanan varyans (%)		39,75	11,42	6,71
Toplam açıklanan varyans (%)			57,88	

KMO = .90; $\chi^2(171) = 2773,50$; Bartlett Küresellik Testi (p) = 0.000

Not: .300'ün altındaki faktör yükleri raporlanmamıştır.

Çizelge 3.3'te yer alan verilere göre, Bumby Çocuk Cinsel İstismarına Yönelik Bilişsel Çarpıtmalar Ölçeği'nin, 18 maddeden oluştuğu ve 3 faktörlü bir yapı gösterdiği, elde edilen faktörlerin toplam varyansın %57,88'ini açıkladığı ve maddelerin faktör yüklerinin 0,5'in üzerinde olduğu belirlenmiştir. Çizelge 3.3'te verilen faktör yüklerinden .50 ile .60 arasında olan faktör yüklerini iyi; .70 ve

üzerinde olan faktör yüklerini de mükemmel olarak yorumlamak mümkündür (Gürbüz ve Şahin, 2018).

Çizelge 3.3'te görüldüğü üzere, döndürme işleminden sonra, Suç Davranışının Rasyonelleştirilmesi faktörü %39,75; Suçluya Karşı Sorumluluğun En Aza İndirilmesi faktörü %11,42 ve Mağdur Zararının En Aza İndirilmesi faktörü de %6,71 oranında varyansı açıklamaktadır. Çok faktörlü desenlerde, açıklanan varyans oranının %40 ile %60 arasında olması, yeterli olarak kabul edilmektedir (Gürbüz ve Şahin, 2018). Bu açıklama doğrultusunda, toplam varyansın %57,88'ini açıklayan bu faktörlerin, toplam varyansa yaptığı katkının da yeterli olduğu ifade edilebilir.

Bu sonuçlar, Bumby Çocuk Cinsel İstismarına Yönelik Bilişsel Çarpıtmalar Ölçeği Erkek Formu'nun 18 maddeden oluşan ve Suç Davranışının Rasyonelleştirilmesi, Suçluya Karşı Sorumluluğun En Aza İndirilmesi ve Mağdur Zararının En Aza İndirilmesi şeklinde isimlendirilen 3 faktörlü yapısının geçerli olduğunu göstermektedir.

3.1.2. Erkek Örnekleminde Bumby Çocuk Cinsel İstismarına Yönelik Bilişsel Çarpıtmalar Ölçeği'nin Güvenirlik Bulguları

Erkek örneklem grubunda, Bumby Çocuk Cinsel İstismarına Yönelik Bilişsel Çarpıtmalar Ölçeği'nin güvenilirlik çalışmaları kapsamında, ilk olarak, her faktörün madde-toplam korelasyonu hesaplanmıştır. Madde-toplam korelasyonu, bir ölçeğin toplam puanlarıyla her bir maddeye ait puanların korelasyonunu göstermektedir (Gürbüz ve Şahin, 2018). Güvenilir bir ölçekte, maddelerin toplamla ilişkili olması beklendiğinden, bir maddeye ait madde toplam korelasyon değerinin .20'nin altında kalması, çoğu zaman bir probleme işaret edebilmektedir (Gürbüz ve Şahin, 2018). Çizelge 3.4'te, ölçeği oluşturan faktörlerdeki maddelerin, madde-toplam korelasyonları yer almaktadır. Çizelge 3.4'e göre, her üç faktörde yer alan maddelere ait madde-toplam korelasyonlarının yeterli düzeyde olduğu ifade edilebilir.

Bumby Çocuk Cinsel İstismarına Yönelik Bilişsel Çarpıtmalar Ölçeği'nde yer alan faktörlerin güvenilirlikleri ise, Cronbach alfa iç tutarlılık katsayısı ve Guttman iki yarım güvenilirlik katsayısı ile hesaplanmıştır. Çizelge 3.4'te yer alan sonuçlardan da anlaşılacağı üzere, iç tutarlılık katsayısının Suç Davranışının Rasyonelleştirilmesi için .89; Suçluya Karşı Sorumluluğun En Aza İndirilmesi için .74 ve Mağdur Zararının En Aza İndirilmesi için ise .83 olduğu görülmektedir. Bu bulgular, ölçekteki maddeler arasındaki iç tutarlılık katsayılarının, alanyazında (Nunnally, 1978) kabul edilebilir bir değer olarak belirtilen .70'ten yüksek olduğunu ve bu nedenden dolayı da ölçeğin güvenilir olduğunu göstermektedir.

Son olarak, ölçekteki faktörlerin Guttman iki yarım güvenilirlik katsayıları hesaplanmıştır. Çizelge 3.4'te yer alan sonuçlardan da anlaşılacağı üzere, Suçluya Karşı Sorumluluğun En Aza İndirilmesi hariç (.68), Suç Davranışının Rasyonelleştirilmesine (.88) ve Mağdur Zararının En Aza İndirilmesine (.86) ilişkin iki yarım güvenilirlik katsayıları .70'in üzerindedir. Ölçek geliştirme ve uyarlama çalışmalarında güvenilirlik değeri için eşik değer .60 olabileceği (Gürbüz ve Şahin, 2018) göz önüne alındığında, ölçeğin iki yarım güvenilirlik katsayısının da iyi olduğu ifade edilebilir.

Çizelge 3.4. Erkek örnekleminde Bumby Çocuk Cinsel İstismarına Yönelik Bilişsel Çarpıtmalar Ölçeği'nin madde toplam korelasyonu ve güvenilirlik katsayıları.

Faktör	Madde No	Madde toplam korelasyonu	İç tutarlılık katsayısı (Cronbach alfa)	İki yarım güvenilirlik katsayısı (Guttman Split-half)
Suç Davranışının Rasyonelleştirilmesi	12	.789	.89	.88
	4	.693		
	2	.645		
	18	.765		
	14	.645		
	3	.528		
	8	.671		
	7	.672		
Suçluya Karşı Sorumluluğun En Aza İndirilmesi	22	.527	.74	.68
	32	.488		
	38	.544		
	27	.539		
	20	.445		
Mağdur Zararının En Aza İndirilmesi	24	.662	.83	.86
	31	.709		
	34	.550		
	30	.666		
	33	.638		

3.1.3. Kadın Örnekleminde Bumby Çocuk Cinsel İstismarına Yönelik Bilişsel Çarpıtmalar Ölçeği'nin Faktör Yapısının Belirlenmesi

Bumby Çocuk Cinsel İstismarına Yönelik Bilişsel Çarpıtmalar Ölçeği'nin kadın örnekleminde faktör yapısının keşfedilebilmesi için bu örnekleminde işlemler, erkek örnekleminde uygulanan aşama, yöntem ve işlemler takip edilerek yapılmıştır. Analiz sonucunda KMO değerinin .74 olduğu belirlenmiş ve bu değer doğrultusunda, örneklem büyüklüğünün faktör analizi yapmak için "iyi derecede yeterli" olduğu sonucuna ulaşılmıştır. Bu bulguya ek olarak, Bartlett küresellik testi

sonuçları da incelendiğinde, elde edilen χ^2 değerinin anlamlı olduğu görülmüştür ($\chi^2(703) = 2677,941$; $p < .01$). Bu bulgu doğrultusunda, kadın örneklem grubundan elde edilen verilerin çok değişkenli normal dağılımı ihlal etmediği söylenebilir.

Çizelge 3.5. Kadın örnekleminde Bumby Çocuk Cinsel İstismarına Yönelik Bilişsel Çarpıtmalar Ölçeği'ne ait KMO ve Bartlett testi sonucu.

Kaiser-Meyer-Olkin Measure of Sampling Adequacy.		.739
Bartlett's Test of Sphericity	Approx. Chi-Square	2677,941
	df	703
	Sig.	.000

Kadın örnekleminde, yapılan faktör analizi sonucunda, ilk aşamada, öz değeri 1'den daha büyük olan, toplam 13 faktör elde edilmiştir. Elde edilen faktörlerin, toplam varyansın %62,24'ünü açıkladığı belirlenmiştir. Ancak, yapılan inceleme sonucunda, çoğu faktörlerin, açıkladığı varyansın %3'ün altında oldukça düşük olduğu, bazı maddelerde çapraz yüklenme söz konusu olduğu ve bazı maddelerin faktör yük değerlerinin de oldukça düşük olduğu görülmüştür. Şekil 3.4'te AFA analizine dair yamaç serpinti grafiği görülmektedir. Grafik incelendiğinde, plato ya da düzleşme yapmaya başladığı nokta olan dördüncü noktadan sonraki faktörlerin, açıklanan varyansa önemli bir katkı yapmadığı görülmektedir. Bu nedenden dolayı, ölçeğin üç ya da dört faktörlü bir çözümlenmeye daha uygun olacağı söylenebilir.

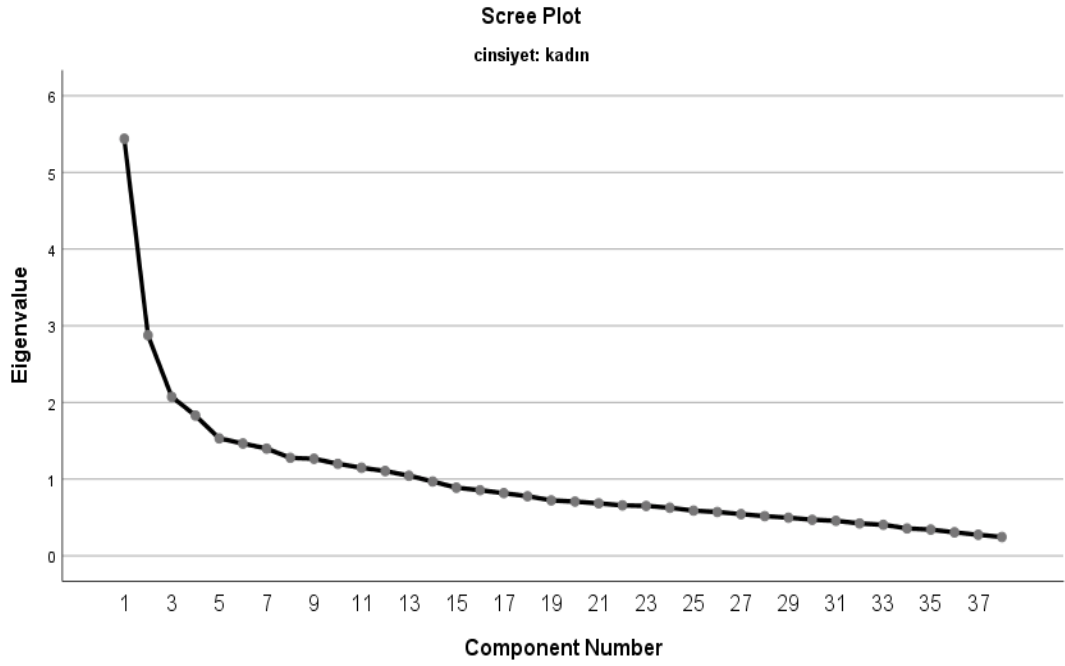

Şekil 3.4. Kadın örnekleminde Bumby Çocuk Cinsel İstismarına Yönelik Bilişsel Çarpıtmalar Ölçeği'ne ait yamaç serpinti grafiği.

Daha öncede belirtildiği gibi, çapraz yüklenme eğilimi gösteren ve faktör yük değeri .50'nin altında kalan maddeler teker teker analizden çıkarılmış ve her madde çıkartıldığında da AFA tekrarlanmıştır. Tekrarlanan analizler sonucunda, kadın örnekleminde yönelik elde edilen AFA sonuçları, çizelge 3.6'da gösterilmiştir.

Çizelge 3.6. Kadın örnekleminde Bumby Çocuk Cinsel İstismarına Yönelik Bilişsel Çarpıtmalar Ölçeği'nin AFA bulguları.

Madde No	Madde	Faktörler		
		Suçluya Karşı Sorumluluğunun En Aza İndirilmesi	Mağdur Zararının En Aza İndirilmesi	Suç Davranışının Rasyonelleştirilmesi
22	Bazı erkekler, çocuklara yönelik yapılan cinsel saldırı sırasında, kendilerini iyi hissetmek adına çocukları memnun etmek istedikleri için, yaptıkları şeyi sevip sevmediğini mağdurlarına sorarlar.	.736		
32		.704		
20		.651		
27	Birçok erkek stres altındayken çocuklara cinsel istismarda bulunmaktadır. İstismar, bu stresi azaltmada kişiye yardım etmektedir.	.650		
38	Çocuk cinsel istismarcılarının çoğu, çocukken, cinsel yönden istismar edilmemiş olsaydı, o zaman ONLAR, muhtemelen bir çocuğu asla istismar etmezlerdi.	.568		
25		.534		
5			.818	
21			.725	
24			.690	
6			.656	
34				.702
33	Bazı çocuklar, diğer çocuklara göre, daha çok bir yetişkine benzerler.			.683
18	Çocuğa yönelik yapılan cinsel saldırıların çoğunda tehdit ya da kandırmaca yoktur.			.677
35				.590
Açıklanan varyans (%)		25,36	13,04	9,87
Toplam açıklanan varyans (%)			48,27	
KMO = .78; χ^2 (91) = 826,48; Bartlett Küresellik Testi (p) = 0.000				

Not: .300'ün altındaki faktör yükleri raporlanmamıştır.

AFA sonuçlarına göre, kadın örneklemine ilişkin Bumby Çocuk Cinsel İstismarına Yönelik Bilişsel Çarpıtmalar Ölçeği'nin 14 maddeden oluştuğu ve Suçluya Karşı Sorumluluğunun En Aza İndirilmesi, Mağdur Zararının En Aza İndirilmesi ve Suç Davranışının Rasyonelleştirilmesi şeklinde isimlendirilen 3 faktörlü bir yapıda olduğu, faktörlerin toplam varyansın %48,27'sini açıkladığı ve maddelerin faktör yüklerinin de .50'nin üzerinde olduğu saptanmıştır. Analiz sonucunda, faktör yükleri .50 ile .60 arasında olan maddeleri iyi; .70 ve üzerinde olan maddeleri de mükemmel olarak yorumlamak mümkündür (Gürbüz ve Şahin, 2018).

Çizelge 3.6’da yer alan sonuçlara göre, döndürme işleminden sonra, Suçluya Karşı Sorumluluğunun En Aza İndirilmesi %25,36; Mağdur Zararının En Aza İndirilmesi %13,04 ve Suç Davranışının Rasyonelleştirilmesi de %9,87 oranında varyansı açıklamaktadır. Çok faktörlü desenlerde, açıklanan varyans oranının %40 ile %60 arasında olması yeterli olarak kabul edilmektedir (Gürbüz ve Şahin, 2018). Toplam varyansın %48,27’sini açıklayan bu faktörlerin, toplam varyansa yaptığı katkının yeterli olduğu ifade edilebilir.

Bu sonuçlar, Bumby Çocuk Cinsel İstismarına Yönelik Bilişsel Çarpıtmalar Ölçeği Kadın Formu’nun 14 maddeden oluşan, Suçluya Karşı Sorumluluğunun En Aza İndirilmesi, Mağdur Zararının En Aza İndirilmesi ve Suç Davranışının Rasyonelleştirilmesi şeklinde isimlendirilen 3 faktörlü yapısının geçerli olduğunu göstermektedir.

3.1.4. Kadın Örnekleminde Bumby Çocuk Cinsel İstismarına Yönelik Bilişsel Çarpıtmalar Ölçeği’nin Güvenirlik Bulguları

Bumby Çocuk Cinsel İstismarına Yönelik Bilişsel Çarpıtmalar Ölçeği’nin kadın örneklemine ilişkin güvenilirlik çalışmaları kapsamında, ilk olarak, her bir faktörün madde-toplam korelasyonu hesaplanmıştır. Çizelge 3.7’de ölçeği oluşturan faktörlerdeki maddelerin madde-toplam korelasyonları yer almaktadır. Buna göre, tüm alt ölçeklerde yer alan maddelere ait madde-toplam korelasyonlarının yeterli düzeyde olduğu ifade edilebilir.

Kadın örneklemini için Bumby Çocuk Cinsel İstismarına Yönelik Bilişsel Çarpıtmalar Ölçeği’nde yer alan faktörlerin güvenilirliğine yönelik olarak hesaplamalar, iç tutarlılık katsayısı ve iki yarım güvenilirlik katsayısı ile hesaplanmıştır. Çizelge 3.7’de yer alan sonuçlara göre, iç tutarlılık katsayılarının Suçluya Karşı Sorumluluğunun En Aza İndirilmesi için .74; Mağdur Zararının En Aza İndirilmesi için .80 ve Suç Davranışının Rasyonelleştirilmesi için de .50 olduğu görülmektedir. Bu bulgular, Suçluya Karşı Sorumluluğunun En Aza

İndirilmesi ve Mağdur Zararının En Aza İndirilmesi alt ölçeklerinde yer alan maddeler arasında iç tutarlılık değerlerinin alanyazında (Nunnally, 1978) kabul edilebilir değer olan .70'ten yüksek olduğunu ve ölçeğin güvenilir olduğunu göstermektedir.

Güvenirliğe yönelik olarak yapılan ikinci işlem, alt ölçeklere ait iki yarım güvenilirlik katsayılarının hesaplanmasıdır. Çizelge 3.7'de yer alan sonuçlara göre, söz konusu katsayıların Suçluya Karşı Sorumluluğunun En Aza İndirilmesi için .71; Mağdur Zararının En Aza İndirilmesi için .84 ve Suç Davranışının Rasyonelleştirilmesi için de .52 olduğu görülmektedir. Daha öncede ifade edildiği gibi, ölçek geliştirme ve uyarlama çalışmalarında, güvenilirlik değeri için eşik değer .60 olabileceği (Gürbüz ve Şahin, 2018) göz önüne alındığında, Suç Davranışının Rasyonelleştirilmesi hariç, Bumby Çocuk Cinsel İstismarına Yönelik Bilişsel Çarpıtmalar Ölçeği'nin iki yarım güvenilirlik değerlerinin de tatminkâr olduğu ifade edilebilir.

Çizelge 3.7. Kadın örnekleminde Bumby Çocuk Cinsel İstismarına Yönelik Bilişsel Çarpıtmalar Ölçeği'nin madde toplam korelasyonu ve güvenilirlik katsayıları.

Faktör	Madde No	Madde toplam korelasyonu	İç tutarlılık katsayısı (Cronbach alfa)	İki yarım güvenilirlik katsayısı (Guttman Split-half)
Suçluya Karşı Sorumluluğunun En Aza İndirilmesi	22	.498	.74	.71
	32	.546		
	20	.408		
	27	.541		
	38	.481		
	25	.410		
Mağdur Zararının En Aza İndirilmesi	5	.690	.80	.84
	21	.749		
	24	.510		
	6	.564		
Suç Davranışının Rasyonelleştirilmesi	34	.384	.50	.52
	33	.361		
	18	.242		
	35	.347		

3.2. Bumby Tecavüz Suçuna Yönelik Bilişsel Çarpıtmalar Ölçeği'ne İlişkin Bulgular

3.2.1. Erkek Örnekleminde Bumby Tecavüz Suçuna Yönelik Bilişsel Çarpıtmalar Ölçeği'nin Faktör Yapısının Belirlenmesi

Bumby Tecavüz Suçuna Yönelik Bilişsel Çarpıtmalar Ölçeği'nin erkek örneklemini bakımından faktör yapısının keşfedilebilmesine yönelik işlemler için uygulamalar, bir önceki kısımda ifade edilen aşama, yöntem ve işlemler takip edilerek yapılmıştır. Örneklem büyüklüğünün KMO değerinin .92 olduğu belirlenmiş ve bu bulgu doğrultusunda, örneklem büyüklüğünün faktör analizi yapmak için “iyi derecede yeterli” olduğu sonucuna ulaşılmıştır. Ayrıca, Bartlett küresellik testi sonuçları incelendiğinde, elde edilen χ^2 değerinin anlamlı olduğu görülmüştür ($\chi^2(630) = 4836,549$; $p < .01$). Bu doğrultuda, verilerin, çok değişkenli normal dağılımı ihlal etmediği söylenebilir.

Çizelge 3.8. Erkek örnekleminde Bumby Tecavüz Suçuna Yönelik Bilişsel Çarpıtmalar Ölçeği'ne ait KMO ve Bartlett testi sonucu.

Kaiser-Meyer-Olkin Measure of Sampling Adequacy.		.9179
Bartlett's Test of Sphericity	Approx. Chi-Square	4836,549
	df	630
	Sig.	.000

Erkek örnekleminde yapılan faktör analizi sonucunda, ilk aşamada, öz değeri 1'den büyük, toplam altı faktör elde edilmiştir. Elde edilen faktörlerin toplam varyansın %54,62'sini açıkladığı belirlenmiştir. Ancak, yapılan inceleme sonucunda, ilk iki faktör dışında diğer faktörlerin açıkladığı varyansın %5'in altında oldukça düşük olduğu, bazı maddelerde çapraz yüklenme bulunduğu ve bazı maddelerin de faktör yük değerlerinin oldukça düşük olduğu saptanmıştır. Şekil 3.5'te, AFA analizine dair yamaç serpinti grafiği görülmektedir. Grafik incelendiğinde, plato ya da düzleşme yapmaya başladığı üçüncü noktadan sonraki faktörlerin, açıklanan varyansa önemli bir katkı yapmadığı görülmektedir. Bu nedenden dolayı, ölçeğin iki

faktörlü bir çözümlmeye daha uygun olacağı söylenebilir.

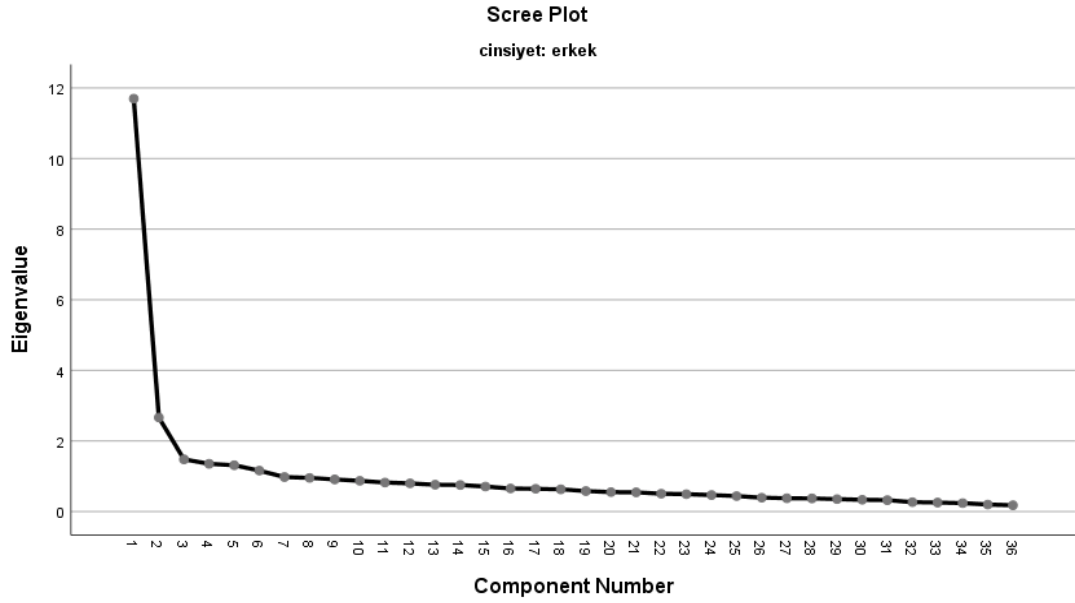

Şekil 3.5. Erkek örnekleminde Bumby Tecavüz Suçuna Yönelik Bilişsel Çarpıtmalar Ölçeği'ne ait yamaç serpinti grafiği.

Çapraz yüklenme eğilimi gösteren ve faktör yük değeri 0,5'in altında kalan maddeler teker teker analizden çıkarılmış ve her çıkarma işleminden sonra da AFA tekrarlanmıştır. Yinelenen analizler sonucunda, erkek örneklemine yönelik elde edilen AFA sonuçları çizelge 3.9'da verilmiştir.

Çizelge 3.9. Erkek örnekleminde Bumby Tecavüz Suçuna Yönelik Bilişsel Çarpıtmalar Ölçeği'nin AFA bulguları.

Madde no	Madde	Faktörler	
		Haklı Gösterme	Bahane Bulma
17		.781	
16	Kadınlar çoğu kez “hayır” dediğinde, zor ulaşılır rolü oynuyordur ve gerçekte bu “evet” anlamına gelmektedir.	.776	
9		.767	
15		.747	
3		.732	
5		.691	
8	Kadınlar kendi evleri dışında başka bir yerde çok fazla yatıya kalmazsa, cinsel saldırıya uğrama ihtimalleri de o kadar az olur.	.682	
10		.660	
20		.653	
27		.545	
11		.517	.334
21	Cinsel saldırıya uğrayan kadınlar eninde sonunda bu durumu unutacak ve hayatlarına kaldıkları yerden devam edeceklerdir.	.500	
24			.729
30			.706
28	Genellikle cinsel saldırıların çoğu planlanmamıştır, o anda, anlık gerçekleşir.		.689
12	Cinsel saldırıya uğramış olan mağdurlar az da olsa toplum tarafından suçlanırlar.		.569
31		.312	.510
Açıklanan varyans (%)		38,73	10,35
Toplam açıklanan varyans (%)		49,07	
KMO = .93; χ^2 (136) = 1895,72; Bartlett Küresellik Testi (p) = 0.000			

Not: .300'ün altındaki faktör yükleri raporlanmamıştır.

Çizelge 3.9'da yer alan sonuçlara göre, Bumby Tecavüz Suçuna Yönelik Bilişsel Çarpıtmalar Ölçeği'nin erkek örneklemini için 17 maddeden oluştuğu ve Haklı Gösterme ile Bahane Bulma şekline isimlendirilen 2 faktörlü bir yapıda olduğu, faktörlerin toplam varyansın %49,07'sini açıkladığı ve maddelerin faktör yüklerinin 0,5'in üzerinde olduğu görülmektedir. Çizelge 3.9'daki faktör yükleri .50 ile .60 arasında olan maddeleri iyi, faktör yükleri .70 ve üzerinde olan maddeleri de mükemmel olarak yorumlamak mümkündür (Gürbüz ve Şahin, 2018).

Çizelge 3.9'da yer alan sonuçlara göre, döndürme işleminden sonra Haklı Gösterme %38,73 ve Bahane Bulma ise %10,35 oranında varyansı açıklamaktadır. Daha öncede belirtildiği gibi, çok faktörlü desenlerde, açıklanan varyans oranının %40 ile %60 arasında olması, yeterli olarak kabul edilmektedir (Gürbüz ve Şahin, 2018). Toplam varyansın %49,07'sini açıklayan bu faktörlerin toplam varyansa yaptığı katkının yeterli olduğu ifade edilebilir.

Bu sonuçlar, ölçeğin 17 maddeden oluşan ve Haklı Gösterme ile Bahane Bulma faktör yapılarının erkek örneklemini için geçerli olduğunu göstermektedir.

3.2.2. Erkek Örnekleminde Bumby Tecavüz Suçuna Yönelik Bilişsel Çarpıtmalar Ölçeği'nin Güvenirlik Bulguları

Bumby Tecavüz Suçuna Yönelik Bilişsel Çarpıtmalar Ölçeği'nin erkek örnekleminde ilişkin güvenilirlik çalışmaları kapsamında, ilk olarak, Haklı Gösterme ve Bahane Bulma alt ölçeklerine ilişkin madde-toplam korelasyonu hesaplanmıştır. Çizelge 3.10'da alt ölçeklerde yer alan maddelerin, madde-toplam korelasyonları yer almaktadır. Çizelge 3.10'a göre, alt ölçeklerde yer alan maddelere ait madde-toplam korelasyonlarının yeterli düzeyde olduğu ifade edilebilir.

Çizelge 3.10. Erkek örnekleminde Bumby Tecavüz Suçuna Yönelik Bilişsel Çarpıtmalar Ölçeği'nin madde toplam korelasyonu ve güvenilirlik katsayıları.

Faktör	Madde No	Madde toplam korelasyonu	İç tutarlılık katsayısı (Cronbach alfa)	İki yarım güvenilirlik katsayısı (Guttman Split-half)
Haklı Gösterme	17	.599	.91	.90
	16	.687		
	9	.773		
	15	.723		
	3	.634		
	5	.668		
	8	.604		
	10	.545		
	20	.706		
	27	.601		
Bahane Bulma	11	.666	.71	.67
	21	.560		
	24	.524		
	30	.429		
	28	.479		
12	.431			
31	.489			

Erkek örneklemini için Tecavüz Suçuna Yönelik Bilişsel Çarpıtmalar Ölçeği'nde yer alan alt ölçeklerin güvenilirlik katsayılarına yönelik yapılan uygulama, iç tutarlılık katsayısı ve iki yarım güvenilirlik katsayısı ile hesaplanmıştır. Çizelge 3.10'da yer alan sonuçlara göre, iç tutarlılık katsayılarının Haklı Gösterme için .91 ve Bahane Bulma için de .71 olduğu görülmektedir. Bu bulgular, her iki alt ölçekte yer alan maddeler arasında iç tutarlılık değerlerinin alanyazında (Nunnally, 1978) kabul edilebilir değer olan .70'ten yüksek olduğunu ve ölçeğin güvenilir olduğunu göstermektedir.

Ölçeğin güvenilirliğine ilişkin yapılan ikinci ve son uygulama olan iki yarım güvenilirliği, Guttman Split-half katsayısı ile hesaplanmıştır. Çizelge 3.10’da yer alan sonuçlara göre, söz konusu katsayının Haklı Gösterme için .90 ve Bahane Bulma için de .67 olduğu görülmektedir. Ölçek geliştirme ve uyarlama çalışmalarında, daha önce belirtildiği gibi, güvenilirlik değeri için eşik değerin .60 olabileceği (Gürbüz ve Şahin, 2018) göz önüne alındığında, Bumby Tecavüz Suçuna Yönelik Bilişsel Çarpıtmalar Ölçeği’nin iki yarım güvenilirlik değerlerinin, erkek örnekleme için tatminkâr olduğu ifade edilebilir.

3.2.3. Kadın Örnekleminde Bumby Tecavüz Suçuna Yönelik Bilişsel Çarpıtmalar Ölçeği’nin Faktör Yapısının Belirlenmesi

Bumby Tecavüz Suçuna Yönelik Bilişsel Çarpıtmalar Ölçeği’nin kadın örnekleme bakımından faktör yapısının keşfedilebilmesi için gerekli faktör analizi, bir önceki kısımda açıklanan aşama, yöntem ve işlemler takip edilerek yapılmıştır. Yapılan analiz sonucunda, KMO değerinin .79 olduğu belirlenmiş ve bu bulgu doğrultusunda, örneklem büyüklüğünün faktör analizi yapmak için “iyi derecede yeterli” olduğu sonucuna varılmıştır. Ayrıca, Bartlett küresellik testi sonuçları incelendiğinde, elde edilen χ^2 değerinin anlamlı olduğu görülmektedir ($\chi^2 (630) = 2641,591$; $p < .01$). Bu doğrultuda, kadın örnekleminde yer alan verilerin çok değişkenli normal dağılımı ihlal etmediği söylenebilir.

Çizelge 3.11. Kadın örnekleminde Bumby Tecavüz Suçuna Yönelik Bilişsel Çarpıtmalar Ölçeği’ne ait KMO ve Bartlett testi sonucu.

Kaiser-Meyer-Olkin Measure of Sampling Adequacy.		.791
Bartlett's Test of Sphericity	Approx. Chi-Square	2641,591
	Df	630
	Sig.	.000

Kadın örnekleminde yapılan faktör analizi sonucunda, ilk aşamada, öz değeri 1’den daha büyük olan, toplam 12 faktör elde edilmiştir. Elde edilen faktörlerin toplam varyansın %60,82’sini açıkladığı belirlenmiştir. Ancak, yapılan inceleme

sonucunda, ilk iki faktör dışında diğer faktörlerin açıkladığı varyansın %5'in altında oldukça düşük olduğu, bazı maddelerde çapraz yüklenme bulunduğu ve bazı maddelerin de faktör yük değerlerinin oldukça düşük olduğu görülmüştür. AFA analizine dair yamaç serpinti grafiği şekil 3.6'da verilmiştir. Grafik incelendiğinde, plato ya da düzleşme yapmaya başladığı nokta olan üçüncü noktadan sonraki faktörlerin, açıklanan varyansa önemli bir katkı yapmadığı görülmektedir. Bu nedenden dolayı, ölçeğin iki faktörlü bir çözümlenmeye daha uygun olacağı söylenebilir.

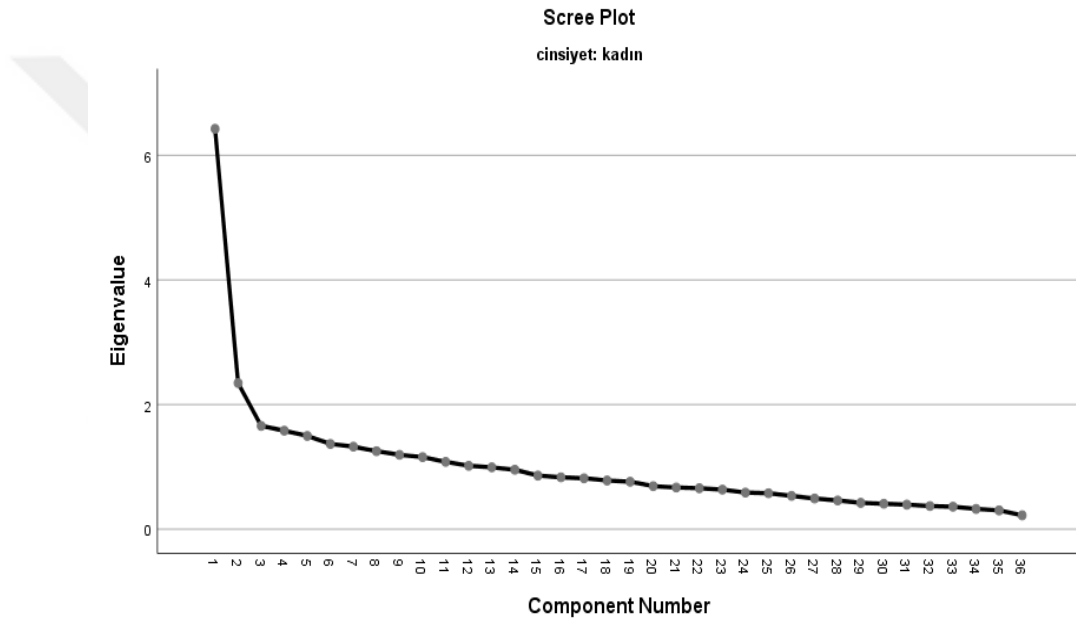

Şekil 3.6. Kadın örnekleminde Bumby Tecavüz Suçuna Yönelik Bilişsel Çarpıtmalar Ölçeği'ne ait yamaç serpinti grafiği.

AFA'da, daha önce ifade edildiği gibi, çapraz yüklenme eğilimi gösteren ve faktör yük değeri 0,5'in altında kalan maddeler teker teker analizden çıkarılmış ve her çıkarma işleminden sonra da AFA tekrar edilmiştir. Yinelenen analizler sonucunda, kadın örnekleminde yönelik elde edilen AFA sonuçları çizelge 3.12'de gösterilmiştir.

Çizelge 3.12. Kadın örnekleminde Bumby Tecavüz Suçuna Yönelik Bilişsel Çarpıtmalar Ölçeği'nin AFA bulguları.

Madde No	Madde	Faktörler	
		Haklı Gösterme	Bahane Bulma
15		.757	-.203
9		.745	
20		.699	
10		.671	
27		.665	
8		.606	
32		.537	
30			.715
28	Genellikle cinsel saldırıların çoğu planlanmamıştır, o anda, anlık gerçekleşir.		.677
34	Cinsel saldırıda bulunan çoğu erkeğin, diğer erkeklerden çok daha güçlü cinsel dürtüleri vardır.		.626
31			.574
Açıklanan varyans (%)		30,36	14,67
Toplam açıklanan varyans (%)		45,04	
KMO = .80; $\chi^2 (55) = 658,03$; Bartlett Küresellik Testi (p) = 0.000			
Not: .300'ün altındaki faktör yükleri raporlanmamıştır.			

Çizelge 3.12'de yer alan sonuçlara göre, Bumby Tecavüz Suçuna Yönelik Bilişsel Çarpıtmalar Ölçeği'nin kadın örneklemini için 11 maddeden oluştuğu ve 2 faktörlü yapıda olduğu, faktörlerin toplam varyansın %45,04'ünü açıkladığı ve maddelerin faktör yüklerinin 0,5'in üzerinde olduğu görülmektedir. Çizelge 3.12'de verilmiş olan faktör yükleri .50 ile .60 arasında olan maddeleri iyi; .70 ve üzerinde faktör yükleri olan maddeleri de mükemmel şekilde yorumlamak mümkündür (Gürbüz ve Şahin, 2018).

Çizelge 3.12'de görüldüğü üzere, döndürme işleminden sonra, Haklı Gösterme alt ölçeği %30,36 ve Bahane Bulma alt ölçeği de %14,67 oranında varyansı açıklamaktadır. Çok faktörlü desenlerde, açıklanan varyans oranının %40 ile %60 arasında olmasının yeterli olduğu kabul edilmektedir (Gürbüz ve Şahin, 2018). Toplam varyansın % 45,04'ünü açıklayan bu faktörlerin, toplam varyansa yaptığı katkının yeterli olduğu ifade edilebilir.

Bu sonuçlar, Bumby Tecavüz Suçuna Yönelik Bilişsel Çarpıtmalar Ölçeği'nin 11 maddeden oluşan ve Haklı Gösterme ile Bahane Bulma şeklinde isimlendirilen 2 faktörlü yapısının, kadın örneklemini için geçerli olduğunu göstermektedir.

3.2.4. Kadın Örnekleminde Bumby Tecavüz Suçuna Yönelik Bilişsel Çarpıtmalar Ölçeği'nin Güvenirlik Bulguları

Bumby Tecavüz Suçuna Yönelik Bilişsel Çarpıtmalar Ölçeği'nin kadın örnekleminde ilişkin güvenilirlik çalışmaları kapsamında, ilk olarak, her bir alt ölçeğe ait madde-toplam korelasyonu hesaplanmıştır. Alt ölçeklerde yer alan maddelerin madde-toplam korelasyonları çizelge 3.13'te verilmiştir. Çizelge 3.13'te verilen sonuçlara göre, her iki alt ölçekte yer alan maddelere ait madde-toplam korelasyonlarının yeterli düzeyde olduğu ifade edilebilir.

Çizelge 3.13. Kadın örnekleminde Bumby Tecavüz Suçuna Yönelik Bilişsel Çarpıtmalar Ölçeği'nin madde toplam korelasyonu ve güvenilirlik katsayıları.

Faktör	Madde No	Madde toplam korelasyonu	İç tutarlılık katsayısı (Cronbach alfa)	İki yarım güvenilirlik katsayısı (Guttman Split-half)
Haklı Gösterme	9	.502	.79	.82
	15	.467		
	20	.546		
	27	.598		
	10	.588		
	8	.496		
	32	.575		
Bahane Bulma	30	.413	.62	.70
	28	.382		
	34	.443		
	31	.347		

Kadın örneklemini için Bumby Tecavüz Suçuna Yönelik Bilişsel Çarpıtmalar Ölçeği'nde yer alan alt ölçeklerin güvenilirlik katsayılarına yönelik yapılan işlemler ise, iç tutarlılık katsayısı ve iki yarım güvenilirlik katsayısı ile hesaplanmıştır. Çizelge 3.13'te yer alan sonuçlara göre, iç tutarlılık katsayılarının Haklı Gösterme için .79 ve Bahane Bulma için ise .62 olduğu görülmektedir. Bu bulgular, Haklı Gösterme için bu alt ölçekte yer alan maddeler arasında iç tutarlılık değerinin, alanyazında (Nunnally, 1978) kabul edilebilir değer olan .70'ten yüksek olduğunu ve ölçeğin güvenilir olduğunu göstermektedir.

Ölçeğin güvenilirliğine ilişkin yapılan ikinci ve son uygulama olan iki yarım güvenilirliği, Guttman Split-half katsayısı ile hesaplanmıştır. Çizelge 3.13'te yer alan sonuçlara göre, söz konusu katsayının Haklı Gösterme için .82 ve Bahane Bulma için de .70 olduğu görülmektedir. Ölçek geliştirme ve uyarlama çalışmalarında, daha önce belirtildiği gibi, güvenilirlik değeri için eşik değerin .60 olabileceği (Gürbüz ve Şahin, 2018) göz önüne alındığında, Bumby Tecavüz Suçuna Yönelik Bilişsel Çarpıtmalar Ölçeği'nin iki yarım güvenilirlik değerlerinin, kadın örneklemini için tatminkâr olduğu ifade edilebilir.

3.3. Bumby Çocuk Cinsel İstismarına Yönelik Bilişsel Çarpıtmalar Ölçeği ve Bumby Tecavüz Suçuna Yönelik Bilişsel Çarpıtmalar Ölçeği'nin DFA Sonuçları

Araştırmanın bu adımında, ölçek uyarlama çalışması bölümünde Türkçe geçerlik ve güvenilirlik işlemleri yapılmış olan Bumby Çocuk Cinsel İstismarına Yönelik Bilişsel Çarpıtmalar Ölçeği ile Bumby Tecavüz Suçuna Yönelik Bilişsel Çarpıtmalar Ölçeği'nin, AFA ile keşfedilen faktör yapılarının, farklı bir örneklem üzerinden DFA ile doğrulanması amaçlanmıştır (Byrne, 2016; Gürbüz, 2019a; Kline, 2016).

Ölçeklerin AFA ile elde edilen yapılarını doğrulamak amacıyla IBM AMOS 24 (Arbuckle, 2016) paket programı kullanılarak DFA yapılmıştır. DFA analizlerinde

maksimum olabilirlik hesaplama yöntemi (Byrne, 2016; Gürbüz, 2019a; Kline, 2016) kullanılmış ve analiz bulguları da χ^2/df , CFI, SRMR ve RMSEA uyum iyiliği indeks değerleri tercih edilerek raporlanmıştır (Gürbüz, 2019; Kline, 2016).

Bir önceki bölümde, Bumby Çocuk Cinsel İstismarına Yönelik Bilişsel Çarpıtmalar Ölçeği ile Bumby Tecavüz Suçuna Yönelik Bilişsel Çarpıtmalar Ölçeği'nin faktör yapısının erkek ve kadın örnekleme için farklı olduğu ortaya konulduğundan dolayı, tüm analizler, erkek (n=201) ve kadın (n=324) üzerinde, ayrı ayrı test edilmiştir.

3.3.1. Bumby Çocuk Cinsel İstismarına Yönelik Bilişsel Çarpıtmalar Ölçeği Erkek Formu'nun DFA Sonucu

Yapılan birinci düzey çok faktörlü DFA (Gürbüz ve Şahin, 2018) sonucunda, erkek örnekleminde 18 maddeden oluşan ve Suç Davranışının Rasyonelleştirilmesi, Suçluya Karşı Sorumluluğunun En Aza İndirilmesi ve Mağdur Zararının En Aza İndirilmesi şeklinde isimlendirilen üç boyutlu faktöriyel yapı doğrulanmıştır. DFA sonucunda elde edilen uyum iyiliği indeks değerlerinin alanyazında genel kabul gören (Gürbüz, 2019a) sınırlar dâhilinde olması, ölçeğin veri ile uyumlu ve geçerli olduğuna işaret etmektedir ($\chi^2 [128, N = 201] = 292,08; p < .01; \chi^2/sd = 2,24; CFI = .90; SRMR = .05; RMSEA = .07$).

Bu bulgulardan yola çıkılarak, Türkçeye uyarlaması yapılan Bumby Çocuk Cinsel İstismarına Yönelik Bilişsel Çarpıtmalar Ölçeği Erkek Formu'nun, farklı bir örneklem üzerinden yapısının doğrulandığı ifade edilebilir.

Ölçeğe ait DFA yol diyagramı şekil 3.7'de verilmiştir.

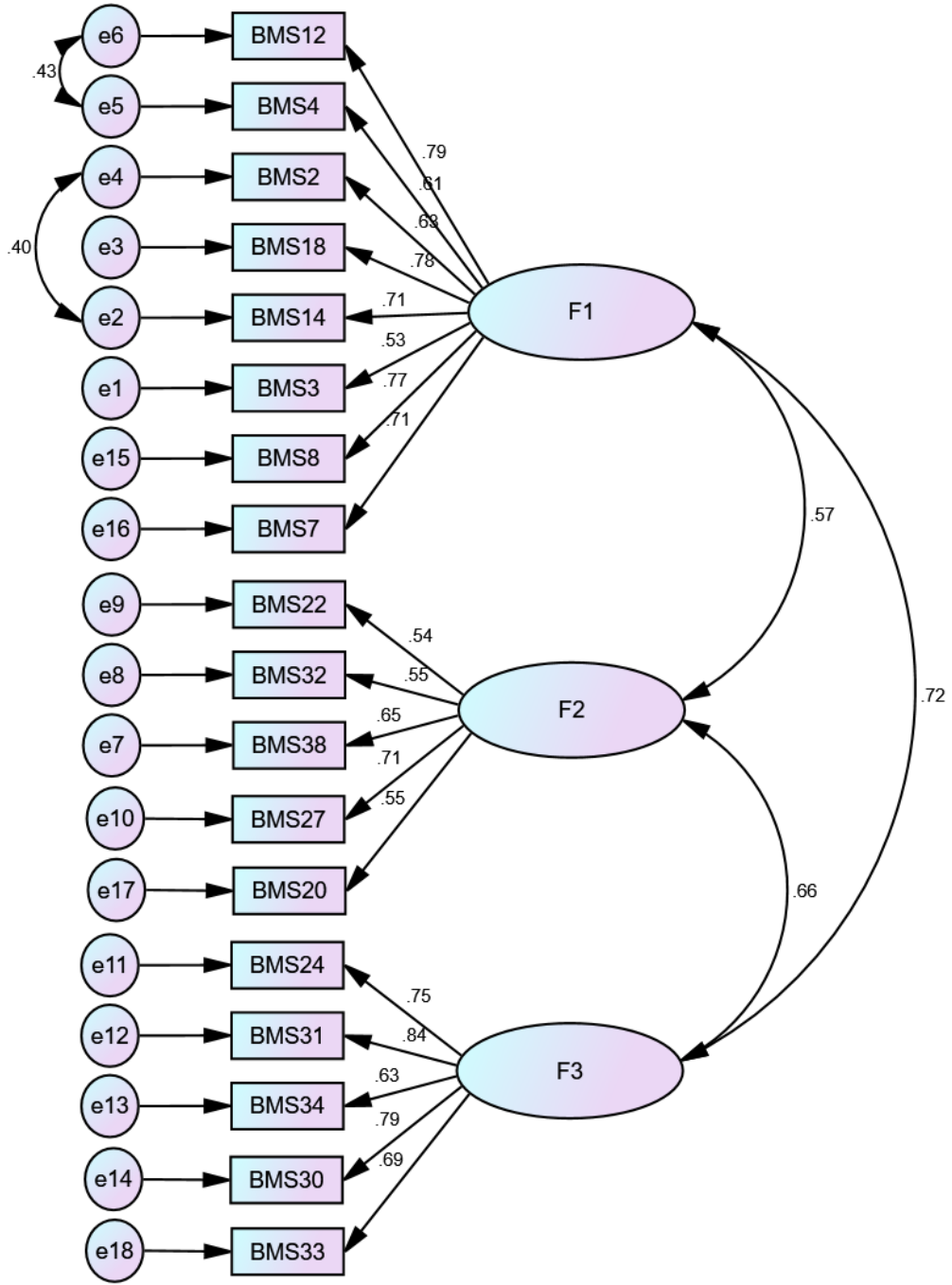

Şekil 3.7. Bumby Çocuk Cinsel İstismarına Yönelik Bilişsel Çarpıtmalar Ölçeği Erkek Formu'na ait DFA yol diyagramı.

3.3.2. Bumby Çocuk Cinsel İstismarına Yönelik Bilişsel Çarpıtmalar Ölçeği Kadın Formu'nun DFA Sonucu

Yapılan birinci düzey çok faktörlü DFA (Gürbüz ve Şahin, 2018) sonucunda, kadın örneklemine ait 14 maddeden oluşan ve Suçluya Karşı Sorumluluğunun En Aza İndirilmesi, Mağdur Zararının En Aza İndirilmesi ve Suç Davranışının Rasyonelleştirilmesi şeklinde isimlendirilen üç boyutlu faktöriyel yapı doğrulanmıştır. DFA sonucunda elde edilen uyum iyiliği değerlerinin yazında genel kabul gören (Gürbüz, 2019a) sınırlar dâhilinde olması, ölçeğin veri ile uyumlu ve geçerli olduğuna işaret etmektedir ($\chi^2 [73, N = 324] = 153,87; p < .01; \chi^2/sd = 2,25; CFI = .91; SRMR = .03; RMSEA = .05$).

Bu bulgulardan yola çıkılarak, Türkçeye uyarlaması yapılan Bumby Çocuk Cinsel İstismarına Yönelik Bilişsel Çarpıtmalar Ölçeği Kadın Formu'nun, farklı bir örneklem üzerinden yapısının doğrulandığı ifade edilebilir.

Ölçeğe ait DFA yol diyagramı şekil 3.8'de verilmiştir.

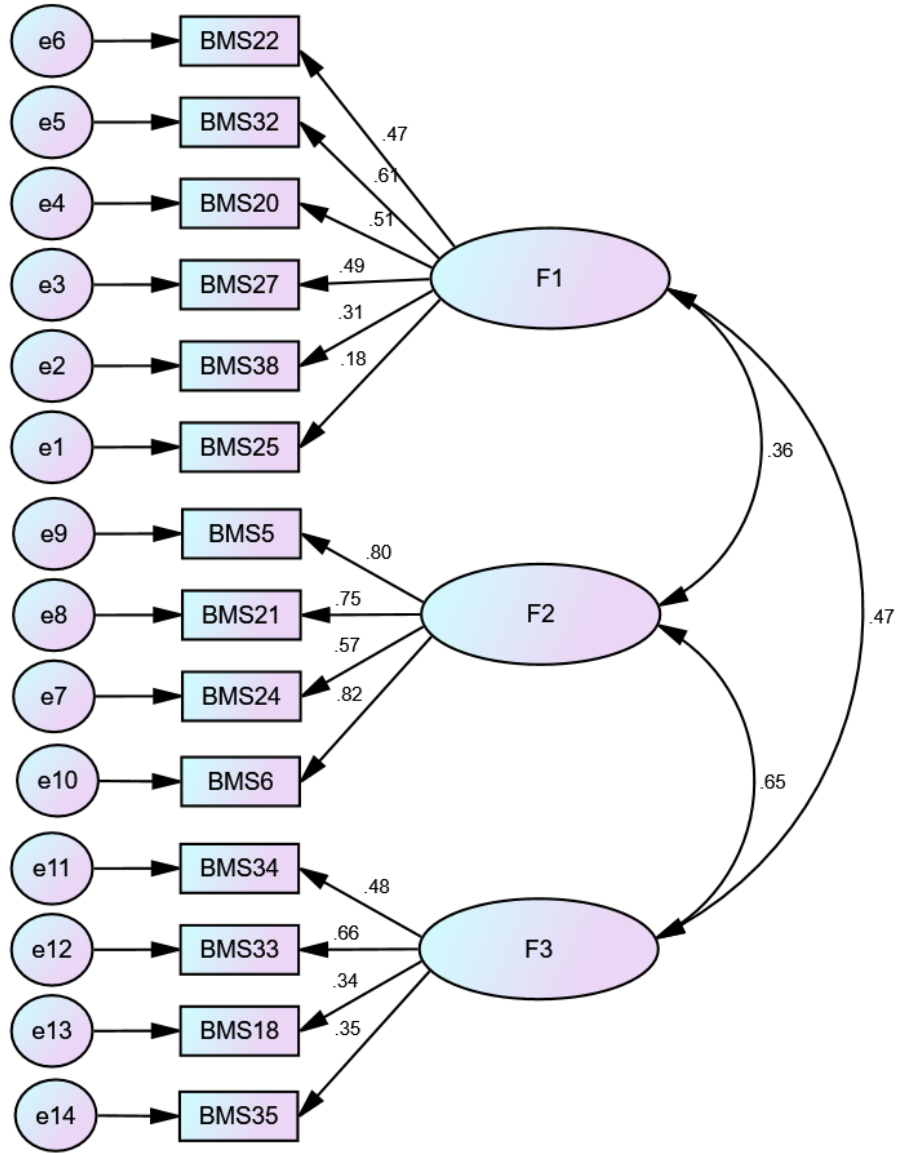

Şekil 3.8. Bumby Çocuk Cinsel İstismarına Yönelik Bilişsel Çarpıtmalar Ölçeği Kadın Formu'na ait DFA yol diyagramı.

3.3.3. Bumby Tecavüz Suçuna Yönelik Bilişsel Çarpıtmalar Ölçeği Erkek Formu'nun DFA Sonucu

Yapılan birinci düzey çok faktörlü DFA (Gürbüz ve Şahin, 2018) sonucunda, erkek örnekleminde 17 maddeden oluşan ve Haklı Gösterme ile Bahane Bulma şeklinde isimlendirilen iki boyutlu faktöriyel yapı doğrulanmıştır. DFA sonucunda

elde edilen uyum iyiliği indeks değerlerinin alanyazında genel kabul gören (Gürbüz, 2019a) sınırlar dâhilinde olması, ölçeğin veri ile uyumlu ve geçerli olduğuna işaret etmektedir (χ^2 [118, N = 201] = 219,90; $p < .01$; $\chi^2/sd = 1,86$; CFI = .92; SRMR = .04; RMSEA = .06).

Bu bulgulardan yola çıkılarak, Türkçeye uyarlaması yapılan Bumby Tecavüz Suçuna Yönelik Bilişsel Çarpıtmalar Ölçeği Erkek Formu'nun, farklı bir örnekleme üzerinden yapısının doğrulandığı ifade edilebilir.

Ölçeğe ait DFA yol diyagramı şekil 3.9'da verilmiştir.



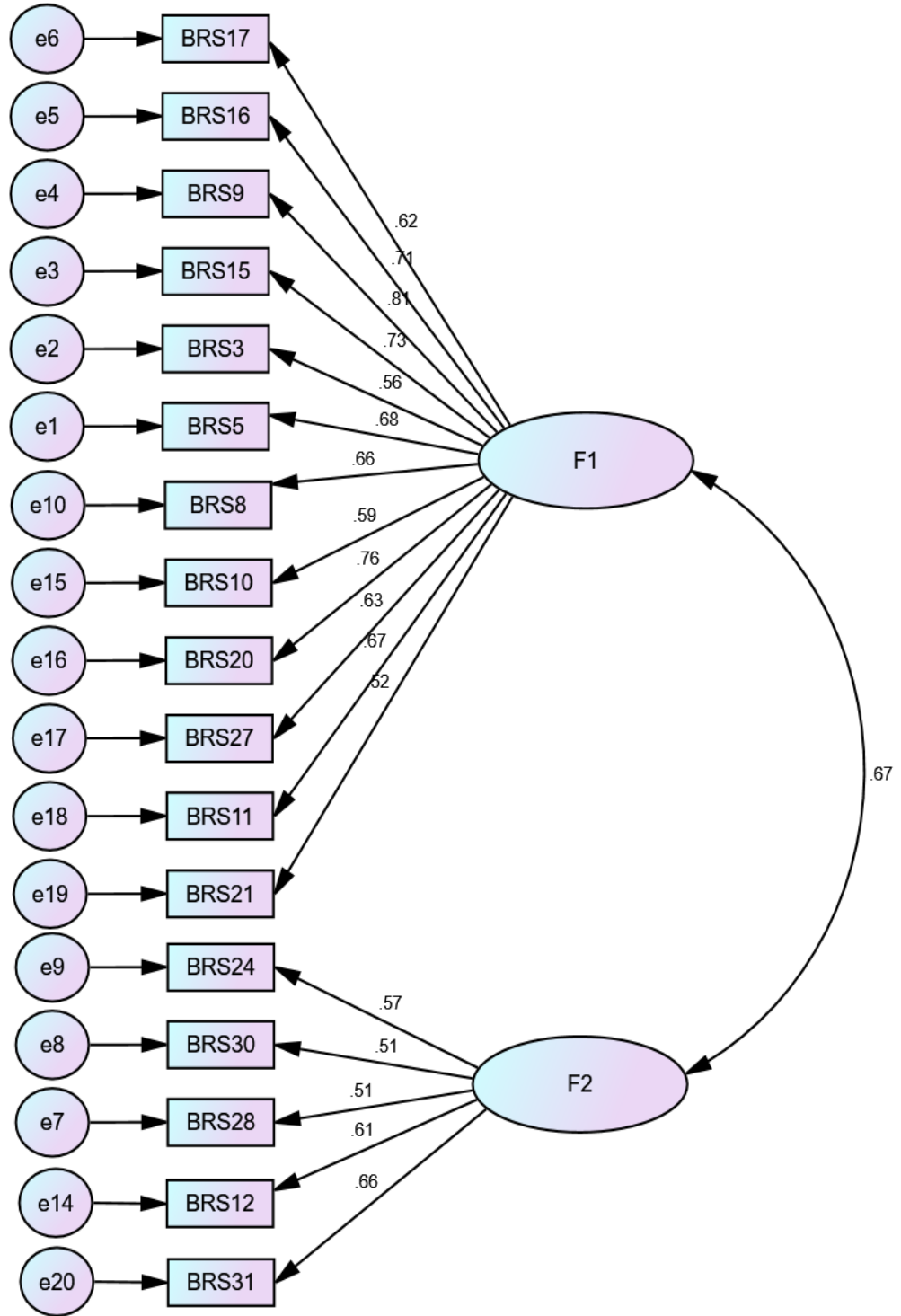

Şekil 3.9. Bumby Tecavüz Suçuna Yönelik Bilişsel Çarpıtmalar Ölçeği Erkek Formu'na ait DFA yol diyagramı.

3.3.4. Bumby Tecavüz Suçuna Yönelik Bilişsel Çarpıtmalar Ölçeği Kadın Formu'nun DFA Sonucu

Yapılan birinci düzey çok faktörlü DFA (Gürbüz ve Şahin, 2018) sonucunda, kadın örneklemine ait 11 maddeden oluşan ve Haklı Gösterme ile Bahane Bulma şeklinde isimlendirilen iki boyutlu faktöriyel yapı doğrulanmıştır. DFA sonucunda elde edilen uyum iyiliği indeks değerlerinin alanyazında genel kabul gören (Gürbüz, 2019a) sınırlar dâhilinde olması, ölçeğin veri ile uyumlu ve geçerli olduğuna işaret etmektedir ($\chi^2 [42, N = 324] = 81,01; p < .01; \chi^2/sd = 1,88; CFI = .95; SRMR = .04; RMSEA = .05$).

Bu bulgulardan yola çıkılarak, Türkçeye uyarlaması yapılan Bumby Tecavüz Suçuna Yönelik Bilişsel Çarpıtmalar Ölçeği Kadın Formu'nun, farklı bir örneklem üzerinden yapısının doğrulandığı ifade edilebilir.

Ölçeğe ait DFA yol diyagramı şekil 3.10'da verilmiştir.

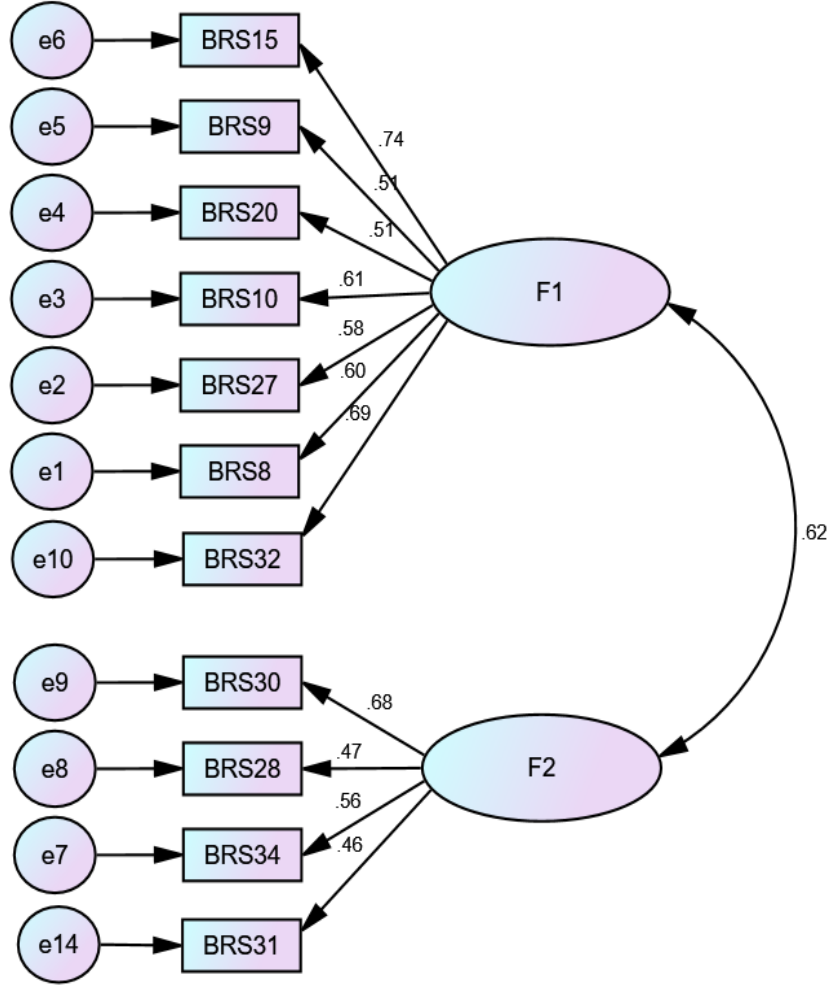

Şekil 3.10. Bumby Tecavüz Suçuna Yönelik Bilişsel Çarpıtmalar Ölçeği Kadın Formu'na ait DFA yol diyagramı.

4. TARTIŞMA

Bu bölümde, Türkçeye uyarlaması yapılan Bumby Çocuk Cinsel İstismarına Yönelik Bilişsel Çarpıtmalar Ölçeği (BÇÖ-İ) ile Bumby Tecavüz Suçuna Yönelik Bilişsel Çarpıtmalar Ölçeği'ne (BÇÖ-T) ilişkin erkek ve kadın formlarının geçerliği, güvenilirliği ve DFA ile ilgili bulguları değerlendirilmiş ve alanyazını doğrultusunda tartışılmıştır.

4.1. Bumby Çocuk Cinsel İstismarına Yönelik Bilişsel Çarpıtmalar Ölçeği Erkek Formu'na İlişkin Bulguların Değerlendirilmesi

Araştırmanın bir önceki bölümünde aktarılan bulgular, genel olarak değerlendirildiğinde, BÇÖ-İ Erkek Formu'nun, başlangıç aşamasında, kabul edilebilir bir düzeyde, geçerli ve güvenilir olduğunu göstermektedir. BÇÖ-İ'nin özgün formu olan BMS'de (Bumby, 1996) faktör çalışması yapılmamıştır, fakat daha sonraki yıllarda, Katsuta ve Hazama (2016) tarafından cinsel suçlular üzerinde yapılan ilk faktör belirleme çalışmasının ardından, bu araştırma, alanyazında, ölçek üzerinde yapılan ikinci faktör belirleme çalışması olarak yerini almıştır.

BÇÖ-İ'nin faktör yapısını belirleyebilmek için ilk olarak, yapılan AFA analizinde, ölçeğin orijinalinde 4'lü Likert tipi bir derecelendirme yönteminin kullanılması ve bu durumun da Brown'a (2016) göre, maddeler arasındaki Pearson korelasyon katsayısının daha da düşük çıkaracağını belirtmesi nedenleriyle, ortaya çıkan durum, Gürbüz ve Şahin'e (2018) göre, faktör yüklerinin tam olarak belirlenememesine neden olabilmektedir. Benzer düşünceden hareketle, Katsuta ve Hazama'nın (2016) yaptığı çalışmada da bu durumla karşılaşmamak için, ölçeğin orijinalinden farklı olarak, ölçeğin 4'lü Likert tipi olan derecelendirme yöntemi, 5'li Likert tipi bir derecelendirme yöntemine dönüştürülmüştür. Bu çalışmada, orijinalinde kullanılmış olan Likert tipi derecelendirme yönteminde herhangi bir değişikliğe gidilmemiş, fakat orijinal durumundan farklı olarak, ölçeğin faktör

yapısını belirleyebilmek amacıyla normal popülasyonda geniş bir örneklem grubu üzerinde AFA yapılmıştır.

AFA'ya dair elde edilen yamaç serpinti grafiği sonucunda, ölçeğin, üç faktörlü bir çözümlenmeye daha uygun olduğu görülerek, ölçeğin, toplam 18 maddeden oluşan ve 3 faktörlü bir yapıda toplandığı belirlenmiştir. Ölçeğin orijinali olan BMS'nin (Bumby, 1996), üç faktörlü bir yapıda olduğunu belirleyen bu bulgu, Katsuta ve Hazama'nın (2016) yaptığı çalışma ile tamamen benzerlik göstermektedir. Katsuta ve Hazama (2016), BMS'nin Japon kültüründe, "Suç Davranışının Rasyonelleştirilmesi" (*Rationalization of Offending Behavior*), "Suçluya Karşı Sorumluluğun En Aza İndirilmesi" (*Minimization of Responsibility for Offending*) ve "Mağdur Zararının En Aza İndirilmesi" (*Minimization of Victim Harm*) başlıklarıyla ifade edilen üç faktörden oluştuğunu belirlemiştir. Her ne kadar Mağdur Zararının En Aza İndirilmesi alt ölçeğine yüklenen maddelerin faktör yükleri negatif olsa da bu durum hem döndürme yönteminin kendisinden hem de bu alt ölçeğin, diğer iki alt ölçek olan Suç Davranışının Rasyonelleştirilmesi ve Suçluya Karşı Sorumluluğun En Aza İndirilmesi alt ölçeklerinden farklı bir kuramsal yapıya sahip olmasından kaynaklanıyor olabilir (Gürbüz ve Şahin, 2018).

Suç Davranışının Rasyonelleştirilmesi alt ölçeği, ölçeğin, %39,75'lik; Suçluya Karşı Sorumluluğunun En Aza İndirilmesi alt ölçeği %11,42'lik ve Mağdur Zararının En Aza İndirilmesi alt ölçeğinin de %6,71'lik bir varyansını açıkladığı; bu üç alt ölçeğinde birlikte %57,88'lik bir varyansı açıkladığı tespit edilmiştir. Bu bulgu, Katsuta ve Hazama'nın (2016) çalışması ile hemen hemen aynı sonuçlar elde edildiğini göstermektedir. Katsuta ve Hazama (2016), elde ettikleri üç alt ölçeğin, toplam varyansın %54,63'ünü açıkladığını belirlemiştir.

Araştırmada, üç faktör yapısını oluşturan maddelerin, Katsuta ve Hazama'nın (2016) çalışmasına benzer bir şekilde, suç, suçlu ve mağdur başlıkları altında toplandığı görülmüştür. Birinci faktörü oluşturan 2., 3., 4., 7., 8., 12., 14. ve 18. maddelerde (örneğin, "çocuklarla kurulan cinsel ilişki, çocuğun cinselliği öğrenmesine yardımcı olabilmektedir"), suç davranışının rasyonelleştirdiği; ikinci

faktörü oluşturan 20., 22., 27., 32. ve 38. maddelerde ise (örneğin, “bazı erkekler, çocuklara yönelik yapılan cinsel saldırı sırasında, kendilerini iyi hissetmek adına çocukları memnun etmek istedikleri için, yaptıkları şeyi sevip sevmediğini mağdurlarına sorarlar”), suçluya karşı sorumluluğun en aza indirildiği ve üçüncü faktörü oluşturan 24., 30., 31., 33. ve 34. maddelerde de (örneğin, “bazı çocuklar cinsel duyguları tetikleyecek şekilde davranırlar”) mağdur zararının en aza indirildiği görülmektedir.

Bu sonuçlar neticesinde, BÇÖ-İ Erkek Formu'nun belirlenmiş birinci faktörü “Suç Davranışının Rasyonelleştirilmesi”, ikinci faktörü “Suçluya Karşı Sorumluluğun En Aza İndirilmesi” ve üçüncü faktörü de “Mağdur Zararının En Aza İndirilmesi” başlıkları şeklinde isimlendirilmiştir. Diğer bir deyişle, ölçeğe ait bilişsel çarpıtmalarda, birinci faktörde rasyonelleştirme, ikinci ve üçüncü faktörde de minimize etme şeklinde bir gruplaşmanın olduğu belirlenmiştir. Bu sonuç, ölçekte, bilişsel çarpıtmaların tanımında yer alan savunma mekanizmalarının da belirlendiğini göstermektedir.

BÇÖ-İ'nin, güvenilirlik çalışması kapsamında, ilk olarak, her bir faktörün madde-toplam korelasyonu hesaplanmış ve her üç faktörde yer maddelere ait madde-toplam korelasyonlarının .42 ile .80 arasında değiştiği ve yeterli düzeyde olduğu belirlenmiştir. Bu sonuçların, .47 ile .68 arasında madde-toplam korelasyonuna sahip olduğu ifade edilen, Katsuta ve Hazama'nın (2016) çalışmasına benzer sonuçlar olduğu görülmektedir. BÇÖ-İ Erkek Formu'nda yer alan faktörlerin güvenilirlikleri ise, Cronbach alfa iç tutarlılık katsayısı ve Guttman iki yarım güvenilirlik katsayısı ile hesaplanmıştır. İç tutarlılık katsayısı, Suç Davranışının Rasyonelleştirilmesi için .88; Suçluya Karşı Sorumluluğun En Aza İndirilmesi için .72 ve Mağdur Zararının En Aza İndirilmesi için ise .82 olarak belirlenmiştir. Bu bulgular, ölçeğin, faktör 1 için .77; faktör 2 için .84 ve faktör 3 için de .79 olarak belirlenen Katsuta ve Hazama'nın (2016) çalışmasına benzer bir şekilde iç tutarlılık katsayısına sahip olduğunu göstermektedir. Guttman iki yarım güvenilirlik katsayıları ise, sırasıyla .88; .64 ve .83 olarak belirlenmiştir. Diğer bir deyişle, birinci ve üçüncü faktörün iki yarım güvenilirlik katsayısı .70'in üzerindedir. Bu bulgu, Gürbüz ve Şahin'in (2018), ölçek

uyarlama çalışmalarında güvenilirlik değeri için eşik değerin .60 olabileceği açıklamasıyla değerlendirildiğinde, ölçeğin iki yarım güvenilirlik katsayılarının da oldukça iyi olduğu ifade edilebilir.

4.2. Bumby Çocuk Cinsel İstismarına Yönelik Bilişsel Çarpıtmalar Ölçeği Kadın Formu'na İlişkin Bulguların Değerlendirilmesi

Araştırma, alanyazında bu konu ile ilgili yapılmış tüm araştırmalardan farklı olarak, kadınları da içermektedir. Kadın örnekleme üzerinde yapılan araştırma, alanyazında, çocuk cinsel istismarına yönelik bilişsel çarpıtmaların belirlenmesi açısından bir ilki temsil etmektedir. Szumski ve arkadaşlarına (2018) göre, cinsel suçlara ilişkin bilişsel çarpıtmaları belirlemeye yönelik, şimdiye kadar yapılmış tüm çalışmalar, sadece, yetişkin erkek örneklem grubu üzerinde yapılmıştır ve bu durum, bilişsel çarpıtmaların, yalnızca, erkeklere özgü bir durum olduğu anlamını da ortaya çıkartmaktadır. Oysaki Matthews ve arkadaşlarına (1989) göre, cinsel suçluların sınıflandırılmasında, kadın cinsel suçlular da yer almaktadır. BÇÖ-İ Kadın Formu'nun faktör yapısının belirlenebilmesine yönelik tüm işlemler, erkek örnekleminde uygulanan aşama, yöntem ve işlemler takip edilerek yapılmıştır.

AFA'ya dair elde edilen yamaç serpinti grafiği sonucunda, ölçeğin, üç faktörlü bir çözümlenmeye daha uygun olduğu görülerek, ölçeğin, toplam 14 maddeden oluşan ve 3 faktörlü bir yapıda toplandığı belirlenmiştir. Suçluya Karşı Sorumluluğunun En Aza İndirilmesi alt ölçeği, ölçeğin, %39,75'lik; Mağdur Zararının En Aza İndirilmesi alt ölçeği %11,42'lik ve Suç Davranışının Rasyonelleştirilmesi alt ölçeğinin de %6,71'lik bir varyansını açıkladığı; bu üç alt ölçeğinde birlikte %57,88'lik bir varyans açıkladığı tespit edilmiştir. Bu bulgu, Katsuta ve Hazama'nın (2016) çalışması ile hemen hemen aynı sonuçlar elde edildiğini göstermektedir.

Araştırmada, üç faktör yapısını oluşturan maddelerin, Katsuta ve Hazama'nın (2016) çalışmasından ve bu araştırmanın erkek örneklem grubundan farklı bir biçimde, suçlu, mağdur ve suç başlıkları altında toplandığı görülmüştür. Suçluya

Karşı Sorumluluğunun En Aza İndirilmesi alt ölçeğini oluşturan 20., 22., 25., 27., 32. ve 38. maddelerde (örneğin, en yüksek faktör yük değerini alan “bazı erkekler, çocuklara yönelik yapılan cinsel saldırı sırasında, kendilerini iyi hissetmek adına çocukları memnun etmek istedikleri için, yaptıkları şeyi sevip sevmediğini mağdurlarına sorarlar”), suçluya karşı sorumluluğun en aza indirildiği; Mağdur Zararının En Aza İndirilmesi alt ölçeğini oluşturan 5., 6., 21. ve 24. maddelerde ise (örneğin, en yüksek faktör yük değerini alan “çocuklar, cinsel konulara meraklı oldukları için ya da cinsellikten zevk aldıkları için, bazen, cinsel ilişkiye hayır demezler”), mağdur zararının en aza indirildiği ve Suç Davranışının Rasyonelleştirilmesi alt ölçeğini oluşturan 18., 33., 34. ve 35. maddelerde de (örneğin, en yüksek faktör yük değerini alan “bir yetişkin banyoda kıyafetini çıkarttığı veya banyoya girdiği zaman banyoya giren çocuklar, muhtemelen o yetişkinin cinsel organını görmeye çabalıyordur”) suç davranışının rasyonelleştirildiği görülmektedir.

Bu sonuçlar neticesinde, BÇÖ-İ Kadın Formu'nun belirlenmiş birinci faktörü “Suçluya Karşı Sorumluluğun En Aza İndirilmesi”, ikinci faktörü “Mağdur Zararının En Aza İndirilmesi” ve üçüncü faktörü de “Suç Davranışının Rasyonelleştirilmesi” başlıkları şeklinde isimlendirilmiştir. Diğer bir deyişle, ölçeğe ait bilişsel çarpıtmalarda, birinci ve ikinci faktörde minimize etme, üçüncü faktörde de rasyonelleştirme şeklinde bir gruplaşmanın olduğu belirlenmiştir. Bu sonuç, ölçekte, bilişsel çarpıtmaların tanımında yer alan savunma mekanizmalarının da belirlendiğini göstermektedir.

BÇÖ-İ Kadın Formu'na ilişkin güvenilirlik çalışmaları kapsamında, ilk olarak, madde-toplam korelasyonlarının .20'nin oldukça üstünde olduğu, bu bakımdan Gürbüz ve Şahin'in (2018) yaptığı açıklama doğrultusunda, ölçeğin her üç alt ölçeğinde yer alan maddelere ait madde-toplam korelasyonlarının .34 ile .64 arasında yeterli düzeyde olduğu belirlenmiştir.

BÇÖ-İ Kadın Formu'nda yer alan alt ölçeklerin güvenilirliğine yönelik olarak, hesaplamalar, erkek örnekleminde olduğu gibi, Cronbach alfa iç tutarlılık katsayısı

ve Guttman Split-half iki yarım güvenilirlik katsayısı ile hesaplanmıştır. Ölçeğin iç tutarlılık katsayılarının Suçluya Karşı Sorumluluğun En Aza İndirilmesi için .72; Mağdur Zararının En Aza İndirilmesi için .72 ve Suç Davranışının Rasyonelleştirilmesi için de .59 olduğu belirlenmiştir. Bu bulgular, ilk iki alt ölçekte yer alan maddeler arasında iç tutarlılık değerlerinin alanyazında (Nunnally, 1978) kabul edilebilir bir değer olan .70'ten yüksek olduğunu ve kadın örneklemini üzerinde uygulanan ölçeğin güvenilir olduğunu göstermektedir.

Ölçeğe ilişkin Guttman Split-half iki yarım güvenilirlik katsayılarının da sırasıyla, .68; .73 ve .62 olduğu belirlenmiştir. Ölçek uyarılma çalışmalarında, güvenilirlik değeri için eşik değerin .60 olabileceği (Gürbüz ve Şahin, 2018) göz önüne alındığında, BÇÖ-İ Kadın Formu'nun iki yarım güvenilirlik değerlerinin de tatminkâr olduğu söylenebilir.

4.3. Bumby Çocuk Cinsel İstismarına Yönelik Bilişsel Çarpıtmalar Ölçeği Erkek Formu'nun DFA Sonucuna İlişkin Bulguların Değerlendirilmesi

DFA uygulamasında, genel olarak, ölçeğin, AFA ile belirlenen 18 maddeden oluşan üç faktör tarafından temsil edileceği denencesi sınanmıştır. Model tanımlamasında, ölçekte yer alan 12, 4, 2, 18, 14, 3, 8 ve 7. maddelerin Suç Davranışının Rasyonelleştirilmesi boyutu; 22, 32, 38, 27 ve 20. maddelerin ise, Suçluya Karşı Sorumluluğun En Aza İndirilmesi boyutu ve 24, 31, 34, 30 ve 33. maddelerin de Mağdur Zararının En Aza İndirilmesi boyutu altında yer alacağı denencesi sınanmıştır.

Üç gizil değişkenli bu modelin sınanmasında, ilk aşamada, hiçbir sınırlama ya da yeni bir bağlantı ekleme yoluna gidilmeden, verilere, birinci düzey çok faktörlü DFA uygulanmıştır.

Analiz sonucunda elde edilen DFA yol diyagramı incelendiğinde, 12. madde ile 4. madde ve 2. madde ile 14. madde arasında, orta düzeyde korelasyonlar olduğu ve bu maddelerin hatalarının da orta düzeyde birbirleri ile ilişkili olduğu görülmektedir. Örneğin, madde 12 “çocuklarla kurulan cinsel ilişki, çocuğun cinselliği öğrenmesine yardımcı olabilmektedir” ve madde 4 “bir çocuğa cinsel olarak dokunmak, bazen sevgi ve şefkat göstermenin bir yoludur” arasındaki korelasyon .43’tür. Buna ek olarak, madde 2 “çocuklar, bir yetişkinin kendilerine cinsel davranışlarda bulunduğunu söylememişlerse, bu durumda çocukların rahatsız olmadıkları düşünülebilir” ve madde 14 “birden çok kişi tarafından cinsel istismara uğrayan çocuklar, muhtemelen yetişkinleri kendilerine çekmek için bir şeyler yapıyorlardır” arasındaki korelasyon .40’dır. Bu bulgu, bu maddelerin hemen hemen aynı şeyi ölçtüğünü ve bunlardan birinin, gerçekte, gereksiz olduğunu göstermektedir, fakat uyum iyiliği indeks değerlerinin oldukça iyi olduğu belirlendiği için modelde herhangi bir düzeltme yapılmamıştır.

Model incelendiğinde, suç davranışının rasyonelleştirilmesi ile suçluya karşı sorumluluğun en aza indirilmesi boyutları arasında, diğer bir deyişle, iki gizil değişken arasında, olumlu yönde, orta düzeyde güçlü (.57) bir ilişki bulunmaktadır. Benzer şekilde, suçluya karşı sorumluluğun en aza indirilmesi ile mağdur zararının en aza indirilmesi boyutları arasında da diğer bir deyişle, iki gizil değişken arasında, olumlu yönde, yüksek düzeyde güçlü (.66) bir ilişki söz konusudur. Bu bulgulara ek olarak, suç davranışının rasyonelleştirilmesi ile mağdur zararının en aza indirilmesi boyutları arasında ise, diğer bir deyişle, iki gizil değişken arasında, olumlu yönde, yüksek düzeyde güçlü (.72) bir ilişki bulunmaktadır. Bu bulgular, bu ölçeğin, bir suçun üç boyutunu oluşturan suç, suçlu ve mağdur boyutlarını içerdiğini ve cinsel suça yönelik bilişsel çarpıtmaların da bu üç boyut altında birbirleri ile ilişkili olduğunu göstermektedir.

Model incelendiğinde, birinci boyut olan, suç davranışının rasyonelleştirilmesi alt ölçeğine ilişkin, faktör ağırlıklarının, genel olarak, .53 (madde 3) ile .79 (madde 12) arasında değiştiği ve istatistiksel olarak da anlamlı olduğu görülmektedir. Bu bulguya ek olarak, ikinci boyut olan, suçluya karşı sorumluluğun en aza indirilmesi

alt ölçeğine ilişkin, faktör ağırlıklarının da .54 (madde 22) ile .71 (madde 27) arasında değiştiği ve istatistiksel olarak da anlamlı olduğu görülmektedir. Bununla birlikte, üçüncü boyut olan, mağdur zararının en aza indirilmesi alt ölçeğine ilişkin, faktör ağırlıklarının, genel olarak, .63 (madde 34) ile .84 (madde 31) arasında değiştiği ve istatistiksel olarak da anlamlı olduğu görülmektedir. Harrington'a (2009) göre, faktör yüklerinin .71 ve üzerinde olması "mükemmel"; .63 ile .70 arasında olması "çok iyi"; .55 ile .62 arasında olması "iyi"; .45 ile .54 arasında olması "kabul edilebilir" ve .32 ile .44 arasında olması da "zayıf" olarak ifade edilmekte ve faktör yüklerinin de .30'un altında olmaması gerekmektedir. Bu açıklama doğrultusunda, ölçeğin faktör yüklerinin, genel olarak "iyi" olduğunu söylemek mümkündür. Bununla birlikte, ölçeğin ikinci ve üçüncü boyutunda yer alan maddelerin hata kovaryansına sahip olmadığı düşünüldüğünde, birinci boyuta göre, görece olarak, bu boyutlarda yer alan maddelerin daha iyi bir yapı geçerliği sergilediği söylenebilir.

DFA sonucunda, alanyazında ilk kez, Bumby Çocuk Cinsel İstismarına Yönelik Bilişsel Çarpıtmalar Ölçeği'nin erkek örnekleminde, 18 maddeden oluşan ve Suç Davranışının Rasyonelleştirilmesi, Suçluya Karşı Sorumluluğun En Aza İndirilmesi ve Mağdur Zararının En Aza İndirilmesi şeklinde isimlendirilen üç boyutlu faktöriyel yapının doğrulandığı belirlenmiştir.

Sonuç olarak, ölçeğe ilişkin DFA bulguları değerlendirildiğinde, Türkçeye uyarlaması yapılan Bumby Çocuk Cinsel İstismarına Yönelik Bilişsel Çarpıtmalar Ölçeği Erkek Formu'nun, farklı bir örnekleme üzerinde, yapı olarak doğrulandığı ifade edilebilir.

4.4. Bumby Çocuk Cinsel İstismarına Yönelik Bilişsel Çarpıtmalar Ölçeği Kadın Formu'nun DFA Sonucuna İlişkin Bulguların Değerlendirilmesi

DFA uygulamasında, genel olarak, ölçeğin, AFA ile belirlenen 14 maddeden oluşan üç faktör tarafından temsil edileceği denencesi sınanmıştır. Model

tanımlamasında, ölçekte yer alan 22, 32, 20, 27, 38 ve 25. maddelerin Suçluya Karşı Sorumluluğun En Aza İndirilmesi boyutu; 5, 21, 24 ve 6. maddelerin ise, Mağdur Zararının En Aza İndirilmesi boyutu ve 34, 33, 18 ve 35. maddelerin de Suç Davranışının Rasyonelleştirilmesi boyutu altında yer alacağı denencesi sınanmıştır.

Üç gizil değişkenli bu modelin sınanmasında, ilk aşamada, hiçbir sınırlama ya da yeni bir bağlantı ekleme yoluna gidilmeden, verilere, birinci düzey çok faktörlü DFA uygulanmıştır.

Model incelendiğinde, suçluya karşı sorumluluğun en aza indirilmesi ile mağdur zararının en aza indirilmesi boyutları arasında, diğer bir deyişle, iki gizil değişken arasında, olumlu yönde, orta düzeyde güçlü (.36) bir ilişki bulunmaktadır. Benzer şekilde, mağdur zararının en aza indirilmesi ile suç davranışının rasyonelleştirilmesi boyutları arasında da diğer bir deyişle, iki gizil değişken arasında, olumlu yönde, orta düzeyde güçlü (.65) bir ilişki söz konusudur. Bu bulgulara ek olarak, suçluya karşı sorumluluğun en aza indirilmesi ile suç davranışının rasyonelleştirilmesi boyutları arasında ise, diğer bir deyişle, iki gizil değişken arasında, olumlu yönde, orta düzeyde güçlü (.47) bir ilişki bulunmaktadır. Bu bulgular, bu ölçeğin, bir suçun üç boyutunu oluşturan suç, suçlu ve mağdur boyutlarını içerdiğini ve cinsel suça yönelik bilişsel çarpıtmaların da bu üç boyut altında birbirleri ile ilişkili olduğunu göstermektedir.

Model incelendiğinde, birinci boyut olan, suçluya karşı sorumluluğun en aza indirilmesi alt ölçeğine ilişkin, faktör ağırlıklarının, genel olarak, .18 (madde 25) ile .61 (madde 32) arasında değiştiği ve istatistiksel olarak da anlamlı olduğu görülmektedir. Bu bulguya ek olarak, ikinci boyut olan, mağdur zararının en aza indirilmesi alt ölçeğine ilişkin, faktör ağırlıklarının da .57 (madde 24) ile .82 (madde 6) arasında değiştiği ve istatistiksel olarak da anlamlı olduğu görülmektedir. Bununla birlikte, üçüncü boyut olan, suç davranışının rasyonelleştirilmesi alt ölçeğine ilişkin, faktör ağırlıklarının, genel olarak, .34 (madde 18) ile .66 (madde 33) arasında değiştiği ve istatistiksel olarak da anlamlı olduğu görülmektedir. Faktör yükleri, daha önce ifade edilen .30'un altında olmaması gerektiği yönünde (Harrington, 2009)

ifade edilen açıklama doğrultusunda değerlendirilecek olunursa, birinci faktör yapısı olan suçluya karşı sorumluluğunun en aza indirilmesi alt ölçeğinde yer alan 25. maddenin (bir istismarcının çocuklardan uzak durması, onun, istismarı tekrarlamasını muhtemelen engelleyecektir) faktör yükünün .18 olduğu, fakat modelin uyumu konusunda önemli bir indeks değeri olan CFI değerinin de .91 olması nedeniyle, bu madde ölçekten çıkarılmamıştır. Bununla birlikte, tüm boyutlarda yer alan maddelerin bir hata kovaryansına sahip olmadığı düşünüldüğünde, görece olarak, ölçeğin iyi bir yapı geçerliği sergilediği söylenebilir.

DFA sonucunda, alanyazında ilk kez, Bumby Çocuk Cinsel İstismarına Yönelik Bilişsel Çarpıtmalar Ölçeği'nin kadın örnekleminde, 14 maddeden oluşan ve Suçluya Karşı Sorumluluğun En Aza İndirilmesi, Mağdur Zararının En Aza İndirilmesi ve Suç Davranışının Rasyonelleştirilmesi şeklinde isimlendirilen üç boyutlu faktöriyel yapının doğrulandığı belirlenmiştir.

Sonuç olarak, ölçeğe ilişkin DFA bulguları değerlendirildiğinde, Türkçeye uyarlaması yapılan Bumby Çocuk Cinsel İstismarına Yönelik Bilişsel Çarpıtmalar Ölçeği Erkek Formu'nun, farklı bir örneklem üzerinde, yapı olarak doğrulandığı ifade edilebilir.

4.5. Bumby Çocuk Cinsel İstismarına Yönelik Bilişsel Çarpıtmalar Ölçeği'ne İlişkin Bulguların Genel Değerlendirilmesi

Bu araştırmada, çocuk cinsel istismarına yönelik bilişsel çarpıtmalarda, cinsiyet açısından farklılıkların olduğu belirlenmiştir. Cinsiyet açısından görülen farklılıkların, ölçekte yer alan maddelerin toplandığı faktör yapılarında olduğu görülmüştür. Erkeklerde birinci faktör, suç üzerine bilişsel çarpıtmalara yoğunlaşırken, kadınlarda birinci faktör, suçlu üzerine bir yoğunlaşma göstermiştir. Aynı şekilde, erkeklerde ikinci faktör, suçlu üzerinde yoğunlaşma gösterirken, kadınlarda ise, mağdur üzerine; erkeklerde üçüncü faktör, mağdur üzerine bir yoğunlaşma gösterirken, kadınlarda da suç üzerine bir yoğunlaşma göstermiştir. Bu

durumu ortaya ıkaran en belirgin zellik, erkek ve kadınların, ocuk cinsel istismarına ynelik farklı bir algıya sahip olması ile aıklanabilir.

Erkekler, sua ynelik bilişsel arpıtma kategorisinde en yksek varyansa sahip olan “ocuklarla kurulan cinsel ilişki, ocuğun cinsellięi ğrenmesine yardımcı olabilmektedir” ifadesini bilişsel arpıtma olarak belirtirken; kadınlar bu kategoride, “bir yetiřkin banyoda kıyafetini ıkarttığı veya banyoya girdięi zaman banyoya giren ocuklar, muhtemelen o yetiřkinin cinsel organını grmeye abalıyordur” ifadesini bilişsel arpıtma olarak belirtmiştir. Bilişsel arpıtmalara ynelik sergilenen erkek ve kadın arasındaki bu farklılığın yanı sıra, byk bir oranda arpıtmalara ynelik benzerlikler de sz konusudur. Erkekler, maędura ynelik bilişsel arpıtma kategorisinde en yksek varyansa sahip olan “bazı ocuklar cinsel duyguları tetikleyecek şekilde davranırlar” ifadesini bilişsel arpıtma olarak belirtirken; kadınlar da bu kategoride en yksek varyansa sahip olacak şekilde, yine, aynı ifadeyi bilişsel arpıtma olarak belirtmiştir. Benzer bir şekilde, erkekler, suluya ynelik bilişsel arpıtma kategorisinde en yksek varyansa sahip olan “bazı erkekler, ocuklara ynelik yapılan cinsel saldırı sırasında, kendilerini iyi hissetmek adına ocukları memnun etmek istedikleri iin, yaptıkları şeyi sevip sevmedięini maędurlarına sorarlar” ifadesini bilişsel arpıtma olarak belirtirken; kadınlar da bu kategoride en yksek varyansa sahip olacak şekilde, yine, aynı ifadeyi bilişsel arpıtma olarak belirtmiştir.

Bu bulgular, erkekler ve kadınlar arasında, ocuk cinsel istismarına ynelik algıda, kısmen, benzerlikler olduęunu gsterse de genel olarak, byk farklılıklar bulunmaktadır. Kadınlar ve erkekler arasında, en belirgin biimde, sua ynelik bilişsel arpıtma kategorisinde grlen bu farklılığın, hem cinsellięe bakıř aısından hem de ocuk cinsel istismarı ile ilgili bilgi eksiklięinden kaynaklandığı dřnlebilir. Bu durum, lkemizde, cinsel muhafazakârlık, yanlılık sergileyen cinsel inanlar, ocuklara ynelik sergilenen yanlıř tutumlar ve ocuk cinsel istismarını makul gsteren, dięer bir deyiřle, grmezden gelen ve kısımda olsa destekleyen bir bakıř aısından kaynaklanıyor olabilir.

Maruna ve Mann'e (2006) göre, insanların davranışlarının nedenleri, genellikle, nedensel bir atıf içermektedir. Suçlular da nedensel atıfları, kendileri dışındaki herhangi bir kaynağa yönlendirmek için sık bir şekilde, bahane bulma (*excuse*) ve mantığa bürüme (*rationalization*) şeklinde iki savunma mekanizmasını kullanmaktadır (Maruna ve Mann, 2006). Maruna ve Mann'e (2006) göre, cinsel suçluların, bahane bulma şeklinde ortaya çıkan suçu destekleyici tutumları ve mantığa bürüme şeklinde ortaya çıkan suçlu olarak yaptıkları davranışları da sınıflayan iki çeşit bilişsel çarpıtma bulunmaktadır. Suçu destekleyen tutumlara sahip olmak, çoğu kez, suç işlemeyi de kolaylaştırırken, tam tersi bir biçimde, yapılan davranış mantığa bürüme de çoğu kez, suç işlemeyi kolaylaştırmamaktadır (Maruna ve Mann, 2006). Maruna ve Mann'e (2006) göre, suçu destekleyen tutumlar ve inanışlar, cinsel suçları haklı gösteren veya destekleyen, kalıcı, duruma özgü olmayan tutumlar olarak tanımlanmaktadır. İşlenen suç davranışının sorumluluğunu küçümsemenin, diğer bir deyişle, minimize etmenin de bir çeşit rasyonelleştirme biçimi olarak sınıflandırılabilir ifade edilmektedir (Hanson ve Morton-Bourgon, 2005). Bununla birlikte, işlenen cinsel suça yönelik bilişsel çarpıtmalarda yaşanan inkâr ve küçümsemenin, her zaman kişinin, tekrar suç işleme olasılığını belirlemediği de ifade edilmektedir (Hanson ve Morton-Bourgon, 2005). Bu durum, aynı zamanda, Hanson ve Morton-Bourgon'a (2005) göre, suçluya, işlenen suçun yanlış olduğunu da göstermektedir. Maruna ve Mann'e (2006) göre, cinsel bir suçlunun rahabilitasyonunda, tekrar suç işleme olasılığını ortadan kaldırmak için terapötik olarak, suçu destekleyen tutumlara kesinlikle odaklanılması gerekmektedir. Bu çalışmada, "Suçluya Karşı Sorumluluğun En Aza İndirilmesi" ve "Mağdur Zararının En Aza İndirilmesi" başlıkları altında toplanan iki alt ölçeğe ilişkin bilişsel çarpıtmalarda, suçun, ciddiyetine/düzeyine ve sonucuna yönelik etkilerin de minimize edildiği gösterilmiştir. Bununla birlikte, "Suç Davranışının Rasyonelleştirilmesi" başlığı altında toplanan bilişsel çarpıtmaların da mağdurların kişiliksizleştirildiği ve sosyo-kültürel değerlerin de önemsenmediğini göstermesi açısından suçu destekleyen tutumlar olarak değerlendirmek mümkündür. Bu bakımdan, ölçeğin, ülkemizde, ileride yapılacak olan, cinsel suçlularda tekrar suç işleme olasılığını belirleme çalışmalarında çok etkili sonuçlar vereceği düşünülmektedir.

Bununla birlikte, arařtırmada, çeřitli sınırlılıklar da bulunmaktadır. Alanyazında aktarılan alıřma, adli poplasyonda yer alan kiřiler zerinde yrtlmřtr, fakat bu arařtırma ile var olan alıřmalar arasında, ulařılan faktr sayısı bakımından bir rtřmenin de olduęu gzlenmiřtir. Bu durum, leęin orijinalinden farklı olarak, deęiřik kltrlerde farklı poplasyonlar arasında yer alan kiřilerde dahi, aynı faktr yapısının ortaya ıkmasının, leęin, aslında, bir faktr yapısına sahip olduęuna ve elde edilen faktr yapısının da farklı kltrler arasında tutarlılık gsterdięine iřaret etmektedir. Bu sonular, ocuk cinsel istismarına ynelik mitler ile aıklanabilir. Cromer ve Goldsmith'e (2010) gre, ocuk cinsel istismarına ynelik mitler, su, sulu ve maędur cephesinden cinsel istismarı kmsemi, mantıęa brme ve inkr etme řeklinde ortaya ıkan yanlıř dřnceler ve inanlar olarak ifade edilmektedir. Bu aıklama, ocuk cinsel istismarına ynelik algının, byk bir oranda, mitlere de aracılık eden sosyo-kltrel deęerlerden etkilendięini gstermektedir. ocuk cinsel istismarını algılama biiminin, Kenny ve McEachern'e (2000) gre, etnik yapıya gre farklılıklar gsterdięi bildirilse de genel olarak, bu mitlerin, bu duruma, byk bir oranda, olumsuz ynde bir katkı saęladıęı da dřnlebilir. Bu aıklamaya ek olarak, Fontes ve Plummer (2010), ataerkil aile yapısının, namus kavramını da iinde barındıran cinsellięe iliřkin tabuların ve dini ęretilerin de ocuk cinsel istismarını algılama biimini etkiledięinden bahsetmektedir. Farklı kltrel yapıya sahip toplumlarda dahi, aık bir řekilde, birbirine yakın bir oranda grlen, ocuk cinsel istismarına ynelik bu řekilde biimlenen bir algının, kiřilerin, ocuk cinsel istismarını, sonu aısından ciddi bir durum olarak algılanmamasının bir nedeni olarak da dřnlebilir.

leęin orijinalinde herhangi bir kesme puanı bulunmamaktadır. lekten alınabilecek yksek puan, ocuk cinsel istismarına ynelik biliřsel arpıtmaların fazlalıęına, dřk puan ise azlıęına iřaret etmektedir (Bumby, 1996).

Bumby ocuk Cinsel İstismarına Ynelik Biliřsel arpıtmalar leęi'nin, Trkiye'de yrtlecek olan adli psikoloji ve klinik psikoloji arařtırma ve uygulama alanlarında kullanılabilirlik bakımından, henz bařlangı ařamasında, kabul edilebilir dzeylerde, geerli ve gvenilir bir lme aracı olduęu dřnlmektedir. Bu nedenle

ölçeğin, ülkemizde hem araştırma hem de uygulama alanlarında yaygın bir katkısının olacağı öngörülmektedir.

4.6. Bumby Tecavüz Suçuna Yönelik Bilişsel Çarpıtmalar Ölçeği Erkek Formu'na İlişkin Bulguların Değerlendirilmesi

Ölçeğin özgün formunda (Bumby, 1996) faktör çalışması yapılmamıştır, fakat daha sonraki yıllarda, Hermann ve arkadaşları (2012) tarafından yapılan ilk faktör belirleme çalışması ve Hazama ve Katsuta (2019) tarafından yapılan ikinci faktör belirleme çalışmasının ardından, araştırma, alanyazında, ölçek üzerinde yapılan üçüncü faktör belirleme çalışması olarak yerini almıştır.

Bumby Tecavüz Suçuna Yönelik Bilişsel Çarpıtmalar Ölçeği Erkek Formu'nun faktör yapısını belirleyebilmek için yapılan işlemler sonucunda, ölçeğin iki faktörlü bir çözümlenmeye daha uygun olacağı düşünülmüştür. Bu bulgu, Hermann ve arkadaşları (2012), tecavüz suçu işleyen kişilerle yaptığı çalışma ile tutarlılık; Hazama ve Katsuta'nın (2019) tecavüz suçu işleyen kişilerle yaptığı çalışma ile de farklılık göstermektedir. Bu farklılık, Hazama ve Katsuta'nın (2019), ölçeğin orijinalinden farklı olarak, çalışmalarında 5'li Likert tipi bir derecelendirme yöntemi kullanmış olmalarıyla ilgili olabilir. Bu tip bir derecelendirme yöntemi, orta noktaya, yani, nötr noktasına sahip bir derecelendirme yöntemidir (Semiz ve Altunışık, 2016). Katılımcıların düşüncelerinin pozitif veya negatif olmadığı, diğer bir deyişle, nötr olduğu durumların göz ardı edildiği 4'lü Likert tipi derecelendirme yönteminde amaç, sadece, olumlu veya olumsuz katılımcıların düşüncelerinin yönünü belirlemektir (Semiz ve Altunışık, 2016). Bu nedenle 4'lü Likert tipi bir derecelendirme yönteminde orta nokta konulmamaktadır (Semiz ve Altunışık, 2016). Bumby (1996) de bu amaç doğrultusunda, cinsel suçluların ortaya yığılmasını engellemeyi, diğer bir deyişle, cinsel suçlara yönelik bilişsel çarpıtmalarda, olumlu ya da olumsuz katılımcıların düşüncelerinin yönünü, bilerek, belli bir yöne yönelmesini sağlamayı amaçladığını ifade etmektedir. 5'li Likert tipi bir derecelendirme yönteminde ise, amaç, sadece, katılımcının düşüncesinin yönünü

belirlemek değil, aynı zamanda, şiddetini de belirlemektir (Semiz ve Altunışık, 2016). Orta noktanın olduğu ölçekte, katılımcıların tüm cevaplama biçimlerinde bir azalma görülmektedir (Semiz ve Altunışık, 2016). Orta noktayı ölçekten kaldırıp, katılımcılar yön belirtmeye zorlandığında ise, bir yöne daha çok kayma gerçekleşmektedir (Semiz ve Altunışık, 2016). Semiz ve Altunışık'a (2016) göre, katılımcılar bir taraf seçmeye zorlandığında, bir grup katılımcı, kesin cevaplara yönelse de çoğunluk, orta nokta olmadığı için ya ifadeyi boş bırakmakta ya da olumlu veya olumsuz bir yön seçmeye mecbur bırakıldığı için katı tutum sergilemekten de kaçınmaktadır. Bu nedenlerden dolayı, Hazama ve Katsuta'nın (2019) çalışmasının, Hermann ve arkadaşlarının (2012) araştırmasından ve bu araştırmadan farklı olarak, üçlü bir faktör yapısına sahip olduğu söylenebilir.

Araştırmada, ölçeğe ait iki faktörlü yapının, toplam %49,07'lik bir varyansı açıkladığı belirlenmiştir. Hermann ve arkadaşlarının (2012) çalışmasında, belirlenen iki faktörlü yapının, toplam %55,94'lük bir varyansı; Hazama ve Katsuta'nın (2019) çalışmasında ise, belirlenen üç faktörlü yapının, toplam %51,23'lük bir varyansı açıkladığı ifade edilmektedir. Farklı zamanlarda, farklı kültürlerde ve farklı örneklem üzerinde gerçekleştirilen Hermann ve arkadaşlarının (2012) çalışması ile bu araştırmanın faktör yapısı ve belirlenen toplam varyans değeri, hemen hemen neredeyse birbirine benzemektedir. Bu bulgular, tecavüz suçuna yönelik mitlerin, farklı kültürlerde yaygın olarak kabul gördüğünün bir kanıtı olarak da düşünülebilir. Tecavüz suçunun oluşmasına neden olan faktörler, pek çok ülkede, her ne kadar kişisel olarak algılansa da tecavüz suçunun ortaya çıkış şekli ve suç sonrasında hem suçluya hem de mağdura verilen tepkiler bakımından, sosyo-kültürel zeminde, cinsiyet temelli ilişkiden ve buna bağlı olarak, bireyler tarafından algılanan güç ilişkisinden de fazla bir biçimde etkilendiği ifade edilebilir. Bu nedenlerden dolayı, bu durum, tecavüz suçuna yönelik bilişsel çarpıtmaların, farklı kültürlerde benzer özellikler sergileyebileceğinin de bir kanıtı olarak görülebilir.

Hazama ve Katsuta (2019), ölçeğin orijinalinin, Doğu kültüründe, “mağduru suçlama” (*blaming the victim*), “küçümseme” (*minimization*) ve “sorumluluktan kaçınma” (*avodiance of responsibility*) başlıkları şeklinde ifade edilen üç yapıdan

oluşturduğunu ifade etmektedir. Hermann ve arkadaşları (2012) ise, ölçeğin orijinalinin, Batı kültüründe, mağdura yönelik bilişsel çarpıtmalar ve suçluya yönelik bilişsel çarpıtmalar şeklinde, sırasıyla, “gerekçeleştirme” (*justifying*) ve “mazeret gösterme” (*excusing*) başlıkları ile ifade edilen iki alt ölçekten oluşturduğunu belirtmektedir. Araştırmada, iki yapıyı oluşturan maddelerin, Hermann ve arkadaşlarının (2012) çalışmasına benzer bir şekilde, gerekçeleştirme/haklı gösterme ve mazeret gösterme/bahane bulma altında toplandığı görülmüştür. Birinci faktörü oluşturan 3., 5., 6., 8., 9., 10., 11., 15., 16., 17., 20., 21., 23. ve 27. maddelerde (örneğin, en yüksek varyans değerine sahip olan “bir kadının eşine karşı olan görevlerinden biri, kocası her istediğinde, kadın o ruh halinde olsun ya da olmasın, kocasını cinsel olarak memnun etmektir”) gerekçeleştirmenin/haklı göstermenin ve ikinci faktörü oluşturan 12., 24., 28., 30. ve 31. maddelerde ise (örneğin, en yüksek varyans değerine sahip olan “kadınlar erkeklere çok fazla iyi davrandığında, çoğu erkek bu durumu, o kadını eve götürebileceği ve onunla cinsel ilişkiye girebileceği şeklinde yorumlamaktadır”) mazeret göstermenin/bahane bulmanın olduğu görülmektedir. Bu sonuçlar neticesinde, Bumby Tecavüz Suçuna Yönelik Bilişsel Çarpıtmalar Ölçeği Erkek Formu’nun belirlenmiş birinci faktör yapısını “Haklı Gösterme” ve ikinci faktör yapısını da “Bahane Bulma” başlıkları şeklinde isimlendirmek uygun olacaktır. Diğer bir deyişle, ölçeğe ait bilişsel çarpıtmalarda, birinci faktörde haklı gösterme/gerekçeleştirme ve ikinci faktörde de bahane bulma/mazeret gösterme şeklinde, suça yönelik savunma mekanizmalarının yer aldığı bir gruplaşmanın olduğu belirlenmiştir. Bu sonuç, ölçekte, bilişsel çarpıtmaların tanımında yer alan savunma mekanizmalarının da belirlendiğini göstermektedir.

Bu sonuçlar, Bumby Tecavüz Suçuna Yönelik Bilişsel Çarpıtmalar Ölçeği Erkek Formu’nun 17 maddeden oluşan 2 faktörlü yapısının, erkek örneklemini için geçerli olduğunu göstermektedir.

Bumby Tecavüz Suçuna Yönelik Bilişsel Çarpıtmalar Ölçeği Erkek Formu’nun, güvenilirlik çalışması kapsamında, ilk olarak, her faktörün madde-toplam korelasyonu hesaplanmış ve her iki faktörde yer maddelere ait madde-toplam korelasyonlarının .43 ile .71 arasında yeterli düzeyde olduğu belirlenmiştir. Hazama

ve Katsuta (2019), çalışmasında, üç faktörde yer alan maddelere ait madde-toplam korelasyonlarının .41 ile .70 arasında değiştiğini ifade etmektedir. Hermann ve arkadaşları (2012), çalışmalarında da her iki faktörde yer maddelere ait madde-toplam korelasyonlarının .30 ile .80 arasında olduğunu belirtmektedir. Her üç çalışmada da hemen hemen benzer sonuçlar ortaya çıkmıştır. Ölçekte yer alan Haklı Gösterme ve Bahane Bulma şeklinde isimlendirilen yapılarının güvenilirlikleri ise, Cronbach alfa iç tutarlılık katsayısı ve Guttman iki yarım güvenilirlik katsayısı ile hesaplanmıştır. İç tutarlılık katsayısı, Haklı Gösterme için .90 ve Bahane Bulma için ise .71 olarak belirlenmiştir. Bu bulgular, ölçeğin, faktör 1 için .92 ve faktör 2 için de .91 olarak belirlenen Hermann ve arkadaşlarının (2012) çalışmasına benzer bir şekilde iç tutarlılık katsayısına sahip olduğunu göstermektedir. Hazama ve Katsuta'nın (2019) çalışmasında ise, birinci faktör için iç tutarlılık katsayısı .78; ikinci faktör için .74 ve üçüncü faktör için de .70 olarak belirtilmiştir. Farklı zamanlarda, farklı kültürlerde ve farklı örneklem üzerinde araştırması yapılan Bumby Tecavüz Suçuna Yönelik Bilişsel Çarpıtmalar Ölçeği'nin, farklı iç tutarlılık katsayılarına sahip olması, yine, Hazama ve Katsuta'nın (2019) çalışmasında, 5'li Likert tipi bir derecelendirme yöntemini kullanılması ile açıklanabilir. Semiz ve Altunışık'a (2016) göre, araştırmalarda, orta noktaya sahip bir ölçme aracının kullanılması, ölçeğin güvenilirliğini etkilemektedir.

Ölçeğin güvenilirlik çalışması ile ilgili olarak son yapılan işlemde, ölçekte, belirlenen faktör yapılarının Guttman iki yarım güvenilirlik katsayıları hesaplanmış ve Haklı Gösterme için .89 ve Bahane Bulma için de .66 olarak belirlenmiştir. Diğer bir deyişle, bu iki yapıya ait iki yarım güvenilirlik katsayılarının .60'ın üzerinde olduğu görülmektedir. Bu bulgu, Gürbüz ve Şahin'in (2018), ölçek uyarlama çalışmalarında güvenilirlik değeri için eşik değerin .60 olabileceği açıklamasıyla değerlendirildiğinde, ölçeğin iki yarım güvenilirlik katsayılarının da oldukça iyi olduğu düşünülebilir.

Araştırmada, Bumby Tecavüz Suçuna Yönelik Bilişsel Çarpıtmalar Ölçeği Erkek Formu'nun, yapılan AFA sonucunda, Doğu kültüründe ikinci kez olmak üzere, ölçeğin orijinalinden farklı bir biçimde, 17 maddeden oluştuğu belirlenmiştir. Bu bulgu, ölçeğin orijinalinin ilk kez, bir Doğu kültüründe yapıldığı, Hazama ve

Katsuta'nın (2019) çalışması ile farklılık göstermektedir. Japonya Adalet Bakanlığı'nın kararı ile 18 maddeye indirilerek araştırma yapılmasına izin verilmiş olan ölçek, çalışmaları sonucunda, 12 maddeden oluşan bir ölçeğe dönüşmüştür (Hazama ve Katsuta, 2019). Bu durum, ölçeğin 36 maddelik olan orijinalinin, yarısının, ölçekten çıkartılarak, çalışmaya dâhil edilmesi ile açıklanabilir. Bu araştırmada, ölçek, Hazama ve Katsuta'nın (2019) çalışmasından farklı olarak, orijinal hali ile çalışmaya dâhil edilmiştir.

Aktarılan bulgular, genel olarak değerlendirildiğinde, Türkçe uyarlaması yapılan Bumby Tecavüz Suçuna Yönelik Bilişsel Çarpıtmalar Ölçeği Erkek Formu'nun, başlangıç aşamasında, kabul edilebilir düzeyde, geçerli ve güvenilir olduğu düşünülmektedir.

4.7. Bumby Tecavüz Suçuna Yönelik Bilişsel Çarpıtmalar Ölçeği Kadın Formu'na İlişkin Bulguların Değerlendirilmesi

Ölçeğin özgün formu (Bumby, 1996) yetişkin erkek cinsel suçlular üzerinden geliştirilmiştir. Daha önce de ifade edildiği gibi, orijinal ölçekte faktör çalışması yapılmamıştır, fakat daha sonraki yıllarda, cinsel suçlular üzerinde, Hermann ve arkadaşları (2012) tarafından yapılan ilk faktör belirleme çalışmasının ardından, Hazama ve Katsuta (2019) tarafından ikinci faktör belirleme çalışması yapılmıştır. Bu araştırmayla da ölçek, üçüncü faktör belirleme çalışması olarak alanyazında yerini almıştır. Bu çalışma, aynı zamanda, tecavüz suçuna yönelik bilişsel çarpıtmaların kadınlar üzerinde de belirlenmesi açısından alanyazında bir ilki de temsil etmektedir.

Bumby Tecavüz Suçuna Yönelik Bilişsel Çarpıtmalar Ölçeği Kadın Formu'nun faktör yapısını belirleyebilmek için yapılan işlemler sonucunda, ölçeğin iki faktörlü bir çözümlenmeye daha uygun olacağı düşünülmüştür. Bu bulgu, Bumby Tecavüz Suçuna Yönelik Bilişsel Çarpıtmalar Ölçeği Erkek Formu'nun faktör yapısını belirleyebilmek için yapılan çalışma ile benzerlik göstermektedir.

Araştırmada, ölçeğe ait iki faktörlü yapının, toplam %45,04'lük bir varyansı açıkladığı belirlenmiştir. Bu bulgu, ölçeğin erkek formunun iki faktörlü yapısının toplam %49,07'lük bir varyansı açıkladığı bulgusu ile benzerlik göstermektedir. Bu bulgu, aynı zamanda, Hermann ve arkadaşlarının (2012) çalışmasında, toplam %55,94'lük bir varyansı ve Hazama ve Katsuta'nın (2019) çalışmasında ise, toplam %51,23'lük bir varyansı açıkladığı bulgularıyla da tutarlılık göstermektedir. Farklı zamanlarda, farklı kültürlerde ve en önemlisi, farklı cinsiyet örneklemleri üzerinde gerçekleştirilen bu araştırmanın belirlediği faktör yapısı ve açıkladığı toplam varyans değeri, hemen hemen neredeyse alanyazın ile çok yüksek düzeyde benzerlik göstermektedir. Bu bulgular, tecavüz suçuna yönelik mitlerin, farklı kültürlerde ve farklı cinsiyette, yaygın olarak kabul gördüğünün bir kanıtı olarak da düşünülebilir. Bu bulgu, aynı zamanda, tecavüze yönelik mitler ile açıklanabilir. Yapılan çalışmalarda (Bendixen ve ark., 2014; Hayes ve ark., 2013) bu tarz mitlerin erkekler kadar kadınlar arasında da görüldüğü ifade edilmektedir. Bu durum, tecavüz suçuna yönelik bilişsel çarpıtmaların, kadınlar ve erkekler arasında, kısmen, benzer özellikler sergileyebileceğinin bir kanıtı olarak da görülebilir.

Araştırmada, iki yapıyı oluşturan maddelerin, hem ölçeğin erkek formunun hem de Hermann ve arkadaşlarının (2012) çalışmasına benzer bir şekilde, gerekçelendirme/haklı gösterme ve mazeret gösterme/bahane bulma altında toplandığı görülmüştür. Birinci faktör yapısını oluşturan 15., 9., 17., 20., 10., 27., 8. ve 32. maddelerde (örneğin, en yüksek varyans değerine sahip olan “barlara çok sık giden kadınların temel amacı, cinsel ilişkiye girecek birisini bulmaktır”) gerekçelendirmenin/haklı göstermenin ve ikinci faktörü oluşturan 30., 28., 34. ve 31. maddelerde ise (örneğin, en yüksek varyans değerine sahip olan “cinsel saldırıda bulunan pek çok erkek, bunu cinsel yoksunluk yapmaktadır”) mazeret göstermenin/bahane bulmanın olduğu görülmektedir. Bu sonuçlar neticesinde, Bumby Tecavüz Suçuna Yönelik Bilişsel Çarpıtmalar Ölçeği Kadın Formu'nun, erkek formuna benzer bir şekilde, sırasıyla, “Haklı Gösterme” ve “Bahane Bulma” başlıkları şeklinde isimlendirmek uygun olacaktır. Diğer bir deyişle, ölçeğe ait bilişsel çarpıtmalarda, birinci faktörde haklı gösterme/gerekçelendirme ve ikinci faktörde de bahane bulma/mazeret gösterme şeklinde suça yönelik savunma

mekanizmalarının yer aldığı bir gruplaşmanın olduğu belirlenmiştir. Bu sonuç, ölçekte, bilişsel çarpıtmaların tanımında yer alan savunma mekanizmalarının da belirlendiğini göstermektedir.

Bu sonuçlar, Bumby Tecavüz Suçuna Yönelik Bilişsel Çarpıtmalar Ölçeği Kadın Formu'nun 11 maddeden oluşan 2 faktörlü yapısının, kadın örneklemini için geçerli olduğunu göstermektedir.

Bumby Tecavüz Suçuna Yönelik Bilişsel Çarpıtmalar Ölçeği Kadın Formu'nun, güvenilirlik çalışması kapsamında, ilk olarak, her faktörün madde-toplam korelasyonu hesaplanmış ve her iki faktörde yer maddelere ait madde-toplam korelasyonlarının .35 ile .60 arasında yeterli düzeyde olduğu belirlenmiştir. Bu bulgu, ölçeğin erkek formuna ait madde-toplam korelasyonları ile (sırasıyla, .43 ile .71) benzerlik göstermektedir. Bununla birlikte, bu bulgu, madde-toplam korelasyonlarının .41 ile .70 arasında değiştiğini ifade eden Hazama ve Katsuta'nın (2019) çalışmasıyla ve .30 ile .80 arasında değiştiğini ifade eden Hermann ve arkadaşlarının (2012) çalışmalarıyla da benzerlik göstermektedir. Her dört çalışmada da hemen hemen benzer sonuçlar ortaya çıkmıştır. Ölçekte yer alan Haklı Gösterme ve Bahane Bulma şeklinde isimlendirilen yapılarının Cronbach alfa iç tutarlılık katsayıları ise sırasıyla, .79 ve .62 olarak belirlenmiştir. Bu bulgu, ölçeğin, erkek formunun iç tutarlılık katsayıları ile (sırasıyla, .90 ve .71) hemen hemen benzer sonuçlara sahip olduğunu göstermektedir. Bu bulguya ek olarak, çalışma, aynı zamanda, Hazama ve Katsuta'nın (2019) çalışmasıyla da tutarlılık göstermektedir. Bumby Tecavüz Suçuna Yönelik Bilişsel Çarpıtmalar Ölçeği'nin, farklı zamanlarda, farklı kültürlerde, farklı örneklem ve farklı cinsiyet üzerinde benzer iç tutarlılık katsayılarına sahip olması, ölçeğin maddelerinin birbirleri ile ne kadar iyi bir uyum içinde olduğunu göstermektedir. Bu durum, ölçeğin belirlemeye çalıştığı tecavüze yönelik bilişsel çarpıtmaları, farklı cinsiyet üzerinde de belirleyebildiğini göstermesi açısından son derece önemlidir.

Ölçeğin güvenilirlik çalışması ile ilgili olarak son yapılan işlemde, ölçekte, belirlenen faktör yapılarının Guttman iki yarım güvenilirlik katsayıları hesaplanmış ve

Haklı Gösterme için .82 ve Bahane Bulma için de .70 olarak belirlenmiştir. Bu bulgu, ölçeğin erkek formunun iki yarım güvenilirlik katsayıları ile (sırasıyla, .89 ve .66) benzerlik göstermektedir. Aynı zamanda, bu iki yapıya ait iki yarım güvenilirlik katsayılarının da .60'ın üzerinde olduğu görülmektedir. Bu bulgu, Gürbüz ve Şahin'in (2018), ölçek uyarlama çalışmalarında güvenilirlik değeri için eşik değerin .60 olabileceği açıklamasıyla değerlendirildiğinde, ölçeğin iki yarım güvenilirlik katsayılarının da oldukça iyi olduğu düşünülebilir.

Araştırmada, Bumby Tecavüz Suçuna Yönelik Bilişsel Çarpıtmalar Ölçeği Kadın Formu'nun, yapılan AFA sonucunda, Doğu kültüründe, ilk kez olmak üzere, ölçeğin orijinalinden farklı bir biçimde, 11 maddeden oluştuğu belirlenmiştir. Bu bulgu, ölçeğin orijinalinin ilk kez, bir Doğu kültüründe yapıldığı, Hazama ve Katsuta'nın (2019) çalışması ile büyük bir oranda benzerlik göstermektedir. Hazama ve Katsuta (2019), çalışmaları sonucunda, 12 maddeden oluşan bir ölçek elde etmişlerdir.

Aktarılan bulgular, genel olarak değerlendirildiğinde, Türkçe uyarlaması yapılan Bumby Tecavüz Suçuna Yönelik Bilişsel Çarpıtmalar Ölçeği Kadın Formu'nun, başlangıç aşamasında, kabul edilebilir düzeyde, geçerli ve güvenilir olduğu düşünülmektedir.

4.8. Bumby Tecavüz Suçuna Yönelik Bilişsel Çarpıtmalar Ölçeği Erkek Formu'nun DFA Sonucuna İlişkin Bulguların Değerlendirilmesi

DFA uygulamasında, genel olarak, ölçeğin, AFA ile belirlenen 17 maddeden oluşan iki faktör tarafından temsil edileceği denencesi sınanmıştır. Model tanımlamasında, ölçekte yer alan 17, 16, 9, 15, 3, 5, 8, 10, 20, 27, 11 ve 21. maddelerin Haklı Gösterme boyutu ve 24, 30, 28, 12 ve 31. maddelerin de Bahane Bulma boyutu altında yer alacağı denencesi sınanmıştır.

İki gizil deęişkenli bu modelin sınanmasında, ilk aşamada, hiçbir sınırlama ya da yeni bir bağlantı ekleme yoluna gidilmeden, verilere, birinci düzey çok faktörlü DFA uygulanmıştır.

Model incelendiğinde, haklı gösterme ile bahane bulma boyutları arasında, diğer bir deyişle, iki gizil deęişken arasında, olumlu yönde, yüksek düzeyde güçlü (.67) bir ilişki bulunmaktadır. Bu bulgu, ölçeğin, cinsel suça yönelik bilişsel çarpıtmaların suçu ve suçluyu mazur görme, mağduru da kimliksizleştirme yönünde suça bir bahane bulma savunma mekanizmalarına sahip olduğunu ve bu iki savunma mekanizmasının da cinsel suça yönelik bilişsel çarpıtmalarda yüksek düzeyde birbirleri ile ilişki içerisinde olduğunu göstermektedir.

Model incelendiğinde, birinci boyut olan, haklı gösterme alt ölçeğine ilişkin, faktör ağırlıklarının, genel olarak, .52 (madde 21) ile .81 (madde 9) arasında deęiştiiği ve istatistiksel olarak da anlamlı olduğu görülmektedir. Bu bulguya ek olarak, ikinci boyut olan, bahane bulma alt ölçeğine ilişkin, faktör ağırlıklarının da .51 (madde 28 ve 30) ile .66 (madde 31) arasında deęiştiiği ve istatistiksel olarak da anlamlı olduğu görülmektedir. Daha önceki bölümlerde ifade edilen Harrington'ın (2009) açıklaması doğrultusunda, ölçeğin faktör yüklerinin, genel olarak "iyi" şekilde değerlendirmek mümkündür. Bununla birlikte, tüm boyutlarda yer alan maddelerin bir hata kovaryansına sahip olmadığı düşünüldüğünde, görece olarak, ölçeğin iyi bir yapı geçerliđi sergilediđi söylenebilir.

DFA sonucunda, alanyazında ilk kez, Bumby Tecavüz Suçuna Yönelik Bilişsel Çarpıtmalar Ölçeđi'nin erkek örnekleminde, 17 maddeden oluşan ve Haklı Gösterme ile Bahane Bulma şeklinde isimlendirilen iki boyutlu faktöriyel yapının doğrulandıđı belirlenmiştir.

Sonuç olarak, ölçeđe ilişkin DFA bulguları değerlendirildiğinde, Türkçeye uyarlaması yapılan Bumby Tecavüz Suçuna Yönelik Bilişsel Çarpıtmalar Ölçeđi Erkek Formu'nun, farklı bir örneklem üzerinde, yapı olarak doğrulandıđı ifade edilebilir.

4.9. Bumby Tecavüz Suçuna Yönelik Bilişsel Çarpıtmalar Ölçeği Kadın Formu'nun DFA Sonucuna İlişkin Bulguların Değerlendirilmesi

DFA uygulamasında, genel olarak, ölçeğin, AFA ile belirlenen 11 maddeden oluşan iki faktör tarafından temsil edileceği denencesi sınanmıştır. Model tanımlamasında, ölçekte yer alan 15, 9, 20, 10, 27, 8 ve 32. maddelerin Haklı Gösterme boyutu ve 30, 28, 34 ve 31. maddelerin de Bahane Bulma boyutu altında yer alacağı denencesi sınanmıştır.

İki gizil değişkenli bu modelin sınanmasında, ilk aşamada, hiçbir sınırlama ya da yeni bir bağlantı ekleme yoluna gidilmeden, verilere, birinci düzey çok faktörlü DFA uygulanmıştır.

Model incelendiğinde, birinci boyut olan, haklı gösterme alt ölçeğine ilişkin, faktör ağırlıklarının, .51 (madde 9 ve 20) ile .74 (madde 15) arasında değiştiği ve istatistiksel olarak anlamlı olduğu görülmektedir. Bu bulguya ek olarak, ikinci boyut olan, bahane bulma alt ölçeğine ilişkin, faktör ağırlıklarının ise, .46 (madde 31) ile .68 (madde 30) arasında değiştiği ve istatistiksel olarak da anlamlı olduğu görülmektedir. Bu bulgular, ölçeğin faktör yüklerinin, genel olarak “iyi” olduğunu göstermektedir (Harrington, 2009). Bu bulguya ek olarak, tüm boyutlarda yer alan maddelerin bir hata kovaryansına sahip olmadığı düşünüldüğünde, görece olarak, ölçeğin iyi bir yapı geçerliği sergilediği söylenebilir.

DFA sonucunda, alanyazında ilk kez, Bumby Tecavüz Suçuna Yönelik Bilişsel Çarpıtmalar Ölçeği'nin kadın örnekleminde, 11 maddeden oluşan ve Haklı Gösterme ile Bahane Bulma şeklinde isimlendirilen iki boyutlu faktöriyel yapının doğrulandığı belirlenmiştir.

Sonuç olarak, ölçeğe ilişkin DFA bulguları değerlendirildiğinde, Türkçeye uyarlaması yapılan Bumby Tecavüz Suçuna Yönelik Bilişsel Çarpıtmalar Ölçeği Kadın Formu'nun, farklı bir örneklem üzerinde, yapı olarak doğrulandığı ifade edilebilir.

4.10. Bumby Tecavüz Suçuna Yönelik Bilişsel Çarpıtmalar Ölçeği'ne İlişkin Bulguların Genel Değerlendirilmesi

Bu araştırmada, tecavüz suçuna yönelik bilişsel çarpıtmalarda, cinsiyet açısından farklılıkların olduğu belirlenmiştir. Cinsiyet açısından görülen farklılıklar, ölçekte yer alan maddelerin toplandığı faktör yapılarını oluşturan madde sayıları ile belirlenmiştir. Erkeklerde haklı gösterme, 14 maddeden oluşurken; kadınlarda 7 maddeden oluşmaktadır. Benzer şekilde, erkeklerde bahane bulma 5 maddeden oluşurken; kadınlarda 4 maddeden oluşmaktadır. Erkeklerde haklı gösterme alt ölçeğinde yer alan madde sayısının, kadınlara göre, fazla olmasının en büyük nedeni, tecavüze ilişkin mitler ile açıklanabilir. Yancı ve arkadaşlarına (2018) göre, tecavüze yönelik mitlerin kabulü arttıkça, mağdur daha fazla suçlanmaktadır. Diğer bir deyişle, mağdura, olayın ortaya çıkmasında daha fazla sorumluluk verilmekte; suçluya ise, daha az sorumluluk verilmektedir. Erkekler, toplumda algılanan cinsiyetçilik açısından, kadınlara göre, sosyo-kültürel zeminde, tecavüze ilişkin mitlerde, daha belirgin bir biçimde yanlı bir tavır sergileme eğilimi içerisinde olabilir. Bendixen ve arkadaşlarına (2014) göre, erkekler, tecavüz mağdurlarına daha fazla sorumluluk yüklemektedir. Bendixen ve arkadaşları (2014), Batı toplumunda, sosyal refahı en yüksek kabul edilen bir ülke olan Norveç'te yaptıkları çalışmada, tecavüze ilişkin mitlerin, sadece, cinsiyet rollerine ilişkin kalıpyargıların, cinsel muhafazakârlığın ve cinsel şiddetin onaylandığı geleneksel yaşam süren ataerkil toplumlarda görülmediğini, tersine, herhangi bir faktöre bağlı kalmaksızın, insanın var olduğu her yerde görülebildiğini belirlemişlerdir. Bu durum, genel olarak, tecavüz olarak adlandırılan cinsel şiddette, failin erkek, mağdurun ise kadın olması ile açıklanabilir.

Benzer şekilde, Hayes ve arkadaşları (2013) da erkeklerin, kadınlara göre, tecavüze ilişkin mitleri daha fazla düzeyde kabul ettiğini belirtmektedir. Bu durum, erkeklerin, kadınlara göre, cinsellikle ilgili olarak farklı bir bakış açısına sahip olmalarıyla ve erkek egemen bir toplum anlayışı zemininde, Hockett ve arkadaşlarına (2009) göre de cinsellikle ilgili olarak daha fazla önyargıya sahip olmalarıyla açıklanabilir. Bu durum, aynı zamanda, geleneksel cinsiyet rollerine sahip olan

erkeklerin, tecavüze ilişkin mitlerde, mağdur olan kadına neden daha fazla sorumluluk yüklediklerini de açıklayabilmektedir. Grubb ve Turner'a (2012) göre, geleneksel cinsiyet rollerine sahip olan kadınlar da erkeklere benzer bir biçimde, tecavüze yönelik mitlerde, mağdur olan kadına, diğer bir deyişle, hemcinsine daha fazla sorumluluk yüklemektedir.

Ölçekte, haklı gösterme alt ölçeğinde yer alan maddelere hem erkeklerin hem de kadınların, benzer bir biçimde tepkiler verdiği belirlenmiştir. Grubb ve Turner'a (2012) göre, erkekler, tecavüze ilişkin mitlerde, fail cephesinde, alkollü olan faili, alkollü gerekçe gösterip, suçu dışsal nedenlere atfetme eğilimi sergilerken; mağdur cephesinde de tam tersi bir biçimde, yine alkollü gerekçe gösterip, bu sefer, suçu içsel nedenlere atfetme eğilimi sergilemektedir. Geleneksel cinsiyet rolüne sahip olan bir erkek, kadının, geleneksel cinsiyet rolüne ters bir davranışta bulunduğunu (Grubb ve Turner, 2012), diğer bir deyişle, alkol kullanıp, bilincini kaybetmesi nedeniyle tecavüz için uygun bir hedef haline geldiğini düşünmektedir.

Erkeklerin, özellikle, kadınlardan farklı bir biçimde, "bir kadının eşine karşı görevlerinden biri, kocası her istediğinde, kadın o ruh halinde olsun ya da olmasın, kocasını cinsel olarak memnun etmektir" bilişsel çarpıtmasını, haklı gösterme alt ölçeği içerisinde yer almasını sağlamış olmalarının en büyük nedeni, aile içi şiddetin bir çeşidi olan eşe yönelik sergilenen tecavüz konusunda yeterince bilgi sahibi olmamaları ile açıklanabilir. Bu açıklamaya ek olarak, evlilik bağı içerisinde erkek, kendine "hak" olarak algıladığı bu duruma, sosyo-kültürel değerler çerçevesinde ve dini öğretiler temelinde bakmaktadır. Çünkü bu duruma ikinci en büyük neden olarak, erkeklerin dini öğretilerden, kendi çıkarlarına bir "fayda" sağlayacakları konularda, kadınlara göre, daha fazla etkileniyor olmaları gösterilebilir.

Kadınlar ve erkekler arasında, en belirgin biçimde, haklı gösterme/gerekçelendirme alt ölçeğine yönelik bilişsel çarpıtmalarda görülen bu farklılıkların hem geleneksel cinsiyet kalıp yargılarından hem de bu kalıp yargı temelinde şekillenen cinselliğe bakış açısından kaynaklandığı düşünülebilir. Bu durum, ülkemizde, cinsel muhafazakârlık, yanlılık sergileyen cinsel inançlar,

kadınlara yönelik sergilenen yanlış tutumlar ve erkek cinselliğini makul gösteren, diğer bir deyişle görmezden gelen ve kısmen de olsa destekleyen bir namus ideolojisinden ve dini öğretilerden kaynaklanıyor olabilir.

Ölçeğin orijinalinde herhangi bir kesme puanı bulunmamaktadır. Ölçekten alınabilecek yüksek puan, tecavüz suçuna yönelik bilişsel çarpıtmaların fazlalığına, düşük puan ise azlığına işaret etmektedir (Bumby, 1996).

Bumby Tecavüz Suçuna Yönelik Bilişsel Çarpıtmalar Ölçeği'nin, Türkiye'de yürütülecek olan adli psikoloji ve klinik psikoloji araştırma ve uygulama alanlarında kullanılabilirlik bakımından, henüz başlangıç aşamasında, kabul edilebilir düzeylerde, geçerli ve güvenilir bir ölçme aracı olduğu düşünülmektedir. Bu nedenle ölçeğin, ülkemizde hem araştırma hem de uygulama alanlarında yaygın bir katkısının olacağı öngörülmektedir.

BÖLÜM 2

ANA ÇALIŞMA

5. GEREÇ ve YÖNTEM

5.1. Araştırmanın Modeli

Bu araştırma, genç yetişkin bireylerin, erken dönem uyum bozucu şemaları, çocukluk çağı ruhsal travmatik yaşantıları ile cinsel suçlara yönelik bilişsel çarpıtmaları gibi değişkenlerini inceleyen ve çocukluk dönemi ruhsal travmatik yaşantılar ile cinsel suçlara yönelik bilişsel çarpıtmalar arasındaki ilişkide, erken dönem uyum bozucu şemaların aracı rolünü belirleyen çıkarımsal bir çalışmadır.

5.2. Örneklem

Bu bölümde yer alan araştırma grubunu, çeşitli devlet ve vakıf üniversitelerinin farklı bölümlerinde lisans öğrenimine devam eden 18-25 yaş arası genç yetişkin erkek ve kadın bireyler oluşturmaktadır. Bu bölüm, yüz yüze çalışmada yer alan katılımcılar (n=604) ile çevrimiçi çalışmaya katılan 120 erkek (Ort = 21,4; SS = 1,68) ve 151 kadın (Ort = 21,2; SS = 1,69) olmak üzere, toplam 875 bireyden oluşmaktadır. Çalışmanın bu bölümünde, 422 erkek (Ort = 21,3; SS = 1,67) ve 453 kadın (Ort = 20,6; SS = 1,65) katılımcı yer almaktadır.

5.3. Veri Toplama Araçları

Bu bölümde, genç yetişkin bireylerin araştırmaya ilişkin özellikleri hakkında bilgi toplayabilmek için araştırmacı tarafından geliştirilen tanımlayıcı özellikler formu; çocukluk döneminde yaşadığı ruhsal travma yaşantılarının tespiti için Çocukluk

Çağı Ruhsal Travma Ölçeği; erken dönem uyum bozucu şemaların tespiti için Young Şema Ölçeği-Kısa Form 3; cinsel suçlara yönelik bilişsel çarpıtmaların belirlenebilmesi için de Bumby Çocuk Cinsel İstismarına Yönelik Bilişsel Çarpıtmalar Ölçeği ve Bumby Tecavüz Suçuna Yönelik Bilişsel Çarpıtmalar Ölçeği kullanılmıştır.

5.3.1. Tanımlayıcı Özellikler Formu

Bu form, katılımcılarla ilgili cinsiyet, yaş ve 18 yaşına kadar en uzun süre yaşadığı yer gibi sosyo-demografik veriler elde etmek amacıyla araştırmacı tarafından oluşturulmuştur.

5.3.2. Çocukluk Çağı Ruhsal Travma Ölçeği

Ölçek, 20 yaş öncesi istismar ve ihmal yaşantılarını geriye dönük ve niceliksel olarak değerlendirmek amacıyla Bernstein ve arkadaşları (1994) tarafından geliştirilen bir öz değerlendirme ölçeğidir. Toplam 28 maddeden oluşan ölçek, 5'li Likert (1=Hiçbir zaman, 2=Nadiren, 3=Kimi zaman, 4=Sık olarak, 5=Çok sık) üzerinde derecelendirilmektedir. Ölçek ile çocukluk dönemi cinsel, fiziksel, duygusal istismar ile duygusal ve fiziksel ihmali değerlendiren 5 alt boyut puanı ve bunların birleşiminden oluşan toplam puan elde edilmektedir. Ölçeğin Türkçe formunun geçerlik ve güvenirlik çalışması, Şar ve arkadaşları (2012) tarafından yapılmış olup, ölçeğin Cronbach alfa değeri .93; Guttman iki yarım güvenirlik katsayısı ise .97 olarak belirtilmiştir.

Ölçekte duygusal istismar toplam puanı, 3, 8, 14, 18, 25; fiziksel istismar, 9, 11, 12, 15, 17; cinsel istismar, 1, 2, 4, 6, 26; duygusal ihmal, 5, 7, 13, 19, 28 ve fiziksel ihmal ise 20, 21, 23, 24, 27 nolu maddeler hesaplanarak elde edilmekte ve 2, 5, 7, 13, 19, 26, 28 nolu maddeler de ters (1=5, 2=4, 3=3, 4=2, 5=1) kodlanmaktadır.

Araştırmada, ölçeğin her bir alt ölçeğine ait Cronbach alfa iç tutarlık katsayıları hesaplanmış ve fiziksel istismar için .80; duygusal istismar için .77; cinsel istismar için .86; fiziksel ihmal için .57 ve duygusal ihmali için de .93 olarak tespit edilmiştir. Bu araştırmada, ölçeğe, alanyazında ilk kez, DFA uygulanmıştır.

5.3.3. Young Şema Ölçeği-Kısa Form 3

Cinsel suçluların şemalarını değerlendirmeye yönelik olarak kullanılan psikolojik değerlendirme araçlarının başında, Young Şema Ölçeği-Kısa Form 3 (*Young Schema Questionnaire-Short Form 3, YSQ-SF3*) gelmektedir. Bu ölçek, Young (2003) tarafından geliştirilmiş olup, beş şema alanında yer alan 18 adet erken dönem uyum bozucu şemaları değerlendirebilmek için toplam 90 maddeden oluşmaktadır. Ölçeğin Türkiye ön çalışması, 150-1071 katılımcıdan oluşan üniversite öğrencisi örnekleme üzerinde Soygüt ve arkadaşları (2009) tarafından yapılmış olup, kopukluk ve reddedilmişlik, zedelenmiş otonomi ve performans, zedelenmiş sınırlar, diğerlerine yönelimlilik ve aşırı tetikte olma ve baskılanma olmak üzere, özgün formdaki gibi beş şema alanına ve duygusal yoksunluk, başarısızlık, karamsarlık, sosyal izolasyon/güvensizlik, duyguları bastırma, onay arayıcılık, iç içe geçme/bağımlılık, ayrıcalıklılık/yetersiz öz denetim, kendini feda, terk edilme, cezalandırma, kusurluluk, tehditler karşısında dayanıksızlık ve yüksek standartlar olmak üzere, özgün formundan farklı olarak 14 adet erken dönem uyum bozucu şemaya ulaşılmıştır. Ölçek, 6'lı Likert üzerinde (1=Benim için tamamıyla yanlış; 6=Beni mükemmel şekilde tanımlıyor) derecelendirilmektedir. Ölçeğin özgün formunda her bir alt ölçek, beş maddeden oluşmaktadır ve buna göre alt ölçeklerden alınan puanlar 5-30 arasında değişmektedir. Ölçeğin test-tekrar test güvenilirlik katsayılarının, şema boyutları için .66 ile .82 arasında; şema alanları için ise .66 ile .83 arasında bulunduğu ifade edilmektedir (Soygüt ve ark., 2009). Alt ölçekler için Cronbach Alpha iç tutarlık katsayılarının da .53 ile .81 arasında değiştiği bildirilmektedir (Soygüt ve ark., 2009). Ölçeğin, Türkiye'de yürütülen klinik uygulama ve araştırma faaliyetlerinde kullanılabilirliği açısından, başlangıç aşamasında, kabul edilebilir düzeylerde geçerli ve güvenilir bir değerlendirme aracı

olduđu belirtilmektedir (Soygüt ve ark., 2009).

Bu çalışmada, ölçeğın, arařtırmada kullanılan her bir alt ölçeğine ait Cronbach alfa iç tutarlık katsayıları hesaplanmış ve terk edilme için .75; sosyal izolasyon için .83; duygusal yoksunluk için .83; kusurluluk için .79; ayrıcalıklılık için .72; kendini feda için .75; tehditler karşısında dayanıksızlık için .70; başarısızlık için .85; iç içe geçme için .80; onay arayıcılık için .79; duyguları bastırma için .77 ve cezalandırma için de .69 olarak tespit edilmiştir. Bu arařtırmada, ölçeğe, alanyazında ilk kez, DFA uygulanmıştır.

5.3.4. Bumby Çocuk Cinsel İstismarına Yönelik Bilişsel Çarpıtmalar Ölçeđi

Bölüm 1’de, ölçek uyarlama çalışması kısmında aktarılmıştır.

5.3.5. Bumby Tecavüz Suçuna Yönelik Bilişsel Çarpıtmalar Ölçeđi

Bölüm 1’de, ölçek uyarlama çalışması kısmında aktarılmıştır.

5.4. İşlem

Arařtırmanın birinci bölümünde aktarılan yüzyüze uygulamaya ek olarak, çalışma, çevrimiçi uygulama şeklinde de yürütülmüştür. Bu bölümde, aydınlatılmış Onam Formu doğrultusunda arařtırmaya katılmayı kabul eden genç yetişkinlere, Tanımlayıcı Özellikler Formu, Çocukluk Çađı Ruhsal Travma Ölçeđi, Young Şema Ölçeđi-Kısa Form 3, Bumby Çocuk Cinsel İstismarına Yönelik Bilişsel Çarpıtmalar Ölçeđi ile Bumby Tecavüz Suçuna Yönelik Bilişsel Çarpıtmalar Ölçeđi bir test bataryası şeklinde verilmiştir. Çevrimiçi uygulamaya yönelik veriler, yaklaşık bir aylık bir süreç sonucunda elde edilmiştir.

5.5. Verilerin Çözümlemesi

Araştırmada, çocukluk dönemi istismar ve ihmal yaşantılarında ve erken dönem uyum bozucu şemalarda cinsiyet değişkeni açısından anlamlı bir farklılığın olup olmadığının belirlenebilmesi çok değişkenli varyans analizi (MANOVA) yapılmıştır. Bu analize ek olarak, çocuk cinsel istismarı ile tecavüz suçuna yönelik bilişsel çarpıtmalarda en uzun süre yaşanan yer değişkeni açısından anlamlı bir farklılığın olup olmadığının görülebilmesi amacıyla MANOVA uygulanmıştır.

Çocukluk döneminde maruz kalınan istismar ve ihmal yaşantısının suça yönelik bilişsel çarpıtmaları oluşturmasında erken dönem uyum bozucu şemaların aracı rolünün belirlenebilmesi için, ilk önce, ölçüm denkliği (*measurement invariance*) analizi yapılmıştır. Daha sonra, araştırmada kullanılan ölçeklerin yapılarının doğrulanabilmesi amacıyla DFA uygulanmıştır. Bu işlemde sonra, değişkenler arası ilişkileri belirleyebilmek için Pearson korelasyon analizi yapılmıştır. En son olarak, değişkenlerin göreceli yordama güçlerini ve aracılık etkilerini test etmek için de gözlenen değişkenlerle Yapısal Eşitlik Modeli (YEM) kurulmuştur.

Tüm uygulamalarda, IBM SPSS 25 ve IBM AMOS 24 (Arbuckle, 2016) istatistik paket programları kullanılmıştır.

Ortalamalar arasındaki farkların önem kontrolü için anlamlılık düzeyi .05 olarak benimsenmiştir.

6. BULGULAR

Araştırmanın bu bölümünde, araştırmada kullanılacak olan Çocukluk Çağı Ruhsal Travma Ölçeği (ÇRTÖ) ile Young Şema Ölçeği-Kısa Form 3'ün (YŞÖ-KF3) DFA sonuçları, erkek ve kadınlarda araştırmanın değişkenlerine ait, ortalama, standart sapma ve korelasyon değerleri ile araştırma hipotezlerine ilişkin bulgular yer almaktadır.

Bu bölümde, hipotezlere ilişkin istatistiksel analizlere başlamadan önce, ilk olarak, araştırmada kullanılacak olan ÇRTÖ ile YŞÖ-KF 3 ölçme araçlarına, DFA uygulanmıştır.

Araştırmada kullanılacak olan ölçeklerin yapılarının DFA ile doğrulanmasına yönelik yapılan işlemde sonra, araştırmada yer alan değişkenlere korelasyon analizi yapılmıştır. Daha sonra, araştırmada yer alan hipotezlerin cevabını bulabilmek ya da değişkenlerin görece yordama güçlerini ve aracılık etkilerini test edebilmek amacıyla, gözlenen değişkenlerle yapısal eşitlik modelleri (YEM) kurulmuştur. Uygulanan DFA ve YEM analizlerinde, maksimum olasılık hesaplama yöntemi kullanılmıştır (Byrne, 2016; Gürbüz, 2019a; Kline, 2016). YEM analizleri, χ^2/df , CFI, SRMR ve RMSEA uyum iyiliği indeksleri tercih edilerek raporlanmıştır (Gürbüz, 2019; Kline, 2016). Söz konusu indekslerin, yazında kabul edilebilir (Gürbüz, 2019; Kline, 2016) eşik değerleri, bir önceki bölümde verilen çizelge 3.1'de gösterilmiştir.

6.1. Araştırmada Kullanılacak Olan Ölçeklerin DFA Sonuçları

6.1.1. Çocukluk Çağı Ruhsal Travma Ölçeği'nin DFA Sonucu

Fiziksel istismar, duygusal istismar ve cinsel istismar ile fiziksel ihmal ve duygusal ihmal adı altında 5 boyutlu faktöriyel bir yapı içeren ve toplam 28

maddeden oluşan ÇRTÖ'nün yapısal geçerliğini test edebilmek için birinci düzey çok faktörlü DFA (Gürbüz ve Şahin, 2018) uygulanmıştır. Yapılan DFA sonucunda, 28 maddeden oluşan beş boyutlu faktöriyel yapı doğrulanmıştır. DFA sonucunda elde edilen uyum iyiliği indeks değerlerinin alanyazında genel kabul gören (Gürbüz, 2019a, s. 33) sınırlar dâhilinde olması, ölçeğin, veri ile uyumlu ve geçerli olduğuna işaret etmektedir ($\chi^2 [262, N = 573] = 947,47; p < .01; \chi^2/sd = 3,61; CFI = .91; SRMR = .05; RMSEA = .06$). Yapılan analiz sonucuna göre, ölçeğe ait DFA yol diyagramı şekil 6.1'de verilmiştir.



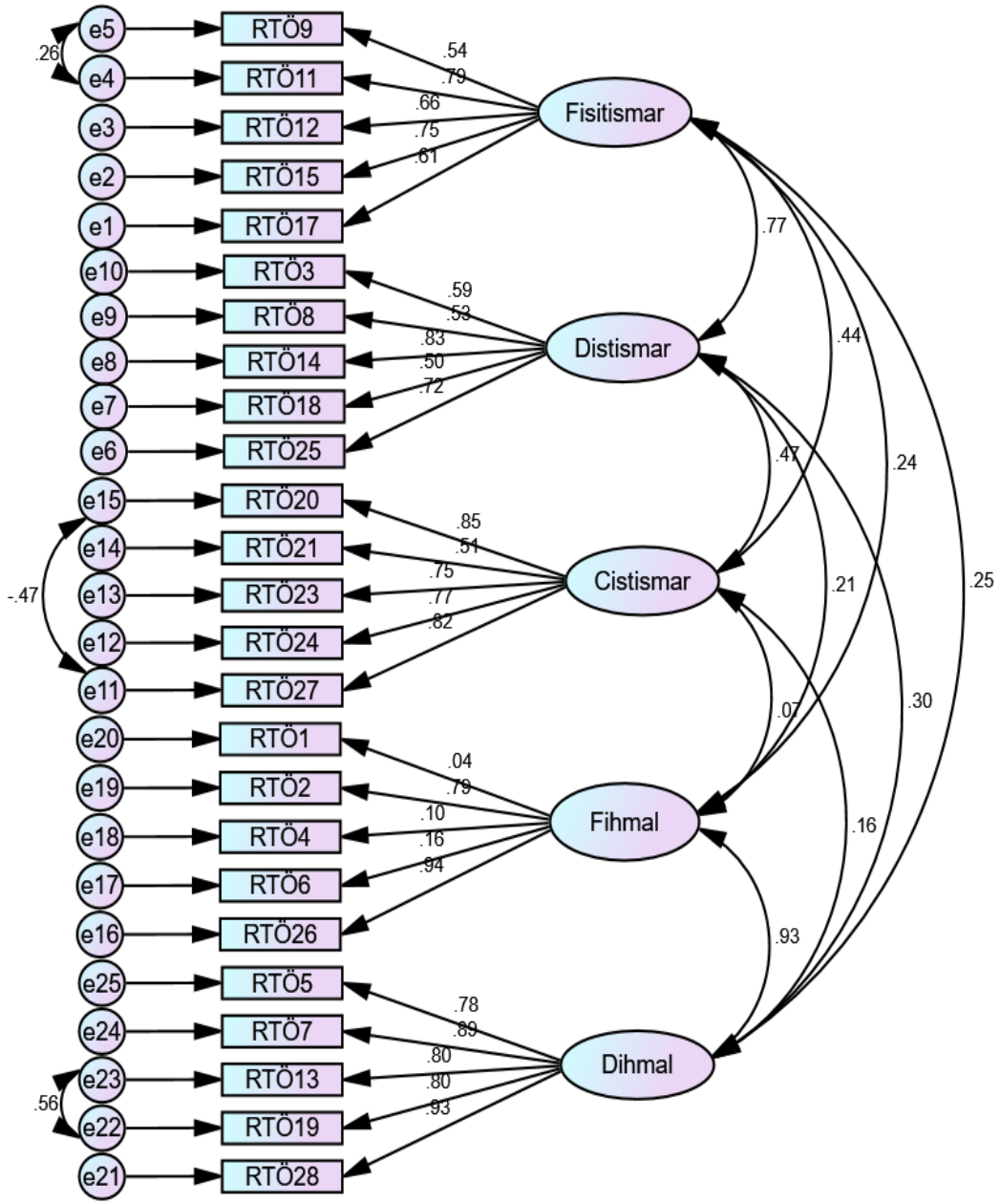

Şekil 6.1. Çocukluk Çağı Ruhsal Travma Ölçeği'ne ait DFA yol diyagramı.

Çalışmada, ÇRTÖ'nin güvenilirliği Cronbach alfa iç tutarlılık katsayısı ile hesaplanmıştır. Alt ölçeklere ait Cronbach alfa iç tutarlılık katsayıları, fiziksel istismar için .80; duygusal istismar için .77; cinsel istismar için .86; fiziksel ihmal için .57 ve duygusal ihmali için ise .93 olarak tespit edilmiştir. Bu bulgular, fiziksel ihmal alt ölçeği dışında diğer ölçeklerde yer alan maddeler arasındaki iç tutarlılık değerlerinin, alanyazında (Nunnally, 1978) kabul edilebilir değer olarak belirtilen

.70'ten yüksek olduğunu ve alt ölçeklerin güvenilir olduğunu göstermektedir (Gürbüz ve Şahin, 2018).

6.1.2. Young Şema Ölçeği-Kısa Form 3'ün DFA Sonucu

Türkçe formu, 14 şema ve toplam 90 maddeden oluşan YŞÖ-KF3'ün yapısal geçerliğini test edebilmek için, birinci düzey çok faktörlü DFA (Gürbüz ve Şahin, 2018) uygulanmıştır. Yapılan DFA sonucunda, duygusal yoksunluk, başarısızlık, karamsarlık, sosyal izolasyon/güvensizlik, duyguları bastırma, onay arayıcılık, iç içe geçme/bağımlılık, ayrıcalıklılık/yetersiz öz denetim, kendini feda, terk edilme, cezalandırma, kusurluluk, tehditler karşısında dayanıksızlık ve yüksek standartlar olmak üzere, toplam 14 şema ve 90 maddeden oluşan Türkçe formun faktöriyel yapısı, uyum iyiliği indeks değerleri bakımında doğrulanamamıştır ($\chi^2 [277, N = 573] = 10665,48; p < .01; \chi^2/sd = 3,84; CFI = .58; SRMR = .06; RMSEA = .07$). Zira yapılan modifikasyonlara rağmen, χ^2/sd , SRMR ve RMSEA indeks değerlerinin, yazında kabul gören sınırlar dâhilinde olduğu, buna karşın, modelin veri ile uyumu konusunda önemli bir indeks değeri olan CFI'nın yazında asgari kabul edilebilir bir değer olan .90'ın oldukça altında (.58) olduğu saptanmıştır. Ölçeğe ait DFA yol diyagramı şekil 6.2'de verilmiştir.

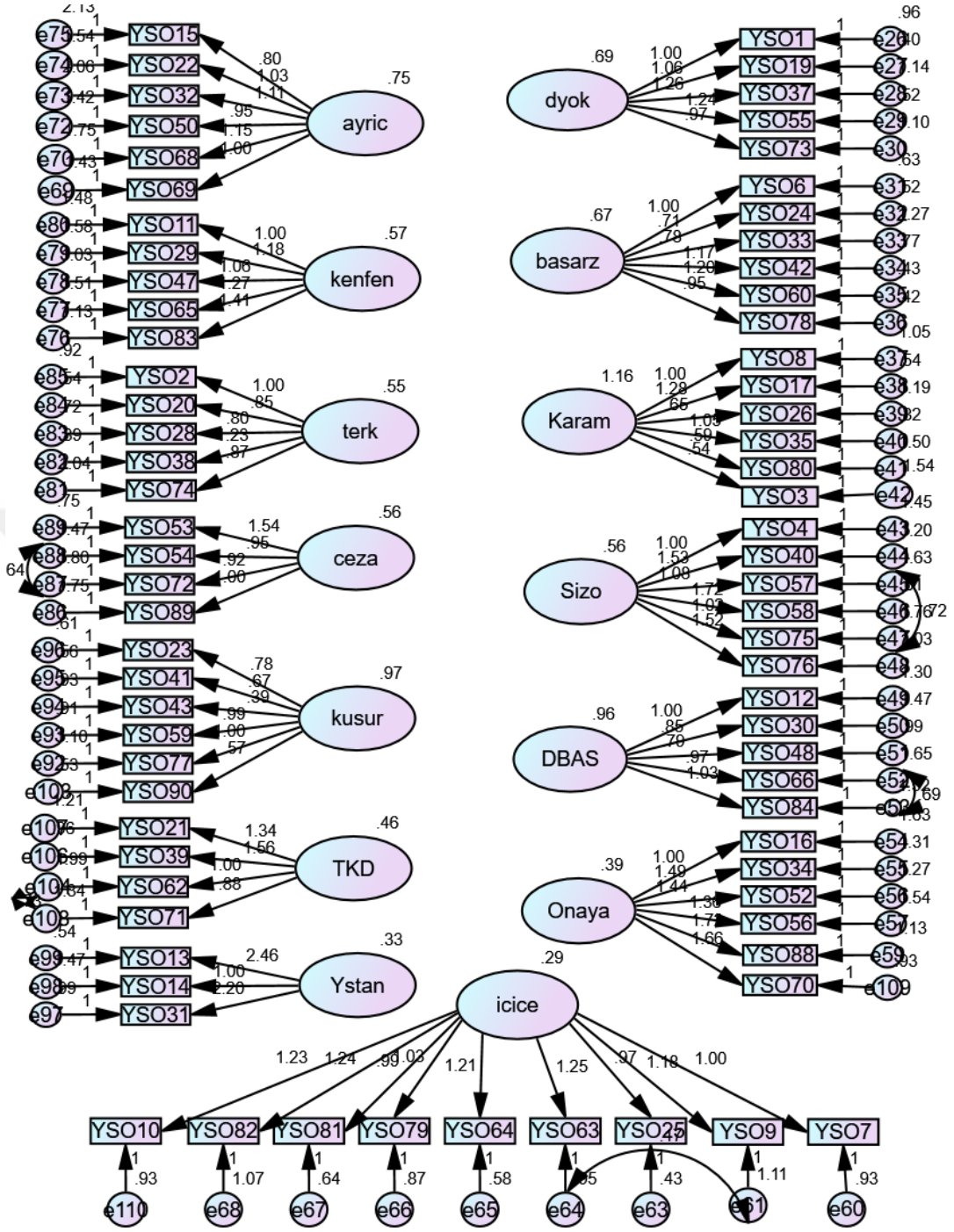

Şekil 6.2. Young Şema Ölçeği-Kısa Form 3'e ait DFA yol diyagramı.

NOT: Model ilişkili olarak test edilmiştir. Gösterimdeki karmaşıklığı azaltmak için kovaryans okları gösterilmemiştir.

YŞÖ-KF3'ün güvenilirliği Cronbach alfa iç tutarlılık katsayısı ile hesaplanmıştır. Araştırmada kullanılan alt ölçeklere ait Cronbach alfa iç tutarlılık

katsayıları, duygusal yoksunluk için .83; başarısızlık için .85; sosyal izolasyon/güvensizlik için .83, duyguları bastırma için .77; onay arayıcılık için .79; içe geçme/bağımlılık için .80; ayrıcalıklılık/yetersiz öz denetim için .72; kendini feda için .75; terk edilme için .75; cezalandırma için .69; kusurluluk için .79 ve tehditler karşısında dayanıksızlık içinde .70 olarak tespit edilmiştir. Bu bulgular, ölçekte yer alan maddeler arasındaki iç tutarlılık değerlerinin alanyazında (Nunnally, 1978) kabul edilebilir değer olarak belirtilen .70'ten yüksek olduğunu ve alt ölçeklerin güvenilir olduğunu göstermektedir (Gürbüz ve Şahin, 2018).

Bu aşamadan sonra yapılacak analizler, 875 katılımcıdan oluşan bir veri seti üzerinden yapılmıştır. Bir önceki bölümde ifade edilen, Bumby Çocuk Cinsel İstismara Yönelik Bilişsel Çarpıtmalar Ölçeği ve Bumby Tecavüz Suçuna Yönelik Bilişsel Çarpıtmalar Ölçeği'nin faktöriyel yapılarının hem kadın hem de erkekler için farklı yapılarda olduğu ortaya konulduğundan, tüm analizler erkek (n=422) ve kadın (n=453) örneklemleri üzerinde, ayrı ayrı test edilmiştir.

6.1.3. Erkek Örnekleminde Yer Alan Araştırmanın Değişkenlerine Ait Sonuçlar

Erkek örnekleminde, araştırmanın bağımsız, bağımlı ve aracı değişkenlerinin alt ölçeklerine ait toplam puan, ortalama ve standart sapma değerlerine yönelik bulgu, çizelge 6.1'de verilmiştir.

Çizelge 6.1. Erkek örnekleminde araştırmanın değişkenlerine ait toplam puan, ortalama ve SS değerleri.

Değişken	Toplam	Ort.	SS
Fiziksel istismar	6,16	1,23	0,49
Duygusal istismar	7,32	1,48	0,60
Cinsel istismar	5,84	1,17	0,43
Fiziksel ihmal	6,10	1,76	0,67
Duygusal ihmal	10,27	2,59	1,25
ÇRTÖ Toplam	7,13	1,64	0,68
Duygusal yoksunluk	9,77	2,01	1,06
Başarısızlık	11,45	1,93	0,82
Karamsarlık	11,73	2,40	0,99
Sosyal izolasyon	18,01	2,71	1,11
Duyguları bastırma	12,21	2,55	1,05
Onay arayıcılık	18,93	3,22	1,03
İç içe geçme	16,00	1,78	0,69
Ayrıcalıklılık	24,16	3,58	1,04
Kendini feda	14,22	2,92	0,97
Terk edilme	9,39	1,87	0,80
Cezalandırma	20,34	3,42	1,07
Kusurluluk	10,64	1,81	0,83
Tehditler karşısında dayanıksızlık	11,02	2,36	1,02
Yüksek standartlar	9,01	3,07	1,23
YŞÖ-KF3 Toplam	14,06	2,54	0,97
Suç davranışının rasyonelleştirilmesi	9,03	1,13	0,32
Suçluya karşı sorumluluğun en aza indirilmesi	8,03	1,61	0,56
Mağdur zararının en aza indirilmesi	6,63	1,33	0,47
BÇÖ-İ Toplam	7,89	1,35	0,45
Haklı gösterme	17,20	1,43	0,50
Bahane bulma	10,91	2,18	0,67
BÇÖ-T Toplam	14,05	1,80	0,58

Erkek örnekleminde, araştırmanın değişkenleri arasındaki ilişkiyi belirlemek için yapılan, Pearson korelasyon analizine yönelik bulgular, çizelge 6.2’de verilmiştir.

Çizelge 6.2. Erkek örnekleminde yer alan araştırma değişkenlerine ait korelasyon değerleri.

Değişkenler	Ort.	SS	1	2	3	4	5	6	7	8	9	10	11	12	13	14	15	16	17	18	19	20	21	22	23
1 Fiziksel istismar	1.23	0.49																							
2 Duygusal istismar	1.48	0.60	.673**																						
3 Cinsel istismar	1.17	0.43	.391**	.362**																					
4 Fiziksel ihmal	1.76	0.67	.344**	.347**	.237**																				
5 Duygusal ihmal	2.59	1.25	.142**	.170**	.111*	.747**																			
6 Duygusal yoksunluk	2.01	1.06	.355**	.461**	.308**	.292**	.172**																		
7 Başarısızlık	1.93	0.82	.218**	.293**	.184**	.185**	.121*	.407**																	
8 Karamsarlık	2.40	0.99	.149**	.257**	.182**	.202**	.133**	.430**	.525**																
9 Sosyal izolasyon	2.71	1.11	.247**	.376**	.160**	.259**	.181**	.612**	.417**	.591**															
10 Duyguları bastırma	2.55	1.05	.236**	.334**	.122*	.254**	.203**	.480**	.389**	.462**	.630**														
11 Onay arayıcılık	3.22	1.03	.099*	.155**	0.060	.153**	0.077	.224**	.392**	.502**	.368**	.302**													
12 İç içe geçme	1.78	0.69	.230**	.331**	.355**	.226**	.112*	.419**	.688**	.523**	.380**	.390**	.367**												
13 Ayrıcalıklılık	3.58	1.04	.157**	.221**	0.014	.142**	0.072	.272**	.210**	.384**	.487**	.363**	.502**	.158**											
14 Kendini feda	2.92	0.97	.098*	.160**	0.063	.157**	.117*	.271**	.319**	.470**	.365**	.315**	.420**	.348**	.368**										
15 Terk edilme	1.87	0.80	.216**	.298**	.308**	.152**	0.089	.529**	.535**	.563**	.458**	.364**	.401**	.572**	.258**	.404**									
16 Cezalandırma	3.42	1.07	0.061	.180**	0.042	.116*	.119*	.319**	.260**	.469**	.525**	.383**	.508**	.255**	.457**	.464**	.309**								
17 Kusurluluk	1.81	0.83	.321**	.422**	.253**	.233**	.141**	.599**	.607**	.546**	.601**	.571**	.277**	.624**	.288**	.297**	.590**	.349**							
18 Tehditler karşısında dayanıksızlık	2.36	1.02	.146**	.259**	.140**	.200**	.201**	.406**	.464**	.595**	.620**	.453**	.480**	.431**	.319**	.421**	.557**	.552**	.534**						
19 Yüksek standartlar	3.07	1.23	0.081	0.087	0.038	0.095	0.074	.178**	.102*	.309**	.325**	.294**	.431**	.152**	.457**	.292**	.236**	.339**	.200**	.358**					
20 BMS faktör 1	1.13	0.32	.262**	.235**	.355**	.241**	.107*	.277**	.241**	.208**	.163**	.120*	.152**	.391**	0.034	.097*	.301**	0.058	.334**	.202**	.104*				
21 BMS faktör 2	1.61	0.56	0.051	.160**	.172**	.146**	.118*	.165**	.140**	.210**	.211**	.147**	.273**	.230**	.198**	.148**	.199**	.181**	.227**	.215**	.227**	.402**			
22 BMS faktör 3	1.33	0.47	.155**	.188**	.224**	.180**	.100*	.222**	.190**	.294**	.230**	.262**	.270**	.301**	0.084	.153**	.266**	.176**	.298**	.265**	.160**	.582**	.515**		
23 BRS faktör 1	1.43	0.50	.127**	.184**	.166**	.230**	.124*	.215**	.200**	.314**	.242**	.249**	.302**	.321**	.162**	.175**	.252**	.207**	.303**	.276**	.270**	.517**	.367**	.587**	
24 BRS faktör 2	2.18	0.67	0.084	.169**	0.093	.223**	.208**	.189**	.162**	.333**	.327**	.321**	.414**	.171**	.371**	.257**	.195**	.366**	.212**	.317**	.289**	.195**	.486**	.387**	.495**

6.1.4. Kadın Örnekleminde Yer Alan Araştırmanın Değişkenlerine Ait Sonuçlar

Kadın örnekleminde, araştırmanın bağımsız, bağımlı ve aracı değişkenlerinin alt ölçeklerine ait toplam puan, ortalama ve standart sapma değerlerine yönelik bulgu, çizelge 6.3'te verilmiştir.

Çizelge 6.3. Kadın örnekleminde araştırmanın değişkenlerine ait toplam puan, ortalama ve SS değerleri.

Değişken	Toplam	Ort.	SS
Fiziksel istismar	5,79	1,14	0,40
Duygusal istismar	7,79	1,50	0,64
Cinsel istismar	6,12	1,21	0,47
Fiziksel ihmal	5,23	1,24	0,34
Duygusal ihmal	8,91	1,78	0,78
ÇRTÖ Toplam	6,76	1,37	0,52
Duygusal yoksunluk	8,62	1,71	0,92
Başarısızlık	12,57	2,04	0,88
Karamsarlık	12,88	2,52	1,04
Sosyal izolasyon	17,73	2,51	1,06
Duyguları bastırma	12,13	2,38	1,08
Onay arayıcılık	20,98	3,39	0,96
İç içe geçme	16,05	1,76	0,68
Ayrıcalıklılık	24,31	3,54	0,98
Kendini feda	14,97	2,97	1,04
Terk edilme	9,96	1,88	0,84
Cezalandırma	20,25	3,24	1,01
Kusurluluk	10,15	1,66	0,74
Tehditler karşısında dayanıksızlık	12,63	2,35	1,01
Yüksek standartlar	8,36	2,74	1,19
YŞÖ-KF3 Toplam	14,40	2,47	0,95
Suçluya karşı sorumluluğun en aza indirilmesi	9,96	1,66	0,55
Mağdur zararının en aza indirilmesi	4,34	1,09	0,25
Suç davranışının rasyonelleştirilmesi	5,17	1,29	0,41
BÇÖ-İ Toplam	6,49	1,34	0,40
Haklı gösterme	8,35	1,19	0,32
Bahane bulma	7,66	1,91	0,58
BÇÖ-T Toplam	8,01	1,55	0,45

Kadın örnekleminde, araştırmanın değişkenleri arasındaki ilişkiyi belirlemek için yapılan, Pearson korelasyon analizine yönelik bulgular, çizelge 6.4'te verilmiştir.

Çizelge 6.4. Kadın örnekleminde yer alan araştırma değişkenlerine ait korelasyon değerleri.

Değişkenler	Ort.	SS	1	2	3	4	5	6	7	8	9	10	11	12	13	14	15	16	17	18	19	20	21	22	23
1 Fiziksel istismar	1.14	0.40																							
2 Duygusal istismar	1.50	0.64	.613**																						
3 Cinsel istismar	1.21	0.47	.358**	.405**																					
4 Fiziksel ihmal	1.24	0.34	.331**	.469**	.175**																				
5 Duygusal ihmal	1.78	0.78	.475**	.673**	.283**	.586**																			
6 Duygusal yoksunluk	1.71	0.92	.271**	.417**	.172**	.315**	.481**																		
7 Başarısızlık	2.04	0.88	.115*	.216**	0.054	.155**	.282**	.439**																	
8 Karamsarlık	2.52	1.04	.200**	.275**	.169**	.175**	.276**	.455**	.440**																
9 Sosyal izolasyon	2.51	1.06	.273**	.404**	.235**	.168**	.352**	.595**	.487**	.612**															
10 Duyguları bastırma	2.38	1.08	0.079	.146**	0.027	0.076	.202**	.465**	.443**	.377**	.559**														
11 Onay arayıcılık	3.39	0.96	0.050	.132**	0.045	0.079	0.082	.209**	.295**	.413**	.311**	.207**													
12 İç içe geçme	1.76	0.68	.099*	.277**	.106*	.191**	.309**	.417**	.667**	.497**	.460**	.379**	.383**												
13 Ayrıcalıklılık	3.54	0.98	.157**	.176**	0.089	0.062	0.086	.247**	.155**	.311**	.376**	.209**	.423**	.129**											
14 Kendini feda	2.97	1.04	.128**	.185**	.201**	.132**	.139**	.389**	.305**	.443**	.350**	.234**	.436**	.318**	.312**										
15 Terk edilme	1.88	0.84	.257**	.411**	.228**	.238**	.367**	.525**	.538**	.597**	.567**	.366**	.466**	.584**	.250**	.398**									
16 Cezalandırma	3.24	1.01	0.090	.157**	0.046	0.027	0.091	.302**	.319**	.492**	.470**	.367**	.473**	.386**	.287**	.387**	.374**								
17 Kusurluluk	1.66	0.74	.237**	.366**	.121*	.231**	.399**	.594**	.670**	.512**	.680**	.542**	.249**	.589**	.171**	.277**	.589**	.379**							
18 Tehditler karşısında dayanıksızlık	2.35	1.01	.151**	.243**	.163**	.129**	.179**	.364**	.382**	.565**	.563**	.371**	.476**	.451**	.324**	.365**	.567**	.461**	.425**						
19 Yüksek standartlar	2.74	1.19	.127**	.115*	0.090	.099*	.101*	.153**	0.081	.233**	.274**	.228**	.436**	.243**	.410**	.209**	.282**	.222**	.193**	.301**					
20 BMS faktör 1	1.66	0.55	0.014	0.028	0.049	-0.025	0.004	0.020	0.046	0.023	0.029	0.033	.145**	0.071	0.009	0.007	0.074	.110*	0.010	0.067	-0.016				
21 BMS faktör 2	1.09	0.25	0.059	.097*	0.088	.120*	0.054	.107*	0.076	0.070	0.023	0.048	0.071	0.088	0.038	0.051	.131**	0.014	0.082	0.072	.096*	.278**			
22 BMS faktör 3	1.29	0.41	-0.052	0.077	0.069	0.071	0.022	.095*	0.082	0.070	0.053	0.089	.155**	.168**	0.075	.133**	.103*	.118*	0.082	.134**	0.076	.392**	.334**		
23 BRS faktör 1	1.19	0.32	0.007	0.069	.119*	.101*	0.050	0.057	0.088	0.049	0.036	0.044	.109*	.173**	0.000	.097*	.125**	0.056	0.063	0.079	.150**	.165**	.209**	.275**	
24 BRS faktör 2	1.91	0.58	-0.043	0.028	0.004	-0.002	-0.001	0.073	.113*	.173**	.178**	.143**	.222**	.197**	.182**	.187**	.186**	.281**	.106*	.177**	.192**	.397**	.126**	.272**	.284**

Bu bölümden sonra, genç yetişkinlerde, Çocukluk Çağı Ruhsal Travma Ölçeği ile Young Şema Ölçeği-Kısa Form 3'ün alt ölçek puanlarının cinsiyet açısından karşılaştırılmasına ve Bumby Çocuk Cinsel İstismarına Yönelik Bilişsel Çarpıtmalar Ölçeği ile Bumby Tecavüz Suçuna Yönelik Bilişsel Çarpıtmalar Ölçeği erkek ve kadın formlarının, en uzun süre yaşanan yer değişkeni açısından karşılaştırılmasına yönelik hipotezlerle ilgili analizler aktarılmıştır.

6.2. Genç Yetişkinlerde Çocukluk Çağı Ruhsal Travma Ölçeği'ne ve Young Şema Ölçeği-Kısa Form 3'e Ait Alt Ölçek Puanlarının Cinsiyet Açısından Karşılaştırılması

Araştırmada, genç yetişkinlerde, Çocukluk Çağı Ruhsal Travma Ölçeği'nin ve Young Şema Ölçeği-Kısa Form 3'e ait alt ölçek puanlarının, cinsiyet açısından, anlamlı düzeyde farklılaşıp farklılaşmadığını belirlemek amacıyla, çok değişkenli varyans analizi (MANOVA) uygulanmıştır (Hair ve ark., 2014).

Genç yetişkinlerde, Çocukluk Çağı Ruhsal Travma Ölçeği'nin, cinsiyete göre, farklılaşıp farklılaşmadığını belirlemek amacıyla yapılan MANOVA sonuçları, çizelge 6.5'te gösterilmiştir. Çizelge 6.5 incelendiğinde, katılımcılar arasında, cinsiyete göre, Çocukluk Çağı Ruhsal Travma Ölçeği'nde yer alan alt ölçeklerde, istatistiksel olarak anlamlı farklılıklar bulunmaktadır (Wilk $\Lambda = .761$; $p < .01$; kısmi $\eta^2 = .239$).

Yapılan MANOVA sonuçlarına göre, erkeklerin, fiziksel istismar [$F(1, 873) = 9,749$; $p < .01$], fiziksel ihmal [$F(1, 873) = 208,07$; $p < .01$] ve duygusal ihmal [$F(1, 873) = 135,74$; $p < .01$] puanlarının, kadınlara göre, anlamlı düzeyde yüksek olduğu görülmektedir.

Çizelge 6.5. Genç yetişkinlerde cinsiyet değişkeni açısından Çocukluk Çağı Ruhsal Travma Ölçeği'ne yönelik yapılan MANOVA sonuçları.

Değişkenler	Cinsiyet	Ort.	SS	n	Wilk Λ	<i>p</i>	kısmi η^2	<i>F</i>	<i>p</i>
Fiziksel istismar	K	1,14	0,40	453				9,749	.002
	E	1,23	0,49	422					
Duygusal istismar	K	1,50	0,64	453				.438	.508
	E	1,48	0,60	422					
Cinsel istismar	K	1,21	0,47	453	.761	.000	.239	1,854	.174
	E	1,17	0,43	422					
Fiziksel ihmal	K	1,24	0,34	453				208,07	.000
	E	1,76	0,67	422					
Duygusal ihmal	K	1,78	0,78	453				135,74	.000
	E	2,59	1,25	422					

Genç yetişkinlerde, Young Şema Ölçeği Kısa Form 3'ün, cinsiyete göre, farklılaşıp farklılaşmadığını belirlemek amacıyla yapılan çok değişkenli varyans analizi (MANOVA) sonuçları, çizelge 6.6'da gösterilmiştir. Çizelge 6.6 incelendiğinde, Wilks' Lambda değeri, sözü geçen bağımlı değişkenler üzerinde, cinsiyetin (Wilk $\Lambda = .709$; $p < .01$; kısmi $\eta^2 = .104$) anlamlı düzeyde etkili olduğunu göstermektedir.

Yapılan MANOVA sonuçlarına göre, erkeklerin cezalandırma [$F(1, 873) = 6,755$; $p < .01$]; kusurluluk [$F(1, 873) = 8,353$; $p < .01$], yüksek standartlar [$F(1, 873) = 16,101$; $p < .01$]; duyguları bastırma [$F(1, 873) = 5,590$; $p < .01$]; sosyal izolasyon [$F(1, 873) = 7,141$; $p < .01$] ve duygusal yoksunluk [$F(1, 873) = 20,619$; $p < .01$] puanlarının, kadınlara göre, anlamlı düzeyde yüksek olduğu görülmektedir. Kadınların ise, sadece, onay arayıcılık [$F(1, 873) = 6,563$; $p < .01$] puanının, erkeklere göre, anlamlı düzeyde yüksek olduğu görülmektedir.

Çizelge 6.6. Genç yetişkinlerde cinsiyet değişkeni açısından Young Şema Ölçeği-Kısa Form 3'e yönelik yapılan MANOVA sonuçları.

Değişkenler	Cinsiyet	Ort.	SS	n	Wilk Λ	<i>p</i>	kısmi η^2	<i>F</i>	<i>p</i>
Ayrıcalıklılık	K	3,54	0,98	453	.7094	.000	.104	0,320	.572
	E	3,58	1,04	422					
Kendini feda	K	2,97	1,04	453				0,420	.517
	E	2,92	0,97	422					
Terk edilme	K	1,88	0,84	453				0,022	.883
	E	1,87	0,80	422					
Cezalandırma	K	3,24	1,01	453				6,755	.010
	E	3,42	1,07	422					
Kusurluluk	K	1,66	0,74	453				8,353	.004
	E	1,81	0,83	422					
Tehditler karşısında dayanıksızlık	K	2,35	1,01	453				0,067	.796
	E	2,36	1,02	422					
Yüksek standartlar	K	2,74	1,19	453				16,101	.000
	E	3,07	1,23	422					
İç içe geçme	K	1,76	0,68	453				0,288	.592
	E	1,78	0,69	422					
Onay arayıcılık	K	3,39	0,96	453				6,563	.011
	E	3,22	1,03	422					
Duyguları bastırma	K	2,38	1,08	453				5,590	.018
	E	2,55	1,05	422					
Sosyal izolasyon	K	2,51	1,06	453	7,141	.008			
	E	2,71	1,11	422					
Karamsarlık	K	2,52	1,04	453	2,975	.085			
	E	2,40	0,99	422					
Başarısızlık	K	2,04	0,88	453	3,339	.068			
	E	1,93	0,82	422					
Duygusal yoksunluk	K	1,71	0,92	453	20,619	.000			
	E	2,01	1,06	422					

6.3. Genç Yetişkinlerde Bumby Bilişsel Çarpıtma Ölçeklerinin Erkek ve Kadın Formlarına Ait Alt Ölçek Puanlarının En Uzun Süre Yaşanılan Yer Açısından Karşılaştırılması

Araştırmada, genç yetişkinlerde, Bumby bilişsel çarpıtma ölçeklerinin erkek ve kadın formlarına ait alt ölçek puanlarının, en uzun süre yaşanılan yer açısından, anlamlı düzeyde farklılaşıp farklılaşmadığını belirlemek amacıyla, çok değişkenli varyans analizi (MANOVA) uygulanmıştır (Hair ve ark., 2014).

Genç yetişkinlerde, Bumby bilişsel çarpıtma ölçeklerinin erkek ve kadın formlarının, en uzun yaşanılan yere göre, farklılaşıp farklılaşmadığını belirlemek amacıyla yapılan yapılan MANOVA sonuçları, çizelge 6.7'de gösterilmiştir. Çizelge

6.7 incelendiğinde, Wilks' Lambda değeri, sözü geçen bağımlı değişkenler üzerinde, en uzun süre yaşanan yerin (Wilk $\Lambda = .960$; $p = .239$; kısmi $\eta^2 = .013$) anlamlı düzeyde etkili olmadığını göstermektedir. Wilks' Lambda değerinin anlamsız çıkması ($p = .239$) ve kısmi η^2 değerinin oldukça düşük olması nedenleriyle (Hair ve ark., 2014), en uzun süre yaşanan yere göre, Bonferroni düzeltmeleri ve Post-hoc testleri adımına geçilememiştir.

Çizelge 6.7. Genç yetişkinlerde en uzun süre yaşanan yer değişkeni açısından Bumby bilişsel çarpıtma ölçeklerine yönelik yapılan MANOVA sonuçları.

Değişkenler	En uzun süre yaşanan yer	Ort.	SS	n	Wilk Λ	p	kısmi η^2
Suç davranışının rasyonelleştirilmesi	Köy	1,17	0,41	48	.960	.239	.013
	Kasaba/İlçe	1,09	0,24	123			
	Şehir	1,08	0,23	226			
	Büyükşehir	1,07	0,22	478			
Suçluya karşı sorumluluğun en aza indirilmesi	Köy	1,78	0,58	48			
	Kasaba/İlçe	1,63	0,57	123			
	Şehir	1,61	0,55	226			
	Büyükşehir	1,63	0,58	478			
Mağdur zararının en aza indirilmesi	Köy	1,35	0,47	48			
	Kasaba/İlçe	1,29	0,46	123			
	Şehir	1,23	0,37	226			
	Büyükşehir	1,23	0,38	478			
Suçluya karşı sorumluluğun en aza indirilmesi*	Köy	1,75	0,52	48			
	Kasaba/İlçe	1,65	0,56	123			
	Şehir	1,64	0,54	226			
	Büyükşehir	1,64	0,55	478			
Mağdur zararının en aza indirilmesi*	Köy	1,26	0,51	48			
	Kasaba/İlçe	1,16	0,35	123			
	Şehir	1,14	0,35	226			
	Büyükşehir	1,15	0,36	478			
Suç davranışının rasyonelleştirilmesi*	Köy	1,47	0,52	48			
	Kasaba/İlçe	1,41	0,52	123			
	Şehir	1,34	0,45	226			
	Büyükşehir	1,34	0,45	478			
Haklı gösterme	Köy	1,48	0,61	48			
	Kasaba/İlçe	1,35	0,49	123			
	Şehir	1,28	0,37	226			
	Büyükşehir	1,28	0,38	478			
Bahane bulma	Köy	2,15	0,55	48			
	Kasaba/İlçe	2,08	0,59	123			
	Şehir	2,14	0,60	226			
	Büyükşehir	2,09	0,65	478			
Haklı gösterme*	Köy	1,52	0,66	48			
	Kasaba/İlçe	1,38	0,55	123			
	Şehir	1,31	0,43	226			
	Büyükşehir	1,31	0,46	478			
Bahane bulma*	Köy	2,09	0,56	48			
	Kasaba/İlçe	1,99	0,61	123			
	Şehir	2,05	0,59	226			
	Büyükşehir	1,98	0,66	478			

*Ölçeğin kadın formu

Bu bölümden sonra, erkek ve kadın genç yetişkinlerin çocukluk döneminde yaşamış oldukları istismar ve ihmal yaşantılarını içeren travmatik yaşantılar ile cinsel suçlara yönelik bilişsel çarpıtmalar arasındaki ilişkide, erken dönem uyum bozucu şemaların aracı rolünü belirlemeye yönelik hipotezlerle ilgili analizler aktarılmıştır.

6.4. Erken Dönem Uyum Bozucu Şemaların Aracı Rolünü Belirlemek Amacıyla Kurulan Yapısal Eşitlik Modeli Sonuçları

Aracılık ya da dolaylı etkiye dair hipotezlerin test edilmesi aşamasında, Bootstrap tekniği tercih edilmiştir. Bootstrap tekniğinin, Baron ve Kenny'nin (1986, s. 1174) önerdiği klasik yöntemden ve Sobel testinden daha güçlü olduğu iddia edilmektedir (Darlington ve Hayes, 2017; Gürbüz, 2019; Hayes, 2018; Zhao ve ark., 2010).

Bootstrap tekniğinde ise, 5000 yeniden örnekleme seçeneği kullanılmıştır. Bootstrap yönteminde, “belirli bir evrenden seçilmiş örneklem içindeki (orijinal veri seti) gözlem değerleri, rastlantısal olarak yinelenmekte (tercihen binlerce kez) ve böylece, orijinal veri setine benzer birçok bootstrap örnekleme elde edilmektedir” (Gürbüz, 2019b, s. 57). Bu nedenle, aracılık analizlerinde, 5000 yeniden örneklemenin yeterli olduğu ifade edilmektedir (Hayes, 2018). Bootstrap tekniği ile gerçekleştirilen ve aracılık etkisini belirlemeye yönelik yapılan analizlerde, araştırma hipotezlerinin desteklenebilmesi için analiz sonucunda elde edilen %95 güven aralığındaki (GA) değerlerinin, 0 (sıfır) değerini kapsamaması gerekmektedir (Gürbüz, 2019b).

Toplanan veriler üzerinden gerekli istatistiksel işlemlere başlamadan önce, verilere, kayıp değerler, normallik ve uç değerler gibi gerekli kontrol işlemleri yapılmıştır. Gürbüz ve Şahin'e (2018) göre, aykırı gözlem değerleri, analiz sonuçlarına olumsuz yönde bir etki yaptığından dolayı veri setinden çıkarılması gerekmektedir. Bu kapsamda, iki adet değişkene ait verinin yanlış girildiği saptanmış ve bunlar, ait oldukları serilerin medyanları alınarak (Gürbüz ve Şahin, 2018)

düzeltilmiştir. Tek deęişkenli uç deęerleri incelemek için minimum ve maksimum deęerler incelenmiş; çok deęişkenli uç deęerleri incelemek için ise, toplam puan alınmıştır. Daha sonra elde edilen toplam puan Z standart puanına çevrilmiş ve +3 ile -3 dışında kalan herhangi bir deęerin olmadığı tespit edilmiştir. Verilerin normal dağılıp dağılmadığına ise, ölçek boyutlarının çarpıklık (*skewness*) ve basıklık (*kurtosis*) deęerlerine bakılarak karar verilmiştir. Tabachnick ve Fidell'e (2014) göre, çarpıklık ve basıklık deęerlerinin -1,5 ile +1,5 aralığında olması, Gürbüz ve Şahin'e göre (2018) ise, bu deęerlerin -1 ile +1 aralığında olması, normalliğin bir göstergesi olarak kabul edilmektedir. Bununla birlikte, Kline (2016) ve Gürbüz (2019a), YEM'de, maksimum olabilirlik (ML) tahminleme yöntemi ile yapılacak analizlerde, 3'ten düşük çarpıklık deęerinin ve 10'dan düşük basıklık deęerinin, çoęu zaman bir problem teşkil etmeyeceğini ifade etmektedir. Zira geniş örneklemlerde, çarpıklık ve basıklık deęerlerinin göz ardı edilebilir olduğuna dikkat çeken araştırmacılar da bulunmaktadır (Gürbüz ve Şahin, 2018; Tabachnick ve Fidell, 2014). Araştırmada yer alan tüm katılımcılar üzerinden (n=875), ilgili ölçek boyutlardan elde edilen minimum, maksimum, çarpıklık ve basıklık deęerlerin dağılımı çizelge 6.8'de verilmiştir. Çizelge 6.8'deki çarpıklık ve basıklık deęerleri incelendiğinde, iki boyut hariç (fiziksel istismar ve cinsel istismar), dięer tüm boyutlara ait çarpıklık ve basıklık deęerlerinin çok yüksek olmadığı, dolayısıyla, verilerin normal dağılımı aşırı şekilde ihlal etmeyen bir görünüm sergilediği ifade edilebilir.

Çizelge 6.8. İlgili ölçek boyutlardan elde edilen minimum, maksimum, çarpıklık ve basıklık değerlerinin dağılımı.

Boyutlar	Min.	Mak.	Ort.	SS	Çarpıklık	Basıklık
Fiziksel istismar	0,80	4,20	1,19	0,45	3,36	13,06
Duygusal istismar	1,00	5,00	1,49	0,62	1,82	3,71
Cinsel istismar	1,00	4,20	1,19	0,45	3,24	12,33
Fiziksel ihmal	1,00	4,40	1,49	0,59	1,27	0,90
Duygusal ihmal	1,00	5,00	2,17	1,11	0,99	0,00
Ayrıcalıklılık	1,00	6,00	3,56	1,01	0,13	-0,37
Kendini feda	1,00	6,00	2,94	1,01	0,44	-0,08
Terk edilme	1,00	5,20	1,88	0,82	1,11	1,04
Cezalandırma	1,00	6,00	3,33	1,04	0,11	-0,35
Kusurluluk	1,00	5,50	1,73	0,79	1,45	2,14
Tehditler karşısında dayanıksızlık	1,00	6,00	2,36	1,01	0,78	0,38
Yüksek standartlar	1,00	6,00	2,90	1,22	0,42	-0,59
İç içe geçme	1,00	5,00	1,77	0,69	1,28	2,10
Onay arayıcılık	1,00	6,00	3,31	1,00	0,15	-0,43
Duyguları bastırma	1,00	6,00	2,46	1,07	0,67	-0,07
Sosyal izolasyon	1,00	6,00	2,61	1,09	0,69	-0,06
Karamsarlık	1,00	5,67	2,46	1,02	0,59	-0,32
Başarısızlık	1,00	5,83	1,99	0,85	1,15	1,34
Duygusal yoksunluk	1,00	6,00	1,86	1,00	1,45	1,80
Suç davranışının rasyonelleştirilmesi	1,00	2,88	1,08	0,24	1,46	1,54
Suçluya karşı sorumluluğun en aza indirilmesi	1,00	3,60	1,63	0,57	0,78	-0,16
Mağdur zararının en za indirilmesi	1,00	3,20	1,25	0,39	2,17	5,06
Suçluya karşı sorumluluğun en aza indirilmesi*	1,00	3,60	1,65	0,55	0,67	-0,29
Mağdur zararının en za indirilmesi*	1,00	3,00	1,15	0,36	2,85	8,30
Suç davranışının rasyonelleştirilmesi*	1,00	3,75	1,35	0,46	1,51	2,20
Haklı gösterme	1,00	4,00	1,30	0,42	2,20	5,91
Bahane bulma	1,00	4,00	2,10	0,62	0,16	-0,34
Haklı gösterme*	1,00	4,00	1,33	0,48	1,95	4,04
Bahane bulma*	1,00	4,00	2,00	0,63	0,37	-0,10

*Ölçeğin kadın formu

Araştırmada kullanılan ölçeklerin faktöriyel yapısının doğrulanmasına yönelik yapılan DFA'dan sonra, gözlenen değişkenli YEM üzerinden, modele ilişkin

hipotezler test edilmiştir. Hipotezleri cevaplandırmak amacıyla dört farklı aracılık modeli kurulmuş ve Bootstrap yöntemini esas alan yol analizi ile modeller test edilmiştir (Gürbüz, 2019a).

Modele dâhil edilecek erken dönem uyum bozucu şemaların belirlenmesinde, iki ölçüt dikkate alınmıştır. İlk olarak, çizelge 6.2’de ve çizelge 6.4’te verilmiş olan, erkek örnekleminde ve kadın örnekleminde yer alan araştırma değişkenlerine yönelik Pearson korelasyon analizi sonucuna göre, çocukluk çağı ruhsal travmatik yaşantılar ile anlamlı ilişki göstermeyen şemalar model dışında tutulmuştur. Bu kapsamda, erkek örnekleminde, yüksek standartlar erken dönem uyum bozucu şemanın, çocukluk çağı ruhsal travmatik yaşantılara yönelik değişkenler ile bir ilişkisinin olmadığı belirlenmiştir. Bu erken dönem uyum bozucu şema, ilk ölçüt doğrultusunda, hem çocuk cinsel istismarına hem de tecavüz suçuna yönelik modellere dâhil edilmemiştir. İkinci olarak, cinsel suçlularda, erken dönem uyum bozucu şemaları belirlemeye yönelik olarak yapılmış olan araştırmadan (Carvalho ve Nobre, 2014) yola çıkılarak, çocukluk çağı ruhsal travmatik yaşantılar ile cinsel suçlara yönelik bilişsel çarpıtmalar arasındaki ilişkide, erken dönem uyum bozucu şemaların aracılık rolünü, kuramsal olarak kuvvetlendirecek olan, erken dönem uyum bozucu şemalar modele dâhil edilmiştir. Carvalho ve Nobre (2014), çocuk cinsel istismarcılarının ve tecavüz suçu işleyen kişilerin, “normal” popülasyonda yer alan kişilere göre, çocuk cinsel istismarcılarında zedelenmiş sınırlar şema alanı ($[F(2, 87) = .90; p = .410]$) hariç, tüm şema alanlarında yer alan, özellikle, kopukluk ve reddedilmişlik şema alanı ($[F(2, 87) = 8,827; p = .000]$) içerisinde yer alan duygusal yoksunluk $[F(2, 87) = 4,98; p = .009]$, terk edilme $[F(2, 87) = 5,17; p = .008]$, sosyal izolasyon $[F(2, 87) = .33; p = .717]$ ve kusurluluk $[F(2, 87) = 5,66; p = .005]$; diğerleri yönelimlilik şema alanı ($[F(2, 87) = 5,272; p = .007]$) içerisinde yer alan kendini feda $[F(2, 87) = 1,01; p = .37]$ ve onay arayıcılık $[F(2, 87) = 2,69; p = .07]$; aşırı tetikte olma ve baskılama/ketleme şema alanı ($[F(2, 87) = 13,432; p = .000]$) içerisinde yer alan duyguları bastırma $[F(2, 87) = 5,72; p = .005]$, karamsarlık $[F(2, 87) = 14,91; p = .000]$ ile cezalandırma $[F(2, 87) = 19,53; p = .000]$ ve zedelenmiş otonomi ve performans şema alanı ($[F(2, 87) = 15,111; p = .000]$) içerisinde yer alan başarısızlık $[F(2, 87) = 7,74; p = .000]$; tehditler karşısında

dayanıksızlık [$F(2, 87) = 16,86; p = .000$] ile iç içe geçme/bağımlılık [$F(2, 87) = 15,84; p = .000$] erken dönem uyum bozucu şemalarına daha yüksek düzeyde sahip olduklarını ifade etmektedir. İlgili araştırmanın bulguları doğrultusunda, çocuk cinsel istismarcılarında yetersiz öz denetim/öz disiplin erken dönem uyum bozucu şema, modele, dâhil edilmemiştir. Bununla birlikte, aynı şema alanında bulunan hak görme/büyükleme/erkeklik erken dönem uyum bozucu şema da ilgili ölçeğin Türkçe uyarlaması çalışmasında (Soygüt ve ark., 2009), orijinalinden farklı olarak, faktör yapısına ulaşamadığı ifade edildiğinden, hem çocuk cinsel istismarına hem de tecavüz suçuna yönelik modellere dâhil edilmemiştir.

6.4.1. Genç Yetişkin Erkeklerde Çocukluk Döneminde Yaşanan Ruhsal Travmatik Yaşantılar ile Çocuk Cinsel İstismarına Yönelik Bilişsel Çarpıtmalar Arasındaki İlişkide Erken Dönem Uyum Bozucu Şemaların Aracı Rolüne İlişkin Kurulan Yapısal Eşitlik Modeli Sonuçları: Model 1

İlk olarak, Model 1, beş faktörlü (duygusal istismar, fiziksel istismar, fiziksel ihmal, duygusal ihmal ve cinsel istismar) çocukluk çağı ruhsal travmatik yaşantıların bağımsız değişken; 3 faktör yapısına sahip Bumby Çocuk Cinsel İstismarına Yönelik Bilişsel Çarpıtmalar Ölçeği'nin (BÇÖ-İ, *BMS*) bağımlı değişken ve erken dönem uyum bozucu şemaların da (terk edilme, sosyal izolasyon, duygusal yoksunluk, kusurluluk, tehditler karşısında dayanıksızlık, başarısızlık, iç içe geçme, onay arayıcılık, duyguları bastırma ve cezalandırma) aracı değişken olduğu, gözlenen değişkenli yapısal model kurulmuş ve erkek örnekleminde test edilmiştir.

Model 1: Çocukluk Çağı Ruhsal Travmatik Yaşantılar → Erken Dönem Uyum Bozucu Şemalar → Çocuk Cinsel İstismarına Yönelik Bilişsel Çarpıtmalar.

Yapılan analiz sonucunda, modelde bulunan birçok yol katsayısının anlamlı olmadığı tespit edilmiştir. Yol analizi neticesinde elde edilen uyum iyiliği indeks değerlerinin, alanyazında kabul edilebilir eşik değerler içinde olmadığı saptanmıştır.

(χ^2 [64, N = 422] = 2109,42; $p < .01$; $\chi^2/sd = 32,96$; CFI = .42; RMSEA = .27; SRMR = .21). Bunun üzerine anlamsız olan yollar teker teker modelden silinerek, önerilen model-1 tadil edilmiştir (Gürbüz, 2019a; Jöreskog ve Sörbom, 2015).

Tadil edilmiş olan modele ilişkin uyum iyiliği indeks değerlerinin de alanyazında kabul edilebilir eşik değerler içinde olmadığı saptanmıştır (χ^2 [30, N = 422] = 667,39; $p < .01$; $\chi^2/sd = 22,58$; CFI = .43; RMSEA = .22; SRMR = .21). Bu duruma ek olarak, herhangi bir bağımsız ve bağımlı değişkenle arasında yol bulunmayan aracı değişkenler de modelden çıkarılarak, daha sade bir modele ulaşılması amaçlanmıştır. Bu işlemler sonucunda, nihai modelde anlamlı kalan ilişkileri gösteren tadil edilmiş YEM modeli, diğer bir deyişle Model 1, şekil 6.3'te gösterilmiştir.

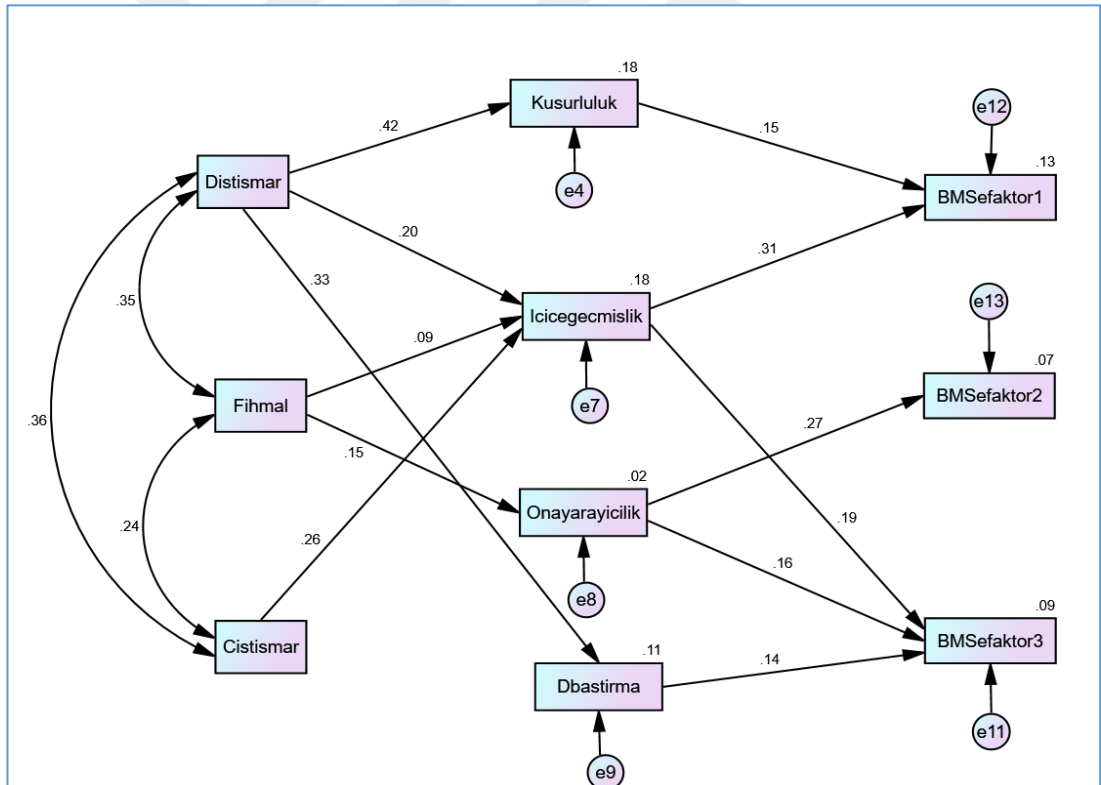

Şekil 6.3. Model 1.

Model 1 incelendiğinde, bağımsız değişkenlerin aracı değişken üzerinde ve aracı değişkenlerin de bağımlı değişken üzerindeki yordama güçlerini gösteren

standardize yol katsayıları (doğrudan etkiler) görülmektedir. Söz konusu doğrudan etkileri daha ayrıntılı incelemek için çizelge 6.9'daki bulgular verilmiştir. Çizelge 6.9'daki bulgulara göre, çocukluk çağı ruhsal travmatik yaşantılardan, duygusal istismarın, kusurluluk ($\beta = .42$; $p < .01$), iç içe geçme ($\beta = .20$; $p < .01$) ve duyguları bastırma ($\beta = .33$; $p < .01$) erken dönem uyum bozucu şemalarını yordadığı belirlenmiştir. Çocukluk çağı ruhsal travmatik yaşantılardan, fiziksel ihmalin ise, iç içe geçme ($\beta = .09$; $p < .01$) ve onay arayıcılık ($\beta = .15$; $p < .01$) erken dönem uyum bozucu şemalarını yordadığı tespit edilmiştir. Bu bulgulara ek olarak, çocukluk çağı ruhsal travmatik yaşantılardan, cinsel istismarın da iç içe geçme ($\beta = .26$; $p < .01$) erken dönem uyum bozucu şemasını yordadığı görülmüştür.

Erken dönem uyum bozucu şemalardan kusurluluk ($\beta = .15$; $p < .01$) ve iç içe geçme ($\beta = .31$; $p < .01$) şemalarının, çocuk cinsel istismarına yönelik bilişsel çarpıtmalar ile ilgili suç davranışının rasyonelleştirilmesi faktör yapısını yordadıkları belirlenmiştir. Çocuk cinsel istismarına yönelik bilişsel çarpıtmalar ile ilgili suçluya karşı sorumluluğun en aza indirilmesi faktör yapısını yordayan tek şemanın, onay arayıcılık ($\beta = .27$; $p < .01$) şeması olduğu tespit edilmiştir. Çocuk cinsel istismarına yönelik bilişsel çarpıtmalar ile ilgili mağdur zararının en aza indirilmesi faktör yapısını yordayan erken dönem uyum bozucu şemaların da iç içe geçme ($\beta = .19$; $p < .01$), onay arayıcılık ($\beta = .16$; $p < .01$) ve duyguları bastırma ($\beta = .14$; $p < .01$) şemaları olduğu görülmüştür.

Diğer erken dönem uyum bozucu şemaların, çocuk cinsel istismarına yönelik bilişsel çarpıtmalar üzerindeki yordama güçlerinin anlamlı olmadığı tespit edilmiştir.

Çizelge 6.9. Model 1 doğrudan etkiler tablosu.

	Doğrudan Etkiler	β	SH	p
İç içe geçme	<--- Cinsel istismar	.259	.077	***
İç içe geçme	<--- Duygusal istismar	.205	.057	***
İç içe geçme	<--- Fiziksel ihmal	.094	.049	.047
Onay arayıcılık	<--- Fiziksel ihmal	.153	.074	.002
Duyguları bastırma	<--- Duygusal istismar	.334	.080	***
Kusurluluk	<--- Duygusal istismar	.422	.061	***
Suç davranışının rasyonelleştirilmesi	<--- Kusurluluk	.150	.017	.001
Suç davranışının rasyonelleştirilmesi	<--- İç içe geçme	.306	.021	***
Mağdur zararının en aza indirilmesi	<--- İç içe geçme	.192	.031	***
Mağdur zararının en aza indirilmesi	<--- Onay arayıcılık	.163	.020	***
Mağdur zararının en aza indirilmesi	<--- Duygusal bastırma	.144	.020	.002
Suçluya karşı sorumluluğun en aza indirilmesi	<--- Onay arayıcılık	.273	.025	***

*** $p < .001$

Not: Standardize edilmiş beta katsayı değerleri raporlanmıştır.

Çocukluk çağı ruhsal travmatik yaşantıların, çocuk cinsel istismarına yönelik bilişsel çarpıtmalar üzerindeki dolaylı etkileri ya da nihai modelde kalan dört adet uyum bozucu şemanın aracılık rollerinin olup olmadığı ise, yukarıda açıklandığı şekilde bootstrap yöntemini esas alan yol analizi ile yapılmıştır (Gürbüz, 2019a). Dolaylı etkilerin yer aldığı bulgular, çizelge 6.10'da verilmiştir.

Bootstrap sonuçlarına göre, çocukluk çağı ruhsal travmatik yaşantılardan fiziksel ihmalin, onay arayıcılık erken dönem uyum bozucu şeması vasıtasıyla suçluya karşı sorumluluğun en aza indirilmesi boyutu üzerindeki dolaylı etkisinin anlamlı olduğu belirlenmiştir ($\beta = .04$; % 95 GA [.014, .076]). Bu bulguya benzer şekilde, fiziksel ihmalin, iç içe geçme ve onay arayıcılık erken dönem uyum bozucu şemaları vasıtasıyla, mağdur zararının en aza indirilmesi boyutu üzerindeki dolaylı etkisinin de anlamlı olduğu tespit edilmiştir ($\beta = .04$; % 95 GA [.012, .077]).

Çocukluk çağı ruhsal travmatik yaşantılardan duygusal istismarın, iç içe geçme ve duyguları bastırma erken dönem uyum bozucu şemaları vasıtasıyla, mağdur zararının en aza indirilmesi boyutu üzerindeki dolaylı etkisinin anlamlı olduğu belirlenmiştir ($\beta = .09$; % 95 GA [.042, .138]). Bu bulguya benzer şekilde, duygusal istismarın, kusurluluk ve iç içe geçme erken dönem uyum bozucu şemaları vasıtasıyla, suç davranışının rasyonelleştirilmesi boyutu üzerindeki dolaylı etkisinin de anlamlı olduğu tespit edilmiştir ($\beta = .13$; % 95 GA [.067, .189]).

Bu bulgulara ek olarak, çocukluk çağı ruhsal travmatik yaşantılardan cinsel istismarın, iç içe geçme erken dönem uyum bozucu şeması vasıtasıyla, mağdur zararının en aza indirilmesi boyutu üzerindeki dolaylı etkisinin anlamlı olduğu belirlenmiştir ($\beta = .05$, % 95 GA [.008, .106]). Bu bulguya benzer şekilde, cinsel istismarın, yine, iç içe geçme erken dönem uyum bozucu şeması vasıtasıyla, suç davranışının rasyonelleştirilmesi boyutu üzerindeki dolaylı etkisinin de anlamlı olduğu tespit edilmiştir ($\beta = .08$; % 95 GA [.028, .142]).

Zira yüzdellik yöntem ile elde edilmiş Bootstrap alt ve üst güven aralığı değerleri, 0 (sıfır) değerini kapsamamaktadır.

Çizelge 6.10. Model 1 dolaylı etkiler tablosu.

Dolaylı Etkiler				β	GA
Suçluya karşı sorumluluğun en aza indirilmesi	<---	Onay arayıcılık	<---	Fiziksel ihmal	0,042 .014, .076
Mağdur zararının en aza indirilmesi	<---	İç içe geçme Onay arayıcılık	<---	Fiziksel ihmal	0,043 .012, .077
Suç davranışının rasyonelleştirilmesi	<---	İç içe geçme	<---	Fiziksel ihmal	0,029 -.001, .064
Mağdur zararının en aza indirilmesi	<---	İç içe geçme Duyguları bastırma	<---	Duygusal istismar	0,088 .042, .138
Suç davranışının rasyonelleştirilmesi	<---	Kusurluluk İç içe geçme	<---	Duygusal istismar	0,126 .067, .189
Mağdur zararının en aza indirilmesi	<---	İç içe geçme	<---	Cinsel istismar	0,050 .008, .106
Suç davranışının rasyonelleştirilmesi	<---	İç içe geçme	<---	Cinsel istismar	0,079 .028, .142

Not: Standardize edilmiş beta katsayı değerleri raporlanmıştır.

Bu sonuçlar, genç yetişkin erkeklerde, çocukluk döneminde yaşanan fiziksel ihmal, duygusal istismar ve cinsel istismar yaşantıları ile çocuk cinsel istismarına yönelik bilişsel çarpıtmalar arasındaki ilişkide, onay arayıcılık, iç içe geçme, duyguları bastırma ve kusurluluk erken dönem uyum bozucu şemalarının aracılık etkisinin olduğunu göstermektedir.

6.4.2. Genç Yetişkin Erkeklerde Çocukluk Döneminde Yaşanan Ruhsal Travmatik Yaşantılar ile Tecavüz Suçuna Yönelik Bilişsel Çarpıtmalar Arasındaki İlişkide Erken Dönem Uyum Bozucu Şemaların Aracı Rolüne İlişkin Kurulan Yapısal Eşitlik Modeli Sonuçları: Model 2

İkinci olarak, Model 2, beş faktörlü (duygusal istismar, fiziksel istismar, fiziksel ihmal, duygusal ihmal ve cinsel istismar) çocukluk çağı ruhsal travmatik yaşantıların bağımsız değişken; 2 faktör yapısına sahip Bumby Tecavüz Suçuna Yönelik Bilişsel Çarpıtmalar Ölçeği'nin (BÇÖ-T, *BRS*) bağımlı değişken ve erken dönem uyum bozucu şemaların da (terk edilme, sosyal izolasyon, duygusal yoksunluk, kusurluluk, tehditler karşısında dayanıksızlık, ayrıcalıklılık, iç içe geçme, onay arayıcılık, duyguları bastırma ve cezalandırma) aracı değişken olduğu, gözlenen değişkenli yapısal model kurulmuş ve erkek örnekleminde test edilmiştir. Modele dâhil edilecek erken dönem uyum bozucu şemaların belirlenmesinde, Model 1'de ifade edilen ölçütler dikkate alınmıştır.

Model 2: Çocukluk Çağı Ruhsal Travmatik Yaşantılar → Erken Dönem Uyum Bozucu Şemalar → Tecavüz Suçuna Yönelik Bilişsel Çarpıtmalar.

Yapılan analiz sonucunda, modelde bulunan birçok yol katsayısının anlamlı olmadığı tespit edilmiştir. Yol analizi neticesinde elde edilen uyum iyiliği indeks değerlerinin, alanyazında kabul edilebilir eşik değerler içinde olmadığı saptanmıştır (χ^2 [57, N = 422] = 1922,66; $p < .01$; $\chi^2/sd = 33,73$; CFI = .44; RMSEA = .27;

SRMR = .20). Bunun üzerine anlamsız olan yollar teker teker modelden silinerek, önerilen model 2 tadil edilmiştir (Gürbüz, 2019a; Jöreskog ve Sörbom, 2015).

Tadil edilmiş olan modele ilişkin uyum iyiliği indeks değerlerinin de alanyazında kabul edilebilir eşik değerler içinde olmadığı saptanmıştır (χ^2 [24, N = 422] = 468,67; $p < .01$; $\chi^2/sd = 19,53$; CFI = .57; RMSEA = .21; SRMR = .18). Bu duruma ek olarak, herhangi bir bağımsız ve bağımlı değişkenle arasında yol bulunmayan aracı değişkenler de modelden çıkarılarak, daha sade bir modele ulaşılması amaçlanmıştır. Bu işlemler sonucunda, nihai modelde anlamlı kalan ilişkileri gösteren tadil edilmiş YEM modeli, diğer bir deyişle Model 2, şekil 6.4'te gösterilmiştir.

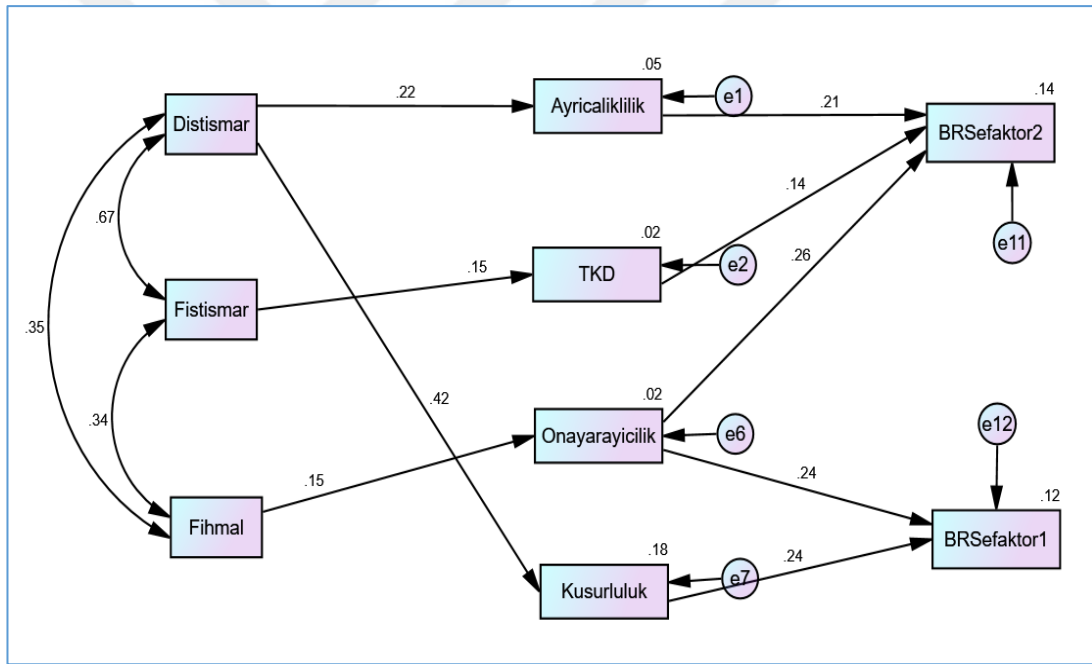

Şekil 6.4. Model 2.

Model 2 incelendiğinde, bağımsız değişkenlerin aracı değişken üzerinde ve aracı değişkenlerin de bağımlı değişken üzerindeki yordama güçlerini gösteren standardize yol katsayıları (doğrudan etkiler) görülmektedir. Söz konusu doğrudan etkileri daha ayrıntılı incelemek için çizelge 6.10'daki bulgular verilmiştir. Çizelge 6.10'daki bulgulara göre, çocukluk çağı ruhsal travmatik yaşantılardan, duygusal istismarın, ayrıcalıklılık ($\beta = .22$; $p < .01$) ve kusurluluk ($\beta = .42$; $p < .01$) erken

dönem uyum bozucu şemalarını yordadığı belirlenmiştir. Çocukluk çağı ruhsal travmatik yaşantılardan, fiziksel istismarın ise, sadece, tehditler karşısında dayanıksızlık ($\beta = .15$; $p < .01$) erken dönem uyum bozucu şemasını yordadığı tespit edilmiştir. Bu bulgulara ek olarak, çocukluk çağı ruhsal travmatik yaşantılardan, fiziksel ihmalin de onay arayıcılık ($\beta = .15$; $p < .01$) erken dönem uyum bozucu şemasını yordadığı görülmüştür.

Tecavüz suçuna yönelik bilişsel çarpıtmalar ile ilgili bahane bulma faktör yapısını yordayan erken dönem uyum bozucu şemaların, ayrıcalıklılık ($\beta = .21$; $p < .01$), tehditler karşısında dayanıksızlık ($\beta = .14$; $p < .01$) ve onay arayıcılık ($\beta = .26$; $p < .01$) şemaları olduğu belirlenmiştir.

Tecavüz suçuna yönelik bilişsel çarpıtmalar ile ilgili haklı gösterme faktör yapısını yordayan erken dönem uyum bozucu şemaların ise, onay arayıcılık ($\beta = .24$; $p < .01$) ve kusurluluk ($\beta = .24$; $p < .01$) şemaları olduğu belirlenmiştir.

Diğer erken dönem uyum bozucu şemaların, tecavüz suçuna yönelik bilişsel çarpıtmalar üzerindeki yordama güçlerinin anlamlı olmadığı tespit edilmiştir.

Çizelge 6.10. Model 2 doğrudan etkiler tablosu.

		Doğrudan Etkiler	β	SH	p
Onay arayıcılık	<---	Fiziksel ihmal	.153	.074	.002
Kusurluluk	<---	Duygusal istismar	.422	.061	***
Ayrıcalıklılık	<---	Duygusal istismar	.221	.082	***
Tehditler karşısında dayanıksızlık	<---	Fiziksel istismar	.146	.100	.002
Bahane bulma	<---	Ayrıcalıklılık	.214	.027	***
Bahane bulma	<---	Tehditler karşısında dayanıksızlık	.140	.028	.002
Haklı gösterme	<---	Onay arayıcılık	.240	.022	***
Bahane bulma	<---	Onay arayıcılık	.261	.028	***
Haklı gösterme	<---	Kusurluluk	.241	.027	***

*** $p < .001$

Not: Standardize edilmiş beta katsayı değerleri raporlanmıştır.

Çocukluk çağı ruhsal travmatik yaşantıların, tecavüz suçuna yönelik bilişsel çarpıtmalar üzerindeki dolaylı etkileri ya da nihai modelde kalan dört adet uyum bozucu şemanın aracılık rollerinin olup olmadığı ise, yukarıda açıklandığı şekilde bootstrap yöntemini esas alan yol analizi ile yapılmıştır (Gürbüz, 2019a). Dolaylı etkilerin yer aldığı bulgular, çizelge 6.11’de verilmiştir.

Bootstrap sonuçlarına göre, çocukluk çağı ruhsal travmatik yaşantılardan fiziksel ihmalin, tehditler karşısında dayanıksızlık erken dönem uyum bozucu şeması vasıtasıyla, bahane bulma faktör boyutu üzerindeki dolaylı etkisinin anlamlı olduğu belirlenmiştir ($\beta = .02$; % 95 GA [.004, .044]). Bu bulguya benzer şekilde, fiziksel ihmalin, kusurluluk erken dönem uyum bozucu şeması vasıtasıyla, haklı gösterme faktör boyutu üzerindeki dolaylı etkisinin anlamlı olduğu tespit edilmiştir ($\beta = .10$; % 95 GA [.054, .157]). Ayrıca, yine, fiziksel ihmalin, ayrıcalıklılık erken dönem uyum bozucu şeması vasıtasıyla, bahane bulma faktör boyutu üzerindeki dolaylı etkisinin de anlamlı olduğu belirlenmiştir ($\beta = .05$; % 95 GA [.019, .081]).

Bu bulgulara ek olarak, çocukluk çağı ruhsal travmatik yaşantılardan duygusal istismarın, onay arayıcılık erken dönem uyum bozucu şemaları vasıtasıyla, hem haklı gösterme ($\beta = .04$; % 95 GA [.012, .068]) hem de bahane bulma ($\beta = .04$; % 95 GA [.013, .076]) faktör boyutları üzerindeki dolaylı etkisinin de anlamlı olduğu tespit edilmiştir.

Zira yüzdellik yöntem ile elde edilmiş Bootstrap alt ve üst güven aralığı değerleri, 0 (sıfır) değerini kapsamamaktadır.

Çizelge 6.11. Model 2 dolaylı etkiler tablosu.

Dolaylı Etkiler				β	GA	
Bahane bulma	<---	Tehditler karşısında dayanıksızlık	<---	Fiziksel ihmal	0,020	.004, .044
Haklı gösterme	<---	Kusurluluk	<---	Fiziksel ihmal	0,102	.054, .157
Bahane bulma	<---	Ayrıcalıklılık	<---	Fiziksel ihmal	0,047	.019, .081
Haklı gösterme	<---	Onay arayıcılık	<---	Duygusal istismar	0,037	.012, .068
Bahane bulma	<---	Onay arayıcılık	<---	Duygusal istismar	0,040	.013, .076

Not: Standardize edilmiş beta katsayı değerleri raporlanmıştır.

Bu sonuçlar, genç yetişkin erkeklerde, çocukluk döneminde yaşanan fiziksel ihmal ve duygusal istismar yaşantıları ile tecavüz suçuna yönelik bilişsel çarpıtmalar arasındaki ilişkide, tehditler karşısında dayanıksızlık, kusurluluk, ayrıcalıklılık ve onay arayıcılık erken dönem uyum bozucu şemalarının aracılık etkisinin olduğunu göstermektedir.

6.4.3. Genç Yetişkin Kadınlarda Çocukluk Döneminde Yaşanan Ruhsal Travmatik Yaşantılar ile Çocuk Cinsel İstismarına Yönelik Bilişsel Çarpıtmalar Arasındaki İlişkide Erken Dönem Uyum Bozucu Şemaların Aracı Rolüne İlişkin Kurulan Yapısal Eşitlik Modeli Sonuçları: Model 3

Üçüncü olarak, Model 3, beş faktörlü (duygusal istismar, fiziksel istismar, fiziksel ihmal, duygusal ihmal ve cinsel istismar) çocukluk çağı ruhsal travmatik yaşantıların bağımsız değişken, üç faktörlü Bumby Çocuk Cinsel İstismarına Yönelik Bilişsel Çarpıtmalar Ölçeği'nin (BÇÖ-İ, *BMS*) bağımlı değişken ve 10 adet erken dönem uyum bozucu şemanın da (terk edilme, sosyal izolasyon, duygusal yoksunluk, kusurluluk, tehditler karşısında dayanıksızlık, başarısızlık, iç içe geçme, onay arayıcılık, duyguları bastırma ve cezalandırma) aracı değişken olduğu, gözlenen değişkenli yapısal bir model kurulmuş ve kadın örnekleminde test edilmiştir. Modele

dâhil edilecek erken dönem uyum bozucu şemaların belirlenmesinde, Model 1’de ifade edilen ölçütler dikkate alınmıştır.

Model 3: Çocukluk Çağı Ruhsal Travmatik Yaşantılar → Erken Dönem Uyum Bozucu Şemalar → Çocuk Cinsel İstismarına Yönelik Bilişsel Çarpıtmalar.

Yapılan analiz sonucunda, modelde bulunan birçok yol katsayısının anlamlı olmadığı tespit edilmiştir. Yol analizi neticesinde elde edilen uyum iyiliği indeks değerlerinin, alanyazında kabul edilebilir eşik değerler içinde olmadığı saptanmıştır (χ^2 [64, N = 453] = 2087,92; $p < .01$; $\chi^2/sd = 32,62$; CFI = .39; RMSEA = .26; SRMR = .24). Bunun üzerine anlamsız olan yollar teker teker modelden silinerek, önerilen model 3 tadil edilmiştir (Gürbüz, 2019a; Jöreskog ve Sörbom, 2015).

Tadil edilmiş olan modele ilişkin uyum iyiliği indeks değerlerinin, alanyazında kabul edilebilir eşik değerler içinde olduğu belirlenmiştir (χ^2 [2, N = 453] = 2,60; $p < .01$; $\chi^2/sd = 1,30$; CFI = .99; RMSEA = .02; SRMR = .01). Bu duruma ek olarak, herhangi bir bağımsız ve bağımlı değişkenle arasında yol bulunmayan aracı değişkenler de modelden çıkarılarak, daha sade bir modele ulaşılması amaçlanmıştır. Bu işlemler sonucunda, nihai modelde anlamlı kalan ilişkileri gösteren tadil edilmiş YEM modeli, diğer bir deyişle Model 3, şekil 6.5’te gösterilmiştir.

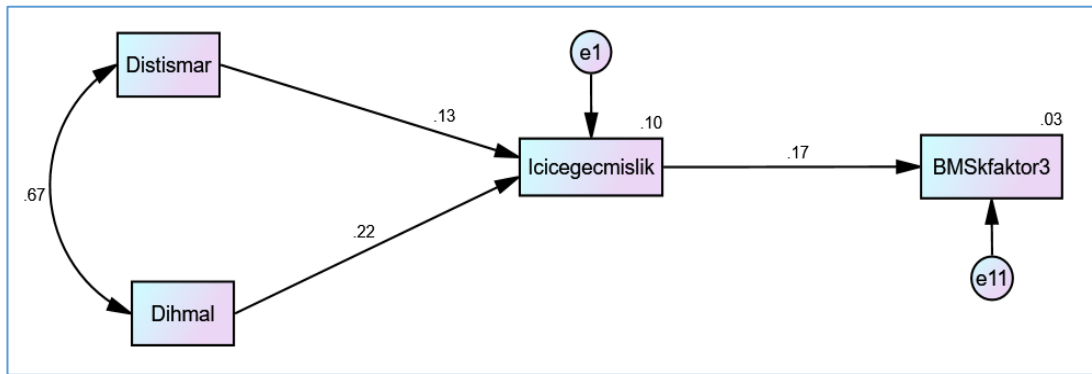

Şekil 6.5. Model 3.

Model 3 incelendiğinde, bağımsız değişkenlerin aracı değişken üzerinde ve aracı değişkenin de bağımlı değişken üzerindeki yordama güçlerini gösteren standardize yol katsayıları (doğrudan etkiler) görülmektedir. Söz konusu doğrudan etkileri daha ayrıntılı incelemek için çizelge 6.12'deki bulgular verilmiştir. Çizelge 6.12'deki bulgulara göre, çocukluk çağı ruhsal travmatik yaşantılardan, duygusal istismarın, iç içe geçme ($\beta = .13$; $p < .01$) erken dönem uyum bozucu şemasını yordadığı belirlenmiştir.

Bu bulguya ek olarak, çocukluk çağı ruhsal travmatik yaşantılardan, duygusal ihmalin de yine, iç içe geçme ($\beta = .22$; $p < .01$) erken dönem uyum bozucu şemasını yordadığı görülmüştür.

Diğer çocukluk çağı ruhsal travmatik yaşantıların, erken dönem uyum bozucu şemalar üzerindeki yordama güçlerinin anlamlı olmadığı tespit edilmiştir.

Çocuk cinsel istismarına yönelik bilişsel çarpıtmalar ile suç davranışının rasyonelleştirilmesi faktör yapısını yordayan tek erken dönem uyum bozucu şemanın, iç içe geçme ($\beta = .17$; $p < .01$) şeması olduğu belirlenmiştir.

Diğer erken dönem uyum bozucu şemaların, çocuk cinsel istismarına yönelik bilişsel çarpıtmalar üzerindeki yordama güçlerinin anlamlı olmadığı tespit edilmiştir.

Çizelge 6.12. Model 3 doğrudan etkiler tablosu.

Doğrudan Etkiler		β	SH	p
İç içe geçme	<--- Duygusal istismar	.126	.064	.036
İç içe geçme	<--- Duygusal ihmal	.224	.053	***
Suç davranışının rasyonelleştirilmesi	<--- İç içe geçme	.168	.028	***

*** $p < .001$

Not: Standardize edilmiş beta katsayı değerleri raporlanmıştır.

Çocukluk çağı ruhsal travmatik yaşantıların, çocuk cinsel istismarına yönelik bilişsel çarpıtmalar üzerindeki dolaylı etkileri ya da nihai modelde kalan bir adet erken dönem uyum bozucu şemanın aracılık rolünün olup olmadığı ise, yukarıda

açıklandığı şekilde bootstrap yöntemini esas alan yol analizi ile yapılmıştır (Gürbüz, 2019a). Dolaylı etkilerin yer aldığı bulgular, çizelge 6.13'te verilmiştir.

Bootstrap sonuçlarına göre, çocukluk çağı ruhsal travmatik yaşantılardan duygusal ihmalin, iç içe geçme erken dönem uyum bozucu şeması vasıtasıyla, suç davranışının rasyonelleştirilmesi faktör boyutu üzerindeki dolaylı etkisinin anlamlı olduğu tespit edilmiştir ($\beta = .04$; % 95 GA [.012, .071]).

Zira yüzdellik yöntem ile elde edilmiş Bootstrap alt ve üst güven aralığı değerleri, 0 (sıfır) değerini kapsamamaktadır.

Çizelge 6.13. Model 3 dolaylı etkiler tablosu.

Dolaylı Etkiler				β	GA	
Suç davranışının rasyonelleştirilmesi	<---	İç içe geçme	<---	Duygusal istismar	0,021	-.002, .055
Suç davranışının rasyonelleştirilmesi	<---	İç içe geçme	<---	Duygusal ihmal	0,038	.012, .071

Not: Standardize edilmiş beta katsayı değerleri raporlanmıştır.

Bu sonuçlar, genç yetişkin kadınlarda, çocukluk döneminde yaşanan duygusal ihmal yaşantısı ile çocuk cinsel istismarına yönelik bilişsel çarpıtmalar arasındaki ilişkide, iç içe geçme erken dönem uyum bozucu şemasının aracılık etkisinin olduğunu göstermektedir.

6.4.4. Genç Yetişkin Kadınlarda Çocukluk Döneminde Yaşanan Ruhsal Travmatik Yaşantılar ile Tecavüz Suçuna Yönelik Bilişsel Çarpıtmalar Arasındaki İlişkide Erken Dönem Uyum Bozucu Şemaların Aracı Rolüne İlişkin Kurulan Yapısal Eşitlik Modeli Sonuçları: Model 4

Dördüncü olarak, Model 4, beş faktörlü (duygusal istismar, fiziksel istismar, fiziksel ihmal, duygusal ihmal ve cinsel istismar) çocukluk çağı ruhsal travmatik

yaşantıların bağımsız değişken, iki faktörlü Bumby Tecavüz Suçuna Yönelik Bilişsel Çarpıtmalar Ölçeği'nin (BÇÖ-T, *BRS*) bağımlı değişken ve 10 adet erken dönem uyum bozucu şemanın da (terk edilme, sosyal izolasyon, duygusal yoksunluk, kusurluluk, tehditler karşısında dayanıksızlık, ayrıcalıklılık, iç içe geçme, onay arayıcılık, duyguları bastırma ve cezalandırma) aracı değişken olduğu, gözlenen değişkenli yapısal bir model kurulmuş ve kadın örnekleminde test edilmiştir. Modele dâhil edilecek erken dönem uyum bozucu şemaların belirlenmesinde, Model 1'de ifade edilen ölçütler dikkate alınmıştır.

Model 4: Çocukluk Çağı Ruhsal Travmatik Yaşantılar → Erken Dönem Uyum Bozucu Şemalar → Tecavüz Suçuna Yönelik Bilişsel Çarpıtmalar.

Yapılan analiz sonucunda, modelde bulunan birçok yol katsayısının anlamlı olmadığı tespit edilmiştir. Yol analizi neticesinde elde edilen uyum iyiliği indeks değerlerinin, alanyazında kabul edilebilir eşik değerler içinde olmadığı saptanmıştır (χ^2 [59, N = 453] = 1681,27; $p < .01$; $\chi^2/sd = 28,49$; CFI = .43; RMSEA = .25; SRMR = .20). Bunun üzerine anlamsız olan yollar teker teker modelden silinerek, önerilen model 4 tadil edilmiştir (Gürbüz, 2019a; Jöreskog ve Sörbom, 2015).

Tadil edilmiş olan modele ilişkin uyum iyiliği indeks değerlerinin, alanyazında kabul edilebilir eşik değerler içinde olduğu belirlenmiştir (χ^2 [1, N = 453] = .129; $p < .01$; $\chi^2/sd = .129$; CFI = 1; RMSEA = .00; SRMR = .00). Bu duruma ek olarak, herhangi bir bağımsız ve bağımlı değişkenle arasında yol bulunmayan aracı değişkenler de modelden çıkarılarak, daha sade bir modele ulaşılması amaçlanmıştır. Bu işlemler sonucunda, nihai modelde anlamlı kalan ilişkileri gösteren tadil edilmiş YEM modeli, diğer bir deyişle Model 4, şekil 6.6'da gösterilmiştir.

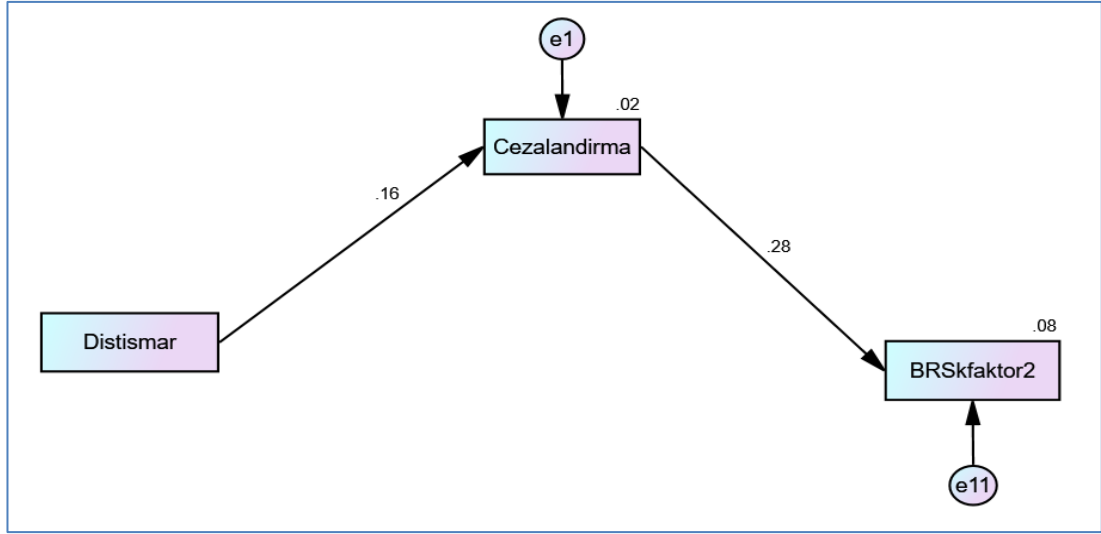

Şekil 6.6. Model 4.

Model 4 incelendiğinde, bağımsız değişkenlerin aracı değişken üzerinde ve aracı değişkenin de bağımlı değişken üzerindeki yordama güçlerini gösteren standardize yol katsayıları (doğrudan etkiler) görülmektedir. Söz konusu doğrudan etkiyi daha ayrıntılı incelemek için çizelge 6.14'deki bulgular verilmiştir. Çizelge 6.14'deki bulgulara göre, çocukluk çağı ruhsal travmatik yaşantılardan, duygusal istismarın, cezalandırma ($\beta = .16$; $p < .01$) erken dönem uyum bozucu şemasını yordadığı belirlenmiştir.

Diğer çocukluk çağı ruhsal travmatik yaşantıların, erken dönem uyum bozucu şemalar üzerindeki yordama güçlerinin anlamlı olmadığı tespit edilmiştir.

Tecavüz suçuna yönelik bilişsel çarpıtmalar ile bahane bulma faktör yapısını yordayan tek erken dönem uyum bozucu şemanın, cezalandırma ($\beta = .28$; $p < .01$) şeması olduğu belirlenmiştir.

Diğer erken dönem uyum bozucu şemaların, tecavüz suçuna yönelik bilişsel çarpıtmalar üzerindeki yordama güçlerinin anlamlı olmadığı tespit edilmiştir.

Çizelge 6.14. Model 4 doğrudan etkiler tablosu.

Doğrudan Etkiler			β	SH	p
Cezalandırma	<---	Duygusal istismar	.157	.073	***
Bahane bulma	<---	Cezalandırma	.281	.026	***

*** $p < .001$

Not: Standardize edilmiş beta katsayı değerleri raporlanmıştır.

Çocukluk çağı ruhsal travmatik yaşantıların, tecavüz suçuna yönelik bilişsel çarpıtmalar üzerindeki dolaylı etkileri ya da nihai modelde kalan bir adet erken dönem uyum bozucu şemanın aracılık rolünün olup olmadığı ise, yukarıda açıklandığı şekilde bootstrap yöntemini esas alan yol analizi ile yapılmıştır (Gürbüz, 2019a). Dolaylı etkilerin yer aldığı bulgular, çizelge 6.15'te verilmiştir.

Bootstrap sonuçlarına göre, çocukluk çağı ruhsal travmatik yaşantılardan duygusal istismarın, cezalandırma erken dönem uyum bozucu şeması vasıtasıyla, bahane bulma faktör boyutu üzerindeki dolaylı etkisinin anlamlı olduğu tespit edilmiştir ($\beta = .04$; % 95 GA [.018, .076]).

Zira yüzdellik yöntem ile elde edilmiş Bootstrap alt ve üst güven aralığı değerleri, 0 (sıfır) değerini kapsamamaktadır.

Çizelge 6.15. Model 4 dolaylı etkiler tablosu.

Dolaylı Etkiler				β	GA
Bahane bulma	<---	Cezalandırma	<---	Duygusal ihmal	0,040 .018, .076

Not: Standardize edilmiş beta katsayı değerleri raporlanmıştır.

Bu sonuçlar, genç yetişkin kadınlarda, çocukluk döneminde yaşanan duygusal istismar yaşantısı ile tecavüz suçuna yönelik bilişsel çarpıtmalar arasındaki ilişkide, cezalandırma erken dönem uyum bozucu şemasının aracılık etkisinin olduğunu göstermektedir.

7. TARTIŞMA

Bu bölümde, ilk olarak, araştırmada kullanılmış olan Çocukluk Çağı Ruhsal Travmatik Yaşantılar Ölçeği ile Young Şema Ölçeği-Kısa Form 3'e yönelik yapılan DFA sonuçlarıyla ilgili bulgular değerlendirilmiş ve alanyazını doğrultusunda tartışılmıştır. İkinci olarak ise, araştırma hipotezlerine yönelik yürütülen çalışmaların bulguları değerlendirilmiş ve alanyazını doğrultusunda tartışılmıştır.

7.1. Araştırmada Kullanılan Ölçeklerin DFA Sonuçlarının Değerlendirilmesi

7.1.1. Çocukluk Çağı Ruhsal Travmatik Yaşantılar Ölçeği'nin DFA Sonucunun Değerlendirilmesi

DFA uygulamasında, ölçeğin, belirlenmiş 28 maddeden oluşan beş faktör yapısı tarafından temsil edileceği denencesi sınanmıştır. Model tanımlamasında, ölçekte yer alan 9, 11, 12, 15 ve 17. maddelerin fiziksel istismar boyutu; 3, 8, 14, 18 ve 25. maddelerin, duygusal istismar boyutu; 20, 21, 23, 24 ve 27. maddelerin cinsel istismar boyutu; 1, 2, 4, 6 ve 26. maddelerin ise, fiziksel ihmal boyutu ve 5, 7, 13, 19 ve 28. maddelerin de duygusal ihmal boyutu altında yer alacağı denencesi sınanmıştır.

Beş gizil değişkenli bu modelin sınanmasında, ilk aşamada, hiçbir sınırlama ya da yeni bir bağlantı ekleme yoluna gidilmeden, verilere, birinci düzey çok faktörlü DFA uygulanmıştır.

Analiz sonucunda elde edilen DFA yol diyagramı incelendiğinde, fiziksel istismar boyutu altında bulunan 9. madde ile 11. madde arasında düşük düzeyde; cinsel istismar boyutu altında yer alan 20. madde ile 27. madde arasında olumsuz yönde orta düzeyde ve duygusal ihmal boyutu altında yer alan 13. madde ile 19.

madde arasında da orta düzeyde korelasyonlar olduğu ve bu maddelerin hatalarının da düşük ve orta düzeyde, birbirleri ile ilişkili olduğu görülmektedir. Örneğin, madde 9 “ailemden birisi bana öyle kötü vurmuştu ki doktora ya da hastaneye gitmem gerekmişti” ve madde 11 “ailemdelikler bana o kadar şiddetle vuruyorlardı ki vücudumda morartı ya da sıyrıklar oluyordu” arasındaki korelasyon .26’dır. Ayrıca, madde 20 “birisi bana cinsel amaçla dokundu ya da kendisine dokunmamı istedi” ve madde 27 “cinsel bakımdan kötüye kullanılmış olduğumu hissediyorum” arasındaki korelasyon -.47’dir. Bu bulgulara ek olarak, madde 13 “ailemdelikler birbirlerine ilgi gösterirlerdi” ve madde 19 “ailemdelikler kendilerini birbirlerine yakın hissederlerdi” arasındaki korelasyon .56’dır. Bu bulgular, bu maddelerin aynı şeyi ölçtüğünü ve bunlardan birinin, gerçekte, gereksiz olduğunu göstermektedir, fakat uyum iyiliği indeks değerlerinin oldukça iyi olduğu belirlendiği için modelde herhangi bir düzeltme yapılmamıştır.

Model incelendiğinde, fiziksel istismar ile duygusal istismar boyutları arasında, diğer bir deyişle, iki gizil değişken arasında, olumlu yönde, yüksek düzeyde güçlü (.77) bir ilişki bulunmaktadır. Benzer şekilde, duygusal istismar ile cinsel istismar boyutları arasında, orta düzeyde (.47) bir ilişki söz konusudur. Bu bulguların aksine, cinsel istismar boyutu ile fiziksel ihmal boyutu arasında, düşük düzeyde (.07) bir ilişki görülmektedir. Bu bulgulara ek olarak, fiziksel ihmal ile duygusal ihmal boyutları arasında ise, çok yüksek düzeyde güçlü (.93) bir ilişki bulunmaktadır. Fiziksel istismar ile cinsel istismar boyutları arasında, orta düzeyde (.44) bir ilişki söz konusudur. Duygusal istismar ile fiziksel ihmal boyutları arasında, düşük düzeyde (.21) bir ilişki bulunmaktadır. Cinsel istismar ile duygusal ihmal boyutları arasında, düşük düzeyde (.16) bir ilişki görülmektedir. Ayrıca, fiziksel istismar ile fiziksel ihmal arasında, düşük düzeyde (.24) bir ilişki bulunmaktadır. Duygusal istismar ile duygusal ihmal arasında ise, düşük düzeyde (.30) bir ilişki bulunmaktadır. Bu bulgulara ek olarak, fiziksel istismar ile duygusa ihmal arasında da düşük düzeyde (.25) söz konusudur. Bu bulgular, bu ölçeğin, çocukluk dönemi travmatik yaşantılar olan istismarın ve ihmalin tüm boyutlarını içerdiğini ve istismar ve ihmalin de bu beş boyut altında, çoğunlukla düşük düzey olmak üzere, orta ve yüksek düzeyde de birbirleri ile ilişki içerisinde olduğunu göstermektedir.

Model incelendiğinde, birinci boyut olan, fiziksel istismar alt ölçeğine ilişkin, faktör ağırlıklarının, genel olarak, .54 (madde 9) ile .79 (madde 11) arasında değiştiği ve istatistiksel olarak da anlamlı olduğu görülmektedir. İkinci boyut olan, duygusal istismar alt ölçeğine ilişkin, faktör ağırlıklarının da .50 (madde 14) ile .83 (madde 8) arasında değiştiği ve istatistiksel olarak da anlamlı olduğu görülmektedir. Üçüncü boyut olan, cinsel istismar alt ölçeğine ilişkin, faktör ağırlıklarının da genel olarak, .51 (madde 21) ile .85 (madde 20) arasında değiştiği ve istatistiksel olarak anlamlı olduğu görülmektedir. Ayrıca, dördüncü boyut olan fiziksel ihmal alt ölçeğine ilişkin, faktör ağırlıklarının ise, genel olarak, .04 (madde 1) ile .94 (madde 26) arasında değiştiği ve istatistiksel olarak da anlamlı olduğu görülmektedir. Bu bulgulara ek olarak, beşinci ve son boyut olan duygusal ihmal alt ölçeğine ilişkin, faktör ağırlıklarının, genel olarak, .78 (madde 5) ile .93 (madde 28) arasında değiştiği ve istatistiksel olarak da anlamlı olduğu görülmektedir. Ölçeğin fiziksel ihmal şeklinde isimlendirilen dördüncü boyutunda yer alan maddelerden 1., 4. ve 6. maddelerin faktör yükleri incelendiğinde, yüklerin .30'un altında olduğu (sırasıyla .04; .10 ve .16) görülmektedir, fakat modelin uyumu konusunda önemli bir indeks değeri olan CFI değerinin de .91 olması nedeniyle, maddelerin ölçekte kalmasına karar verilmiştir. Bununla birlikte, duygusal istismar ve fiziksel ihmal boyutlarında yer alan maddelerin hata kovaryansına sahip olmadığı düşünüldüğünde, fiziksel istismar, cinsel istismar ve duygusal ihmal boyutlarına göre, görece olarak, bu boyutlarda yer alan maddelerin daha iyi bir yapı geçerliği sergilediği söylenebilir.

DFA sonucunda, alanyazında ilk kez, Çocukluk Çağı Ruhsal Travma Ölçeği'nin 28 maddeden oluşan, fiziksel istismar, duygusal istismar ve cinsel istismar ile fiziksel ihmal ve duygusal ihmal şeklinde isimlendirilmiş olan beş boyutlu faktöriyel yapısı doğrulanmıştır.

Sonuç olarak, ölçeğe ilişkin DFA bulguları değerlendirildiğinde, Türkçeye uyarlaması daha önce yapılmış olan Çocukluk Çağı Ruhsal Travma Ölçeği'nin, farklı bir örneklem üzerinde, yapı olarak doğrulandığı ifade edilebilir.

7.1.2. Young Şema Ölçeği-Kısa Form 3'ün DFA Sonucunun Değerlendirilmesi

Araştırmada kullanılmış olan ölçme araçlarından Young Şema Ölçeği-Kısa Form 3 (YŞÖ-KF3), alanyazında ilk kez, DFA analize yönelik işlemler açısından değerlendirilmiştir.

DFA uygulamasında, ölçeğin belirlenmiş 90 maddesinin, 14 alt boyut altında yer alacağı denencesi sınanmıştır. 14 gizil değişkenli bu modelin sınanmasında, ilk aşamada, hiçbir sınırlama ya da yeni bir bağlantı ekleme yoluna gidilmeden, verilere, birinci düzey çok faktörlü DFA uygulanmıştır. Analiz sonucunda, Türkçe formun faktöriyel yapısı, tüm uyum iyiliği indeks değerleri bakımında doğrulanamamıştır. Zira yapılan modifikasyonlara rağmen, χ^2/sd , SRMR ve RMSEA indeks değerlerinin, alanyazında kabul gören sınırlar dâhilinde olduğu, buna karşın, modelin veri ile uyumu konusunda önemli bir indeks değeri olan CFI'nın alanyazında asgari kabul edilebilir bir değer olan .90'ın oldukça altında (.58) olduğu saptanmıştır.

Bu nedenlerden dolayı, söz konusu ölçeği, 14 adet erken dönem uyum bozucu şema üzerinden kullanmak yerine, araştırmanın amacı bakımından önemli olduğu düşünülen ve daha önceki bölümde de belirtildiği gibi, değişkenler arasındaki ilişkiyi belirleyen Pearson korelasyon analizi sonucuna göre, birbirleri ile ilişkili olduğu belirlenen ve alanyazında cinsel suçlularda erken dönem uyum bozucu şemaların belirlenmesine yönelik yapılan çalışmada (Carvalho ve Nobre, 2014) belirlenmiş olan duygusal yoksunluk, başarısızlık, sosyal izolasyon, duyguları bastırma, onay arayıcılık, iç içe geçme, ayrıcalıklılık, kendini feda, terk edilme, cezalandırma, kusurluluk, tehditler karşısında dayanıksızlık olmak üzere, toplam 12 şema üzerinden kullanılmasının daha uygun olacağına karar verilmiştir.

Ölçeğin Türkçe formunun, DFA'da doğrulanamaması, Soygüt ve arkadaşlarının (2009), "*klirik örneklem, çoğu şema boyutu ve alanı açısından, normal örnekleme göre yüksek ortalamalar sergilemiştir. Bununla birlikte, Onay Arayıcılık, Ayrıcalıklılık/Yetersiz Özdenetim, Kendini Feda, Cezalandırılma ve*

Yüksek Standartlar şema boyutları bakımından ölçeğin ayırt ediciliği gözlenmemiştir. Ayrıca, Yüksek Standartlar, Diğer Yönelimlilik ve Zedelenmiş Sınırlar şema alanlarının da ayırt ediciliğinin yeterli düzeyde olmadığı bulgulanmıştır. Dolayısıyla, belirtilen yapıların ayırt ediciliğine ilişkin incelemelere izleyen çalışmalarda devam edilmesi önemli görülmektedir” şeklinde yaptığı açıklama ile izah edilebilir. Bununla birlikte, ölçeğin Türkçe formuna yönelik yapılan araştırmada, klinik örneklem sayısı ile “normal” popülasyon sayısının denk olmayışı (sırasıyla, 150 katılımcıya karşın 1071 katılımcı) ve 14 adet gibi çok fazla alt boyun içeren bir ölçek için bu araştırmada yer alan katılımcı sayısının da az olduğunun (n=604) düşünülmesi, ölçeğin Türkçe formunun, DFA’da doğrulanamamasının nedenleri olarak düşünülebilir. Jöreskog ve Sörbom’a (1996) göre, her bir madde için, diğer bir deyişle, her bir parametre için, madde başına en az 10 katılımcı olması gerekmektedir. Örneklem sayısının kaç olması gerektiği ile ilgili kesin bir görüş birliği olmamakla (Waltz ve ark., 2010) beraber, bazı araştırmacılara göre de bu oran, madde başına 20 katılımcı şeklindedir (Andrew ve ark., 2011). Bu açıklamalar doğrultusunda, YŞÖ-KF3’ün 90 maddeden oluştuğu düşünüldüğünde, ölçeğe uygulanacak DFA’da, en az 900-1800 arasında değişen bir katılımcı grubunun yer alması gerekmektedir. Sosyal bilimlerde yapılan AFA’ların çoğunda, madde başına 10’dan daha az katılımcı yer almaktadır ve araştırmaların üçte ikisi de bilimin en temel ilkelerinden biri olan, “tekrarlanabilirlik” ölçütünü sağlayamayacak düzeyde olduğu belirtilmektedir (Osborne, 2008; Thompson, 1999b). Bu açıklama doğrultusunda, YŞÖ-KF3’ün Türkçe formunun, toplamda 150-1071 katılımcı üzerinde yapıldığı düşünüldüğünde, ölçeğin faktöriyel yapısının DFA’da doğrulanamamasının bir diğer nedeni olarak da bu durum düşünülebilir. Bununla birlikte, Costello ve Osborne’ye (2005) göre, madde başına en az 10 katılımcının olduğu durumlarda, analizlerin %60’ında beklenen faktör yapısı elde edilmekte; madde başına en az 20 katılımcının olduğu durumlarda da analizlerin %70’inin net ve güçlü bir faktör yapısı elde edilmektedir. Ölçeğin DFA ile doğrulanamamasının nedenleri arasında, ilk olarak, ölçeğin yapı geçerliğinin zayıf olması, ikinci olarak da çalışmada yeterli örneklem sayısına ulaşılamaması gibi durumlar gelmektedir (Gürbüz ve Şahin, 2018). Ortaya çıkan bu durum, çalışmaya yönelik herhangi bir problem yaratmamakla birlikte, daha sonraki çalışmalarda bu sınırlılığın da göz ardı

edilmemesi gerekmektedir (Brown, 2015; Kline, 2016).

Araştırmada, YŞÖ-KF3'ün, çalışmada kullanılan erken dönem uyum bozucu şemalarına yönelik Cronbach alfa değerleri, .69 ile .85 arasında olup, ölçeğin uyarlama çalışması ile tutarlılık göstermektedir.

7.2. Genç Yetişkinlerde Çocukluk Çağı Ruhsal Travma Ölçeği'nin ve Young Şema Ölçeği-Kısa Form 3'ün Alt Ölçek Puanlarının Cinsiyet Açısından Karşılaştırılmasının Değerlendirilmesi

Genç yetişkinlerde ilgili ölçeklerden alınan alt ölçek puanlarının cinsiyet açısından karşılaştırılmasına yönelik bulgular değerlendirildiğinde, araştırmada, genç yetişkinlerin, ÇRTÖ'nün fiziksel ihmal, duygusal ihmal ve fiziksel istismar alt ölçek puanları arasında; YŞÖ-KF3'ün ise, cezalandırma, kusurluluk, yüksek standartlar, duyguları bastırma, sosyal izolasyon, duygusal yoksunluk ve onay arayıcılık alt ölçek puanları arasında, cinsiyet açısından anlamlı bir fark bulunmaktadır.

Genç yetişkinlerde, ÇRTÖ'nün alt ölçek puanları değerlendirildiğinde, araştırmada, erkeklerin, çocukluk döneminde yaşadığı fiziksel ihmal mağduriyet düzeylerinin, kadınların çocukluk döneminde yaşadığı fiziksel ihmal mağduriyet düzeylerinden anlamlı olarak yüksek olması, başka bir ifadeyle, erkek çocuklarının, kız çocuklarına göre, fiziksel ihmal konusunda daha fazla mağduriyet yaşadıklarının belirlenmesi, erkek çocukların, ebeveynleri tarafından ya da bakım veren kişi veya kişiler tarafından, en genel anlamda, yetersiz beslenme, giyim ve temizlik bakımı konularında ihmal edilmiş olduklarını akla getirmektedir. Ülkemizde yapılan çalışmalarda da (Aydın, 2018; Barak, 2018; Güloğlu ve ark., 2016; Kaya, 2010; Yenidünya, 2017; Yöyen, 2017) araştırmanın bulgusu ile tutarlı olarak, erkek çocuklarının, kız çocuklarına göre, fiziksel ihmal konusunda daha fazla mağduriyet yaşadıkları belirtilmektedir.

Bu bulguya ek olarak, erkeklerin, çocukluk dönemi duygusal ihmal mağduriyet yaşantı düzeyleri, kadınların duygusal ihmal mağduriyet yaşantı düzeylerinden anlamlı olarak yüksektir. Bu bulgu, alanyazında yer alan çalışmalar (Barak, 2018; Güloğlu ve ark., 2016; Karataş, 2020; Kaya, 2010; Yenidünya, 2017) ile tutarlılık göstermektedir. Erkek çocuklarının, kız çocuklarına göre, duygusal ihmal konusunda daha fazla mağduriyet yaşadıklarını gösteren bu bulgu, erkek çocukların, ebeveynleri tarafından ya da bakım veren kişi veya kişiler tarafından, en genel anlamda, ilgi, şefkat ve sevgi gösterme konularında ihmal edilmiş olduklarını düşündürmektedir. Göde ve arkadaşlarına (2000) göre, duygusal istismara maruz kalan çocuklar, bu durumdan, istismara maruz kaldığı yaştaki durumuna bağlı olarak, istismarı gerçekleştiren kişiyle olan yakınlık derecesine, istismar davranışının süresi ile sıklığına ve o an içinde buldukları psikolojik duruma bağlı olarak değişik derecelerde etkilenmektedir. Ülkemizde, çocuk yetiştirmeden sorumlu ebeveynin anne olduğu düşünülürse, bu durum, erkek çocukları ile anneler arasındaki duygusal bağın zayıf olduğu anlamına da gelebilir. Veloz'a (2005) göre, istismar, çocukların, sosyal, duygusal ve bilişsel gelişimlerini olumsuz yönde etkilemektedir.

Araştırmada, yine, erkeklerin, çocukluk dönemi fiziksel istismar mağduriyet yaşantı düzeyleri, kadınların fiziksel istismar mağduriyet yaşantı düzeylerinden anlamlı olarak yüksektir. Bu bulgu, alanyazında yer alan çalışmalar (Aydın, 2018; Barak, 2018; Güloğlu ve ark., 2016; Karataş, 2020; Kaya, 2010; Yenidünya, 2017) ile tutarlılık göstermektedir. En sık “saç çekme”, “çimdikleme” ya da “kulak çekme” gibi fiziksel olarak can acıtan bir davranış şeklinde görülen bu istismar çeşidini (UNICEF, 2010), “dövme” şeklinde görülen ve sonucunda da fiziksel yaralanmalara neden olan istismar çeşidi (Kara ve ark., 2004) izlemektedir. Çocuklar, ebeveynlerinden, en fazla duygusal istismar (%51), daha sonra fiziksel istismar (%45) davranışlarına maruz kaldıkları belirtilmektedir (UNICEF, 2010). Bu tür davranışların, özellikle fiziksel istismarı ortaya çıkartan davranışların, hemen hemen iki çocuktan birinin yaşadığını gösteren bir bulgunun olması, ülkemizde, halen, bir “disiplin” biçimi olarak dayanın, başka bir ifadeyle şiddetin uygulandığını göstermesi açısından çok dikkat çekicidir. Duygusal ve fiziksel istismarı, en çok annelerin uyguladığı ifade edilmektedir (UNICEF, 2010). Bu bulgular, özellikle,

ülkemizde çocuk yetiştirmeden sorumlu ebeveynin, öncelikle anne olduğu ve bu nedenle de annelerin, çocukları ile daha fazla zaman geçirdiği düşünüldüğünde, erkek çocukların bakımı ile ilgili olarak, kız çocuklarına göre, denetim ve gözetim konularında gerilmeleri ya da yetersiz kalmaları sonucu, çocuklarına yönelik tutum ve davranışlarının, istismar ve ihmal olarak ya da şiddet olarak algılandığı düşünülebilir.

Genç yetişkinlerde, YŞÖ-KF3'ün alt ölçek puanları değerlendirildiğinde, erkeklerin, kadınlara göre, erken dönem uyum bozucu şemalardan biri olan duygusal yoksunluk şemasına daha fazla düzeyde sahip olduğu belirlenmiştir. Bu bulgu, alanyazında yer alan çalışmalar (Kılınç ve Önder, 2019; Yanık, 2015) ile tutarlılık göstermektedir. Şema kuramı açıklamasına (Young ve ark., 2003) göre, erken dönem uyum bozucu şemalar, aile içerisinde anlayış, sevgi ve ait olma gibi en temel gereksinimlerin, çocuğa bakım veren kişiler tarafından yeterince karşılanmaması sonucu ortaya çıkmaktadır. ÇRTÖ'nün duygusal ihmal alt ölçeğinde yer alan maddeler incelendiğinde, bu maddelerin daha çok aile bireylerinin birbirlerine olan sevmeye, sevilme, ilgi, yakınlık, güç ve destek gibi bir çekirdek aile yapısı içerisinde bulunması gereken olumlu duygular ile ilgili olduğu görülmektedir. Bu nedenle, araştırmada, erkeklerin, kadınlara göre, çocukluk döneminde daha fazla duygusal ihmal yaşamış olduğuna işaret eden bulgudan hareketle, bu durumun, erkeklerin, duygusal yoksunluk şema düzeylerinin de kadınlara göre, daha fazla olmasına neden olduğu düşünülebilir. Nitekim, Pearson korelasyon analiz sonucuna göre de duygusal ihmal ile duygusal yoksunluk arasında bir ilişki ($r = .17$) bulunmaktadır. Daha önceki bölümde de ifade edildiği gibi, Young ve arkadaşlarına (2003) göre, erken dönem uyum bozucu şemalar, ihmal ve istismar gibi erken çocukluk döneminde, özellikle aile içerisinde yaşanan ve çocuk için olumsuz olan ilk deneyimlere bir tepki olarak gelişen işlevsel olmayan yapılardan oluşmaktadır.

Araştırmada, erkeklerin, erken dönem uyum bozucu şemalardan biri olan yüksek standartlar şemasına, kadınlardan daha fazla düzeyde sahip olduğu görülmüştür. Bu bulgu, alanyazında yer alan çalışmalar (İlk, 2019; Kıray, 2019; Tunçel, 2019) ile tutarlılık göstermektedir. Araştırmanın giriş bölümünde de

belirtildiği gibi, eleştiriden ve utanma duygusundan kaçınmak için içselleştirilmiş davranışların yüksek standartlarını sergileyebilmeye yönelik olarak, yoğun bir çaba göstermek zorunda olma şeklinde tanımlanan bu şema, genel olarak, duygusal ihmal ile ilişkilendirilmektedir (Young ve ark., 2003). Çocukluk döneminde, aile bireylerinden yeterince ilgi, sevgi, yakınlık ve destek göremeyen, diğer bir deyişle, ötelenip, eleştirilen bir kişi, zamanla, kendi performansını, standarda göre, küçümseme veya yanlış bir şekilde değerlendirme şeklinde yüksek standartlar geliştirecektir (Young ve ark., 2003).

Araştırmada, yine, erkeklerin, erken dönem uyum bozucu şemalardan biri olan duyguları bastırma şemasına, kadınlardan daha fazla düzeyde sahip olduğu belirlenmiştir. Araştırmanın bu bulgusu, alanyazında yer alan çalışmalar (Kıray, 2019; Tunçel, 2019) ile tutarlılık göstermektedir. Bu bulgu, toplumsal cinsiyet temelinde, erkeklerin duygularını çok fazla belli etmemeleri gerektiği yönündeki algıyla ilişkilendirilebilir. Nitekim bu açıklama, Brody'nin (1985), duyguların gelişiminde cinsiyet farklılıkları isimli çalışmasındaki, erkek çocuklarının, kız çocuklarına göre, duyguların ifadesinin daha fazla engellediği, buna karşılık, kız çocuklarının da öfke gibi sosyal olarak kabul edilmeyen duyguların ifadesinin, erkek çocuklarına göre, daha fazla engellediği yönündeki bulgusu ile de desteklenmektedir. Young ve arkadaşlarına (2003) göre ise, duyguları bastırma şemasına sahip kişiler, duygusal ihtiyaçlarının diğerleri tarafından karşılanmayacağına dair bir inanca sahiptir ve bu şema, aşırı tetikte olma ve bastırılmışlık şema alanı içerisinde yer almaktadır. Bu şema alanına sahip kişiler, çocukluk döneminde, aşırı talepkar, katı ve cezalandırıcı bir aile ortamında büyümüşlerdir ve genel olarak, kendi duygularının önemsenmediği bir aile yapısına sahiptir (Young ve ark., 2003). Daha öncede ifade edildiği gibi, Young ve arkadaşlarına (2003) göre, bu şema, utanma duygusu nedeniyle, diğerleri tarafından reddedildiğini hissetmemek ve dürtü kontrolünü de kaybetmemek için duygu ve davranışların, genel olarak, aşırı baskılanması şeklinde tanımlanmaktadır. Bu şemaya sahip kişiler, en çok, öfke ve cinsellik gibi dürtüleri ile tehditler karşısında dayanıksızlığı ifade eden duygularını baskı altına almaktadır (Young ve ark., 2003). Crawford ve Wright'a (2007) göre ise, bu şema, bir anlamda, kişinin çocukluk döneminde yaşadığı istismar mağduriyetini yok saymak adına

gerçekleştirdiği bir savunma mekanizması olarak da işlev görmektedir.

Bu bulgulara ek olarak, araştırmada, erkeklerin, erken dönem uyum bozucu şemalardan biri olan cezalandırma şemasına, kadınlardan daha fazla düzeyde sahip olduğu görülmüştür. Bu bulgu, Kıray'ın (2019) çalışması ile tutarlılık göstermektedir. Kıray'a (2019) göre, erkekler, kadınlardan daha fazla düzeyde cezalandırma şemasına sahiptir. Daha öncede ifade edildiği gibi, bu şema alanına sahip kişilerin, standartları karşılanmadığı zaman, kendisine de dahil olmak üzere, bu davranışı sergileyen kişilere karşı öfke duyma ve saldırgan davranışlar sergileme ihtimalleri bulunmaktadır (Young ve ark., 2003). Aşırı tetikte olma ve bastırılmışlık şema alanı içerisinde yer alan bu erken dönem uyum bozucu şemanın temelinde, Young ve arkadaşlarına (2003) göre, katı ve cezalandırıcı bir aile ortamı yer almaktadır. Çocukluk döneminde bu tür bir aile ortamı içerisinde yer alan bir kişi, bu şekilde, ebeveynlerine ya da bakım veren kişilere karşı sürekli tetikte olmayı da öğrenmiş olmaktadır (Young ve ark., 2003). Yapılan hatalara karşı, kim olursa olsun, sert bir şekilde hatayı yapan kişinin cezalandırılması gerektiğine yönelik inancı temsil eden (Young ve ark., 2003) bu erken dönem uyum bozucu şema, genel olarak, fiziksel istismar ile ilişkilendirilebilir. Araştırmada, erkeklerin, kadınlara göre, çocukluk döneminde, daha fazla fiziksel istismar mağduriyeti yaşadıkları belirlenmiştir. Bu açıklamalar, erkeklerin, cezalandırma şemasına, kadınlara göre, daha fazla düzeyde sahip olmasını açıklar niteliktedir.

Araştırmada, yine, erkeklerin, erken dönem uyum bozucu şemalardan biri olan kusurluluk şemasına, kadınlardan daha fazla düzeyde sahip olduğu belirlenmiştir. Bu bulgu, alanyazında yer alan çalışmalar (Kıray, 2019; Yiğit ve Çelik, 2016) ile tutarlılık göstermektedir. Araştırmacılara (Kıray, 2019; Yiğit ve Çelik, 2016) göre, erkekler, kadınlardan daha fazla düzeyde kusurluluk şemasına sahiptir. Young ve arkadaşlarına (2003) göre, kişiler, erken dönemde, doğrudan mağduriyet yaşantısına maruz kaldıkları zaman, bu erken dönem uyum bozucu şemayı geliştirebilmektedir. Kişinin kendisini, eksik, değersiz ve kusurlu olarak algılamasına neden olan bu şema (Young ve ark., 2003), hemen hemen tüm istismar çeşitleri ile ilişkilendirilebilir. Bu bulgu, araştırmada, erkeklerin, duygusal istismar ve cinsel istismar hariç, diğer

istismar türlerini, kadınlara göre, daha fazla yaşadığının belirlenmesiyle açıklanabilir. Diğer bir deyişle, çocukluk döneminde daha fazla istismar mağduriyeti yaşamış olan kişilerin, daha fazla düzeyde kusurluluk şemasına sahip olduğu söylenebilir. Çocukluk döneminde, böyle bir mağduriyet yaşamasının bir nedeni olarak kişi, kendisi ile ilgili bir kusur olduğuna yönelik bir inanç geliştirebilir ve sonucunda da yaşadığı bu eksikliğe yönelik algısı nedeniyle etrafındaki kişilere benzemediğini düşünebilir. Sonucunda da kişi, kendini diğerlerinden yalıtacak bir şekilde, bir diğer erken dönem uyum bozucu şema olan sosyal izolasyona yönelik köklü inançlar da geliştirebilir.

Nitekim araştırmada, tüm bu bulgulara ek olarak, yine, erkeklerin, erken dönem uyum bozucu şemalardan biri olan sosyal izolasyon şemasına, kadınlardan daha fazla düzeyde sahip olduğu belirlenmiştir. Bu bulgu, alanyazında yer alan çalışmalar (Kıray, 2019; Yiğit ve Çelik, 2016) ile tutarlılık göstermektedir. Çocuk istismarı mağduriyeti yaşamının, daha sonra, kişide, özellikle, kopukluk ve reddedilmişlik şema alanının gelişmesine neden olduğu bildirilmektedir (Young ve ark., 2003). Bu şema alanı içerisinde yer alan sosyal izolasyon şeması, yaşanan fiziksel ve cinsel istismar sonucunda, kişide, "kendimi diğer insanlara uzak veya onlardan kopmuş hissediyorum" şeklinde bir inancının gelişmesine de zemin hazırlamaktadır (Young ve ark., 2003). Bu ifade, araştırmada, erkeklerin, duygusal istismar ve cinsel istismar hariç, fiziksel istismar, duygusal ihmal ve fiziksel ihmal mağduriyet yaşantı düzeylerinde, kadınlardan daha fazla mağduriyet yaşadığı bulgusunu açıklar niteliktedir.

Araştırmada, kadınların, sadece, erken dönem uyum bozucu şemalardan biri olan onay arayıcılık şemasına, erkeklerden daha fazla düzeyde sahip olduğu belirlenmiştir. Bu bulgu, alanyazınında yer alan çalışmalar (Salimoğlu, 2015; Taşkale ve Soygüt, 2017) ile tutarlılık göstermektedir. Taşkale ve Soygüt'e (2017) göre, diğerlerinin eleştirisinden kaçan ve başkalarından onay arama ihtiyacı içinde olan kadınların, diğerlerine göre, partner şiddetinden mağdur olma olasılıkları daha düşüktür. Onay arayıcılık erken dönem uyum bozucu şeması, diğerleri yönelimlilik şema alanı içerisinde yer almaktadır (Young ve ark., 2003). Diğerleri yönelimlilik

şema alanı, Young ve arkadaşlarına (2003) göre, duyguların ve tüm gereksinimlerin açık bir şekilde ifade edebilme özgürlüğü ile ilgili temel ihtiyaçların karşılanamamasından kaynaklanan şemaları içermektedir. Bu şema alanına sahip kişiler, onay görmek, sevilme ve gelebilecek bir tepkiden kaçınmak için kendi gereksinimlerinden daha çok, diğerlerinin isteklerine, duygularına ve tutkularına yoğun bir biçimde odaklanma eğilimi göstermektedir (Young ve ark., 2003). Bu kişiler, çocukluk döneminde yaşadıkları suçluluk duygusundan dolayı, duygularını doğru bir biçimde ifade edemedikleri için kendi istek ve gereksinimlerinin de farkında değildir (Young ve ark., 2003). Onay arayıcılık şemasına sahip kişiler, Young ve arkadaşlarına (2003) göre, diğerlerinden ilgi görebilmek adına, onların onayını almaya yoğun bir biçimde gereksinim duymaktadır. Bu bulgu, aynı zamanda, Young ve arkadaşları (2003), koşullu şemaları ile açıklanabilir. Koşullu şemalar, şema gerçeğiyle yüzleşmemek için koşulsuz şemalardan kurtulmak amacıyla gelişmektedir ve boyun eğicilik, kendini feda, onay arayıcılık, duyguları bastırma ve yüksek standartlar olmak üzere beş şema şeklinde tanımlanmaktadır (Young ve ark., 2003). Koşullu şemalar, kişinin kendisini kontrol etmesi, özveride bulunması ya da duygularını ketlemesi gibi yapabileceği davranışlar olması açısından, koşulsuz şemalar göre, daha olumlu sonuçlar ortaya çıkartmaktadır. Böylece kişi, şemanın oluşturacağı olumsuz sonuçları da belli başlı savunma mekanizmaları ile başka yönlere kanalize etmektedir. Söz konusu şemaların, kişinin kendisi, diğerleri ve yaşadığı dünya ile ilgili olumlu çıkarımlarda bulunmasına neden olduğu ifade edilmektedir (Young ve ark., 2003).

7.3. Genç Yetişkinlerde Bumby Bilişsel Çarpıtma Ölçeklerinin Kadın ve Erkek Formlarının Alt Ölçek Puanlarının En Uzun Süre Yaşanılan Yer Açısından Karşılaştırılmasının Değerlendirilmesi

Genç yetişkinlerde, en uzun süre yaşanılan yere göre, Bumby bilişsel çarpıtma ölçeklerinin erkek ve kadın formlarında yer alan alt ölçek puanları açısından bir fark yoktur.

Bu bulgu, alanyazında yer alan cinsel mitlere yönelik çalışmaların bulguları ile değerlendirilecek olunursa, ilgili çalışmalar ile tutarsızlık sergilemektedir. Burt'a (1980) göre, tecavüz suçuna yönelik mitleri kabul etmenin alt bileşenleri arasında, köy ya da şehir gibi kişinin uzun süre yaşadığı yer değişkeni de bulunmaktadır. Eker ve Erdener'e (2011) göre, tecavüz suçuna yönelik mitler, aynı zamanda, birer sosyal normdur ve kişinin ait olduğu sosyo-kültürel çevre içerisinde, sosyalleşme sürecinde öğrenilmektedir. Sosyalleşme süreci içerisinde, kişinin kendi cinsiyetine dayalı kimliğini geliştirmesi ve bu temelde, toplum tarafından belirlenen sosyal rollerine uygun cinsiyet kalıpyargılarını da öğrenmesiyle oluşan sosyal cinsiyet ve cinsel muhafazakârlık, cinsel mitlerin kabulünde önemli bir rol oynamaktadır (Eker ve Erdener, 2011). Kişiler, sosyal cinsiyet temelinde, içerisinde yaşadığı toplumun, belirli bir cinsiyetten beklentilerini yerine getirirken, cinsiyet kalıpyargılarının devamını da bilinçli veya bilinçsiz bir şekilde yerine getirmektedir (Eker ve Erdener, 2011). Türkiye'de, köy ve kasaba/ilçe gibi küçük yerleşim yerlerinin, büyükşehir gibi daha "kalabalık" yerlere göre, daha "geleneksel" olduğu düşünülebilir. Oysaki Deniz'e (2014) göre, büyükşehirlerde üniversite öğrenimine devam etmek için görece olarak, daha küçük yerleşim birimlerinden gelen öğrencilerin, büyükşehirlerde öğrenim süreçleri boyunca geçirdikleri yıllara paralel olarak, cinsellik üzerine kurulu karşı cinsle olan ilişkileri, köyde geçirdikleri yıllara göre, "daha anlayışlı" ve "daha geniş" bir algı başlığıyla değerlendirmektedir. Bu algı başlığının kökeninde, "daha muhafazakâr" bir aile ortamından ve yerleşim biriminden gelen öğrencilerin, üniversite öğrenimleri nedeniyle geldikleri büyükşehirin "kent kültürü" ile tanışmaları sonucunda, daha "farklı" bir bakış açısı edindikleri yatmaktadır (Deniz, 2014). Bu süreçte, üniversite öğrencileri, büyükşehirin "kent kültürü" içinde, geçmişlerinden getirdikleri sosyo-kültürel ve dini değerlerini de korumak adına, "tampon mekanizmalar" kurmakta ve böylece, yeni bir dünya görüşü oluşturma çabası içine girmektedir (Deniz, 2014). Burt'a (1980) göre, muhafazakârlık, her ne kadar, cinsel mitlerinin kabulü için önemli bir değişken olarak ifade edilse de araştırmanın bu bulgusu ile üniversite öğrencilerinin öğrenim görmeye geldikleri büyükşehirlerde, kurdukları "tampon mekanizmalar" sayesinde, muhafazakârlık düzeylerinin de zamanla değişmeye başladığı düşünülebilir.

Bununla birlikte, Kassing ve arkadaşlarına (2005) göre, bu tarz mitlerin kabulünde, eğitim düzeyi gibi değişkenler de büyük bir rol oynamaktadır. Eğitim düzeyi yüksek olan kişilerde, tecavüze yönelik mitlerin kabulünde bir azalma olmaktadır (Kassing ve ark., 2005). Üniversite hayatının, kişinin kendisine, diğerlerine ve yaşadığı dünyaya yönelik algısını, bir bütün olarak, zamanla, olumlu yönde değiştirdiği düşünülebilir.

7.4. Genç Yetişkin Erkeklerde Çocukluk Döneminde Yaşanılan Ruhsal Travmatik Yaşantılar ile Çocuk Cinsel İstismarına Yönelik Bilişsel Çarpıtmalar Arasındaki İlişkide Erken Dönem Uyum Bozucu Şemaların Aracı Rolüne İlişkin Kurulan Yapısal Eşitlik Modeli (Model 1) Sonuçlarının Değerlendirilmesi

Model 1'e yönelik bulgular değerlendirildiğinde, genç yetişkin erkeklerde, çocukluk döneminde yaşanan ruhsal travmatik yaşantılar ile çocuk cinsel istismarına yönelik bilişsel çarpıtmalar arasındaki ilişkide, erken dönem uyum bozucu şemaların aracı rolünün olduğu görülmüştür.

Araştırmada, erkeklerde, çocukluk döneminde yaşanan fiziksel ihmal, duygusal istismar ve cinsel istismar yaşantıları ile çocuk cinsel istismarına yönelik bilişsel çarpıtmalar arasındaki ilişkide, onay arayıcılık, iç içe geçme, duyguları bastırma ve kusurluluk şemalarının aracılık etkisinin olduğu belirlenmiştir.

Young ve arkadaşlarına (2003) göre, erken dönem uyum bozucu şemaların gelişimine neden olan unsur, kişilerin, çocukluk döneminde, ebeveynlerinin ve diğer bakım veren kişilerin oluşturduğu travmatik yaşantılardır. Araştırmada, genç-yetişkin erkeklerde, çocukluk dönemi ruhsal travmatik yaşantılardan, duygusal istismarın, kusurluluk, iç içe geçme ve duyguları bastırma erken dönem uyum bozucu şemalarını yordadığı belirlenmiştir. Bu bulgular, Young ve arkadaşlarına (2003) göre değerlendirildiğinde, çocukluk döneminde yaşanan duygusal istismar mağduriyet yaşantıları, kişilerde, diğerlerine karşı güvenli bir bağlanma oluşturmamaya neden

olabilmektedir. Bu mağduriyet yaşantıları, çocukta, bakım ve sevgi ile ait olma gereksinimlerinin karşılanmayacağına yönelik inancın gelişmesine de bir zemin sağlamaktadır (Young ve ark., 2003). Böylece, bu inanç temelinde gelişen değersizlik ve aşağılık hisleri, zamanla, kişide, kopukluk ve reddedilmişlik şema alanı içerisinde bulunan, terk edilme, güvensizlik, duygusal yoksunluk, kusurluluk ve sosyal izolasyon şemalarının gelişmesine de neden olabilmektedir (Young ve ark., 2003). Çocukluk döneminde, duygusal istismar mağduriyeti yaşamış kişilerin, yaşadıkları travmayı telafi edebilmek adına “haklı gösterici” bir biçimde davranabildiği ifade edilmektedir (Young ve ark., 2003). Diğer bir deyişle, bu kişiler, Young ve arkadaşlarına (2003) göre, empati duygusundan yoksun oldukları için diğerlerine verdikleri zarar(lar)ı göz ardı ederek, istedikleri her şeyi yapabilmek adına, aşırı derecede talepkâr davranabilmektedir. Bu açıklamadan hareketle, çocukluk döneminde yaşanan duygusal istismarın, kusurluluk, iç içe geçme ve duyguları bastırma şemalarının oluşmasına neden olduğu düşünülebilir. Bu bulgu, diğer çalışmalar (Narimani ve ark., 2012; Yiğit ve Erden, 2015) ile tutarlılık göstermektedir.

Bununla birlikte, araştırmada, genç-yetişkin erkeklerde, çocukluk dönemi ruhsal travmatik yaşantılardan fiziksel ihmalin, zedelenmiş otonomi ve performans şema alanı içerisinde bulunan iç içe geçme şemasını ve diğerleri yönelimlilik şema alanı içerisinde bulunan onay arayıcılık erken dönem uyum bozucu şemasını yordadığı görülmüştür. Young ve arkadaşlarına (2003) göre, çocukluk döneminde fiziksel bakım ve beslenme gibi temel gereksinimleri yeterince karşılanmamış kişiler, diğerlerine göre, başkalarının herhangi bir yardımı olmaksızın, kendi sorumluluklarını yerine getiremeyeceğine yönelik inancını belirten iç içe geçme erken dönem uyum bozucu şemasını ve başkalarıyla uyumlu olmak için onlardan ilgi görmeye ve onay almaya yoğun bir şekilde odaklanmayı anlatan onay arayıcılık erken dönem uyum bozucu şemasını geliştirebilmektedir. Bu açıklama, bu bulguyu destekler niteliktedir.

Bu bulgulara ek olarak, araştırmada, genç-yetişkin erkeklerde, çocukluk dönemi ruhsal travmatik yaşantılardan, cinsel istismarın, zedelenmiş otonomi ve

performans şema alanı içerisinde bulunan iç içe geçme erken dönem uyum bozucu şemasını yordadığı görülmüştür. Bu bulgu, alanyazında bulunan araştırmalar (Narimani ve ark., 2012; Roemmele ve Messman-Moore, 2011; Yiğit ve Erden, 2015) ile tutarlılık göstermektedir. Flavell ve arkadaşlarına (2002) göre, cinsel istismar mağduriyeti, kişinin bilişsel gelişimini olumsuz bir şekilde etkileyebildiğinden dolayı, ilerideki yaşantısının yorumlamasını da olumsuz bir biçimde etkileyebilmektedir. Bu açıklamaya benzer bir açıklama yapan Young ve arkadaşlarına (2003) göre ise, istismar mağduriyeti yaşayan çocuklar, zamanla, kendileri, diğerleri ve yaşadıkları dünya ile ilgili yanlış inançlar geliştirebilmektedir. Bu tür bir mağduriyet, çocuğun güven duygusunu tahrip etmesi (Moscarello, 1990) nedeniyle, bu kişilerde, zedelenmiş otonomi ve performans şema alanı içerisinde bulunan iç içe geçme şemasının gelişmesi de söz konusu olmuş olabilir.

Araştırmada, bazı erken dönem uyum bozucu şemaların da çocuk cinsel istismarına yönelik bilişsel çarpıtma alt ölçeklerini yordadıkları belirlenmiştir. Kopukluk ve reddedilmişlik şema alanı içerisinde bulunan kusurluluk ve zedelenmiş otonomi ve performans şema alanı içerisinde bulunan iç içe geçme şemalarının, BÇÖ-İ'nin erkek formunun birinci faktör yapısı olan, Suç Davranışının Rasyonelleştirilmesi alt ölçeğini yordadığı belirlenmiştir. Kopukluk ve reddedilmişlik şema alanı, güvenli bağlanmanın karşılanamaması sonucunda oluşan, erken dönem uyum bozucu şemaları kapsamaktadır (Young ve ark., 2003). Bu şema alanına sahip kişiler, Young ve arkadaşlarına (2003) göre, özellikle empati yoksunluğu hissetmektedir. Bu şema alanı içerisinde yer alan kusurluluk şemasına sahip olan kişilerin de kendilerini kusurlu hissettikleri ve bu kusurun verdiği eksiklik algısına yönelik olarak da utanç duygusu yaşadıkları ifade edilmektedir (Young ve ark., 2003). Kişiler, kusurluluğu saklı tutmak ve yaşayacağı utanç duygusundan da kaçınmak için yoğun bir biçimde çaba göstermektedir (Young ve ark., 2003). Bu kusurlar, Young ve arkadaşlarına (2003) göre, saldırgan dürtüler ve kabul edilemez cinsel arzular gibi kişisel; sosyal becerisizlik ve itici fiziksel bir görünüme sahip olma gibi de genel olabilmektedir. Bu erken dönem uyum bozucu şemaya sahip olan kişilerin çocukluk döneminde, sevgi göstermeyen, aşırı eleştirici yaklaşan ve cezalandırıcı bir tutum sergileyen bir aile yapısı bulunmaktadır (Young ve ark.,

2003). Bu açıklamaya ek olarak, bu kişilerin, aynı zamanda, çocuk istismarının tüm çeşitlerinde, bir mağduriyet yaşantıları da söz konusudur (Young ve ark., 2003).

Zedelenmiş otonomi ve performans şema alanı da genel olarak, Young ve arkadaşlarına (2003) göre, kişilerin, bağımsız bir biçimde davranamayacaklarına dair inancını da içermektedir. Bu kişilerin çocukluk döneminde, sorumluluk, güven ve güvenlik gibi duyguların zarar gördüğü, travmatik yaşantılar bulunmaktadır (Young ve ark., 2003). Bu şema alanında yer alan, iç içe geçme erken dönem uyum bozucu şemasına sahip kişiler, Young ve arkadaşlarına (2003) göre, genel olarak, başka kişilerin devamlı bir biçimde desteği olmadan hayatlarını devam ettiremeyeceklerine dair bir inanca sahiptir. Bu inanç, kişilerin kimliklerinin de uzun vadede zarar görmesine neden olmakta ve böylece kişi, ayrı bir kimliğe sahip olamadığından dolayı, başka kişilerin düşüncelerine aşırı bir şekilde destek veren bir tarzda hareket etmektedir (Young ve ark., 2003).

Bu bulguya ek olarak, diğerleri yönelimlilik şema alanı içerisinde bulunan onay arayıcılık şemasının da BÇÖ-İ'nin erkek formunun ikinci faktör yapısı olan, Suçluya Karşı Sorumluluğun En Aza İndirilmesi alt ölçeğini yordadığı tespit edilmiştir. Diğerleri yönelimlilik şema alanı, Young ve arkadaşlarına (2003) göre, duyguların ve tüm gereksinimlerin açık bir şekilde ifade edebilme özgürlüğü ile ilgili temel ihtiyaçların karşılanamamasından kaynaklanan şemaları içermektedir. Bu şema alanına sahip kişiler, onay görmek, sevilme ve gelebilecek bir tepkiden kaçınmak için kendi gereksinimlerinden daha çok, diğerlerinin isteklerine, duygularına ve tutkularına yoğun bir biçimde odaklanma eğilimi göstermektedir (Young ve ark., 2003). Bu kişiler, çocukluk döneminde yaşadıkları suçluluk duygusundan dolayı, duygularını doğru bir biçimde ifade edemedikleri için kendi istek ve gereksinimlerinin de farkında değildir (Young ve ark., 2003). Onay arayıcılık şemasına sahip kişiler, Young ve arkadaşlarına (2003) göre, diğerlerinden ilgi görebilmek adına, onların onayını almaya yoğun bir biçimde gereksinim duymaktadır.

BÇÖ-İ'nin üçüncü faktör yapısı olan, Mağdur Zararının En Aza İndirilmesi alt ölçeğini yordayan şemaların ise, zedelenmiş otonomi ve performans şema alanı içerisinde bulunan iç içe geçme şeması; diğerleri yönelimlilik şema alanı içerisinde bulunan onay arayıcılık şeması ve aşırı tetikte olma ve bastırılmışlık şema alanı içerisinde bulunan duyguları bastırma şemasının olduğu belirlenmiştir. Young ve arkadaşlarına (2003) göre, zedelenmiş otonomi ve performans şema alanına sahip kişiler, genel olarak, çocukluk döneminde kendi güvenini zedeleyen bir aile yapısına sahiptir. Bu kişilerin ebeveynlerinin, çocuğu aşırı koruyan bir tutum sergilediği, herhangi bir sorumluluk almasını engellediği ve çocuk ile ilgili her şeyi kendilerinin yaptığı ifade edilmektedir (Young ve ark., 2003). Ebeveynlerin sergilediği aşırı korumaya yönelik bu tutum, çocukta, zamanla, bireysel kimlik kazanımında büyük problemlere de yol açabilmektedir (Young ve ark., 2003). Diğerleri yönelimlilik şema alanına sahip kişilerde, Young ve arkadaşlarına (2003) göre, kendi kişisel gereksinimler feda edilerek, öncelik her zaman, başka kişilerin ihtiyaçlarını karşılama yönündedir. Bu şekilde bir davranış sergilemedeki amaç, kişinin, onay almaya yönelik olarak, etrafında kabul görmesidir (Young ve ark., 2003). Bu şema alanına sahip kişilerin, kişiler arası ilişkilerde, etkileşimde bulunduğu kişilerin tepkilerine aşırı bir biçimde odaklanmasından dolayı, kendi isteklerine yönelik farkındalıklarının da düşük olduğu ifade edilmektedir (Young ve ark., 2003). Bununla birlikte, bu kişilerin, ailelerinde sevginin koşullu olarak ifade edildiği, çocuğun da ailesinden onay almak için kendi düşüncelerini bastırmak zorunda olduğu belirtilmektedir (Young ve ark., 2003). Bu şema alanında yer alan onay arayıcılık şemasına sahip kişilerin, başkalarının onayını almak üzerine kurulu bir benlik algısına sahip oldukları ifade edilmektedir (Young ve ark., 2003). Aşırı tetikte olma ve bastırılmışlık şema alanına sahip kişilerin, içselleştirdiği yüksek standartlara ulaşabilmek için duygularını ifade etme, yakın ilişkiler kurabilme ve sağlık gibi önemli gereksinimlerinden ödün verebilecekleri belirtilmektedir (Young ve ark., 2003). Bu şema alanı içerisinde yer alan duyguları bastırma erken dönem uyum bozucu şemaya sahip kişilerin de eleştirilmekten ya da dürtüleri sebebiyle kontrolü kaybetmekten kaçınmak için duygu, düşünce ve davranışlarını bastırdıkları düşünülmektedir (Young ve ark., 2003). Bu açıklamalar, iç içe geçme, onay arayıcılık ve duyguları bastırma erken dönem uyum bozucu şemaların, çocuk cinsel

istismarına yönelik bilişsel çarpıtmalarda, mağdur zararının en za indirilmesi alt ölçeğini yordadığına yönelik bulguyu destekler niteliktedir. Bu açıklamalara ek olarak, bu bulgu, çocuk cinsel istismarına yönelik mitlerle de açıklanabilir. Cromer ve Goldsmith'e (2010) göre, çocukluk döneminde yaşanan istismarın ortaya çıkarttığı zararın, diğer bir deyişle, toplumun, mağdurun bu yaşantıdan çok fazla zarar görmediği yönündeki algısı, çocuk cinsel istismarına yönelik mitler olarak ifade edilmektedir. Bu tür mitler, toplum nezdinde, çocuk açısından çok fazla örseleyici olan bir yaşantının da normalleştirilmesine aracılık etmektedir (Cromer ve Goldsmith, 2010). Klettke ve Mellor'a (2018) göre, bu tür mitlere sahip olan kişiler, istismarı ortaya çıkaran davranışlardan daha çok mağduru sorumlu tutmakta ve böylece, bir bakıma, istismarcının suça yönelik sorumluluğunu da azaltmaktadır. Kadınlara ve özellikle çocuklara yönelik sergilenen cinsel inançların, aynı zamanda, cinsel suçlara yönelik baskıcı tutumları, diğer bir deyişle bilişsel çarpıtmaları da desteklediği düşünülmektedir.

Analiz sonuçları, genç yetişkin erkeklerde, çocukluk döneminde, duygusal istismar yaşantısına maruz kalmanın, diğer istismar ve ihmal yaşantılarına göre, daha fazla erken dönem uyum bozucu şemanın oluşmasına da zemin sağladığını göstermektedir. Duygusal istismar yaşantısına maruz kalmış çocuklar, Kairys ve Johnson'a (2002) göre, kendilerini, istenmeyen, sevilmeyen, değersiz ve tehlikeye açık bir şekilde hissetmektedir. Bu olumsuz inançlar ve onların oluşturduğu şemalar, kişinin, genç yetişkinlik döneminde de çocuk cinsel istismarına yönelik bilişsel çarpıtmaları geliştirmesine de bir zemin sağlamış olabilir. Cinsel suçlara yönelik şemalar, sadece mağdur ile ilgili değil, aynı zamanda suçlunun kendisi ve yaşadığı dünyayla da ilgilidir (Carvalho ve Nobre, 2014; Sigre-Leiros ve ark., 2013; 2015a; 2015b).

7.5. Genç Yetişkin Erkeklerde Çocukluk Döneminde Yaşanılan Ruhsal Travmatik Yaşantılar ile Tecavüz Suçuna Yönelik Bilişsel Çarpıtmalar Arasındaki İlişkide Erken Dönem Uyum Bozucu Şemaların Aracı Rolüne İlişkin Kurulan Yapısal Eşitlik Modeli (Model 2) Sonuçlarının Değerlendirilmesi

Model 2'ye yönelik bulgular değerlendirildiğinde, genç yetişkin erkeklerde, çocukluk döneminde yaşanan ruhsal travmatik yaşantılar ile tecavüz suçuna yönelik bilişsel çarpıtmalar arasındaki ilişkide, erken dönem uyum bozucu şemaların aracı rolünün olduğu görülmüştür.

Araştırmada, erkeklerde, çocukluk döneminde yaşanan fiziksel ihmal ve duygusal istismar yaşantıları ile tecavüz suçuna yönelik bilişsel çarpıtmalar arasındaki ilişkide, tehditler karşısındaki dayanıksızlık, kusurluluk, ayrıcalıklılık ve onay arayıcılık erken dönem uyum bozucu şemalarının aracılık etkisinin olduğu belirlenmiştir.

Young ve arkadaşlarına (2003) göre, erken dönem uyum bozucu şemalar, kişinin çocukluk döneminde yaşadığı travmatik yaşantılar sonucunda gelişmektedir. Araştırmada, genç yetişkin erkeklerde, çocukluk dönemi ruhsal travmatik yaşantılardan duygusal istismarın, ayrıcalıklılık ve kusurluluk erken dönem uyum bozucu şemalarını yordadığı belirlenmiştir. Çocukluk dönemi ruhsal travmatik yaşantılardan fiziksel istismarın, tehditler karşısında dayanıksızlık erken dönem uyum bozucu şemasını; fiziksel ihmalin de onay arayıcılık erken dönem uyum bozucu şemasını yordadığı tespit edilmiştir.

Bu bulgulara ek olarak, ayrıcalıklılık, tehditler karşısında dayanıksızlık ve onay arayıcılık erken dönem uyum bozucu şemalarının da Bumby Tecavüz Suçuna Yönelik Bilişsel Çarpıtmalar Ölçeği'nin (BÇÖ-T) Bahane Bulma alt ölçeğini yordadıkları tespit edilmiştir. BÇÖ-T'nin Haklı Gösterme şeklinde adlandırılan alt ölçeği yordayan şemaların ise, onay arayıcılık ve kusurluluk erken dönem uyum bozucu şemalarının olduğu görülmüştür.

Young ve arkadaşlarına (2003) göre, ayrıcalıklılık şemasına sahip kişilerde, kendisinin, diğer kişilerden üstün olduğuna, özel hak ve ayrıcalıklara sahip olduğuna ve sosyal kurallar tarafından sınırlandırılmayacağına yönelik bir inanç bulunmaktadır. Bu kişiler, gerçekçi olana bakmaksızın ve diğer kişilerin de uygun bulduğunu umursamaksızın, başkalarına verdiği zararı da düşünmeden, istediği her şeyi yapabileceğine ve her şeye de sahip olabileceğine inanmaktadır (Young ve ark., 2003). Buradaki amaç, kişinin, gücü ve kontrolü kendi elinde tutmak istemesidir (Young ve ark., 2003). Onay arayıcılık şeması da diğerlerine yönelimlilik şema alanı içerisinde yer almaktadır (Young ve ark., 2003). Bu şema alanı, çocuğun, bakım veren kişiler tarafından, duygularının ve temel gereksinimlerinin yeterince karşılanamaması sonucunda gelişmektedir (Young ve ark., 2003). Bu tür bir travmatik çocukluk dönemi yaşamış ve sonucunda da onay arayıcılık şeması geliştirmiş kişiler, kendilik duyguları yeterince gelişmediği için kendi düşüncelerinden daha çok başkalarının düşüncelerine bağlı kalarak hareket etmektedir (Young ve ark., 2003). Bu açıklamalar, araştırmada, erkeklerde, onay arayıcılık şeması ile tecavüz suçuna yönelik bilişsel çarpıtmalar arasındaki ilişkiyi destekler niteliktedir.

Bununla birlikte, kişiler, erken çocukluk döneminde, herhangi bir istismar veya bir ihmal sonucunda, zarar görme gibi bir mağduriyet ve baskı altına alınma gibi bir maruziyet yaşadıklarında da yetişkinlik yıllarında tehditler karşısında dayanıksızlık ve onay arayıcılık gibi erken dönem uyum bozucu şemalar geliştirebilmektedir (Young ve ark., 2003). Bu açıklamalar, ayrıcalıklılık, tehditler karşısında dayanıksızlık ve onay arayıcılık şemalarının, Bahane Bulma alt ölçeğini yordamasına yönelik bulguyu destekler niteliktedir. Alanyazında (Cüceloğlu, 2003; Morgan, 2011), bahane bulma/mantığa bürüne savunma mekanizması, kabul edilemeyecek davranışların, bahaneler aracılığıyla haklı gösterilmeye çalışılması olarak tanımlanmaktadır. Bu süreçte, kişinin, karşılaştığı olaylarda, gerçeklerden kaçarak ve olayın aslından uzaklaşarak, kendince mantıklı nedenler uydurduğu ve sonucunda da bu savunma mekanizması ile suçun nedenlerini daha çok çevresel faktörlere yönelttiği ifade edilebilir. Böylece, kişinin, bu şekilde, kabul görmeyecek güdülerin yarattığı kaygıyı önleyerek ya da ondan kaçınarak, kendi yetersizlik duygusunu da

gidermeye çalıştığı düşünülebilir.

Burton ve arkadaşlarına (2002) göre, cinsel istismar sırasında çocuk, “bana, bunu yapana güvendiğimden dolayı, onun bu davranışı, bana zarar vermeyecek” veya “bu davranış bir bakımdan bana da zevk verebilir” şeklinde bilişsel çıkarımlarda bulunmakta ve yaşadığı istismarı, kendisine açıklanmaya yardımcı olacak şekilde bir takım inanç sistemi veya bilişsel bir şema yaratmaktadır. Çocuğun kendisine ve diğerlerine yönelik benlik algısındaki bu bozulmalar, zamanla, Taner ve Gökler’e (2004) göre, kişinin daha sonraki sosyal ilişkiler kurabilme ve sürdürebilme becerisini de olumsuz şekilde etkileyebilmektedir. Young ve arkadaşlarına (2003) göre, çocukluk döneminde yaşanan bu tür olaylar, kişinin kendisini kusurlu ve kötü hissetmesine yönelik olarak, kusurluluk şemasının gelişmesine yol açabilir. Kusurluluk şeması, kişinin kendisini, başkalarının yanında kusurlu, kötü, değersiz ve itici olduğuna yönelik inançlardır (Young ve ark., 2003). Young ve arkadaşlarına (2003) göre, bu kişilerde, kişisel kusurlar olarak ifade edilen, kabul edilemez cinsel arzular da olabilmektedir. Tecavüzün de cinsel arzuları gidermeye yönelik kabul edilemez bir eylem olduğu düşünülürse, kusurluluk şemasının tecavüze yönelik bilişsel çarpıtmaları yordaması da olası görünmektedir. Blake ve Gannon’a (2010) göre, tecavüz suçunu destekleyen bilişler, genellikle, bilişsel çarpıtmalar veya tecavüze yönelik mitler olarak adlandırılmaktadır. Tecavüz suçuna yönelik bilişsel çarpıtmalar, suç, suçlu ve mağdurlara yönelik tutumları, inançları, mazeretleri ve haklı göstermeleri kapsamaktadır (Blake ve Gannon, 2010). Haklı gösterme, cinsel ilişkilere karşı sergilenen olumsuz yaklaşımı, kadınlara karşı düşmanlığı ve mağdurlara verilen zararı en aza indirerek, kişinin, tecavüz suçunun yanlış ve zarar verici olduğuna yönelik algısını hafifleten öğeler içermektedir (Hermann ve ark., 2012). Örneğin, “bir kadının eşine karşı görevlerinden biri, kocası her istediğinde, kadın o ruh halinde olsun ya da olmasın, kocasını cinsel olarak memnun etmektir” veya “kadınlar genellikle cinsellik isterler, buna nasıl ulaştığı farketmez” tarzındaki düşünceler, tecavüzün yanlış ve zarar verici bir durum içermediğine yönelik olarak, kişinin, yanlış ve zararı hafifletmesine neden olabilecek düşünceler olarak düşünülebilir. Scully ve Moralla (1984), tecavüz suçu işleyen kişilerin, kendi eylemlerinden bağımsız olarak, mağduru suçlu gösterecek bir şekilde, davranışlarını

haklı göstermek için, “kadınlar baştan çıkarıcıdır”, “kadınlar “hayır” dediği zaman, bu “evet” anlamına gelmektedir”, “çoğu kadın sonunda rahatlar ve tecavüzün tadını çıkarır”, “kibar kadınlar tecavüze uğramaz” ve “küçük bir yanlış yapmanın suçu yoktur” şeklinde beş çeşit düşünce içeriğine sahip olduklarını ifade etmektedir. Scully ve Moralla’ya (1984) göre, tecavüz suçu işleyen kişilerin, suçlarıyla ilgili açıklamalarında hem bahane bulmaya hem de haklı göstermeye yönelik içerikler bulunmaktadır. Tecavüz suçunu inkâr edenlerde kendini haklı gösterme, itiraf edenlerde ise, bahane bulma yönünde bilişsel çarpıtmalara sahip olduğu belirtilmektedir (Scully ve Moralla, 1984). Bu açıklamalar, tecavüz suçuna yönelik bilişsel çarpıtmalarda, onay arayıcılık ve kusurluluk şemalarının “Haklı Gösterme” faktörünü yordamasına yönelik bulguyu açıklar niteliktedir.

7.6. Genç Yetişkin Kadınlarda Çocukluk Döneminde Yaşanılan Ruhsal Travmatik Yaşantılar ile Çocuk Cinsel İstismarına Yönelik Bilişsel Çarpıtmalar Arasındaki İlişkide Erken Dönem Uyum Bozucu Şemaların Aracı Rolüne İlişkin Kurulan Yapısal Eşitlik Modeli (Model 3) Sonuçlarının Değerlendirilmesi

Model 3’e yönelik bulgular değerlendirildiğinde, genç yetişkin kadınlarda, çocukluk döneminde yaşanan ruhsal travmatik yaşantılar ile çocuk cinsel istismarına yönelik bilişsel çarpıtmalar arasındaki ilişkide, erken dönem uyum bozucu şemaların aracı rolünün olduğu görülmüştür.

Araştırmada, kadınlarda, çocukluk döneminde yaşanan duygusal istismar ve duygusal ihmal yaşantıları ile çocuk cinsel istismarına yönelik bilişsel çarpıtmalar arasındaki ilişkide, iç içe geçme şemasının aracılık etkisinin olduğu belirlenmiştir.

Araştırmada, çocukluk çağı ruhsal travmatik yaşantılardan, duygusal istismarın ve duygusal ihmalin, iç içe geçme şemasını yordadıkları tespit edilmiştir. Araştırmada, genç yetişkin kadınlarda, diğer istismar türlerinin yanında, sadece, duygusal istismarın ve duygusal ihmalin belirlenmiş olması, alanyazında, bu tür bir

istismarın ve ihmalin, çocukluk döneminde en sık yaşanan istismar ve ihmal türü (Kaplan ve ark., 1999) olarak ifade edilmesiyle açıklanabilir. Araştırmanın bu bulgusu ile birlikte, kadınlarda, çocukluk dönemi duygusal istismar ve duygusal ihmal mağduriyet yaşantılarının, diğer istismar ve ihmal türlerine göre, sadece iç içe geçme erken dönem uyum bozucu şemasını yordaması, duygusal istismar ile olumsuz bilişsel stiller arasında güçlü bir ilişkinin olması (Gibb, 2002) ile açıklanabilir. Young ve arkadaşlarına (2003) göre, istismar, aynı zamanda, çocuğun özerklik duygusunun gelişmesine de bir engel oluşturmaktadır. Bu tür bir mağduriyet yaşantısı, çocuklarda, zamanla, zedelenmiş otonomi ve performans alanına yönelik bir şema alanının oluşmasına da neden olmaktadır (Young ve ark., 2003). Nitekim araştırmada, duygusal istismar ve ihmalin, zedelenmiş otonomi ve performans şema alanı içerisinde yer alan iç içe geçme erken dönem uyum bozucu şemasını yordadığı belirlenmiştir. Bu bulgu, alanyazında yer alan çalışma (Lumley ve Harkness, 2007) ile tutarlılık göstermektedir.

Bu bulgulara ek olarak, iç içe geçme şemasının da sadece, BÇÖ-İ kadın formunun üçüncü faktörü olan, Suç Davranışının Rasyonelleştirilmesi alt ölçeğini yordadığı görülmüştür. Araştırmada, çocukluk döneminde görülen fiziksel istismar, fiziksel ihmal ve cinsel istismar dışındaki ruhsal travmatik yaşantıların, çocuk cinsel istismarına yönelik bilişsel çarpıtmaları yordadığına yönelik bulgular, Young ve arkadaşları (2003), temel yaşam deneyimleri ile açıklanabilir. Temel yaşam deneyimleri, gereksinimlerin çocuğa zarar verecek bir şekilde engellenmesi, mağduriyet, gereksinimlerin gerektiğinden fazla karşılanmaya çalışılması ve özdeşim kurma şeklinde tanımlanmaktadır (Young ve ark., 2003). Bu temel deneyimler, kişide erken dönem uyum bozucu şemaların gelişmesine de zemin hazırlamaktadır (Young ve ark., 2003). Erken dönem uyum bozucu şemalardan biri olan iç içe geçme şeması ise, gereksinimlerin gerektiğinden fazla karşılanmaya çalışılması başlığı altında yer almaktadır. Bu temel yaşam deneyimine göre, (Young ve ark., 2003), kişilerin, çocukluk yıllarında, tüm temel gereksinimleri, çocuk tarafından herhangi uyarım verilmeden, bakım veren kişilerce anında karşılandığında, çocuğun yaşamına son derece özgürlük ve özerklik verildiğinde veya yaşamına aşırı derecede karışıldığında, kişi, yetişkinlik döneminde, iç içe geçme gibi bir erken dönem uyum

bozucu şema geliştirebilmektedir. Çocuğa ihtiyacından fazlasını vermek ve çocuğun her isteğini yerine getirmek, bu durumu oluşturan davranışlar olarak ifade edilmektedir (Young ve ark., 2003). İç içe geçme şemasına sahip olan kişilerin, Young ve arkadaşlarına (2003) göre, çocukluk dönemindeki ebeveynleri, duygusal ve fiziksel olarak, yeterince sevgi, saygı, istikrar, güvenlik, beslenme, kabul edilme ve duyguları paylaşma konusunda yetersiz oldukları için çocuğun bu tür duygulara yönelik temel gereksinimleri yeterince karşılanmamıştır. Bu nedenlerden dolayı, kişiler, yetişkinlik döneminde, duygusal istismara benzer bir durum yaşadıklarında veya bu durumu anımsatacak bir uyarıcı ile karşılaştıklarında, şemalar aktif hale gelebilmektedir (Young ve ark., 2003). Bu açıklamalara ek olarak, iç içe geçme şeması, Young ve arkadaşlarına (2003) göre, çocukluk döneminde duygusal anlamda güvenli bir aile ortamı olmayan kişilerde görülebileceği varsayılmaktadır. Bu şemaya sahip kişiler, yeterli olmayan bireysel bir kimliğe sahip olma (iç içe geçme) gibi (Young ve ark., 2003), bir anlamda, dışsal denetim odağına sahip kişilerin kişisel özelliklerini göstermektedir. Daha öncede ifade edildiği gibi, Maruna ve Mann'e (2006) göre, insan davranışları, genellikle, nedensel bir atıf içermektedir. Gardner ve Warren'a (1978) göre ise kişiler, kendi başına gelenlerin kendi davranışları sonucunda olduğunu kabul ederse içsel; başkalarının davranışları sonucunda olduğunu kabul ederse de dışsal denetim odağına sahiptir (akt., Çoban, 2005). Bu açıklamalardan hareketle, bu durum, kişilerin, suç davranışının sorumluluğunu, rasyonelleştirmeler yaparak, en aza indirme çabası içinde olduklarını, diğer bir deyişle, nedensel atıfları, kendileri dışındaki herhangi bir kaynağa kaydırma eğilimi içerisinde olduklarını göstermesi açısından, bu bulguyu destekler niteliktedir. Bu açıklamalar, araştırmada, kadınlarda, duygusal istismar ve duygusal ihmal ile çocuk cinsel istismarına yönelik bilişsel çarpıtmalar arasındaki ilişkide, iç içe geçme şemasının aracı rolüne yönelik bulguyu açıklar niteliktedir.

7.7. Genç Yetişkin Kadınlarda Çocukluk Döneminde Yaşanılan Ruhsal Travmatik Yaşantılar ile Tecavüz Suçuna Yönelik Bilişsel Çarpıtmalar Arasındaki İlişkide Erken Dönem Uyum Bozucu Şemaların Aracı Rolüne İlişkin Kurulan Yapısal Eşitlik Modeli (Model 4) Sonuçlarının Değerlendirilmesi

Model 4'e yönelik bulgular değerlendirildiğinde, genç yetişkin kadınlarda, çocukluk döneminde yaşanan ruhsal travmatik yaşantılar ile tecavüz suçuna yönelik bilişsel çarpıtmalar arasındaki ilişkide, erken dönem uyum bozucu şemaların aracı rolünün olduğu görülmüştür.

Araştırmada, kadınlarda, çocukluk döneminde yaşanan duygusal istismar yaşantısı ile tecavüz suçuna yönelik bilişsel çarpıtmalar arasındaki ilişkide, cezalandırma erken dönem uyum bozucu şemasının aracılık etkisinin olduğu belirlenmiştir.

Young ve arkadaşlarına (2003) göre, erken dönem uyum bozucu şemalar, çocukluk döneminde yaşanan istismar ve ihmal gibi travmatik yaşantılar sonucunda gelişmekte ve daha sonraki yıllarda, kişinin yaşantısında olumsuz durumlara yol açabilmektedir. Araştırmada, genç yetişkin kadınlarda, çocukluk döneminde yaşanan duygusal istismar yaşantısı ile tecavüz suçuna yönelik bilişsel çarpıtmalar arasındaki ilişkide, çocukluk dönemi ruhsal travmatik yaşantılardan duygusal istismarın, sadece, cezalandırma erken dönem uyum bozucu şemasını yordadığı belirlenmiştir. Bu bulguya ek olarak, cezalandırma erken dönem uyum bozucu şemasının da BÇÖ-T'nin ikinci faktörü olan, Bahane Bulma alt ölçeğini yordadığı tespit edilmiştir.

Tecavüz suçuna yönelik mitlerin, hem "tecavüz"ü oluşturan unsurların ne olduğunu hem de "ideal" mağdurun özelliklerinin ne olması gerektiğini belirlediği düşünülürse, mağdura yönelik "suçlayıcı", aynı zamanda, suçluya yönelik "haklı çıkarıcı" inançları da beraberinde getirmesi olasıdır. Nitekim araştırmada, BÇÖ-T'nin kadın formunun ikinci faktörü olan, Bahane Bulma alt ölçeğini oluşturan maddelerin, bu düşünceyi destekleyen maddelerden oluştuğu görülebilir. Örneğin,

“cinsel saldırıda bulunan pek çok erkek, bunu cinsel yoksunluk nedeniyle yapmaktadır”, “cinsel saldırıda bulunan çoğu erkeğin, diğer erkeklerden çok daha güçlü cinsel dürtüleri vardır”, “kadınların çoğunun cinsel ilişki için “hayır” demesinin nedeni, ahlaksız görünmeyi istemedikleri içindir” veya “genellikle cinsel saldırıların çoğu planlanmamıştır, o anda, anlık gerçekleşir”. Bahane Bulma faktörü altında yer alan bu maddeler incelendiğinde, maddelerin, suç, suçlu ve mağdura yönelik, olayı suçlu nezdinde “haklı” gösterecek inançlardan oluştuğu anlaşılmaktadır. Daha öncede açıklandığı gibi, kadınları, “kötü”, “ahlaksız” ve “bayağı” olarak görülmesine neden olan algının, ataerkil toplum düzeninde, erkek egemen güç tarafından kadına da dayatıldığı ve böylece, ait olduğu toplum içerisinde sosyalleşen kadınlardan bazılarının da tecavüz suçunda, suçluyu aklamaya yönelik bir takım inançlara sahip olduğu düşünülebilir.

Araştırmada, BÇÖ-T'nin kadın formunun birinci faktörü olan, Haklı Gösterme alt ölçeğini yordayan herhangi bir aracı değişkenin olmamasına yönelik bulgu, çeşitli şekillerde açıklanabilir. İlk olarak, Bumby Tecavüz Suçuna Yönelik Bilişsel Çarpıtmalar Ölçeği Kadın Formu'nun, geçerlik ve güvenilirlik bulgularının tartışıldığı, birinci bölümde yer alan, bazı açıklamalar doğrultusunda değerlendirmeye çalışılacaktır. Ölçeğin orijinal formu, toplam 36 maddeden oluşmaktadır (Bumby, 1996). Bu araştırma ile orijinal ölçeğe, alanyazında ilk kez, kadın örneklem üzerinde başka bir dile uyarlaması yapılmıştır. Yapılan Türkçe uyarlama çalışması ile ölçek, orijinal formundan çok farklı bir biçimde, haklı gösterme ve bahane bulma şeklinde adlandırılan iki yapıdan oluşan, toplam 11 maddelik bir ölçeğe dönüşmüştür. Bu formda yer alan Haklı Gösterme alt ölçeği 8, 9, 10, 15, 20, 27 ve 32. maddelerden oluşmaktadır. Bu alt ölçekte yer alan bilişsel çarpıtmaların, analiz sonrasında, minimizasyon özelliklerine sahip olması muhtemeldir çünkü bu bilişsel çarpıtmalar, bir bakıma, suça atfedilen, suçun ortaya çıkmasına yönelik, diğer bir deyişle, suçlunun temyiz gücünü azaltacak maddeler ile ilişkilidir. Maddeler, suçun sorumluluğunu fail açısından kabul etmeme öncülüne dayanarak, suçun ciddiyetini ve sonucunu da hafife almaktadır. Bu nedenle, bu faktörü, bir bakıma, suçluyu destekleyen tutumlar olarak değerlendirmek de mümkündür.

Her ne kadar arařtırmada, duygusal istismarın, cezalandırma erken dönem uyum bozucu řemasını yordadığı belirlenmiş olsa da ikinci olarak, bu durumu ortaya çıkaran olası bir açıklama, kadınların, tecavüz suçu işleyen kişilerin mağdurlarına yönelik olarak, tecavüz suçuna ilişkin sorumluluklarını göz ardı edememeleri olabilir.

Üçüncü olarak, tecavüz hem yasal (TCK, 2005) zeminde hem de alanyazında (Gannon ve ark., 2008) yeralan tanımlar gereği, rızası olmayan bir kişiye karşı, zor kullanarak, cinsellik duygularını gidermek için yapılan bir saldırma biçimi olarak ifade edilmektedir. Bu tanımlamada, cinsel suçlunun ve mağdurun cinsiyeti her ne kadar belirtilmese de alanyazında cinsel suçlu olarak, kadın cinsel suçluların olduğuna yönelik açıklamalar da bulunmaktadır (Matthews, 1993). Bu sınıflamaya (Matthews, 1993) bakıldığı zaman, kadın cinsel suçluların çoğunluğunun, “öğretmen veya sevgili” sınıflamasına dayalı cinsel suçlular grubu altında toplandığı ve mağdurlarının yaşının da bu sınıflamaya uygun bir biçimde, 18 yaşından küçük olduğu yönündedir. Bu sınıflama, bir nevi, kadınların sadece, “çocuk”lara yönelik bir eylem olarak cinsel suç işlediği, diğer bir deyişle, tecavüz gibi bir cinsel suç işlemediği yönündedir.

Son olarak ise, tecavüz suçuna maruz kalan mağdurların hepsinin cinsiyetinin kadın olması nedeniyle (Tülü ve Erden, 2014), arařtırmada yer alan kadınların, tecavüz suçuna yönelik bilişsel çarpıtmalarda, mağduru “suçlu” gören ve suçluyu da “mazur” gösteren açıklamalara, mağdur ile, diğer bir deyişle, hemcinsleri ile ilgili bir empati yapmış olmaları olabilir. van der Bruggen ve Grubb’a (2014) göre, kadınlar, erkeklere nazaran, tecavüz mağduru ile daha fazla benzer duygular hissetmektedir.

8. SONUÇ VE ÖNERİLER

Bu bölümde, araştırmanın özelliklerine, sınırlılıklarına ve daha sonra yapılacak olan çalışmalar için önerilere yer verilerek, çalışmanın bulgularının adli psikoloji açısından önemi aktarılmıştır.

Araştırmada, alanyazında ilk kez, Bumby Çocuk Cinsel İstismarına Yönelik Bilişsel Çarpıtmalar Ölçeği (BÇÖ-İ, *BMS*) ve Bumby Tecavüz Suçuna Yönelik Bilişsel Çarpıtma Ölçeği (BÇÖ-T, *BRS*), kadın örneklem grubu üzerinde de uygulanmıştır.

Çalışmada, ilk olarak, AFA ile BMS ve BRS ölçeklerinin Türkçe erkek ve kadın formlarının geçerlik ve güvenilirlik çalışması yapılmış ve faktör yapısı olmayan ölçeklerin orijinallerinden farklı olarak, BÇÖ-İ Erkek Formu'nda, sırasıyla, Suç Davranışının Rasyonelleştirilmesi, Suçluya Karşı Sorumluluğun En Aza İndirilmesi ile Mağdur Zararının En Aza İndirilmesi; BÇÖ-İ Kadın Formu'nda ise, sırasıyla, Suçluya Karşı Sorumluluğun En Aza İndirilmesi, Mağdur Zararının En Aza İndirilmesi ve Suç Davranışının Rasyonelleştirilmesi olarak isimlendirilen üç faktör yapısı elde edilmiştir. BÇÖ-T'de ise, hem erkek hem de kadın formunda, sırasıyla, Haklı Gösterme ve Bahane Bulma şeklinde adlandırılan iki faktör yapısı elde edilmiştir. Daha sonra elde edilmiş olan tüm faktör yapıları, her iki ölçek için de DFA ile doğrulanmıştır.

Araştırmada, çalışmanın birinci bölümüne yönelik bulgular çerçevesinde, özellikle, daha öncede belirtildiği gibi, cinsel suçlara yönelik bilişsel çarpıtmaların araştırıldığı tüm çalışmalarda, örneklem grubunun adli popülasyonda yer alan kişilerden oluşuyor olması ve bu araştırmanın da normal popülasyonda yer alan üniversite öğrencileri üzerinde yürütülmüş olması, bir sınırlılık olarak düşünülebilir. Ancak, araştırmanın, normal popülasyonda da cinsel suçlara yönelik bilişsel çarpıtmaların var olduğunu göstermesi ve ülkemizde, cinsel suçlara yönelik bilişsel çarpıtmaların adli popülasyonda yer alan kişilerde de belirlenmesine doğru giden ilk çalışma olması nedenleriyle, son derece büyük bir öneme sahip olduğu da gözden kaçırılmaması gereken bir özellik olarak değerlendirilmektedir.

Ayrıca, bu araştırma ile ilk kez, BÇÖ-İ ve BÇÖ-T ölçeklerine DFA uygulanmış ve Türkçe uyarlama çalışması ile alanyazındaki çalışmalar arasında, ulaşılan faktör sayıları bakımından tam bir örtüşme sağlanmıştır. Ulaşılan faktör yapılarındaki tam örtüşmeden hareketle, Bumby Cinsel Suçlara Yönelik Bilişsel Çarpıtmalar Ölçekleri'nin Batılı olmayan toplumlara da kısmen genellenebilir olduğu, ayrıca, faktör yapılarına da sahip olduğu, bu araştırma ile bir kez daha ispatlanmıştır.

Ölçeklerde yer alan maddeler sayısı bakımından, özgün formlarda yer alan madde sayısına ulaşamaması, çalışmanın, farklı kültürde ve farklı örneklem üzerinde yürütülmüş olmasıyla ilgili olduğu düşünülmektedir. Araştırma, orijinal ölçeklerin, ikinci defa, Batılı olmayan bir kültürde uyarlama çalışmasında yer aldıklarını, BÇÖ-İ ve BÇÖ-T'de belirlenen madde sayıları bakımından, ikinci kez hemen hemen aynı madde sayısına ulaşıldığını da göstermektedir.

Bununla birlikte, orijinal ölçeklerin, kadın örneklem grubunun yer aldığı bir çalışmada kullanılmış olması, şimdiye kadar hep, cinsel suçlara yönelik bilişsel çarpıtmalar ile ilgili çalışılmaların, sadece, yetişkin erkek cinsel suçlular ile yapıldığı ve kadın cinsel suçluların da olduğu düşünüldüğünde, bu araştırmanın, kadın cinsel suçlularda, suça yönelik bilişsel çarpıtmaların belirleneceği çalışmalara da bir zemin oluşturacağı düşünülmektedir.

Ölçekler, iç tutarlılık açısından değerlendirildiğinde, belirlenen her bir faktörün iç tutarlılık katsayılarının istatistiksel olarak kabul edilebilir düzeylerde olduğu görülmüştür. Bu bakımdan, ölçeğin güvenilirliğine yönelik elde edilmiş bulgular, özgün form ile farklı kültürlerde yürütülen araştırmaları destekler niteliktedir. Bulgular, alt ölçekler açısından değerlendirildiğinde, araştırmalar arasında farklılıklar görülmemektedir. Bu bakımdan, ölçeklerin uyarlamasına yönelik çalışmanın, ülkemiz açısından, başlangıç aşamasında, güvenilir bir biçimde kullanılabileceği kanısına varılmıştır.

Ülkemizde, cinsel suçlara yönelik bilişsel çarpıtmaların belirlenerek, değerlendirilmesinin yapılması hem kuramsal hem de klinik açıdan çok kritik bir öneme sahiptir. Bu nedenle, bilişsel çarpıtmaları yeterli düzeyde ayırmedici geçerlik ile ölçen ölçme araçlarının da kültürümüze uyarlanması ve(ya) geliştirilmesi için ivedilikle çaba sarf edilmesi gerekmektedir. Bu çalışma, BÇÖ-İ'nin ve BÇÖ-T'nin ayırt edici geçerliği ile ilgili oluşabilecek makul şüpheleri de bir bakıma, şimdiden ortadan kaldırmış olmaktadır. İleride, cinsel suçlular arasında, hem çocuk cinsel istismarına hem de tecavüz suçuna yönelik bilişsel çarpıtmaların değerlendirilmesi, çocuklara ve kadınlara yönelik bilişsel çarpıtmaların ayırt edilmesine de olanak sağlayacaktır. Bununla birlikte, çelişkili sonuçların ortaya çıkmaması için araştırmada kullanılan örneklem sayısına eş, bir örneklem sayısının kullanılması gerekmektedir. Bu durum, aynı zamanda, yetersiz örneklem büyüklüğünden kaynaklanan kuramsal temelli oluşabilecek çelişkili sonuçların ortaya çıkmasını da engellemiş olacaktır.

BÇÖ-İ ve BÇÖ-T'nin, Türkiye'de yürütülecek olan adli psikoloji ve klinik psikoloji araştırma ve uygulama alanlarında, kullanılabilirlik bakımından, henüz başlangıç aşamasında, kabul edilebilir düzeylerde, geçerli ve güvenilir ölçme araçları olduğu düşünülmektedir. Bununla birlikte, ölçeklerin, Türkiye'de hem araştırma hem de uygulama alanlarına yaygın bir katkısının olacağı da düşünülmektedir. Sonraki dönemlerde, özellikle, cinsel suçlularla yürütülecek olan araştırmalar ile ölçeklerden, adli kullanıma ilişkin verilerin de elde edilmesine gereksinim duyulmaktadır.

Araştırma ile bilişsel çarpıtmaların değerlendirilmesinin hem kuramsal hem de klinik açıdan kritik öneme sahip olduğu düşünüldüğünde, bilişsel çarpıtmalar ile ilgili ölçeklerin geliştirilmesi ve farklı araştırmalarla özellikle de farklı kültürlerde yapılan araştırmalarla desteklenmesi açısından, konunun önemi bir kez daha vurgulanmış olmaktadır. Çocuklara ve kadınlara yönelik sergilenen cinsel suçlarda, bilişsel çarpıtmaların belirlenmesine yönelik yapılan bu çalışmada, ölçeklerin, normal popülasyon arasında dahi, böyle bir farklılığı sağlıyor olması, adli popülasyonda yapılacak olan çalışmalarda daha fazla sayıda bir farklılığı da beraberinde getireceği ön görülebilir. Bununla birlikte, ileride yapılacak olan

çalıřmalarda, cinsel suçlularda, mađdurun cinsiyeti ile çocuk cinsel istismarına yönelik biliřsel arpıtmalar arasındaki iliřkinin de belirlenmesi, özellikle, tekrar cinsel suç iřleme olasılıđının belirlemesi ařamasında ok buyk katkılar sađlayacaktır. Gannon ve arkadaşlarına (2007) gre, tekrar cinsel bir suç iřleme olasılıđı yksek olan ocuk cinsel istismarcılarının, daha fazla sua yönelik biliřsel arpıtmalara sahip olduđu ifade edilmektedir. zellikle, adli poplasyon ile yapılacak olan alıřmalarda, mađdurun yařı, mađdurun cinsiyeti, istismarcı ile mađdur arasındaki iliřki, mahkmiyet sayısı gibi belli zelliklere gre ocuk cinsel istismarcılarının sınıflandırılması, ocuk cinsel istismarına yönelik biliřsel arpıtmaların deđerlendirilmesini daha da iyi bir duruma getirebilir. Gannon ve arkadaşlarına (2007) gre, aile dıřı, diđer bir deyiřle, yabancı mađdurlara karřı ocuk cinsel istismarı sergileyen kiřiler, aile ii ocuk cinsel istismarı sergileyen kiřilere gre, potansiyel mađdurlara daha rahat eriřebilmeleri nedeniyle, daha fazla sayıda mahkmiyet almakta ve sonucunda da yksek dzeyde, kmseme, haklı gsterme ve mantıđa brme řeklinde ocuk cinsel istismarına yönelik biliřsel arpıtmalar geliřtirebilmektedir.

Bununla birlikte, tm kendini deđerlendirme aralarında gz nnde bulundurulması gereken husus, bu deđerlendirme aralarının, lmeye alıřtıđı řeyi dođrudan deđerlendirmede kısıtlılıkları olduđudur. Biliřsel arpıtmaların rtk dođası geređi, cinsel sulara yönelik biliřsel arpıtmaları belirleyen lme aralarının, sadece, biliřsel arpıtmalara giden yolun bir bařlangıcı olarak grmek gerekmektedir. Cinsel sulara yönelik biliřsel arpıtmalara iliřkin bulgular, z bildirimine dayalı deđerlendirme araları yoluyla normal poplasyondan elde edildiđi iin, sonular, verilen yanıtlardaki nemli farklılıkları da beraberinde getirmektedir. Diđer bir deyiřle, sonular, normal poplasyondaki kiřilerin, lek maddeleri ile kısmen uyum sađladıklarını gstermektedir. Bu nedenle, cinsel sulular ile yapılacak klinik grřmeler sırasında, suluların, standartlařtırılmıř deđerlendirme araları ile belirlenenden ok daha fazla biliřsel arpıtmayı ifade ettikleri bildirildiđinden ( Ciardha ve Gannon, 2011), ilk olarak, ileride adli poplasyon ile yapılacak deđerlendirmelerde, bu nemli hususu da gz nnde bulundurmak gerekebilir. İkinci olarak, daha nce cinsel bir sutan dolayı hkm giymiř cinsel bir sulunun,

klirik grmeler sırasında, ister ceza infaz kurumlarında olsun, isterse denetimli serbestlikte olsun, mdahaleye ynelik olarak uygulanmı herhangi bir tedavi gemiinin olup olmadıđına ynelik bilgi sahibi olmak da klinisyene, bilisel arpıtmaların deđerlendirilmesi aamasında ok fazla katkı sađlayabilir. zellikle, Birleik Devletlerde, Kanada'da ve İngiltere'de, ođu cinsel sulu iin bilisel yeniden yapılandırma temelli tedavi programlarının olduđu bildirilmektedir ve bu tr tedavi programlarına katılan cinsel sululara, cinsel suu haklı ıkarmaya ynelik olarak, sahip oldukları bilisel arpıtmaları tanıma ve deđitirme ilemleri uygulanmaktadır (Lieb ve ark., 1998). Bu sre, klinik grme sırasında klinisyene, cinsel suluya daha nce uygulanmı olan tedavi programının etkililiđi konusunda da nemli bilgiler verebilmektedir. Bu nedenle, ileride, lkemizde de yapılabileceđi n grlen bu tr tedavi programlarında, bu hususların da gz nnde bulundurulması, mdahalenin etkililiđi konusunda klinisyene ve genel olarak da topluma yarar sađlayabilir.

Sonuc olarak, cinsel sulara ynelik bilisel arpıtmaları belirleme, Ward ve arkadaşlarına (2006) gre, cinsel Őiddete ynelik etiyolojik kuramların nemli bir bileeni iken, Tl ve Erden'e (2014) gre de tekrar cinsel bir su ilemeyi nlemeye ynelik ođu tedavi programlarının da balıca hedefi olarak grlebilir. Bununla birlikte, cinsel sululara ynelik uygulanan mdahale programlarındaki bilisel yeniden yapılandırmada, cinsel su ileyen kiilerin tedavi programlarının da merkezi bir unsurudur (Tl ve Erden, 2014). Uygulanan tedavi programlarındaki teraptik etkililik ise, ok byk bir oranda, klinik grmeler haricinde, Grady ve arkadaşlarına (2011) gre, z bildirimine dayalı deđerlendirme aralarıyla deđerlendirilmektedir. Bu bađlamda, bilisel arpıtmalardaki deđiimi gzleyebilmekte, nemli grlmektedir.

Normal poplasyonda cinsel sulara ynelik bilisel arpıtmalarla ilgili olan bu alıma, alanyazında yer alan cinsel sulularda sua ynelik bilisel arpıtmalarla ilgili alımalara benzer sonular ortaya ıkartmıtır. Bu nedenle, bu alıma, lkemizde cinsel su ileyen kiilerin deđerlendirilmesine ve tedavisine ynelik olarak yapılacak gncel mdahale yaklaımlarına da zengin bir kaynak olarak, bir

başlangıç oluşturmaktadır.

Araştırmanın ikinci bölümünde ise, genç yetişkinlerde, çocukluk dönemi ruhsal travmatik yaşantılar ile cinsel suçlara yönelik bilişsel çarpıtmalar arasındaki ilişkide, erken dönem uyum bozucu şemaların aracı rolünün olduğu belirlenmiştir.

Araştırmanın ikinci bölümüne, ana çalışmaya yönelik bulgular düşünüldüğünde, çalışmanın sonuçları, erken dönem uyum bozucu şemalara sahip kişilerde, cinsel suçlara yönelik bilişsel çarpıtmalar açısından, cinsel suçlular için erken müdahalenin önemine işaret etmektedir. Cinsel suçlularda şemaların aracı rolü hakkında elde edilen bulguların, kişinin gelişimsel ve bilişsel süreçleri hakkında bilgiler vereceği düşünüldüğünden, cinsel suçluların psikolojik değerlendirmesini ve buna yönelik olarak da rehabilitasyonunu olumlu yönde etkileyeceği düşünülmektedir.

Adli psikoloji alanyazında en fazla dikkat çeken konuların başında, cinsel suçlularda suç işleme örüntüsünü açıklayan bilişsel çarpıtmaların veya şemaların geldiği görülmektedir. Cinsel suçların hem bir adli problem hem de yarattığı mağduriyet açısından ciddi bir halk sağlığı problemi olduğu düşünülürse, alanyazında bu konunun giderek artan bir şekilde önem kazanması göz ardı edilemez bir durumdur. Cinsel suçluların davranışları açısından, cinselliğe ve cinselliği yaşamaya dair algılarının, bilişsel yapılarının, genel anlamda düşüncelerinin ve altında yatan nedenlerinin anlaşılmasının, suçun ortaya çıkması ve tekrarının önlenmesi hususunda, terapötik müdahalelerin gelişimine ve yaygınlaşmasına da katkıda bulunacağı açıktır. İlgili alanyazını değerlendirildiğinde, cinsel suçlulara tedavi tekniği olarak, ilk aşamalarda uygulanan bilişsel davranışsal teknikler, değişen dünya ile bağlantılı olarak, yerini yeni tekniklere bırakmaktadır. Bu bağlamda, geleneksel bilişsel davranışsal terapi tekniklerinin yeni bir sürümü olan ve eklektik bir yaklaşım sunduğu ifade edilen şema terapinin, kişilik bozukluklarının tedavisinde etkin sonuçlar verdiği düşünüldüğünde, cinsel suçluların tedavisinde de benzer sonuçlar göstereceği düşünülmektedir.

Şema terapide kullanılan şemalar ve modlar, çocuk cinsel istismarcıları arasında, özellikle çocukken cinsel istismar mağduriyeti yaşamış olan çocuk cinsel istismarcıları arasında, diğer suçlulara göre, çocuk modlarının çok daha fazla olduğunu düşünmek olasıdır. Diğer bir deyişle, yaşanan mağduriyet, çocukluk döneminde gerçekleşmiştir. Çocuk cinsel istismarcısının, eğer çocukken yaşadığı cinsel istismar mağduriyet(ler)i varsa, mağduriyet(ler) sırasında ve/veya sonrasında kişi, kendini yalnız, izole, üzgün, anlaşılmamış, desteklenmemiş, kusurlu, ihmal edilmiş, tükenmiş, yetersiz, kendinden şüpheli, muhtaç, çaresiz, umutsuz, korkmuş, sıkıntılı, kaygılı, kurban, değersiz, sevilmeyen, kaybolmuş, amaçsız, kırılgan, güçsüz, yenilmiş, bitkin bırakılmış, dışlanmış ve karamsar bir şekilde hissedebilir. Young ve arkadaşlarına (2003) göre, bu tür duygular, kişide, incinmiş çocuk modunun gelişmesine yönelik bir zemin de oluşturmaktadır.

Young ve arkadaşlarına (2003) göre, psikopatolojiye sahip her hasta, şemaların ve baş etme tepkilerinin karakteristik bir şekilde gruplandığı şema modlarını sergilemektedir. Bu açıklamadan hareketle, bir çocuk cinsel istismarcısında yer alan şema modlarının sayısının, çocukken yaşadığı cinsel istismar mağduriyet sayısı ile doğru orantılı olacağı, diğer bir deyişle, istismar sayısı arttıkça, şema modlarının sayısının da arttığı düşünülebilir. Eğer mağdur, daha sonraki yıllarda bir çocuk cinsel istismarcısı olursa, bu durumda da istismarcı, mağduruna/mağdurlarına, diğer bir deyişle, herhangi bir çocuğa, cinsel istismar mağduriyet(ler)i yaşatmadan önce, çocukken cinsel istismar mağduriyet(ler)i sırasında yaşamış olduğu duyguları tekrar hissedebilir. Böylece, istismarcı, bu modları karşılamak için dürtüsel/disiplinsiz çocuk moduna geçerek, dürtüleri ile istediğine ulaşabilmek adına, bencilce veya kontrolsüzce davranabilir ve kısa vadede zevk veren şeyleri ertelemede de güçlükler yaşadığı için, sürekli bir şekilde manipüle edebileceği çocukları cinsel açıdan istismar edebilir. Eğer istismarcı, çocuğa istismar mağduriyet(ler)i yaşatırsa, bu durumda da dürtüsel ve disiplinsiz çocuk modunu doyurduğu için, yalnız kahraman moduna geçip, kendisini izole edebilir. Eğer istismarcının bu istekleri veya dürtüleri karşılanmaz ise, o zaman da istismarcı, kızgın çocuk moduna geçip, yaşadığı öfke sonucunda, kendisini kızgın, hiddetli ve hayal kırıklığı yaşamış bir şekilde hissedeceği için, daha önce bastırılmış olan duygularını açığa çıkaracak bir şekilde

davranabilecektir. Kızgın çocuk modunda da kişi, genel olarak, hiddetli, aşırı talepkar, küçümseyici, çıkarıcı, denetleyici ve istismarcı olabildiği için bu modda da istismarcı, tekrar isteklerine odaklanıp, yeni bir mağdur arayışı içine girebilecektir. İstismarcıda, bu şekilde davranma ile istismar döngüsünün devam ettiği düşünmek de büyük bir olasılık olarak görünmektedir. Young ve arkadaşlarına (2003) göre, sınır kişilik bozukluğu olan hastalar, diğer bir deyişle, psikopatolojiye sahip olan kişiler, genellikle, terk edilmiş çocuk, öfkeli çocuk, cezalandırıcı ebeveyn modu ve kopuk korungan mod olmak üzere dört şema modu sergilemekte ve bir moddan diğerine de çok hızlı bir şekilde geçmektedir.

Bununla birlikte, cinsel saldırı suçluları arasında da diğer suçlulara göre, dürtüsel/disiplinsiz çocuk modunun daha fazla olduğunu düşünmek olasıdır. Bu modu yaşayan kişi, Young ve arkadaşlarına (2003) göre, temel olmayan istekler veya dürtülerle istediğine ulaşabilmek adına, bencil veya kontrolsüz bir şekilde davranmakta ve kısa vadede zevk veren şeyleri ertelemede de güçlükler yaşamaktadır. Benzer şekilde, bir cinsel saldırı suçlusunu da impulsif bir biçimde, diğer bir deyişle, cinselliğini anında doyurmak amacıyla, fırsatçı bir tarzda davranıp, kendisi için uygun bulunduğu mağduruna plansız bir şekilde, anında yönelebilir. Eğer bu temel olmayan istekler veya dürtüler karşılanmaz ise, o zaman da cinsel saldırı suçlusunu, yoğun bir şekilde öfkelenerek, psikopatik kişilik özelliği sergileyebilir. İlgili alanyazını değerlendirildiğinde, psikopatik kişilik özelliklerine sahip olan kişilerin, diğer kişilere göre, daha fazla suç işleme ihtimallerinin olduğu bildirilmektedir (Hare, 1996; 1999). Bu bağlamda, ülkemizde, psikopatiyi ortaya çıkaran şemaların değerlendirilmesinin yer aldığı çalışmalara, öncelikli olarak, gereksinim olduğu görülmektedir.

Şema odaklı bilişsel terapilerde kişiler, sağlıklı erişkin modunu güçlendirmeyi, diğer modları arasında anlaşma yapmayı, gerektiğinde onları desteklemeyi ve bazen de etkisizleştirmeyi öğrenmektedir (Young ve ark., 2003). Genel psikiyatri hastaları ile karşılaştırıldığında, suçluların tedavisine yönelik olarak karşılaşılan en büyük güçlük, tedavi aşamasında, suçlular tarafından sergilenebilecek olan olası saldırgan davranışlar ve tedaviyi uygulayacak olan kişilere karşı da aldatmaya yönelik

sergilenebilen tutumlardır (Bernstein ve ark., 2007). Bu bağlamda, tedavide yaşanan sıkıntılar açısından ilk sırada, tedaviyi uygulayacak kişilerin, genel olarak, suçlunun potansiyel şiddet davranışları nedeniyle kendilerini tedirgin hissetmeleri ve müdahalede bulunmaya çalışırken, bir yandan da korkuyor olmalarıdır (Ross ve ark., 2008; Sainsbury ve ark., 2004). İkinci sırada ise, genel psikiyatri hastalarında sıklıkla görülmeyen, tedaviye kendi istekleriyle değil, yasal bir zorunluluk nedeniyle gelmiş olmalarıyla ilgili bir takım zorluklarla beraber, suçluların tedavi edilmeleri gelmektedir (Ross ve ark., 2008; Sainsbury ve ark., 2004). Diğer bir deyişle, suçlular, hüküm giymelerinin sonucu olarak, zorunlu bir şekilde tedavi edilmektedir. Yaşanan bu zorunluluk, suçluların tedaviye yönelik motivasyonlarını ve uyumlarını etkileyebilmekte ve kendilerini güvensiz hissedip, tedaviye direnç gösterme gibi bir dinamik de ortaya çıkarabilmektedir. Bu durum, karşılıklı olarak, tedaviyi uygulayacak kişinin motivasyonunu da etkileyebilmektedir. Böylece, terapist, kendisini başarısız hissedip, suçlunun motivasyonuna da kuşkuyla bir şekilde yaklaşabilmektedir. Sonuç olarak, bu ikinci durum, terapötik ittifakı da etkileyebilmektedir. Üçüncü sırada da suçlular, tedaviyi uygulayacak kişi ya da kişileri seçme konusunda, görece olarak, genel psikiyatri hastalarına göre bir sınırlılığa sahiptir. Uygulayıcı(lar) hem suçlunun hem de çevredeki kişilerin güvenliğinden sorumludur. Bu durum, suçlunun tedavideki diğer kişilerle olan etkileşimini de zora sokabilmektedir (Ross ve ark., 2008; Sainsbury ve ark., 2004). Sonuç olarak, bu durum, oluşabilecek risklere karşı çok fazla güvenlik tedbirlerinin de ortaya çıkmasına neden olabilmekte ve uygulanacak tedavinin etkililiğini de engelleyecek ortamlar yaratabilmektedir (McCann ve ark., 2000; Norton ve McGauley, 2000).

Şemaların, erken çocukluk döneminde oluştuğu ve yetişkinlik döneminde de bilişsel yapımıza kemikleşerek yerleştiği (Young ve ark., 2003) bilindiğinden, yetişkin cinsel suçlulara göre değiştirilmesinin daha kolay olduğu genç yetişkinlik döneminde olan cinsel suçlularda değerlendirilmesinin yapılmasının, tedavinin etkililiği bakımından önemli olacağı düşünülmektedir. Bu bağlamda, tedavi açısından, genç yetişkin cinsel suçluların, yetişkin cinsel suçlulara göre, müdahaleye yönelik gerçekleştirilecek programlarda, daha iyi sonuçlar vereceği düşünülmektedir.

Bu arařtırmayla, gen yetişkin erkeklerde, ocukluk dneminde yařanan fiziksel ihmal, duygusal istismar ve cinsel istismar yařantıları ile ocuk cinsel istismarına ynelik biliřsel arpıtmalar arasındaki iliřkide, onay arayıcılık, i ie geme, duyguları bastırma ve kusurluluk erken dnem uyum bozucu řemalarının aracılık etkisinin olduėu belirlenmiřtir. Bununla birlikte, gen yetişkin erkeklerde, fiziksel ihmal ve duygusal istismar yařantıları ile tecavüz suuna ynelik biliřsel arpıtmalar arasındaki iliřkide ise, tehditler karřısında dayanıksızlık, kusurluluk, ayrıcalıklılık ve onay arayıcılık erken dnem uyum bozucu řemalarının aracılık etkisinin olduėu tespit edilmiřtir. Ayrıca, arařtırmada, gen yetişkin kadınlarda, ocukluk dneminde yařanan duygusal ihmal yařantısı ile ocuk cinsel istismarına ynelik biliřsel arpıtmalar arasındaki iliřkide, i ie geme erken dnem uyum bozucu řemasının aracılık etkisinin olduėu belirlenmiřtir. Bununla birlikte, gen yetişkin kadınlarda, duygusal istismar yařantısı ile tecavüz suuna ynelik biliřsel arpıtmalar arasındaki iliřkide de cezalandırma erken dnem uyum bozucu řemasının aracılık etkisinin olduėu tespit edilmiřtir.

Bu bulgular bize, řema varsayımı (Young ve ark., 2003) temelinde, cinsel sularının gemiřinde, ihmal ile istismarın farklı tiplerinin olduėu ve ocukluk dneminde yařanan her trl istismarın da kiřinin yetişkinlik dnemi iliřkilerinde, cinsellik de ieren, saldırgan bir řekilde davranmasında aracı rolnn olduėu ifade edildiėinden, cinsel bir suunun sua ynelik bilgisini en iyi řekilde anlama olanaėı vermektedir.

Sonuç olarak, ilgili alanyazına uyumlu bir biimdelkemizde de adli poplasyona, zellikle cinsel sululara ait biliřsel arpıtmaların ve řemaların, sua ynelme ve suun tekrarına iliřkin olarak, ivedilikle belirlenmesinin, suun nlenmesi ve mdahale programları aısından nem arz ettiėi deėerlendirilmektedir. Cinsel suların kapsamı ve yaygınlıėı dřnldėnde, sz konusu etkenlerin ortaya ıkarılması, cinsel suların oluřmasına ynelik risk belirleme iřlemlerinde, biliřsel arpıtma leklerinin kullanılmasını, riskler belirlendiėinde ise, oluřturulacak nleme ve mdahale programlarında da suun oluřması ya da tekrarının nlenmesinde nemli bir adım olarak grlmektedir.

ÖZET

Genç Yetişkinlerde Cinsel Suçlara Yönelik Bilişsel Çarpıtmalar: Erken Dönem Uyum Bozucu Şemaların Aracı Rolü

Bu araştırmada, genç yetişkin bireylerde, istismar ve ihmal ile ilgili olarak, çocukluk döneminde yaşanan ruhsal travmatik yaşantılar ile cinsel suçlara yönelik bilişsel çarpıtmalar arasındaki ilişkide, erken dönem uyum bozucu şemaların aracı rolü araştırılmıştır.

Araştırmanın örneklemini, Türkiye’de, çeşitli devlet ve vakıf üniversitelerinin farklı bölümlerinde lisans öğrenimine devam eden, 18-25 yaş arasında yer alan, toplam 1400 genç yetişkin birey oluşturmaktadır. Araştırmada, Çocukluk Çağı Ruhsal Travma Ölçeği, Young Şema Ölçeği Kısa Form-3, Bumby Çocuk Cinsel İstismarına Yönelik Bilişsel Çarpıtmalar Ölçeği (BÇÖ-İ), Bumby Tecavüz Suçuna Yönelik Bilişsel Çarpıtmalar Ölçeği (BÇÖ-T) ve tanımlayıcı özellikler formu kullanılmıştır. Araştırmada, alanyazında ilk kez, Bumby bilişsel çarpıtma ölçekleri, kadın örneklem grubu üzerinde de uygulanmıştır. Çalışmada, ilk olarak, AFA ile BÇÖ-İ ve BÇÖ-T ölçeklerinin Türkçe erkek ve kadın formlarının geçerlik ve güvenilirlik çalışması yapılmış ve faktör yapısı olmayan ölçeklerin orijinallerinden farklı olarak, BÇÖ-İ Erkek Formu’nda, sırasıyla, Suç Davranışının Rasyonelleştirilmesi, Suçluya Karşı Sorumluluğun En Aza İndirilmesi ile Mağdur Zararının En Aza İndirilmesi; BÇÖ-İ Kadın Formu’nda ise, sırasıyla, Suçluya Karşı Sorumluluğun En Aza İndirilmesi, Mağdur Zararının En Aza İndirilmesi ve Suç Davranışının Rasyonelleştirilmesi olarak isimlendirilen üç faktör yapısı elde edilmiştir. BÇÖ-T’de ise, hem erkek hem de kadın formunda, sırasıyla, Haklı Gösterme ve Bahane Bulma şeklinde adlandırılan iki faktör yapısı elde edilmiştir. Elde edilen tüm faktör yapıları DFA ile doğrulanmıştır. İkinci olarak, ileri sürülen tüm modeller, YEM aracılığıyla test edilmiştir. Araştırmada, genç yetişkin erkeklerde, çocukluk döneminde yaşanan fiziksel ihmal, duygusal istismar ve cinsel istismar yaşantıları ile çocuk cinsel istismarına yönelik bilişsel çarpıtmalar arasındaki ilişkide, onay arayıcılık, iç içe geçme, duyguları bastırma ve kusurluluk erken dönem uyum bozucu şemalarının aracılık etkisinin olduğu belirlenmiştir. Bununla birlikte, genç yetişkin erkeklerde, fiziksel ihmal ve duygusal istismar yaşantıları ile tecavüz suçuna yönelik bilişsel çarpıtmalar arasındaki ilişkide, tehditler karşısında dayanıksızlık, kusurluluk, ayrıcalıklılık ve onay arayıcılık erken dönem uyum bozucu şemalarının aracılık etkisinin olduğu tespit edilmiştir. Ayrıca, araştırmada, genç yetişkin kadınlarda, çocukluk döneminde yaşanan duygusal ihmal yaşantısı ile çocuk cinsel istismarına yönelik bilişsel çarpıtmalar arasındaki ilişkide, iç içe geçme erken dönem uyum bozucu şemasının aracılık etkisinin olduğu belirlenmiştir. Bununla birlikte, genç yetişkin kadınlarda, duygusal istismar yaşantısı ile tecavüz suçuna yönelik bilişsel çarpıtmalar arasındaki ilişkide, cezalandırma erken dönem uyum bozucu şemasının aracılık etkisinin olduğu tespit edilmiştir.

Türkiye’de bir ilki temsil eden bu araştırmanın bulguları, cinsel suça yönelimde, suça yönelik bilişleri anlamayı kolaylaştıracağından, ilgili alanyazına paralel bir biçimde de ülkemizde, cinsel suçlularda, suça yönelik bilişsel çarpıtmaların ve erken dönem uyum bozucu şemaların belirlenmesine katkıda bulunacaktır.

Anahtar Sözcükler: Bilişsel Çarpıtma, Cinsel Suçlar, Çocukluk Çağı Travmatik Yaşantılar, Erken Dönem Uyum Bozucu Şemalar.

SUMMARY

Cognitive Distortions Regarding Sexual Crimes in Young-Adults: the Mediating Role of Early Maladaptive Schemas

In this study, the mediating role of early maladaptive schemas in the relationship between mental traumatic experiences in childhood and cognitive distortions regarding sexual crimes in young-adult individuals was investigated.

The sample of the study, in Turkey, at the various state and private universities continue to undergraduate education in different departments consist of the individual between the ages of 18-25 who total of 1400 young-adults. In the research, Childhood Trauma Questionnaire, Young Schema Questionnaire-Short Form-3, the Bumby Molest Scale (BMS), the Bumby Rape Scale (BRS) and demographic information questionnaire were used. In the study, for the first time in the literature, Bumby cognitive distortion scales were also applied on the female sample group. In the study, first of all, the validity and reliability studies of the Turkish forms of the BMS and BRS scales, which are measurement tools related to EFA, were conducted, and unlike the originals of the scales without factor structure, in BMS Male Form, Rationalization of Offending Behavior, Minimization of Responsibility for Offending, and Minimization of Victim Harm which three factor structures named respectively; in the BMS Female Form, Minimization of Responsibility for Offending, Minimization of Victim Harm, and Rationalization of Offending Behavior which three factor structures named respectively which were obtained. In BRS, two factor structures named as Justifying, and Excusing were obtained, both in male and female forms. Then, all factor structures which obtained with EFA were verified with CFA. Secondly, all proposed models were tested through SEM. The findings in young-adult men, in the relationship between physical neglect, emotional abuse and sexual abuse experiences and cognitive distortions related to child sexual abuse, there are mediating effects of defectiveness, enmeshment, emotional inhibition, and defectiveness; however, it also shows that the relationship between physical neglect and emotional abuse experiences and cognitive distortions regarding rape also has mediating effects vulnerability to harm, defectiveness, entitlement, and approval-seeking schemas. In addition, in the research, in young adult-women, the relationship between emotional neglect experienced in childhood and cognitive distortions related to child sexual abuse, enmeshment has a mediating effect; it was also determined that the punitiveness schema has a mediating effect in the relationship between emotional abuse experience and cognitive distortions related to rape.

This study's findings represent a first in Turkey, in the orientation sexual crimes, will make it easier to understand information for crime, literature into parallel in our country, sex offenders, cognitive distortions regarding sexual crimes and will contribute to the identification of early maladaptive schemas.

Keywords: Cognitive Distortion, Sexual Crimes, Childhood Trauma Experiences, Early Maladaptive Schemas.

KAYNAKLAR

- ABEL GG, BECKER JV, CUNNINGHAM-RATHNER J (1984). Complications, consent and cognitions in sex between children and adults. *International Journal of Law and Psychiatry*, 7, 1: 89-103.
- ABEL GG, GORE DK, HOLLAND CL, CAMPS N, BECKER JV, RATHNER J (1989). The measurment of the cognitive distortions of child molesters. *Annals of Sex Research*, 2, 2: 135-152.
- AKAY B (1983). Lise Öğrencilerinin Mesleki Olgunluk Düzeyleri. Yayınlanmamış Yüksek Lisans Tezi. Ankara Üniversitesi Sosyal Bilimler Enstitüsü.
- AKBULUT E (2006). Müzik eğitimi anabilim dalı öğrencilerinin denetim odaklarına ilişkin algıları. *Gazi Eğitim Fakültesi Dergisi*, 26, 3: 171-180.
- ALGOOD CL, HONG JS, GOURDINE RM, WILLIAMS AB (2011). Maltreatment of children with developmental disabilities: An ecological systems analysis. *Children and Youth Services Review*, 33, 7: 1142-1148.
- ANDREW DPS, PEDERSEN PM, MCEVOY CD (2011). Reserach Methods in Sport Management (p.: 203-207). Champaign: Human Kinetics.
- ARKOWITZ S, VESS J (2003). An evaluation of the Bumby Rape and Molest Scales as measures of cognitive distortions with civilly committed sexual offenders. *Sexual Abuse: A Journal of Research and Treatment*, 15, 4: 237-249.
- AYDIN E (2018). Çocukluk Çağı Travmatik Yaşantıların Psikolojik Sağlamlılık ve Depresyon Belirtileri Üzerine Etkisi. Yayınlanmamış Yüksek Lisans Tezi. Fatih Sultan Mehmet Vakıf Üniversitesi Sosyal Bilimler Enstitüsü. Erişim Adresi: [<http://acikerisim.fsm.edu.tr>]. Erişim Tarihi: 10.01.2020
- BAKKER L, HUDSON S, WALES D, RILEY D (1998). And there was light: An evaluation of the Kia Marama Treatment Programme for New Zealand sex offenders against children. Christchurch, New Zealand: Justice Department.
- BARAK T (2018). Üniversite Öğrencilerinde Çocukluk Çağı Örselenme Yaşantıları ile Kişiler Arası Bağımlılık Düzeyi Arasındaki İlişkilerin İncelenmesi (Bir Vakıf Üniversitesi Örneği). Yayınlanmamış Yüksek Lisans Tezi. Çağ Üniversitesi Sosyal Bilimler Enstitüsü. Erişim Adresi: [<http://openaccess.cag.edu.tr>]. Erişim Tarihi: 10.01.2020
- BARBAREE H (1991). Denial and minimization among sex offenders: Assessment and treatment outcome. *Forum and Corrections Research*, 3: 30-33.

- BECK AT (1963). Thinking and depression: Idiosyncratic content and cognitive distortions. *Archives of General Psychiatry*, **9**: 324-333.
- BEECH AR, BARTELS RM, DIXON L (2013). Assessment and treatment of distorted schemas in sexual offenders. *Trauma, Violence & Abuse*, **14**: 54-66.
- BENDIXEN M, HENRIKSEN M, NOSTDAHL RK (2014). Attitudes toward rape and attribution of responsibility to rape victims in a Norwegian community sample. *Journal Nordic Psychology*, **66**, **3**: 168-186.
- BERNSTEIN DP, ARNTZ A, de Vos ME (2007). Schema-Focused Therapy in forensic settings: Theoretical model and recommendations for best clinical practice. *International Journal of Forensic Mental Health*, **6**, **2**: 169-183.
- BLAKE E, GANNON TA (2010). The implicit theories of rape-prone men: An information-processing investigation. *International Journal of Offender Therapy and Comparative Criminology*, **54**, **6**: 895-914.
- BRAKE SC, SHANNON D (1997). Using pretreatment to increase admission in sex offenders. In B. K. Schwartz & H. R. Cellini (Eds.), *The Sex Offender: New Insights, Treatment Innovations and Legal Developments* (Vol: II; p.: 5.1-5.14). Kingston, NJ: Civic Research Institute.
- BRODY LR (1985). Gender differences in emotional development: A review of theories and research. *Journal of Personality*, **53**, **2**: 102-149.
- BROWN JD (2009). Statistics Corner: Questions and answers about language testing statistics: Choosing the right number of components or factors in PCA and EFA. *Shiken: JALT Testing & Evaluation SIG Newsletter*, **13**, **2**: 19-23.
- BROWN TA (2015). *Confirmatory Factor Analysis for Applied Research* (2nd Ed.). New York: The Guilford Press.
- BUMBY KM (1996). Assessing the cognitive distortions of child molesters and rapists: Development and validation of the MOLEST and RAPE scale. *Sexual Abuse: A Journal of Research and Treatment*, **8**, **1**: 37-54.
- BURT MR (1980). Cultural myths and supports for rape. *Journal of Personality and Social Psychology*, **38**, **2**: 217-230.
- BURT MR (1991). Rape myths and acquaintance rape. In A. Parrot & L. Bechhofer (Eds.), *Acquaintance Rape: The Hidden Crime* (p.: 26-40). NY: Wiley.
- BURTON DL, MILLER DL, SHILL CT (2002). A Social learning theory comparison of the sexual victimization of adolescent sexual offenders and nonsexual male delinquents. *Child Abuse & Neglect*, **26**: 893-907.

- BYRNE BM (2016). *Structural Equation Modeling with AMOS (3rd Ed.)*. New York: Routledge.
- CARVALHO J, NOBRE PJ (2014). Early maladaptive schemas in convicted sexual offenders: Preliminary findings. *International Journal of Law & Psychiatry*, **37**: 210-216.
- CAWSON P, WATTAM C, BOOKER S, KEELY G (2000) Child Maltreatment in the United Kingdom: A Study of the Prevalence of Child Abuse and Neglect. Erişim Adresi: [http://www.womenssupportproject.co.uk/userfiles/file/uploads/childmaltreatmentintheukexecsummary_wdf48006.pdf]. Erişim Tarihi: 16/09/2019.
- CECERO JJ, NELSON JD, GILLIE JM (2004). Tools and tenets of Schema therapy: Toward the construct validity of the Early Maladaptive Schema Questionnaire-Research Version (EMSQ-R). *Clinical Psychology & Psychotherapy*, **11**, **5**: 344-357.
- CHAKHSSI F, RUITER C, BERNSTEIN DP (2013). Early maladaptive cognitive schemas in child sexual offenders compared with sexual offenders against adults and nonsexual violent offenders: An exploratory study. *Journal of Sexual Medicine*, **10**: 2201-2210.
- CHAPLEAU KM, OSWALD DL (2010). Power, sex, and rape myth acceptance: Testing two models of rape proclivity. *Journal of Sex Research*, **47**, **1**: 66-78.
- CICCHETTI D, BANNY A (2014). A developmental psychopathology perspective on child maltreatment. In M. Lewis & K. Rudolph (Eds.), *Handbook of Developmental Psychopathology* (p.: 723-741). NY: Springer.
- COLLINGS SJ (2007). Nonsupportive disclosure in child sexual abuse: Confidants' characteristics and reactions. *Psychological Reports*, **100**, **3**: 768-770.
- CONNOLLY M, WOOLLONS R (2008). Childhood sexual experience and adult offending: An exploratory comparison of three criminal groups. *Child Abuse Review*, **17**: 119-132.
- COSTELLO AB, OSBORNE JW (2005). Best practices in exploratory factor analysis: Four recommendations for getting the most from your analysis. *Practical Assessment, Research, and Evaluation*, **10**: 1-9.
- CRAIG LA, BROWNE KD, STRINGER I, BEECH A (2005). Sexual recidivism: A review of static, dynamic and actuarial predictors. *Journal of Sexual Aggression*, **11**, **1**: 65-84.
- CRAWFORD E, WRIGHT MO (2007). Impact of childhood psychological maltreatment on interpersonal schemas and subsequent experiences of relationship aggression. *Journal of Emotional Abuse*, **7**, **2**: 93-116.
- CRITTENDEN PM (1990). Internal representation models of attachment relationships. *Infant Mental Health Journal*, **11**, **3**: 259-277.

- CROMER LD, GOLDSMITH RE (2010). Child sexual abuse myths: attitudes, beliefs, and individual differences. *Journal of Child Sexual Abuse*, 19, **6**: 618-647.
- CÜCELOĞLU D (2003). İnsan ve Davranışı (s. 301). İstanbul: Remzi Kitabevi.
- ÇAMAŞ GG, MEŞE G (2016). Sosyal Hiyerarşi: Cinsel şiddet mitlerini anlamak. *Türk Psikoloji Dergisi*, 31, **78**: 62-74.
- ÇOBAN AE (2005). Lise son sınıf öğrencilerinin mesleki olgunluk düzeylerinin yordayıcı bazı değişkenlere göre incelenmesi. *İnönü Üniversitesi Eğitim Fakültesi Dergisi*, 6, **10**: 39-54.
- ÇOCUK KORUMA KANUNU (2005). 5395 sayılı Çocuk Koruma Kanunu. Yayımlandığı Resmi Gazete: 15/7/2005, Sayı: 25876.
- DAĞ İ (1991). Rotter'in iç-dış kontrol odağı ölçeği (RİDKOÖ) nin üniversite öğrencileri için güvenilirliği ve geçerliği. *Psikoloji Dergisi*, 7, **26**: 10-16.
- DENİZ AÇ (2014). "Öğrenci İşi" Üniversite Öğrencilerinin Gündelik Hayatı: İstanbul Örneği. İstanbul: İletişim Yayınları.
- DO HN, NGUYEN HQT, NGUYEN LTT, NGUYEN HD, BUI TP, PHAN NT, DO HTT, HA GH, PHAN HT, NGUYEN THT, NGO AT, PHAM KTH, TRAN BX, LATKIN CA, HO CSH, HO RCM (2019). Perception and attitude about child sexual abuse among Vietnam school-age children. *International Journal of Environmental Reserach and Public Health*, **16**: 3973, 1-10.
- DRAPEAU M (2006). Repetition or reparation? An exploratory study of the relationship schemas of childmolesters in treatment. *Journal of Interpersonal Violence*, **21**: 1224-1233.
- DUTTON DG, HART SD (1992). Evidence for long-term, specific effects of childhood abuse and neglect on criminal behavior in men. *International Journal of Offender Therapy and Comparative Criminology*, 36, **2**: 129-137.
- EKER T, ERDENER E (2011). Tecavüze ilişkin kültürel mitler ve mitlerin kabul edilmesine etki eden faktörler. *Türk Psikoloji Yazıları*, 14, **28**: 60-72.
- EPPS JB, KENDALL PC (1995). Hostile attributional bias in adults. *Cognitive Therapy and Research*, 19, **2**: 159-178.
- EYSEL F, BOHNER G (2011). Schema effects of rape myth acceptance on judgments of guilt and blame in rape cases: The role of perceived entitlement to judge. *Journal of Interpersonal Violence*, 26, **8**: 1579-1605.
- FISHER DD, BEECH AR (2004). Adult male sex offenders. In Kemshall, H. & McIvor, G. (Eds.), *Managing Sex Offender Risk* (p.: 25-49). London: Jessica Kingsley.

- FLAVELL JH, MILLER PH, MILLER SA (2002). *Cognitive Development* (4th Ed.) NJ: Prentice Hall.
- FONTES LA, PLUMMER C (2010). Cultural issues in disclosures of child sexual abuse. *Journal of Child Sexual Abuse*, 19, 5: 491-518.
- FRANIUK R, SEEFELT JL, CEPRESS SL, VANDELLO JA (2008). Prevalence and effect of rape myths in print journalism: the Kobe Bryant case. *Violence Against Women*, 14, 3: 287-309.
- GANDER MJ, GARDINER HW (1993). *Çocuk ve Ergen Gelişimi*, (Yayıma Hazırlayan B. Onur). Ankara: İmge Kitabevi Yayınları
- GANNON TA, COLLIE RM, WARD T, THAKKER J (2008). Rape: Psychopathology, theory and treatment. *Clinical Psychology Review*, 28: 982-1008.
- GANNON TA, KEOWN K, POLASCHEK DLL (2007). Increasing honest responding on cognitive distortions in child molesters: The bogus pipeline revisited. *Sexual Abuse: A Journal of Research and Treatment*, 19: 5-22.
- GAROFALO C, BOGAERTS S (2017). Attachment and personality disorders among child molesters: The role of trust. *Sexual Abuse*, 31, 1: 97-124.
- GEER JH, ESTUPINAN LA, MANGUNO-MIRE GM (2000). Empathy, social skills, and other relevant cognitive processes in rapists and child molesters. *Aggression and Violent Behavior*, 5: 99-126.
- GERGER H, KLEY H, BOHNER G, SIEBLER F (2007). The acceptance of modern myths about sexual aggression scale: Development and validation in German and English. *Aggressive Behaviour*, 33, 5: 422-440.
- GIBB BE (2002). Childhood maltreatment and negative cognitive styles: A quantitative and qualitative review. *Clinical Psychology Review*, 22, 2: 223-246.
- GIBB BE, ALLOY LB, ABRAMSON LY, ROSE DT, WHITEHOUSE WG, DONOVAN P, HOGAN ME, CRONHOLM J, TIEMEY S (2001). History of childhood maltreatment, negative cognitive styles, and episodes of depression in adulthood. *Cognitive Therapy and Research*, 25, 4: 425-446.
- GILGUN JF, CONNER TM (1989). How perpetrators view child sexual abuse. *Social Work*, 34, 3: 249-251.
- GLASER D (2002). Emotional abuse and neglect (psychological maltreatment): A conceptual framework. *Child Abuse & Neglect*, 26, 6-7: 697-714.
- GÖDE O, SAVI F, SAVI S (2000). Eğitimin bütünlüğü içinde sporun duygusal istismara uğrayan ergenlerin benlik kavramlarına etkisi. *Pamukkale Eğitim Dergisi*, 7: 1-13.

- GRADY MD, BRODESON M, ABRAMSON JM (2011). The state of psychological measures for adult sex offenders. *Aggression and Violent Behavior*, 16, 3: 227-240.
- GREEN A (1996). Child sexual abuse and incest. In Lewis M, (Ed.), *Child and Adolescent Psychiatry. A Comprehensive Textbook*, (2nd Ed.) (p.: 1041-1048). Baltimore, MA: Williams & Wilkins.
- GRUBB A, TURNER E (2012). Attribution of blame in rape cases: A review of the impact of rape myth acceptance, gender role conformity and substance use on victim blaming. *Aggression and Violent Behavior*, 17, 5: 443-452.
- GÜLOĞLU B, KARAIRMAK Ö, EMİRAL E (2016). Çocukluk çağı travmalarının tinsellik ve affetme üzerindeki rolü. *Anadolu Psikiyatri Dergisi*, 17, 4: 309-316.
- GÜRBÜZ S (2019a). AMOS İle Yapısal Eşitlik Modellemesi. Ankara: Seçkin Yayıncılık.
- GÜRBÜZ S (2019b). Sosyal Bilimlerde Aracı, Düzenleyici ve Durumsal Etki Analizleri. Ankara: Seçkin Yayıncılık.
- GÜRBÜZ S, ŞAHİN F (2018). Sosyal Bilimlerde Araştırma Yöntemleri-Felsefe-Yöntem-Analiz (5. Baskı). Ankara: Seçkin Yayıncılık.
- HAIR JF, BLACK WC, BABIN BJ, ANDERSON RE (2014). *Multivariate Data Analysis* (7th Ed.). Harlow: Pearson.
- HANKIN BL, ABRAMSON LY, SILER M (2001). A prospective test of the hopelessness theory of depression in adolescence. *Cognitive Therapy and Research*, 25, 5: 607-632.
- HANSON RK, GORDON A, HARRIS AJR, MARQUES JK, MURPHY W, QUINSEY VL, SETO MC (2002). First report of the collaborative outcome data project on the effectiveness of psychological treatment for sex offenders. *Sexual Abuse: A Journal of Research and Treatment*, 14, 2: 169-197.
- HANSON RK, HARRIS AJR (2001). A structured approach to evaluating change among sexual offenders. *Sexual Abuse: A Journal of Research & Treatment*, 23, 2: 105-122.
- HANSON RK, MORTON-BOURGON KE (2005). The characteristics of persistent sexual offenders: A meta-analysis of recidivism studies. *Journal of Consulting and Clinical Psychology*, 73: 1154-1163.
- HANSON RK, SCOTT H (1995). Assessing perspective-taking among sexual offenders, non-sexual criminals, and non-offenders. *Sexual Abuse: A Journal of Research and Treatment*, 74: 259-277.
- HAQQI S (2008). Honor killings-still a burning issue in Pakistan. *The Medscape Journal of Medicine*, 10, 5: 110.

- HARE RD (1996). Psychopathy: A clinical construct whose time has come. *Criminal Justice and Behavior*, 23, 1: 25-54.
- HARE RD (1999). Psychopathy as a risk factor for violence. *Psychiatric Quarterly*, 70, 3: 181-197.
- HARRINGTON D (2009). Confirmatory Factor Analysis (p.: 21-35). NY: Oxford University Press.
- HARRIS GT, RICE ME, QUINSEY VL (1994). Psychopathy as a taxon: Evidence that psychopaths are a discrete class. *Journal of Consulting and Clinical Psychology*, 62: 387-397.
- HAYES RM, LORENZ K, BELL KA (2013). Victim blaming others: Rape myth acceptance and the just world belief. *Feminist Criminology*, 8, 3: 202-220.
- HAYES AF (2018). Introduction to Mediation, Moderation, and Conditional Process Analysis: A regression-Based Approach (2nd Ed.). New York: The Guilford Press.
- HAYS RD, HAYASHI T, STEWART AL (1989). A five-item measure of socially desirable response set. *Educational and Psychological Measurement*, 49: 629-636.
- HAZAMA K, KATSUTA S (2019). Cognitive distortions among sexual offenders against women in Japan. *Journal of Interpersonal Violence*, 34, 16: 3372-3391.
- HERMANN CA, BABCHISHIN KM, NUNES KL, LETH-STEENSEN C, CORTONI F (2012). Factor structure of the bumby rape scale: A two-factor model. *Criminal Justice and Behavior*, 39, 7: 1-18.
- HOCKETT JM, SAUCIER DA, HOFFMAN BH, SMITH SJ, CRAIG AW (2009). Oppression through acceptance?: predicting rape myth acceptance and attitudes toward rape victims. *Violence Against Women*, 15, 8: 877-897.
- IŞIK R, SAKALLI-UĞURLU N (2009). Namusa ve namus adına kadına uygulanan şiddete ilişkin tutumlar ölçeklerinin öğrenci örneklemiyle geliştirilmesi. *Türk Psikoloji Yazıları*, 12, 24: 16-24.
- İLK G (2019). Ergenlerde Kişilik Bozukluklarının Görülme Sıklığı ve Erken Dönem Uyumsuz Şemaların Kişilik Bozukluklarını Yordayıcı Etkilerinin İncelenmesi. Yayınlanmamış Yüksek Lisans Tezi. İstanbul Sabahattin Zaim Üniversitesi Sosyal Bilimler Enstitüsü. Erişim Adresi: [<http://openaccess.izu.edu.tr>]. Erişim Tarihi: 10.07.2020
- JOHNSON RL, SHRIER DK (1985). Sexual victimization of boys: Experience at an adolescent medicine clinic. *Journal of Adolescent Health Care*, 6, 5: 372-376.

- JOHNSON RA, WICHERN DW (2007). Applied Multivariate Statistical Analysis (6th Ed.). Pearson Prentice Hall: New Jersey.
- JÖRESKOG KG, SÖRBOM D (2015). LISREL 9.20 for Windows [Computer software]. Skokie, IL: Scientific Software International, Inc.
- JÖRESKOG KG, SÖRBOM D (1996). LISREL 8 User's Reference Guide. Upsala-Sweden: Scientific Software International, Inc.
- KAIRYS SW, Johnson CF (2002). Committee on child abuse and neglect. The psychological maltreatment of children-Technical report. *Pediatrics*, 109, 4: 1-3.
- KAPLAN SJ, PELCOVITZ D, LABRUNA V (1999). Child and Adolescent Abuse and Neglect Research: A Review of the Past 10 Years. Part I: Physical and Emotional Abuse and Neglect. *Journal of the American Academy of Child & Adolescent Psychiatry*, 38, 10: 1214-1222.
- KARATAŞ UY (2020). Affetmemenin Yordayıcıları Olarak Çocukluk Çağı Travmaları ve Bilişsel Duygu Düzenlemenin İncelenmesi. Yayınlanmamış Yüksek Lisans Tezi. Pamukkale Üniversitesi Eğitim Bilimleri Enstitüsü. Erişim Adresi: [<http://acikerisim.pau.edu.tr>]. Erişim Tarihi: 05.07.2020
- KASSING LR, BEESLEY D, FREY LL (2005). Education as predictors of male rape myth acceptance. *Journal of Mental Health Counseling*, 27, 4: 311-328.
- KATSUTA S, HAZAMA K (2016). Cognitive distortions of child molesters on probation or parole in Japan. *Japanese Psychological Research*, 58, 2: 163-174.
- KAUFMAN J (1991). Depressive disorders in maltreated children. *Journal of the American Academy of Child and Adolescent Psychiatry*, 30: 257-265.
- KAYA F (2010). Çocukluk Döneminde Yaşanan İstismarın Kişilerarası İlişki Tarzları Üzerindeki Etkisi: Erken Dönem Uyum Bozucu Şemaların Aracı Rolü. Yayınlanmamış Yüksek Lisans Tezi. Ankara Üniversitesi Sosyal Bilimler Enstitüsü. Erişim Adresi: [<http://www.tez.yok.gov.tr>]. Erişim Tarihi: 10.01.2020
- KENNEDY H, GRUBIN D (1992). Patterns of denial in sex offenders. *Psychological Medicine*, 22: 191-196.
- KENNY MC, MCEACHERN AG (2000). Racial, ethnic, and cultural factors of childhood sexual abuse: A selected review of the literature. *Clinical Psychology Review*, 20, 7: 905-922.
- KEULEN de VOS ME, BERNSTEIN DP, VANSTİPELEN S, de VOGEL V, LUCKER TP, SLAATS M, HARTKOOM M, ARNTZ A (2016). Emotional states in the criminal and violent behavior of forensic cluster B PD patients: a retrospective and prospective study. *Legal and Criminological Psychology*, 21, 1: 56-76.

- KILINÇ M, ÖNDER A (2019). Ortaokul öğrencilerinin erken dönem uyumsuz şemaları ile duygu düzenleme yöntemleri arasındaki ilişkinin çeşitli değişkenler açısından incelenmesi. *Uluslararası Toplum Araştırmaları Dergisi*, 14, **20**: 96-132.
- KIRAY Ş (2019). Üniversite Öğrencilerinde Cinsel Tutum, Ebeveyn Tutumları ve Erken Dönem Uyum Bozucu Şemalar Arasındaki İlişkiler. Yayınlanmamış Yüksek Lisans Tezi. Yakın Doğu Üniversitesi Sosyal Bilimler Enstitüsü. Erişim Adresi: [http://docs.neu.edu.tr]. Erişim Tarihi: 10.07.2020
- KLETTKE B, MELLOR D (2018). The effects of victim age, perceiver gender, and parental status on perceptions of victim culpability when girls or women are sexually abused. *Violence Against Women*, 24, **6**: 650-667.
- KLINE RB (2016). Principles and Practice of Structural Equation Modeling (4th Ed.). London: The Guilford Press.
- KNIGHT RA, Prentky RA (1990). Classifying sexual offenders: The development and corroboration of taxonomic models. In W. L. Marshall, D. R. Laws and H. E. Barbaree (Eds.), *The Handbook of Sexual Assault: Issues, Theories, and Treatment of the Offender* (p.: 23-52). New York: Academic Press.
- KOPPER BA (1996). Gender, gender identity, rape myth acceptance, and time of initial resistance on the perception of acquaintance rape blame and avoidability. *Sex Roles*, 34, **1-2**: 81-93.
- KUYKEN W, BREWIN CR (1999). The relation of early abuse to cognition and coping in depression. *Cognitive Therapy and Research*, **23**: 665-677.
- LANGSTROM N, GRANN M, LINDBLAD F (2000). A preliminary typology of young sex offenders. *Journal of Adolescence*, **23**: 319-329.
- LANYON R (1986). Theory and treatment on child molestation. *Journal of Counselling and Clinical Psychology*, **54**: 176-182.
- LEE JK, JACKSON HJ, PATTISON P, WARD T (2002). Developmental risk factors for sexual offending. *Child Abuse and Neglect*, **26**: 73-92.
- LEE J, KIM J, LIM H (2010). Rape myth acceptance among Korean college students: The roles of gender, attitudes toward women, and sexual double standard. *Journal of Interpersonal Violence*, 25, **7**: 1200-1223.
- LEVESQUE RJR (1994). Sex differences in the experience of child sexual victimization. *Journal of Family Violence*, 9, **4**: 357-369.
- LIEB R, QUINSEY V, BERLINER L (1998). Sexual predators and social policy. *Crime and Justice*, **23**: 43-114.

- LONSWAY KA, FITZGERALD LF (1994). Rape myths: In review. *Psychology of Women Quarterly*, **18**, **2**: 133-164.
- LUMLEY MN, HARKNESS KL (2007). Specificity in the relations among childhood adversity, early maladaptive schemas, and symptom profiles in adolescent depression. *Cognitive Therapy and Research*, **31**, **5**: 639-657.
- MALAMUTH NM, SOCKLOSIE RJ, KOSS MP, TANAKA JS (1991). Characteristics of aggressors against women: Testing a model using a national sample of college students. *Journal of Consulting and Clinical Psychology*, **59**, **5**: 670-681.
- MANN R, BEECH AR (2003). Cognitive distortions, schemas, and implicit theories. In T. Ward, D. R. Laws, & S. M. Hudson (Eds.). *Sexual Deviance: Issues and Controversies* (p.: 135-153). London: Sage.
- MANN RE, FERNANDEZ YM (2006). Sex offender programmes: Concept, theory, and practice. In C. R. Hollin & E. J. Palmer (Eds.), *Offending Behavior Programmes: Applications and Controversies* (p.: 155-177). Chichester: Wiley.
- MARQUEZ-FLORES MM, MARQUEZ-HERNANDEZ VV, GRANADOS-GAMEZ G (2016). Teachers' knowledge and beliefs about child sexual abuse. *Journal of Child Sexual Abuse*, **25**, **5**: 538-555.
- MARSHALL WL (2010). The role of attachments, intimacy, and loneliness in the etiology and maintenance of sexual offending. *Sexual and Relationship Therapy*, **25**, **1**: 73-85.
- MARSHALL WL (1999). Current status of North American assessment and treatment programs for sexual offenders. *Journal of Interpersonal Violence*, **14**: 221-239.
- MARSHALL WL, BARBAREE H (1988). The long-term evaluation of a behavioural treatment program for child molesters. *Behaviour Research and Therapy*, **26**: 499-511.
- MARSHALL WL, HUDSON SM, JONES RL, FERNANDEZ YM (1995). Empathy in sex offenders. *Clinical Psychology Review*, **15**: 99-113.
- MARSHALL WL, MARSHALL LE, KINGSTON DA (2011). Are the cognitive distortions of child molesters in need of treatment? *Journal of Sexual Aggression*, **17**: 118-129.
- MARSHALL WL, MARSHALL LE, SACHDEV S, KRUGER RL (2003). Distorted attitudes and perceptions, and their relationship to self-esteem and coping in child molesters. *Sexual Abuse: A Journal of Research and Treatment*, **15**: 171-181.
- MARUNA S, MANN RE (2006). A fundamental attribution error? Rethinking cognitive distortions. *Legal and Criminological Psychology*, **11**: 155-177.
- MATTHEWS JK (1993). Working with female sexual abusers. In Elliot M. (Ed.), *Female Sexual Abuse of Children* (p.: 57-73). New York: Guilford.

- MCCANN RA, BALL EM, IVANOFF I (2000). DBT with an inpatient forensic population: the CMHIP forensic model. *Cognitive and Behavioral Practice*, **7**: 447-456.
- MCGRATH SA, NILSEN AA, KERLEY KR (2011). Sexual victimization in childhood and the propensity for juvenile delinquency and adult criminal behavior: A systematic review. *Aggression and Violent Behavior*, **16**, **6**: 485-492.
- MITCHELL IJ, BEECH AR (2011). Towards a neurobiological model of offending. *Clinical Psychology Review*, **31**, **5**: 872-888.
- MORGAN CT (2011). Psikolojiye Giriş (s. 301), S. Karakaş ve R. Eski (Çev. Ed.), (19. Baskı). Konya: Eğitim Kitabevi Yayınları.
- MOSCARELLO R (1990). Psychological management of victims of sexual assault. *Canadian Journal of Psychiatry*, **35**, **1**: 25-30.
- MULLEN PE, MARTIN JL, ANDERSON JC, ROMANS SE, HERBISON GP (1996). The long-term impact of the physical, emotional, and sexual abuse of children: A community study. *Child Abuse & Neglect*, **20**, **1**: 7-21.
- MURPHY WD (1990). Assessment and Modification of Cognitive Distortions in Sex Offenders. In W. L. Marshall, D. R. Laws & H. E. Barbaree (Eds.), *Handbook of Sexual Assault: Issues, theories, and treatment of the offender* (p.: 331-342). New York: Plenum.
- NARIMANI M, MAHMMODI-AGHDAM M, ABOLGHASEMI A (2012). The role of child abuse and neglect in predicting the early maladaptive schemas domain. *Zahedan Journal of Research in Medical Sciences*, **14**, **10**: 28-32.
- NOFERESTY A, ANARY A (2013). Early maladaptive schemas in sex and non-sex offenders. *Iranian Journal of Psychiatry and Clinical Psychology*, **19**, **2**: 139-148.
- NORTON K, MCGAULEY G (2000). Forensic psychotherapy in Britain: its role in assessment, treatment, and training, *Criminal Behavior and Mental Health*, **10**: S1, 82-90.
- NUNNALLY JC (1978). *Psychometric Theory*. NY: McGraw-Hill.
- ORAL R, CAN D, KAPLAN S, POLAT S, ATEŞ N, ÇETİN G, MİRAL S, HANCI H, ERŞAHİN Y, TEPELİ N, BULGUÇ AG, TİRAŞ B (2001). Child abuse in Turkey: An experience in overcoming denial and a description of 50 cases. *Child Abuse & Neglect*, **25**, **2**: 279-290.
- Ó CIARDHA C (2011). A theoretical framework for understanding deviant sexual interest and cognitive distortions as overlapping constructs contributing to sexual offending against children. *Aggression and Violent Behavior*, **16**: 493-502.

- Ó CIARDHA C, GANNON TA (2011). The cognitive distortions of child molesters are in need of treatment. *Journal of Sexual Aggression*, 17, 2: 130-141.
- OSBORNE JW (2008). Creating valid prediction equations in multiple regression: Shrinkage, double cross-validation, and confidence intervals around prediction. In J. W. Osborne (Ed.), *Best Practices in Quantitative Methods* (p.: 299-305). Thousand Oaks, CA: Sage.
- PERADA N, GUILERA G, FORNS M, GOMEZ-BENITO J (2009). The international epidemiology of child sexual abuse: A continuation of Finkelhor (1994). *Child Abuse & Neglect*; 33, 6: 331-342.
- POLASCHEK DLL, WARD T (2002). The implicit theories of potential rapists: What our questionnaires tell us. *Aggression and Violent Behavior*, 7, 4: 385-406.
- POLLOCK N, HASHMALL J (1991). The excuses of child molesters. *Behavioral Sciences and the Law*, 9: 53-59.
- PREACHER KJ, RUCKER DD, HAYES AF (2007). Addressing moderated mediation hypotheses: Theory, methods, and prescriptions. *Multivariate Behavioral Research*, 42, 1: 185-227.
- PRENTKY RA, KNIGHT RA (1991). Identifying critical dimensions for discriminating among rapists. *Journal of Consulting and Clinical Psychology*, 59: 643-661.
- PUTNICK DL, BORNSTEIN MH (2016). Measurement invariance conventions and reporting: The state of the art and future directions for psychological research. *Developmental Review*, 41: 71-90.
- REILLY ME, LOTT B, CALDWELL D, DELUCA L (1992). Tolerance for sexual harassment related to self-reported sexual victimization. *Gender and Society*, 6, 1: 122-138.
- RICH P (2006). Presumed links: An attachment-driven pathway to sexual abuse. In P. Rich (Ed.), *Attachment and Sexual Offending: Understanding and Applying Attachment Theory to the Treatment of Juvenile Sexual Offenders* (p.: 176-197). Chichester: Wiley.
- RICHARDSON G (2005). Early maladaptive schemas in a sample of British adolescent sexual abusers: Implications for therapy. *Journal of Sexual Aggression*, 11, 3: 259-276.
- ROEMMELE M, MESSMAN-MOORE TL (2011). Child abuse, early maladaptive schemas, and risky sexual behavior in college women. *Journal of Child Sexual Abuse*, 20, 3: 264-283
- ROMANS SE, MARTIN JL, ANDERSON JC, O'SHEA ML, MULLEN PE (1996). The anatomy of female child sexual abuse: Who does what to young girls? *Australian and New Zealand Journal of Psychiatry*, 30: 319-325.

- ROSS EC, POLASCHEK DLL, WARD T (2008). The therapeutic alliance: A theoretical revision for offender rehabilitation. *Aggression and Violent Behavior*, **13**: 462-480.
- RYAN G (1989). Victim to victimizer. Rethinking victim treatment. *Journal of Interpersonal Violence*, **4**, **3**: 325-341.
- RYAN KM (2004). Further evidence for a cognitive component of rape. *Aggression and Violent Behaviour*, **9**, **6**: 579-604.
- SAINBURY L, KRISHNAN G, EVANS C (2004). Motivating factors for male forensic patients with personality disorder. *Criminal Behavior and Mental Health*, **14**: 29-38.
- SATTLER JM (1998). Background considerations in child maltreatment, part I. In S. Lifland & J. Yost (Eds.), *Clinical and Forensic Interviewing of Children and Families* (p.: 666-717). San Diego: Jerome, M. Sattler Publisher Inc.
- SCULLY D, MORALLA J (1984). Convicted rapists' vocabulary of motive: Excuses and justifications. *Social Problems*, **31**, **5**: 530-544.
- SENN CY, RADTKE HL (1990). Women's evaluations of and affective reactions to mainstream violent pornography, nonviolent pornography, and erotica. *Violence and Victims*, **5**, **3**: 143-155.
- SEGAL ZV, STERMAC LE (1990). The role of cognition in sexual assault. In W. L. Marshall, D. R. Laws & H. E. Barbaree (Eds.), *Handbook of Sexual Assault: Issues, Theories, and Treatment of the Offender* (p.: 161-174). New York: Plenum.
- SEMİZ BB, ALTUNIŞIK R (2016). Pazarlama araştırmalarında Likert tipi ölçeklerin özelliklerinin cevaplama tarzları üzerindeki etkilerinin incelenmesi. *Bartın Üniversitesi İktisadi ve İdari Bilimler Fakültesi Dergisi*, **7**, **14**: 577-598.
- SHAH R, WALLER G (2000). Parental style and vulnerability to depression: The role of core beliefs. *The Journal of Nervous and Mental Disease*, **188**, **1**: 19-25.
- SIGRE-LEIROS V, CARVALHO J, NOBRE P (2013). Early maladaptive schemas and aggressive sexual behavior: A preliminary study with male college students. *Journal of Sexual Medicine*, **10**: 1764-1772.
- SIGRE-LEIROS V, CARVALHO J, NOBRE P (2015a). Rape related cognitive distortions: Preliminary finding on the role of early maladaptive schemas. *International Journal of Law and Psychiatry*, **41**: 26-30.
- SIGRE-LEIROS V, CARVALHO J, NOBRE P (2015b). Cognitive schemas and sexual offending: Differences between rapists, pedophilic and nonpedophilic child molesters, and nonsexual offenders. *Child Abuse & Neglect*, **40**: 81-92.

- SMITH CA, IRELAND TO, THOMBERRY TP (2005). Adolescent maltreatment and its impact on young adult antisocial behavior. *Child Abuse and Neglect*, 29, **10**: 1099-1119.
- SOFUOĞLU Z, ORAL R, AYDIN F, CANKARDEŞ S, KANDEMİRCİ B, KOÇ F, HALICIOĞLU O, AKŞİT S (2014). Türkiye'nin üç ilinde olumsuz çocukluk çağı deneyimleri epidemiyolojik çalışması. *Türk Pediatri Arşivi*, **49**: 47-56.
- SOYGÜT G, ÇAKIR Z, KARAOSMANOĞLU A (2008). Ebeveynlik biçimlerinin değerlendirilmesi: Young Ebeveynlik Ölçeği'nin psikometrik özelliklerine ilişkin bir inceleme. *Türk Psikoloji Yazıları*, 11, **22**: 17-30.
- SOYGÜT G, KARAOSMANOĞLU A, ÇAKIR Z (2009). Erken dönem uyumsuz şemaların değerlendirilmesi: Young Şema Ölçeği Kısa Form-3'ün psikometrik özelliklerine ilişkin bir inceleme. *Türk Psikiyatri Dergisi*, 20, **1**: 75-84.
- STERMAC LE, SEGAL ZV (1989). Adult sexual contact with children: An examination of cognitive factors. *Behavior Therapy*, **20**: 573-584.
- STERMAC LE, SEGAL ZV, GILLIS R (1990). Social and cultural factors in sexual assault. In W. L. Marshall, D. R. Laws & H. E. Barbaree (Eds.), *Handbook of Sexual Assault: Issues, Theories, and Treatment of the Offender* (p.: 143-159). New York: Plenum Press.
- SUHR DD (2006). Exploratory or Confirmatory Factor Analysis? (p.: 1-17). Cary, NC: SAS Institute.
- SZUMSKIA F, BARTELS RM, BEECH AR, FISHER D (2018). Distorted cognition related to male sexual offending: The multi-mechanism theory of cognitive distortions (MMT-CD). *Aggression and Violent Behavior*, **39**: 139-151.
- ŞAR V, ÖZTÜRK E, İKİKARDEŞ E (2012). Çocukluk çağı ruhsal travma ölçeğinin Türkçe uyarlamasının geçerlilik ve güvenilirliği. *Türkiye Klinikleri Tıp Bilimleri Dergisi*, 32, **4**: 1054-1063.
- TABACHNICK BG, FIDELL LS (2014). *Using Multivariate Statistics* (6th Ed.). Essex: Pearson.
- TANER Y, GÖKLER B (2004). Çocuk istismarı ve ihmali: Psikiyatrik yönleri. *Hacettepe Tıp Dergisi*, **35**: 82-86.
- TAŞKALE N, SOYGÜT G (2017). Risk factors for women's intimate partner violence victimization: An examination from the perspective of the schema therapy model. *Journal of Family Violence*, **32**: 3-12.
- TEAGUE R, MAZEROLLE P, LEGOSZ M, SANDERSON J (2008). Linking childhood exposure to physical abuse and adult offending: Examining mediating factors and gendered relationships. *Justice Quarterly*, 25, **2**: 313-348.

- TERRY KJ (2006). Offender typologies, special groups of offenders, and victims. In L., Ganster (Ed.), *Sexual Offenses and Offenders: Theory, Practice and Policy* (p.: 91-117). Belmont: Wadsworth.
- THOMPSON B (1999b). Five methodology errors in educational research: The pantheon of statistical significance and other faux pas. In B. Thompson (Ed.), *Advances in Social Science Methodology* (Vol. 5, p.: 23-86). Stamford, CT: JAI.
- THORNTON D (2002). Constructing and testing a framework for dynamic risk assessment. *Sexual Abuse: A Journal of Research and Treatment*, **14**: 139-154.
- TUNÇEL T (2019). Evli Bireylerde Erken Dönem Uyum Bozucu Şemalar, Algılanan Ebeveynlik Stilleri, Şema Sürdürücü Başa Çıkma Davranışları ve Evlilik Uyumu Arasındaki İlişkiler: Şema Terapi Modeli Çerçevesinde Bir İnceleme. Yayınlanmamış Yüksek Lisans Tezi. Üsküdar Üniversitesi Sosyal Bilimler Enstitüsü. Erişim Adresi: [http://www.tez.yok.gov.tr]. Erişim Tarihi: 10.07.2020
- TÜLÜ İA (2010). Tecavüz Suçlarında ve Çocuk Cinsel İstismarcılarında Suç Analizi. Yayınlanmamış Yüksek Lisans Tezi. Ankara Üniversitesi Sağlık Bilimleri Enstitüsü. Erişim Adresi: [http://www.tez.yok.gov.tr]. Erişim Tarihi: 10.01.2020
- TÜLÜ İA (2017). Cinsel suç işleyenlerde psikolojik müdahaleler. E. Ş. Durak, M. Durak (Ed.), *Adli Psikolojide Psikolojik Tedavi ve Rehabilitasyon* (1. baskı) içinde (s. 95-133). Ankara: Nobel Akademik Yayıncılık.
- TÜLÜ İA, ERDEN G (2014). Türkiye’de cinsel suçlular ile ilgili suç analizi: Cinsel saldırı suçlarının psikolojik profilleri, bilişsel çarpıtmaları ve psikopati düzeyleri. *Türk Psikiyatri Dergisi*, **25**, **1**: 19-30.
- TÜRK CEZA KANUNU (2005). 5237 Sayılı Türk Ceza Kanunu. Yayımlandığı Resmi Gazete: 12/10/2004, Sayı: 25611.
- TÜRK CEZA KANUNU (2005). 5237 Sayılı Türk Ceza Kanunu. Yayımlandığı Resmi Gazete: 12/10/2004, Sayı: 25611. (103. Maddede Değişik: 18/6/2014-6545/59 md.)
- TÜRK CEZA KANUNU (2005). 5237 Sayılı Türk Ceza Kanunu. Yayımlandığı Resmi Gazete: 12/10/2004, Sayı: 25611. (103. Maddede Değişik: 24/11/2016-6763/13 md.)
- UNICEF (2010). Erişim Adresi: [www.unicef.org.tr/files/bilgimerkezi/doc/cocuk-istismari-raporu-tr.pdf.]. Erişim Tarihi: 18/02/2020.
- VAN DE SCHOOT R, LUGTIG P, HOX J (2012). A checklist for testing measurement invariance. *European Journal of Developmental Psychology*, **9**: 486-492.
- VAN DER BRUGGEN M, GRUBB A (2014). A review of the literature relating to rape victim blaming: An analysis of the impact of observer and victim characteristics on attribution of blame in rape cases. *Aggression and Violent Behavior*, **19**, **5**: 523-531.

- VELOZ YC (2005). Play Behaviors And Social Skills Among Maltreated Foster Children. Fordham University: NY.
- WALTZ CF, STRCIKLAND OL, LENZ ER (2010). Measurement in Nursing and Health Research (p.: 176-178). NY: Springer.
- WARBURTON W, MCILWAIN D (2005). The role of early maladaptive schema in adult aggression. *Psychology, Psychiatry, and Mental Health Monographs: The Journal of the NSW Institute of Psychiatry*, **2**: 17-34.
- WARD T (2000). Sex offenders' cognitive distortions as implicit theories. *Aggression and Violent Behavior*, **5**, **5**: 491-507.
- WARD T (2009). The extended mind theory of cognitive distortions in sex offenders. *Journal of Sexual Aggression*, **15**: 247-259.
- WARD T, CASEY A (2010). Extending the mind into the world: A new theory of cognitive distortions in sex offenders. *Aggression and Violent Behavior*, **15**: 49-58.
- WARD T, GANNON TA, KEOWN K (2006). Beliefs, values, and action: The judgment model of cognitive distortions in sex offenders. *Aggression and Violent Behavior*, **11**, **4**: 323-340.
- WARD T, HUDSON SM, JOHNSTON L, MARSHALL WL (1997). Cognitive distortions in sex offenders: An integrative review. *Clinical Psychology Review*, **17**: 479-507.
- WARD T, KEENAN T (1999). Child molesters' implicit theories. *Journal of Interpersonal Violence*, **14**, **8**: 821-838.
- WARD T, KEENAN T, HUDSON SM (2000). Understanding cognitive, affective, and intimacy deficits in sexual offenders: A developmental perspective. *Aggression and Violent Behavior*, **5**: 41-62.
- WHO (2014). Erişim Adresi:
[www.who.int/gho/publications/world_health_statistics/2014/en/]. Erişim Tarihi:
16/09/2019
- WIDOM CS (1989a). The cycle of violence. *Science*, **244**, **4901**: 160-166.
- WIDOM CS (1989b). Does violence beget violence? A critical examination of the literature. *Psychological Bulletin*, **106**, **1**: 3-28.
- WRIGHT MO'D, CRAWFORD E, CASTILLO DD (2009). Childhood emotional maltreatment and later psychological distress among college students: The mediating role of maladaptive schemas. *Child Abuse & Neglect*, **33**, **1**: 59-68.

- YANCI F, ALIOĞLU F, POLAT A (2018). Tecavüze ilişkin suçlayıcı tutumlar ve tecavüz mitlerinin farklı değişkenler açısından incelenmesi. *The Journal of Neurobehavioral Sciences*, 5, **2**: 106-114.
- YATES PM (2013). Treatment of sexual offenders: Research, best practices, and emerging models. *International Journal of Behavioral Consultation and Therapy*, **8**: 89-95.
- YENİDÜNYA A (2017). Çocukluk Çağı Ruhsal Travmatik Yaşantılar ile Risk ve Koruyucu Faktörlerin, Genç Yetişkinlikteki Talınlık Stilleri ile İlişkisi. Yayınlanmamış Yüksek Lisans Tezi. Maltepe Üniversitesi Sosyal Bilimler Enstitüsü. Erişim Adresi: [http://www.tez.yok.gov.tr]. Erişim Tarihi: 10.04.2020
- YİĞİT İ, ERDEN G (2015). Çocukluk çağı istismar yaşantıları ile genel psikolojik sağlık arasındaki ilişkide erken dönem uyum bozucu şemaların aracı rolü. *Türk Psikoloji Dergisi*, 30, **75**: 47-59.
- YİĞİT İ, ÇELİK C (2016). İlişki doyumunun erken dönem uyum bozucu şemalar, kişilerarası ilişki tarzları ve kendilik algısı açısından değerlendirilmesi. *Türk Psikoloji Yazıları*, 19, **38**: 91-103.
- YOUNG JE, KLOSKO JS, WEISHAR ME (2003). Schema Therapy: A Practitioner's Guide. NY: The Guilford Press.
- YÖYEN EG (2017). Çocukluk çağı travması ve benlik saygısı. *International Journal of Social Sciences and Education Research*, 3, **1**: 267-282.
- ZHAO X, LYNCH JJG, CHEN Q (2010). Reconsidering Baron and Kenny: Myths and truths about mediation analysis. *Journal of Consumer Research*, 37, **2**: 197-206.

EKLER

Ek-1. Aydınlatılmış Onam Formu

“Sayın gönüllü,

Ankara Üniversitesi Sağlık Bilimleri Enstitüsü Adli Psikoloji Doktora Tezi kapsamında planlanmış olan yukarıda adı yazılı araştırmaya katılmak üzere davet edilmiş bulunuyorsunuz. Bu araştırmada yer almayı kabul etmeden önce, araştırmanın ne amaçla yapılmak istendiğini anlamanız ve kararınızı bu bilgilendirme çerçevesinde özgürce vermeniz gerekmektedir. Aşağıdaki bilgileri lütfen dikkatlice okuyunuz, sorularınız olursa sorunuz ve açık yanıtlar isteyiniz.”

Sayın gönüllü, bu araştırmada, 18-25 yaş arası erkek ve kadın genç yetişkinlerde, istismar ve ihmal ile ilgili olarak çocukluk döneminde yaşadığı ruhsal travmatik yaşantılar ve erken dönem uyum bozucu şemalar ile cinsel suçlara yönelik bilişsel çarpıtmalar incelenecektir. Böylece, cinsel suçlara ilişkin bilişsel çarpıtmalarda erken dönem uyum bozucu şemaların aracı rolü hakkında elde edilecek ilk bulgular, kişinin gelişimsel ve bilişsel süreçleri hakkında da bilgiler verdiğinden, cinsel suçluların tahliye öncesi psikolojik değerlendirmesi ve buna yönelik olarak rehabilitasyonu için gereken çalışmalarının yapılabilmesine de olanak sağlaması açısından ülkemiz için gerekli şartların oluşturulmasına zemin sağlanacaktır.

Bu araştırma, güvenli ve gizli bir ortamda size verilecek bir bilgi formunun ve ölçeklerin doldurulmasını kapsamaktadır. Uygulama ortalama olarak 20 dakika sürecektir. Araştırma, üniversitede lisans eğitimine devam eden 18-25 yaş arası gönüllü 300 erkek ve 300 kadın olmak üzere, toplam 600 genç yetişkin birey ile yürütülecektir.

Bu araştırmada yer almak tümüyle sizin isteğinize bağlıdır. Araştırmada yer almayı reddedebilirsiniz ya da başladıktan sonra yarıda bırakabilirsiniz. Araştırmada kurum bilginiz ve kimlik bilgileriniz ile ilgili herhangi bir bilgi kesinlikle yer almayacaktır. Bu araştırmanın sonuçları bilimsel amaçlar için kullanılacaktır. Araştırmadan çekilmeniz ya da araştırmacı tarafından araştırmadan çıkarılmanız halinde, sizle ilgili veriler kesinlikle kullanılmayacaktır. Bu uygulamanın size herhangi bir maddi yükümlülüğü yoktur.

“Yukarıda yer alan ve araştırmaya başlanmadan önce, gönüllülere verilmesi gereken bilgileri içeren metni okudum (ya da sözlü olarak dinledim). Eksik kaldığımı düşündüğüm konularda sorularımı araştırmacıya sordum ve doyurucu yanıtlar aldım. Yazılı ve sözlü olarak tarafıma sunulan tüm açıklamaları ayrıntılarıyla anladığım kanısındayım. Çalışmaya katılmayı isteyip istemediğim konusunda karar vermem için yeterince zaman tanındı. Bu koşullar altında, araştırma kapsamında elde edilen şahsıma ait bilgilerin bilimsel amaçlarla kullanılmasını, gizlilik kurallarına uyulmak kaydıyla sunulmasını ve yayınlanmasını, hiçbir baskı ve zorlama altında kalmaksızın, kendi özgür irademle kabul ettiğimi beyan ederim.”

İmza:

Tarih:

Katılımcının Adı-Soyadı:

İmza:

Tarih:

Araştırmacı: İsmail Altan TÜLÜ

Ek-2. Etik Kurul Belgesi

ANKARA ÜNİVERSİTESİ
SAĞLIK BİLİMLERİ ALT ETİK KURULU
KARAR ÖRNEĞİ

Karar Tarihi :07/01/2020

Toplantı Sayısı :01

Karar Sayısı :15

15-Üniversitemiz Sağlık Bilimleri Enstitüsü Disiplinlerarası Adli Tıp Anabilim Dalı Adli Psikoloji doktora öğrencilerinden **Uzm. Psk. İsmail Altan Tülü'nün** "Cinsel Suçlara Yönelik Bilişsel Çarpıtmalar" başlıklı doktora tezi ile ilgili 05/12/2019 tarihli "İnsan Üzerinde Yapılan Klinik Dışı Araştırmalar Başvuru Formu" Etik Kurulumuzca incelenmiştir.

Yapılan görüşmeler ve incelemeler sonucunda, **Uzm. Psk. İsmail Altan Tülü'nün** "Cinsel Suçlara Yönelik Bilişsel Çarpıtmalar" başlıklı doktora tezi ile ilgili araştırma protokolüne uyulması ve etik onay tarihinden itibaren geçerli olması koşuluyla uygulanmasının etik açıdan uygun olduğuna oybirliği ile karar verildi.

ASLININ AYNIDIR
07/01/2020

Prof. Dr. Muharrem ÖZEN
Ankara Üniversitesi
Etik Kurulu Başkanı

ÖZGEÇMİŞ

I- Bireysel Bilgiler

Adı: İsmail Altan
Soyadı: TÜLÜ
Doğum Yeri ve Tarihi: Ankara - 23.02.1974
Uyruğu: T.C.
Medeni Durumu: Evli
Askerlik durumu: Sağ. Atğm. / 2000-2002
e-posta: altantulu@yahoo.com

II- Eğitim

Doktora: Ankara Üniversitesi Sağlık Bilimleri Enstitüsü Adli Psikoloji Anabilim Dalı / 2015-2020
Yüksek Lisans: Ankara Üniversitesi Sağlık Bilimleri Enstitüsü Adli Psikoloji Anabilim Dalı / 2007-2010
Lisans: Hacettepe Üniversitesi Edebiyat Fakültesi Psikoloji Bölümü / 1993-1997
Yabancı Dili: İngilizce

III- Ünvanları

Doktor psikolog / 2020
Türk Psikologlar Derneği Genel Merkez Yönetim Kurulu Üyeliği / 2010-2012
Uzman psikolog / 2010
Psikolog / 1997

IV- Meslek deneyimi

Ankara Bilkent Şehir Hastanesi Kadın Doğum Hastanesi (2019 -)

Ufuk Üniversitesi Fen Edebiyat Fakültesi Psikoloji Bölümü DSÜ Öğretim Görevlisi (2019-2020 Güz)

Ankara Yıldırım Beyazıt Üniversitesi İnsan ve Toplum Bilimleri Fakültesi Psikoloji Bölümü (İÖ) DSÜ Öğretim Görevlisi (2018-2019 Bahar)

Ankara Yıldırım Beyazıt Üniversitesi İnsan ve Toplum Bilimleri Fakültesi Psikoloji Bölümü (İÖ) DSÜ Öğretim Görevlisi (2018-2019 Güz)

Ankara Yıldırım Beyazıt Üniversitesi İnsan ve Toplum Bilimleri Fakültesi Psikoloji Bölümü (İÖ) DSÜ Öğretim Görevlisi (2017-2018 Bahar)

Ankara Yıldırım Beyazıt Üniversitesi İnsan ve Toplum Bilimleri Fakültesi Psikoloji Bölümü (İÖ) DSÜ Öğretim Görevlisi (2016-2017 Bahar)

Zekai Tahir Burak Kadın Sağlığı Eğitim ve Araştırma Hastanesi (2006-2019)

Ankara 13 Nolu Ana Çocuk Sağlığı ve Aile Planlaması Merkezi (2002-2006)

İzmir Mevki Asker Hastanesi (2000-2002)

Sağlık Bakanlığı AÇSAP Genel Müdürlüğü (1999-2000)

Elazığ Ruh Sağlığı ve Hastalıkları Hastanesi (1998-1999)

V- Üye olduğu bilimsel kuruluşlar

Türk Psikologlar Derneği

The International Academy for Investigative Psychology

VI- Bilimsel ilgi alanları

Çeviri Kitap Yayını Editörlüğü:

Adli Psikolojik Değerlendirmenin Temelleri (*The Essentials of Forensic Psychological Assessment, 2nd Ed.*) (2018). H. Demirbaş ve İ. A. Tülü (Çev. Ed.). Ankara: Nobel Akademik Yayıncılık. ISBN: 978-605-320-813-6

Çeviri Kitap Bölümü Editörlüğü:

Demirbaş, H. (2018). Adli Değerlendirmenin Temellerine Giriş. İ. A. Tülü (Çev. Ed.). *Adli Psikolojik Değerlendirmenin Temelleri (The Essentials of Forensic Psychological Assessment, 2nd Ed.)* içinde (s. 1-22). Ankara: Nobel Akademik Yayıncılık. ISBN: 978-605-320-813-6

Kaya, H. (2018). Kişisel Yaralanmayı Değerlendirmenin Temelleri. İ. A. Tülü (Çev. Ed.). *Adli Psikolojik Değerlendirmenin Temelleri (The Essentials of Forensic Psychological Assessment, 2nd Ed.)* içinde (s. 66-85). Ankara: Nobel Akademik Yayıncılık. ISBN: 978-605-320-813-6

Ceylan, M. (2018). Çocuk Değerlendirmenin Temelleri. İ. A. Tülü (Çev. Ed.). Adli Psikolojik Değerlendirmenin Temelleri (*The Essentials of Forensic Psychological Assessment, 2nd Ed.*) içinde (s. 185-224). Ankara: Nobel Akademik Yayıncılık. ISBN: 978-605-320-813-6

Çeviri Kitap Bölümü Yayını:

Tülü, İ. A. (2018). Risk Değerlendirmesinin Temelleri. H. Demirbaş ve İ. A. Tülü (Çev. Ed.). *Adli Psikolojik Değerlendirmenin Temelleri (The Essentials of Forensic Psychological Assessment, 2nd Ed.)* içinde (s. 275-293). Ankara: Nobel Akademik Yayıncılık. ISBN: 978-605-320-813-6

Kitap Bölümü Yayınları:

Tülü, İ. A. (2018). Beden Mahremiyetini Bilme ve Koruma Becerilerinin Güçlendirilmesi: İstismardan Korunmada Ergenin Sorumluluğu. O. Derman ve Y. Üstün (Ed.), *Adölesan Üreme Sağlığı Eğitim Kitabı* (1. baskı) içinde (s. 27-31). ISBN: 978-975-590-683-6

Tülü, İ. A. (2018). Cinsiyet Algısı. O. Derman ve Y. Üstün (Ed.), *Adölesan Üreme Sağlığı Eğitim Kitabı* (1. baskı) içinde (s. 31-35). ISBN: 978-975-590-683-6

Tülü, İ. A. (2018). Cinsel Şiddeti Önleme ve Başetme Becerilerinin Geliştirilmesi. O. Derman ve Y. Üstün (Ed.), *Adölesan Üreme Sağlığı Eğitim Kitabı* (1. baskı) içinde (s. 71-75). ISBN: 978-975-590-683-6

Tülü, İ. A. (2018). Cinsiyet Ayrımcılığı Algısının Değerlendirilmesi. O. Derman ve Y. Üstün (Ed.), *Adölesan Üreme Sağlığı Eğitim Kitabı* (1. baskı) içinde (s. 83-87). ISBN: 978-975-590-683-6

Tülü, İ. A. (2017). Cinsel Suç İşleyenlerde Psikolojik Müdahaleler. E. Ş. Durak ve M. Durak (Ed.), *Adli Psikolojide Psikolojik Tedavi ve Rehabilitasyon* (1. baskı) içinde (s. 95-133). Ankara: Nobel Akademik Yayıncılık. ISBN: 978-605-320-684-2

Uluslararası Yayın (SSCI):

Tülü, İ. A. ve Erden, G. (2014). Türkiye’de cinsel suçlular ile ilgili suç analizi: Cinsel saldırı suçlularının psikolojik profilleri, bilişsel çarpıtmaları ve psikopati düzeyleri. *Türk Psikiyatri Dergisi*, 25, 1, 19-30.

Ulusal Yayın:

Tunç, S., Kılıç, S., **Tülü, İ. A.**, Devran, A., Su F. A. ve Mollamahmutoğlu, L. (2012). 10-24 yaş arasındaki adölesan kızların kişisel, ruhsal, sosyokültürel ve politik özelliklerinin incelenmesi. *Kırıkkale Üniversitesi Tıp Fakültesi Dergisi*, 14, 2, 33-48.

Tülü, İ. A., Hasta, D. ve Erdoğan, G. (2009). Premenopoz ve postmenopoz dönemindeki kadınların ve eşlerinin cinsel doyumlarının karşılaştırılması. *Jinekoloji-Obstetrik ve Neonatoloji Tıp Dergisi*, 6, 23, 895-901.

Tülü, İ. A., Tunç, S., Devran, A. ve Mollamahmutoğlu, L. (2007). Ankara Zekai Tahir Burak Kadın Sağlığı Eğitim ve Araştırma Hastanesi'nde çalışan personelde tükenmişlik düzeyleri. *Jinekoloji-Obstetrik ve Neonatoloji Tıp Dergisi*, 4, 15, 556-564.

Ulusal Kongre ve Sempozyumlarda Bildiri ve Poster Sunumları:

Tülü, İ. A. (2019). Psikolojik İlk Yardım. Ebe ve Hemşireler İçin Cinsel Saldırı Mağdurlarında Klinik Yönetim Sempozyumu (13 Mayıs 2019, Ankara). Sözlü Bildiri.

Tülü, İ. A. (2018). Adli Psikolojide Risk Değerlendirmesi. 5. Adli Psikoloji, 1. Adli Felsefe ve 1. Adli Sosyoloji Kongresi (12-13 Nisan 2018, Ankara). Sözlü Bildiri.

Tülü, İ. A. (2017). Çocuk Cinsel İstismarcılarında Suç Analizi: Bir Türkiye Örnekleme. 4. Adli Psikoloji Sempozyumu (12-13 Mayıs 2017, Ankara). Sözlü Bildiri.

Tülü, İ. A. ve Erden, G. (2012). Tecavüz Suçlularında Suç Analizi: Bir Türkiye Örnekleme. 17. Ulusal Psikoloji Kongresi (25-28 Nisan 2012, İstanbul). Sözlü Bildiri.

Tülü, İ. A., Nazlıdır, M. ve Erden, G. (2010). Cinsel Suçlara İlişkin Haberlerde Görsel Basının Yaklaşımı. XVI. Ulusal Psikoloji Kongresi (14-17 Nisan 2010, Mersin). Sözlü Bildiri.

Tülü, İ. A., Nazlıdır, M. ve Erden, G. (2009). Türkiye'de Cinsel Suç ve Basın: Cinsel Suç Haberlerinin İçerik Analizi. III. Psikoloji Lisansüstü Öğrencileri Kongresi (24-27 Haziran 2009, İstanbul). Sözlü Bildiri.

Tülü, İ. A., Hasta, D. ve Erdoğan, G. (2008). Premenopoz ve Postmenopoz Dönemindeki Kadınların ve Eşlerinin Cinsel Doyumlarının Karşılaştırılması. II. Psikoloji Lisansüstü Öğrencileri Kongresi (26-29 Haziran 2008, Ilgaz). Sözlü Bildiri.

Tülü, İ. A. (2008). Ankara Zekai Tahir Burak Kadın Sağlığı Eğitim ve Araştırma Hastanesi'nde Çalışan Personelde Tükenmişlik Düzeyleri. VIII. Geleneksel ZTB Eğitim Günleri (3-6 Nisan 2008, Antalya). Poster Bildiri.

Tunç, S., **Tülü, İ. A.**, Devran, A. ve Su, F. A. (2008). 10-24 Yaş Arasındaki Adölesan Kızların Kişisel, Ruhsal, Sosyokültürel ve Politik Özelliklerinin İncelenmesi. VIII. Geleneksel ZTB Eğitim Günleri (3-6 Nisan 2008, Antalya). Poster Bildiri.

VII- Bilimsel etkinlikler

Aldığı burslar:

TÜBİTAK Bilimsel ve Teknolojik Araştırma Projelerini Destekleme Programı (1001) Çerçevesinde Yüksek Lisans Öğrencisi Bursu

Projeleri:

“Cinsel Suçlularda ve Şiddet Suçlularında Suçlu Profillemeye ve Risk Değerlendirmesi: Türkiye'de Suç Analizi” (2009-2011). Destekleyen Kuruluş: TÜBİTAK, Proje No: 109K088. Araştırma Grubu: SOBAG. Projenin “Cinsel Suçlular” bölümü araştırmacısı ve bursiyeri.

T.C. Sağlık Bakanlığı Ana Çocuk Sağlığı ve Aile Planlaması Genel Müdürlüğü “Adölesan Sağlığı Projesi” (1999-2000). Proje koordinatörlüğü.

Verdiği konferans ve seminerler:

Tülü, İ. A. (2020). Sexual Offenders in Turkey. Bilkent Üniversitesi Psikoloji Topluluğu: Online (ZOOM) Seminer Programı I (02 Mayıs 2020).

Tülü, İ. A. (2020). Türkiye’de Ceza Adalet Sistemi ve Akıl Hastalığında Ceza Sorumluluğunun Değerlendirilmesi. Zonguldak Bülent Ecevit Üniversitesi Psikoloji ve Yaşam Topluluğu: Psiyat Online (Skype) Seminer Programı I (27 Mart 2020).

Tülü, İ. A. (2019). Çocuk Cinsel İstismarının Bilinmeyen Yüzü. Bolu Abant İzzet Baysal Üniversitesi Psikoloji Bölümü ve Türk Psikoloji Öğrencileri Çalışma Grubu-TPÖÇG. (18 Aralık 2019). Konferans.

Tülü, İ. A. (2019). Adli Psikoloji Nedir? Hacettepe Üniversitesi Psikoloji Topluluğu (09 Mayıs 2019). Seminer

Tülü, İ. A. (2019). III. Alt Alan Tanıtımı: Adli Psikoloji. TPÖÇG Ankara Yerel Yapılanması (13 Nisan 2019, TED Üniversitesi). Seminer

Tülü, İ. A. (2019). O Konuşamıyor Olabilir, Ama Sen Sessiz Kalamazsın. Evlilik İçi Cinsel Şiddet Sustukça Artar. Hadi Gel, Konuşalım. Ankara Üniversitesi VII. Psikoloji Günleri (6-7 Nisan 2019, Ankara). Konferans.

Tülü, İ. A. (2019). Yine Mi? Gündemi Sıklıkla Meşgul Eden Çocuk Cinsel İstismarcılarını Ne Kadar Tanıyorsunuz? Psikolog Olarak Cevabınız. Ankara Yıldırım Beyazıt Üniversitesi Psikoloji Kulübü (06 Mart 2019).

Tülü, İ. A. (2018). Çocuk İstismarı ve Adli Süreç. Ankara Yıldırım Beyazıt Üniversitesi Hukuk Fakültesi 159. Çarşamba Semineri (19 Aralık 2018, Ankara). Seminer

Tülü, İ. A. (2018). Çocuk İstismarı Hakkında Söyleşi. Türk Psikoloji Öğrencileri Çalışma Grubu-TPÖÇG. (20 Kasım 2018, Ankara). Seminer

Tülü, İ. A. (2018). Child Sexual Abusers at the Junction of Forensic Psychology. Bilkent Üniversitesi 2017-2018 Bahar Dönemi Seminerleri (19 Şubat 2018, Ankara). Seminer

Tülü, İ. A. (2017). Psikolojik İlk Yardım. Cinsel Şiddete Maruz Kalanlara Klinik Yaklaşım ve Bakım Eğitimi (16-20 Ekim 2017, Ankara: TC Sağlık Bakanlığı ve UNFPA). Konferans

Tülü, İ. A. (2017). Yine mi? Gündemi Sıklıkla Meşgul Eden Çocuk Cinsel İstismarcılarını Ne Kadar Tanıyorsunuz? Psikolog Olarak Cevabınız? Bolu Abant İzzet Baysal Üniversitesi III. Psikoloji Günleri (2-3 Mayıs 2017, Bolu). Konferans.

Tülü, İ. A. (2016). Cinsel Suçluların Bir Parçası Olarak Yetişkin Suçlular: Cinsel Saldırı Suçluları. Cezaevlerinde Ruh Sağlığı Sempozyumu PÖMYAP (3 Aralık 2016, İstanbul). Konferans.

Tülü, İ. A. (2011). Cinsel Suçlular. Ankara Üniversitesi I. Psikoloji Günleri (6-8 Aralık 2011, Ankara). Konferans.

Panelist olarak katıldığı paneller:

Bektaş, R. B., **Tülü, İ. A.**, Kapısız, S. G. ve Palabıykoğlu, R. (2019). İstismarın Öteki Yüzü Paneli (11 Aralık 2019, Ufuk Üniversitesi)

Güllü, B. Ü., Ceylan, M., **Tülü, İ. A.**, Gündüz, G. B. ve Kışlak, Ş. T. (2018). Türk Adalet Sisteminde Adli Psikoloji Uygulamaları: Yapılanlar ve Yapılması Gerekenler. Ankara Yıldırım Beyazıt Üniversitesi Psikoloji Kongresi: Deneyim Oluşturma ve Aktarımı-IV (25-27 Nisan 2018, Ankara)

Tülü, İ. A., Peker, N., Görgülü, T. ve Erden, G. (2010). Türkiye'de ve Dünyada Adli Psikoloji: Uygulama Alanları, Bugünü ve Yarını. IV. Psikoloji Lisansüstü Öğrencileri Kongresi (15-19 Eylül 2010, ODTÜ)

Katıldığı Kongre, Sempozyum, Panel ve Çalıştaylar:

İstismarın Öteki Yüzü Paneli (11 Aralık 2019, Ankara)

Tülü, İ. A. (2019). Ebe ve Hemşireler İçin Cinsel Saldırı Mağdurlarında Klinik Yönetim Sempozyumu (13 Mayıs 2019, Ankara)

Ankara Üniversitesi VII. Psikoloji Günleri (6-7 Nisan 2019, Ankara)

Ankara Yıldırım Beyazıt Üniversitesi Psikoloji Kongresi: Deneyim Oluşturma ve Aktarımı-IV (25-27 Nisan 2018, Ankara)

5. Adli Psikoloji, I. Adli Sosyoloji ve I. Adli Felsefe Kongresi (12-13 Nisan 2018, Ankara)

4. Adli Psikoloji Sempozyumu (12-13 Mayıs 2017, Ankara)

Bolu Abant İzzet Baysal Üniversitesi III. Psikoloji Günleri (2-3 Mayıs 2017, Bolu)

Cezaevlerinde Ruh Sağlığı Sempozyumu (3 Aralık 2016, İstanbul)

17. Ulusal Psikoloji Kongresi (25-28 Nisan 2012, İstanbul)

IV. Psikoloji Lisansüstü Öğrencileri Kongresi (15-19 Eylül 2010, Ankara)

Araştırma Yöntemleri Çalıştayı, IV. Psikoloji Lisansüstü Öğrencileri Kongresi (15-19 Eylül 2010, Ankara)

Yapısal Eşitlik Modelleri: Temel Kavramlar ve Lisrel Uygulamaları Çalıştayı, IV. Psikoloji Lisansüstü Öğrencileri Kongresi (15-19 Eylül 2010, Ankara)

2. Risk Altında ve Korunması Gereken Uluslararası Çocuk Sempozyumu (24-26 Nisan 2010, Ankara)

XVI. Ulusal Psikoloji Kongresi (14-17 Nisan 2010, Mersin)

9th International Investigative Psychology Conference (London, UK, 21-22 January, 2010)

Çocuk İstismarını ve İhmalini Önleme Kongresi (27-30 Eylül 2009, Ankara)

III. Psikoloji Lisansüstü Öğrencileri Kongresi (24-27 Haziran 2009, İstanbul)

Meta Analizi Çalıştayı, III. Psikoloji Lisansüstü Öğrencileri Kongresi (24-27 Haziran 2009, İstanbul)

XV. Ulusal Psikoloji Kongresi (3-6 Eylül 2008, İstanbul)

II. Uluslararası Çocuk İstismarını ve İhmalini Önleme Sempozyumu (8-10 Mayıs 2008, Ankara)

II. Psikoloji Lisansüstü Öğrencileri Kongresi (26-29 Haziran 2008, Ilgaz)

I. İstanbul Çocuk Kurultayı (26-27 Haziran 2000, İstanbul)

VIII- Lisans Düzeyinde Verdiği Dersler

Üniversite	Akademik Yıl	Dönem	Dersin Adı	Teorik	Öğrenci Sayısı
Ufuk	2019-2020	Güz	Adli Psikoloji I	3	21
Yıldırım Beyazıt	2018-2019	Bahar	Adli Psikoloji	3	55
Yıldırım Beyazıt	2018-2019	Güz	Çocuk ve Genç Suçluluğu	3	37
Yıldırım Beyazıt	2017-2018	Bahar	Adli Psikoloji	3	45
Yıldırım Beyazıt	2016-2017	Bahar	Adli Psikoloji	3	68

IX- Dergi Hakemliği

Klinik Psikoloji Dergisi Hakem Kurulu Üyeliği. ISSN (Online): 2602-4438

X- Diğer Bilgiler

Tülü, İ. A. (2017). Cinsel Şiddete Maruz Kalanlara Klinik Yaklaşım ve Bakım Eğitimi (16-20 Ekim 2017, Ankara: TC Sağlık Bakanlığı ve UNFPA)

Adölesan Üreme Sağlığı Paneli (13 Mart 2017, Ankara ZTB Hastanesi) - Düzenleme Kurulu

XI- Mesleki İlgili Alanları

Cinsel suçlular

Cinsel suçlularda suça yönelik bilişsel çarpıtmalar

Cinsel suça yönelik bilişsel çarpıtmalarda erken dönem uyum bozucu şemaların aracı rolü

Cinsel suçlularda risk değerlendirme (recidivism)

Cinsel suçluların rehabilitasyonu

İstismar döngüsü