

**T.C.  
SELÇUK ÜNİVERSİTESİ  
SOSYAL BİLİMLER ENSTİTÜSÜ  
TASARIM ANABİLİM DALI**

**KONYA GELENEKSEL GİYSİLERİNDE ARTIK  
DEĞERLENDİRME ÖZELLİKLERİNİN  
BELİRLENMESİ**

**Emine ESİRGENLER**

**YÜKSEK LİSANS TEZİ**

**Danışman  
Dr. Öğr. Üyesi Emine KARPUZ**

**KONYA-2019**



T. C.  
**SELÇUK ÜNİVERSİTESİ**  
Sosyal Bilimler Enstitüsü Müdürlüğü



**Bilimsel Etik Sayfası**

Adı Soyadı: **Emine ESİRGENLER**

Numarası: **164263001002**

Ana Bilim / Bilim Dalı: **Tasarım**

Programı: Tezli Yüksek Lisans  Doktora

Tezin Adı: **Konya Geleneksel Giysilerinde Artık Değerlendirme Özelliklerinin Değerlendirilmesi**

Bu tezin proje safhasından sonuçlanmasına kadarki bütün süreçlerde bilimsel etiğe ve akademik kurallara özenle riayet edildiğini, tez içindeki bütün bilgilerin etik davranış ve akademik kurallar çerçevesinde elde edilerek sunulduğunu, ayrıca tez yazım kurallarına uygun olarak hazırlanan bu çalışmada başkalarının eserlerinden yararlanılması durumunda bilimsel kurallara uygun olarak atıf yapıldığını bildiririm.

**Emine ESİRGENLER**



**T. C.**  
**SELÇUK ÜNİVERSİTESİ**  
**Sosyal Bilimler Enstitüsü Müdürlüğü**



**Yüksek Lisans Tezi Kabul Formu**

Öğrencinin

Adı Soyadı: **Emine ESİRGENLER**

Numarası: **164263001002**

Ana Bilim / Bilim Dalı: **Tasarım**

Programı  Tezli Yüksek Lisans  Doktora

Tez Danışmanı: **Dr. Öğrt. Üy. Emine KARPUZ**

Tezin Adı: **Konya Geleneksel Giysilerinde Artık Değerlendirme Özelliklerinin Değerlendirilmesi**

Yukarıda adı geçen öğrenci tarafından hazırlanan “Konya Geleneksel Giysilerinde Artık Değerlendirme Özelliklerinin Değerlendirilmesi” başlıklı bu çalışma 19./02/2019 tarihinde yapılan savunma sınavı sonucunda oybirliği/oyçokluğu ile başarılı bulunarak, jürimiz tarafından yüksek lisans tezi olarak kabul edilmiştir.

Dr. Öğrt. Üy. **Emine KARPUZ**

Danışman

Doç Dr. **Hatice HARMANKAYA**

Üye

Dr. Öğrt. Üy. **Hacer KARA**

Üye

## ÖNSÖZ

Giysiler, bir kültürün farklılık anlayışının önemli göstergesidir. İnsanlar önceleri vücudunu korumak amacıyla giyinmişler, zamanla yörelere göre sosyal, toplumsal, ekonomik, estetik değerler ile bütünleşerek geleneklere uygun giyimler ortaya çıkmıştır. Hızla değişen moda; yenilikler üretirken kaynakları tüketmekle, doğaya zarar vermektedir.

Selçuk Üniversitesi Sosyal Bilimler Enstitüsü Tasarım Anabilim Dalı yüksek lisans tez çalışması olarak hazırlanan bu araştırma, Konya geleneksel giysilerinde artık değerlendirme özelliklerinin belirlenmesi amacı ile yapılmıştır.

Bu araştırmanın gerçekleşmesinde zamanını, bilgisini, deneyimlerini esirgemeyen, birlikte çalışmaktan haz aldığım danışmanım Sayın Dr. Öğr. Üyesi Emine Karpuz'a, öneri ve katkılarını esirgemeyen Sayın Doç. Dr. Hatice Harmankaya'ya, araştırma yaptığım müze çalışanlarına, Karavan Halıcılığa ve katkı sağlayan herkese sonsuz teşekkürlerimi sunarım. Her zaman yanımda olduklarını, manevi destekleriyle güç verdiklerine inandığım annem ve babama minnet duygularımı iletirim.

Konya, 2019

Emine ESİRGENLER



T.C.  
SELÇUK ÜNİVERSİTESİ  
Sosyal Bilimler Enstitüsü Müdürlüğü



Öğrencinin	Adı Soyadı	Emine ESİRGENLER	
	Numarası	164263001002	
	Ana Bilim / Bilim Dalı	Tasarım Anabilim Dalı	
	Programı	Tezli Yüksek Lisans <input checked="" type="checkbox"/>	Doktora <input type="checkbox"/>
	Tez Danışmanı	Dr. Öğr. Üyesi Emine KARPUZ	
Tezin Adı	Konya Geleneksel Giysilerinde Artık Değerlendirme Özelliklerinin Belirlenmesi		

### ÖZET

Türk kültürünün önemli örneklerini oluşturan, sanatsal özellikler taşıyan geleneksel giysilerimiz ayrıcalıklıdır. Bu giysiler bölgenin coğrafik, sosyal, ekonomik yapısı ile birlikte gelenekler, görenekler, yaşam tarzları gibi birçok faktör ile şekillenmiş ve çeşitlenmiştir.

Konya; Anadolu Selçuklu Devleti'nin başkenti olarak ayrıca tasavvuf öğretisi merkezi oluşu ile de farklıdır. Bugün çok az sayıda örnekleri bulunan geleneksel giysilerimiz müzelerde veya evlerde bohça içinde; çeyiz sandıklarının alt köşelerinde değişik koşullarda saklanmaktadır. Konya geleneksel giysileri kültür tarihimizde oldukça önemli yere sahiptir. Bu giysilerde görülen artık değerlendirmeler geçmiş anlatan iletişim aracı olmuştur. Savaş yılları, darlık, yoksulluk, her türlü israfa karşı önlemin yanı sıra nazar, umut, özlem, sevgi, nefret gibi duygular geleneksel giysilerimizde artık değerlendirmede etkindir. Ekonomik güçlükler zaman insanının yaratıcı gücünü kullanarak tasarrufa yöneltmiştir.

Hayatın sürdürülebilmesi için doğal kaynaklara ihtiyaç vardır, fakat insan ihtiyaçlarının sınırsız olmasına karşı kaynaklar sınırlıdır. Gelişen sanayi, hızlı nüfus artışı, artan talepler tüketim çılgınlığının artmasına neden olmaktadır. Küresel moda ile birlikte hızla değişen modern ve pratik giysi kullanımı anlayışı, geleneksel giysilerimizin kullanımdan çıkmasına, orjinalliğinin bozulmasına, el değiştirmesine, parçalarının eksilmesine, onarımının da yapılmamasıyla eski önemini kaybetmiştir.

Bu araştırma Konya geleneksel giysilerinde artık değerlendirme özelliklerinin belirlenmesi amacıyla planlanmış ve yürütülmüştür.

Konya müzelerinde, evlerinde, antikacılarında bulunan üretim öncesi ve sonrasında artık değerlendirme özellikleri bulunan 70 adet geleneksel giysi arasından seçilen 35 adet giysiyi kapsamaktadır. Bu giysilerde kullanılan artıkların durumunu, nedenlerini ve değerlendirme yöntemlerini belirlemeyi konu edinen araştırmada betimsel model uygulanmıştır. Betimsel yöntemin kullanıldığı araştırma kapsamında örneklemin oluşturulmasında araştırmayı doğru temsil edecek geleneksel giysiler seçilmiştir. Benzer malzeme, kalıp, dikim, süsleme, tasarruf özelliği taşıyan tasarımlar araştırma kapsamı dışında tutulmuştur.

Araştırma kapsamında ayrıntılı incelenen giysilerin bilgileri verilmiş, teknik kalıp çizimleri üzerinde artık değerlendirme yerleri belirlenmiş, genel ve detay fotoğrafları metne yerleştirilmiştir. Artık değerlendirme özellikleri tablolara aktararak, yüzde hesaplamaları yapılmış, oluşturulan grafik çizimleri değerlendirme bölümünde yorumlanmıştır.

Araştırma; giymediğimiz, kullanmadığımız, beğenmediğimiz, yıpranmış, yorgun geleneksel giysilerimizi, hikayelerini belgelendirmek, artık malzeme kullanımı ve model özelliklerinden faydalanılarak yeni tasarımlarla günümüz moda tasarımcılarına farklı bakış açısı kazandırmak, sürdürülebilir çözümler ile ekolojik ve yavaş moda anlayışına yerel kültürden ilham alarak katkı oluşturmak adına önem taşımaktadır. Artıklardan çevre ve doğal kaynakları koruyarak, hızla değişip, tüketimin körüklenmesine yeniden kullanım, geri dönüşüm ve geri kazanımla engel olunması, doğru ve güçlü kullanıcı bilinci edinmemize katkı sağlaması ve bu konuda yapılacak araştırmalara kaynak oluşturması beklenmektedir.

**Anahtar Kelimeler:** Konya, geleneksel, giysi, artık değerlendirme, sürdürülebilirlik



T.C.  
SELÇUK ÜNİVERSİTESİ  
Sosyal Bilimler Enstitüsü Müdürlüğü



Öğrencinin	Adı Soyadı	Emine ESİRGENLER	
	Numarası	164263001002	
	Ana Bilim / Bilim Dalı	Tasarım Anabilim Dalı	
	Programı	Tezli Yüksek Lisans <input checked="" type="checkbox"/>	Doktora <input type="checkbox"/>
	Tez Danışmanı	Dr. Öğr. Üyesi Emine KARPUZ	
	Tezin Adı	Determination of The Properties of Reclamation of Scraps in Traditional Konya Clothes	

### ABSTRACT

Our traditional clothes, which are important examples of Turkish culture and which have artistic features, are privileged. These garments have been shaped and diversified by many factors such as traditions, customs, lifestyles along with the geographical, social and economic structure of the region.

Konya; As the capital of the Anatolian Seljuk State, it is also different with the fact that it is the center of Sufism. Traditional clothes, which have very few examples today, are kept under different conditions in the lower corners of the dowry chests in museums or houses. Konya's traditional clothing has a very important place in our cultural history. The residual evaluations seen in these garments were the means of communication. War years, stricture, poverty, all kinds of measures against the evil eye, hope, longing, love, hate feelings, such as traditional clothing is now effective in our assessment. Economic difficulties led to savings by using the creative power of the human being.

Natural resources are needed to sustain life, but resources are limited to limiting human needs. Emerging industry, rapid population growth, and increasing

demands lead to an increase in consumption frenzy. With the understanding of the use of modern and practical clothing that changes rapidly with global fashion, traditional clothes are not used, its originality deteriorated, sold to other people, its parts reduced and without repairing it lost its value.

This research was planned and carried out in order to determine the characteristics of the reclamation of scraps in traditional garments of Konya.

It covers 35 traditional garments selected from 70 traditional garments, which have the characteristics of evaluation before and after the production process in Konya museums, homes and antiques. A survey model was applied to determine the status, causes and evaluation methods of scraps used in these garments. Within the scope of the research using descriptive method, traditional garments were chosen to represent the research correctly. Designs with similar materials, patterns, ornamentation and savings are excluded from the scope of the research.

Within the scope of the research, informations of the elaborately examined clothes are given, general and detailed photos are placed ob the text by determining the places of the scrap evaluation on technical pattern drawings. The evaluation of the scrap properties transferred to the tables, their calculations are made and the generated graphical drawings are interpreted in the evaluation section.

Research has importance to document stories of traditional clothes which we do not wear, we do not use, worn, tired and to gain a different perspective for today's fashion designers by utilizing the model features and scrap material usage and to contribute to ecological and slow fashion understanding with sustainable solutions by inspiring local culture. It is expected to contribute to the acquisition of correct and strong user awareness and to be the source of the researches on this subject by protecting environment and natural sources from scraps, preventing consumption with re-using and recovery of materials.

**Key Words:** Konya, traditional cloth, scrap evaluation, sustainability

**İÇİNDEKİLER**

<b>BİLİMSEL ETİK SAYFASI.....</b>	<b>i</b>
<b>YÜKSEK LİSANS TEZİ KABUL FORMU .....</b>	<b>ii</b>
<b>ÖNSÖZ .....</b>	<b>iii</b>
<b>ÖZET .....</b>	<b>iv</b>
<b>ABSTRACT .....</b>	<b>vi</b>
<b>İÇİNDEKİLER .....</b>	<b>viii</b>
<b>ÇİZİMLER LİSTESİ.....</b>	<b>x</b>
<b>FOTOĞRAFLAR LİSTESİ.....</b>	<b>xii</b>
<b>GRAFİKLER LİSTESİ .....</b>	<b>xviii</b>
<b>TABLolar LİSTESİ .....</b>	<b>xix</b>
<b>1. GİRİŞ.....</b>	<b>1</b>
1.1. Konunun Tanımı .....	3
1.2. Konunun Amacı ve Önemi.....	4
1.3. Araştırmanın Kapsam ve Sınırları .....	4
1.4. Araştırmanın Yöntemi.....	5
1.4.1. Araştırmanın Modeli.....	5
1.4.2. Evren ve Örneklem.....	5
1.4.3. Veri Toplama ve Analiz Tekniği.....	6
1.5. Konu ile İlgili Kaynaklar.....	8
<b>2. GELENEKSEL GİYSİLERDE ARTIK DEĞERLENDİRME .....</b>	<b>11</b>
2.1. Artık Değerlendirme Yöntemleri.....	11
2.1.1. Yeniden Kullanım .....	12
2.1.2. Geri Dönüşüm .....	13
2.1.3. Geri Kazanım .....	13
2.2. Geleneksel Giysilerde Sürdürülebilirlik Anlayışı.....	13
2.3. Geleneksel Giysilerin Ekolojik Açından Değerlendirilmesi.....	15

2.4. Geleneksel Giysiler ile Yavaş Moda İlişkisi .....	17
<b>3. BULGULAR VE YORUM.....</b>	<b>20</b>
<b>4. DEĞERLENDİRME.....</b>	<b>141</b>
<b>5. SONUÇ .....</b>	<b>155</b>
<b>KAYNAKÇA.....</b>	<b>158</b>
<b>EKLER.....</b>	<b>162</b>



## ÇİZİMLER LİSTESİ

1. Bindallı entari teknik çizimi (Etnoğrafya Müzesi-1934).....	20
2. Bindallı entari ve ceket teknik çizimi (Etnoğrafya Müzesi-1337).....	24
3. Ceket teknik çizimi (Koyunoğlu Müzesi-683).....	32
4. Ceket teknik çizimi (Karavan) .....	35
5. Cepken teknik çizimi (Koyunoğlu Müzesi-19).....	39
6. Cübbe teknik çizimi (Mevlana Müzesi-701) .....	42
7. Çakşır teknik çizimi (Koyunoğlu Müzesi-756).....	44
8. Çocuk giysisi (bluz-şalvar) teknik çizimi (Alp, Karaküçük) .....	47
9. Don teknik çizimi (Koyunoğlu Müzesi-771) .....	54
10. Don teknik çizimi (Karavan).....	57
11. Entari teknik çizimi (Koyunoğlu Müzesi-805) .....	59
12. Entari teknik çizimi (Koyunoğlu Müzesi-778) .....	63
13. Entari teknik çizimi (Koyunoğlu Müzesi-751) .....	66
14. Entari teknik çizimi (Koyunoğlu Müzesi-665) .....	70
15. Entari teknik çizimi (Etnoğrafya Müzesi-6508).....	74
16. Entari teknik çizimi (Karavan).....	78
17. Etek (üçetek) teknik çizimi (Koyunoğlu Müzesi-865) .....	82
18. Etek teknik çizimi (Koyunoğlu Müzesi-772).....	85
19. Fermene teknik çizimi (Koyunoğlu Müzesi-819) .....	88
20. Göynek teknik çizimi (Koyunoğlu Müzesi-682) .....	91
21. Hırka teknik çizimi (Koyunoğlu Müzesi-666).....	94
22. İçlik teknik çizimi (Etnoğrafya Müzesi-6501).....	98
23. İşlik teknik çizimi (Karavan) .....	102
24. Kaftan teknik çizimi (Etnoğrafya Müzesi-1330) .....	104
25. Salta teknik çizimi (Koyunoğlu Müzesi-22).....	108
26. Şalvar teknik çizimi (Karavan) .....	111
27. Şalvar teknik çizimi (Karavan) .....	113
28. Şalvar teknik çizimi (İ. Detseli) .....	115
29. Tennure teknik çizimi (Etnoğrafya Müzesi-1289) .....	118

30. Üçetek entari teknik çizimi (Koyunoğlu Müzesi-769) .....	121
31. Üçetek entari teknik çizimi (Karavan).....	125
32. Üçetek entari teknik çizimi (Karavan).....	128
33. Üçetek entari teknik çizimi (Etnoğrafya Müzesi-1448) .....	132
34. Üçetek entari teknik çizimi (Karavan).....	136
35. Yelek teknik çizimi (Koyunoğlu Müzesi-9) .....	138



## FOTOĞRAFLAR LİSTESİ

1. Bindallı entari ön genel görünümü (Etnoğrafya Müzesi-1934) .....	21
2. Bindallı entari arka genel görünümü (Etnoğrafya Müzesi-1934) .....	21
3. Bindallı entari yaka detayı (Etnoğrafya Müzesi-1934) .....	22
4. Bindallı entari kol detayı (Etnoğrafya Müzesi-1934).....	22
5. Bindallı entari etek ucu astar görünümü (Etnoğrafya Müzesi-1934) .....	23
6. Bindallı entari etek ucu astar detayı (Etnoğrafya Müzesi-1934) .....	23
7. Bindallı entari ön görünümü (Etnoğrafya Müzesi-1337) .....	25
8. Bindallı entari arka görünümü (Etnoğrafya Müzesi-1337).....	25
9. Bindallı entari ön bel detayı (Etnoğrafya Müzesi-1337) .....	26
10. Bindallı entari arka bel detayı (Etnoğrafya Müzesi-1337) .....	26
11. Bindallı entari ön kol detayı (Etnoğrafya Müzesi-1337) .....	27
12. Bindallı entari arka kol detayı (Etnoğrafya Müzesi-1337) .....	27
13. Bindallı entari iç detayı (Etnoğrafya Müzesi-1337).....	28
14. Bindallı entari etek ucu astar detayı (Etnoğrafya Müzesi-1337).....	28
15. Ceket ön görünümü (Etnoğrafya Müzesi-1337).....	29
16. Ceket arka görünümü (Etnoğrafya Müzesi-1337).....	29
17. Ceket ön kol detayı (Etnoğrafya Müzesi-1337) .....	30
18. Ceket arka kol detayı (Etnoğrafya Müzesi-1337) .....	30
19. Ceket arka detayı (Etnoğrafya Müzesi-1337) .....	31
20. Ceket astar detayı (Etnoğrafya Müzesi-1337).....	31
21. Ceket genel görünümü (Koyunoğlu Müzesi-683).....	33
22. Ceket yaka detayı (Koyunoğlu Müzesi-683) .....	33
23. Ceket kol detayı (Koyunoğlu Müzesi-683).....	34
24. Ceket astar detayı (Koyunoğlu Müzesi-683) .....	34
25. Ceket genel görünümü (Karavan) .....	36
26. Ceket yaka detayı (Karavan).....	36
27. Ceket kol görünümü (Karavan).....	37
28. Ceket kol detayı (Karavan) .....	37
29. Ceket etek ucu detayı (Karavan) .....	38

30. Ceket astar görünümü (Karavan) .....	38
31. Cepken ön genel görünümü (Koyunoğlu Müzesi-19) .....	40
32. Cepken arka genel görünümü (Koyunoğlu Müzesi-19) .....	40
33. Cepken kol altı detayı (Koyunoğlu Müzesi-19).....	41
34. Cepken astar detayı (Koyunoğlu Müzesi-19) .....	41
35. Cübbenin ön görünümü (Mevlana Müzesi-701) .....	43
36. Cübbe pervaz detayı (Mevlana Müzesi-701) .....	43
37. Cübbe yırtmaç ve etek ucu detayı (Mevlana Müzesi-701) .....	43
38. Çakşır genel görünümü (Koyunoğlu Müzesi-756).....	45
39. Çakşır cep ve uçkur detayı (Koyunoğlu Müzesi-756).....	45
40. Çakşır paça detayı (Koyunoğlu Müzesi-756) .....	46
41. Çakşır astar detayı (Koyunoğlu Müzesi-756) .....	46
42. Çocuk giysisi (bluz-şalvar) ön genel görünümü (Alp, Karaküçük) .....	48
43. Çocuk giysisi (bluz-şalvar) arka genel görünümü (Alp, Karaküçük).....	48
44. Çocuk giysisi (bluz) roba detayı (Alp, Karaküçük) .....	49
45. Çocuk giysisi (bluz) kol detayı (Al, Karaküçük) .....	49
46. Çocuk giysisi (bluz) kapanma detayı (Alp, Karaküçük) .....	50
47. Çocuk giysisi (bluz) astar genel görünümü (Alp, Karaküçük) .....	50
48. Çocuk giysisi (bluz) astar detayı (Alp, Karaküçük) .....	51
49. Çocuk giysisi (bluz) ilik detayı (Alp, Karaküçük) .....	51
50. Çocuk giysisi (şalvar) ağ detayı (Alp, Karaküçük) .....	52
51. Çocuk giysisi (şalvar) astar detayı (Alp, Karaküçük) .....	52
52. Çocuk giysisi (şalvar) kapanma bağcığı detayı (Alp, Karaküçük).....	53
53. Çocuk giysisi (şalvar) uçkur detayı (Alp, Karaküçük).....	53
54. Don genel görünümü (Koyunoğlu Müzesi-771) .....	55
55. Don bel detayı (Koyunoğlu Müzesi-771) .....	55
56. Don ağ ek detayları (Koyunoğlu Müzesi-771).....	56
57. Don paça ek detayı (Koyunoğlu Müzesi-771) .....	56
58. Don genel görünümü (Karavan).....	58
59. Don ağ ve bel detayı (Karavan).....	58
60. Entari ön genel görünümü (Koyunoğlu Müzesi-805).....	60
61. Entari arka genel görünümü (Koyunoğlu Müzesi-805).....	60

62. Entari yaka detayı (Koyunoğlu Müzesi-805).....	61
63. Entari kapanma detayı (Koyunoğlu Müzesi-805).....	61
64. Entari kol detayı (Koyunoğlu Müzesi-805).....	62
65. Entari astar detayı (Koyunoğlu Müzesi-805).....	62
66. Entari ön genel görünümü (Koyunoğlu Müzesi-778).....	64
67. Entari yaka detayı (Koyunoğlu Müzesi-778).....	64
68. Entari kol altı (kuş) ve kol ucu astar detayı (Koyunoğlu Müzesi-778).....	65
69. Entari etek ek detayı (Koyunoğlu Müzesi-778).....	65
70. Entari ön genel görünümü (Koyunoğlu Müzesi-751).....	67
71. Entari arka genel görünüm (Koyunoğlu Müzesi-751).....	67
72. Entari yaka ve kol detayı (Koyunoğlu Müzesi-751).....	68
73. Entari kol altı (kuş) detayı (Koyunoğlu Müzesi-751).....	68
74. Entari kapanma detayı (Koyunoğlu Müzesi-751).....	69
75. Entari yırtmaç detayı (Koyunoğlu Müzesi-751).....	69
76. Entari ön genel görünümü (Koyunoğlu Müzesi-665).....	71
77. Entari arka genel görünümü (Koyunoğlu Müzesi-665).....	71
78. Entari yaka ve kol detayı (Koyunoğlu Müzesi-665).....	72
79. Entari kol ucu detayı (Koyunoğlu Müzesi-665).....	72
80. Entari ön etek ucu detayı (Koyunoğlu Müzesi-665).....	73
81. Entari etek ucu detayı (Koyunoğlu Müzesi-665).....	73
82. Entari ön genel görünümü (Etnoğrafya Müzesi-6508).....	75
83. Entari arka genel görünümü (Etnoğrafya Müzesi-6508).....	75
84. Entari yaka detayı (Etnoğrafya Müzesi-6508).....	76
85. Entari kol oyuntusu detayı (Etnoğrafya Müzesi-6508).....	76
86. Entari arka roba detayı (Etnoğrafya Müzesi-6508).....	77
87. Entari arka etek ek detayı (Etnoğrafya Müzesi-6508).....	77
88. Entari ön genel görünümü (Karavan).....	79
89. Entari arka genel görünümü (Karavan).....	79
90. Entari yaka detayı (Karavan).....	80
91. Entari kol detayı (Karavan).....	80
92. Entari etek ucu ek detayı (Karavan).....	81
93. Entari etek ucu astar detayı (Karavan).....	81

94. Etek (üçetek) genel görünümü (Koyunoğlu Müzesi-865) .....	83
95. Etek (üçetek) ön detayı (Koyunoğlu Müzesi-865) .....	83
96. Etek (üçetek) arka detayı (Koyunoğlu Müzesi-865) .....	84
97. Etek (üçetek)yırtmaç detayı (Koyunoğlu Müzesi-865) .....	84
98. Etek genel görünümü (Koyunoğlu Müzesi-772).....	86
99. Etek ek detayı (Koyunoğlu Müzesi-772).....	86
100. Etek dikim detayı (Koyunoğlu Müzesi-772).....	87
101. Etek astar ek detayı (Koyunoğlu Müzesi-772).....	87
102. Fermene ön genel görünümü (Koyunoğlu Müzesi-819).....	89
103. Fermene yaka detayı (Koyunoğlu Müzesi-819).....	89
104. Fermene kol detayı (Koyunoğlu Müzesi-819) .....	90
105. Fermene astar cebi detayı (Koyunoğlu Müzesi-819) .....	90
106. Göynek ön genel görünümü (Koyunoğlu Müzesi-682).....	92
107. Göynek arka genel görünümü (Koyunoğlu Müzesi-682) .....	92
108. Göynek yaka detayı (Koyunoğlu Müzesi-682) .....	93
109. Göynek kol detayı (Koyunoğlu Müzesi-682) .....	93
110. Hırka ön genel görünümü (Koyunoğlu Müzesi-666) .....	95
111. Hırka arka genel görünümü (Koyunoğlu Müzesi-666) .....	95
112. Hırka kol görünümü (Koyunoğlu Müzesi-666) .....	96
113. Hırka kol altı detayı (Koyunoğlu Müzesi-666).....	96
114. Hırka astar görünümü (Koyunoğlu Müzesi-666) .....	97
115. Hırka astar detayı (Koyunoğlu Müzesi-666).....	97
116. İçlik ön genel görünümü (Etnoğrafya Müzesi-6501) .....	99
117. İçlik yaka detayı (Etnoğrafya Müzesi-6501).....	99
118. İçlik kol detayı (Etnoğrafya Müzesi-6501).....	100
119. İçlik kol yırtmaç detayı (Etnoğrafya Müzesi-6501) .....	100
120. İçlik etek ucu detayı (Etnoğrafya Müzesi-6501).....	101
121. İçlik astar detayı (Etnoğrafya Müzesi-6501).....	101
122. İşlik ön genel görünümü (Karavan).....	103
123. İşlik ön ek ve yaka detayı (Karavan) .....	103
124. Kaftan ön genel görünümü (Etnoğrafya Müzesi-1330).....	105
125. Kaftan arka genel görünümü (Etnoğrafya Müzesi-1330).....	105

126. Kaftan yaka ve kol detayı (Etnoğrafya Müzesi-1330).....	106
127. Kaftan yırtmaç detayı (Etnoğrafya Müzesi-1330).....	106
128. Kaftan astar görünümü (Etnoğrafya Müzesi-1330).....	107
129. Kaftan astar detayı (Etnoğrafya Müzesi-1330) .....	107
130. Salta ön genel görünümü (Koyunoğlu Müzesi-22) .....	109
131. Salta arka genel görünümü (Koyunoğlu Müzesi-22) .....	109
132. Salta ön kol ek detayı (Koyunoğlu Müzesi-22) .....	110
133. Salta astar detayı (Koyunoğlu Müzesi-22) .....	110
134. Şalvar ön genel görünümü (Karavan).....	112
135. Şalvar uçkur yeri ve astar detayı (Karavan).....	112
136. Şalvar paça detayı (Karavan) .....	112
137. Şalvar genel görünümü (Karavan).....	114
138. Şalvar uçkur yeri ve astar detayı (Karavan).....	114
139. Şalvar genel görünümü (İ. Detseli) .....	116
140. Şalvar cep ve ek detayı (İ. Detseli).....	116
141. Şalvar iç detayı (İ. Detseli) .....	117
142. Şalvar uçkur yeri detayı (İ. Detseli).....	117
143. Tennure genel görünümü (Etnoğrafya Müzesi-1289) .....	119
144. Tennure yaka detayı (Etnoğrafya Müzesi-1289).....	119
145. Tennure etek ucu detayı (Etnoğrafya Müzesi-1289) .....	120
146. Tennure astar detayı (Etnoğrafya Müzesi-1289).....	120
147. Üçetek ön genel görünümü (Koyunoğlu Müzesi-769) .....	122
148. Üçetek ön detayı (Koyunoğlu Müzesi-769).....	122
149. Üçetek arka detayı (Koyunoğlu Müzesi-769).....	123
150. Üçetek kol detayı (Koyunoğlu Müzesi-769).....	123
151. Üçetek yırtmaç detayı (Koyunoğlu Müzesi-769).....	124
152. Üçetek astar detayı (Koyunoğlu Müzesi-769) .....	124
153. Üçetek entari ön genel görünümü (Karavan) .....	126
154. Üçetek entari ön detayı (Karavan).....	126
155. Üçetek entari kol detayı (Karavan).....	127
156. Üçetek entari arka detayı (Karavan) .....	127
157. Üçetek entari ön genel görünümü (Karavan) .....	129

158. Üçetek entari arka genel görünümü (Karavan) .....	129
159. Üçetek entari ön beden ekleri detayı (Karavan).....	130
160. Üçetek entari arka beden ekleri detayı (Karavan) .....	130
161. Üçetek entari yaka ekleri detayı (Karavan).....	131
162. Üçetek entari kol astar detayı (Karavan) .....	131
163. Üçetek entari ön genel görünümü (Etnoğrafya Müzesi-1448).....	133
164. Üçetek entari arka genel görünümü (Etnoğrafya Müzesi-1448).....	133
165. Üçetek entari etek ucu ekleri detayı (Etnoğrafya Müzesi-1448).....	134
166. Üçetek entari kol ekleri detayı (Etnoğrafya Müzesi-1448).....	134
167. Üçetek entari astar görünümü (Etnoğrafya Müzesi-1448).....	135
168. Üçetek entari astar detayı (Etnoğrafya Müzesi-1448).....	135
169. Üçetek entari genel görünümü (Karavan).....	137
170. Üçetek entari kol ve yaka detayı (Karavan).....	137
171. Yelek ön genel görünümü (Koyunoğlu Müzesi-9).....	139
172. Yelek kol ve yırtmaç detayı (Koyunoğlu Müzesi-9) .....	139
173. Yelek yaka detayı (Koyunoğlu Müzesi-9).....	140
174. Yelek astar detayı (Koyunoğlu Müzesi-9) .....	140

**GRAFİKLER LİSTESİ**

1. Artık kullanım süreci.....	142
2. Artık kumaş kullanımı.....	142
3. Astar ve süsleme durumu.....	142
4. İnceleme tarihindeki durumu.....	143
5. Ana malzeme kumaş cinsi.....	143
6. Ana malzeme rengi.....	144
7. Ana kumaş yüzey deseni.....	144
8. Eklenen kumaş formu.....	145
9. Eklerin kullanıldığı yer.....	145
10. Farklı artık kumaş kullanımı.....	146
11. Farklı artık kumaş rengi.....	147
12. Farklı artık kumaş yüzey deseni.....	147
13. Farklı artık kumaş formu.....	148
14. Farklı artık kumaşın kullanıldığı yer.....	148
15. Kullanılan süsleme çeşitleri.....	149
16. Süsleme malzemesinin kullanıldığı yerler.....	149
17. Kullanılan iplik renkleri.....	150
18. Kullanılan iplik cinsleri.....	150
19. Kullanılan dikiş teknikleri.....	151
20. Astar kullanım süreci.....	151
21. Astar kumaş cinsi.....	152
22. Astar kumaş renkleri.....	152
23. Astar kumaş yüzeyi.....	153
24. Astar dikiş tekniği.....	153
25. Astar kullanım alanı.....	154
26. Astarın inceleme tarihindeki durumu.....	154

**TABLolar LİSTESİ**

1. Genel Döküm Tablosu.....	162
2. Ana Malzemenin Artık Kumaş Olarak Kullanım Döküm Tablosu.....	163
3. Ana Malzemede Kullanılan Farklı Artık Kumaş Döküm Tablosu .....	165
4. Teknik Döküm Tablosu .....	167
5. Astar Kumaşı Genel Döküm Tablosu.....	169



## 1. GİRİŞ

Giyim; vücudu dış etkilerden koruyan, süslenme arzusunu yerine getiren sanat, kişisel görünüş, başarı ve günlük yaşantıyı yansıtan, gelişen veya değişen toplumsal bir olgudur. Gelenek; bir toplumda veya toplulukta eskiden kalmış olmaları dolayısıyla kabul görür, nesilden nesile aktarılarak alışkanlıklar, töre ve davranışlar şeklinde yüzyıllarca devam ettirilir. Bu geleneklerin yaptırımı vardır. Geleneklerin bazıları değişikliğe uğrar, bazıları da yavaş yavaş kaybolur.

Aynı özelliklere sahip toplulukların varlığını sürdürmesi kültürel değerlerini yaşatmakla mümkündür. Kültür unsurunu Lord (1999: 1) “Geçmişten bugünlere kadar ulaşılmış gelenekler, yaşam stilleri, alışkanlıklar gibi manevi değerler ile tarihi yapıtlar, el sanatları, yemek, giyim gibi maddi nitelik taşıyan, bir dönemi farklı çerçeveden anlatan olgular bütünü ya da bir toplumu ayakta tutan ve o toplumun yaşam felsefesini yansıtan değerler toplamı” olarak ifade etmektedir.

Giyim tüketimin en görünür biçimlerinden biri olarak, kimliğin kurulmasında önemli rol oynar. Toplumsal statünün ve cinsiyetin en belirgin göstergelerinden biri olan giyim, toplumsal yapıları içindeki konumların farklı çağlarda nasıl algılandığını ve statü sınırlarının nasıl belirlendiğini gösterir (Crane, 2003: 11). Her ülke, il veya ilçede, bazen de ilçe içindeki farklı kültürlere mensup topluluklarda bile giyim, farklılık gösterebilmektedir.

Sanatsal ve kültürel miras, bir toplumun kültürel kimliğinin belirlenmesinde, ilk sırada yer alır. Bunlardan o dönemin yaşam biçimlerini, görüşlerini, teknik, estetik düzeylerini ve dolayısıyla dünya görüşlerini yansıtan geleneksel el sanatları ve giyim kuşam kültürü de bu rolde önemli bir yer tutar (Koç ve Pamuk, 2003: 243).

Türk toplumu zengin giyim kültürüne sahiptir. Bu zenginlik giysilerin modellerinde olduğu kadar malzemelerinde de görülür. Anadolu'nun tarihsel geçmişi, konumu, savaşlar, ekonomisi, etnik özellikleri, iklim vb. durumları giyim çeşitliliğinde etkilidir. Giyim dün olduğu gibi bugün de ticarete önemli yere sahiptir.

Türk giyiminin; günümüze gelinceye kadarki değişiklikleri geleneksel özellikleri ile belgelere dayanmaktadır. Eski duvar resimleri, seyahatnameler,

albümler, resimli el yazmaları, Türk kadınının çeyiz sandıklarındaki giysileri Türk giyimiyle ilgili bilgilerde yararlı kaynaklar olmuşlardır (Kurt, 1995: 1-2).

Altay dağlarında yaşayan Hunlara ait Pazırık ve Noin-Ula ve diğer kurganlarda ele geçen eserlerde applike tekniği ile karşılaşılır. Bu eserler üzerindeki çeşitli figürler ve üçgen, kare gibi geometrik bezemeler renkli yünlerle dikilmiştir (Özcan, 1999: 91, 93). Mısır'da kadınların kenarları geometrik şekillerle süslenmiş elbiseler giydikleri bilinmektedir.

Her toplumun kendine özgü giyim şekli vardır. Türk giyim-kuşamı; kumaş, model, kalıp birleştirme, astarlama gibi özelliklerinin yanısıra süsleme ve işleme teknikleri ile de çeşitlilik göstermektedir (Barışta, 1996: 491). Türk insanının küçük kumaş kırpıntılarını farklı biçimlerde şekillendirerek, kumaşın yetmediği yerde veya kiri, teri belli etmeyecek, çabuk yıpranan; kol ağzı, kol altı, yaka, uçkur yeri, paçada yan yana oluşturduğu eklemeler, farklılıklar, süsleme yaratıcılığın, birikimin, tasarrufun, uyumsuzluğun uyum örnekleridir. Türk kadını yeniliklere, denemeye açık, farkındalığı yüksek, bilinçli tüketicidir. Türk kadını yama yaparken şu mu, bu mu yakışır diye birilerine sorup eşleştirme yapmıştır. Tonsürton “ton üzeri ton” trendi; birbiri üzerine giyilen geleneksel giysiler süsleme, renk, modelleriyle anlam yüklüdürler. Geleneksel giysilerde her tutum ve davranışın nedeni vardır, uyumsuz parçaların bir araya getirilmesiyle de kaynaştırıcı ama zor olan eklektik moda tarzını görmekteyiz. Değişik renklerde elde bulunan ipliklerin değerlendirilmesiyle ebruli iplik doğmuş, degrade kumaş, batık ve işlemler yokluğu sanatla birleştirmiştir.

Konya'da çeyiz sandığı giderken kırkpare seccade konur. Bunun nedeni, yeni evinde gelinin; babaannesinin şalvarından, annesinin entarisinden, kardeşinin kundak bezinden, evin sedir örtüsünü ve perdelerini hatırlayıp, aile özlemini gidermesi beklenir. Eskimiş, giymekten sıkıldığımız, lekelenmiş, sökülmüş, yırtılmış, dirsek-diz kapağı gibi bazı bölgeleri yıpranmış giysilerden kurtulmak yerine, değişik tasarım deneyimi ile yeniden yaşam vererek geri kazanımı sağlamalıyız. Konya'da çocuğu yaşamayan kadınların Memed adı bulunan yedi evden topladıkları kumaş artıklarını birleştirerek diktikleri giysiyi yeni doğan çocuğa giydirdiklerinde yaşayacağı, gelinlerin üçetek giysilerinde yedi ekin bulunmasının nazarı

karşılacağı görüşü yaygındır. Nazar, umut, özlem, sevgi, nefret gibi duygular geleneksel giysilerimizde artık değerlendirme ve yeniden kullanımda etkindir.

1940'lardaki, savaş yıllarında Türkiye'de darlık, yoksulluk vardır. "Her türlü israfa karşı" kampanyalarının başlatıldığı, giyim kuşamın başlıca müsriflik konusu sayıldığı, özellikle İngiltere ve Amerika'da yasalarla belirlenmiş kısıtlamalara uymamanın bir çeşit vatan hainliği kabul edildiği bir dönemdir. Savaş sırasında İngiliz generali Montgomery'nin giydiği adını alan kısa ceket Türk ordusu üniformalarından sonra halk arasında her kesime yayıldı. Karaborsadan ipek çorap alamayacak duruma gelen kadınlar, çıplak bacakların arkasına çizgiler çekerek "o" varmışçasına davrandılar (Tutel, 1999: 299).

Türkiye gibi Avrupa ve Amerika giyim sanayileri savaşın olumsuz etkisi altına girmişlerdir. Paris, Almanların işgali ile modanın merkezi olmaya uzun bir süre için ara vermek zorunda kalmıştır. Bu kopuşla birlikte "geleneksel" ilham kaynağını yitirmiş, dünya modası ise otuzlu yılların giyim çeşitlemeleri ile yetinmek zorunda kalmıştır. Ekonomik güçlükler, giyimdeki abartılı, gereksiz, sıra dışı tüm detayları bir tarafa itmekte; eskileri elden geçirmeye ve yeniden kullanmaya yönlendirmekteydi. Ev kadınları usta terzi olmuşlardı. Gizli ve aşık yamalar, onarımlar, ters yüz edilerek yenilenen giysiler, elde örülen kazaklar, delinmiş, çorapları örmek için tahta topuk yumurtaları, nüfus kağıtlarında ekmek karnesi, erzak tahsis damgası taşıyan kuşakların "Yerli Malı" ve "Tasarruf Haftaları" nasıl unutulur. "Ak akçe kara gün içindir", "Sakla samanı gelir zamanı", "Damlaya damlaya göl olur", "İşten artmaz dışten artar" gibi atasözleri zamanın insanını tasarrufa yöneltmiştir (Ormanlar, 1999: 55-56).

### **1.1. Konunun Tanımı**

Konya geleneksel giysileri kültür tarihimiz açısından oldukça önemlidir. Bu giysilerin tasarım ve üretim açısından günümüze kadar gelen artık değerlendirme ile yapılan değişikliklerini tespit etmek ve bu bilgileri gelecek nesillere aktararak yaşatabilmek için; araştırmanın konusu "Konya Geleneksel Giysilerinde Artık Değerlendirme Özelliklerinin Belirlenmesi"dir.

## 1.2. Konunun Amacı ve Önemi

Araştırmanın genel amacı; Konya müze ve evlerinde bulunan geleneksel giysilerin malzeme, model, tasarım açısından artık değerlendirme uygulamalarının incelenmesi olarak planlanmış ve bu amaç doğrultusunda yürütülmüştür.

Bu genel amaç doğrultusunda aşağıdaki sorulara cevap aramaya çalışılmıştır.

- 1) Artık nedir?
- 2) Konya geleneksel giysilerinde artık değerlendirme özellikleri nelerdir?
- 3) Konya geleneksel giysilerinde üretim artıklarının sürdürülebilirlik anlayışına sağladığı katkılar nelerdir?
- 4) Sürdürülebilir olması amacıyla malzeme seçiminde dikkat edilen unsurlar nelerdir?
- 5) Konya geleneksel giysilerinde karşımıza çıkan artık değerlendirmelerin, yavaş modadaki yeri nedir, nasıl etkilemiş ve nasıl yön vermiştir?
- 6) Giysinin ömrünü uzatmak için ne tür eklemeler yapılmıştır, bu eklemeler hangi kısımlarda yoğunlaşmaktadır?

Hayatın sürdürülebilmesi için doğal kaynaklara ihtiyaç vardır, fakat kaynaklar sınırsız değildir. 21. yüzyılda temel sorunlarımızdan birisi doğal kaynakların hızlı tüketimidir. Gelişen sanayi, nüfus artışı, artan talepler tüketim çılgınlığının artmasına neden olmaktadır.

Bu araştırma; giymediğimiz, kullanmadığımız, beğenmediğimiz, yıpranmış, yorgun geleneksel giysilerimizi, hikayelerini belgelendirmek, malzeme ve model özelliklerinden faydalanarak yeni tasarımlarla farkındalık uyandırmak açısından önemlidir. Ayrıca bu konuda çalışılmamış olması konuyu orijinal ve önemli kılmaktadır.

## 1.3. Araştırmanın Kapsam ve Sınırları

- Araştırma Konya geleneksel giysilerinin malzeme, model, dikim ve süsleme açısından artık değerlendirme özelliklerinin belirlenmesini kapsamaktadır.

- Araştırma Konya müzelerinde, evlerinde ve antikacılarında bulunan üretim öncesi ve sonrasında artık değerlendirme özellikleri bulunan 70 adet geleneksel giysi arasından seçilen 35 adet giysiyi kapsamaktadır.

- Araştırma Nisan 2018 – Şubat 2019 tarihleri arasında gerçekleştirilmiştir.

#### **1.4. Araştırmanın Yöntemi**

Araştırmada literatür taraması, alan araştırması, gözlem ve mülakat yöntemleri uygulanmıştır.

##### **1.4.1. Araştırmanın Modeli**

Konya merkezindeki müzelerde, evlerde ve antikacılarında bulunan geleneksel giysilerde kullanılan artıkların durumunu, nedenlerini ve değerlendirme yöntemlerini belirlemeyi konu edinen bu araştırmada betimsel yöntem modeli uygulanmıştır. Çalışmada betimsel araştırma yöntemi çeşitlerinden vaka (saha) çalışması yapılmıştır.

Betimsel yöntemde ulaşılan veriler özetlenir; elde edilen bulgular düzenlenerek yorumlanır. Bireylerin görüşleri ya da incelenen ürünlerin bütün ayrıntıları neden-sonuç ilişkileri içinde irdelenir ve sonuca ulaşılır (Yıldırım, Şimşek, 2006: 224). Vaka (saha) araştırmalarında araştırmacı, verilerini belirlediği alanda toplar, verilerin analizini kontrol ya da genelleme olarak değerlendirir (Kaptan, 1973: 160).

##### **1.4.2. Evren ve Örneklem**

Bu araştırmanın evreni; Konya'da bulunan artık değerlendirme kullanılmış, Mevlana Müzesi Koleksiyonuna ait 1 adet, Koyunoğlu Şehir Müzesi'ne ait 28 adet, Etnoğrafya Müzesi Koleksiyonuna ait 12 adet, Karavan antikacılığa ait 22 adet, evlerde bulunan 7 adet olmak üzere toplam 70 adet geleneksel giysiden oluşmaktadır.

Betimsel yöntemin kullanıldığı araştırma kapsamında evreni temsilen her giysi türü ile ilgili 35 adet geleneksel giysi örneklem grubunu oluşturmuştur. Örneklem seçilmesinde yargısal (kast) örnekleme tekniği kullanılmıştır. Benzer malzeme, kalıp,

dikim, süsleme, tasarruf özelliği taşıyan tasarımlar araştırma kapsamı dışında tutulmuş, her grubu temsil eden artık değerlendirme örnekleri araştırmaya dahil edilmiştir. Araştırmalar; çoğunluğun, belli bir bütüne genellenerek evrenden yansızlık kuralına göre seçilen küçük örnek gruplar üzerinde yapılır (Karasar, 2016: 34)

Araştırma kapsamında ayrıntılı incelenen giysilerin bilgileri verilmiş, teknik-kalıp çizimleri üzerinde artık değerlendirme yerleri belirlenerek, genel ve detay fotoğrafları metne yerleştirilmiştir. Artık değerlendirme özelliklerinin yüzde hesaplamaları yapılmış, tablolara aktarılarak grafikler oluşturulmuş, değerlendirme bölümünde yorumlanmıştır.

### **1.4.3. Veri Toplama ve Analiz Tekniği**

Bu araştırmada döküman analizi yapılarak çeşitli ulusal ve uluslararası kitap, dergi, bildiri metinleri, süreli yayınlar ve internet üzerinden kaynak teşkil edebileceği düşünülen taramalara ulaşılmıştır. Konunun evrensel olması dolayısıyla dünya ölçeğinde farklı ulus ve kültürlerde benzer çalışmalar yapılmıştır. Alan araştırması ve görüşme yöntemleri kullanılmıştır.

Verilerin toplanmasında örneklem grubundaki müze ve özel koleksiyonlardaki üretim esnasında ve kullanım sonrasında artık değerlendirme özellikleri bulunan geleneksel giysiler, konuya uygun yapılandırılmış gözlem fişi ve yarı yapılandırılmış görüşme formu belgesel tarama tekniği kullanılarak sürdürülebilirlik anlayışı, yavaş moda ilişkisi ve ekolojik açıdan değerlendirilerek incelenmiştir.

Nitel verilere dayanan bu araştırmada görüşme formundan elde edilen veriler içerik analizi yapılarak çözümlenmiştir. İçerik analizinde artıkların nedenleri, nasıl değerlendirildiği, geleneksel giysi üretiminde artıkların değerlendirilmesi ile ilgili gelecek kuşaklara önerilerin neler olabileceği olmak üzere üç ana faktöre yönelik verilen cevaplar ortaya çıkarılmıştır. İçerik analizi metin içeriğini toplama, yorumlama ve analiz etme tekniğidir. Bu teknikle birçok metindeki içerikler karşılaştırılıp ölçeğe verilen yanıtlar detaylı olarak ortaya çıkarılabilir (Neumon, 2016: 466).

Örneklerin incelenmesinde aşağıdaki işlem akışı takip edilmiştir.

1) Müzede incelenen giysilerin envanterleri belgesel tarama yöntemi ve yerinde gözlem yapılarak araştırılmıştır. Özel koleksiyon ve antikacıardan alınan giysi örneklerine ait bilgiler ise kaynak kişilerden yarı yapılandırılmış görüşme formu kullanılarak giysiler üzerinden yapılandırılmış gözlem fişi ile elde edilmiştir. Gözlem fişlerinde “Ayrıntılı Tanım” başlığında giysi; kısaca biçim özellikleri vurgulanarak tanıtılmış, konu ile bağlantılı olan bilgiler ise detaylı olarak anlatılmıştır. Gerekli durumlarda görüşme ve gözlem formlarına ilave sorular, açıklamalar, gözlem notları eklenmiştir.

2) Katalog bölümü yerleştirilirken giysiler üretim aşaması ve üretim sonrası uygulamalar şeklinde gruplandırılmak istenmiş; ancak tüm giysilerde üretim aşamasında artık değerlendirme görüldüğünden bu uygulama gerçekleştirilememiştir.

3) Katalog bölümündeki giysiler türlerine göre alfabetik sıralanmıştır; bindallı entari, ceket, cepken, cübbe çakşır, çocuk giysisi (bluz-şalvar), don, entari, etek, fermene, göynek, hırka, içlik, işlik, kaftan, salta, şalvar, tennure, üçetek entari ve yelek olarak yer almaktadır.

4) Giysilerin teknik çizimleri yapılmış, çizimler üzerinde artık değerlendirilen bölümleri ve eklemeler giysi üzerinden alınan ölçülere göre aktarılmıştır. Çizimler üzerindeki ölçüler cm. cinsindedir.

5) Giysilerin genel ve detay fotoğrafları çekilmiştir. Mevlana Müzesi, teşhirdeki eserlerin fotoğrafları izin verilmediğinden çekilememiştir. Müze fotoğrafları ve envanter bilgilerinden yararlanılmıştır.

6) İlgili koleksiyon ve müze envanter noları teknik çizimler ve fotoğraflar listesinde parantez içinde belirtilmiştir.

7) Giysiler üzerinde bulunan artıklarla ilgili genel döküm tablosu yapılmıştır. Ana malzemenin; artık kumaş, farklı kumaş ve süsleme ile kullanımı, artık iplik, astar ve dikim teknikleri, renk özellikleri artık malzemenin kullanıldığı yerler ve formu incelenerek, döküm tablolarına aktarılmıştır.

8) Tablolardan elde edilen veriler sayısal değerlendirmeleri (%) yapılarak ekler bölümüne yerleştirilmiş, grafik çizimlerle değerlendirme bölümünde yorumlanmıştır.

9) Teknik çizimlerde kullanılan artık kumaşlar aşağıda belirtilen şekillerle ifade edilmiştir.

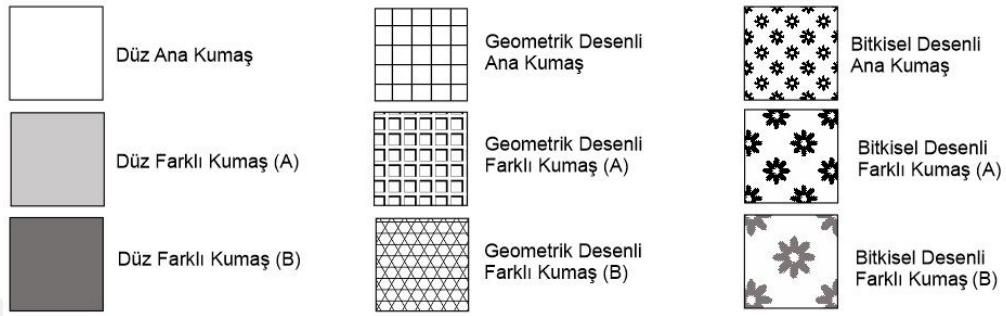

10) Bulgular değerlendirilerek sonuca ulaşılmaya çalışılmıştır.

### 1.5. Konu ile İlgili Kaynaklar

Konu ile ilgili literatür araştırmalarının çoğunluğunun farklı alanlarda olduğu görülmüştür. Konu ile ilgili literatür taramasında doğrudan bağlantı kurulabilecek bir yayına rastlanmamıştır. Ulaşılabilen ikincil kaynaklar özetlenmeye çalışılmıştır.

Alpat (2013). Akdeniz Sanat Hakemli Dergide yayınlanan “Yavaş Moda Nedir?” makalesinde, yavaş moda akımının hedefleri ayrıntılı olarak tanımlanarak, bu hedeflere yavaş tasarımcılar aracılığı ile nasıl ulaşılabileceği üzerinde görüşlerini aktarmıştır. Yavaş modanın getireceği avantajları değerlendirerek, günümüz tasarımcısının bu anlayışa kendini uyarlamasının yeni bir yaratıcılık anlayışı getireceği vurgulanmıştır.

Çağman (2010). “Çalışan Kadınların Giysi Kullanım Süreleri ve Kullanım Sonrası Giysilerin Değerlendirme Yöntemleri” adlı tez çalışmasında; çalışan kadınların giysi satın alma sıklıkları, sosyal çevrenin giysi kullanım süresine etkisi, çevre-ekoloji konularına bakışları ve giysi değerlendirme yöntemleri açıklanmıştır.

Karpuz ve Esirgenler (2015). *Konya'nın Kırk Giyimi* adlı eserde Konya'nın geleneksel giyim, giyim donatıları ve takılarının günümüze ulaşan örnekleri yer almaktadır.

Kipöz (2015). *Sürdürülebilir Moda* kitabında sürdürülebilirlik kavramını açıklamıştır. Kitaba katkıda bulunan yazarların, içinde yaşadığı evrene ve içinde yaşayan tüm canlılara ufuk açmaları, tüketimden çok dönüştürme ve yaratma potansiyelleri düşünülen, konuşulan, tartışılan disiplin olarak gerekliliğini vurgulamışlardır.

Koç ve Koca (2016). “Halk Giyim Kuşamının Yok Olmasına İlişkin Nedenler ve Koruma Altına Alınması Gerekliliğinin 5N1K Yöntemi ile Analizi”, *Article in Turkish Studies*, adlı makalede günümüzde giderek önemi ve kullanım alanlarının azaldığı belirlenen geleneksel giysilerin koruma altına alınma ve belgelendirilmesi gerekliliğini vurgulamaktadır. Konuya ilişkin getirilen önerilerinin ulusal ve kültürel değerlerin kalıcılığının sağlanmasında ve gelecek kuşaklara aktarılmasında önemli rol oynayacağı, yol gösterici zemin hazırlayacağını yorumlamışlardır.

Mangır (2016). “Sürdürülebilir Kalkınma İçin Yavaş ve Hızlı Moda” adlı makalesinde hızlı modanın eleştirilmesinin moda sektöründe yavaş moda karşı ilginin doğmasına neden olduğunu belirtmekte, sürdürülebilirlik kavramı analiz edildikten sonra hızlı ve yavaş modanın farklılıklarını ortaya koymaktadır.

Özlü ve Saatçioğlu (2015). “Etik Moda Kavramı ve Tasarımcılar” adlı makalede tekstil ve moda endüstrisi kapsamında “Etik Moda” kavramı içerisinde; ekolojik ürün, çalışma koşulları, adil ticaret ve sürdürülebilir ürün gibi konuları irdelemişlerdir.

Öztürk (2007). *Koruma Kültürü ve Geleneksel Tekstillerin Korunması-Onarımı* adlı kitabında geleneksel kültürün ürünü olan ve “el sanatı ürünler” olarak nitelenen geleneksel tekstillerin (giyim-kuşam, çeyiz eşyaları, günlük kullanım eşyaları) günümüzde işlevlerini yitirerek kullanımdan kalkmış, bazıları kaybolmuş, bazıları da işlev değiştirerek varlıklarını sürdürdükleri bilgilerine yer verilmektedir. Kültürel devamlılık açısından geçmişte yaygın biçimde geniş kitlelerin kullandıklarının gelecek kuşaklara aktarılması önem taşımaktadır. Bu nedenle korumanın değeri artmaktadır.

Tez (2009). *Tekstil ve Giyim Kuşamın Kültürel Tarihi* adlı kitabında tekstil ve giyim kuşamın insan yaşamındaki yerini, iş ve çalışma alanı olarak tarihsel

gelişimini anlatmaktadır. Kumaş isimlerinden yola çıkıp, Eski Çağ, Orta Çağ ve Sanayi Devrimi süreçlerinde tekstil sanatının yeri ve icrası dokumadan giyime uzanan oluşumun aşamaları, dünyada ve ülkemizde sektörel kimliğine kavuşmasının tüm evrelerini detaylı bir biçimde sunuyor.

Yanmaz (2014). “*Kadın Giyiminde Eski Kıyafetlerin Geri Kazanımı*” konulu tezinin ana amacı, eski giyilmeyen, kullanılmayan, bozulmuş, zarar görmüş giysilerin yaşanmışlığını kaybetmeden yeni bir tasarım deneyimi ile yaşam verme süreciyle “yavaş moda”nın öne çıkmasını sağlamayı hedeflemiştir.



## 2. GELENEKSEL GİYSİLERDE ARTIK DEĞERLENDİRME

### 2.1. Artık Değerlendirme Yöntemleri

Artık, ihtiyaçlarımızı karşılamak için kullandığımız maddelerden arta kalan kalıntılardır. Artık; değişim geçirmeden kullanım fazlası olan nesnelere de denir. Çevre ve insan sağlığını korumak amacıyla artıkların değerlendirilmesi önem taşır. Bunlar; yeniden kullanım, geri dönüşüm, geri kazanım ile sürdürülebilirliklerini devam ettirir. Artıkların değerlendirilemeyeceği durumlarda ise bertaraf edilmektedir.

İnsan; ihtiyaçlarını karşılamak, hayatını devam ettirebilmek için bazı kaynakları kullanmak zorundadır. Bu kullanım sonucunda kaynakların işe yaramayan, atılan kısmı olabilmektedir. Günümüzde teknolojik, ekonomik ve sosyal gelişmenin etkisi ile kaynakların şüursuzca tüketilmesi sonucu artıklar meydana gelmektedir.

Artıklar herhangi bir faaliyet sonucunda oluşan, üretim süreci sırasında mamul bileşenler arasına girememiş hammadde ya da yardımcı malzemelerdir. Belirli koşullar altında üretimde yeniden kullanılabilirler (Arabacı, 2010: 2).

Atık ilk olarak 1983 gün ve 2872 sayılı Çevre Kanunu'nda "Herhangi bir faaliyet sonucunda çevreye atılan veya bırakılan zararlı maddeler" diye belirtilmiştir. Artık ise; ihtiyaçlarımızı karşılamak için kullandığımız maddelerden kalan fazlalıklardır. Artık maddeler değişim geçirmeden kullanılır. Üretimde kullanılan ana ve ara yardımcı malzemelerin fazla olması ya da etkin ve doğru kullanılması sonucu; kumaş kesiminden kalan parçalar, düğme, iplik, fermuar, çıt çıt ve üretimin modeline ve cinsine göre aksesuar artıklarından oluşmaktadır. Artıkları geçmişte olduğu gibi atmak yerine değerlendirme yoluna gidilmelidir.

Tüketim toplumunda giysilerde yaygın görülen uygulamalar arasında; ürünün modasının geçmesi, kalitesinin yetersizliği, uzun süre kullanılması veya hasara uğraması (renk açıcılarla lekelenmesi, yanma, yırtılma), kullanan kişinin ölçülerinde değişiklik vb. sebeplerle elden çıkarılmak istendiği görülmektedir.

Kullanılabilir artıkların üzerinde durulmalı, artığın değerini koruması için cinslerine göre bir arada toplatılmalıdır. Kumaş kesimi sırasında top başı-sonu,

kesilen modelin özelliđi, kumaşın dokuması (desen ve tüy yönü, hata), kişilerin mesleki yetersizliđi artık miktarını artırmaktadır. Üretim sonrası iplik, fermuar, tela, fermejüp, agraf, düğme, votka, ekstrafor; süsleme malzemelerinin dođru hesaplanmaması sonucu artık malzemenin arttıđı görölmektedir.

Atık yönetimi; artıđın oluşumunun önlenmesi, kaynađında azaltılması, yeniden kullanılması, özelliđine ve türüne göre ayrılması, biriktirilmesi, toplanması, geçici depolanması, geri dönüşümü, enerji geri kazanımı dahil geri kazanılması, bertaraf, bertaraf işlemleri sonrası izlenmesi, kontrolü ve denetimi faaliyetlerini kapsar (Atık Yönetimi Yönetmeliđi, 2015, madde 4).

Yaşanan hızlı nüfus artışı ve sanayileşme ile ortaya çıkan çevre sorunları dünyamızı tehdit etmeye başlamıştır. Bu sorunların başında artık ve atıkların artması, dođal kaynakların tükenmesi, dođal ortamın yok olması, ozon tabakasının incelmesi ve iklim deđişikliđi gelmektedir. Her geçen gün daha da küçölen dünyamızın kaynaklarının sonsuz olmadığı, üretim faaliyetlerinin, çevre etkilerinin yerel ve bölgesel kalmayıp, küresel olduđu artık tüm dünyada kabul edilmiştir. Bu bilinç çevresel etkilerin yasal uygulamalarından çok piyasa kuvvetleri ile kontrol edilmesi ihtiyacını beraberinde getirmiştir (Kılıç, 2013: 16).

Az artık, geri dönüşüm, yeniden kazanım, çevreye duyarlı tasarım konuları üzerinde yapılan çalışmalar sonucu daha az atıklar oluşmuş ve deđerlendirilmektedir.

### **2.1.1. Yeniden Kullanım**

Evlerimizde kullanılan bir yöntemdir. Ürünün tamiri ve temizliđi dışında hiçbir farklı işlem uygulanmadan, aynı şekliyle ömrünü tamamlanıncaya kadar, aynı ya da farklı amaçlar için kullanılmasıdır. Bazı firmalar ürünlerini tüketiciden alıp çöpe karışmadan, kirlenmesine izin vermeden ayrı toplayarak ikinci el ürün olarak satılmasını sağlayarak, ürünün kullanım ömrünü uzatmaktadır. Eski kıyafetler farklı amaçlar için kesilip dikilerek tekrar kullanılabilir. Yeniden kullanmak ekonomik açıdan kazanç sağlar. Kullanılan malzemelerin ömrünü uzatarak dođal kaynaklarımızın tüketilmesinden ortaya çıkacak artık miktarının artmasını önlemiş oluruz.

### **2.1.2. Geri Dönüşüm**

Artıkların herhangi bir olumsuz veya yıpranması durumuna karşın yeniden işlev verilmesi sürecine geri dönüşüm denir. Ürüne fiziksel veya kimyasal işlem de uygulanabilir. Geri dönüştürülmüş ürünlere ekonomik ve çevresel sebeplerden dolayı istek oluşmaktadır. Geri dönüşüm uygulamalarında amaç; artıklardan kullanılabilir ürün elde etmektir. Savaşlar sırasında çekilen eziyetler, kıtlık, ekonominin çökmesi artıkların değerlendirilmesini öğreterek, bilinçlendirmiştir.

Yeniden kullanım ve geri dönüşüm en çok fayda sağlayan artık değerlendirmedir.

### **2.1.3. Geri Kazanım**

Artıklardan kaynaklanan çevre sorunlarının çözümlenmesi, kaynak ve doğa dengesinin sağlanması, artıkların ekonomiye geri dönüştürülmesi geri kazanım kavramını ortaya çıkarmıştır. Geri kazanım; tekrar kullanım ve geri dönüşümü kapsayan artık içerisindeki bileşenlerin fiziksel, kimyasal, biyokimyasal yöntemlerle başka ürünlere ya da enerjiye çevrilerek birden fazla kullanılması işlemidir (Çevko Ambalaj Artıkları Raporu, 1991; Aktaran: Karagözoğlu ve ark. 2009: 4). Geri kazanımı yapılacak artıkların diğer artıklardan ayrı toplanması gerekmektedir.

Geri kazanımın hedefleri ekonomik yarar yanında, yaratıcılık-tasarım ve bilinçli tüketici olmak, doğa ve çevreyi korumak, enerji kazanımıdır.

## **2.2. Geleneksel Giysilerde Sürdürülebilirlik Anlayışı**

Sürdürülebilirlik daimi olma yeteneği olarak adlandırılmaktadır.

Artıkların değerlendirilmesi; sürdürülebilirliğin sağlanabilmesi için oldukça verimli bir yoldur. Sürdürülebilirlik önem kazandıkça çevresel koruma, ekonomik verimlilik sağlayacak strateji ve politikalar oluşturulmuştur. Birçok gönüllü ve kar amacı gütmeyen organizasyon, kampanyalar yoluyla doğal kaynakların korunması yönünde girişimlerde bulunmakta ve geri dönüşüm konusunda farkındalığın artmasını sağlamaktadır. Tüketiciler, geri dönüştürülmüş ürünler satın almaları konusunda teşvik edilmektedir. Tüm bu girişimlerin amacı çevresel açıdan uygunluk

taşıyan, sosyal açıdan fayda sağlayan ve ekonomik anlamda uygulanabilir artık yönetim sistemlerini desteklemektir (Vadicherla ve Saravanan, 2014; Eser ve ark., 2016: 55).

Çevreyi ve insan yaşamını korumayı amaçlayan kavram, çevrede oluşmuş etkileri gidermeye çabalarken, yeni problemlerin doğmasını önlemek için tüm üretim sektör ve basamaklarını ilgilendiren bir tasarım anlayışı ortaya koymuştur. Refah düzeyinin gelişmesi ve sürdürülebilir kılınması için bireylere olduğu kadar kurumlara da önemli sorumluluklar düşmektedir (Halkbank, 2010).

Hızlı modanın yarattığı çevresel, sosyolojik ve ekonomik zararların azalması moda akımlarının yavaşlatılması ve sürdürülebilirliğin tekstil ve moda alanında sağlanması ile mümkündür. Sürdürülebilirlik devamlılığın, sürekliliğin sağlanması olarak tanımlanmaktadır. İhtiyaçların giderilmesi için kullanılan kaynakların tüketilmemesiyle sürdürülebilirlik sağlanabilmektedir. Sanayileşme ile birlikte, dünyamızın mevcut sınırlı kaynaklarının kullanımının artması ve tüketilmesi, atıkların çevre kirliliğine sebep olması, bazı canlı nesillerinin tükenmeye başlaması sürdürülebilir kalkınma çalışmalarını zorunlu hale getirmiştir (Sahni, 2010; Gürcüm ve Yüksel, 2012: 49-50).

Sürdürülebilirliğin ekolojik, ekonomik ve sosyal / etik olmak üzere üç boyutu vardır.

Ekolojik sürdürülebilirlik; çevrenin gelecek nesiller için de korunması, geri dönüştürülebilir kaynakların kullanılmasıdır.

Ekonomik sürdürülebilirlik ile kaynakların tasarruflu kullanılması sağlanmalıdır.

Sosyal sürdürülebilirlik ise insan hakları göz önünde bulundurularak, ihtiyaçların karşılanmasıyla sağlanan sürdürülebilirliktir (Sahni, 2010: 86). İnsan vücudunu, kaplayan giysilerin zarar vermemesidir. Üretim sürecinde; hammaddenin, kimyasalların seçiminde risk olmamalıdır. Sürdürülebilir moda ile sağlanmak istenen hızlı moda akımının neden olduğu hızlı moda endüstrisinde tüketim yavaşlatılmalı ve ekolojik, sosyal, ekonomik sürdürülebilirlik sağlanmalıdır. Kaynakların ihtiyaçtan fazla kullanılmaması, tüketilmemesi ve gelecek nesillere aktarılabilmesi

hedeflenmektedir. Sürdürülebilir moda bir evrimdir; çünkü sürdürülebilirliğin en temel gücü teknoloji, çevre, jeopolitik ve şeffaflıktır. Sürdürülebilir moda; dayanım ve klasik tasarım yoluyla ürün ömrünü uzatmak, doğal olmayan elyaf kullanımını bırakmak veya en aza indirmek, geri dönüşümlü ve doğada çözülebilir materyaller kullanmak, yeni tasarım ve üretim süreçleri ortaya koymak, daha az ama daha akıllı giysiler tasarlamak, sürdürülebilir tarımı teşvik etmek ve moda endüstrisinin etiklerine hitap etmek (Black, 2008; Gürcüm ve Yüksel, 2012: 50) gibi konularla ilgilenen kompakt bir kavramdır. Tekstil ve moda endüstrisi, tasarım, üretim, kullanım ve atık değerlendirme süreçlerinde sürdürülebilir çözümler bulmak zorundadır.

Sürdürülebilir moda paradokslarla doludur. Çünkü moda temelde sezonluk, hızlı gelişen, değişen eğilimlerle ilgilidir. Sürdürülebilirlik ise adı üstünde uzun sürmektedir. Sürdürülebilir moda ilgi çekici olmayı, moda ürünleri kullanmayı, modanın hızlı olan rutinine aykırı olmayı ve tüketim çılgınlığına katılmayı reddetmek anlamına gelmektedir. Konya geleneksel giysileri, ekolojik, doğal malzemeli, ergonomik özellikleri olan geri dönüşümlü, terzilik incelikleri ve süslemeleri ile dikkat çeken tasarımlara sahiptir. Geleneksel giysilerimizin sürdürülebilir olması sezonluk moda eğilimlerine uygun olmayacağı anlamını taşımaz. Tasarımcılar sürdürülebilecek hammadde, boyar madde, baskı yöntemleri seçerek, kalıpta fonksiyonluğu sağlayarak trendlere uygun ürün tasarlayabilir.

### **2.3. Geleneksel Giysilerin Ekolojik Açıdan Değerlendirilmesi**

Üzerinde yaşadığımız toprakların etnik ve kültürel anlamda zengin çeşitliliğe sahip olması çeşitli geleneksel giysi türlerinin ortaya çıkmasını sağlamıştır. Ekoloji; canlıların birbirleriyle ve çevreleriyle olan ilişkilerini inceleyen bilim dalıdır.

İnsanın doğadaki yeri, diğer canlılara göre çok daha farklıdır. İnsan kadar çevresini etkileyen başka hiçbir canlı yoktur. İnsan, çevre üzerinde yapacağı olumlu ve olumsuz müdahaleleri ile hem yaşadığı dönemdeki tüm canlılara, hem de gelecek nesillere karşı sorumlu hissetmelidir (Güvenç, 2008: 8).

Canlılar ve doğa yaşamak için birbirine muhtaç ve ayrılmaz bir bütünü meydana getirmektedir. Doğa olmadan insan var olamayacağı gibi, insan olmadan da

doğa anlamını yitirecektir. İnsanoğlu, yaşadığı doğayı sevdiği ve ona sahip olduğunu hissettiği sürece onu koruyup kollayacaktır (Bozdoğan, 2003: 24).

Moda olgusu ve yeni şeyler alma isteği; giysi kullanma süresini azaltmakta, elden çıkarılmak istenen giysiler değişik yöntemlerle yok edilmeye çalışılmaktadır. Bu durum ekolojik, ekonomik, sosyal açıdan sürdürülebilirliği etkilemektedir.

İncelen ozon tabakası, azalan yeşil alanlar, hava ve su kirliliği gibi çevresel olumsuzluklar karşısında, özellikle gelişmiş ülkelerde duyarlı bir kamuoyu oluşmaya başlamıştır. Yapılan araştırmalar ile kirllettikten sonra temizlemenin maliyetinin, kirlletmeden önce alınacak tedbirlerin maliyetinden daha fazla olduğu, ayrıca bozulan ekolojik dengenin tekrar eski haline getirilmesinin mümkün olmadığı görülmüştür (Seventekin ve Özerdem, 1998: 6). Ekolojik dengenin bozulmasına neden olan atıklar arasında tekstil ürünleri önemli yer tutmaktadır. Bu nedenle son 20 yılda tüm dünyada yaygınlaşan çevre hareketi tekstil sanayini de etkilemiştir. Bunun sonucu olarak “tekstil ekolojisi” ortaya çıkmıştır. Eko tekstil; insan ve çevre sağlığına zarar vermeden üretilebilen, kullanılabilen ve yok edilebilen kısaca ekolojik dengeyi bozmayan ürünlere denir (Kurtoğlu ve Şenol, 2004: 26). Eko tekstil kavramı içinde kalan üretim ekolojisi; hammaddeden başlayarak bitmiş ürün haline gelinceye kadar tekstil mamüllerine uygulanan işlemlerde ortaya çıkan, insana ve çevreye zararlı atıklarla ilgilenmektedir. Üretim ekolojisinde lif cinsinin önemi büyüktür. Doğal lifler özellikle de pamuk ekolojik tekstil üretiminde tercih edilmektedir (İtkib, 2005: 2).

Son yıllarda giyim sektöründe “Eko Tekstil” ve “Eko Moda” olarak iki kavram üzerinde durulmaktadır.

Ekolojik tekstil; öncelikle ıslah edilmiş, kimyasallardan arınmış, üretime elverişli topraklarda, ekolojik tarıma dayalı yöntemlerle elde edilmiş hammaddelerin, insan sağlığını tehdit etmeyecek sınırlarda işlenip ambalajlanması ve çevreye zarar vermeden, geri dönüşümü mümkün ürünler olarak son kullanıcıya ulaşmasını kapsar. Hammaddenin organik olarak üretilmesinden sonra, renklendirme işleminin de ekolojik olması, yani doğal boyar maddelerin kullanılması gereğidir (Çağman, 2010: 38-39).

Ürünlerinin çevre dostu özelliklerini toplum önünde belgelemek isteyen şirketler, “eko-etiket” aracılığı ile gerçekleştirmekte, bunu bir pazarlama aracı olarak kullanmaktadır. Eko etiketleme temel olarak; tüketicileri piyasadaki hangi ürünlerin çevreye daha az zarar verdiği konusunda bilgilendirmeyi amaçlar (Yücel ve Ekmekçiler, 2008: 329). Ekoloji üç başlık altında incelenebilir. ÜRETİM EKOLOJİSİ; insana ve çevreye zararlı atıklarla ilgilidir (Okuyay, 1998: 14). İNSAN EKOLOJİSİ; tekstil ürünleri insan bedeni ile en çok ilişkide olan ürün grubudur. İnsanlara deri teması, solunum veya sindirim yoluyla zarar vermelidir. Bu düşünceden dolayı kullanıcılar ve tüketiciler açısından en anlam taşıyan insan ekolojisidir (Seventekin, 1995: 18). ATIK EKOLOJİSİ; işlevini yerine getiren her malzeme atık olur. Kullanımı sona eren tekstil ürünlerinin zararlı maddeler yaymaksızın geri dönüşüm, ayrıştırma veya havanın saflığına zarar vermeden ısıyla yok edilmesi esaslarına dayandırılmıştır (Çakır, 2004: 9).

Eko moda; çevreyi, tüketici sağlığını hem de moda endüstrisinde çalışan insanların sağlık koşullarını ciddiye alan giysiler ve aksesuarlar üretmeyi hedeflemektedir. Konya geleneksel giysileri gelişmiş ekolojik ölçülerde ve doğal liflerden üretilmiş, rahat kesimlidir, doğal boyarmaddeler kullanılmış, malzeme israfına gidilmemiş, elde bulunan değerlendirilerek çevreye, ekonomik katkı sağlamış bilinçli tüketicidir Konya kadını. Eskiye tekstil ürünlerini keser, dokur, tekrar kullanır. Eskimiş, modası geçmiş giysileri; tersyüz eder veya süsler, ekler, eksiltir yeniden giysi elde ederek ekolojiye, sürdürülebilirliğe katkı sağlar.

#### **2.4. Geleneksel Giysiler ile Yavaş Moda İlişkisi**

Hızlı moda; rekabet ve üretimdeki büyüme ve ucuz ürünleriyle ihtiyaç ve istekleri fazlaştıran endüstrimizi etkisi altına almıştır.

Atılğan (2015) “Hızlı moda pazarındaki tüketici kitlesi, bu pazarda sürekli değişimin olması ve sık sık yeni ürünlerin bulunması durumunda büyümektedir. Hızlı moda, gerçek anlamda moda pazarının süpermarket dilimi olarak kabul edilmektedir. “Üretilen kıyafetleri akılcıca ve hızlıca nakit paraya çevirmek için yarışmak” hızlı modanın doğasını ifade etmektedir (Aktaran: Mangır, 2016: 149).

Hızlı moda ile marka çeşitliliği artmış, koleksiyonlar çeşitlenmiş, ucuz fiyatla kalitesiz üretilen pek çok ürün aşırı tüketim sonucu kullanılıp atılmaktadır.

Sunday Times gazetesinin moda editörü Chart Durrant, “Trendlerin Tiranlığı” adlı makalesinde; çocuk işçiler, küresel tüketim kültürü, çarpık imajlar, çevre kirliliği, su kıtlıkları, yeme bozuklukları, ruhsal ve fiziksel zararlar gibi modern dünyada var olan sorunların büyük bir bölümünün kökeninin modada yattığını belirtmektedir. Durrant; modanın çevreye yaydığı zehirli etkisinin tekstil endüstrisinde yoğunlaştığının açıkça görüldüğünü vurgulamaktadır. Durrant, bu “kitlesel tüketim çılgınlığı” ve “açgözlülük kültürüne” yavaş modanın karşı gelmesi gerektiğini söylemektedir; “...modada aşırılık ve şovenizm yerine sadelik gelmelidir. Hiçbir zaman demode olmayan, kalite ve klasik olan moda ürünleri benimsenmelidir. Böylece dış görünüşte sadelik ve iç dünyada zenginliği vurgulayan yaşam tarzına geri dönülebilir” (Gundemdetay, 15.8.2011; Aktaran: Alpat, 2013: 45).

Slow Design (yavaş tasarım), ilk olarak Slow food (yavaş yemek) hareketi ile ortaya çıkmıştır. Yavaş tasarım sürdürülebilir tasarımla bağlantılıdır.

Tekstil ve hazır giyimde yavaş moda akımı hızlı moda karşısında kullanılan yeni ve dinamik bir kavramdır. Amacı; tekstil ve hazır giyimi yavaşlatmak değil, sürdürülebilir bir üretim zinciri dizayn planı, üretim kaynaklarının etkin kullanımı ve tüketici eğitiminin sağlanmasıdır (Clock, 2008 ve Fletcher, 2010; Aktaran: Mangır, 2016: 151).

Yavaş moda ve yavaş tasarım kavramına geçmek ve kurulmuş olan hızlı modanın kemikleşmiş sistemini değiştirmek çaba gerektirir. Yavaş tasarıma geçiş yapılması insanoğlunun iyiliği, mutluluğu açısından ve uzun vadeli sürdürülebilirlik için maddi olmayan bir doğayı benimsemek de doğru bir yol olarak görülebilir. Yavaş moda; sürdürülebilirlik için dikkatli davranıp mümkün olduğunca zararı azaltmaktır. Estetiği kaybetmeden, istenilen sonuçları elde edebileceğimiz basit fakat özlü çözümler bulmaktır. Demokratik yaklaşım açısından tasarımı kullanılmalıdır, ancak profesyonel olmayanlar için süreci ve sonucu erişilebilir tutarak önlerini açmak gerekmektedir. Uyarlanabilir olmak, çözümler geliştirmek ve zaman içinde bunları kullanırken duruma uygun biçimde kişiselleştirmek gerekmektedir. Zaman,

emek, enerji ve fiziki kaynakların aşırı tüketimini en aza indirmek gerçek verimlilik olacaktır. Kültürel ve sosyal açılardan böyle benzersiz ürünlerin çeşitliliğinin artırılmasını yani lokalizasyonu teşvik etmektir. Tasarım yerel ve bölgesel kültürden ilham alınarak yapıldığında insan ve doğa açısından önem kazanmaktadır. Yavaş tasarım; göreceli yeni bir kavramdır ve etkileri geliştirilmektedir. Yavaş moda kavramı bir yavaş tasarım biçimi olduğundan yavaş tasarım prensiplerinin tümünü benimsemeli, dünyanın tümünün geleceği ve iyiliği için kullanılmalıdır (Alpat, 2013: 46-47).

Sürdürülebilir tasarımda sadece etik üretim ya da eko kumaşlar yoktur; giysilerin yeniden tasarlanması, artık ve atık miktarının azaltılması, geleneksel ve vintage giysilerden tasarımlar, enerjinin etkin kullanılması ve yerel üretimin desteklenmesi, klasik tasarımlar, multifonksiyonel yapı, akıllı materyaller, modüler tasarımlar ile kullanım sırasında, yeniden tasarlama, yeniden kullanma, geri dönüştürme imkanı sağlayan üreticilerin başlattığı akıma da yavaş moda denmektedir. Satın alınan ürünün uzun süre kullanılmasına yönelik bu akımda amaç kişinin ihtiyacına yönelik olanı tedarik edip uzun süre kullanabilmesidir. Yavaş moda küresel sorumluluk projeleri ile kullanım sonrasında sürdürülebilirlik sağlamak ve bazı tüketiciler ise yeniden tasarlayarak değil, iyi kullanıp tamir etmek, vücuduna uydurarak babaannesinin bindallısını kına gecesinde giyerek yavaş moda katkıda bulunmaktadır.

Yavaş tasarım; Konya geleneksel dokumaları geleneksel giysilerimizin dikim ve süsleme özelliklerinin kullanıldığı örnekleri ortaya çıkarmayı hedeflemelidir. Tasarımcılar; alaylı ustaların deneyimlerinden faydalanmalıdır. Geçmiş modalara özlem, geçmişi yaşatma, koruma duygularıyla günümüzde kullanılmalıdır. Konya geleneksel giysilerinin kullanım alanı genişletilmelidir. Giysiler özel günlerde kiralanarak, ödünç alınıp verilerek sandıklardan, bohçalardan gün yüzüne çıkartılıp ömrü uzatılmalıdır. Yavaş moda kalıcılığı ile el emeğine dayalı ürünler; ekonomiye katkı sağlar, etik üretim ve tüketimle çevresel etkileri en aza indirmeyi başarır. Onarım, saklama, temizleme kurallarına dikkat etmeyi, en aza indirmeyi hedefleyerek, günün tasarımcılarına ilham kaynağı olmalıdır.

### 3. BULGULAR VE YORUM

**ÖRNEK NO** : 1

**TÜRÜ** : Bindallı Entari

**İLGİLİ KOLEKSİYON** : Etnoğrafya Müzesi

**ENVANTER NO** : 1934

**TARİHLENDİRME** : 19. yy

**AYRINTILI TANIM** : Mor renkli kadife kumaştan dikilmiştir. Sıfır yakalı, ön ortası bele kadar açık, uzun takma kolludur. Üretim aşamasında kolda, kendi kumaşından dörtgen ekler yapılmıştır. Entari açık kahverengi pamuklu kumaşla, enine-boyuna değişik ekler yapılarak astarlanmıştır. Arkası uzun etek ucu kırmızı zemin üzerine siyah geometrik desenli pamuklu kumaşla kalın pervaz şeklinde çevrelenmiştir. Nakış tekniğiyle yapılan süslemede artık malzemeye rastlanmamıştır. Siyah, beyaz pamuklu dikiş ipliği kullanılmış; elde oyulgama ve çırpma dikiş teknikleri uygulanmıştır.

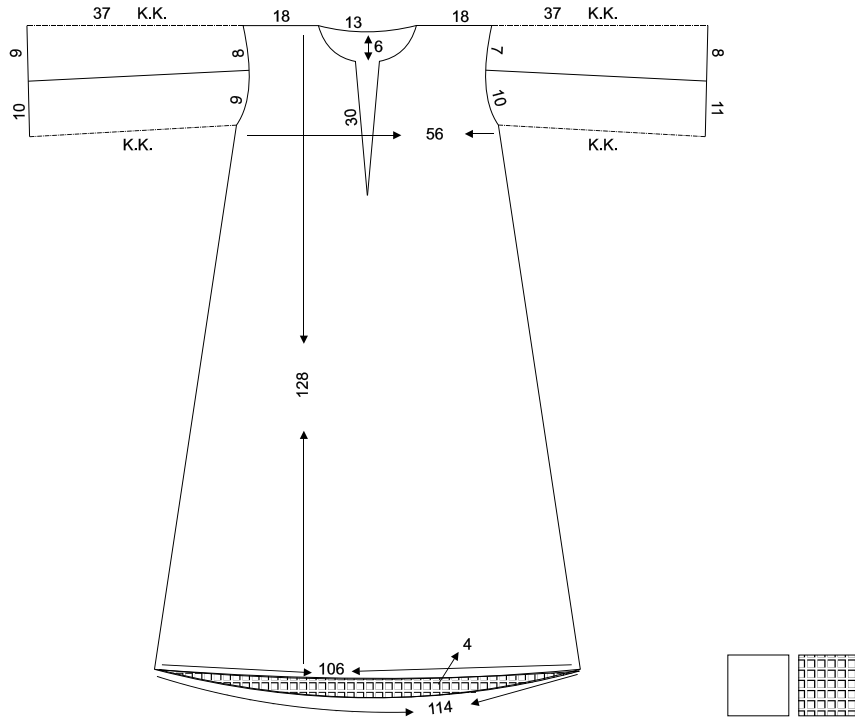

**Çizim 1: Bindallı entari teknik çizimi**



**Fotoğraf 1: Bindallı entari ön genel görünümü**



**Fotoğraf 2: Bindallı entari arka genel görünümü**



**Fotoğraf 3: Bindallı entari yaka detayı**



**Fotoğraf 4: Bindallı entari kol detayı**



**Fotoğraf 5: Bindallı entari etek ucu astar görünümü**



**Fotoğraf 6: Bindallı entari etek ucu astar detayı**

**ÖRNEK NO** : 2

**TÜRÜ** : Bindallı Entari ve Ceketı

**İLGİLİ KOLEKSİYON** : Etnoğrafya Müzesi

**ENVANTER NO** : 1337

**TARİHLENDİRME** : 19. yy

**AYRINTILI TANIM** : Entari ve ceket bordo renkli kadife kumaştan dikilmiştir. Entari; sıfır yakalı, takma uzun kollu, bele eklenen kemer görünümüyle beden ve kalçada kırmalarla (serbest pili) rahatlık sağlanmıştır. Ön açıklığı belden aşağıdadır. Ceket; sıfır yakalı, önden açık arka ortası dikişli ve kupludur. Ceket ve entari kolları geometrik formlarla kendi kumaşından üretim aşamasında tasarlanan eklerle tamamlanmıştır. Pamuklu, kirli beyaz entari astarında değişik eklemeler vardır. Nakışlar entaride astara tutturularak işlenmiştir. Entari etek ucu; astar kumaşından kalın pervaz şeklinde çevrelenmiştir. Ceket; tulumlama yöntemiyle pamuklu, kahverengi kumaşla makine dikişle astarlanmıştır. Bu bilgiler ışığında üretim sonrasında astarlandığı düşünülmektedir. Nakış tekniğiyle yapılan süslemede artık malzemeye rastlanmamıştır. Siyah, beyaz pamuklu dikiş ipliği kullanılmış; elde oyulgama, çırpma ve elde baskı dikiş teknikleri uygulanmıştır.

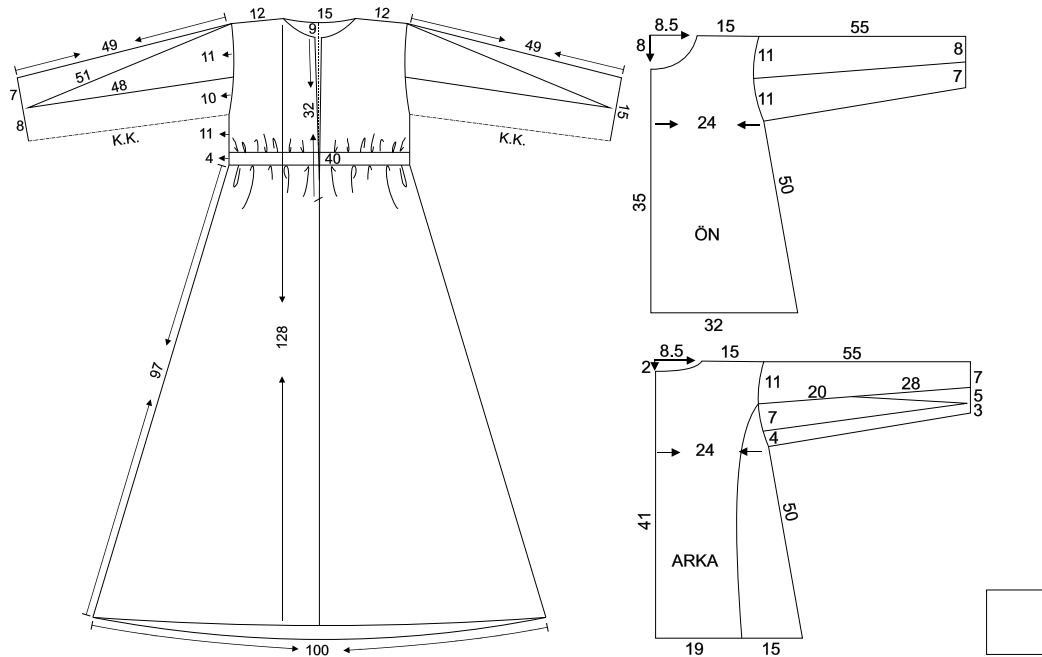

**Çizim 2: Bindallı entari ve ceketı teknik çizimi**



**Fotoğraf 7: Bindallı entari ön görünümü**



**Fotoğraf 8: Bindallı entari arka görünümü**



**Fotoğraf 9: Bindallı entari ön bel detayı**



**Fotoğraf 10: Bindallı entari arka bel detayı**



**Fotoğraf 11: Bindallı entari ön kol detayı**



**Fotoğraf 12: Bindallı entari arka kol detayı**



**Fotoğraf 13: Bindallı entari iç detayı**



**Fotoğraf 14: Bindallı entari etek ucu astar detayı**



**Fotoğraf 15: Ceket ön görünümü**



**Fotoğraf 16: Ceket arka görünümü**



**Fotoğraf 17: Ceket ön kol detayı**



**Fotoğraf 18: Ceket arka kol detayı**



**Fotoğraf 19: Ceket arka detayı**



**Fotoğraf 20: Ceket astar detayı**

**ÖRNEK NO** : 3

**TÜRÜ** : Ceket

**İLGİLİ KOLEKSİYON** : Koyunoğlu Şehir Müzesi

**ENVANTER NO** : 683

**TARİHLENDİRME** : 19. yy

**AYRINTILI TANIM** : Kırmızı, turuncu, yeşil, krem renkli yollu ve bitkisel desenli şal kumaşından dikilmiştir. “V” yakalı önden açık, uzun takma kolludur. Üretim aşamasında kendi kumaşından geometrik formlarla kolda ekler yapılmıştır. Pamuklu, krem renginde gelişi güzel ekleri olan kumaşla astarlanmıştır. Siyah renkli pamuklu dikiş ipliği ile makinede dikiş tekniği uygulanmıştır. Yıpranmış olan cekette ve astarda onarımlar elde baskı dikiş tekniğiyle onarılmaya çalışılmıştır.

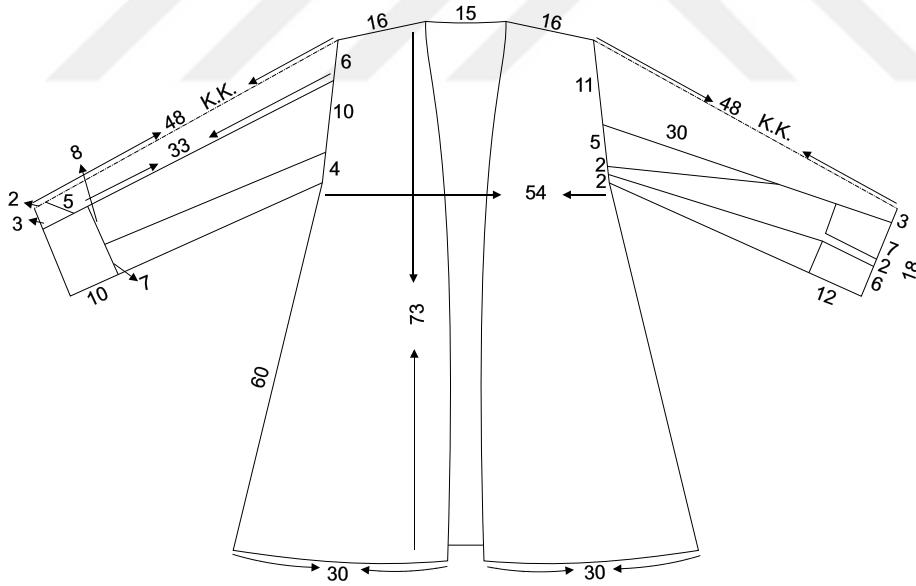

**Çizim 3: Ceket teknik çizimi**



**Fotoğraf 21: Ceket genel görünümü**



**Fotoğraf 22: Ceket yaka detayı**



**Fotoğraf 23: Ceket kol detayı**



**Fotoğraf 24: Ceket astar detayı**

**ÖRNEK NO** : 4

**TÜRÜ** : Ceket

**İLGİLİ KOLEKSİYON** : Karavan

**ENVANTER NO** : -

**TARİHLENDİRME** : 19. yy

**AYRINTILI TANIM** : Sarı renkte pamuklu kumaştan dikilmiştir. Sıfır yakalı, önden basit kapamalı, uzun kolludur. Üretim aşamasında kendi kumaşından önde, arkada, kolda çeşitli geometrik formlarda ekler vardır. Yaka görüntüsünde ve kol ağzında siyah kadife kumaştan süsleme görüntüsünde ek yapılmıştır. Ayrıca pamuklu, kahverengi, bitkisel desenli astarla kumaş arasına yerleştirilen pamuk elde oyulgama dikişiyile geometrik çizgilerle sıvanmıştır. Sarı renkte pamuklu iplik kullanılmış, elde baskı ve oyulgama dikiş tekniği uygulanmıştır.

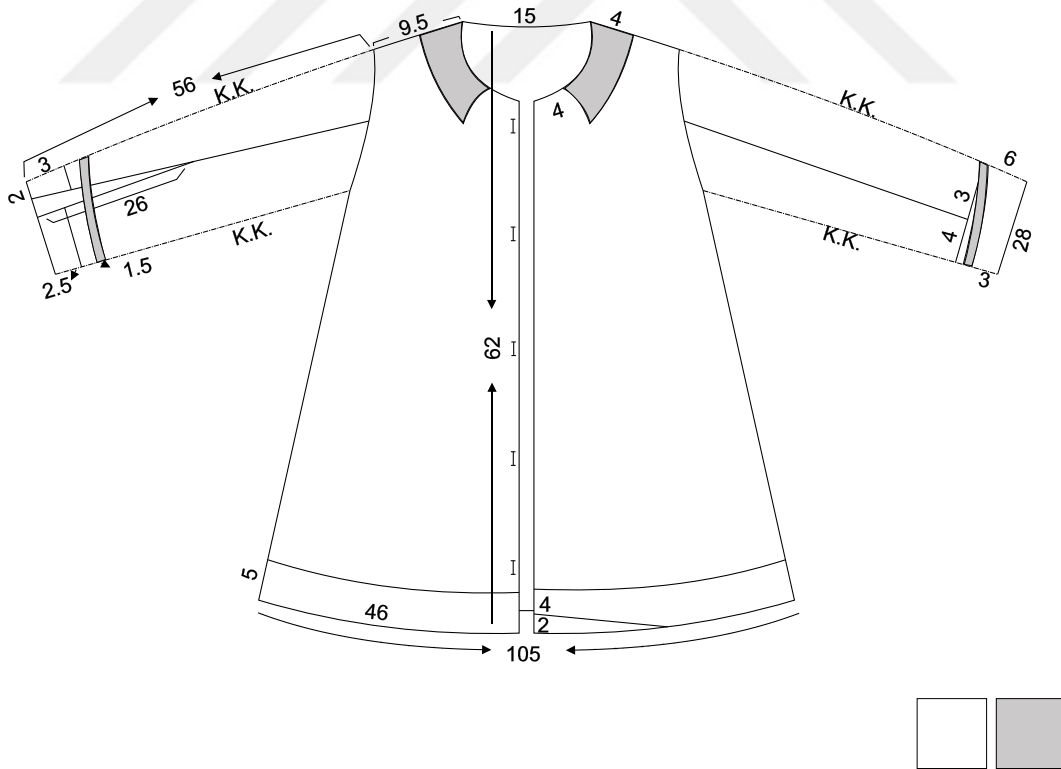

**Çizim 4: Ceket teknik çizimi**



**Fotoğraf 25: Ceket genel görünümü**



**Fotoğraf 26: Ceket yaka detayı**



**Fotoğraf 27: Ceket kol görünümü**



**Fotoğraf 28: Ceket kol detayı**



**Fotoğraf 29: Ceket etek ucu detayı**



**Fotoğraf 30: Ceket astar görünümü**

**ÖRNEK NO** : 5

**TÜRÜ** : Cepken

**İLGİLİ KOLEKSİYON** : Koyunoğlu Şehir Müzesi

**ENVANTER NO** : 19

**TARİHLENDİRME** : 19. yy

**AYRINTILI TANIM** : Mavi renkli kadife kumaştan dikilmiştir. “U” yakalı, önden açık, uzun kollu cepkendir. Kendi kumaşından kol altında üçgen kuş, pamuklu sarı düz ve turuncu renkli bitkisel desenli kumaştan ön ortasında değişik formda ekler vardır. Üretim aşamasında ve sonrasında pamuklu sarı, krem ve pembe renkli düz ve bitkisel desenli kumaşlar astar olarak kullanılmıştır. Nakış tekniği ve hazır malzeme ile yapılan süslemede artık malzeme kullanılmıştır. Yıpranmış olan cepkente sarı, siyah renkli pamuklu dikiş ipliğiyle elde çırpma, baskı, oyulgama ve makinede düz dikiş tekniği uygulanmıştır.

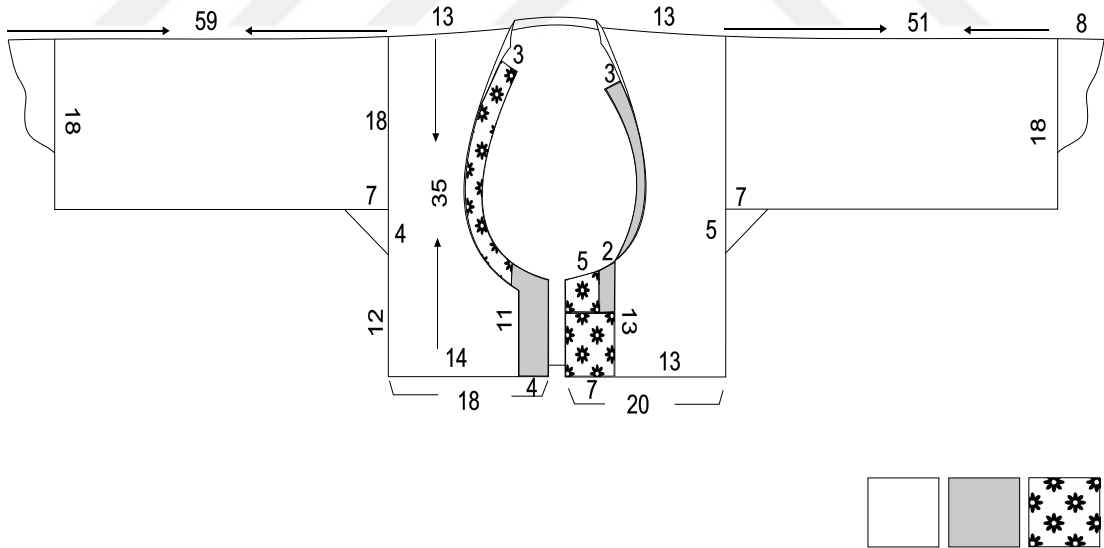

**Çizim 5: Cepken teknik çizimi**



**Fotoğraf 31: Cepken ön genel görünümü**



**Fotoğraf 32: Cepken arka genel görünümü**



**Fotoğraf 33: Cepken kol altı detayı**



**Fotoğraf 34: Cepken astar detayı**

**ÖRNEK NO** : 6

**TÜRÜ** : Cübbe

**İLGİLİ KOLEKSİYON** : Mevlana Müzesi

**ENVANTER NO** : 701

**TARİHLENDİRME** : 13. yy

**AYRINTILI TANIM** : Kurşuni renkte hareli gezi kumaşından dikilmiştir.

Sıfır yakalı, yanları yırtmaçlı ve dikişsizdir. Ön, arka ve kolda değişik geometrik formlarla üretim aşamasında yapılan eklemelerle genişletilerek, rahatlık sağlanmıştır. Kurşuni renkte, bol ekleri olan pamuklu kumaşla astarlanmıştır. Yaka, ön ortası ve etek ucuna siyaha yakın renkte pamuklu kumaştan pervaz geçirilmiştir. Beyaz renkte pamuklu iplikle elde oyulgama ve baskı dikiş tekniği uygulanmıştır.

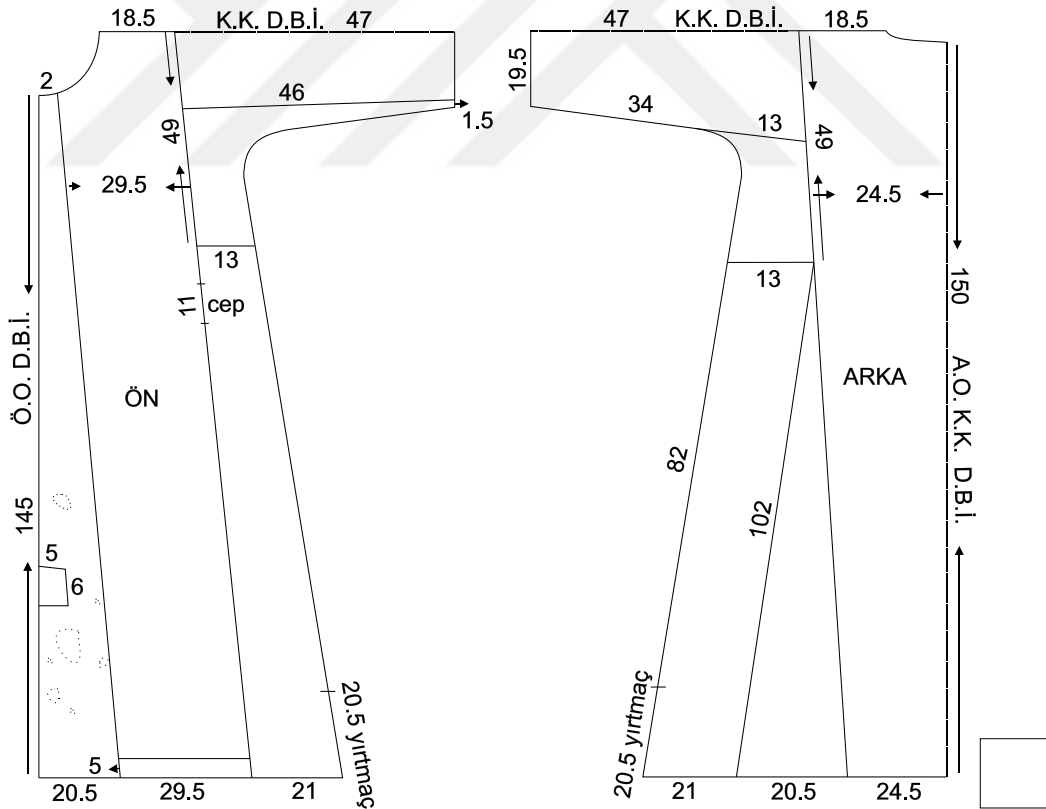

**Çizim 6: Cübbe teknik çizimi**



**Fotoğraf 35: Cübbenin ön görünümü**



**Fotoğraf 36: Cübbe pervaz detayı**



**Fotoğraf 37: Cübbe yırtmaç ve etek ucu detayı**

**ÖRNEK NO** : 7

**TÜRÜ** : Çakşır

**İLGİLİ KOLEKSİYON** : Koyunoğlu Şehir Müzesi

**ENVANTER NO** : 756

**TARİHLENDİRME** : 19. yy

**AYRINTILI TANIM** : Kül rengi çuha kumaştan dikilen erkek çakşırıdır.

Uçkur yeri bordo renk ipek kumaştandır. Model özelliğinden dolayı rahatlık sağlamak için boyuna eklemeler, üretim aşamasında ön ve arkada yapılmıştır. Astar kumaşı boyuna ekleri olan, paça pervazına tutturulmuş, pamuklu krem renklidir. Cep, paça kenarları kaytan örgülü harçlarla süslenmiştir. Harçların tutturulmasında elde çırpma dikiş tekniği siyah pamuklu iplikle, dikiminde ise beyaz pamuklu iplikle elde baskı ve makinede düz dikiş teknikleri uygulanmıştır.

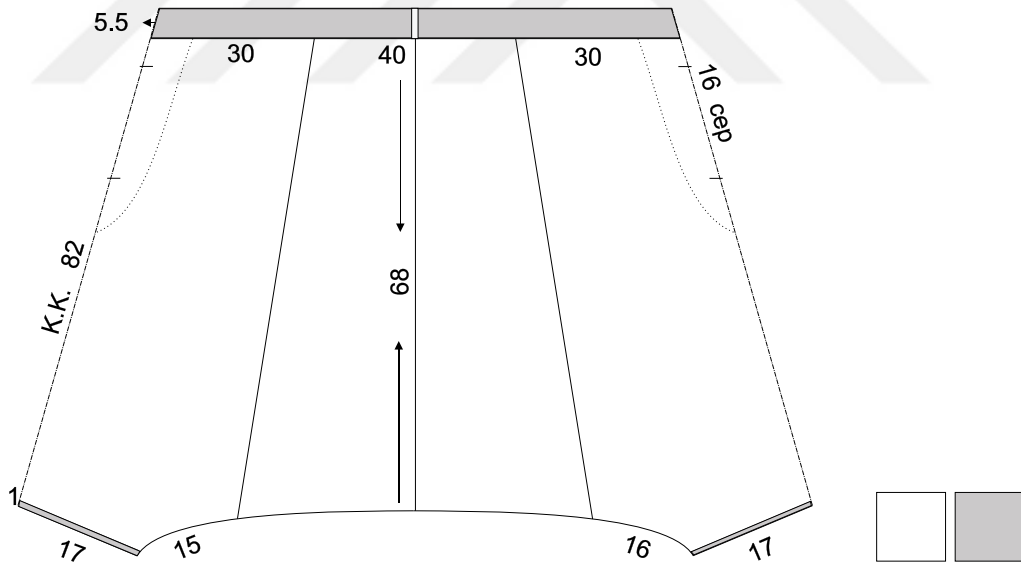

**Çizim 7: Çakşır teknik çizimi**



**Fotoğraf 38: Çakşır genel görünümü**



**Fotoğraf 39: Çakşır cep ve uçkur detayı**



**Fotoğraf 40: Çakşır paça detayı**



**Fotoğraf 41: Çakşır astar detayı**

**ÖRNEK NO** : 8

**TÜRÜ** : Çocuk Giysisi (Bluz – Şalvar)

**İLGİLİ KOLEKSİYON** : Nadire Alp – Emine Karaküçük

**ENVANTER NO** : -

**TARİHLENDİRME** : 19. yy

**AYRINTILI TANIM** : Yıpranmış anne elbisesinin sağlam yerlerinden ve kumaşın tersinden faydalanılmış çocuk giysisi; siyah renkli, seyrek dokunuşlu pamuklu kumaştan dikilmiştir. İki parçalı, sıfır yakalı, yaka kenarları firfırlı, arkadan ilik-düğme ile bele kadar kapanmaktadır. Çok fazla enine eki olan üst bedende ön roba, kol oyuntusu ve etek ucunda hazır harç; ön ortası, etek uçları ve kolda karışık renkte pul-boncuk ve kol ağzında kırmızı renkte kürkle süsleme yapılmıştır. Siyah yaprak desenli krem renginde pamuklu astar kumaşı üzerinde kendi kumaşından ve farklı kumaştan üretim aşamasında ve sonrasında yapılmış ekler vardır. Birit ilikli ve rengi solmuş kırmızı renkli düğmelidir.

Alta giyilen giysinin bel kemerinde, rahat giyinmeyi sağlayan uzun yırtmaçlarda ve bağcıklarda farklı siyah tonlarında kumaş kullanılmıştır. Ağında dikdörtgen ek vardır. Paça kenarlarında, üst giyside kullanılan harç ve artık pul ve boncuklar işlenmiştir. Tabii renkli, pamuklu düz yüzeyli kumaştan astarı bol eklidir.

Siyah ve beyaz renkli pamuklu iplikle elde oyulgama, baskı, çırpma ve elde makine dikişi uygulanmaya çalışılmıştır.

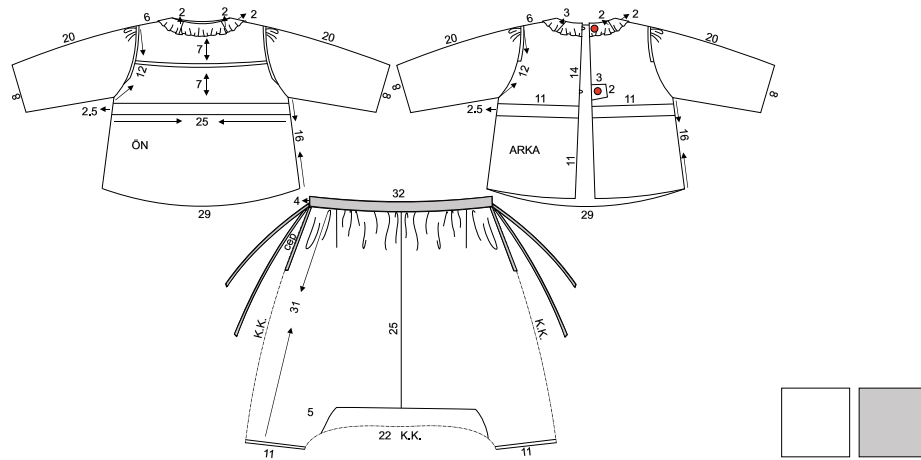

**Çizim 8: Çocuk giysisi (bluz-şalvar) teknik çizimi**



**Fotoğraf 42: Çocuk giysisi (bluz-şalvar) ön genel görünümü**



**Fotoğraf 43: Çocuk giysisi (bluz-şalvar) arka genel görünümü**



Fotoğraf 44: Çocuk giysisi (bluz) roba detayı



Fotoğraf 45: Çocuk giysisi (bluz) kol detayı



Fotoğraf 46: Çocuk giysisi (bluz) kapanma detayı



Fotoğraf 47: Çocuk giysisi (bluz) astar genel görünümü



**Fotoğraf 48: Çocuk giysisi (bluz) astar detayı**



**Fotoğraf 49: Çocuk giysisi (bluz) ilik detayı**



**Fotoğraf 50: Çocuk giysisi (şalvar) ağ detayı**



**Fotoğraf 51: Çocuk giysisi (şalvar) astar detayı**



**Fotoğraf 52: Çocuk giysisi (şalvar) kapanma bağıcı detayı**



**Fotoğraf 53: Çocuk giysisi (şalvar) uçkur detayı**

**ÖRNEK NO** : 9

**TÜRÜ** : Don

**İLGİLİ KOLEKSİYON** : Koyunoğlu Şehir Müzesi

**ENVANTER NO** : 771

**TARİHLENDİRME** : 19. yy

**AYRINTILI TANIM** : Krem renkli ipek dokuma üzerine karanfil demeti desenli sevai kumaştan dikilmiştir. Çeşitli geometrik formda üretim aşamasında kendi kumaşından simetrik-asimetrik ekleri olan donun paçaları, belde bulunan uçkur yeri krem renkli pamuklu kumaştandır. Aynı krem rengi, gelişigüzel ekleri bulunan kumaşla içi astarlanmıştır. Bel ve paçalar büzülerek kullanılmıştır. Siyah ve beyaz renkli pamuklu iplikle elde oyulgama, baskı, çırpma dikiş teknikleri uygulanmıştır.

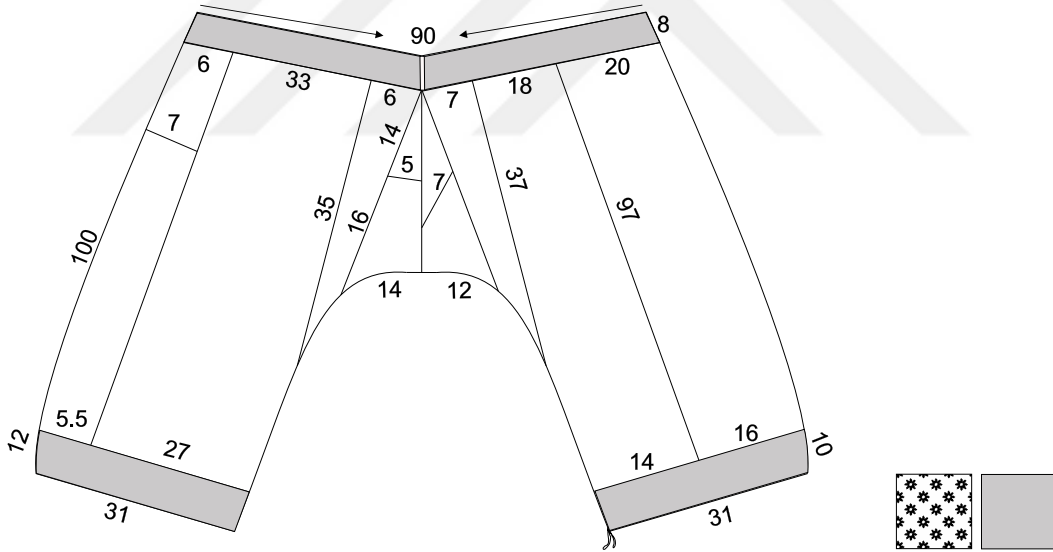

**Çizim 9: Don teknik çizimi**



**Fotoğraf 54: Don genel görünümü**



**Fotoğraf 55: Don bel detayı**



**Fotoğraf 56: Don ağ ek detayları**



**Fotoğraf 57: Don paça ek detayı**

**ÖRNEK NO** : 10

**TÜRÜ** : Don

**İLGİLİ KOLEKSİYON** : Karavan

**ENVANTER NO** : -

**TARİHLENDİRME** : 20. yy

**AYRINTILI TANIM** : Kırmızı renk zemin üzerine beyaz çizgili meydana kumaştan dikilmiştir. Üretim aşamasında paça ucunda kırmızı renkli pamuklu kumaştan ek vardır. Paçalar ve bel büzülerek kullanılmaktadır. Astarsız olan donda kendi kumaşından rahatlık sağlamak amacıyla önde, arkada ve ağda geometrik formlarda ek yapılmıştır. Kırmızı renk pamuk ipliğiyle makinede düz dikiş tekniği uygulanmıştır. İnceleme tarihindeki durumu sağlamdır.

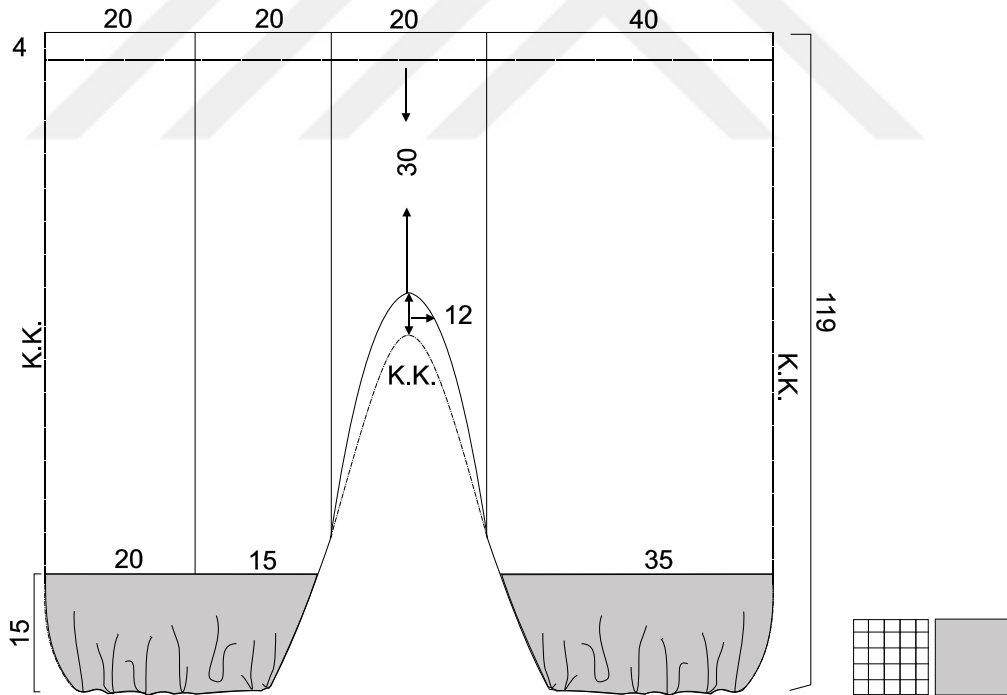

**Çizim 10: Don teknik çizimi**



**Fotoğraf 58: Don genel görünümü**



**Fotoğraf 59: Don ağ ve bel detayı**

**ÖRNEK NO** : 11

**TÜRÜ** : Entari

**İLGİLİ KOLEKSİYON** : Koyunoğlu Şehir Müzesi

**ENVANTER NO** : 805

**TARİHLENDİRME** : 19. yy

**AYRINTILI TANIM** : Yeşil renkli ipek gezi kumaşından dikilmiştir.

Entari hakim yakalı, takma kolları, arkadan robalı, basit kapamalıdır. Entarinin önü beyaz çiçek desenli tül ve bordo renkli kadife kumaştan şeritlerle ve kaplanmış düğmelerle süslenmiştir. Kumaşın yüzünde ve kollarında kendi kumaşından, kuvvetlendirme amaçlı olduğu düşünülen robada üretim esnasında yapılan ekler vardır. Siyah renkte iplikle elde baskı ve makinede dikiş teknikleri uygulanmıştır.

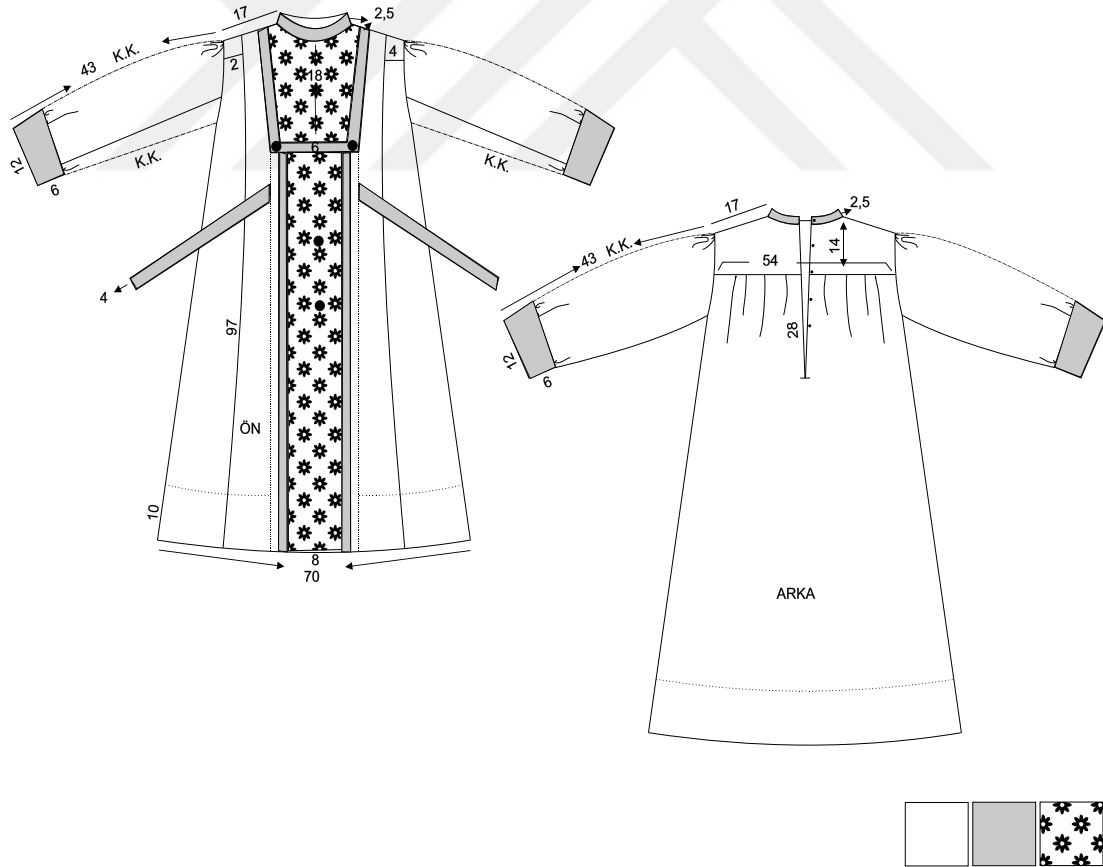

**Çizim 11: Entari teknik çizimi**



**Fotoğraf 60: Entari ön genel görünümü**



**Fotoğraf 61: Entari arka genel görünümü**



Fotoğraf 62: Entari yaka detayı



Fotoğraf 63: Entari kapanma detayı



Fotoğraf 64: Entari kol detayı



Fotoğraf 65: Entari astar detayı

**ÖRNEK NO** : 12

**TÜRÜ** : Entari

**İLGİLİ KOLEKSİYON** : Koyunoğlu Şehir Müzesi

**ENVANTER NO** : 778

**TARİHLENDİRME** : 19. yy

**AYRINTILI TANIM** : Sarı ve beyaz renkte yollu, beyaz renk zemin üzeri bitkisel süslemeli eski gence kumaşından dikilmiştir. Takma kollu, şömiziye yaka görüntülü entarinin yüzünde kendi kumaşından değişik geometrik formlarda bol ek; koltuk altlarında ise mavi renk zemin üzeri kırmızı çiçekli pamuklu kumaşla elips şeklinde kuş çalılmıştır. Kol uçları kırmızı beyaz çizgili kutnu kumaşla; diğer taraflar beyaz renkli pamuklu kumaşla astarlanmıştır. Üretim esnasında fazlaca ek yapılan entaride siyah, beyaz, yeşil, kırmızı renkte pamuklu, krem renkte ipek dikiş ipliği kullanılmıştır. Elde oyulgama, baskı ve makinede düz dikiş teknikleri uygulanmıştır.

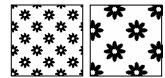
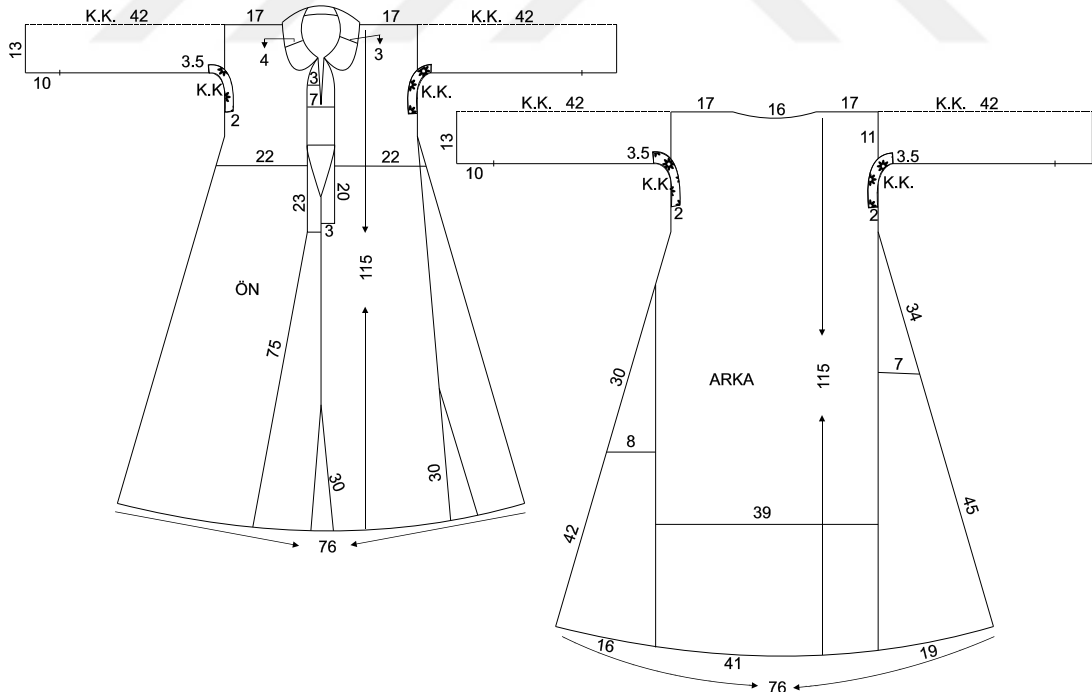

**Çizim 12: Entari teknik çizimi**



**Fotoğraf 66: Entari ön genel görünümü**



**Fotoğraf 67: Entari yaka detayı**



**Fotoğraf 68: Entari kol altı (kuş) ve kol ucu astar detayı**



**Fotoğraf 69: Entari etek ek detayı**

**ÖRNEK NO** : 13

**TÜRÜ** : Entari

**İLGİLİ KOLEKSİYON** : Koyunoğlu Şehir Müzesi

**ENVANTER NO** : 751

**TARİHLENDİRME** : 19. yy

**AYRINTILI TANIM** : Krem renk üzerine bitkisel desenli sevai kumaştan dikilen üçetek farklı renk ve desende sevai kumaşlarla eklenmiş, hakim yakalı, uzun kollu, önden açık, yanlardan yırtmaçlıdır. Ön astarında üç adet farklı renkte birit ilik ve düğme ile kapanma sağlanmıştır. Üretim aşamasında ön ortasına, arka ve ön yırtmaçlara, kol altına rahatlık sağlamak amacıyla üçgen parçalar eklenmiştir. Farklı kumaşla eki olan kolun astarlanmasında yeşil, diğer taraflarda beyaz renkli pamuklu kumaş kullanılmıştır. Kol ağzı hazır harçla süslenmiştir. Kırmızı, sarı, mavi, siyah renkte pamuklu; Beyaz renkte ipek iplik kullanılmıştır. Elde oyulgama, baskı ve çarpma dikiş teknikleri uygulanmıştır.

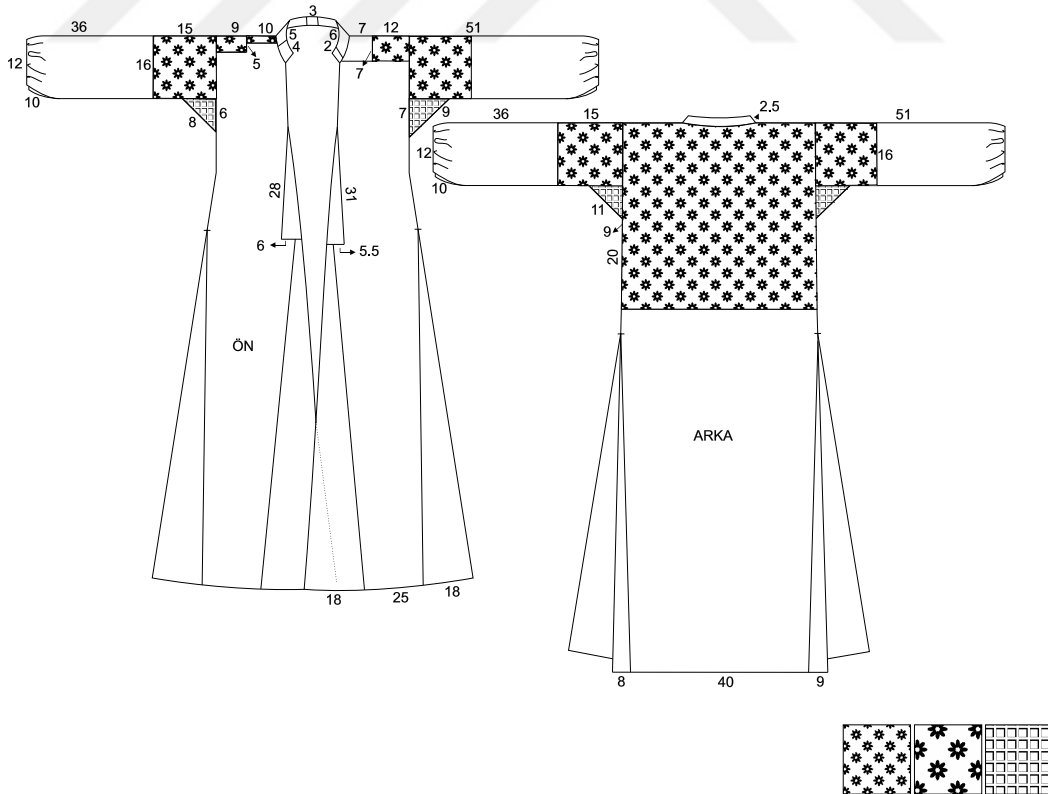

**Çizim 13: Entari teknik çizimi**



**Fotoğraf 70: Entari ön genel görünümü**



**Fotoğraf 71: Entari arka genel görünüm**



**Fotoğraf 72: Entari yaka ve kol detayı**



**Fotoğraf 73: Entari kol altı (kuş) detayı**



**Fotoğraf 74: Entari kapanma detayı**



**Fotoğraf 75: Entari yırtmaç detayı**

**ÖRNEK NO** : 14

**TÜRÜ** : Entari

**İLGİLİ KOLEKSİYON** : Koyunoğlu Şehir Müzesi

**ENVANTER NO** : 665

**TARİHLENDİRME** : 19. yy

**AYRINTILI TANIM** : Kırmızı renk zemin üzerine sarı tarak motifli kutnu kumaştan dikilmiştir. Sıfır yakalı, önden açık, takma kolludur. Üretim aşamasında kendi kumaşından farklı geometrik formlarda önde, arkada kolda ekler gelişi güzel yapılmıştır. Kol oyuntusunda lacivert zemin üzerine bitkisel desenli pazenden yapılan ek kol uçlarında da iç tarafta pamuklu pembe renk düz yüzeyli astarla birleştirilmiştir. Yaka çevresi tığ ile örülen kordonla ve birit ilikle süslenmiştir. Kırmızı ve siyah renkte pamuklu iplikle elde baskı, oyulgama ve makede dikiş teknikleri uygulanmıştır.

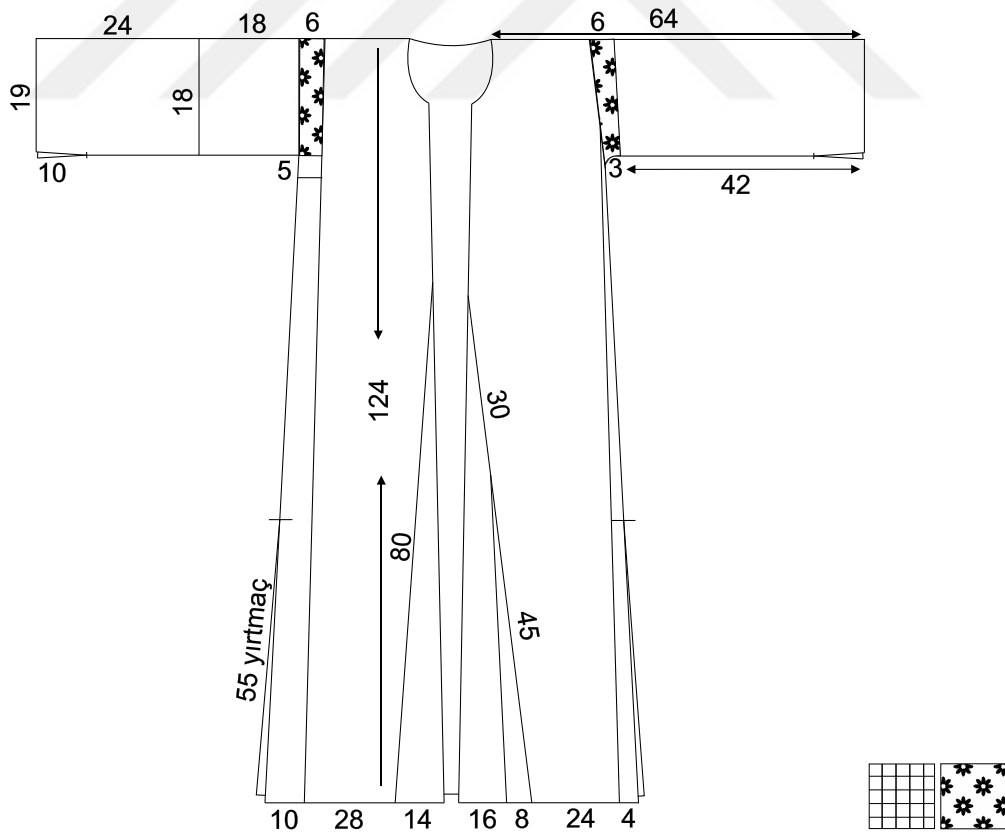

**Çizim 14: Entari teknik çizimi**



**Fotoğraf 76: Entari ön genel görünümü**



**Fotoğraf 77: Entari arka genel görünümü**



**Fotoğraf 78: Entari yaka ve kol detayı**



**Fotoğraf 79: Entari kol ucu detayı**



**Fotoğraf 80: Entari ön etek ucu detayı**



**Fotoğraf 81: Entari etek ucu detayı**

**ÖRNEK NO** : 15

**TÜRÜ** : Entari

**İLGİLİ KOLEKSİYON** : Etnoğrafya Müzesi

**ENVANTER NO** : 6508

**TARİHLENDİRME** : 20. yy

**AYRINTILI TANIM** : Yavruağzı renkte zeminli, bitkisel desenli sevai kumaştan dikilmiştir. Yan kenarlarında kısa yırtmaçları vardır. Üretim aşamasında çok ek yapılmıştır. Yaka ve kol çevresi dikilmemiş yarım bırakılmış, eksik parçalıdır. Ön parçada yaka kısmında roba şeklinde kırmızı-siyah renkte geometrik desenli ekleri vardır. Arka bedene kahverengi pamuklu kumaş eklenmiş, astar ile kumaş arasına pamuk yerleştirilmiştir. Keten krem renkli astarı ekli ve lekeli. Pamuklu çizgili kumaştan cep kapağı astara yerleştirilmiştir. Siyah, kirli sarı, kahverengi dikiş ipliğiyle elde oyulgama dikiş tekniği uygulanmıştır.

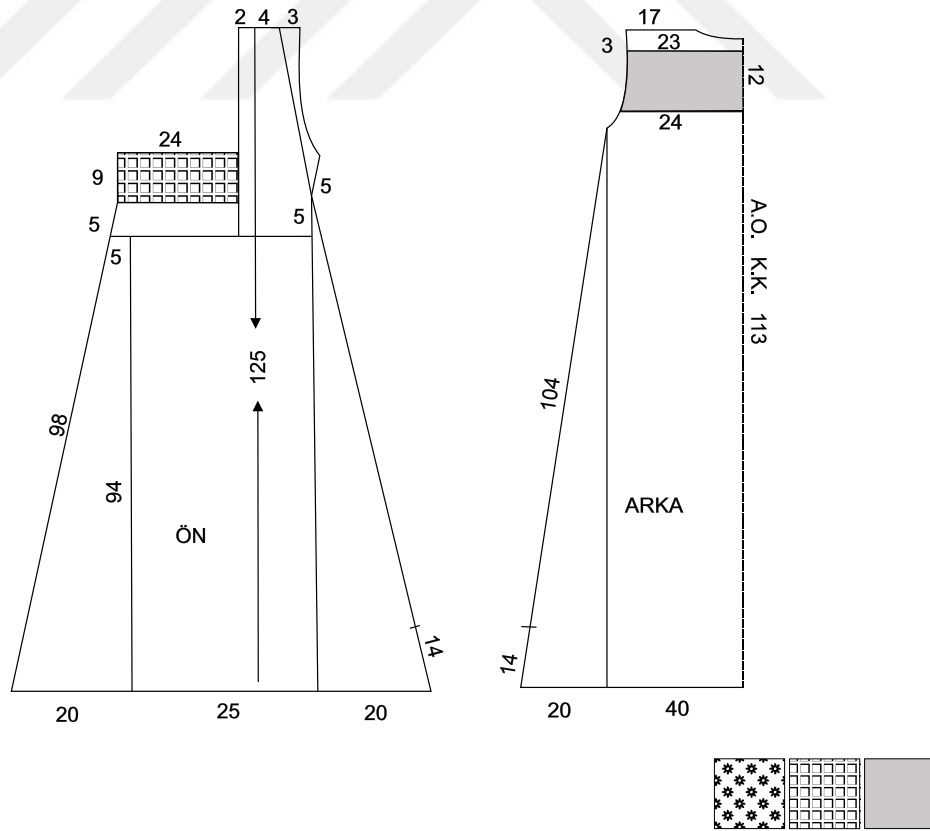

**Çizim 15: Entari teknik çizimi**



**Fotoğraf 82: Entari ön genel görünümü**



**Fotoğraf 83: Entari arka genel görünümü**



**Fotoğraf 84: Entari yaka detayı**



**Fotoğraf 85: Entari kol oyuntusu detayı**



**Fotoğraf 86: Entari arka roba detayı**



**Fotoğraf 87: Entari arka etek ek detayı**

**ÖRNEK NO** : 16  
**TÜRÜ** : Entari  
**İLGİLİ KOLEKSİYON** : Karavan  
**ENVANTER NO** : -  
**TARİHLENDİRME** : 20. yy

**AYRINTILI TANIM** : Kırmızı zemin üzerine beyaz çizgili meydana kumaştan dikilmiştir. Üçgen formları olan şömiziye yakalı, ön ve arkada pililerle bedene oturtulmuş, geniş kesimli takma kolludur. Rahatlık sağlamak amacıyla üretim aşamasında ön, arka ve kolda geometrik formlarda eklemeler yapılmıştır. Krem renginde, bol ekli pamuklu kumaşla astarlanmış entarinin etek ucu kahverengi pamuklu kumaşla kalın pervaz şeklinde çevrelenmiştir. Yaka ve kol ucu hazır harçla süslenmiştir. Kahverengi, pamuklu iplikle makinede düz dikiş tekniği uygulanmıştır. İnceleme tarihinde sağlam durumdadır.

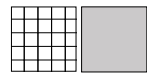
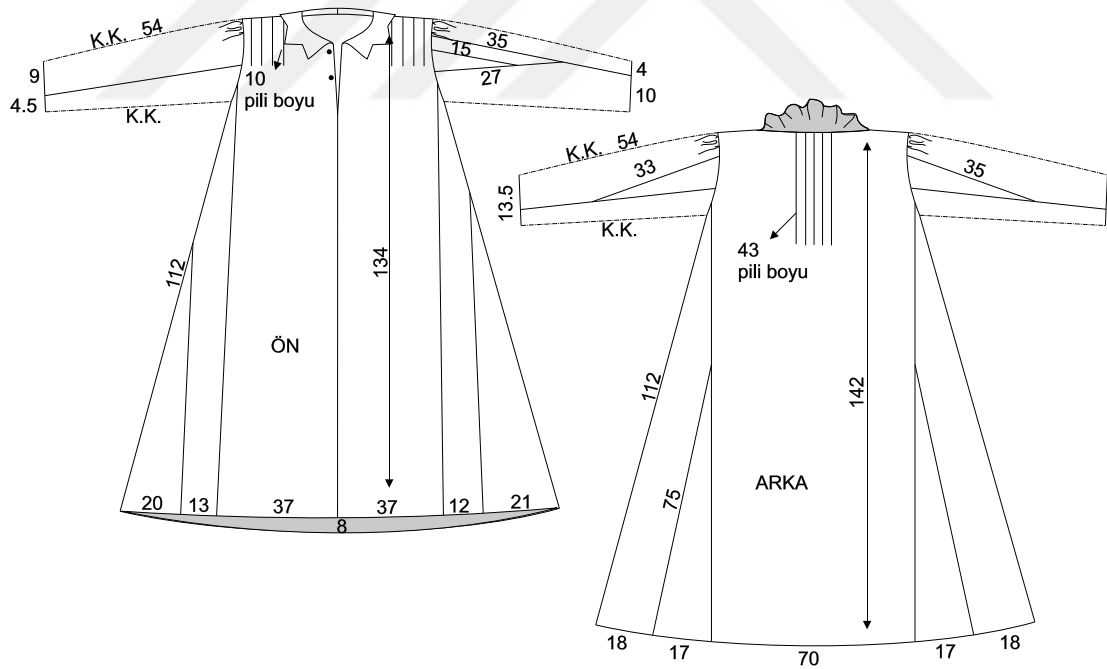

**Çizim 16: Entari teknik çizimi**



**Fotoğraf 88: Entari ön genel görünümü**



**Fotoğraf 89: Entari arka genel görünümü**



**Fotoğraf 90: Entari yaka detayı**



**Fotoğraf 91: Entari kol detayı**



**Fotoğraf 92: Entari etek ucu ek detayı**



**Fotoğraf 93: Entari etek ucu astar detayı**

**ÖRNEK NO** : 17  
**TÜRÜ** : Etek (Üçetek)  
**İLGİLİ KOLEKSİYON** : Koyunoğlu Şehir Müzesi  
**ENVANTER NO** : 865  
**TARİHLENDİRME** : 19. yy

**AYRINTILI TANIM** : Bordo renkli zemin üzerine yeşil renkte çizgili kutnu kumaştan dikilmiştir. Entari üst bedeninden sökülerek ayrılan etek önden açık ve yanlardan yırtmaçlıdır. Üretim aşamasında ön etek ucu, yırtmaç kenarları, rahatlık sağlamak amacıyla yapılan ekleme yerleri, kırmızı renkte pamuklu kumaşla geometrik şekillerle süslenmiştir. Üretim sonrasında yıpranan yerlere kumaşın tersinden, yüzünden kare üçgen, dörtgen şeklinde yamalar farklı renkte kumaşlarla da yapılmıştır. Beyaz çiçekli kırmızı ince pamuklu kumaş arka belden yırtmaç başlangıcına kadar ve etek ucunda kullanılmıştır. Bazı yerlerde dikiş payları kumaşın yüzündedir. Nedeni tersten temiz görünmesini sağlamak olmalıdır. Kumaşın yüzünde olan payın üzerine süsleme yapılmıştır. Astar çalışılmamıştır. Siyah renkte pamuklu dikiş ipliği ile elde oyulgama, baskı, çırpma dikiş teknikleri uygulanmıştır. Sonradan sökülen yerlerin tamirinde bazı yerlerde makinede düz dikiş tekniğiyle onarımı yapılmıştır.

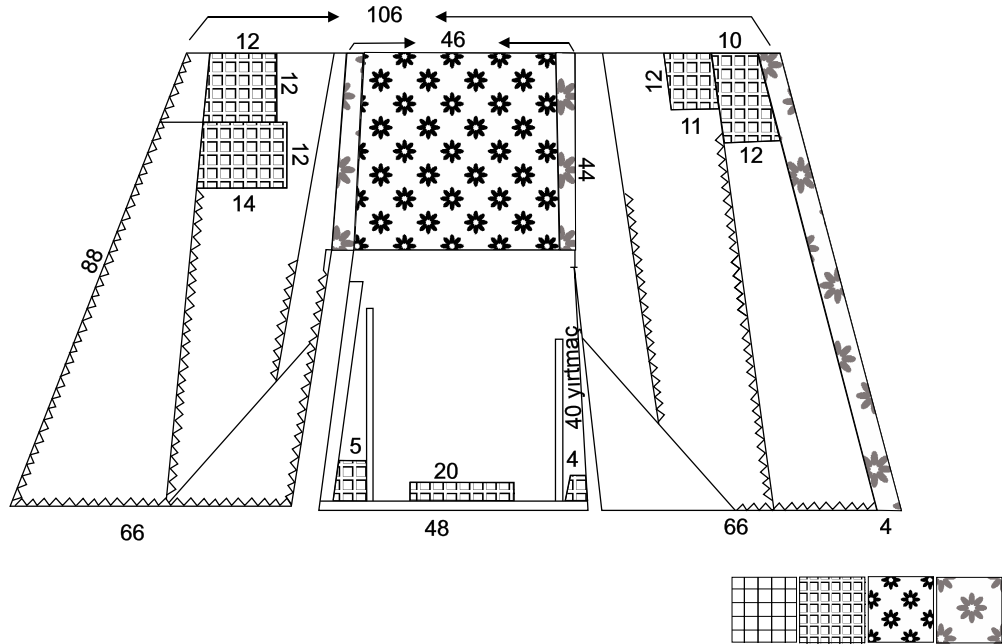

**Çizim 17: Etek (üçetek) teknik çizimi**



**Fotoğraf 94: Etek (üçetek) genel görünümü**



**Fotoğraf 95: Etek (üçetek) ön detayı**



**Fotoğraf 96: Etek (üçetek) arka detayı**



**Fotoğraf 97: Etek (üçetek) yırtmaç detayı**

**ÖRNEK NO** : 18

**TÜRÜ** : Etek

**İLGİLİ KOLEKSİYON** : Koyunoğlu Şehir Müzesi

**ENVANTER NO** : 772

**TARİHLENDİRME** : 19. yy

**AYRINTILI TANIM** : Krem renkli zemin üzerine yollu bitkisel desenli sevai kumaştan dikilen belden büzgülü etektir. Aynı kumaştan geometrik formlarda eklemeleri vardır. Kırmızı renkli, ipekli, üzerinde bitkisel desenli olan kumaşla bel kemeri çalışılmıştır. Üretim esnasında ve sonrasında ekleri olan eteğin astarı da krem renkli, bol ekli pamuklu kumaşandır. Kırmızı, siyah, beyaz renk pamuklu iplikle elde oyulgama ve makinede düz dikiş teknikleri uygulanmıştır.

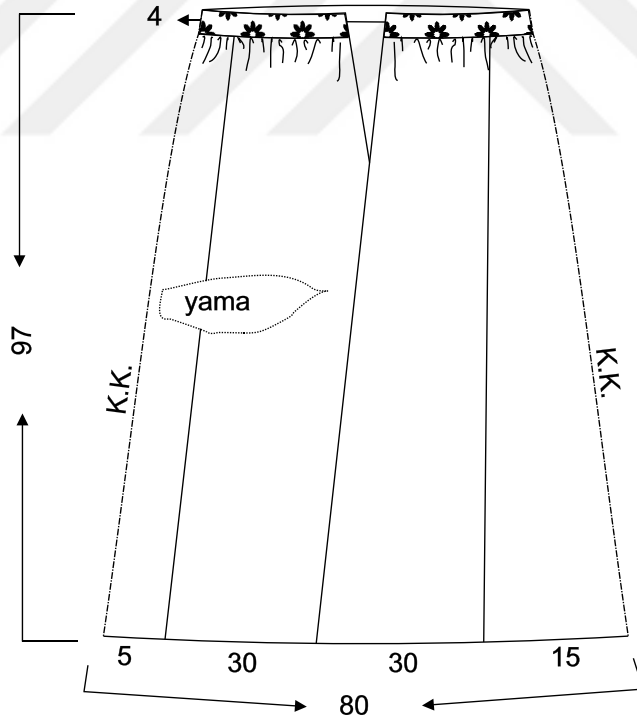

**Çizim 18: Etek teknik çizimi**



**Fotoğraf 98: Etek genel görünümü**



**Fotoğraf 99: Etek ek detayı**



**Fotoğraf 100: Etek dikim detayı**



**Fotoğraf 101: Etek astar ek detayı**

**ÖRNEK NO** : 19

**TÜRÜ** : Fermene

**İLGİLİ KOLEKSİYON** : Koyunoğlu Şehir Müzesi

**ENVANTER NO** : 819

**TARİHLENDİRME** : 19. yy

**AYRINTILI TANIM** : Pembe renkli zemin üzerine limon kabuğu renginde bitkisel desenli ipekli kumaştan dikilmiştir. Ağır işlemeli fermenenin kol kapakları lacivert renkli, önde ilik yeri bordo renkli kadife kumaştan üretim esnasında çalışılmıştır. Astar olarak krem rengi, gelişigüzel eklenen pamuklu kumaşla iç cep tasarlanarak işlevsellik yaratılmıştır. Kol ucunda mavi renkte pamuklu kumaş kullanılmıştır. Dikiş, nakış teknikleri ve hazır malzeme ile süslenen fermenede çoğunlukla siyah renk olmak üzere beyaz ve mavi pamuklu dikiş ipliği kullanılmıştır. Elde oyulgama, çırpma ve makinede düz dikiş teknikleri uygulanmıştır.

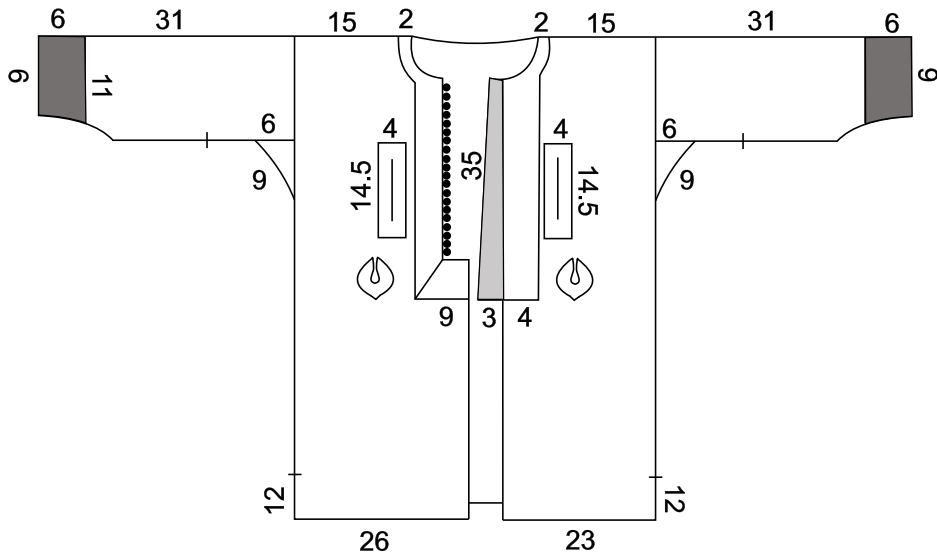

**Çizim 19: Fermene teknik çizimi**



**Fotoğraf 102: Fermene ön genel görünümü**



**Fotoğraf 103: Fermene yaka detayı**



**Fotoğraf 104: Fermene kol detayı**



**Fotoğraf 105: Fermene astar cebi detayı**

**ÖRNEK NO** : 20

**TÜRÜ** : Göynek (Erkek)

**İLGİLİ KOLEKSİYON** : Koyunoğlu Şehir Müzesi

**ENVANTER NO** : 682

**TARİHLENDİRME** : 19. yy

**AYRINTILI TANIM** : Doğal renkli ipekle pamuk karışımı kumaşla dokunmuş, kıvratma bezinden dikilmiştir. Üretim aşamasında kumaşın eninden dolayı özellik taşıyan ekleri vardır. Hakim yakası, ön kısmında pilili robası, kol manşeti ve yırtmacı krem rengi ipekli kumaştandır. Beyaz renkte ipek iplikle makinede düz dikiş tekniği uygulanmış, etek ucu iğne oyasıyla temizlenmiştir. Çeyiz olarak damada hazırlanan göynek olduğu düşünülmektedir.

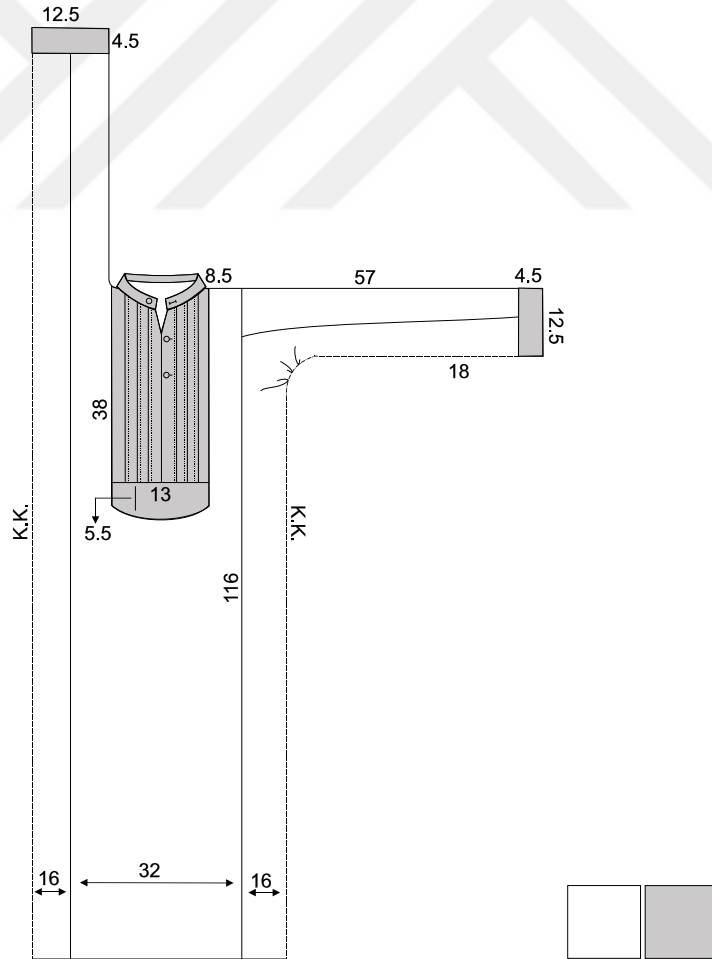

**Çizim 20: Göynek teknik çizimi**



**Fotoğraf 106: Göynek ön genel görünümü**



**Fotoğraf 107: Göynek arka genel görünümü**



**Fotoğraf 108: Göynek yaka detayı**



**Fotoğraf 109: Göynek kol detayı**

**ÖRNEK NO** : 21

**TÜRÜ** : Hırka (Erkek)

**İLGİLİ KOLEKSİYON** : Koyunoğlu Şehir Müzesi

**ENVANTER NO** : 666

**TARİHLENDİRME** : 19. yy

**AYRINTILI TANIM** : Yeşil zemin üzerine siyah ince çizgili kutnu kumaştan dikilmiştir. “V” yakalı önden açık, takma kolları, oldukça geniş hırkanın astarla kumaş arasına pamuk yerleştirilmiştir. Kendi kumaşından arka, ön ve kolda geometrik şekillerle üretim aşamasında ekler yapılmıştır. Astar olarak krem rengi düz krem rengi kareli ve kırmızı bitkisel desenli pamuklu kumaş kullanılmıştır. Hazır malzeme ile yaka, ön açıklık, kol ağzı ve etek ucu süslenmiştir. Sarı, yeşil ve siyah renkte pamuklu iplikle elde baskı, oyulgama ve makinede düz dikiş teknikleri uygulanmıştır.

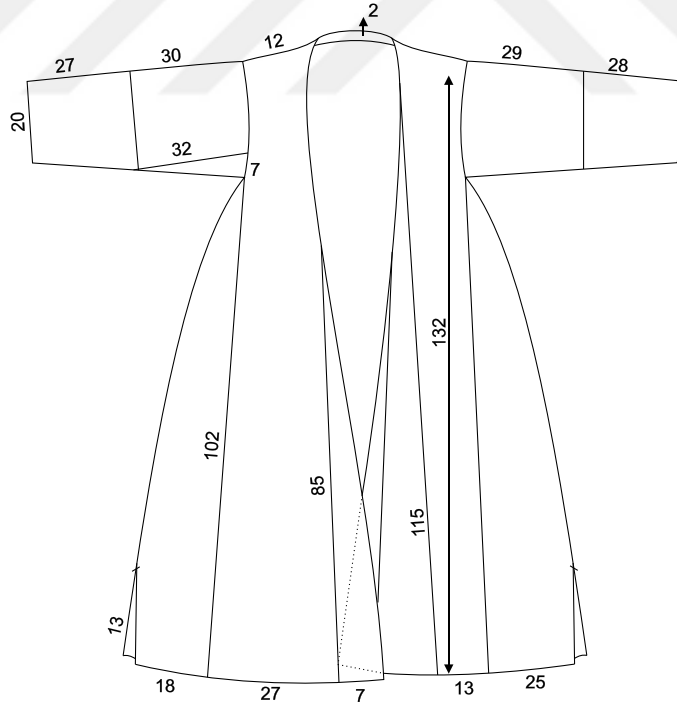

**Çizim 21: Hırka teknik çizimi**



**Fotoğraf 110: Hırka ön genel görünümü**



**Fotoğraf 111: Hırka arka genel görünümü**



**Fotoğraf 112: Hırka kol görünümü**



**Fotoğraf 113: Hırka kol altı detayı**



**Fotoğraf 114: Hırka astar görünümü**



**Fotoğraf 115: Hırka astar detayı**

**ÖRNEK NO** : 22

**TÜRÜ** : İçlik

**İLGİLİ KOLEKSİYON** : Etnoğrafya Müzesi

**ENVANTER NO** : 6501

**TARİHLENDİRME** : 20. yy

**AYRINTILI TANIM** : Sarı renkli, keten kumaştan dikilmiştir. “U” yakalı, önden açık, yanları ve kol uçları derin yırtmaçlıdır. Üretim aşamasında geometrik formlarda arkada, önde, kolda aynı kumaştan eklemeler vardır. Krem renkli zemin üzerine bitkisel desenli sevai kumaş önde ve kolda değişik formlarda kullanılmıştır. Astarsızdır. Artık hazır malzeme ve dikiş tekniği ile süslenen içlikte sarı, siyah renkli pamuklu iplikle elde oyulgama, makinede dikiş tekniği uygulanmıştır.

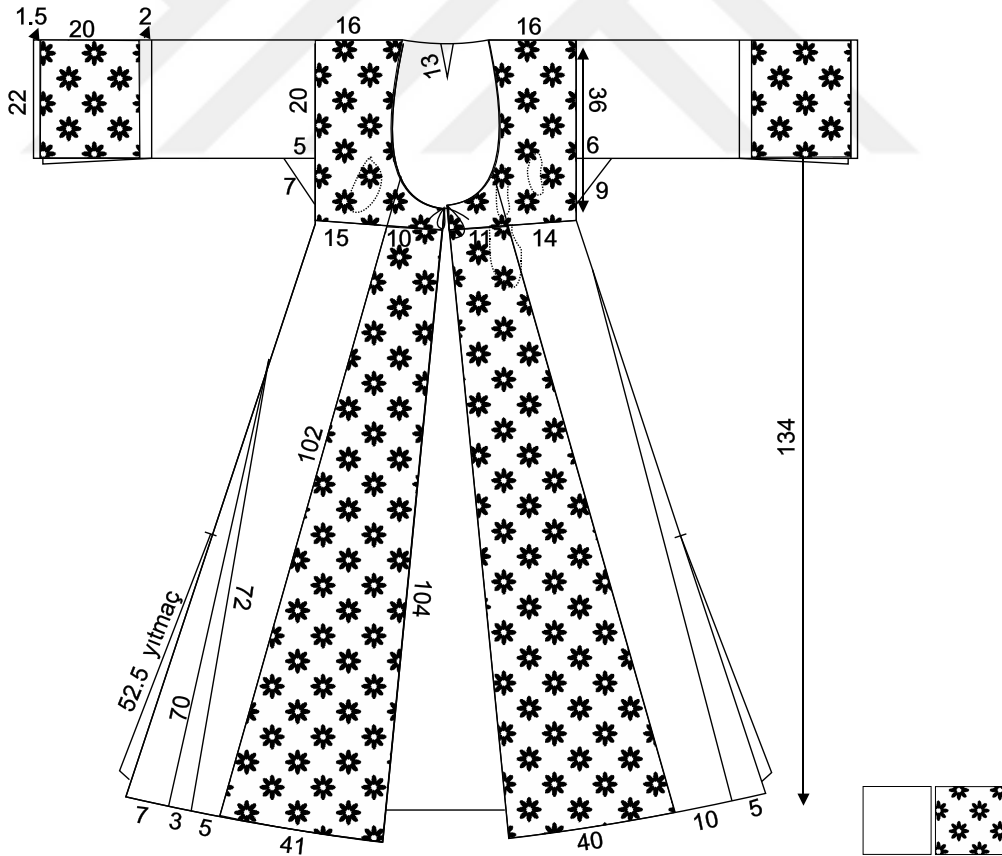

**Çizim 22: İçlik teknik çizimi**



**Fotoğraf 116: İçlik ön genel görünümü**



**Fotoğraf 117: İçlik yaka detayı**



**Fotoğraf 118: İlik kol detayı**



**Fotoğraf 119: İlik kol yırtma detayı**



**Fotoğraf 120: İlik etek ucu detayı**



**Fotoğraf 121: İlik astar detayı**

**ÖRNEK NO** : 23

**TÜRÜ** : İşlik

**İLGİLİ KOLEKSİYON** : Karavan

**ENVANTER NO** : -

**TARİHLENDİRME** : 20. yy

**AYRINTILI TANIM** : Pembe zemin üzerine yeşil yollu, hareli gezi kumaşından dikilmiştir. Üretim aşamasında üçgen formla ön ortasında rahatlık sağlanmıştır. Sıfır yakalı, takma kollu, manşetli, çift kapamalıdır. Birit ilikle, artık olduğu düşünülen farklı renkte düğmelerin değerlendirildiği işlik; pamuklu, krem renkli kumaşla astarlanmıştır. Yeşil renkli pamuklu dikiş ipliği kullanılmış, elde baskı ve makinede dikiş tekniği uygulanmıştır.

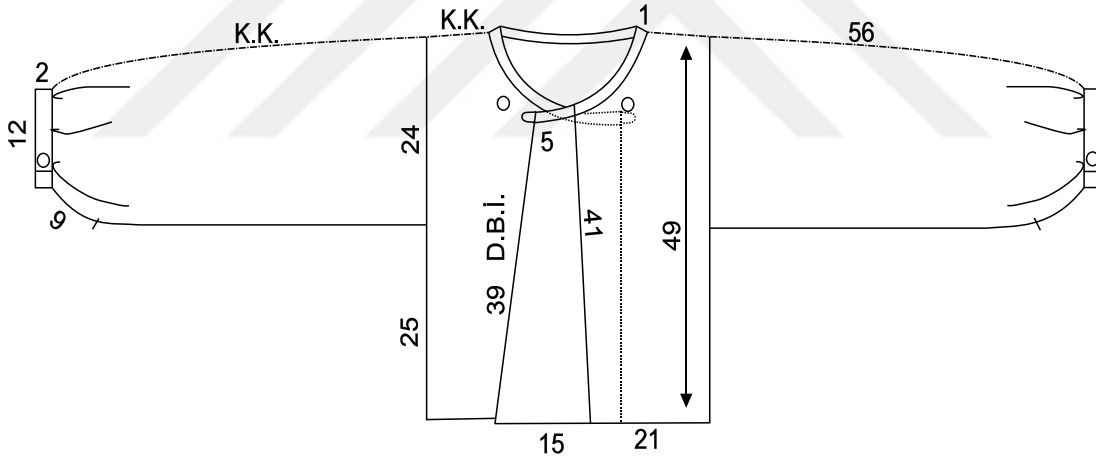

**Çizim 23: İşlik teknik çizimi**



**Fotoğraf 122: İşlik ön genel görünümü**



**Fotoğraf 123: İşlik ön ek ve yaka detayı**

**ÖRNEK NO** : 24

**TÜRÜ** : Kaftan

**İLGİLİ KOLEKSİYON** : Etnoğrafya Müzesi

**ENVANTER NO** : 1330

**TARİHLENDİRME** : 18. yy

**AYRINTILI TANIM** : Sarı zemin üzerinde bitkisel desenli sevai kumaştan dikilmiştir. “V” yakalı, kolsuz, önden açık, yanları yırtmaçlı, ceplidir. Üretim aşamasında geometrik formlarla arkada ve önde boyuna eklemeleri vardır. Üretim esnasında ve sonrasında pamuklu beyaz ve kahverengi düz kumaşla, enine boyuna; cep astarı olarak kırmızı ince kareli; ön ortasında pamuklu kırmızı renkli, desenli bitkisel kumaşlar astarlamada kullanılmıştır. Astarla kumaş arası pamuk dolguludur. Yaka, kol, cep kenarlarına kalın; ön açıklık, etek ucu ve yırtmaç kenarlarına ince bant şeklinde hazır malzeme ile süslenmiştir. Kol üst kenarları siyah püsküllüdür. Sarı, siyah, beyaz renkli pamuklu dikiş iplikleri ile çırpma, elde baskı, oyulgama, elde makine dikiş teknikleri uygulanmıştır.

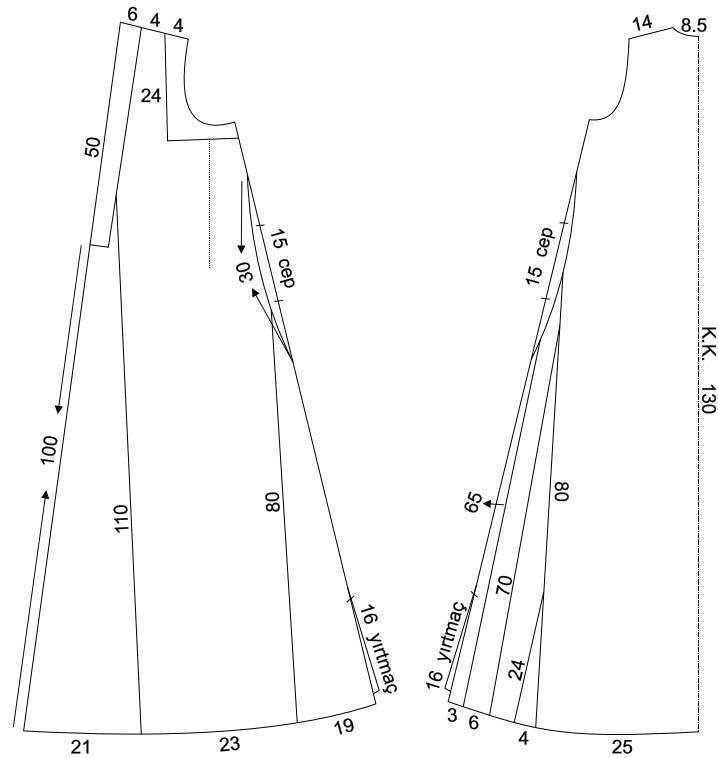

**Çizim 24: Kaftan teknik çizimi**



**Fotoğraf 124: Kaftan ön genel görünümü**



**Fotoğraf 125: Kaftan arka genel görünümü**



**Fotoğraf 126: Kaftan yaka ve kol detayı**



**Fotoğraf 127: Kaftan yırtmaç detayı**



**Fotoğraf 128: Kaftan astar görünümü**



**Fotoğraf 129: Kaftan astar detayı**

**ÖRNEK NO** : 25

**TÜRÜ** : Salta

**İLGİLİ KOLEKSİYON** : Koyunoğlu Şehir Müzesi

**ENVANTER NO** : 22

**TARİHLENDİRME** : 19. yy

**AYRINTILI TANIM** : Siyah renkli çuhadan dikilmiştir. Hakim yakalı, önden açık, boyu bel hizasında, uzun kolludur. Geometrik formlarla önde, arkada ve kolda siyah renkli düz kumaş tonlarında eklemeler üretim esnasında ve sonrasında yapılmıştır. Pamuklu kırmızı, kahverengi, pembe düz desenli kumaşlarla astarlanmıştır. Ön, arka beden, kol ağzı, kol ortası, yaka kaytan ve sırmalarla süslenmiştir. Sarı, siyah renkte pamuklu dikiş ipliği kullanılmıştır. Elde baskı, oyulgama, elde makine dikişi teknikleri uygulanmıştır.

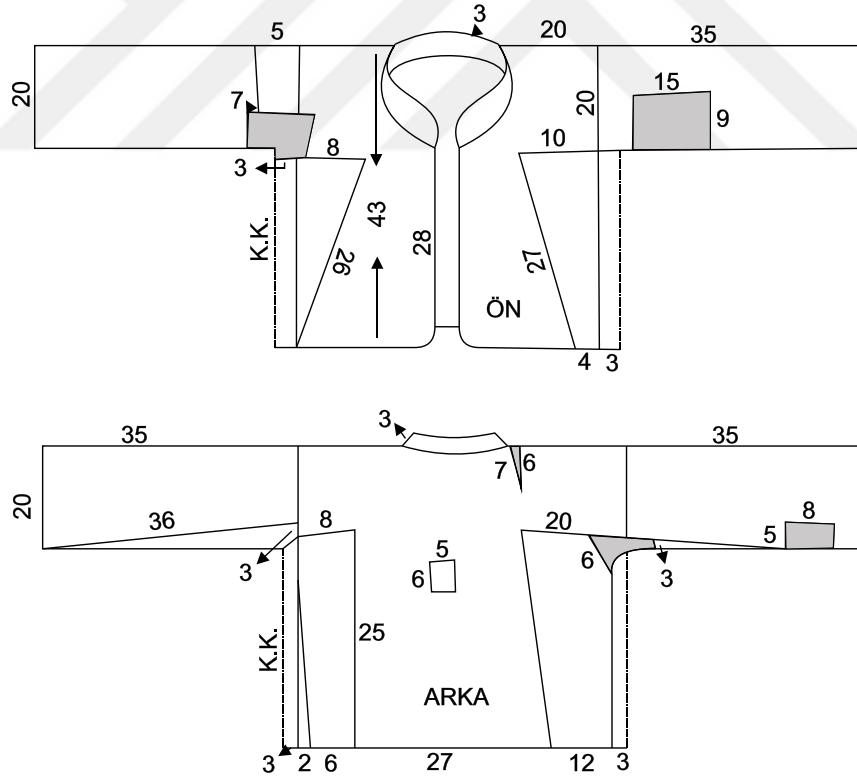

**Çizim 25: Salta teknik çizimi**



**Fotoğraf 130: Salta ön genel görünümü**



**Fotoğraf 131: Salta arka genel görünümü**



Fotoğraf 132: Salta ön kol ek detayı



Fotoğraf 133: Salta astar detayı

**ÖRNEK NO** : 26  
**TÜRÜ** : Şalvar  
**İLGİLİ KOLEKSİYON** : Karavan  
**ENVANTER NO** : -  
**TARİHLENDİRME** : 19. yy

**AYRINTILI TANIM** : Sarı renkli düz yüzeyli ipekli kumaştan dikilmiştir. Ön, arka ortaları ve yan parçaları kumaş katına getirilen şalvarın ağı, paça ile aynı hizadadır. Üretim aşaması ve sonrasında ekleri olan şalvarın uçkur yeri farklı sarı renkte pamuklu cinsi kumaştandır. Önde ve arkada uçkur yırtmacı vardır. Pamuklu, çok ekli krem renginde kumaşla astarlanmıştır. Paça kenarlarına tığ ile süsleme yapılmıştır. Sarı, siyah, krem renkte pamuklu dikiş ipliği kullanılmıştır. Elde baskı, oyulgama, elde ve makinede dikiş tekniği uygulanmıştır.

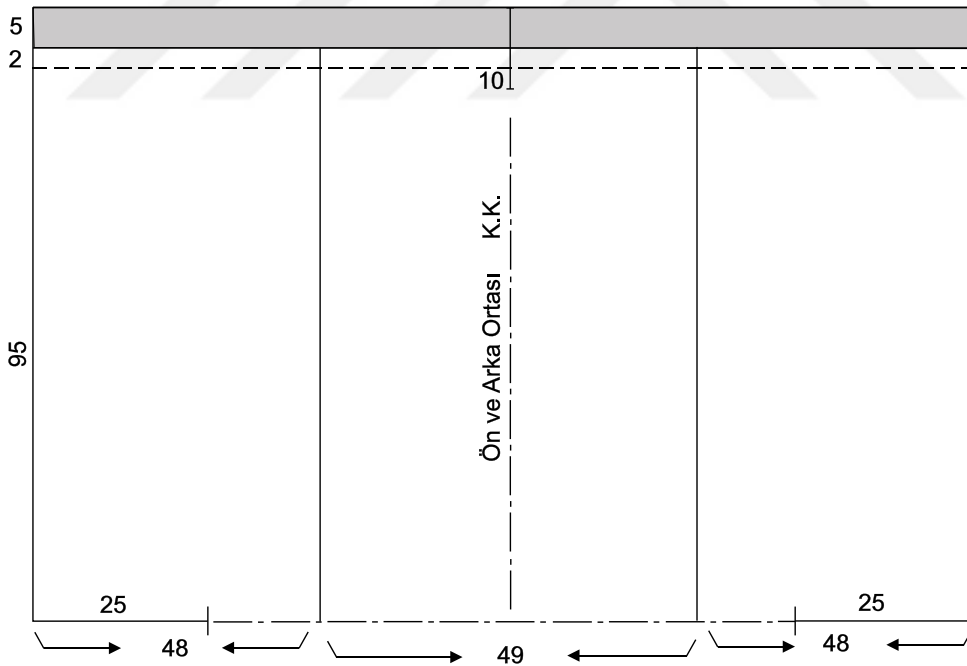

**Çizim 26: Şalvar teknik çizimi**



**Fotoğraf 134: Şalvar ön genel görünümü**



**Fotoğraf 135: Şalvar uçkur yeri ve astar detayı**



**Fotoğraf 136: Şalvar paça detayı**

**ÖRNEK NO** : 27  
**TÜRÜ** : Şalvar  
**İLGİLİ KOLEKSİYON** : Karavan  
**ENVANTER NO** : -  
**TARİHLENDİRME** : 19. yy

**AYRINTILI TANIM** : Yeşil renkte düz yüzeyle saten kumaştan dikilmiştir. Ön ve arka ortası dikişlidir. Uçkur yeri ayrı çalışılmamıştır. Ön ve arka ortasında uçkur yırtmacı vardır. Ağ paçayla aynı hizadadır. Üretim esnasında pamuklu turuncu renkte düz, yeşil renkte çizgili kumaş uçkur yerine yerleştirilmiş, krem renginde astarlığa eklenerek tamamı astarlanmıştır. Astarlık krem rengi kumaştan uçkur yapılmıştır. Siyah renkte pamuklu dikiş ipliği ile makinede düz dikiş tekniği uygulanmıştır. İnceleme tarihinde sağlam durumdadır.

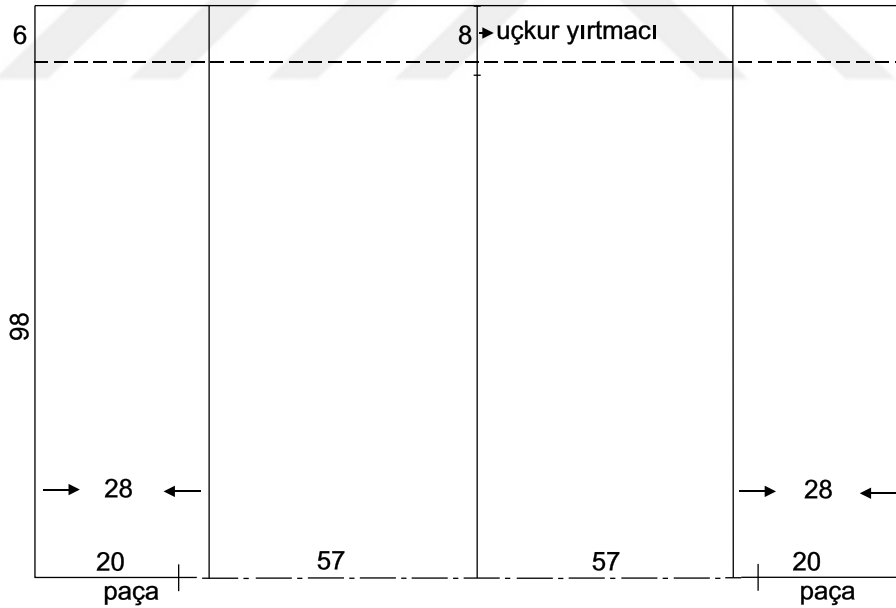

**Çizim 27: Şalvar teknik çizimi**



**Fotoğraf 137: Şalvar genel görünümü**



**Fotoğraf 138: Şalvar uçkur yeri ve astar detayı**

**ÖRNEK NO** : 28

**TÜRÜ** : Şalvar

**İLGİLİ KOLEKSİYON** : İsmail Detseli'ye aittir.

**ENVANTER NO** : -

**TARİHLENDİRME** : 20. yy

**AYRINTILI TANIM** : Kahverengi, bitkisel desenli pamuklu kumaştan dikilmiş iş şalvarıdır. Ağ çizgisi paçadan yukarıdadır. Üretim aşamasında ve sonrasında geometrik formlarda kendi kumaşından; pazen, pamuklu türü farklı renklerde bitkisel, geometrik desenli, değişik geometrik formlarda içten ve dıştan artıklarla eklemeler, kuvvetlendirmeler yapılmıştır. Astarsızdır. Siyah, beyaz, krem renkte pamuklu dikiş ipliği kullanılmıştır. Elde baskı, oyulgama, elde ve makinede düz dikiş teknikleri uygulanmıştır.

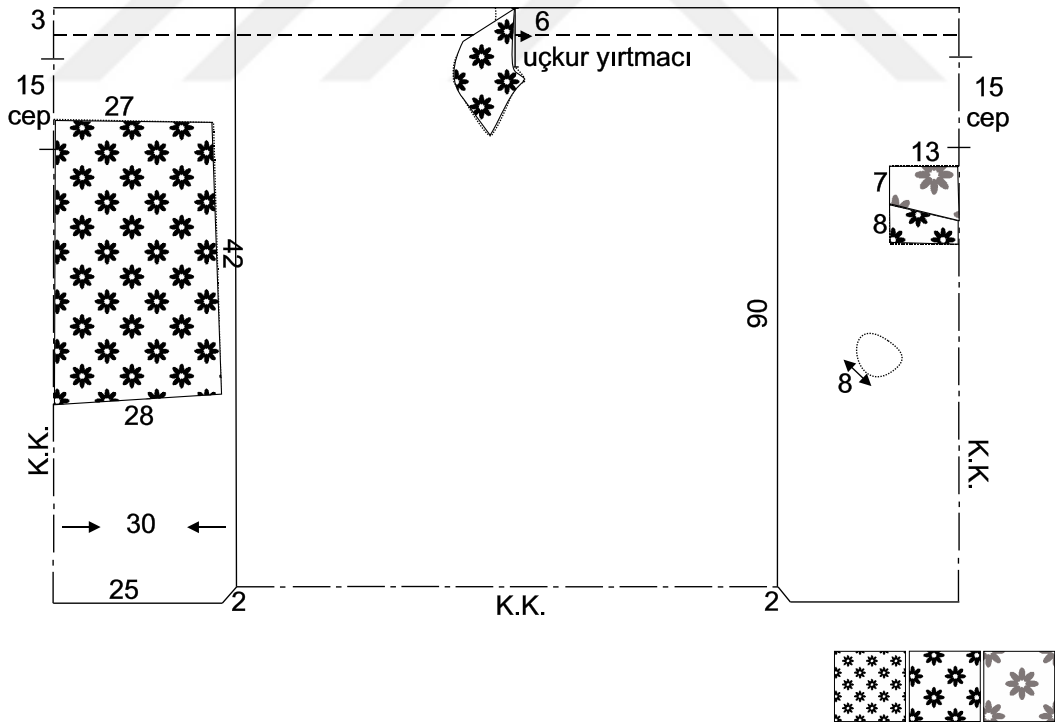

**Çizim 28: Şalvar teknik çizimi**



**Fotoğraf 139: Şalvar genel görünümü**



**Fotoğraf 140: Şalvar cep ve ek detayı**



**Fotoğraf 141: Şalvar iç detayı**



**Fotoğraf 142: Şalvar uçkur yeri detayı**

**ÖRNEK NO** : 29

**TÜRÜ** : Tennure

**İLGİLİ KOLEKSİYON** : Etnoğrafya Müzesi

**ENVANTER NO** : 1289

**TARİHLENDİRME** : 19. yy

**AYRINTILI TANIM** : Beyaz renkli, keten cinsi kumaştan dikilmiştir.

“V” yakalı, kolsuz, etek ucuna doğru genişleyen kesimlidir. Konya geleneksel giysilerden farklı, ancak Konya Mevlana Celaleddin Rumi ile başlayan ve günümüze kadar devam eden Mevlevi tarikatının doğuş ve yayılış merkezidir. Giyside işlevselliği sağlamak amacıyla üretim aşamasında kendi kumaşından yanlarda üçgen ekler yapılmış, eteğin iç kısmı geniş çuha ile çevrelenmiştir. Yaka, kol kenarlarına, etek ucuna beyaz renkli kaytan dikilmiştir. Beyaz renkli, pamuklu dikiş ipliği kullanılmış. Elde baskı, kaynatma ve makinede düz dikiş teknikleri uygulanmıştır.

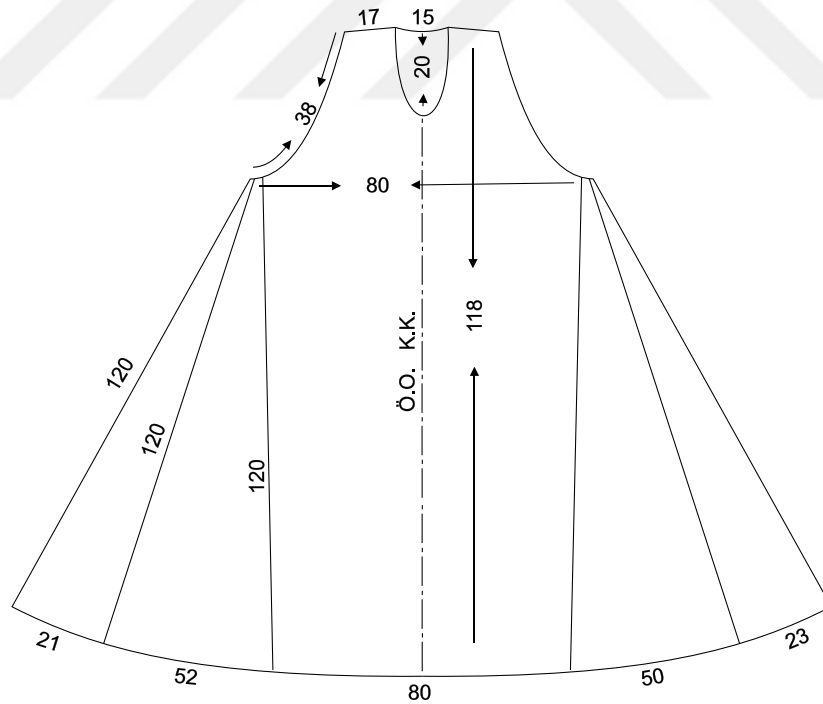

**Çizim 29: Tennure teknik çizimi**



**Fotoğraf 143: Tennure genel görünümü**



**Fotoğraf 144: Tennure yaka detayı**



**Fotoğraf 145: Tennure etek ucu detayı**



**Fotoğraf 146: Tennure astar detayı**

**ÖRNEK NO** : 30

**TÜRÜ** : Üçetek Entari

**İLGİLİ KOLEKSİYON** : Koyunoğlu Şehir Müzesi

**ENVANTER NO** : 769

**TARİHLENDİRME** : 19. yy

**AYRINTILI TANIM** : Beyaz renk üzerine sarı renk bitkisel desenli ipekli kumaştan dikilmiştir. “U” yakalı, önden açık, geniş uzun kollu, yan dikişleri ve kolları yırtmaçlıdır. Üretim aşamasında yapılan ön, arka ve kollarda geometrik formlu kendi kumaşından pek çok eki vardır. Kol ucunda kırmızı renk pamuklu bitkisel desenli, diğer taraflarda krem renginde pamuklu düz kumaşla astarlanmıştır. Hazır malzeme kol ve yaka kenarlarında, yan dikiş yırtmaçlarının bir kısmında kullanılmıştır. Krem renginde pamuklu dikiş ipliği ile elde baskı, oyulgama dikiş teknikleri uygulanmıştır.

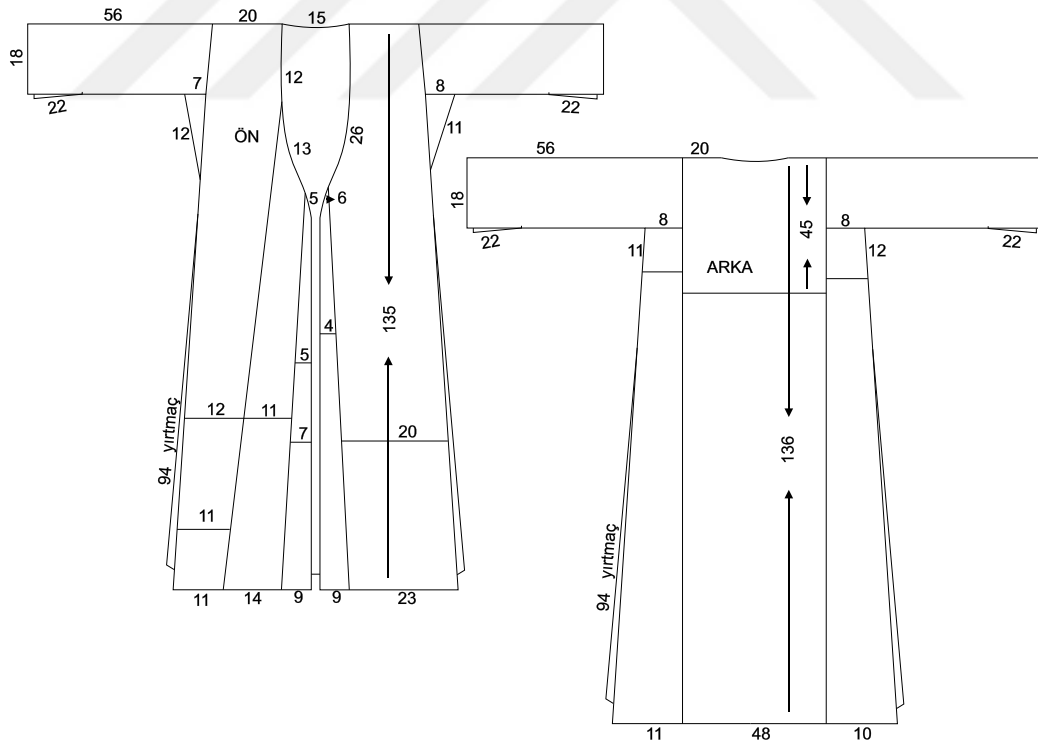

**Çizim 30: Üçetek entari teknik çizimi**



**Fotoğraf 147: Üçetek ön genel görünümü**



**Fotoğraf 148: Üçetek ön detayı**



Fotoğraf 149: Üçetek arka detayı



Fotoğraf 150: Üçetek kol detayı



**Fotoğraf 151: Üçetek yırtmaç detayı**



**Fotoğraf 152: Üçetek astar detayı**

**ÖRNEK NO** : 31

**TÜRÜ** : Üçetek Entari

**İLGİLİ KOLEKSİYON** : Karavan

**ENVANTER NO** : -

**TARİHLENDİRME** : 19. yy

**AYRINTILI TANIM** : Karışık renklerde geometrik desenli kutnu kumaştan dikilmiştir. Sıfır yakalı, önden açık, uzun kollu ve kol yırtmaçları şeklindedir. Üretim aşamasında önde ve kolda yapılan eklemelerin yanı sıra farklı desenli kutnu kumaş ile arka bedende, tek kolda, ön ortasında; siyah renkte pamuklu kumaş ile yakaya biye geçirilmiştir. Lacivert pamuklu bitkisel desenli kumaş ile kol ağzları, krem renkli kumaşla diğer tarafları astarlanmıştır. Dikiş tekniği ile yaka, kalıp özelliği ile kol, yapılan eklerle de ayrıca süsleme görünümü verilmiştir. Siyah, krem renklerde pamuklu dikiş ipliği kullanılmış. Elde baskı, oyulgama ve makinede düz dikiş teknikleri uygulanmıştır.

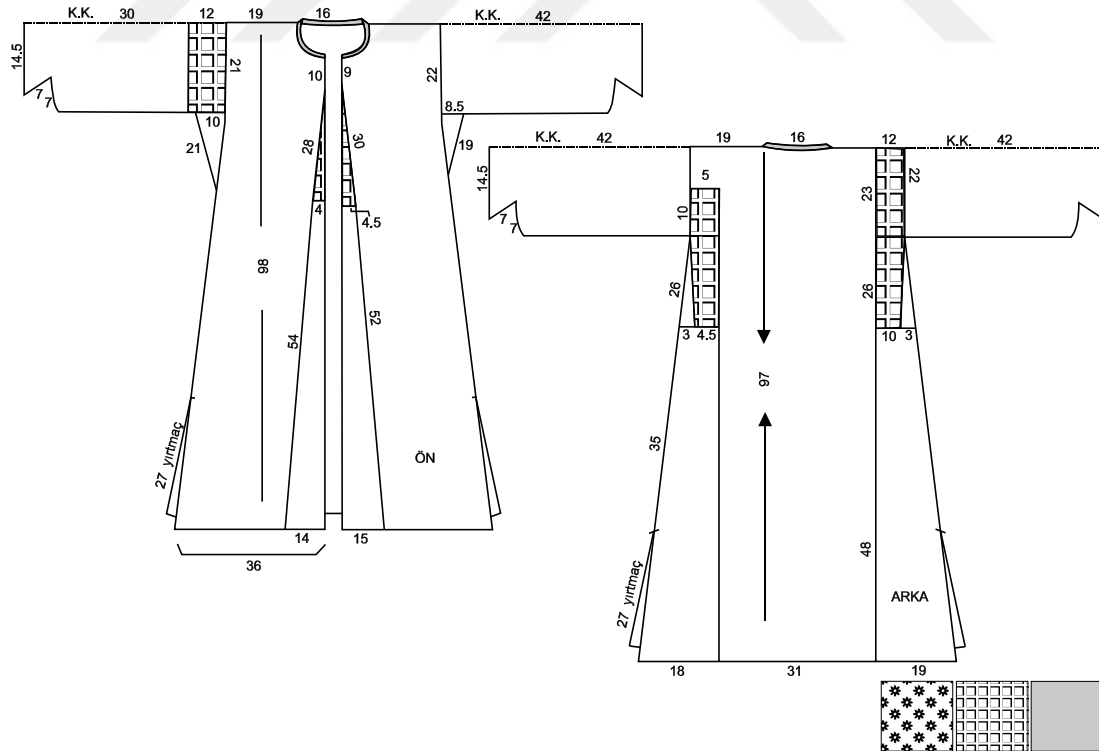

**Çizim 31: Üçetek entari teknik çizimi**



Fotoğraf 153: Üçetek entari ön genel görünümü



Fotoğraf 154: Üçetek entari ön detayı



**Fotoğraf 155: Üçetek entari kol detayı**



**Fotoğraf 156: Üçetek entari arka detayı**

**ÖRNEK NO** : 32

**TÜRÜ** : Üçetek Entari

**İLGİLİ KOLEKSİYON** : Karavan

**ENVANTER NO** : -

**TARİHLENDİRME** : 19. yy

**AYRINTILI TANIM** : Kırmızı zemin üzeri sarı taraklı kutnu kumaştan dikilmiştir. Önden açık, uzun kollu, boyu diz altındadır. Üretim aşamasında yapılan çeşitli geometrik formlarla bol eklidir. Değişik renk ve desende kutnu kumaştan kol altında, ön ortasında; pazen kumaş yaka kenarında kullanılmıştır. Bol ekli krem renginde, kol ağzında ise siyah renkte bitkisel desenli pamuklu kumaşla astarlanmıştır. Dikiş tekniği ile süsleme yapılmıştır. Kırmızı, sarı renk pamuklu dikiş ipliği ile oyulgama ve makinede düz dikiş teknikleri uygulanmıştır.

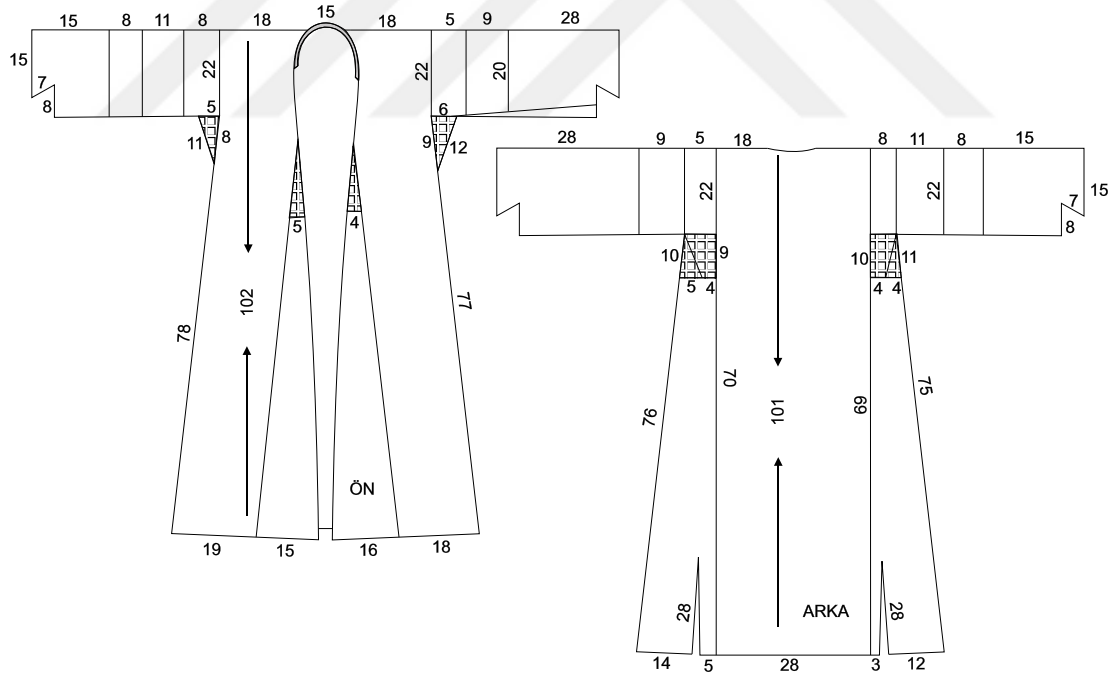

**Çizim 32: Üçetek entari teknik çizimi**



**Fotoğraf 157: Üçetek entari ön genel görünümü**



**Fotoğraf 158: Üçetek entari arka genel görünümü**



**Fotoğraf 159: Üçetek entari ön beden ekleri detayı**



**Fotoğraf 160: Üçetek entari arka beden ekleri detayı**



Fotoğraf 161: Üçetek entari yaka ekleri detayı



Fotoğraf 162: Üçetek entari kol astar detayı





**Fotoğraf 163: Üçetek entari ön genel görünümü**



**Fotoğraf 164: Üçetek entari arka genel görünümü**



Fotoğraf 165: Üçetek entari etek ucu ekleri detayı



Fotoğraf 166: Üçetek entari kol ekleri detayı



Fotoğraf 167: Üçetek entari astar görünümü



Fotoğraf 168: Üçetek entari astar detayı

**ÖRNEK NO** : 34  
**TÜRÜ** : Üçetek Entari  
**İLGİLİ KOLEKSİYON** : Karavan  
**ENVANTER NO** : -  
**TARİHLENDİRME** : 19. yy

**AYRINTILI TANIM** : Kırmızı renk zemin üzerine beyaz ince çizgili meydana kumaştan dikilmiştir. Sıfır yakalı, önden açık, uzun takma kolları yırtmaçlıdır. Üretim aşamasında kendi kumaşından rahatlık sağlamak için önde üçgen ek vardır. Astarlanmasında sarı, kol uçlarında vişne rengi pamuklu kumaş kullanılmıştır. Farklı renklerde artık hazır malzeme yakada ve kollarda simetrik, asimetrik kullanılmıştır. Pamuklu cins siyah, krem renginde dikiş iplikleriyle oyulgama, elde baskı ve makinede düz dikiş teknikleri uygulanmıştır.

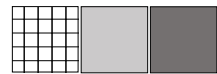
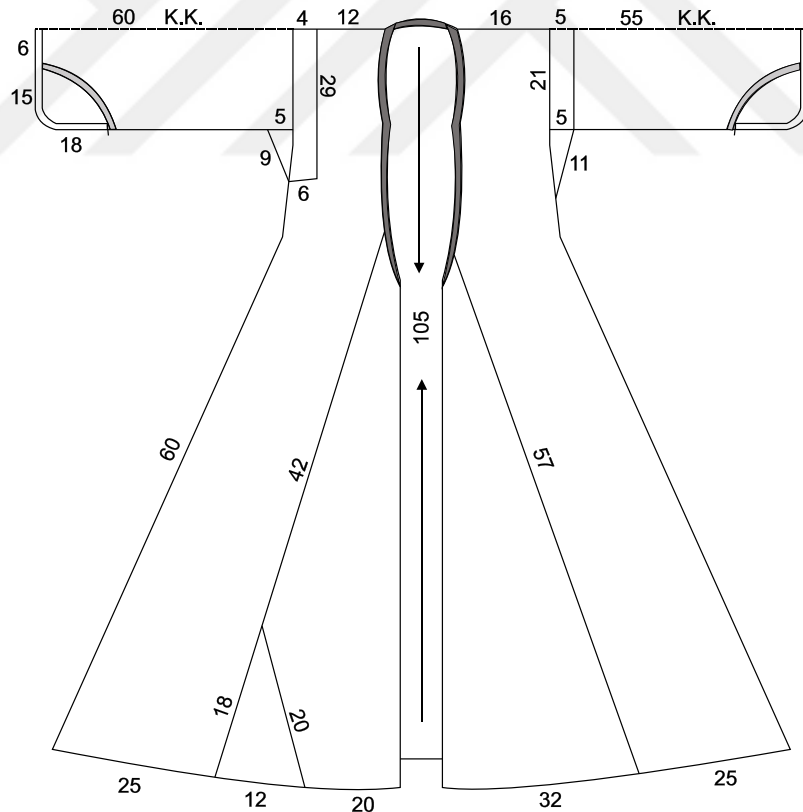

**Çizim 34: Üçetek entari teknik çizimi**



Fotoğraf 169: Üçetek entari genel görünümü



Fotoğraf 170: Üçetek entari kol ve yaka detayı

**ÖRNEK NO** : 35

**TÜRÜ** : Yelek

**İLGİLİ KOLEKSİYON** : Koyunoğlu Şehir Müzesi

**ENVANTER NO** : 9

**TARİHLENDİRME** : 19. yy

**AYRINTILI TANIM** : Mavi renkli çuha kumaştan dikilmiştir. Yaka çevresi ve ön ortası kapanmasından süsleme şeması oluşmuştur. Kolsuz, yan dikişleri yırtmaçlı yelectedir. Üretim aşamasında kendi kumaşından geometrik formlarda arka ve önde ekleri vardır. Yeleğin kumaşında yer yer açılmalar olmuş sonradan açılan kısımlar aynı renkte başka kumaşla üretim sonrasında kapatılmaya çalışılmıştır. Üretim esnasında pamuklu cinsi kırmızı astar yaka ve ön kapanmada krem rengi astar diğer taraflarda kullanılmıştır. Nakış tekniği ve hazır malzeme ile süslenmiştir. Sarı ve siyah renkte pamuklu dikiş ipliği kullanılmıştır. Çırpma, elde baskı, oyulgama dikiş teknikleri uygulanmıştır.

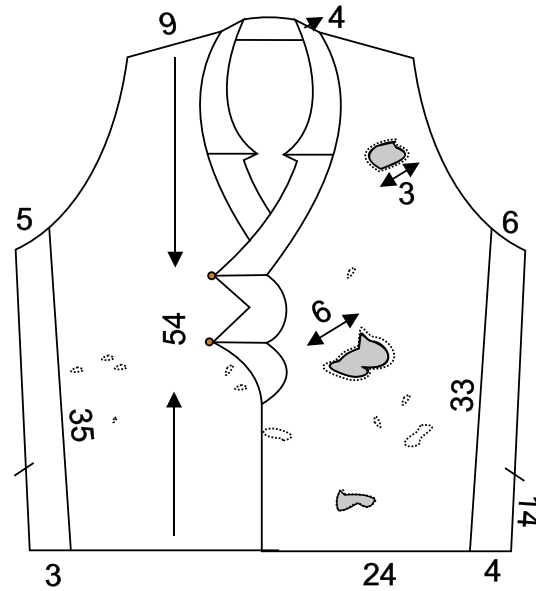

**Çizim 35: Yelek teknik çizimi**



**Fotoğraf 171: Yelek ön genel görünümü**



**Fotoğraf 172: Yelek kol ve yırtmaç detayı**



**Fotoğraf 173: Yelek yaka detayı**



**Fotoğraf 174: Yelek astar detayı**

#### 4. DEĞERLENDİRME

Bu araştırmada, Konya geleneksel giysilerinde malzeme, model, birleştirme, teknik ve süsleme açısından birbirinden farklı artık değerlendirme özellikleri belirlenmeye çalışılmıştır.

Konya; konum, ekolojik etkiler, hayat tarzı, inançları, etnik özellikleri ile giyim kültürünün geliştiği etki altında kalan şehirdir.

İncelenen örnekler ilgili koleksiyon ve tür olarak değerlendirildiğinde; Mevlana Müzesi'nde bulunan bir adet cübbe, Etnoğrafya Müzesi'nde bulunan birer adet bindallı entari, bindallı entari ve ceket, entari, içlik, kaftan, tennure, üçetek entari; Koyunoğlu Şehir Müzesi'nde bulunan birer adet ceket, cepken, çakşır, don, yelek, etek (üçetek), etek, fermene, erkek göyneği, erkek hırkası, salta, üçetek entari ve dört adet entari Karavan Halıcılık'a ait birer adet ceket, don, entari, içlik, iki adet şalvar, üç adet farklı özellikte üçetek entari, N Alp, E. Karaküçük koleksiyonuna ait bir adet çocuk giysi (bluz-şalvar) ve İ. Detseli'ye ait bir adet şalvar olduğu görülmüştür.

Araştırmada 35 adet Konya geleneksel giysilerinin artık değerlendirme özellikleri belirlenerek bulgular; genel döküm tablosu (Tablo 1), ana malzemenin artık kumaş olarak kullanımı döküm tablosu (Tablo 2), ana malzemede kullanılan farklı artık kumaş döküm tablosu (Tablo 3), teknik döküm tablosu (Tablo 4) ve astar kumaşı genel döküm tablosu (Tablo 5) sırasıyla verilmiştir. Tablolar analiz edilerek verilerin yüzdeleri alınmış, grafikler halinde sunulmuş, görüş ve uygulamalar yorumlanmıştır.

Genel döküm tablosu (Tablo 1) değerlendirmesi ile yapılan grafik sonucuna göre;

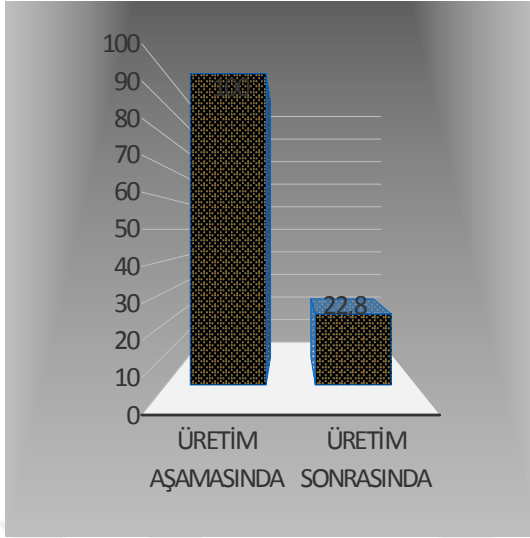

**Grafik 1: Artık kullanım süreci**

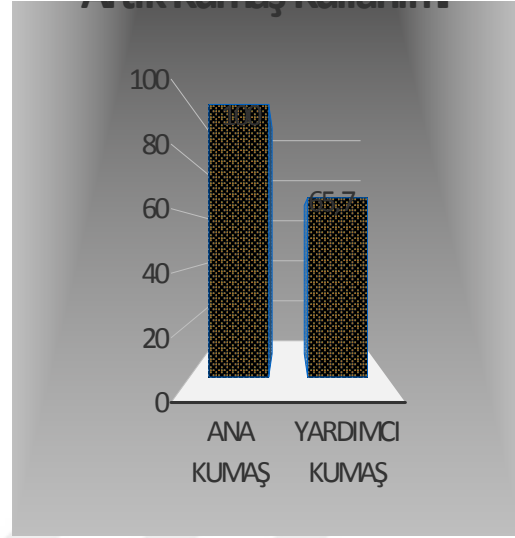

**Grafik 2: Artık kumaş kullanımı**

Geleneksel giysilerin %100'ünde üretim aşamasında, %22,8'inde üretim sonrasında da çeşitli nedenlerle (yıpranma, kuvvetlendirme, yırtılma) vb. artık kumaş kullanılmıştır. Ana kumaş hepsinde kullanılırken, imkanlar ölçüsünde bulunan yardımcı kumaş (farklı) %65,7'sinde değerlendirilmiştir.

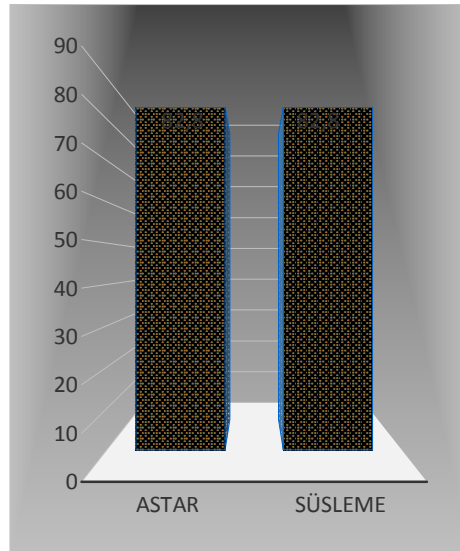

**Grafik 3: Astar ve süsleme durumu**

Geleneksel giysilerin %82,8'i astarlanmış, aynı oranda aynı veya farklı giysilerde süsleme yapılmıştır. 1-2-4-5-7-8-11-13-14-16-18-19-22-23-24-25-26-29-30-31-32-33-34-35 katalog nolu koleksiyon türleri astarlı olup, süsleme yapılmıştır. 28 katalog nolu örnek astarsız ve süslemesizdir. 3-6-12-15-27 nolu örnekler astarlı olup süslemesiz, 9-10-17-20-21 nolu örneklere süsleme yapılmış astarsızdır.

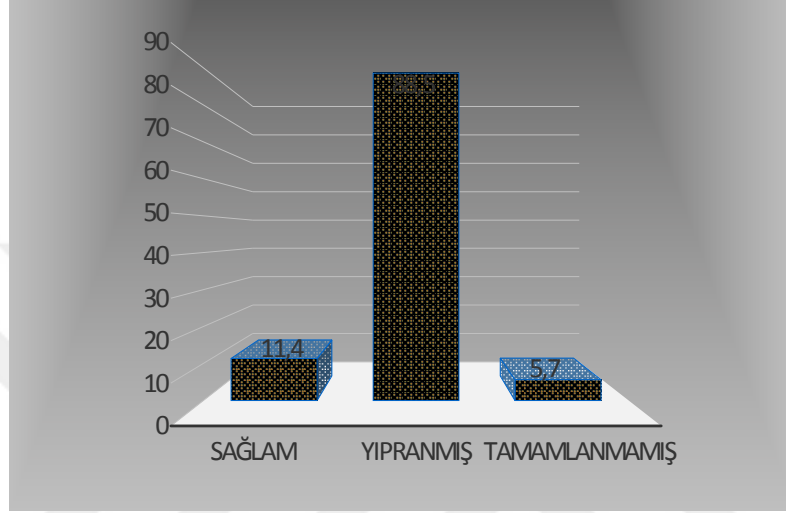

**Grafik 4: İnceleme tarihindeki durumu**

İnceleme tarihinde giysilerin % 11,4'ü sağlam, % 88,5'i yıpranmış, % 5,7'si yarım bırakılmış, tamamlanamamıştır. 10-16-20-27 katalog nolu giysiler sağlam, 15 ve 17 nolu giysiler tamamlanamamış ve diğer giysiler yıpranmıştır.

Ana malzemenin artık kumaş olarak kullanım döküm tablosu (Tablo 2) değerlendirmesi ile yapılan grafik sonucuna göre;

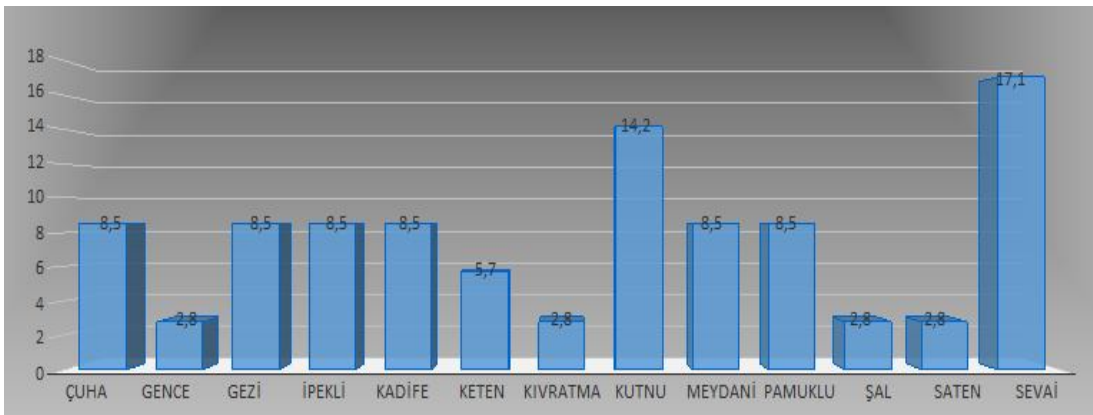

**Grafik 5: Ana malzeme kumaş cinsi**

Ana malzemenin artık olarak kullanımının en fazla sevai (%17,1), kutnu (%14,2); çuha, gezi, ipekli, kadife, meydanı, pamuklu cinsi kumaşların aynı oranda (%8,5); keten (%5,7); gence, kıvratma, şal ve saten (%2,8) örnekler arasında daha az kullanılan kumaş cinsidir. Grafikten anlaşılacağı üzere kullanılan kumaşlarla giysinin değer kazandığı ve bugüne saklandığı görüşü düşünülmektedir.

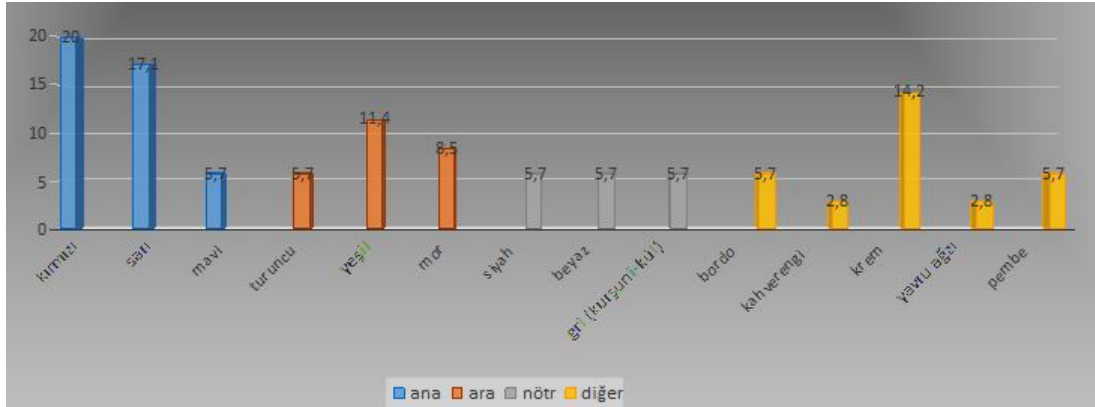

**Grafik 6: Ana malzeme rengi**

Ana renklerden kırmızı (%20), sarı (%17,1); ara renklerden yeşil (%11,4), mor (%8,5); diğer renklerden krem (%14,2) geleneksel giysilerimizde en fazla kullanılan renkler olarak tesbit edilmiştir. Nötr renklerin hepsi aynı oranda (%5,7) kullanılmış, yavruağzı ve kahverengi birer örnekte görülmüş, canlı renkler kullanılmaya özen gösterilmiştir.

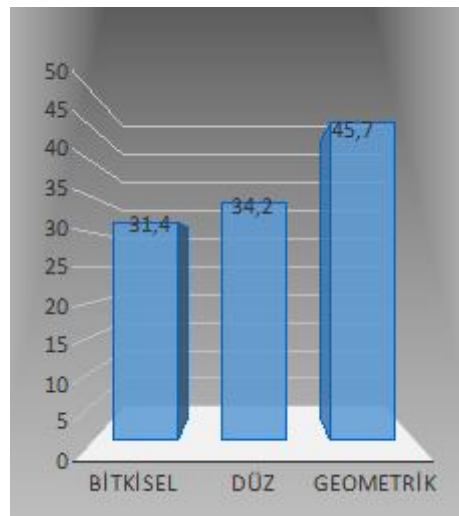

**Grafik 7: Ana kumaş yüzey deseni**

Geometrik yüzey desenini (%45,7), düz (%34,2) ve bitkisel (%31,4) takip etmiştir.

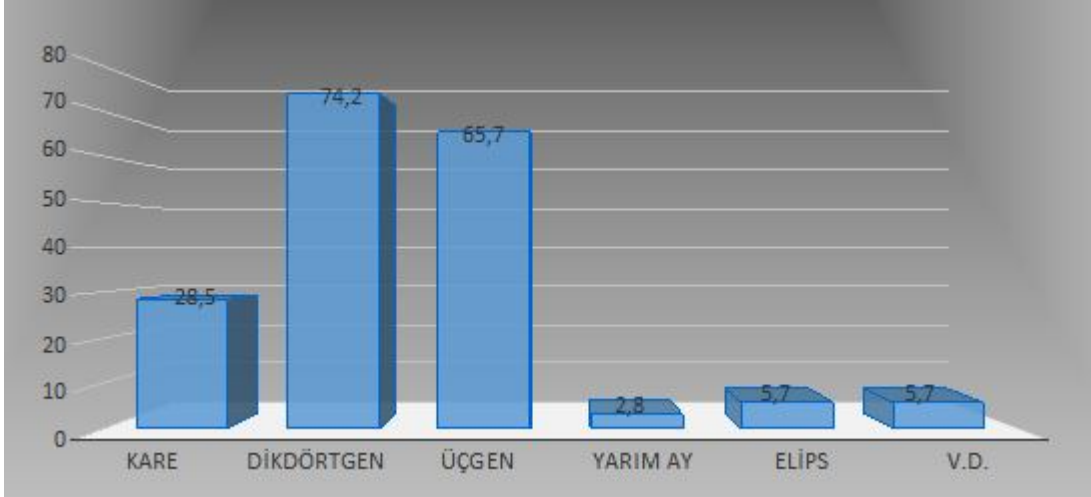

**Grafik 8: Eklenen kumaş formu**

Eklenen kumaş formlarından dikdörtgen (%74,2), üçgen (%65,7), kare (%28,5) dışında nadiren yarım ay (%2,8), elips ve diğerleri (%5,7) izlemiştir. Daire şeklinde eke rastlanılmamıştır.

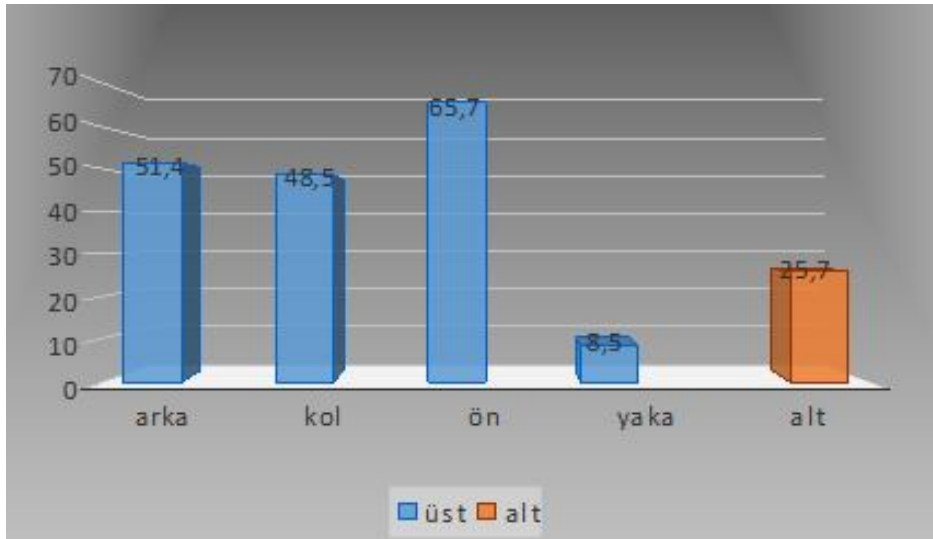

**Grafik 9: Eklerin kullanıldığı yer**

En fazla ana kumaşla ekin kullanıldığı yer; ön beden (%65,7), arka beden (%51,4) ve koldur (%48,5). Yakaya kendi kumaşından yapılan ek oranı %8,5'tir.

Ana malzemedeki kullanılan farklı artık kumaş döküm tablosu (Tablo 3) değerlendirmesi ile yapılan grafik sonucuna göre;

Farklı artık kumaş kullanımı 1, 2, 3, 6, 16, 21, 23, 24, 27, 29, 30, 34 katalog nolu giysilerde tesbit edilmemiştir. 5, 11, 13, 15, 17, 19, 31, 32 katalog nolu koleksiyonlarda iki farklı artık kumaş kullanılmıştır. Elde bulunan malzemenin değerlendirilmeye çalışıldığı gözlenmiştir.

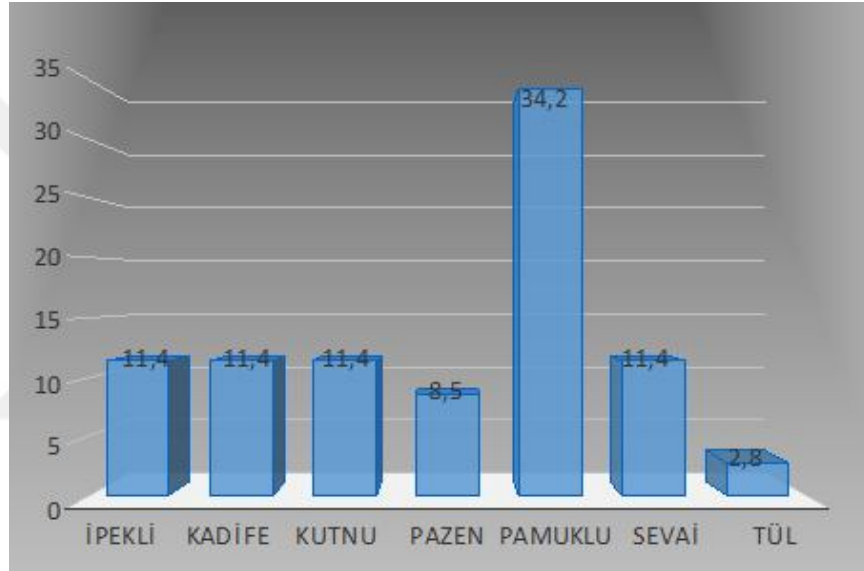

**Grafik 10: Farklı artık kumaş kullanımı**

En fazla farklı artık kumaş kullanımı pamuklu (%34,2) cinsidir. Bunun nedeni kolay temin edilmesi, ayrıca doğal, kullanışlı ve ekonomik olmasından kaynaklandığı düşünülmektedir. İpekli, kadife, kutnu, sevai (%11,4), pazen (%8,5), tül (%2,8) ile izlenmektedir.

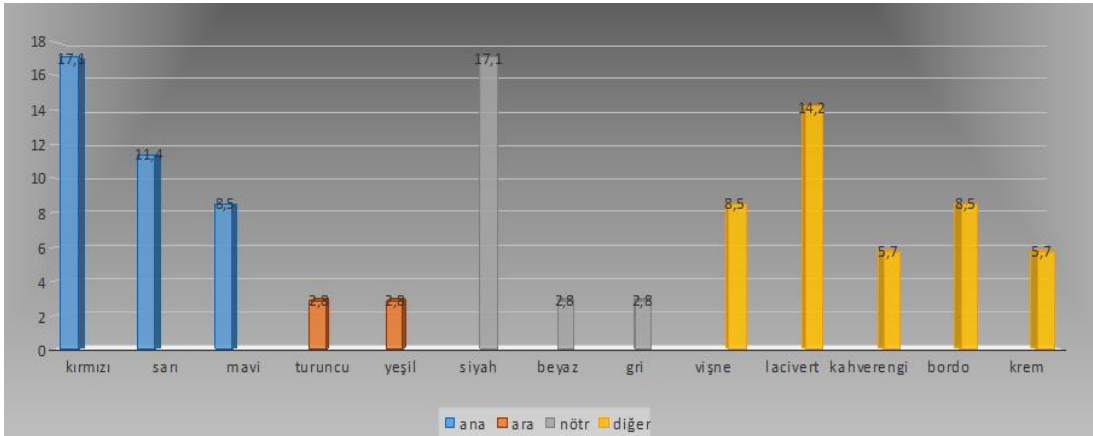

**Grafik 11: Farklı artık kumaş rengi**

Farklı artık kumaş rengi olarak ana renklerden kırmızı ve nötr renklerden siyah (%17,1), lacivert (%14,2), ana renklerden sarı (%11,4); mavi, vişne rengi, bordo (%8,5); kahverengi, krem (%5,7); turuncu, yeşil, beyaz, gri (%2,8) ile izlemektedir. Ara renklerden mor kullanımına rastlanmamıştır.

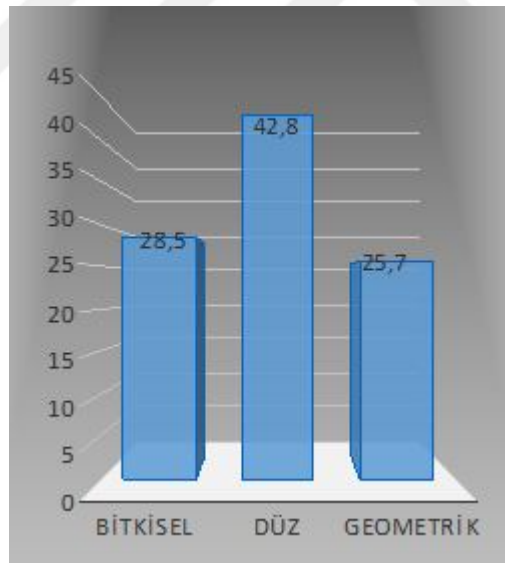

**Grafik 12: Farklı artık kumaş yüzey deseni**

Kullanılan farklı artık kumaş yüzey deseninin düz (%42,8) olması tercih edilmiştir. Bitkisel (%28,5) ve geometrik (%25,7) olanlara da rastlanmıştır.

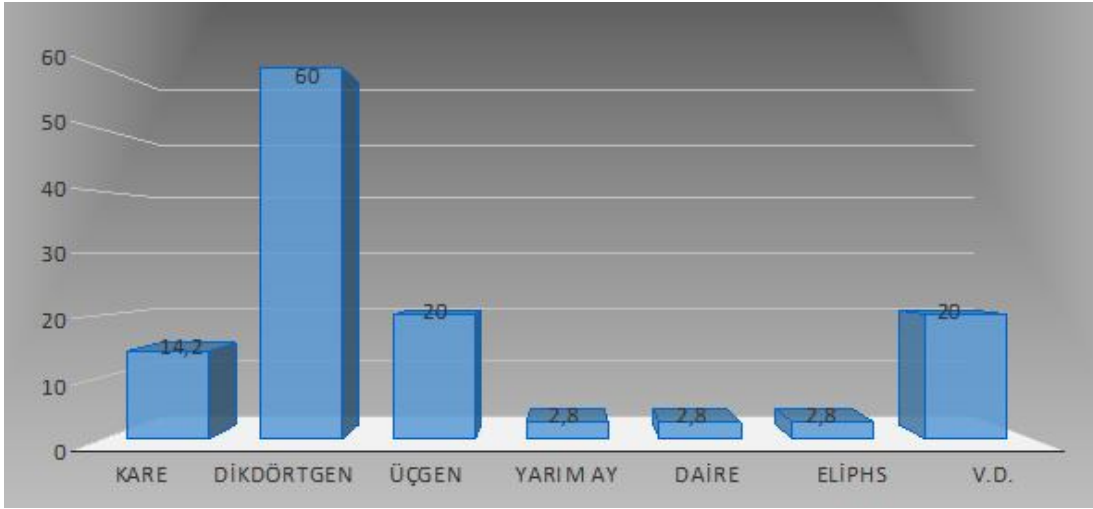

**Grafik 13: Farklı artık kumaş formu**

Eklerde dikdörtgen (%60) formlar ana kumaşta olduğu gibi farklı kumaşlarda da tercih edilmiştir. Üçgen ve diğer farklı formlar (%20), kare (%14,2), yarım ay, daire, elips (%2,8)'lik dilimde yer almıştır. 31 katalog nolu giysinin yakasında daire formuna benzetilmek istenen örneğe rastlanmıştır.

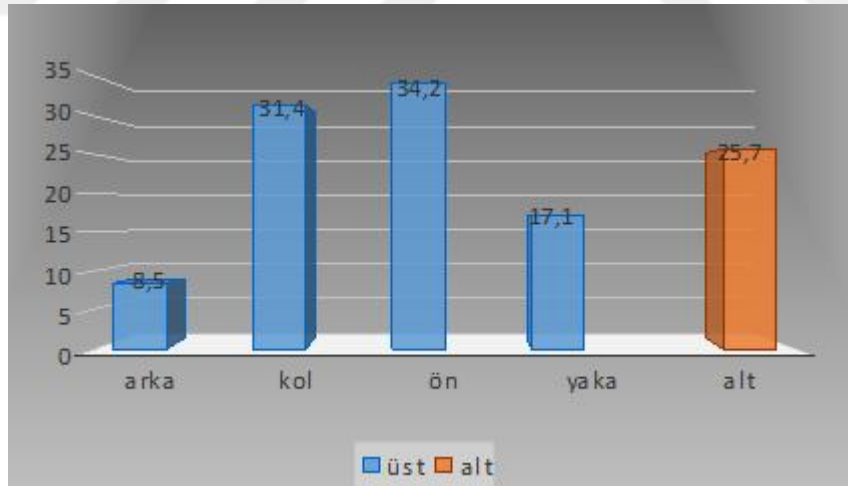

**Grafik 14: Farklı artık kumaşın kullanıldığı yer**

En fazla farklı kumaşla ek ön bedende (%34,2), kolda (%31,4), alt bedende (%25,7), yakada (%17,1), arka bedende (%8,5)'tir. % 34,2 koleksiyon ürününde farklı artık kumaş kullanılmamıştır.

Teknik döküm tablosu (Tablo 4) değerlendirmesi ile yapılan grafik sonucuna göre;

Kullanılan süsleme 2, 13, 14, 20, 22, 23, 33 ve 35 katalog nolu koleksiyonlarda iki; 8, 19 katalog nolu koleksiyonlarda ise üç çeşittir. 3, 6, 12, 15, 16, 27, 28 katalog nolu koleksiyonlar süslemesiz; 1, 2, 11, 20, 21, 24, 25, 26, 29, 33, 35 katalog nolu koleksiyonlarda ise artık süsleme malzemesi kullanılmamıştır.

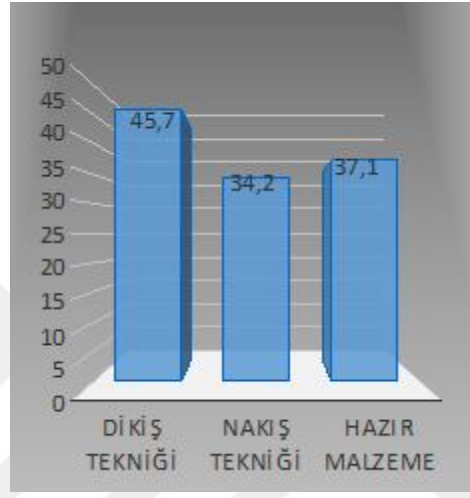

**Grafik 15: Kullanılan süsleme çeşitleri**

Dikiş tekniği ile süsleme (%45,7), hazır malzeme ile süsleme (%37,1), nakış tekniği ile süsleme (%34,2) çeşitleri kullanılmıştır.

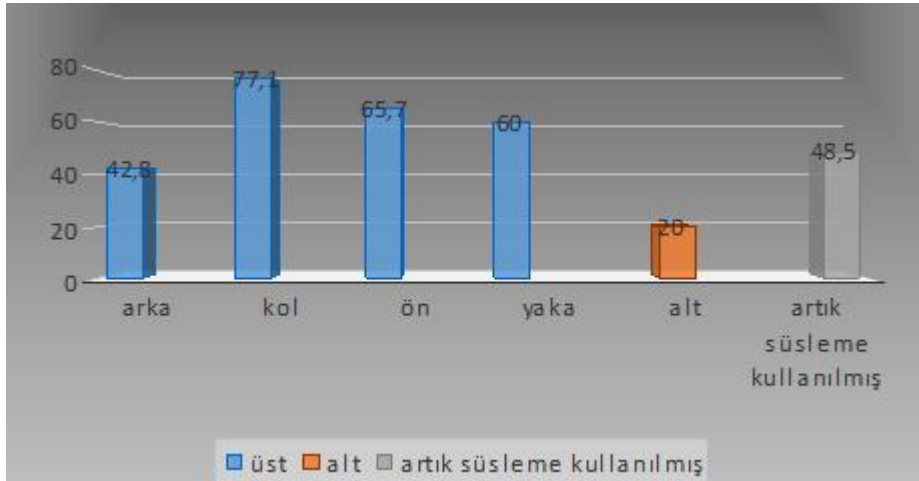

**Grafik 16: Süsleme malzemesinin kullanıldığı yerler**

Süslemeler en fazla kolda (%77,1), ön bedende (%65,7), yakada (%60), arka bedende (%42,8)'dir. Alt giyimlerde ise (%20)'dir. Artık süsleme malzemesi (%48,5) değerlendirilmiştir. Hazır malzeme ile yapılan süslemelerde artık malzemeye rastlanmaktadır.

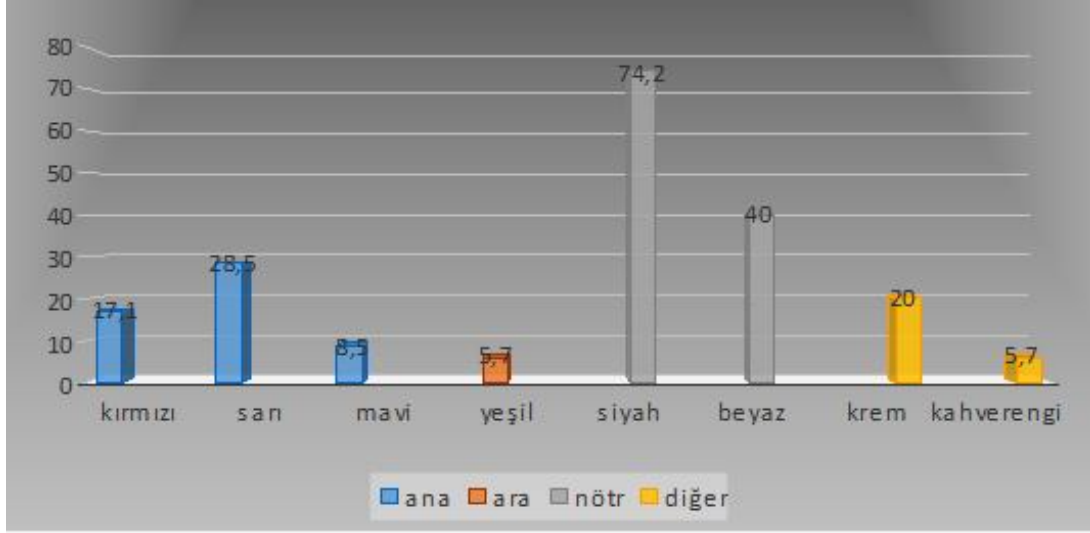

**Grafik 17: Kullanılan iplik renkleri**

Dikim ve süsleme aşamasında kullanılan iplik renklerinden siyah (%74,2), beyaz (%40) nötr renkler ve sarı renk (%28,5), krem rengi (%20), kırmızı (%17,1), mavi (%8,5) yeşil ve kahverengi (%5,7) oranında kullanılmıştır.

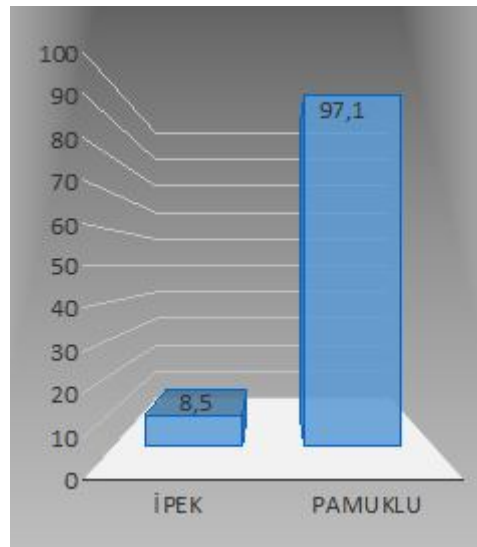

**Grafik 18: Kullanılan iplik cinsleri**

İplik cinsi olarak pamuklu (%97,1) ile nadiren ipek (%8,5) tercih edilmiştir. İpek üretiminin azlığı ve maliyetinin yüksek oluşu tercihte etkili olmuştur.

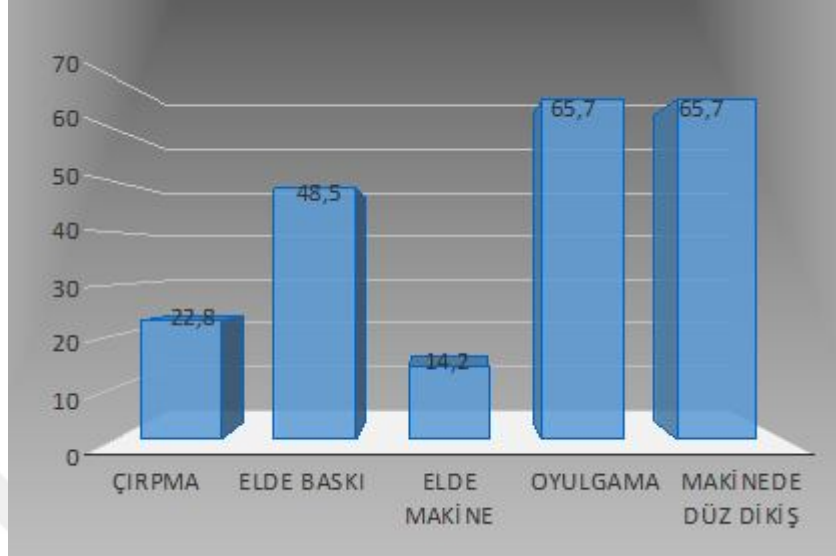

**Grafik 19: Kullanılan dikiş teknikleri**

İlgili koleksiyonlarda elde oyulgama ve makinede düz dikiş (%65,7), elde baskı (%48,5), elde çırpma dikiş (%22,8), elde makine (%14,2) dikiş teknikleri uygulanmıştır.

Astar kumaşı genel döküm tablosu (Tablo 5) değerlendirilmesi ile yapılan grafik sonucuna göre;

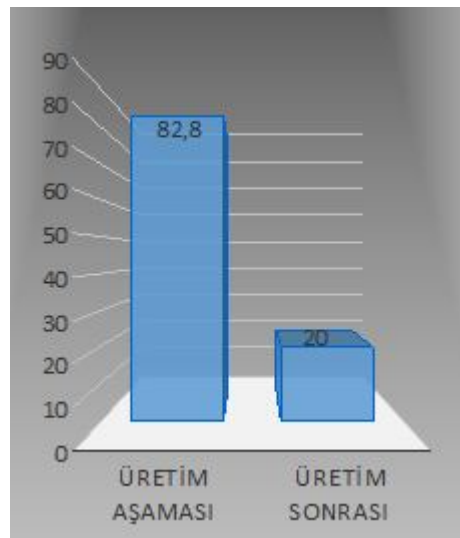

**Grafik 20: Astar kullanım süreci**

Konya geleneksel giysilerinin üretim aşamasında (%82,8), üretim sonrasında (%20) astar kullanım süreci tesbit edilmiştir.

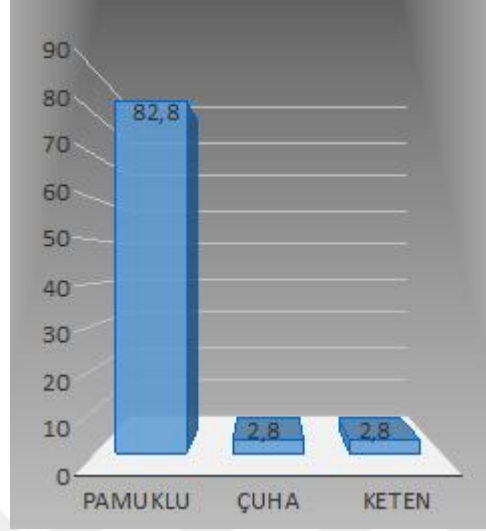

**Grafik 21: Astar kumaş cinsi**

Astarlamada kullanılan kumaşlar pamuklu (%82,8), çuha ve keten (%2,8) cinsindedir. Pamuklu astar kumaşının ekonomik olduğundan maliyeti düşürmekte, kolay elde edilmekte, bol üretilmekte ve ergonomik olması nedeniyle tercih sebebi olabileceği düşünülmektedir.

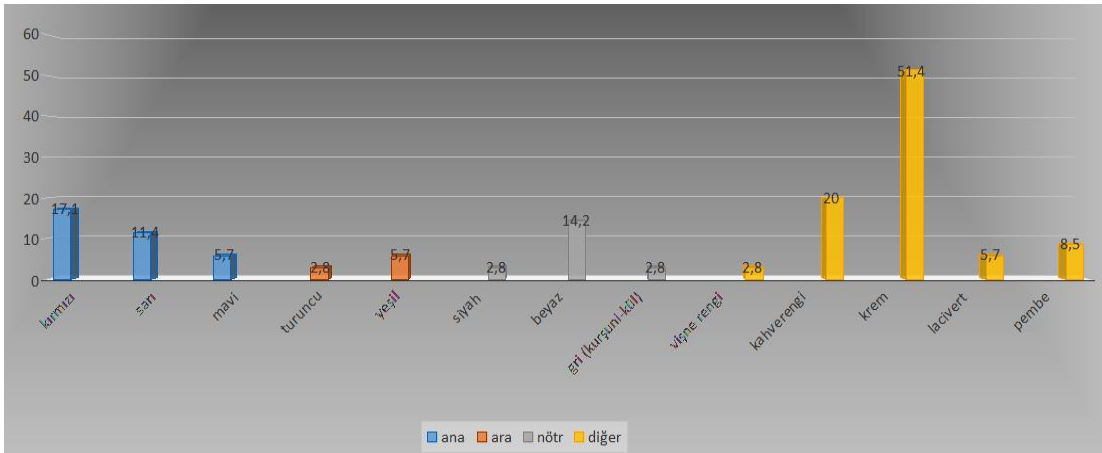

**Grafik 22: Astar kumaş renkleri**

Astar kumaşında doğal renginde olan krem (%51,4), kahverengi (%20), kırmızı (%17,1), beyaz (%14,2), sarı (%11,4), pembe (%8,5); mavi, yeşil, lacivert (%5,7); turuncu, vişne rengi, siyah, gri (%2,8) renkler kullanılmıştır.

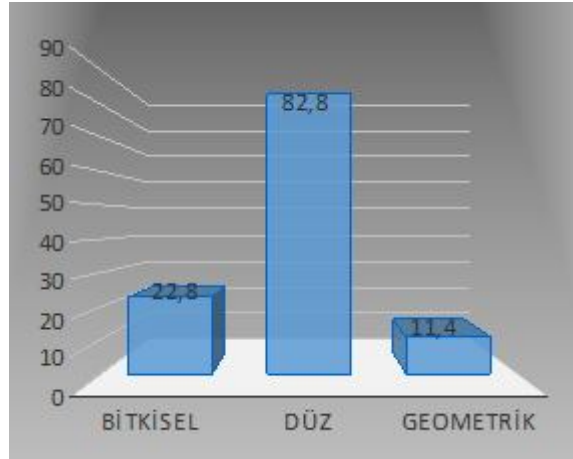

**Grafik 23: Astar kumaş yüzeyi**

Astar kumaşının yüzeyi düz (%82,8), bitkisel (%22,8), geometrik (%11,4) desenlidir.

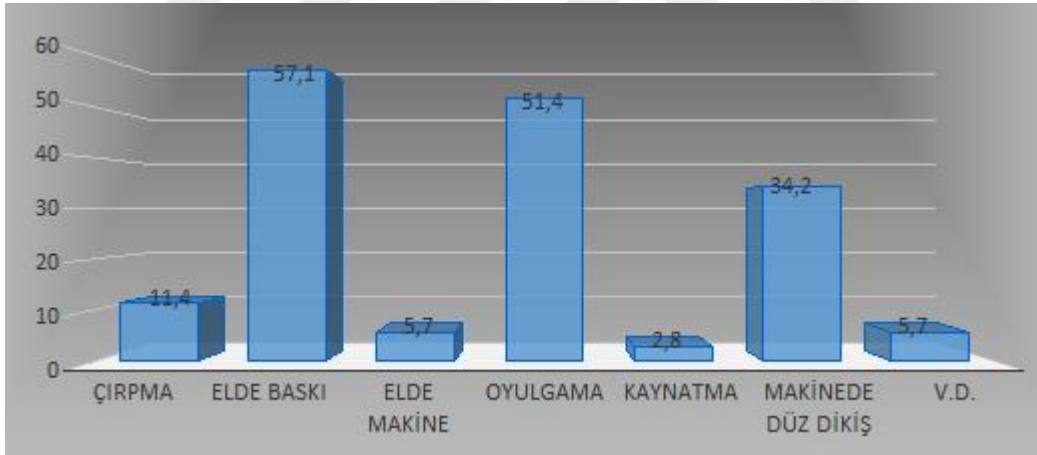

**Grafik 24: Astar dikiş tekniği**

Astarlamada elde baskı (%57,1), oyulgama (%51,4), makinede düz dikiş (%34,2), çırpma (%11,4) elde makine ve diğerleri (%5,7) ve bir üründe kaynatma (%2,8) dikiş tekniği uygulanmıştır.

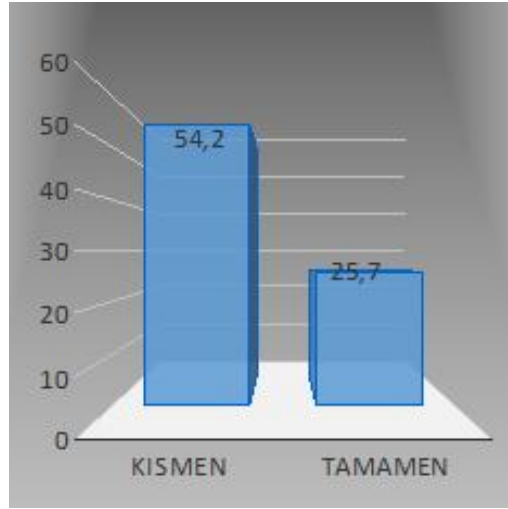

**Grafik 25: Astar kullanım alanı**

Astarlama koleksiyon giysilerinde kısmen (%54,2) veya tamamen (%25,7) uygulanmıştır.

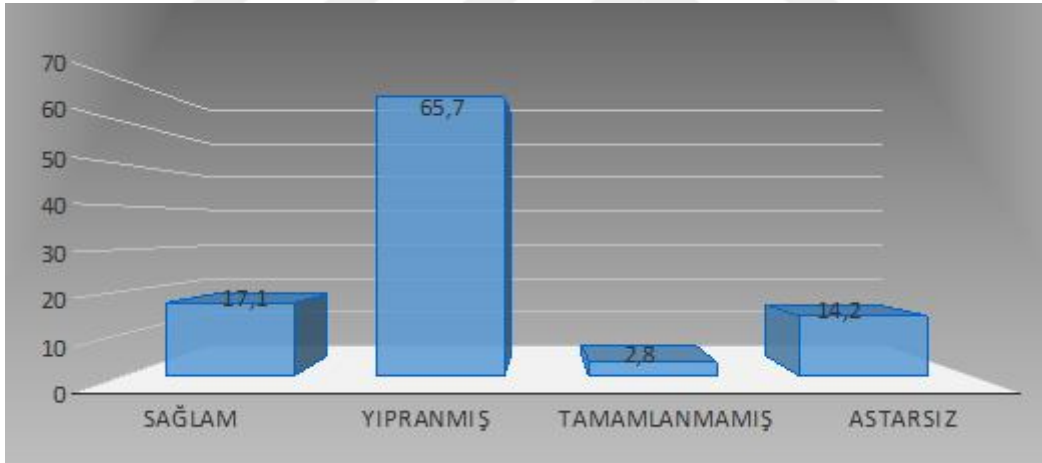

**Grafik 26: Astarın inceleme tarihindeki durumu**

İnceleme tarihinde yıpranmış (%65,7), sağlam (%17,1), tamamlanmamış (%2,8) durumdadırlar. Bazı giysilerin astarsız (%14,2) olduğu tesbit edilmiştir.

## 5. SONUÇ

Bu arařtırmada, Konya geleneksel giysilerinde artık deęerlendirme özellikleri belirlenmeye alıřılmış, ařaęıda belirtilen sonulara ulařılmıştır.

İncelenen örneklerden Mevlana Müzesi'nde bulunan cübbe 13. yüzyıla; Etnoęrafya Müzesi'nde bulunan kaftan 18. yy, Etnoęrafya Müzesi'nde bulunan bindallı entari, bindallı entari ve ceket, tennure, üçetek entari; Koyunoęlu Şehir Müzesi'nde bulunan cepken, akşır, don, dört adet entari, etek (üçetek), etek, fermene, göynek, hırka, salta, üçetek entari ve yelek; Alp ve Karaküçük koleksiyonuna ait ocuk giysisi (bluz-şalvar) 19. yy, Etnoęrafya Müzesi'nde bulunan entari, ilik Karavan'a ait ceket, don, entari, iřlik ve İ. Detseli Koleksiyonuna ait şalvar 20. yy'a tarihlendirilmektedir. 1 adet 13. yüzyıl, 1 adet 18. yüzyıl, 26 adet 19. yüzyıl, 7 adet 20. yüzyıla ait olmak üzere toplam 35 adet Konya geleneksel giysilerinde artık deęerlendirme özellikleri belirlenmeye alıřılmıştır.

İncelenen örneklerin hepsinde üretim ařamasında ve bazılarında üretim sonrasında da artık kumař kullanılmıştır. Üretim ařamasında elde bulunan kumař ekonomik şekilde deęerlendirilmeye alıřılmış, üretim sonrasında ise kullanıldıęı sürede oluřan yıpranmayı onarmak, takviye etmek amacıyla yapılmıř olabileceęi düşünölmektedir. Tüm giysilerde ana kumařla yapılmıř artık deęerlendirmeler mevcuttur. Bindallılar, cübbe, iřlik, kaftan, tennure gibi giysilerde farklı kumařla artık deęerlendirmeye rastlanmamıřtır. Özel koleksiyona ait şalvar astarsız ve süslemesizdir. İnceleme tarihinde büyük çoęunluęu aslına uygun korunmadıęından, yıpranmıř, iki giysi yarım bırakılmıř, dört giysi saęlam durumdadır.

Örnekler malzeme aısından incelendięinde sonuç olarak; en fazla sevai ve kutnunun; uha, gezi, ipekli, kadife, meydana, pamuklu cinsinin aynı oranda kullanılan ana kumař olduęu, gence, kıvratma, řal ve saten nadiren kullanılmıştır. Ana renklerden kırmızı, sarı; ara renklerden yeřil, mor ve krem geleneksel giysilerimizde en fazla kullanılan renkler olarak tesbit edilmiřtir. Geometrik yüzey desenini, düz ve bitkisel takip etmiřtir. Eklenen kumař formlarından dikdörtgen, üçgen, kare çoęunlukta izlenmiřtir. En fazla farklı artık kumař kullanımında doęal, ekonomik, kolay elde edildięinden pamuklu cinsi kumař, düz, desenli yüzeyde,

değişik renkli tercih edilmiştir. Yapılan ekler ön ve arka bedende, kolda, alt giysilerdedir.

Bazı giysiler süslemesiz, bazılarında artık süsleme malzemesi kullanılmıştır. Yapılan süslemede malzemenin bittiği yerde yarım kaldığı, bu nedenle önceden planlanmadan süslemeye başlandığı ve elde bulunan malzemenin değerlendirildiği anlaşılmaktadır. Dikiş tekniği, nakış tekniği ve hazır malzeme ile yapılan süsleme bazen tek teknikle bazen ikisiyle, bazen hepsi bir arada kullanılmıştır. Süslemelerde yoğunluk kolda, ön bedende, yakadadır. Artık malzemelerden yapılan süsleme kültürel birikimin geçmişten günümüze yansımasıdır.

Dikim ve süsleme aşamasında pamuklu cinsi siyah, beyaz nötr renklerde dikiş ipliği kullanılmış, eksik kaldığı yerlerde farklı renklerde kullanımlara da rastlanmıştır. Malzeme seçiminde elde bulunanlar değerlendirilirken, kolay ulaşılabilen yakın çevreden de faydalanılmaya çalışılmıştır.

İlgili koleksiyonlarda elde oyulgama, makinede düz dikiş, elde baskı, elde çarpma dikişi ve elde makine dikiş tekniklerinden uygun olanları ürünlerde kullanılmıştır.

Giysilerin çoğunluğu üretim aşamasında astarlanmıştır. Astarlamada pamuklu kumaş değişik şekil ve boyutlarda eklenerek kullanılmıştır. Astarlık kumaş seçiminde doğal renk ve düz yüzey tercih edilmiştir. Farklı renkler ve desenlere de bazı giysilerde ve bindallı etek uçlarında rastlanmıştır. Kısmen ve tamamen astarlanması yapılan giysilerde elde ve makinede düz dikiş teknikleri uygulanmıştır. İnceleme tarihinde bazı giysilerin astarsız, çoğunluğunun yıpranmış olduğu tespit edilmiştir.

Konya; giyim tarihi bakımından zengin şehirlerimizdendir. Değerli kumaşlar ve özgün tasarımlara sahip bu giysiler zaman içinde kullanım dışı bırakılmış veya aşınıp yıpranınca, o kısımları artık kumaş parçaları ile tamamlanarak ömrü uzatılmıştır.

- Toplumumuzun geleneksel yaşantısında kullanılan eşya ve giysilere özel anlam yüklenmiş, kültürel değer verilmiştir. Bu bağlamda geçmişin anılarını taşıyan “eski tarz” denen niteliklerimiz, hiçbir zaman bozulmamış, kullandıkça bizi

zenginleştirmektedir. Yıpranan-eskiyen giysinin kullanımı ile sağlanan maddi tasarruf yanında, günümüze kadar ulaşımı sağlanmaktadır.

Geçmiş dönem insanların günümüze bıraktığı ve bu araştırma ile çok az bir kısmını tanıtılabildiğimiz Konya geleneksel giysileri, küreselleşmenin meydana getirdiği hızlı değişim ve gelişimle unutulmaya terk edilmiştir. Tüketim çılgınlığından uzaklaşmak, bu konuda bilinçlenmek, sürekli yeni giysi alma yerine, modası geçmiş olarak kabul edilen bazı giysilerde değişiklikler yapmak, kullanımdan dolayı yıpranan yerleri onarmak ve günün modasına uygun ekleme ve çıkarmalarla yeniden kullanmak gerekir.

Yaşanmışlığı olan bir giysiye dokunurken, eski bir giysiyi yok etmek isterken, bir giysinin fotoğrafına bakarken, ya da o elbisenin size hatırlattıklarını düşünürken anılar zihninizde canlanır (Himam, 2015: 99).

Artıklardan oluşan kaynaklardan çevreye duyarlı tasarımlarla marka yaratmalı, değerlerimizin yaşatılmasına katkı sağlamalı bilinç düzeyini yükseltmelidir. Kamu kurum ve kuruluşlarıyla, sivil toplum örgütleri de konuya duyarlı olmalı, giyim modasında farkındalık yaratmalıdır. Halkın bilinçlenmesi konusunda konferanslar verilmeli, sempozyumlar düzenlenmeli, billboard ve afişlerle bütüne yansıyan çalışmalar yapılmalıdır.

Eski diye giyilmeyen, kullanılmayan, bozulmuş, zarar görmüş, lekeli ve yırtık giysilerden kurtulmak yerine yaşanmışlığından kalan izleri kaybetmeden giysiye yeni tasarımlarla hayat vermelidir.

Sürdürülebilir Tasarım

Sürdürülebilir Üretim

Sürdürülebilir Destek

Sürdürülebilir Tüketim

Ve

Sürdürülebilir Yaşam...

Sürdürülebilir yaşam sağlayabilmemiz daha akıllı tasarımlar yapabilmemize, kaynakları doğru kullanmamıza, sürdürülebilir üretim süreçlerini oluşturmamıza ve doğru ve güçlü kullanıcı bilinci edinmemize bağlıdır.

## KAYNAKÇA

- Alpat, F.E. (2013). “Yavaş Moda Nedir?”, *Akdeniz Sanat Hakemli Dergisi*, 4.(8); s. 44-47.
- Arabacı, H. (2010). *Türk Hazır Giyim Sektöründe Atık Yönetimine Yönelik Bir Araştırma*, Selçuk Üniversitesi, Sosyal Bilimler Enstitüsü Yüksek Lisans Tezi, Konya.
- Atık Yönetimi Yönetmeliği (2015).
- Barışta, Ö. (1996). “Burdur, Çeltikçi, Arvallı’dan Damat Giyimi”, *Erdem Dergisi Aydın Özel Sayısı*, 9(26), s. 491-498.
- Bozdoğan, B. (2003). *Mimari Tasarım ve Ekoloji*, Yıldız Teknik Üniversitesi Fen Bilimleri Enstitüsü, Yüksek Lisans Tezi, İstanbul.
- Crane, D. (2003). *Moda ve Gündemleri*, (Çev. Özge Çelik), İstanbul: Ayrıntı Yayınevi.
- Çağman, D.S. (2010). *Çalışan Kadınların Giysi Kullanım Süreleri ve Kullanım Sonrası Giysileri Değerlendirme Yöntemleri*, Gazi Üniversitesi Eğitim Bilimleri Enstitüsü Yüksek Lisans Tezi, Ankara.
- Çakıroğlu, F. (2004). *İhracatçı Gözüyle Ekoloji ve İnsanlığın Ekolojik Sorunları* (1. Basım). İstanbul: Altın Kitapları Yayınevi.
- ÇEVKO Ambalaj Atıkları Raporu, 1991.
- Eser B. ve ark. (2016). “Tekstil ve Konfeksiyon Sektöründe Sürdürülebilirlik ve Geri Dönüşüm Olanakları”, <http://www.tekstil> ve [muhendis.org.tr](http://muhendis.org.tr) (31.3.2016)
- Esirgenler, E. (2001). “Konya’da Eski Kadın Giyimleri”, *İpekyolu IV. Özel Sayı*, Konya, s. 269-272.
- Gürcüm, B.H. ve Yüksel, C. (2012). “Moda Sektörünü Yavaşlatan Eğilim: Eko Moda ve Moda’da Sürdürülebilirlik”, *Akdeniz Üniversitesi G.S.F. I. Uluslararası Moda ve Tekstil Tasarımı Sempozyumu Bildirisi*. Antalya, s. 48-51.
- Güvenç, B. (2008). *Sürdürülebilirlik Bağlamında Ekolojik Tasarım Prensiplerinin Mimari Uygulanabilirliğinin İrdelenmesi*, Yıldız Teknik Üniversitesi Fen Bilimleri Enstitüsü, Yüksek Lisans Tezi, İstanbul.

- Halkbank Kurumsal Sosyal Sorumluluk Projesi Tekstil ve Hazır Giyim Sektör Raporu, 2010.
- Hımmam, D. (2015). “Anımsama Durakları Olan Giysiler”, *Sürdürülebilir Moda*, İstanbul, s. 99-111.
- İTKİB (2005). “Tekstil ve Konfeksiyon Sektöründe Ekoloji ve Ekolojik Etiketler”, İstanbul Tekstil ve Konfeksiyon İhracatçı Birlikleri Genel Sekreterliği İstanbul: İTKİB Araştırma Geliştirme ve Mevzuat Şubesi.
- Kaptan, S. (1973). *Bilimsel Araştırma Teknikleri*, Ankara: Ayyıldız Matbaası.
- Karagözoğlu ve ark. (2009). “Katı Atıkların Yeniden Kazanımı ve Önemi”, *Türkiye’de Katı Atık Yönetimi Sempozyumu*, YTÜ, İstanbul, s. 1-8.
- Karasar, N. (2016). *Bilimsel Araştırma Yöntemi*, Ankara: Sanem Matbaacılık.
- Karpuz, E. Ve Esirgenler, E. (2015). *Konya’nın Kırk Giyimi*, Konya: Büyükşehir Belediyesi Yayını.
- Kılıç, S. (2013). *Giyim Sektöründeki Üretim Artıklarının Sürdürülebilir Moda Yaklaşımı ile Değerlendirilmesi ve Örnek Bir Uygulama*, Gazi üniversitesi Eğitim Bilimleri Enstitüsü Yüksek Lisans Tezi, Ankara.
- Kılınç, N. (2008). *Geleneksel Konya Giyimleri*, Konya: Selçuklu Belediyesi Kültür Yayınları.
- Kipöz, Ş. (Editör) (2015). *Sürdürülebilir Moda*, İstanbul: Yeni İnsan Yayınevi.
- Koca, E. Ve Çağman, D.S. (2012). “Kullanılmayan Giysilerin Değerlendirilmesinde Çalışan Kadınların Ekolojik Yaklaşımları”, *Selçuk Üniversitesi Sosyal Bilimler Enstitüsü Dergisi*, s. 159-169.
- Koca, E., Koç, F. (2008). “Çalışan Kadınların Giysi Seçimleri ve Renk Tercihleri”, *Elektronik Sosyal Bilimler Dergisi*, Sayı: 7, s. 171-200.
- Koç, F. ve Koca E. (2016). “Halk Giyim kuşamının Yok Olmasına İlişkin Nedenler ve Koruma Altına Alınması Gerekliliğinin 5N1K Yöntemi ile Analizi”, *Article in Turkish Studies*, March, Londra, s. 755-778.
- Koç, F. ve Pamuk B. (2003). “Geleneksel Türk Giyim Kuşamının Derlenmesi ve Belgelendirilmesinde Uygulanacak Bir Döküasyon Denemesi”, *Türkiye’de Halk Bilimi Müzeciliği ve Sorunları Sempozyumu Bildirileri*, Ankara, s. 243-255.

- Koçu, R. Ekrem (1969). *Türk Giyim Kuşam Süslenme Sözlüğü*, Ankara: Doğan Kitap Yayınevi.
- Kurt, M. (1995). *Giyim Teknolojisi ve Uygulaması*, Ankara: Şafak Matbaacılık.
- Kurtoğlu, N. ve Şenol D. (2004). “Tekstil ve Ekolojiye Genel Bakış, Karsinojen ve Alerjik Etki Yapabilen Tekstil Kimyasalları”, *KSÜ Fen ve Mühendislik Dergisi*, 7(1), s. 26-38.
- Lord, G.D. (1999). *The Power of Cultural Tourism*, Wisconsin Heritage Tourism Conference, Wisconsin: 1-14.
- Mangır, A. (2016). “Sürdürülebilir Kalkınma İçin Yavaş ve Hızlı Moda”, *Selçuk Üniversitesi Sosyal Bilimler Meslek Yüksek Okulu Dergisi*, Cilt: 19, 41. Yıl Özel Sayı, s. 143-154, Konya.
- Neuman, W.L. (2016). *Toplumsal Araştırma Yöntemleri Nitel ve Nicel Yaklaşımlar* (Çev. Sedef Özge), Cilt: 2, Ankara: Yayın Odası Yayınları.
- Okyay, G. (1998). *Poliklorlu Bifenil Bileşenler (PCB)*, SAGEM 6.
- Onur, N. (2004). *Moda Bulaşıcıdır*, İstanbul: Epsilon Yayınevi.
- Ormanlar, Ç (1999). *75. Yılda Değişen Yaşam Değişen İnsan Cumhuriyet Modaları*, İstanbul: Tarih Vakfı.
- Ögel, B. (1978). *Türk Kültür Tarihine Giriş 5*. Ankara: Kültür Bakanlığı Yayınları.
- Önder, M. (1995). *Antika ve Eski Eserler Kılavuzu*, Ankara: Türkiye İş Bankası Yayınları.
- Özcan, F. (1999). “İsparta ve Çeşitli Yörelere Ait Geleneksel İşlemler”, *Mesleki Eğitim Dergisi*, Ankara, s. 91-94.
- Özlu, P. ve Saatçioğlu K. (2015). “Etik Moda Kavramı ve Tasarımcılar”, *İdil Dergisi*, 4(15), s. 87-110.
- Öztürk, İ. (2007). *Koruma Kültürü ve Geleneksel Tekstillere Korunması-Onarımı*, Ankara: Mor Fil Yayınları.
- Sahni, H. (2010). Towards Sustainable Fashion-Computer Technology, Integration for a Green Fashion Value-Chain, [www.fibre2fashion.com](http://www.fibre2fashion.com) (27.7.2012).

- Seventekin N. ve Özerdem, A. (1998). “Ekolojik Açıdan Boyarmaddeler”, *Tekstil ve Konfeksiyon Dergisi*, 4, s. 4-8.
- Seventekin, N. (1995). *İnsan Ekolojisi, Eko Tekstiller Eki*, 1, s. 5-23.
- Süslü, Ö. (1989). *Tasvirlerle Göre Anadolu Selçuklu Kıyafetleri*. Ankara: Atatürk Kültür Merkezi Yayını.
- Tez, Z. (2009). *Tekstil ve Giyim Kuşamın Kültürel Tarihi*, İstanbul: Doruk Yayınları.
- Tutel, E. (1999). *75 Yılda Değişen Yaşam Değişen İnsan Cumhuriyet Modaları*, İstanbul: Tarih Vakfı.
- Türkmen, N. (2009). *Tekstil ve Moda Tasarımı Açısından Sürdürülebilirlik ve Dönüşüm*, Mimar Sinan Üniversitesi Sosyal Bilimler Enstitüsü, Sanatta Yeterlik Tezi, İstanbul.
- Yanmaz, K. (2014). *Kadın Giyiminde Eski Kıyafetlerin Geri Kazanımı*, Dokuz Eylül Üniversitesi Güzel Sanatlar Enstitüsü Yüksek Lisans Tezi, İzmir.
- Yıldırım, A., Şimşek H. (2006). *Sosyal Bilimlerde Nitel Araştırma Yöntemleri*, Ankara: Seçkin Yayınevi
- Yücel, M. Ve Ekmekçiler Ü.S. (2008). “Çevre Dostu Ürün Kavramına Bütünsel Yaklaşım: Temiz Üretim, Eko-Etiket, Yeşil Pazarlama”, *Elektronik Sosyal Bilimler Dergisi*, 7(26), s. 320-333.

## **KAYNAK KİŞİLER**

- Asım Kaplan, Karatay, Konya, 1959, Karavan Halıcılık.
- Emine Karaküçük, Selçuklu, Konya, 1955, Emekli
- İsmail Detseli, Meram, Konya, 1945, Emekli Yazar.
- Nadire Alp, Meram, Konya, 1955, Emekli Öğretmen.

## EKLER

Tablo 1: Genel Döküm Tablosu

KATALOG NO	ENVANTER NO	TARİHLENDİRME	İLGİLİ KOLEKSİYON	TÜRÜ	ARTIK KULLANIM SÜRECİ		ARTIK KUMAŞ KULLANIMI		ASTAR	SÜSLEME	İNCELEME TARİHİNDEKİ DURUMU		
					ÜRETİM AŞAMASINDA	ÜRETİM SONRASINDA	ANA KUMAŞ	YARDIMCI KUMAŞ			SAĞLAM	YIPRANMIŞ	TAMAMLANMAMIŞ
1.	1934	19. yy	Etnoğrafya Mü.	Bindallı Entari	X		X		X	X		X	
2.	1337	19. yy	Etnoğrafya Mü.	Bindallı Entari ve Ceket	X	X	X		X	X		X	
3.	683	19. yy	Koyunoğlu Mü.	Ceket	X		X		X			X	
4.	-	20. yy	Karavan	Ceket	X		X	X	X	X		X	
5.	19	19. yy	Koyunoğlu Mü.	Cepken	X	X	X	X	X	X		X	
6.	701	13. yy	Mevlana Mü.	Cübbe	X		X		X			X	
7.	756	19. yy	Koyunoğlu Mü.	Çakşır	X		X	X	X	X		X	
8.	-	19. yy	Alp-Kocaküçük Koleksiyonu	Çocuk Giysisi (Bluz-Şalvar)	X	X	X	X	X	X		X	
9.	771	19. yy	Koyunoğlu Mü.	Don	X		X	X		X		X	
10.	-	20. yy	Karavan	Don	X		X	X		X	X		
11.	805	19. yy	Koyunoğlu Mü.	Entari	X		X	X	X	X		X	
12.	778	19. yy	Koyunoğlu Mü.	Entari	X		X	X	X			X	
13.	751	19. yy	Koyunoğlu Mü.	Entari	X		X	X	X	X		X	
14.	665	19. yy	Koyunoğlu Mü.	Entari	X		X	X	X	X		X	
15.	6508	20. yy	Etnoğrafya Mü.	Entari	X		X	X	X			X	X
16.	-	20. yy	Karavan	Entari	X		X		X	X	X		
17.	865	19. yy	Koyunoğlu Mü.	Etek (Üçetek)	X	X	X	X		X		X	X
18.	772	19. yy	Koyunoğlu Mü.	Etek	X	X	X	X	X	X		X	
19.	819	19. yy	Koyunoğlu Mü.	Fermene	X		X	X	X	X		X	
20.	682	19. yy	Koyunoğlu Mü.	Göynek (erkek)	X		X	X		X	X		
21.	666	19. yy	Koyunoğlu Mü.	Hırka (erkek)	X		X		X	X		X	
22.	6501	20. yy	Etnoğrafya Mü.	İçlik	X		X	X		X		X	
23.	-	20. yy	Karavan	İşlik	X		X		X	X		X	
24.	1330	18. yy	Etnoğrafya Mü.	Kaftan	X		X		X	X		X	
25.	22	19. yy	Koyunoğlu Mü.	Salta	X	X	X	X	X	X		X	
26.	-	19. yy	Karavan	Şalvar	X	X	X	X	X	X		X	
27.	-	19. yy	Karavan	Şalvar	X		X		X		X		
28.	-	20. yy	İ. Detseli Koleksiyonu	Şalvar	X	X	X	X				X	
29.	1289	19. yy	Etnoğrafya Mü.	Tennure	X		X		X	X		X	
30.	769	19. yy	Koyunoğlu Mü.	Üçetek Entari	X		X		X	X		X	
31.	-	19. yy	Karavan	Üçetek Entari	X		X	X	X	X		X	
32.	-	19. yy	Karavan	Üçetek Entari	X		X	X	X	X		X	
33.	1448	19. yy	Etnoğrafya Mü.	Üçetek Entari	X		X	X	X	X		X	
34.	-	19. yy	Karavan	Üçetek Entari	X		X		X	X		X	
35.	9	19. yy	Koyunoğlu Mü.	Yelek	X	X	X	X	X	X		X	
				%	100	25,7	100	65,7	82,8	82,8	11,4	88,5	5,7









Tablo 4: Teknik Döküm Tablosu

KATALOG NO	ENVANTER NO	TARİHLENDİRME	İLGİLİ KOLEKSİYON	TÜRÜ	KULLANILAN SÜSLEME ÇEŞİTLERİ			SÜSLEME MALZEMESİNİN KULLANILDIĞI YERLER					KULLANILAN İPLİK RENKLERİ						İPLİK CİNSİ		KULLANILAN DİKİŞ TEKNİKLERİ							
					DİKİŞ TEKNİĞİ	NAKIŞ TEKNİĞİ	HAZIR MALZEME	ÜST				ALT	ARTIK SÜSLEME KULLANILMIŞ	ANA			ARA	NÖTR		V.D.		İPEK	PAMUKLU	ÇİRPMA	ELDE BAŞKI	ELDE MAKİNE	OYULGAMA	MAKİNEDİ DÜZ DİKİŞ
								ARKA	KOL	ÖN	YAKA			KIRMIZI	SARI	MAVİ	YEŞİL	SİYAH	BEYAZ	KREM	KAHVERENGİ							
1.	1934	19. yy	Etnoğrafya Mü.	Bindallı Entari		X		X	X	X	X						X	X				X	X			X		
2.	1337	19. yy	Etnoğrafya Mü.	Bindallı Entari ve Ceket		X		X	X	X	X						X	X				X	X	X		X		
3.	683	19. yy	Koyunoğlu Mü.	Ceket												X						X					X	
4.	-	20. yy	Karavan	Ceket	X			X	X	X	X		X									X		X		X		
5.	19	19. yy	Koyunoğlu Mü.	Cepken		X	X	X	X	X		X		X			X					X	X	X		X	X	
6.	701	13. yy	Mevlana Mü.	Cübbe													X					X					X	
7.	756	19. yy	Koyunoğlu Mü.	Çakşır			X				X	X					X	X				X		X			X	
8.	-	19. yy	Alp-Kocaküçük Koleksiyonu	Çocuk Giysisi (Bluz-Şalvar)	X	X		X	X	X	X						X	X				X	X		X	X		
9.	771	19. yy	Koyunoğlu Mü.	Don	X						X	X					X	X				X		X		X		
10.	-	20. yy	Karavan	Don	X						X	X	X									X					X	
11.	805	19. yy	Koyunoğlu Mü.	Entari	X			X	X	X	X						X					X		X			X	
12.	778	19. yy	Koyunoğlu Mü.	Entari									X				X	X	X		X	X					X	
13.	751	19. yy	Koyunoğlu Mü.	Entari	X	X		X	X	X		X	X	X	X		X	X			X	X	X	X		X		
14.	665	19. yy	Koyunoğlu Mü.	Entari	X	X		X			X		X				X					X		X		X	X	
15.	6508	20. yy	Etnoğrafya Mü.	Entari										X			X			X		X				X		
16.	-	20. yy	Karavan	Entari															X		X						X	

Tablo 4: (Devam)

17.	865	19. yy	Koyunoğlu Mü.	Etek (Üçetek)	X						X	X					X					X		X	X			
18.	772	19. yy	Koyunoğlu Mü.	Etek	X						X	X	X				X	X				X				X	X	
19.	819	19. yy	Koyunoğlu Mü.	Fermene	X	X			X	X	X				X		X	X				X	X	X		X	X	
20.	682	19. yy	Koyunoğlu Mü.	Göynek (erkek)	X	X		X	X	X								X			X						X	
21.	666	19. yy	Koyunoğlu Mü.	Hırka (erkek)			X	X	X	X					X	X	X					X		X		X	X	
22.	6501	20. yy	Etnoğrafya Mü.	İçlik	X		X	X	X	X		X		X			X					X				X	X	
23.	-	20. yy	Karavan	İşlik	X		X				X					X						X		X			X	
24.	1330	18. yy	Etnoğrafya Mü.	Kaftan			X		X	X	X			X			X	X				X	X	X		X		
25.	22	19. yy	Koyunoğlu Mü.	Salta		X		X	X	X				X			X					X			X	X		
26.	-	19. yy	Karavan	Şalvar		X					X			X			X		X			X		X	X	X	X	
27.	-	19. yy	Karavan	Şalvar													X					X					X	
28.	-	20. yy	İ. Detseli Koleksiyonu	Şalvar													X	X	X			X		X	X	X	X	
29.	1289	19. yy	Etnoğrafya Mü.	Tennure			X		X		X							X				X					X	
30.	769	19. yy	Koyunoğlu Mü.	Üçetek Entari			X		X		X							X				X		X		X		
31.	-	19. yy	Karavan	Üçetek Entari	X				X		X						X		X			X				X	X	
32.	-	19. yy	Karavan	Üçetek Entari	X				X	X	X											X				X	X	
33.	1448	19. yy	Etnoğrafya Mü.	Üçetek Entari	X		X	X	X	X	X						X		X			X				X	X	
34.	-	19. yy	Karavan	Üçetek Entari			X		X		X						X		X			X				X	X	
35.	9	19. yy	Koyunoğlu Mü.	Yelek		X		X	X	X	X			X			X					X	X	X		X		
				%	45,7	34,2	37,1	42,8	77,1	65,7	60	20	48,5	17,1	28,5	8,5	5,7	74,2	40	20	5,7	8,5	97,1	22,8	48,5	14,2	65,7	65,7



