



T. C.

**MUĞLA SITKI KOÇMAN ÜNİVERSİTESİ**  
**EĞİTİM BİLİMLERİ ENSTİTÜSÜ**  
**TÜRKÇE VE SOSYAL BİLİMLER EĞİTİMİ ANABİLİM DALI**  
**SOSYAL BİLGİLER EĞİTİMİ BİLİM DALI**

**SOSYAL BİLGİLER ÖĞRETİMİNDE TARİHİ ROMAN**  
**KULLANIMINA YÖNELİK ÖĞRETMEN GÖRÜŞLERİ:**  
**ANTALYA İLİ ÖRNEĞİ**

**AHMET YASİN ACAR**

**YÜKSEK LİSANS TEZİ**

**MART, 2024**

**MUĞLA**

T. C.  
MUĞLA SITKI KOÇMAN ÜNİVERSİTESİ  
EĞİTİM BİLİMLERİ ENSTİTÜSÜ  
TÜRKÇE VE SOSYAL BİLİMLER EĞİTİMİ ANABİLİM DALI  
SOSYAL BİLGİLER EĞİTİMİ BİLİM DALI

SOSYAL BİLGİLER ÖĞRETİMİNDE TARİHİ ROMAN  
KULLANIMINA YÖNELİK ÖĞRETMEN GÖRÜŞLERİ:  
ANTALYA İLİ ÖRNEĞİ

AHMET YASİN ACAR  
ORCID NO: 0009-0007-8625-2952

TEZ DANIŞMANI  
PROF. DR. AYTEN KİRİŞ AVAROĞULLARI

YÜKSEK LİSANS TEZİ

MART, 2024  
MUĞLA

## JÜRİ ONAY SAYFASI

Ahmet Yasin ACAR tarafından hazırlanan ‘‘Sosyal Bilgiler Öğretiminde Tarihi Roman Kullanımına Yönelik Öğretmen Görüşleri: Antalya İli Örneđi’’ başlıklı tez çalışması aşağıdaki jüri tarafından oybirliđi ile Sosyal Bilgiler Eğitimi Bilim Dalı’nda Yüksek Lisans Tezi olarak kabul edilmiştir.

Prof. Dr. Özgür YILDIZ

Türkçe ve Sosyal Bilimler Eğitimi Ana Bilim Dalı

Jüri Başkanı

Prof. Dr. Ayten KİRİŞ  
AVAROĞULLARI

Türkçe ve Sosyal Bilimler Eğitimi

Ana Bilim Dalı

Tez Danışmanı

Doç. Dr. Ahmet VURGUN

Türkçe ve Sosyal Bilimler Eğitimi

Ana Bilim Dalı

Üye

Tez savunma tarihi: 09/02/2024

Bu tez Sosyal Bilgiler Eğitimi Bilim Dalı’nda Yüksek Lisans Tezi olması için gerekli şartları yerine getirmektedir.

Prof. Dr. Şevki KÖMÜR

Eğitim Bilimleri Enstitüsü Müdürü

## ETİK BEYANI

Muğla Sıtkı Koçman Üniversitesi Eğitim Bilimleri Enstitüsü Tez Yazım Kılavuzuna uygun olarak hazırlanan ‘‘Sosyal Bilgiler Öğretiminde Tarihi Roman Kullanımına Yönelik Öğretmen Görüşleri: Antalya İli Örneği’’ başlıklı Yüksek Lisans Tez çalışmasında;

- Tez içinde sunulan veriler, bilgiler ve dokümanların akademik ve etik kurallar çerçevesinde elde edildiğini,
- Tüm bilgi, belge, değerlendirme ve sonuçların bilimsel etik ve ahlak kurallarına uygun olarak sunulduğunu,
- Tez çalışmasında yararlanılan eserlerin tümüne uygun atıfta bulunarak kaynak gösterildiğini,
- Kullanılan verilerde ve ortaya çıkan sonuçlarda herhangi bir değişiklik yapılmadığını,
- Bu tezde sunulan çalışmanın özgün olduğunu,

bildirir, aksi bir durumda aleyhime doğabilecek tüm hak kayıplarını kabullendiğimi beyan ederim. 09/02/2024

Ahmet Yasin ACAR

*Bu tezde kullanılan ve başka kaynaktan yapılan bildirişlerin, çizelge, şekil ve fotoğrafların kaynak gösterilmeden kullanımı, 5846 sayılı Fikir ve Sanat Eserleri Kanunu’ndaki hükümlere tabidir.*

## ÖZET

### SOSYAL BİLGİLER ÖĞRETİMİNDE TARİHİ ROMAN KULLANIMINA YÖNELİK ÖĞRETMEN GÖRÜŞLERİ: ANTALYA İLİ ÖRNEĞİ

AHMET YASİN ACAR

Yüksek Lisans Tezi, Sosyal Bilgiler Eğitimi Bilim Dalı

Tez Danışmanı: Prof. Dr. Ayten KİRİŞ AVAROĞULLARI

Mart 2024, 83 sayfa

Bu araştırmanın amacı, sosyal bilgiler öğretmenlerinin sosyal bilgiler öğretiminde tarihi romanların kullanımına yönelik görüşlerinin incelenmesidir. Tarama modelinde yürütülen bu araştırmanın evrenini Antalya ili ve ilçelerinde görev yapan sosyal bilgiler öğretmenleri oluşturmaktadır. Araştırmanın örneklem grubunu ise gönüllülük esasına göre seçilen 146 sosyal bilgiler öğretmeni oluşturmaktadır. Araştırmada, Şimşek (2006) tarafından geliştirilen “öğretmenlerin tarihsel romana ilişkin görüşleri” anket formu ve araştırmacı tarafından hazırlanan yedi sorudan oluşan yarı yapılandırılmış görüşme soruları kullanılmıştır. Verilerin analizinde nicel veriler için SPSS-29 paket programı kullanılmış, nitel veriler betimsel analiz ile çözümlenmiştir. Araştırmadan elde edilen sonuçlara göre; sosyal bilgiler öğretmenlerinin tarihi romanları eğitim materyali olarak değerli buldukları, özellikle, öğrencilerin milli bilinç kazanması, tarihi olayları daha iyi anlamaları, düşünme becerilerini geliştirdiği ve milli değerleri özümseme, geçmişi ve geleceği anlamalarına katkı sağladığı yönünde görüşleri olduğu anlaşılmıştır. Ayrıca sosyal bilgiler öğretmenlerinin derslerde tarihi roman okumalarını öğrencilere tavsiye ettiklerini ancak tarihi romanların sosyal bilgiler müfredatında yeterince yer bulmadığını, okul kütüphanelerinde yeterli sayıda tarihi romanın olmadığı konularına dikkat çekmişlerdir. Öğretmen görüşlerine göre cinsiyet ve mesleki kıdem gibi değişkenlerin

ölçek üzerinde anlamlı bir etkisi olmadığı ancak sürekli yayın takibi yapan ve daha sık tarihi roman okuyan katılımcıların ölçek puanlarının daha yüksek olduğu tespit edildi. Sosyal bilgiler derslerinde tarihi roman kullanımına dikkat çekmek amacıyla sosyal bilgiler öğretmenlerinin görüşleri doğrultusunda öneriler sunulmuştur.

*Anahtar kelimeler:* tarih öğretimi, sosyal bilgiler, tarihi roman, sosyal bilgiler öğretmeni



## **ABSTRACT**

### **TEACHERS' OPINIONS ON THE USE OF HISTORICAL NOVEL IN TEACHING SOCIAL STUDIES: THE EXAMPLE OF ANTALYA PROVINCE**

**AHMET YASİN ACAR**

**Master Thesis, Department of Social Studies Education**

**Supervisor: Prof. Dr. Ayten Kiriş AVAROĞULLARI**

**March 2024, 83 pages**

The aim of this study is to examine the views of social studies teachers regarding the use of historical novels in social studies instruction. The universe of this survey-based research consists of social studies teachers working in the Antalya province. The sample group of the study is comprised of 146 randomly selected social studies teachers. The research utilized a questionnaire, namely the “Teachers’ Views on Historical Novels” survey form developed by Şimşek (2006) and semi-structured interview questions consisting of seven questions. Quantitative data analysis was conducted using the SPSS-29 software, while qualitative data were analyzed through descriptive analysis. According to the data obtained from the research, it is understood that social studies teachers value historical novels as educational materials, particularly for their contributions to students’ national consciousness, better understanding of historical events, development of critical thinking skills, and assimilation of national values, thus contributing to comprehending the past and future. Additionally, social studies teachers indicated that they recommend student store and historical novels in class; however, they pointed out the insufficient presence of historical novels in the social studies curriculum and the lack of an adequate number of historical novels in school libraries. According to teacher opinions, variables such as gender and professional seniority did not have a significant impact on the scale.

Nevertheless, it was found that participants who follow periodicals and read historical novels more frequently had higher scale scores. Recommendations based on the views of social studies teachers have been presented to draw attention to the use of historical novels in social studies classes.

*Keywords:* history teaching, socialstudies, historical novel, social studies teacher



## ÖN SÖZ

Yüksek lisans tez çalışması sürecinde bana başından sonuna kadar sürekli olarak yardımcı olan tecrübesi ve deneyimleri ile rehberlik eden değerli danışman hocam Prof. Dr. Ayten KİRİŞ AVAROĞULLARI'na, değerli jüri üyeleri Prof. Dr. Özgür YILDIZ ile Doç. Dr. Ahmet VURGUN'a ve kıymetli hocam Prof. Dr. Muhammed AVAROĞULLARI'na teşekkür ederim. Muğla Sıtkı Koçman Üniversitesi Eğitim Bilimleri Enstitüsü'nde bulunan tüm hocalarıma, yüksek lisans tez çalışmamın hazırlanması aşamasında katkısı olan ve emeği geçen bütün hocalarıma ve arkadaşlarıma teşekkür ederim.



# İÇİNDEKİLER

	<b>Sayfa</b>
JÜRİ ONAY SAYFASI.....	iii
ETİK BEYANI .....	iv
ÖZET .....	v
ABSTRACT.....	vii
ÖN SÖZ .....	ix
İÇİNDEKİLER .....	x
TABLolar DİZİNİ.....	xiii
ŞEKİLLER DİZİNİ .....	xiv
KISALTMALAR DİZİNİ.....	xv
EKLER DİZİNİ .....	xvi

## BÖLÜM I

### GİRİŞ

1.1. Problem Durumu.....	1
1.2. Problem Cümlesi.....	2
1.2.1. Alt Problem Cümlesi .....	2
1.3. Araştırmanın Amacı.....	3
1.4. Araştırmanın Önemi .....	4
1.5. Araştırmanın Sınırlılıkları.....	5

## BÖLÜM II

### KURAMSAL ÇERÇEVE ve İLGİLİ ARAŞTIRMALAR

2.1. Sosyal Bilgilerin ve Önemi.....	6
2.1.1. Sosyal Bilgilerin Önemi .....	8
2.1.2. Sosyal Bilgiler Eğitiminde Temel Yaklaşımlar .....	10
2.2.Tarihi Romanlar ve Sosyal Bilgilerde Kullanımı .....	12
2.2.1. Tarihi Roman Tanımı .....	12
2.2.2. Tarihi Roman Türleri .....	13
2.3. Tarihi Romanların Gelişimi .....	15
2.3.1. Tarihi Romanların Ülkemizdeki Gelişimi .....	15
2.3.2. Tarihi Romanların Dünyadaki Gelişimi.....	18
2.4. Tarihi Romanlar ve Sosyal Bilgilerde Kullanımı .....	20
2.4.1. Sosyal Bilgiler Eğitiminde Tarihi Roman Kullanımının Yararları .....	23
2.5. İlgili Yurtiçi Araştırmalar .....	25
2.6. İlgili Yurtdışı Araştırmalar .....	33

## BÖLÜM III

### YÖNTEM

3.1. Araştırma Yöntemi ve Modeli .....	35
3.2. Evren ve Örneklem .....	36
3.3. Veri Toplama Araçları .....	36
3.3.1. Kişisel Bilgi Formu .....	36
3.3.2. Tarihsel Romana Yönelik Öğretmen Görüşleri (TRYÖG) Ölçeği.....	36
3.3.3. Tarihsel Romana Yönelik Öğretmen Görüşleri Yarı Yapılandırılmış Görüşme Formu.....	37
3.3.4. Veri Toplama Süreci.....	38

3.3.4. Veri Analizi.....	38
--------------------------	----

## **BÖLÜM IV**

### **BULGULAR**

4.1. Öğretmenlerin Tarihsel Romana İlişkin Görüşleri” Ölçeğinin Geçerliğinin Geçerliliğine Dair Bulgular .....	40
4.2. Sosyal Bilgiler Öğretmenlerin Ölçeğe Verdikleri Cevapların Cinsiyet, Mesleki Kıdem, Süreli Yayın Takip Etme Durumu, Tarihi Roman Okuma Sıklığı Değişkenlerine Göre Analizinden Elde Edilen Bulgular .....	44
4.3. Sosyal Bilgiler Öğretmenlerinin Derslerinde Tarihi Roman Kullanımına Yönelik Yarı Yapılandırılmış Görüşme Formundan Elde Edilen Bulgular .....	48

## **BÖLÜM V**

### **TARTIŞMA, SONUÇ ve ÖNERİLER**

5.1. Tartışma .....	55
5.2. Sonuç .....	61
5.3. Öneriler .....	66
KAYNAKÇA.....	68
EKLER.....	74

## TABLULAR DİZİNİ

	<b>Sayfa</b>
Tablo 1. <i>Yarı Yapılandırılmış Görüşme Formu</i> .....	37
Tablo 2. <i>Yeni Ölçek Modelinin Oluşum Aşamasında Sırası ile Tespit Edilen AFA Bulguları</i> .....	41
Tablo 3. <i>DFA Uyum İndeksleri, Referans Değerler ve Model Uyumları</i> .....	42
Tablo 4. <i>Cinsiyet Değişkenine Göre Frekans Dağılım Tablosu</i> .....	44
Tablo 5. <i>Meslek Deneyim Yıllarına Göre Frekans Dağılım Tablosu</i> .....	44
Tablo 6. <i>Sürekli Yayın Takip Etme Durumuna Göre Frekans Dağılım Tablosu</i> .....	45
Tablo 7. <i>Tarihi Roman Okuma Sıklığına Göre Frekans Dağılım Tablosu</i> .....	45
Tablo 8. <i>Katılımcıların Tryög Ölçeğinden Aldıkları Puanların Ortalama ve Yayılım Değerleri</i> .....	45
Tablo 9. <i>Tryög Ölçeğinden Alınan Toplam Puanlar İçin Normallik Varsayımı Kontrolü</i> .....	46
Tablo 10. <i>Cinsiyet Faktörüne Göre Tryög Puanlarındaki Farklılık</i> .....	46
Tablo 11. <i>Mesleki Deneyim Yılına Göre Tryög Puanlardaki Farklılık</i> .....	46
Tablo 12. <i>Sürekli Yayın Takip Etme Durumuna Göre Tryög Puanlarındaki Farklılık</i> ....	47
Tablo 13. <i>Tarihi Roman Okuma Sıklığına Göre Tryög Puanlardaki Farklılık</i> .....	47
Tablo 14. <i>Tarihi Roman Okul Dışı Kaynak</i> .....	49
Tablo 15. <i>Tarihi Roman İle İlgili Görüşler</i> .....	50
Tablo 16. <i>Tarihi Romanların Geçmiş ve Geleceği Anlamada Katkısı</i> .....	51
Tablo 17. <i>Tarihi Romanların Sinemaya Aktarılması</i> .....	52
Tablo 18. <i>Müfredatın Yeterliliği</i> .....	53
Tablo 19. <i>Roman Sayısının Yeterliliği</i> .....	54

## ŞEKİLLER DİZİNİ

**Sayfa**

Şekil 1. *DFA ile Ortaya Çıkarılan Yeni Model (Standardize Edilmiş Katsayılar)*..... 43



## KISALTMALAR DİZİNİ

<b>ABD</b>	Amerika Birleşik Devletleri
<b>AFA</b>	Açımlayıcı faktör analizi
<b>BK</b>	Basıklık katsayısı
<b>ÇK</b>	Çarpıklık katsayısı
<b>Df</b>	Serbestlik derecesi
<b>H (<math>X^2</math>)</b>	Kruskall-Wallis testinin katsayısı
<b>MEB</b>	Millî Eğitim Bakanlığı
<b>p</b>	Manidarlık (anlamlılık) düzeyi
<b>SH</b>	Standart hata
<b>ss</b>	Standart sapma
<b>Top</b>	Toplam
<b>TV</b>	Televizyon
<b>U</b>	Mann Whitney U testinin katsayısı
$\bar{x}$	Aritmetik ortalama
<b>X<sub>sıra</sub></b>	Sıra ortalamaları

## EKLER DİZİNİ

	<b>Sayfa</b>
Ek 1. <i>Onam Formu</i> .....	74
Ek 2. <i>Sosyal Bilgiler Öğretiminde Tarihi Roman Kullanımına Yönelik Öğretmen Görüşleri Ölçeği</i> .....	75
Ek 3. <i>Sosyal Bilgiler Öğretmenlerinin Tarihi Romana İlişkin Görüşleri Üzerine Yarı Yapılandırılmış Görüşme Formu Soruları</i> .....	77
Ek 4. <i>Kurtuluş Savaşını Konu Alan Romanlar</i> .....	78
Ek 5. <i>Etik Kurul Kararı</i> .....	79
Ek 6. <i>Meb Uygulama İzni</i> .....	80

## BÖLÜM I

### GİRİŞ

Bu bölümde araştırmanın problem durumu, problem cümlesi, amaçları, önemi, varsayımları, sınırlıkları ve araştırmada kullanılan terimlerin tanımlarına yönelik bilgilere yer verilmiştir.

#### 1.1. Problem Durumu

Eğitim sisteminin demokratik toplum düzenini oluşturma aşamasında, temel derslerden biri olan sosyal bilgiler derslerinin büyük önemi vardır. Çünkü sosyal bilgiler dersleri, sosyal bir toplumun inşası için oldukça gerekli derslerden biridir. Alınan sosyal bilgiler dersleri bireyin yaşamının ilerleyen kısımlarında yarar sağlayabilecek niteliklere sahiptir. Sosyal bilgilerin öğretim programındaki kazanımlarla ilişkisi olarak tarihi romanlarındaki konular öğrencilerin dikkatini çekebilmekte ve aynı zamanda sosyal bilgiler dersine de odaklanmalarına yardımcı olabileceği tahmin edilmektedir.

Tarihi romanların öğretim bakımından ilk dikkati çeken tarafı, “tarih alanını okuyucu açısından merak edilir” duruma getirmesidir. Çünkü tarihi romanları okumanın, tüm okuyucuların davranışlarını kapsayan bir derecede bilgi sunmaları yerine, tarihin anlaşılmasına dönük olarak ilgiyi uyanık tutması beklenmektedir (Şimşek, 2006). Ayrıca tarihi romanların genç okurlara, geçmiş tarihteki belli bir zaman aralığını ve yeri sunarak o dönemle ilgili merak duygusunu uyandırmak ve tarihi daha ayrıntılı bir şekilde ele almaları için teşvik edici bir özelliğe sahiptir. Tarihi romanları okuyan bilhassa genç bireyler, hayatın onlar doğmadan çok önce başladığını, tek yaşanmış tarihin onların tarihi olmadığını, pek çok dönemin varlığını fark etmelerine yarar sağlayabilmektedir. Aynı zamanda tarihi romanlar, okuyucuların tarihi daha iyi bir şekilde anlamalarına, içselleştirmelerine ve günümüz ile kıyaslama yapma şansı verebilmektedir. Tarihteki bazı olayların farklı bakış açısıyla, farklı değerleri, bazı anlaşmazlıkların ve gerçeklerin farklı

içeriklerinin varlığını öğrenmelerine imkân tanımaktadır (Austin ve Harris, 2000). Tüm bunlara ek olarak, tarihi romanlar, öğrencilerin tarih ile ilgili bazı küçük araştırma yapma aşamasında da teşvik edici bir yönü vardır. Özetle, bir tarihi romanın açıkça değerlendirilmesi, öğrencilerin gerçek (tarihsel) bir problemin çözümü açısından araştırma yapmalarına ve konu hakkında bazı tasvirlerde bulunmalarına dair bir çerçeve oluşturmaktadır (Davis ve Hunter, 1990).

Türk toplumu açısından tarihi romanlar büyük öneme sahiptir. Çünkü Türklerin tarihi oldukça derin ve şanlı bir geçmişte sahip olması bir avantaj olarak göze çarpmaktadır. Milli Eğitim Bakanlığı (2018); sosyal bilgiler derslerinde kültürümüzün temel unsurları olan kahramanlardan, destanlardan, efsanelerden, atasözlerinden yararlanılması gerektiğini belirtmekte ve ayrıca, türkü, şiir gibi edebî ürünlerle de desteklenmesi gerektiğine işaret etmektedir. Bu durumun eğitim alan kişilerin öğrenimlerini hem kolaylaştırabilmekte, ayrıca derse karşı ilgilerinin artacağını söylenebilir. Buna dayanarak öğrencilerin konulara karşı ilgisini arttıracak roman, tarihî roman, hikâye gibi edebî ürünler okumaları özendirilmelidir (Milli Eğitim Bakanlığı[MEB], 2018).

Bu çalışma kapsamında sosyal bilgiler öğretiminde tarihi roman kullanımına yönelik öğretmen görüşleri konu edilmiştir. Bu bağlamda öncelikle sosyal bilgiler dersleri ve ilgili konular üzerinde durulmuştur. Sosyal bilgiler öğretim programlarında öğrencinin eğitim sürecinin dikkate alındığı göz önünde bulundurulduğunda, sosyal bilgilerde tarih konularının öğretiminde bu yöntemin bir alternatif olup olmadığı ve bir nevi öğretim aracı niteliğindeki tarihi romanlara yönelik olarak öğretmenlerin sosyal bilgiler öğretmenlerinin düşünceleri araştırmanın merkezi olarak göze çarpmaktadır. Tarihi romanların günlük hayatın ve sosyal bilgiler dersinin başarısını etkileyip etkilemediği sosyal bilgiler öğretmenlerinin düşünceleri vasıtasıyla sorgulamak araştırmanın başlıca sorunudur.

## **1.2. Problem Cümlesi**

Sosyal bilgiler öğretiminde tarihi roman kullanımına yönelik sosyal bilgiler öğretmenlerinin görüşleri nasıldır?

### **1.2.1. Alt Problem Cümlesi**

- Sosyal bilgiler öğretmenlerinin tarihsel romana yönelik görüşleri cinsiyet faktörüne göre anlamlı olarak farklılaşmakta mıdır?

- Sosyal bilgiler öğretmenlerinin tarihsel romana yönelik görüşleri mesleki deneyim yıllarına göre anlamlı olarak farklılaşmakta mıdır?
- Sosyal bilgiler öğretmenlerinin tarihsel romana yönelik görüşleri süreli yayın takip etme durumlarına göre anlamlı olarak farklılaşmakta mıdır?
- Sosyal bilgiler öğretmenlerinin tarihsel romana yönelik görüşleri tarihi roman okuma sıklığına göre anlamlı olarak farklılaşmakta mıdır?

### 1.3. Araştırmanın Amacı

Sosyal bilgiler dersi hem Türkiye’de hem diğer dünya ülkelerinde yaşayan insanlar açısından oldukça büyük öneme sahip olan temel derslerden biridir ve bireylerin özgüvenine önemli katkılar sağlamaktadır. Bu dersler bireylerin ilerleyen yıllarına ışık tutacak olan bilgi ve becerilerin öğrenilmesinin önünü açmaktadır. Aynı zamanda kişinin sosyal yaşama entegrasyonunun başlangıç aşamalarından biri de sosyal bilgiler dersleridir. Toplum oluşturulan bireylere pek çok yararı olan sosyal bilgiler dersi aynı zamanda bireylerin toplumsal sorunlara karşı da duyarlı olmasını sağlamaktadır. Sosyal bilgiler derslerinde bilhassa tarih konularının öğretiminde tarihi roman kullanımı son yıllarda yaygınlaşmıştır. Ayrıca tarihi konulara olan ilginin son zamanlarda arttığını da söylemek mümkündür. Bu çalışma kapsamında temel amaç sosyal bilgilerin öğretiminde ve tarihi roman kullanımında öğretmen görüşleri dikkate alınarak bir değerlendirme yapmaktır.

Bu araştırmada tarihi romanların sosyal bilgiler dersine ve günlük yaşama olası katkıları incelenmesi hedeflenen ana konudur. Ayrıca, tarihi romanlar, öğrencilere tarih olaylarını etkili bir şekilde aktarma imkânı sunabileceği savunulmaktadır. Kurgusal hikayeler aracılığıyla öğrenciler, tarihi olayları daha etkili bir biçimde anlayabilir ve bağlantılar kurabilirler. Bu romanlar, tarihsel olayların sosyal, kültürel ve duygusal boyutlarını öne çıkararak öğrencilere o dönemin atmosferini ve insanların yaşadığı deneyimleri anlaması gerektiğinde etkilidir. Ayrıca, sosyal bilgiler öğretmenlerinin görüşlerinden yola çıkarak “Sosyal bilgiler öğretmenlerinin tarihsel romana yönelik görüşleri cinsiyet faktörüne göre anlamlı olarak farklılaşmakta mıdır, sosyal bilgiler öğretmenlerinin tarihsel romana yönelik görüşleri mesleki deneyim yıllarına göre anlamlı olarak farklılaşmakta mıdır, sosyal bilgiler öğretmenlerinin tarihsel romana yönelik görüşleri süreli yayın takip etme durumlarına göre anlamlı olarak farklılaşmakta mıdır, sosyal bilgiler öğretmenlerinin tarihsel romana yönelik görüşleri tarihi roman okuma

sıklığına göre anlamlı olarak farklılaşmakta mıdır?” gibi soruların cevabını bulmayı amaçlamaktadır.

#### **1.4. Araştırmanın Önemi**

Tarihi romanlar, sosyal bilgiler dersine katkı sağladığı, öğrencilerin tarih bilgisini derinleştirdiği ve onlara geçmişin izini sürme fırsatı sunduğu düşünülen kaynaklardır. Bu eserler, tarihi olayları, kültürleri ve toplumsal yapıları akıcı bir hikâye içinde işleyerek öğrencilere tarihi öğretmenin yanı sıra bir dönemin atmosferine de dalmalarını sağlar.

Tarihi romanlar, öğrencilere sadece tarih bilgisini aktarmakla kalmaz, aynı zamanda o dönemi yaşamalarını sağlar ve insanların duygu, düşünce dünyalarını da sunar. Bu, öğrencilerin tarihi olayları daha kolay anlamalarını ve o döneme ait bağlamı daha derinlemesine kavramalarını sağlar. Ayrıca, her yazarın ve karakterin kendine özgü bakış açısı vardır. Tarihi romanlar, farklı bakış açılarından tarihi olayları anlatarak öğrencilere olayları çok yönlü bir şekilde görmeyi öğretir. Bu da onların eleştirel düşünme becerilerini geliştirir (Öztürk, 2002).

Sosyal bilgiler dersi 9-14 yaş aralığını kapsadığı için sadece ders kitaplarından öğrenilen tarih bilgisi bazen öğrenciler için sıkıcı olabilir. Tarihi romanlar, eğlenceli hikâyelerle tarihi canlandırarak öğrencilere ders kitaplarından farklı bir bakış açısı sunar.

Sosyal bilgiler dersinde tarihi romanların kullanımı, öğrencilerin tarih bilgisini sadece bir ders konusu olarak değil, aynı zamanda yaşanmış gerçek hikâyeler ve insan deneyimleri olarak görmelerine yardımcı olur. Öğrenciler, tarihle daha derin bir bağ kurarak eleştirel düşünme, analitik becerilerini geliştirme ve tarihle ilgili derinlemesine anlama yetilerini artırma şansı elde ederler. Bu da onların sadece geçmişi anlamakla kalmayıp aynı zamanda günümüz dünyasını daha iyi kavramalarına ve geleceğe daha bilinçli bir şekilde hazırlanmalarına olanak tanır.

Tarihsel süreçteki bazı konuların daha iyi bir şekilde anlaşılmasında tarih romanlarının büyük önemi vardır. Bu romanların öğretimde kullanılmasının pek çok yararı olduğuna yönelik pek çok çalışma bulunmaktadır. Bu ve benzer türdeki çalışmaların hem literatürdeki boşluğu doldurmak hem sosyal bilgiler öğretiminde tarihi romanlarının önemine vurgu yapmak, hem de eğitim sürecinde tarihi romanların etkililiğini öğretmen görüşleri doğrultusunda incelemenin önemli olduğunu söylemek mümkündür.

### **1.5. Araştırmanın Sınırlılıkları**

İlk olarak, araştırma 2022-2023 eğitim ve öğretim döneminde Antalya ili ve ilçelerinin farklı ilçelerindeki MEB'e bağlı resmi ilköğretim kurumlarında görevli öğretmenlerle sınırlıdır. İkinci olarak, cevaplandırmanın bir kısmı sanal ortam üzerinden gerçekleştiğinden gözlemlene aşaması olmadığı için güvenilirliği sınırlıdır ve cevaplandırma aşamasının nasıl geçtiği konusunda net bir bilginiz yoktur. Üçüncü olarak, verilerin Türk edebiyatı tarihi romanlarının bilgisini içermesi üzerine bazı görüşme ve anket soruları Türkiye ile sınırlı olacak şekildedir. Dördüncü olarak, bu alanda yapılan yurtdışı çalışmaların kısıtlılığı araştırmanın sınırlarını çizebilir. Son olarak, araştırma 146 katılımcı ile gerçekleştirilmiştir. Bu sayının yetersiz olmasına ilaveten görüşme sorularını da yanıtlayan katılımcı sayısında eşitsizlikler ve düşük oran mevcuttu. Bu da analizin doğruluğu konusunda bizi sınırlayabilir.

## BÖLÜM II

### KURAMSAL ÇERÇEVE ve İLGİLİ ARAŞTIRMALAR

Araştırmanın bu kısmında araştırmanın kuramsal çerçevesine ve konu ile ilgili olarak yapılan araştırmalara yer verilecektir.

#### 2.1. Sosyal Bilgilerin ve Önemi

Sosyal bilgiler, temel olarak insan yaşamı üzerine kurulmuştur. Sosyal bilgiler insanların birbirlerini daha iyi tanımalarına ve birbirlerini daha iyi anlamalarına katkı sağlamaktadır. Aslında sosyal bilgileri tanımlamak tarih veya coğrafya benzeri bir disiplini tanımlamaktan oldukça güçtür. Çünkü sosyal bilgiler disiplinler arası bir disiplin niteliğinde olduğundan, oldukça kapsamlı bir disiplin alanına sahiptir (Öztürk, 2006).

Sosyal bilgiler, toplumsal gerçekle kanıtlamaya dayalı bağ kurma süreci şeklinde tanımlamak mümkündür. Toplumsal gerçek, toplumun yaşamı için gerekli olan tüm etkinlik ve faaliyetler olarak nitelendirilmektedir. Toplumsal gerçek, insanların yaşamında zorunlu olan, onun daha mutlu yaşamasını sağlayan tüm toplumsal olgular ve ilişkiler toplumsal gerçeklik kavramına dâhil edilebilmektedir. Bir nevi tüm sosyal bilimlerin, felsefe ve diğer etkinliklerin birbirleriyle kesişmiş oldukları alan olarak da nitelendirilebilir (Sönmez, 2010).

Yukarıdaki sosyal bilgiler ve ilgili tanımlardan sonra, sosyal bilgilerin kapsamında olan ve ilgili olabilecek diğer konular ise aşağıdaki şıklarda sıralanmaktadır (Kan, 2006):

- Tarih,
- Felsefe,

- Coğrafya,
- Hukuk,
- Antropoloji,
- Eğitim,
- Sosyoloji,
- Psikoloji

gibi alanları içermekte ve yukarıda da belirtildiği üzere, sosyal bilimler disiplinleri arasında bir disiplin niteliğine sahiptir.

İnsanları gerek doğrudan gerekse de dolaylı yoldan etkileyen pek çok konu, olay ve olgunun varlığı söz konusudur. Bu konu, olay ve olgular yaşamımızdaki teknolojik ve bilimsel ilerlemelerinde desteğiyle, farklı boyutlara ve zengin içeriklere sahip olmuştur. Hem teknolojik hem de bilimsel gelişmeler günlük yaşamımızı daha kolay bir hale getirdiğinden, bu gelişmeler evlerimizin içine kadar girmiş, bu da günlük yaşamımızın birer parçası olmuşlardır. İnsanların yaşadığı bu değişim ve gelişmelere ne kadar ayak uydurursa yaşamları da ona paralel şekilde kolaylaşabilmektedir. İşte insanlar açısından böylesine büyük öneme sahip olan ve sosyal yaşamın olmazsa olmazlarından olan bilimsel ve teknolojik gelişmelerden kişileri bilgilendirmek ve bu gelişmelerden yararlanabilecek yeterliliğe ulaşma aşamasında, ilk eğitim kurumu olan aile, yetersiz kalabilmektedir (Erden, 1996).

Kişilerin ihtiyaç duyduğu sosyal bilgiler eğitimi, ülkemizdeki milli eğitim sisteminin başlıca ilkelerinden biri olarak nitelendirilmektedir. Bu yasalarla da sağlanmıştır. Ayrıca bu eğitim sürecinde demokrasi eğitimi de yapılabilir. Bu şekilde eğitim sürecinde gerek çağdaş eğitim gerekse de toplum bilinci beraber sağlanabilmektedir. Özetle, sosyal bilgiler çağdaş yaşam için elzemdir ve günümüz çağdaş toplumlarının tamamında bu eğitim verilmektedir (Karakütük, 2001).

Toplumdaki insanların gereksinimleri, toplumun beklentilerinde bir denge kurmak, bireylerin ihtiyaç duyduğu bilgi, yetenek, davranış ve tutumları kazandırma aşamasında sosyal bilimler büyük bir görevi üstlenmektedir. Sosyal bilimlerin gerek değişimin gerekse de sürekliliğin üzerinde durması, kişileri toplumsallaştırma amacını taşıdığından, sosyal bilimlerin etkin bir konuma gelmesine neden olmuştur. Eğitimin,

gerek bir sosyal bilim dalı olması, gerekse de uygulama alanı konumuna gelmesi “Sosyal Bilgiler” kavramını oluşmasına neden olmuştur (Güngördü, 2002).

Sosyal bilgileri kavramsal bakımdan ele aldığımızda, bu kavramın ilk defa ABD’de Millî Eğitim Konseyi tarafından 1892’de ele alınmıştır. ABD’deki Millî Eğitim Konseyi’nin temel amacı ülkede milli toplum anlayışını yerleştirmek için Sosyal Bilgiler dersini düzenlemiştir. Millî Eğitim Konseyi, düzenlediği bu ders ile coğrafya, tarih ve vatandaşlık bilgisi derslerini oluşturmuş ve ABD’deki toplumun ihtiyaçları doğrultusunda yapılandırmıştır (Başaran, 1984). Sosyal bilgiler kavramının kabulü yine ABD’de 1916’da Millî Eğitim Derneği’nin “Orta Dereceli Okulu Teşkilatlandırma Komisyonu Sosyal Bilgiler Komitesi” tarafından yapılmıştır. Kavramla ilgili olarak komite; “konusu direkt insan toplumunun teşkilatına ve gelişmesine toplumsal birliklerin bir parçası olması dolayısıyla insan ile ilgili bilgiler, aynı zamanda sosyal bilgilerdir” şeklinde bir tanımlama yapmıştır (Güngördü, 2002).

Ülkemizde sosyal bilgiler bazı dönemlerde kullanılmasına rağmen, 1963 yılına dek eğitim programlarında yer almamıştır. Bilhassa ilköğretim hakkında bazı kitaplarda dönem dönem sosyal bilgiler ismi kullanılmıştır. Ancak sosyal bilgiler, ülkemizde uzun yıllar boyunca okullarda bir ders niteliğinde olmamıştır. Gerek tarih gerek coğrafya gerekse de yurttaşlık bilgisi dersleri birer ders niteliğinde verilmiş ve bu dersler için karnede ayrı ayrı not verilmiştir. Sonrasında ortaokullarda da uygulanmaya başlamıştır. Ortaokullarda gerek tarih gerek coğrafya gerekse de yurttaşlık bilgisine verilen notlar toplanmak suretiyle üçe bölünmüş ve öğrencilerin almış olduğu karnede sosyal bilgiler notu şeklinde verilmiştir. Bu şekilde en azından tarih, coğrafya ve yurttaşlık derslerinin bir bütün şeklinde birbirlerini tamamlayacak nitelikte olduğu düşüncesi okullarımıza girmiştir (Güngördü, 2002).

Ülkemizde eğitim ile ilgili olarak geçmişten günümüze pek çok düzenlemenin yapıldığını söylemek mümkündür. Örneğin dikkati çekenler; 1924, 1926, 1936, 1948, 1968 ve 1985 ve 1988 yıllarında yapılan düzenlemelerdir. Sonrasında ise, 1990’lı yıllarda bilhassa 8 yıllık eğitim ile ilgili olarak 1992 ve 1997 yılında yapılan düzenlemeler dikkat çekmektedir (Kan, 2006).

### **2.1.1. Sosyal Bilgilerin Önemi**

Sosyal bir varlık konumundaki insanları, bir bakıma sosyalleşme bağımlısı olarak da nitelendirmek mümkündür. İnsanın hayata gözlerini açısından, yetişkinliğe dek süren

tüm bağlanma serüvenlerinin bir sonucu olarak görülmektedir. Emekleme dönemin temel ihtiyaçların sağlanması amacıyla ortaya çıkan bağlanma, bir nevi sosyal bağlılığın başlangıcı olarak da görülmektedir. Sosyal bilgiler ise bir süreç niteliğindeki insan yaşamında yol gösterici ve önemli bir kılavuz olarak dikkat çekmektedir. Sosyal bilgilerin önem arz eden pek çok yönü vardır. Örneğin bir ülkede demokrasi kültürünün hayata geçirilmesi için öncelikle toplumdaki bireylerin demokrasi bilincine sahip olması gerekmektedir (Dönmez, Güleş ve Şişman, 2010).

Hem siyasi hem de ekonomide yaşanan büyük çaplı değişikliklerden eğitimin etkilenmemesi oldukça zordur. Toplumu bir bütün olarak ele aldığımızda, eğitimin değişimler karşısında etkilenmemesi beklenemez. Çağdaş bir toplumdan bahsedilebilmesi için, ilgili toplumun eğitim sisteminin çağdaş toplum yaşantısını destekleyecek işlevleri yerine getirmesi gerekmektedir (Akyüz, 1999).

Okul ortamları, farklılıkları barındırabilecek niteliğe sahiptir. Bundan ötürü farklılıkların yaratılması aşamasında ve bu farklılıkların yaşatılmasında demokratik eğitim önemli etkiye sahiptir. Sosyal bilgiler dersinin yukarıda da belirtildiği üzere, toplumsal yaşamın sağlıklı işleyişi ve bireyleri toplum yaşamına adapte etmek açısından büyük öneme sahiptir. Sosyal bilgilerin diğer önemli olarak kabul edilebilecek konuları ise aşağıda sıralanmaktadır:

- Sosyal bilgiler kişilerin yaşadıkları topluma katkı sağlayabilecek insanlar haline gelmesine olanak sağlamakta ve ayrıca sosyalleşme sürecini gerçekleştirmesine de olanak sağlamaktadır.

- Küresel bakımdan tüm toplumlar yaşamlarını sürdürebilmek ve geliştirebilmek için nitelikli bireylere ihtiyaç duymaktadırlar. Toplumsal olarak bunu gerçekleştirmek için eğitime ihtiyaç duyulmaktadır. Eğitimin sistemli bir hale gelmesinde sosyal bilgilerin büyük önemi vardır. Tüm toplumların eğitim programlarının gerçekleştirecek en temel derste hiç kuşkusuz sosyal bilgiler dersidir.

- İçerisinde bulunduğumuz bilgi ve teknoloji çağında her geçen gün yaşanan değişim ve gelişimler bireyler üzerinde son derece etkili olabilmektedir. Özellikle dijital alanın öne çıktığı günümüzde sosyalleşme süreci genel olarak dijital olarak gerçekleşmektedir. Sosyal bilgiler eğitimi, küresel bakımdan tüm insanları ilgilendiren içeriğe sahiptir. Bundan ötürü sosyal bilgiler toplumlar açısından yegâne bir unsur olarak öne çıkmaktadır.

- Hiç kuşkusuz insan sosyal bir varlıktır ve toplumsal yaşamın gerek duyduğu şartlara uygun bir şekilde yaşamını sürdürmek zorundadır. Aksi takdirde toplumda anlaşmazlık ve kargaşa çıkması söz konusudur. Bu kargaşaya son verebilecek ve toplumsal yaşam kurallarını tüm insanlara öğretmek açısından sosyal bilgiler eğitiminin büyük bir öneme sahip olduğunu söylemek mümkündür.

- Sosyal bilgiler eğitimi, her bir bireyi içerisinde bulunduğu toplumun değerlerini kavraması ve yaşadığı topluma yararlı olması açısından son derece önemlidir. Ayrıca bilhassa eğitimin ilk yıllarında (çocukluk döneminde) bireylerin tutum ve beceri kazanmalarına, toplumsal ve bireysel sorunların çözümünde de sosyal bilgiler eğitiminin önemi ortaya çıkmaktadır (Akdağ, 2009; Dutar, 2021).

Yukarıdaki şıklarda görüldüğü üzere, sosyal bilgiler eğitimi tüm toplumlar açısından en önemli eğitimlerden biri olarak göze çarpmaktadır. Ayrıca gerek ülkemizde gerekse de diğer dünya ülkelerinde, toplumsal yaşamın sağlıklı bir şekilde işleyişinde de sosyal bilgiler eğitiminin büyük öneme sahip olduğu açık bir şekilde görülmektedir. Verilen eğitim ise, hiç kuşkusuz toplumu oluşturan bireyleri toplumsal yaşama hazırlama amacını gütmektedir.

Sosyal bilgiler eğitiminin temel amaçları doğrultusunda bireylere, toplumsal yaşam için gerekli olan davranış, tutum ve değerler kazandırılmaktadır. Sosyal bilgiler öğretim programı; genel amaçlar, kavram, beceri ve değerler, öğrenme alanı, ünite ve kazanım şeklinde oluşturulmuştur. Sosyal bilgilerin disiplinler arası bir yaklaşımla değerlendirilmesi, bu derse konu olan disiplin içeriklerinin birbirleriyle olan bağlantısı, bilinenden bilinmeyene prensibine uygun konular arasında ilişkilendirilerek sarmal program ve ünite tasarımı anlayışlarının doğal bir sonucu olarak programda ünite, kazanım ve konular arasında ilişkilendirme yapılmıştır (Karakütük, 2001).

### ***2.1.2. Sosyal Bilgiler Eğitiminde Temel Yaklaşımlar***

Sosyal bilgiler eğitiminde farklı türden yaklaşımlar söz konusudur. Bu konu ile ilgili olarak geçmişte de günümüzde de tartışmalar sürmektedir. Ancak söz konusu yaklaşımlar arasında öne çıkan bazı yaklaşımların olduğunu söylemek mümkündür. Sosyal bilgiler eğitiminin önemi yirminci yüzyılın son çeyreğiyle birlikte daha fazla hissedilmiş ve bu doğrultuda genel olarak kabul görmüş yaklaşımlar ise aşağıda sıralanmaktadır:

- Vatandaşlık aktarımı,

- Sosyal bilim,
- Yansıtıcı araştırma olarak sosyal bilgiler eğitimi (Barth, Robert, ve Shermis, 2013).

Yukarıdaki sıralanan sosyal bilgiler eğitimi yaklaşımlarının her biri sosyal bilgilerin amaçlarına uygun bir şekilde farklı yol ve tekniklerle birbirini izlemiştir. Bu yaklaşımlarla ilgili olarak özet bilgilere ise aşağıda yer verilmiştir.

a) Vatandaşlık aktarımı: Sosyal bilgiler eğitimindeki yaklaşımlardan ilki olan vatandaşlık aktarımı, genel olarak eğitimciyi merkeze alan bir yaklaşımdır. Temel amacı ise, toplumsal kültürün esaslarını ve değerlerini gelecek nesillere aktarmaktır. Vatandaşlık aktarımı yaklaşımında gelecek nesillere eğitimci tarafından aktarılan bilgi ve değerler ise yetişkinler tarafından belirlenmektedir. Hem tarihsel geçmişle hem de gelecekle gurur duyma, sorumluluk bilincinde olma ve otoriteye bağlılık bu yaklaşımın temelindeki unsurlar olarak göze çarpmaktadır. Ayrıca vatandaşlık aktarımı yaklaşımında, değişimden ziyade mevcut değerlerin muhafaza edilmesi öne çıkmaktadır ve bireye ideal vatandaş özellikleri kazandırılmaya gayret edilmektedir.

b) Sosyal bilim: Bu eğitim bireylerin hem beceri hem bilgi hem de yetkinlik kazanmasına katkı sağlamanın dışında, aynı zamanda etkin vatandaşlık açısından da büyük yarar sağlamaktadır. Sosyal bilimler yaklaşımında öğrenciler hem temel kavramları hem de kuramları öğrenmenin dışında, yapılacak araştırmalar için gereken bilgileri toplama, analiz etme ve anlamlandırmasına yarar sağlamaktadır. Bu bakımdan öğrencilerin yaşamlarının ilerleyen dönemlerinde karşı karşıya kalacakları sorunlarla ilgili yetkinlik, bilgi ve beceri kazanmaktadırlar.

c) Yansıtıcı araştırma: Yansıtıcı araştırma John Dewey tarafından oluşturulan bir yaklaşımdır. John Dewey'in bu yaklaşımının temel amacı ise, eğitim alan bireylerin problemleri çözebilme ve karar alma süreçlerini öğrenmelerine ve öğrencilerin buna uygun şekilde planlama yapmalarına katkı sağlama amacını taşımaktadır. Ayrıca eğitim alan bireylerin gerek toplumsal gerek bireysel gerekse de kamusal problemleri anlamlandırarak analiz etmelerine de katkı sağlama amacını taşımaktadır. Temel olarak araştırma ve incelemeyi esas alan bu yaklaşım, eğitim alan bireylerin eleştirel bakış açısı geliştirmelerine de yardımcı olabilmektedir.

## 2.2. Tarihi Romanlar ve Sosyal Bilgilerde Kullanımı

### 2.2.1. Tarihi Roman Tanımı

Tarihi romanın tanımıyla ilgili olarak genel kabul görmüş bir tanım bulunmamaktadır. Görüş farklılığının nedeni ise, hangi romanların tarihi roman olarak nitelendirileceği ile ilgilidir. Tarihi romanlarla ilgili literatür incelendiğinde, genel olarak tarihi romanların esasının geçmişe dayalı olduğu ve söz konusu toplumun hissiyatını yansıttığını söylemek mümkündür.

Tural (2006), açısından tarihi roman; “eseri yazan kişi tarafından tarihi tam olarak gözlemlenememiş bir devri hem tarihî gerçeklere sadık kalarak hem de bu tarihi gerçekleri kaleme alırken söz konusu dönemin anlayışına uygun bir biçimde edebi ölçülere uygun olarak yazılan eserlerdir” şeklinde tanımlamıştır. Argunşah (2016), açısından tarihi roman, tarihte yaşanan olayların, kahramanların, tarihteki şahsiyetlerini yaşamının ve hikâyelerin edebî ölçüler dikkate alınarak yapılan eserler olarak nitelendirmektedir.

Özön (2009), tarihsel olayların, kahramanların ve hayatların yazar tarafından estetik bir şekilde işlenmesi olarak tanımlarken, tarihi romanın okuyan insanlarda gerçeklik hissini oluşturması gerektiğine de vurgu yapmaktadır. Boynukara (1997), açısından tarihi romanda geçen kahraman, olay ve benzeri şeylerin gerçek olması, yazarın tarihsel gerçekleri büyük bir ustalıkla ve okuyucu da olumlu etki oluşturacak şekilde yazılması gerektiğine dikkat çekmektedir. Üç farklı araştırmacı tarafından yapılan tanımlardan yola çıkarak, tarihi romanın öncelikle gerçek olması, yazarın edebi ölçüleri dikkate alarak romanı kaleme alması, toplumsal açıdan da iyi hisler yaratması gerekmektedir. Tarihi roman; eğer kurgulanmış bazı olaylar ve hayali kahramanlar yaratılarak yazılmışsa, o eseri tarihi roman olarak nitelendirmek mümkün değildir. Bu eserlerde adlandırmalar, tarihsel olayların yaşanma şekli ve yaşanan tüm bu olaylar zamanın ruhunu da yansıtacak bir ustalıkta yazılması gerekmektedir (Ata, 2000).

Tarihsel kahramanlıklarla ilgili bir eser yazılırken, karşı tarafı küçümseyici, aşağılayıcı ya da benzer olumsuz cümlelerin eserde yer almaması gereklidir. Örneğin Osmanlı ya da Selçuklu dönemi ile ilgili bir tarihsel roman kaleme alınırken, Batılıların, Moğolların veya tarihte o dönem içerisinde diğer niteliğindeki ülkelerle ilgili küçümseyici, aşağılayıcı ya da benzer türden olumsuz cümlelerin yer alması anlaşılabilir

bir durum olarak nitelendirmek mümkün değildir. Yukarıda da belirtildiği üzere, bu tip romanların edebi ölçülere uygun yazılması gereklidir.

### **2.2.2. Tarihi Roman Türleri**

Tarihi romanlar tek tür ile sınırlı değildir. Konu ile ilgili çalışma yapanlarda bu duruma vurgu yapmaktadırlar. Tarihi romanlar genelde romanda kaleme alınan döneme ve romanda yer alan kurguya uygun bir şekilde türlere ayrılmaktadır. Bu bağlamda tarihi romanlar temel olarak üç gruba ayrılmaktadır. Bunlar:

- Yazar ve eserde yer alan duruma göre olan romanlar:
- Eseri yazan kişinin doğrudan tanık olduğu dönemin olduğu tarihi romanlar,
  - Eseri yazan kişinin tanık olmadığı fakat tarihi veriler doğrultusunda elde edilen birikiminin eseri olan romanlar.
- Konuya göre olan romanlar:
  - Sadece belli bir tarihi esas alan romanlar,
  - Eserde farklı devirlerdeki olayları, kahramanlar ve hayatları kıyaslamalı bir şekilde anlatan romanlar.
- Eserdeki konunun işlenişine ve kurguna uygun olan romanlar:
  - Eserde geçen dönemi ve konuyu edebi ölçülere uygun bir şekilde anlatan romanlar,
  - Tarihteki popüler olayların ve kahramanların işlendiği romanlar (Ata, 2000; Bilgili, 2008; Çelikkaya ve Kuş, 2009).

Çeri (2000) açısından romanlar üç farklı gruba ayrılmaktadır. Bunlar aşağıda sıralanmaktadır:

- Araştırmaları esas alan romanlar,
- Kurgusal anıların yer aldığı romanlar,
- Kurgusal aile tarihi romanları.

Tarihi romanlar türlerine uygun bir şekilde eseri yazan kişinin ele aldığı dönemle ilgili ve tarihteki konu ile ilgili olarak önemli farklılıklar vardır. Ayrıca romanın nasıl

konumlandırıldığı da önemlidir. Eseri yazan kişinin bizzat şahit olduğu tarihi olayları ve elde ettiği kaynaklardan tarihi olayları kaleme alması arasında ciddi farklılıklar vardır. Fakat genel kabul gören görüş ise; tarihte esere konu olan romanların ortak bir başlık olarak “tarihi roman” olarak nitelendirilse de bazı söylem farklılıkları vardır (Boynukara, 1997).

Geçmişten günümüze tarihi romanlarla ilgili dikkati çeken bir durum ise bu romanların isimleri ile ilgilidir. Tarihi romanlarla ilgili isim karmaşıklığının olduğunu belirtmekte yarar vardır. Tarihi roman olarak ortak görüşe sahip olan diğer adlandırmalar aşağıda başlıklar halinde sıralanmaktadır (Argunşah, 2016):

- Tarihsel roman,
- Tarihi roman,
- Tarihe dayanan roman,
- Tarih esaslı roman.

İlgili literatürdeki araştırmacılar tarihi romanları farklı şekilde gruplandırmıştır. Örneğin hem Ata (2000), hem de Bilgili (2008), tarihi romanların temel olarak dört gruba ayrıldığını öne sürmektedir. Gruplandırma ise aşağıda sıralanmaktadır:

- İlk grupta daha ziyade tarihi olaylar esas alınır ve buna paralel bir şekilde bir öykü oluşturulur. Romanın içerisinde hayali karakterler söz konusudur. Örneğin “Notre Dame’ın Kamburu” filmi ve dizisi de yıllar önce TV’de oynayan “Üç İstanbul” filmi bu roman türleri açısından öne çıkan örneklerdir.

- İkinci gruplandırmada yer alan roman türleri ise, genel olarak tarihte geçen olayları mümkün olduğunca doğrudan aktarmaya çalışılan romanlardır. Örneğin *Esir Şehrin İnsanları* adlı roman bu tür açısından öne çıkan tarihi romanlardan biridir.

- Üçüncü gruplandırmada yer alan romanlar belli bir tarihi esas almaktadır. Ancak genel olarak tarih, romanın arka planını oluşturmaktadır. Kurgu esaslı olduğundan, yaşanmamış olaylar romanda yaşanmış gibi anlatılmaktadır. Orhan Pamuk’un *Beyaz Kale* adlı eseri bu gruplandırma için verilebilecek örneklerden biridir.

- Dördüncü ve son gruplandırmada yer alan tarihi romanlar, ideolojik bir temele dayanan ve söz konusu tarihi yeniden yorumlayan romanlardan oluşmaktadır.

Örneğin Kemal Tahir'in *Kurt Kanunu* adlı romanı bu gruplandırma içerisinde göze çarpan bir örnektir.

Görüldüğü üzere, tarihi romanlar kendi içinde de belli gruplara ayrılmaktadır. Buradan anlaşıldığı üzere, konu ile ilgili araştırma yapan her araştırmacının kendi perspektifine uygun bir gruplandırması söz konusudur (Ata, 2000).

Çalışmanın izleyen başlıklarında tarihi romanların hem ülkemizde hem de dünyadaki gelişimi kapsamlı bir biçimde ele alınmıştır.

### **2.3. Tarihi Romanların Gelişimi**

Çalışmanın bu kısmında tarihi romanların gelişimi ülkemizde ve dünyadaki gelişimi olmak üzere iki başlık altında ele alınmıştır.

#### **2.3.1. Tarihi Romanların Ülkemizdeki Gelişimi**

Tarihi romanların ülkemizdeki gelişimi Cumhuriyetin ilanından sonra başlamıştır. Cumhuriyetin ilanından sonra gelişmesinin başlıca nedeni ise okur-yazar oranının artmasından kaynaklanmaktadır. Okur-yazarlığın düşük olduğu dönemlerde ise, destanlar, kahramanlık hikayeleri, savaş hikayeleri ve her Türk için büyük öneme sahip olan *Dede Korkut Hikâyeleri* öne çıkmaktadır.

Ülkemizde tarihi romanlar her ne kadar Cumhuriyet sonrası gelişim gösterse de Osmanlı İmparatorluğu'nun son dönemlerinde ilk eserler yazılmaya başlamıştır. Dönemin yazarları olan Mithat Efendi ve Namık Kemal bu konuda öncü yazarlardır. Osmanlı İmparatorluğu'nun son dönemleri oldukça sıkıntılı geçmiştir. Bu süreçte yazılan tarihi romanlarda genel olarak Osmanlı'nın güçlü olduğu dönemlerdeki kahramanlıkları ve yaşam tarzları üzerinde durulmuştur. Özellikle yukarıda sözü edilen Namık Kemal ve Mithat Efendi adlı yazarlar, Osmanlı İmparatorluğu'nun sıkıntılı döneminden etkilenerek eserlerini yazmışlardır (Erol, 2012).

Tarihi roman türlerinin ülkemizdeki gelişiminde ilk adım Ahmet Mithat Efendi tarafından atılmıştır. Edebi ölçülerin son derece dikkatli bir şekilde ele alındığı *Yeniçeriler* adlı eser 1871 yılında çıkarılmıştır. Her ne kadar eserin adı Yeniçeriler olsa da eserin kapsamı oldukça geniştir. Osmanlı İmparatorluğu'nun padişahlarından biri olan III. Selim devri eserde konu edilmiştir. Eser içerisinde o dönem Osmanlı'daki toplum yapısı ele alınmıştır. Ayrıca eser içerisinde adet, anane, örf ve aile yaşantısına da yer verilmiştir. Bu eser bir nevi referans niteliğinde bir eserdir. Eserde ayrıca ahlaki bozulma

ve kültürel değerlerin önemsiz hale getirilmesini şiddetli bir şekilde eleştirilmiştir. O dönem bizzat III. Selim tarafından Yeniçeriler yerine yeni bir ordunun kurulma fikri ortaya atılmış ve Nizam-ı Cedit Ordusu kurulmuştur. Ayrıca roman kapsamında bu duruma yeniçerilerin vermiş olduğu tepkilere de kapsamlı bir şekilde yer verilmiştir (Paykoç, 1991).

Tarihi romanlarda diğer öne çıkan yazarlar arasında Ömer Seyfettin genel olarak toplum ve yaşamla ilgili eserleri kaleme alırken, Ziya Gökalp ise genel olarak Türkçülükle ilgili eserleri kaleme almıştır. Ancak Türk edebiyatında tarihi romanların topluma uygun bir şekilde kaleme alınmasında öne çıkan yazarların başında hiç kuşkusuz Namık Kemal gelmektedir. Yazar tarafından kaleme alınan *Cezmi* adını verdiği eserde hem Türk değerlerine hem de Türk tarihine oldukça geniş bir şekilde yer vermiştir (Sönmez, 2010).

Osmanlı Devleti'nin farklı sebeplerden ötürü yıkılmasından sonra Türkiye Cumhuriyeti'nin kurulmasıyla pek çok alanda gelişmeler olduğu gibi, sanatsal bakımdan da önemli gelişmeler söz konusudur. Türkiye Cumhuriyeti'nin kuruluşunda hiç kuşkusuz Çanakkale Savaşı ve İstiklal Harbi'nin önemi büyüktür. Cumhuriyetin ilanından sonra yazarlar, kaleme aldıkları eserlerde temel olarak tarihi konuları işlemeye çalışmışlardır. Genel olarak bu eserlerde tarih öncesi Türklerin kahramanlıklarına yer verilmiştir. Ayrıca Selçuklu dönemi ve Osmanlı dönemi de yazarların sıkça kullandığı dönemler olarak dikkat çekmektedir. Eserlerde genel olarak savaşların yarattığı acılara, trajedilere yer verilmiştir (Safran, 2006a).

Cumhuriyetle birlikte tarihi konu alan edebi eserlerin sayısı artmaya başlamıştır. Bu duruma paralel olarak yazar sayıları da artmış, yazarların farklı görüşleri ve bakış açıları doğrultusunda tarihi romanlar gelişim kaydetmiştir. O dönem içerisinde öne çıkan ve farklı görüşleri doğrultusunda yazmış oldukları tarihi roman eserleriyle dikkat çeken yazarlardan bazıları aşağıda sıralanmaktadır (Şimşek, 2006):

- Ahmet Refik Altınay,
- Bekir Büyükarkın,
- Cengiz Dağcı,
- Durali Yılmaz,
- Feridun Fazıl Tülbentçi,

- Hasan İzzetin Dinamo,
- Hüseyin Nihal Atsız,
- Kemal Tahir,
- Mehmed Niyazi Özdemir,
- Nizamettin Nazif,
- Oğuz Özdeş,
- Reha Çamuroğlu,
- Reşad Ekrem Koçu,
- Samim Kocagöz,
- Talât Uzunyaylalı.
- Tarık Buğra,
- Yavuz Bahadıroğlu,

Bu yazarların yazmış olduğu eserlerin tamamına yakını yetişkinlere yönelik olarak yazılmıştır. Hatta Hüseyin Nihal Atsız, Kemal Tahir ve Oğuz Özdeş gibi yazarların eserleri Türkçülük ve milliyetçilik esaslı eserleri dönemin koşullarına uygun olarak kaleme almışlardır. Çünkü o dönemlerdeki yazarların bilhassa İstanbul'da olanları, İstanbul'un yabancı askerlerin varlığından ötürü geçirdiği toplumun içerisinde bulunduğu psikolojiyi yansıtmaya çalışmışlardır (Paykoç, 1991).

Cumhuriyetin ilanı ve devrimleri ile birlikte artık toplum ileriye yönelik umutlu bir havaya bürünmüş ve bu durum yazarların kalemlerine de yansımıştır. Bu süreçte yazarlar daha ziyade çocuklara yönelik eserlere de yer vermeye başlamıştır. O dönem içerisinde yazarlar tarafından yazılan eserlerin pek çoğunda çocuklara vatan ve millet sevgisini aşılama gayreti söz konusudur. O dönem içerisinde tarihi romanlar vasıtasıyla çocuklara vatan ve millet sevgisini aşılama gayret içerisinde olan yazarlardan öne çıkanlardan bazıları aşağıda sıralanmaktadır (Şimşek, 2006):

- Cahit Uçuk,
- Cemal Erten
- Huriye Öniz,

- Hasan Hüseyin Dinamo
- İskender Fahrettin Sertelli,
- Mahmut Yesari,
- Rakım Çalapala,

Tarihi romanlar her dönem ilgi çeken bir özelliğe sahiptir. Günümüzde de tarihi romanlara ilginin iyi bir düzeyde olduğunu söylemek mümkündür. Eserlerin satış sayıları ve okurlar üzerinde bıraktığı etkilerini dikkate aldığımızda (Bay, 2009), tarihi romanların toplumu birleştirici bir gücünün de olduğunu belirtmekte yarar vardır. Yakın dönemde çıkan kitaplar arasında en ciddi satış rakamlarına ulaşmış olan eserlerin başında *Şu Çılgın Türkler* adlı eser gelmektedir. Turgut Özakman tarafından yazılan bu eser, Millî Mücadele yıllarını konu etmektedir. Turgut Özakman'ın *Şu Çılgın Türkler* adlı eser 456. baskı ve ortalama olarak 1 milyonun üzerindeki bir satış rakamıyla öncü bir eser olduğu görülmektedir. Buradan da anlaşıldığı üzere, tarihi romanların popülerliği günümüzde de sürmektedir (Sönmez, 2010).

### **2.3.2. Tarihi Romanların Dünyadaki Gelişimi**

Tarihi romanların dünyadaki gelişimi tarih öncesi bir dönem olan Antik Yunan dönemine kadar uzanmaktadır. Fakat o dönemdeki tarih romanları ile yakın tarih ve günümüzdeki tarih romanları arasında bazı farklılıklar söz konusudur. Örneğin o dönem içerisinde romanlarda düzyazı yerine lirik bir tarzda anlatım söz konusudur. Bu durum İsa'nın doğuşu ve Orta Çağ dönemine kadar da benzer şekilde ilerlemiştir. Özellikle Avrupa'da şövalye romanları çok popüler olmuştur. Tarihsel süreçte yazılan bu eserler ilk olduğu için önemlidir. Fakat bu eserlerin açıklayıcılığı konusunda tartışmalar söz konusudur. Tarihi romanlar sadece Antik Yunan ve Orta Çağ ile değil, aynı zamanda 19. yüzyıla kadar da bu romanların tam olarak açıklayıcı bir nitelikte olmadığını söylemek mümkündür. 19. yüzyıldan sonra ise, gelişen teknolojinin de yardımıyla pek çok tarihi roman daha fazla okuyucuya ulaşmıştır (Tural, 2006).

Tarihte yaşanmış bir olay, kişi ya da olgu ile ilgili hikâyenin sanatsal anlamda kaleme alınması yukarıda da belirtildiği gibi 19. yüzyılla birlikte başlamıştır. Bu durumla ilgili olarak bazı tarihçiler, 18. yüzyılda başladığına vurgu yapmaktadırlar. Fakat edebiyatçılar, tarihi romanların ısrarla 19. yüzyıl olduğuna dikkat çekmektedirler. Edebiyatçılar tarafından kabul görmüş olan eser ise, İngiltere'de Walter Scott tarafından

yazılmış olan *Waverley* adlı eserdir. O dönemin tarihi romanları ise, yakın geçmiş çoğu zaman konu edilmiştir (Safran, 2008).

Fransız Devrimi (1789) sonrasında bilhassa Avrupa kıtasında *Waverley* adlı eser çok ilgi görmüştür. Bu eser, ilk tarihi roman eseri olduğundan, romanın gerçekleri esas alması, geçmişle gelecek arasında bir köprü görevi görmesi, geçmişte olduğu gibi bugünde okurlar üzerinde etki oluşturması, gelecek kuşaklara milli bir şuur aşılması açısından da bir ilk olma özelliğine sahiptir. Walter Scott'un tarihi roman açısından referans niteliğine sahip olan bu eser, ilerleyen zamanlarda tarihi roman yazacak olan kişilere yol gösterici niteliğe de sahiptir. Bu eserlerde bazı dikkat çekici olayların somut tarih dikkate alınarak işlenmesi, okuyucuların zamanın ruhunu anlaması açısından önemlidir (Sönmez, 2010).

İlk tarihi romanın yazarı olan Walter Scott'un ülkesi İngiltere, tarihi romanlar hususunda lider ülkedir. Bilindiği üzere Sanayi Devrimi (1750) İngiltere'de başlamıştır. O dönem içerisinde ekonomik bakımdan gücü elinde tutan burjuva kesiminin varlığı ve bu kesimin Sanayi Devrimi'ni başlatmış olması, ilerleyen yıllarda tarihi romanların konusu olmuştur. Ancak ilerleyen yıllarda pek çok farklı ülkede tarihi romanlar ortaya çıkmıştır. Öyle ki, tarihi bakımdan derin bir geçmişe sahip olan ülkelerde tarihi romanlar daha fazla neşredilmiş ve toplumsal kültür ve birliğin sağlanmasında da önemli rol oynamıştır (Bilgili, 2008).

Günümüzde bile pek çok tarihi romanın toplumsal kenetlenmede önemli bir aracını rolünü üstlenmektedir. Bilhassa Türkiye ve tarihsel geçmişe sahip olan benzer ülkelerde olduğu gibi, bu durum çok daha açık ve bariz bir şekilde görülebilmektedir. Tekrar Scott'a dönecek olursak; ilerleyen süreçte Fransa, Almanya ve diğer Avrupa ülkelerinde de tarihi roman yazarları ortaya çıkmıştır. Bu yazarların neredeyse çok büyük bir kısmı Scott'un başlattığı kuramdan etkilenmişlerdir (Özön, 2009).

20. yüzyılda yazılan romanların büyük bir kısmını hem yakın hem eski hem de yakın tarihi ele alan tarihi romanlar oluşturmaktadır. Walter Scott ile başlayan ve onun roman kuramı üzerinden evrilen tarihi romanlar, ilerleyen süreçte daha özgür bir bakış açısıyla yazılmaya başlanmıştır. Daha sonrasında postmodernizm anlayışıyla yazarın daha fazla özgür bırakıldığı postmodern bir tarihi roman anlayışına doğru geçildiği söylemek mümkündür (Bilgili, 2008).

#### 2.4. Tarihi Romanlar ve Sosyal Bilgilerde Kullanımı

Eđitim sürecinde kullanılacak olan tarihi romanlarda dikkat edilmesi gereken pek çok husus vardır. Örneđin roman içerisinde kullanılan dilin, anlatım tarzının ve bilginin yaş ortalaması küçük olan bireylerin anlayabileceđi ve ilgisini çekebilecek nitelikte olması gereklidir. Yani belirli özelliklere sahip olan tarihi romanların kullanılması gereklidir. Eđitim büyük öneme sahip olduğundan, bu romanların değerlendirilme sürecinde eleştirel bir bakış açısıyla çok yönlü değerlendirme yapılmaması durumunda eğitimde arzu edilen faydanın sağlanamayacağını söylemek mümkündür (Öztürk, 2011).

Derste kullanılacak olan tarihi roman, tarih içerikli öğretimde derste arzu edilen başarının sağlanması için büyük öneme sahiptir. Tarihi romanın çocuklara hitap edilebileceklerden seçilmesi de son derece önemli bir durumdur. Fakat tarihi romanların pek çoğunun çocuklara hitap etmediđini belirtmekte yarar vardır. Ancak gene de sınırlı sayıdaki eserler arasından derse en uygun olanını eğitimcinin seçmesi gereklidir. Fakat eğitimci açısından bu durum pek kolay olamayabilir. Çünkü bu romanların sayısının az olması ve ulaşılabiliřliğinin zor olması birer sorun olarak göze çarpmaktadır. Günümüzde teknoloji yardımıyla bu sorunların ortadan kalktığını söylemek mümkündür (Safran, 2006a).

Derste konu edilecek olan tarihi romanın belirlenme sürecinde öğretmenlerin bazı kriterleri dikkate alarak değerlendirilmesi gereklidir. Tarihi romanın anlatımında ise, öğretmenin ortam, tema, karakter seçme ve stil dikkate alarak vurgulamaların yapılması gerekmektedir. Öncelikli olarak ortam, zaman ve mekâna yerleřtirilmeli ve ortamın otantik olması gerekmektedir. Öğretmenlerin tarihi roman anlatım stili ile ilgili özellikler aşağıda sıralanmaktadır:

- Giriş kısmının entrikaya işaret etmesi gereklidir.
- Gazete, dergi ve günlüklerin kullanılması gereklidir.
- Serüven öğeleri içermeli.
- Kolay bir anlatım için figüratif niteliğe sahip bir dilin kullanılması gereklidir (Tural, 2006).

Yukarıda sıralananlar genel kabul görmüş hususlardır. Bu bağlamda işlenecek olan derste anlatılan tarihi romanın konusuna uygun şekilde bazı eklemelerin yapılması

mümkündür. Ortam ve stil gibi unsurlardan sonra, tema ile ilgili hususlar da aşağıda sıralanmaktadır (Kaymak, 2019):

- İnsandaki cesaretin, güce kıyasla daha önemli olduğu,
- Her insanın kahraman olabileceği,
- İnsan yaşamında cahillik ve önyargı gibi kavramların yıkıcı bir etkiye sahip olduğu,
- İnsanların pek çok farklı türden engeli aşabilecek nitelikte olduğu,
- Nefretin her zaman için en önemli düşman olduğu,
- Fiziksel bakımdan bazı eksikliklerin insanı, insanlığından edemeyeceği,
- Vatan sevgisi.

Ortam, stil ve temadan sonra karakter seçme aşamasında öğretmenlerin ayrıca aşağıdaki şıklarda sıralanmakta olan hususlara dikkat etmesi gereklidir. Bu hususlar (Sönmez, 2010):

- Seçilen tarihi romanın hem düşünce hem hareket hem de kullanılan dilin anlaşılabilir olması ve doğruları yansıtması gereklidir.

Karakterlerin daha gerçekçi olarak resmedilmesi gereklidir.

- Çocuklar tarihi romanlarda ve ders kitaplarında pek görünmemektedir. Eğitimcinin çocuk kahramanların yer aldığı kurgulardan birini seçmesi daha akılcı olabilmektedir.

Tarihi roman seçiminde eğitimcinin ortam, tema, karakter seçme ve stil dışında, aşağıda sıralanan hususlara da dikkat etmesi gerekmektedir (Özön, 2009):

- İnanıdırıcı bir niteliğe sahip olması gereklidir.
- Doğru ve gerçekçi bilgilerin sunulması gereklidir.
- Seçilen tarihi romanın hem gerçeklikle örtüşmesi hem de iyi şekilde anlatılmış bir hikâye olması gereklidir.
- Ön yargılara sahip olan romanların seçilmemesi gereklidir.
- Hikâyeye, tarihi olguların sanatla birlikte verilmesi gereklidir.

Derste işlenen tarihi romanların tarihi belgelere ve kayıtlara tezat olmaması gereklidir. Eğitimcilerin öğrencinin hem duyuşsal gelişimi, dil gelişimi ve bilişsel gelişim düzeylerinin gözetilmesi gereklidir. Ders öğrencinin dikkatini çekmelidir. Bu bağlamda eğitmen, öğrencilerinin hem ilgisini hem de dikkatini verebileceği türden tarihi romanları seçmesi gereklidir (Tural, 2006).

Derste işlenecek olan tarihi romanın sosyal bilgiler dersi kazanımlarına katkı sağlayabilecek nitelikte olması, göz önünde bulundurulması gereken hususlardan biridir. Bilindiği üzere sosyal bilgiler hem ülkemizde hem de diğer dünya ülkelerinde büyük bir değişim süreci içerisinde. Bu değişimin son yıllarda ivme kazanarak hızlandığını söylemek mümkündür. Çünkü sosyal bilgiler her geçen gün ezber dayalı bir anlayıştan kurtularak, temel beceriler ve nötr değerler dikkate alınmakta ve böylece hem düşünmeye hem bütünlüğe hem de demokratik ülkelere doğru evirilmektedir (Safran ve Şimşek, 2006).

Teknolojinin gelişmesiyle birlikte bilhassa internet ve sosyal ağların daha fazla kullanıcı tarafından benimsenmesi interneti tartışmasız lider duruma getirmiştir. Her ne kadar TV ve radyo günümüzde de varlığını sürdürse de internet ve sosyal ağlardan ötürü geçmişe kıyasla daha az rağbet görmektedir. Günümüz insanları geçmişe kıyasla daha fazla beklenti içerisinde. TV, radyo ve diğer geleneksel medyam ne yazık ki bunları karşılamamaktadır. Bu durum kitap okuma için de geçerlidir. Konu ile ilgili olarak yapılan araştırmalarda kitap okumanın bilhassa ergen bireylerde azaldığını göstermektedir. Tarihi romanları esas alan öğretim genel olarak dört aşama doğrultusunda oluşmaktadır. Bunlar aşağıda görülmektedir (Tural, 2006):

- Hangi kitabın okunacağına karar vermek,
- Arka planda kalmış olan bilgiyi tanıtmak,
- Metnin okunması,
- Zenginleştirici aktiviteler sağlanması.

Eğitimcilerin tarihsel romanları derste işleminin pek çok işlevsel nedeni vardır. Örneğin ilk göze çarpan durum, okuma alışkanlığının geliştirilmesine yarar sağlamaktadır. Derste tarihi romanların tarihte yaşanan bazı olayları, konuları ve karakterleri bütünsel bir biçimde iyi bir anlatım şekli ve anlaşılabilir bir dil yardımıyla ve detaylı bir biçimde anlatılması tarih konularının öğretimi için yarar sağlayabilecek

hususlardır. Tarihi romanda insan yaşamındaki betimlemeleri, duygular tarihsel kahramanlar arasındaki bağların iyi bir anlatımla öğrencilerin ilgilerini çekeceğini söylemek mümkündür (Ata, 2000).

#### ***2.4.1. Sosyal Bilgiler Eğitiminde Tarihi Roman Kullanımının Yararları***

Son yıllarda bilhassa tarihi romanların yararlarından sıkça söz edilmeye başlamıştır. Bu durum eğitim sürecinde tarihi romanların eğitimciler tarafından daha fazla kullanılması gerektiği literatürde kabul görmüştür. Tarihi romanların sosyal bilgiler eğitiminde kullanımı sadece öğrencilere değil, aynı zamanda eğitimcilere de büyük kolaylıklar sağlamaktadır (Tural, 2006). Öğrencilerin gelişimi üzerinde ciddi katkı yaratan tarihi romanlar, eğitimcilerde ise kazanımların gerçekleştirilmesi bakımından ciddi imkânlar sunmaktadır. Eğitimciler tarafından, öğrencilerin hem duyuşsal hem bilişsel hem de dil gelişimine uygun bir biçimde seçilen tarihi romanlar yardımıyla karşılaşılan birçok öğretim sorununun aşılabileceğini söylemek mümkündür. Böylece öğrencilerin eğitim yaşantılarını içselleştirmeleri mümkün olabilmektedir (Paykoç, 1991).

Geçmiş tarihte belirli bir dönemi sosyo-kültürel ve ekonomik özelliklerinin eğitimciler tarafından öğretilmesi, söz konusu dönemin anlayışını ve toplumsal değer yargılarının daha net bir şekilde anlaşılması, o dönemi aydınlatan eserler yardımıyla sağlanabilir. Özetle tarihi romanlar belirli bir dönemi, o dönemin anlayışını ve gündelik yaşamın gerçekliğinden ayrılmadan işlenmesidir (Şimşek, 2010).

Tarihi romanlar ve eserler edebiyatın gelişimine katkı sağlayan en temel araçlardan biridir. Türk edebiyatında tarihi romanlar hemen hemen her dönemde büyük öneme sahip olmuştur. Bilhassa kahramanlık hikâyelerinin romana dönüşmesi, özellikle genç bireyler üzerinde ciddi etkisi olmuştur. Bu romanlar aynı zamanda bir toplumun ortak değerlerini hatırlamasına da yarar sağlamaktadır. Toplumun geçmişten günümüze ulaşan kimliğini canlı halde tutması ve sonraki nesillere aktarılması açısından da son derece önemlidir (Erol, 2012).

Öğrencilerin derslerde başarılı olması için öğretmenleri tarafından verilen bilgileri içselleştirerek değerlendirmeleri gerekmektedir. Tarih öğretiminde de bu durum geçerlidir. Tarih öğretiminde sadece olaylar ve olgular üzerinden bağ kurmada çocukların yetersizliğini dikkate alan eğitimciler, bu durumun daha iyi anlaşılmasında tarihi romanlardan yararlanmaktadırlar. Böylece öğrencilerin romandaki durumu örneklerle

daha iyi şekilde anlamasına yarar sağlamaktadır. Çünkü tarihi romanlar hem öğrencilerin tarihteki yaşananları anlamlandırılmalarına hem de soyut düşünme anlayışının gelişimine ciddi katkı yaratmaktadır (Ata, 2000). Bu bağlamda tarih öğretiminde tarihî roman kullanımının öğrencilere sağladığı katkılar aşağıda sıralanmaktadır (Ata, 2000), (Öztürk, 2011);

- Romanı yazan kişinin eğilimleri dışında, olgu ile düşünce arasındaki farklılığı öğretme amaçlı olarak da kullanılabilir.
- Öğrencilerde yurt sevgisinin aşılmasına katkı sağlamaktadır.
- Tarihî romanlar, ders kitaplarına kıyasla tarihi daha derinlemesine ve gerçekçi bir bakış açısıyla ele aldığından, okuyan kişilerin tarihi daha iyi bir şekilde anlamasına yardımcı olmaktadır.
- Tarihi roman vasıtasıyla tarih öğretimi, geçmişe hayat verebilecek bir özelliğe sahip olmanın dışında, dönem içerisinde yaşayan insanların duygu ve düşüncelerini daha iyi anlamalarına yardımcı olmaktadır.
- Tarihin geçmiş bir döneminde insanların günlük yaşamını tasvir etmesi öğrencilerin dikkatini çekebilecek özelliğe sahiptir.
- Toplumun belirli bir kesiminin yaşam şeklini detaylarıyla bilgi edinmesi sağlanabilmektedir.
- Tarihi romanlar hem dünyayı hem kültürleri hem de kendi toplumunu öğretme amaçlı olarak kullanılabilir.
- Tarihî roman, eğlenceli olarak tarihi olguların öğretilmesi sağlanabilir.
- Öğrencilerin hem okuma hem de yazma becerilerinin gelişmesi sağlanabilir.

Genel bakımdan tarih bilimi, bir toplumun geçmişinde yaşadığı olayları, ayrıntı vermeden konu etmektedir. Tarihin belirli bir döneminde yaşamış olan kişileri, tarihsel süreçteki rolünü işlemek tarihi romanların işlevleri arasındadır. Buradan hareketle edebi eserlerin geçmişi ele almak ya da öğretme amacı olmasa da hem tarihi sevdirmek hem de anlama açısından önemli bir rolü üstlendiğini söylemek mümkündür. Bu da tarih biliminde ele alınan kişi ya da olaylar, eserler yardımıyla ilgi görmektedir (Erol, 2012).

Tarihi romanlar bilhassa gençlerin tarihe olan ilgisini arttırma amaçlı yazılmış olması gerekmektedir. Böylece yaşamında bir örnek kahraman arayan ergenlerin, okuduğu romandaki kahramandan etkilenmesi onları tarihi romanlara yönelteceğini söylemek mümkündür. Çünkü tarih, ilgili olan kişileri içerisine çekebilecek özelliklere sahiptir. Tarihi romanlar; gençlerin zihninde değerlendirme olanağı sağladığından, kıyaslama yapmalarına olanak sağlamaktadır. Ayrıca tarihi romanların gençlerin tarihi kapsamlı bir şekilde anlamasına yardımcı olmaktadır. Çünkü tarih önemli bir konudur ve tarihsel geçmişini bilmeyen toplumların, geleceği akılcı ve sağlıklı şekilde inşa etmesi bir hayli zor görünmektedir (Öztürk, 2011).

## 2.5. İlgili Yurtiçi Araştırmalar

Tarihi romanlar hakkında hem yurtiçinde hem de küresel alanda yapılmış olan pek çok çalışma bulunmaktadır. Çalışmanın bu kısmında ilgili literatürdeki bazı çalışmalara yer verildi.

Ata (2000) tarafından yapılan çalışmada tarihi romanların tarih öğretiminde kullanımı incelenmiştir. Seçilecek tarihi romanların çocukların eğitim seviyesine göre belirlenmesi gerektiğine dikkat çeken Ata, Türk tarihinin son derece zengin ve derin olduğunu ileri sürmekte ve bu kadar derin ve zengin bir tarihe sahip olan bir millet için tarihi romanların ilerleyen yıllarda daha fazla yapılması gerektiğine vurgu yapmaktadır.

Otluoğlu (2001) tarafından yapılan çalışmada, tarih eğitiminde edebî ürünlerin kullanılmasının ortaya çıkardığı sonuçlar ele alınmıştır. Edebi eserlerin hem öğrencilerin hem de öğretmenlerin akademik başarılarına etkisinin olabileceğini ileri süren Otluoğlu aynı çalışmasında, yapılan çalışmalarda da benzer durumun olduğuna dikkat çekmektedir. Yapılan çalışmanın neticesinde hem öğrencilerin hem öğretmenlerin edebî eserlerle ilgili görüş ve düşüncelerinin pozitif yönlü olduğu, tarih öğretiminin edebî ürünlerle desteklenmesinin öğrencilerin akademik başarısını artıracığı sonucuna ulaşılmıştır. Öte yandan öğretmenlerden, sosyal bilgiler dersinin öğretim içeriğini seçmede dikkatli davranmaları ve de içeriği seçmenin yanında sınıfa göre revize etme, öğrencinin düzeyine göre seçim yapmaları beklenmektedir (Kızık, 2018).

Öztürk (2002) tarafından yapılan çalışmada, tarih öğretiminde tarihi romanların nasıl kullanılacağına yönelik bilgi ve önerilere yer verilmiştir. Öztürk, derste öncelikle seçilecek olan romanın hitap edeceği öğrenci kesimine uygun olması gerektiğine önemle dikkat çekmekte, tarihi romanların esas alındığı tarih öğretiminin (örneğin Lale Devri),

düz anlatıma kıyasla daha etkili olabileceğine önemle vurgu yapan Öztürk, tarihi romanların daha da artması gerektiğine işaret etmektedir.

Şimşek (2006) tarafından yapılan çalışmada, tarihi romanların birer öğretim materyali olup olamayacağına yönelik hem öğretmen hem de öğrenci görüşlerine başvurulmuştur. Yapılan araştırmanın sonucunda hem öğretmen hem de öğrencilerin tarihi romanların eğitim materyali olabileceğine yönelik olumlu görüşlerde buldukları tespit edilmiştir. Şimşek, aynı araştırma makalesinde, tarihi romanların eğitimsel işlevi incelenmiştir. Tarihi romanlarla ilgili konuların ayrıntılı bir şekilde ele alındığı bu çalışmada, öncelikle milli şuurun oluşmasında tarihi romanların rolü incelenmiştir. Ayrıca gençlik ve tarihi roman ilişkisi ilgili literatür doğrultusunda ele alınmış ve eğitimde tarihi romanın önemi, faydaları, sınırlılıkları ve kapsamı üzerinde durulmuştur. Yapılan değerlendirmenin neticesinde tarih öğretiminde tarihi romanların son derece yararlı olabileceği, milli bir tarih şuurunun oluşturulmasında da son derece etkili bir eğitim materyali olduğu saptanmıştır.

Keskin (2008) tarafından yapılan çalışmada, tarihi romanlar yardımıyla sosyal bilgiler eğitimi ve öğretimi ele alınmıştır. Bu amaç doğrultusunda araştırmaya katılım sağlayanlara anket yardımıyla veri elde edilmeye çalışılmıştır. Amaç tarihi romanların öğrenciler üzerinde yarattığı, ilgi, his ve bakış açılarını belirlemektir. Keskin aynı çalışmanın sonucunda, tarihi romanların öğrencilerin farklı türden bakış açılarını kazanmalarına ve ders kitaplarına kıyasla tarihi romanların daha fazla ilgi uyandırabilecek niteliğe sahip olduğu saptanmıştır.

Düzgün (2008) tarafından yapılan çalışmada, tarih öğretiminde tarihi romanların yeri ve önemi incelenmiştir. Bu çalışmada Mehmed Niyazi'nin romanları araştırmanın evrenini oluşturmaktadır. Yapılan çalışmada tarih ve edebiyat ilişkisi kapsamında tarihi romanların tarih eğitimi için kullanıldığında sağlayacağı yararlar tespit edilmeye çalışılmıştır. Yapılan çalışmanın neticesinde, eğitimde tarihi romanların kullanımlarının öğrencileri derste daha etkin hale getirdiği, öğrenciler üzerinde ilgi uyandırdığı, tarih bilincinin ve milli şuurun oluşmasına da çok ciddi yarar sağladığı saptanmıştır.

Sulaimanova (2009) tarafından yapılan doktora tezi çalışmasında, Türk tarihini ele alan romanlar incelenmiştir. Sulaimanova bu çalışmasında 1966-1970 yılları arasındaki dönemi incelemiş ve buna uygun şekilde analiz etmiştir. Çalışma kapsamındaki tarihi romanlarda, “zaman”, “mekân” ve “insan” unsuru esas alınmıştır.

Ayrıca, yazarların yazdığı bu romanlar vasıtasıyla ortaya koyduğu perspektif de analiz edilmiştir. Yapılan çalışmanın neticesinde, tarihi romanların türü ve romana konu olan durumlar öncelikle soyut bir bakış açısıyla ele alınmıştır. Elde edilen bulgular doğrultusunda, tarihi romanların her zaman okuyan kişinin ilgisini çektiği tespit edilirken, her geçen gün tarihi romanlarla ilginin bilhassa ülkemizde artış gösterdiği de tespit edilen bulgular olarak göze çarpmaktadır.

Temur (2009) tarafından yapılan çalışmada, Türk edebiyatının önemli isimlerinden biri olan Yavuz Bahadıroğlu'nun eserleri çalışmanın evrenini oluşturmaktadır. Çalışma kapsamında Yavuz Bahadıroğlu önemli bir yazarın hem hayatı hem de romanları üzerine kapsamlı bir çalışmanın yapılmamış olmasını eleştiren Temur, bu durumun ortaya konulması için Bahadıroğlu'nun hayatını ve eserlerini geniş bir perspektifle incelemiştir. Çalışmanın amacına uygun bir şekilde farklı tarihi romanlardan alıntılar yapılmıştır. Yapılan çalışmanın neticesinde, tarihî kaynaklara, kahramanlara ve o dönemin sosyal hayatına ışık tutan tarihi romanların daha fazla incelenmesi gerektiğine işaret eden Temur, geçmiş dönemlerde yaşanan olayların günümüzdeki benzerliklerin ortaya konması ile birlikte Türk edebiyatında bazı yeni yaklaşımların ortaya çıkabileceğine ve bunların da yapılan yeni çalışmalara kılavuzluk edeceğine vurgu yapmaktadır.

Öztürk (2011) tarafından yapılan çalışmada, tarih öğretmenlerinin eğitim sürecinde tarihi roman kullanımı eylem araştırması yaklaşımı doğrultusunda incelenmiştir. Eğitim sürecinde tarihi roman kullanımının eğitimi daha keyifli ve sürükleyici bir hale getirebileceğine dikkat çeken Öztürk, aynı zamanda tarihi romanların öğrencilerin ilgisini çekebilecek nitelikte ve toplumsal birlikteliğe de katkı sağlayabileceğine vurgu yapmaktadır. Öztürk tarafından yapılan çalışma neticesinde, tarih öğretmenlerinin büyük bir kısmının olumlu yaklaşım içerisinde olduğu ve buna paralel olarak tarihsel roman okumaya yönelik tutumlarının da olumlu yönde olduğu saptanmıştır.

Çiftçi (2011) tarafından yapılan çalışmada, sosyal bilgiler öğretiminde tarihi roman kullanımının öğrencilerin akademik başarıları üzerinde herhangi bir etkisinin olup olmadığı incelenmiştir. Çiftçi, yaptığı çalışmanın amacına uygun bir şekilde deney ve kontrol grubu oluşturmuş hem deney öncesi hem de deney sonrası ön ve son test başarı testi puanları birbiriyle kıyaslama yapılmıştır. Ortaya çıkan sonuçta ise, pozitif yönlü anlamlı bir ilişkinin varlığı saptanmıştır. Sonuç olarak yapılan çalışma neticesinde tarihi

romanların öğretim materyali olarak kullanılmasının öğrencilerin başarısını arttırdığı tespit edilmiştir.

Erol (2012) tarafından yapılan “Tarih- Edebiyat İlişkisi ve Tarihî Romanların Tarih Öğretimine Katkısı” adlı çalışmada hem tarih hem de edebiyatın birbirleriyle olan ayrılmaz bağına değinilerek, her iki kavramın birbirleriyle olan ilişkisinin tarih öğretimine olan katkısı ele alınmıştır. Bu çalışmada tarih öğretiminde tarihi romanların nasıl ve ne şekilde kullanıldığı, tarih öğretiminde hangi romanların seçildiği ve çocuklar için hangi tarihi romanların kullanıldığı saptanmaya çalışılmıştır. Bilindiği üzere, çocuklara uygun olabilecek tarihi roman sayısı oldukça kısıtlı sayıdadır. Yapılan çalışmanın neticesinde, çocukların ders işlenirken uygun tarihi romanların seçilmesi gerektiği, tarih dersinde kullanılacak olan tarih romanların seçiminde ise, diğer öğretmenlerin önerilerinin önemine vurgu yapılmaktadır. Sonuç olarak iyi bir kurgu ile yazılmış olan ve tarihi gerçekleri dikkate alan tarihi romanların yazılmasının eğitime son derece katkı sağlayacağı tespit edilmiştir.

Keçe (2013) tarafından yapılan doktora tezi çalışmasında, sosyal bilgiler öğretiminde kullanılan tarihi romanların öğrencilerin tarih okuryazarlığı düzeyine olan etkisi incelenmiştir. Çalışma kapsamında dokuz farklı ortaokulda öğrenim gören 7. sınıf öğrencisi 717 çalışmanın evrenini oluşturmaktadır. Keçe tarafından yapılan çalışmanın neticesinde, öğrencilerin tarih okuryazarlığı düzeylerinin düşük olduğu tespit edilmiştir. Öte yandan öğretmen görüşleri incelendiğinde, velilerin ve öğretmenlerin öğrencileri yönlendirememelerinden ötürü farkındalık eksikliği ve okullarda fiziki koşulların yetersizliği tespit edilmiştir. Tarihsel romanların ilk ortaya çıkışından günümüze kadar olan süreç dikkate alındığında, her zaman dikkate değer bir unsur olduğuna dikkat çekmektedir. Ayrıca tarihsel olaylar bilgisi, neden-sonuç ilişkilerini kurma, anlatımsal ifade ve çelişkili ifadeleri ayırt etme becerileri üzerinde de tarihi romanı grupla okuma yönteminin etkili olduğu saptanmıştır.

Özkan (2014) tarafından yapılan çalışmada, sosyal bilgiler dersi tarih konuları kazanımlarının gerçekleştirilme sürecinde tarihi romanların kullanımının ortaya çıkardığı sonuçlar ele alınmıştır. Özkan, araştırmaya başlarken katılımcıların kişisel bilgilerini elde edebilmek için kişisel bilgi formu, akademik başarı testi ve sosyal bilgiler dersi tutum ölçeğinden yararlanmıştır. Özkan tarafından yapılan çalışmanın literatürle son derece uyumlu olduğunu söylemek mümkündür. Yapılan çalışmanın neticesinde, öğrencilere uygulanan başarı testi ön test puanlarına göre, anlamlı bir farklılık gözlemlenmemiştir.

Ayrıca sosyal bilgiler dersi “Türk Tarihinde Yolculuk” ünitesinde, hikâyelerin öğretim materyali niteliğinde kullanılmış olmasının yararlı olduğu tespit edilmiştir.

Akengin ve Demir (2012), Bacak (2008), Edgington (2004) ve Garret ve Tindall (2008) tarafından yapılan çalışmalarda da hikâyelerle desteklenen öğretim programının öğrencilerin akademik başarılarını artırdığı tespit edilmiştir. Elde edilen bu sonuçla, yapılan bu çalışmanın literatürle uyumlu olduğu gözlemlenmiştir. Sosyal bilgiler dersi “Türk Tarihinde Yolculuk” ünitesi ile alakalı geliştirilen ve kontrol grubu öğrencilerine uygulanan başarı testi puanlarının testlere göre (ön test – son test) arasında anlamlı bir fark olduğu tespit edilmiştir.

Tokdemir (2016) tarafından yapılan çalışmada, Osmanlı Devleti’nin ilk kuruluş yıllarının öğretiminde tarihi romanların kullanımı incelenmiştir. Tokdemir’in yaptığı bu çalışmada Devlet Ana adlı eser konu edilmiştir. Yapılan çalışmanın neticesinde gerek *Devlet Ana* adlı eserin gerekse de diğer tarihi romanların hem Osmanlı Devleti’nin kuruluşunun anlatımında hem de diğer tarihi konu ve olayların anlatımında son derece yararlı olabilecek özelliklere sahip olduğu saptanmıştır. Tokdemir, tarihi romanların en önemli özelliğinin tarih öğretimini pekiştirmek olduğunu ileri sürmektedir. Ayrıca araştırmaya katılım sağlayan kişilerin görüşleri de bu duruma doğrudan işaret etmektedir.

Ünlü (2016) tarafından yapılan çalışmada, sosyal bilgiler öğretmenlerinin ders için edebi ürünlerin (tarihi romanlar ve öyküler) eğitim materyali olarak öğretmen görüşlerine başvurulmuştur. Edebi eserlerin kullanımında öğretmenlerin tercihleri, eserin hangi amaç için kullanılacağı, kullanılan eserin belirli ölçütlere uygun bir şekilde seçilip seçilmediği ve edebi eserin kullanımında karşılaşılan sorunlar çalışmada kapsamlı bir şekilde incelenmiştir. Çalışmada nitel araştırma yönteminden yararlanılmıştır. Çalışmanın evrenini 20 sosyal bilgiler öğretmeni oluşturmaktadır. Yapılan çalışmanın neticesinde; öğretmenlerin edebi eserleri belirli yöntemler uygun bir şekilde kullandıkları, edebi eser kullanımının eğitime ciddi bir katkı sağladığı, öğrencilerin derse karşı daha ilgili oldukları ve dersin daha verimli şekilde geçtiği tespit edilmiştir. Ünlü, ayrıca edebi türlerin eğitim-öğretim aşamasında kullanımının planlı bir hale getirilmesi durumunda eğitime ve öğrencilere daha fazla katkı sağlayacağını altını çizmektedir.

Ünlü ve Kuşkaya (2018) tarafından yapılan çalışmada, sosyal bilgiler dersi öğretmen adaylarının gerek ek kaynak niteliğinde gerekse de eğitim-öğretim materyali niteliğinde tarihi roman kullanma yeterliliğinin ders planları üzerinden incelenmiştir.

Yapılan çalışmanın neticesinde, öğretmen adaylarının neredeyse tamamına yakın bir kısmı sosyal bilgiler dersi eğitim sürecinde tarihi roman kullanımının hem ek kaynak hem de materyal niteliğinde son derece elverişli olduğu saptanmıştır. Ünlü ve Kuşkaya, ayrıca tarihi romanlarla kazanımın gerçekleşmesinde tercih edilen yöntem ve tekniğin dışında, seçilecek tarihi romanın da bir o kadar önemli olduğunu ve eğitimin daha kaliteli olmasında tarihi romanların önemli birer ek kaynak ve materyal olabileceğinin de altını çizmektedirler.

Dolmaz ve Kaya (2018) tarafından yapılan çalışmada, sosyal bilgiler öğretiminde tarihsel roman kullanımında öğrenci görüşlerine başvurulmuştur. Tarihi romanlarla ilgili olarak yapılan çalışmaların pek çoğunda öğretmenler çalışmaların evrenini oluştururken, Dolmaz ve Kaya ise öğrencilerin görüşlerini incelemiş, tarihi romanların neler öğrettiği ve öğrenciye sağladığı katkılar ele alınmıştır. Yapılan çalışmanın neticesinde tarihi romanların öğrencilere çok ciddi katkı sağladığı ve derslerde kullanılmasına dönük olarak ankette yer alan ifadeler ise vermiş oldukları görüşlerin de olumlu olduğu tespit edilmiştir.

Öztaş (2018) tarafından yapılan çalışmada, tarih derslerinde bir öğretim materyali olarak edebi ürünlerin kullanımı ele alınmıştır. Son dönemlerde gerek sempozyumlarda ve toplantılarda, tarih eğitiminde edebî eserlerin kullanılmasının önemine vurgu yapıldığını söylemek mümkündür. Özellikle ortaöğretimdeki tarih derslerinde edebî eserlerin kullanılmasıyla birlikte derslere olan ilginin arttığı yapılan pek çok çalışmada dikkati çeken bulgular olarak göze çarpmaktadır. Öztaş tarafından yapılan bu çalışmada da benzer bulgular söz konusudur. Ayrıca seçilecek edebi eserin en önemli nokta olduğuna vurgu yapan Öztaş, eğitim-öğretim sürecinde yararlanacak olan edebî eserin derste verimliliği arttırabilecek ve çocukların ilgisini çekebilecek eserlerden seçilmesine vurgu yapmakta ve bunun için de referans olarak gösterilen edebi eserlerin kullanılmasının eğitim açısından daha yararlı olacağını altını çizmektedir.

Kaymak (2019) tarafından yapılan çalışmada, sosyal bilgiler öğretmen adaylarının lisans eğitiminde tarihsel roman kullanımı ile ilgili görüşleri incelenmiştir. Araştırmaya katılım sağlayanlara yarı yapılandırılmış görüşme formu uygulanmıştır. Bu form kapsamında, dört açık uçlu soru katılımcılara yöneltilmiştir. Yapılan çalışmanın neticesinde sosyal bilgiler öğretiminde tarihi romanların öğrencinin derse yönelik bakış açısını son derece olumlu bir şekilde etkilediği, ilgiyi toplama aşamasında da ciddi katkı sağladığı gerek bilişsel gelişimde gerekse de öğretim materyali niteliğinde tarihi roman

kullanımının yeterli düzeyde olmadığı tespit edilmiştir. Veriler, nitel veri analizlerden olan betimsel analize göre analiz edilmiş ve öğrenci görüşleri çeşitli kategoriler altında toplanmıştır. Araştırmada öğretmen adaylarının tarihsel romanlar vasıtasıyla ders işlenmesini genel olarak faydalı buldukları ve olumlu yönde görüş bildirdikleri sonucuna ulaşılmıştır.

Kızıldağ (2020) tarafından yapılan çalışmada, 1986-1987 yılları arasında yayımlanan tarihi romanlar incelenmiştir. Çalışma kapsamında incelenen tarihi romanlar ise Türk tarihi ile ilgili romanlardır. İlgili literatürde yapılan çalışmalarla farklı unsurlar doğrultusunda birbiriyle kıyaslamalar yapılmıştır. Karşılaştırmaların ve belirli yılların temel alındığı bu çalışmanın neticesinde tarihi romanlardaki eksikliklere değinen Kızıldağ, böylesine derin bir tarihe sahip olan bir toplumda tarihi romanların yeteri kadar rağbet görmemesini genel olarak yazara ve ele alınan konulara eleştiride bulunmakta ve tarihi romanların sayılarının artması gerektiğine vurgu yapmaktadır.

Kaya (2022) tarafından yapılan çalışmada, Osmanlı Devleti'nin kuruluş dönemini esas alan tarihi romanlar ele alınmıştır. Çalışma kapsamında tarihi roman yapı unsurları doğrultusunda ele alınmış ve tarihî gerçeklik esaslara uygun bir şekilde, gerçeklik ve kurmaca ilişkisi içerisinde analiz edilmiştir. Üzerinde durulan tarihi romanlarda dikkate değer, çelişkiye neden olabilen olay, kişi ve zamanlar tarihi araştırmalar ve roman verileri ile birlikte bir anlam kazandırılmaya çalışılmıştır. Yapılan çalışmanın neticesinde, tarihi kaynaklarda yer alan çelişkili bilgiler ve uyumsuzlukların romanlar üzerinde etkisi olduğu ve tarihi romanlardaki uyumsuzlukların romanlara da yansıdığı saptanmıştır.

İlgili literatürde yapılan çalışmalar incelendiğinde, genel olarak bulguların birbiri ile örtüştüğünü söylemek mümkündür. Tarihi romanların derse yönelik bakış açısını son derece olumlu bir şekilde etkilediği, tarihi romanların eğitime çok ciddi katkı sağladığı, tarihi romanların öğretim materyali niteliğinde kullanıldığı ve tarihi romanların en önemli özelliğinin tarih öğretimini pekiştirmek olduğu literatürde tespit edilen bulgular olarak göze çarpmaktadır. Sosyal bilgiler eğitiminde tarihi roman kullanımı ile birlikte öğrencilerin geçmişe hayali bir yolculuk yapmalarına olanak sağlamaktadır.

Tarihi romanlar öğrencilerin geçmiş tarihlerde yaşananları içselleştirebilmesine ya da özümseyebilmesine imkân tanımaktadır. Tarihi romanların büyük bir kısmının gerçekle doğrudan ilişkili bir şekilde kaleme alındığını dikkate aldığımızda, çocukların tarihte yaşanan hadiselerden hem olumlu hem de olumsuz bazı dersler çıkarmalarına

olanak sağlamaktadır. Tarihi romanlar yardımıyla kişileri hem hikâye hem de duyguları bağdaştırabilmenin dışında, geçmiş zamanlardaki günlük yaşamın romanda tasviri çocukların ilgisini çekebilecek özelliğe sahiptir. Geçmişteki yaşamın sonraki nesillere aktarılmasında iyi bir araç olan tarihi romanlar, aynı zamanda dünyadaki diğer toplumlar ve onları kültürleri ile ilgili bilgi edinmeyi kolaylaştırabilmektedir.

2018’de yapılan bir araştırmanın bulguları, çeşitli kurgu formatlarındaki tarihi romanların, yaratıcı yazma becerilerini değişen derecelerde geliştirmede rol oynadığını gösterdi (Dolmaz ve Kaya, 2018). Özellikle, postmodern tarihi romanların öğrencilerin yaratıcı ifadenin tüm yönlerinde yaratıcı yazma becerilerini önemli ölçüde artırdığı gözlemlendi. Geçmiş yorumlamayı merkeze alan postmodern romanlar, bilimsel gerçeklere dayanmaktan farklı olarak hayal gücünün ve hikâye anlatıcılığının değerini ön planda tutar. Aynı çalışmada tarihsel romanların öğrencilerin yaratıcılığında çok hafızasını olumlu yönde etkilediği de görülmüştür.

Araştırma konusu ile ilgili olarak yurtiçinde yapılan pek çok araştırma bulunmaktadır. Çalışmanın bu kısmında araştırmalardan öne çıkan bazı örnek çalışmalara yer verilmiştir. Yapılan araştırmalar incelendiğinde genel olarak eğitimciler ve eğitim alan kişilere odaklı olarak yapılmış araştırmalardır. Öztürk (2002) tarafından yapılan çalışmada, tarih dersi öğretiminde tarihi roman kullanımının eğitime önemli katkılar sağladığı tespit edilmiştir. Ayrıca tarih öğretiminde tarihi roman kullanımına yönelik öğrenciler ve eğitimcilerden de olumlu görüşlerin tespit edildiğini bildiren Öztürk, tarih eğitiminde seçilecek tarihi romanların önemine de dikkat çekmektedir.

Kaşkaya ve Ünlü (2018) tarafından yapılan çalışmada, öğretmen adayı olan kişilerin ek kaynak ve materyal niteliğinde tarihi roman kullanma yeterlikleri incelenmiştir. Yapılan araştırmanın neticesinde, tarihi romanlarla dersle ilişkilendirme aşamasında hem bireysel hem de grupla okuma yöntemlerinin yarar sağladığı tespit edilmiştir. Ayrıca öğrencilerin okuma etkinliklerini daha iyi duruma getirmek amacıyla yaratıcı yazma olarak nitelendirilen mektup ve öykü okuma/yazma ve şiir gibi aktivitelere de yarar sağladığı gözlemlenmiştir. Ek olarak, tarihi romanların, derse ait kazanımın öğretimi açısından seçilen yöntemler de olumlu yönde etkilediği saptanmıştır.

Dutar (2021) tarafından yapılan çalışmada, sosyal bilgiler öğretimi için tarihi roman kullanımının etkileri ve yararları öğretmen görüşleri doğrultusunda incelenmiştir. Mersin ilinde gerçekleştirilen ve toplamda 155 öğretmenin katıldığı bu çalışmada, katılım

sağlayan öğretmenlerin demografik bakımdan tarihi roman okuma sıklığı dikkate alındığında herhangi bir şekilde farklılığın olmadığı tespit edilmiştir. Ayrıca branş açısından da anlamlı bir farklılık görülmezken, gerçek branşı sosyal bilgiler olan öğretmenlerin, diğerlerine kıyasla daha yüksek olumlu görüşe sahip olduğu saptanmış ve tarihi romanları sosyal bilgiler öğretiminde kullanılmasında önemli bir faktör olduğu saptanmıştır.

Yine benzer bir çalışma Dolmaz ve Kaya (2018) tarafından yapılmıştır. Bu çalışmada da Dutar (2021) ve Kaşkaya ve Ünlü (2018) tarafından yapılan çalışmalardaki gibi benzer bulgular söz konusudur. Dolmaz ve Kaya, öğrencilerin sosyal bilgiler derslerinde tarihi roman kullanımından yana olup olmadıkları incelenmiştir. Sonuç olarak Dolmaz ve Kaya tarafından yapılan çalışma aynı öğrencilerin tarihi romanların derslerde kullanılmasından yana oldukları saptanmıştır.

Öztürk (2011) tarafından yapılan çalışmada, tarih öğretmenlerinin eğitiminde tarihi romanların ne düzeyde katkı sağlayıp sağlamadığı incelenmiştir. Yapılan araştırmanın neticesinde, araştırmaya katılım sağlayan öğretmen adaylarının, tarihin ilgili olan kişileri içine çekebilecek özelliğe sahip olduğu, bu bağlamda tarih öğretiminde tarihsel romanların tarih öğretmenlerinin eğitimine önemli katkı sağladığı saptanmıştır. Çiftçi (2011) tarafından yapılan çalışmada da benzer bulgular söz konusudur. Öztürk (2011) tarafından yapılan çalışma ile aynı yıl içerisinde yapılmış olması da elde edilen sonuçların güvenilirliği açısından dikkat çeken bir durumdur. Yurtdışında da konu ile ilgili farklı dönemlerde yapılmış olan pek çok çalışma bulunmaktadır. Örneğin Dopson, Monson ve Smith (1992) tarafından yapılan çalışmada, tarihi romanların eğitim alan bireyler üzerinde akademik bakımdan başarı, derse odaklanabilme, sosyalizasyon gibi yararlarının olduğu tespit edilmiştir.

## **2.6. İlgili Yurtdışı Araştırmalar**

Tarihi romanların sosyal bilgileri dersine etkisi üzerine yurtdışında yapılan araştırmalar sınırlıdır. Bu konu üzerine yapılan çalışmalardan biri olan Aurora, ABD’de yapılmış bir araştırma, tarihi romanları tarihsel bağlamın daha derin anlaşılması ve bu romanları okuyan öğrencilerin kendini başkalarının yerine daha iyi koyabilme yeteneği ile olumlu bir şekilde bağdaştırmıştır (Rider, 2013). Ayrıca, tarihsiz bir toplum, kendi köklerini unutarak anlamını yitirebilir. İşte bu noktada, edebiyatın tek başına çocuklara

tarih bilinci kazandırmadığını, ancak bu ilgi tohumunu ekecek ve büyütecek olanın bir öğretmen olduğunu unutmamak önemlidir (Freeman ve Levstik, 1988).



## BÖLÜM III

### YÖNTEM

Bu bölümde araştırmanın yöntemi, modeli, evreni, örnekleme, veri toplama araçları, veri toplama süreci ve veri analiz süreçleri ile ilgili açıklamalara yer verilmiştir.

#### 3.1. Araştırma Yöntemi ve Modeli

Mevcut bu çalışmada nicel ve nitel araştırma yöntemlerinin birlikte kullanıldığı karma yöntem kullanılmıştır. Eğitim ve sosyal bilimler alanında nicel ve nitel verilerin beraber kullanılması araştırmacılara derinlemesine bilgi sunar. Karma yöntem desenlerinden ise yakınsak paralel karma desen (*convergent parallel mixeddesign*) kullanılmıştır. Bu desende nicel ve nitel veriler beraber toplanır, incelenir ve iki grubun verileri harmanlanarak yorumlanır (Garret ve Tindall, 2008). Mevcut bu araştırmada da öğretmenlerin tarihsel romana ilişkin görüşleri nicel (anket veri toplama yöntemi) ve nitel (yarı yapılandırılmış görüşme formu) yollar ile toplanmış, incelenmiş ve bütüncül olarak araştırma bulguları yorumlanmıştır. Nicel boyutta ilişkiyel tarama modelinin karşılaştırmalı ilişki inceleme tekniği kullanılmıştır. Karşılaştırmalı ilişkiyel tarama modelinde bağımlı değişken gruplarında bağımsız değişken gruplarına göre varsa farklılaşma düzeyleri belirlenir. Bu model deneme modellerine en yakın tarama modelidir (Karasar, 2020). Nitel boyutta ise yarı yapılandırılmış görüşme tekniği kullanılmıştır. Bu teknikte katılımcıya birden fazla cevaplama imkânı sunulmaktadır. Bu teknik, katılımcıya kendini ifade etme imkânı verir, ayrıca araştırmacıya kolay analiz imkânı tanıdığı gibi gerektiğinde derinlemesine bilgi sağlama yönünden de güçlü bir tekniktir (Büyüköztürk, Demirel, Karadeniz, Kılıç ve Çakmak, 2023). Mevcut bu araştırmada beşli likert tipi ölçek ve yarı yapılandırılmış görüşme formu ile veriler toplanmıştır.

### 3.2. Evren ve Örneklem

Mevcut bu araştırmanın evrenini, Antalya ili ve ilçelerindeki resmi ilköğretim kurumlarında görev yapan sosyal bilgiler öğretmenleri oluşturmaktadır. Araştırmanın örneklemini ise 2022-2023 eğitim ve öğretim yılında Antalya ili ve ilçelerine bağlı ilçelerdeki resmi ilköğretim kurumlarında görev yapan 146 sosyal bilgiler öğretmeninden oluşmaktadır. Araştırmada oransız eleman örnekleme yöntemi kullanılmıştır. Oransız eleman örneklemede evrendeki tüm elemanların (bireylerin) birbirine eşit seçilme şansı vardır (Karasar, 2020). Bu örnekleme yöntemine basit tesadüfî, yansız veya yalın örnekleme de denilmektedir. Evrendeki eleman çeşitlerinin örnekleme girme sayıları tamamen şansa bırakılmıştır.

### 3.3. Veri Toplama Araçları

Araştırmanın veri toplama aracı üç bölümden oluşmaktadır; kişisel bilgi formu, tarihsel romana yönelik öğretmen görüşleri (TRYÖG) ölçeği ve öğretmenlerin tarihsel romana ilişkin görüşleri belirlemek üzere oluşturulmuş yarı yapılandırılmış görüşme formu.

#### 3.3.1. Kişisel Bilgi Formu

Araştırmada kullanılan kişisel bilgi formunda; cinsiyet, mesleki deneyim yılı, sosyal bilgiler ve tarih alanı ile süreli yayın takip etmem durumu ve tarihi roman okuma sıklığı ile ilgili tanımlayıcı sorular yer almaktadır.

#### 3.3.2. Tarihsel Romana Yönelik Öğretmen Görüşleri (TRYÖG) Ölçeği

Ölçek, öğretmenlerin tarihsel romanlara yönelik görüşlerini belirlemek için geliştirilmiştir. Ölçek maddeleri Şimşek (2006) tarafından “Bir Öğretim Materyali Olarak Tarihsel Romana Yönelik Öğrenci ve Öğretmen Görüşleri” isimli araştırma ile literatüre sunulan makaleden alınmıştır. Ölçeğin yapı geçerliği mevcut bu araştırmada açımlayıcı/keşfedici faktör analizi (AFA) ve doğrulayıcı faktör analizi (DFA) ile sınanırken güvenilirliği ise Cronbach Alfa iç tutarlılık katsayısı ile sınanmıştır. Öncelikle ölçeğin orijinal halindeki 6. ve 16. maddeler olumsuz ifade içerdikleri ve düzeltilmiş madde toplam korelasyonunda negatif yönlü ilişki gösterdikleri için ters kodlanmıştır. Orijinal ölçek, mevcut bu araştırma kapsamında yapılan AFA ve DFA bulgularına göre revize edilmiştir. AFA ve DFA sonucunda ölçekte binişik yapılı, anlamsız faktör yüklenime sahip veya faktör yüklenimleri ilgili referans değerleri sağlamayan maddeler (6,8,9,11,16,17) ölçekten çıkarılmıştır. Revize edilmiş ölçek formu, 2 faktör

(F1:1,2,3,4,5,7; F2:10,12,13,14,15) altında toplanan 11 maddeden oluşmaktadır. Revize edilmiş ölçek modelinde birinci alt boyuttaki (faktör-1) faktör yük değerleri 0,76 ile 0,82 arasında ve ikinci alt boyuttaki (faktör-2) faktör yük değerleri ise 0,71 ile 0,86 arasında değişmektedir. Birinci alt boyut maddeleri toplam varyansın %66,60'ını açıklamakta iken ikinci alt boyuttaki maddeler toplam varyansın %10,08'ini açıklamaktadır. Revize edilmiş ölçek, 11 maddelik son hali ile toplam varyansın %79,68'ini açıklamaktadır. Revize edilmiş ölçek için Cronbach Alfa iç tutarlık katsayısı faktör-1, faktör-2 ve ölçek geneli için sırası ile 0,93, 0,92 ve 0,95 olarak tespit edilmiştir. Revize edilmiş 11 maddelik ölçek formunda ters madde yoktur. Ölçekten alınabilecek en düşük ve en yüksek toplam puanlar sırası ile 11 ve 55'dir. Yapı geçerliği ve iç tutarlılığı incelenen tarihsel romanlara yönelik öğretmen görüşleri ölçeği, 11 maddelik son hali ile geçerli ve güvenilir bir envanterdir.

### ***3.3.3.Tarihsel Romana Yönelik Öğretmen Görüşleri Yarı Yapılandırılmış Görüşme Formu***

Yarı yapılandırılmış görüşme formu, öğretmenlerin tarihsel romana yönelik görüşlerini açık uçlu sorular ile ölçmek için oluşturulmuştur. Formdaki sorular için uzman görüşü alınmıştır. Görüşme formunda 7 soru yer almaktadır. Bu sorular Tablo 1'de yer almaktadır.

**Tablo 1.** *Yarı Yapılandırılmış Görüşme Formu*

Soru 1	Ders işlerken tarihi roman okumalarını öğrencilerinize tavsiye eder misiniz? Tavsiye ediyorsanız hangi tarihi romanları tavsiye edersiniz?
Soru 2	Tarihi romanları, okul dışında da sosyal bilgiler öğretimini destekleyecek materyallerden bir tanesi olduğunu düşünüyor musunuz, düşünüyorsanız neden?
Soru 3	Tarihi romanların, öğrencilerin milli değerleri kazanmaları açısından düşüncelerinizi açıklayınız.
Soru 4	Tarihi romanların, öğrencilerin geçmiş ve gelecek hakkında fikir edinmelerinde katkısı olduğunu düşünüyor musunuz, düşünüyorsanız neden?
Soru 5	Tarihi romanların sinemaya aktarılması eğitim açısından sizce faydalı olur mu?
Soru 6	Sosyal bilgiler müfredatında tarihi romanlara yeterince yer veriliyor mu?
Soru 7	Okulunuz kütüphanesinde tarihi romanlara yeterince yer veriliyor mu?

### 3.3.4. Veri Toplama Süreci

Mevcut bu araştırma, Muğla Sıtkı Koçman Üniversitesi Sosyal ve Beşerî Bilimler Araştırmaları Etik Kurulu – 2 Kararı, 01.04.2023 tarihinde 043 sayılı kararı ile etik olarak uygun görülmüştür. Antalya’da İl-İlçe Milli Eğitim Müdürlükleri bünyesindeki resmi ilköğretim kurumlarında görev yapan Sosyal Bilgiler öğretmenlerinden veri toplamak için Antalya İl Milli Eğitim Müdürlüğü’nden 15/05/2023 tarih ve 76050605 sayılı onayı ile araştırma izni alınmıştır. İzinler sonrasında ilköğretim kurumlarındaki sosyal bilgiler öğretmenlerinden kurum amirlerinin öncülüğünde veriler online olarak toplanmıştır. Araştırmanın amacı ve etik ilkeler yazılı olarak anket formunda yer almıştır. Ayrıca katılımcılara çalışmaya katılma konusunda kabul ve onam sorusu da yansıtılmıştır.

### 3.3.4. Veri Analizi

Araştırma verileri, IBM SPSS İstatistik-29ve IBM AMOS-29 programlarında analiz edilmiştir. İlk olarak araştırma ölçeğinden toplanan veriler ile açımlayıcı faktör analizi (AFA) kullanılarak faktör yapıları belirlenmiş ve doğrulayıcı faktör analizi (DFA) ile de ortaya çıkan faktör yapıları doğrulanmıştır. Kaiser-Meyer-Olkin (KMO) testi ile örneklem büyüklüğünün AFA için yeterli olduğu (KMO> 0,60) ve Bartlet Küresellik Testi (BKT) ile de çok değişkenli normallik varsayımı sağlanarak korelasyon matrisindeki ilişkinin anlamlı olduğunu test edilmiştir (Bursal, 2023; Büyüköztürk, 2023). Faktör yapılarının belirlenmesi için rotasyonlu döndürme yöntemlerinden varimax dik döndürme yöntemi kullanılmış ve maddelerin diğer değişkenlerle paylaştığı ortak varyans için 0,50 değeri eşik değer kabul edilerek ortak varyans tablosu incelenmiştir. Ayrıca birden fazla faktörde 0,10’dan daha az bir farkla yer alan binişik maddelere yeni ölçek yapısında yer verilmemiştir. DFA sonucunda faktör yüklenimlerini gösteren regresyon katsayılarının anlamsız olduğu maddeler veya standardize edilmiş regresyon katsayılarından 0,60’dan daha küçük olduğu maddeler ölçekten çıkarılmıştır. Faktör yüklenimlerinin hepsi anlamlı olduğunda ise modifikasyon endeksleri incelenerek her bir faktör kendi içinde olmak üzere gözlenen değişkenlerin hata terimleri covaryans bağlantıları ile ilişkilendirilmiştir. Ortaya çıkan ölçek modelinin uyum iyiliği değerleri ( $\chi^2/dfa$ , AGFI, GFI, NFI, CFI, IFI, TLI ve RMSEA) referans değerlere göre incelenmiştir. Ayrıca veri grubunun güvenilirliği, Cronbach Alfa iç tutarlık katsayısı ile sınanmıştır. Ölçeğin yapı geçerliği için tespit edilen açıklanan toplam varyans oranında %40 ve ölçek güvenilirliği için tespit edilen Cronbach Alfa iç tutarlık katsayısında ise 0,60 değeri eşik

değer olarak kabul edilmiştir. Bu değerlerin üzerine çıkıldığında ölçek yapısı geçerli ve güvenilirdir denilebilir (Karagöz, 2019).

Ölçeğin son hali ile verilerinin uygunluğuna göre yüzde-frekans, aritmetik ortalama, standart sapma ve en düşük-en yüksek puan değerleri tablolar ile verilmiştir. Ölçek verilerinin dağılım normalliğini kontrol etmek için çarpıklık (Skewness) katsayısı (ÇK), basıklık (Kurtosis) katsayısı (BK) ve çarpıklık katsayısının (ÇK) standart hatasına (SH) bölünmesi ile elde edilen ÇK/SH değerleri incelenmiştir. Verilerin dağılım normalliğini değerlendirirken ÇK ve BK için  $\pm 1.50$  aralığı (Tabachnick ve Fidell, 2013) ve ÇK/SH için ise  $\pm 1.96$  aralığı referans alınmıştır (Bursal, 2023). Değerlendirmeler sonunda iki ortalama arasındaki farkın anlamlılığını test etmek için Independent Samples Mann-Whitney U testi ve çoklu ortalamalar arasındaki farkın anlamlılığını test etmek için ise Kruskal Wallis H testi kullanılmıştır. Çoklu gruplar arasındaki anlamlı farkın hangi grup lehine olduğunu tespit etmek için ise IBM SPSS'in eski sürümlerinde yer alan "legacydialogs" yolu yerine sonraki sürümlerinde çıkardığı "non-parametrik test>independent samples" yolu kullanılmıştır. Bu sebeple çoklu karşılaştırmalar için Mann-Whitney U testi yapılmadan SPSS çoklu karşılaştırmaları independent samples yolunda kendi yapmıştır.

## BÖLÜM IV

### BULGULAR

#### 4.1. Öğretmenlerin Tarihsel Romana İlişkin Görüşleri” Ölçeğinin Geçerliliğinin Geçerliliğine Dair Bulgular

Araştırma ölçeğinin faktör yapısının belirlenmesi için 146 kişilik sosyal bilgiler öğretmeninden toplanan verileri ile açımlayıcı/keşfedici faktör analizi (AFA/KFA) yapılmıştır. Ölçekteki 17 madde ile yapılan AFA sonucunda 6. ve 8. maddelerin binişik madde yapısı gösterdiği tespit edilerek bu maddeler faktör yapısından çıkarılmıştır. Geri kalan 15 madde ile tekrar AFA yapılmış ve 4 faktörlü (F1: 1,2,3,4,5,7 / F2: 10,12,13,14,15 / F3: 9,17 / F4: 11,16) bir yapı elde edilmiştir (AFA-1). Ortaya çıkan bu faktör yapısının modeli, doğrulayıcı faktör analizi (DFA) ile test edilmiştir (DFA-1). DFA sonucunda gözlenen değişkenlerin gizil değişkenleri tahmin etme gücünü ifade eden regresyon katsayıları (*regressionweights*) incelenmiş ve 9, 17, 11 ve 16. maddelerin gizil değişkenleri yordama güçlerinin anlamsız olduğu tespit edilmiştir ( $p>0,001$ ). Ayrıca 11. ve 16. maddelerin standardize edilmiş regresyon katsayılarının hesaplanamadığı görülmüştür. Bu durum, ilgili maddelerin (9,17,11,16) faktör yüklenimlerinin anlamsız olduğunu gösterir. Bu sebeple öncelikli olarak 16. madde ölçek yapısından çıkarılmıştır. Bu işlemden sonra madde sayısı 1’e düşen F4’ün anlamsız bir yapı ifade ettiği düşünüldükçe tekrar bir AFA yapılmıştır. Yapılan AFA sonucunda 14 maddeli 3 faktörlü (F1: 1,2,3,4,5,7 / F2: 10,12,13,14,15 / F3: 9,11,17) bir model ortaya çıkmıştır (AFA-2). Ortaya çıkan bu faktör yapısının modeli, doğrulayıcı faktör analizi (DFA) ile test edilmiştir (DFA-2). Bu analiz sonucunda ise ve 9. ve 11. maddelerin gizil değişkenleri yordama güçlerinin anlamsız olduğu tespit edilmiştir ( $p>0,001$ ). Ayrıca aynı maddelerin standardize edilmiş regresyon katsayılarının (sırası ile 0,346 ve 0,366) 0,60 değerinin altında kaldığı görülmüştür. Bu sebeple 11. madde ölçek yapısından çıkarılarak 13 maddeye sahip 3 faktörlü bir yapı (F1: 1,2,3,4,5,7 / F2: 10,12,13,14,15 / F3: 9,17) elde

edilmiştir (AFA-3). Bu model ile tekrar bir DFA (DFA-3) yapıldıktan sonra 9. ve 17. maddelerin gizil değişkenleri yordama güçlerinin anlamsız olduğu tespit edilmiştir ( $p>0,001$ ). Ayrıca 9. maddenin standardize regresyon katsayısı (0,21) eşik değer olarak kabul edilen 0,60 referansının altında kaldığı ve 17. maddenin standardize regresyon katsayısının (1,392) ise 1,00'ın üzerinde anlamsız bir katsayıya sahip olduğu görülmüştür. Bu sebeple 9. madde ölçek yapısından çıkarılmış ve F3'ün 1 maddeli yapı ile anlam ifade etmeyeceği düşünülerek yeni faktör modelinin ortaya çıkarılması için 12 madde ile tekrar bir AFA yapılmıştır. AFA sonucunda ortaya çıkan modelde 17. maddenin binişik madde yapısı sergilediği görülmüştür. Bu sebeple 17. madde de ölçek yapısından çıkarılmış ve 11 madde ile 2 faktörlü (F1: 1,2,3,4,5,7 / F2: 10,12,13,14,15) bir yapı elde edilmiştir (AFA-4). Ortaya çıkan bu son faktör modelinin doğrulanması için tekrar bir DFA yapılmıştır (DFA-4). Her bir maddenin sırası ile ölçekten çıkarılması sonucunda ortaya çıkan AFA bulgularına Tablo 2'de ve DFA model uyum değerlerine ise Tablo 3'de yer verilmiştir. DFA sonucunda ortaya çıkan şekilsel model ise Şekil 1 olarak aşağıda yer almaktadır.

**Tablo 2.** Yeni Ölçek Modelinin Oluşum Aşamasında Sırası ile Tespit Edilen AFA Bulguları

		F1	F2	F3	F4	Top.
AFA-1	Açıklanan Varyans	31,72	25,68	9,80	9,08	76,28
	Faktör Yükleri (min-max)	0,77-0,82	0,69-0,85	0,70-0,81	0,69-0,84	
AFA-2	Açıklanan Varyans	54,91	10,03	7,70	-	72,65
	Faktör Yükleri (min-max)	0,72-0,82	0,68-0,85	0,55-0,87	-	
AFA-3	Açıklanan Varyans	58,42	9,84	8,29	-	76,56
	Faktör Yükleri (min-max)	0,74-0,82	0,71-0,86	0,68-0,85	-	
AFA-4	Açıklanan Varyans	66,60	10,08	-	-	79,68
	Faktör Yükleri (min-max)	0,76-0,82	0,71-0,86	-	-	
AFA-4	Kaiser-Meyer-Olkin (KMO) Örneklem Yeterlilik Ölçümü: 0,93					
	Yaklaşık ki-kare: 1389,80					
	Serbestlik derecesi: 55					
	Anlamlılık: 0,00 <0,001					

Tablo 2’de yer alan son AFA (AFA-4) sonucuna göre örneklem sayısının AFA için uygun olduğu (Kaiser-Meyer-Olkin/KMO = 0,93 > 0,60) ve korelasyon matrisindeki ilişkilerin BKT sonucuna göre anlamlı olduğu ( $p < 0,05$ ) tespit edilmiştir. Revize edilerek 11 maddeye sahip olan ölçeğin F1 ve F2 faktörlerinin sırası ile öz değerlerinin 7,33 ve 1,11 olduğu ve açıklanan varyans oranına özgün katkılarının ise 66,60 ve 10,08 olduğu tespit edilmiştir. Ölçek bu yapısı ile toplam varyansın %79,68’lik kısmını açıklamaktadır. Açıklanan toplam varyansın %40 eşik değerinde daha fazla olduğu ve bu sebeple ölçeğin bu hali ile yeterli bir yapı geçerliğine sahip olduğu tespit edilmiştir. Faktör-1’de yer alan maddelerin (1,2,3,4,5,7) faktör yüklerinin sırası ile 0,811/0,815/0,802/0,755/0,759/0,817 ve Faktör-2’de yer alan maddelerin (10,12,13,14,15) faktör yükleri ise sırası ile 0,711/0,862/0,844/0,799/0,739 olduğu tespit edilmiştir.

Tüm bu anlamlı çıkarımların sonunda tablonun en alt kısmındaki AFA-4 ölçeği diğer revize edilmiş AFA modellerinden elde edilen son ölçek halini almaktadır. Çalışmanın güvenilirlik kazanması açısından bu AFA-4 yapısı, (geçerlik düzeylerinde 4 kere revizyon yapılmasının ardından) doğrulanmış nihai bir DFA ölçeği olarak şekillenmiştir. Ölçek verileri daha detaylı incelediğinde ise; ölçek yapısına uyum sağlamayan 6 maddenin çıkarılarak (AFA-4’ün) sonunda 11 soruya sahip bir yapının (DFA ölçeğinin) daha geçerli araç olduğu görülmektedir.

**Tablo 3.** DFA Uyum İndeksleri, Referans Değerler ve Model Uyumlari

Uyum İndeksleri	Model Uyumu Referans Değerleri	Model-1	Model-2	Model-3	Model-4
P	p değeri	0,00	0,00	0,00	0,00
$\chi^2/DFA$	$0,00 < \chi^2/df < 3$	2,21	2,43	2,45	1,76
AGFI	$0,85 \leq AGFI < 1,00$	0,79	0,78	0,79	0,86
GFI	$0,90 \leq GFI < 1,00$	0,85	0,85	0,86	0,92
NFI	$0,90 \leq NFI < 1,00$	0,88	0,89	0,90	0,95
CFI	$0,90 \leq CFI < 1,00$	0,93	0,93	0,94	0,98
IFI	$0,90 \leq IFI < 1,00$	0,93	0,93	0,94	0,98
TLI	$0,90 \leq TLI < 1,00$	0,91	0,91	0,92	0,97
RMSEA	0,00 < RMSEA $\leq$ 0,05 ideal 0,05 < RMSEA $\leq$ 0,08 iyi 0,08 < RMSEA < 0,10 makul	0,09	0,10	1,00	0,07

Model uyum değerleri, modelin gerçek ile ne derece uyduğunu kontrol eder. Bu değerlerden  $\chi^2/dfa$  değerinin 3’ten küçük olması bazen de 5’ten küçük olması, AGFI uyum değerinin 0,85’den ve GFI, NFI, CFI, IFL, TLI değerlerinin ise 0,90’dan büyük

olması ve ayrıca RMSEA değerinin ise 0,10'dan büyük olmaması ölçeklerin yapı geçerliğinin doğrulanması için istenilen durum olarak belirtilmektedir (Kline, 2015). Tablo 3 incelendiğinde Model-1, Model-2 ve Model-3 de referans katsayılarına göre yeterli uyum değerleri elde edilemese de son modelde (Model-4) yeterli uyum değerlerinin sağlandığı görülmektedir. Bu sayede modelin gerçeklik ile uyumluluğu sayısal olarak tespit edilebilmektedir. Tabloda en alt-son satırda olan RMSEA değerlerinin 0.10'dan küçük olması ile birlikte ölçeklerin doğrulanması noktasında çalışmanın doğru bir seyirde ilerlediği iddia edilebilir. Tüm bunların sonucunda gerçeklik ölçümü ve doğrulanabilir ölçeklerin oluşturulması ile çalışmanın ileriki safhalarına geçilebilmektedir.

**Şekil 1.** DFA ile Ortaya Çıkarılan Yeni Model (Standardize Edilmiş Katsayılar)

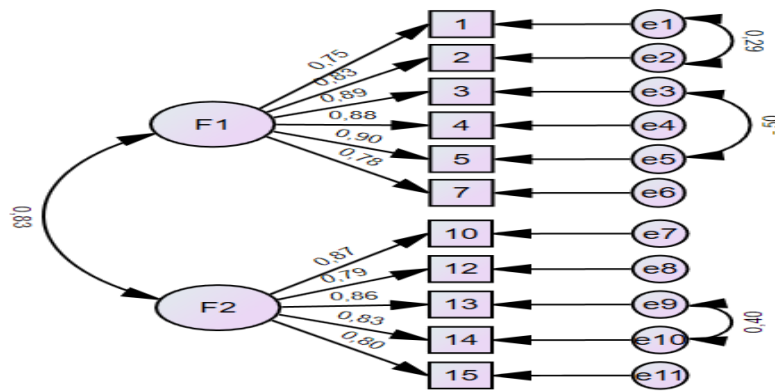

Şekil 1'de AFA sonucunda ortaya çıkan 2 faktörlü yapının DFA sonucunda doğrulandığını gösteren gözlenen ve gizil değişkenlerin modeli yer almaktadır. Yeni modele göre faktör yükleri faktör-1 için 0,75 ile 0,90 arasında ve faktör 2 için ise 0,79 ile 0,87 arasında değişmektedir. Faktör-1 ile Faktör-2 arasında aynı yönlü güçlü bir ilişki mevcuttur.

#### 4.2. Sosyal Bilgiler Öğretmenlerin Ölçeğe Verdikleri Cevapların Cinsiyet, Mesleki Kıdem, Süreli Yayın Takip Etme Durumu, Tarihi Roman Okuma Sıklığı Değişkenlerine Göre Analizinden Elde Edilen Bulgular

**Tablo 4.** *Cinsiyet Değişkenine Göre Frekans Dağılım Tablosu*

Cinsiyet	n	%
Kadın	67	45,9
Erkek	79	54,1
Toplam	146	100,0

Tablo 4 incelendiğinde araştırmaya katılan bireylerin %45,9'unun (67 kişi) kadın ve %54,1'inin (79 kişi) ise erkek olduğu görülmektedir. Bu sayede değişkenin frekans dağılımına olabildiğince birbirine yakın yüzdeliklerde veri gönderilmesine özen gösterilmiştir.

**Tablo 5.** *Meslek Deneyim Yıllarına Göre Frekans Dağılım Tablosu*

Meslek Deneyim Yılı	n	%
1-10 yıl	69	47,3
11-20 yıl	54	37,0
21 ve üstü	23	15,8
Toplam	146	100,0

Deneyim değişkeni ise çalışmanın sayısal verilerini etkileyen önemli değişkenler arasındadır. Tablo 5 incelendiğinde araştırmaya katılan bireylerin %47,3'ünün (69 kişi) 1-10 yıl aralığında, %37'sinin (54 kişi) 11-20 yıl aralığında ve %15,8'inin (23 kişi) ise 21 yıl ve üstü mesleki deneyim yılına sahip oldukları görülmektedir. Her ne kadar 3 farklı grup deneyim süresi olsa da araştırmaya katılma konusunda daha istekli olan grup kuşkusuz 1-10 yıl aralığındaki gruptur denebilir.

**Tablo 6.** *Sürelili Yayın Takip Etme Durumuna Göre Frekans Dağılım Tablosu*

<b>Sürelili Yayın Takibi Durumu</b>	<b>n</b>	<b>%</b>
Evet	78	53,4
Hayır	68	46,6
Toplam	146	100,0

Tablo 6’da katılımcıların sosyal bilgiler ya da tarih alanında süreli yayınları takip etme durumları yüzde-frekans olarak incelenmiştir. Katılımcıların %53,4’ünün (78 kişi) süreli yayınları takip ettikleri ve %46,6’sının (68 kişi) ise süreli yayınları takip etmedikleri görülmektedir.

**Tablo 7.** *Tarihi Roman Okuma Sıklığına Göre Frekans Dağılım Tablosu*

<b>Tarihi Roman Okuma</b>	<b>n</b>	<b>%</b>
Bir iki haftada bir	31	21,2
Bir iki ayda bir	57	39,0
Daha nadir	58	39,7
Toplam	146	100,0

Tablo 7 incelendiğinde katılımcıların %21,2’sinin (31 kişi) bir iki haftada bir, %39’unun (57 kişi) bir iki ayda bir ve %39,7’sinin (58 kişi) ise bu sürelerden daha nadir olacak şekilde tarihi roman okudukları görülmektedir.

**Tablo 8.** *Katılımcıların Tryög Ölçeğinden Aldıkları Puanların Ortalama ve Yayılım Değerleri*

<b>Değişken</b>	<b>n</b>	<b>En düşük</b>	<b>En yüksek</b>	<b><math>\bar{x}</math></b>	<b>ss</b>
TRYÖG	146	11,00	55,00	47,17	7,59

Tablo 8’de araştırmaya katılan 146 kişinin “Tarihsel Romana Yönelik Öğretmen Görüşleri Ölçeği (TRYÖG)’ne verdikleri cevaplar incelenmiştir. Katılımcıların ölçekten aldıkları en düşük puan ortalamasının 11, en yüksek puan ortalamasının 55, ölçekten alınan toplam puanların aritmetik ortalamasının 47,17 ve bu toplam puanların standart sapmasının ise 7,59 olduğu görülmektedir.

**Tablo 9.** *Tryög Ölçeğinden Alınan Toplam Puanlar İçin Normallik Varsayımı Kontrolü*

Değişken	n	Skewness (ÇK)	SH (ÇK)	Kurtosis (BK)	SH (BK)	ÇK/SH
TRYÖG	146	-1,74	0,20	4,93	0,40	-8,67

Tablo 9’da katılımcıların ölçek sorularına verdikleri toplam puanlarının dağılım normalliği incelenmiştir. Bu inceleme için çarpıklık katsayısı (*skewness*), basıklık katsayısı (*kurtosis*) ve çarpıklık katsayısının yine çarpıklık katsayısına ait standart hata değerine bölünmesi ile elde edilen ÇK/SH katsayısı kullanılmıştır. Hem çarpıklık ( $\text{ÇK} > \pm 1.50$ ) hem basıklık ( $\text{BK} > \pm 1.50$ ) hem de ÇK/SH katsayısının ( $\text{ÇK/SH} > \pm 1,96$ ) normal dağılım sergilemediği tespit edilmiştir. Bu sebeple hipotez testlerinde parametrik olmayan test yöntemleri kullanılmıştır.

**Tablo 10.** *Cinsiyet Faktörüne Göre Tryög Puanlarındaki Farklılık*

Değişken	Grup	n	Xsıra	U	Z	p
TRYÖG	Kadın	67	68,69	2969	1,27	0,20
	Erkek	79	77,58			

Tablo 10’da sosyal bilgiler öğretmenlerinin “Tarihsel Romana Yönelik Öğretmen Görüşleri Ölçeği (TRYÖG)”nden aldıkları puanların sıra ortalamaları “cinsiyet” faktörüne göre Mann-Whitney U test karşılaştırılmıştır. Bu karşılaştırma sonucunda erkeklerin sıra ortalamasının (77,58) kadınların sıra ortalamasından (68,69) yüksek olduğu görülse de bu farklılığın anlamlı olmadığı tespit edilmiştir ( $p > 0,05$ ). Böylelikle verilen cevaplar ile cinsiyet faktörü arasında bir ilişki olmadığı söylenebilir.

**Tablo 11.** *Mesleki Deneyim Yılına Göre Tryög Puanlardaki Farklılık*

Değişken	Grup	N	Xsıra	X <sup>2</sup>	Dfa	p	A. Fark
TRYÖG	1-10 yıl	69	80,33	4,07 <sup>a</sup>	2	0,13	-
	11-20 yıl	54	64,93				
	21 yıl ve üstü	23	73,13				

a: Test istatistiği bağlara göre ayarlanır.

Tablo 11’de sosyal bilgiler öğretmenlerinin “Tarihsel Romana Yönelik Öğretmen Görüşleri Ölçeği (TRYÖG)”nden aldıkları puanların sıra ortalamaları “mesleki deneyim

yılı” faktörüne göre Kruskal-Wallis H test ile karşılaştırılmıştır. Bu karşılaştırma sonucunda grupların (1-10 yıl, 21 yıl ve üstü ve 11-20 yıl,) sıra ortalamaları (sırası ile 80,33> 73,13> 64,93) farklılık gösterse de bu farklılığın anlamlı olmadığı tespit edilmiştir ( $p>0,05$ ). Böylelikle verilen cevaplar ile mesleki deneyim yılı faktörü arasında bir ilişki olmadığı söylenebilir.

**Tablo 12.** *Sürelili Yayın Takip Etme Durumuna Göre Tryög Puanlarındaki Farklılık*

Değişken	Grup	N	Xsıra	U	Z	P	A. Fark
TRYÖG	Evet <sup>1</sup>	78	87,68	1547	-4,36	0,00	1 > 2
	Hayır <sup>2</sup>	68	57,25				

Tablo 12’de sosyal bilgiler öğretmenlerinin “Tarihsel Romana Yönelik Öğretmen Görüşleri Ölçeği (TRYÖG)’nden aldıkları puanların sıra ortalamaları tarih veya sosyal bilgiler alanında “sürelili yayın takip etme” faktörüne göre Mann-Whitney U test ile karşılaştırılmıştır. Bu karşılaştırma sonucunda sürelili yayın takip edenlerin ortalamasının (87,68) sürelili yayın takip etmeyenlerin ortalamasından (57,25) anlamlı olarak daha yüksek olduğu tespit edilmiştir ( $p<0,001$ ).

**Tablo 13.** *Tarihi Roman Okuma Sıklığına Göre Tryög Puanlardaki Farklılık*

Değişken	Grup	N	Xsıra	X <sup>2</sup>	dfa	P	A. Fark
TRYÖG	Bir iki haftada bir <sup>1</sup>	31	109,23	43,56 <sup>a</sup>	2	0,00	1 > 2
	Bir iki ayda bir <sup>2</sup>	57	79,25				1 > 3
	Daha nadir <sup>3</sup>	58	48,76				2 > 3

a: Test istatistiği bağlara göre ayarlanır

Tablo 13’de sosyal bilgiler öğretmenlerinin “Tarihsel Romana Yönelik Öğretmen Görüşleri Ölçeği (TRYÖG)’nden aldıkları toplam puanların sıra ortalamaları “tarihi roman okuma sıklığı” faktörüne göre Kruskal-Wallis H test ile karşılaştırılmıştır. Bu karşılaştırma sonucunda bir iki haftada bir tarihi roman okuyan katılımcıların sıra ortalamasının (109,23) bir iki ayda bir tarihi roman okuyan katılımcıların sıra ortalamasından (79,25), yine bir iki haftada bir tarihi roman okuyan katılımcıların sıra ortalamasının (109,23) daha nadir seviyede kitap okuyan katılımcıların sıra ortalamasından (48,76) ve bir iki ayda bir tarihi roman okuyan katılımcıların sıra

ortalamasının (79,25) ise daha nadir seviyede kitap okuyan katılımcıların sıra ortalamasından (48,76) anlamlı olarak daha yüksek olduğu tespit edilmiştir ( $p<0,001$ ).

#### **4.3.Sosyal Bilgiler Öğretmenlerinin Derslerinde Tarihi Roman Kullanımına Yönelik Yarı Yapılandırılmış Görüşme Formundan Elde Edilen Bulgular**

Araştırmaya katılım sağlayan öğretmenlerden anket dışında görüşme niteliğindeki sorularla da veri elde edilmeye çalışılmıştır. Görüşme soruları, tarihi romanlara ilişkin öğretmenlerin görüşlerini yansıtacak doğrultuda hazırlanmıştır. Araştırmaya katılım sağlayan öğretmenlere görüşme niteliğinde ilk olarak, “Ders işlerken tarihi roman okumalarını öğrencilerinize tavsiye etmekte misiniz? Tavsiye ediyorsanız hangi tarihi romanları tavsiye etmektesiniz?” sorusu yöneltmiştir. Araştırmaya katılım sağlayan öğretmenlerin yalnızca elli dokuzu soruya cevap vermiştir. Bu kesimin öğrencilerine ders anlatırken tarihi roman okumalarını tavsiye ettikleri saptanmıştır. Tavsiye edilen tarihi romanların büyük bir kısmını ise, Halide Edip Adıvar ve Yakup Kadri'nin eserleri oluşturmaktadır. Kitap olarak ise,

- *Ateşten Gömlek*: 8 kez
- *Şu Çılgın Türkler*: 7 kez
- *Yaban*: 6 kez
- *Küçük Ağa*: 6 kez
- *Diriliş*: 4 kez
- *Ankara*: 4 kez
- Halide Edip Adıvar'ın kitapları: 4 kez
- *Osmancık*: 3 kez
- *Sodom ve Gomora*: 3 kez
- *Kurtlar Sofrası*: 2 kez
- *Çalığışu*: 2 kez
- Peyami Safa'nın eserleri (*Biz İnsanlar*): 2 kez
- Yakup Kadri Karaosmanoğlu'nun *Yaban* ve *Ankara*: 2 kez
- *Türk'ün Ateşle İmtihani*: 2 kez
- *Devlet Ana*: 2 kez

- Diğer kitaplar ve yazarlar birer kez tavsiye edilmiştir.

Bu frekans tablosu, “Tavsiye ediyorum” ifadesini içeren kitapların ne sıklıkla önerildiğini göstermektedir. En çok tavsiye edilen kitaplar listesi başında “*Ateşten Gömlek*” (8 kez) ve “*Şu Çılgın Türkler*” (7 kez) bulunmaktadır. Bazı kitapların ve yazarların ise birer kez tavsiye edildiği görülmektedir.

Araştırmaya katılım sağlayan öğretmenlere görüşme niteliğinde ikinci olarak, “Tarihi romanın okul dışında da sosyal bilgiler öğretimini destekleyecek materyallerden bir tanesi olduğunu düşünüyor musunuz, düşünüyorsanız neden?” sorusu yöneltilmiştir. Araştırmaya katılım sağlayan öğretmenlerin ilk soruda olduğu gibi ikinci soruda da çok büyük bir kesimi tarihi romanın okul dışında da sosyal bilgiler öğretimini destekleyecek materyallerden biri olduğunu belirtmiştir. Bunun nedeni sorulduğunda ise, araştırmaya katılım sağlayan öğretmenlerin önemli bir kesimi, tarihi romanların öğrencilerin ilgisini çekebilecek nitelikte olduğunu, tarihi romanlardaki bilgilerin insan zihninde daha kalıcı olmasına olanak sağladığını ileri sürmektedir. Bu sorunun yanıtlarının yüksek oranda çeşitlilik içermesi dolayısıyla cevapları 9 kategoriye ayırıp inceleyebiliriz. Araştırmaya katılım sağlayanların arasından 111 öğretmenin vermiş olduğu 1(bir)’den fazla aynı verilen yanıtlardan yapılan derleme aşağıda sıralanmaktadır:

**Tablo 14.** *Tarihi Roman Okul Dışı Kaynak Olarak Kullanımı*

<b>Cevap Kategorisi</b>	<b>Frekans</b>
Evet	35
Düşünüyorum	21
Destekleyici materyal olarak düşünüyorum	12
Tek başına yeterli olmamakla birlikte destekleyici materyal olarak düşünüyorum	9
Okul dışında eğitime katkısı olduğunu düşünüyorum	5
Hayır	6
Tarih öğretimine katkısı olduğunu düşünüyorum	3
Farklı bir yöntem olarak tarih öğretiminde faydalı olabilir	2
Sosyal bilgiler için kullanılacak kaynaklar arasındadır	2

Tablo14’ün özeti olarak, katılımcıların çoğunun tarihi romanların sosyal bilgiler derslerinde bir tür yardımcı kaynak olarak kullanılacağı konusunda hemfikir olduğu görülmektedir. Bazıları ise bunun tek başına yeterli olmadığını belirtirken, bir grup da bu materyallerin eğitime katkı sağlayabileceğini düşünmektedir. Bununla birlikte, “Hayır”

cevabı verenlerin sayısı diğer cevaplara göre daha düşük olsa da tarihi romanların eğitimde kullanımına karşı çıkan bir kesimin olduğu da gözlemlenmektedir.

Araştırmaya katılım sağlayan öğretmenlere üçüncü olarak, “Tarihi romanların öğrencilerin milli değerleri kazanmaları açısından düşüncelerinizi açıklayabilir misiniz?” sorusu yöneltilmiştir. Öğretmenlerin büyük bir çoğunluğu, milli değerleri özümsemeleri açısından faydalı olabileceğini, öğrencinin tarihi romandaki geçmişi gözünde canlandırması suretiyle derste anlatılanlara daha çok adapte olacağını, Türklerin bağımsız yaşama arzusunu, topyekûn mücadelenin önemini, milleti millet yapan değerleri daha iyi bir şekilde kavramalarını ve geçmişin bir hikâye örgüsü içerisinde aktarılması milli değerlerin aktarılmasında son derece etkili olabileceğini belirtmektedir. Araştırmaya katılım sağlayan öğretmenlerin vermiş olduğu bu yanıtlardan en yüksek frekanslara sahip yanıtlar ile bir derleme yapılmıştır. Öğretmenlerin milli değerleri kazanmaları açısından tarihi romanların etkisi konusundaki düşünceleri toplamak için yapılan yanıtlara dayanarak yapılan bu derleme ile bir frekans tablosu oluşturulabilir. Tablo 15’te öğretmenlerin tarihi romanlarla ilgili düşüncelerine ilişkin ifadelerin hangi sıklıkla kullanıldığını gösteren bir özet ise şu şekildedir:

**Tablo 15. Tarihi Roman ile İlgili Görüşler**

Görüş Kategorisi	Frekanslar
Milli değerleri özümsemeye yardımcı olur	6
Geçmişini bilen geleceğine yön verebilir	10
Milli ve manevi değerleri kazandırır	9
Milli değerleri aktarıp içselleştirir	8
Tarihi romanlar milli değerleri kazandırmada etkilidir	7

Tablo 15, öğretmenlerin tarihi romanların milli değerleri kazanmaları açısından önemine ilişkin çeşitli düşüncelerini ve bunların ne sıklıkla paylaşıldığını göstermektedir. Frekans tablosu, katılımcıların tarihi romanların milli değerlerin öğrenilmesine ve içselleştirilmesine nasıl katkı sağlayabileceği konusundaki genel düşüncelerini özetlemektedir. Buradan hareketle öğrencilerin, zorluklar karşısında halkın mücadelesini görmenin onlara hayatın görüldüğü gibi olmadığını ve vatanlarına sahip çıkılması gerektiğini düşündüğü ileri sürülebilir.

Araştırmaya katılım sağlayan öğretmenlere dördüncü olarak, “Tarihi romanların öğrencilerin geçmiş ve gelecek hakkında fikir edinmesinde katkısı olduğunu düşünüyor musunuz, düşünüyorsanız neden?” sorusu yöneltilmiştir. Araştırmaya katılım sağlayan öğretmenlerden 131 kişi cevap vermiş ve neredeyse tamamı öğrencilerin geçmiş ve gelecek hakkında fikir edinmesine tarihi romanların olduğunu ileri sürmektedir. Katılımcılar genel olarak tarihi roman okuyan öğrencilerin bilhassa tarihi konulara iyi bir şekilde hâkim olduğunu ve bu hâkimiyetin onların yorum yeteneklerini geliştirmesine katkı sağladığını ileri sürmektedirler. Öğrencilerin tarihi romanların geçmiş ve gelecek hakkında fikir edinmelerine katkısını değerlendiren yanıtların frekanslarını çıkartılarak aşağıdaki gibi bir tablo oluşturulabilmektedir:

**Tablo 16.** *Tarihi Romanların Geçmiş ve Geleceği Anlamada Katkısı*

Düşünce	Frekans
Geçmiş ve gelecek arasında bağlantı kurmada yardımcı olur	32
Geçmişten ders alarak geleceği şekillendirmede önemli rol oynar	22
Tarih bilincini artırarak olayların anlamlandırılmasını kolaylaştırır	17
Öğrencilerin tarihi olayları somutlaştırarak kıyaslama yapmalarını sağlar	15
Tarihi romanlar geçmişin fark edilmesine ve geleceğin şekillenmesine katkı sağlar	14
Tarih bilgisi ve kronolojik sıralama konusunda etkilidir	8
Geçmişten gelen dersler doğrultusunda ileriye yönlendirir	7
Öğrencilere tarih bilinci kazandırır	6
Tarihi romanlarla geleceği yorumlama yetisi kazandırır	6
Tarih okuma alışkanlığı ve merak duygusunu geliştirir	5

Özetle, toplamda 146 katılımcının 74’ünden yanıt alınmıştır. En yaygın görüş “Evet (56 kişi) olarak belirtilmiş, ardından “Hayır (10 kişi)” ve bazı belirsiz, kararsız ya da kesin olmayan (diğer=8 kişi) yanıtlar bulunmaktadır.

Bu görüşler arasında yaygın bir temayı anlayabilmek için öne çıkan noktalara gelecek olursak, tarihi romanların geçmiş olayları anlama, geleceği tahmin etme ve geçmişle gelecek arasında bağlantı kurma konusunda önemli bir rolü olduğu görüşü hâkimdir denebilir. İlâveten, tarih romanları geçmişi bilmek, geleceği anlamak ve

şekillendirmek adına önemli bir araç olduğu öğrencilerce kabul edildiği anlaşılmaktadır. Ancak, bazı görüşler, tarihi romanların bu konuda yetersiz olduğunu, belirli bir bilgi düzeyini sağlayamayacağını veya geçmişini doğru şekilde yansıtmayabileceğini ifade etmektedir. Sonuç olarak, tarihi romanların öğrencilerin geçmiş ve gelecek hakkında fikir edinmesinde katkısını destekleyen bir ana eğilim gözlenmekte, ancak bazı çekinceler ve kararsızlıkların olduğu da anlaşılmaktadır. Bu tür yanıtların çeşitliliği, farklı insanların tarihle ilişkilerini ve tarihi romanlara bakış açılarını yansıtıyor olabileceği düşünülmektedir.

Araştırmaya katılım sağlayan öğretmenlere beşinci olarak, “Tarihi romanların sinemaya aktarılması eğitim açısından sizce faydalı olur mu? Görüşlerinizi belirtir misiniz?” sorusu yöneltilmiştir. Araştırmaya katılım sağlayan öğretmenlerin bu soruya yönelik olarak birbirinden farklı görüşlere sahip olduğu görülmektedir. Bazı katılımcılar son derece yararlı olabileceği düşüncesini savunurken, bazı katılımcılar ise, reyting uğruna tarihin çarpıtılacağı endişesini taşımaktadır. Ancak gene de katılımcıların önemli bir kesimi, tarihi romanların sinemaya aktarılması düşüncesini savunmaktadır. Araştırmaya katılım sağlayan öğretmenlerin vermiş olduğu yanıtlardan yapılan derleme ise aşağıdaki Tablo 17’de sıralanmaktadır:

**Tablo 17. Tarihi Romanların Sinemaya Aktarılması**

Görüş	Frekans
Olur	27
Faydalı olacağını düşünmüyorum	6
Gerçeklik artar, kalıcılığı sağlar	5
Dikkat çekici olur	5
Faydalı olur, doğru aktarıldığı takdirde	5
Gençliğe hitap eder, görsel olarak etkili olur	4
Görsellik kalıcılık için önemlidir	4
İlgili, faydalı, özgün haliyle aktarıldığında	4
Okumak istemeyenlere alternatif olur	3
Görsel şeyler daha çok ilgi çeker, faydalıdır	3
Yeterince veriliyor	3
Çeşitlendirilmeli, farklı yapımlar denenebilir	3
Belli romanlar uygun, önerilen bazı kitaplar	3
Kütüphanede yer veriliyor	3
Sinemada görsel olarak daha etkili olabilir	2
Gençlerin ilgisini çeker, eğitim için faydalıdır	2
Tarihi romanların içeriği değiştirilmeden aktarılmalı	2
Görsel eğitim, farklı önerilen romanlar	2
Tarihi romanların doğru aktarılması önemli	2
Okuma alışkanlığı kazandırabilir	2

**Tablo 17. Tarihi Romanların Sinemaya Aktarılması - Devamı**

Belirli romanlar uygun, örnekler verildi	2
Farklı kitaplar önerildi, gençlerin ilgisini çeker	2
Kitaplar yeterince okunabilir	2
Farklı önerilen kitaplar, kütüphanede var	2
Belirli romanlar önerildi, uygun gösterildi	2
Görsel olarak tarihe ışık tutar, uygun kitaplar	2
Gençlerin ilgi gösterdiği önerilen kitaplar	2

Bu tablo, öğretmenlerin tarihi romanların sinemaya aktarılması konusundaki çeşitli düşüncelerini ve önerilerini özetlemektedir. Aralarında olumsuz yanıtların da olduğu bulguların arasında dengeli bir dağılım görülmektedir. Görselliğin ve doğru aktarımın önemine vurgu yapılırken, belirli kitapların önerilmesi ve kütüphanede bulunabilirliği de dikkate alınmış olduğu anlaşılmaktadır. Aynı zamanda katılımcıların büyük çoğunluğunun gençleri sanata yönlendirmek açısından yararlı gördüğünü de gözlemlenmektedir.

Araştırmaya katılım sağlayan öğretmenlere görüşme niteliğinde altıncı olarak, “Sosyal bilgiler müfredatında tarihi romanlara yeterince yer veriliyor mu? Görüşlerinizi belirtir misiniz?” sorusu yöneltilmiştir. Araştırmaya katılım sağlayan öğretmenlerin her iki soruya yönelik olarak birbirinden farklı görüşlere sahip oldukları görülmektedir. Katılımcıların büyük bir kısmı (16 kişi), sosyal bilgiler müfredatında tarihi romanlara yeteri kadar yer verilmediğini ileri sürerken, geriye kalan katılımcıların da önemli bir kısmı (11 kişi) yer verildiğini ancak istenilen düzeyde olmadığını ileri sürmektedirler. Görüşmenin bu sorusuna 146 katılımcıdan yalnız 26 kişi cevap vermiştir. Öğretmenlerin, Sosyal Bilgiler müfredatında tarihi romanlara yeterince yer verilip verilmediği konusundaki görüşlerini analiz edilerek aşağıdaki gibi bir tablo oluşturulabilmektedir:

**Tablo 18. Müfredatın Yeterliliği**

Görüş	Frekans
Hayır, yeterince yer verilmiyor	16
Daha fazla yer verilebilir	4
Millî mücadelenin sanata yansıması var ama yeterli değil	1
Müfredat yoğunluğu okuma etkinliğini engelliyor	1
Daha seçme yazarlara ait kitaplar ön plana çıkmalı	1
Kısmen	1
Evet	2

Öğretmenlerin çoğunlukla “Sosyal Bilgiler müfredatında tarihi romanlara yeterince yer verilmediği” görüşünde olduğu anlaşılmaktadır. Bazı öğretmenler müfredatın yoğunluğundan bahsederek okuma etkinliğinin zorlaştığını ifade ederken, bazıları daha seçme eserlere vurgu yapmaktadır. Yalnızca birkaç öğretmenin “Evet” yanıtını vermiş olması da dikkat çekmektedir. Bu tablo, genel olarak tarihi romanların müfredatta daha fazla yer bulması gerektiği yönünde bir eğilim olduğunu göstermesi açısından önemlidir.

Araştırmaya katılım sağlayan öğretmenlere görüşme niteliğinde yedinci olarak, “Okulunuz kütüphanesinde tarihi romanlara yeterince yer veriliyor mu?” sorusu yöneltilmiştir. Araştırmaya katılım sağlayan öğretmenlerin her iki soruya yönelik olarak birbirinden farklı görüşlere sahip oldukları görülmektedir. Bazı katılımcılar tarihi romanlara yeteri kadar yer verildiğini ileri sürerken, bazı katılımcılar ise yeteri kadar yer verilmediğini öne sürmektedirler. Görüşmenin bu son sorusuna 45 kişi yanıt vermiştir ve bunların frekans dağılımı ise aşağıdaki gibidir:

**Tablo 19.** *Roman Sayısının Yeterliliği*

Görüş	Frekans
Evet	20
Yeteri kadar değil	1
Kısmen	4
Orta	1
Şu anda okulumuz yok, kütüphanemiz yok	1
Kararsızım	1
Okulun tarihi romanlara önem verdiği, mevcut olduğu belirtiliyor	1
Bilmiyorum	2
Tanıtım yok	2

Tablo 19, katılımcıların bir kısmının (Hayır, yeteri kadar değil, kısmen=17) okullarının kütüphanesinde tarihi romanlara yeterince yer verilmediğini düşündüğünü, ancak çoğunluğunun okul kütüphanelerinde tarihi romanların olduğunu belirttiğini göstermektedir. Ayrıca, bazı katılımcılar kararsız olduklarını ya da konu hakkında yeterli bilgiye sahip olmadıklarını ifade etmişlerdir. Okulların tarihi romanlara yer vermeleri ve bu tür eserlere yönelik okumayı teşvik edici tanıtım yapmaları gerekliliği de vurgulanmıştır.

## BÖLÜM V

### TARTIŞMA, SONUÇ ve ÖNERİLER

#### 5.1. Tartışma

Çalışmada kapsamlı bir şekilde ele alınan tarihi romanlar tek tür ile sınırlı olan eserler değildir. Öyle ki, ilgili eser hem tarihî gerçekleri saptırmadan yansıtmak hem tarihsel gerçeklere sadık kalarak hem de sözü edilen dönemin anlayışına uygun bir şekilde edebi ölçülere uygun olarak kaleme alınmaktadır (Argunşah, 2016; Ata, 2000; Çeri, 2000); Çiftçi, 2011; Erol, 2012). Tarihi romanlarda başarıyı yakalayan ve daha fazla kitleye ulaşan eserler dikkatli şekilde incelendiğinde, ilgili dönemin ruhunu yansıtmada son derece başarılı eserler olduğu net bir şekilde görülmektedir (Ata, 2000; Çiftçi, 2011; Öztürk, 2011; Şimşek, 2010). Tarihi konular, olaylar ya da kahramanlıklarla ilgili bir tarihi roman kaleme alınırken, halkın ya da romanda geçen kahramanın karşısında yer alan kişi, ülke ya da topluluğu aşağılayıcı cümlelerden veya aynı nitelikteki olumsuz cümlelere yer verilmemesi gereklidir (Paykoç, 1991; Şimşek, 2006).

Tarihi romanların gerek dünyada gerekse de Türkiye'deki gelişimi birbirine yakın dönemlerde gerçekleşmiştir. Her ne kadar Türkiye'de tarihi romanlar Cumhuriyet'in ilanından sonraki sürece denk gelse de aslında ilk eserler Osmanlı'nın son döneminde başlamakla birlikte Cumhuriyet Dönemi'nde gelişmeye göstermiştir. Cumhuriyet döneminde gelişmiş olmasının temel nedenlerinin başında, okur-yazar oranının artışı gelmektedir. Osmanlı İmparatorluğu dönemindeki düşük okur-yazar oranının varlığı, tarihi romanların yeteri kadar gelişmemesine neden olan faktörlerden biridir (Kaya, 2022; Kaymak, 2019). Türkiye'de bu gelişimin öncülerinden biri Ahmet Mithat Efendi, Ömer Seyfettin gibi isimler öne çıkarken, Ziya Gökalp gibi isimler ise daha ziyade Türkçülükle ilgili eserleri kaleme alarak öne çıkmışlardır. İlerleyen süreçte Halide Edip Adıvar, Hasan İzzetin Dinamo, Kemal Tahir ve Tarık Buğra gibi isimler öne çıkmaya başlamıştır.

Bilhassa Millî Mücadele döneminde sözü edilen bu yazarlar halkı uyandıran yazılarıyla adeta birer halk kahramanı gibi olmuştur (Kızıldağ, 2020; Özkan, 2014). Türkiye’de tarihi romanlar Osmanlı’nın son dönemine uzanırken, dünyada ise tarihi romanların gelişimi tarih öncesi bir dönem olan Antik Yunan dönemine dek uzanmaktadır. Hem Türkiye’de hem de dünyada yapılmış olan birçok tarihi romanın toplumsal kenetlenmeye ciddi katkı yaptığı bilinen bir gerçektir. Özellikle tarihi bakımdan derin ve zengin geçmişi olan ülkelerde bu durum daha net bir şekilde görülebilmektedir (Keskin, 2008; Temur, 2009; Utluoğlu, 2001).

Tarihi romanların kullanıldığı derslerde ayrı bir tartışma konusu olarak dikkat çekmektedir. Yapılan çalışmalara bakıldığında neredeyse her iki öğretmenden biri kaynak kitap dışında materyal kullandığı görülmektedir (Kurtulgan, 2003). Örneğin, tarih derslerinde edebî eserlerin kullanımının derse olan ilgiyi arttırdığını ileri süren araştırmacılara (Ata, 2000; Erol, 2012; Öztaş, 2018; Öztürk, 2002); ek olarak, tarihi romanların sosyal bilgiler öğretiminde kullanımının da aynı şekilde derse olan ilgiyi arttırdığını ileri süren pek çok araştırmacı bulunmaktadır (Akdağ, 2009; Aktaş ve Beldağ, 2016; Çelikkaya ve Kuş, 2009; Dutar, 2021; Kızıldağ, 2020). Ancak hem tarih hem de sosyal bilgiler öğretiminde birer öğretim materyali olarak kullanılacak olan tarihi romanın seçiminin oldukça zor olduğunu belirtmekte yarar vardır. Bu bağlamda, derste seçilecek tarihi romanın hem dersle doğrudan ilgisi olması gerektiğine vurgu yapılmakta, hem de öğrencilerin derse daha iyi şekilde motive olmalarını sağlayacak nitelikte bir tarihi romanın seçilmesi gerektiğine vurgu yapan araştırmacının sayısı bir hayli fazladır (Akdağ, 2009; Aktaş ve Beldağ, 2016; Ata, 2000; Çelikkaya ve Kuş, 2009; Çiftçi, 2011; Dutar, 2021; Erol, 2012; Öztaş, 2018; Öztürk, 2002; Paykoç, 1991).

Sosyal bilgiler öğretmenlerinin görüşlerinden oluşan bu araştırma kapsamında elde edilen verilerle ilgili literatürdeki veriler karşılaştırıldığında, birbiriyle örtüştüğünü söylemek mümkündür. Öğretmenlerin görüşüne göre, öğrencilerine tarihi roman okumalarını tavsiye etmek oldukça önemlidir. Yukarıda da belirtildiği üzere, tarihi romanlar hem derse olan ilgiyi arttırmakta hem toplum bilincini güçlendirmekte hem de öğrencilerin iyi birer yurttaş olmasına katkı sağlayacak bilgilerle içermektedir. Ayrıca bu araştırmadan elde edilen en önemli bulgular ise şu şekildedir: öğretmenlerin, tarihi romanların tarih ve sosyal bilgiler eğitimindeki rolü, öğrencilere milli değerlerin kazandırılmasındaki etkisi ve geçmiş ile gelecek hakkında fikir edinme sürecine katkısı konularındaki fikirleri hemen hemen örtüşmektedir. Fakat bunun yanı sıra eğitim

alanında/sektöründe bu konu özelinde fikir ayrılıkları olduğu da gözlemlenmiştir. Katılımcı öğretmenlerin büyük çoğunluğu, tarihi romanların sosyal bilgiler eğitiminde kullanılmasının gerekliliğini vurgularken, müfredatta yer alan belirli yaş grupları için dil, içerik, format vs. açısından zorlayıcı ve sıkıcı olan materyallerin ön planda olduğunu ifade etmiştir. Bu nedenle öğretmenlerin ve öğrencilerin erişimi için okul kütüphanelerinde çeşitli tarihi romanlara yer verilmesi gerekliliği fikri güçlenmektedir.

Sönmez (2010), öğretmenlerin öğrencilerine sık sık tarihi roman okumayı tavsiye etmesini iyi bir öğretmen davranışı olarak görmekte ve dersi sevdirmek için yapılmış olan bu önerinin eğitim sürecine ciddi katkı yapacağını da altını çizmektedir. Araştırmaya katılım sağlayan öğretmenlerin de bazı istisnalar dışında büyük bir kısmının öğrencilerine bu tavsiyeyi verdiğini belirttiği tespit edilmiştir. Çelikkaya ve Kuş (2009), tarihi roman seçiminde öğretmenlerin, öğrencilerinin görüşlerini alması gerektiğini, aynı zamanda daha deneyimli öğretmenlerden de bu durum ile ilgili olarak bazı tavsiyeleri dikkate alması gerektiğinin altını çizmektedirler. Tarihi romanların sadece ülkemizde değil, aynı zamanda pek çok tarihsel geçmişe sahip olan toplumlar açısından da son derece büyük bir öneme sahip olduğunun altını çizen Aktaş ve Beldağ (2016), nitelikli bir sosyal yaşamın inşasında bu eserlerde yer alan enstantanelerden yararlanılabileceğini ileri sürmektedirler.

Çiftçi (2011), tarihi romanlara karşı ilgisi olan ve tarihi romanları sıkça okuyan öğrencilerin bilhassa sosyal bilgiler derslerinde başarılı olduğunu tespit etmiştir. Bu araştırma kapsamında elde edilen verilerde incelendiğinde, Çiftçi'nin yaptığı bu çalışmayı destekleyecek bulgular söz konusudur. Dersteki başarı dışında, tarihi romanların öğrencilerin milli bilinç kazanmalarına da olumlu şekilde etkisi olduğunu ileri süren Güngördü (2002), özellikle ilkokul çağlarından itibaren tarihsel şahsiyetlere, olaylara ve konulara yönelik daha kapsamlı bir eğitim anlayışının yerleştirilmesi gerektiğine vurgu yapmaktadır. Dolmaz ve Kaya (2018), tarihi romanlara karşı ilgili olan ve okuyan öğrencilerin sosyal bilgiler derslerinde yer alan soyut kavramları daha iyi anlayabilme ve ilgili tarihin ruhunu daha iyi özümseyebildiklerini ileri sürmektedirler. Bu durumun hem akademik başarıyı olumlu yönde etkileyebildiğini, hem de milli bilinç kazanma aşamasında son derece etkili olduğuna değinen Dolmaz ve Kaya (2018), derin bir tarihi geçmişi olmasına karşın, ülkemizde tarihi romanların çeşitlilik bakımından ise yeteri kadar zengin olmadığına yönelik bir eleştiride bulunmaktadır. Dolmaz ve Kaya

tarafından yapılan bu çalışmada elde edilen bulgular aynı zamanda Dutar (2021) ile Kaşkaya ve Ünlü (2018) tarafından yapılan çalışmada da elde edilen bulgulardır.

Gerek tarihi okumalar gerekse de tarihi romanlar bazı insanlar açısından sıkıcı olarak görülebilmektedir. Ancak eğitimci açısından bu durum önemlidir. Çünkü eğitimcinin bir öğretim materyali niteliğindeki bir unsuru sıkıcı bulması, üzerinde dikkatle durulması gereken konulardan biridir. Çalışma kapsamında elde edilen verilerde de katılımcıların önemli bir kesiminin tarihi romanları sıkıcı bulması düşündürücüdür. Çiftçi (2011) tarafından yapılan çalışmada da katılımcıların önemli bir kesimi tarihi romanları sıkıcı bulurken, Dolmaz ve Kaya (2018), tarafından yapılan çalışmada ise bazı istisna katılımcılar dışında büyük bir çoğunluğun tarihi romanları sıkıcı bulmadıkları saptanmıştır. Burada temel olarak vurgu yapılması gereken konu ise tarihi romanın seçimidir. Bazı romanların en sadık okuyuculara bile sıkıcı geldiği bilinen bir gerçektir. Bu durum tarihi romanlar içinde geçerlidir. Tarihi roman ilgili kişinin dikkatini çekebilecek şekilde yazılmamışsa ve içeriği de bu duruma paralel olarak ilgi çekebilecek nitelikte olmadığında, sıkıcı bulunması oldukça doğal bir durumdur. Şimşek (2006), eğitim amaçlı olarak okutulan tarihi hikâyelerin önemine vurgu yapmakta ve tarihi sevdirmenin en temel yollarından birinin tarihi hikâyeler olduğuna dikkat çekmektedir. Aktaş ve Beldağ (2016) ise, tarih okur-yazarlığına dikkat çekmekte, bu eserleri kaleme alan kişilerin belirli edebiyat ölçütlerine uygun bir şekilde yazılması gerektiğine vurgu yapmakta ve kullanılan dilin kaba ve anlaşılmaz olması durumunda, okuyucuların kitabı erken bırakmasına neden olabileceğinin de altını çizmektedirler.

Tarihi romanların sosyalleşmeye son derece olumlu yönde katkısı olduğunu belirten pek çok araştırma bulunmaktadır (Ata, 2000; Bilgili, 2008; Kaymak, 2019). Geçmişte insanların avlanmadan beslenmeye, temizlikten üretime varana dek pek çok aktiviteyi birlikte yaptıkları tüm çevreler tarafından bilinmektedir. Yani tarihin tüm evrelerinde sosyalizasyon söz konusudur. Asosyal ve sosyal çevreden uzak bir yaşam tarzı ve anlayışlar ise, içerisinde bulunduğumuz bilgi ve teknoloji çağında ortaya çıkmış olan kavramlardır. Bu bakımdan tarihi romanlardaki anlatıların genel olarak sosyalizasyon üzerine kurulu olduğunu söylemek mümkündür. Ayrıca tarihi romanlar her ne kadar tarih dersi ile özdeşleştirilse de sosyal bilgiler dersine son derece yararlı bir materyal olduğu hem bu çalışmada hem de geçmişte yapılan birçok çalışmada elde edilen bulgulardandır (Ata, 2000; Çiftçi, 2011; Dolmaz ve Kaya, 2018).

Sosyal bilgiler öğretmenlerinin görüşlerini içeren bu çalışmadan yola çıkarak tarihi romanların, bilhassa öğrencilerin sosyal bilgilerle ilgili konuları yorumlamasına ciddi şekilde katkı sağladığını söylemek mümkündür. Gerek bu çalışmada gerekse de literatürdeki pek çok çalışmada da benzer bulguların varlığı söz konusudur (Akdağ, 2009; Çiftçi, 2011; Dolmaz ve Kaya, 2018; Özkan, 2014). Yukarıda da belirtildiği üzere, tarihsel süreçteki sosyalizasyon ile günümüzdeki sosyalizasyon kıyaslandığında, geçmişte daha iyi bir seviyede olduğunu belirtmekte yarar vardır. Örneğin yakın tarihi ele aldığımızda, insanların birbirleriyle yardımlaşma ve birlikte hareket etme davranışlarının günümüze kıyasla daha iyi seviyede olduğunu görmekteyiz. Bu bağlamda, tarihi romanlardaki anlatımlarda da bu konulara sıkça vurgu yapılmaktadır. Bu bakımdan tarihi romanlara karşı ilgili olan ve okumayı seven öğrencilerin, diğer öğrencilere kıyasla sosyal konuları daha iyi şekilde yorumlayacağını söylemek mümkündür.

Ülkemiz her ne kadar köklü bir geçmişe ve tarihe sahip olsa da tarihi romanların gelişmişliğinin yeterli düzeyde olduğunu belirten araştırmacılar olsa da (Keçe, 2013; Özkan, 2014; Sulaimanova, 2009; Şimşek, 2006), birçok araştırmacı da yeterli düzeyde olmadığını ileri sürmektedirler (Dolmaz ve Kaya, 2018; Güngördü, 2002; Kaya, 2022; Kızıldağ, 2020; Öztaş, 2018). Bu araştırma kapsamında da bu konu ile ilgili olarak katılımcıların belirli bir kesimi yeterli olduğuna yönelik görüş belirtse de katılımcıların diğer önemli bir kesimi ise yetersiz olduğuna yönelik görüş belirtmişlerdir. Örneğin daha eski bir medeniyet olan Roma İmparatorluğu ile ilgili olarak yapılmış olan tarihi romanlar ve yakın tarihteki Avrupa devletleri ile ilgili romanlarla kıyaslandığında, ne yazık ki tarih roman yazımı konusunda Avrupa devletlerine kıyasla bir adım olduğumuzu söylemek mümkündür.

Tarihi romanlar genellikle okuyucuların tarih, kültür ve toplumsal yapılar hakkında derinlemesine bilgi edinmelerini sağlar. Bu eserler, sosyal bilgileri öğretmenliği mesleğini seçen bireylerin karar süreçlerini etkileyebilir. Tarihi romanların sunduğu zengin içerik ve tarihsel detaylar, bu mesleği seçmeye yönelik ilgiyi artırabilir ve kişisel olarak tarihe duyulan merakı besleyebilir.

Tarihi roman yazmak için bazı edebi ölçütlere dikkat edilmesi gerekmektedir. Kaleme alınan eserde kullanılan dil büyük öneme sahiptir. Öyle ki hem ilgili dönemi çağrıştıracak nitelikte hem de okuyucularda ilgi ve merak uyandıracak bir dilin kullanılması gerekmektedir. Ülkemizde tarihi romanların topluma uygun bir şekilde yazılmasında Namık Kemal'in büyük öneme sahip olduğunu belirtmekte yarar vardır.

Namık Kemal'in yaşadığı dönem, sanatsal bakımdan önemli adımların ilk atıldığı dönemlerdir. Ayrıca o dönem pek çok eser açısından her ne kadar üzücü ve dramatik olsa da eseri yazan kişilere önemli ilham kaynağı olduğunu söylemek mümkündür. 600 yıla yakın bir geçmişi olan tarihi bir çınarın tarih sahnesinden silinmesi beraberinde pek olumsuzluğu ve dramatik durumları getirmiştir. Osmanlı Devleti'nin farklı cephelerde mağlubiyetler alması ve askerlerinin birçoğunun şehit ya da esir olması ile birlikte arkasında bıraktığı acıklı hikâyeler şarkılara ve bilhassa romanlara ilham kaynağı olmuştur. Keşke bu olumsuzluklar yaşanmamış olsaydı ve ilham kaynağı için başka şeylere ihtiyaç duyulsaydı demek insanın için gelse de tarihin yüklediği bu kaderden kaçmak ne yazık ki olanaksızdır. O dramatik eserleri kaleme alan yazarlarında pek iç açıcı ve iyi birer yaşamlarının olduğunu söylemek oldukça zordur. Hatta pek çok zaman son derece sıkıntılı, çaresiz ve umutsuz kaldıkları bile olmuştur. Bilhassa İstanbul'un işgal altında olduğu yıllarda yaşça küçük olan birçok yazarın üzerinde farklı izler bırakmıştır. Örneğin Hasan İzzettin Dinamo, Hüseyin Nihal Atsız ve Feridun Fazıl Tülbentçi bu izleri taşıyan ve kaleme aldıkları eserlerde de vurgu yapan yazarlar olarak dikkat çekmektedirler. Sözü edilen bu yazarlar ve o dönem içerisinde kaleme aldıkları eserlerle büyük beğeni toplayan yazarların eserleri incelendiğinde, ilgili dönemi tam anlamıyla okuyucuya hissettirebilecek bir sanatsal kalitede yapıldığını söylemek mümkündür. Ayrıca anlaşılabilirlik, nezaket ve diğer ince hususlara da dikkat ettiklerini belirtmekte yarar vardır.

Tarihi romanların en önemli özelliklerinden biri de hiç kuşkusuz milli değerleri aktarma sürecinde yarattığı etkidir. Hem ilgili literatürdeki araştırmacıların neredeyse tamamına yakını, hem de bu araştırmaya katılım sağlayan öğretmenlerin tamamına yakınının görüşleri birbiriyle paralellik göstermektedir. Bilhassa Kurtuluş Savaşı ve Türkiye Cumhuriyeti'nin kuruluş yıllarının ele alındığı tarihi romanlara karşı ilginin son yıllarda arttığı açık bir şekilde görülmektedir. Özellikle popüler kişiler tarafından kaleme alınmış olan tarihi romanlara karşı ilginin oldukça iyi düzeyde olduğu kitap satışlarından da net bir şekilde anlaşılmaktadır. Bu tip romanların insanların geçmişini hatırlamasına yardımcı olmanın dışında, aynı zamanda geçmişine bağlılık açısından da önemli olduğunu ileri süren birçok araştırmacı bulunmaktadır (Güngördü, 2002; Keçe, 2013; Kızıldağ, 2020; Özkan, 2014; Öztaş, 2018; Şimşek, 2006). Özellikle *Şu Çılgın Türkler*, *Sarıkamış*, *Ateşten Gömlek* ve *Mustafa Kemal* gibi eserler, ülkemizde tarihi romanlar farklı dönemlerde değer kazanarak dikkati çeken eserlerdir.

## 5.2. Sonuç

Araştırmanın analizleri bağlamında, tarihi romanların içerdiği toplumsal ve kültürel unsurların, katılımcıların sosyal bilgiler öğretmenliği mesleğini seçerken karar verme süreçlerinde bir etkisinin olacağı çıkartılabilir. Tarihi romanlar, okuyucuların tarihsel geçmişi daha derinlemesine anlamalarını ve bu bilgiyle bağlantılı mesleklere olan ilgilerini artırmalarını sağlayabilir.

Analizin ilk aşaması öğretmenlerin tarihi romanlara yönelik görüşlerini ölçen bir ölçeğin geçerliliğini belirlemek olmuştur. Bu doğrultuda, 146 sosyal bilgiler öğretmeninden elde edilen verilerle yapılan faktör analizleri (AFA ve DFA) ile ölçeğin geçerliliği test edilmiştir. İlk AFA aşamasında, ölçekteki 17 madde üzerinde yapılan analiz sonucunda, 6. ve 8. maddelerin birleşik bir faktör yapısı gösterdiği belirlendi ve bu maddeler faktör yapısından çıkarılmıştır. Geriye kalan 15 madde üzerinden yapılan ikinci AFA sonucunda, ölçeğin 4 faktörlü bir yapıya sahip olduğu tespit edilmiştir. Ancak, bu faktörlerin DFA ile test edilmesinde, 9, 17, 11 ve 16. maddelerin gizil değişkenleri tahmin etme güçlerinin anlamsız olduğu belirlenmiştir. Bu nedenle 16. madde çıkarılmış ve yeni bir AFA yapılmıştır. Bu süreçte, farklı AFA aşamalarında elde edilen faktör modelleri DFA ile doğrulanmıştır. En son AFA-4 modelinde, ölçeğin 11 madde ve 2 faktörlü bir yapıya sahip olduğu belirlenmiştir. Yapılan DFA-4 analizi, ölçeğin bu son haliyle yeterli bir yapı geçerliliğine sahip olduğunu ortaya koymuştur.

Araştırmanın diğer bir kısmında, öğretmenlerin tarihi romanlara yönelik görüşleri cinsiyet, mesleki deneyim yılı, süreli yayın takibi durumu ve tarihi roman okuma sıklığına göre incelenmiştir. Analiz sonuçlarına göre, cinsiyet ve mesleki deneyim yılı değişkenlerinin ölçek puanları üzerinde anlamlı bir etkisi olmadığı belirlenmiştir. Ancak, süreli yayın takibi yapanların ve daha sık tarihi roman okuyan katılımcıların ölçek puanlarının daha yüksek olduğu tespit edilmiştir. Yani daha sık roman okuyan sosyal bilgiler öğretmenlerinin görüşleri tarihi romanların sosyal bilgiler dersi üzerinde etkisi olabileceği yönünde olduğu görülmüştür.

Görüşme formundan elde edilen bulgular, öğretmenlerin tarihi romanlar hakkındaki görüşlerini ve önerilerini içermektedir. Tarihi romanların eğitimdeki rolü, milli değerlerin kazanılmasındaki etkisi ve geçmiş ile gelecek hakkında fikir edinme sürecine katkısı detaylı bir şekilde ele alınmıştır. Katılımcıların çoğunluğu, tarihi

romanların sosyal bilgiler eğitiminde kullanılmasının önemli olduğunu düşünürken, bazıları ise bu konuda çekincelerini ifade etmiştir.

Genel görüşler ve sonuçlar ise çalışmanın, tarihi romanların eğitimde önemli bir rol oynayabileceği ancak bu alanda daha fazla dikkat ve kaynak tahsis edilmesi gerektiği sonucuna vardığını göstermektedir. Öğretmenlerin çoğunluğu tarihi romanların eğitimde etkili olduğunu düşünse de bazı çekinceler de dile getirilmiştir.

Bilindiği üzere, tarihsel kurgu veya dayanağa sahip romanların derslerde eğitici bir materyal olarak kullanılması, derste işlenen konuların daha somutlaştırılmasına ve öğrenciler için daha cazip edici hale getirilmesi bakımından bir öneme sahiptir. Tarihi romanların sosyal bilgiler eğitim sürecinde kullanılırken eğitimcilerin dikkat etmesi gereken bazı hususlar vardır. Yukarıda da anlatıldığı üzere, bilhassa kullanılacak dilin, romandaki anlatım tarzının ve merak uyandırabilecek nitelikte olması gerekmektedir. Öztürk (2011) ve Çiftçi (2011)'nin de belirttiği üzere, genel olarak eğitimciler popüler ve tanınmış eserleri kullanmaktadırlar. Özellikle de yazılı ve sosyal basında yer alan popüler eserlerin öğrenciler üzerinde olumlu etki yaratacağı düşünülmüştür. Kullanılan tarihi romanın tarihsel gerçeklerle uyuşması önemlidir. Tarihi romanın sosyal bilgiler dersi kazanımlarına yarar sağlayabilecek şekilde olması, dikkat edilmesi gereken bir başka ayrıntıdır.

Sosyalizasyon son 20 yıllık süreçte büyük bir değişime uğramıştır ve son yıllarda ise ivme kazanmıştır. Safran (2006a), bu durum ile ilgili olarak, sosyal bilgilerin doğrudan ezberle endeksli bir anlayış yerine, temel beceriler ve nötr değerler göz önünde bulundurularak hem düşünmeye hem bütünlüğe hem de demokratik ülkelere doğru evirildiğini ileri sürmektedir. Bu bağlamda eğitimciler sosyal bilgiler dersinde tarihi romanları esas alan öğretimin belirli aşamalara uygun şekilde oluşturmaktadırlar. Örneğin ilk aşamada hangi kitabın okunacağına karar verilmektedir. Daha sonra arka planda kalan bilgi tanıtılmaktadır. Sonrasında tarihi romandaki metin okunmaktadır. Son aşamada ise zenginleştirici aktiviteler sağlanmaktadır. Aslında eğitimcilerin tarihsel romanları derste işleminin fonksiyonel olarak birçok nedeni olduğunu söylemek mümkündür. Tarihi romanlarla ilgili olarak, başta okuma alışkanlığının geliştirilmesi ilk yararlarından biri olarak göze çarpmaktadır. Bir diğer yararı ise öğrenimi kolaylaştırmaktadır. Böylece öğrenci, okumuş olduğu romanda yer alan tarihsel bir karakter ya da konu ile doğrudan içselleştirilmiş bir bağ kurabilmektedir. Bu bağ hem kişiyi daha fazla içine çekebilmede hem de kişinin tarihe olan ilgisinin de artmasına neden olabilmektedir.

Sosyal bilgiler eğitiminde tarihi roman kullanımının pek çok yararı vardır. Yukarıda sözü edilenler dışında tarihi romanlar, geçmiş tarihlerde belirli bir dönemin koşullarının öğretilmesinde önemli bir anahtar görevi üstlenmektedir. Kısacası o dönemin anlayışını ve gündelik yaşamının tam olarak anlaşılabilmesine, zamanın ruhunun daha net şekilde anlaşılmasına olanak sağlamaktadır. Bir diğer dikkati çeken yararı ise ülke içerisinde edebiyatın gelişmesine sağlamış olduğu katkılardır. Türk edebiyatında tarihi romanlar tarihin tüm dönemlerinde büyük öneme sahip olmuştur. Özellikle kahramanlık hikâyelerinin yer aldığı tarihi romanlar bilhassa gençler üzerinde büyük etki yaratmıştır. Böylece toplumdaki ortak değerlerin ve hassasiyetlerin dikkate alınmasına da yarar sağlamıştır. Bu da toplumun geçmişten günümüze ulaşan kimliğini canlı bir şekilde tutmasına ve ilerleyen nesillere sağlıklı bir şekilde aktarılmasına olanak sağlamıştır.

Her ne kadar bu çalışmanın konusu tarihi romanların sosyal bilgilerdeki kullanımına odaklı olsa da tarihi romanların tarih öğretiminde de öğrencilere önemli katkılar sağladığını söylemek mümkündür. Tarihî romanlar öğrencinin eski dönemlerde yaşayan kişilerin yaşanan durumlara karşı vermiş olduğu tepkiyi içselleştirmesine ciddi katkı sağlamaktadır. Bu da öğrencilerin kendilerini başkalarının yerine koyarak yaşamadığı olaylar hakkında da bir fikir sahibi olmasına ve bakış açılarının gelişmesine olanak sağlar. Öğrencilerin olgu ile düşünce arasındaki farklılığı öğretmesine de katkı sağlayan tarihi romanlar, ders kitaplarına kıyasla tarihin daha kapsamlı şekilde incelemesine ve gerçekçi perspektif üzerinden ele alınmasına da yarar sağlamaktadır. Böylece okuyucuya da öğrenciye de tarihi daha iyi bir şekilde anlayabilmektedir. Bu bağlamda tarihi romanların özellikle gençlerin tarihe ilgisini arttırmak için yazılması gereklidir. Çünkü bu romanlar; gençlerin algısında değerlendirme imkânı sağladığından, daha anlamlı karşılaştırmalar ve kıyaslamalar yapabilmektedirler. Sonuç olarak tarihi romanların hem sosyal bilgiler hem de gerçek hayatın eğitimine yararlar sağladığı ilgili literatürde yapılan çalışmalarda görülmektedir.

Yukarıda da belirtildiği üzere, araştırmada elde edilen bulgular incelendiğinde, hipotezlerin literatürde elde edilen verilerle uyumlu olduğunu belirtmekte yarar vardır. Araştırmaya katılım sağlayan öğretmenlerin öğrencilerine tarihi roman okumalarını yoğun şekilde tavsiye etmedikleri saptanmıştır. Sonra, araştırmaya katılım sağlayan öğretmenlerin tarihi romanların okul haricinde de iyi bir sosyal bilgiler öğretim materyali olarak gördükleri tespit edilmiştir. Öğretmenlerin öğrencilerine yönelik farkındalıkları son derece önemlidir. Anket kapsamında gözlem niteliğinde olan ve tarihi roman okuyan

öğrencilerin sosyal bilgiler derslerindeki başarısının incelendiği soruda, tarihi romanları okuyan öğrenciler, okumayan öğrencilere nazaran daha başarılıdır ve tarihi romanların öğrencilerin milli bilinci kazanma sürecini olumlu bir şekilde etkileyebileceği sonuçlarına varabiliriz.

Tarihi romanların bazı okurlara sıkıcı gelip gelmediği de bir diğer tartışma konusudur. Bazı kişiler tarihi romanları sıkıcı bulurken, bazı kişiler ise tarihi romanlardaki derinliği anlayabilmek için çeşitli tarihi romanları okuyabilmektedirler. Araştırmaya katılım sağlayan öğretmenlerin vermiş olduğu cevaplarla tarihi romanları eğlenceli bulan insanların bundan daha çok yarar gördüğü sonucuna ulaşmış bulunmaktayız.

Tarihi romanların soyut kavramları anlama becerisi sağlamanın dışında, aynı zamanda tarihi roman okuyan öğrencilerin kendine olan güvenini arttırabileceğine yönelik olarak, öğretmenlerin vermiş olduğu cevaplar incelendiğinde, önemli bir kısmın tarihi romanların öğrencinin kendine güvenini arttıracağına yönelik görüş hâkim iken, gene belirli bir katılımcı grubunun bu konu ile ilgili kararsız kalmış olması dikkat çekicidir. Literatürdeki çalışmaların büyük bir kısmında tarihi romanların öğrencinin kendine olan güvenini arttırdığına yönelik bulgular söz konusudur. Bu araştırmadaki katılımcı sayısının düşük olması ve kısıtlı bir çevre üzerinde yapılmış olduğunu dikkate aldığımızda, ortaya çıkan bu sonucun son derece normal olduğunu söylemek mümkündür. Aynı zamanda ciddi yönde olumlu katkı sağladığı tespit edilmiştir. Katılımcıların büyük bir kısmı tarihi romanların öğrencinin kendine olan güvenini arttırdığına yönelik ifadeye bulunurken, önemli bir kesimin ise bu konuda kararsız olduğu tespit edilmiştir.

Tarihi romanların öğrencinin sosyalleşme sürecini olumlu yönde etkileyip etkilemediği de dikkat çeken bir durumdur. Çünkü tarihi romanların sosyal bilgiler eğitiminde kullanılma nedenlerinin başında, öğrencilerin sosyalizasyonuna fayda sağlaması ve dönemin ruhunu daha iyi anlayarak değerlendirme yapabilmesini sağlamaktır. Araştırmaya katılım sağlayan öğretmenlerin büyük bir kısmının görüşleri ile ilgili literatürde yapılan çalışmalardaki görüşler birbiriyle örtüşmektedir. Aynı zamanda tarihi romanların hem sosyal bilgiler dersi hem de toplumsal anlamda iyi bir materyal olduğu da çalışma kapsamında tespit edilen bulgulardandır.

Tarihi romanların bir diğer sağladığı yarar ise milli değerleri aktarma aşamasında yarattığı etkidir. Elde edilen bulgular incelendiğinde, katılımcıların neredeyse tamamına

yakınının tarihi romanların milli değerleri aktarmada etkili bir araç olduğu tespit edilmiştir. İlgili literatürde elde edilen bilgilerde bu bulgularla örtüşmektedir. Özellikle tarihi geçmişi derin olan toplumlarda bu durumun daha etkili olduğunu söylemek mümkündür. Milli değerleri aktarma dışında, aynı zamanda öğrencilerin geçmişleri ile anlamlı bir bağ kurmasında da tarihi romanların oldukça etkili bir araç olduğunu belirtmekte yarar vardır. Gerek ilgili literatürdeki veriler gerekse de bu araştırmaya katılım sağlayan öğretmenlerin vermiş olduğu bilgiler birbiriyle örtüşmektedir. Aynı zamanda tarihi romanların ahlaki eğitiminde ve ahlaki değer aktarımında da oldukça etkili bir araç olduğunu söylemek mümkündür. Bu hususla ilgili olarak da ilgili literatür ve bu araştırmanın verilerinin birbiriyle uyduğunu söylemek mümkündür.

Bu araştırma, öğretmenlerin tarihi romanların eğitimdeki rolüne ilişkin görüşlerini anlamak amacıyla gerçekleştirilmiştir. Anket ve görüşme yöntemleri kullanılarak elde edilen bulgular, tarihi romanların eğitim sürecine olan katkılarına dair derinlemesine bir bakış sunmuştur.

Anket verilerine dayanarak, öğretmenlerin çoğunluğunun tarihi romanları eğitim materyali olarak değerli bulunduğu anlaşılmıştır. Özellikle, öğrencilerin milli bilinç kazanması, tarihi olayları daha iyi anlamaları ve sosyal bilgiler derslerinde etkili olmaları gibi faktörler tarihi romanların eğitimdeki önemini vurgulamaktadır.

Açıklayıcı faktör analizi, tarihi romanların eğitim ve gelişim, toplumsal ve kültürel değerler ile algı ve ilgi üzerindeki etkilerini üç farklı faktörde toplamıştır. Bu faktörlerin incelenmesi, tarihi romanların öğrencilerin derinlemesine düşünme yeteneklerini geliştirdiği ve milli değerleri özümsemelerine yardımcı olduğu sonucuna ulaşılmıştır.

Görüşme verileri ise öğretmenlerin tarihi romanları eğitim sürecinde nasıl kullandıklarına dair bilgi sağlamıştır. Öğretmenler, derslerde tarihi roman okumalarını öğrencilere tavsiye etmekte ve bu romanların sosyal bilgiler öğretimini destekleyebilecek önemli materyaller olduğunu vurgulamaktadır. Ayrıca, tarihi romanların öğrencilerin milli değerleri özümsemelerine, geçmişi ve geleceği anlamalarına katkı sağladığına dair genel bir kabul bulunmaktadır.

Ancak, bazı öğretmenler tarihi romanların sosyal bilgiler müfredatında yeterince yer bulmadığına ve okul kütüphanelerinde yeterli sayıda tarihi roman bulunmadığına dikkat çekmiştir. Bu durum, tarihi romanların eğitimdeki rolünü daha da güçlendirmek

ve bu tür eserlere daha fazla yer verilmesini teşvik etmek adına önemli bir alan olarak karşımıza çıkmaktadır.

Sonuç olarak, öğretmenlerin büyük çoğunluğu tarihi romanların eğitimde değerli olduğunu düşünmektedir. Bu eserlerin öğrencilerin eğitim sürecine katkı sağlayabileceği ve milli değerleri özümsemelerine yardımcı olabileceği genel bir kanı olarak öne çıkmaktadır. Ancak, tarihi romanların müfredatta ve okul kütüphanelerinde daha fazla yer bulması gerekliliği üzerinde durularak, bu tür eserlerin eğitim sürecinde daha etkin bir şekilde kullanılması gerektiği vurgulanmaktadır.

Tarihi romanlara okullardaki kütüphanelerde gerektiği kadar yer verilmediği hem bu araştırmada hem de genel olarak literatürde yapılan çalışmalarda tespit edilen bulgulardır. Özellikle 2000 yılından sonra bazı dikkat çekici tarihi romanların pek çok okuyucuya ulaştığını söylemek mümkündür. Bilhassa yakın tarihteki Kurtuluş Savaşı ve Çanakkale ile ilgili eserler çok fazla kişi okumaktadır. Her ne kadar Türkiye'deki tarihi romanların böylesine derin bir geçmişi olan topluma kıyasla az olduğu ileri sürülse de kapsamlı bir şekilde incelendiğinde pek çok eserin varlığı göze çarpmaktadır. Bilhassa tarihi karakterlerle ilgili günümüz yeni nesillerinin anlayabileceği şekilde yeni eserlerin girmesi tarihi romanların zenginleşmesine katkı sağlayabilecektir. Sonuç olarak Türk tarihi pek çok kahramanlık destanı, pek çok farklı olaylara ve konulara temel olacak kadar zengin bir tarihe sahiptir. Böylesine büyük bir tarihe sahip olan toplumlar edebi eser yazma aşamasında da oldukça önemli bir avantaja sahiptir. Bu avantajı değerlendirmek için eğitimcilere büyük görevler düşmektedir. Çünkü geçmişini iyi bir şekilde bilen bir toplumun geleceği daha iyi bir şekilde inşa edebileceğini söylemek mümkündür.

### 5.3. Öneriler

- Öğrencilere hem ilgilerini hem de dikkatlerini çekebilecek tarihi romanların tavsiye edilmesi gereklidir.
- Öğrencilerin milli bilinç kazanma sürecini olumlu etkileyecek tarihi romanların tavsiye edilmesi gereklidir.
- Tarihi romanların sosyal bilgiler öğretim materyali olduğuna yönelik eğitim camiasında bir görüş birliğinin sağlanması gereklidir.
- Öğrencilerin düzeyine uygun olmayan romanların bir öğretim materyali olarak tercih edilmemesi gereklidir.

- Romanların müfredatta sadece bir üniteye, o ünitenin konusu gereği romanlardan alıntılara yer verilmesi yerine, alternatif olarak, her ünite sonunda o üniteyle ilgili bir roman hakkında bilgi verilip birkaç sayfa romandan kesitler verilebilir.
- Okullardaki kütüphanelerde tarihi romanların daha fazla zenginleştirilmesi gerekmektedir.
- Akademik olarak böylesi arařtırmalara daha fazla yer ve önem verilebilir.



## KAYNAKÇA

- Akdağ, H. (2009). İlköğretim 6. ve 7. sınıf sosyal bilgiler öğretim programının öğrenci görüşlerine göre değerlendirilmesi Konya ili örneği. *Selçuk Üniversitesi Sosyal Bilimler Enstitüsü Dergisi* (21), s. 1-14.
- Akengin, H., ve Demir, B. (2012). *Hikayelerle sosyal bilgiler öğretimi*. Ankara: Pegem Akademi Yayıncılık.
- Aktaş, E., ve Beldağ, A. (2016). Sosyal bilgiler öğretiminde edebî eser kullanımı: nitel bir çalışma. *Erzincan Üniversitesi Eğitim Fakültesi Dergisi* , 18 (2), 953-981.
- Akyüz, Y. (1999). *Türk eğitim tarihi*. İstanbul: Alfa Yayınları.
- Argunşah, H. E. (2016). *Tarih ve roman*. İstanbul: Kesit Yayınları.
- Ata, B. (2000). Tarih öğretiminde bir araç olarak tarihî romanlar. *Türk Yurdu Dergisi* , 3 (20).
- Austin, P., ve Harris, K. (2000). Voices from America's past: historical novels and audio books. *Book Links* , 10 (1), 22-34.
- Bacak, S. (2008). *İlköğretim 5. sınıf sosyal bilgiler dersinde öykü tabanlı öğrenme yaklaşımının öğrenenlerin akademik başarı ve yaratıcılıklarına etkisi, (Yayımlanmamış Yüksek Lisans Tezi)*. Celal Bayar Üniversitesi, Sosyal Bilimler Enstitüsü: Manisa.
- Barth, J. L., Robert, B., ve Shermis, S. S. (2013). *Sosyal bilgilerin doğası*. (C. C. Osman Sabancı, Çev.) Ankara: Pegem Akademi Yayıncılık.
- Başaran, İ. (1984). *Eğitime giriş*. Ankara: Sevinç Matb.
- Bay, Y. (2009). *Milliyet*. (<https://www.milliyet.com.tr/kultur-sanat/iste-bu-kitaplar-rekora-kosuyor-1158315#:~:text=%2D%20%E2%80%9C%C5%9Eu%20%C3%87%C4%B1g%C4%B1n%20T%C3%BCrkler%E2%80%9D%20%2D,244%20bin%20800%20adet%20sat%C4%B1d%C4%B1>). [Erişim tarihi: 21.12.2023].

- Bilgili, A. S. (2008). *Sosyal bilgilerin temelleri*. Ankara: Pegem Akademi Yayıncılık.
- Boynukara, H. (1997). *Modern eleştiri terimleri*. İstanbul: Boğaziçi Yayınları.
- Bursal, M. (2023). *SPSS ile temel veri analizleri (3.bs.)*. İstanbul: Anı Yayıncılık.
- Büyüköztürk, Ş. (2023). *Sosyal bilimler için veri analizi el kitabı: istatistik, araştırma deseni SPSS uygulamaları ve yorum (30.bs.)*. Ankara: Pegem Akademi Yayıncılık.
- Büyüköztürk, Ş., Demirel, F., Karadeniz, Ş., ve Kılıç Çakmak, E. (2023). *Bilimsel araştırma yöntemleri (15.bs.)*. Ankara: Pegem Akademi Yayıncılık.
- Çelikkaya, T., ve Kuş, Z. (2009). Sosyal bilgiler öğretmenlerinin kullandıkları yöntem ve teknikler. *Uludağ Üniversitesi Eğitim Fakültesi Dergisi* , 22 (2), 741-758.
- Çeri, B. (2000). Cumhuriyet romanında Osmanlı Tarihi'nin kurgulanışı. *Tarih ve toplum* , 33 (198), 19-26.
- Çiftçi, T. (2011). *Sosyal bilgiler öğretiminde tarihi tomanların kullanımının öğrencilerin akademik başarısı üzerine etkisi, (Yayımlanmamış Yüksek Lisans Tezi)*. Gazi Üniversitesi, Eğitim Bilimleri Enstitüsü: Ankara.
- Davis, S. J., ve Hunter, J. (1990). Historical novels: a context for gifted student research. *Journal of Reading* , 33 (8), 602-606.
- Dolmaz, M., ve Kaya, E. (2018). Sosyal bilgiler öğretiminde tarihsel roman kullanımına yönelik öğrenci görüşleri. *Türkiye Bilimsel Araştırmalar Dergisi* , 3 (1), 54-67.
- Dopson, D., Monson, J. A., ve Smith, A. J. (1992). A case study on integrating history and reading instruction through literature. *Social Education* , 56 (7), 370-375.
- Dönmez, A., Güleş, H., ve Şişman, M. (2010). Demokratik bir okul kültürü için yeterlilikler çerçevesi. *Uşak Üniversitesi Sosyal Bilimler Dergisi* , 3 (1), 167-182.
- Dutar, S. (2021). *Sosyal bilgiler öğretiminde tarihi roman kullanımına yönelik öğretmen görüşleri: Mersin İli örneği, (Yayımlanmamış Yüksek Lisans Tezi)*. Mersin Üniversitesi, Eğitim Bilimleri Enstitüsü: Mersin.
- Düzgün, H. (2008). *Tarih öğretiminde tarihi romanların yeri mehmed niyazi'nin romanları, (Yayımlanmamış Yüksek Lisans Tezi)*. Eğitim Bilimleri Enstitüsü, Marmara Üniversitesi: İstanbul.

- Edgington, M. (2004). *The foundation stage teacher in action: teaching 3, 4 and 5 years-old (3.bs.)*. London: Paul Chapman Publishing.
- Erden, M. (1996). *Sosyal bilgiler öğretimi*. İstanbul: Alkım Yayınları.
- Erol, K. (2012). Tarih-edebiyat ilişkisi ve tarihî romanları tarih öğretimine katkısı. *Dil ve Edebiyat Eğitimi Dergisi* , 2 (1), 59-70.
- Fidell, L. S., ve Tabachnick, B. G. (2013). *Using multivariate statistics (6.bs.)*. Boston: Allyn & Bacon/Pearson Education.
- Freeman, E., ve Levstik, L. (1988). Recreating the past: historical fiction in the social studies curriculum. *Elementary School Journal* , 88 (14), 329-337.
- Garret, A. L., ve Tindall, L. C. (2008). The “movement” of mixed methods research. *South African Journal of Education* , 28, 321-333.
- Güngördü, E. (2002). *İlköğretimde hayat bilgisi ve sosyal bilgiler öğretimi*. Ankara: Nobel Akademi Yayıncılık.
- Kan, Ç. (2006). Etkili sosyal bilgiler öğretimi arayışı. *Kastamonu Education Journal* , 14 (2), 537-544.
- Karagöz, Y. (2019). *META uygulamalı istatistiksel analizler (2.bs.)*. Ankara: Nobel Akademik Yayıncılık.
- Karakütük, K. (2001). *Demokratik ve laik eğitim*. İstanbul: Anı Yayıncılık.
- Karasar, N. (2020). *Bilimsel araştırma yöntemi: Kavramlar, ilkeler ve teknikler (35.bs.)*. Ankara: Nobel Akademik Yayıncılık.
- Kaşkaya, A., ve Ünlü, İ. (2018). Sosyal bilgiler dersi öğretmen adaylarının, ek kaynak ve materyal olarak tarihi roman kullanma yeterliklerinin ders planları üzerinden incelenmesi. *Turkish History Education Journal*, 7 (1), 69-91.
- Kaya, Z. A. (2022). *Osmanlı Devleti'nin kuruluş dönemini esas alan tarihi romanlar, (Yayımlanmamış Yüksek Lisans Tezi)*. Hacettepe Üniversitesi, Sosyal Bilimler Enstitüsü: Ankara.
- Kaymak, B. (2019). Sosyal bilgiler öğretmen adaylarının lisans eğitiminde tarihsel roman kullanımına ilişkin görüşleri. *Journal of Innovative Research in Social Studies* , 2 (1), 1-15.

- Keçe, M. (2013). *Sosyal bilgiler öğretiminde yararlanılan sınıf içi tarihi roman kullanım tekniklerinin öğrencilerin tarih okuryazarlığı düzeylerine etkisi, (Yayımlanmamış Doktora Tezi)*. Gazi Üniversitesi, Eğitim Bilimleri Enstitüsü: Ankara.
- Keskin, S. (2008). *Romanlarla tarih eğitimi ve öğretimi, (Yayımlanmamış Yüksek Lisans Tezi)*. Selçuk Üniversitesi, Sosyal Bilimler Enstitüsü: Konya.
- Kızılk, M. M. (2018). *Sosyal bilgiler öğretmenlerinin sosyal bilgiler dersinde kullandıkları sosyal bilgiler eğitimi gelenekleri ile ilgili görüşleri, (Yayımlanmamış Yüksek Lisans Tezi)*. Gaziantep Üniversitesi, Eğitim Bilimleri Enstitüsü: Gaziantep.
- Kızıldağ, A. (2020). *Türk edebiyatında tarihi romanlar (Türk tarihi ile ilgili, 1986-1987), (Yayımlanmamış Yüksek Lisans Tezi)*. İstanbul Aydın Üniversitesi; Lisansüstü Eğitim Enstitüsü: İstanbul.
- Kline, R. B. (2015). *Principles and practice of structural equation modeling*. New York: Guilford Press.
- Kurtulgan, N. (2003). *İlköğretim II. kademe sosyal bilgiler dersi tarih konularının öğretiminde, öğretmen ve müfettiş görüşlerinin değerlendirilmesi (Konya İli İlköğretim Okulları Örneği), (Yayımlanmamış Yüksek Lisans Tezi)*. Selçuk Üniversitesi, Sosyal Bilimler Enstitüsü: Konya.
- Milli Eğitim Bakanlığı[MEB]. (2018). Sosyal bilgiler dersi öğretim programı ilkokul ve ortaokul 4, 5, 6 ve 7. sınıflar). MEB Yayınları (<https://mufredat.meb.gov.tr/Dosyalar/201812103847686-SOSYAL%20B%20C4%B0LG%20C4%B0LER%20C3%96%20C4%9ERET%20C4%B0M%20PROGRAMI%20.pdf>) [Erişim tarihi: 10 Eylül 2023].
- Özkan, Y. (2014). *Sosyal bilgiler dersi tarih konuları kazanımlarını gerçekleştirmede tarihi hikâyelerin kullanımı, (Yayımlanmamış Yüksek Lisans Tezi)*. Marmara Üniversitesi, Eğitim Bilimleri Enstitüsü: İstanbul.
- Özön, M. N. (2009). *Türkçede roman*. İstanbul: İletişim Yayınları.
- Öztaş, S. (2018). Tarih derslerinde bir öğretim materyali: edebî ürünler. *RumeliDE Dil ve Edebiyat Araştırmaları Dergisi*, 11 (1), 27-41.
- Öztürk, A. (2002). *Tarih öğretiminde tarihi romanların kullanılması, (Yayımlanmamış Yüksek Lisans Tezi)*. Gazi Üniversitesi, Eğitim Bilimleri Enstitüsü: Ankara.

- Öztürk, H. İ. (2011). Tarih öğretmeni eğitiminde tarihsel romanların kullanımı: bir eylem araştırması. *Kırşehir Eğitim Fakültesi Dergisi* , 12 (4), 277-301.
- Paykoç, F. (1991). *Tarih öğretimi*. Eskişehir: Anadolu Üniversitesi Yayınları.
- Rider, A. (2013). *Textbook & historical fiction: impact on social studies students*, (Yayımlanmamış Doktora Tezi). Aurora Üniversitesi: Amerika Birleşik Devletleri.
- Safran, M. (2006a). Lise öğretmen ve öğrencilerine göre tarih dersinin amaçları: eğitim (Ankara 1993). *Tarih eğitimi: makale ve bildiriler* (s. 13-18). içinde Gazi Kitabevi.
- Safran, M., ve Şimşek, A. (2006b). İlköğretim öğrencilerinde tarihsel zaman kavramının gelişimi. *Elementary Education Online* , 5 (2), 87-109.
- Safran, M. (2008). Sosyal bilgiler öğretimine bakış. B. Tay, & A. Öcal (Dü) içinde, *Özel Öğretim Yöntemleriyle Sosyal Bilgiler Öğretimi* (s. 1-9). Pegem Akademi Yayıncılık.
- Sönmez, V. (2010). *Sosyal bilgiler öğretimi ve öğretmen kılavuzu*. Ankara: Milli Eğitim Bakanlığı (MEB) Yayınları.
- Sulaimanova, A. (2009). *Konusunu Türk tarihinden alan tarihi romanlar (1966-1970)*, (Yayımlanmamış Doktora Tezi). [İstanbul Üniversitesi, Sosyal Bilimler Enstitüsü: İstanbul].
- Şimşek, A. (2006). İlköğretim sosyal bilgiler dersinde tarihsel hikâyeye yönelik öğrenci görüşleri. *The Turkish Online Journal of Educational Technology – TOJET* , 5 (4), 73-81.
- Şimşek, A. (2010). Tarih öğretiminde tarihsel hikâye ve roman. M. Safran (Dü.) içinde, *Tarih nasıl öğretilir?* (s. 264-272). İstanbul: Yeni İnsanlar Yayınları.
- Temur, İ. (2009). *Yavuz Bahadıroğlu'nun tarihi romanları ve romancılığı*, (Yayımlanmamış Yüksek Lisans Tezi). Trakya Üniversitesi, Sosyal Bilimler Enstitüsü: Edirne.
- Tokdemir, M. A. (2016). Osmanlı Devleti'nin kuruluşunun öğretilmesinde tarihsel roman kullanımı: Devlet Ana romanını okumak. *Kastamonu Üniversitesi Kastamonu Eğitim Dergisi* , 24 (3), 1469-1486.
- Tural, S. K. (2006). *Zamanın elinden tutmak*. Ankara: Yüce Erek Yayınevi.

Utluođlu, R. (2001). *İlköğretim okulu 5. sınıf sosyal bilgiler öğretiminde yazılı edebiyat ürünlerini ders aracı olarak kullanmanın duygusal davranış özelliklerini kazanmaya etkisi, (Yayımlanmamış Yüksek Lisans Tezi)*. Marmara Üniversitesi, Eğitim Bilimleri Enstitüsü: İstanbul.



## EKLER

### **Ek 1. Onam Formu**

Sosyal Bilgiler Öğretiminde Tarihi Roman Kullanımına Yönelik Öğretmen Görüşleri (Antalya İli Örneği) adlı çalışma Ahmet Yasin Acar tarafından gerçekleştirilecektir. Araştırma yüksek lisans bitirme tezi amacıyla planlanmıştır. Bu araştırmaya katılmak gönüllülük esasına dayanmaktadır. Çalışmaya katılmayı kabul ettikten sonra veri toplama formunu doldurmaya başlamış olsanız bile istemediğiniz takdirde çalışmaya katılmaktan vazgeçebilirsiniz. Formu eksiksiz doldurup araştırmacıya vermiş olmanız ve göndermeniz durumunda çalışmaya katılma konusunda gönüllü olduğunuz anlamına gelmektedir.

Sizden elde edilen tüm bu bilgiler bilimsel bir araştırmada kullanılacaktır. Araştırma sonuçları kimlik belirtecek herhangi bir isim ya da işaret içermeyecektir. Bu araştırmada sizinle ilgili tutulan tüm kayıtlar gizli kalacaktır.

Bu nedenle soruların tümüne doğru ve eksiksiz yanıt vermeniz büyük önem taşımaktadır. Çalışma formu anket ve yarı yapılandırılmış görüşme formundan oluşmaktadır. Anketi ve yarı yapılandırılmış görüşme formunu tamamlamak yaklaşık 25 dakika zamanınızı alacaktır.

*Çalışmamız için zaman ayırarak bilim dünyasına verdiğiniz katkı için teşekkürler...*

**Sorumlu Araştırmacının**

**Adı Soyadı: Ahmet Yasin ACAR**

**Ek 2. Sosyal Bilgiler Öğretiminde Tarihi Roman Kullanımına Yönelik Öğretmen Görüşleri Ölçeği**

Aşağıdaki her bir ifade için size en uygun olan seçeneği işaretleyiniz.

<b>Kişisel Özellikler:</b>	
1.	Cinsiyetiniz: Kadın (.....) Erkek (.....)
2.	Mesleki hizmet yılınız: 1-5 yıl (...) 6-10 yıl (...) 11-15 yıl (...) 16-20 yıl (...) 21 yıl ve üstü (...)
3.	Mezun olduğunuz branş: Sosyal Bilgiler (.....) Tarih (.....) Coğrafya (.....) Sınıf Öğretmenliği (...)
4.	Sosyal bilgiler ve tarih alanı ile ilgili süreli yayın takip ediyormusunuz? Evet (.....) Hayır (.....)
5.	Tarihi roman okuma sıklığınız: Bir iki haftada bir (.....) Bir iki ayda bir (.....) Daha nadir (.....)

---

**ÖĞRETMENLERİN TARİHİ ROMANLARA İLİŞKİN GÖRÜŞLERİ**

---

**GÖRÜŞLER**

1. Öğrencilerime sık sık tarihi roman okumalarını tavsiye ederim.
  2. Tarihi romanların okul dışında da iyi bir sosyal bilgiler öğretim materyali olduğunu düşünüyorum.
  3. Tarihi roman okuyan öğrenciler sosyal bilgiler derslerinde daha başarılıdır.
  4. Tarihi roman, öğrencilerin millî bilinci kazanmaları sürecini olumlu etkiler.
  5. Tarihi roman okuyan öğrenciler, sosyal bilgiler dersinde bazı soyut kavramları daha çabuk kavrarlar.
  6. Tarihi romanları sıkıcı buluyorum.
  7. Tarihi roman öğrencinin kendine olan güvenini artırır.
  8. Tarihi roman, öğrencinin sosyalleşme sürecini olumlu yönde etkiler
  9. Tarihi romanlar, sosyal bilgiler dersi için kötü bir öğretim materyalidir.
  10. Tarihi roman okuyan öğrenciler, sosyal bilgiler konularını yorumlamada daha başarılıdır.
  11. Ülkemizde tarihi roman yazımının yeterince gelişmemiş olduğunu düşünüyorum.
  12. Tarihi roman, sadece tarihi olayların kronolojik olarak sıralanması değildir.
  13. Tarihi romanlar, millî değerleri aktarmada etkilidir.
  14. Tarihi roman okuyan öğrenciler geçmişlerine daha bağlıdırlar.
  15. Tarihi romanlar, öğrencilerin ahlaki eğitiminde, özellikle ahlaki değer aktarımı ile ilgili iyi bir araçtır.
  16. Öğrencilerime konu bağlamında önerebileceğim tarihi roman sayısı oldukça azdır.
  17. Çocukluğumda okuduğum tarihi romanlar sosyal bilgiler öğretmenliğini seçmemde etkili olmuştur.
- 

**Tamamen**  
**Katılıyorum**  
**Katılıyorum**  
**Kararsızım**  
**Katılmıyorum**  
**Hiç Katılmıyorum**

**Ek 3. Sosyal Bilgiler Öğretmenlerinin Tarihi Roman İlişkin Görüşleri Üzerine Yarı Yapılandırılmış Görüşme Formu Soruları**

1. Ders işlerken tarihi roman okumalarını öğrencilerinize tavsiye etmekte misiniz? Tavsiye ediyorsanız hangi tarihi romanları tavsiye etmektesiniz?
2. Tarihi romanların, okul dışında da sosyal bilgiler öğretimini destekleyecek materyallerden bir tanesi olduğunu düşünüyor musunuz, düşünüyorsanız neden?
3. Tarihi romanların, öğrencilerin millî değerleri kazanmaları açısından düşüncelerinizi açıklayınız?
4. Tarihi romanların, öğrencilerin geçmiş ve gelecek hakkında fikir edinmesinde katkısı olduğunu düşünüyor musunuz, düşünüyorsanız neden?
5. Tarihi romanların sinemaya aktarılması eğitim açısından sizce faydalı olur mu?
6. Sosyal bilgiler müfredatında tarihi romanlara yeterince yer veriliyor mu?
7. Okulunuz kütüphanesinde tarihi romanlara yeterince yer veriliyor mu?

**Ek 4. Kurtuluş Savaşı'nı Konu Alan Romanlar**

<b>Yazar</b>	<b>Eser</b>
ADIVAR, Halide Edip	(1922). <i>Ateşten Gömlek</i> (1926). <i>Vurun Kahpeye</i>
BUĞRA, Tarık	(1964). <i>Küçük Ağa</i> (1966). <i>Küçük Ağa Ankara'da</i>
GÜNTEKİN, Reşat Nuri	(1945). <i>Yeşil Gece</i>
İLHAN, Attila	(1963). <i>Kurtlar Sofrası</i> (2004). <i>Allah'ın Süngüleri: Reis Paşa</i> (1974). <i>Sırtlan Payı</i>
KARAOSMANOĞLU, Yakup Kadri	(1920). <i>Kiralık Konak</i> (1928). <i>Sodom ve Gomore</i> (1932). <i>Yaban</i>
KARAY, Refik Halit KOCAGÖZ, Samim	(1939). <i>Çete</i> (1961). <i>Doludizgin</i> (1975). <i>Kalpaklılar</i>
KUNTAY, Mithat Cemal	(1938). <i>Üç İstanbul</i>
TANPINAR, Ahmet Hamdi	(1973). <i>Sahnenin Dışındakiler</i>
TAHİR, Kemal	(1956). <i>Esir Şehrin İnsanları</i> (1962). <i>Esir Şehrin Mahpusu</i> (1965). <i>Yorgun Savaşçı</i>

## Ek 5. Etik Kurul Kararı

MUĞLA SITKI KOÇMAN ÜNİVERSİTESİ SOSYAL VE BEŞERİ BİLİMLER ARAŞTIRMALARI ETİK KURULU - 2 KARARI		
Protokol No : 230033	Karar No : 43	
Araştırma Yürütücüsü	Yüksek Lisans Öğrencisi AHMET YASIN ACAR	
Kurumu / Birimi	MUĞLA SITKI KOÇMAN ÜNİVERSİTESİ / SOSYAL BİLGİLER ÖĞRETMENLİĞİ	
Araştırmanın Başlığı	SOSYAL BİLGİLER ÖĞRETİMİNDE TARİHİ ROMAN KULLANIMINA YÖNELİK ÖĞRETMEN GÖRÜŞLERİ (ANTALYA İLİ ÖRNEĞİ)	
Başvuru Formunun Etik Kurula Geldiği Tarih	17.03.2023	
Başvuru Formunun Etik Kurulda İncelendiği Tarih	İlk İnceleme Tarihi : 20.03.2023 1. Düzeltme Tarihi : 20.03.2023	
Karar Tarihi	01.04.2023	
KARAR : UYGUNDUR		
AÇIKLAMA :Beyan edilen veri formlarının dışına çıkılmaması şartıyla araştırmanın uygulanabilirliği konusunda bilimsel araştırmalar etiği açısından bir sakınca yoktur.		
Prof.Dr. Nilsun SARIYER Başkan		
Doç.Dr. Pınar YÜRÜR Üye	Prof.Dr. Serkan ÇİÇEK Üye	Doç.Dr. Perihan KORKUT Üye
Doç.Dr. Raşit AVCI Üye	Prof.Dr. Oktay YVLI Üye	Doç.Dr. Savaş ARTUĞER Üye
Prof. Dr. Tonguç Osman MUTLU Üye		
İmza elektronik imza ile imzalanmıştır. İmza adresi <a href="https://etikkurulbasvuru.mu.edu.tr/dogrulama/RBXE2468">https://etikkurulbasvuru.mu.edu.tr/dogrulama/RBXE2468</a>		
		

**Ek 6. MEB Uygulama İzni****Sayfa 1**

T.C.  
ANTALYA VALİLİĞİ  
İl Millî Eğitim Müdürlüğü

Sayı : E-98057890-20-76050605  
Konu : Araştırma Uygulama İzni  
Ahmet Yasin ACAR

11.05.2023

İL MİLLİ EĞİTİM MÜDÜRLÜĞÜNE

İlgi : 21/01/2020 tarih ve 1563890 sayılı Millî Eğitim Bakanlığına Bağlı Okul ve Kurumlarda Yapılacak Araştırma, Yarışma ve Sosyal Etkinlik İzinlerine Yönelik İzin ve Uygulama Genelgesi.

Muğla Sıtkı Koçman Üniversitesi Eğitim Bilimleri Enstitüsü Türkçe ve Sosyal Bilimler Eğitimi Anabilim Dalı Sosyal Bilgiler Eğitimi Bilim Dalı Tezli Yüksek Lisans Programı öğrencisi Ahmet Yasin ACAR'ın "Sosyal Bilgiler Öğretiminde Tarihi Roman Kullanımına Yönelik Öğretmen Görüşleri" isimli araştırmasını İlimiz Resmî Ortaokul Sosyal Bilgiler Öğretmenlerine yönelik uygulama isteği ile ilgili Muğla Sıtkı Koçman Üniversitesinin 02/05/2023 tarih ve 604493 sayılı yazısı Müdürlüğümüz Ar-Ge Birimi Değerlendirme ve İnceleme Komisyonunca incelenmiş olup;

Adı geçenin ilgi Genelge kapsamında 2022-2023 Eğitim Öğretim Yılı içerisinde olmak üzere, İlimiz Resmî Ortaokul Sosyal Bilgiler Öğretmenlerine yönelik araştırmasını, Okul Müdürlüğünüzün sorumluluğunda Eğitim Öğretim faaliyetlerini aksatmaksızın yapması,

Söz konusu araştırmanın bitimine müteakip; sonuç raporunun bir örneğinin CD ortamında Müdürlüğümüz Ar-Ge bürosuna gönderilmesi kaydıyla uygulanması, Komisyonca uygun görülmüştür.

Makamlarınızca da uygun görüldüğü takdirde, Valilik Makamının 25/08/2020 tarih ve 24911 sayılı yetki devrine göre olurlarınıza arz ederim.

Fatma Zeynep ŞERAN  
Müdür a.  
Müdür Yardımcısı

OLUR  
Dr. Emre ÇALIŞKAN  
Vali a.  
İl Millî Eğitim Müdürü

Adres : Soğuksu Mah. Hamidiye Cad. No:59  
Muratpaşa / Antalya  
Telefon No : 0 (242) 238 60 00  
E-Posta: basarizleme07@meb.gov.tr  
Kep Adresi : meb@hs01.kep.tr

Bu belge güvenli elektronik imza ile imzalanmıştır.

Belge Doğrulama Adresi : <https://www.turkiye.gov.tr/meb-ebys>

Bilgi için: Mustafa KÜÇÜKKARA Dahili (132)

Unvan : Teknisyen

İnternet Adresi: [ilbap07.meb.gov.tr](http://ilbap07.meb.gov.tr)

Faks: 2422386001



Bu evrak güvenli elektronik imza ile imzalanmıştır. <https://evraksorgu.meb.gov.tr> adresinden 4a28-e2a3-3972-b253-3b34 kodu ile teyit edilebilir.

## Sayfa 2

## EK 5-Ölçme Araçları

## Onama Formu

Sosyal Bilgiler Öğretiminde Tarihi Roman Kullanımına Yönelik Öğretmen Görüşleri (Antalya İli Örneği) adlı çalışma Ahmet Yasin Acar tarafından gerçekleştirilecektir. Araştırma yüksek lisans bitirme tezi amacıyla planlanmıştır. Bu araştırmaya katılmak gönüllülük esasına dayanmaktadır. Çalışmaya katılmayı kabul ettikten sonra veri toplama formunu doldurmaya başlamış olsanız bile istemediğiniz takdirde çalışmaya katılmaktan vazgeçebilirsiniz. Formu eksiksiz doldurup araştırmaya vermiş olmanız ve göndermeniz durumunda çalışmaya katılma konusunda gönüllü olduğunuz anlamına gelmektedir.

Sizden elde edilen tüm bu bilgiler bilimsel bir araştırmada kullanılacaktır. Araştırma sonuçları kimlik belirtecek herhangi bir isim ya da işaret içermeyecektir. Bu araştırmada sizinle ilgili tutulan tüm kayıtlar gizli kalacaktır. Araştırmanın kapsadığı herhangi bir risk bulunmamaktadır. Katılımcıların izni olmadan kişisel veriler kimseye paylaşılmayacak ve kamuya duyurulmayacaktır.

Bu nedenle soruların türüne doğru ve eksiksiz yanıt vermeniz büyük önem taşımaktadır. Çalışma formu anket ve yarı yapılandırılmış görüşme formundan oluşmaktadır. Anketi ve yarı yapılandırılmış görüşme formunu tamamlamak yaklaşık 25 dakika zamanınızı alacaktır. Çalışma ile ilgili herhangi bir sorunuz olduğunda aşağıda iletişim bilgileri yer alan sorumlu araştırmacı Ahmet Yasin Acar ile çekinmeden iletişime geçebilirsiniz.

*Çalışmanız için zaman ayırarak bilim dünyasına verdiğiniz katkı için teşekkürler...*

Sorumlu Araştırmacının  
Adı Soyadı: Ahmet Yasin ACAR  
Telefon Numarası  
Mail:

Katılımanız için teşekkür ederim.

## VERİ TOPLAMA YÖNTEMİ

Araştırmada veri toplama aracı olarak Şimşek tarafından geliştirilen "Öğretmenlerin tarihsel romanla ilişkin görüşleri" anketi ile yarı yapılandırılmış görüşme formu kullanılarak çalışmanın verileri toplanacaktır.

## 1. 1.BÖLÜM

Kişisel Özellikler:	
1.	Cinsiyetiniz : Kadın (.....) Erkek (.....)
2.	Mesleki hizmet yılınız : 1-5 yıl (....) 6-10 yıl (....) 11-15 yıl (....) 16-20 yıl (....) 21 yıl ve üstü (....)
3.	Mezun olduğunuz branş : Sosyal Bilgiler (.....) Tarih (.....) Coğrafya (.....) Sınıf Öğretmenliği (....)
4.	Sosyal bilgiler ve tarih alanı ile ilgili süreli yayın takip ediyor musunuz? Evet (.....) Hayır (.....)
5.	Tarihi roman okuma sıklığınız: Bir iki haftada bir (.....) Bir iki ayda bir (.....) Daha nadir (.....)



## Sayfa 3

## 1.2.BÖLÜM

Aşağıdaki her bir ifade için size en uygun olan seçeneği işaretleyiniz.

ÖĞRETMENLERİN TARİHİ ROMANLARA İLİŞKİN GÖRÜŞLERİ					
GÖRÜŞLER	Tamamen Katılıyorum	Katılıyorum	Kararsızım	Katılmıyorum	Hiç Katılmıyorum
1. Öğrencilerime sık sık tarihi roman okumalarını tavsiye ederim.					
2. Tarihi romanların okul dışında da iyi bir sosyal bilgiler öğretim materyali olduğunu düşünüyorum.					
3. Tarihi roman okuyan öğrenciler sosyal bilgiler derslerinde daha başarılıdır.					
4. Tarihi roman, öğrencilerin milli bilinci kazanmalarını sürecini olumlu etkiler.					
5. Tarihi roman okuyan öğrenciler, sosyal bilgiler dersinde bazı soyut kavramları daha çabuk kavrarlar.					
6. Tarihi romanları sıkıcı buluyorum.					
7. Tarihi roman öğrencinin kendine olan güvenini artırır.					
8. Tarihi roman, öğrencinin sosyalleşme sürecini olumlu yönde etkiler.					
9. Tarihi romanlar, sosyal bilgiler dersi için kötü bir öğretim materyalidir.					
10. Tarihi roman okuyan öğrenciler, sosyal bilgiler konularını yorumlamada daha başarılıdır.					
11. Ülkemizde tarihi roman yazımının yeterince gelişmemiş olduğunu düşünüyorum.					
12. Tarihi roman, sadece tarihi olayların kronolojik olarak sıralanması değildir.					
13. Tarihi romanlar, milli değerleri aktarmada etkilidir.					
14. Tarihi roman okuyan öğrenciler geçmişlerine daha bağlıdır.					
15. Tarihi romanlar, öğrencilerin ahlaki eğitiminde, özellikle ahlaki değer aktarımı ile ilgili iyi bir araçtır.					
16. Öğrencilerime konu bağlamında önerebileceğim tarihi roman sayısı oldukça azdır.					
17. Çocukluğumda okuduğum tarihi romanlar sosyal bilgiler öğretmenliğimi seçmemde etkili olmuştur.					

## Sayfa 4

## 2. SOSYAL BİLGİLER ÖĞRETMENLERİNİN TARİHİ ROMANA İLİŞKİN GÖRÜŞLERİ ÜZERİNE YARI YAPILANDIRILMIŞ GÖRÜŞME FORMU

1. Ders işlerken tarihi roman okumalarını öğrencilerinize tavsiye etmekte misiniz? Tavsiye ediyorsanız hangi tarihi romanları tavsiye etmektesiniz?
2. Tarihi romanların, okul dışında da sosyal bilgiler öğretimini destekleyecek materyallerden bir tanesi olduğunu düşünüyor musunuz, düşünüyorsanız neden?
3. Tarihi romanların, öğrencilerin milli değerleri kazanmaları açısından düşüncelerinizi açıklayınız?
4. Tarihi romanların, öğrencilerin geçmiş ve gelecek hakkında fikir edinmesinde katkısı olduğunu düşünüyor musunuz, düşünüyorsanız neden?
5. Tarihi romanların sinemaya aktarılması eğitim açısından sizce faydalı olur mu?
6. Sosyal bilgiler müfredatında tarihi romanlara yeterince yer veriliyor mu?
7. Okulunuz kütüphanesinde tarihi romanlara yeterince yer veriliyor mu?

