



**T.C.
GAZİ ÜNİVERSİTESİ
SOSYAL BİLİMLER ENSTİTÜSÜ**

**YÜKSEK
LİSANS
TEZİ**

**YEREL HALKIN TURİZMİN SOSYOKÜLTÜREL
ETKİLERİNE BAKIŞI İLE KÜLTÜREL DUYARLILIK
DÜZEYLERİ ARASINDAKİ İLİŞKİ**

GİZEM PALA

**SEYAHAT İŞLETMECİLİĞİ VE TURİZM REHBERLİĞİ
ANABİLİM DALI**

HAZİRAN 2019



**YEREL HALKIN TURİZMİN SOSYOKÜLTÜREL ETKİLERİNE BAKIŞI
İLE KÜLTÜREL DUYARLILIK DÜZEYLERİ ARASINDAKİ İLİŞKİ**

Gizem PALA

YÜKSEK LİSANS TEZİ

SEYAHAT İŞLETMECİLİĞİ VE TURİZM REHBERLİĞİ ANABİLİM DALI

**GAZİ ÜNİVERSİTESİ
SOSYAL BİLİMLER ENSTİTÜSÜ**

HAZİRAN 2019

Gizem PALA tarafından hazırlanan “Yerel Halkın Turizmin Sosyokültürel Etkilerine Bakışı İle Kültürel Duyarlılık Düzeyleri Arasındaki İlişki” adlı tez çalışması aşağıdaki jüri tarafından OY BİRLİĞİ/~~OY ÇOKLUĞU~~ ile Gazi Üniversitesi Seyahat İşletmeciliği ve Turizm Rehberliği Anabilim Dalında YÜKSEK LİSANS TEZİ olarak kabul edilmiştir.

Danışman Prof. Dr. Arzu KILIÇLAR

Seyahat İşletmeciliği ve Turizm Rehberliği Anabilim Dalı, Ankara Hacı Bayram Veli Üniversitesi
Bu tezin, kapsam ve kalite olarak Yüksek Lisans Tezi olduğunu onaylıyorum



Başkan: Prof. Dr. Ramazan Pars ŞAHBAZ

Seyahat İşletmeciliği ve Turizm Rehberliği Anabilim Dalı, Ankara Hacı Bayram Veli Üniversitesi
Bu tezin, kapsam ve kalite olarak Yüksek Lisans Tezi olduğunu onaylıyorum



Üye :Dr. Öğr. Üyesi Kemal Gürkan KÜÇÜKERGİN

Turizm Otel ve İşletmeciliği Anabilim Dalı, Atılım Üniversitesi
Bu tezin, kapsam ve kalite olarak Yüksek Lisans Tezi olduğunu onaylıyorum



Tez Savunma Tarihi:28.06.2019

Jüri tarafından kabul edilen bu tezin Yüksek Lisans Tezi olması için gerekli şartları yerine getirdiğini onaylıyorum.

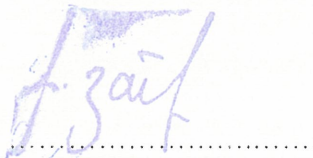

Prof. Dr. Figen ZAİF
Enstitü Müdürü

ETİK BEYAN

Gazi Üniversitesi Sosyal Bilimler Enstitüsü Tez Yazım Kurallarına uygun olarak hazırladığım bu tez çalışmada;

- Tez içinde sunduğum verileri, bilgileri ve dokümanları akademik ve etik kurallar çerçevesinde elde ettiğimi,
- Tüm bilgi, belge, değerlendirme ve sonuçları bilimsel etik ve ahlak kurallarına uygun olarak sunduğumu,
- Tez çalışmada yararlandığım eserlerin tümüne uygun atıfta bulunarak kaynak gösterdiğimi,
- Kullanılan verilerde herhangi bir değişiklik yapmadığımı,
- Bu tezde sunduğum çalışmanın özgün olduğunu,

bildirir, aksi bir durumda aleyhime doğabilecek tüm hak kayıplarını kabullendiğimi beyan ederim.

GİZEM PALA

28.06.2019

YEREL HALKIN TURİZMİN SOSYOKÜLTÜREL ETKİLERİNE BAKIŞI İLE KÜLTÜREL DUYARLILIK DÜZEYLERİ ARASINDAKİ İLİŞKİ

(Yüksek Lisans Tezi)

Gizem PALA

GAZİ ÜNİVERSİTESİ
SOSYAL BİLİMLER ENSTİTÜSÜ

Haziran 2019

ÖZET

Turizm sadece ekonomik bir faaliyet değil, kültürel, sosyal ve çevresel boyutları da içeren bir olgudur. Bu nedenle turizmin sonuçları irdelenirken, tüm etkilerinin dikkate alınarak bütüncül bir şekilde değerlendirilmesi gerekmektedir. Turizmin yapısal özelliği gereği bir bölgeyi ziyaret eden yerli ve yabancı turistler ile o bölgede yaşayan yerel halk arasında sosyokültürel etkileşimin olması kaçınılmaz bir gerçektir. Bu etkileşim; giyim tarzları, dini ve ahlaki değerler, el sanatları, gelenek ve görenekler ile dilde meydana gelen değişiklikleri içerebilmektedir. Tüm bu etmenler de toplumu ve kültürü oluşturan öğeler arasında yer almaktadır. Toplumlara bir diğerinden ayrı olarak değerlendirmek neredeyse imkansızdır. Küreselleşme ile sınırların ortadan kalkması, artan teknolojik faaliyetler ve turizm hareketleri toplumlara birbirine daha da yakınlaştırmaktadır. Turizmden fayda sağlamaya çalışan yerel halkın kültürel duyarlılık düzeyleri bu noktada önem taşımaktadır. Bir bölge veya yöredeki turizmin sürdürülebilirliği ise, yerel halkın turizme ve özellikle turistlere yönelik bakış açısına, hoşgörü ve kültürlerarası duyarlılık düzeyine bağlıdır. Bu çalışmada, Chen ve Starosta'nın geliştirdikleri kültürlerarası iletişim yeterliliği modelinden yola çıkılmıştır. Araştırmanın örneklemini Ürgüp yöresinde yaşayan yerel halk oluşturmaktadır. 2018 yılı temmuz ayında burada yaşayan 402 kişi ile görüşülerek, yerel halkın turizmin sosyokültürel etkilerine bakışı ile kültürel duyarlılık düzeyleri arasındaki ilişki araştırılmıştır. Yerel halkın kültürel duyarlılık düzeyleri arttıkça yerel halkın turizmin sosyokültürel etkilerine bakışı da artmaktadır. Turizmin dil üzerindeki olumsuz sosyokültürel etkilerine rağmen Ürgüp'te yerel halkın dilini korumaya devam etmesi çalışmanın önemli bulguları arasındadır.

Bilim Kodu : 116905

Anahtar Kelimeler : Yerel Halk, Turizmin Sosyokültürel Etkileri, Kültürel Duyarlılık, Kültürlerarası İletişim Yeterliliği.

Sayfa Adedi : 175

Tez Danışmanı : Prof. Dr. Arzu KILIÇLAR

THE RELATIONSHIP BETWEEN THE VIEW OF SOCIAL CULTURAL EFFECTS OF
LOCAL PUBLIC TOURISM AND CULTURAL SENSITIVITY LEVELS

(M.S. Thesis)

Gizem PALA

GAZİ UNIVERSITY

GRADUATE SCHOOL OF SOCIAL SCIENCES

June 2019

ABSTRACT

Tourism is not only an economic activity but also a cultural, social and environmental dimension. Therefore, the results of tourism should be evaluated in a holistic manner considering all effects. Due to the structural characteristic of tourism, it is inevitable to have a sociocultural interaction between the local and foreign tourists visiting the region and the local people living in that region. This interaction; clothing styles, religious and moral values, handicrafts, customs and traditions, and may include changes in language. All these factors are among the elements that make up the society and culture. It is almost impossible to evaluate societies separately from one another. With globalization, the disappearance of borders, increasing technological activities and tourism movements bring the societies closer together. The cultural sensitivity of the local people who are trying to benefit from tourism is important at this point. The sustainability of tourism in a region or locality depends on the local people's view of tourism and especially tourists, tolerance and intercultural sensitivity. In this study, the model of intercultural communication developed by Chen and Starosta was derived. The sample of the study consists of the local population living in Ürgüp region. In July 2018, 402 people living here interviewed. The relationship between the local population's view of the sociocultural effects of tourism and cultural sensitivity levels was investigated. As the level of cultural sensitivity of local people increases, so does the perception of local people on the sociocultural effects of tourism. In spite of the negative sociocultural effects of tourism on language, it is among the important findings of this study that the local people continue to maintain their language in Ürgüp.

Science Code : 116905
Key Words : Local People, Sociocultural Impacts of Tourism, Cultural Sensitivity,
Intercultural Communication Competence
Page Number : 175
Supervisor : Prof. Dr. Arzu KILIÇLAR

TEŐEKKÜR

Yerel halkın turizmin sosyokültürel etkilerine bakışı ile kültürel duyarlılık düzeyleri arasındaki ilişkinin araştırıldığı bu çalışmada; arařtırmalarım boyunca deęerli yardım ve katkılarıyla beni yönlendiren, kıymetli bilgileri ve tecrübelerinden faydalandığım, desteklerini her zaman hissettiğim, yapıcı eleřtirileri ile ufkumu genişleten danışmanım Prof. Dr. Arzu KILIÇLAR'a, konunun belirlenmesi aşamasında ve çalışmalarım süresince deęerli fikir ve yorumlarını paylaşan Prof. Dr. Ahmet TAYFUN'a teşekkürü bir borç bilirim.

Bugünlere gelmemde büyük emeęi olan, maddi ve manevi desteklerini her zaman hissettiğim, varlıklarından güç aldığım deęerli anne ve babama sonsuz teşekkürlerimi sunarım.

İÇİNDEKİLER

| | Sayfa |
|---------------------------|--------------|
| ÖZET | iv |
| ABSTRACT..... | v |
| TEŞEKKÜR..... | vi |
| İÇİNDEKİLER | vii |
| ÇİZELGELERİN LİSTESİ..... | x |
| ŞEKİLLERİN LİSTESİ | xii |
| GİRİŞ | 1 |

BİRİNCİ BÖLÜM

TURİZMİN EKONOMİK, ÇEVRESEL VE SOSYOKÜLTÜREL ETKİLERİ

| | |
|--|----|
| 1.1. Turizm Kavramı ve Özellikleri..... | 7 |
| 1.2. Turizmin Önemi..... | 12 |
| 1.3. Turizmin Özellikleri..... | 17 |
| 1.4. Turizmin Etkileri..... | 19 |
| 1.4.1. Turizmin Ekonomik Etkileri..... | 22 |
| 1.4.1.1. Turizmin olumlu ekonomik etkileri | 24 |
| 1.4.1.2. Turizmin olumsuz ekonomik etkileri | 30 |
| 1.4.2. Turizmin Çevresel Etkileri | 34 |
| 1.4.2.1. Turizmin Olumlu Çevresel Etkileri | 35 |
| 1.4.2.2. Turizmin Olumsuz Çevresel Etkileri..... | 36 |
| 1.4.3. Turizmin Sosyokültürel Etkileri | 41 |
| 1.4.3.1. Turizmin Olumlu Sosyokültürel Etkileri..... | 43 |
| 1.4.3.2. Turizmin Olumsuz Sosyokültürel Etkileri | 47 |

İKİNCİ BÖLÜM**KÜLTÜR VE KÜLTÜRLE İLGİLİ BAZI KAVRAMLAR**

| | |
|--|----|
| 2.1. Kültür | 55 |
| 2.2. Kültürü Oluşturan Öğeler | 63 |
| 2.2.1. Dil | 64 |
| 2.2.2. Din ve İnanç | 65 |
| 2.2.3. Değerler | 67 |
| 2.2.4. Normlar..... | 68 |
| 2.2.5. Örf ve âdetler | 70 |
| 2.2.6. Gelenek ve Görenekler | 73 |
| 2.2.7. Tutumlar | 74 |
| 2.2.8. Yasalar, Ahlak ve Hukuk..... | 75 |
| 2.2.9. Tarih | 76 |
| 2.2.10. Semboller..... | 78 |
| 2.3. Toplumsal Değişme, Kültür Değişmeleri ve Süreçler | 79 |
| 2.3.1. Kültürleme ve Kültürlenme | 84 |
| 2.3.2. Kültürel Yayılma | 86 |
| 2.3.3. Kültürleşme | 87 |
| 2.3.4. Kültürel Aktarım | 88 |
| 2.3.5. Kültürel Değişim | 89 |
| 2.3.6. Kültürel Yozlaşma..... | 90 |
| 2.3.7. Kültür Şoku | 92 |
| 2.3.8. Kültürel Farklılaşma | 93 |
| 2.3.9. Kültürel Çatışma..... | 94 |
| 2.3.10. Kültürel Yıkım..... | 94 |
| 2.3.11. Kültürel Gecikme | 95 |

| | Sayfa |
|--|--------------|
| 2.4. Kültürlerarası Yeterlilik | 96 |
| 2.4.1. Kültürlerarası Duyarlılık | 110 |
| 2.4.2. Kültürlerarası Beceriklilik | 114 |
| 2.4.3. Kültürlerarası Farkındalık | 115 |

ÜÇÜNCÜ BÖLÜM

YÖNTEM

| | |
|--|-----|
| 3.1. Araştırmanın Yöntemi | 119 |
| 3.2. Araştırmanın Modeli | 119 |
| 3.3. Evren ve Örneklem | 120 |
| 3.4. Araştırmanın Uygulama Alanı Olan Ürgüp'e Bakış ve Tercih Nedenleri..... | 120 |
| 3.5. Verilerin Toplanması | 125 |
| 3.6. Verilerin Analizi | 126 |

DÖRDÜNCÜ BÖLÜM

BULGULAR

| | |
|---|-----|
| 4.1. Katılımcılara İlişkin Demografik Bilgiler..... | 127 |
| 4.2. Araştırmaya Katılanların İfadelere Katılım Düzeyleri İle İlgili Frekans, Yüzde Dağılımları | 132 |
| 4.3. Hipotezler..... | 141 |
| 4.4. Hipotezlerin Test Edilmesi | 142 |
| | |
| SONUÇ VE ÖNERİLER..... | 151 |
| KAYNAKÇA..... | 159 |
| EKLER..... | 171 |
| EK- 1. Anket Formu | 172 |
| ÖZGEÇMİŞ | 175 |

ÇİZELGELERİN LİSTESİ

| Çizelge | Sayfa |
|--|--------------|
| Çizelge 1.1. Çeşitli ülkelerde turizm kavramının tanımında dikkate alınan değişkenler .. | 11 |
| Çizelge 1.2. Turizmin ekonomik etkileri..... | 33 |
| Çizelge 1.3. Turizmin çevresel etkileri..... | 40 |
| Çizelge 1.4. Turizm gelişiminin kilit sosyal etkileri | 50 |
| Çizelge 1.5. Turizm sosyokültürel etkileri | 52 |
| Çizelge 2.1. Çeşitli kültür kavramları ve anlamları..... | 60 |
| Çizelge 2.2. Kültür muhtevası | 70 |
| Çizelge 2.3. Kültürlerarası iletişim yeterliliğinin bileşenleri | 102 |
| Çizelge 4.1. Katılımcıların cinsiyetlerine göre dağılımları | 127 |
| Çizelge 4.2. Katılımcıların yaş gruplarına göre dağılımları | 127 |
| Çizelge 4.3. Katılımcıların eğitim düzeylerine göre dağılımları1 | 128 |
| Çizelge 4.4. Katılımcıların mesleklere göre dağılımları | 128 |
| Çizelge 4.5. Diğer meslek alanları kategorisine ilişkin dağılımlar | 129 |
| Çizelge 4.6. Katılımcıların turizm alanında çalışıp/çalışmama durumlarına göre dağılımları | 129 |
| Çizelge 4.7. Algılanan gelir durumuna göre katılımcıların dağılımları | 129 |
| Çizelge 4.8. Katılımcıların yabancı dil bilme durumlarına göre dağılımları | 130 |
| Çizelge 4.9. Katılımcıların bildikleri dillere göre dağılımları..... | 130 |
| Çizelge 4.10. Katılımcıların kaç yabancı dil bildiğine ilişkin dağılım | 131 |
| Çizelge 4.11. Katılımcıların yöredeki ikamet sürelerine ilişkin dağılımları..... | 131 |
| Çizelge 4.12. Yerel halkın turizmin sosyokültürel etkilerine bakışına ilişkin ifadelerinin dağılımı | 132 |
| Çizelge 4.13. Araştırmaya katılanların kültürlerarası duyarlılık düzeylerine ilişkin frekans ve yüzde dağılımı | 137 |
| Çizelge 4.14. Yerel halkın turizmin sosyo kültürel etkilerine bakışının cinsiyetlere göre incelenmesi..... | 142 |

| Çizelge | Sayfa |
|--|--------------|
| Çizelge 4.15. Yerel halkın turizmin sosyokültürel etkilerine bakışının yaş değişkenine göre incelenmesi..... | 143 |
| Çizelge 4.16. YHTSEB ile eğitim seviyesine göre gerçekleştirilen anova testi..... | 143 |
| Çizelge 4.17. YHTSEB ile eğitim seviyesine göre gerçekleştirilen tukey testi..... | 144 |
| Çizelge 4.18. YHTSEB ile meslek alanları arasında gerçekleştirilen anova testinin incelenmesi..... | 144 |
| Çizelge 4.19. YHTSEB ile meslek alanları arasında gerçekleştirilen tukey testinin incelenmesi..... | 145 |
| Çizelge 4.20. YHTSEB ile sektörel duruma göre gerçekleştirilen bağımsız örneklem t-testinin incelenmesi..... | 146 |
| Çizelge 4.21. YHTSEB ile gelir durumu değişkenine göre gerçekleştirilen bağımsız örneklem t-testinin incelenmesi | 147 |
| Çizelge 4.22. YHTSEB ile yabancı dil bilme/bilmeme duruma göre gerçekleştirilen bağımsız örneklem t-testi sonuçlarının incelenmesi | 147 |
| Çizelge 4.23. YHTSEB ile ikamet sürelerine göre gerçekleştirilen anova testi sonuçlarının incelenmesi | 148 |
| Çizelge 4.24. YHTSEB ile ikamet sürelerine göre gerçekleştirilen tukey testi sonuçlarının incelenmesi | 149 |

ŞEKİLLERİN LİSTESİ

| Şekil | Sayfa |
|---|-------|
| Şekil 2.1. İletişim süreçleri | 98 |
| Şekil 2.2. Byram'ın kültürlerarası iletişim yeterliliği modeli..... | 109 |
| Şekil 2.3. Kültürlerarası duyarlılık gelişim modeli..... | 112 |
| Şekil 3.4. Araştırma modeli | 119 |



SİMGELER VE KISALTMALAR

Bu çalışmada kullanılmış kısaltmalar ve açıklamaları aşağıda sunulmuştur.

| Kısaltmalar | Açıklamalar |
|--------------------|--|
| AIEST | United Nations Educational, Scientific and Cultural Organization |
| ÇED | Çevre Durum Raporu |
| DPT | Devlet Planlama Teşkilatı |
| KAD | Kültürlerarası Duyarlılık |
| KDV | Katma Değer Vergisi |
| OECD | Organisation for Economic Cooperation and Development |
| ÖTV | Özel Tüketim Vergisi |
| TÜROFED | Türkiye Otelciler Federasyonu |
| UNEP | Birleşmiş Milletler Çevre Programı |
| UNESCO | United Nations Educational, Scientific and Cultural Organization |
| WTO | World Tourism Organization |
| WTTC | World Travel and Tourism Council |
| YHTSEB | Yerel Halkın Turizmin Sosyokültürel Etkilerine Bakışı |

GİRİŞ

Turizm temelinde insan faktörü olan sosyal olaylar bütünüdür. Turizm sektörü dünyanın en büyük ve en hızlı büyüyen sektörlerinden biri haline gelmiştir. Özellikle II. Dünya Savaşı sonrası turizm kendini göstermiş ve kitlesel bir nitelik kazanarak gelişimini sürdürmüştür. Sanayileşme ve gelişen teknolojik faaliyetler ile birlikte birçok ülkede kişi başına düşen gelirin artışı, artan eğitim seviyesi, iletişim ve ulaşım imkanları ile insanların serbest zamanlarının artması, çalışma sürelerinin kısılması insanlar için tatilin ve turizme katılmanın önemini ortaya koymaktadır. Dünya Turizm Örgütü verilerine göre 2030 yılında turist hareketlerinin 1,8 milyara ulaşacağı tahmin edilmektedir (Onuncu Kalkınma Planı, 2014: 25). İnsanların merak, keşfetme ve farklı yerleri deneyimleme arzusu yüzyıllar boyunca devam etmiştir. Tüm bu faktörler ise insanları seyahate yöneltmiş ve turizm hareketlerinin artarak devam etmesini sağlamıştır. Pek çok ülke için ekonomik büyüme ve kalkınma aracı niteliğindeki turizm uzun yıllar gelişmeye devam etmiştir. Turizmin bu gelişimi ise olumlu ve olumsuz etkileri de beraberinde getirmektedir. Özellikle toplumsal yaşamda ciddi değişimler görülmektedir. Turizmin her geçen gün artması birçok toplum arasında çeşitli etkileşimleri kaçınılmaz kılmıştır. Her yıl milyonlarca kişi gerek ülke içi gerekse ülke dışı seyahat etmektedir ve bu, çok büyük bir nüfus hareketliliğine yol açmaktadır. Bunun sonucunda da sosyokültürel etkileşimlerin önemi artmaktadır. Turizmin yerel halktan bağımsız düşünülmeceği bilinen bir gerçektir. Bu doğrultuda yerel halkın yaşam tarzı, tüketim davranışları, dil, din, inanç, değerler, aile içi ilişkiler, gelenek ve görenekleri, sanat eserleri vb. üzerinde görülebilen değişimler literatürdeki araştırmalar incelendiğinde çoğunlukla olumsuz şekilde kendini göstermektedir. Genellikle bu değişimler gelişmiş ülkelere doğru gerçekleşmektedir. Turizmin olumlu etkilerinin artırılması, olumsuz etkilerinin ise azaltılması için yerel halkın bu sosyokültürel etkilere bakışının ortaya konması ile mümkündür. Yerel halkın turizme ve turizmin etkilerine ilişkin bakış açıları cinsiyet, yaş, eğitim, turizm sektöründe çalışma durumu, yabancı dil bilgisi, meslek gibi birçok farklı sosyodemografik faktöre göre değişiklik gösterir.

Türkiye'deki önemli bir turistik destinasyonlardan biri olan ve Kapadokya bölgesi diye adlandırılan sınırlar içinde yer alan Ürgüp; doğal güzelliği, sahip olduğu jeomorfolojik toprak yapısı, kültürel ve tarihi zenginliği ile her yıl yerli ve yabancı turiste yılın on iki ayı boyunca ev sahipliği yapmaktadır. Turizmin gelişimi yerel halkın desteğine

bağlıdır. Bu gelişim seyrinin artarak devam edebilmesi için yerel halkın turizme ve turizmin etkilerine bakışı son derece önemlidir. Turizmin yöredeki geleceğinin olumlu bir tablo izlemesi için yerel halkın bakış açısını etkileyen faktörleri tespit etmek ve anlamak hayati bir önem taşımaktadır. Sınırların ortadan kalkması, insanların bilgiye daha kolay ulaşabilmesi, seyahat olanaklarının her geçen artan bir ivme izlemesi kültürlerinde bir araya gelmesini kolaylaştırmıştır. Adeta dünya küresel bir köy haline gelmiştir (Bennet, 1998:1). Turizmin farklı kültür yapılarına sahip milyonlarca insanın seyahatlerini barındırması çeşitli kültürlerin bir araya gelmesine olanak tanımaktadır. İnsanların farklı kültürleri öğrenme ve iletişim kurma istekleri birtakım özellik ve kuralları da beraberinde getirmektedir. Çünkü her toplumun yapısı birbirinden farklıdır. Toplumlardaki iletişim süreçlerinin iyi analiz edilmesi gereklidir. Kültürlere saygı, farklılıkları kabul etme, empati, hoşgörü, kültürlerarası duyarlılık ve kültürlerarası iletişim yeterliliği insanların dikkat etmesi gereken önemli hususların başında gelmektedir. Tüm bu faktörler ise ve her geçen gün artan turizm hareketleri ile turist yerli halk etkileşiminin olumlu şekilde devam etmesini ve dünya barışının oluşmasını sağlayacaktır. Tüm bu etmenler doğrultusunda araştırma, turizmin yoğun bir şekilde yaşandığı ve etkilerinin hissedildiği bölgelerden biri olan Ürgüp'te uygulanmıştır.

Araştırmanın birinci bölümünde turizm kavramı, turizmin önemi, turizmin ekonomik, çevresel ve sosyokültürel özelliklerine yer verilmiştir.

Araştırmanın ikinci kısmında kültür kavramı geniş bir şekilde açıklanarak, kültürü oluşturan öğeler, kültürel süreçler, iletişim, kültürlerarası yeterlilik ve onun alt boyutlarını oluşturan kültürlerarası duyarlılık, kültürlerarası beceriklilik ve kültürlerarası farkındalık kavramlarına yer verilerek turizmle bağlantıları açıklanmaya çalışılmıştır.

Araştırmanın uygulama bölümü olan üçüncü kısımda ise yerel halkın turizmin sosyokültürel etkilerini incelemek ve kültürlerarası duyarlılık düzeylerinin etkisini incelemek amacıyla Ürgüp'te yapılan anket çalışması ile ilgili bulgular değerlendirilmiştir.

Araştırmanın Problemi

Turizm yalnızca ekonomik boyutlarıyla değerlendirilmemelidir. Çünkü turizmin çevresel, sosyal, kültürel boyutlarıyla da göz önünde bulundurulması önemlidir.

Dolayısıyla turizmin etkileri araştırılırken tek boyutlu bir özellik üzerinden gitmek yerine, tüm etkilerinin dikkate alınarak bütüncül bir şekilde değerlendirilmesi gerekmektedir. Turizmin sosyokültürel etkileri bu noktada önemlidir. Çünkü turizmin bir yöredeki gelişimi beraberinde bazı kültürel ve toplumsal değişimleri de beraberinde getirebilmektedir. Turistler kısa ya da uzun süreçli de olsa gittikleri bölgeye kendi kültürlerini taşımaktadırlar. Seyahatlerini gerçekleştirdikleri yörelerde yerel halk ile karşı karşıya gelmekte ve birtakım ilişkiler sürdürülmektedir. Genellikle gelişmiş ülkelerden az gelişmiş ülkelere doğru kendini gösterebilen bu değişim ve dönüşümler yerel halkın bu süreçlerden daha çok etkilenmesi anlamına gelmektedir. Turizmin gelişim seyri izlediği bölgelerde dil, din, ahlaki değerler, aile içi ilişkiler, giyim tarzı, gelenek görenekler ile tüketim davranışlarında farklılıklar kendini gösterebilmektedir. Bu doğrultuda turistlerden etkilenebilen yöre halkı kendi kültür ve değerlerinden uzaklaşabilmektedir. Dolayısıyla turizmin olumlu ve olumsuz etkilerinin net bir şekilde belirlenebilmesi, yerel halk üzerindeki olumsuz etkilerin giderilmesine yönelik çözüm önerilerinin getirilmesi hem yöre halkı hem de ülke açısından önem taşımaktadır.

Bu araştırmada, yerel halkın turizmin sosyokültürel etkilerini ne şekilde değerlendirdiği, farklı kültürlerden insanlara karşı kültürel duyarlılık düzeylerinin nasıl gerçekleştiği, yerel halkın turizmin sosyokültürel etkilerine bakışı ile kültürel duyarlılık düzeyleri arasındaki ilişkinin ne yönde olduğu belirlenmiştir. Konuyla ilgili yapılan çalışmalar incelenmiş ve turizm ile ilgili literatürde kapsamlı bir çalışmaya rastlanmamıştır. Bu da çalışmanın yapılmasını gerekli kılmıştır.

Araştırmanın Amacı

Bu araştırmanın amacı, bir yöredeki turizmin sosyokültürel etkilerini inceleyerek yöre halkının bu etkileri değerlendirme biçimlerini ve yaklaşımlarını analiz etmektir. Araştırmadaki bir diğer amaç ise yerel halkın kültürel duyarlılık düzeylerinin turizmin sosyokültürel etkilerini değerlendirmelerini nasıl etkilediğini tespit etmektir. Bu temel amaçların yanı sıra araştırmanın bazı alt amaçları da bulunmaktadır. Bunlar araştırmadaki bağımsız değişkenler olan cinsiyet, yaş, eğitim, ikamet süresi, meslek, gelir, yabancı dil bilip/bilmeme ve turizm sektöründe çalışıp/çalışmama durumları ile incelenmiştir.

Araştırmanın Önemi

Turizmin pek çok çalışmada ilk olarak ekonomik boyutunun ön plana çıkması çevresel, kültürel ve sosyal açıdan değerlendirilmesini eksik kılmaktadır. Turizm faaliyetlerinin temelinde merak, seyahat etme ve keşfetme arzusunun olması turizm gelişiminin yıllardır devam etmesini sağlamaktadır. Turizmin temelinde insan, kültür ve toplum olması konunun önemini daha da artırmaktadır. Çünkü turizmin insanların sosyokültürel hayatı üzerinde oluşturduğu etkilerinin incelenmesi ve belirlenmesi son derece önemlidir. Bu nedenle turizmin ekonomik ve çevresel etkileri üzerinde duran araştırmalar kadar turizmin sosyokültürel etkilerinin de incelenmesi gerektiğini vurgulayan pek çok araştırma literatürde mevcuttur. 1970'lerin başından bu yana, turizmin sosyokültürel etkileriyle ilgili araştırmalar birçok kuramcı, araştırmacı ve akademisyenin üzerinde durduğu konu olmuştur. Turizmin sosyokültürel etkilerinden en çok etkilenen kesim ise yerel halktır. Çünkü yerel halk destinasyonu oluşturan ve o yörenin tercih edilebilirliğini artırabilen faktörlerden biridir. Yerel halkla birlikte bölgenin turizmde sürdürülebilirliği ve olumlu bir değişim seyri için kültür, farklılıklara saygı, kültürlerarası duyarlılık, iletişim yeterliliği, hoşgörü ve empati vb. kavramlar dikkat edilmesi gereken hassas unsurlardır. Bu doğrultuda tüm dünyada artan turizm hareketlerine paralel olarak farklı kültürlere mensup kişilerin iletişiminin kaçınılmaz olması, turizmin bir parçası olan yerel halkın kültürlerarası duyarlılık ve kültürlerarası iletişim yeterliliği konularına özen göstermesini gerekli kılmaktadır. Kültür ve iletişim kavramlarının turizmi de yakından ilgilendiren konular olduğu bilinse de literatür incelendiğinde kültürlerarası iletişim, kültürel farklılıklar, kültürlerarası duyarlılık düzeyleri gibi konuların turizmde araştırma alanı olarak daha sınırlı kaldığı görülmüştür. Bu da turizmde kültür, toplum ve iletişim konularının bir arada araştırılarak araştırmaya daha bütüncül şekilde yaklaşılmasının önemini ve gerekliliğini ortaya koymaktadır.

Sınırlılıklar

Yerel kültür üzerinde turizmin tüm etkilerinin ortaya çıkarılabilmesi için oluşturulacak çalışmada turizm faaliyetlerinin yoğun bir şekilde gerçekleştiği turistik destinasyonlarda olması gerekmektedir. Bunun dışında turizmin sebep olabileceği etkiler tam olarak saptanamayabilir. Bu doğrultuda çalışmanın uygulama alanı için turizm hareketlerinin yoğun olarak yaşandığı Nevşehir ilinin Ürgüp yöresi belirlenmiştir. Burada

ikamet eden 425 kişiye ulaşılabilmektedir. Yörede turizm faaliyetlerinin yoğun olarak yaşandığı temmuz ayında alan araştırması yapılmıştır.

Tanımlar

Turizm: “Turizm bir toplumun dünya görüşünü, anlayışını ve başka dünya insanları hakkındaki görüşlerini etkileyen sosyal ve kültürel bir olaydır (Tayfun, 2002:2).

Yerel Halk: Turistik bir bölgede yaşayan, doğrudan veya dolaylı olarak ülkelerini ziyaret edenlere hizmet sunan bireylerdir (Tayfun, 2002: 2). Belirli bir bölgede yaşayan insanlardan oluşmuş ve üyelerinin ortak bir yaşam tarzını bölüştükleri büyük insan topluluklarıdır (Karaman ve Avcıkurt, 2011: 1).

Turizmin Sosyokültürel Etkileri: İnsani etkilerdir; turistlerle doğrudan ve dolaylı birlikteliğin yerel halk üzerinde yarattığı etkilerdir (Dağdeviren 2015: 17).

Kültürlerarası İletişim Yeterliliği: Kişinin kültürünü anlama, kültüre ilişkin unsurlara yönelik anlayış geliştirme, diğerinin gözünden olaylara bakabilme ve değerlendirme yetisinin kazanılmasını açıklamaktadır (Zakaria, 2000). “Kişinin kültürel olarak farklı bir ortamda, etkili ve uygun bir biçimde iletişimsel davranışlar sergileyerek amaçlarını gerçekleştirme yeteneği kültürlerarası iletişim yeterliliği veya kültürlerarası yeterlilik olarak tanımlanmaktadır.” (Chen, Starosta, 1996:358).

Kültürlerarası Duyarlılık: Kültürlerarası duyarlılık, kültürel farklılıkların anlamlandırılması ve değerlendirilmesinde kültürlerarası iletişim açısından uygun ve etkili davranış biçimini teşvik eden pozitif bir duygu geliştirebilme yeteneği olarak tanımlanabilir (Chen, 1997). Başka bir ifadeyle, kültürlerarası duyarlılık, bireylerin farklı kültürlere karşı olumlu tutum geliştirebilme becerisidir (Korkmaz, 2014: 24).

Kültür Değişmesi: “Kültür değişmesi, bir toplumun mevcut düzenini, yani toplumsal yapısındaki maddi ve manevi kültürünü bir modelden başka modele dönüştüren bir süreçtir. Bu şekilde kültür değişmesi, bir toplumun siyasal yapısında, idari kurumlarında, bilgi sisteminde, eğitim örgütünde, yasalarında, maddi alet (aygıt) ve araçlarında, bunların kullanılmasında, toplumsal ekonominin dayandığı üretim araçlarının tasarruflarında az çok meydana gelen dönüşüm ve değişimleri içerir. En geniş kavramsal anlamıyla kültür

değişmesi, insan kültürünün sürekli bir etkenidir; her yerde ve her zaman oluşmaktadır” (Malinowski, 1945, Doğan, 2008: 412).

Toplumsal Değişme: Toplumsal hayatın işleyişini ya da yapısını geçici, iğreti ve yüzeysel olmayacak bir biçimde etkileyen ve tarihin akışını değiştiren, dönemdeki gözlenebilir her dönüşümü içine alan bir süreçtir (Doğan, 2008: 342).



BİRİNCİ BÖLÜM

TURİZMİN EKONOMİK, ÇEVRESEL VE SOSYOKÜLTÜREL ETKİLERİ

1.1. Turizm Kavramı ve Özellikleri

Turizm son derece geniş, çok yönlü, karmaşık ve kapsamlı bir faaliyettir ve birçok disiplin ve sektör ile ilişkisi bulunmaktadır. Turizm kavramını tanımlamak amacıyla yapılan çalışmalar XIX. yüzyılın sonlarına kadar uzanmaktadır ve birçok farklı tanımla yapılmaktadır. Turizm kavramının tek bir tanımının yapılamamasının nedeni, farklı disiplinlerde çalışan araştırmacıların turizmi kendi disiplinlerine özgü niteliklerini dikkate alarak tanımlamalardan kaynaklanmaktadır (Kozak, Kozak ve Kozak, 2001:5).

Turizm kavramının kökenini, Latince'de dönme hareketini ifade eden "tornus" sözcüğü oluşturmaktadır. İngilizce'deki "touring" deyimini ile "tour" deyimleri de bu sözcükten türemiştir. "Tour" dairesel bir hareketi, bazı site ve yörelerin ziyaretini, iş ve eğlence amacıyla yapılan yer değiştirme hareketini ifade eder. "Touring" deyimini ise, zevk için yapılan, eğitsel ve kültürel özellik gösteren seyahatler için kullanılır. Özetle "tour" hareket edilen yere dönmek şartıyla yapılan kısa ya da uzun süreli seyahatleri ifade eder. Burada geçen "tour" kökü, bir hareketi, dolaşmayı ve başlangıç yerine geri dönüşü ifade eder. Turizm ve turistik kelimelerinin anlamını açıklamaya, tanımlamaya çalışırken dikkat edilecek ilk unsur; hareket ve geri dönüş olayıdır (Sezgin,1995:3).

Turizm kavramı birçok uzman ve bilim adamı tarafından tanımlanmaya çalışılmıştır. İlk turizm tanımı, Guyer-Feuler tarafından 1905 yılında ortaya atılmıştır. Buna göre; "turizm, gittikçe artan hava değişimi ve dinlenme gereksinimleri, doğa ve sanatla beslenen göz alıcı güzellikleri tanıma isteğine; doğanın insanlara mutluluk verdiği inancına dayanan ve özellikle ticaret ve sanayinin gelişmesi ve ulaşım araçlarının kusursuz hale gelmelerinin bir sonucu olarak ulusların ve toplulukların birbirlerine daha çok yaklaşmasına olanak veren 'modern' çağa özgü bir olaydır" (Eralp, 1983:31).

Avusturyalı ekonomist Hermann V. Schullard, 1910 yılında turizmi: "Belirli bir ülke, şehir ya da bölge içindeki ve dışındaki yabancıların girişi, kalması ve hareketi ile

doğrudan ilgili olan, esas olarak ekonomik nitelikteki operatörlerin toplamı” olarak tanımlamıştır (Jayapalan,2001:5).Turizmin ekonomik yönüne vurgu yapan bilim insanlarından biri de; Edmood Picard’dır. Ekonomist Picard’ın yaptığı tanım şu şekildedir: “Turizm sadece yer değiştirenleri, yani seyahat edenleri değil, aynı zamanda beraberinde götürdükleri kıymetlerden ve gittikleri memleketlerde dolu cüzdanlarından eğlence ihtiyaçlarını karşılamak için yaptığı harcamalardan dolayı, doğrudan yararlananları ve bununla ilgili sektörün faaliyetlerini kapsar” (Evliyaoğlu, 1989:172). Picard’a göre turizmin ana fonksiyonu ise ülkeye yabancı döviz kaynaklarının akmasını sağlamak ve turist harcamalarının ekonomiye yaptığı katkıları araştırmaktır.

Bu açıklamalardan da anlaşıldığı üzere bilim insanları turizm kavramı ile ilgili çalışmalarda bulunurken turizmin “yer değişimi” ve “ekonomik getiri” özellikleri üzerinde durmuştur. Turizmi, yaşanılan yerden farklı yerlere yapılan ve o yere döviz girişi sağlayan bir faaliyet olarak görmüşlerdir.

Fransız Sözlüğü Littrè ile Monte Carlo Milletlerarası Turizm Akademisi’nin düzenlediği “Turizm Tanımı” ödülünü kazanan M. De Meyer ise turizmi; “Her insanın değişik derecelerde bulunan kaçma ve uzaklaşma isteklerinden ortaya çıkan psikolojik kaynaklı yer değiştirme etkinliği” olarak tanımlamaktadır (Dinçer İstanbullu, 1993:106). Meyer bu tanımıyla turizmin psikolojik yönüne vurgu yapmaktadır.

Hunziker ve Krapf tarafından yapılan tanımda ise, turizm; tüketim fonksiyonunu geçici yer değiştirme, seyahat ve konaklama bölümlerini kapsayacak şekilde bilimsel yönden ele alınmaktadır. Hunziker ve Krapf’a göre turizm, “yabancıların sürekli yaşadığı yer dışında yapılan seyahat ve konaklamalarını içeren ilişki ve olgular” olarak tanımlamıştır (Ay, 2014:5). Yapılmış olan bu tanım 1963 yılında Dünya Turizm Örgütü tarafından turizm tanımı olarak kabul edilmiştir (Bahar ve Kozak 2012, 29). Bu tanıma göre; “sürekli kalışa dönüşmemek ve gelir sağlayıcı hiçbir uğraşta bulunmamak koşulu ile yabancıların geçici süre kalışlarından doğan olay ve ilişkilerin tümü turizm” dir (Kozak, vd.,2001:5). Hunziker ve Krapf’ın bu tanımı, Uluslararası Bilimsel Turizm Uzmanları Birliği (AIEST-Association International Experts Scientifics Tourism) tarafından da kabul edilmiştir. AIEST’in tanımı, turizmin üç temel unsurunu ortaya çıkarmaktadır (Jayapalan, 2001:5).

- Yerleşik olmayanların seyahati,
- Ziyaret edilen bölgede geçici süre kalma,
- Kazanç sağlayan faaliyetlerde bulunmama.

Turizm için yapılan bu tanımlar, turizm kavramına, “gidilen yerde konaklama” ve “para kazanma amaçlı seyahat etmeme” gibi nitelikler kazandırmıştır.

Kaspar ve Schmidhauser, AIEST’in turizm tanımı yaparken dahil etmediği iş ve kongre seyahatlerini turizm tanımına dahil ederek tanımı şöyle düzenlemiştir: “Turizm, insanların seyahatlerinden ve esas ikamet ve çalışma yeri dışındaki yerlerde konaklamalarından doğan ilişki ve olayların bütünüdür”. Bu tanım ile iş seyahatine giden veya kongrelere katılan kişilerin de ikamet ettikleri yer dışına seyahat ettikleri için turizm faaliyetine dahil olabileceği savunulmuştur (Toskay, 1983:34).

Norval ise turizmi: “Devamlı kalma veya bir iş faaliyeti dışında herhangi bir nedenle yabancı bir ülkeye seyahat etme ve bu geçişteki seyahatleri sırasında başka bir yerdeki paranın harcanması olayıdır” şeklinde tanımlamıştır (Tunç ve Saç, 1998:14).

Dünya Turizm Örgütü tarafından yapılan tanıma göre turizm, “Sürekli kalışa dönüşmemek ve gelir getirici hiçbir uğraşta bulunmamak şartı ile bireylerin geçici süre konaklamalarından doğan olay ve ilişkilerin tümüdür”. Tanıma göre, turizmin gerçekleşebilmesi için aşağıdaki, koşulların yerine getirilmesi gerekmektedir (Mısırlı, 2006:1):

- Seyahatler, sürekli yaşanılan yer dışına yapılmalıdır. Yerleşmek amacıyla yapılan seyahatler turizm değildir.
- Sadece para kazanmak amacıyla yapılan seyahatler turizm değildir. Turizmin esas amacı gidilen yerde para kazanmak değil, bir tüketim gerçekleştirmektir.
- Seyahat edilen yerde en az 24 saat geçirilmeli ve konaklama yapılmalıdır.
- Seyahatler geçici olmalı ve sürekli yaşanılan yere geri dönmelidir.
- Göç, görev, öğrenci olarak bulunma, nakil amacıyla yapılan seyahatler turizm kapsamına girmemektedir

Dünya Turizm Örgütü'ne göre, belirli bir ülke açısından turizm hareketleri esas olarak üç gruba ayrılmaktadır (Roney, 2011:5):

1. Bir ülkenin vatandaşlarının o ülkenin sınırları içinde yaptıkları seyahatler (domestic tourism/yerli turizm).
2. Bir ülkeye yabancıların yaptıkları seyahatler, yani yurtdışından gelenler (inbound tourism).
3. Bir ülkenin vatandaşlarının diğer ülkelere yaptıkları seyahatler, yani yurtdışına gidenler (outbound tourism).

Dünya Turizm Örgütü bu üç gruba ek olarak şu tanımları da türetmiştir (Roney 2011:5):

1. Ülke içinde seyahat eden yerli turistler ve yurtdışından gelenlerden oluşan turizm hareketleri (internal tourism/ iç turizm).
2. Ülke içinde seyahat eden yerli turistler ve yurtdışına gidenlerden oluşan turizm hareketleri (national tourism/ ulusal turizm).
3. Yurtdışına giden ve gelenlerin oluşturduğu turizm hareketleri (international tourism/ uluslararası turizm).

Turizm, ekonomik etkilerinin yanı sıra bir bütün olarak toplumsal açıdan da büyük öneme sahiptir. “Turizm bir toplumun dünya görüşünü, anlayışını ve başka ülke insanları hakkındaki görüşlerini etkileyen sosyal ve kültürel bir olaydır.” (Ünlüönen ve Tayfun, 2003). “Turizm, ülkeye döviz sağlama ve istihdam oluşturma özelliği ile ekonomik; turistlere hizmet sunma, onların eğlence, dinlenme vb. ihtiyaçlarını karşılama ve farklı kültürleri bir araya getirme özelliği ile sosyokültürel; oluşturduğu kaynak kullanım talepleri ile de çevresel bir faaliyettir. Kısaca turizm olgusu, sosyal etkileşim ve değişimin önemli unsurlarından biridir.” (Doğan ve Üngören, 2012:103)

Turizm kavramı ile ilgili yapılmış tanımlamalara bakıldığında, kavramın araştırmacılar tarafından farklı şekillerde ve sınıflandırmalar ile ele alındığı görülecektir.

Çizelge 1.1. Çeşitli ülkelerde turizm kavramının tanımında dikkate alınan değişkenler

| Tanımı Yapan Kurum/Kuruluş | Göstergeler |
|--------------------------------------|---|
| Kanada Turizm Komisyonu | 80 km; toplam sürenin 12 ayı geçmemesi gerekiyor. İş vb. amaçlar rutin turlar kapsam dışında tutuluyor. |
| Ontario Turizm Bakanlığı (Kanada) | Günübirlik turlarda sınır 40 km'dir. Geceleme yapılan turlarda herhangi bir sınır söz konusu değildir. Toplam sürenin 12 ayı aşmaması gerekmektedir. İş vb. amaçlı turlar kapsam dışındadır. |
| Seyahat Endüstrisi Kuruluşu (ABD) | Sınır 80 mil olarak belirlenmiştir. |
| New Hampshire Eyaleti (ABD) | Kişinin hukuki anlamda yerleşim yeri dışındaki seyahatlerini kapsamaktadır (uzaklık, zaman ve harcama miktarına bakılmamaktadır). |
| Tayvan Turizm Bürosu | Kişinin sürekli yaşadığı çevrenin dışına yapmış olduğu seyahatleri içermektedir. Alışveriş, iş vb. amaçlı seyahatler kapsam dışındadır. |
| Avustralya Turizm Araştırma Bürosu | Gecelemeye dâhil olan seyahatler için sınır 40 km. ve en fazla süre 12 ay olarak belirlenmiştir. Günübirlik veya bazı hallerde ise sınır 50 km. ve süre en az dört saattir. İş vb. amaçlı rutin seyahatler ile geceleme seyahatlerde yapılan günübirlik seyahatler kapsam dışındadır. |
| Ulusal Turizm Yönetimi (Çin) | Altı aylık süreyi geçmemek koşuluyla kişinin sürekli yaşadığı bölge dışına yapmış olduğu geceleme seyahatlerdir. Eğitim amaçlı seyahat eden devlet personeli ve askeri personel, geçici işçiler, eğitim amaçlı öğrenci seyahatleri kapsam dışında tutulmaktadır. |
| Yeni Zelanda Turizm Danışma Kurulu | Kişinin sürekli yaşadığı bölge dışına geçici süreyle yapmış olduğu geceleme seyahatlerdir. |
| Türkiye İstatistik Kurumu (Türkiye) | İkamet edilen ülkeden başka bir ülkeye en az 24 saat süreyle yapılan seyahatlerdir. |
| Kültür ve Turizm Bakanlığı (Türkiye) | İkamet ettiği yerin dışındaki bir yere seyahati içeren faaliyetlerdir. Ülke içindeki seyahatleri altı ay, yurtdışına yönelik seyahatler ise 12 aydan fazla olmamalıdır. |

Kaynak: (Kozak ve diğerleri, 2001: 4)

Turizmin tanımı içerisinde şu özellikler vardır (Akat, 1997: 4);

- Turizm bir seyahat olayıdır. Ancak burada yer alan seyahat, kişilerin devamlı oturdukları yer dışında olmakta ve sürekli yerleşim amacını taşımamaktadır.
- Turizm kapsamında seyahat, kişinin kendi isteği ile gerçekleşmekte ve tamamen serbestlik söz konusu olmaktadır.

- Turizmde seyahat ticari ve siyasi amaç taşımamaktadır. Dolayısıyla, eğlence, din, spor, sağlık, eğitim, kültür, gezip görme amacıyla yapılan seyahatler turizm olarak tanımlanmaktadır.
- Turizm, seyahat eden insanların seyahatlerinin başlangıcından sonuna kadar olan tüm ihtiyaçlarının karşılanmasını kapsamaktadır.

Turizm kavramının tanımlanmasında geçmiş dönemlerde olduğu gibi her ne kadar farklılıklar görülse de turizm tanımının iki önemli faktörü vardır. Bunlar, turizm hareketlerinin gerçekleşmesini ve dinamizmini sağlayan “seyahat” faktörü ve turizm olayını gerçekleştirdiği mekân olan “konaklama” faktörüdür. Yapılan her seyahat turizm faaliyeti olarak kabul edilmediği gibi, gerçekleştirilen her konaklama faaliyeti de turizm kapsamı içerisine girmemektedir (Kervankıran ve Özdemir, 2013).

1.2. Turizmin Önemi

Yirminci yüzyılın ikinci yarısında ortaya çıkan ekonomik, sosyal, kültürel, çevresel ve psikolojik değişimler (örneğin moda unsuru; turizmde geniş rol oynayarak sinema sanatçılarının, spor kahramanlarının, diğer yıldızların, prenslerin tatilleri için tercih ettikleri bölgeler veya ülkeler) turizm alışkanlıkları ve ihtiyaçları üzerinde büyük etkiler yaratmıştır; bunun sonucu olarak uluslararası düzeyde yaygın bir turizm hareketi doğmuştur (Akoğlu, 1966: 71). Böylece, turizm olgusu ulaştığı boyutlar sayesinde, sanayileşme ve uluslararası ticaret gibi önemli ve sürekli bir sektör özelliğine sahip olmuştur. Hizmet sektörü olarak nitelenen turizm; ulusal ve uluslararası düzeyde kazandığı dev boyutlarla yatırımları ve iş hacmini geliştiren, gelir oluşturan döviz ve istihdam sağlayan sosyal ve kültürel hayatı etkileyen, çevreyi koruyan bir kapsam kazanmıştır (Usta,2009: 2).

Turizm hızla gelişen ve ekonomik gelir sağlayan sektörlerden biridir. Turizm sektörünün ulusal ekonomiye olan katkıları bilinen bir gerçektir. Bu nedenle, gelişmiş ve gelişmekte olan ülkeler turizm faaliyetlerine artan bir şekilde önem vermektedirler (Öztürk ve Yazıcıoğlu, 2002). Pek çok ülke için turizm; en hızlı geri dönüşü olan, en iyi iletişimi sağlayan, emek yoğun özelliğiyle en büyük sorunlardan olan işsizliğin giderilmesinde etkin role sahip olan bir sektördür. Turizmin ekonomik yararlarından biri de özellikle gelişmekte olan ülkelerin dış ödemeler dengesine yaptığı olumlu katkıdır (Usta,2009: 2). Kişi başına düşen milli gelirin artması, gelir dağılımının adaletli hale gelmesi, iş veriminin yükselmesi

ve çalışma zamanının kısılması, ücretli izin ve tatilin yaygınlaşması, ulaştırma sektörünün güvenlik, hız ve ekonomiklik açısından gelişmesi vb. nedenler turizmin gelişimini hızlandırmaktadır (Akat, 2008: 40).

Uluslararası turizmin gösterdiği hızlı gelişim, birçok ülkeyi bu sektöre yöneltmiştir. Çoğu gelişmekte olan ülkeler için turizm, kalkınma yollarından biri, hatta bazılarında temel sektör olarak görülmüştür. Özellikle zengin doğal kaynaklara sahip olan ülkeler, bu kaynakları ve sosyokültürel değerlerini, ülkelerinin kalkınmaları doğrultusunda kullanarak turizmde etkinliklerini arttırmaya başlamışlardır (Usta,2009:2).

Turizm sektörü, Devlet Planlama Teşkilatının tanımında da vurgulandığı gibi Türkiye'ye gelen yabancıların sayısını ve turizm gelirlerini artırmak, iç turizmi geliştirmek ve yurtdışına çıkan vatandaşların seyahatlerini düzenlemekle ilgili tüm faaliyetlerdir. Bu faaliyetler; tedbir, yatırım, planlama ve uygulamadır (Ünlüönen, Tayfun ve Kılıçlar, 2007:33).

DPT turizm sektörü tanımının:

1. Amacı: Türkiye'ye kısa zamanda döviz girdisi sağlamak,
2. Amacı: Ülke vatandaşlarının daha sağlıklı dinlenmesini sağlamak,
3. Amacı: Turizm diğer sektörlerle birlikte uyumlu gelişmesini sağlamak.

Nitekim, ülkeler bu amaçları gerçekleştirebilmek için altyapı ve üstyapıya önem verirler. Bu nedenle turizm fiziki olarak altyapı ve üstyapı çalışmalarını hızlandırmaktadır. Bir başka şekilde ifade etmek gerekirse; turizm sektörü daha belirgin bir biçimde dinlenme-eğlence vb. hizmetler içerisinde yer almakla birlikte, turizm sektörünü her hizmet alanında görmek mümkündür. Turizm sektörünün ilgili olduğu ve seyahat edenlere dolaylı ve/veya doğrudan mal ve hizmet sağlayanlar üç kategoride ele alındığında; birinci kategoride seyahat edenlere doğrudan hizmet sağlayan birimler (oteller, seyahat acenteleri, restoranlar, perakendeciler, ulaştırma hizmetleri), ikinci kategoride destek hizmetleri (yiyecek servis sözleşmesi, çamaşırhane sözleşmesi, yiyecek sağlayıcılar, tur düzenleyiciler, seyahat ile ilgili yayınlar), üçüncü kategoride ise, turizmin gelişmesine destek sağlayan birimler (planlayıcılar, hükümet hizmetleri, finansal kuruluşlar, emlakçılar,

eđitim ve mesleki eđitim kuruluřları) yer almaktadır (Ünlüönen, Tayfun ve Kılıçlar, 2007: 33-34).

Ülkeler gerek bu mal ve hizmet sağlayıcıları ile gerekse alt ve üst yapı yatırımlarıyla dünya standartlarına ulaşmaya çalışmaktadırlar. Dinçer (2001)'in çalışmasında 1985 yılına ait 64 sektörlü girdi-çıkıtı tablosunun bulgularına göre; 1985 yılında, turizm sektörü kendisi dahil 34 sektörden girdi almaktadır. Önem derecelerine göre, turizm sektörünün girdi talebinde öncelik olan sektörlerin başında toptan ve perakende ticaret sektörü ile gıda, içki ve taşıma hizmeti veren sektörler gelmektedir. 190 yılı girdi-çıkıtı tablosuna göre ise, 38 sektör (turizm hariç 37 farklı sektör) turizme girdi sağlamaktadır. 5 yıl içinde turizmin katkı sağladığı sektör sayısı 34'den 38'e yükselmiştir. 1990 yılından itibaren turizmdeki gelişmeler dikkate alındığında, bundan sonraki girdi-çıkıtı çalışmalarında turizmin etkilediği sektör sayısında yine artış olacağı düşünülmektedir (Dinçer, 2001: 89). Çevreye önem verilerek hazırlanan tüm altyapı ve üstyapı çalışmaları, başlangıçta büyük giderler oluşturacak biçimde değerlendirilse de, ülkenin geleceđi ve doğal çevrenin korunması açısından uzun vadeli gelirlere dönüşeceđi açıktır (Aslan ve Aktaş, 1994: 43-45).

Turizm ülkeler için olduđu kadar insanlar için de önemli bir faaliyettir. İnsanları turizme yönelten birçok faktör bulunmaktadır. Bunların başında merak, öğrenme, araştırma arzusu, yenilikleri görme, kültürel-sosyal ilişkiler kurma gelmektedir. İkamet ettikleri ülkeden, içinde buldukları ortamdan uzaklaşarak başka ulusların doğal-tarihi çekiciliklerini, onlara özgü yaşantıları görmeyi her zaman talep etmişlerdir ve edeceklerdir (Dinçer ve Dinçer, 1998:1) Çünkü yaşam standardının yükselmesi, gelirin artması ve iş yaşamının getirmiş olduđu sıkıntı ve stres nedeni ile insanların turizme ihtiyaçları vardır. Ayrıca toplum yaşantısının adeta yalnızlığa sürüklediđi insan, günlük olađan yaşamı dışında özgürce ilişkiler kurabileceđi dost ve arkadaş arayışı içinde olmaktadır. Bu nedenle toplu seyahatlerde doğan grup arkadaşlıkları insan mutluluđunu arttıran bir faktör olmaktadır (Akat, 2008: 41).

Turizme katılan insan, toplum içindeki günlük yaşamında alıştıđı rolleri ve kuralları aşmakta, bunlardan doğan yükümlülüklerinden kurtulmakta ve sahip olduđu sosyal statünün geređi olan davranış tarzlarını bir kenara bırakarak kendini özgür hissedebilmektedir (Akat, 2008: 41).

Bununla birlikte, turizmin birtakım sosyokültürel etkileri de vardır. Sosyokültürel etkiler eğitim, misafirperverlik, kültür (dini, sanat, tarihi kalıntılar), örf ve adetlerdir. Ayrıca turizm ve kültür arasında sıkı bir ilişki vardır. Turizm örneğin; sanat, folklor, festival gibi yerel faaliyetlerin kalitesini yükseltir, tarihi ve kültürel alanların korunmasını destekler (Özbey, 2002). Aslında, bu faktörlerin her biri tek başına kişilerin seyahatini etkileyebilir ve bu sayede bir fayda sağlayabilir. İnsanlar, turizm sayesinde değişik kültür ve sanatları tanıma olanağı bulurlar. Böylece turizm, değişik kültür ve sanatlar arasında değişimi sağlayan, insanların kültür düzeylerini arttırmaya olanak veren bir araç olarak ortaya çıkmaktadır (Akat, 2008: 44). Örneğin; İstanbul sadece tarihi ve kültürel yerleri ile turistleri çekmektedir ve bu özelliğinden dolayı “2010 Avrupa Kültür Başkenti” unvanını almıştır. Turizm faaliyetlerinin gerçekleştiği bölgelerde kültürel anlamda olumlu değişiklikler yaşanmaktadır. Mimari yapılar, tarihi anıtlar, müzeler, önemli kişilerin doğdukları ya da yaşadıkları evler gibi kültürel etkenler turistlerin belirli bölgelere ziyaret etmesini sağlar. Bu değerleri ziyaret etmek için gelen turistlerin potansiyeline güvenilerek sergi, festival ve panayır gibi çeşitli etkinlikler düzenlenir (Erdoğan, 1996:182).

Turizm halklar arasında kültürel değişimi gerçekleştiren en önemli araçlardan biridir. Farklı bölgelerden ya da farklı ülkelerden insanları bir araya getiren turizm hareketleri insanların birbirlerini daha iyi tanımalarını ve daha çok sevmelerini sağlamaktadır. İnsanlar kendi kültürleriyle birlikte, değişik sanatları karşılaştırarak kendi kültürünü tanıma, bununla birlikte diğer kültürdeki farklılıkları göz önünde bulundurarak, ayrı yaşam biçimlerini görme fırsatı bulurlar. Kültür ve sanat eserlerine sahip ülkeler, bu sosyal kaynağı koruma geleneğinin ve zorunluluğunun bilincine varırlar (Akat, 2008: 44).

Genişleyen uluslararası turizm, farklı sosyal ve kültürel yapıların artan bir şekilde ilişkiye girmelerine yol açmaktadır. Artan bu ilişki bazı tehditleri ortadan kaldırmakta, geleneksel, sosyal ve kültürel yapıları birbirine yakınlaştırmakta, barış için yeni fırsatlar ortaya koymakta, farklı toplumların ve milletlerin yakınlaşmasına yardımcı olmaktadır (Tayfun ve Kılıçlar, 2004:2).

Turizmin barışa katkıda bulunduğu bir gerçektir. Turizm faaliyetleri kapsamında her yıl milyonlarca kişi seyahat etmekte ve farklı kültürleri tanıma fırsatı bulmaktadır. Aslında, turizmin her geçen yıl hızla gelişmesi ve turist sayısının aynı oranda artması, farklı kültürlerden insanların barış içerisinde sorunsuz yaşayabilme potansiyeline sahip

olduğunu göstermektedir (Kınay, 2008). Turizm dünyada farklı kültürlerin varlığını görsel ve işitsel medyadan öğrenen insanlara bu kültürleri yakından tanıma olanağı verir (Özbey, 2002). Bu durum insanları birbirine yaklaştırır, kaynaştırır ve onların birbirleri hakkındaki ön yargılarının değişmesine yol açar ve bu durum insanlar arasında olumlu bir atmosfer meydana getirir. Oluşturulan bu atmosfer devlet ilişkilerini etkileyebilmekte, böylece ülkeler arasında iyi ilişkiler kurulmasına yardımcı olabilmektedir.

Dünya Turizm Örgütü (WTO) tarafından hazırlanan ve uzun vadeli tahminleri ile sektörel politikaların oluşturulmasında yönlendirici etkisi olan “Tourism Towards 2030” (Turizm Vizyonu 2030) çalışmasında belirtilen hususlar aşağıda yer almaktadır (Onuncu Kalkınma Planı, 2014: 25-26):

- Uluslararası turizm hareketlerindeki büyüme daha küçük oranlarda devam edecektir.
- Seyahat edenlerin sayısında yıllık ortalama 43 milyonluk artış görülecektir.
- 2030 yılı itibariyle uluslararası turizme katılan kişi sayısı 1,8 milyara ulaşacaktır.
- Artan turizm talebinin büyük bölümü Asya-Pasifik bölgesine yönelecektir.
- Asya-Pasifik bölgesinin yanında Orta Doğu ve Afrika kıtası da dünya turizm pastasındaki payını büyütecektir.
- Kuzey Doğu Asya en çok ziyaret edilen alt bölge olacaktır.
- Avrupa, her 100 kişiye düşen yabancı turist sayısı açısından liderliğini koruyacaktır.
- Seyahat motivasyonu açısından önemli bir değişiklik olmayacak, tatil/dinlence ilk sırayı koruyacak, akraba ziyaretleri/sağlık ve dini amaçlı ziyaretler ikinci, iş ziyaretleri ise üçüncü sırada yer alacaktır.
- Ulaşım türü açısından havayolu taşımacılığı liderliğini sürdürecektir ancak artış hızı daha düşük düzeylerde kalacaktır.
- Bölgeler arası seyahatler, bölge içi seyahatlere kıyasla daha hızlı bir artış izleyecektir.
- Turist ihraç eden ülkeler bağlamında en hızlı gelişme Asya-Pasifik bölgesinde görülecektir.

Tüm bu değerlendirme ve çalışmalar turizmin pek çok ülkenin kalkınma aşamalarına destek sağlayan bir sektör olduğunu ve gelecek yıllarda da dünyanın en gözde sektörü olacağını göstermektedir.

1.3. Turizmin Özellikleri

Turizm kavramının özellikleri ele alınırken hem temel tanımlar hem de sektörel farklılıklar baz alınmalıdır. Temel tanımlar ile ilgili olarak turizm kavramını belirleyen bu özellikler şu şekilde sıralanabilir (Erdoğan, 1996: 13-14):

- Turizm faaliyetlerinde amacı ve şekli ne olursa olsun iki önemli unsur vardır. Bunlar; bir yere seyahat edilmesi ve seyahat edilen yerde konaklama faaliyetinin gerçekleştirilmesidir.
- Gerçekleştirilen seyahat faaliyetinin sürekli ikamet edilen ve çalışılan yerin dışına gerçekleştirilmesi gerekmektedir. Bu faaliyetler, ziyaret edilen bölgede ticaretin gelişmesini ve ekonominin canlanmasını sağlar.
- Seyahat süresi uzun olmamaktadır. Yola çıkılmadan önce ne kadar süre kalınacağı planlanmıştır.
- Gidilen yere orada para kazanma ve devamlı kalma amacı olmaksızın gidilmektedir.

Diğer sektörlerden farklı olarak turizm bir sektörler kesitinden oluşmaktadır. Konaklama, yeme-içme, ulaşım gibi birçok farklı sektörden girdi alınmakta ve sektör kompleks bir yapı ortaya koymaktadır. Böylesine karmaşık bir yapı gösteren turizm sektörünün özellikleri şu şekilde sıralanabilir (Ünlüöner ve diğerleri, 2007: 40-41):

- Turizm sektörü hizmetler sektöründe yer almakla birlikte, taşıdığı özellikler nedeniyle diğer sektörlerden de yararlanır, onlarla iç içedir. Yerli ve yabancı turistlere satılan mal ve hizmetler, çok sayıda faaliyet dalı tarafından üretilmektedir. Bazen üretimin bir kısmı turistlere doğrudan doğruya tüketilmek üzere satılmakta, diğer kısmı ise nihai talebin diğer unsurlarına veya ara tüketime yönelmektedir.
- Turizm sektörünün temel hammaddeleri ülkenin doğal, tarihi, kültürel değerleridir. Yani temel hammaddeleri ülkenin doğal arz kaynaklarıdır, bu

yüzden diğer sektörler göre dışa bağımlılık azdır. Serbest malları da değerlendiren bir üretime sahip olan turizm sektörü, bölgesel kaynaklara dayalı bir gelişme imkanı sağlar.

- Turizm sektöründe diğer sektörler oranla makineleşme ve otomasyon imkanı daha azdır. Dolayısıyla emek faktörüne olan ihtiyaç, diğer sektörler oranla çok daha fazladır. Emek-yoğun üretim sebebiyle sektörün istihdam yoğunluğu yüksektir.
- Turizm sektöründe firmalar eksik rekabet piyasası şartlarında faaliyet gösterirler. Ülke, bölge, turistik bölgelerde turistik varlıkların farklılıklar göstermesi, turizmin mevsimlik özelliği, turistik mal ve hizmet üreticilerinin fiyatları kabul ettikleri bir ortamın doğmasına ve piyasanın monopolcü rekabet ve oligopol piyasa şartları altında çalışmalarına sebep olmaktadır.
- Turizm sektöründe hizmetler üretildiği anda tüketilirler. Stok yapılamazlar.
- Turizm sektöründe risk oldukça yüksektir. Ülkenin sosyo-ekonomik gelişme düzeyine ve politik istikrarına, dünya ekonomik konjektöründeki olumsuz şartlara büyük ölçüde bağımlı ve duyarlı bir sektör olan turizm, ülkedeki yapısal ve konjonktürel bozuklukların tümünden, değişik ölçüde ve olumsuz biçimde etkilenir.
- Turizm sektörü aynı zamanda sosyal bir verimliliğin de ifadesidir. Turizm sektöründe ekonomik verimlilik yanında sosyal verimlilik de söz konusudur.
- Turizm sektörü zorunlu mal ve hizmetleri üreten ve bu ihtiyaçları karşılayan sektörlerden biri değildir. Çünkü turistik tüketim, zorunlu olmayan (lüks, konfor, kültür) tüketim gurubuna girmektedir.
- Seyahat ve turistik tüketim eğilimindeki sürekli değişme ve bu değişimlere ayak uydurma zorunluluğu sektörün üretimini dinamik hale getirir.
- Turizm sektöründe özellikle tüketicilerin rasyonel olmayan davranışları söz konusudur. Bu davranışların başlıca sebepleri: Gelenekler, dünya görüşü, psiko-sosyal etkenler, sosyal yapı, moda, snobizm vb.dir.
- Turizm sektörünün ülke ekonomisindeki etkinliği yüksektir. Az bir ithalat ile kısa zamanda döviz arzını etkilemesi, yüksek istihdam imkanı sağlaması, yüksek oranda katma değer oluşturması ve bölgeler arası dengesizliği gidermesi dolayısıyla ülke ekonomisi açısından önemlidir.

Kozak vd. (2001) ve Hazar (2010)'a göre ise; turizmin özelliklerinde; yol, köprü, su, kanalizasyon gibi alt yapı; yat limanı, hava limanı, otel, tatil köyü, pansiyon vb. üst yapı yatırımlarına ihtiyaç duyulmaktadır. Bu yatırımlar büyük ölçüde arsa, bina ve teçhizat üçlüsüne dayandığından fazla sermaye gerektirmektedir. Bu nedenle devlet desteğini zorunlu kılar. Turizmin diğer özellikleri ise şu şekildedir:

- Turizm sektörü; ulaştırma, konaklama, yeme-içme, eğlence ve diğer birçok hizmetin birleşiminden oluşan turistik ürünü (paket ürünü) gerektirmektedir. Turistik ürünü oluşturan halkalardan herhangi birinde oluşan aksaklık toplam ürün kalitesini düşürmektedir.
- Sosyoloji, psikoloji, biyoloji, hukuk, coğrafya, işletme, tarih, arkeoloji, ekonomi gibi diğer bilim dallarıyla yakın ilişki içindedir.
- Turistler açısından hizmet üretiminin, her an hazır bulundurulmasını zorunlu kılar. Örneğin; bir otelde müşteri olmasa bile odalar her zaman geceleme için hazır bulundurulmalıdır.
- Turizm sektöründe bireyin hizmeti alabilmesi için o dağıtım kanalına gitmesi gerekmektedir. Örneğin; otele rezervasyonu yaptıran kişinin otelin sunduğu hizmetten faydalanabilmesi için o otele gitmesi zorunludur.

1.4. Turizmin Etkileri

Turizm temelli aktiviteler, ürünler, hizmetler ya da turistik alanların kalitesi ne olursa olsun turizm yerel topluluklara da ve çevresine de sosyal, ekonomik ve çevresel önemli etkiler bırakmaktadır. Ancak ortaya konan bu etkiler toplumdan topluma değişebilmektedir. Turizm çeşitliliği arttıkça sosyokültürel, ekonomik ve çevresel etkiler daha önemli hale gelmektedir (Dyer vd., 2007: 411). Turizm olgusunun karmaşık yapısı, turizm gelişiminin toplam etkisini ölçmeyi neredeyse imkansız hale getirmektedir. Bu nedenle sosyal, ekonomik ve çevresel etkiler birbirine bağlıdır ve birbirinden etkilenmektedir (Numkoo ve Ramkissoon, 2007: 140).

Turizm faaliyetleri turisti, yerel halkı, turizm sektöründe istihdam edenleri, turist kabul eden ve gönderen ülkeleri etkileyen karmaşık bir olay özelliği taşımaktadır (Altunel, 2009: 11). Bir bölgede turizme yönelik faaliyetlerin gerçekleştirilebilmesi yerel halk ve turist etkileşiminin en üst seviyede olması, turizmin ekonomik, sosyal, kültürel ve çevresel

açılardan olumlu etkilerinin arttırılması, olumsuz etkilerinin ise olabildiğince azaltılmasıyla mümkün olabilir (Duran, 2013: 77). Potter, turizmin etkilerini 9 adımdan oluşan bir yapı ile açıklamıştır. Bu adımlar şu şekildedir (Stephen, 2009:477):

1. Adım: Turizm gelişiminin şartlarının incelenmesi
2. Adım: Turizm gelişimi devam eder veya turizmde gelişim devam etmez ise o bölge ya da alan için yeni bir gelecek planı hazırlanması
3. Adım: Turist niteliğinin incelenmesi
4. Adım: Eğer gelişim devam ederse, ne zaman gerçekleştiği ve ne olduğu ile ilgili gelecek tahmini yapılması
5. Adım: 2. ve 4. Adım arasındaki nitel ve nicel farklılıkların tanımlanması
6. 6.Adım: Olumsuz etkilerin azaltılması için iyileştirme/hafifletme yöntemlerinin önerilmesi
7. Adım: Etkilerin analiz edilmesi ve etkilerin karşılaştırılması
8. Adım: Sonuçların bildirilmesi
9. Adım: Karar verilmesi.

Turizmin etkilerinin analizi oldukça zordur. Çünkü turizm; ekonomi ve çevre üzerinde etkileri çok olan, toplumların etkilenme, etkileme gibi değişikliklerini içeren, gelenek ve göreneklere etki eden ve etkilenen birçok kavramlar bütününden oluşmaktadır. Pek çok araştırmacı turizmin toplumu çok yönlü olarak etkilediğini belirtmiş ve bu etkilerin birbirinden ayrılmasının çoğu kez zor olduğunu ifade etmişlerdir (Özmen, 2007: 10). Potter, yaptığı bu dokuz adımdan oluşan yapıyla turizmin ekonomik, sosyal ve çevresel etkilerini ele almıştır (Şahin, 2017: 25).

Turizmin toplumu çok yönlü olarak etkilediği savunan araştırmacılar turizmin etkileri literatürde genellikle ekonomik, çevresel, sosyal ve kültürel (veya sosyokültürel) olmak üzere üç veya dört kategori içerisinde analiz edilmektedir (Mensah, 2012: 274-275; Buch, 2007: 11).

Özellikle turizmin sosyokültürel etkisi, turizm literatüründe giderek ilgi odağı haline gelen bir kavramdır. Son yıllarda yapılan bir dizi çalışma, turizm gelişiminin toplum üzerindeki etkisinin yerel halk tarafından algılanmasını incelemiştir ve bu konu önemli olma özelliğini hâlâ sürdürmektedir. Artan ilginin temel nedeni ise turizmin gelişiminin

sadece olumlu değil, aynı zamanda yerel düzeyde olumsuz sonuçlara da yol açmasından ileri gelmektedir (Ko ve Stewart, 2002: 521).

Avcıkurt'a (2009: 35) göre turizmin gelişme gösterdiği bir ülke, bölge ya da turistik alanda, turizmin hem olumlu hem de olumsuz ekonomik, fiziksel, çevresel, sosyokültürel etkileri görülmektedir. Turizm ulusal ekonomik gelişmeler sağlayarak ekonomiyi geliştiren bir hizmet sektörüdür. Bununla doğru orantılı olarak milli gelire katkı sağlamakta, sağladığı dövizle dış ödemeler dengesini olumlu yönde etkilemekte, iş ve istihdam oluşturmaktadır. Ayrıca turizm doğal, kültürel ve sosyal çevrenin korunup geliştirilmesinde etken bir araç olarak görülmektedir. Turizmin sosyal ve kültürel etkisi hem turistleri hem de yerli halkı yakından ilgilendirmektedir. Artan turizm hareketleri farklı sosyal ve kültürel yapıların bir araya gelmelerine yol açmaktadır. Meydana gelen bu ilişki ve etkileşimler bazı tehditleri ortadan kaldırmakta, geleneksel sosyal ve kültürel yapıları birbirine yakınlaştırmakta, barış için yeni fırsatlar ortaya koymakta, farklı toplumların ve milletlerin yakınlaşmasına yardımcı olmaktadır (Brunt and Courtney, 1999:494-495). Turizm bir toplumun dünyaya bakış açısını, kavrayışını ve başka ülke insanları ile ilgili görüşlerini etkileyen kültürel ve sosyal bir olgudur. Turistler gittikleri bölgedeki yerli halkın kültürünü, düşünüş ve davranışlarını, giyimlerini, hayat tarzlarını, kişisel ilişkilerini ve tüketim davranışlarını etkileyebilmektedir. "Bu olgu özellikle az gelişmiş ve gelişmekte olan, ekonomik açıdan düşük hayat standartlarına sahip ülkelerde daha belirgin olarak kendini gösterebilmektedir." (Ünlüönen ve Tayfun, 2003)

Turistik bölgelere gelen binlerce turistin farklı davranış ve düşünceleri sonucu, turizmin, yerli halkın üzerinde birtakım sosyokültürel etkiler meydana getireceği aşikârdır. Bu durum özellikle az gelişmiş ve bazen de gelişmekte olan ülkelerde, Batı'nın sosyal ve kültürel değerlerinin tanıtılması ve yayılmasını kapsar. Turizmin bir takım değişimleri getireceği kesindir. Bunlar ise yöresel farklılıklara göre olumlu ve olumsuz etkiler yaratabilir (Pınar, 1990: 276).

Turizm araştırmalarında, 1960'larda turizm etkilerinin olumlu yönleri, 1970'lerde olumsuz yönleri üzerinde durulurken 1980'lerde daha dengeli ve sistematik bir yaklaşım sergilenmiştir. 1990'larda yapılan araştırmalar 1980'lerde olduğu gibi dengeli bir yaklaşım gösterirken genel çerçevede 1990'larda yapılan araştırmalar, toplum düzeyinde (genellikle kırsal toplumlar) mikro bir yaklaşım göstermiştir. 21. yüzyılın ilk yıllarında yapılan

arařtırmalarda ise; turizmin geliřiminin bir sonucu olarak ev sahibi toplum üzerinde hem olumlu hem de olumsuz etkilerinin ele alınması sürdürülmüřtür (Andreck ve Vogt, 2000: 27-28; Harrill ve Potts, 2003: 234; Inbakaran ve Jackson, 2005: 326).

Turizm sadece ekonomik bir faaliyet deęildir. Turizm aynı zamanda politik, toplumsal ve çevresel etkileri de olan bir olgudur. Bu yönleriyle turizm, toplumu ve dolayısıyla toplumsal yapıyı etkileyen bir harekettir. “Bu nedenle turizmin etkileri deęerlendirilirken sadece gelir getirici etkisi ve döviz kazandırıcı özellikleri gibi maddi ve ekonomik sonuçlarının deęerlendirilmesi eksik ve yanıltıcı olabilmekte; dolayısıyla turizmin toplumsal boyutuyla da ele alınmasını gerekli kılmaktadır.” (Özdemir, 1992: 55) Turizmin ekonomik bir faaliyet olmasından daha önemli olan toplumsal bir olgu olmasıdır. Çünkü turizm, farklı sosyal yapıya sahip toplumları bir araya getirmekte ve birbirlerinden olumlu olumsuz etkilenmelerine sebep olmaktadır (Tuna, 2007: 5).

Arařtırmada turizmin sosyokültürel etkilerine odaklanılmasına karřın sektörün etkilerini anlamak ve deęerlendirebilmek için bu çalışmada turizmin tüm etkilerine deęinilecektir.

1.4.1. Turizmin Ekonomik Etkileri

Turizm dünyada hızla büyüyen ve geliřmekte olan ülkeler için de ekonomik ve sosyal kazanımlar meydana getiren önemli bir sektördür (Kılıçlar, Sarı ve Seçilmiş, 2010:197).

Geliřmekte olan birçok ülke açısından turizmin çekici yönlerinden en önemlisi, ekonomik yararlılıęını kısa sürede gösterebilmesidir. Bir turizm yatırımının getiri sağlamadan önceki hazırlık dönemi, dięer sektörlerdeki yatırımlara oranla çok kısadır. Turizm başarılı bir tanıtım kampanyasından bir ya da iki yıl sonra, büyük gereksinim duyulan döviz girdisini sağlayabilen, gelir ve istihdam artışı meydana getirebilen bir sektördür. Özellikle geliřmekte olan ülkelerin ekonomik kalkınmalarını gerçekleřtirmede karřılařtıkları en büyük sorun olan döviz darboęazının ařılmasında turizm sayesinde elde edilen dövizler bir çıkıř yolu olabilmektedir (Önal, Düzakın ve Çiftçi, 2006: 14).

Ülke ekonomilerinin artan rekabet ortamında büyümeye devam edebilmesi katma değeri ve çarpan katsayısı ile sektördeki başarısına bağlıdır. Özellikle, hizmet sektörü ve alt sektörlerindeki gelişmeler aynı zamanda ülkelerin gelişmişlik düzeylerinin de bir göstergesi olarak kabul edilmektedir. Bu bağlamda hizmetler sektörünün bir alt sektörü olarak değerlendirilen turizm sektörünün ülke ekonomilerindeki yeri ve önemi tartışılmaz (Sarı vd., 2011: 127).

Türkiye’de turizm sektörünü değerlendirmeye ve yorumlamaya yönelik çalışmalar, plan hedefleri ile bu hedeflerin gerçekleşme düzeyleri, genellikle (Ünlüönen ve Kılıçlar, 2004: 132);

- Turizm yatırımları,
- Gelen yabancı sayıları ve birtakım özelliklerine göre sınıflanması,
- Yurtdışına giden vatandaş sayıları,
- Turizm gelirleri ve ortalama yabancı başına harcama,
- Turizm giderleri ve vatandaş başına ortalama harcama,
- Turizm gelirlerinin G.S.M.H. içindeki payı,
- Turizm gelirlerinin ihracat ve ithalat gelirleri ile mukayesesi,

gibi hususlar bakımından ele almaktadır. Bu durum Türkiye’de ve dünyanın diğer ülkelerinde turizm sektörü ile ilgili kayıtların ne şekilde tutulduğu ve devletin konuya hangi bakış açısıyla yaklaştığı ile yakından ilgilidir.

Turizmin ekonomik etkilerini inceleyen birçok farklı kaynakta bu etkiler moneter (parasal) etkiler ve reel etkiler olmak üzere iki başlık altında incelenmektedir (Kılıçlar, 2004: 20). Turizmin ülke ekonomilerindeki moneter etkileri turizmin dış ödemeler dengesine etkisi, gelir etkisi, iç fiyatlara etkisi, devlet gelir ve harcamalarına etkisidir. Turizmin reel karakterli ekonomik etkileri ise istihdam etkisi, diğer sektörler etkisi, alt ve üst yapıya etkisi ve bölgelerarası dengesizliği giderici etkisi şeklindedir (Ünlüönen vd., 2014: 164). Bu çalışmada turizmin ekonomik etkileri, turizmin olumlu ve olumsuz ekonomik etkileri başlıkları ile açıklanacaktır.

1.4.1.1. Turizmin olumlu ekonomik etkileri

Turizmin olumlu ekonomik etkileri turizmin dış ödemeler dengesine etkisi, gelir etkisi, devlet gelir ve harcamalarına etkisi, istihdam oluşturma, alt ve üst yapıya etkisi, diğer sektörlerle ve bölgelerarası dengesizliği giderici etkisi şeklinde açıklanmıştır.

Dış ödemeler Dengesine Etkisi: Turizmin ülke ekonomilerindeki moneter (parasal) etkilerinden biri olan ödemeler dengesi, bir ülkenin bir yıl içinde diğer ülkelere çeşitli nedenlerle yaptığı ödemelerle diğer ülkelere sağladığı dövizleri (ya da döviz karşılığı milli parayı) gösteren bir bilançodur. Diğer bir ifade ile ödemeler dengesi, bir ülkedeki yerleşik kişilerin dünyanın geri kalan kısmıyla yaptıkları iktisadi işlemlerin kayıdır. Ülke olarak, belli bir işlem (ya da işlem kategorisi) ülkeye yabancı para (döviz) sağlıyorsa, ödemeler bilançosuna alacak kalemi, ülkenin yabancı para (döviz) mevcudunda azalmaya sebep oluyorsa borç kalemi olarak kaydedilir (Ünlüönen vd., 2014: 142).

Turistik hareketler sonucunda ülkeye diğer ülkelere gelen turistlerin yapmış oldukları turistik harcamalar, dış turizm bilançosunun aktifinde yer almakta ve ödemeler dengesine olumlu katkı sağlamaktadır. O ülke insanın diğer ülkelerde yapmış olduğu harcamalarda dış turizm bilançosunun pasifinde yer almakta ve ödemeler dengesini olumsuz etkilemektedir. Bu bağlamda, eğer elde edilen döviz geliri, döviz giderlerinden fazla ise turizm ödemeler bilançosu üzerinde pozitif etki yaratacaktır (Samırkaş ve Bahar, 2013: 7) .

Döviz girişi açısından bir ülkeye turist gelmesiyle o ülkenin mal ihraç etmesi, döviz çıktısı açısından ülke vatandaşlarının turist olarak dış ülkelere gitmesiyle o ülkenin mal ithali arasında hiçbir fark söz konusu değildir. Bu sebeplerden dolayı turizme görünmeyen ihracat veya ithalat olarak bakılmaktadır. Ayrıca turizm görünmeyen ihracat şeklinin en önemli kaynağıdır. Çünkü turizmde bir ülkenin mal ve hizmetlerini turistlerin yaşadığı ülkeye kadar götürmesi zorunluluğu yoktur (Turizmde dağıtım kanalının ters işlemesinden dolayı). Müşteri mal ve hizmetin üretildiği ülkeye gelmekte, böylece ihracı mümkün olmayan (iklim, doğal güzellikler vb.) değerler ve hizmetler birer döviz kaynağı haline gelebilmektedir (Ünlüönen vd., 2014: 145).

Gelir Etkisi: Turizmin bir ülke veya bölge üzerindeki en belirgin etkileri ekonomik faaliyet hacminin genişleme ve canlılık kazanmasında görülür. Turistler gittikleri ülkelere beraberinde götürdükleri para ile gelir enjekte etmelerinin yanı sıra, oluşturulan katma değer ile de ülkenin milli gelirine katkıda bulunurlar. Turizm sektörünün bu katkısı çoğaltan yoluyla daha belirgin bir hal alır (Kılıçlar, 2004: 10).

Ülkeye gelen turistlerin ve iç turizme katılan vatandaşların yapmış oldukları tüketim harcamaları ile artan turizm talebini karşılamak, turistik altyapı ve üst yapıyı iyileştirmek, hizmet kalitesini yükseltmek amacıyla yapılan turistik tüketim harcamaları, gerek turizm sektöründe gerekse sektörü besleyen diğer sektörlerdeki üretim faktörlerinin gelirlerini oluşturmaktadır (Ünlüönen vd., 2014: 148).

Ekonomide turizmin gelir etkisi çarpan kavramı ile açıklanmaktadır. Çarpan; “marjinal harcamaların, ihracatın ve tüketim eğilimlerinin gelirler üzerindeki teorik ve kantitatif etkisini tayin eden katsayı” veya harcamalardaki değişmelerin gelirden neden olduğu değişmelere oranı şeklinde tanımlanmaktadır (Lipsey vd. 1987: 517; Kılıçlar, 2004:12).

Ülkeye gelen turistlerin ve iç turizme katılan ülke vatandaşlarının yapmış oldukları tüketim harcamalarıyla oluşan turizmin gelir etkisinin büyüklüğü, turizm gelirlerinin gayri safi milli hasılaya ya da milli gelire oranlanması sonucu bulunur (Kılıçlar, 2004: 11).

Turistin harcaması, gidilen bölgedeki geliri, çarpan etkisi yoluyla daha fazla arttırmaktadır. Otel sahipleri, lokantacılar, ulaştırma işletmeleri ve sahipleri ve turistin doğrudan gelir sağlayan diğer kişiler bu gelirin kısmını, ücret, rant, faiz ve satın alınan mal bedeli şeklinde toplumun diğer kesimlerine aktarmaktadırlar. Benzer şekilde ücret, rant, faiz geliri sağlayanlar ve ürettikleri ya da pazarladıkları mal veya hizmet bedeli olarak gelir elde edenler bu gelirlerini harcamaktadırlar. Bu gelir harcama ilişkisi ise iktisatta çarpan mekanizması ile açıklanmaktadır (Samırkaş ve Bahar, 2013: 6).

Turizmin ekonomik kalkınmaya olan etkilerini belirleyebilmek için, turizm gelirlerinin GSMH içindeki oranının incelenmesi gerekir. Özellikle gelişmiş Batı toplumlarında turizmden yüksek gelir elde edilmesine rağmen, GSMH içinde turizm gelirleri düşük bir paya sahiptir. Gelişmiş ülkeler ile kıyaslandığında gelişmekte olan

ülkelerde bu oran daha yüksek çıkmaktadır. Bu durum gelişmiş ülkelerin ekonomisi ile ilgilidir (Oktayer vd., 2007: 28).

Devlet Gelir ve Harcamalarına Etkisi: Turizmin moneter (parasal) karakterli ekonomik etkilerinden bir diğeri ise devlet gelir ve harcamalarına olan etkisidir. Turizm sektörü devlet açısından önemli bir gelir kaynağı olmakla birlikte bazı kamu harcamaları yapmayı da gerektirmektedir. Turizmde belirli bir düzeye gelen devletler açısından turizm önemli gelir kaynaklarından birisidir. Turizmin geliştiği dönemlerde etkili bir şekilde vergilendirilen turistik tüketim büyük bir kamusal kaynaktır. Turizm alanında faaliyet gösteren işletmelerden veya bunların gelirlerinden devletin aldığı doğrudan ve dolaylı vergiler (gelir vergisi, kurumlar vergisi, KDV, ÖTV, sektörde çalışanlardan kesilen gelir ve sigorta kesenekleri vb.), iç turizme katılan ülke vatandaşlarının yapmış oldukları turistik tüketim harcamalarından alınan vergiler, milli park, müze, ören yerleri vb. alanlara girmek için alınan giriş ücretleri de turizmden sağlanan diğer kamu gelirlerini oluşturmaktadır. Ayrıca devlet turizm sektörünün finansmanını sağlamakla da mükelleftir. Devlet, turizmden çeşitli vergilerle sağladığı gelirleri tekrar turizm sektörüne aktararak bu sektörün gelişmesine katkıda bulunmaktadır. Böylece, turizm sektörünün devlet harcamalarına etkisi ortaya çıkmaktadır (Ünlüönen vd., 2014: 161).

İstihdam Etkisi: Ağırlama sektörü olarak da bilinen turizm sektöründe hizmet unsuru çok önemlidir. Emek yoğun bir yapıya sahip olması nedeniyle turizm, ülkeler için istihdam sağlayıcı önemli bir hizmet sektörüdür. Turizm işletmelerinin esas görevi ağırlama olduğuna göre, bu kişisel hizmetlerin makineleştirilmesi ve otomasyona dönüştürülmesi imkanı oldukça sınırlıdır. Turizm sektöründe teknolojik yeniliklerin uygulanmasına rağmen, yine de işlerin büyük bir kısmı insanlar tarafından yerine getirilmektedir (İlkin ve Dinçer 1991: 27).

Sanayi sektöründe yeteri kadar istihdam imkanı sağlayamayan ve işsizlik problemiyle karşı karşıya kalan azgelişmiş ya da gelişmekte olan ülke ekonomileri için turizm sektörü ciddi bir seçenek haline gelmiştir. Çünkü turizm sektörü, diğer sektörlere oranla daha emek yoğun bir sektördür (Mill ve Morison, 1992: 295). Turizm işletmeleri, gerek mal ve/veya hizmet üretiminde ve gerekse sunumunda geniş ölçüde insan gücünden yararlanırlar. Turizm emek yoğun yapısı sayesinde hem vasıflı hem de vasıfsız iş görenler için istihdam olanakları oluşturmaktadır (Milman ve Pizam, 1988). İstihdam, bir ülkede

çalışmak arzu ve iradesinde bulunan kişilerin iktisadi mal ve hizmetlerin üretimine katkıda bulunarak kendilerine gelir sağlayacak şekilde çalıştırılmalarıdır.

Turizm sektöründe istihdamın başlıca özellikleri şu şekilde sıralanabilir: (Ünlüöner, Tayfun ve Kılıçlar, 2007: 168-169).

- Turizmde sektöründe talebin belli aylarda yoğunlaşması turistik işletmelerin mevsimlik personel çalışmalarına ve aşırı dalgalanmalara sebep olur.
- Mevsimlik özellik, turizm sektöründe eksik istihdamın ortaya çıkmasına sebep olur.
- Turistik talebin yoğunlaştığı dönemlerde kalifiye işgücüne olan talebin artması, işgücünün turistik işletmeler arasında mobilitasını artırır.
- Turizm mevsiminde talep artışına paralel olarak tam istihdama yaklaşılmakla birlikte turizm mevsimi dışında talep yetersizliği sebebiyle eksik istihdamın ortaya çıkması toplumsal açıdan sosyal bir maliyet oluşturmaktadır.
- Turizm sektörü geleneksel sektörlerden büyük ölçüde işgücü transfer eder. Bu da özellikle gelişmekte olan ülkelerde, vasıfsız veya az vasıflı işgücüne istihdam imkanı oluşturur.
- Diğer sektörlerle oranla turizm sektöründe istihdam edilen kadın personel oranı daha yüksektir.
- Turizm sektörünün kendine has çalışma şartları (çalışma sürelerinin uzunluğu, hafta sonu ve diğer tatillerdeki yoğun çalışma, mevsimlik iş imkanı vb.) sektörde çalışanların aile oluşturmalarını zorlaştırır.

Turizm sektörü turistik ihtiyaçları karşılarken diğer bazı sektörlerin üretmiş olduğu mal ve hizmetlerden faydalanmakta, bu sektörlerin gelişmesine ve yeni iş alanlarının oluşmasına katkı sağlamaktadır (Ünlüöner vd., 2007: 170).

Türkiye Otelciler Federasyonu'nun (TÜROFED) Ekim 2010 yılında yayınladığı Turizm Raporunda turizm; diğer sektörlerle göre daha az maliyetle ve daha hızlı iş alanları ortaya çıkarmaktadır (Ünlüöner ve Şahin, 2011: 5). Turizmin istihdam üzerindeki etkisi, turizmin gelişmesine ve turizm talebinin yoğunluğuna bağlı olarak artar. Turizme doğrudan hizmet veren işletmelerin ihtiyaç duyduğu mal ve hizmetleri üreten ekonominin diğer sektörlerinde de istihdamın yükseleceği açıktır. Doğrudan veya dolaylı istihdamdan

sağlanan gelir harcandıkça ekonomide daha fazla istihdam uyarıcı etki olacaktır (Barutçugil, 1989: 25).

Altyapı ve Üst Yapıya Etkisi: Turizm, ekonomik gelişimi hızlandırıcı bir araç olarak görülmenin yanı sıra, yöredeki ticari faaliyetlerin gelişmesine sebep olan altyapı çalışmalarının tamamlanmasına da yardımcı olmaktadır (McIntosh, Goeldner ve Ritchie, 1995). Turistik talebi karşılamaya hazır hale gelebilmek için öncelikle alt yapı, ulaştırma ve diğer yerel hizmetler bakımından hazır olmak gerekir. Bu sebeple, gelişmekte olan ülkeler bakımından alt yapının yeterli hale gelmesi ile turizm gelişmesi arasında sıkı bir ilişki bulunmaktadır (Ünlüönen vd., 2007: 173).

Turizmin bir destinasyonda egemen bir sektör olması, o destinasyonun ekonomik olarak turizme olan bağlılığını gösterir. Bu durumda turizmde yaşanan gelişmeler o destinasyonun turizm hareketleri içindeki yerini etkileyeceği gibi, yerel ekonominin de gidişatını belirleyen bir rol üstlenmektedir (Özdemir, 2007). Turizm bölgesine seyahat eden turist sayılarında artış yaşanması konaklama, yeme-içme tesisleri ve rekreasyon alanlarının yanı sıra diğer altyapı yatırımlarına ihtiyaç duyulmasına neden olmaktadır. Bu yatırım ihtiyacı turizm sektörünün diğer sektörler ile iş birliği kurmasını sağlamaktadır. Kurulan iş birliği sonucu, ekonomik canlanma ve istihdam artışı gibi önemli ekonomik faaliyetler de yine sürmektedir (Kozak vd., 2001: 110).

Diğer Sektörlere Etkisi: Hizmetler sektörü içinde yer alan turizm ekonomideki diğer sektörlerle yakından ilgilidir. Ekonomide sektörlerin birbirine sağladıkları mal ve hizmet miktarı ile üretim miktarı arasındaki ilişkiler sektörleri birbirine bağımlı hale getirmektedir (Samırkaş ve Bahar, 2013: 12).

Turizmin diğer ekonomik sektörler üzerine etkisinde, Allen Fisher, Calin Clark ve Jean Fourastier'in ortaya atmış oldukları üçlü sektör ayırımına göre; birinci sektör temel faaliyetleri kapsamakta, tarım ve madencilik faaliyetleri bu sektör kapsamında ele alınmaktadır. İkinci sektör inşaat ve imalat sanayi dallarını içermektedir. Üçüncü sektör ulaştırma, ticaret, turizm, bankacılık, eğlence, sanayi ve borsaları kapsamaktadır (Ünlüönen vd., 2014: 171).

Turizm sektörü, turistik ihtiyaçların karşılanmasında ekonominin bütün sektörlerinden yararlandığı gibi, bazı sanayi kollarını içine almakta, bazılarını kendi ihtiyaçlarına göre şekil vermekte, bir kısmını da yeniden yerine getirmektedir. Tarım sektörü ürünlerinden büyük ölçüde yararlanmakta ve diğer sektörlerde de bir canlanma ve harekete neden olmaktadır. Turizmin sanayi sektörü üzerindeki etkileri ise ağırlıklı olarak tüketim ve ara malı üreten sanayilerde ortaya çıkmaktadır. Turizmin sanayi sektörü üzerindeki etkisi daha çok turistik yatırımların artması ile birlikte bu yatırımlarda kullanılan sanayi malları üzerinde görülmektedir. Turizm hizmetler sektörünün de gelişmesine neden olur. Hizmetler sektörü; günlük tüketimle ilgili, bazı küçük sanat dalları ile ilgili, lüks tüketime yönelik, sağlık ve güvenlikle ilgili, tatil ve turizme yönelik ve turizme dönük kamu hizmetleri ile ticari faaliyetleri kapsamaktadır (Selçuk, 2015: 136-137-138).

Bölgelerarası Dengesizliği Giderici Etkisi: Genellikle bir ülkede, bölgelerin gelişmiş ve az gelişmiş olarak ikili ayrımında kriter, ülkenin ortalama gelir seviyesi olmaktadır. Gelir seviyesi itibariyle ülke ortalamasına eşit ya da aşan bölge olarak kabul edilmektedir. Diğer taraftan gerek gelir seviyesi, gerekse gelir artış hızı açısından ülke ortalamasının altında olan bölgeye, az gelişmiş bölge denir. Bölgede turizmin gelişmesiyle birlikte yeni iş alanlarının açılması nüfus hareketliliğini azaltacak, bölgedeki işgücü kaybı önlenecek, artan gelirler iç ticareti canlandıracak, kapalı ekonomik yapıdan kurtulacaktır. Altyapı hizmetlerinin gelişmesi bölgenin içinde bulunduğu bu süreci hızlandırıcı bir etki yapacaktır.

Esas görevi insanları ağırlamak olan turizmin, otomasyona giderek teknoloji ürünlerini kullanma oranı diğer sektörlerle oranla daha düşüktür. Gerekli alt ve üst yapı imkanlarının (otel, motel, pansiyon gibi konaklama birimleri, eğlence ve alışveriş merkezleri, ulaştırma ağı, telekomünikasyon olanakları gibi) sağlanmadığı bir bölgede turizmin gelişmesi mümkün değildir. ayrıca farklı din, kültür ve etnik kökenden gelen insanların aynı mekanlarda bulunmalarını sağladığı için de toplumun yapısını değiştirerek, kültür alışverişini kolaylaştırmaktadır. Bütün bu gelişmeler bölgenin ticaret hacmini arttırarak, kırsaldöngünün dışına çıkılmasına ve kalkınmışlık düzeyinin yükselmesine sebep olabilecektir (Ünlüöner vd., 2014: 176-177).

Bu konuda yapılan ilk çalışmalar turizm gelişiminin yerel halka ekonomik etkileri üzerine olmuştur (Liuand Var, 1986; Milman ve Pizam, 1988; Sheldon ve Var, 1984). Birçok çalışma ekonomik fayda sağlamanın yerel halk tarafından en fazla önem verilen faktör olduğunu ortaya çıkarmıştır (Akış, 1996; Ritchie, 1988). Araştırmalar turizmin istihdamı artırdığını (Belisle ve Hoy, 1980; Tosun 2002; Davis vd., 1988) yeni yatırım olanakları yarattığını (Sethna ve Richmond, 1978) ve yerel halka ve yerel yönetimlere gelir sağladığını (Jurowski vd., 1997) ortaya koymaktadır. Hemen hemen bütün çalışmalarda ekonomik fayda ve tutumlar arasında olumlu bir ilişki olduğu saptanmıştır (Keogh, 1990; Gürsoy ve Rutherford, 2004).

1.4.1.2. Turizmin olumsuz ekonomik etkileri

Turizmin olumlu ekonomik etkilerinin yanında olumsuz ekonomik etkileri de bulunmaktadır. Pearce ve Mason'a (2003) göre turizm iç fiyatlara, enflasyona, turizme olan aşırı bağımlılığa ve yabancı istihdam etkisine neden olmaktadır.

İç Fiyatlara Etkisi: Fiyat gerek ulusal gerekse uluslararası piyasada turizm talebini etkileyen en önemli ekonomik faktörlerden birisidir. Fiyat, turist gönderen ülke açısından ele alındığında; gidilen yerin çekim gücü, ulaşılabilirlik şartları, seyahat öncesi bilgi ve hizmetler, ilişkiler ve çekim merkezi imajı gibi faktörlerle birlikte turist çeken ülkeye yönelik talebin belirleyicisi olmaktadır (Olalı ve Timur, 1988: 81).

Birçok faktörün yanı sıra turist kendisi için önemli tercih belirleyici olarak fiyatı göz önüne almaktadır. Uluslararası turizmde rekabet şartlarının gittikçe ağırlaştığı ve turizm alanında çok sayıda gelişmekte olan ülkenin yoğun bir faaliyet ve turist çekme çabalarına girdiği göz önüne alındığında fiyat faktörünün önemi kendisini açıkça göstermektedir. Fiyat açısından çekici bir hale gelmek isteyen ülkeler milli paralarının değerlerini ayarlama yoluna gidebilirler. Bu durum milli paranın değerinin yabancı paralar karşısında düşürülmesi şeklinde gerçekleşir. Devalüasyon denen bu işlem sayesinde, dış turizmden gelen turistin sayısı ve turist başına harcama miktarı açısından artış beklenir (Kılıçlar, 2004: 22-23).

Ancak gelişmekte olan ülkelerdeki fiyat istikrarsızlıkları ve kura sürekli müdahaleler bu tip para operasyonlarının etkisini azaltmaktadır. Ayrıca bu tip ülkelerdeki

turistik işletmeler fiyatlarını yabancı para cinsinden belirlemede ve böylece bu tip operasyonların etkisini büyük ölçüde azaltmaktadırlar. Bir ekonomide turistik aktivitenin canlanması, hem ithal malların talebinin hem de mal, hizmet talebi ve üretim faktörleri talebinin artmasına neden olur. Talepteki bu artış üretim faktörlerinin maliyetlerini artırırken diğer yandan, bu talebi karşılamak için yatırım kararı ve yatırımın fiilen gerçekleşmesi için geçen sürede de fiyat artışları oluşturmaktadır (Selçuk, 2015: 126-127).

Turizm sektöründe fiyat önemli bir belirleyici faktör olmasına rağmen, turistik tüketim harcamalarının çok çeşitli olması ve turistik mal ve hizmet fiyatlarının oluşumunun karmaşık oluşu, fiyat ile turistik tüketim arasındaki somut ilişkinin ortaya konmasını zorlaştırmaktadır (Selçuk, 2015: 127).

Enflasyona Etkisi: Latince şişkinlik anlamına gelen enflasyon, en basit tanımıyla fiyatlar genel düzeyinde ortaya çıkan sürekli artış demektir. Enflasyonda dikkat edilmesi gereken husus fiyatlar genel düzeyidir. Tek tek fiyat artışları enflasyon olarak tanımlanamaz. Diğer taraftan fiyatlar genel düzeyinin sürekli bir artış içerisinde olması gerekir. Başka bir deyişle enflasyon fiyatlar genel düzeyinin sürekli bir biçimde ve önemli oranlarda artması ve dolayısıyla paranın satın alma gücünü yitirmesi olarak da tanımlanabilir. Turizm-enflasyon ilişkisini enflasyonun oluşma sebeplerinden hareketle incelemek mümkündür. Turizm hareketleri zaman ve mekan içinde, belirli dönemlerde ve belirli bölgelerde yoğunlaşmaktadır. Dolayısıyla turizm hizmetlerinin fiyatları piyasa şartlarına göre daha hızla artmakta, zaman ve mekan yoğunlaşmasına paralel olarak yükselmektedir (Ünlüönen vd. 2007: 180).

Enflasyon para değerinin düşmesine ve fiyatların yükselmesine yol açan dinamik bir olaydır (Ünlüönen vd. 2007: 183). Öte yandan mal ve hizmet fiyatlarında aşırı artış gerçekleşebilmekte ve bu artış bölgesel enflasyona neden olmaktadır (Oktayer vd., 2007: 29). Turizm mevsimlik bir özellik taşıması, belli aylarda turistik istasyonlarda kısa süreli kısmi enflasyonlara sebep olur (Ünlüönen vd. 2007: 183) . Yılın belli dönemlerde yoğunlaşan turizm talebine karşın turizm arzında hemen artış görülmez. Arzın artışı daha uzun bir sürede gerçekleşir. Bu yüzden, miktar açısından dengeye gelemeyen turizm sektörü, fiyatlarda artış olması nedeniyle dengeye ulaşır ve bu artışlar ekonominin tümünü etkiler (Yıldırım, 2005: 43). Artan talebin karşılanması çalışmaları yanında fiyatlarda talep

artışına paralel artışlar meydana gelir ve turizm mevsimi bittikten sonra fiyatlarda tekrar eski seviyesine dönme eğilimi izlenir (Ünlüönen vd. 2007: 183).

Enflasyonun sonuçları turizm açısından değerlendirildiğinde (Ünlüönen vd., 2007: 185-186):

- Enflasyon tasarrufa imkan vermediğinden iç turizm geriler, orta gelir grubunun turizme katılması zorlaşır.
- İç fiyat artışları, döviz kurlarındaki yükselişi aşarsa, dış aktif turizm olumsuz yönde etkilenir.
- Dış pasif turizm gelişir.
- Mal ve hizmetin kalitesi düşer, turist memnuniyeti önemli ölçüde azalır.
- Turistleri kandırmak gibi çok tehlikeli eğilimler alışkanlık haline gelebilir.

Turizme Olan Aşırı Bağımlılık ve Yabancı İstihdam Üzerine Etkisi: Turizme aşırı bağımlılık ise küçük devletlerin başka bir gelişme stratejisi izlememeleri yüzünden turizm gelirlerinde yaşadıkları bir azalma sonucunda ekonomik krize maruz kalmalarıdır (Mason, 2003). Turizm, arazi ve bazı mal ve hizmet fiyatlarında değişiklik yaşanmasına neden olur. Bir bölgede turizm faaliyetleri geliştiğinde o bölgede arazi fiyatlarında da artışlar meydana gelmektedir. Yaşanan bu artış en fazla bölge halkını etkilemektedir (Oktayer vd.,2007: 29). Bir ülke veya bölgede turizmin gelişmesine paralel olarak hem ithal mallara hem de yerel mal ve hizmetlere olan talep artar. Bu talep artışı, üretim faktörlerinin fiyatlarının artmasına yol açar. Yani, üretim maliyetleri artmış olur. Artan talebi karşılamak amacıyla yapılacak yeni yatırımlar gerçekleşinceye kadar geçen zaman diliminde fiyatlar yüksek seyreder. Özellikle gelir düzeyi yüksek bazı turist gruplarının ihtiyaçlarını karşılamak için ihtiyaç duyulan mal ve hizmetlerin ithali zorunluluğu söz konusu olmaktadır (Ünlüönen vd., 2007). Turistlerin ithal ürün tüketmesi, yerel halkın bu ürünlere özenmesi, turizm yatırımlarında ithal malzemelerin kullanımı ve yabancı sermayeli turizm işletmelerinin yabancı personeline yaptığı kâr ve ücret transferi dövizin ülke dışına çıkmasına neden olmaktadır. Bu durum dövizden elde edilecek kazancın yüksek olmaması sonucunu ortaya çıkarmaktadır (Oktayer vd., 2007).

Dünya Turizm Örgütü (WTO) tarafından yapılan uzun vadeli tahminlerde (2010-2030), turizmi etkileyen sosyal, politik, ekonomik, çevresel ve teknolojik faktörlerin

geçmişte olduğu gibi gelecekte de turizmde etkili olacağı vurgulanmaktadır. Söz konusu faktörler temel alındığında, dünyadaki turist sayısının 2010 yılından 2030 yılına kadar her yıl ortalama yüzde 3,3 oranında artış göstereceği, bu oranının zamanla azalarak 2030 yılında yüzde 2,5'e düşeceği ve turist sayısının yıllık ortalama 43 milyon artacağı tahmin edilmektedir. 1995-2010 döneminde turist sayısındaki artış, her yıl için ortalama 28 milyondur. Bu çerçevede, uluslararası turist sayısının 2030 yılına kadar 1,8 milyar kişiye ulaşacağı tahmin edilmektedir. Başta Dünya Turizm Örgütü (WTO-World Tourism Organization) olmak üzere, Dünya Turizm ve Seyahat Konseyi (WTTC-World Travel and Tourism Council), Ekonomik İşbirliği ve Kalkınma Örgütü (OECD- Organisation for Economic Cooperation and Development) ve turizmle ilgili diğer kuruluşlar, sektörün genel büyümeye devam edeceğini, ancak büyüme hızının daha yavaş bir seyir izleyeceğini belirtmektedirler. Ekonomik büyüme, gelişmekte olan ülkelerde yoğunlaşırken, gelişmiş ülkelerin ekonomik büyümelerinin durma noktasına gelebileceği de öngörülmektedir (Onuncu Kalkınma Planı, 2014: 4).

Çizelge 1.2. Turizmin ekonomik etkileri

| Olumlu Etkiler | Olumsuz Etkiler |
|--|---|
| <ul style="list-style-type: none"> • Döviz kazandırarak dış ödemeler dengesine olumlu katkılar sunar. | <ul style="list-style-type: none"> • Ekonomik faaliyetlerde yapı değişiklikleri görülür. |
| <ul style="list-style-type: none"> • Geliri artırır. (Kişisel / Devlet) | <ul style="list-style-type: none"> • Fırsat maliyeti yaratır. |
| <ul style="list-style-type: none"> • Yatırımları uyarıcı etki yapar. | <ul style="list-style-type: none"> • Aşırı bağımlılık ortaya çıkar. |
| <ul style="list-style-type: none"> • Çalışma alanı yaratır ve istihdamı artırır. | <ul style="list-style-type: none"> • Enflasyonist baskıyı artırır. |
| <ul style="list-style-type: none"> • Diğer ekonomik sektörleri etkiler. | <ul style="list-style-type: none"> • Üretimin mevsimlik olması ve yatırımlardaki geri dönüş (kârlılık) oranının düşük olması, ekonomik yükler getirir. |
| <ul style="list-style-type: none"> • Bölgelerarası dengesizliği giderir. | <ul style="list-style-type: none"> • Yabancı işgücü istihdamı ortaya çıkar. |
| <ul style="list-style-type: none"> • Alt ve üst yapıyı etkiler | <ul style="list-style-type: none"> • Dışalım eğilimini artırır. |

Kaynak: Dağdeviren, 2015 s.23

1.4.2. Turizmin Çevresel Etkileri

Turizm ve çevre kavramları birbirleriyle bir bütün halindedirler. Turizm; çekim unsuru veya turizm faaliyetlerinin gerçekleşmesi açısından en nihayetinde çevreye bağlıdır. Çevrenin turizm için kilit bir unsur olduğu ise giderek daha çok kabul görmektedir (Soontayatron, 2010: 59).

Turizmin varlığı bozulmamış bir çevreye bağlıdır. Çevre denince akla öncelikle doğa gelir. Doğa ise çoğunlukla insanın değiştirmedığı ve yaşamadığı alanlar olarak düşünülür. Fakat çevreyi sadece doğal alanlarla sınırlamamak gerekir. Çevre, içinde insanın yaşadığı, etkileşimde bulunduğu, değiştirdiği veya değiştiremediği her yer olarak anlaşılmalıdır. Bu yer, hava, su, yeryüzü, yeraltı, atmosfer ve uzayı içerecek bir şekilde düşünülmelidir. Dolayısıyla çevre dünyayı saran her yer anlamına gelir (Erdoğan: 2003: 13-15).

Çevre; insanların ve diğer canlıların yaşamları boyunca ilişkilerini sürdürdükleri ve karşılıklı olarak etkileşim içinde buldukları fiziki, biyolojik, sosyal, ekonomik ve kültürel ortamdır. Çevre, bir organizmanın var olduğu ortam ya da şartlardır. Sağlıklı bir yaşamın sürdürülmesi ancak sağlıklı bir çevre ile mümkündür (Okşasoğlu, 2006: 46).

Bütün canlılar gibi, insan da doğa ile etkileşimde bulunarak varlığını sürdürür. Diğer canlı türlerinden farklı olarak yalnızca insan, doğa ile etkileşimde araya kültürünü koyar (Oskay, 1997: 7).

“Turizmde çevre konusunun kapsamı oldukça geniştir. Tarihi ve kültürel yerler, iklim, doğa, doğal manzara birer çevre unsurudur.” (Goodall, 1992: 60). “Bazı bölge ve alanlar; doğal özelliklerin bir arada yoğunlaşması, çeşitliliğinin bol olması ve benzeri olmayan özelliklere sahip olması bakımından diğer bölge ve alanlardan daha avantajlı ve zengin durumdadır. Bu özelliklere sahip olan destinasyonlar turizm açısından daha cazip hale gelmektedir.” (Gündüz, 2004: 60). Çevre, turizmin bir bölgede başlaması ve devamlılığının sağlanabilmesinde önemli bir etkidir. İçinde barındırdığı tarihi, doğal, arkeolojik yapılar sayesinde çevre ve turizm ilişkisi önem taşımaktadır.

Geçmişte turizm yatırımcıları, turizmi sadece ekonomik fayda olarak görmüşlerdir. Bugün ise ekonomik faktörlerin ötesinde turizmin çevresel ve sosyokültürel sonuçlarına da bakılmaktadır. Araştırmalar, turizm ile gelişmenin olabilmesi için çevre korumanın gerekliliğini vurgulamaktadır. Dolayısıyla, turizm ve çevre bağlamında ortaya çıkan çevre sorunlarının incelenmesi önem kazanmaktadır (Erdoğan, 2003: 12).

Tolungüç (1999), turizmin artık yalnızca ekonomik yararları açısından değil özellikle toplumsal ve fiziki çevre üzerindeki etkileri yönünden de bilimsel araştırmalara konu olduğunu hatta araştırmalarda ekonomik yararlar ve etkilerin gerçek birer yarara dönüşüp dönüşmediğinin sorgulandığını ifade etmektedir. Bu bağlamda, turizm sektör ve faaliyetlerinin doğası, turist sayısının artışına paralel olarak gelen sorunlar, turist kitlesine sunulan hizmetin insan ve çevresine getirdiği sonuçlar, çıkan sorunları çözmeye yönelik önlemler ve politikaların yapısı üzerinde durulması gereken ciddi konular olarak ortaya çıkmaktadır (Erdoğan, 2003: 83).

Turistler, güneş-deniz-kum gibi doğaya bağlı kaynakları tüketirler. Doğal kaynaklar, turizm sektörü tarafından kullanılan en önemli kaynaklardır. Dağınık yerleşmeler ve orantısız gelişim gösteren sanayi, turizmin yaşandığı yöreleri tehdit etmektedir (Okşasoğlu, 2006: 76). “Hızla artan dünya nüfusu, hızlı ve düzensiz kentleşme, plansız sanayileşme, sulak alanların kirletilmesi, tarım ilaçlarının aşırı ve kontrolsüz kullanımı, orman yangınları ile meydana gelen kirlenmelerin yanında, yenilenemeyen kaynakların aşırı kullanımı ve düzensiz tüketimi doğal dengeyi bozan etkenlerin başında gelmektedir.” (Baykan, 2007: 49). Kaynakların bilinçsiz kullanımı ve oluşan farklı kirlilik türleri ile bozulmalar ortaya çıkmakta; bu da canlıların yaşamını olumsuz şekilde etkilemektedir. Turizmin sürdürülebilirliği noktasında ise bu tür doğal kaynakların varlığı önemli bir unsurdur. “Bir turizm yöresinin tarihi ve doğal güzellikleri, turistleri o turizm yöresine çekmektedir.” (Baykan, 2007: 49).

1.4.2.1. Turizmin Olumlu Çevresel Etkileri

Turistik yöreler turizmin ekonomik yararlarından daha fazla pay alabilmek için yaşanılan doğal çevreyi çekici kılmak zorundadır. Bunu yaparken beşeri yapısını ve turistik tesislerini, yerel mimari yapı ve peyzaj özellikleri ile de bir araya getirmelidir (Usta, 2001: 161).

Turistler tarafından ziyaret edilen bir yörede, çevreye daha fazla özen gösterildiği gözlenmektedir. Bu anlamda birçok ülke, doğal çevrenin korunmasına yönelik önlemler almaktadır. Çünkü uluslararası turizm talebinin arttırılabilmesi ve bu talebin sürekli kılınabilmesi, çevresel değerlerin varlıklarını sürdürmelerine bağlıdır. Bu da çevre bilincinin artmasıyla yakından ilişkilidir. Turizmin sürdürülebilirliği için doğal çevreye ihtiyaç duyulmaktadır. Bu nedenle turizm faaliyetleri doğal alanların korunmasına yardımcı olur. Turizm ile birlikte doğal, arkeolojik ve tarihi alanların korunması, çevre kalitesinin iyileştirilmesi, çevrenin değerinin artırılması, altyapı olanaklarının geliştirilmesi ve çevrenin ön plana çıkarılması mümkün olabilmektedir (Mansuroğlu, 2006: 36). Turizm faaliyetleri tarihi mekanların, arkeolojik eserlerin ve mimari tarzların korunmasını sağlamaktadır. Turizm eski yapıların yeni kimlikleriyle bugün de yaşamalarını sağlayacak düzenlemeleri özendirilmektedir. Eski hanlar, kışlalar, sarnıçlar, kaleler restore edilerek otel, restoran vb. tesislere dönüştürülmektedir. Çevre korunmasında turizmin rolü, Dünya Turizm Organizasyonu'nun Manila Bildirgesi (WTO, 1980) ile ortaya konmuştur. Bu bildirmede; "Turizm kaynaklarının kontrolsüz bırakılmamasına, turizm gereksinimleri karşılanırken turizm alanlarında yaşayan nüfusun sosyal ve ekonomik yaşantısına, turist çeken tarihi ve kültürel alanlarda doğal kaynaklara zararlı olacak faaliyetlerde bulunulmamasına, bütün turizm kaynaklarının insanoğlunun mirası olduğuna" değinilmiş ve uluslararası ölçekte doğal ve kültürel kaynakların korunmasının geniş kapsamlı turizm planlamasının amacı olduğu belirtilmiştir (Okşasoğlu, 2006: 27, 77).

1.4.2.2. Turizmin Olumsuz Çevresel Etkileri

Turizm tüm bu olumlu etkilerinin yanında doğal manzaranın bozulmasına da neden olmaktadır. Turizmin çevre üzerindeki olumsuz etkileri daha fazla ve belirgindir. Turistik yerleşim doğal çevreyi tahrip etmekte ve fiziksel dengeyi bozmaktadır. Kıyılardaki konaklama tesisleri, yüzme havuzları, yat limanları, dağ yolları, teleferik vb. tesisler hem doğal görünümü değiştirmekte, hem de tarihi ve arkeolojik değerlerle uyumsuzluk yaratmaktadır (Okşasoğlu, 2006: 81). Doğal güzelliğe sahip birçok kıyı, yüksek beton otellerle kaplanmaya başlandığında, doğal çekicilikler yok olabilmektedir. Bu durum aynı zamanda tarihi ve arkeolojik değerlerle uyumsuzluk yaratmaktadır (Davies ve Cahill, 2000: 7). İyi planlanmamış ve yönetilemeyen turizm faaliyeti kamu sağlığını tehdit eden olumsuz etkiler oluşturmaktadır. Bu olumsuz etkilerin arasında; arkeolojik ve tarihi yerlerin tahribi, flora ve fauna üzerindeki etkiler, hava, su, toprak kirlenmesi, gürültü ve

görüntü kirliliği, verimli tarım arazilerinin yok olması ve manzaranın bayağılaşması gibi etkiler sayılabilir (Olahı ve Timur, 1988; Avcıkurt 2009).

Arkeolojik ve tarihi yerlerin tahribi: Doğal, tarihi ve arkeolojik değerler ve kaynakların aşırı ve bilinçsiz kullanımı ekosistemler ve doğal kaynakların zaman içinde bozulmasına ve yıpranmasına neden olmaktadır. Örneğin Maçka Altındere Vadisi Milli Parkı'nda Sümela Manastırı'nın freskleri insanlar tarafından kazılmasından ve fotoğraf makinelerinin flaşlarından zamanla zarar görmüştür. Aynı durum Göreme Milli Parkı içinde geçerlidir. Pamukkale travertenlerinin aşırı ziyaretçi baskısı sonucu siyahlaşması doğal kaynakların bozulmasına en belirgin örneklerden biridir. Pamukkale travertenlerinin en çok ilgi çeken özelliği beyazlığıdır. Bu beyazlığın nedeni ana kayacın kireçtaşı olması sonucu, sudaki kalsiyum oranının yüksek olmasıdır, fakat günümüzde turizme yönelik kullanımlar arttıkça turistik tesislerin atık suları ve katı atıkların çürümesinden oluşan yosunlaşma, kirlilik ve suyun tesislerde kullanımı sonucu, üzerinden su akmayan travertenlerde kararma görülmektedir (Erdoğan, 2003: 93).

Flora ve Fauna üzerine etkisi: Turizmin doğal çevre üzerindeki bir diğer etkisi ise bölgesel flora ve fauna yapısı üzerinde görülebilmektedir (Hofman, 2000: 5-6, Okşaşoğlu, 2006: 81). Turizmin gelişmesi çok sayıda yaban hayatı türlerinin yaşam ortamlarını gittikçe daha da fazla işgal etmeye başlamıştır. Korunan alanlar bazı türler için sığınak görevi görür. Ancak geniş alanlara ihtiyaç duyan ve göçmen davranışlarda bulunan türler için koruma alanlarındaki küçük alanlar yeterli değildir ve bu yerler onların avlanma, beslenme ve üreme faaliyetlerini olumsuz yönde etkileyebilmektedir. Özellikle Afrika'da fildişi, aslanpençesi elde etmek için avlanmak yaban hayatı için büyük tehdit oluşturmaktadır. Yaban hayatı gözlemciliği ve fotoğraf çekme gibi tüketici ve tahrip edici olmayan faaliyetler bile olumsuz etkiler yaratmaktadır. Turistlerin varlığı hayvanlar arasında davranış bozukluğuna, özellikle de beslenme ve döllenme gibi faaliyetlerinde değişikliğe, bozulmaya neden olmaktadır (Erdoğan, 2003: 89). Flora ve faunada belirli türlerin kaybolması sıkça rastlanan bir durumdur (Hofman, 2000: 5-6, Okşaşoğlu, 2006: 81). Bu nedenle turistlerin ziyaret zamanları sınırlanmalı, özellikle de yumurtlama mevsiminde daha dikkatli olunmalıdır (Erdoğan, 2003: 90).

Kirlilik: Turizm talebinin arttığı zamanlarda, doğal çevre tahrip edilebilmekte ve doğanın dengesi bozulabilmektedir. Özellikle turistlerin, turistik yerleri yoğun olarak

ziyaret ettiği dönemlerde, su kaynaklarında önemli ölçüde azalma olabilmektedir. Bunun yanında turizmin gelişme seyri izlediği yörelerdeki turist davranışları önem kazanmaktadır. Çünkü turistler çevre konusunda bilinçli değilse, gittikleri yöredeki doğal yaşamın bozulmasında etkileri olabilmektedir (Blamey, 2001: 10-11). Öyle ki, bazı turistlerin çevre üzerindeki olumsuz davranışları, orman yangınlarına, ırmak, deniz ve göllerin kirlenmesine ve buna bağlı olarak hayvan ve bitki topluluklarının yok olmasına neden olabilmektedir (Cessford ve Dingwall, 1999: 5).

Turizm sektörü büyük ölçüde kıyılarda yoğunlaşmıştır. Bu nedenle deniz suyunun ve plajların temizliği çevre kalitesinin en önemli göstergesi olarak kabul edilebilir (Harrison, 2004: 10). Kıyı turizminde çevre kalitesinin en önemli göstergelerinden biri deniz suyunun temizliğidir. Turizmin yarattığı yoğunlaşma nedeniyle artan atık su miktarı, deniz suyunun kalitesi üzerinde de olumsuz bir etki yaratmaktadır. Konaklama tesislerinin atık sularının çevredeki nehir, göl, deniz gibi doğal su kaynaklarına verilmesi su kirliliğini arttırmaktadır. “Bölgelerde bulunan denizlere, göllere ve nehirlere verilen atık sular, buralarda kirlilik meydana getirmektedir. Bu kirlilik su ortamlarında yaşayan bitki ve hayvan türlerini olumsuz etkilemekte ve ölümlerine sebep olmaktadır. Ayrıca su ve görüntü kirliliği, kötü koku, yüzme suyu kalitesinin düşmesi gibi sebeplerle turizm sektörünü olumsuz etkilemektedir” (Türkiye Çevre Durum Raporu, ÇED ve Planlama Genel Müdürlüğü, 2007). Gezi amaçlı teknelerden bırakılan petrol, yağ gibi ürünler de suyun içerisindeki oksijeni azaltmakta ve su kirliliğine neden olmaktadır. Gürültü, trafikten kaynaklanan hava kirliliği, orman yangınları, altyapı yetersizliği, kıyı bölgeleri ile verimli tarım topraklarının ve hassas alanların dağınık, düzensiz ve yoğun yapılaşma ve ikinci konut alanlarıyla betonlaşması gibi faktörler doğal dengeleri bozmakta dolayısıyla turizm potansiyelini oluşturan değerlerin yavaş yavaş ortadan kalkmasına neden olmaktadır (Harrison, 2004: 10).

Tarım alanları üzerine etkisi: Yazlık konutların ve turistik sitelerin, verimli tarım alanları üzerinde kurulması, yani toprağın turizme ayrılması, tarım için kullanımı önlemektedir. Kıyılar boyunca uzanan bu verimli alanların, yazlık konut veya turistik tesis amaçlı kullanımı, ülke tarımına büyük zararlar vermekte ve üretim kaybına yol açmaktadır (İçöz, 1994: 21-22)

Wbaiwa'a (2003) göre, turizm yıkım tohumlarını kendi içerisinde barındırmaktadır, ziyaretçilerin deneyim yaşamak için geldikleri yerdeki çevresel çekiciliklere zarar veren turizm, turizmi öldürebilir. Turizmin fazla gelişmesi yerel halkın gelecek ümitlerini ve turistlerin beklentilerini barındıran çevresel kaynakların üzerine fazlasıyla baskı kurmaktadır. Aynı şekilde Hughes (2002) de turizmin ev sahibi halk için çok sıkıntılı olabileceğini düşünmekte ve turizmin çevresel ve kültürel yıkıma, ekonomik sömürülere eğilimli olduğunu savunmaktadır.

Bu bilgiler ışığında, turizmin fiziki çevre üzerinde iki yönlü etki yaptığı sonucuna ulaşılabilir. Bu, iki yönlü etkiden kast edilen, turizmin çevre üzerinde hem olumlu hem de olumsuz etkiler bıraktığıdır.

Daha önce değinilen Manila bildirgesinden sonra Dünya Turizm Organizasyonu (WTO) ve Birleşmiş Milletler Çevre Programı (UNEP) ortaklaşa bir bildirge yayınlamışlardır (WTO-UNEP, 1982). Bu bildirgede; turizmin gelişmesinin sağlanması için insanoğlunun çevresini oluşturan elemanların korunması, geliştirilmesi, kalitesinin artırılmasının temel koşul olduğu; bunun karşılığında turizmin rasyonel yönetimi ile kültürel ve fiziksel çevrenin gelişmesine, yaşam kalitesinin yükselmesine katkıda bulunabileceği" görüşü ileri sürülmüştür.

Başarılı bir turizm faaliyeti için temiz ve düzenli çevreye ihtiyaç vardır. Turistlerin doğa koruma ve çevre sorunlarına gittikçe daha duyarlı oldukları gözlenmektedir. Dolayısıyla, alternatif turizmde yerel örf ve adetlere saygı gösterilirken, çevre ve doğa korumasında da özen gösterilmelidir. Sürdürülebilir kalkınmayı başarmak için tüm ülke düzeyinde sosyal ve çevresel değerleri tanımlamak ve değerlendirerek envanter oluşturmak, politikalar belirlemek, gerekli ölçüm araçlarını temin etmek, kaynak stok muhasebesi ve çevresel gider muhasebesi gibi uygulama alanlarını gündeme getirmek gerekmektedir. Sürdürülebilir kalkınma, kaynakları tüketmeden ekonomik kalkınmayı sağlamak şeklinde özetlenebilir. Bu kavram ekonomik, sosyal, çevresel gereksinimleri içermektedir (Işıkcı, 2002: 271-272).

Turizm sektörü her sektörden daha çok doğal kaynakların, sosyal kültürel kaynakların kullanılmasına dayanan bir sistemdir. Bir başka ifade ile turizm sektörünün bu kaynakları girdi olarak kullanması ve bir anlamda tüketmesi, doğası gereği kaçınılmazdır. Turizm sektörü en büyük sermayesi olan doğal ve kültürel kaynakları kullanırken, diğer sektörlere de örnek olacak bir davranış sergilemesi ve bu kaynakları koruyarak kullanmanın, bilinçsizce tüketmemenin en güzel örneklerini vermek durumundadır (Birkan, 2002: 140).

Yapılan çalışmalar, turizm hareketlerinin planlı ve bilinçli bir şekilde organize edilmesi durumunda, turizmin çevre üzerinde yarattığı olumsuz etkilerin en aza indirilebileceğini göstermektedir.

Çizelge 1.3. Turizmin çevresel etkileri

| Olumlu Etkiler | Olumsuz Etkiler |
|--|--|
| • Çevre korumasını ve ıslahını sağlar. | • Çevre kirliliğini artırır. (su, hava, gürültü ve görüntü kirliliği) |
| • Yaban hayatını korur. | • Hassas toprak ve plajların zarar görmesine neden olarak mercan ve sahil kumullarının tahribatına yol açar. |
| • Doğa temelli turizm eğitimini teşvik eder. | • Toprağın yapısının değişimi ve erozyon riski oluşur. |
| • Su, elektrik ve telefon gibi altyapıları iyileştirir. | • Flora ve faunaya zarar verir. |
| • Yerel yönetimin imkânlarını (kaldırım, yol ağı, hükümet binaları) iyileştirir. | • Orman yangınlarının meydana gelme riskini artırır. |
| • Arkeolojik ve tarihi yerlerin korunmasını sağlar. | • Manzarayı bozan geniş binaların, çarpık ve uygunsuz mimari tarzların oluşmasına neden olur. |
| • Çevre değerinin artırılmasını ve çevre bilincinin oluşmasını sağlar. | • Kalabalık ve izdiham oluşması çevresel stres ve canlılarda davranış değişikliğine neden olur. |

Kaynak: Dağdeviren, 2015, s.24; Avcıkurt, 2009, s.43,45

1.4.3. Turizmin Sosyokültürel Etkileri

Turizm olgusu ekonomik, sosyal, kültürel ve çevresel faktörleri etkilemesi açısından çok boyutlu ve turist ile ev sahibi arasında bir etkileşim oluşturması açısından ise dinamik bir süreçtir (Alaeddinoğlu, 2007: 4; Fagence, 2003: 63). Bu bağlamda turizm, hem toplumsal değişim aracı olarak hem de destinasyonda bulunan yerel halk ile o destinasyona seyahat gerçekleştiren ziyaretçiler arasında gerçekleşen sosyal bir etkileşim kaynağı olarak görülebilmektedir (Rızaoğlu, 2004: 19). Turizm faaliyetlerinin gerçekleştiği bölgelerde turizmin yarattığı sosyal etkiler önemlidir. Wall ve Mathieson'a göre (2006) turizmin sosyal etkileri, turist ve yerel halkın birbiri ile etkileşimiyle ortaya çıkan ilişkilerin sonucudur. Sosyal etkiler, turizmin var olan sosyal değerlere, kişisel davranışlara, aile içi ilişkilere, güvenlik kavramına, ahlâki kurallara, geleneksel gösterilere ve toplumun sosyal yapısına dolaylı veya dolaysız yollardan yaptığı etkileri ifade eder (Baykan, 2007: 55).

Sosyal etkileri belirleyen önemli faktörler arasında turistlerin sayısı, türleri, bölgenin yaşam çizgisindeki yeri, turist kabul eden ve gönderen ülkeler arasındaki ekonomik ve kültürel farklılık, alanın fiziksel büyüklüğü, iç göçle gelen kişilerin çalışanlar içindeki oranı, gelen turistlerin bölgeden ev (mülk) alma oranları, yerel halkın tesis sahipliği oranı, yöneticilerin tutumları, yerel halkın görüşleri ve bunların seviyesi, aracı kurumlar, turistlerin dağılımı yönündeki uygulamalar, bölgenin pazarlama çabaları ve oluşturulan imaj, yerel halkın yapısal homojenliği, bölgenin ulaşılabilirliği vb. sayılabilir (Yüksel, Yüksel ve Hançer, 2002: 180).

İnançlar, kurumlar, değerler ve sosyal ilişkiler arasındaki sıkı bağlar, sosyal ve kültürel kavramların da iç içe geçmesine neden olmaktadır. Turizmin ne tür sosyokültürel etkilerinin olduğunu belirleyebilmek için öncelikle sosyal ve kültürel yapının ne olduğunun açıklanması gerekir. Sorokin'e (1964) göre, sosyokültür birlikteliği, kültür unsurlarının ve sosyal kurumların zaman içinde tekrarlanarak meydana getirdikleri ve onların karşılıklı etkileşimleri sonucu oluşan sosyal dengenin adı olarak ele alınmaktadır (Ekici, 2013: 39).

Sosyal yapı kavramı "toplumu oluşturan başlıca öğeleri, bunların toplum bütünü içindeki yerlerini ve aralarındaki ilişkileri ve böylece işleyişlerindeki düzenlilikleri" anlatmaktadır (Doğan, 1998: 284). Toplumların sahip oldukları sosyal yapılar birbirinden farklılık gösterebilirler. Sosyal ve kültürel yapılar bazı unsurlardan oluşmaktadır. Bu

unsurlardan biri kültürel farklılıklardan ortaya çıkan fikirler, amaçlar, hedefler ve ilgililerdir. İkincisi ise bu amaç ve hedeflere ulaşmak için kültürün tayin ettiği yasal yollardır. Toplum içindeki her sosyal yapı bazı kurallara bağlıdır. Toplumda gelenek, görenek, örf ve adetler, kişinin davranışlarını yönlendirmektedir. Bu öğeler kişiyi, kültürün tayin ettiği amaç ve hedeflere götürmektedir (Aron, 2006: 148).

Turizmin sosyal işlevi; farklı toplumsal ve kültürel yapıdaki milletlerin, birbirleriyle çeşitli ilişkiler kurarak yakınlaşıp, kaynaşmalarını sağlamasıdır. Kültürel işlevi ise; dış ülkelere yapılan seyahatler sonucu bilim, kültür ve sanat eserlerinin, yerleşim ve yaşayış biçimlerinin turistik faaliyetlerden etkilenerek değişikliğe uğramasıdır (Zengin, 2006: 40).

Sosyal etkileşim turizm sektöründe kaçınılmaz bir etkiye sahiptir. Çünkü bir destinasyonu ziyaret eden turistlerin o destinasyonda bulunan yerel halk ile etkileşimde bulunmadan ziyaretini tamamlaması neredeyse mümkün değildir. Yaşanan bu etkileşim sonucunda olumlu veya olumsuz bir etki meydana gelebilmektedir.

Toplumların sosyal yapıları içinde bireyler, sosyal sınıflar, aileler ve eğitim yapısı yer almaktadır ve bunlar, toplumları birbirinden ayırt eden unsurlardır. Bununla birlikte, sosyal yapılar zaman içinde değişime uğrayabilmektedir (Haley vd., 2005: 649). Diğer taraftan turizmin sosyal etkileri uzun dönemde sosyal değerler, inançlar ve kültürel uygulamalarda kademeli değişmelere yol açar. Turizmle ilgili sosyal maliyetlerin birçoğu turist kabul eden toplumlarda olumsuz değişimler olarak yer almaktadır. Örneğin; dinsel tutumlarda, kıyafetlerde, davranış kaidelerinde ve geleneklerde görülen değişiklikler bunların başında gelmektedir. Bu değişimler sık sık gösteriş etkisi olarak, yani yerel toplumların kendilerine uygun olmayan davranışları ve öteki özellikleri taklit etmesi ve uygulaması şeklinde görülmektedir (Avcıkurt, 2009: 51). Hangi sosyokültürel niteliklerin ne derece etkileneceği, turist sayısı, turizmin bölgedeki gelişme düzeyi gibi faktörlere bağlıdır (Tayfun ve Kılıçlar, 2004: 2).

1.4.3.1. Turizmin Olumlu Sosyokültürel Etkileri

Turizmin sosyokültürel etkileri turistler ve yerel halk üzerinde çeşitli şekillerde görülmekte ve etkileri hissedilmektedir. Turizmin bazı olumlu sosyokültürel etkileri aşağıda açıklanmıştır.

Yaşam standartları üzerine etkisi: Diğer bir görüşe göre bir topluluğun turizme ilgi göstermesi öncelikle turizmin ekonomik çekiciliğinden kaynaklanmaktadır. Turizme açılan bir topluluk, öncesinde tarım sektöründe faaliyet gösterirken, turizmle birlikte daha fazla gelir elde etmek ve bu yolla yaşam standartlarını yükseltmek amacıyla turizm sektöründe faaliyet göstermeye başlamaktadır. Turizmin geliştiği alanlarda yaşayan insanlar için turizm faaliyeti istihdam ve çeşitli girişimcilik faaliyetleri yoluyla yaşam standartlarını iyileştirme aracı olmakta, kadınların ekonomik olarak iş gücüne katılması için fırsatlar sağlamakta ve turizmin gelişiminin bir parçası olarak sağlanan hizmetlerden faydalanma imkanı vermektedir (Avcıkurt, 2009: 51). Böylece turizme açılan toplulukta, yaşamlarında, iş yerlerinde farklılaşmalar olmaya başlamaktadır. Önceleri ekonomik platformda gelişen turist-yerel halk ilişkisi, zamanla yerel halkın turistler hakkında bilgi sahibi olmasını sağlamaktadır. Böylece zamanla gelişen ilişkilerle birlikte turizmin, toplumun sosyokültürel yapı üzerindeki etkileri de oluşmaktadır (Berber, 2003).

İnsan ilişkileri üzerine etkisi: Toplumda farklı demografik özelliklere sahip olan bireyler, turizm bölgelerinde değişik boyutlarda da olsa karşı karşıya gelmektedir. İlişkiler sistemi içinde ortaya çıkan bu karşılıklı etkileşim yalnız birey olarak turist ve turistle ilişkiye giren insanı değil, aynı zamanda toplumda ziyaretçilerle yerel nüfus arasındaki etkileşimi de oluşturmaktadır. Turizm bu bağlamda sadece birey olarak insanı etkilememekte, aynı zamanda toplumsal işleyiş içinde birbirine bağlı farklı rolleri üstlenen bireylerin oluşturduğu toplumsal kurum ve örgütleri de etkilemektedir (Tatlıdil, 2002: 193).

De Kart (1979), turist yerel halk etkileşim anlarının genelde üç değişik ortamda olabileceğini belirtmektedir: (1) turistler yerel halk tarafından satılan bir ürünü alırken, (2) aynı doğal ya da insan yapımı kaynağı veya tesisi kullanırken (turist yerel halkın aynı plajı, dinlenme ve eğlence mekanlarını kullanması) ve (3) her iki tarafın fikirlerin değişimi için bir araya gelmesi şeklinde oluşmaktadır. Turizmin uluslararası anlayışı ve toleransı

arttırdığı söylenirken genellikle 3. tipte etkileşim anlarının varlığından yola çıkılmaktadır. Bunun aksine ilk iki tipteki etkileşim türleri sayısal olarak daha fazladır. Nettekoven (1979) özellikle kitle turistleri için 3. tür ilişkinin, yani karşılıklı fikir alışverişinin, hemen hemen yok denecek kadar az olduğunu ve bu tür etkileşimin kitle turisti tarafından da tercih edilmediğini belirtmektedir (Yüksel, Yüksel ve Hançer, 2002: 171).

Kültürel değerlere sahip çıkma: Turizm, farklı kültürlerin tanınması için önemli bir araçtır. Ancak, turizm faaliyetleri ile kültürün uyumlu olması gerekir. Aksi takdirde turizm, kültürel yapının yozlaşması için olumsuz bir faktör olabilir. Kimliği oluşturan değerlere saygının azalması ile kazanç sağlama arasındaki dengenin kurulamaması durumunda, turizm, kültür üzerinde olumsuz etki oluşturabilecektir. Kültür ve turizm arasında birbirini tamamlayıcı bir ilişkinin kurulması zorunludur. Aksi takdirde biri diğerinin kaynaklarını sürekli olarak sömürürken diğeri de zamanla yok olacaktır. Oysa birinin yok olması, diğerinin de yaşamını tehdit etmesi anlamına gelmektedir (Uslu ve Kiper, 2006: 313). Endonezya'da yerel dokumacıların bir otelin duvarlarına panolar hazırlayarak, turistlere hem otelin modern ve lüks servisini hem de ev sahibi ülkenin kültürel mirasını bir arada görebilme fırsatı sağlamaları buna örnek olarak verilebilir. Genel olarak, yerel sanatları otel lobilerinde, misafir salonlarında, restoranlarda sergilemek günden güne artmakta ve otellerde yerel bir hava oluşturulmaktadır (Korkmaz, 1990).

Dünya Turizm Örgütü (WTO), turizmin çevre ve kültürel miras üzerindeki olumsuz etkilerini en aza indirmek için Küresel Turizm Etiği İlkeleri'nin oluşmasında öncülük etmiş ve turizm etkinliklerinin geleneksel kültür ürünleri, eserleri, folklorik öğelerin bozulması ve bu değerlerin standartlaşması yerine, onları zenginleştirecek şekilde planlanması ve yerel nüfusun turizmin doğrudan olumlu etkilerinden yararlanması gerektiğini belirtmiştir (Uslu ve Kiper, 2006: 306). Turizm, bazı araştırmacılar için yerel kültürlerin ve özgünlüğün yok edilmesine neden olurken, tersini savunan araştırmacılar için ise, yerel kültürlerin korunması ve geliştirilmesinde önemli ve pozitif etkilere sahiptir. Ülkelerde yaşanan farklı deneyimler ise, her iki savı da destekler niteliktedir. Rogers'e (2002) göre, kırsal alanların ve yaşam tarzlarının ticarileşme nedeni ile turizme yönelik bir ürün olarak sunulması, yerel yaşam hikayelerinin ve kimliklerinin özgünlüklerini kaybetmesine neden olur. Aksini savunan bazı yazarlar ise, modern toplumlarda gittikçe homojenleşen ve özgünlüğünü kaybeden kırsal alanların turizmle farkındalığının arttığını, yerel kimliğin canlandırılarak sürdürüldüğünü belirtmektedir (Uslu ve Kiper, 2006: 305).

Literatüre bakıldığında kültürel etkiler çoğunlukla sosyal etkilerle birlikte değerlendirilmiş ve dikkate alınmıştır.

Kadın istihdamının artması: Turizmin sosyal ve kültürel etkilerini olumlu açıdan değerlendirenler doğal olarak turizmin gelişimini destekleyen kişi, kurum ve kuruluşlardır. Bu bakış açısına göre, turizm birçok ülke ve bölgede ailenin modernleşmesini etkileyerek kadına yeni bir konum sağlamış, ulusal nitelikli önyargıların azalmasına neden olmuştur (Roney, 2011: 111, Avcıkurt, 2009: 55). Özellikle ataerkil yapıya sahip olan bazı toplumlarda kadının aile içinde söz sahibi olması ve turizmde kadın istihdamının artması neticesinde kadınların da aile bütçesine katkı sağlamaya başlaması turizmin olumlu sosyokültürel etkilerinden biridir.

Barış ve hoşgörü üzerine etkisi: Seyahatler ile gelen bakış açılarındaki değişiklikler elbette ki genelleştirilemez. Özellikle etnik gruplar hakkında güçlü önyargıları olan insanların seyahat sonrasındaki önyargıları daha da güçlenebilmektedir. Temel olarak cömert ve açık fikirli olan kişiler daha iyiyi görürler ve önyargılarından uzaklaşırlar (Korkmaz 1990). Turizmin gelişimini savunanlar turist-yerli halk ilişkisinin insanların ufkunu açarak önyargıları kıracağını ve karşılıklı hoşgörüyü artıracığını öne sürmektedirler. “Turizm dünya barışına katkıda bulunur” politik bir slogan olarak sık sık kullanılmaktadır. Bu nedenle turizmin, kültürler arasındaki karşılıklı anlayış ve hoşgörüyü geliştirmesi turizmin olumlu sosyokültürel etkilerindedir (Roney, 2011: 111-112).

Tarihi ve kültürel alanların korunması: Turistlerin bir ülkenin tarihi eserlerine gösterdiği ilgi yerel halkın belki de daha önce farkına varamadığı kültürel değerlerine sahip çıkarak onları korumasını sağlamaktadır. Turistlerin ören yerlerini gezmek, müzelere girmek için ödediği ücretler ve ayrıca diğer turizm faaliyetlerinden kazanılan gelirler kültürel mirasın korunması için maddi kaynak oluşturmaktadır (Roney, 2011: 112). Bölgesel kültürlerin ve popüler sanatların gelişmesi, müzelerin açılması da turizmin olumlu etkileri arasında sayılmaktadır. Arkeolojik eserlerin ve dini yapıların çoğu turizm nedeniyle yıkımdan kurtarılmışlardır (Roney, 2011: 111; Avcıkurt, 2009: 55).

Aile üzerine etkisi: Toplumun temel kurumlarından olan aileye yaklaşımda, kentsel değerlerin paylaşıldığı sonucu ile karşılaşmaktadır. Gerek ailenin büyüklüğü, gerekse sahip olunan çocuk sayısı, kent tipi ailenin turizmin gelişmesiyle birlikte yer aldığını

göstermektedir. Aile içi ilişki ve etkileşimde statü ve rol dağılımında da kentsel değerler giderek artan boyutlarda paylaşılmaktadır. Demokratik işleyişin hakim olduğu aile yapısında cinsiyete dayalı ayrımın azaldığı görülmektedir. Aileyi oluşturan evlenme biçimlerinde de gençlerin karar verme sürecinde daha etkili oldukları saptanmıştır (Tatlıdil, 2002: 198).

Turist ve yerel halkın eğitimi üzerine etkisi: Turist yerli halk bütünleşmesinde en önemli hususlardan biri de turistlerin ve yerli halkın eğitilmeleridir. Yerli halkın turistlere karşı olumlu tutumlar geliştirebilmeleri için yapılacak eğitimde; geleneksel inançlara aykırı davranan, ülkenin töre ve alışkanlıklarına uymayan turistlerin garipsenmemesi, turistlere karşı hoşgörülü davranılması, onlara sıcak ilgi gösterilmesi üzerinde durulmalıdır (Çetin, 2009: 15). Yerli halkın yanı sıra turistlerin de eğitimi oldukça önemlidir. Turistlerin yaşadıkları ülkelerde kendi değerlerine karşı duydukları saygıyı başka ülkelerdeki kültürel ve dini değerlere de göstermeyi öğrenmeleri gerekmektedir. Yine turistler yabancı bir ülkeye gitmeden önce kültürlerarası ilişkiler konusunda eğitilebilirler (Doğan, 2004: 106).

Yerel halkın turizme dahil edilmesi: Turizmde gelişim sürecinin sağlıklı ve verimli geçmesi için fiziki çevrenin ve belki ondan da önemlisi, yöre insanının sosyokültürel ve ekonomik açıdan turizme hazırlanması ve katılması önemli bir konudur. Çünkü turizmin olumlu etkilerini en üst seviyeye çıkarmak ve olumsuz etkilerini sınırlandırmak için yapılması gerekenlerden belki en önemlisi, yerel toplumun turizm geliştirme planlamasına katılmasıdır (Çetin, 2009: 15). Butler (1980), turizmin gelişmesi ile yerli halkın turistlere karşı tutumları arasında ilişki olduğunu ileri sürmüştür. Yerli halk, bölgede sayıları artmaya başlayan ziyaretçilere karşı ilk etapta uzun dönemde ziyaretçilerden fayda bekledikleri için karşı konulamaz bir şekilde olumlu tavır sergilemektedirler (Çetin, 2009: 17). Yerel halkın turizm gelişim sürecine katılmasını sağlamak, onların bu konudaki görüş ve önerilerini almak, fikir paylaşımında bulunmak ve gelecekte turizmin gelişmesini teşvik etme amacıyla yerel halkın kendilerini turizmin bir parçası olarak hissetmeleri oldukça önemlidir (Alaeddinoğlu, 2007: 4; Avcıkurt, 2004: 85; Mansuroğlu, 2006: 36; Dal, ve Baysan, 2007: 70). Önemli bir planlama politikası ile yerel halkın turizmi anlaması sağlanabilirse ve yerli halk turizme katılabilirse pozitif etkiler güçlenecek ve negatif etkiler minimize edilebilecektir. Turizmde başarılı bir gelişme için yerli halkın turizmi algılaması ve tutumu iyi planlanmalıdır. Turizmin gelişmesi, sürdürülebilir olması ve başarılı bir uygulama için yerli halkın desteklemesi esastır (Tayfun ve Kılıçlar, 2004: 3).

Yüksel vd., (2002: 181), de belirttiği gibi turizmin olumsuz sosyal etkilerin azaltılmasında yerel halkın turizmin getireceği yarar ve olumsuz yönler hakkında tam olarak bilgilendirilmesi gerekmektedir. Turizmden elde edilen gelirler dağılımının nasıl olduğunun açıklanması turizm planlamasının yerel halk tarafından belirlenen hedef ve önceliklere göre yapılmasını gerekli kılmaktadır. Esas amaç yerel halkın gelişmekte veya oluşmakta olan turizmde kendilerini bir parça olarak hissetmelerini sağlamaktır. Çünkü gelişme planları ancak o bölgedeki insanların plana karşı bir sahiplik hissi duymalarıyla gerçekleşecektir. Yerel toplumun düzenlenen festival ya da yerel organizasyonlarda yer almasını sağlamak ve toplum gururunu oluşturmakta yine bu noktada önemlidir. Turizmin bölgedeki gelişme aşamasında kamu ve özel sektörün bir araya gelmesine ve mevcut olan kaynakların yerel halkın kullanımı da göz önüne alınarak kalabalıklaşmayı önleyici bir şekilde kullanılmasını sağlamak gerekmektedir. Bu nedenle de turizmin niceliksel olarak gelişmesine yönelmeden önce bugünkü problemlere çözüm bulmak, tematik gelişme tercih edilmişse seçilen temanın yörenin özelliklerini yansıtmalarını sağlamak (mimari özellikler) ve tanıtımlarda kullanılan görsel malzemede yerel halkın desteğini ve onayını almak o bölgede turizmin gelişmesini hızlandıracaktır.

1.4.3.2. Turizmin Olumsuz Sosyokültürel Etkileri

Turizmin olumlu sosyokültürel etkilerinin yanında bazı olumsuz sosyokültürel etkileri de görülmektedir. Bu etkiler; hayat tarzı üzerine etkiler, iletişimde yaşanan eksiklikler ve kalıp yargılar şeklinde açıklanmıştır.

Hayat Tarzı Üzerine Etkisi: Turistlerin hayat tarzları ve turistik davranışları turistlerle etkileşim halinde olan insanlara etki edebilmektedir (Demircioğlu, 1997: 137). Sosyal ve kültürel etkiler, turistin onu misafir eden, aynı zamanda kendi kaynaklarını geçici bir süre kullanacağı yöre insanıyla dolaylı veya dolaysız ilişki ve etkileşim içerisinde olmasından kaynaklanmaktadır. Turizmin toplum üzerine olan etkisi bazı koşullara bağlı olarak az ya da çok olabilir. İki kültür arasındaki fark toplumsal etkilerinin türünü ve seviyesini belirleyecektir. Amerikalı turistlerin Kanada'yı ziyaretlerinde o toplum üzerindeki etkileri gelişmekte olan ülkeleri ziyaretleriyle karşılaştırılmayacak kadar az olacaktır. Bölgeye gelen turistlerin yoğunluğu ve tipi (kitle turisti, bireysel turist), gezinin türü ve turizmin bölgedeki gelişmişlik düzeyi de etkilerin türünü ve seviyesini belirlemede etken olacaktır (Yüksel, Yüksel ve Hançer, 2002: 171).

Her yıl binlerce insanın gerçekleştirdiği turizm aile yapısında, inanç ve değer yargılarında, kültürel ve siyasal yapıda daha doğrusu sosyal yapıda çok önemli değişimler meydana getirmektedir. Turist ve yöre halkının ekonomik, eğitim ve kültür düzeyleri açısından benzer özellikler göstermesi halinde sosyal değişim daha az yaşanır. Buna karşın ülkelerin, kültürlerinde ve ekonomilerinde büyük farklılıklar varsa, çok daha fazla sosyal değişim gerçekleşir (Demircioğlu, 1997: 137). Turistler gittikleri bölgelerdeki yerli halkın kültürünü, düşünüş ve davranışlarını, giyimlerini, hayat tarzlarını, kişisel ilişkilerini ve tüketim şekillerini etkileyebilmektedir. Yerel halk turistlerin yaşam biçimini benimsemeye başlamaktadır. Araştırmalar, yerel halkın zaman içerisinde, orta sınıf turistlerin yaşam tarzına ve hayat standartlarına yakın bir yaşamı benimsediğini saptamaktadır (Avcıkurt, 2009: 51). Bu durum özellikle az gelişmiş ve gelişmekte olan, ekonomik açıdan düşük hayat standartlarına sahip ülkelerde daha belirgin olarak kendini gösterebilmektedir (Tayfun, 2013).

İletişimde Yaşanan Eksiklikler: Sosyal etkilerin türü ve seviyesi toplumun bulunduğu bölgede tek endüstri olarak gelişiminden kaynaklanabilir. Sosyal ve kültürel etkilerin daha iyi anlaşılması için turist yerel halk etkileşim ortamının özelliklerine bakmak gerekmektedir. Gereksinimleri tamamıyla turizm kuruluşlarınca karşılanan turistlerin yerli halka ihtiyaç duymamaları, dil farklılıklarından kaynaklanan iletişimsizlik, turistlerin güvenlik, sağlık vb. etmenlerden dolayı yerli halktan korkmaları, turistlerin yerli yaşamı öğrenmeye karşı olan isteksizlikleri vb. nedenler turistlerle yerli halk arasındaki ilişki kurulmasını etkileyen etmenler arasında bulunmaktadır (Yüksel, Yüksel ve Hançer, 2002: 171).

Kalıp yargılar: Birbirleriyle teması olmayan toplumlarda yaşayan insanlar genellikle öteki kültürü basmakalıp görüşlerle tanımlama ve çoğu zaman da önyargılarla yaklaşma eğilimindedirler (Roney, 2011: 111-112). Bireylerin kendilerine yabancı olan kültürler ve bu kültüre sahip insanlar hakkında, onlarla karşılaşmadan önce var olan düşünce ve yargıları da iletişim sürecini etkileyebilmektedir. Kalıp yargılar olumlu ya da olumsuz olabilmelerine karşın önyargılar, her zaman olumsuzdur. Önyargı, bir konu hakkında önceden, düşünmeden ve incelemeyen varılan yargı olarak tanımlanabilir. Kalıp yargı ise; “var olduğu sanılan” ve genelleştirilmiş bir özelliğe dayalı zihinsel yapıtlar olarak ifade edilebilir. Kalıp yargılar, herhangi bir kişi ya da nesne ile bağdaştırılan bir tür algısal şema olarak tanımlanabilir (Avcıkurt, 2009: 118-119).

Bir lke ya da ulus hakkında, herhangi bir bařka lke ya da ulusun sahip olduėu kalıp yargılar genellikle řu etkenlere baėlıdır (Tezcan, 1997: 114):

- Bir ulusun iinde, bir bařka ulusa karřı dostluk duygusu veya dosta olmayan duyguların varlıėı,
- Bir ulus ile diėer ulusun devletleri arasındaki iliřkiler,
- Bu ulusların devletlerinin son savařta veya iinde bulunulan zamanda ‘‘Soėuk Savař’’ iinde birbirlerinin mttefikisi veya dřmanı olmasına,
- Birbirlerinin dillerini anlayıp anlamamalarına,
- Geleneksel olarak tarafsız olup olmadıklarına.

Örneėin; turistlerin ev sahibi olan lkelerin insanlarına bakıřlarındaki deėiřikliėi deėerlendiren bir alıřmada bir grup İngiliz turistin Yunanistan'a, diėer grubun ise Fas'a yaptıėı gezi incelenmiřtir. Ziyaretiler dinlenmek ve eėlenmek iin bu blgelere gitmiřlerdir ve ev sahibi halka karřı olan bakıřların iki- haftalık geziler sonucu deėiřtiėi gzlenmiřtir. Yunanistan'a giden turistlere gre Yunanlılar daha az nazik, daha dinî, nce olduėundan daha az zengin olarak deėerlendirilirken, Faslılara karřı grřler de ise; Faslıların daha fakir, daha korumacı, daha konuřkan, daha gergin, gezi ncesinden ok daha ıkarıcı olarak gzktkleri tespit edilmiřtir (Korkmaz, 1990).

Turizmin sosyal etkileri hem turistler hem de yerel halk zerinde yařam kalitesi aısından belirginlik kazanmaktadır. Bir blgede turizm geliřiminin ortaya ıkardıėı kilit sosyal etkiler izelge 1.4'te eřitli yazarlar tarafından farklı boyutlarla ortaya konmaktadır.

Çizelge 1.4. Turizm gelişiminin kilit sosyal etkileri

| Yazar (lar) | Konular/Etkiler |
|------------------------------|---|
| Mathieson ve Wall (1982) | Turizm, turistler ve turizmle ilişkisi olan yada olmayan biçimde ayrılan toplumların iç yapısını değiştirir. |
| Krippendorf (1987) | Turizm, bağımsız karar verme konusunda yerel nüfusu hiçe sayan özelliklere sahiptir. |
| Allen ve diğerleri (1988) | Turizmin düşük ve orta düzeyde geliştirilmesi muhtemelen daha olumlu etkiler meydana getirecektir. |
| Crompton ve Sunderson (1990) | Turizmde istihdam cinsiyet ayrımı olmaksızın esnek çalışma şartlarını gerektirir. |
| Urry (1991) | Büyük ölçüde ekonomik bağımsızlık sağlayan turizmde bayanlar için daha fazla fırsatlar bulunmaktadır. |
| Harrison (1992) | Turizm yeni fırsatlar sağlar ve sosyal değişimleri teşvik eder. |
| McKercher (1993) | Maliyet merkezlerinden (örn. atık sistemleri) ziyade kar merkezlerinde olan (örn. yüzme havuzları) yatırımların tercih edilmesi. |
| Sharpley (1994) | İstihdam fırsatları ve ziyaretçilerin varlığı turizm bölgelerinin genç insanlarını cezbeder. Turizm, altyapıdaki gelişmeler sayesinde yaşam kalitesini iyileştirir. |
| Burns ve Holden (1995) | Turizm bir taraftan sosyoekonomik kazançlar sağlar ve diğer taraftan da bağımlılık ve sosyal itilafların artmasına yol açar. En büyük sorun aşırı kalabalıklaşmanın meydana gelmesidir. |
| McCool ve Moisey (1996) | Turistik gelişmenin çeşitli olumsuz sosyal etkileri olsa da turizm dinamik bir olgu olduğu için turizmin etkileri sistematik ve dönemsel olarak izlenmelidir. |
| Lindberg ve Johnson (1997) | Beklenti-değer modelleri, algılanan ekonomik ve yoğunluk etkilerinin diğer etkilere göre tutumlar üzerinde daha büyük rolü olduğunu göstermektedir. |

Çizelge 1.4. (devam) Turizm gelişiminin kilit sosyal etkileri

| | |
|----------------------------------|---|
| Snaith ve Haley (1999) | Yerel halkın turizme bakışı homojen değildir. Yerel halkın turizm ve turistik gelişmeye yönelik tutumları onların çeşitli sosyoekonomik ve demografik göstergelerine göre farklılık gösterir. |
| Sheldon ve Abenoja (2001) | Turizmde sürdürülebilirliğin oluşturulmasında yerel halkın turizme yönelik tutumlarının öğrenilmesi ve onların gelişmenin her aşamasında dahil edilmesi en önemli adımdır. |
| Gürsoy, Jurowski ve Uysal (2002) | Yerel toplumun turizme desteği, yakınlık dereceleri, ekonomik odaklı değerlerden, kaynakların kullanımından ve turistik gelişmenin algılanan maliyet ve faydalarından etkilenecek değişkenlik gösterir. |

Kaynak: Avcıkurt, 2003: 42

Turizmin sosyokültürel etkilerine bakıldığında, olumlu ve olumsuz etkilerinin olduğu görülmektedir. Genel olarak turizmin, bir ev sahibi toplum üzerinde meydana getirdiği olumsuz sosyal etkileri şunlardan oluşmaktadır (Avcıkurt vd., 2007):

- Kumar, fahişelik, alkol kullanımı ve diğer arzu edilmeyen alışkanlıkların başlaması,
- Yerel halkın turistler tarafından kullanılan lüks ve ithal mallara özenmesiyle ortaya çıkan “gösteriş etkisi”,
- AIDS başta olmak üzere bazı bulaşıcı hastalıkların hızlı yayılması,
- Turistler ve yerel halk arasında çok belirgin ırksal farklılıkların olduğu yerlerde ırksal gerginliklerin ortaya çıkması,
- Turizm sektöründe çalışanların bir kısmının kendini köle gibi hissetmesi,
- Çalışanların rollerinin her ülkede “uluslararası garson” gibi tek tip olarak standartlaştırılması,

- Turistler tarafından kültürün garip bir gelenek veya eğlence olarak görülmesi durumunda yerel halkın kültürel gururunun kaybolması,
- Çok sayıda turistin gelmesinden dolayı yerel halkın yaşam biçiminde çok hızlı bir değişme görülmesi,
- Otel ve restoran işletmelerinin özelliği olan emek gücüne dayalı ve düşük ücretle çalışan personelin sayısının aşırı artmasıdır.

Çizelge 1.5. Turizm sosyokültürel etkileri

| Turizmin Toplum ve Kültür Üzerindeki Olumlu Etkileri | Turizmin Toplum ve Kültür Üzerindeki Olumsuz Etkileri |
|---|---|
| <ul style="list-style-type: none"> • Toplumlar arası barış ve hoşgörüyü artırır. • Bölge halkının okuma alışkanlığını ve yabancı dil seviyelerini arttırarak kültür düzeylerinin yükselmesini sağlar. • Yöresel sanatın yeniden canlanmasını sağlayarak, bölgenin sanatını güçlendirir. • Kendi kültürü hakkında bilinçlenmeyi sağlayarak kültürel mirası korur. • Yerel halka bir ilgi ve faaliyet alanı oluşturur. • Aile yapısı içinde kadın erkek ilişkilerine getirdiği eşitlikle, kadını özgür konuma getirerek kadının dışa açılma sürecini hızlandırır. • Sosyal etkileşimi hızlandırır. | <ul style="list-style-type: none"> • Özellikle gençlerin değer ve inanç yapısı üzerinde olumsuz etki bırakarak, giyim ve yaşam biçimlerinde değişimler meydana getirir. • Turist kabul eden ülkenin anadil yapısını bozar. • Yöre halkının yaşam biçimlerini olumsuz etkiler. • İnsani ilişkilerin yerini ekonomik çıkarlara bırakır. • Kötü alışkanlıkları artırır (sigara, alkol vb.) • Aile bağlarını zayıflatır. • Irksal gerginliklere yol açabilir. • Gelenek ve görenekleri etkisizleştirir. |

Kaynak: Doğan ve Üngören 2010. s.400

Genel olarak turizmin, bir ev sahibi toplum üzerinde meydana getirdiği olumlu sosyal etkilerinden ise şu şekilde bahsedilebilir (Avcıkurt vd., 2007; Tatlıdil, 2002: 198).

- Turizm yaşam standartlarını iyileştirme aracı olmaktadır
- Kadınların ekonomik olarak işgücüne katılması için fırsatlar sağlamaktadır

- Turizmin gelişmesinin bir parçası olarak sağlanan iyi hizmetlerden faydalanma imkanı vermektedir.
- Ev sahibi toplumun kültürünü yabancı ziyaretçilere gösterme fırsatı genellikle bir toplum için büyük bir kıvanç kaynağı olmaktadır
- Turist kabul eden bölgelerde okullaşma oranlarının hızla yükselmektedir
- Cinsiyete dayalı ayrımların daha az yaşandığı ortaya konulmaktadır
- Mesleki farklılaşma ve yapılan işlerde uzmanlaşma çalışan nüfus içinde daha yoğun kabul görmektedir.
- Bir başka anlatımla, kentsel değerlerde hakim olan öğrenmeye yönelik davranış ve açıklık turizm bölgelerinde daha büyük oranlarda ortaya çıkmaktadır.





İKİNCİ BÖLÜM

KÜLTÜR VE KÜLTÜRLE İLGİLİ BAZI KAVRAMLAR

2.1. Kültür

Kültür, üzerinde çok çalışılan ve farklı bakış açılarıyla ele alınan bir kavramdır. İnsanoğlunun var olduğu günden bugüne kadar geçen süreçte bu olgu hep var olmuştur. Bir toplumu oluşturan ve onu diğer toplumlardan eşsiz kılan değerlerin başında kültür gelir. Kültür, günlük hayattaki hemen hemen her şeyi içine alır.

Kültürün geniş kapsamlı bir kavram olması ve birbirinden farklı bilimsel sahalarda kullanılması tek bir tanım yapılmasını zorlaştırmaktadır (Asunakutlu ve Safran, 2004: 33). Prof. Dr. Mümtaz Turhan'a göre kültürün 250 tanımı yapılmıştır (Arslanoğlu, 2012: 174). Amerikalı iki antropolog (Kroeber ve Kluckhohn), 1952'de kültür konusunda derledikleri bir antolojide, kültür kavramının 164 farklı tanımını tespit etmişlerdir. (Tural, 1988: 33)

Büyük Türkçe Sözlüğe göre, kültür; “tarihsel, toplumsal gelişme süreci içinde yaratılan bütün maddi ve manevi değerler ile bunları yaratmada, sonraki nesillere iletmede kullanılan, insanın doğal ve toplumsal çevresine egemenliğinin ölçüsünü gösteren araçların bütünü”dür (www.tdk.gov.tr).

Hall'a göre, yaşamın kültürle ilişkili olmayan ve kültürden etkilenmeyen hiçbir yönü yoktur. Bireylerin kendilerini ifade etme biçimleri, düşünce tarzları, hareket şekilleri, problem çözme yolları, şehirlerin planlanması, ulaşım sistemlerinin işleyişi, ekonomi ve yönetim sistemlerinin nasıl çalıştığı kültürle ilişkilidir (Hall, 1981: 16).

Özakpınar'a göre kültür; yaşamın her yönünü kapsayan öğelerden oluşur ve saymakla tükenmez. O'na göre insan, ihtiyaçlarını karşılamak için aletler yapmış, mitolojiler geliştirmiş, sanat eserleri meydana getirmiş ve ahlak kuralları oluşturmuştur. Tüm bu ortaya konulan eser ve birikimler ise dil yetisi kullanılarak kültürün sürekliliğinin ve birikiminin nesilden nesle aktarılmasını sağlamıştır (Özakpınar, 2013: 21-22).

Kültür konusunda yapılan tanımların bir diğeri ise Edward B. Taylor'a aittir. O'na göre kültür, "İnsanın toplumun bir üyesi olarak kabul ettiđi, bilgi, inanç, sanat, ahlak, hukuk, adetle ve diğeri yetenekler ile alışkanlıklardan oluşan karmaşık bir bütündür" (Bozkurt, 2015: 90).

Kültür, bir toplumu diğeri toplumlardan farklı kılan, geçmişten beri deđişerek devam eden, kendine özgü, sanatı, inançları, örf ve adetleri, anlayış ve davranışları ile onun kimliğini oluşturan yaşayış ve düşünüş tarzıdır. Topluma bir kimlik kazandıran, dayanışma ve birlik duygusu verdiđi toplumda düzeni de sađlayan maddi ve manevi deđerlerin bütünüdür. Kültür insanlar arasındaki ilişkinin derecesini, esnekliğini, sınırlarını, ahlaki ve etik kurallarını belirleyen en önemli etkenlerden biridir. Kültür topluluk halinde yaşama ihtiyacı nedeniyle insanların arasındaki ilişkileri düzenleyen bir mekanizmadır (Mercan, 2016: 34-35).

Tarihin derinliklerinden süzülüp gelen; zamanın ve ihtiyaçların doğurduđu, şuurulu tercihlerle, manalı ve zengin bir sentez oluşturan; sistemli ve sistemsiz şekilde nesilden nesle aktarılan; bu suretle her bir insanda mensubiyet duygusu, kimlik şuurunu kazanılmasına yol açan; çevreyi ve şartları deđiştirme gücü veren; nesillerin yaşadıkları zamana ve geleceđe bakışları sırasında geçmişe ait atıf düşüncesi geliştiren; inanışların, kabullenişlerin, yaşama şekillerinin bütününe, tamamına kültür denir (Tural, 1988: 74). Her kültür bir millete aittir, kültür bir milletin tarihine, ahlakına, örfüne, sanatına, diline ve dinine bađlı karakteristik unsurların bileşkesidir. Bir kültürün hedefi toplumun bütün fertlerini bütünleştirmektir; başka bir söyleyişle, kültüre ait temel deđerleri, normları, davranışları şahsında toplamış kişilerin çokluğu, bir kültürün gücü ile doğru orantılıdır (Tural, 1988: 42).

Kültür, bir toplumun sahip olduđu, maddi ve manevi kıymetlerden oluşan bir bütündür ki, toplum içinde mevcut, her tür bilgiyi, ilgileri, yönelimleri, deđerleri, genel davranış, düşünüş ve görüşler ile bunların biçimlerini içine alır. Bütün bunlarla birlikte, o toplum üyelerinin etrafında ortak olan ve onu diğeri toplumlardan ayırt eden özel bir hayat tarzını oluşturur (Turhan 1987: 48). Bu tanım kültürdeki sürekliliđi ve milliliđi vurgulaması bakımından dikkate deđerdir.

Kültür, bir ulusun kimliği, bireyler arasında sağlam bir bağ, kuvvetli bir yapı ve birçok unsuru barındıran çimentosu, onu ulus yapan değerlerin bütünüdür. Dil, din, örf ve adetler (ataya, büyüğe saygı, kız isteme, vatan millet sevgisi, giyim kuşam, takılar vb.) gelenek ve görenekler (misafirperverlik, düğün, nişan, sünnet, asker uğurlama törenleri vb.), halk oyunları, yazılı ve sözlü edebi eserler (destan, masal, türkü, mani, ninni, atasözleri, deyimler vb.), yemekler, mimari, el sanatları yaşamı şekillendiren ve kültürü oluşturan yüzlerce başlıktan birkaçıdır. Burada genellikle yazısız olanlar ve duygu boyutuna taşınanlar manevi, varlık boyutuna taşınanlar ise maddi kültür öğelerini oluşturmaktadır. Kültür binlerce yıl içinde oluşur, ulusla birlikte yaşar, ortak duygu, düşünce ve yaşamla şekillenerek anlam kazanır. Kuşaktan kuşağa aktarılır. Hiçbir zaman durağan değildir. Zaman içinde gelişerek bazen de değişerek devam eder. Ancak bu değişim, insan ömrüyle sınırlanamaz ve ölçülemez. Yüzlerce hatta binlerce yıl içinde ve yavaş gerçekleşir. Her nesil miras aldığı kültüre maddi ve manevi bir katkı yapar ve onu kendinden sonrakilere miras bırakır (Tanrıkulu, 2014: 52).

Maddi kültür, teknik, araç ve gereçler, makine, üretim araçları ile mekana bağlı elemanlardır ki, beşeri ihtiyaçları karşılayan bir seviyede kullanım sıklığına ulaşıncaya medeniyet kavramının sahasına girerler. Manevi kültür ise, bir milleti diğer milletten ayırt edebilme imkanı veren örf ve adetler, ortak davranışlar, değer hükümleri, ahlak anlayışı, sosyal normlar, zihniyet ve sosyal denetim tezahürleridir (Tural,1988: 48).

Kültür hakkında şimdiye kadar yapılan muhtelif tanımlarda kültürün “bir milletin duygu, düşünce, davranış kalıplarını, belirli dönemlerde bilgi, sanat ve beceri birikimlerini, kendi varlığı hakkındaki tarih bilincini ve milletin belirginleşen objektif sosyal yapısına sahip olan sistemler bütünü, din, ahlak, hukuk, dil, sanat ve edebiyat ile ekonomik ve teknolojik kurumların biçim ve içeriklerini kapsayan hayat tarzları” şeklinde algılanması gerektiği vurgulanmıştır (Yücel ve Yediyıldız, 1988: 31).

UNESCO'nun 1982'de düzenlenen Dünya Kültür Politikaları Konferansı Sonuç Bildirgesi'nde kültür, bir toplumu ya da toplumsal bir grubu tanımlayan belirgin maddi, manevi, zihinsel ve duygusal özelliklerin bileşiminden oluşan bir bütün ve sadece bilim ve edebiyatı değil aynı zamanda yaşam biçimlerini, insanın temel haklarını, değer yargılarını, geleneklerini ve inançlarını da kapsayan bir olgudur(UNESCO,1982) (unesdoc.unesco.org/ark:/48223/pf0000052505).

Kültürün karşılığı olarak Ziya Gökalp, “hars”ı önerirken, Cemil Meriç, “irfan”ı tercih eder. Meriç’e göre irfan insanoğlunun has bahçesidir. Bu has bahçede kinler susar, duvarlar yıkılır, anlaşmazlıklar sona erer. İrfan, kendini tanımakla başlar. Kendini tanımak, önyargıların köleliğinden kurtulmaktır. İrfan düşüncenin bütün boyutlarını kucaklar; kültür, irfana göre katı, fakir ve tek boyutlu bir kavramdır. İrfan insanı insan yapan ilim, iman, edep gibi vasıfların bütünüdür. Batı, kültürün, Doğu ise irfanın vatanıdır. O’na göre, kültür, hafızaya çakıl taşı gibi saplanan bilgi kırıntıdır (Ünal, 2014: 149).

Kültür kavramı çok karmaşık ve bir o kadar da renkli bir yapıya sahiptir. Böyle bir kavramı salt birkaç tanımla ifade ve analiz etmek oldukça güçtür. Kültür gerek kendi içindeki tanımlamalarla gerekse yapılan karşılaştırmalarla kavramsal olarak sabitlenmek istenmektedir. Ancak bünyesindeki değişim ve gelişimi barındıran bir olgunun sabit platformda incelenmek istenmesi onun yapısına ters düşmektedir. En önemli vasıfları değişmek ve gelişmek olan kültürü şekillendirenin insan oluşu ve insani özelliklerin kültür üzerindeki etkisi değişim açısından kaçınılmazdır. Bu anlamda kültür zihinsel değerlerin birleştiği bir mihenk noktasıdır denilebilir (Tanrıku, 2014: 65).

Sosyologların kültür konusunda nesnel bir yaklaşım sergileyemedikleri, tersine farklı tanımlar ve yorumlar geliştirdikleri, gözlenmektedir. Bunun nedenlerinin başında, kültür olgusunun nesnel olmayacak kadar soyut ve farklı toplumsal içerikler taşıması gelmektedir. Bunun yanında sosyologların içinde yaşadıkları toplumsal çevrenin ve dayandıkları perspektif farklılaşmasının da önemli bir etkisi olduğu söylenebilir. Örneğin, kültürü antropolojik bir açıdan inceleyen Bronislaw Malinowski kültürü, “aletlerden ve tüketim mallarından, çeşitli toplumsal gruplaşmalar için yapılan anayasal belgelerden, insana özgü becerilerden, inanç ve törelerden oluşan bütünsel bir toplam olarak” tanımlamaktadır (Özkul, 2013: 29-30).

Sosyal psikolog Abraham Moles ise kültürü; “Kültür, insanın eğitim yoluyla, kısmen de içinde bulunduğu sosyal çevreden kaynaklanmaktadır” şeklinde belirtmektedir. Ona göre insan, hem eğitim yoluyla kendisinden büyük bireylerin etkisi altında kalır, hem de çevresiyle kültürel iletişim sayesinde bağıntı kurar. Örneğin; televizyon ile bireyler arasında çeşitli toplumların kurduğu bir bağ vardır; burada, iletişim yoluyla yaşantının önemi vurgulanmaktadır (Özkul, 2013: 30).

Giddens'a göre kültür, sosyolojik olarak bir toplumun üyelerinin ya da toplumdaki grupların yaşam biçimlerini ifade etmekte ve insanların nasıl giyindiklerini, evlilik gelenekleriyle aile yaşamlarını, çalışma kalıplarını, dinsel törenlerini ve serbest zaman etkinliklerini içermektedir (Göktürk, 2016: 41).

Taylor toplumsal gerçekliğin anlamı konusunda görece daha geniş bir perspektiften baktığı için, diğer tanımlara göre daha kuşatıcı bir tanım sunmaktadır. Kültür, toplumun üyesi olarak, insan türünün öğrendiği, edindiği, bilgi, sanat, gelenek görenek ve benzeri yetenek, beceri ve alışkanlıkları içine alan karmaşık bütündür. Tylor'ın (1971) bu tanımı büyük ölçüde benimsenmiştir ve kültür kuramının ana savını (görüşünü) dile getirmektedir. Tylor'ın bu tanımı, kültür kuramı ile uğraşanlara yol ve yön göstermiştir. Bu tanımdan çıkan anlamları, Murdock (1940'lar), birkaç alt başlık altında toplayıp yorumlamaya çalışmıştır (Güvenç, 2002: 55-56):

1) Kültür, içgüdüsel ya da kalıtsal değil, her bireyin doğduktan sonra, yaşayarak kazandığı, öğrendiği bilgi, davranış ve alışkanlıklardır. Mademki öğrenilir, eğitimin kurallarına, yasalarına ve ilkelerine uygun olmak zorundadır.

2) Bütün canlılar, yaşadıkları sürece, varlıklarını sürdürecektir, kendilerini tehlikeden koruyacak bazı beceriler kazanırlar. Ancak insan öğrendiklerini yavrusuna aktarabilen tek canlıdır. Onun biricikliği kuşkusuz dil öğrenme yeteneğinden gelir. Bu anlamda, ilk yaratılışa kadar uzanan kültürün, tarihi ve sürekli bir varlık alanı olduğu söylenir.

3) Kültürün öğrettikleri yalnız zaman boyutunda sürekli değil, fakat aynı zamanda, toplumsal, yani mekana görelidir. Toplumdan topluma değişir. Bir toplumun sahip olduğu, oluşturduğu, paylaştığı tüm alışkanlıklar o toplumun kültürüdür. Bu anlamda, toplumun aile, mahalle, köy, kasaba gibi alt birimlerinin sahip olduğu farklı kültür birikimlerine toplumun alt kültürleri denebilir. Kültür toplumsal olduğuna göre, geleceği (kaderi) topluma bağlıdır.

4) Kültür her ne kadar, ideal kural, davranış ve değerlerden oluşsa da, bireysel tutum ve davranışlar, büyük ölçüde ideallerden ayılır. Başka bir deyişle, her kültür bütünü kabaca, ideal ve gerçek adı verilebilen bir kültür ikileminden oluşur. İdeal ile gerçek ara sıra

birbirine yaklaşırsa, üst üste gelse de, çoğu zaman birbirinden uzaktır. Öyleyse insan davranışlarının büyük bölümü kültürel (öğrenilmiş) olsa bile ideal olmayabilir.

5) Kültür, biyolojik (yaşamsal) ve toplumsal ihtiyaçları karşılayıcı, yani işlevseldir. Doyum (tatmin) düzeyi, alışkanlıkları destekler ve pekiştirir; doyumsuzluk ise değişim ve boşluklara yol açabilir.

6) Hemen her kültürün öğeleri, uyum ve doyum sürecinin sonucu olarak bütünleşmek, ya da öyle görünmek eğilimindedir. Ancak kimi işlevcilerin ileri sürdüğü gibi, kültürün tam anlamıyla bir bütün ya da bütünleşmiş sistem olduğunu söylemek güçtür. Tarihi ve çevresel etkenlere ve çelişkilere açık olan kültürler tam bir bütünlük kazanamazlar.

7) Kültürün bir bütün ya da “sistem” olduğu sık sık yinelenir. Ancak, sistemi tanımlamak zor olduğu gibi, kültürün de tam bir sistem olmadığını savunmak belki de daha kolaydır. Kültür varlığı tümüyle maddi veya gözlemlenebilir bir olgu veya nesnel bir varlık değildir. Öyleyse, kültür kavramı, hayatla ilgili soyut bir kavramdır.

Daha önce de değinildiği gibi kültürün yüzlerce tanımı yapılmıştır. Güvenç (2003, 98) ise, kültürün farklı alanlardaki anlamlarını Çizelge 2.1.’deki gibi sınıflamıştır.

Çizelge 2.1. Çeşitli kültür kavramları ve anlamları

| Kavramlar | Anlamlar | | Nitelikler |
|--|----------|---|--|
| | Genel | Özel | Görevler |
| Kullanma Alanlarına Göre | | | |
| Bilimsel alanda “kültür” | Uygarlık | Çin, Hint, Fransız, Batı ve İslam Kültürü ya da Uygarlığı gibi. | Tarihsel, Bütünsel ve Evrimsel |
| Beşeri Alanda ve Günlük Dilde “Kültür” | Eğitim | Genel: Mesleki ve Teknik Eğitim: Tıp, Hukuk, Din. Sanat ve Fen Eğitimi : Örgün ve yaygın Eğitim ya da Öğretim gibi. | Değerlendirici, Eleştirici, Geliştirici, Öğretici ve Yayıncı |

Çizelge 2.1.(devam) Çeşitli kültür kavramları ve anlamları

| | | | |
|---|--------|---|---|
| Estetik Alanda “Kültür” | Sanat | Gotik, Barok, Rönesans ve Modern Sanat: Resim Sanatı, Müzik Sanatı, Romantik ve Gerçekçi Sanat gibi. | Eleştirici, Yaratıcı, Eğitici, Değerlendirici, Güzel ya da Güzelleştirici, estetik |
| Maddi (Teknolojik) ve Biyolojik Alanda “Kültür” | Üretim | Avcılık, Tarım ve Endüstri Kültürü, Mikrop Kültürü, Ekin Kültürü gibi. | Günlük Toplumsal Yaşamı Destekleyici: Üretici, Deneyci, Çoğaltıcı ve Besleyici |

Kaynak: (Güvenç, 2003: 98)

Çizelge 2.1.’de görüldüğü gibi kültür sözcüğü dört farklı alanda ve farklı kavramları açıklamak için kullanılmaktadır. Güvenç (2003, 98-100), bilimsel alandaki kültürün uygarlık ya da belli bir toplumun uygarlığı anlamına geldiğini ve kültürü bu anlamda kullananların çoğunlukla filozoflar, eğitimciler, sosyal beşeri bilimciler ve antropologlar olduğunu ifade etmiştir.

Bu araştırmada kültür sözcüğü, Güvenç’in (2003, 98) sınıflamasındaki bilimsel alan kategorisi ile örtüşmektedir. Bu sebeple kültürün tanımı bu açıdan ele alınmaktadır.

Tural (1992: 109), yapılan pek çok tanımı ihtiva eden kapsamlı bir kültür tanımı yapar: “Kültür, tarih bakımından mevcudiyeti kesin olarak bilinen bir toplumun sosyal etkileşim yoluyla nesilden nesle aktardığı manevi ve maddi yaşayış tarzlarının temsil ve tecelli bakımından yüksek seviyedeki bir bileşimi olan sebebi ve sonucu açısından ise ferde ve topluma benlik, kimlik ve kişilik ile mensubiyet şuuru kazandırma, bütünleşmiş kılma, yaşanan çevreyi ve şartları kendi hedefleri istikametinde değiştirme arzu ve iradesi veren değer, norm ve sosyal kontrol unsurlarının belirlediği bir sistemdir”.

Ziya Gökalp ise kültürün milli olduğunu ve o milletin özelliğini yansıttığını belirtmektedir. Gökalp kültürü değerlendirirken, hars yani halk kültürü şeklinde ele almaktadır. Harsın “demokratik”, tezhibin ise “aristokratik” oluşuna vurgu yapar. Milli kültür halkın geleneklerinden, yapageldiği şeylerden, örflerinden, sözlü ve yazılı edebiyatından, dilinden, musikisinden, ahlakından, estetik ve ekonomik ürünlerinden ibarettir. Tezhip ise yalnız yüksek bir öğrenim görmüş, yüksek bir eğitim (terbiye) ile yetişmiş aydınlara özgüdür. Gökalp’e göre milli kültür ile tezhibin diğer bir farkı ise,

birincinin milli ve ikincinin milletlerarası olmasıdır. Gökalp'ın milli kültür kavramı, bir millet için hayatın yaşanılması ve yaşamaya değer hale getiren unsurların bütünü ile ilgilidir (Doğan, 2008: 407-408).

Kültür nasıl tarif edilirse edilsin, Özdenören'e göre şu özellikleri mutlaka kapsayacaktır: "Kültür, bir milletin tarih boyunca biriktirip kendine özgü bir şekil verdiği zihni, manevi, tarihi, edebi, dini ve sanatla ilgili birikimlerinin semboller, işaretler, gelenekler, adet, sosyal hayat ve eserler şeklinde ortaya çıkmasıdır"(Ünalın,2014: 151).

Kültür öğeleri aslında cisimlerin kendileri değildir. Kültür, insan zihninin görüş, bakış, tasarım, hayal etme, duygulanma, anlayış ve değerlendirme tarzı ile ilgilidir. Somut olarak algılanabilir cisimler halinde ortaya çıkan ürünleri o şekle getiren, o cisimlere gördükleri işlevi yükleyen insan zihnidir. Maddi kültür ve manevi kültür ayrımı yapmak yersizdir; çünkü bütünüyle kültürün özü manevidir, zihnidir. Bir edebiyat eseri, bir masal, bir destan, bir bilimsel teori, örf ve adetler, her türlü teknik yöntemler, psikolojik ve sosyal tutumlar, musiki, mimari, resim, hat gibi sanat eserleri, bunların hepsi kültür öğeleridir. Maddi ve manevi diye arasında ayrım yapılan kültür öğelerini gerçekte birbirinden ayıran, maddilik ve manevilik değil, onların görüntülerindeki somutluk ve soyutluk, pratik olarak işe yarama ve pratik ihtiyaçlardan uzak olma farkıdır (Özakpınar, 2013: 43-44).

En basit aletten en karmaşık makineye, toprağa kazılmış bir kuyudan sulama kanallarına, bir çanaktan görkemli bir halıya, bir kulübeden saraya kadar çok çeşitli oluşumlar kültür kapsamına girer. Çünkü bütün bunlar, insanın kendi zihninde tasarımı yapıp kendi dışında gerçekleştirdiği somut algılanabilirliği ve maddi yapısı olan oluşumlardır. Öte yandan örf ve adetler, alışkanlıklar, kanaatler, fikir ve tutumlar, ideolojiler, yemek tarifleri, bilimsel teoriler, şiir ve destanlar gibi soyut oluşumlar da kültüre girer (Özakpınar, 2013: 52).

Toplum yapısının temelindeki inanç ve ona bağlı ahlak nizamı, kültürü şekillendirir. Her inanç ve ahlak nizamı bir değer sistemi içerir, kültür öğeleri rastgele değil bir inanç ve ahlak nizamının telkin ettiği değer sistemine göre bir araya gelir ve ahenkli bir bütün oluşturur. Kültürün "bütünlük" niteliği böyle ortaya çıkar. Her kültür başka kültürlerle temasa geçince gerek gördüğü bazı kültür öğelerini başka kültürlerden alır ve yapısına kaynaştırır; kültürün bütünlüğüne uymayan bazı kültür öğelerini ise

reddeder. Aslında kültürün bütünlüğü denilen nitelik; kültürün, kültür öğelerini seçen ve bir arada tutan bir inanç ve ahlak nizamına bağlı olmasından başka bir şey değildir (Özakpınar, 2012: 19).

Kültürün en kapsayıcı tanımı olarak Güvenç'in özetlediği; "bir toplumun ya da toplumların birikimli uygarlığı" açıklaması kabul edilebilir. Buna göre kültür, içgüdüsel ve kalımsal değil her bireyin doğduktan sonra yaşam süreci içinde kazandığı alışkanlıklardır. Bu nedenle geçmişi vardır, tarihidir; geleneği vardır, sürekli ve değişkendir; toplum içinde kazanılır, toplumsaldır. Kültür, aynı çevre içinde doyum sağlayıcıdır, bütünleştirici ve uyumlaştırıcıdır (Güvenç, 1984: 13-14).

Tüm bu tanımlar dikkate alındığında kültürün pek çok bilim dalını (tarih, sosyoloji, etnografya, antropoloji, edebiyat vb.) ilgilendiren bir kavram olduğu kadar turizmi de yakından ilgilendirdiği açıktır. Turistlerin ilgisini çeken bir ülke ya da yörenin kültürü, pek çok turist için ziyaret sebebini oluşturan faktörlerin başında gelmektedir; çünkü kültür o bölgeyi ve yerel halkı anlatan, yansıtan her şeydir. Tam da bu noktada turizmde hoşgörü, kültürlerarası duyarlılık ve iletişim ile yıllardır süregelen ve Türk toplumuyla özdeşleşmiş bir tabir olan misafirperverlik önem kazanmaktadır. Turist kabul eden yöre/yerel halk ile turist gönderen merkezler arasındaki ilişkilerde yerel halkın turiste ve turizm olayına bakışı ile algı ve tutumları önemli bir etkidir.

İletişim yüzyılında kişilerin kendilerini yabancı kültürlerle karşı kapatması mümkün olmadığı gibi doğru da değildir. Fakat bu durum yerli kültürün hakim kültür olmaktan çıkıp adeta azınlık kültürü haline gelmesine yol açmamalıdır. Her millet ancak kendi öz kültürünü koruyarak dünya milletleri arasında saygın bir yer alabilir(Ünalın,2014: 162).Toplumlar arasındaki kültür alışverişinin artması, insanların birbirini daha iyi anlamalarına, ortak yanlarını bulmalarına, evrensel barışın sağlanmasına katkıda bulunabilecektir.

2.2. Kültürü Oluşturan Öğeler

Kültürü oluşturan öğelerin bütünü bir toplumun kültürünü ifade etmektedir. Bunlar; dil, değerler, normlar, din, inanç, örf ve adetler, gelenek görenekler, tutumlar, yasalar, ahlak, hukuk, tarih ve semboller vb. şeklinde sıralanabilir.

2.2.1. Dil

İnsanların düşünceleri ve birbirleriyle iletişim kurabilmeleri için oluşturulan belli semboller dizinine dil denir (Erebak,2014: 11). Dil insanların ayrıcalık belgesidir. Dil yeteneği aynı zamanda insanın öteki varlıklardan ayrı olan yaratılışına, düşünme yeteneğine, yapıcılığına sıkı sıkıya bağlı bir konudur. Dilin dolayısıyla konuşmanın şimdiye kadar pek çok tanımı yapılmıştır. Yunan düşünürü Platon dili, “Kendi özel düşüncelerini sesin yardımıyla özne ve yüklem aracılığıyla anlaşılabilir duruma getirmek” biçiminde tanımlamaktadır (Kayaalp, 2002: 29).

“Dil, bireylerin doğayla, çevreleriyle ve öteki bireylerle kurdukları ilişkilerden ve bu ilişkiler çerçevesindeki çeşitli gereksinimlerinden doğmuştur.” (Baykan, 2007: 76). İnsanlar dil sayesinde, duygu, düşünce ve isteklerini birbirlerine aktarabilmektedirler. Dil kişinin aynasıdır. Tanımanın, tanışmanın, anlamanın, anlaşılmanın en somut göstergesi konuşmaktır, yani dilin kullanılmasıdır. Geçmiş ve bugünü iyi anlayabilmek geleceğin de önemli ve emin bir teminatıdır. Bu tarihsel çizginin en belirgin unsuru dildir. Dil ve dile dayalı oluşumlar ülkelerin hem varlıklarını sürdürmeleri hem de yönlerini belirlemede rol oynayan faktörlerin başında gelmektedir. Ana dilin mantığından ve onun sıcaklığından gıdasını alan bireyler birbirleriyle kenetlenip “millet olma” realitesini ve idealini gerçekleştirirken, aksi bir durum kopukluklara sebep olmaktadır (Kayaalp, 2002: 43). Konfüçyüs dilin önemini şöyle anlatmaktadır: “Bir memleketin idaresini ele alsaydım, yapacağım ilk iş hiç şüphesiz dili gözden geçirmek olurdu. Çünkü dil kusurlu ise, kelimeler düşünceyi ifade edemez. Düşünceyi iyi ifade edilemezse vazife ve hizmetler gerektiği gibi yapılamaz, vazife ve hizmetin gerektiği şekilde yapılamadığı yerlerde adet, kaide ve kültür bozulur. Adet, kaide ve kültür bozulursa adalet yanlış yönere sapar. Adalet yoldan çıkarsa şaşkınlık içine düşen halk ne yapacağını bilemez. İşte bunu içindir ki; hiçbir şey dil kadar önemli değildir” (Kayaalp, 2002: 33).

Kültürün oluşmasında, dil en önemli etkenlerden bir tanesidir. Dili anlamadan kültürü anlamaya çalışmak zordur. Kültür ve dil birbirlerine iki yolla bağlantılıdır. Öncelikle, kültürün nesilden nesle aktarılmasındaki temel araç dildir. İkincisi, kültür insanların dünyaya bakış açısının şekillenmesinde ve dünyayı anlamlandırmasında en önemli etkenlerdendir; bu da, kültürün ihtiyacına göre veya toplumun dünya algısına göre dil gelişimine sebep olacaktır (Erebak, 2014: 11). Dil ve dünya görüşü karşılıklı olarak

birbirinin referansıdır. Bir grubun ortak dili, aynı zamanda o grubun ortak dünya görüşünün belirleyicisidir. Bireyin dünyayı algılama ve yaşama biçimi, büyük ölçüde onun dili tarafından belirlenir. Ama dil, aynı zamanda bireyin kültür tarafından şekillendirilmiş yaşantısının ifadesidir ve farklı kültürlerin dünya görüşleri, yönelimleri, beklentileri ve gereksinimlerine göre yapılmasını belirler ve diğer dillerden ayrılır (Kartarı, 2006: 133). Dil, bir milletin dünyayı kendine göre seslendirmesi, kainatı ve hayatı kendisine göre adlandırması ve ona kendi damgasını vurmasıdır. Bu durumuyla da dil, topluma biçim veren bir sistemdir. Bir toplumda yaşayan insanlar, çevrelerindeki dünyayı gerçekte olduğu gibi değil dillerinin kendilerine sunduğu biçimde görmektedirler. Dilbilimci Wilhelm Von Humbolt “İnsanlar bu dünyada, ana dillerinin dünyayı kendilerine sunduğu biçimde yaşarlar” demektedir (Ünalın, 2014: 31). Yani, Türkçe düşünen bir Türk, dünyayı Çince düşünen bir Çinli’den farklı algılar. Edward Sapir ve Benjamin Whorf’a göre, bir dil sahip olduğu sözcükler ve farklı duygularla kaynaşan sembollerdir. Sapir-Whorf hipotezi olarak da bilinen bu iddiaya göre, insanlar dünyayı sahip oldukları dillerin kültürel merceğinden algırlar (Bozkurt, 2012: 101). İnsanlık tarihine bakıldığında insanlar, topluluk halinde yaşama biçimine geçtikten sonra toplumsal yaşam tasarımı içinde sözcükler üretmişler ve ortak anlamlara sahip olan dilleri oluşturabilmişlerdir. Maddi manevi değerler, sosyal bağlar ve toplumsal hafıza dil aracılığıyla kuşaktan kuşağa aktarılmaktadır. İşte bu nedenle dil, toplumsal bağların kuvvetlendiricisi ve kültürün önemli unsurlarından biridir (Demir, 2008: 122).

2.2.2. Din ve İnanç

Din kültürün ayrılmaz bir parçasıdır ve diğer kültür öğelerini de etkiler. Her kültür, onu oluşturan topluluğun inandığı dinin izlerini taşır. Bu bütün dinlerin özelliğidir. Dil, ahlak kuralları, sanat, edebiyat, tarih vb. bütün kültür öğeleri dinden etkilenmiştir. Hepsinin içeriğinde inanılan dinin izleri vardır (Genç, 2013: 9). Dine inanan insanlar toplumsal hayatlarında dinin kurallarını göz önünde tutarlar ve davranışlarını buna göre ayarlarlar (Arslanoğlu, 2012: 151). Toplum içinde din, bireyleri inanç sistemi ile birbirine bağlamaktadır. Din hemen hemen bütün kültürlerde, günlük yaşantının anlaşılabilir ve karmaşık ortamı içinde bireylere iç rahatlık ve huzuru sağlayacak bir yol gösterme çabası olarak görülebilir. Buna rağmen kendi yapısı da çok boyutlu, karmaşık ve çeşitlidir. Dünyayı ve evreni tanıyarak, doğa ve toplumla ilgili açıklamalar yapmada, varlık hakkında bilgi edinme sürecinde din insanlara yardımcı olmaya çalışmıştır (Demir, 2008:122).

İnsan, belirsizlikten kurtulmak ister. Başlangıcından beri insanlık mitolojiler, dinler, ideolojiler geliştirmiştir. Böylece insan, kafasında sorduğu cevabı verilemeyecek sorulara bir biçimde cevap bulmuştur. Bu cevaplarla yaşamına anlam vermiş, belirsizliklerle dolu dünya hayatını ve ölümden sonrasını kafasında aydınlığa kavuşturmuş, çalışma azmi kazanmıştır. Belirsizlikleri gideren inanç sisteminin kaynağı ve özellikleri ne olursa olsun, ona böyle bir işlev vererek bağlanma iman niteliğinde bir bağlılıktır. İman, kanıt arama koşulunu kaldırarak inanma demektir (Özakpınar, 2014: 269).

Düşünürler, alemin ilk maddesinin ya da var olma sebebinin ne olduğunu anlamaya çalışmışlardır. Kainatın var olma sebebinin ateş, hava, su ya da toprak olduğu ileri sürüldüğü gibi, her şeyin kendiliğinden meydana geldiğini söyleyenler de çıkmıştır. Kimi düşünürler bir ilk hareket ettiriciden söz etmiş, kimisi her şeyi düşünceyle başlatmış, kimisi de varlığı Tanrı ile açıklamaya çalışmıştır (Çubukçu, 1990: 65).

Biçimsel farklılıklara rağmen din, insanlık tarihinde her zaman yer almıştır. Çağlar boyunca dinler gelişmiştir. Dinin en önemli fonksiyonu, ona bağlı olan grup (toplum) için gönül huzuru sağlamaktır. Bütün sosyal ve kültürel sistemlerde din ve ilgili kurumları vardır. Bu kurumlar, din sisteminin genel işleyişinden sorumludurlar. Öte yandan “inanç, bireyin dünyasının bir yönüne ait algı ve bilgilerin devamlı bir organizasyonudur.” (Soydaş, 2010: 44). Bir toplumdaki kişilerin benzer inançları olabilir. Bu, ne kadar fazla olursa toplumun kültür inançları da o oranda güçlü ve yaygın olur.

Durkheim’a göre, toplumları bir arada tutan en önemli unsur dindir ve kutsal olanla ilgili tüm ibadet ve inançlardan oluşan bir sistemdir. Din bugünde her toplumda önemini koruyan etkili bir kültür unsurudur (Demir, 2008: 122). Durkheim’ın bakış açısına göre din, içinde yaşanan dünyadaki varlıkları kutsal (sacred) ve kutsal dışı (profane) şeklinde ikiye ayırır. Kutsal, inananların saygı ve korku duyduğu toplumsal yaşamın olağanüstü yönlerini ifade eder. Örneğin cami, kilise, sinagog vb. kutsal yerlerdir. Kutsal dışı ise, hayatın sıradan, faydacı, kutsal olandan ayrı tutulması gereken yönleridir. Durkheim’a göre kutsal olan yer, kişi veya olay doğuştan sahip olunan bir özellik değildir. O’na kutsallığı insanlar atfeder. Bir grup için kutsal olan bir başka grup için kutsal dışı olabilir. Örneğin, dünya genelinde inekler etinden ve sütünden faydalanılan hayvanlardır. Ancak Hindu dininde aynı inekler kutsal varlıklar olarak görülür (Bozkurt, 2012: 240-241). İnançlar, gerçekliğin doğası hakkında ileri sürülen iddialar; yani dünya hakkında paylaşılan

fikirlerdir. İnançlar, geçmişin yorumu olabileceği gibi, bugünün açıklaması veya geleceğin tahmini de olabilir (Bozkurt, 2012: 97).

Bütün dinler, insanların ahlakını yükseltme gayesini gütmüşlerdir. Din insanlar için bilgi kaynağı değildir, kuvvet kaynağıdır. Her dinin ortaya koyduğu ibadetler, beden ruh üzerine etkisini sağlamak suretiyle, ruhun kuvvetini artırmak için yapılır (Topçu, 2015: 35). Yahudilik, Hıristiyanlık ve İslam tek Tanrı'nın mevcudiyetine inanırlar. Ancak tek Tanrılı dinler de kendi içlerinde farklılaşırlar. Örneğin İslam kavramı, sayıları bir milyarı aşan Müslümanlar arasında, çok farklı şekillerde yorumlanır. Temel metinler aynı olsa bile sosyolojik açıdan, Türkiye'deki İslam anlayışı ile Suudi Arabistan veya İran'daki İslam anlayışları aynı değildir. Hıristiyanlar arasında ise çeşitlilik çok daha fazladır. Din düşünce ve davranışı etkilediğinden inancın kültür faaliyetlerine dolaylı ya da dolaysız tesiri söz konusudur. Din, toplumda barış, sevgi, dostluk ve kardeşlik duygularının güçlenmesinden yanadır. Dinde kıskançlık, yalancılık, kin güdücülük ve haksızlık yerilmiştir. Din, toplumda huzur ve güveni öngörmüştür. Barış ve huzur içinde olan bir toplumda ise kültür zenginlikleri daha olumlu gelişir (Çubukçu, 1990: 73).

2.2.3. Değerler

Değerler, “belli bir toplumda, neyin iyi, neyin kötü, doğru veya yanlış, arzu edilir veya arzu edilemez olduğu konusundaki ortak görüşler ve standartlardır”(Budak, 2005: 657). Değerler davranışların uygun olup olmadığını ayrı ayrı belirtmez; daha çok, kişilere diğer insanları ve olayları değerlendirmeleri için kriterler verir. (Erebağ,2014: 10). Kültürlerin büyük bir kısmında ortak olan bazı değerlerde vardır.

Hofstede'e göre kültürün merkezini değerler oluşturmaktadır. Belirli durumlarda tercih edilen eğitimler “değer” terimi ile ifade edilmektedir. Değerler en olumlu uçtan en olumsuz uca kadar uzanan duygulardır. Değerler iyi ile kötü, kirli ile temiz, çirkin ile güzel, doğal ile yapay normal ile anormal, rasyonel ile irrasyonel ayrımını yapabilmeye yarar. “Değerler çocukların farkında olmadan öğrendikleri ilk kültür öğeleridir”.(Kartarı, 2006: 67).Değerler sistemi, psikologlara göre on yaşlarına ulaşan çocuklarda son halini almaktadır ve bundan sonra değerlerde değişiklik yapmak bir hayli zordur. Değerler, sadece bireyin bir durum karşısında takındığı tutum ve gösterdiği davranış tarzına yansır (Kartarı, 2006: 67).

Belirli bir grup üyelerince kabul edilmeleri, kendilerine inanılması, bilince, duygu ve isteklere yönelik olmaları, bireylerin zihinlerinde her şeyden bağımsız olarak kavramsal biçimde varlıklarını sürdüren ölçütler olmaları değerlerin özellikleri arasında sayılabilir (Demir, 2008: 145-146).

Değerlerin temelinde “iyi-kötü” gibi hükümler bulunmaktadır. İyi ve kötü ise, belli inanç ve kabule göre belirlenmektedir. Nitekim, H. Ziya Ülke'nin Sosyoloji Sözlüğü'nde değer şu şekilde açıklanmaktadır: Her toplumda onun sahip olduğu kültürü meydana getiren inançlar, fikirler ve normlar sistemi vardır. Bunlardan her biri bir değerdir. Bir diğer tarife göre değer; bir sosyal grup ve toplumun kendi varlık, birlik, işleyiş ve devamını sağlamak ve sürdürmek için üyelerinin çoğunluğu tarafından doğru ve gerekli oldukları kabul ve tasdik edilen; onların ortak duygu, düşünce, amaç ve menfaatini yansıtan genelleştirilmiş temel ahlaki ilke ve inançlara denir(Şener, 1998:105).

Toplumdaki müeyyideler, değerlere dayanmaktadırlar. Yani, onların toplumdaki varlıkları ve etkinlikleri baskı gücüne veya kaba kuvvete dayanmaktan çok, bu değerlere inananların onları benimseyip, saygı göstermelerinden kaynaklanmaktadır. Bir diğer husus, toplumlarda aynı değer etrafında çok sayıda insanın toplanmasının önemli bir gösterge oluşudur. Bu konuda yukarıda belirtildiği gibi, çok sayıda kişiyi kendine bağlayan inanç (din) veya ahlak sistemlerinin varlığıyla mümkün görünmektedir (Şener, 1998: 105-106). Farklı dinlerden ve gruplardan oluşan modern çoğulcu toplumda ise, değer yönelimi son derece karmaşıktır. Bazı değerler arasında uyumsuzluklar söz konusudur. Değerleri olmayan bir toplum, en güçlü toplumsal kontrol aracını da yitirmiş demektir. Değerler sistemi, insan deneyimlerinin birikimini yansıtır ve çağdaş insan deneyimleri üzerinde doğrudan bir etkide bulunurlar. Onlar, kişilerden neyin istendiği, kişilere neyin yasaklandığını; neyin ödüllendirilip neyin cezalandırılacağını belirler. Değerler, kavramsal olarak bilinir, coşkusal olarak yaşanır, ortaklaşa paylaşılır ve ciddiye alınırlar (Bozkurt, 2012: 93-94).

2.2.4. Normlar

Bireylerin belli çevrelerde ve durumlarda ne yapması gerektiğini veya ne yapmaması gerektiğini gösteren öğrenilmiş davranışlara, inançlara ve kurallara norm denmektedir (Budak, 2005: 534). Latince olan norm kelimesi kural ve ölçü anlamına

gelmektedir. Sosyolojide bireylerin birbirleriyle ilişkilerini düzenleyen ve birbirlerine karşı hak ve görevlerini belirleyen kurallara norm denilmektedir (Arslanoğlu, 2012: 149).

Sözlük anlamı bakımından “kural” manasına gelen norm kelimesi de bir tür değer ifadesidir. Değer, daha genel bir yöneliş, benimseyiş ve kabulleniş ifade eder. Norm ise, temel bakış açısı demek olan değer in özel hallere uygulanması sırasında hüküm halini alması manasına gelir. Normlar, davranış ve tercihlerin her birine/benzeşmelerine sınır çizen bağlayıcı kararlardır. Normlar, kaynağını değerlerden alan, varlık, birlik, işleyiş ve sürekliliği sağlamaya yönelik hükümlerdir (Tural, 1988: 16).

Normlar, sosyal mutabakatlardır (Tural, 1988: 16). Genellikle sosyalleşme sürecinde öğrenilir ve birey için alışkanlık haline gelir. Bu nedenle bir toplumda yaşayan insanların çoğu farkında olmadan kurallara uyarlar, gerçek davranış kuralları olmaktan çok ideal davranış kurallarıdır. Yani bireylerin birbirlerine karşı nasıl davrandıkları değil, nasıl davranmaları gerektiğini belirleyen davranış kalıplarıdır (Arslanoğlu, 2012: 149).

Norm, belirli bir grupta veya toplumda standartlaşmış yol gösterici ve idare edici davranış şekilleridir. Fertlerin davranışlarının tasvip edilip edilmeyeceğini ortaya koymaktadır. Normlar toplumun biçimlenmesinde rol oynayan önemli kurallardır. Norm, bir toplumun kimliğini belirleyen en önemli öğelerden biridir (Şener, 1998: 30). Örneğin, yurtseverlik bir değer olmasına karşın, bayrağa saygı bir normdur. Uyulmadığı takdirde bir müeyyidesi vardır (Bozkurt, 2012: 101).

Toplumsal kontrol mekanizmalarından biri olan norm, belirli durumda uygun olan ya da olmayan tutum, davranış ya da değerlerin ne olduğunu belirleyen ve uygulanacak olan yaptırımlarla kültürel anlamda da desteklenen ve toplumun tümünün onayladığı ortak kurallar şeklinde tanımlanan bir kontrol aracıdır (Demir, 2008: 143).

Normların tamamen sosyal mukavele sonunda meydana geldiğini her zaman söylemek mümkün değildir. Fakat her norm, belirli bir insan kitlesinin kabul ve ona verdiği hayati değer sayesinde toplumda yer kazanır ve insan tutum ve davranışlarını belirleyici bir noktaya ulaştırır (Şener, 1998: 30).

Aşağıdaki şekilde de görüldüğü gibi her sosyokültürel yapı içinde etkileşimlerin düzenliliği temel normlar tarafından sağlanır ve bu temel normlar insanlar arasındaki etkileşimlerin yönlendirilmesini, kanalize edilmesini, çerçevesini belirler. Normlar, bir kültür yapısı içinde yer alan sosyal ilişki ve etkileşimleri tahmin edilebilir, daha önceden beklenebilir hale getirir. Bu sayede bir örgü meydana gelerek aile, inanç, iktisat, eğitim, siyaset gibi sosyal kurumlar ve bunların karşılıklı etkileşim ve bütünleşmeleri sonunda da sosyokültürel yapı meydana gelmektedir.

Çizelge 2.2. Kültür muhtevası

| FİKİRLER | NORMLAR | MADDİ UNSURLAR |
|-----------------|-----------------|-----------------------|
| İlmi Gerçekler | Kanunlar | Makineler |
| Dini İnançlar | Hükümler | Aletler |
| Mitler | Kaideler | Araçlar |
| Efsaneler | Yönetmelikler | Binalar |
| Edebiyat | Adetler | Yollar |
| Batıl İnançlar | Örf ve Töreler | Köprüler |
| Vecizeler | Gelenekler | Elbiseler |
| Atasözleri | Tabular | Taşıtlar |
| | Ayinler | Mobilya |
| | Dini Törenler | Gıda Maddeleri |
| | Moda | İlaçlar |
| | Sosyal Kaideler | |
| | Adab-ı Muâşeret | |

Kaynak:Nirun ve Özöner (1990). Milli Kültür Unsurlarımız Üzerine Genel Görüşler.

2.2.5. Örf ve âdetler

Toplum içinde insanların günlük tavır, hareket usullerini ve yaşama yöntemlerini düzenleyen kurallar vardır. Bu kurallar uzun zamandan beri yerleşmişlerdir (Dönmezer, 1994:245).Kültürlerarası iletişim açısından önemli olan ve toplumların uzun süreler az çok değişiklikle koruyup yeni kuşaklara aktardığı normlar örf ve adetlerdir (Kartarı, 2006: 203).

Bir topluluğun uzunca bir zaman dilimi içinde, dışarıdan herhangi bir müeyyide uygulanmaksızın kendiliğinden uymaya, yapmaya alışageldiği ve topluluk tarafından yapılmasının lüzumlu olduğuna inanılan davranış kalıbı, sosyal alışkanlık şeklinde de tarif edilen adetler, Max Weber tarafından “sosyal hareketin benzeşmesinin ihtimalleri” olarak tarif edilmiştir. Grubun diğer üyeleri tarafından öğretilen hareket ve davranışlar olarak da

tarif edilen adetler sosyal hayatın düzenliliğinde etkilidirler (Nirun ve Özönder, 1990: 262).

Adet, “belirli ve alışlagelmiş ölçüler içinde uygulanan; bir topluluğun kültüründen beklenen ya da ondan güç alan, ona dayandırılan tutum ve davranış tarzı” olarak da tanımlanmaktadır. Bir adetin neden öyle olduğu sorgulanmaz. Adetlere uygun olmayan davranış ya da iş yapma biçimi toplumsal bir yaptırım olan alay konusu olur ve bazen ayıplama ile cezalandırılır. Adetlere uymayan ayıplanır. Adetlere uymak normal kabul edilir (Kartarı, 2014: 230). Örf ve adetler her şeyden önce toplumsaldırlar, belli bir toplumun bütün fertleri tarafından kabul edilirler. Ancak toplumlar arasında bu kaidelerin yalnız uygulanmaları değil, onların temelinde bulunan fikirler ve hükümler de değişebilirler. Cinayet, hırsızlık, yalancılık, iffet, ihtiyarlara ve ölenlerin hatırasına saygı gibi ahlak kaideleri toplumdan topluma değişmektedir. Bu kaideler, zamanın geçmesiyle aynı toplum içinde bile değişebilmektedir. Türklerin Orta Asya’da İslam’dan önceki örf ve adetleri yani yaşayış şekilleri ile Müslüman olduktan sonraki örfleri arasında büyük farklılıklar bulunduğu gibi, Anadolu’ya yerleştiği ilk yüzyıllardaki örfleri ve imparatorluk haline geldikten sonraki yaşayış ile şimdinin örf ve adetleri arasında bazen bir önceki yaşayışı düşündüremeyecek kadar ayrılıklar görülmektedir (Topçu, 2015: 181).

Adetler, halk tarafından alışılmış ve yaygın olarak uygulanan davranış şekilleridir. Bunlar sosyal bakımdan kabul görmüş ve yerleşmiş hareket tarzlarıdır. Adetler bir toplumda bölgeden bölgeye değişebilir (Şener, 1998: 30).Adetler, tıpkı örfler gibi birçok sosyal içerikli ilişkiyi düzenlemekte, yönetmekte ve denetlemektedir. Toplumsal yaşamın düzenli gitmesinde, kuralların uygulanmasında adetler etkili olmaktadır. Karşılama ve uğurlamalar; yemek ve sofraya düzenleri; geçiş dönemleriyle ilgili kutlama ve kutsamalar; kız isteme, nişan ve evlenme usulleri; yaş grupları, meslek grupları arasındaki ilişkilerin biçimleri; selamlaşma, hatır sorma sırasında uyulması gereken kurallar; bayramlar, önemli günlerle ilgili davranış biçimleri; yas alma, baş sağlığı dileme gibi durumlarda söylenecek sözler, takınılacak tavırlar ve tutumlar adetlerin alanına girerler (Kartarı, 2014: 230).Örneğin, evlenme adetlerinde çok farklı görünümeler ortaya çıkmaktadır. Kuzey Amerika kültürlerinde, birbiriyle karşılaşan ve birbirlerini seven iki gencin kimseye sormadan evlenmeleri alışılmış bir durumdur. Ancak bu özgürlük sınırsız değildir. Birçok Amerikan eyaletinde, evlenen çiftlerin bir evlenme belgesi edinmesi gerekmektedir ve basit de olsa bir tören yapmak kaçınılmazdır. Bununla birlikte söz gelişi, Türk kültürüyle

karşılaştırıldığında arada büyük farklılık olduğu ortaya çıkmaktadır. Kentlerde toplumun bazı kesimlerde bu örneklere benzer olarak kimsenin fikrini almadan ve zorunlu törenler dışında herhangi bir düzenlemeye gerek duymadan yapılan evlilikler varsa da ülke genelinde evlilik adetinin Amerika adetinden çok farklı olduğu yadsınamaz bir gerçektir (Kartarı, 2014: 231). Yine Türk kültür ve adetlerinde telefon konuşmalarında tanıyalım ya da tanımayalım insanlara hatırlarını sorarak karşılıklı konuşmalara ve telefon konuşmalarına başlarız ancak Batı toplumlarında bu şekilde değildir. İnsanlar birbirlerine hatır sormak zorunda değildir ve sorulmadığı zaman da herhangi bir saygısızlık olarak görmemektedirler (Saran, 2013: 82).

Adetlerin müeyyidesi kuvvetlendikçe örf-töre halini alırlar. Bir sosyokültür biriminde kanun ve ahlak kaidelerinin yerine geçebilecek kadar kuvvetli fakat kanuni yaptırımla desteklenmeyen davranış kalıbına örf-töre adı verilir. Müeyyideleri en kuvvetli olan norm çeşididir. Örf-töre, birçok kültürde zamanla yazılı kanunlar haline dönüşür ve o sosyokültürel yapının bütün fertlerini bağlayıcı, sınırlayıcı bir fonksiyon kazanır (Nirun ve Özönder, 1990: 262).

Örflerin bir karakteri de fertlere kendilerini zorunlu olarak kabul ettirmeleridir. Bir toplum içindeki davranış şekillerini benimsemek istemeyen, toplumun örf ve adetlerine aykırı davranan fertlerin o toplumda yaşamaları mümkün değildir (Topçu, 2015: 181). Örfler, her kültürde, o kültürün üyelerinin mutlaka uymaları gereken kurallar ve belirli durumlarda göstermeleri gereken tutum ve davranışlar olarak bilinir. Örfler, kültürel değerleri davranış kalıplarının merkezine koyan ve onların korunmasını sağlayan kurallar bütünüdür. Bu nedenle, bir toplumda örfler yazılı olmasalar da yasa işlevi görür (Kartarı, 2006: 203). Yargıçlar, yasalarda belirtilmeyen ayrıntılara örflere göre karar verebilirler. Kültürlerarası iletişimde, etkileşimde bulunulan kültürün örflerini tanımak zorunludur. Örfte aykırı davrananlar toplumdan dışlanır, yakınları ile ilişkisini yitirir ve bazı durumlarda fiziki cezalandırmaya maruz kalırlar. Örneğin, evlenme geleneğinde yer alan söz kesimi aşamasında verilen sözün tutulması örfdür. Bunun için ayrıca yazılı bir belgeye gerek yoktur. Toplum tarafından kabul edilen bir gerekçe olmadan sözünü tutmayan taraf toplumdan dışlanır. Örfler genellikle yasalara da kaynaklık ederler (Kartarı, 2014: 232-233). Kabul alanları son derece geniştir; insan ilişkilerini düzenler, uzlaştırır ve etkiler. Örflerin birçoğu köklerini dini geleneklerden alır (Bozkurt, 2012: 102). Büyüklere saygı, aile bağları, sözünde durmak, ticari ahlak gibi değerler, toplumumuzun ana örflerindedir.

Hukuk kaideleri, dünyanın hemen hemen her ülkesinde büyük ölçüde örfler doğrultusunda şekillenmektedir (Şener, 1998: 30).

2.2.6. Gelenek ve Görenekler

Gelenekler, bir kültür içinde her zaman var olduğuna inanılan sosyal olarak bir nesilden diğerine sözlü anlatım yollarıyla aktarılan alışkanlıkların, normlar toplamıdır. Gelenekler, mensup oldukları kültürlerin üyeleri arasında ortak bir ruh ve dolayısıyla sağlam bir örgü (kalıp) meydana getirerek kültürel devamlılığı sağlarlar. Yaygınlık ve yaptırımların kuvveti açısından göreneklerden kuvvetli, adetlerden zayıftırlar. En yavaş değişen normlardandır (Arslanoğlu, 2012: 154).

Gelenek aynı zamanda toplumsal kimliğin bir aracıdır, zamanın özel bir görünümünü sahiplenir. Toplumsal yapıda mevcut olan geleneksel inanışların ve pratikteki uygulamaların devamlılığını sağlar. Hem içinde bulunduğu zamanı hem de mekanı kontrol etme amacındadır, dolayısıyla değişmeye karşı da direnç gösterir (Demir, 2008: 123). Doğum, evlenme, ölüm gibi yaşamın üç önemli dönüm noktası çevresinde toplanan uygulamalar zamanla değişmekle birlikte genel kabul görmüş, uzun ömürlü normlardan oluşmaktadır. Söz gelimi Türkiye'nin her yerinde evlenme geleneği küçük uygulama farklılıklarıyla aynı aşamalara sahiptir. Kız isteme, söz kesme, nişan, kına, nikah ve düğün aşamalarının sırası genel kabul görmüş olanıdır. Görüldüğü gibi gelenekler yaşamın belirli bir alanındaki bütün normları kapsar. Geleneklere aykırı davranmak kınamadan başlayıp toplumdan dışlanmaya kadar varan yaptırımlarla önlenmeye çalışılır (Kartarı, 2014: 232).

Adetlere göre kuvvetli müeyyidelere sahip olmayan, görüp tekrarlanarak alışılabilen normlar “görenekler” olarak gruplandırılmaktadır. Türk Dil Kurumu Türkçe Sözlüğe göre görenek; “Bir şeyi eskiden beri görüldüğü gibi yapma alışkanlığı” şeklinde tanımlanmaktadır (TDK Türkçe Sözlük, 1998:874). Adet ve geleneklere göre daha kuvvetsiz, daha kolay terk edilebilen çeşitten davranışlardır. Müeyyideleri en yumuşak normlardır. Belli bir topluluğun günlük hayatında her türlü ihtiyaç halinde uygulaya geldiği yol veya usullerdir (Nirun ve Özönder, 1990: 262).Göreneğin örfe, adete, geleneğe bakarak yaptırım gücü daha zayıftır. Örfteki yapıma zorunluluğu, adet ve gelenekteki yapılmalı özelliği, görenekteki yapılabilmek özelliğini almaktadır. En yalın tanımıyla bir şeyi görüle geldiği gibi yapma alışkanlığı olan görenek, öteki sosyal alışkanlıklar gibi gerekli uygun

görülenleri kapsamaktadır. Ama bunların mutlaka yerine getirilmesini istemez. Öteden beri yapıla gelmekte olan fakat henüz adet durumunu kazanmamış bu davranış biçimlerine grubun ve toplumun gelişmesine uygun yenilikler eklenir. Bunlar süreklilik kazandığı gibi bir süre sonra ortadan kalkabilmektedir. Görenekler, günlük yaşantının gerekli gördüğü ilişkilerin düzenlenmesinde, bireyler arasındaki sürtüşmeleri azaltmakta, toplumsal ilişkilerin kolaylaşmasında, belirleyici rol oynamaktadır. Komşu ziyaretlerinde, hasta yoklamalarında, alışverişte, ortak taşıtlara inip binmede, tanışma ve tanıştırmalarda nasıl davranılacağını belirleyerek ilişkilerin düzenli gitmesine yardımcı olmaktadır (MEB Megep, 2011: 21).

Selamlaşmadan, ziyaretlere, nişan, düğün, evlilik adetlerine, bayram ve matem ananelerine, aile içi ve dışı, sıra, saygı, sevgi, şefkat ve anlayışlarına kadar binlerce kabulleniş ve davranışların arkasında, gelenek ve görenekler vardır (Tural, 1988: 60). Gelenek ve göreneklerin en temel kriteri, insan eylemlerinin düşünce ve hayal gücü aracılığıyla yaratılmış olması ve kuşaktan kuşağa aktarılmasıdır (Demir, 2008: 123).

2.2.7. Tutumlar

Herkesin çevresinde bulunan insan, nesne, fikir, kurum ve olaylara ilişkin değişik tutumları vardır. İnsan, nesne, fikir, kurum ve olaylara ne şekilde tepkide bulunulacağı tutumlar tarafından tayin edilir. Bu nedenle tutumlar bir hüküm ya da karar vermeden önce bilinmesi gereken şartlar ve hükümlerin düşünsel yönüyle ilgilidir. Tutumlar kültürün manevi yönünü oluşturmaktadır. Davranışların kestirilebilmesi ve kontrol edilmesini sağladığı için tutumlar göz ardı edilemezler (Genç, 2013: 11).

Tutumlar, hem bireysel hem de toplumsal şekilde olabilir. İnançların tutumlar üzerinde etkisinin olduğu bilinir. İnsanların çevrelerinde bulunan nesne ve olaylara karşı ne şekilde tepki vereceklerini büyük ölçüde tutumlar belirlemektedir. Kültürler arasında zamanın kullanımına yönelik farklılık gösteren tutumlara örnek olarak Amerikan kültürüne sahip iş adamları ile Arap kültüründen olan iş adamları arasında, Amerikalılar için zaman ile ilgili tutumların para ile doğru orantılı olduğu ve vaktinde yapılacak faaliyetlerin para kazanmayı direkt etkilediği yönünde bir algı vardır. Ancak Arap iş adamları için zaman kavramı ve zamana riayet etme konusunda bu hassasiyet görülmemektedir. Arap iş adamlarının yapmış oldukları toplantılarda genellikle iş ile ilgili konuların daha sınırlı

tutulduğu aile üyelerine ait konuların ise daha fazla görüşüldüğüne rastlanılmıştır. Amerikalı iş adamları için zaman, para olarak algılandığından zaman kavramına özen gösterilerek her şeyin vaktinde yapılmasına dikkat edilmektedir. Bu yüzden Amerika’da ücretler zamana bağlı olarak değişkenlik göstermektedir. (Kahal, 1997: 36)

2.2.8. Yasalar, Ahlak ve Hukuk

Yasalar kültürün önemli bir parçasıdır. Toplumsal normlar içinde kuralları ve yaptırımları belirlenmiş ve yazılı olarak kaydedilmiş en güçlü normdur. Yasalar, toplumun bütünü için geçerli olan, uygulanmasında bireysel, bölgesel, etnik, kültürel vb. farklılıkların dikkate alınmadığı, kurumsallaşmış normlardır (Kartarı, 2014: 233). Ahlak kuralları kültürün uzantısı şeklinde temsil edilirken, yasalar bir sistem dahilinde yer bulur.

İnsanlar, ilk medeniyetlerin kuruluşundan beri, kendi hareketlerinin değerlendirilmesi temeline dayanan ahlak ile uğraşmışlardır. Çin’de Konfüçyüs, Hindistan’da Buda ahlaklı yaşamının yollarını araştırırken bu yolların mutluluğa götürdüğünü belirtmişlerdir. Bunlar gibi, ilahi birer ahlak sistemi getiren peygamberler de ahlak dışı davranışların, sonunda insana pişmanlık getirici olduğunu ya da insanlığı mutlaka felakete götüreceğini anlatmışlardır. Eski Yunan’da ahlakın akla dayalı sistem halinde kurucusu olan Sokrates, ahlak kültürünün “kendini bilmek” ten başka bir şey olmadığını söylemiştir. Ahlak hakkında daha yeni görüşleri ortaya koyan sosyologlar ise ahlakı; “Belli bir devirde belli bir insan topluluğu tarafından benimsenmiş olan davranış kaidelerinin bütünüdür.” şeklinde tanımlarlar. Bu anlayışa göre ahlaklılık denen şey, devirler ve toplumlar arasında değişebilir. Her toplum içinde yaşadığı şartların hazırladığı kendine özel bir ahlak anlayışına sahiptir. Sosyolojinin ahlak anlayışını daha ileriye götürülenler ahlakı, her toplumda benimsenmiş olan yaşayış tarzının tanınmasından ibaret bir “örf ve adetler ilmi” haline getirmektedirler. Ahlakın konusu üzerindeki görüşlerin hepsinde ortaklaşa olan, onda ruhsal ve sosyal unsurların bulunduğuudur. İster akla, ister duyguya dayansın, her türlü ahlak anlayışında esas olan ahlakın, ferdin ruhsal yaşayışından doğmuş olduğudur. Ahlak anlayışının meydana gelişinde Sokrates ve Kant akla, Pascal ve Rousseau duyguya önem vermektedirler. Sosyologlar ise onu, toplum düzeni olarak ele almaktadırlar (Topçu, 2015: 15-19).

Ahlâk kuralları, sosyal hayatta insanların birbirleriyle olan ilişkilerini düzenleyen kurallardır. Bu kuralların yaptırımını genel olarak manevidir. Yani, ayıplama ve küçük görme şeklinde ortaya çıkabilmektedir (Baykan, 2007: 78).

Objektif olarak hukuk şöyle tarif edilir: İnsanı idare eden ve ona yapmaya borçlu olduğu ve yapabildiği şeyleri, yani ödevleriyle haklarını gösteren kaidelerle kanunların bütünüdür. Başka bir ifade ise şöyledir: toplumu düzenleyen ve toplum yaptırımını ile kuvvetlendirilmiş olan kaidelerin bütünüdür. Hukuk toplum içinde yaşayan ferdi koruyucu kuvvettir (Topçu, 2015: 185).

Hukuk ile ahlak şu farklarla birbirlerinden ayrılırlar(Topçu, 2015: 188-189):

- Ahlak örf ve adetler halinde, hukuk ise kanunlarla yaşatılır.
- Ahlakın kaideleri yazılı değildir, hukukta yazılı kaideler vardır.
- Ahlak teşkilatlı değildir, hukuk teşkilatlıdır.
- Ahlakı davranışa sürükleyen vicdandır, hukukta ise zorlayıcı maddi cezalar vardır.
- Ahlak ve hukuk kuralları arasındaki en önemli fark ahlak kurallarının dağınık ve örgütlenmemiş olmasına karşılık; hukuk kurallarının örgütlenmiş ve sistemli olmalarıdır. Ahlakın, yaptırımını vicdan olduğu halde hukukun devletin gücü ile uygulanan maddi ve zorlayıcı yaptırımını vardır (Arslanoğlu, 2012: 152).

2.2.9. Tarih

Bir toplumun belli normları, değerleri, yaşam şeklini, kısacası kültürünü geliştirmesi için belli bir süreye ihtiyacı vardır. Çünkü bu özellikler nesilden nesle aktarılarak daha somut bir hal alırlar. İşte kültürün bu oluşma ve olgunlaşma süreci tarihte saklıdır. Bir toplumda belli davranışlar incelenmek istenirse o toplumun tarihine bakmak mantıklı bir yol olacaktır; çünkü tarih boyunca o toplumun karşılaştığı güçlükler, savaşlar, barışlar, benimsediği fikirler ve davranışlar, yaşadığı coğrafi bölgeler, yaşam şekli o toplumun kültürünün nasıl oluştuğunu gösterir. Bundan dolayı, hangi kültür olursa olsun, ait olunan kültürü son haline getiren kültürün geçmişiştir. Çünkü kültür bazı yönleriyle değişse de nesilden nesle aktarılan bir olgudur ve geçmişin yani tarihin izlerini taşımaktadır (Erebak, 2014: 12).

Her toplum kendi tarihini yazarken varlığını belirleyen, farklılaştıran ve birikimini oluşturan değerlerini, bu değerlerin şekillendirdiği iç ve dış münasebetleri esas alır. Bunları yazmak, o toplumun çağ ile kurduğu münasebetleri de gösterir (Tural, 1988: 32).

Arapça kökenli bir kelime olan tarihin sözlük manası, “bir nesnenin zamanını belirlemek” demektir. Çeşitli şekilleriyle batı dillerinde kullanılan Latince kökenli “historia” ise, “hatırlanmaya değer olayların hikayesi” anlamına gelmektedir (Yücel ve Yediyıldız, 1988: 31).

İbn Haldun’a göre tarih ümran ilmidir ki, bu, sosyal tarih yani kültürlerin ve medeniyetlerin tarihinden başka bir şey değildir. Bu anlayış ve yaklaşım tarzı daha ziyade XIX. asırdan itibaren yaygınlaşmış, tarih, hanedanlar, yaşamış meşhur kişiler, harpler ve olaylar tarihinden daha çok medeniyetlerin veya kültürlerin tahliliyle bunların ortaya çıkış ve çöküş sebeplerinin tetkikiyle ilgilenmeye başlamıştır. İnsanlığın bugün ulaştığı bulunduğu yeni anlayışa göre, tarih konusu, tasavvurlarıyla, düşünceleriyle, zihniyetleriyle, yaşayış biçimleriyle, diğer insanlara ve tabiatla olan ilişkileriyle, kısacası etkilendiği ve etkilediği her şeyle insandır. Bu sebeple, L. Febvre, haklı olarak, “insandan olan, insana bağlı bulunan, insana hizmet eden, insanı anlatan, insanın mevcudiyetini, faaliyetini, zevklerini, varoluş biçimlerini ifade eden her şeyin” tarihin kaynağını teşkil ettiğini vurgulamaktadır (Yücel ve Yediyıldız, 1988: 33-34).

İnsan olmak ve hayatını sürdürebilmek için kültürün oluşturulması zorunlu bir durumdur. Kültür, dünyadaki doğal düzene paralel olarak meydana gelen bir sistemdir. Kültürel düzenin oluşturulması, bir var olma ya da olmama sorunu olmakla birlikte, oluşmaya başladığı andan itibaren tarihle iç içedir. İnsan olmanın ya da kültürü yaratmanın en önemli özelliklerinden biri üç boyutlu (geçmiş-şimdi-gelecek) düşünmesindedir. Bu üç boyutlu zaman dilimine bağlı olarak davranma, dolayısıyla üretme, tarihi düzenin (sistemin) tabanını oluşturmaktadır. Üç boyutlu zaman anlayışıyla gerçekleştirilen eylemler ve kurumlar tarih zihniyetinin kaynağı olmuştur (Bıçak, 1999: 212).

Tarih geçmişin ortak kültür mirasını bugüne aktarmakla birlikte, insanı geçmişin yükünden ve ağırlığından da kurtarır. Zira kişi veya toplumun ne olduğunu, niçin ve nasıl böyle olduğunu izah eden bu mirasın şuuruna varıldığı andan itibaren, insan kendisini o miras karşısında hür hissedebilmektedir; bir bakıma onu kabullenip reddetmekte serbesttir.

Tarih deęişmenin, ilerlemenin ve kalkınmanın ilmidir. Tarihten alınacak ders çoęu zaman sanıldığı gibi, dün olmuş olanın yarın tekrar olacağı şeklinde deęildir. Tarih, dünün evvelki günden niçin ve nasıl farklılaştığını inceleyerek, yarının da hangi manada düne karşı çıkacağını sezme vasıtasını bulmakta; dolayısıyla kalkınmanın yönünü tayin ve dinamiklerini tespit etmektedir (Yücel ve Yediyıldız, 1988: 36). Tarih zorunlu ihtiyaçları karşılamakla yükümlü olmasından ve insanın hayatında oynadığı büyük rolden dolayı, bütün kültürü, kuşatıcı bir yapı olarak kurma eğilimindedir (Bıçak, 1999: 213).

2.2.10. Semboller

Sembol; “Genel anlamıyla, yapısal bir ilişki, çağrışım, anlaşma, rastlantısal benzerlik, vb. yollarla başka bir şeyi temsil eden, onun varlığına işaret eden bir nesne, figür, imaj, mimik, eylem, olay, ses, harf, kelime, işarettir” (Budak, 2005:534). Aynı kültürün üyeleri tarafından tanınabilen ve belirli anlamları olan sözcükler, jestler, resimler ya da nesnelere (Kartarı, 2014: 95). Semboller sözel mesajların yerine geçebilmektedir. Genellikle, semboller karşılaştırma yapmak, benzerlik kurmak için kullanılmaktadır. Semboller sayesinde farklı dilleri kullanan insanlar için ortak bir iletişim yolu kurulabilmektedir. Örneğin, olimpiyatlar için bir araya gelen farklı ülke sporcuları ve izleyiciler için kullanılan tuvalet, havaalanı, metro, otobüs, telefon gibi sık ihtiyaç duyulan yer ve nesne sembolleri bir kurtarıcı görevi görmektedir (Erebağ, 2014:9).

Her kültür, bayrak, marka, amblem gibi çok sayıda sembol üretir. Sembol, belirli bir durum ya da olayı anlamlandıran şeydir (Bozkurt, 2012: 98). Her kültürde kısa zamanda yeni semboller oluşur ve eskileri kaybolur. Bir kültür grubuna ait semboller başka kültürün üyeleri tarafından taklit edilir (Kartarı, 2014: 95). Ayrıca, ihtiyaç durumunda yeni semboller insanların günlük hayatına girebilmektedir (Erebağ, 2014:9). Simgesiz toplum yoktur ve dil de aslında sesler ve işaretlerden oluşan bir semboler sistemidir. Sosyal grupların birliği, semboller aracılığıyla belirtilir. Mesela bayrak, aynı gruba mensup olanlar için birleştirici bir araçtır. Dinlerin yüzyıllar içinde birliklerini koruyabilmeleri çok geniş semboler sistemine dayanmaları sayesinde mümkün olmuştur (Genç, 2013: 10).

İnsanlar aynı şeylere farklı sembolik anlamlarda yükleyebilirler. Örneğin, Türkler için köpek, bir dost ya da bekçi olarak görülürken, Çin’in kuzey bölgelerinden gelen biri için, akşam yemeęi olarak görülebilir. Yine kültürel semboller zaman içinde

değişmektedirler. Yüzyıl öncesinde blucin, ucuz ve işçilerin giydiği bir kıyafet olmasına karşılık, günümüzde özellikle belli markalar varlıklı gençlerin giydiği bir “statü sembolü” ne dönüşmüştür. Ayrıca günümüzde blucini birçok insan rahat olduğu için tercih etmektedir (Bozkurt, 2012: 99).

2.3. Toplumsal Değişme, Kültür Değişmeleri ve Süreçler

Toplum, sosyokültürel bir olay olarak tanımlandığında Sorokin’in belirlediği öğelere göre belli anlam, değer ve kurallara sahip olan ve belli bir çerçevede bu anlam, değer ve kuralları birbirleriyle yaptıkları etkileşimlerde kullanan bilinçli kişi ve gruplardan meydana gelir. Sorokin’e göre toplum, manevi kültür, maddi kültür ve toplumsal ilişkiler bütünü olarak ortaya konmaktadır. Sorokin zaten, toplumsal ve kültürel ayrımını çözümlenme amacı ile yaptıktan sonra “sosyokültürel” terimi ile bu iki kavramın birbirinden ayrılmaz nitelikte olduğunu belirlemektedir (Kongar, 2017: 41-42).

Parsons, aralarında herhangi bir etkileşim olan insan topluluğunu uzun vadeli yaşaması koşuluyla toplum olarak tanımlamaktadır. Toplumsal kurumlar ve kuramsal kalıplar, belli bir toplumda hangi eylemlerin ya da ilişkilerin meşru ya da beklenen eylem ve ilişkiler olduğunu belirlediğine göre, toplumu kuramsal bir sistem olarak ele alan görüşe göre toplum, insan davranışlarını düzenleyip toplumsal kurumların meydana getirdiği bir sistem olarak görülebilir. Buradaki sistem terimi bu kurumların bir arada bulunması niteliğini belirtmektedir (Kongar, 2017: 42).

Osipov’a göre, “Toplum, hukukun, adetlerin, geleneklerin vb. gücü ile desteklenen, tarihsel gelişme içinde biçimlenmiş bulunan, belirli bir üretim biçimini temel alan ve insanın ileri gelişmesinde bir aşama olarak ortaya çıkan görece olarak kararlı bir toplumsal bağlantılar ve büyük insan grupları arasındaki ilişkiler sistemidir”. Bu tanım öğelerine bakıldığında toplumun insan gelişmesinin ileri aşamasında ortaya çıkan bir biçim olduğunun öne sürüldüğü görülmektedir. Hiç kuşkusuz tarih öncesi de dikkate alındığında bu, doğru bir görüştür. İkinci olarak toplumun temelinin belli bir üretim biçimi olduğu belirtilmektedir. Sınıflar arası ilişki ve çelişkiler bu üretim biçimine göre belirlenir. Osipov’un büyük insan grupları arasındaki ilişkiler ve toplumsal bağlantılar dediği öğeler bu ilişkileri yansıtmaktadır. Görece kararlılık olarak belirtilen öğe ise, toplumsal yapının içindeki görece düzenlilik niteliğinin ifadesidir. Tanımlara dikkatle bakıldığında bunların

birkaç temel noktada odaklandığı görülür. Bu noktalar;(Kongar, 2017: 45) 1) İnsan ömründen uzun yaşamak, 2) Göreli bir kararlılığa sahip olmak, 3) Ortak değer ve davranışa sahip olmak, 4) Kendi kendini devam ettirmek olarak belirlenebilir. Bunlar insan topluluğunun, toplum haline gelmesi için gerekli en az sayıdaki koşullar olarak ortaya çıkmaktadır.

Değişme bir olgunun, bir nesne ya da organizmanın bir durumdan yeni ve farklı bir duruma geçişidir. Toplumsal değişme ise toplumu meydana getiren kurumlar başta olmak üzere toplumsal ilişkilerde ve toplumsal yapılarda mevcut durumlardan yeni, bambaşka bir duruma geçişi ifade etmektedir. Toplumsal değişmede esas olan yapının değişimidir. Bunun yanı sıra toplumsal değişme mutlaka belirli bir dönemle (zamanla) açıklama bulur. Öte yandan her toplumsal değişmede devamlılık esastır. Yani gözlenebilir dönüşümler iğreti ve geçici olmayıp, süreklilik arz etmektedirler. Bu ilkeler ışığında toplumsal değişme şöyle tanımlanabilir: Toplumsal hayatın işleyişini ya da yapısını geçici, iğreti ve yüzeysel olmayacak bir biçimde etkileyen ve tarihin akışını değiştiren, dönemdeki gözlenebilir her dönüşümü içine alan bir süreçtir (Doğan, 2008: 342).

Toplumsal değişme ile ilgili Berelson ve Steiner şöyle bir tanım verirler: “Her ne kadar hayatta her şey değişmekte ise de, toplumsal değişme yalnızca toplumun yapısındaki temel ve geniş değişimleri belirtir: ailenin örgütlenişindeki, hayat kazanma yollarındaki, dinsel davranışlardaki, insanlar tarafından benimsenen değerlerdeki ve kullanılan teknolojideki değişimler. Terim, toplumun temel kurum ve örgütlenişindeki kaymaları belirler”. Moore da, Berelson ve Steiner’a yakın bir ifade ile toplumsal değişmeyi “toplumsal eylem ve etkileşim kalıpları olan, toplumsal yapının değişmesi” olarak tanımlamaktadır.

Ginsberg toplumsal değişmeyi “toplumsal yapıdaki değişme yani, toplumun büyüklüğünde, parçaları arasındaki kompozisyon ya da dengede, örgütlenme şeklinde meydana gelen değişme” olarak tanımlarken, Boskoff’da, “belli toplumsal sistemlerin yapı ve fonksiyonlarında meydana gelen önemli değişimler” olarak tanımlamaktadır. Tüm bu tanımlar değişmeyi belli bir toplumun sınırları içinde ele almaktadır (Kongar, 2017: 55).

Toplumsal değişmenin odağında insan yer almaktadır. İnsan, toplumsal nitelikteki her olayda hem de etkilenen durumdadır. Bu bakımdan “insan”, toplumsal değişmenin en

önemli ögesidir. Kuşkusuz toplumsal değişme bütünüyle insan ögesine indirgenemez. Değişim başlayan ve gelişen bir süreci içerdiğine göre “zaman” boyutunun da gerekli bir öge olduğu söylenebilir. Sosyolog Rocher’in toplumsal değişmeyi tanımlarken öngördüğü “kısa zaman aralıklarında gözlenebilir ve denetlenebilir dönüşümler” betimlemesi “zaman boyutunu” içermektedir. Bu iki ögenin yanı sıra her değişmenin belli bir fiziksel (coğrafi) ortamda gerçekleştiği göz önüne alındığında üçüncü önemli öge olarak “mekan” boyutunun toplumsal değişmenin oluşum ve gelişimi için gerekli bir öge olduğu düşünülebilir (Doğan, 2008: 343).

Bir toplumu değişik ölçülerde ve alanlarda ya da düzeylerde etkileyen toplumsal değişmeler, ekonomik gelişmenin, teknik ilerlemenin ve nüfus hareketlerinin sonuçları olarak görülmektedir. Bilinçlenmenin toplumsal değişmelerin hızını artıracığı da bilinen bir gerçektir (Ergun, 2005: 38). Toplumsal değişme olgusu bireyden hareketle ele alındığında, bireyin değer, tutum ve davranışlarındaki değişmeleri, diğer kişilerle olan ilişkilerine yansıtacağı ileri sürülebilir. Böylece oluşan bir etkileşim içinde yenilik ve değişim meydana getiren kültürel kalıplar, halka halka çevreye yayılmaya başlayacaktır. Bu süreç, üyesi olunan grup ya da sınıfın değer, norm ve davranışlarına da yansıtacak, bu grup ya da sınıfın toplumdaki yerine ve etkinliğine göreli bir biçim ve ölçüde, toplumun bütününe değişmeye zorlayacaktır. Bu toplumda oluşan teknolojik, ekonomik, demografik, toplumsal, kültürel ve siyasal değişmeler, diğer toplumlarda olan karşılıklı ilişki ve etkileşimlerle de evrensel bir boyuta ulaşacaktır (Tolan, 2005: 280).

Toplumsal değişme kuşkusuz toplumun her katında veya her ögesinde aynı zaman ve hızda gerçekleşmemektedir. Bazı toplumsal kurum veya ögeler değişmeden etkilenmezler ya da diğerlerinden daha fazla etkilenirler; bazıları da çabuk ve köklü bir biçimde etkilenir ve aynı zamanda ilişkide buldukları diğer kurum ve ögeleri de kendileriyle birlikte değişmeye sürüklerler. Toplumsal değişme aşama aşama dengeli bir biçimde gerçekleşebileceği gibi, çok hızlı, dengesiz ve bunalım yaratıcı bir biçimde de ortaya çıkabilir. Yaşanan toplumsal ilişki ve etkileşimler toplumun bütünlüğü içerisinde oluştuğuna göre toplumsal değişme olgusu, birbirini tamamlayan, kendisini etkileyeni etkileyen ve etkilenenden etkilenen toplumsal ögelerin oluşturduğu bir süreç görünümündedir (Tolan, 2005: 281).

Kültürde deęişme ise, kültürün dinamik yapısıyla ilgilidir. Bu nedenle kültür deęişmeleri kaçınılmaz bir toplumsal gerçekliktir. Zorunlu ve özgür olmak üzere iki farklı kültür deęişmesinden söz edilmektedir.

Kültür deęişmesi kavramından sosyolojik anlamda neyin anlaşıldığını belirtmekte yarar olabilir. Bu konuda yapılmış en kapsamlı tanım Malinowski'ye aittir: "Kültür deęişmesi, bir toplumun mevcut düzenini, yani toplumsal yapısındaki maddi ve manevi kültürünü bir modelden başka modele dönüştüren bir süreçtir. Bu şekilde kültür deęişmesi, bir toplumun siyasal yapısında, idari kurumlarında, bilgi sisteminde, eğitim örgütünde, yasalarında, maddi alet (aygıt) ve araçlarında, bunların kullanılmasında, toplumsal ekonominin dayandığı üretim araçlarının tasarruflarında az çok meydana gelen dönüşüm ve deęişimleri içerir. En geniş kavramsal anlamıyla kültür deęişmesi, insan kültürünün sürekli bir etkenidir; her yerde ve her zaman oluşmaktadır" (Malinowski, 1945; Doęan, 2008: 412).

Son yıllarda kültürel ve toplumsal deęişmenin önemli bir etkeni olarak deęerlendirilebilen küreselleşmenin ekonomik ve siyasal yansımalarının, sosyal ve kültürel yapıdan ayrı düşünülemediğini söylemekte mümkündür. "Küreselleşmenin dönüşümünü sağlayan ekonomik ve teknolojik deęişimler, sosyokültürel yapıda bunlara uyum göstermek amacı ile ortaya çıkan süreçleri ve bu dönüşüme katılarak entegre olunan sistemi de beraberinde getirmektedir. Teknolojinin gelişmesi ve küreselleşmenin hızlanması ile birlikte uluslararası iletişim oldukça etkilenmiş, medyadan turizme, politikadan eğitim, sanat ve kültür faaliyetlerine kadar çeşitli aktiviteler hız kazanmıştır (Mercan, 2016: 3). Küreselleşme ve teknolojik gelişim ile farklı kültürler arasındaki iletişimin artması yeni yaşam biçimlerinin, davranışların ve öğretilerin diğer kültürlere aktarılmasına neden olmaktadır (Bilgiçer, 2011: 18-19). Zincir yapılar halinde ilerleyen gelişim ve deęişimler toplumsal ve kültürel yapıda önemli etkiler oluşturmaktadır". Çünkü dünyanın herhangi bir bölgesinde ekonomik yatırım yapan ya da üretimini küreselleştirip yeni pazarlara sunan ülkeler, öncelikle söz konusu coğrafyaya kendi kültürlerini benimsetmekte ve yerel halkın sahip olduğu sosyal ve kültürel yapı üzerinde belirleyici olmaktadır. Bu durum, küreselleşme ve yerelleşme arasındaki ilişkiye dikkat çekmektedir (Saran, 2013: 48-49).

Bauman, küreselleşme ve yerelleşme arasındaki ilişkiyi şu şekilde açıklamaktadır: “Küreselleşme ve yerelleşme ikilemi aynı zamanda, küreselleşmiş zenginler ile yerelleşmiş yoksullar arasında bir tabakalaşma doğurmakta ve kutuplaşmaya neden olmaktadır” (Bauman, 1999: 55). Küreselleşme sürecinin evrimini tamamlayabilmesi için, yerel değerlerin dikkate alınması ve yerel kültürler için hareket edilmesi gerekmektedir. Ekonomik, siyasi ve sosyokültürel uzamda işleyen dinamik ve bütünsel bir süreç olan küreselleşme eğilimi bu nedenle, kültürel değişimi ve dönüşümü de beraberinde getirmektedir (Saran, 2013: 49-50).

Küreselleşmenin yanı sıra artan teknolojik faaliyetler ile ulaşım ve iletişim sektörlerinde yaşanan gelişmelerle birlikte dünyanın farklı noktalarında yaşayan toplumların ekonomik, politik ve kültürel düzeyde çok yönlü olarak etkileşimde bulunabildiği açıktır. Dünyanın bir ucunda gerçekleşen olay, karar ve faaliyetlerden insanların haberdar olabilmesi de toplumsal ve kültürel değişimlerin yaşanmasındaki etkenler olarak değerlendirilebilmektedir.

Turizm de, kültür değişimi ve kültür yayılmasına aracı olan en önemli sektördür. Kültürel değişim, kültürün birimleri arasında gerçekleşir. Farklılıkların yaşandığı pek çok ülkede kültürel değişim olduğu gibi yeme içme alışkanlıkları ve el sanatları gibi unsurlar da kültür yayılması için önemli bir potansiyeldir. Bunun yanı sıra, turizmin gelişmesi kaçınılmaz olarak yerel toplumun kültürünü çeşitli faktörlere bağlı olarak etkileyecektir. Turizm, kültürel açıdan yerel halkı iki yönde etkileyebilir (Avcıkurt, 2009: 66):

- Yerel kültür önem kazanır ve yerel halk kendi kültürleri konusunda bilgilerini arttırır.
- Yerel halk, yabancıların sahip oldukları kültürleri öğrenir ve bilgilerini geliştirir.

Turizmin kültürel etkileri özellikle yerel halkın genç bireyleri üzerinde etkili olmakta ve çoğu kez turistlerin kültürlerinin benimsenmesiyle sonuçlanmaktadır. Turizmin yerel toplumların kültürleri üzerinde yaptığı bazı değişimler şöyle belirtilebilir:

- Dinsel inanç ve davranışların değişmesi,
- Ahlaki değer ve davranışların değişmesi,
- Yabancıların yaşam biçimlerinin benimsenmesi,

- Yabancı sözcüklerin yerel halkın dilindeki oranının artması,
- Yerli sanatın işlevinin ve anlamının değişmesi,
- Turizmin yerel halkın kendi kültürünün bir parçası haline gelmesi

Kültür belli bir süreci içermektedir. Farklı kültürlerin birbirleriyle etkileşimleri ise kültürel süreçler olarak tanımlanmaktadır. Bunlar aşağıdaki gibi sıralanabilir (Güvenç, 2002: 85-87):

2.3.1. Kültürleme ve Kültürlenme

Kültürleme, toplumların kendisini oluşturan bireylere belli bir kültürü aktarma, kazandırma, toplumun istediği insanı eğitip yetiştirme ve onu denetim altında tutarak, kültürel birlik ve beraberliği sağlama, bu yolla toplumsal barış ve huzuru sağlama sürecidir. Toplumbilimciler buna “sosyalizasyon” (toplumsallaştırma), eğitimciler ise, “eğitim süreci” demektedirler. Süreç demeleri doğrudur. Ama uygulamada, eğitimciler, eğitimi daha çok okul merkezli olarak ve okullarla sınırlı görmektedir. Çoğu toplumbilimciler ise sosyalizasyonun 15-20 yaşlarında tamamlandığını düşünmektedirler, oysa insan ve kültür bilimcilere göre doğumla başlayan kültürleme sürecinin ivmesi ve etkisi 20-25 yaşından sonra giderek azalmakla birlikte, hayat boyu sürmektedir (Güvenç, 2002: 85-86).

Kültürleme süreci bireye, hayatı boyunca kolay kolay değiştiremeyeceği bir kişilik yapısı kazandırır. İnsanlar, sosyal münasebetler sırasında, bir sonraki nesle, değerleri devretmekte ve aşılacaktır. Bu bir kültürleme faaliyetidir. Değerlerin, sonraki nesillere devri, öncelikle aile içinde başlamak üzere ya okullar yoluyla, örgün denilen teşkilatlı eğitim şeklinde veya cami, kışla, gazete, dergi, kitap, radyo, televizyon, sinema gibi yaygın eğitim vasıtaları ile olmaktadır. İnsanlar, soyut kavramları dahi, bir önceki nesilden devralmaktadırlar. Allah, ahlak, fazilet, aşk, şeref, hürriyet, mesuliyet, güzellik ve merhamet kavramlarına bağlı kabulleniş ve istiklal, devlet, bilgi kavramlarıyla ilgi kanaat ve davranışlar, kültürleme yoluyla bir sonraki nesle sistemli veya sistemsiz şekilde aktarılmaktadır (Tural, 1988: 60).

Kültürleme, kişinin içinde yaşadığı toplumun kültürünü öğrenmesi, benimsemesi ve yaşamasıdır. Her toplum kendi kültürünün özelliklerini yeni kuşaklara aktarır. Kültürleme

kısmen okulda, kültürel muhteva ve tekniklerin bilinçli olarak öğretilmesi, kısmen de hayatın günlük akışı içinde bireyin diğer insanlarla kurduğu karşılıklı etkileşim içinde bilinçsiz olarak öğrenilmesi ile mümkündür. Kültürleme ailede, sokakta, işyerinde ve her türlü dini ve milli merasimlerde bilinçli ve bilinçsiz kendiliğinden oluşmakta ve bireysel öğrenmeleri de kapsamaktadır (Arslanoğlu, 2012:186).

Kültürlenme; kültürel gruplarla bu grupların üyesi bireylerin teması sonucunda gelişen bir kültürel ve psikolojik değişim sürecidir. Bu tip temas ve değişimler, sömürgeleştirme, askeri işgal, göç ve geçici ikamet (örneğin, turizm, uluslararası çalışmalar ve denizası görevlendirmeler) sırasında meydana gelir (Bekman ve Koç, 2013: 276).

Graves (1967), psikolojik kültürlenme adını verdiği bir kavram geliştirmiştir. Bu kavram, bir kültürel temas ortamına giren ve hem dışsal (genellikle baskın) kültürden hem de üyesi olduğu değişen (baskın olmayan) kültürden doğrudan etkilenen bir bireyde meydana gelen değişimleri ifade eder. Kültürel ve psikolojik düzeylerin birbirinden ayrı tutulmasının iki nedeni var. Birincisi, kültürler arası psikolojide, bireysel insan davranışı, içinde olduğu kültürel bağlamda etkileşim içinde görülmesidir; dolayısıyla bu iki ayrı düzey için ayrı kavramlar ve ayrı ölçümler gerekir. İkinci neden, kültürlenme alanında yaşayan bireylerin psikolojik kültürlenmeleri arasında bile çok büyük bireysel farklılıkların görülmesidir (Bekman ve Koç, 2013: 276).

İnsanlar bağlı oldukları toplum veya grup içinde sosyalleşirler, insanların ilk sosyalleşmesini tamamladığı kültürden ayrılıp farklı kültürel ortama geçmeleri ve bu yeni kültürel yapının özelliğini benimsemeleri kültürlenme olarak tanımlanır. Kültürlenme sonucunda; insanların farklı kültürleri tanınması ile kültürel zenginleşme meydana gelir, insanlar hoşgörü sahibi olurlar, insanlar farklı kültürde yetişenlere önyargı ile yaklaşmazlar, insanları ve olayları genel kültürel yapıya göre değerlendirirler (www.timeturk.com/tr).

Kültürlenme süreci bir grubun ya da kültürün bir başka grup ya da kültür ile karşılaşarak etkileşmesi sonucunda değişmesi biçiminde gerçekleşir. Toplumların tarih boyunca çeşitli nedenlerin etkisiyle, birbirlerinden kültürel alış-veriş içine girdikleri

görülmektedir. Mesela, Osmanlı toplumunu oluşturan birçok farklı din ve milleti oluşturan gruplar birbiri ile kültürel anlamda etkileşim yaşamışlardır (Özkul, 2013: 52).

Kısaca, “kültürleme”; var olanı iletirken, “kültürlenme”; yepyeni kültür nüvelerinde yeni filizleri yaratır ve besler denilebilir (Güvenç, 2002: 86).

2.3.2. Kültürel Yayılma

Kültürel yayılma davranış kalıplarının bir kültürden diğerine iletilmesi demektir (Tezcan,1995:171).Kültürel yayılma bir toplumun maddi manevi kültür öğelerinin bir başka topluma iletilmesi sonucu gerçekleşir. Bunun gerçekleşebilmesi için iki toplumsal yapı arasında iletişim ve etkileşimin olması gereklidir. Bu, iletişim çağımızda kitle iletişim araçlarının yüksek etkileme gücü ile gerçekleşmektedir, bunun yanı sıra göçler, toplumsal fiziksel yakınlık aracılığıyla da meydana gelmektedir (Demir, 2008: 131).

Kültürel yayılma, toplumsal bir değişmeye neden olabilmektedir. Örneğin, gelenek ve göreneklerde, dinsel kurumlarda, sanatta, cinsel davranış, tutum ve değerler ile dildeki değişimler şeklinde görülebilmektedir. Bu anlamdaki değişmelerin gerçekleşmesi için zaman gereklidir (Tezcan,1995:171). Bunların bir kısmı kabul edilir bir kısmı ise reddedilir. Bunun için toplumlar arası temas ve iletişim gerekmektedir. Kitle iletişim araçları bu yayılmada etkin rol oynamaktadır (Aytaç, 2002:162).

Toplumun daha önce sahip olduğu maddi manevi kültür örüntülerinin yerini yenileri almaya çalışmaktadır, bir yandan eskiler bir yandan yeni girenler ikisi birden yapı içinde mevcuttur ve bu yeni gelen örüntüler de aslında geldikleri kültürden olmaktan da çıkmıştır. Tam bir karma yapı söz konusudur. Örneğin; McDonalds hamburger organizasyonu ile Türkiye piyasasına girdiğinde kimse bu kadar talep göreceğini ve ürünlerin hızlı bir yayılma göstereceğini tahmin etmemiştir. Ancak büyük bir ürün yelpazesi içinde Türkiye’ye giren bu firma, dünyada başka hiçbir mağazasında satılmayan ayrıla birlikte bir menü oluşturmuştur. Bu ikili,3 karma bir yapı olarak tek bir menü içinde yer almaya hala da devam etmektedir (Demir, 2008:131). Yine spagettinin İtalya’dan, ulusçuluk fikrinin Fransa’dan, tütün içmenin Kuzey Amerika yerlilerinden, yoğurdun Türklerden dünyaya yayılması da kültürel yayılma örnekleri içinde değerlendirilebilir (Genç, 2013: 12).

İki kültür karşılaştıktan sonra aralarında son derece büyük bir kültürel yayılmadan söz edilebilir. Turizm, kültürel yayılma için önemli bir sektör konumundadır. Birbirleriyle iletişim içinde olan yöre halkı ve turistler karşılıklı olarak, öğrendikleri yaşam biçimleri, yeme-içme alışkanlıkları gibi özellikleriyle kültür yayılmasına katkıda bulunabilmektedirler. Ayrıca turistler, ülkelerine döndüklerinde, öğrendiklerini diğer insanlarla paylaşmaktadırlar (Baykan, 2007:110).

Kültürel yayılma olayı insanların, malların ve fikirlerin taşınması yoluyla vuku bulur. Herhangi bir kültür, çıkış noktasından yayılarak geniş bir alanı kaplayan hemen hemen sonsuz sayıdaki keşif ya da yeniliğin ürünüdür. Bu yeniliklerin bazıları binlerce yıl önce meydana gelmişken, bazıları da çok yakın zamanlara aittir; bazıları çok yayılmışken, bazıları yalnızca çıkış noktasında kalmıştır (Tümertekin ve Özgüç, 2009: 99).

Kültürel yayılma, kültür öğelerinin coğrafi açıdan yer değiştirerek bir toplumdaki başka bir topluma geçme sürecidir. Kültürleri arasında ortak özellikler olan ülkeler de kültürel yayılma daha kolay ve hızlı olur.

2.3.3. Kültürleşme

Kültür yayılması sonucunda kültürleşme süreci başlayacaktır. Kültürleşme sürecinde, iki ya da daha çok kültür, karşılıklı etkileşim sonucu değişime uğrar; yeni sentezler, dinamik bileşmeler yaratırlar. Bu anlamda kültürleşme, toplumun kendi içinde gerçekleşen kültürleşme sürecinin dış dünyaya, yabancı dil ve kültürlerle açılmasıdır. Kültürleşmede, kültürlerin veya o kültürlerde yaşayan bireylerin ve grupların doğrudan etkileşime girmeleri şart değildir. Yazı basın, radyo, TV yayınları, sinema, sanat ve moda akımlarının da uzun vadede, birbiriyle yüz yüze gelmeden kültürleşmeleri mümkündür. Sözü edilen “Globalleşme” (globalization/küreselleşme) budur (Güvenç, 2002: 87). Bu genellikle uzun süreli kalıplarda ya da o bölgeye yerleşme sonucunda daha belirgin olmaktadır. Birey ve gruplar olarak, kültürleşmeyi tamamen önlemek mümkün değildir (Ersoy, 2017:61). Savaşlar, göçler, ülkeler arası ticari faaliyetler, turizm olgusu kültürleşme sürecinin nedenleri arasında sayılabilir.

Tarihte en büyük kültürleşme hareketlerinden birisi İ.Ö. 4. yüzyılın sonlarında başlayan Helenizm hareketidir. Büyük İskender’in doğu seferleri ile başlayan bu süreçte

Helen kültürü bir yandan İran, Mezopotamya ve Hint kültürlerinden etkilenecek şekilde değişime uğrarken doğu kültürleri de belirli ölçülerde Helen kültürünün etkisi altına girmiştir. Benzer biçimde Osmanlı kültürü Balkanlar'a girdiğinde oradaki Slav kültürleri üzerinde büyük bir etki yaratmış; Slav dillerine pek çok Türkçe kelime geçmiştir. Kahvenin Osmanlılar üzerinden Balkanlar'a yayılmasıyla, Türkiye'dekine benzer kahve alışkanlıkları ortaya çıkmıştır; öte yandan Balkan kültürleri de Osmanlı kültürünü etkilemiştir. Pek çok Balkan yemeği Osmanlı mutfağına girmiş; müzik, halk oyunları vb. gibi halk kültürüne ait pek çok öğe, aynı zamanda Balkanlarda yaşayan Türkçe konuşan toplulukların kültür özellikleri haline gelmiştir (sosyolojisi.com/kulturel-surecler).

Kültürleşme, farklı kültürlerin karşılıklı etkileşime girmesi ile gerçekleşen kültür alışverişidir. Kültürleşme süreci sonunda her iki birey ya da toplum yavaş ya da hızlı değişime gösterebilmektedir. Avrupa Birliği'ne üye ülkelerin kültürel etkileşime girmesi de örnek olarak verilebilir (Genç, 2013: 12).

Kültürleşme süreci için en az iki farklı kültürün bulunması ve bu kültürlerin aynı zamanda sürekli bir ilişki içinde olması gerekmektedir. Başka bir deyişle kültürleşme, bir toplumun başka kaynaklı kültür öğelerini benimseyerek değişmeye uğraması olarak tanımlanmaktadır. Kültürleşme, iki farklı kültürün uzun bir süre doğrudan ya da dolaylı olarak ilişki ve etkileşim içinde bulunmasını gerektirmektedir. Aslı köylü olan kentlilerin yakındığı taşralılık tam bir kültürleşme sürecidir. Kentliler, kentte daha uzun süre yaşayıp, kendileri gibi kentli olanlarla kültürlenmiş köylülerdir. İki kültür arasındaki farklar zamanla azalmaya yüz tutar (Güvenç, 2002: 88). Ayrıca gidilen toplum kültürü de bundan etkilenecektir. Örneğin, Alanya ve Didim gibi tatil beldelerine yerleşen turistlerin zamanla yerel halkla karşılıklı etkilendikleri görülmektedir (Avcıkurt,2009:67-68).

2.3.4. Kültürel Aktarım

Bir toplumsal gruba ait olan bilginin, yerleşik söylemlerle semboller düzeninin diğer kuşaklara iletilmesi süreci 'kültür aktarımı' diye tanımlanmaktadır (Güvenç, 2002: 87).

Turizm ise kültürel aktarım için çok iyi bir yoldur. Çünkü birbiriyle iletişim halinde olan turistler ve yöre halkı, kendilerine özgü kültürü karşılıklı olarak birbirlerine ifade

etme fırsatı bulabilmektedir. Bu sayede, farklı kültürler birbirleri hakkında bilgi sahibi olmaktadır (Harari, 2005: 19). Turistler ve yöre halkı arasındaki kültürel aktarım, karşılıklı ilişkilerin boyutuna bağlıdır. Eğer ilişki, samimi bir ortamda gelişme gösteriyorsa, iki taraf arasındaki paylaşım o denli fazla olacaktır. Bunun sonucu olarak, kültür aktarımı yüksek oranda gerçekleşmektedir (Baykan, 2007:109).

2.3.5. Kültürel Değişim

Kültürel değişim iki şekilde olmaktadır. Bunlardan biri serbest; diğeri zorunlu kültür değişimi olarak düşünülebilir. Serbest kültür değişimi, toplumların birbirleriyle olan ilişkilerinde kendiliğinden oluşan kültür alışverişleridir. Zorunlu kültür değişimi ise, aynı kültür içinde bulunan sosyal gruplardan birinin, kendi kültürünü veya bazı unsurlarını kabul ettirebilmek için diğeri sosyal grubu etkilemeye çalışmasıdır (Erinç,2004).

Kültürlerin birbirleriyle alışverişleri ve etkileşimleri olabilmektedir. Kültür alışverişleri ise beraberinde kültür değişimini getirmektedir. Doğal olarak kültür her nesilde bir takım değişimlere uğrar; çünkü her nesil kendi hayat tecrübesiyle eskilerden bazı şeyleri atar, kendi yeni bulduklarını kültürüne katar ve bu sayede toplumda ilerlemeler sağlanabilir. Kültürel değişimler daha çok başka kültürlerle temas sonucunda ortaya çıkmaktadır. Böyle durumlarda; toplumun idari ve siyasi yapısında, yaşam biçiminde, değer ve inançlarında, eğitim sisteminde, kanunlarında, kullandığı araç ve gereçlerinde ve bunların kullanılmasında, bir takım değişiklikler meydana gelebilmektedir (Baykan, 2007:115-116).

Kültür yaratıcı bir şekilde kullanılır; içinde bulunulan kültür insanların davranışlarını belirli kalıplara göre şekillendirmek istese de insanlar bazı zamanlarda kurallara uymak istemeyebilirler. Bu uyumsuzluk yeni koşulların sunduğu ya da ortaya çıkardığı kültür içi ya da kültür dışı odaklardan kaynaklanabilir. Bu durumda bireyler yeni koşullara uyum sağlamak için beklenilenden farklı davranış biçimleri sergilemeye başlarlar ve bu süreç de bir bakıma kültürel değişimi meydana getirmektedir. Bu noktada ideal kültür ve gerçek kültür kavramlarına değinilmesinde yarar bulunmaktadır: İdeal kültür insanlardan yapmaları gereken idealleştirilmiş davranış kalıplarını içerirken, gerçek kültür ise çoğunlukla antropologlar tarafından gözlemlenebilen davranışları kapsamaktadır. Değişimin en fazla gözlemlendiği ortam gerçek kültürde ortaya çıkmaktadır. Bir bakıma

gerçek kültür kültürel değişimin başlangıç noktasını oluşturmaktadır (Yediyıldız, 2003: 17).

Kültürel değişim her durumda gerçekleşebilir. Kültür değişimini gerçekleştirebilmek pahasına bir toplumun, millî ve manevî kişiliğini; kimliğini reddetmesi olumlu bir değişimi ifade etmemektedir Ancak önemli olan nokta, kültürde ve onun değişiminde öz değerleri koruma bilincine dikkat edilmesidir. (Couldry, 2000: 13).

Konuya turizm açısından bakıldığında, kültürel değişimler çok çeşitli şekillerde görülebilmektedir. Geleneklerin bozulması, turistlerin davranışlarının taklit edilmesi, giyim ve yiyecek-içecek alışkanlıklarındaki değişimler, yabancı sözcüklerin yerel dildeki kullanımının artması, örf ve âdetlerin ticari bir faaliyete dönüşmesi ve yöre kültürüyle uyuşmayan eğlence tarzlarının giderek kültürün bir parçası haline gelmesi, bunun başlıca örnekleri arasında sayılabilmektedir (Baykan, 2007:116).

Turizm dışında; kitle iletişim araçları, yabancı dil eğitimi öğretimi ve bu amaçla açılan kültür merkezleri, çeviri faaliyetleri, ithalat ve ihracat faaliyetleri, sanat dalları ve sanat elçileri de kültürel değişimi sağlayan temel etkenlerdendir. Değişen ekonomik ilişkilere bağlı olarak elbette sosyolojik yapıda da değişme olacaktır. Ekonomik ilişkiler, toplumu değiştiren en dinamik faktörlerdendir. Sosyoloji; diğer her şey gibi insanoğlunun üretim çeşitliliğine ve ilişkilerine bağlı olacaktır. Üretimin çeşitlenmesi, üretim araçlarının gelişmesi ve el değiştirmesi, sosyolojik yapıyı da değiştirecektir. Sosyolojik yapının değişmesi yeni bir kültürel değişimin önünü açar ve hatta konuşulan dilin dahi değişmesini gerektirir. Bu da, kültürün değişmesi demektir. Yani, insanoğlu kültürünü yaşadığı sosyolojik çevreye uyarak, onu gerektirdiği gibi yaşar (Ünalın, 2014:178).

2.3.6. Kültürel Yozlaşma

Her geçen gün ulaşım ve iletişim olanaklarının son derece geliştiği, insan ilişkilerinin yoğunlaştığı ve bununla doğru orantılı olarak kültürel iletişim ve etkileşimin arttığı görülmektedir. Küreselleşme ve gelişen teknoloji ile birlikte tüm kültürler için oluşan bu durum etkilenme ya da bir değişim haline dönüştüğünde yozlaşmada kaçınılmaz hale gelmektedir. Kültürel yozlaşma, kültürel değişim sonucunda esas kültürün göz ardı

edilerek farklı kültürlerden etkilenmesi durumudur (Ersoy, 2017: 62-63; Avcıkurt, 2009: 67).

Kültürel yozlaşma özellikle geri kalmış ve gelişmekte olan ülkelerde kendi benliğini koruyamama gibi sonuçlara sebep olduğu için dikkat edilmesi gereken bir durumdur. Çünkü bu tür toplumların daha kendi değer ve yargılarını benimseyemeden farklı toplumlardan hızlı bir şekilde etkilenebildikleri gözlemlenmektedir. Turizm bu etkileşimin bir aracı olarak görülmektedir. Başlangıçta, turistlerin davranışlarının taklit edilmesiyle kendini gösteren süreç, giyim-kuşam, yeme-içme alışkanlıkları ve ekonomik faaliyetlerin taklit edilmesine kadar gidebilir. Geleneksel aile yapısı ve değerlerin değişmesi kültürel değişime yol açmaktadır. Bu, çoğu kez olumsuz olarak nitelendirilen yozlaşma ile sonuçlanmaktadır. Bunun yanı sıra tarihi mekanların ve binaların korunmaması geleneksel yapı tarzlarının da kaybolmasına yol açar. Bazı Batı toplumlarında turizm ile birlikte kültür ve sanat değerlerinde büyük değişiklikler meydana gelebilmektedir. Örneğin turizmin oldukça ön planda olduğu İngiltere’de kiliselerin dini bir kültürü temsilden daha çok birer alıveriş ve kazanç sağlama merkezine dönüştüğü görülmektedir (Avcıkurt, 2009: 67).

İbn Haldun’un 779-1377 yıllarında kültürel yozlaşma ile ilgili güçlünün güçsüz üzerine sürekli baskı kurması hususundaki görüşleri şu şekilde belirtilebilir (Şener, 1998: 103):

Yenik düşenler daima galip olanları, onları ayıran tüm farklı özelliklerinde, elbiselerinde, mesleklerinde ve diğer geleneklerinde taklit etmek isterler. O galibi üstünlüğünden dolayı mükemmel olarak düşünür ve saygı duyar. Çünkü mağlup, boyun eğmesinin yenilginin biçiminden kaynaklandığını düşünmezse, galibin mükemmeliyetinin bir sonucu olduğunu zanneder. Eğer bu yanlış varsayım ruha tamamıyla yerleşirse, giderek katı bir inanç haline dönüşür. Böylece ruh, galibin tüm davranışlarına kendini uydurmaya çalışarak ona benzemeye yönelir. Bu daha sonra taklit etme halini alır. Ayrıca mağlup olanın şunu düşünmesi de muhtemeldir: Galibin üstünlüğü, mağlubun sürü psikolojisinden ya da büyük ölçüdeki tahammülünden gelen bir şey değil, galibin geleneklerinin ve davranışlarının bir sonucudur. Tabii ki, bu da üstünlük kavramı için hatalı bir görüş olarak, ötekiyle aynı kapıya çıkacaktır. Böylece mağluplar, daima galibin kullandığı elbiseler, silahlar ve diğer özellikleri izleyerek ona benzemek isterler.

2.3.7. Kùltür Őoku

Yeni bir olgu ve olay karřısında hazırlıksız olmanın getirdiđi psikolojik ve toplumsal “řok”, korku, heyecan ve panik halidir. Toffler bu durumu řoye aıklar: Kùltür řoku (řařkınlıđı) hazırlıksız bir ziyaretinin yabancı bir kùltùre dalması sonucu karřılařtıđı etkidir. Marko Polo in’de bu deneyi yařamıřtır. Cumhuriyet òncesinde gerileme dòneminin Osmanlı aydınları Batıyla ilgili ilk temaslarından bařlayarak uzunca devam eden sùrete benzer bir řoku yařamıřlardır (Dođan, 2008: 415).

Kùltür řoku, yeni bir kùltùre ya da topluma uyum sađlanamadıđında, ya da uyum sađlayana kadar geen sùre ierisinde verilen tepkilerdir. Adaptasyon, deđiřim, dùřmanlık ve evrede olan biteni daha iyi algılama gibi durumları ierir. Bu kavramların tümù birbirleriyle etkileřim halindedir ve sonuta ortaya kùltür řoku ıkmaktadır (Hottola, 2004:448). Almanya’ya giden ilk Türk iřilerin yařadıkları sorunlar, kòyden büyük řehre gòen bir ailenin ya da batıda yetiřip dođuda bir kòy okuluna atanan òđretmenin yařadıđı uyum sorunları òrnek olarak verilebilir (Gen, 2013: 12).

Modern toplumlarda, farklı, hatta ođunlukla rekabet halindeki kùltùrler ve alt kùltùrlerin varlıđı dikkate alındıđında, kendi kùltür deđerlerini, davranıř veya yařam tarzını ve dilini, sahip olduđu siyasi ve iktisadi gù sayesinde, diđer kùltùrlere dayatan bu kùltür, hakim kùltür diye tanımlanır. Kùltür řoku ise, hakim kùltürün yol amıř olduđu olumsuz bir durum olarak ortaya ıkan toplumsal olguyu ifade etmek iin kullanılan bir terimdir (Òzkul, 2013: 52).

Turistik yòrelerde kùltür řoku sıka rastlanabilen bir durumdur. Turist ve yerel halk arasındaki farklardan ortaya ıkan bu kavram, turistin gittiđi yerdeki kùltür hakkında bilgi eksikliđinden, ne tùr davranıřlar sergileyeceđini, nasıl giyineceđini ve konuřulacađını bilememesinden kaynaklanmaktadır. Kùltür řoku, òzellikle kùltùrel farklılıkların ortaya ıktıđı durumlarda yařanmaktadır (Ersoy, 2017: 61-62). Turistleri paralı insanlar olarak gòren yòre halkı, yařam standartlarını turistlerinki ile karřılařtırarak, kendi kùltürünü reddetmeye bařlayabilir. Bu, kùltür řokunun bir sonucudur (Rattanasuwongchai, 2001:6). Aynı durum turistler iin de geerlidir. Gittiđi yòre halkının yařam biimini gòzlemlediđinde, turistler kendi kùltürù ile olan farklılıkları gòrebilirler, eđer iki kùltür

arasında büyük farklılıklar varsa, turist ciddi anlamda uyum sorunu yaşayabilmektedir (Baykan, 2007:111).

Bu süreçte kültür şoku, bir topluma ait olmayan değer yargılarının başka bir topluma zor kullanılarak aktarılmasıyla farklı değerlerin, normların ve sosyal problemlerin etkisinde kalan insanların ve toplumsal grupların yaşadığı belirsizlik ve kararsızlığı anlatır. Birbirinden çok farklı iki ayrı kültür arasındaki belirsizlik şoka neden olur (Özkul, 2013: 53).

Fiziksel ve psikolojik bir takım unsurları farklı bir ortama geldiğinde bırakmak durumunda kalan turistler üzerinde ve onları misafir eden yerel toplumda görülen kültür şoku, turizmin sosyokültürel etkilerinden biridir. Turistlerin gittikleri bazı yörelerdeki, kıyafet kurallarına, yaşam tarzına ve konuşma kurallarına uyum sağlama gibi bir zorunlulukları olduğundan, karşılaştığı kültürün kendi kültüründen farklı olmasıyla birlikte bir etkilenme yaşaması söz konusu olmaktadır (Baykan, 2007:111).

2.3.8. Kültürel Farklılaşma

Toplumbilim, kültür olgusuna, içeriğinden daha çok toplumsal yapı kültürel yapı etkileşimi ve toplumsal tiplerin farklılaşması açısından yaklaşmaktadır. Toplumbilim bu bağlamda daha çok kültürel değişmelerin toplumsal yapı ve ilişkiler üzerinde yansımalarıyla ilgilenmektedir. Gerçekten de, çeşitli toplumlar arasında önemli kültür farklılıkları olabileceği gibi, aynı toplum içindeki çeşitli toplumsal sınıfların ve kümelerin farklı kültürel özellikler taşımaları da olanaklıdır: burjuva kültürü, işçi sınıfı kültürü, ya da gecekondu topluluklarının kültürü vb. gibi. Bu durum toplumbilimde “kültürel farklılaşma” kavramıyla nitelenmektedir (Güven, 1999: 175).

Her toplumun sahip olduğu kültürün yanında, toplumu oluşturan kişilerin farklı kültürel anlayışları olabilmektedir. Çünkü kültür çeşitlilik içermektedir. Grup veya kişilerin kültürel anlamda çok farklı değerleri ve inanışları olabilmektedir. Bir bölgeye yapılan göçler, o bölgedeki kültürel farklılıkları ortaya koyabilmektedir.

Turistler ise gittikleri yörelerde, kendi kültürleri ile yöre halkının sahip olduğu kültür arasındaki farklılıkları hemen görebilmektedir. Yeme-içme alışkanlıkları, giyim

tarzları, eğlenme biçimleri ve dinsel inanışlarındaki farklılıklar turist tarafından hissedilmektedir (Hottola, 2004: 447).

2.3.9. Kültürel Çatışma

Kültür hem birleştirir hem de ayırır; ortak bir kültürün paylaşılması bir grubu birleştirirken, aynı zamanda bir başka grubu da farklı yaşam tarzları olan diğerlerinden ayırır. Aslında kültürel farklılık olmasaydı dünya daha az renkli, daha az ilginç ve yaşanması daha güç bir yer olacaktı. Kültürün türdeşliği, aynılığı aranmamalıdır; her bir kültürün oynayacağı bir rol vardır ve hiçbir toplumun kendi yaşam tarzını başkalarına kabul ettirmeye hakkı yoktur. Nerede önyargı, hoşgörüsüzlük, korku ve güç mücadelesi kültürel ilişkilere karışırsa, sonucu çatışma olacaktır (Tümertekin ve Özgüç, 2009: 163).

Davranışların oluşmasında kültürden öğrenilenler bir hayli etkilidir. Değerler ve davranışlar, bir insanın yetiştiği aile ve toplumun kültürel formlarından geçmektedir. Her ailenin ve toplumun kültürel değerlerinin aynı olması mümkün değildir. bu nedenle kültürel çatışma yaşanması normaldir.

Turistler gittikleri bölgelerdeki rahat hareketleri dolayısıyla yöre insanının alışık olmadığı şekilde davranışlar gösterebilirler. Neticede yöre yaşayan halkın tepkisi ile karşılaşabilirler. Öz değerlerine uymayan bu turist davranışlarını yöre halkı değerlendirerek kabullenmek istemeyebilir. Bu da beraberinde kültürel çatışmalar oluşturabilmektedir. (Baykan, 2007:113-114).

2.3.10. Kültürel Yıkım

Bir toplum, sahip olduğu kültürden farklı olarak başka kültürlerin özelliklerini fazlasıyla benimsediğinde, kültürel yıkımdan söz edilmektedir. Burada önemli olan, değişimin ne oranda başladığı ve ilerlediği konusudur. Her değişme bir gelişme demek değildir. Toplumlar başka kültürlerin değerlerini aldığı anda, kültürel kişiliklerinden yoksun olmaya başlamaktadırlar (Balaman, 2002: 24-25).

Genelde bir toplumda 'kültürel yıkım' dan söz edildiğinde, üç olasılık ortaya çıkmaktadır: bunlardan birincisi, kültür, ana işlevini, yani toplumun varlığını ve devamını sağlamayı gerçekleştiremez duruma gelmiştir; ikincisi, kültürün oluşturucu unsurları

arasındaki tutunma ya da tutarlılık tümüyle veya büyük ölçüde ortadan kalkmıştır; üçüncüsü ise, buna bağlı olarak toplum kültürünün genel görüntüsü idealden tümüyle sapmıştır (Özbudun, 2003:243).

Kültürel yıkım bir anlamda, toplumlar için farklı bir kültürün ortaya çıkmasına neden olmaktadır. Kültür, belli süreçten geçmiştir ve yavaş yavaş sahip olduğu unsurlar, özelliklerini kaybetmeye başlamaktadır. Artık bu süreçten sonra kültürel değişim söz konusudur (Baykan, 2007:114-115).

Turizmin kültürel yıkıma neden olabileceği öngörülebilir bir durumdur. Kendisine tamamen yabancı olan bir kültürle karşılaşan yöre halkı, değerlerinden uzaklaşarak, bu yeni kültürün gerektirdiği bir yaşam biçimine bürünmeye çalıştığında, kendi kültürel kimliğinden sıyrılmaya başlamaktadır. Bu da giderek yerel kültürün yıkımına ve farklı şekillerde ortaya çıkmasına neden olabilmektedir (Doğan, 2004:129-130).

2.3.11. Kültürel Gecikme

Maddi ve manevi kültür unsurları, genellikle bir arada ahenkli ve dengeli olarak bulunurlar. Fakat, hızla sanayileşmiş Batı toplumlarında veya sanayileşmeye geçiş durumundaki toplumlarda, maddi kültür unsurları manevi kültür unsurlarından daha hızla değişmektedir. Böylece ikisi arasında bir boşluk doğar ki, Ogburn buna, “kültürel gecikme” ya da “kültürel boşluk” demektedir (Tural, 1988: 49).

Kültürel gecikme hipotezi, insanın sosyal mirasının büyük bir kısmının maddi kültür olduğu gerçeği ile başlar. Maddi kültür ile maddi olmayan kültür arasında ayırım yapan Ogburn’a göre, maddi kültür icatlar, yeni buluşlar, teknolojik ilerlemeler maddi olmayan kültür ise, gelenekler, inanç, felsefeler, genel olarak değerler sistemi olarak ifade edilmektedir (Demir, 2008: 130).

Ogburn’a göre kültürel gecikmenin analiz edilebilmesi için (Tural, 1988: 49):

1. En azından iki değişkenin belirlenmesi (örneğin eğitim ve sanayi ya da teknoloji gibi),
2. Bu değişkenlerin belirli bir süre uyum içinde olduklarının gösterilmesi,
3. Bir değişken değişirken diğerinin onun değişme hızını yakalayamadığının belirlenmesi,

4. Bir deęişkenin dięerinden önce ya da ondan daha fazla deęişmesi durumunda önce yaşanan uyumdan farklı bir durumun ortaya çıktığının tespit edilmesi gereklidir.

Kültürün maddi kısmı (teknoloji, ev, araba vb.), maddi olmayan kısmına (eđitim sistemi, inançlar, deęerler, mevzuat vb.) göre daha hızlı bir deęişme gösterdiğinde kültürel gecikme ortaya çıkar (Aslan, 2005).Turizm sektöründeki deęişme ve gelişmelere karşı turizm eğitiminde deęişme ve birtakım yasal düzenlemelerin yapılması gerekir. Ancak bu hemen gerçekleşmez ve kültürün maddi olmayan kısmında gecikme ortaya çıkabilir. Benzer şekilde artan kazanç ile birlikte lüks otomobil sahiplięi ya da dięer elektronik aletlerin yaygınlığı artabilir ancak kullanma görgüsü (manevi kültür) aynı hızda gelişemeyebilir. Bunun sonucu olarak aşırı hız ya da kurallara uymama gibi davranışlar sergilenebilir (Avcıkurt,2009: 68).

Araştırmanın temel noktalarından olan kültürlerarası yeterlilik, iletişim ve kültürlerarası iletişim yeterliği kavramlarının açıklanmasına da çalışmanın bu bölümünde yer verilmesi uygun görülmüştür.

2.4. Kültürlerarası Yeterlilik

Kültürlerarası yeterlilik kavramı terminolojik olarak “kültürel yetenek, global yetenek, uluslararası yetenek, çok kültürlülük yeteneęi, kültürlerarası etkililik” gibi çok sayıda kavram ile eş anlamlı olarak kullanılmaktadır. Kültürlerarası yeterlilik kavramının tanımlanmasındaki güçlük, kültür kavramının farklı bilim dalları tarafından yapılan 300 ve daha fazla biçimde açıklanması ve yetenek kavramını oluşturan çok sayıda bileşenin bulunması ile de doğrudan ilgilidir. Kültürlerarası yeterlilik, misafir bir kültür içinde bulunan kişinin kültürün gerektirdięi talepleri etkili bir şekilde anlaması ve yanıt vermesi, kültüre ve kültürel deęerlere uyum sağlaması ve adapte olması ile ilgili gelişmeyi açıklamaktadır (Temel, 2011:215-216).

Kültürlerarası yeterlilik genel olarak, dięer kültürden olan kişilere ilişkin empati kurma yeteneęini, o kişilerin davranış ve düşüncelerini eleştirmeden anlamaya çalışma özelliğini, etnomerkezcilikten uzak olmayı, kişileri farklılıkları ve benzerlikleri ile kabul etmeyi açıklamaktadır. Bir dięer ifade ile empatiyi merkeze alarak açık bir dünya görüşüne sahip olmayı ve farklı kültürlerden kişilerle iletişim kurmada başarılı olmayı işaret

etmektedir. Kültürlerarası yeterliliği gelişmiş kişi, açıklık, empati, motivasyon, farklı açılardan değerlendirebilme, davranışsal esneklik gösterebilme, kişi odaklı iletişim kurabilme gibi duygusal, rasyonel ve bilişsel yeteneklere sahiptir (Temel, 2011:216).

Kültürlerarası yeterlilik kavramı çoğu zaman kültürlerarası iletişim yeterliliği olarak da adlandırılmaktadır. Kültürlerarası iletişimin incelenmesinden önce konunun daha iyi anlaşılabilmesi düşüncesiyle öncelikle iletişim kavramının ele alınması uygun görülmektedir.

İletişimin tanım ve kapsamına değinmek gerekirse; iletişim (communication), Latince “communis” kavramından gelmektedir. Communis kavramının kökeninde “common” -ortak- sözcüğü vardır ve bu yönüyle iletişim kurulabilmesi için ortak anlamlı sembollerin ve kavramların bulunmasına ihtiyaç vardır. Gönderici ve alıcının iletişim kurabilmeleri, ortak anlamlı kavramlar ve semboller kullanmalarına bağlıdır. İletişim, gönderici ve alıcı arasında, anlamlardan sonuç çıkarma ve bilgi değişimi olarak tanımlanabilir. İletişim; bilgi, fikir, duygu ve düşünceleri kapsayan anlamların, semboller yardımıyla aktarıldığı bir süreçtir (Tutar vd., 2003: 6).

Sözlük anlamı olarak iletişim, bilgi alışverişi, karşılıklı ileti aktarımı, iletim eyleminin çift yönlü görünümü ya da bir taraftan öbür tarafa bir bilginin, bir duygunun, bir düşüncenin aktarımı olarak tanımlanmaktadır (Güz vd., 2002: 184). Sosyolojik anlamda ise iletişim; en az iki kişi arasında yapılan, belli bir ihtiyacı karşılayan her türlü ileti (mesaj) alış verişi sürecidir. İletişim esas olarak sosyal bir olgudur. İletişimin niteliği kültürün öğeleri olan sosyal değer ve normlar, sosyal ilişkiler, sosyal farklılaşmalar, kısacası sosyal yapı tarafından belirlenmektedir. Bu nedenle iletişim toplumsaldır, toplumsal bilginin aktarılmasıdır. Başka bir ifade ile iletişim, kültürel bir çerçevede kültür öğelerinin çeşitli formlarda aktarılması sürecidir (Bal, 2004: 8).

Ügeöz (2003; 30), iletişimin ilginç yönlerinden birine dikkati çekerek aynı kültür kalıplarını paylaşan bireylerle iletişimde ilişkilerin sorgulanmadığından söz etmektedir. Ancak bu kültür kalıpları, aynı kültürdeki kişilerin iletişimini kolaylaştırırken, farklı kültürlerin fertleri ile kurulan iletişimde zaman zaman engel teşkil edebilmektedir.

İletişimin farklı kültürlerden ve alt kültürel sistemlerden etkilenmesi kadar, kültürün de iletişimden etkilenmesi söz konusudur. Küreselleşme ve teknolojik gelişim ile farklı kültürler arasındaki iletişimin artması yeni yaşam biçimlerinin, davranışların ve öğretilerin diğer kültürlerle aktarılmasına neden olmaktadır. Diğer yandan bir iletişim sürecini tamamlamada kullanılan “jestler, giyiniş tarzı, duruş, resimler, müzik, film, grafik ve çizimler, işaretler, davranış ve tutumlar, renkler, dokunma tolerans düzeyi” gibi konular, aynı zamanda bir kültürü tanımlayan unsurlar arasında da yer almaktadır. Bu anlamda iletişim ile kültür arasındaki ilişkinin döngüsel bir süreç olduğu düşünülmektedir (Bilgiçer, 2011: 18-19).

Bu iletişim sürecinin temel öğeleri ise Şekil 2.1.’de görüldüğü gibi kaynak, mesaj, kanal, hedef (alıcı), geribildirim ve gürültü şeklinde sıralanabilir (Mısırlı, 2016: 3, 8):

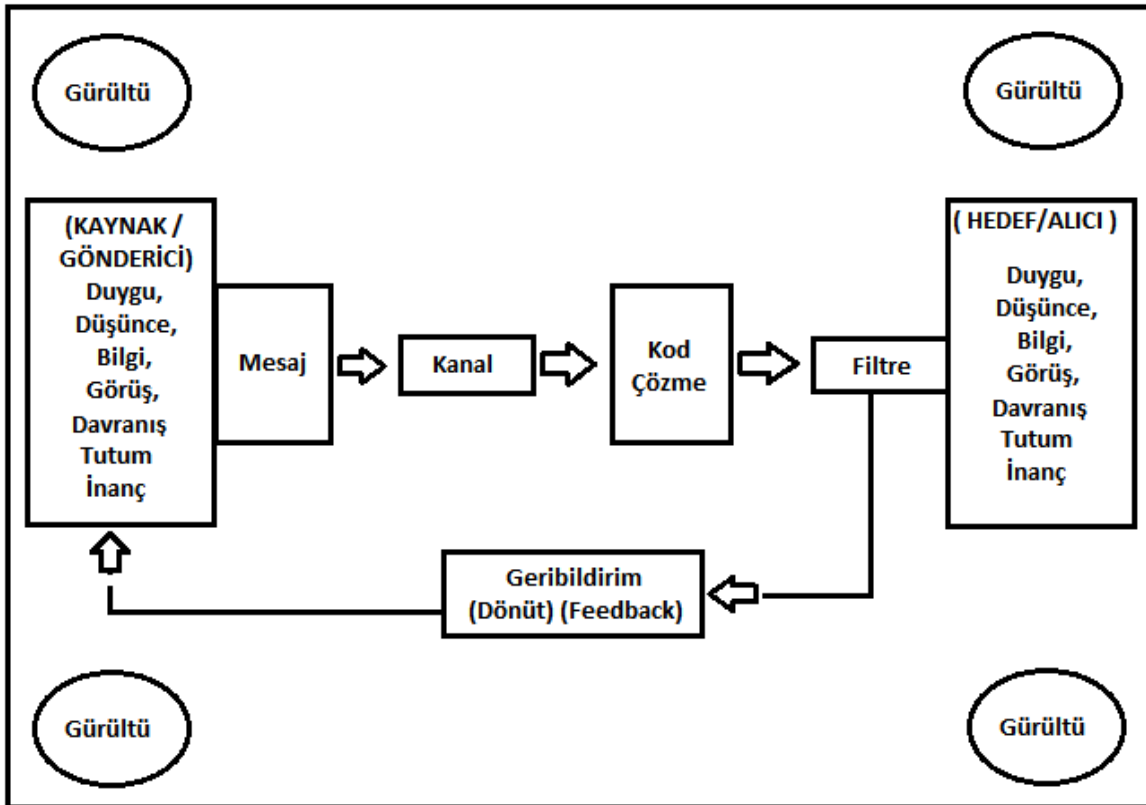

Şekil 2.1. İletişim süreçleri Kaynak: Mısırlı, (2016:3,8).

Kaynak: Her türlü iletişimde süreci başlatan bir kaynak vardır. Kaynak; birey, bir grup ya da bir kurum veya bir kuruluş olabilir. Kaynak bir düşünceyi ya da bir düşünce ile ilgili davranışı herhangi bir anlam yükleyerek alıcıya göndermek istediği zaman önce kelimeler,

rakamlar, şekiller, işaretler, hareketler ya da semboller kullanarak bunları mesaj haline getirir. Bu mesaj haline getirme işlemine kodlama adı verilir. Kodlanan mesajlar kaynak tarafından bir araç ya da yöntem yardımı ile alıcının duyu organlarından en az birine iletilir.

Mesaj: Kaynak ve alıcı için aynı anlamı taşıyan, sembollerle ifade edilen, duygu, düşünce ve tutumlardır. Mesaj kaynaktan alıcıya yazıyla, sözle ya da işaretlerle iletilebilir. Mesaj alıcıya ait ne kadar çok duyu organına ulaşırsa, iletişim o derece başarılı olur.

Kanal: Mesajın kaynaktan hedefe iletiminde kullanılan yoldur. Bir iletişim sürecinde kanal, mesajın kaynaktan alıcıya ulaşmasını sağlayan ortam, yöntem ve tekniklerdir. Kanal, mesajın alıcıya sunulmuş biçimidir. İletişimin gerçekleşebilmesi ve etkili olabilmesinde kanal seçiminin önemi büyüktür. Bir iletişim kanalı seçmeden önce iletişimde ulaşılmak istenen amaçlar, alıcının özellikleri, zaman ve mekan sınırları ya da olanakları dikkate alınmalıdır.

Hedef (Alıcı): Bir iletişim sürecinde alıcı, kaynaktan gelen mesajları alıp yorumlayan ve bunlara sözlü, sözsüz tepki de bulunan birey ya da gruplardır. Etkili iletişimde hem kaynağın hem de alıcının mesaja aynı anlamı vermeleri gerekmektedir. Kaynakta olduğu gibi alıcının da daha önceki yaşantısında edindiği bilgiler, içinde bulunduğu ortam ve kültür düzeyi mesajı doğru olarak algılamasında etkin bir rol oynamaktadır.

Geribildirim (Dönüt): Bir iletişim sürecinde alıcıdan kaynağa yönelen tüm tepkilere geribildirim denir. Geribildirim, İngilizce “feedback” kelimesinin karşılığı olarak kullanılmaktadır. Kaynak alıcısına gönderdiği mesajların alınıp alınmadığını, alındıysa anlaşılıp anlaşılmadığını ya da ne denli anlaşıldığını geribildirimlerle anlayabilir. Geribildirim iletişim sürecinin son aşamasıdır. Mesajın alıcı tarafından yorumlanma şekli geribildirim sayesinde anlaşılır.

Gürültü: İletişim sürecini etkileyen tüm koşullar bir çevre içinde gerçekleşmektedir. Çevre koşulları iletişimin amacına ulaşip ulaşmamasında etken rol oynamaktadır. Çevrede oluşabilecek olan gürültü, iletişimi bozan unsurların başında gelmektedir. Kaynaktan çıkan mesajın alıcı tarafından tam ve doğru olarak alınmasını etkileyen her şey gürültü olarak tanımlanır (Kaya, 2014: 10).

Şekil 2.1’de de belirtildiği gibi iletişim sürecinin oluşması için bir kaynak, kaynaktan hedefe doğru kanal yardımıyla iletilmek istenen bir mesaj, kod çözüme ve filtreleme yoluyla mesajın hedefe ulaşması ve son aşama olarak da geribildirim basamakları şeklinde özetlenebilir.

Kültürlerarası yeterlilik ise öncelikle farklı kültürel özelliklere sahip kişileri tanıma ve anlama isteği ile başlamaktadır. Kültürel farklılıklara ilişkin olarak kişinin değerleri, iletişim stili, zaman algısı, yaşama bakışı vb. farklılıkların neler olduğunun öğrenilmesi ve iletişim sürecinde bu özelliklerin dikkate alınması önemlidir. Kültürlerarası iletişim yeterliliği de, diğer kişinin kültürünü anlama, kültüre ilişkin unsurlara yönelik anlayış geliştirme, diğerinin gözünden olaylara bakabilme ve değerlendirme yetisinin kazanılmasını açıklamaktadır (Zakaria, 2000).

Kültürlerarası iletişim yeterliliğini tanımlamadan önce, konunun daha kolay anlaşılmasını sağlamak amacıyla, iki önemli kavramın açıklanması gerekmektedir. Bunlar “etkinlik ve “uygunluk”tur (Kartarı, 2006: 227).

Chen ve Starosta’ya göre etkinlik, bir bireyin çevresi ile etkileşimi yoluyla niyetlendiği etkiyi gösterebilme yeteneğini ifade eder. Bu yetenek öğrenme ve sosyalleşme süreciyle edinilen temel bir beceri ya da ne akıl ne de eğitimle bağlantılı olmayan edinilmiş bir yetenek olarak ele alınır. Her iki durumda da, yani birey zeka ve eğitim düzeyinin yükseldiğinin farkında oldukça, etkinliğin arttığı söylenebilir. Ayrıca, iletişim etkin katılımcıları bireysel amaçlarına ulaşabilmek için çevre koşullarını kontrol edebilmeli ve onları değiştirebilmelidir. Bu ise bireyin iletişim ortamını tanımaya, koşullarla ilgili bilgi alabilmesine, iletişime katılan diğer kişilerin reaksiyonlarını doğru bir şekilde tahmin edebilmesine, uygun iletişim stratejilerini seçip uygulayabilmesine ve gerçekleşen etkileşimin sonuçlarını tam olarak değerlendirebilmesine bağlıdır. İletişimde etkinlik kavramı iletişim sürecine katılan tarafların görüşü ile ilintilidir. Bir bireyin kendini yeterli hissetmesi, onun iletişim yeterliliğinin kanıtı olamaz. O bireyin iletişim yeterliliği, hem başkaları tarafından gözlenmeli, hem de etkileşimde bulunduğu kişiler tarafından onaylanmalıdır. Bu nedenle iletişim yeterliliği, bireylerin amaçlarını formüle etme ve onlara ulaşmaları, diğerleriyle etkin şekilde işbirliği yapmaları ve bu becerilerini değişen koşullarda gösterebilmeleri gibi kriterler dikkate alınarak değerlendirilmelidir.

Wiemann'a göre, iletişim yeterliği "etkileşime katılan bir bireyin, etkileşim sırasında her iki tarafı da ilgilendiren amaçlarına ulaşmak için mevcut durumun koşulları içinde, olası iletişim davranışlarından en uygun olanını seçme becerisidir. Bu tanım iletişim yeterliğine sahip bireylerin dikkat merkezinde iletişime katılan diğer bireylerin olduğunu ve amaçlarına ulaşmaları gerektiğini vurgulamaktadır (Kartarı, 2006: 228).

Chen ve Starosta'ya göre ise, kültürlerarası iletişim alanı, kültürler ve milletler arasında hoşgörüyü ve olumlu tutumları geliştirmeyi hedeflemektedir. Kültürlerarası iletişimin amacına ulaşması ve gerektiği gibi gerçekleşmesi için bireylerin bazı becerilere sahip olması gerekmektedir. Kişinin kültürel olarak farklı bir ortamda, etkili ve uygun bir biçimde iletişimsel davranışlar sergileyerek amaçlarını gerçekleştirme yeteneği kültürlerarası iletişim yeterliliği veya kültürlerarası yeterlilik olarak tanımlanmaktadır (Chen, Starosta, 1996:358).

Kültürlerarası iletişimin temel amacı, diğer kültürü tanımak ve anlamak ve buradan yola çıkarak farklı kültürle ve üyeleri ile sahici bir diyaloga girebilmektir. Kültürlerarası iletişim ortak anlayış, birlikte barış içinde yaşama, demokratik bir toplum olma ve insan haklarına dayalı eşitlikçi ve özgürlükçü bir dünya tasarımı geliştirmede önemli bir kuramsal dayanak noktasıdır. Farklı kültürden insanlar arasında kurulan iletişim de, tıpkı aynı kültürden insanlar arasında olduğu gibi, insanların birbirlerine duygularını, düşüncelerini, bilgilerini, sembollerini vb. aktardıkları bir alışveriş sürecidir (Özdemir, 2011: 34).

Kültürlerarası iletişim yeterliliği, dünyaya bilişsel, duyuşsal ve davranışsal açıdan farklı uyum sağlayan bireylerin aralarındaki etkileşimi etkili ve uygun bir biçimde yönetebilmeleridir (Üstün, 2011: 16).

Kültürlerarası yeterliliğin, bir iletişim yeteneği olarak görülmesinin temel nedeni kültürel alandaki etkileşimleri kapsıyor olmasıdır. Kişinin kültürlerarası yeterliliğin gelişmesinde iletişim yeteneği önemli bir yere sahip olup bununla birlikte kişinin bir ilişkideki beklentileri, normları, kuralları bilmesi, değer vermesi ve uyması oldukça önemlidir (Spitzberg, 2000).

İletişim yeteneği, kültürlerarası yeterliliğin kazanılmasında kültürler arasında bağlantıyı sağlayan, düşünce, duygu, davranış vb. unsurların anlamlandırılmasında etkili olan bir belirleyicidir (Lee ve Chen, 2000). Bu noktada iletişim yeteneği edinilmediği takdirde kültür ile ilgili bilgilerin ve deneyimlerin elde edilmesi yeterli görülmemektedir. Kişinin başka bir kültür içindeki davranışları yorumlaması ve algılaması tamamıyla iletişim tarzları ile ilişkili görülmektedir.

Kültürlerarası iletişim öğretisi temel insan hakları, eşitlik, demokrasi ve adalet ilkelerine sıkı sıkıya bağlı olduğu gibi, aynı zamanda monoloğa karşı diyalogu, ikna edici iletişim anlayışına karşı karşılıklılığı ve etkileşimi esas alan bir iletişim anlayışına sahiptir (Özdemir, 2011: 34).

Ortak anlayış, birlikte barış içinde yaşama, demokratik bir toplum olma, karşılıklı bağımlılık, modernleşme, çağdaşlaşma gibi kavramlarla desteklenerek sunulan kültürlerarası iletişim girişiminin temel amacı, diğer kültürü anlama ve böylece o kültürün insanları, değerleri ve yaşam biçimi üzerinde kontrol mekanizmaları geliştirmedir (Erdoğan, 2008: 157).

Kültürlerarası iletişim farklı toplulukların, kültürlerin arasında yapılan iletişim türüdür. Bu tür iletişimde kaynak ve alıcı taraf aynı kültürün insanı değil, farklı yaşam biçimlerine sahip, farklı kültürlerin insanlarıdır. Dolayısıyla her iki taraf arasında kullanılan ortak dilden, bu dilin sembollerine kadar anlam farklılığı vardır. Kullanılan temel söz varlığı aynı olsa bile o sözcüklerin taşıdığı anlamlar farklıdır. Bu konuda en güzel örnek, aynı dili konuşan Türk toplulukları devletlerinde örneğin Azerbaycan'ın temel söz varlıklarındaki kelimelere yüklenen anlamlar ile Türkiye Türkçesindeki kullanılan sözcüklerin taşıdığı anlamların farklı olmasıdır. Bu bakımdan farklı kültürlerde bulunan kişiler arasındaki iletişimin kendine özgü özellikleri vardır. Bunları bilmeden farklı kültürlerde bulunan insanlarla etkili bir iletişim kurulamayacağı açıktır. İletişimin başarılı olabilmesi için her iki tarafta da bulunan kişilerin birbirlerinin kültürlerini iyi tanımaları ve bilmeleri gerekir (Saran, 2013: 81).

Kültürlerarası iletişim yeterliliğine yönelik yukarıdaki tanımlar incelendiğinde farklı kültürlerden insanlar arasında gerçekleşen iletişimin etkinliğinin ve uygunluğunun vurgulandığı görülmektedir.

Kültürlerarası iletişimin son yıllarda popüler olmasının en önemli nedenleri arasında küresel ekonomi, öğrenci değişim programları ve turizm gibi faktörler dikkat çekmektedir. Uluslararası ekonomik güçler dünyanın her köşesine yayılarak bir yandan ürünlerini pazarlarken diğer yandan da anlaşma sağlayabilecekleri dillerini de bu bölgelere taşımaktadırlar. Bu durumda anlaşma aracı olarak yabancı dilin öneminin yanı sıra kültürlerarası zeka, algı artmaktadır. Bu bağlamda muhatap olunan kültürün jest, mimik gibi beden diline dair unsurlar da önem kazanmaktadır (Yağbasan, 2016: 92).

Diğer yandan her yıl milyonlarca insanın farklı ülkelere turistik amaçlı seyahatte bulunması ya da dolaşımında olması da kültürlerarası iletişimde dilin önemini artırmaktadır. Her ne kadar İngilizcenin ortak anlaşma dili olarak ön plana çıkması iletişim için yeterli gibi görünse de ‘anlamak’ için yeterli olmamaktadır. Gidilen ülkenin kültürünün bilinmesi de diyalogun artmasına veya yanlış algılamaların önüne geçilmesine şüphesiz katkı sağlayacaktır. Bu etmenler doğrultusunda insanlar sadece karşı karşıya gelmemekte kültürlerde karşılaşmaktadır (Yağbasan, 2016: 93).

21. yüzyılda küreselleşmeyle birlikte sınırların kalkması kültürlerarası iletişimi de farklı boyutlara taşımıştır. Teknolojinin gelişmesi, daha hızlı ve konforlu ulaşım olanaklarının artması seyahatleri arttırmış ve bu da turizmin gelişimini olumlu yönde etkilemiştir. Turizm bir ticaret alanı olduğu kadar yapısı itibariyle insan ilişkilerine dayanan kültürel bir etkinliktir. Turizm farklı sosyal ve kültürel yapılara sahip toplumlar arasında etkileşimi sağlayan önemli bir faktördür. Turist ise kendi toplumsal yaşantısının dışındaki bir ortamda merakını ve heyecanlarını tatmin edecektir. Burada gerçekleşen etkileşim ve iletişim yerel halkın sosyal yapısını ve davranışlarını etkilemekte ve böylece bazı değişimlere yol açabilmektedir. Bu değişimler olumlu ya da olumsuz olabilmektedir (Yüksek, 2016: 167).

Dünya nüfusundaki hızlı artış ve küreselleşme kültürlerarası karşılaşmaları kaçınılmaz hale getirmiştir. Küreselleşen bilginin kolayca paylaşılabilmesi, sermayenin küreselleşmesi ve insanın daha serbest bir şekilde dolaşma imkanına sahip olması kültürlerarası etkileşimin ortaya çıkmasına yol açmıştır. Farklı kültürlerden gelen insanların aynı ortamda gerçekleştirdikleri etkileşim kültürlerarası iletişimin temelini oluşturmaktadır. Çalışmalar özellikle dört faktörün kültürlerarası iletişimi geliştirdiğini ortaya koymaktadır. Bunlar:

- İletişim teknolojilerindeki gelişme,
- Ekonomik küreselleşme,
- Çokkültürlülük ve kültürel çeşitliliğin artması,
- Nüfus artışı.

Özellikle gelişmiş ülkelerin iletişim teknolojilerinde kaydettiği ilerlemeler, kültürlerarası etkileşimin artmasına sebep olmuştur. Teknolojik gelişmelere ek olarak serbest piyasanın yaygınlaşması ekonomik küreselleşmeyi de beraberinde getirmiş ve kültürlerarası bilgi paylaşımına ihtiyaç duyulmuştur. Bu da kültürlerarası iletişime olan ihtiyacı arttırmıştır. Dünya nüfusundaki hızlı artış kültürlerarası iletişimi arttıran diğer bir unsurdur. Nüfusun artmasıyla sınırlı kaynakları paylaşmak durumunda kalan toplumlar etkileşim içerisine girmişlerdir (Yüksek, 2016: 168).

Kültürlerarası iletişim farklı kültür mensuplarının sözlü ve sözsüz iletişim kodları ile benzerlikleri ve farklılıkları paylaştıkları ortak bir dil üretimi olarak tanımlanmaktadır. Bir yeri ziyarete giden turistlerin yaşam biçimleri ve gittikleri yerdeki davranışları, yerel halk ile olan ilişkileri, kendilerine hizmet veren personel ile olan ilişkileri büyük önem taşımaktadır. Turizm ve sonucunda ortaya çıkan ilişkiler, inançlarda, geleneklerde, değer yargılarında, aile yapısında, siyasal ve ekonomik yapıda önemli değişimlere neden olmaktadır. Bu değişimler kimi zaman olumlu kimi zaman olumsuz etkiler doğurmaktadır. Turizmde kültürlerarası iletişimin temelini belirleyen turist tarafındaki unsurlar turistlerin profilleri (yaş, eğitim, gelir vb.) kalış süreleri, gelen turist sayısı, turistlerin yerel halka yönelik tutum ve davranışları, turizm sezonunun süresi iken; yerel halk tarafındaki unsurlar ise; yerel halkın profilleri (yaş, eğitim, gelir vb.), davranış ve tutumları ve sahip oldukları kültürleridir (yeme-içme, dil, din, gelenek, görenek, norm vb.) (Yüksek, 2016:176-177).

Turizm sektörünün kültürlerarası farklılıkların iletişim ve etkileşim sürecinde bir engel olmaması için kültürün korunması, doğru aktarılması, paylaşılması ve tanıtılması gerekmektedir. Özellikle yerel halkın bu konularda bilinçlendirilmesi, turizmde taşıma kapasitelerinin aşılması, planlı ve kontrollü gelişim kültürlerarası iletişimin gücünü de arttıracaktır(Yüksek, 2016:182).

Günümüzde kültürlerarası iletişimde üzerinde durulan ve çözümlenmeye çalışılan ortak sorunlar ise çoğunlukla şunlardır (Erdoğan, 2008: 157-158):

- a) İnsanları belli kalıplara yerleştirme (stereotyping),
- b) Diğerleri hakkında ön yargılar ve faraziyelerde bulunma,
- c) Cinsiyet, yaş, ırk, din gibi farkların getirdiği yanlış anlamalar,
- d) Kültürel değerleri taşıyan insanın hoşgörüden yoksun olması,
- e) Kültürün dışı kapalı, dışı karşı şüpheli olması,
- f) Kendini beğenmişlik ve diğer kültürlerle saygı eksikliği,
- g) Kültürel empati yokluğu,
- h) Geleneksel kültürel değerlere sahip olma.

Bütün bu sorunların giderilmesine çözüm olarak motivasyon, empati ve hoşgörü gerekliliği ve “farklılıklarla yaşama” fikri öne sürülür.

Kültürel yeterliliğin gelişiminde temel olarak farklılıklara değer vermek, kişinin kendi kültürel kapasitesini değerlendirmesi, kültürel etkileşimler sırasında dinamiklerin farkında olması, kültüre ilişkin bilgiyi içselleştirmesi, içinde yer aldığı ya da etkileşimde bulunduğu kültürü anlamaya adapte olması olarak beş bileşen bulunmaktadır. Farklılıklara değer verme aşamasında, kişinin etkileşimde bulunduğu diğer kişileri gelenekleri, değerleri, iletişim biçimi vb. farklılıkları kabul etmesi ve saygı duyması, bunlara ilişkin deneyimler edinerek geliştirmesi söz konusu olmaktadır (Temel, 2011: 218).

Kültürlerarası iletişimde, anlamların, farklı kültürlerin üyeleri tarafından karşılıklı olarak doğru algılanması ve yorumlanması söz konusu olduğu için, kültürlerarası yeterlik konusuna bireysel değil, daha çok kültürel bağlamda yaklaşmak gerekmektedir.

Dinges, kültürlerarası iletişim yeterliği çalışmalarını, yaklaşımlarına göre sınıflandırmıştır. Buna göre, altı ana yaklaşım vardır (Kartarı, 2006: 235-237):

Uluslararası birey yaklaşımı: Uluslararası birey yaklaşımı ilk olarak Cleveland, Mandone ve Adams tarafından ortaya konmuştur. Bu yaklaşıma göre, kültürlerarası yeterlik, kendi yurtlarının dışında geçici bir süre için yaşayan ya da çalışan bireylerin etkin iletişim davranışları arasında gözlenen yaygın öğelerin belirlenmesi yoluyla saptanmaktadır. Bu yaklaşıma göre, kültürlerarası iletişim yeterliği kazanmış birey (yurtdışında geçici süre için yaşayan) yabancılarla olan

ilişkilerinden edindiği deneyimleri, mesleki becerilerine başarıyla uygulayabilme yeteneği kazanmış kişidir.

Sübjektif kültür yaklaşımı: Sübjektif kültür yaklaşımı, bireylerin iletişim nedenlerini anlayıp saygı göstermelerini ve kendi davranışlarını oluşturmayı sağlayan yeteneği temel olarak almaktır. Ancak, bu yetenek, kültürler arasındaki bilişsel yapı farklarının tam olarak anlaşılmasına dayanmalıdır.

Çok kültürlü insan yaklaşımı: Çok kültürlü insan yaklaşımı, kültürlerarası iletişim yeterliğine sahip bireylerin, kendi alışılmış uyum sınırlarını aşarak, zor koşullarda bile iletişimi gerçekleştirebilecekleri tezine dayanmaktadır. Bu yaklaşıma göre, birey, zor durumlarda tutarlılığını korumak ve etkili olabilmek için, yabancı olduğu bağlamlarda nasıl davranması gerektiğini öğrenmelidir.

Sosyal davranışçılık yaklaşımı: Sosyal davranışçılık ya da kültür öğrenme yaklaşımına göre, kültürlerarası iletişim yeterliği, iletişime katılan bireyin kişilik özelliklerinden çok, onun başka ülkelerde ya da eğitim programları yoluyla elde ettiği deneyimlere bağlıdır. Eğer birey kültürlerarası iletişim yeterliği kazanmak istiyorsa, iletişim kurmak istediği bireyin içinde bulunduğu toplum tarafından beğenilen ve beğenilmeyen davranışlarını birbirinden ayırmayı öğrenmelidir.

Tipoloji yaklaşımı: Tipoloji yaklaşımı, kültürlerarası iletişim yeterliği ile ilgili farklı modeller geliştirmektedir. Bu modellerin çoğunda, yabancı ülkede bulunan bireyin davranış biçimleri, en çoktan en aza doğru inen bir cetvel üzerinde işaretlenir. Söz gelişi, Brislin, kültürlerarası iletişimde başarının, yabancıyla etkileşimde bulunan bireyin tutumlarına, niteliklerine ve sosyal yeteneklerine bağlı olduğunu belirtmektedir. Brislin, uyum yeteneği yüksek bireyin nitelikleri arasında, güçlü kişilik, bilgili olma, hoşgörü, sosyal ilişki kurma yeteneği, olası çıkarları algılama ve amaca yönelik olmayı saymaktadır. Sosyal yetenekler ise iletişim konusu ve dil bilgisi, olanaklara olumlu yönelim, etkin iletişim becerisi ve amaca ulaşmak için bireysel niteliklerden yararlanabilmeyi içermektedir.

Kültürlerarası iletişimci yaklaşım: Kültürlerarası iletişimci yaklaşımına göre, farklı kültürlerin üyeleri arasında başarılı etkileşimin merkezi, bu bireyler arasındaki

iletişim sürecidir. Kültürlerarası iletişimde yeterli olmak isteyen bir birey, karşısındakinin sözlü ve sözsüz iletişim davranışlarını anlayarak öncelikle bireylerarası ilişki kurmalıdır.

Kişinin kendi kültürel bilgi ve becerisini değerlendirmesi ise, diğer kültürden kişilerle etkileşimi sırasında ne denli doğru olarak anlaşıldığı ya da ne düzeyde yanlış anlaşılmanın yaşandığını analiz etmesi, farklılıklara ilişkin dinamikleri ne kadar anladığını yorumlamasına dayanmaktadır. Kültürel etkileşimler sırasında kültürel dinamiklerin farkında olabilmek ise, tamamı ile kültürel uyanıklığı gerektirmekte, farklı kültürel özellikleri ve farklı kültürlerin sahip olduğu benzer özellikleri bulup ortaya çıkarma yeteneğini tanımlamaktadır. Kişinin öğrendiği kültürel özellikleri içselleştirerek iletişimi sırasında işlerlik kazandırması ve ardından söz konusu farklılıklara adapte olması, değişikliklerin yaşamına anlam kattığını fark etmesi söz konusu olmaktadır (Temel, 2011:218).

Kültürlerarası iletişim yeterliliğine yönelik yukarıda belirtilen tüm tanım ve yaklaşımlar incelendiğinde farklı kültürlerden insanlar arasında gerçekleşen iletişimin etkinliğinin ve uygunluğunun vurgulandığı görülmektedir. Bu yeterliliğin hangi becerileri ifade ettiği konusunda ise çeşitli görüşler bulunmaktadır. Fantini (2010), kültürlerarası iletişim yeterliliğinin birçok farklı değişkeni kapsadığını ve bu değişkenlerin beş grupta toplanabileceğini belirtmiştir. Bu sınıflamaya göre birinci grupta kişilik özellikleri yer almaktadır. Kültürlerarası iletişim yeterliliğine sahip olan bireylerde bulunması gereken kişilik özellikleri; esneklik, espri anlayışı, sabır, açık fikirlilik, ilgi, merak, empati, belirsizliğe karşı hoşgörü ve önyargısız olmadır. İkinci grupta, ilişki kurabilme ve kurulan ilişkiyi sürdürebilme, en az kayıp ve hatayla iletişim kurabilme, ortak ilgi alanları ve işbirliği yapabilme becerileri bulunmaktadır. Üçüncü grupta kültürlerarası iletişim yeterliliğinin bilgi, beceri, olumlu tutum ve farkındalıktan oluşan dört boyutu yer almaktadır. Dördüncü grup yabancı dil yeterliliğini temsil etmektedir. Yabancı dilde uzmanlaşmanın kültürlerarası iletişim yeterliliğini hem nicelik hem de nitelik bakımından geliştirdiği; bireyin alternatif iletişim stratejileri geliştirmesini sağladığı ve dünyayı algılama konusunda dönüşüm sağlamanın yolunu açtığı belirtilmiştir. Beşinci grup ise kültürlerarası iletişim yeterliliğinin aşamalarını kapsamaktadır. Yeterliliğin kazanılabilmesi için beş aşamalı bir gelişimsel sürecin tamamlanması gereklidir. Bu aşamaların çoğaltılması mümkündür. Her aşama belirli bir süre ve düzeyde kültürlerarası etkileşime

maruz kalmayı gerektirmektedir. Her bir aşamanın tamamen bireyin kendi motivasyonu ve gayretiyle tamamlanabileceği ayrıca vurgulanmaktadır. Fantini'nin üzerinde durduğu kültürlerarası iletişim yeterliliği bileşenleri Çizelge 2.3' teki gibi özetlenebilir (Üstün, 2011: 18,19):

Çizelge 2.3. Kültürlerarası iletişim yeterliliğinin bileşenleri

| | |
|---|--|
| Kişilik Özellikleri | •Esneklik, • Espri Anlayışı, • Sabır, • Açık fikirlilik, • İlgi, • Merak, • Empati, • Belirsizliğe karşı hoşgörü, • Önyargısız olma |
| İletişim Becerileri | • İlişki kurabilme ve kurulan ilişkiyi sürdürebilme • En az kayıp ve hatayla ilişki kurabilme • Ortak ilgi alanları ve ihtiyaçlar geliştirebilmek için işbirliği yapma |
| Kültürlerarası İletişim Yeterliliğinin Dört Boyutu | • Bilgi, • Beceri • Olumlu Tutum • Farkındalık |
| Yabancı Dil Yeterliliği | • Alternatif iletişim stratejileri geliştirmeyi sağlar. • Bireyin dünya algısını geliştirir. |
| Gelişimsel Süreç | • Bireyin kültürlerarası etkileşime maruz kalarak tamamlayabileceği bir süreç. |

Byram (1997) da Fantini gibi, kültürlerarası iletişim yeterliliğinin beş bileşeni kapsadığını belirtmiştir. Bu modelde tutumlar, birinci bileşen olarak tanımlanmıştır. Tutumlar, diğer kültürlerle yönelik kuşku ve güvensizliği önlemek için geliştirilen merak, açıklık ve hazırbulunuşluktur. Bu bileşen ayrıca, bireyin sadece kendi değer, inanış ve davranışlarının doğru olduğunu varsaymadan bunları farklı değer, inanış ve davranışlara sahip bireylerin bakış açılarından görebilme konusundaki isteğini de tanımlamaktadır. İkinci bileşen bilgidir. Bu bileşen, bireyin kendi kültüründe ve diğer kültürlerde sosyal grupların ve sosyal kimliklerin nasıl işlediği konusunda sahip olması gereken bilgiyi tanımlamaktadır. Üçüncü bileşen, kıyaslama, ilişkilendirme ve yorumlama becerisidir. Bu bileşen, bireylerin farklı kültürlerdeki bir olayı ya da olguyu anlayıp yorumlayabilme ve bunları kendi kültürüyle kıyaslayıp ilişkilendirebilme becerisini ifade etmektedir. Dördüncü bileşen, karşılıklı etkileşim ve keşfetme becerisidir. Bu beceri, farklı kültürlerle ait yeni bilgi ve becerileri edinebilme ve eş zamanlı iletişim ve etkileşim sınırları içerisinde edinilen bu bilgi ve becerileri kullanabilmedir. Beşinci bileşen ise eleştirel kültürel

farkındalıktır. Bu bileşen, bireyin belirgin ölçütler çerçevesinde kendi kültüründeki ve diğer kültürlerdeki bakış açılarını ve uygulamaları eleştirel olarak değerlendirmesidir. Byram'ın kültürlerarası iletişim yeterliliği modeline göre kültürlerarası iletişim yeterliliğinin bileşenleri Şekil 2.2.'deki gibi özetlenebilir (Byram, 1997: 48):

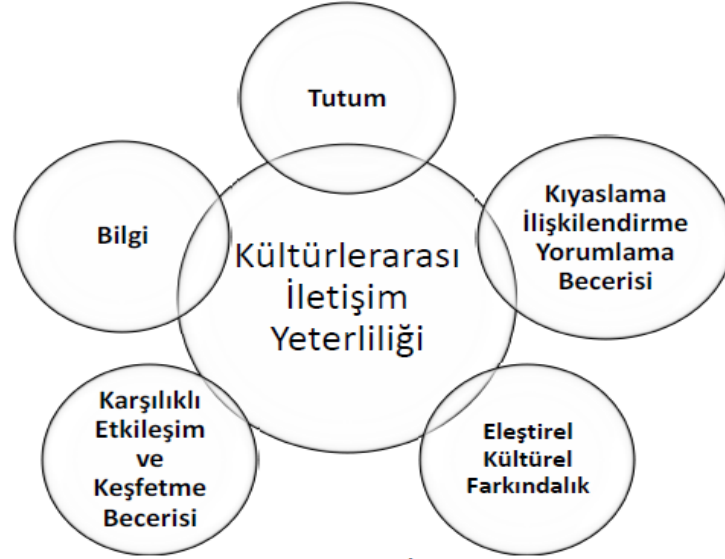

Şekil 2.2. Byram'ın kültürlerarası iletişim yeterliliği modeli

Chen ve Starosta (1996), geliştirdikleri kültürlerarası iletişim yeterliliği modelinde bu yeterliliğin bilişsel, duyuşsal ve davranışsal olmak üzere üç boyutu bulunduğunu ifade etmiştir. Kültürlerarası iletişim yeterliliğinin bilişsel boyutunu kültürlerarası farkındalık; duyuşsal boyutunu kültürlerarası duyarlılık ve davranışsal boyutunu kültürlerarası beceriklilik (etkililik) oluşturmaktadır.

Yukarıda açıklanan kültürlerarası iletişim yeterliliği modelleri bir bütün olarak ele alındığında, üç modelin de ortak olarak üzerinde durdukları bazı özellikler dikkat çekmektedir. Üç modelde de, bireylerin kendi kültürleri ve diğer kültürler hakkında bilgi sahibi olmaları, kültürel farklılıklara karşı farkındalık ve olumlu tutum geliştirmeleri ve etkili iletişim becerilerine sahip olmaları gerektiği vurgulanmaktadır (Üstün, 2011: 21).

Bu çalışmada, Chen ve Starosta'nın kültürlerarası iletişim yeterliliği modelini oluşturan bilişsel, duyuşsal ve davranışsal boyutlar, çalışmanın problemiyle ilişkili olmaları nedeniyle ayrı başlıklar altında açıklanmıştır.

2.4.1. Kùltùrlerarası Duyarlılık

Kùltùrlerarası duyarlılık, kùltürel farklılıkların anlamlandırılması ve deęerlendirilmesinde kùltùrlerarası iletiřim aısından uygun ve etkili davranıř biimini teřvik eden pozitif bir duygu geliřtirebilme yeteneęi olarak tanımlanabilir. Kùltùrlerarası duyarlılıęa sahip bireylerin; farklılıkları anlamaya, onaylamaya ve kabul etmeye yönelik motive edici bir istek ve eęilime sahip olmaları gerektięine iřaret edilir (Chen, 1997).

Kùltùrlerarası duyarlılık, kùltürel farklılıklara ve farklı kùltùrlerden insanların bakıř aılarına karřı duyarlı olmayı ifade eder (Üstün, 2011: 20).

Chen ve Starosta'ın bu kavramı “bir bireyin kùltùrlerarası iletiřimde doęru ve etkili davranıřları destekler nitelikte, kùltürel farklılıkları anlayıp takdir etmeye yönelik olumlu hisler geliřtirme yetisi” olarak aıkladıęı görülür. Bařka bir ifadeyle, kùltùrlerarası duyarlılık, bireylerin farklı kùltùrlere karřı olumlu tutum geliřtirebilme becerisidir (Korkmaz, 2014: 24).

Duygusal yeterlilik yabancılara yerlilerin duygusal ve estetik deneyimlerine ortak olma imkanı tanır. Bu deneyimler; sevin, heyecan, mizah, bařarı ve güzellikten, hüzn, sıkıntı ve umutsuzluęa kadar geniř bir yelpazede deęerlendirilebilir (Saran, 2013: 86, 87). Duygusal süreç, bireyin özel durum ve ortamlarda, farklı kùltùrlerden insanlarla karřılařtıęında duygularındaki deęiřiklik üzerinde yoęunlařır. Kùltùrlerarası duyarlılık ařamasında birey kùltùrlerarası etkileřimden önce, etkileřim sırasında ve etkileřimden sonra olumlu duygusal yanıtlar planlamayı ve alabilmeyi öęrenir. Olumlu duygusal yanıtlar, kùltürel farklılıkların tanınması ve onlara saygı duyulması sonucunu getirir. Bu süreç, kùltùrlerarası duyarlılıęın geliřtirilmesi süreci olarak tanımlanır (Kartarı, 2006: 239).

Kùltùrlerarası iletiřim yeterlilięinin duygusal yönü, bireyin kendini deęerlendirmesi temeline dayanır. Bu deęerlendirme bireyin özsaygısını, aık fikirlilięini, önyargısız davranıřlarını ve sosyal rahatlıęını kapsar (Kartarı, 2006:239).

Kùltùrlerarası duyarlılıęı, kùltùrlerarası iletiřim yeterlilięinin duyuşsal boyutu olarak kabul eden Chen ve Starosta kùltùrlerarası duyarlılıęın öz-kavram, aık fikirlilik, peřin hükümlü olmama ve sosyal rahatlık olmak üzere dört özellięi olduęunu kabul

etmektedir. Öz-kavram, bireyin kendini algılama biçimi olarak tanımlanmıştır. Özgüven, öz-kavramla ilişkili olup; özgüveni yüksek olan bireyler düşük özgüveni olanlara göre kendi grupları ya da kültürleri dışında kalanlara daha olumlu bakış açısı geliştirirler. Açık fikirlilik, bireyin kendini açıkça ifade etmeye ve diğer bireylerin görüşlerini kabul etmeye karşı istekliliğini ifade eder. Peşin hükümlü olmama, bireyin kültürlerarası iletişim sırasında karşısındakini samimi bir şekilde dinlemesini engelleyen önyargılara sahip olmamasıdır. Sosyal rahatlık ise, kültürlerarası iletişim sırasında sosyal kaygının minimum düzeyde olması anlamında kullanılmaktadır. Chen ve Starosta'ya göre bu dört özellik, bireyin kültürlerarası etkileşim sırasında kültürel farklılıkları kabul etme ve bu farklılıklara saygı gösterme konusunda yeterli duyarlılığı göstermesini sağlar (Üstün, 2011: 22).

Kültürlerarası duyarlılık, kültürlerarası iletişim becerisinin bir parçasıdır ve “kültürlerarası farklılıkları anlamada, kabul etmede ve takdir etmede kendi motivasyonunu sağlamak için gerekli olan aktif istek” olarak tanımlanmaktadır (Bulduk vd.,2001, Bulduk vd. 2017:74).

Kültürlerarası duyarlılık, kültürel farklılıkların tanımlanmasında ve değerlendirilmesinde uygun ve etkili davranış geliştirmeyi gerektirmektedir. Kültürlerarası iletişim açısından pozitif duygu geliştirebilme yeteneği olarak kültürlerarası duyarlılık tanımlanmaktadır. Böyle bir tanımlama, kültürlerarası duyarlılığın dinamik yapısına önem vermekte ve yol göstermektedir. Kültürlerarası duyarlılığa sahip bireylerin; farklılıkları anlamaya, onaylamaya ve kabul etmeye yönelik motive edici bir istek ve eğilime sahip olmaları gerektiğine işaret etmektedir. Kültürlerarası duyarlılık; kültürler arası etkileşim durumunun bilişsel, duygusal ve davranışsal yönleriyle ilgilenmekle birlikte, temel olarak duygusal alanla ilgilidir (Chen 1997: 15).

Bennett (1998, 26), geliştirdiği Kültürlerarası Duyarlılık Gelişim Modeli'nde kültürlerarası duyarlılığı iki aşamada incelemektedir. Bunlardan birincisi, bireyin, çoğu zaman farkında olmadan, bütün insanları kendi değerleriyle yargıladığı etnikmerkezci (ethnocentric) aşama; diğeri ise bireyin diğer kültürel bağlamları deneyimlediği etnik göreceli (ethnorelative) aşamadır. Bu aşamalar Şekil 3'te gösterilmektedir.



Şekil 2.3. Kültürlerarası Duyarlılık Gelişim Modeli

Şekil 2.3.'te yer alan gelişim evreleri Bennett (1998) ile Bennett ve Bennett (2001) tarafından aşağıdaki gibi açıklanmıştır (Üstün, 2011: 23, 25):

Etnikmerkezci dönemde yer alan ilk evre reddetmedir. Bu evredeki bireyler, şartlar gereği veya tercihe bağlı olarak diğer kültürlerden uzak yaşamaktadır. Bu bireyler, kültürel farklılıkları ya hiç algılamazlar ya da farklı kültürlerden gelen insanları, yabancı, zenci, Afrikalı gibi belli başlı sınıflamalar içinde değerlendirirler. Bu evrede bireyler, gerçek anlamda kültürel farklılarla yüzleştiklerinde, farklı kültürlerden kişilere insan muamelesi yapmazlar ve hissettikleri tehdit uç boyutlara vardığında soykırıma olanak sağlayabilmek adına bu kişileri insan olarak görmeyebilirler (dehumanization), yani bu kişilerin insani özellikler taşımadıklarını kabullenirler.

Bu dönemdeki ikinci evre savunmadır. Bu evredeki bireyler, bir önceki evreye göre kültürel farklılıkları daha çok fark ederler. Fakat başkalarını olumsuz kalıp ifadelerle kötüleyip, kendilerine ise olumlu kalıp ifadeler yükleyerek mevcut dünya görüşlerini değiştirmemek için direnirler. Bu durumda bir kutuplaşma söz konusudur. Bir uçta kötülünen “onlar”, diğer uçta ise üstün olarak görülen “biz” bulunmaktadır. Bu evredeki bireyler kendilerini farklı kültürlerin, özellikle yakın çevredeki baskın kültürün, kuşatması altında görürler. Bu sebeple, saldırgan bir yaklaşımla kendi etnik kimliklerini korumaya çalışırlar. Bir önceki sürece göre bu süreçte bireye yönelik şiddet eğilimi artmasına rağmen sistematik soykırım eğilimi azalır.

Küçümseme, etnikmerkezci dönemin son evresidir. Bu evredeki bireyler, yemek alışkanlıkları gibi yüzeysel kültürel farklılıkları tanır ve kabullenirler. Fakat bütün

insanların özünde aynı olduğunu varsayarlar. Bu varsayım sonucunda, kendi kültürel değerlerinin evrensel olduğuna inanırlar. Bu evrede küçümsenen ya da hafife alınan kişiler değil, bireyin kendi dünya görüşüne indirgenmeye çalışılan kültürel farklılıklardır.

Kabul, etnik göreceli dönemin ilk evresidir. Bu evre aynı zamanda bireylerin, kültürel görecelilik, başka bir ifadeyle, kendi davranış biçimleri ve değerlerinin vazgeçilmez olmadığı, hakkında düşünmeye başladıkları ilk süreçtir. Bireyler bu evrede kültürel farklılıkları keşfetmekten zevk alırlar. Kabul evresi, bireyin başkalarının bakış açılarını kabul etmek zorunda olduğu bir süreç olarak düşünülmemelidir. Bu evrede bireyler, farklı kültürlere ait davranış ve düşünce biçimlerini beğenmeseler bile bunların varlığına saygı duyarlar.

Etnik göreceli dönemin ikinci evresi uyumdur. Bu evreye geçiş, bireyin kendi kültürel bağlamı dışında düşünmeye veya davranmaya ihtiyaç duyduğu durumlarda meydana gelir. Bu ihtiyaç çoğunlukla farklı kültürlerle etkileşimin yoğunlaştığı durumlarda söz konusudur. Bu evredeki uyum, bilişsel çerçeve değiştirme, yani başkalarının bakış açılarını benimseme anlamına gelmektedir. Bu durum kültürel empati olarak da adlandırılabilir. Bu evrede bireyler, farklı kültürel ortamlara daha iyi uyum sağlayabilmek için davranışlarını değiştirebilirler. Bu davranış değişikliği, bireyin davranış repertuarındaki genişlemenin göstergesidir. Uyumun ileri boyutları iki kültürlülük veya çokkültürlülüktür. Bu durumda bireyler kendi kültürleri dışında bir veya daha fazla yeni kültürü içselleştirmiş olurlar ve davranışlarını içinde buldukları kültürel ortama uydurabilirler.

Bütünleşme, etnik göreceli dönemin son evresidir. Bu evredeki bireyler, davranışı pek çok farklı kültürel çerçeveden yorumlayabilir ve değerlendirebilirler. Böylece asla tek bir doğru ya da yanlış olmadığını düşünürler. Bu bireyler, bir davranışın doğru veya etik olmasını değişmez ilkelerle değil kendi deneyimlerinden yola çıkarak oluşturdukları değerlere göre yorumlarlar. Böylece, bu kişiler oluşturdukları bir etik çerçevesinde kendi davranışlarını yönlendirme göreviyle karşı karşıya kalırlar.

Bennett'in geliştirdiği Kültürlerarası Duyarlılık Gelişim Modeli, genel hatlarıyla özetlenecek olursa, etnikmerkezci dönemde bireylerin farklı kültürleri ya tamamen göz ardı ettiği; ya farklılıkları bir tehdit olarak algılayıp savunmaya geçtiği ya da farklılıkları

kabul etmesine rağmen kendi dünya görüşünün evrensel olduğunu düşündüğü görülmektedir. Etnik göreceli dönemde ise bireylerin kültürel farklılıklardan zevk aldığı, davranışlarını farklı kültürel ortamlara uyum sağlayacak şekilde değiştirebildiği ve bir davranışı değerlendirirken geniş bir kültürel çerçeveden baktığı söylenebilir.

Kültürlerarası duyarlılık, farklı kültürleri olduğu gibi kabul etmek ve olumlu duygularla yaklaşılması gerekliliğidir. Olumlu duygular, ise farklılıkları olduğu gibi önyargısız, etnomerkezcilikten uzak ve yargılamaksızın değerlendirebilmektir (Mercan, 2016: 2).

Kültürlerarası iletişim sırasında bireyler olgu ve olayları değerlendirirken, bakış açılarını değiştirip, karşı tarafın kültürel bakış açısını göz önünde bulundurmalıdır. Bireyin kendi kültüründe normal, doğal, belirgin olarak tanımlamaya alıştığı şeyler, başka kültürlerde farklı algılanabilir, farklı anlamlarla yüklü ya da tamamen anlamsız olabilir. Bunu hatırlamak, kültürlerarası iletişimin temel kuralıdır. Bunun başarılabilmesi için bireylerin belirli bir duyarlılık birikimine sahip olması gerekmektedir (Ügeöz, 2003, 88).

2.4.2. Kültürlerarası Beceriklilik

Kültürlerarası iletişim yeterliliğinin davranışsal boyutu olarak kabul edilen kültürlerarası beceriklilik, başka bir ifadeyle kültürlerarası etkililik, bireyin kültürlerarası etkileşim sırasında etkili davranışlar gösterebilme ve iletişimsel amaçları yerine getirebilme yeteneğidir. Bu özelliği sebebiyle, kültürlerarası beceriklilik iletişim becerileriyle doğrudan ilgilidir ve iletişimin etkili olmasını belirleyen her türlü sözlü ve sözsüz iletişim davranışlarını içerir. Bu davranışlar, kültürlerarası iletişim bağlamında, mesaj becerileri, kendini uygun bir biçimde ifade etme, davranışsal esneklik, etkileşim yönetimi ve sosyal beceriler olarak tanımlanabilir (Chen, Starosta, 1996, 353, 383).

Kültürlerarası iletişim yeterliliğinin davranışsal yönü, farklı kültürlerden bireylerle etkileşime girildiğinde, nasıl etkin davranışlar gösterebileceği ile ilgilidir. Kültürlerarası iletişim becerisi, verilen görevi yerine getirmeyi ve etkileşim sürecinde iletişim amaçlarına ulaşabilmeyi sağlayan ustalığı ifade eder. Bu nedenle, kültürlerarası iletişim, beceri, aynı zamanda iletişim yetenekleriyle doğrudan doğruya ilgilidir ve her türlü sözlü ve sözsüz

iletişim davranışlarının, etkileşim sürecinde etkin biçimde kullanılmasını gerektirir (Kartarı, 2006: 244).

Kültürlerarası beceriklilik, yeni bir kültürel çevrede bireyin bu kültürden insanları rahatsız etmeden ya da gücendirmeden ne yapması gerektiğini ya da ne yapmaması gerektiğini bilmesi ve bu durumda etkili bir davranışta bulunabilmesi yeteneğidir (Chen, Starosta, 1996).

Özetle, kültürlerarası iletişimin bileşenlerinden olan beceriklilik doğrudan davranışlarla ilgili olup, farklı kültür ortamlarında ve farklı kültürlerden kişilerle etkileşim halinde iken sözlü ve sözsüz iletişim becerilerini kullanarak etkin olmayı içermektedir.

2.4.3. Kültürlerarası Farkındalık

Kültürlerarası iletişim yeterliğinin bilişsel yönü, bireyin kendi kültürü ile diğer kültürler arasındaki farklılıkları anlayarak bulunduğu ortam hakkında bireysel düşüncelerini değiştirmesi sürecini vurgular. Bu süreç, kültürlerarası etkileşim sürecinde çok anlamlılık ve belirsizliği azaltmaya yöneliktir. Bilişsel süreci tamamlamış birey, rahatsızlığını göstermeden veya çok az göstererek, dikkati çekecek ölçüde bireysel, bireylerarası ya da grubu ilgilendiren sonuçlar doğmasına yol açmadan, durumsal talepleri yeni ortama uydurabilir ve bunu değişen çevre koşullarına çabucak ve rahatlıkla uygulayabilir. Bilişsel süreç, bundan sonra bireye iletişimin, kültürel öğelerini fark etme yeteneğini geliştirmek ve çok kültürlü birlikteliği sürdürmek için çok kimlikli bireyleri sezme olanağı verir (Kartarı, 2006:242).

Kültürlerarası iletişim yeterliliğinin bilişsel boyutunu ifade eden kültürlerarası farkındalık, bireyin farklı kültürler arasındaki benzerlik ve farklılıkları anlayabilme becerisidir. Bu becerinin, öz-farkındalık ve kültürel farkındalık olmak üzere iki boyutu vardır (Chen, Starosta, 1996).

Kendini gözleyen ve tanıyan, başka bir deyişle öz-farkındalığı yüksek, bir birey kültürlerarası iletişime katılan diğer bireylere, kendini tanıtmaya ve ifade etme konusunda daha duyarlı davranır ve kendini tanıtırken davranışsal mesajları nasıl kullanacağını bilir.

Kültürel farkındalık ise bireyin kendi kültürünün ve iletişime katılan diğer bireylerin kültürlerinin, düşünce ve davranışları nasıl etkileyeceğini anlamasıdır.

Ağırlıklı olarak kültürler arasındaki benzerlikler dikkate alındığında iletişim sürecini etkileyen önemli farklar gözden kaçırılır. Karşılaşılan kültürle ilgili herhangi bir bilgiye sahip olunmadığında, genellikle arada bir fark olmadığını varsaymak ve kendi kültürel ortamı içindeki gibi davranmak insana mantıklı gelir. Ancak her kültür farklıdır ve eşsizdir. Bu nedenle, kültürel farkları tanımak, anlamak ve insani etkileşimde bu farkları dikkate almak karşıdaki kültürün varlığını kabul etmek, ona ve onun mensuplarına saygı göstermek anlamına gelir (Kartarı, 2014: 20, 21).

Adler, kültürlerarası iletişim problemlerinin genel olarak kültürel körlükler, kendi kültürünü iyi tanımama ve varsayılan benzerlik problemlerinden kaynaklandığını savunmaktadır. Burada, kültürel körlük olarak ifade edilen, kişilerin kültürel varsayımlarını değerlendirmedeki eksiklikleri ve varsayılan benzerlik ise, kişilerin kendilerini başkalarına olduklarından daha benzer sanmalarındır (Soydaş, 2010: 14).

Toplumsal iletişim sürecine katılan bireyler kendi kültürel normları ve kuralları çerçevesinde davranırlar. Kültür ve iletişimin bu nedenle birbirlerinden ayrılamaz kavramlar olduğu bilinmektedir. Çünkü hem öğrenilir, hem de iletişim yoluyla korunur ve yeni nesillere aktarılır. Bir kültürün etkileşim normları ve kuralları, bu kültürün üyelerinin iletişim biçimlerini belirler. Bireyler sosyalleşme ve kültürleme süreçlerinde bu anlayış ve davranış biçimini öğrenirler. Farklı iletişim biçimleri ile gönderilen mesajlar o kültürün üyeleri tarafından ya hiç algılanmaz ya da yanlış anlaşılır. Eğer iletişim sürecine katılanlar farklı kültürlerin üyeleri iseler, o zaman anlama sorunlarının boyutu daha da büyür. “Anlamama” ya da “yanlış anlamalar” genellikle kültürlerarası sorun yerine “kültür sorunu” olarak algılandığından, etkin kültürlerarası etkileşim gerçekleşmesi daha da zorlaşmaktadır (Kartarı, 2014: 154, 155).

Bu olumsuz tutum ve davranışlardan kaçınmak için bireylerin iletişim sürecine başlamadan önyargılarından kurtulması ve karşısındaki kişi ve kültüre saygı göstermesi gerekir. Farklılıkların kimi zaman insanları huzursuz ettiği ve tepkilerini değiştirdiği göz önüne alınırsa kültürlerarası iletişimin etkinliği için bireylerin karşısındaki kültürü tanınması iyi olacaktır (Soydaş, 2010: 14).

Fred E. Jandt, farklılıklar yerine benzerlikleri dikkate almanın, benmerkezcilik ve kaygı ile birlikte kültürlerarası iletişimi engelleyen en önemli üç etkenden biri olduğunu belirtmektedir. Jandt'ın verdiği örnek ise şöyledir: New York'u ziyaret eden Danimarkalı bir kadın, 14 aylık bebeğini bebek arabasıyla kapının önünde bırakıp yemek yemek için bir lokantaya girer. Lokantanın camından, kaldırımında arabasındaki bebeği gören diğer müşteriler New York polisini ararlar ve polis gelip bebeği ve annesini merkeze götürür. Kadın bebeğini tehlikeye atmakla suçlanır ve hakim karşısına çıkarılmak üzere tutuklanır. Bebek bakım evine verilir. Danimarkalı elçilik görevlileri olaydan haberdar olur ve bu davranışın Danimarka'da yaygın olduğunu, Kopenhag sokaklarında, içinde bebeklerle lokanta önünde bırakılmış bebek arabalarının fotoğraflarını göstererek bu davranışın Danimarkalılar için normal olduğunu anlatırlar. Amerikalı yargıç, Danimarkalı annelerin çocukları lokantanın kapalı ve kirlenmiş havasını solumasın diye güvenli kaldırımında arabasının içinde bıraktıklarını anlamakta zorluk çekse de bebeği annesine verir. İkisi de modern şehirler olan Kopenhag ve New York arasındaki benzerlikleri göz önüne alarak davranan Danimarkalı anne farkları ihmal ettiği için bunca sorunla karşılaşmıştır. Çünkü sorunları çıkaran benzerlik değil, farklılardır. Bu yüzden kültürler arasındaki iletişimi anlamak için kültür farklarını tanımak ve anlamak gerekmektedir (Kartarı, 2014: 17, 18).

Kültürün etkisinin farkında olma, kültürel davranış kalıpları arasındaki farklılıkları anlamayı kapsar. Kültürel farkındalık sürecinden geçen bir birey, bakışlar, jestler ve kibarlık normları gibi bazı evrensel insan davranışlarının, farklı kültürlerden insanlar tarafından, kültürlerarası iletişim sürecinde nasıl uyarlandıklarını anlamaya başlar. Kültürel farkındalık kazanma süreci, yalnız kültürel farklılaşmayı değil, aynı zamanda birden çok kültürün bir arada bulunmasını olumlu karşılamayı da sağlar (Üstün, 2011: 21, 22).

Kültürlerarası yeterlilik bir anlamda kültürel farklılıklara adapte olmayı gerektirmektedir. Kültürel farklılıkların var olduğu etkileşimlerde taraflar kültürel yeteneklerini kullanmak isterlerken, bir yandan da kültüre özgü olarak hangi davranışın doğru olduğu konusunda çelişkiler yaşanabilmektedir. Bu noktada önemli olan kişinin dürüst bir şekilde karşısındaki kişiyi kültürel özellikleri ile kabul ettiğini, saygı duyduğunu ve anlamak istediğini gösterebilmesidir. Hem ilişkisel hem de düşünce anlamında bu yönde bir çaba sarf ettiğini hissettirmesi, kültürel farklılıkların iletişim sürecinde problem olmasını engellemektedir (Temel, 2011:219).



ÜÇÜNCÜ BÖLÜM

YÖNTEM

3.1. Araştırmanın Yöntemi

Bu bölümde, sırasıyla araştırmanın modeli, evren ve örnekleme, çalışmanın uygulama alanı olan Ürgüp'e genel bir bakış, veri toplama ve analiz yöntemlerine ilişkin bilgilere yer verilecektir.

3.2. Araştırmanın Modeli

Bu çalışma, yerel halkın turizmin sosyokültürel etkilerine bakışı ile kültürel duyarlılık düzeyleri arasındaki ilişkiyi belirleyebilmek amacıyla oluşturulmuştur. Araştırmada çalışmanın ana temasını meydana getiren kavramlara öncelikle literatür kısmında yer verilerek kuramsal çerçeve ortaya konulmuştur. Araştırma modelinde yerel halkın turizmin sosyokültürel etkilerini algılaması ve kültürel duyarlılık düzeyleri arasındaki ilişkiyi saptayabilmek amacıyla model oluşturulmuştur. Yerel halkın çeşitli demografik özellikleri ile turizme bakışları ve kültürel duyarlılık düzeyleri arasındaki ilişkilerin incelenmesi de esas alınmıştır.

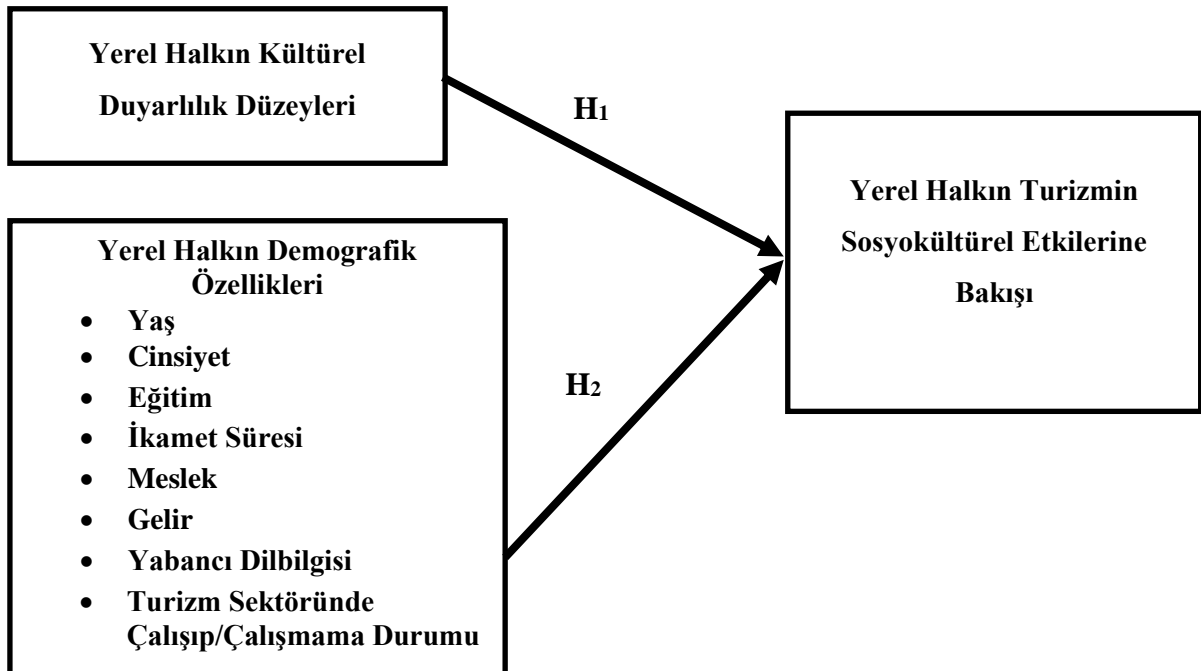

Şekil 3.4. Araştırma Modeli

Literatürde turizmin etkileri sosyal ve kültürel etkiler olarak ayrı şekilde yazılıp kullanıldığı gibi sosyokültürel etkiler biçiminde de tercih edilmektedir. Kültürel duyarlılık düzeyi de yine turizmde incelenmesi gereken konulardan biri olarak değerlendirilerek araştırmanın ve modelin temelini oluşturmaktadır. Bu model, yerel halkın kültürel duyarlılık düzeyleri ile turizmin sosyokültürel etkilerinin nasıl algılandığı ile yerel halkın turizmin sosyokültürel etkilerine bakışının farklı demografik faktörler ışığında nasıl sonuçlandığını tespit edebilmek ve çalışmaya daha bütüncül bakabilmek amacıyla oluşturulmuştur.

3.3. Evren ve Örneklem

Araştırmanın evrenini Ürgüp yöresinde yaşayan 18 yaş ve üstü olan yerel halk oluşturmaktadır. Örneklem; belli bir ana kütlede, o ana kütle temsil yeterliliği olduğu kabul edilen, belli kurallara göre seçilmiş küçük bir örnek, bir küçük küttedir. Bir bütünü parçasıdır. Araştırma probleminin (problemdaki değişkenlerin) incelenmesi için bir evrenin var olması ve evrenden seçilen örneklemin (alt grubun) evreni temsil etmesi ön şartı bulunmaktadır. Örneklem; diğer bir ifade ile var olan evrenden seçilen, araştırma problemini çözecek verilerin elde edilmesini sağlayan, evreni temsil eden evrenin alt parçası şeklinde tanımlanmaktadır (Yazıcıoğlu ve Erdoğan, 2011: 70; Dağdeviren, 2015: 156).2018 yılı verilerine göre Ürgüp'ün nüfusunu 17.178 erkek ve 18.174 kadın olmak üzere toplam 35.352 kişi oluşturmaktadır (www.nufusu.com/ilce/urgup_).Örneklem büyüklüğünü hesaplayabilmek amacıyla nicel araştırmalarda kullanılan sınırsız evren formülü “ $N > 10.000$ için $n = (P \times Q \times Z_{\alpha}^2) / H^2$ ” kullanılmıştır. Örnek büyüklüğü varyansı maksimum kılan oran $P = 0,05$ anlam düzeyi ve $0,05$ örnekleme hatasına göre örneklem büyüklüğü $n = (0,05 \times 0,05 \times 1,96^2) / 0,05^2$ yani $n = 384$ olarak hesaplanmıştır (Ural ve Kılıç, 2013: 47). Yapılan hesaplama sonucunda araştırmanın örnekleminin en az 384 kişiden oluşması gerekmektedir. Bu çalışmada, 2018 yılı temmuz ayında Ürgüp'te yaşayan 425 kişi ile görüşülmüş ve 402 kişinin verdiği cevaplar analiz çalışmaları için uygun bulunmuştur.

3.4. Araştırmanın Uygulama Alanı Olan Ürgüp'e Bakış ve Tercih Nedenleri

Ürgüp-Göreme-Nevşehir ve çevresinin tarihteki ismi Kapadokya'dır. Kapadokya bölgesi doğuda 3916 metre yükseklikte volkanik Erciyes Dağı, güneyde ise, 3225 metre

yükseklikte yine volkanik Hasan Dağı, kuzeyde Kızılırmak, batıda 900 metre rakımlı Tuz Gölü çöküntüsü ile sınırlıdır. Bölge, Anadolu'nun orta kesiminde konumlanan, kül ve tüflerden oluşan jeolojik bir yapıya sahiptir. Biriken tuf tabakasının yağmur, rüzgâr ve diğer doğal etkenlerin aşındırmasıyla oluşan peribacaları dini özelliklerin ağır bastığı yerleşim yerlerini meydana getirmiştir. Bu oluşumu Nevşehir ilçelerinden olan Avanos, Uçhisar ve Ürgüp'te yoğun biçimde izlemek mümkündür. Hatta bu oluşumların bazıları günümüzde karakol, konaklama tesisi veya kafe, restoran gibi faaliyetlerin gerçekleştirildiği özgün mekânlardır. Kapadokya bölgesinde Ürgüp, Göreme, Zelve, Uçhisar, Çavuşin, Ortahisar gibi birbirinden değişik arazi şekilleri ile bölgede yaşayan insanların kayalıklarda yaptıkları el oymaları, yeraltında açtıkları yeraltı şehirleri, resim sanatları, dini ve sosyal yaşayış tarzlarını anlatan esrarengiz kalıntılar halen çekiciliklerini korumaktadırlar (Yurttaş, 2010: 7). “Kapadokya'nın Kalbi Ürgüp” sloganı yerinde bir söylemdir. Çünkü Kapadokya'da turizmi ilk başlatan yer Ürgüp olmuş ve halen lokomotif görevini sürdürmeye devam etmektedir (Akuzun, 2014: 326).

Ürgüp, Nevşehir'e 22 km uzaklıkta küçük bir şehirdir. Kayseri'ye 22 km, Göreme'ye 7 km mesafede dağ eteğinde yeşil bir tarih merkezidir. Ürgüp, tarihsel süreç içerisinde çok sayıda isme sahip olmuştur. Bizans Döneminde Osiana (Assiana), Hagios Prokopios; Selçuklular Dönemi'nde Başhisar; Osmanlılar zamanında Burgut kalesi; Ürgüp ve civarı ilk yerleşim ve antik adı “Tomissos” olan Damsa Çayı vadisinde dik kayalar dibine oyulmuş mağara evlerden oluşan küçük bir köy iken sonraları adı taşlık ve kayalık yer anlamına gelen Ürküp olmuş, Cumhuriyetin ilk yıllarından itibaren ise Ürgüp adıyla anılmıştır (Baykan, 2007: 7; Yurttaş, 2010: 8).

Ürgüp dünyanın en eski yerleşim yerlerinden biri olması ve tarihi, turistik özellikleriyle yerli ve yabancı turistlerin ilgi odağı haline gelmiştir. Ürgüp bölgesi “peribacaları diyarı” şeklinde tanımlanabilir. Nevşehir yönünden gelirken hemen Ürgüp'ün girişinde bulunan ‘Çatalkaya’ ya da ‘Üç Güzeller’ olarak adlandırılan tipik peribacaları Ürgüp'e gelenlerin ilk durağını oluşturmaktadır (İşçen, 2011: 11).

Kapadokya bölgesi, kültür ve inanç turizmi ile adını tüm dünyada duyurmuş ender bölgelerden biri olma özelliği taşımaktadır. 1950'li yıllarda turizmle yakinen tanışmaya başlayan Ürgüp kısa bir zamanda çok yol almıştır. Ürgüp, Orta Anadolu'da turizmin ilk yerleştiği yer olmuş ve tarihe geçmiştir. 1973 yılında alınan kararlarla Göreme çevresi,

Ürgüp, Avanos, Ortahisar, Kaymaklı, Derinkuyu, Soğanlı vadisi, Ihlara vadisi ‘Turizm gelişim alanı’ olarak belirlenmiştir. Bölgede turizm, 1980’li yıllarla birlikte ivme kazanmıştır. Kapadokya turizmine öncülük etmiş olan Ürgüp’ün bu gelişimde önemli bir payı olduğu söylenebilir. Turizmle birlikte Ürgüp’ün geleneksel ekonomik işleyişi zamanla değişmiştir. Ürgüp tam bir turizm kenti görünümündedir ve ilçenin ekonomik girdileri içinde turizm yüksek bir oranla birinci sıradadır. Bugün dünyanın her ülkesinden ziyaretçisi olan Kapadokya bölgesinde her geçen gün turizmde yeni hamleler yapılmakta ve turizmin çeşitlendirilmesi için çalışmalar sürdürülmektedir. Bölgede doğa sporları turizmi (balon uçuşları, dağ bisikleti, atlı safari ve trekking), kongre turizmi, kış sporları turizmi ve termal turizm gibi alanlarda da hızlı bir gelişim gözlenmektedir (Akuzun, 2014: 327; İşçen, 2011: 12). Bölgenin doğal çekicilik ve iklim özellikleri sayesinde yöredeki balon turizmi oldukça gelişmiştir. Özellikle yabancı turistler tarafından oldukça ilgi duyulan balon uçuşları, güneşin doğuşunu havada iken karşılamak ve peri bacalarının otantik atmosferini izlemek için sabah erken saatlerde yapılmaktadır. Türkiye Turizm Stratejisi (2007: 47) raporlarına göre, “Kapadokya’nın mistik atmosferi üstünde yapılan 1–2 saatlik balon turları, tarihi ve doğal yapı içerisinde gelişmiş özgün kentsel dokular, el sanatları ve gurme turizmi gibi potansiyelin sürdürülebilir turizm gelişmesi anlayışı çerçevesinde pazarlanması” ‘nın yapılacağı belirtilmektedir. Tüm bu faaliyetler bölgenin turizmdeki önemini ve tercih edilebilirliğini daha da artırmaktadır.

Ürgüp, doğal güzellikleri, kültürel, mimari özellikleri ve dini geçmişi bakımından oldukça zengin bir yerleşim birimi olmanın yanında önemli bir turizm, eğlence ve konaklama merkezidir. Ürgüp halkı evlerini pansiyona dönüştürerek de, turistleri ağırlamak amacıyla misafirperverliğini gösterebilmektedir. Şehrin içinde ve yakın çevresinde bulunan kamp, motel, dans salonları ile yüzme havuzları olan oteller ve şehir içindeki tarihi hamamı şehrin ayrı özelliğini teşkil eder. Tarihi hamam, kubbeli bir girişten sonra etrafında yıkanma kabinleri bulunan ortada sıcak (terlemek için yapılmış) göbek taşı ile Türk hamamlarının güzel özellikleri ile halen banyo yapmak için kullanılabilen tarihi kalıntı özelliğini taşımaktadır (Yurttaş, 2010: 11).

Yörede bulunan Ürgüp Müzesi ziyaretçilerin ilgi odağı durumundadır. 1971 yılında açılan müzede, Ürgüp ve civarından ele geçen fosil örneklerinin dışında Prehistorik, Eski Tunç Çağı, Hitit, Frig, Pers, Hellenistik, Roma, Bizans ve Osmanlı Dönemi eserleri mevcuttur. Müzede ayrıca yörenin mahalli kıyafetlerinin, eşyalarının ve silahların

bulunduđu parçalar yer almaktadır. Ürgüp İlçesi, Kültür ve Tabiat Varlıkları bakımından oldukça zengin bir yerleşim birimidir. Bölgede yine turizme açılan birçok yer de mevcuttur. Ürgüp ilçe merkezinde, Geç Osmanlı döneminde inşa edilmiş Kılıçarslan Türbesi, Temenni Tepesi ve kaya oyma oluşumlar ihtiva eden Kadı Kalesi, 10.11. YY.da inşa edilen Karamanoğlu İbrahim Bey Camisi, Altıkapılı Türbesi, Ürgüp-Ortahisar yolu girişinde doğal anıt kapsamında Çatalkaya Peribacası, Ortahisar Kasabasında doğal anıt ve çeşitli dönemlerde kullanılmış olan Ortahisar ve İshak Kalesi, Bizans dönemi kaya oyma Hallaç Manastırı, yine kaya oyma Ortahisar-Göreme yolu solunda bulunan Fırkatan (Aynalı) Kilisesi, doğal oluşumları ile Kızılçukur Vadisi ve içinde Bizans dönemi kaya oyma Üzümlü Kilise ve müstemilatı bulunmaktadır. Mustafapaşa Kasabası kaya oluşumları ve doğasıyla özel Gomedada Vadisi ve vadide bulunan kaya oyma St. Alakara, St. Basil ve AiosVasilios Kiliseleri, Kasaba merkezinde kesme taş ile yapılmış Aios Constantin-Eleni Kilisesi, Osmanlı döneminde inşa edilmiş Şakir Paşa Medresesi, Taşkınpaşa Köyünde Selçuklu dönemi Taşkınpaşa Medresesi, Kümbetler ve Cami, Mazı Köyünde kaya oyma Yer altı Şehri, Karlık, Karain ve Karacaören köyü sınırları boyunca uzanan ve içerisinde Peribacaları, Roma dönemi Kaya mezarları bulunan Küt Deresi, Yeşilöz Köyünde bulunan St. Theodora Kilisesi, Cemil Köyünde bulunan Geç Bizans dönemine ait kesme taşla yapılmış kilise, ilçe kuzeyinde bulunan Selçuklu dönemine ait Saruhan Kervansarayı turistlerin ilgi odağı olan önemli Kültür ve Tabiat varlıklarıdır. Ayrıca bölgedeki bir proje olan Ürgüp Kayakapı Projesi de yörede son yıllarda başlatılmış olan en büyük turizm hamlelerinde biri olarak nitelendirilebilir. Ürgüp'ün eski ve tarihi yerleşim alanlarında biri olan Kayakapı Mahallesi 1969 yılında afet bölgesi kapsamına alınarak boşaltılmıştır. Bu tarihten sonrada mahalle zamanla harabe haline gelmiştir. Kayakapı mahallesi içinde 1215 adet kaya oyma mekan ve 286 adet yığma taş mekan olduğu tespit edilmiştir. Bunların yanı sıra mahallede anıtsal kültür varlığı olarak tescil edilmiş bir kaya oyma kilise, bir cami, bir hamam, bir konak ve 4 çeşme olmak üzere 8 yapı olduğu belirlenmiştir. Kayakapı Mahallesi, Göreme Milli Park Alanı içinde yer alması nedeniyle UNESCO'nun Dünya Miras Listesi'ne de girmiştir. Kısaca 'Kayakapı Projesi' olarak adlandırılan ve burada yaşamış somut ve soyut kültürel mirasın yeniden canlandırılmasını için proje 2000 yılından itibaren Kayakapı Mahallesi'ni yenilemek, turizme kazandırmak konusunda Ürgüp Belediyesi'nin girişimleriyle çalışmalara başlanmıştır (İşçen, 2011: 13).

Başlıca geçim kaynağı turizm ve tarım olan Ürgüp yöresinde turizm hareketleri, Mart ayının ikinci yarısında başlamakta ve Temmuz-Ağustos aylarında zirve noktasına ulaşmaktadır. Bu nedenle turizmin ilçe ekonomisindeki yeri büyüktür. Özellikle ilçe merkezindeki halkın geçim kaynağının %70'i turizme dayanmaktadır (www.urgup.gov.tr/turizm). Ayrıca Ürgüp'teki turizm hareketleri bunlarla sınırlı kalmayıp, yöre kış aylarında da turist çekmektedir. İlginç görüntüsü ile ziyaretçi sayısı her yıl artış göstermektedir. Ankara'ya olan yakınlığı dolayısıyla, kongre turizminde bir canlılık meydana gelmiştir. Aynı zamanda, her yıl Eylül ayının ilk haftasında yapılan Ürgüp Bağbozumu Festivali ve yine her yıl Haziran ayının ilk haftasında düzenlenen Uluslararası Şarap Yarışması ile yöre çekiciliğini artırmaktadır. Bunun yanında yine her yıl Haziran aylarında düzenlenen Uluslararası Kapadokya Dağ Bisikleti Festivali ile Ürgüp, 15-20 Avrupa ülkesinden hem yarışmacıları hem de ziyaretçileri ağırlamaktadır (Baykan, 2007: 8).

Ürgüp'ün Kapadokya ve ülke turizminin geleceği içindeki önemi giderek artmaktadır. Türkiye ye gelen turların hemen hepsinin uğradığı, münferit gelişlerde de turistlerin yoğun olarak ziyaret ettiği bu bölge iç turizm hareketlerinde de önemli bir yer tutmaktadır. Ürgüp'ü turizm açısından benzersiz bir duruma getiren husus, doğal güzellikleri, (vadiler-Peribacaları) kültürel mirası, (eski konut dokuları, tarihi eserler, kiliseler) dini geçmişi ve etnografik özelliklerinin bir arada yoğunlaşmış olmasıdır (www.urgup.gov.tr/turizm).

Bu çalışmada Ürgüp'ün tercih edilme nedenlerini özetlemek gerekirse; Kapadokya Bölgesinin en önemli turizm merkezlerinden biri oluşu, zengin tarihi dokusu, peribacası olarak tanımlanan ilginç doğal oluşumları barındırması, Ankara, Kayseri, Nevşehir illerine yakın olması dolayısıyla ulaşım kolaylığı sağlaması, önemli bir destinasyon merkezi olan ve her yıl milyonlarca yerli ve yabancı turisti çeken Üç Güzeller'in bu yörede bulunması, dünyanın farklı noktalarından milyonlarca turistini tercih ettiği bir merkez olması ve farklı kültürlerin etkileşim ve iletişim halinde olmasına fırsat veren bir destinasyon olmasıdır. Ayrıca Türkiye İstatistik Kurumu verilerine göre her yıl Kapadokya'yı ortalama 2 milyonu aşkın turist ziyaret etmektedir. Kapadokya, dünya turizminden aldığı payı her yıl arttıran Türkiye'nin, özellikle de inanç ve kültür turizmi açısından öne çıkan destinasyonlarından birini oluşturmaktadır. Bölge tarihi ve kültürel değerleriyle, insanlık tarihinin tüm evrelerine tanıklık eden özellikler taşımakta, çok sayıda uygarlığa ait izler

barındırmaktadır. Uygarlığın bıraktığı kültürel iz ve tarihi miraslar bölgeyi evrensel değerler bakımından da son derece çekici kılmaktadır. Bu sebeple Kapadokya 1985 yılında UNESCO Dünya Mirasları listesine alınmıştır. Kapadokya'daki Göreme Açık Hava Müzesi, Zelve, Ihlara Vadisi, Mustafapaşa ve Açıksaray Örenyeri, Çavuşin, El Nazar Kilisesi, Karanlık Kale Kilisesi, Gülşehir St. Jean Kilisesi, Nevşehir, Ürgüp, Hacıbektaş Veli Müzesi, Hacıbektaş Atatürk Evi, Özkonak, Tatların, Kaymaklı ve Derinkuyu yer altı şehirleri, başlıca kültür ve inanç turizm merkezlerini temsil etmektedirler. Tarihi ve kültürel değerleriyle Türkiye'de ve dünyada önemli kültür ve inanç turizmi merkezlerinden biridir. Tüm bu faktörler doğrultusunda milyonlarca yerli ve yabancı turist tercih ettiği bir destinasyon olan ve farklı kültürlerin iletişim ve etkileşimine olanak tanıyan Ürgüp çalışma alanı olarak belirlenmiştir.

3.5. Verilerin Toplanması

Çalışmada verilerin toplanmasına öncelikle konuyla ilgili literatürdeki kaynakların taranmasıyla başlanılmıştır. Kuramsal çerçeveyi oluşturmak amacıyla ilgili literatür incelenerek, birincil ve ikincil kaynaklardan yararlanılmış, internet yoluyla da bazı verilere ulaşılmaya çalışılmıştır. Veri toplama tekniği olarak anket tercih edilmiştir. Anket yönteminin tercih edilmesinin nedeni (Yazıcıoğlu ve Erdoğan, 2011: 93-94);

- Hazırlanan ölçme aracı ile bir defada çok yoğun veri toplanabilmesi,
- Daha geniş kitleye ulaşıldığı için daha büyük örnekleme evrene yaklaşmanın getirdiği bulguların güvenilirliğinin ve dış geçerliliğinin artması,
- Bireylerin bazı davranışsal ve düşünsel, duygusal, inançsal, güdüsel, algısal özelliklerine ilişkin bilgilerin sağlanabilmesi,
- En ekonomik veri toplama yöntemi olması ve
- Verilere çok hızlı ulaşılabilmesidir.

Çalışmadaki anket formu 3 ayrı bölümden meydana gelmektedir. İlk olarak, ankete katılanların demografik bilgilerini içeren açık ve kapalı uçlu sorulardan oluşmaktadır. İkinci bölümde yerel halkın kültürlerarası duyarlılık düzeylerini ölçmek için Chen ve Starosta (2000) tarafından geliştirilen Kültürlerarası Duyarlılık Ölçeği kullanılmıştır. Üçüncü bölümde yerel halkın turizmin sosyokültürel etkilerine bakışını tespit etmek amacıyla ilgili alanyazın incelenmiş ve çalışmanın amacına uygun olan ifadeleri içeren

arařtırmalardan yararlanılmıřtır. Bu alıřmalardan turizmin sosyokültürel etkilerini barındıran ve 7 ayrı ifadeden oluřan sorular belirlenmiřtir (Ratz 2000, Gürbüz 2002; Akova 2006; Göke 2016; Gümüş ve Özüpeke 2009; Demircan 2010; Karaman ve Avcıkurt 2011; Özdemir ve Kervankıran 2011). Anket sorularını yanıtlamak isteyen katılımcıların verdikleri cevaplar dođrultusunda verilerin elde edilmesi amalanmıřtır. Katılımcıların kültürel duyarlılık düzeyleri ve turizmin sosyokültürel etkileri ile ilgili ifadelere iliřkin katılma düzeylerini belirleyebilmek amacıyla 5’li Likert tipi derecelendirme öleđi (5= Tamamen Katılıyorum, 4=Katılıyorum, 3=Ne Katılıyorum Ne Katılmıyorum, 2= Katılmıyorum, 1=Hi Katılmıyorum) kullanılmıřtır.

3.6. Verilerin Analizi

Ankete dayalı olarak elde edilen verilerin analizi için istatistiksel yöntemler kullanılmıřtır. Arařtırmada öncelikle betimsel istatistikler tercih edilmiřtir. Ankete katılanların demografik özelliklerine iliřkin frekans ve yüzde dađılımları hesaplanarak tablolar haline getirilmiřtir. Bununla birlikte yerel halkın turizmin sosyokültürel etkilerine bakıřı ve kültürel duyarlılık düzeylerine iliřkin ifadelere verdikleri yanıtların da frekans ve yüzde dađılımlarına yer verilmiřtir. Ayrıca hipotezlerin test edilebilmesi için ANOVA, Bađımsız örneklem t Testi, Levene ve Tamhane ile Scheffe testi, Tukey (post-hoc) oklu karşılařtırma testi gibi anlam ıkartıcı (kestirel) testler kullanılarak istatistiki veriler elde edilmiřtir.

DÖRDÜNCÜ BÖLÜM

BULGULAR

4.1. Katılımcılara İlişkin Demografik Bilgiler

Bu bölümde katılımcılardan elde edilen çeşitli demografik bilgiler (cinsiyet, yaş, eğitim, meslek, gelir, ikamet süresi, yabancı dilbilgisi, turizm sektöründe çalışma/çalışmama durumları) yorumlanmıştır.

Çizelge 4.1. Katılımcıların cinsiyetlerine göre dağılımları

| Cinsiyet | f | % |
|----------|-----|------|
| Kadın | 188 | 46,8 |
| Erkek | 214 | 53,2 |
| Toplam | 402 | 100 |

Çizelge 4.1.'de yer alan betimsel veriler doğrultusunda araştırmaya katılan bireylerin tümünün bu soruyu eksiksiz yanıtladığı görülmüştür. Buna göre araştırmaya katılanların %46,8 kadın, %53,2'si ise erkektir.

Çizelge 4.2. Katılımcıların yaş gruplarına göre dağılımları

| Yaş Grupları | f | % |
|--------------|-----|------|
| 18-24 | 63 | 15,7 |
| 25-29 | 63 | 15,7 |
| 30-34 | 51 | 12,7 |
| 35-39 | 57 | 14,2 |
| 40-44 | 30 | 7,5 |
| 45-49 | 40 | 10,0 |
| 50 ve üzeri | 98 | 24,4 |
| Toplam | 402 | 100 |

Yaş değişkenine ilişkin Çizelge 4.2.'deki betimsel verilere göre araştırmaya katılan 402 kişiden 63'ünün (%15,7) 18-24 yaş, 63'ünün (%15,7) 25-29 yaş, 51'inin (%12,7) 30-34 yaş, 57'sinin (%14,2) 35-39 yaş, 30'unun (%7,5) 40-44 yaş, 40'ının (%10) 45-49 yaş ve geriye kalan 98 kişinin (%24,4) ise 50 yaş ve üzerinde yer aldığı görülmüştür. Dünya

Sağlık Örgütü'nün (WHO) belirlediği yeni yaş kategorilerine göre ise yörede araştırmaya katılanların büyük bir çoğunluğunu gençler oluşturmaktadır.

Çizelge 4.3. Katılımcıların eğitim düzeylerine göre dağılımları¹

| Eğitim Düzeyleri | f | % |
|--------------------|-----|------|
| İlköğretim | 86 | 21,4 |
| Ortaöğretim | 153 | 38,1 |
| Lisans ve Önlisans | 159 | 39,6 |
| Lisansüstü | 4 | 1,0 |
| Toplam | 402 | 100 |

Veriler doğrultusunda araştırmaya katılanların 86'sının (%21,4) ilköğretim, 153'ünün (%38,1) ortaöğretim, 159'unun (%39,6) lisans ve ön lisans, geriye kalan 4 kişinin ise (%1) lisansüstü eğitim düzeyine sahip olduğu Çizelge 4.3.'te görülmektedir.

Çizelge 4.4. Katılımcıların mesleklere göre dağılımları

| Meslek | f | % |
|-----------------|-----|------|
| Memur | 73 | 18,2 |
| İşçi | 51 | 12,7 |
| Öğrenci | 45 | 11,2 |
| Emekli | 51 | 12,7 |
| Serbest çalışan | 75 | 18,7 |
| Esnaf | 42 | 10,4 |
| Diğer | 65 | 16,2 |
| Toplam | 402 | 100 |

Çizelge 4.4.'te yer alan istatistikler doğrultusunda katılımcıların 73'ünün (%18,2) memur, 51'inin (%12,7) işçi, 45'inin (%11,2) öğrenci, 51'inin (%12,7) emekli, 75'inin (%18,7) serbest çalışan, 42'sinin (%10,4) esnaf, geriye kalan 65 kişinin (%16,2) ise diğer çalışma alanlarında yer aldığı görülmüştür.

¹ Araştırmada lisansüstü grubun diğer gruplara oranla nispeten çok daha az sıklığa sahip gözlem sayısından hareketle bir sonraki aşamadaki analizlerin daha tutarlı sonuçlar verebilmesi için lisans-ön lisans ve lisansüstü eğitim grubunda yer alan veriler tek grup haline dönüştürülerek incelenmiştir.

Çizelge 4.5. Diğer meslek alanları kategorisine ilişkin dağılımlar

| Diğer Meslek Grupları | f | % |
|------------------------------|----------|----------|
| Ev Hanımı | 42 | 64,6 |
| Eczacı | 5 | 7,7 |
| Çiftçi | 18 | 27,7 |
| Toplam | 65 | 100 |

Veriler doğrultusunda Çizelge 4.5.'te kendini “diğer” çalışma alanlarında tanımlayan 65 kişi arasından 42’sinin (%64,6) ev hanımı, 5’inin (%7,7) eczacı ve geriye kalan 18 kişinin ise (%27,7) çiftçilik meslek alanında yer aldığı Çizelge 4.5.’te görülmektedir.

Çizelge 4.6. Katılımcıların turizm alanında çalışıp/çalışmama durumlarına göre dağılımları

| Turizm Sektöründe Çalışma/çalışmama | f | % |
|--|----------|----------|
| Turizm Sektöründe | 105 | 26,1 |
| Turizm Sektörü dışında | 297 | 73,9 |
| Toplam | 402 | 100 |

Çalışmaya katılanlardan 105’inin (%26,1) turizm sektöründe, 297’sinin (%73,9) ise turizm sektörü dışında yer aldığı Çizelge 4.6.’da gösterilmektedir. Araştırmaya katılanların neredeyse %74’lük kısmı turizm sektörü dışında faaliyet gösterdiklerini belirtmişlerdir.

Çizelge 4.7. Algılanan gelir durumuna göre katılımcıların dağılımları

| Gelir Düzeyleri | f | % |
|------------------------|----------|----------|
| Düşük Gelir | 124 | 30,8 |
| Orta Gelir | 276 | 68,7 |
| Yüksek Gelir | 2 | 0,5 |
| Toplam | 402 | 100 |

Katılımcılardan kendi ülkelerinin ekonomik durumlarını göz önüne almaları istediğinde 124’ünün (%30,8) kendilerini düşük gelir, 276’sının (%68,7) orta gelir, geriye kalan 2 kişinin (%0,5) ise kendisini yüksek gelir seviyesinde algıladıkları görülmüştür.

Çizelge 4.8. Katılımcıların yabancı dil bilme durumlarına göre dağılımları

| Yabancı Dilbilgisi | f | % |
|--------------------|-----|------|
| Evet | 207 | 51,5 |
| Hayır | 195 | 48,5 |
| Toplam | 402 | 100 |

Katılımcılara yöneltilen yabancı dil bilip bilmediklerine ilişkin soru doğrultusunda yanıtlara ait veriler saptanmıştır. Buna göre Çizelge 4.8.'de katılımcıların 207'si (%51,5) evet, geriye kalan 195'inin (%48,5) ise hayır yanıtını verdikleri tespit edilmiştir. Ayrıca verilen yanıtlar incelendiğinde yabancı dil bilgisine sahip olduğunu belirten katılımcıların yarısından fazlasının (%62) ise İngilizce dilini bildikleri araştırmada varılan bir diğer sonuçtur.

Çizelge 4.9. Katılımcıların bildikleri dillere göre dağılımları

| Yabancı Diller | f | % |
|------------------------|-----|------|
| Sadece İngilizce | 128 | 62,0 |
| Sadece Almanca | 31 | 14,9 |
| Sadece Fransızca | 2 | 1,0 |
| Sadece Arapça | 6 | 2,9 |
| İngilizce-Japonca | 5 | 2,4 |
| İngilizce-Arapça | 10 | 4,8 |
| İngilizce-İspanyolca | 14 | 6,7 |
| Almanca-Arapça | 2 | 1,0 |
| İngilizce-Almanca | 5 | 2,4 |
| Japonca-Farsça | 1 | 0,5 |
| Rusça-Arapça | 1 | 0,5 |
| İngilizce-Çince | 1 | 0,5 |
| İngilizce-Farsça-Çince | 1 | 0,5 |
| Toplam | 207 | 100 |

Çizelge 4.9.'da araştırmaya katılan bireyler arasında yabancı dil bildiğini beyan eden 207 kişinin bu yabancı dillere göre sıralandıkları görülmektedir. Buna göre 128 kişinin (%62) sadece İngilizce, 31 kişinin (%14,9) sadece Almanca, 2 kişinin (%1) sadece Fransızca, 6 kişinin (%2,9) sadece Arapça, 5 kişinin (%2,4) İngilizce ve Japonca, 10 kişinin (%4,8) İngilizce ve Arapça, 14 kişinin (%6,7) İngilizce ve İspanyolca, 2 kişinin (%1) Almanca ve Arapça, 5 kişinin (%2,4) İngilizce ve Almanca, 1 kişinin (%0,5) Japonca ve Farsça, 1 kişinin (%0,5) Rusça ve Arapça, 1 kişinin (%0,5) İngilizce ve Çince,

1 kişinin ise (%0,5) İngilizce, Farsça ve Çince dillerini bildiğini beyan ettiği görülmüştür. İngilizcenin en yüksek oranda tespit edilmiş olması evrensel bir dil olduğunun ve özellikle turistik bölgelerde iletişimde daha çok tercih edildiğinin de yine bir göstergesi niteliğindedir.

Çizelge 4.10. Katılımcıların kaç yabancı dil bildiğine ilişkin dağılım

| Bilinen Yabancı Dil Sayıları | f | % |
|------------------------------|-----|------|
| Tek dil bilen | 167 | 80,7 |
| İki dil bilen | 39 | 18,8 |
| Üç dil bilen | 1 | 0,5 |
| Toplam | 207 | 100 |

Veriler doğrultusunda araştırmaya katılanlardan 167'sinin (%80,7) tek yabancı dil bildiği, 39'unun (%18,8) iki yabancı dil bildiği, geriye kalan yalnızca 1 kişinin (%0,5) ise üç yabancı dil bildiği saptanmıştır. Bu, bölgenin yabancı dil ve iletişime önem verdiğinin de bir göstergesidir.

Çizelge 4.11. Katılımcıların yöredeki ikamet sürelerine ilişkin dağılımları

| İkamet Süreleri | f | % |
|-----------------|-----|------|
| 1 yıldan az | 12 | 3,0 |
| 1-5 yıl | 31 | 7,7 |
| 6-10 yıl | 39 | 9,7 |
| 11-15 yıl | 46 | 11,4 |
| 16-20 yıl | 66 | 16,4 |
| 21 yıl ve üzeri | 208 | 51,7 |
| Toplam | 402 | 100 |

Katılımcıların araştırma örneklemindeki ikamet süresine ilişkin soruya göre verdikleri yanıtlar Çizelge 4.11.'de görülmektedir. Elde edilen veriler doğrultusunda katılımcıların 12'sinin (%3) 1 yıldan az, 31'inin (%7,7) 1-5 yıl, 39'unun (%9,7) 6-10 yıl, 46'sının (%11,4) 11-15 yıl, 66'sının (%16,4) 16-20 yıl, geriye kalan 208 katılımcının ise (%51,7) 21 yıl ve üzerinde ikamet ettiklerine dair cevaplar alınmıştır. Katılımcıların yarısından fazlasının (%51,7) bölgede yıllardır yaşayan kişilerden oluşması elde edilmek istenen sonuçları destekler niteliktedir.

4.2. Araştırmaya Katılanların İfadelere Katılım Düzeyleri İle İlgili Frekans, Yüzde Dağılımları

Çizelge 4.12. ve Çizelge 4.13.’te anket sorularına ilişkin alınan cevapların frekans ve yüzde dağılımlarına yer verilmiştir.

Çizelge 4.12. Yerel halkın turizmin sosyokültürel etkilerine bakışına ilişkin ifadelerinin dağılımı

| S. NO | İfadeler | Hiç Katılmıyorum | | Katılmıyorum | | Ne Katılıyorum Ne Katılmıyorum | | Katılıyorum | | Tamamen Katılıyorum | |
|-------|--|------------------|------|--------------|------|--------------------------------|------|-------------|------|---------------------|------|
| | | f | % | f | % | f | % | f | % | f | % |
| 1. | Turizm, yerel halkın giyim tarzını değiştirmiştir. | 63 | 15,7 | 115 | 28,6 | 76 | 18,9 | 130 | 32,3 | 18 | 4,5 |
| 2. | Turistlerin otantik (gerçek olan) yerleri araması yerel halkın kendi kültürel değerlerine sahip çıkma oranını artırmıştır. | 7 | 1,7 | 22 | 5,5 | 90 | 22,4 | 191 | 47,5 | 92 | 22,9 |
| 3. | Turizm, yerel halkın tarihi ve turistik yapıların korunmasında daha bilinçli davranmasını artırmıştır. | 3 | 0,7 | 24 | 6,0 | 101 | 25,1 | 186 | 46,3 | 88 | 21,9 |
| 4. | Turizm yerel halk dilini (şiveyi) olumsuz yönde etkilememiştir. | 12 | 3,0 | 18 | 4,5 | 18 | 4,5 | 64 | 15,9 | 290 | 72,1 |
| 5. | Turizm yerel halkın gelenek ve göreneklerini olumsuz yönde etkilemektedir. | 5 | 1,2 | 14 | 3,5 | 41 | 10,2 | 193 | 48,0 | 149 | 37,1 |
| 6. | Turizm yerel halkın ahlaki değerlerini olumsuz yönde etkilemektedir. | 6 | 1,5 | 10 | 2,5 | 109 | 27,1 | 176 | 43,8 | 101 | 25,1 |
| 7. | Turizm yerel halkın sanatsal ve kültürel değerleri ile geleneksel el sanatlarına sahip çıkmasını artırmıştır. | 5 | 1,2 | 14 | 3,5 | 112 | 27,9 | 158 | 39,3 | 113 | 28,1 |

Araştırmada yerel halkın turizm sosyokültürel etkilerine ilişkin bakış açıları 7 ifadeden oluşan bir ölçek ile belirlenmeye çalışılmıştır. Bu ifadelere katılımcıların verdikleri yanıtlar Çizelge 4.12.’de gösterilmiştir. Araştırmada verilen yanıtlar ve yüzde dağılımları incelendiğinde katılımcıların “Turizm, yerel halkın giyim tarzını değiştirmiştir.” ifadesi %32,3 ile “Katılıyorum” ve %4,5 ile “Tamamen Katılıyorum” şeklinde toplamda %36,9’luk bir kısımda yoğunlaşırken, “Katılmıyorum” (%28,6) ve “Tamamen Katılmıyorum” (%15,7) seçeneğinde yoğunlaşanların oranları ise toplamda

%44,3'lük bir oranı karşılamaktadır. Veriler değerlendirildiğinde turizm faaliyetlerinin Ürgüp'te yaşayan yerel halkın giyim tarzı üzerinde çok büyük değişikliklere sebebiyet vermediğine ulaşılmıştır. Bölgede özellikle yılın belirli zamanlarında yaşanan yoğun turizm etkinliklerine rağmen halkın kendi giyim tarzını korumaya devam etmesi yerel halkın turizmin etkilerinden ve kültürel süreçlerden olumsuz manada etkilenmediğinin de bir göstergesidir. Yerel halkın geleneksel giyim tarzı turistler için de dikkat çeken bir kültürel değerdir. Bu aynı zamanda turizmin olumlu sosyokültürel etkilerinin de bir göstergesidir.

Araştırmada katılımcılar tarafından yanıtlanan “Turistlerin otantik (gerçek olan) yerleri araması yerel halkın kendi kültürel değerlerine sahip çıkma oranını artırmıştır.” ifadesi (%47,5) “Katılıyorum” ve (%22,9) “Tamamen Katılıyorum” ile toplamda %70,4 oranında yoğun bir katılım olduğunu gösterirken, (%1,7) “Hiç Katılmıyorum” ifadesi ise çok düşük bir seviyededir. Katılımcıların %22,9'unun bu ifadeye “Ne Katılıyorum Ne Katılmıyorum” şeklinde cevap vermesi ise araştırmada varılan bir diğer tespittir. Bu %22,4'lük kısmın yaşadıkları yöreye dair kültürel değerler hakkında yeterince bilgi sahibi olmadıkları ve kültürel değerlerinin farkına varamadıklarını düşündürmektedir. Bu da yerli halkın, bölgedeki turistik çekim merkezlerinin turistlerce neden tercih edildiğini sorgulamalarını gerektirmesine rağmen bu konu hakkında çekimser kaldıklarının da bir göstergesidir.

Bir diğer ifade olan “Turizm, yerel halkın tarihi ve turistik yapıların korunmasında daha bilinçli davranmasını artırmıştır.” ifadesi %46,3 ile en fazla “Katılıyorum” oranına sahip iken, %21,9 ile “Tamamen Katılıyorum” şeklinde cevap bulmuştur. Bu da yaklaşık olarak %70'lere varan bir değer şeklinde tespit edilmektedir. Bu sonuç yerel halkın bölgede her geçen gün daha da artan turizm faaliyetleri sonucu tarihi ve turistik yapıları ve mekanları korunmasını gerekli kılmaktadır. Gerek bölge ekonomisinin canlanması gerekse yerel halkın ekonomik refah düzeyinin artması yörenin turistik çekim merkezlerinden biri olarak tanınır hale gelmesi ve sürdürülebilirliği açısından ifadeye verilen bu cevaplar önemlidir. Yerel halkın bu doğrultuda olumlu bir seyir izlediği saptanmıştır.

Araştırmada katılımcıların “Turizm yerel halk dilini (şiveyi) olumsuz yönde etkilememiştir.” ifadesine verdikleri yanıtlar ise (%72,1) “Tamamen Katılıyorum” ve (%15,9)“Katılıyorum” ile %88 gibi yüksek bir oranda bulunmuştur. Yöre halkının

kültürlerarası iletişime önem vermesinin yanında yerel halk dilini (şiveyi) kaybetmemiş olması ise araştırmada saptanan şaşırtıcı sonuçlardandır. Çünkü yapılan çalışmalarda genellikle turizmin yerel halkın dili üzerinde olumsuz etkiler göstermesi sık rastlanan bir sonuç olarak belirtilmektedir. Bu çalışmada varılan sonuç ise yerel halkın kendi öz değerlerine sahip çıktığının yine bir göstergesidir. Gümüş ve Özüpekçe (2009) tarafından Foça’da gerçekleştirilen araştırmada ise, turizmin özellikle gençlerin anadilini bozduğu tespit edilmiştir.

Bir diğer araştırma ifadesi olan “Turizm yerel halkın gelenek ve göreneklerini olumsuz yönde etkilemektedir.” ifadesine verilen cevaplar ise; (%48) “Katılıyorum” ve (%37,1) “Tamamen Katılıyorum” şeklinde olmuştur. Bu cevaplar %85 gibi yüksek bir değere ulaşmaktadır. Bu ifadeden ulaşılan sonuçlar yöredeki yerel halkın gelenek ve göreneklerin ciddi manada olumsuz şekilde etkilendiğinin sonucudur. Gelenek ve görenekler zamanla değişmekle birlikte genel kabul görmüş, uzun ömürlü normlardan oluşmaktadır. Söz gelimi Türkiye’nin her yerinde evlenme geleneği küçük uygulama farklılıklarıyla aynı aşamalara sahiptir. Kız isteme, söz kesme, nişan, kına, nikah ve düğün aşamalarının sırası genel kabul görmüş olanıdır (Kartarı, 2014: 232). Ancak bu sonuçlardan da görüldüğü üzere yerel halkın özellikle de genç neslin bu tür merasimleri zaman zaman terk etmeye başladığı sonucuna varılmaktadır. Bilhassa yörede önceki kuşakların belirttiği cevaplar doğrultusunda turizmin ortaya çıkardığı farklı kültürel etkileşimler ve değişik kültürlerle karşılaşan gençlerin olumsuz şekilde etkilenmeleri onların gelenek ve göreneklerine yeterince önem vermediklerinin bir göstergesidir. Günlük yaşantının gerekli gördüğü ilişkilerin düzenlenmesinde, bireyler arasındaki sürtüşmeleri azaltmakta, toplumsal ilişkilerin kolaylaşmasında, belirleyici rol oynayan görenekler; komşu ziyaretlerinde, hasta yoklamalarında, alışverişte, ortak taşıtlara inip binmede, tanışma ve tanıştırmalarda nasıl davranılacağını belirleyerek ilişkilerin düzenli gitmesine yardımcı olmaktadır (MEB Megep, 2011: 21). Ancak katılımcıların belirttiği ifadeler doğrultusunda yörede yıllardır ikamet eden yerel halkın gelenek ve göreneklerine sahip çıkmaya çalışmasına ve aidiyet duygularının fazla olmasına rağmen genç neslin bunları yeterince benimsemedikleri dikkat çekicidir. Özellikle gençlerin selamlaşma kuralları, büyüklere saygı, bayram ziyaretlerinin terk edilmesi, aile içi ilişkilerde saygı ve davranışların bozulmaya başlaması vb. faktörler turistlerin ve farklı kültürlerin etkisi ile yöredeki bozulmalara dikkat çekilmesini gerekli kılmaktadır. Katılımcılar tarafından da buna dikkat çekilmesinin istenmesi araştırmanın gösterdiği önemli tespitlerdendir.

Gürbüz'ün (2002) turizm ve yerel halkın algısına dönük olarak Safranbolu'da yaptığı araştırmasında yöre halkının %10'unun turizmin iletişim bozukluğu yarattığına, inançları etkilediğine, ailede gerçekleşen iletişim kopukluklarına neden olduğuna yönelik düşüncelerini söylemişlerdir. Baykan'ın (2007) yerel kültür üzerinde turizmin etkilerinin tespit etmek için Ürgüp yöresindeki halkla yaptığı çalışmada turizmin etkisiyle yöre halkının gelenek ve göreneklerinin zayıfladığı belirtilmiştir. Alaeddinoğlu'nun (2008) Sivas'ta ikamet eden halkın turist ve turizme bakışını incelediği çalışmada, halkın turiste ve turizme olumlu şekilde baktığı ve oluşturulacak turizm faaliyetlerini desteklemeye devam edeceklerinin ifade edildiği görülmüştür. Buna ek olarak turizmin pek çok nesneye karşı (özellikle gençlerde) bir istek oluşturarak tüketim davranışlarını ve yaşam tarzlarını etkileyeceğine, insanların ahlakını bozacağına, giyim alışkanlıklarını değiştireceğine ve genel olarak halkın tüketim alışkanlıkları üzerinde etkili olacağına inandıkları ifade edilmiştir. Uslu ve Kiper'in (2006) yapmış oldukları çalışmada da Beypazarı halkının %10'u turizmin olumsuz sonuçlar oluşturduğu ve gelenek ve görenekleri yozlaştırdığı görüşündedirler.

Katılımcılardan “Turizm yerel halkın ahlaki değerlerini olumsuz yönde etkilemektedir.” ifadesine verdikleri yanıtlar doğrultusunda (%43,8) “Katılıyorum”, (%37,1) “Tamamen Katılıyorum” şeklinde %70'lere ulaşan bir oranda cevap verirken, %27,1'lik kesim ise “Ne Katılıyorum Ne Katılmıyorum” şeklinde bir yanıtta bulunmuştur. Elde edilen bu veriler doğrultusunda yöredeki ahlaki bozulmaların artış eğiliminde olduğu ortaya çıkmaktadır. Bunun nedenleri arasında turizmle birlikte bölgeye yönelik olarak artan göç hareketleri düşünülmektedir. Suç oranlarının yer yer artış gösterdiği özellikle turistlerin yüksek alkol tüketimi ile gençlere olumsuz örnek oldukları ve toplumsal bozulmalara sebebiyet verebildikleri çalışmada edinilen bilgiler arasındadır. Mansuroğlu'nun (2006), Akseki'de yaşayanların turizme olan yaklaşımlarını tespit etmek için yapılan çalışmada yerel halkın %2,2'si turizmin bu bölgeye fayda sağlamayacağını belirtmişlerdir. İlçedeki suç oranlarının artacağını dile getirmiş ve turizmin doğal yapıyı olumsuz şekilde etkileyeceğini ifade etmişlerdir. Akman (2007), yapmış olduğu çalışmada Kaş'taki turizm olgusunun incelemiştir. Turizmin doğal ve kültürel etkilerini araştırdığı çalışmasında, Kaş'ta suç oranının artış gösterdiğini ve evlere yönelik soygun vakalarında artış olduğunu belirtmiştir. Bunu, turizmin bölgede istihdam oluşturması nedeniyle dışarıdan gelen göç hareketlerine bağlamıştır. Ayrıca, yöre halkının turizmin bölgede ahlaksızlık, fuhuş, kültür yozlaşması vb. sonuçlar doğurmadığı yönünde de bir görüş

içerisinde olduklarını saptamıştır. Özmen'in (2007) Akçakoca'da yerel halkın turizmi algılama şeklini belirlemeye yönelik yaptığı çalışmada, bölgedeki halkın turizme kültürel gelişim sürecini harekete geçiren ve olumlu bir etken olarak baktıkları saptanmıştır. Ancak bu olumlu tutumların yanında bölge halkı yörede alkol ve uyuşturucu gibi zararlı maddelerin kullanımının artmasında, turizmin etkisinin olduğunu belirtmişlerdir. Baykan'ın (2007) Ürgüp yöresinde turizmin yerel kültür üzerindeki etkilerini araştırdığı çalışmada; turizmin dini ve ahlâki değerlerde etkisi bulunduğu, ticari ahlakta meydana gelen bozulmalar üzerinde tesiri olduğu ortaya çıkmıştır. Bölgede yaşayan halkın uyuşturucu kullanımının artmasında turistlerin rolünün olabileceğini düşünmektedirler.

Araştırmada katılımcıların "Turizm yerel halkın sanatsal ve kültürel değerleri ile geleneksel el sanatlarına sahip çıkmasını artırmıştır." ifadesine verdikleri yanıtlar doğrultusunda %39,3 "Katılıyorum", %28,1 "Tamamen Katılıyorum", %27,9 "Ne Katılıyorum Ne Katılmıyorum" şeklinde göze çarpmaktadır. Buradan ulaşılan değerler doğrultusunda %67,4 oranında bir değer ile katılımcıların bu ifadeye olumlu şekilde yaklaşım sergilediği tespit edilmiştir. Bu değerlerin elde edilmesinde her ne kadar geleneksel el sanatlarının bölgede unutulmaya başlanması gelecek için kaygı verici olsa da yerel halktan bazı kişilerin geçimini bu geleneksel el sanatlarından elde ediyor olması yerel halkın bu ifadeye olumlu bakış açısıyla yaklaşmasında önemli bir etken olarak belirlenmiştir. Uslu ve Kiper'in (2006) yapmış oldukları çalışmada da Beypazarı'ndaki halkın % 91'i, turizmin etkilerini olumlu şekilde hissetmektedirler. Geleneksel el sanatlarının talep görmesi ve yöreye özgü yemeklerin unutulmaması turizmin bu bölgedeki olumlu etkilerini göstermektedir.

Çizelge 4.13. Araştırmaya katılanların kültürlerarası duyarlılık düzeylerine ilişkin frekans ve yüzde dağılımı

| S. NO | İfadeler | Hiç Katılmıyorum | | Katılmıyorum | | Ne Katılıyorum Ne Katılmıyorum | | Katılıyorum | | Tamamen Katılıyorum | |
|-------|--|------------------|------|--------------|------|--------------------------------|------|-------------|------|---------------------|------|
| | | f | % | f | % | f | % | f | % | f | % |
| 1. | Farklı kültürlerden insanlarla iletişim kurmaktan zevk alırım. | 23 | 5,7 | 27 | 6,7 | 58 | 14,4 | 159 | 39,6 | 135 | 33,6 |
| 2. | Bence, diğer kültürlerin insanları dar görüşlüdür. | 238 | 59,2 | 93 | 23,1 | 64 | 15,9 | 6 | 1,5 | 1 | 0,2 |
| 3. | Farklı kültürlerden insanlarla iletişim kurma konusunda kendimden oldukça eminim. | 1 | 0,2 | 14 | 3,5 | 44 | 10,9 | 237 | 59,0 | 106 | 26,4 |
| 4. | Farklı kültürlerden insanlarla iletişim kurarken istediğim kadar sosyal olabilirim. | 0 | 0 | 18 | 4,5 | 91 | 22,6 | 225 | 56,0 | 68 | 16,9 |
| 5. | Farklı kültürlerden insanlarla iletişim kurarken söze nasıl başlayacağımı daima bilirim. | 1 | 0,2 | 31 | 7,7 | 96 | 23,9 | 208 | 51,7 | 66 | 16,4 |
| 6. | Farklı kültürlerden insanların önünde konuşmak bana çok zor gelir. | 143 | 35,6 | 203 | 50,5 | 33 | 8,2 | 20 | 5,0 | 3 | 0,7 |
| 7. | Farklı kültürlerden insanlarla vakit geçirmekten hoşlanmıyorum. | 238 | 59,2 | 73 | 18,2 | 56 | 13,9 | 38 | 9,5 | 9 | 2,2 |
| 8. | Farklı kültürlerden insanların değerlerine saygı duyarım. | 2 | 0,5 | 3 | 0,7 | 23 | 5,7 | 140 | 34,8 | 234 | 58,2 |
| 9. | Farklı kültürlerden insanlarla iletişim kurarken çabuk gerilirim. | 190 | 47,3 | 171 | 42,5 | 17 | 4,2 | 20 | 5,0 | 4 | 1,0 |
| 10. | Farklı kültürlerden insanlarla iletişim içindeyken kendime güvenirim. | 0 | 0 | 8 | 2,0 | 27 | 6,7 | 203 | 50,5 | 164 | 40,8 |
| 11. | Kültürleri farklı akranlarım hakkında bir izlenim oluşturmadan önce bekleme eğiliminde olurum. | 3 | 0,7 | 17 | 4,2 | 163 | 40,5 | 205 | 51,0 | 14 | 3,5 |
| 12. | Farklı kültürlerden insanlarla birlikteyken sık sık cesaretim kırılır. | 308 | 76,6 | 70 | 17,4 | 14 | 3,5 | 8 | 2,0 | 2 | 0,5 |
| 13. | Farklı kültürlerden insanlara karşı açık görüşlüyümdür. | 1 | 0,2 | 3 | 0,7 | 31 | 7,7 | 156 | 38,8 | 211 | 52,5 |

Çizelge 4.13. (devam) Araştırmaya katılanların kültürlerarası duyarlılık düzeylerine ilişkin frekans ve yüzde dağılımı

| | | | | | | | | | | | |
|-----|--|-----|------|-----|------|------|------|------|------|-----|------|
| 14. | Farklı kültürlerden insanlarla iletişim kurarken çok iyi gözlem yaparım. | 2 | 0,5 | 9 | 2,2 | 42 | 10,4 | 264 | 65,7 | 85 | 21,1 |
| 15. | Farklı kültürlerden insanlarla iletişim kurarken sıklıkla kendimi işe yaramaz hissederim. | 337 | 83,8 | 52 | 12,9 | 3 | 0,7 | 6 | 1,5 | 4 | 1,0 |
| 16. | Farklı kültürlerden insanların davranış biçimlerine saygı duyarım. | 0 | 0 | 2 | 0,5 | 59 | 14,7 | 119 | 29,6 | 222 | 55,2 |
| 17. | Farklı kültürlerden insanlarla iletişim kurarken mümkün olduğu kadar çok bilgi edinmeye çalışırım. | 1 | 0,2 | 6 | 1,5 | 35 | 8,7 | 185 | 46,0 | 175 | 43,5 |
| 18. | Farklı kültürlerden insanların fikirlerini kabul etmem. | 205 | 51,0 | 170 | 42,3 | 19 | 4,7 | 3 | 0,7 | 3 | 0,7 |
| 19. | Bence, benim kültürüm diğer kültürlerden daha iyidir. | 10 | 2,5 | 16 | 4,0 | 20,9 | 16 | 37,8 | 84 | 140 | 34,8 |
| 20. | Etkileşimimiz sırasında kültürel olarak farklı akranıma sık sık olumlu tepkiler veririm. | 2 | 0,5 | 16 | 4,0 | 136 | 33,8 | 201 | 50,0 | 47 | 11,7 |
| 21. | Kültürel olarak farklı insanlarla uğraşmak zorunda kalacağım durumlardan kaçınırım. | 5 | 1,2 | 49 | 12,2 | 77 | 19,2 | 222 | 55,2 | 49 | 12,2 |
| 22. | Kültürel olarak farklı akranıma, sözlerimle ve hareketlerimle onu anladığımı sık sık belli ederim. | 2 | 0,5 | 3 | 0,7 | 43 | 10,7 | 203 | 50,5 | 151 | 37,6 |
| 23. | Kültürel olarak farklı olduğum akranımla aramdaki farklılıklardan zevk alırım. | 1 | 0,2 | 17 | 4,2 | 115 | 28,6 | 122 | 30,3 | 147 | 36,6 |

Çizelge 4.13.'te kültürlerarası duyarlılık düzeylerini belirlemeye yönelik anket 23 ifadeden oluşmaktadır. Çalışmada, tüm ifadelerin analiz işlemine ver verilmiş olsa da yorumlama kısmında en çarpıcı ve değerlendirmeye daha uygun olanlar tercih edilerek yorumlanmıştır.

Araştırmada yer alan kültürlerarası duyarlılık anketine ilişkin “Farklı kültürlerden insanların değerlerine saygı duyarım.” ifadesi %93 [Katılıyorum (%34,8); Tamamen Katılıyorum (%58,2)] oranı ile araştırmadaki en yüksek değere sahip ifadelerden biridir.

Yine “Farklı kültürlerden insanlara karşı açık görüşlüyümdür.” %91,3 [Katılıyorum (%38,8); Tamamen Katılıyorum (%52,5)] ve “Farklı kültürlerden insanların davranış biçimlerine saygı duyarım.” ifadesi %84,8 ile [Katılıyorum (%29,6); Tamamen Katılıyorum (%55,2)] yüksek değerlere sahiptir. Bunun nedenleri arasında yöreden araştırmaya katılım sağlayan kişilerin kültürel duyarlılık düzeylerinin yüksek olduğu, iletişim ve kültürel süreçleri bildikleri ve kültürel farklılıkların bilincinde olduklarının göstergesidir. Bu da turizmin yörede giderek artan bir ivme kazanmaya devam edeceğinin kanıtıdır.

Çizelge 4.13’te yer alan “Farklı kültürlerden insanlarla iletişim kurarken mümkün olduğu kadar çok bilgi edinmeye çalışırım.” ifadesinin (%89,5) [Katılıyorum (%46); Tamamen Katılıyorum (%43,5)] oranında verilen cevaplar doğrultusunda katılımcılar tarafından yüksek bir algılama düzeyinde olduğu tespit edilmiştir. Burada kültürlerarası iletişimde önemli bir kültür ögesi olan dil faktörünün aslında önemi bir kez daha ortaya çıkmaktadır. Çünkü yabancı dil bilgisine sahip bireylerin kültürlerarası iletişim yeterliliğinin daha yüksek olduğu bilinmektedir. Bu doğrultuda hareket eden katılımcıların diğer kültürü tanımak, anlamak ve buradan yola çıkarak farklı kültürle ve üyeleri ile sahici bir diyaloga girebilme isteği yüksektir. Kültürlerarası iletişim ortak anlayış, birlikte barış içinde yaşama, demokratik bir toplum olma ve insan haklarına dayalı eşitlikçi ve özgürlükçü bir dünya tasarımı geliştirmede önemli bir kuramsal dayanak noktası oluşturduğu için farklı kültürden insanlar arasında kurulan iletişim de, tıpkı aynı kültürden insanlar arasında olduğu gibi, insanların birbirlerine duygularını, düşüncelerini, bilgilerini, sembollerini vb. aktardıkları bir alışveriş sürecidir (Özdemir, 2011: 34). Bu nedenlerle de “Farklı kültürlerden insanlarla iletişim kurarken mümkün olduğu kadar çok bilgi edinmeye çalışırım.” ifadesinin yüksek oranda çıkmış olması katılımcıların iletişime ve farklı kültürlere dair bilgi edinme noktasında aktif bireyler olduklarının göstergesidir.

Anketi oluşturan ifadelerden olan “Kültürleri farklı akranlarımla hakkında bir izlenim oluşturmadan önce bekleme eğiliminde olurum.” cümlesine halkın %51 “Katılıyorum” derken %40,5’i “Ne Katılıyorum Ne Katılmıyorum” şeklinde belirtmişlerdir. “Farklı kültürlerden insanlarla iletişim kurarken çok iyi gözlem yaparım.” ifadesi ise %86,8 oranı [Katılıyorum (%65,7); Tamamen Katılıyorum (%21,1)] ile araştırmada tespit edilmiştir. Bu ifadelerden çıkarılabilecek sonuç ise; yöre halkının farklı kültürden insanlara karşı temkinli

yaklaştığı, karşı kültürden insanların hal ve davranışlarını gözlemlemeden pek iletişim sürecini başlatma taraftarı olmadıkları, özellikle turistlerin kendi gruplarındaki bazı davranışlarının yerel halk tarafından incelendiği ve sonrasında iletişime geçilmeye yönelik faaliyetlerde bulunduğu şeklinde yorumlanabilir.

Kültürlerarası duyarlılık anketine ilişkin “Farklı kültürlerden insanlarla iletişim kurmaktan zevk alırım.” ifadesi %73,2 [Katılıyorum (%39,6); Tamamen Katılıyorum (%33,6)] ile “Farklı kültürlerden insanlarla iletişim kurarken söze nasıl başlayacağımı daima bilirim.” ifadesi %68,1 [Katılıyorum (%51,7); Tamamen Katılıyorum (%16,4)] ve “Farklı kültürlerden insanların önünde konuşmak bana çok zor gelir.” ifadesi ise %86,1 [Tamamen Katılmıyorum (%35,6); Katılmıyorum (%50,5)] ile en yüksek değerlere ulaşan ifadelerdir. Bu üç ifadenin birlikte yorumlanması noktasında yöre halkının demografik değişkenler doğrultusunda ele alınan bazı faktörlerle ilişki içinde olduğu düşünülmektedir. Yani farklı kültürlerden insanlarla iletişim kurma eylemi dil ve eğitim değişkenleriyle yakından ilişkilidir. Yöre halkı açısından değerlendirildiğinde kişilerin eğitim düzeyi arttıkça (ilköğretimden yükseköğretime doğru ilerledikçe) kültürel duyarlılık düzeylerinin de artış gösterdiği ve olumlu bakış açısı geliştirerek iletişime daha açık oldukları tespit edilmiştir. Bu ifadelerin yorumlanması ve değerlerin yüksek olmasındaki bir diğer etkenin ise yabancı dil bilgisi ile ilintili olduğu sonucuna varılmıştır. Yöre halkı %51,5 oranında yabancı dil bilgisine sahip olduğunu belirtmiş ve bunlardan dünyanın en çok konuşulan ilk on dili arasında bulunan (%62) İngilizce, (%1) Fransızca ve (%2,9) Arapça katılımcıların yörede en çok bildikleri diller olarak saptanmıştır. Yabancı dil bilgisine sahip olan kişilerin kendilerini farklı kültürlerden insanlar karşısında daha rahat ifade edebildikleri, iletişim sürecine daha hakim oldukları literatürde de kabul görmektedir.

Kültürlerarası duyarlılık ölçeğini oluşturan “Etkileşimimiz sırasında kültürel olarak farklı akranıma sık sık olumlu tepkiler veririm.” ifadesi %61,7 [Katılıyorum (%50); Tamamen Katılıyorum (%11,7)] şeklinde bir değer alırken, bir diğer ifade olan “Kültürel olarak farklı akranıma, sözlerimle ve hareketlerimle onu anladığımı sık sık belli ederim.” cümlesi %88,1 [Katılıyorum (%50,5); Tamamen Katılıyorum (%37,6)] ile araştırmaya katılımın yüksek olduğu ifadelerdendir. Yöre halkının kültürel olarak farklı yaşlılarıyla iletişimi sırasında muhatap olduğu kültürün jest, mimik gibi beden diline dair unsurlar bu noktada önem kazanmaktadır. Çünkü bir toplumda normal karşılanan bir hareket başka bir

kültür için farklı yorumlanabilir. Örneğin Batı toplumlarında el sıkışma, selamlaşma veya göz teması kurma hareketi normal bir davranış olarak karşılanırken pek çok Doğu toplumunda göz teması ve el sıkışma hareketleri uygun görülmemektedir.

4.3. Hipotezler

H₁: Yerel halkın kültürel duyarlılık düzeyleri ile yerel halkın turizmin sosyokültürel etkilerine bakışı arasında anlamlı bir farklılık vardır.

H₂: Yerel halkın turizmin sosyokültürel etkilerine bakışı yerel halkın demografik özelliklerine göre anlamlı bir farklılık göstermektedir.

H_{2.a}: Yerel halkın turizmin sosyokültürel etkilerine ait görüşleri ile cinsiyet arasında anlamlı bir farklılık bulunmaktadır.

H_{2.b}: Yerel halkın turizmin sosyokültürel etkilerine ait görüşleri yaş gruplarına göre anlamlı bir farklılık göstermektedir.

H_{2.c}: Yerel halkın turizmin sosyokültürel etkilerine bakışı ile eğitim düzeyleri arasında anlamlı bir farklılık vardır.

H_{2.d}: Yerel halkın turizmin sosyokültürel etkilerine bakışı mesleklere göre anlamlı bir farklılık göstermektedir.

H_{2.e}: Yerel halkın turizmin sosyokültürel etkilerine bakışı turizm sektöründe çalışıp çalışmama durumuna göre anlamlı bir farklılık göstermektedir.

H_{2.f}: Yerel halkın turizmin sosyokültürel etkilerine bakışı gelir değişkenine göre anlamlı bir farklılık göstermektedir.

H_{2.g}: Yerel halkın turizmin sosyokültürel etkilerine bakışı ile yabancı dil bilme/bilmeme durumları arasında anlamlı bir farklılık vardır.

H_{2.h}: Yerel halkın turizmin sosyokültürel etkilerine ait görüşleri bölgedeki ikamet süreleri ile anlamlı bir farklılık göstermektedir.

4.4. Hipotezlerin Test Edilmesi

H₁: Yerel halkın kültürel duyarlılık düzeyleri ile yerel halkın turizmin sosyokültürel etkilerine bakışı arasında anlamlı bir fark vardır şeklinde kurulmuş olan H₁ hipotezinin Pearson korelasyon testi analiz sonuçlarına göre yer alan bulgular incelendiğinde kültürlerarası duyarlılık (KAD) ile yerel halkın turizm sosyokültürel etkilerine bakışı (YHTSEB) arasında pozitif yönlü orta düzeyli bir ilişki bulunduğu görülmüştür. Bu nedenle H₁ kabul edilmiştir. Bu bulgu kültürlerarası duyarlılık düzeyi ile yerel halkın turizmin sosyokültürel etkilerine yönelik bakışı arasında artış veya azalış açısından aynı yönlü bir ilişkinin bulunduğunu ortaya koymuştur. Bu durum iki değişkenden birinin puanları arttığında diğersinin de aynı yönlü artışı ya da birinin azalış eğiliminde oluşunun diğersinin puanlarının da azalış eğilimini yönünde olacağı şeklinde yorumlanabilir. Yerel halkın kültürel duyarlılık düzeyleri ne kadar yüksek olursa turizm ve etkilerine de o yönde olumlu şekilde yaklaşım gösterecektir. Bu da turizme ev sahipliği yapan bölgelerdeki yerel halkın turizmi destekleyeceğinin, turistlere karşı olumlu bir tavır ve davranış sergileyeceğinin, kültürel farklılıklara saygı ve hoşgörü ile yaklaşabileceğinin tespitleridir.

H₂: Yerel halkın turizmin sosyokültürel etkilerine bakışı yerel halkın demografik özelliklerine göre anlamlı bir farklılık göstermektedir şeklinde kurulan H₂ hipotezi alt hipotezlere ayrılarak cinsiyet, yaş, eğitim seviyesi, meslek, turizmde çalışıp/çalışmama durumu, gelir, yabancı dilbilgisi ve ikamet süresi demografik faktörler açısından incelenmiştir. Buradan hareketle, H_{2.a}:Yerel halkın turizmin sosyokültürel etkilerine ait görüşleri ile cinsiyet arasında anlamlı bir farklılık bulunmaktadır şeklinde oluşturulmuştur.

Çizelge 4.14. Yerel halkın turizmin sosyokültürel etkilerine bakışının cinsiyetlere göre incelenmesi

| Cinsiyet | n | \bar{x} | S | Sd | t | p |
|----------|-----|-----------|-------|-----|-------|------|
| Kadın | 188 | 23,40 | 2,734 | 400 | 3,816 | ,000 |
| Erkek | 214 | 22,32 | 2,924 | | | |

Çizelge 4.14.'teki bağımsız örneklem t-testi sonuçlarına göre yerel halkın turizmin sosyokültürel etkilerine bakışı (YHTSEB) ile cinsiyete göre istatistiksel açıdan anlamlı bir farklılık bulunmuştur ($t_{(400)} = 3,816$; $p < .05$). H_{2.a} kabul edilmiştir. Araştırmadaki bu analiz

Ürgüp bölgesi başta olmak üzere pek çok farklı yörede kadının turizmin sosyokültürel etkilerine olumlu bakışının aile bütçesine olan katkısını artırarak onun statüsünü iyileştirmektedir. Bu da özellikle aile içi kararların alınmasında kadının belirleyici rolünü artırmaktadır. Aile içinde katı disipline edilmiş ortam yerine geliştirici bir ortam oluşmasına yol açmaktadır. Bu bulgu kadınların “yerel halkın turizmin sosyokültürel etkilerine bakışı” yönündeki görüşlerinin erkeklere oranla daha olumlu seviyede olduğu şeklinde yorumlanabilir.

H_{2.b}:Yerel halkın turizmin sosyokültürel etkilerine ait görüşleri yaş gruplarına göre anlamlı bir farklılık göstermektedir. Çizelge 4.15.’te yer verilen tek yönlü varyans analizi sonuçlarına göre; katılımcıların verdikleri cevaplar doğrultusunda yerel halkın turizmin sosyokültürel etkilerine bakışının (YHTSEB) yaş değişkenine göre gruplar arasında istatistiksel açıdan anlamlı bir farklılık bulunmadığı sonucuna varılmıştır ($F_{(6-395)}= 0,782$; $p > ,05$). Bu nedenle H_{2.b} reddedilmiştir.

Çizelge 4.15. Yerel halkın turizmin sosyokültürel etkilerine bakışının yaş değişkenine göre incelenmesi

| Varyansın kaynağı | Kareler toplamı | Sd | Kareler ortalaması | F | p | Anlamlı fark |
|-------------------|-----------------|-----|--------------------|------|------|--------------|
| Gruplar arası | 39,148 | 6 | 6,525 | ,782 | ,584 | Yok. |
| Gruplar içi | 3296,008 | 395 | 8,344 | | | |
| Toplam | 3335,157 | 401 | | | | |

Bir diğer alt hipotez olan H_{2.c}:Yerel halkın turizmin sosyokültürel etkilerine bakışı ile eğitim düzeyleri arasında anlamlı bir farklılık vardır şeklinde belirlenmiştir. Çizelge 4.16.’da yer verilen tek yönlü varyans analizi sonuçları; katılımcıların yerel halkın turizmin sosyokültürel etkilerine bakışının (YHTSEB) eğitim düzeyi değişkenine göre incelenmesi açısından eğitim seviyesine göre gruplar arasında istatistiksel açıdan anlamlı bir farklılık bulunduğu görülmüştür ($F_{(2-399)}= 11,509$; $p < ,05$). H_{2.c} kabul edilmiştir.

Çizelge 4.16. YHTSEB ile eğitim seviyesine göre gerçekleştirilen Anova testi

| Varyansın kaynağı | Kareler toplamı | Sd | Kareler ortalaması | F | p | Anlamlı fark |
|-------------------|-----------------|-----|--------------------|--------|------|--------------|
| Gruplar arası | 181,913 | 2 | 90,956 | 11,509 | ,000 | (a-b) |
| Gruplar içi | 3153,244 | 399 | 7,903 | | | (a-c) |
| Toplam | 3335,157 | 401 | | | | |

Çizelge 4.17. YHTSEB ile eğitim seviyesine göre gerçekleştirilen tukey testi

| Gruplar | n | \bar{x} | S |
|-----------------------------------|----------|-----------------------------|----------|
| <u>İlköğretim</u> ^a | 86 | 21,56 | 3,278 |
| <u>Ortaöğretim</u> ^b | 153 | 23,04 | 2,817 |
| <u>Yükseköğretim</u> ^c | 163 | 23,30 | 2,527 |

Çizelge 4.17.'de anlamlı sınırlar içinde gruplar arasında farklılık olduğunu tespit ettikten sonra Tukey (post-hoc) çoklu karşılaştırma testi ile anlamlı farkın hangi ikili gruplar arasında gerçekleştiği tespit edilmeye çalışılmıştır. Çoklu karşılaştırma testi Tukey sonuçlarına göre istatistiksel açıdan anlamlı farkın kaynağı olarak ilköğretim grubu ortalamaları ($\bar{x}_a=21,56$) ile ortaöğretim ortalamaları ($\bar{x}_b=23,04$) arasında ve ilköğretim grubu ortalamaları ($\bar{x}_a=21,56$) ile yükseköğretim ortalamaları ($\bar{x}_c=23,30$) arasında istatistiksel açıdan anlamlı farklılık bulunduğu görülmüştür ($p < ,05$). Analizler sonucunda varılan noktada yerel halkın eğitim düzeyi arttıkça turizmin sosyokültürel etkilerine bakışı da olumlu bir seyir izlemektedir. Eğitim seviyesinin artması dünyadaki olaylara daha tarafsız bir gözle bakabilmeyi ve turizmin olumlu olumsuz tüm etkilerini daha iyi irdeleyebilmeyi sağlamaktadır. Bu nedenle de turizm yörelerinde yaşayan yerel halkın bilgi ve becerilerinin artmasında ve olumlu bakış geliştirilebilmesinde eğitimin önemli bir rolü vardır.

Diğer bir alt hipotez olan H_{2,d}: Yerel halkın turizmin sosyokültürel etkilerine bakışı mesleklere göre anlamlı bir farklılık göstermektedir şeklindedir. Çizelge 4.18.'de yer verilen tek yönlü varyans analizi sonuçlarına göre; katılımcıların turizmin sosyokültürel etkilerine bakışı (YHTSEB) ile meslek alanlarına göre gruplar arasında istatistiksel açıdan anlamlı bir farklılık bulunduğu görülmüştür ($F_{(6-395)}= 3,027$; $p < ,05$). Bu nedenle H_{2,d} kabul edilmiştir.

Çizelge 4.18. YHTSEB ile meslek alanları arasında gerçekleştirilen Anova testinin incelenmesi

| Varyansın kaynağı | Kareler toplamı | Sd | Kareler ortalaması | F | p | Anlamlı fark |
|--------------------------|------------------------|-----------|---------------------------|----------|----------|---------------------|
| Gruplar arası | 146,607 | 6 | 24,434 | 3,027 | ,007 | (e-g) |
| Gruplar içi | 3188,550 | 395 | 8,072 | | | |
| Toplam | 3335,157 | 401 | | | | |

Çizelge 4.18.'de anlamlı sınırlar içinde gruplar arasında farklılık olduğunu tespit ettikten sonra Tukey (post-hoc) çoklu karşılaştırma testi ile anlamlı farkın hangi ikili gruplar arasında gerçekleştiği tespit edilmeye çalışılmıştır. Çizelge 4.19.'da yer verilen çoklu karşılaştırma testi sonuçlarına göre istatistiksel açıdan anlamlı fark serbest çalışanlar grubu ortalamaları ($\bar{x}_e=23,76$) ile diğer meslek grubundaki katılımcılar ($\bar{x}_g=21,98$) arasında tespit edilmiş ve serbest çalışanlar grubu ortalamaları ($\bar{x}_a=21,56$) yönünde olumlu olduğu görülmüştür ($p < ,05$). Birtakım süreçler ve değişimler toplumsal hiyerarşi içinde yer alan bazı meslek gruplarının tercih edilmesine ya da terk edilmeye başlanmasına neden olabilmektedir. Örneğin toplumun turizm sektöründe çalışanların mesleklerine bakışı bu şekilde düşünülebilir. Bu çalışma kapsamında değerlendirildiğinde Ürgüp yöresinde araştırmaya katılanların yüksek oranda kendini “serbest çalışan” statüsünde görmesi “diğer” diye değerlendirilen “ev hanımı, eczacı, çiftçi” statüsündeki kişilere göre yüksektir. Bu durum serbest çalışanların konumları itibariyle turizm ve turistlerle daha fazla ilişki içinde oldukları ve bunun sonucu olarak da turizmin sosyokültürel etkilerini algılamaları anlamında onların lehine olduğunun göstergesidir.

Çizelge 4.19. YHTSEB ile meslek alanları arasında gerçekleştirilen tukey testinin incelenmesi

| Meslekler | n | \bar{x} | S |
|------------------------------|----|-----------|-------|
| Memur ^a | 73 | 22,70 | 2,670 |
| İşçi ^b | 51 | 22,78 | 3,009 |
| Öğrenci ^c | 45 | 22,73 | 2,758 |
| Emekli ^d | 51 | 22,29 | 3,028 |
| Serbest Çalışan ^e | 75 | 23,76 | 2,370 |
| Esnaf ^f | 42 | 23,50 | 3,078 |
| Diğer ^g | 65 | 21,98 | 3,125 |

Araştırmanın H_{2,e}:Yerel halkın turizmin sosyokültürel etkilerine bakışı turizm sektöründe çalışıp çalışmama durumuna göre anlamlı bir farklılık göstermektedir hipotezi Çizelge 4.20.'deki bağımsız örneklem t-testine sonuçlarına göre incelenmiştir. Katılımcıların yerel halkın turizmin sosyokültürel etkilerine bakışı ile sektörel durumlarına ilişkin istatistiksel açıdan anlamlı bir farklılık bulunduğu görülmüştür ($t(400)=2,823$; $p<,05$). H_{2,e} hipotezi kabul edilmiştir. Bu bulgu turizm sektöründe yer alan katılımcıların turizmin sosyokültürel etkilerine bakışının turizm sektörü dışından araştırmaya katılanlara

göre daha olumlu bakış açısına sahip olduğunu göstermiştir. Turizm sektöründe çalışan katılımcıların bu alandan gelir elde etmeleri de bu hipotez sonucunu destekler niteliktedir.

Çizelge 4.20. YHTSEB ile sektörel duruma göre gerçekleştirilen bağımsız örneklem t-testinin incelenmesi

| Sektörel Durum | n | \bar{x} | S | Sd | t | p |
|---------------------|-----|-----------|-------|-----|-------|------|
| Turizm sektörü | 105 | 23,48 | 2,664 | 400 | 2,823 | ,007 |
| Turizm sektörü dışı | 297 | 22,60 | 2,928 | | | |

Elde edilen veriler doğrultusunda turizm sektöründe çalışan katılımcıların turizm sektöründe çalışmayanlara göre turizmin sosyokültürel etkilerini algılama düzeyleri ve tutumlarının daha olumlu olduğunu göstermektedir. Bu durum, turizm sektöründe çalışanların turizme ve yaşanan her türlü olumlu olumsuz etkilerine karşı daha bilinçli bakabildiklerinin aynı zamanda da turistlere karşı olan bakış açılarının daha olumlu olduğuyla ilişkilendirilebilmektedir. Çünkü turizm sektöründe istihdam edilen ve geçimlerini turizm sektöründen sağlayan bireylerin turizme karşı daha olumlu bir tutum içinde oldukları görülmektedir. İngiltere'nin York kentinde yapılan ve yerel halkın turizme karşı tutumlarını belirlemeye yönelik araştırmada da benzer bulgular elde edilmiştir. Buna göre turizmi olumlu olarak algılayanların büyük çoğunluğunun ya kendisi ya da aile fertlerinden biri turizm ile ilgili işlerde çalışanlar olarak belirlenmiştir (Snaith ve Haley, 1999).

Araştırmada yer alan H_{2.f}: Yerel halkın turizmin sosyokültürel etkilerine bakışı gelir değişkenine göre anlamlı bir farklılık göstermektedir. H_{2.f} hipotezi de kabul edilmiştir. Veri toplama sürecinde katılımcılara yöneltilen “Kendi ülkenizin gelir düzeyini göz önünde bulundurarak, lütfen gelir düzeyinizi belirtiniz” şeklindeki soruya verilen yanıtlar doğrultusunda kategorize edilen katılımcıların 124'ünün “düşük gelirli”, 276'sının “orta gelirli” ve 2 katılımcının ise “yüksek gelirli” yanıtı verdiği görülmüştür. Bu durumda analizin tutarlı sonuçlar üretebilmesi göz önünde bulundurularak kendisini “yüksek gelirli” ifade eden 2 kişi analize dahil edilmemiştir.

Çizelge 4.21. YHTSEB ile gelir durumu değişkenine göre gerçekleştirilen bağımsız örneklem t-testinin incelenmesi

| Gelir Durumu | n | \bar{x} | S | Sd | t | p |
|---------------|-----|-----------|-------|-----|--------|------|
| Düşük Gelirli | 124 | 21,10 | 2,646 | 398 | -8,960 | ,000 |
| Orta Gelirli | 276 | 23,61 | 2,564 | | | |

Çizelge 4.21.'de yer verilen bağımsız örneklem t-testine sonuçlarına göre katılımcıların yerel halkın turizmin sosyokültürel etkilerine bakışı açısından gelir seviyelerine göre istatistiksel olarak anlamlı bir farklılık bulunduğu tespit edilmiştir ($t_{(398)}=-8,960$; $p<,05$). Bu bulgu orta gelirli katılımcıların yerel halkın turizmin sosyokültürel etkilerine bakışının, kendisini düşük gelir düzeyinde gören katılımcılara oranla daha yüksek seviyelerde olduğu şeklinde yorumlanabilir ($p < ,05$). Bu durum yerel halkın alım gücünün turizme katılma oranını, turizme ve turistlere olan yaklaşımlarını ne şekilde etkileyebileceğinin de bir göstergesi niteliğindedir.

Çizelge 4.22. YHTSEB ile yabancı dil bilme/bilmeme duruma göre gerçekleştirilen bağımsız örneklem t-testi sonuçlarının incelenmesi

| Yabancı Dil Bilme Durumu | n | \bar{x} | S | Sd | t | p |
|--------------------------|-----|-----------|-------|-----|--------|------|
| Evet | 207 | 23,23 | 2,525 | 400 | -2,898 | ,004 |
| Hayır | 195 | 22,40 | 3,173 | | | |

Araştırmada sorgulanmak üzere kurulan $H_{2.g}$: Yerel halkın turizmin sosyokültürel etkilerine bakışı ile yabancı dil bilme/bilmeme durumları arasında anlamlı bir farklılık vardır. $H_{2.g}$ hipotezi kabul edilmiştir. Çizelge 4.22.'deki t-testi sonuçlarına göre yerel halkın turizmin sosyokültürel etkilerine bakışı (YHTSEB) ile yabancı dil bilme durumları arasında istatistiksel açıdan anlamlı bir farklılık bulunduğu görülmüştür ($t_{(400)}=-2,898$; $p<,05$). Bu bulgu yabancı dil bilen katılımcıların turizmin sosyokültürel etkilerine bakışının, yabancı dil bilmeyen katılımcılara göre daha olumlu seviyede olduğunu göstermiştir. Çünkü başka kültürlerle sınırlı teması olan ve o kültürlere yakınlığı olmayan veya turizm sektöründe çalışmayan ya da yabancı bir dil bilmeyen kişiler kendini ifade etmede veya başkalarının ne demek istediğini anlamada sorun yaşayabilirler. Turistlerle daha iyi iletişim kurabilmek için yöre halkından katılımcıların çeşitli dil kurslarına

gittikleri ve kendilerini bu konularda geliştirdikleri de gözlenmiştir. Böylece hem turizmden kendilerine katkı sağlama noktasında hem de bölgenin turizmdeki potansiyelinin artarak devam edebilmesinde aktif rol alabildiğine inanan katılımcılar daha fazla dil öğrenebilme ve iletişim kurabilme noktasında gelişim göstermektedirler. Tüm bu değerlendirmeler doğrultusunda katılımcıların yabancı dil bilmesinin turizmin sosyokültürel etkilerine bakışlarını da olumlu şekilde etkilediği açıktır.

Araştırmadaki son hipotez olan $H_{2,h}$: Yerel halkın turizmin sosyokültürel etkilerine ait görüşleri bölgedeki ikamet süreleri ile anlamlı bir farklılık göstermektedir şeklinde oluşturularak Çizelge 4.23. ve Çizelge 4.24.'te analiz edilmiştir.

Çizelge 4.23.'te yer verilen tek yönlü varyans analizi sonuçlarına göre, bölgedeki katılımcıların ikamet sürelerine göre yerel halkın turizmin sosyokültürel etkilerine ait görüşleri gruplar arasında istatistiksel açıdan anlamlı bir farklılık bulunduğunu ortaya koymuştur ($F_{(5-396)}=2,365$; $p < ,05$). $H_{2,h}$ kabul edilmiştir.

Çizelge 4.23. YHTSEB ile ikamet sürelerine göre gerçekleştirilen Anova testi sonuçlarının incelenmesi

| Varyansın kaynağı | Kareler toplamı | Sd | Kareler ortalaması | F | p | Anlamlı fark |
|-------------------|-----------------|-----|--------------------|-------|------|--------------|
| Gruplar arası | 96,695 | 5 | 19,339 | 2,365 | ,039 | (c-f) |
| Gruplar içi | 3238,461 | 396 | 8,178 | | | |
| Toplam | 3335,157 | 401 | | | | |

Çizelge 4.23'te gerçekleştirilen tek yönlü varyans analizi sonuçlarına göre gruplar arasında anlamlı farklılık olduğu tespit edildikten sonra Tukey (post-hoc) çoklu karşılaştırma testi ile anlamlı farkın hangi ikili gruplar arasında gerçekleştiği tespit edilmeye çalışılmıştır. Çizelge 4.24'te yer verilen çoklu karşılaştırma testi sonuçlarına göre ise istatistiksel açıdan anlamlı farkın kaynağı olarak 6-10 yıl ortalamaları ($\bar{x}_c=24,08$) ile 21 yıl ve üzeri grupta yer alan katılımcıların ortalamaları ($\bar{x}_f=22,60$) arasında istatistiksel açıdan anlamlı farklılık bulunduğu görülmüştür ($p<,05$). Bu durum YHTSEB puanları açısından 6-10 yıl arası bölgede ikamet eden katılımcıların 21 yıl ve üzeri ikamet süresine sahip katılımcılara oranla turizmin sosyokültürel etkilerine karşı daha olumlu bir bakış açısı sergiledikleri yönündedir.

Çizelge 4.24. YHTSEB ile ikamet sürelerine göre gerçekleştirilen tukey testi sonuçlarının incelenmesi

| İkamet süreleri | n | \bar{x} | S |
|------------------------------|-----|-----------|-------|
| 1 yıldan az ^a | 12 | 21,75 | 3,049 |
| 1-5 yıl ^b | 31 | 23,13 | 3,128 |
| 6-10 yıl ^c | 39 | 24,08 | 2,082 |
| 11-15 yıl ^d | 46 | 23,17 | 2,350 |
| 16-20 yıl ^e | 66 | 22,64 | 3,006 |
| 21 yıl ve üzeri ^f | 208 | 22,60 | 2,983 |

Yerel toplumlardaki insanların ikamet ettikleri sürenin uzun ya da kısa oluşu turizme yönelik tutumlarını etkilemektedir. Bölgede uzun yıllar boyunca ikamet etmekte olan yerel sakinlerin turizme ve turiste karşı daha olumsuz tutum içinde olmalarının nedenleri arasında yıllardır bölgede süregelen turist hareketliliğinden usanmış olmaları, yörenin eski sakin günlerine duyulan özlem, yılın belli dönemlerinde yöreye yapılan mevsimlik göç hareketleri, yerel halkın eskiden birbirleriyle daha etkileşim içinde olmaları örnek olarak verilebilir. İkamet süresi az olan katılımcıların turizmin sosyokültürel etkilerini daha olumlu şekilde karşılayabilmelerinin nedenleri arasında ise yörede yaşama sürelerinin az olmasından kaynaklı olarak henüz turizmin sosyokültürel etkilerini kavrayamamış olmaları ve farklı kültürleri tanıma isteğinin getirdiği olumlu bakış açısı sayesinde turizmin sosyokültürel etkilerini değerlendirmektedirler.



SONUÇ VE ÖNERİLER

Turizm ekonomik, çevresel, sosyokültürel alanlarda çok önemli etkilere sahip olan bir sektördür. Ulaşım ve iletişim alanlarında yaşanan teknolojik gelişmeler, gelir seviyesindeki artışlar, serbest zamanın artması, eğitim ve öğretim olanaklarının gelişmesi vb. sebepler turizme olan talebi her geçen gün artırarak farklı kesimden insanların bu faaliyetlere katılabilmesini sağlamış ve buna bağlı olarak bahsi geçen etkileri de artırmıştır.

Turizme ekonomik getirileri yönünden yaklaşılması ve turizm konusunun sektör odaklı düşünülmesi, turizmin toplumsal yapı üzerinde ne gibi sorunlara yol açtığına tam olarak bilinmemesine yol açmıştır. Geçmişte turizmin daha çok ekonomik yönüyle ilgilenirken, yaşanan gelişmeler neticesinde turizm sadece ekonomik bir olgu olmayıp sosyokültürel ve çevresel yönleriyle de ele alınması gereken bir özellik kazanmıştır. Gelişme gösterdiği bölge veya ülkede sosyokültürel, ekonomik ve çevresel anlamda söz konusu birtakım olumlu ve olumsuz etkiler, turizmin araştırılıp incelenmesi konusunda önemli bir yere sahiptir. Bunun yanında turizmin gelişmesinden en çok etkilenen kesim, turizmin gelişmekte olan bölgelerinde yaşayan insanlardır. Bir destinasyonda gerçekleşen turizm faaliyetleri doğrudan yerel halkın yaşantısını etkilemekte ve turist ile bölge halkı sürekli etkileşim içerisine girmektedir. Dolayısıyla bir bölgede turizm sektörünün gelişmesinde yerel halk önemli bir aktördür. Bölgede ikamet eden yerli halkın turizm gelişiminin meydana getirdiği sosyokültürel, ekonomik ve çevresel etkileri nasıl algıladığı önemli ve araştırılması gereken konular arasındadır. Çünkü bir bölgede turizmin gelecekte nasıl bir seyir izleyeceği yerel halkın bakış açısı, turizme olan tutumları ve desteğiyle ilişkilidir.

Yerel halkın turizme destek vererek çeşitli faaliyetlere katılması, turizmin devamlılığı açısından önemlidir. Örneğin, yerli halkın turizm gelişim sürecine dâhil edilmesi, görüşlerinin alınması, fikir alışverişinde bulunulması kendilerini turizmin bir parçası hissedebilmeleri için oldukça önemlidir. Turizm planlamaları içerisinde yerli halkın değerlerine, görüşlerine, istek ve beklentilerine önem verilmesi yörede turizmin sürdürülebilirliği için gereklidir.

İletişim teknolojilerinin gelişmesi, artan dünya nüfusu, farklı ülkelerin ekonomilerinde yaşanan değişme ve gelişmeler, uluslararası ticaret, çalışma alanlarının

farklılaşması, turizm hareketliliği, dünyada artan göçler vb. kültürler arasındaki iletişim ve diyalogo artırarak insanların ve farklı kültürlerin bir araya gelmesini sağlamaktadır.

Tüm bu faktörler farklı kültür iletişiminin gelinen noktada aslında önemini de vurgulamaktadır.

Bennett'in (1998, 1) ifadesiyle "küresel köy" haline gelen dünyada, özellikle teknolojik gelişmeler sayesinde farklı kültürlerden insanların gerçek veya sanal ortamlarda etkileşim kurmaları oldukça kolaylaşmıştır. Farklı kültürlerin bir arada yaşaması veya çeşitli sebeplerle etkileşime girmesi kaçınılmazdır. Bu nedenle farklı ülkelerden kişiler arasındaki kültürel farklılıkları kabul etmek, algılamak, yorumlamak ve değerlendirebilmek iletişimde önemlidir. Farklılıkların farkına varılması yanlış anlama ve önyargıların önüne geçebilmektedir. Kültürel süreçlerin olumlu etkileri ile de insanlar farklı kültürlerle kendi kültürlerini değerlendirip zenginleştirebilmektedirler.

Kültürlerarası eğitim ise, kişilere farklı bir kültürde yetişmiş bireylerin davranışları, tutumları, ilgileri, değerleri vb. unsurları anlamının yanı sıra, aynı zamanda farklı ülkeler arasında da karşılaştırma yapabilmeyi sağlamaktadır. Diğer bir ifade ile kişilerin, bir başka kültüre karşı önyargılara dayalı olumsuz tutum ve davranışlarında değişim meydana gelmekte, kendi kültürü dışındaki kültürlere karşı öncelikle anlayış geliştirmektedirler. Diğer kültürü o kültürün perspektifinden görmeye ve anlamaya çalışma yetisini kazanmak, farklılıklara duyarlı olmayı beraberinde getirmektedir. Böylece kültürlerarası eğitim alan kişiler, başka ülke ve vatandaşlarına ilişkin açıklık ve empati ile yaklaşmayı, sadece kültürler arasındaki farklılıklara değil benzerliklere aynı zamanda sağlayacağı katkılara odaklanmayı öğrenmektedirler. Bunların sağlanabilmesi ise merkezi ve yerel yönetimler ile üniversite, sivil toplum kuruluşları ve özellikle de yerel halkın işbirliğini gerekli kılmaktadır. Turizm ve kültürel farklılıklar hakkında seminerler ve konferanslar düzenlenerek yöre halkının turistlere karşı olumlu davranışta bulunmalarının yöre için ne kadar önemli olduğu anlatılmalı ve empati kurulması vurgulanmalıdır. Turistlerin yerli halkın kültürünü değiştirmek için değil, öğrenmek ve kaynaşmak için yöreye geldiği bilinci halka verilmelidir.

Ürgüp Kapadokya yöresi turizm potansiyeli yüksek bir bölgedir. Yöreye turistik çekiciliğini kazandıran en önemli etken arazi yapısının sahip olduğu jeomorfolojik

özelliğidir. Yörede bulunan bu doğal oluşumlar insan elinin değmesi neticesinde ise kültürel birer değer kazanmıştır. Bölgede bulunan ve yüzyıllar önce tuf kayalara oyulmuş barınaklar, yeraltı şehir merkezleri, manastır ve kiliseler insanın doğaya kültür anlamında damgasını vurduğu ve nesiller boyunca süregelen kültür ve tarih merkezleridir. Yörenin bir turizm merkezi olmasında hem kültür hem de din ve dine dayalı faktörlerin önemi büyüktür. Bizans dönemine ait kilise ve birçok dinsel yapının özelliğini koruyarak günümüze dek ulaşması özellikle milyonlarca Hıristiyan turistin her yıl bu bölgeyi ziyaretini artırmaktadır. Turistler kendilerine yabancı olan birçok ülke kültürünü tanıma amacıyla seyahat etmektedirler. Böylece turistler, farklı milletlere ait olan kültürel değerleri yerinde görüp, tanıma fırsatı elde etmektedirler.

Adeta bir masal kent görünümündeki Ürgüp ve Kapadokya bölgesi ülke turizmi açısından önemli bir destinasyon merkezidir. Ürgüp bölgesinde yıllardır süren modernleşme çabaları yörenin geleneksel toplum hayatını olumsuz şekilde etkilemesine rağmen genellikle köylerde yaşayan halkın geleneksel yaşam tarzlarını korumaya devam etmesi dikkat çekicidir. İlçeyi ziyaret eden turistlerin çoğunluğunu büyük şehirlerde yaşayan, eğitim seviyesi ve gelir düzeyi yüksek olanlar oluşturmaktadır. Hızla gelişen şehirleşme sürecinin doğal bir sonucu olarak turistler kaybetmiş oldukları otantik yaşamı turizm ortamında yeniden aramaya çalışmaktadırlar. Bu da turizm potansiyelinde önemli bir unsur olarak ortaya çıkmaktadır. Çünkü yerli ve yabancı pek çok turist gerçek olan ve özünü kaybetmemiş ürünleri görmek için çabalamaktadır. Turistler bir bölgeyi ziyaret ettiklerinde, özgün kültürü deneyimlemek isterler. Bu da turistler için önemli seyahat motivasyonlarından biridir. Turizmin yörede sürdürülebilir olmasında geleneksel ve özgün değerlere sahip çıkılması önemlidir.

Araştırma sonuçlarına göre yerel halkın turizmin tarihi ve kültürel yapıların korunmasına yardımcı olduğu ve daha bilinçli hareket ettiği ortaya çıkmıştır. Çünkü turizm sektörünün bölgede gelişmesi yerel halkı genel olarak ekonomik manada desteklemekte ve turistlerce tarihi ve kültürel yapıların tercih edilme nedenleri bunun devamlılığını sağlamaktadır.

Ürgüp halkı, farklı kültürler hakkında yeni şeyler öğrenmek, farklı kültürleri tanımak ve saygı göstermek konusunda olumlu görüş bildirmiştir. Diğer taraftan, farklı merkezlerden gelen turistler aracılığı ile farklı kültürleri tanımak ve iletişim kurmak

konusunda olumlu görüşleri ile dikkat çekmişlerdir. Araştırmada elde edilen bulgular doğrultusunda turistlerle etkileşimde bulunabilen kişilerin kültürel duyarlılık düzeylerinin kültürel farklılıklara saygı ve kabul etme yönüyle daha olumlu olduğu anlaşılmaktadır.

Turizm ile gerek turistler gerekse turistleri ağırlayan bölgeler birbirinden etkilenmektedirler. En çok etkilenen ya da değişimlerle karşı karşıya kalan kesim ise turistlere ev sahipliği yapan bölgelerdir. Bu etkileşim sonucunda yöre halkı turistlerin yaşam tarzları, yeme içme alışkanlıkları, tüketim davranışları, giyim tarzı, konuşma dili vb. konularda etkilenebilir. Bununla birlikte yerel halk inanç, ahlak, gelenek görenekler ve aile ilişkileri gibi değerlerden uzaklaşmaya başlayabilmektedir. Bu değişimler genellikle turistler ve yöre halkı arasındaki ekonomik gelişmişlik ve sosyokültürel farklılıkların fazla olmasıyla da ilintilidir. Turistleri gözlemleyen yerel halk onlar gibi yaşama eğilimi gösterebildiği gibi Ürgüp yöresinde bu durum daha çok yerel kültürün korunmaya devam etmesi şeklinde kendini göstermektedir. Bu da Ürgüp'ün turistik çekiciliklerini artıran ve özgünlüğünü devam ettiren önemli bir noktadır.

Araştırmada dikkat çeken sonuçlardan biri ise, yöre halkının kültürlerarası iletişime önem vermesinin yanında yerel halk dilini (şiveyi) kaybetmemiş olmasıdır. Bu da yerel halkın kendi öz değerlerine sahip çıktığının yine bir göstergesidir.

Ürgüp halkının turizm hareketlerinin sosyokültürel etkilerine yönelik algılarının genel itibariyle olumlu yönde olması, bu yörede oluşturulacak turizm planlamaları ve yatırımları açısından olumlu bir sosyokültürel alt yapı olanağı sunmaktadır.

Ürgüp'te turizmin olumsuz sosyokültürel etkilerinin azaltılması için yerel halk bilinçlendirilebilir, çeşitli eğitimler verilebilir, seminerler düzenlenebilir ve yerli halkta kendi kültürlerinin devamlılığının turizm için önemli olduğu bilinci oluşturularak bununla ilgili gerekli çalışmalar yapılabilir.

Sosyokültürel açıdan sadece yerli halk değil bölgeye gelecek turistlerinde bilgilendirilmesiyle oluşabilecek olumsuzluklar en aza indirilebilir. Örneğin, turistlerin yöreye gelmelerini sağlayan aracı kişi veya kuruluşların (profesyonel turist rehberleri, turizm danışma büroları, seyahat acenteleri vb.) turistleri ziyaret edecekleri yöre kültürü hakkında önceden bilgilendirmeleri turistlerin gezileri sırasında uygun davranış

sergilemelerini ve yörenin kültürel değerlerine karşı daha dikkatli hareket etmelerini sağlayabilir.

Turist kabul eden yöre insanına turizmin sadece ekonomik kazanç olarak değerlendirilmeyip, kültürel etkilenme ve kültürel süreçlerin her zaman olumsuz sonuçlanmadığı da anlatılarak bu konudaki yanlış yorumlamaların önüne geçilebilir.

Turizm, olumlu ve olumsuz yönleri ile yaşamın bir parçasıdır ve var olmayı da sürdürecektir; yapılması gereken turizmin olumsuz etkilerini azaltmaya çalışmak, olumlu sonuçlarını ise arttırmak şeklindeki bir yaklaşımla olabilir.

Bölgede turizm politikaları ve planlamaları yapılırken yerel halkın öncelikleri göz önüne alınmalıdır. Yerel halkın karar alma mekanizması içerisinde yer alması sağlanmalıdır. Böylece, yöre halkında yapılan planlamaların bir parçası olma ve sahiplenme hissi oluşturulabilir.

Kültürü ve değerleri koruma noktasında oluşturulan politikaların geliştirilmesi, kültürel bozulmaların önüne geçilmesinde önemli bir adım olacaktır. Böylece öz değerleri koruyarak sürdürülebilir turizm hareketleri ile hem kültürel çekicilik sağlanabilecek hem de yerel inanç, değer, ahlâk ve yaşam biçimlerinde değişimler yaşanmayacaktır. Turizm alanındaki planlama ve yatırımlarda, doğal çevrenin korunmasına ve kültürel unsurların özgünlüğünün devamlılığına dikkat edilmelidir. Çünkü turistler bozulmamış ve gerçek olan (otantik) yerleri ziyaret etme eğilimindedirler.

Özellikle gençlerin turistlerin davranış ve yaşam tarzlarını daha kolay örnek almaları nedeniyle yöre halkının genç nüfusa kültürel değerleri anlatmaları ve öğretmeleri gerekmektedir. Çünkü araştırmanın bulgularına göre gelenek ve göreneklerde bozulmaların başlaması saptanmıştır.

Katılımcıların yabancı dil bilmesi ve iletişim kurma düzeyinin artması turizmin sosyokültürel etkilerine olumlu bakan yerel halkın oranının arttığı yönündedir. İnsanlar arasında anlaşma ve yakınlığın sağlanabilmesi, turistlerle yerli halk arasında yoğun ve tatmin edici ilişkilerin olması için yerel halkın iletişim ve yabancı dil becerisinin daha da gelişmesine olanak verilebilir. Bu konuda yerel halkın iletişim becerisinin geliştirilebilmesi

için özellikle üniversiteler, iletişim becerisini geliştirme seminerleri düzenlenebilir. Yerel halkın yabancı dil becerisinin geliştirilebilmesi için ise İl-İlçe Milli Eğitim Müdürlüklerine bağlı halk eğitim merkezlerindeki kurslara etkin katılım sağlanabilir.

Turistler, gittikleri yerlerde yerel çekicilikler arayan kişilerdir. Bu nedenle turistler için yerel kültüre özgü mekânlar oluşturularak yerel kültürün tanıtımı ve yerel halk turist etkileşimi sağlanabilir. Yerel halk turist etkileşimin artırılabilmesi için yerel halkın turistlerle birlikte dinlenebileceği, eğlenebileceği merkezler ve rekreasyonel alanlar oluşturulmalıdır. Turistler tur kapsamı dışında kalan serbest zamanlarında otellerde konaklamak yerine bu merkezleri tercih edebilirler.

Nitelikli insan yetiştirmek açısından olduğu kadar bir arada barış içinde ve hoşgörü ile yaşamak açısından da kültürlerarası iletişim vazgeçilmez bir öneme sahiptir. Bu nedenle bilhassa araştırmacılar, eğitimciler ve turizm sektöründe çalışanlar kültür, kültürel farklılıklar ve kültürlerarası iletişim yeterliği konularına önem vermelidirler.

Araştırmanın analizleri sonucunda çalışmanın bulguları yorumlanarak sonuçlar elde edilmiştir. Bu bulgu ve sonuçlar doğrultusunda bazı önerilerde bulunulabilir:

Çalışma sadece Ürgüp'te ikamet eden yerli halk ile gerçekleştirilmiştir. Nevşehir'in diğer ilçelerinde de ikamet eden yerli halk, çalışmalara dâhil edilerek örneklem sayısı artırılabilir ve elde edilen sonuçların karşılaştırılması yapılabilir. Gerçekleştirilecek çalışmalar belirli zaman aralıkları ile yapılarak elde edilen sonuçlar kıyaslanıp dönemler arası farklılık olup olmadığı test edilebilir. Ayrıca turizmin sosyokültürel etkilerine yönelik çalışmalar genellikle nicel yöntemlerle tespit edilmektedir. İleride gerçekleştirilecek çalışmalarda nitel yöntem seçilerek yerli halkın bölgedeki turizm faaliyetlerinin olumlu ve olumsuz etkilerini tespit etmeye dönük çalışmalar gerçekleştirilerek, neden-sonuç ilişkisi ile değerlendirmeler yapılarak bu doğrultuda çözüm önerileri getirilebilir.

Araştırmanın Antalya, İstanbul, Mardin vb. gibi çeşitli kültürleri barındıran ortamlarda da yapılması daha farklı sonuçlara ulaşılabilmesini ve daha bütüncül değerlendirmeler yapılabilmesini sağlayabilir.

“Kültürlerarası Duyarlılık Ölçeği” Chen ve Starosta (2000) tarafından geliştirilmiştir. Üstün (2011) tarafından Türkçeye uyarlanan bu ölçek beşli likert tipinde 24 maddeden oluşmaktadır. Üstün (2011) tarafından yapılan geçerlik çalışması sonucunda ölçek 23 maddeye indirilmiştir. Literatürde Türkiye’de kültürlerarası duyarlılık kavramını ölçebilmek amacıyla geliştirilmiş bir ölçme aracıyla karşılaşılmamıştır. Bu nedenle, Türk araştırmacılar tarafından ölçeğin geliştirilip uygulanması, hem literatüre katkı sağlar hem de farklı bulgular elde edilmesine yardımcı olabilir.

Araştırmacılar tarafından kültürlerarası duyarlılık çalışmalarına literatürde daha önem verilmesi, nitel çalışmalarla beraber derinlemesine araştırmalara ve deneysel çalışmalara yer verilmesi konunun daha da önemli bir hal almasını sağlayabilir.

Araştırmanın bağımsız değişkenleri; yerel halkın cinsiyet, yaş, eğitim durumu, yabancı dil bilip/bilmeme, meslek, gelir, ikamet süresi ve turizm sektöründe çalışıp/çalışmama durumlarıdır. Daha sonraki çalışmalarda, kültürlerarası duyarlılık ve turizmin sosyokültürel etkileri üzerine farklılık oluşturabilecek başka değişkenlerle de çalışılabilir.

Yerel halkın turizm gelişiminin olumlu ve olumsuz etkilerini nasıl algıladığı, turizm gelişimine ve planlamasına ne yönde tepki vereceği hususunda da belirleyici olmaktadır. Dolayısıyla turizmin ekonomik, sosyokültürel, çevresel fayda ve zararlarının yerel halk üzerindeki etkileri konusu araştırmacılar ve akademisyenler tarafından ilgi görmeye devam etmektedir. Bununla birlikte araştırmacıların kültür, duyarlılık, iletişim, kültürel farklılıkları tanıma vb. konular ışığında çalışmalar yaparak, bunların turizme olan etkileri incelenebilir.

Bu çalışmada yerel halkın turizmin sosyokültürel etkilerine bakışı ile kültürel duyarlılık düzeyleri arasındaki ilişki araştırılmıştır. Araştırma Ürgüp ile sınırlandırılmıştır. Bu alanda çalışacak araştırmacıların çeşitli kültürleri barındıran yöreleri tercih etmesi ilerde bölgeler arası karşılaştırmaların yapılabilmesine imkan tanıyarak, konunun daha bütüncül değerlendirilebilmesine de katkı sağlayacaktır.



KAYNAKÇA

- Akat, Ö. (1997). *Turizm İşletmeciliği*. Bursa: Ekin Kitabevi, 4-12.
- Akat, Ö. (2008). *Pazarlama Ağırlıklı Turizm İşletmeciliği* (4. Baskı). Bursa: Ekin Kitabevi, 40-41,44.
- Akış, S. (1996). “Turizmin Ekonomik, Sosyal ve Çevresel Etkileri”. *Anatolia Turizm Araştırmaları Dergisi*, 7 (3-4), 10-15.
- Akoğlu, T. (1966). *Turizm Gerçeklerimiz*. Ankara: Ajans Türk Matbaası, 71.
- Akuzun, A. (2014). *Ürgüp Seni Çok Seviyorum*. (1. Basım) Ankara: Murat Kitabevi, 326-327.
- Alaeddinoğlu, F. (2008). “Sivas Kentinde Halkın Turiste ve Turizme Bakışı”. *Uluslararası İnsan Bilimleri Dergisi*, 5 (2), 1-23.
- Altunel, M. C. (2009). *Yerel Halkın Turizmin Gelişmesine Verdiği Desteği Etkileyen Faktörlerin Sosyal Değişim Teorisi Açısından İncelenmesi Alaçatı Örneği*. Yayınlanmamış Yüksek Lisans Tezi, T.C. Sakarya Üniversitesi Sosyal Bilimler Enstitüsü, Turizm İşletmeciliği Anabilim Dalı, Ankara.
- Andereck, K. L.,& Nyaupane, G. P. (2011). “Exploring the nature of tourism and quality of life perceptions among residents”. *Journal of Travel Research*, 50(3), 248-260. doi: 10.1177/0047287510362918.
- Aron, R. (2006). *Sosyolojik Düşüncenin Evreleri* (Çev. K. Alemdar). İstanbul: Kırmızı Yayınları. 148.
- Arslan, H. ve Şikoğlu, E. (2017). “Ürgüp Nevşehir Kapadokya”. *Akademik Sosyal Araştırmalar Dergisi*, Yıl: 5, Sayı: 43, Nisan 2017, 471-488.
- Arslanoğlu, İ. (2012). *Genel Sosyoloji Ders Notları* (1. Baskı). Ankara: Gazi Kitabevi, 149,151,152,154,174,186.
- Aslan, C. (2005). *Sosyolojiye Giriş Kavramlar ve Kullanımları* (1. Baskı). Adana: Karahan Kitabevi.
- Aslan, Z. ve Aktaş, G. (1994), ‘Turizm Açısından Çevre Sorunlarına Genel Bir Yaklaşım’, *Ekoloji Dergisi*, Sayı:11, 43-45.
- Asunakutlu, T. ve Safran B. (2004). “Kültürel Farklılıklardan Kaynaklanan Çatışmalara Yönelik Bir Araştırma Marmaris Turizm Sektörü Örneği”. *Dokuz Eylül Üniversitesi Sosyal Bilimler Enstitüsü Dergisi*, 6, (1), 26-49.
- Avcıkurt, C. (2009). *Turizm Sosyolojisi Genel ve Yapısal Yaklaşım* (3. Baskı). Ankara: Detay Yayıncılık, 35, 43, 45, 51, 55, 66-68, 118-119.

- Avcıkurt, C., Karaman S., Körođlu A., (2007). "Turizmin Sosyokültürel Etkileri"., Melih Bulu ve İ. Hakkı Eraslan. (Editörler). *Sürdürülebilir Rekabet Avantajı Elde Etmede Turizm Sektörü Sektörel Stratejiler ve Uygulamalar*. İstanbul. Uluslararası Rekabet Araştırmaları Kurumu Derneđi (URAK) Yayınları.
- Ay, A. (2014). *Yerel Halkın Turizmin Kültürel Etkileri İle İlgili Algı ve Beklentileri: Edirne İli Üzerine Araştırma*, Yayınlanmış Yüksek Lisans Tezi, Beykent Üniversitesi Sosyal Bilimler Enstitüsü, İşletme Yönetimi Anabilim Dalı, İstanbul, 5.
- Aytaç, Ö. (2002). *Sosyoloji-Bir Giriş Denemesi*. Elazığ: Dünya Matbaacılık, 162.
- Bal, H. (2004). *İletişim Sosyolojisi*. Isparta: SDÜ Basımevi, 8.
- Balaman, R. (2002). *Kültürel Deđişim Sürecinde Deđişme Olgusu, Gap Çerçevesinde Halk Kültürü Sempozyumu Bildirileri*. Ankara: Yücel Ofset, 24-25.
- Barutçugil, İ. S. (1989). *Turizm İşletmeciliđi* (3.Baskı). İstanbul: Beta Basım Yayın, 25.
- Baykan, E. (2007). *Turizmin Yerel Kültür Üzerindeki Etkilerinin Yöre Halkı Tarafından Algılanması Ürgüp Yöresine Yönelik Bir Uygulama*, Yayınlanmış Yüksek Lisans Tezi, Gazi Üniversitesi Eğitim Bilimleri Enstitüsü, Turizm İşletmeciliđi Eğitimi Bilim Dalı, Ankara, 49, 55, 76, 78, 109-111, 113-116.
- Bekman, S., Koç, A. A. (2013). *İnsan Gelişimi, Aile ve Kültür: Farklı Bakış Açıları* (1. Baskı). İstanbul: Koç Üniversitesi Yayınları, 276.
- BENNETT, M. J. (1998). *Intercultural Communication: A Current Perspective. Basic Concepts of Intercultural Communication: Selected Readings*. ed.Milton J.Bennett. USA: Intercultural Press, 26.
- Berber, Ş. (2003). "Sosyal Deđişme Katalizörü Olarak Turizm ve Etkileri". *Selçuk Üniversitesi Sosyal Bilimler Enstitüsü Dergisi*, 9, 205-222.
- Bıçak, A. (1999). "Tarihin Yapısı ve Kültür Bilimlerindeki Rolü". *Ankara Üniversitesi İlahiyat Fakültesi Dergisi*, 40, 205-213.
- Bilgiçer, M. C. (2011). *Kültürler Arası Yönetim: Konaklama İşletmeleri Çalışanlarının Kültürler Arası Uyum Becerileri Üzerine Bir Çalışma*, Yayınlanmış Yüksek Lisans Tezi, Dokuz Eylül Üniversitesi Sosyal Bilimler Enstitüsü, İzmir, 18-19.
- Birkan, İ. (2002). *Türkiye'nin Turizm Kalkınmasının Sürdürülebilir Turizm İlkelerine Uygunluğu*, II. Turizm Şurası Bildirisi. Ankara: T.C. Turizm Bakanlığı,140.
- Blamey, R. K. (2001). "The Encyclopedia Of Ecotourism" (First Edition). David. B. Weaver (Editor). New York. Cabi Publishing, 10-11.
- Bozkurt, V. (2012). *Deđişen Dünyada Sosyoloji Temeller, Kavramlar, Kurumlar* (8. Baskı). Bursa: Ekin Yayınevi, 93-94, 97-99, 101-102, 240-241.
- Bozkurt, V. (2015). *Deđişen Dünyada Sosyoloji* (12. Baskı). Bursa: Ekin Yayın Dağıtım, 90.

- Buch, T. (2007). *Resident perceptions of event impacts: Taupo and Ironman New Zealand*, Master's Thesis, Auckland University of Technology Faculty of Business, New Zealand, 11.
- Budak, S. (2005). *Psikoloji Sözlüğü*, (3. baskı, 534, 657) Ankara: Bilim ve Sanat Yayınları.
- Bulduk S, Tosun H, Ardiç E. (2001). "Türkçe kültürlerarası duyarlılık ölçeğinin hemşirelik öğrencilerinde ölçümsel özellikleri". *Türkiye Klinikleri J Med Ethics*, 19(1): 25-31.
- Bulduk, S., Usta, E., Dinçer Y. (2017). "Kültürlerarası Duyarlılık ve Etkileyen Faktörlerin Belirlenmesi: Bir Sağlık Hizmetleri Meslek Yüksekokulu Örneği". *Düzce Üniversitesi Sağlık Bilimleri Enstitüsü Dergisi*, 7 (2): 74.
- Byram, M. (1997). *Teaching and Assessing Intercultural Communicative Competence*. Clevedon: Multilingual Matters.
- Cessford, G. R. and Dingwall, R. (1999). "An Approach To Assessing The Environmental Impacts Of Tourism". *New Zealand: Department Of Conservation Head Office*. Conservation Advisory Science Notes No:247, 5.
- Chen, G., Starosta, W. J. (1996). *Intercultural Communication Competence: A Synthesis*. *Communication Yearbook*. California: Sage Publications ed. Brant B. Burleson. c. 19: 353-383.
- Chen, G. (1997). "A Review of the Concept of Intercultural Sensitivity". *California: Sage Publications Human Communication*, 1(1), 1-16.
- Couldry, N. (2000). *"Inside Culture"*. London: Sage Publications. 13.
- Çetin, T. (2009). "Beypazarı'nda Turist- Yerli Halk Etkileşimi ve Turizmin Sosyal, Kültürel ve Ekonomik Etkileri". *Türk Dünyası İncelemeleri Dergisi*, Cilt IX, Sayı 1, 15,17.
- Çubukçu, İ. A. (1990). *Milli Kültür Unsurlarımız Üzerine Genel Görüşler*. Atatürk Kültür, Dil ve Tarih Yüksek Kurumu Atatürk Kültür Merkezi Yayını, Sayı:46, 65,73.
- Dağdeviren, A. (2015). *Yerel Halkın Turizmin Sosyokültürel Algulamalarının Yaşam Tarzı Boyutuyla İncelenmesi* Doktora Tezi, Gazi Üniversitesi Eğitim Bilimleri Enstitüsü Ankara, 23-24.
- Demir, N. (2008). *Birey, Toplum Bilimi: Sosyoloji Temel Kavramlar* (3. Baskı). Ankara: Turhan Kitabevi, 122-123, 130-131, 143, 145-146.
- Demircioğlu, A. Güzin. (1997). "Turizm-Çevre Etkileşimi Bakımından Sürdürülebilir Turizm Planlaması". *Dokuz Eylül Üniversitesi İktisadi ve İdari Bilimler Fakültesi Dergisi*, 12, (2), 137.
- Dinçer İstanbullu, F. (2001). "Ekonominin Yapısı ve Turizm Sektörü Açısından Uydu Hesap Sisteminin Bağlı Yeri ve Önemi", *Dokuz Eylül Üniversitesi İktisadi ve İdari Bilimler Fakültesi Dergisi*, cilt.16, 89.

- Dinçer, M. Z. ve Dinçer İstanbullu, F. (1998). “Türkiye’de Konaklama Sektörünün Gelişimi ve Başlıca Sorunları Üzerine Bir Araştırma”, *İstanbul Üniversitesi İktisat Fakültesi Mecmuası Prof. Dr. Abdullah Türkoğlu’na Armağan Özel Sayısı*, cilt.47, 1.
- Doğan H. Z. (2004). *Turizmin Sosyo-Kültürel Temelleri*, Ankara: Detay Yayıncılık, 106, 129-130.
- Doğan, H. ve Üngüren, E. (2010). “Alanya Halkının Turizme Sosyokültürel Açından Bakışı”, *e-Journal of New World Sciences Academy*, 5, Number: 4, 400.
- Doğan, H. ve Üngüren, E. (2012). “Yerel halkın Isparta turizmine yönelik görüşleri üzerine bir araştırma”, *Süleyman Demirel Üniversitesi İktisadi ve İdari Bilimler Fakültesi Dergisi*, 17 (1), 103.
- Doğan, İ. (1998). *Sosyoloji*. İstanbul: Sistem Yayıncılık, 284.
- DOĞAN, İ. (2008). *Sosyoloji Kavramlar ve Sorunlar* (8. Baskı). Ankara Pegem Akademi, 342-343, 407-408, 412, 415.
- Dönmezer, S. (1994). *Toplumbilim*. İstanbul: Beta Basım, 245.
- Duran, E. (2013) “Yerel Halkın Sürdürülebilir Turizm Gelişimine Yönelik Tutumları: Bozcaada Örneği”, *Uluslararası Hakemli Beşeri ve Akademik Bilimler Dergisi*, Cilt:2, Sayı:3, 77.
- Dyer, P., Gürsoy, D., Sharma, B., Carter, J. (2007), “Structural Modeling of Resident Perceptions of Tourism and Associated Development on the Sunshine Coast Australia”, *Tourism Management*, 28, 411.
- Ekici, R. (2013). *Destinasyon Yaşam Seyri ve Yerel Halkın Turizm Gelişimine İlişkin Tutumlarının İncelenmesi*, Yüksek Lisans Tezi, Akdeniz Üniversitesi Sosyal Bilimler Enstitüsü, Antalya, 39.
- Eralp, Z. (1983). *Genel Turizm*, Ankara Üniversitesi, Basın-Yayın Yüksek Okulu Yayınları:3, 31.
- Erdoğan, H. (1996). *Uluslararası Turizm*. Bursa: Uludağ Üniversitesi Yayınları, 13-14, 182.
- Erdoğan, İ. (2008). *İletişimi Anlamak* (3. Baskı). Erk Yayıncılık, 157-158.
- Erdoğan, N. (2003). *Çevre ve (Eko) turizm*. Ankara: Erk yayıncılık, 12-13, 15, 83, 89-90, 93.
- Erebak, S. (2014). *Kültürlerarası Anlayış ve İletişim Konusunda Eğitim Almış Çalışanların Kültürel Duyarlılıkları Üzerine Bir Araştırma*. İstanbul Aydın Üniversitesi Sosyal Bilimler Enstitüsü İnsan Kaynakları Yönetimi Bilim Dalı, 9 -12.
- Ergun, D. (2005). *Sosyoloji ve Tarih Sosyolojide Yöntem Sorunu*.(4. Baskı). Ankara: İmge Kitabevi, 38.
- Erinç, S. M. (2004). *Kültür Sanat Sanat Kültür*. Ankara: Ütopya Yayınevi,

- Ersoy, H. (2017). *Turizmin Gelişiminin Yerel Halk Üzerine Sosyokültürel Etkileri: Manavgat Örneği*, Yüksek Lisans Tezi, İzmir Kâtip Çelebi Üniversitesi Sosyal Bilimler Enstitüsü, Turizm İşletmeciliği Anabilim Dalı, İzmir, 61-63.
- Evliyaoğlu. S. (1989). *Genel Turizm Bilgileri*. Ankara: Adım Yayıncılık, 172.
- Fagence, M. (2003). “*Tourism In Destination Communities*”, (Editors: Singh, S., Timothy, D.J. and Dowling, R.K.), Cabi Publishing: Cambridge, 63.
- Fantini, A. E. (2010). *About Intercultural Communicative Competence: A Construct*, Ph.D. School for International Training, Brattleboro, Vermont, USA.
- Genç, Ç. (2013). *Anadolu Üniversitesi Açıköğretim Fakültesi Küreselleşme ve Kültürlerarası İletişim*, 1. Ünite (2. Baskı). Eskişehir: 9-12.
- Goodall, Brain. (1992). *Progress In Tourism, Recreation and Hospitality Management*, C. P. COOPER and A. LOCK WOOD (Editors), New York: Belhaven Press, 60.
- Göktürk, I. (2016). *Kültür Sosyolojisi Kültürel Çalışmalar ve Toplum Bilimlerinin Yeniden Biçimlenmesi* (1. Baskı). İstanbul: Doğu Kitabevi, 41.
- Gündüz, F. (2004). “Çevre ve Turizmin Sürdürülebilirliği”, *Planlama Dergisi*, (27), 60.
- Gürsoy, D. ve Rutherford, D. (2004). “Host Attitudes Toward Tourism: An Improved Structural Modeling Approach”, *Annals of Tourism Research* 31 (3): (2004), 495-516.
- Güven, S. (1999). *Toplumbilim*. Bursa: Ezgi Kitabevi Yayınları, 175.
- Güvenç, B. (1984). *İnsan ve Kültür*. İstanbul: Remzi Kitabevi, 13-14.
- Güvenç, B. (2002). *Kültürün ABC’si* (2. Baskı). İstanbul: Şefik Matbaa, 55-56, 85-88.
- Güvenç, B. (2003). *İnsan ve kültür* (10. Basım). İstanbul: Remzi Kitabevi, 98-100.
- Güz, H., Küçükerdoğan, R., Sarı, N. ve Zeybek, I. (2002). *Etkili İletişim Terimleri*. İstanbul: İnkılap Kitabevi, 184.
- Haley, A. J, Snaith, T. and Miller. G. (2005). “The Social Impacts Of Tourism, *Annals Of Tourism Research* 32, (3), 649.
- Hall, E.T. (1981). *Beyond Culture* (2. Basım). New York: Doubleday, 16.
- Hararı, T. (2005). *Impacting The Warm Heart Of Africa, A Study Of The Economic and Socio-Cultural Effects Of Tourism On The Nkhata Bay District*, Malawi, ODI Working Paper No:17, London: Odi, 19.
- Harrison, D. (2004). “Tourism In Pasific Islands, *The Journal of Pacific Studies*, 26, 81-2) 1-28, 10.
- Hazar, A. (2010). *Meslek Yüksekokulları İçin Genel Turizm*. Ankara: Nobel Yayıncılık,

Hofman, R. J. (2000). *Assessment of the Possible Cumulative Environmental Impacts of Commercial Ship-Based Tourism Inthe Antarctic Peninsula Area*. National Science Foundation Reports, California: Environmental Office, 5-6.

Hottola, P. (2004). "Culture Confusion Intercultural Adaptation in Tourism", *Annals of Tourism Research*, 31 (2), 447-448.

Inbakaran, R.,& Jackson, M. (2005). "Marketing regional tourism: how beter to target and address community attitudes to tourism" *Journal of Vacation Marketing*, 11(4), 323-339. doi: 10.1177/1356766705056629

Işıkcı, Y.(2002). *Türk Turizminde Altyapı ve Çevre*, T.C Turizm Bakanlığı, II. Turizm Şurası Bildirisi, II. Cilt, 271-272.

İçöz, O. (1994). "Çevre Sorunları Turizmi Tehdit Ediyor Mu?" *Anatolia Turizm Araştırmaları Dergisi*, 15-16, 18-22.

İnternet: <http://sosyolojisi.com/kulturel-surecler/3054.html> adresinden 10 Mayıs 2019'da alınmıştır.

İnternet: http://www.tdk.gov.tr/index.php?option=com_gts&arama=gts&guid=TDK.GTS.5c62967ddf6618.90364115 adresinden 12 Ocak.2019'da alınmıştır.

İnternet: <https://unesdoc.unesco.org/ark:/48223/pf0000052505> adresinden 12 Şubat.2019'da alınmıştır.

İnternet: https://www.nufusu.com/ilce/urgup_nevsehir-nufusu adresinden 07 Mayıs 2019'da alınmıştır.

İnternet: <https://www.timeturk.com/tr/2012/05/08/kultur-ve-kulturel-degisim.html> adresinden 10 Mayıs 2019'da alınmıştır.

İnternet: Kınay, Y. (2008), 'Turizmin Dünya Barışına Katkıları' http://www.tourismtoday.net/default.asp?inc=news_details&intCatID=8&intNewsID=4777 adresinden 23 Mayıs 2019'da alınmıştır

İnternet: Tayfun, A. "Turist Yerli Halk Etkileşimi Üzerine Bir Araştırma". <http://ttefdergi.gazi.edu.tr/makaleler/2002/Sayi1/1-12.pdf>. adresinden 23 Mayıs 2019'da alınmıştır

İnternet: www.haberturk.com/nevsehir adresinden 23 Mayıs 2019' da alınmıştır.

İnternet: www.urgup.gov.tr/turizm adresinden 23 Mayıs 2019'da alınmıştır.

İstanbulu, F. (1993). *Turizm ve Turist Tanımlarındaki Gelişmeler Turizm Yıllığı*. Türkiye Kalkınma Bankası A.Ş. Yayınları, 106.

İşçen, Y. (2011). *ÜRGÜP Düşler Ülkesinde Bir Kültür Yolculuğu*. Ürgüp Tanıtım Vakfı (ÜRTAV) Kültür Yayınları-01,11-13.

Jayapalan, N. (2001). *An Introduction To Tourism*. New Delhi: The Publishers, 5.

- Kahal, S. E. (1997). *Introduction to International Business*. London: Mc Graw Hill Book Company, 36.
- Kartarı, A. (2006). *Farklılıklarla Yaşamak: Kültürlerarası İletişim* (2. Basım). Ankara: Ürün Yayınları, 67,133, 203, 227-228, 235-237, 239, 242-244.
- Kartarı, A. (2014). *Kültür, Farklılık ve İletişim Kültürlerarası İletişimin Kavramsal Dayanakları* (1. Baskı). İstanbul: İletişim Yayınları, 18, 20-21, 154-155.
- Kaya, A. (2014). *Kişilerarası İlişkiler ve Etkili İletişim* (6. Baskı) Ankara: Pegem Akademi, 10.
- Kayaalp, İ. (2002). *İletişimde İnsan Dili* (1. Baskı) İstanbul: Bilge Yayıncılık, 29, 33,43.
- Kervankıran, Ö. ve Özdemir, M. (2013). “Turizm yönüyle gelişmekte olan Afyonkarahisar ilinde turist algısı üzerine bir araştırma” *Marmara Coğrafya Dergisi*, 27, 117- 142.
- Kılıçlar, A. (2004). *Türkiye'nin Turizm Gelirlerindeki Sızıntılar ve Bu Sızıntıların Hesaplanmasına Yönelik Bir Yaklaşım*, Doktora Tezi, Gazi Üniversitesi Eğitim Bilimleri Enstitüsü, Ankara, 10-12, 20, 22-23.
- Kılıçlar, A., Sarı, Y. ve Seçilmiş, C. (2010). *Yolcuların Ulaşım Aracı Olarak Yüksek Hızlı Treni Tercih Nedenleri Üzerine Bir Araştırma*. Eskişehir Osmangazi Üniversitesi Sosyal Bilimler Enstitüsü, 2, 197.
- Ko, D. W. & Stewart, W. P. (2002). “A structural equation model of residents' attitudes for tourism development” *Tourism Management*, 23(5), 521,
- Kongar, E. (2017). *Toplumsal Değişme Kuramları ve Türkiye Gerçeği* (20. Basım) İstanbul: Remzi Kitabevi, 41-42, 45, 55.
- Korkmaz, S. (1990). *Turizmin Ekonomik ve Sosyal Etkileri*. İstanbul: İstanbul Üniversitesi.
- Kozak, N., Kozak, M. A. ve Kozak, M., (2001). *Genel Turizm İlkeler-Kavramlar*, Ankara: Detay Yayıncılık, 5, 110.
- Lee, B.K. & Chen, L. (2000). “Cultural Communication Competence and Psychological Adjustment, A Study of Chinese Immigrant Children's Cross-Cultural Adaptation in Canada. *Communication Research*”, 27(6), 764-792.
- Liu, J.L. ve Var T., (1986). “Resident Attitudes to Tourism Impacts in Hawaii.” *Annals of Tourism Research*, 13, 193-214.
- Mansuroğlu, S. (2006). “Turizm Gelişmelerine Yöre Halkının Yaklaşımlarının Belirlenmesi: Akseki/Antalya Örneği” *Akdeniz Üniversitesi Ziraat Fakültesi Dergisi* 19, (1), 36.
- Mason, P. (2003). *Tourism Impacts, Planning and Management*, Butterworth Heinemann. Amsterdam; Boston.
- MEB. Megep. (2011) “Konaklama ve Seyahat Hizmetleri Anadolu Halk Kültürü Ankara”, 21.

- Mensah, C. (2012). "Residents' perception of socio-economic impacts of tourism in Tafi Atome, Ghana". *Asian Social Science*, 8(15), 274-275.
- Mercan, N. (2016). "Çok Kültürlü Ortamlarda Kültürlerarası Farklılıkları Yönetme Sanatı: Kültürel Zekâ" *Açıköğretim Uygulamaları ve Araştırmaları Dergisi*, 2(2), 2-3 34-35.
- Mısırlı, İ. (2006). *Seyahat Acentacılığı ve Tur Operatörlüğü*, Ankara: Detay Yayıncılık, 1.
- Mısırlı, İ. (2016). *Genel ve Teknik İletişim, Kavramlar İlkeler Uygulamalar* (8. Baskı), Ankara: Detay Yayıncılık, 3,8.
- Milman, A. ve Pizam, A. (1988). "Social Impact of Tourism on Central Florida", *Annals of Tourism Research*, 15(2), 191-204.
- Nunkoo, R., Ramkissoon, H., (2007), "Residents' Perceptions of the Socio-cultural Impact of Tourism in Mauritius", *Anatolia: An International Journal of Tourism and Hospitality Research*, 18(1), 140.
- Okşasoğlu, K. A. (2006). *Turizm ve Çevre İlişkilerinde Bilinç Düzeyi: Kundu- Antalya Bölgesinde Bir Uygulama Çalışması*, Yüksek Lisans Tezi, Akdeniz Üniversitesi Sosyal Bilimler Enstitüsü, Antalya, 27, 46, 76-77, 81.
- Oktayer, N., Susam, N., Çak, M. (2007), "Türkiye'de Turizm Ekonomisi İstanbul" *İstanbul Ticaret Odası*, 28-29.
- Olalı, H., ve Timur, A., (1988). *Turizm Ekonomisi*, İzmir: Ofis Ticaret Matbaacılık, 81.
- Onuncu Kalkınma Planı 2014-2018 (2014). *Turizm Özel İhtisas Komisyonu Raporu 2023*, 4, 25-26.
- Oskay, Ü. (1997). *İletişimin ABC'si*. İstanbul: Der Yayınları, , 7.
- Önal, Y. B., Düzakın, E. ve Çiftçi, H. (2006). *Ekonomik Büyümenin Yükselen Değeri Turizm ve Türkiye Ekonomisine Etkisinin Analizi*. İstanbul: Kare Yayınları, 4.
- Özakpınar, Y. (2012). *İslam medeniyeti ve Türk Kültürü* İstanbul: Ötüken, 19.
- Özakpınar, Y. (2013). *Bir Medeniyet Teorisi Kültür ve Medeniyete Yeni Bir Bakış* (4. Baskı), İstanbul: Ötüken Yayınları, 21-22, 43-44, 52.
- Özakpınar, Y. (2014). *Kültür ve Medeniyet Üzerine Denemeler* (3. Baskı), İstanbul: Ötüken Yayınları, 269.
- Özbey, F. R. (2002). *Küreselleşme Sürecinde Sürdürülebilir Turizm Kalkınması*. Uluslararası Bilim Konferansı, Kitap:4, 135-150.
- Özbudun, S, (2003). *Kültür Halleri, Geçmişte, Ötelerde, Günümüzde* (1.Baskı), Ankara: Ütopya Yayınevi, 243.
- Özdemir, G. (2007). *Destinasyon Yönetimi ve Pazarlama Temelleri: İzmir İçin Bir Destinasyon Model Önerisi*. Yayınlanmamış Doktora Tezi, Dokuz Eylül Üniversitesi Sosyal Bilimler Enstitüsü, İzmir.

- Özdemir, İ. (2011). “Kültürlerarası İletişimin Önemi” *Cyprus International University Folklor/Edebiyat*, 17(66), 34.
- Özdemir, M. (1992). *Turizmin Türkiye'nin Sosyoekonomik Yapısına Etkileri*, Ankara.
- Özkul, O. (2013). *Kültür ve Küreselleşme*. (2. Baskı), Açılım Kitap, 29-30, 52-53.
- Özmen, M. (2007). *Turizmin Sosyokültürel Etkileri Akçakoca Örneği*, Yüksek Lisans Tezi, Akçakoca: Abant İzzet Baysal Üniversitesi Sosyal Bilimler Enstitüsü, Bolu, 10.
- Öztürk, Y. ve Yazıcıoğlu, İ. (2002), “Gelişmekte Olan Ülkeler İçin Alternatif Turizm Faaliyetleri Üzerine Teorik Bir Çalışma” *Gazi Üniversitesi Ticaret ve Turizm Eğitim Fakültesi Dergisi*, Sayı: 2, 183-195.
- Pınar, İ. (1990, 16-18 Kasım). *Turizmin Sosyokültürel Etkileri*. 1.Ulusal Turizm Kongresi, Kuşadası.
- Rattanasuwongchai, N.(2001). “Rural Tourism-The Impact On Rural Communities”.
- Reisenger, Y. (1994), “Social Contact Between Tourist And Hosts Of Different Cultural Backgrounds” Ed. A.V. Stean; C.L. Jenkins; R.C. Wood, *Tourism The State Of The Art*, England: John Wiley&Sons Inc., 743-754.
- Rızaoğlu, B. (2004). *Turizm ve Toplumsallaşma*. (3. Baskı), Ankara: Detay Yayıncılık, 19
- Samırkaş, M. ve Bahar, O. (2013). *Turizm, Yoksulluk ve Bölgesel Gelişmişlik Farklılıkları*. (1. Basım), Ankara, Detay Yayıncılık, 6-7, 12
- Saran, M. (2013). *Anadolu Üniversitesi Açıköğretim Fakültesi Küreselleşme ve Kültürlerarası İletişim 3. Ünite*. (2. Baskı), Eskişehir, 48-50, 81-83, 86-87.
- Sarı, Y., Kılıçlar, A. ve Seçilmiş, C., (2011), “Yüksek Hızlı Tren (YHT) Yolcularının Kişisel Değişkenler Açısından Memnuniyet Algılamalarının Değerlendirilmesi” *Anatolia / Turizm Araştırmaları Dergisi*, 22, 127,197.
- Selçuk, G. N. (2015). *Turizm Ekonomisi*, (2. Baskı), Konya: Salkımsöğüt Yayınları,126-127, 136-138.
- Sethna, R. J. ve Richmond, B. (1978). “U.S. Virgin Islanders' Perceptions of Tourism”, *Journal of Travel Research*, 17, 30-31.
- Sezgin, O. M. (1995). *Genel Turizm Turistik Kavramlar – Ekonomi – Pazarlama – Turizm Mevzuatı*, Ankara: Tutibay Ltd. Şti., 3.
- Sheldon, P.J. ve Abenoja, T. (2001) .“Resident Attitudes in A Mature Destination: The Case of Waikiki”, *Tourism Management*, 22(5), 435-443.
- Soontayatron, S. (2010). *Socio-cultural changes in Thai beach resorts: a case study of Koh Samui Island, Thailand*. Doctoral Dissertation, Bournemouth University School of Services Management, Dorset, 59.

- Soydaş, U. A., (2010). *Kültürlerarası İletişim Farklı Kültürel Ortamlarda Çalışma ve İletişim*, (1. Baskı), İstanbul: Parşömen Yayınları, 14, 44.
- Spitzberg, B., (2000). "A Model of Intercultural Communication Competence", (Eds.:Samovar, L. &Porter, R.). *Intercultural Communication A Reader*. 2nd Ed. Belmont, CA: Wadsworth Publishing, 7-24.
- Stephen J. P.(2009). *Tourism Management: Managing for Change* (Third Edition), Elsevier, 477.
- Şahin, G. (2017). *Artvin'de Yaşayan Yerel Halkın Turizme Yönelik Algı ve Tutumları Üzerine Bir Araştırma*, İstanbul Üniversitesi Sosyal Bilimler Enstitüsü, Yüksek Lisans Tezi, İstanbul, 25.
- Şener, S. (1998). *Sosyoloji Sosyal Bilimlere Alternatif Yaklaşım*, (3. Baskı), İstanbul: İnkılap Yayınları, 30, 103, 105-106.
- Tanrıkulu, M., (2014). *Coğrafya ve Kültür (Mekan-Kültür-Tarih-Coğrafi İşaret)*, (1.Basım), Ankara: Edge Akademi, 52, 65.
- Tatlıdil, E. (2002). *Küreselleşme Sürecinde Turizmin Ekonomik ve Sosyal Boyutları*, T.C. Turizm Bakanlığı, II. Turizm Şurası Bildirisi, III. Cilt, Ankara, 193, 198.
- Tayfun, A. ve Kılıçlar A. (2004). "Turizmin Sosyal Etkileri ve Yerli Halkın Turiste Bakışı" *G.Ü. Ticaret ve Turizm Eğitim Fakültesi Dergisi*, 1, 2,3.
- Temel E., A., (2011). "Kültürlerarası Yeterliliğin Kazanılmasında Kültürel Farklılık" *Eğitimlerinin Önemi. Öneri Dergisi*, 1(9), 215-227.
- Tezcan, M. (1995). *Sosyolojiye Giriş*, Ankara: Şafak Matbaacılık, 171.
- Tezcan, M., (1997). *Türk Kişiliği ve Kişilik Kültür İlişkileri*, Ankara: Kültür Bakanlığı, 114.
- Tolan, B. (2005). *Sosyoloji*, (1. Basım), Ankara: Gazi Kitabevi, 280-281.
- Tolungüç, A. (1999). *Turizm Olgusu ve Türk Turizmi Ankara*. Ankara: Ankara Üniversitesi İletişim Fakültesi Yayını.
- Topçu, N. (2015). *Ahlak* (5. Baskı), İstanbul: Dergah Yayınları, 15, 19, 35, 181, 185, 188-189.
- Toskay, T. (1983). *Turizm Olayına Genel Yaklaşım*. İstanbul: Der Yayınları, 34.
- Tuna, M. (2007). *Turizm Çevre ve Toplum (Marmaris Örneği)*. Ankara: Detay Yayıncılık, 5.
- Tunç, A. ve Saç, F. (1998). *Genel Turizm: Gelişimi ve Geleceği*. Ankara: Detay Yayıncılık, 14.
- Tural, S. (1988). *Kültürel Kimlik Üzerine Düşünceler* (1.Basım), Ankara Kültür ve Turizm Bakanlığı Yayınları, 33, 42, 48, 74.

- Tural, S. (1992). *Kültürel Kimlik Üzerine Düşünceler* (2.Basım), Ankara. Kültür ve Turizm Bakanlığı Yayınları, 109.
- Turhan, M. (1987). "Kültür Değişmeleri Marmara Üniversitesi İlahiyat Vakfı Yayınları Nu.16".
- Tutar, H., Yılmaz, M. K., ve Dönmez C. (2003). *Genel ve Teknik İletişim* (1. Baskı), Ankara: Nobel Yayın Dağıtım, 6.
- Tümertekin, E. ve Özgüç, N. (2009). *Beşeri Coğrafya İnsan Kültür Mekan*. Çantay Kitabevi, 99,163.
- Türk Dil Kurumu Türkçe Sözlük (1998). Cilt 1, (9. Baskı). Ankara: TDK.
- Ural, A. ve Kılıç, İ. (2013). *Bilimsel araştırma süreci ve SPSS ile veri analizi*. Ankara: Detay Yayıncılık, 47.
- Uslu, A. ve Kiper, T. (2006). "Turizmin Kültürel Miras Üzerine Etkileri; Beypazarı/Ankara Örneğinde Yerel Halkın Farkındalığı", *Tekirdağ Ziraat Fakültesi Dergisi*, 305-306, 313.
- Usta, Ö. (2001). *Genel Turizm*. İzmir: Anadolu Matbaacılık, 161.
- Usta, Ö. (2009). *Turizm Genel ve Yapısal Yaklaşım*. Ankara: Detay Yayıncılık, 2.
- Ügeöz, P. (2003). *Kültürlerarası İletişim*. İstanbul: Üstün Eserler Neşriyatev, 30, 88.
- Ünalın, Ş. (2014). *Dil ve Kültür* (6. Basım), Ankara: Nobel Kitap, 31, 149, 151, 162, 178.
- Ünlüönen, K. ve Kılıçlar, A. (2004). "Ekonomik Yansımaları İle Türk Turizminin 80 Yılı" *Gazi Üniversitesi Ticaret ve Turizm Eğitim Fakültesi Dergisi*, 1, 132.
- Ünlüönen, K. ve Şahin, Z. Ş. (2011). "Turizmde İstihdam" *Elektronik Sosyal Bilimler Dergisi*, 10(37), 5.
- Ünlüönen, K. ve Tayfun, A. (2003). "Turistlerin Yerli Halkın Tüketim Davranışlarına Etkileri Üzerine Ampirik Bir Araştırma" *Muğla Üniversitesi Sosyal Bilimler Enstitüsü Dergisi*, 10.
- Ünlüönen, K., Tayfun, A., ve Kılıçlar, A. (2007). *Turizm Ekonomisi* (1. baskı), Ankara: Nobel Yayın Dağıtım, 33-34, 40-41, 168-169, 170, 173, 180, 183, 185-186.
- Üstün, E. (2011). *Öğretmen Adaylarının Kültürlerarası Duyarlılık ve Etnik merkezlik Düzeylerini Etkileyen Etmenler*. Yayımlanmış Yüksek Lisans Tezi, Yıldız Teknik Üniversitesi Sosyal Bilimler Enstitüsü, İstanbul, 16, 18-23, 25.
- Wall, G.,& Mathieson, A. (2006). *Tourism: Change, Impacts and Opportunities*. England: Pearson Prentice Hall.
- Yağbasan, M. (2016). *Almanya ve Türkiye Özelinde Kültürlerarası İletişim*. Konya: Literatürk Academia, 92-93.

- Yazıcıođlu, Y. ve Erdoğan, S. (2011). *SPSS Uygulamalı Bilimsel Arařtırma Yöntemleri*. Ankara: Detay Yayıncılık,70, 93-94,
- Yediyıldız, B., (2003). *Çađdařlařma ve Kùltür* (1. Basım), Ankara: Siyasal Kitabevi, 17.
- Yıldırım, C. (2005). *Turizm Sektörünün Türkiye Ekonomisindeki Yeri*. Yayımlanmamıř Yüksek Lisans Tezi, T.C. Abant İzzet Baysal Üniversitesi Sosyal Bilimler Enstitüsü, Bolu.
- Yurttař, ř. (2010). *Kapadokya Ürgüp Göreme Nevşehir*. Ankara: Remkay Ltd., 7.
- Yücel, Y., Yediyıldız, B., (1988). “Milli Kùltür Unsurlarımız Üzerinde Genel Görüřler “Tarih ve Kùltür” Atatürk Kùltür, Dil ve Tarih Yüksek Kurumu Atatürk Kùltür Merkezi Yayını, 4/1(10).
- Yüksel, A., Yüksel, F. ve Hançer, M. (2002). *Turizm ve Sosyal Etkileri*. T.C. Turizm Bakanlığı, II. Turizm řurası Bildirisi, III. Cilt, Ankara, 171, 180.
- Zakaria, N. (2000). “The effects of cross-cultural training on the acculturation processor the global workforce” *International Journal of Manpower*, 21(6), 492-510.
- Zengin, B. (2006). *Turizm Cođrafyası Türkiye Genel ve Bölgeler Turizm Cođrafyası* (2. Baskı), İstanbul: Deđiřim Yayınları, 40.



EKLER

EK- 1. Anket Formu

KÜLTÜRLERARASI DUYARLILIK ANKETİ**Sayın Katılımcı,**

Bu çalışma Gazi Üniversitesi Sosyal Bilimler Enstitüsü Seyahat İşletmeciliği ve Turizm Rehberliği Ana Bilim Dalı Yüksek Lisans Bitirme Tezi kapsamında Yerel Halkın Turizmin Sosyokültürel Etkilerine Bakışı ile Kültürel Duyarlılık Düzeyleri Arasındaki İlişkiyi ölçmeye yönelik olarak hazırlanmıştır. Elde edilen veriler araştırma için kullanılacak olup, araştırmaya katılan kişiler ile ilgili bilgiler kesinlikle gizli tutulacaktır. İlginiz ve katılımınız için teşekkür ederiz.

Prof. Dr. Arzu KILIÇLAR
Gazi Üniversitesi
Turizm Fakültesi

Gizem PALA
Gazi Üniversitesi
Sosyal Bilimler Enstitüsü
Yüksek Lisans Öğrencisi

BÖLÜM I DEMOGRAFİK BİLGİLER

1. Cinsiyetiniz:

Kadın () Erkek ()

2. Yaşınız?.....**3. Eğitim Durumunuz?**

İlköğretim () Ortaöğretim () Üniversite () Lisansüstü ()
(Lise) (Önlisans-Lisans)

(Yüksek Lisans-Doktora)

4. Mesleğiniz/Çalışma Durumunuz?

Memur () İşçi () Öğrenci () Emekli () Serbest Çalışan () Esnaf () Diğer () Belirtiniz.....

5. Çalıştığınız alan/ sektör hangisidir?

Turizm sektöründe () Turizm sektörü dışında ()

6. Kendi ülkenizin gelir düzeyini göz önünde bulundurarak, lütfen gelir düzeyinizi aşağıdaki grupta belirtiniz.

Düşük gelirli grup () Orta gelirli grup () Yüksek gelirli grup ()

7. Türkçe dışında bildiğiniz yabancı dil veya diller var mı? Cevabınız EVET ise lütfen belirtiniz.

Evet ()

Hayır ()

8. Burada kaç yıldır ikamet etmektedirsiniz?

1 yıldan az () 1-5 yıl () 6-10 yıl () 11-15 yıl () 16-20 yıl () 21 yıl ve üzeri ()

EK- 1. (devam) Anket Formu

BÖLÜM II
KÜLTÜRLERARASI DUYARLILIK ÖLÇEĞİ

| Sıra No | Lütfen aşağıdaki ifadeleri okuyunuz ve ilk izleniminize göre cevap veriniz. Cevaplarınızı 1 ile 5 arasında, düşüncenizi en iyi tanımlayan numara ile gösteriniz. Bu ölçekte “doğru” veya “yanlış” cevaplar <u>olmadığını</u> unutmayınız ve mümkün olduğu kadar içten cevaplar vermeye özen gösteriniz. | Hiç Katılmıyorum | Katılmıyorum | Ne Katılmıyorum Ne Katılmıyorum | Katılıyorum | Tamamen Katılıyorum |
|---------|---|------------------|--------------|---------------------------------|-------------|---------------------|
| | | | | | | |
| 1. | Farklı kültürlerden insanlarla iletişim kurmaktan zevk alırım. | 1 | 2 | 3 | 4 | 5 |
| 2. | Bence, diğer kültürlerin insanları dar görüşlüdür. | 1 | 2 | 3 | 4 | 5 |
| 3. | Farklı kültürlerden insanlarla iletişim kurma konusunda kendimden oldukça eminim. | 1 | 2 | 3 | 4 | 5 |
| 4. | Farklı kültürlerden insanlarla iletişim kurarken istediğim kadar sosyal olabilirim. | 1 | 2 | 3 | 4 | 5 |
| 5. | Farklı kültürlerden insanlarla iletişim kurarken söze nasıl başlayacağımı daima bilirim. | 1 | 2 | 3 | 4 | 5 |
| 6. | Farklı kültürlerden insanların önünde konuşmak bana çok zor gelir. | 1 | 2 | 3 | 4 | 5 |
| 7. | Farklı kültürlerden insanlarla vakit geçirmekten hoşlanmıyorum. | 1 | 2 | 3 | 4 | 5 |
| 8. | Farklı kültürlerden insanların değerlerine saygı duyarım. | 1 | 2 | 3 | 4 | 5 |
| 9. | Farklı kültürlerden insanlarla iletişim kurarken çabuk gerilirim. | 1 | 2 | 3 | 4 | 5 |
| 10. | Farklı kültürlerden insanlarla iletişim içindeyken kendime güvenirim. | 1 | 2 | 3 | 4 | 5 |
| 11. | Kültürleri farklı akrabalarım hakkında bir izlenim oluşturmadan önce bekleme eğiliminde olurum. | 1 | 2 | 3 | 4 | 5 |
| 12. | Farklı kültürlerden insanlarla birlikteyken sık sık cesaretim kırılır. | 1 | 2 | 3 | 4 | 5 |
| 13. | Farklı kültürlerden insanlara karşı açık görüşlüyümdür. | 1 | 2 | 3 | 4 | 5 |
| 14. | Farklı kültürlerden insanlarla iletişim kurarken çok iyi gözlem yaparım. | 1 | 2 | 3 | 4 | 5 |
| 15. | Farklı kültürlerden insanlarla iletişim kurarken sıklıkla kendimi işe yaramaz hissedirim. | 1 | 2 | 3 | 4 | 5 |
| 16. | Farklı kültürlerden insanların davranış biçimlerine saygı duyarım. | 1 | 2 | 3 | 4 | 5 |
| 17. | Farklı kültürlerden insanlarla iletişim kurarken mümkün olduğu kadar çok bilgi edinmeye çalışırım. | 1 | 2 | 3 | 4 | 5 |
| 18. | Farklı kültürlerden insanların fikirlerini kabul etmem. | 1 | 2 | 3 | 4 | 5 |
| 19. | Bence, benim kültürüm diğer kültürlerden daha iyidir. | 1 | 2 | 3 | 4 | 5 |
| 20. | Etkileşimimiz sırasında kültürel olarak farklı akrabama sık sık olumlu tepkiler veririm. | 1 | 2 | 3 | 4 | 5 |
| 21. | Kültürel olarak farklı insanlarla uğraşmak zorunda kalacağım durumlardan kaçınırım. | 1 | 2 | 3 | 4 | 5 |
| 22. | Kültürel olarak farklı akrabama, sözlerimle ve hareketlerimle onu anladığımı sık sık belli ederim. | 1 | 2 | 3 | 4 | 5 |
| 23. | Kültürel olarak farklı olduğum akrabamla aramdaki farklılıklardan zevk alırım. | 1 | 2 | 3 | 4 | 5 |

EK- 1. (devam) Anket Formu

BÖLÜM III
YEREL HALKIN TURİZMİN SOSYOKÜLTÜREL ETKİLERİNE BAKIŞI

| Sıra No | Lütfen aşağıdaki ifadeleri okuyunuz ve ilk izleniminize göre cevap veriniz. Cevaplarınızı 1 ile 5 arasında, düşüncenizi en iyi tanımlayan numara ile gösteriniz. Bu ölçekte “doğru” veya “yanlış” cevaplar <u>olmadığını</u> unutmayınız ve mümkün olduğu kadar içten cevaplar vermeye özen gösteriniz. | Hiç Katılmıyorum | Katılmıyorum | Ne Katılıyorum Ne Katılmıyorum | Katılıyorum | Tamamen Katılıyorum |
|---------|---|------------------|--------------|--------------------------------|-------------|---------------------|
| | Teşekkürler | | | | | |
| 1. | Turizm, yerel halkın giyim tarzını değiştirmiştir. | 1 | 2 | 3 | 4 | 5 |
| 2. | Turistlerin otantik (gerçek olan) yerleri araması yerel halkın kendi kültürel değerlerine sahip çıkma oranını artırmıştır. | 1 | 2 | 3 | 4 | 5 |
| 3. | Turizm, yerel halkın tarihi ve turistik yapıların korunmasında daha bilinçli davranmasını artırmıştır. | 1 | 2 | 3 | 4 | 5 |
| 4. | Turizm yerel halk dilini (şiveyi) olumsuz yönde etkilememiştir. | 1 | 2 | 3 | 4 | 5 |
| 5. | Turizm yerel halkın gelenek ve göreneklerini olumsuz yönde etkilemektedir. | 1 | 2 | 3 | 4 | 5 |
| 6. | Turizm yerel halkın ahlaki değerlerini olumsuz yönde etkilemektedir. | 1 | 2 | 3 | 4 | 5 |
| 7. | Turizm yerel halkın sanatsal ve kültürel değerleri ile geleneksel el sanatlarına sahip çıkmasını artırmıştır. | 1 | 2 | 3 | 4 | 5 |

ÖZGEÇMİŞ

Kişisel Bilgiler

Soyadı, adı : PALA, Gizem
 Uyuşu :T.C.
 Doğum tarihi ve yeri :23.01.1990 Edremit
 Medeni hali :Bekar
 e-mail :gizem23190@gmail.com

Eğitim

| Derece | Eğitim Birimi | Mezuniyet tarihi |
|---------------|----------------------------------|------------------|
| Yüksek Lisans | Gazi Üniversitesi | Devam ediyor |
| Lisans | Gazi Üniversitesi | 2016 |
| Lisans | Atatürk Üniversitesi/Açıköğretim | Devam ediyor |
| Lise | Yahya Kemal Beyatlı Lisesi | 2008 |

İş Deneyimi

| Yıl | Yer | Görev |
|------|----------------|-------------------------------------|
| 2013 | Kemer /Antalya | Resepsiyonist |
| 2014 | Ankara | Operasyon Elemanı (Meslek stajı) |

Yabancı Dil

İngilizce

Yayınlar

Pala, G. ve Kılıçlar, A. (2019). *Yerel Halkın Turizmin Sosyokültürel Etkilerine Bakışı: Ürgüp Örneği*, 4. Uluslararası Sosyal Beşeri ve Eğitim Bilimleri Kongresi, Ankara.

Hobiler

Kitap okuma, Seyahat, Tiyatro.



GAZİLİ OLMAK AYRICALIKTIR..

