

**T.C. KOCELİ ÜNİVERSİTESİ  
SOSYAL BİLİMLER ENSTİTÜSÜ  
ARKEOLOJİ ANABİLİM DALI  
ARKEOLOJİ BİLİM DALI**

**DOĐU OVALIK KILIKIA - YUKARIOVA TERRA SIGILLATA  
SERAMİKLERİ İNCELEMESİ (OSMANİYE ARKEOLOJİK  
YÜZEY ARAŐTIRMASI 2005- 2020 BULUNTULARI)**

**(YÜKSEK LİSANS TEZİ)**

**Aycan ESEN**

**KOCAELİ 2022**

**T.C. KOCELİ ÜNİVERSİTESİ  
SOSYAL BİLİMLER ENSTİTÜSÜ  
ARKEOLOJİ ANABİLİM DALI  
ARKEOLOJİ BİLİM DALI**

**DOĞU OVALIK KILIKIA - YUKARIOVA TERRA SIGILLATA  
SERAMİKLERİ İNCELEMESİ (OSMANİYE ARKEOLOJİK  
YÜZEY ARAŞTIRMASI 2005- 2020 BULUNTULARI)**

**(YÜKSEK LİSANS TEZİ)**

**Aycan ESEN**

**Prof. Dr. Füsun TÜLEK**

**Tezin Kabul Edildiği Enstitü Yönetim Kurulu Karar ve No: 11/05/2022 - 12**

**KOCAELİ 2022**

## ÖNSÖZ

Çağlar boyunca neredeyse her dönemde insanoğlu beşeri ihtiyaçlarını karşılariken doğa ile sürekli iç içe olmuştur. Doğadan elde ettiği kile biçim vererek farklı amaçlar doğrultusunda kullanmıştır. Günlük hayatın içerisinde gerek dini, gerek mutfak gereçleri olarak ürettiği pişmiş toprak kaplar o günlerden günümüze kadar gelmiştir.

Bugün Arkeolojik araştırmalar sırasında karşımıza çıkan ilk malzeme pişmiş topraktan yapılmış kap ve kap parçalarıdır. Bir kültür malzemesi olarak pişmiş toprak kaplar bulunduğu bölge hakkında araştırmacılara pek çok bilgi sağlamaktadır.

Tez çalışmamda ele almış olduğum malzeme Doğu Akdeniz’de Çukurova’nın Yukarıova Bölgesi içerisinde bulunan Osmaniye’de 2005 - 2020 yılları arasında yürütülen Yüzey Araştırması’nın Hellenistik ve Roma Dönemi’lerine ait sofrta kaplarıdır. 2017 – 2020 yılları arasında ekibinde de çalışmış olduğum “Osmaniye Arkeolojik Yüzey Araştırması” başkanı sayın hocam Prof. Dr. Füsün TÜLEK’e başta seramik malzemeyi çalışmama izin verdiği için ve tüm Lisans ve Yüksek Lisans öğrenimim boyunca hiç bir yardımını ve bilgisini esirgemediği için sonsuz minnetimi ve teşekkürlerimi buradan sunmak isterim. Latince terimlerin düzeltmelerinde gösterdiği özen ve yardım için Doç. Dr. Bülent ÖZTÜRK’e teşekkür ederim. Tüm süreç boyunca yanımda olan ve desteklerini hiçbir zaman esirgemeyen aileme ve Bircan Barış İMECİ’ye sonsuz teşekkür ederim. Ayrıca tüm Yüksek Lisans süreci boyunca desteğini esirgemeyen İmren ÜNVER ANIK’a ve meslektaşım Arkeolog Fatma YILMAZ’a teşekkür ederim.

## İÇİNDEKİLER

ÖNSÖZ.....	i
İÇİNDEKİLER .....	ii
ÖZET.....	v
ABSTRACT.....	vi
KISALTMALAR .....	vii
HARİTA LİSTESİ .....	viii
TABLO LİSTESİ .....	ix
GRAFİK LİSTESİ .....	x
GÖRSEL LİSTESİ .....	xi
GİRİŞ .....	1
<b>BİRİNCİ BÖLÜM</b>	
1. OVALIK KILIKIA TARİHİ COĞRAFYASI .....	5
<b>İKİNCİ BÖLÜM</b>	
2. KILIKIA ARKEOLOJİ ARAŞTIRMALARI .....	9
<b>ÜÇÜNCÜ BÖLÜM</b>	
3. HELLENİSTİK VE ROMA DÖNEMİ SERAMİK LİTERATÜRÜ .....	13
<b>DÖRDÜNCÜ BÖLÜM</b>	
4. TERRA SIGILLATA ÜRETİMİ VE ANADOLU'DA ÜRETİM MERKEZLERİ .....	18
4.1. TERRA SIGILLATA ÜRETİM TEKNİĞİ .....	18
4.2. ANADOLU ÜRETİM MERKEZLERİ .....	20
<b>BEŞİNCİ BÖLÜM</b>	
5. OSMANİYE SERAMİK BULUNTULARININ İNCELENMESİ .....	22
5. 1. BULUNTU YERLERİ.....	22
5.2. HAMUR TİPLERİ.....	24
5.2.1. Tip 1 Hamur Grubu (Tablo 2) .....	24
5.2.2. Tip 2 Hamur Grubu (Tablo 3) .....	27
5.2.3. Tip 3 Hamur Grubu (Tablo 4) .....	29
5.2.4. Tip 4 Hamur Grubu (Tablo 5) .....	29
5.2.5. Tip 5 Hamur Grubu (Tablo 5) .....	30
5.2.6. Tip 6 Hamur Grubu (Tablo 5) .....	30

<b>5.3. KAP TIPLERİ.....</b>	<b>30</b>
<b>5.3.1. Siyah Parlak Astarlı Seramikler.....</b>	<b>31</b>
<b>5.3.2. Batı Yamacı Seramiği .....</b>	<b>33</b>
<b>5.3.3. Mat Astarlı Terra Sigillata.....</b>	<b>34</b>
<b>5.3.3.1. MAS Tip 1(Şek. 1-2).....</b>	<b>35</b>
<b>5.3.3.2. MAS Tip 1A (Şek. 3-4).....</b>	<b>38</b>
<b>5.3.3.3. MAS Tip 2.....</b>	<b>38</b>
<b>5.3.3.4. MAS Tip 3 (Şek. 5-6).....</b>	<b>39</b>
<b>5.3.3.5. MAS Tip 4.....</b>	<b>41</b>
<b>5.3.3.6. MAS Tip 5 (Şek. 7-8).....</b>	<b>41</b>
<b>5.3.3.7. MAS Tip 5A.....</b>	<b>42</b>
<b>5.3.3.8. MAS Tip 6 (Şek. 9-10).....</b>	<b>42</b>
<b>5.3.3.9. MAS Tip 7 (Şek. 11-12).....</b>	<b>52</b>
<b>5.3.3.10. MAS Tip 7A (Şek. 13-14).....</b>	<b>52</b>
<b>5.3.3.11. MAS Tip 8 (Şek. 15).....</b>	<b>53</b>
<b>5.3.3.12. MAS Tip 9.....</b>	<b>54</b>
<b>5.3.3.13. MAS Tip 10 (Şek. 16).....</b>	<b>54</b>
<b>5.3.3.14. MAS Tip 11.....</b>	<b>55</b>
<b>5.3.3.15. MAS Tip 11A (Şek. 17).....</b>	<b>55</b>
<b>5.3.3.16. MAS Tip 12.....</b>	<b>56</b>
<b>5.3.3.17. MAS Tip 13.....</b>	<b>57</b>
<b>5.3.3.18. MAS Tip 14 (Şek. 18).....</b>	<b>57</b>
<b>5.3.3.19. MAS Tip 15 (Şek. 19).....</b>	<b>57</b>
<b>5.3.3.20. MAS Tip 16 (Şek. 20).....</b>	<b>58</b>
<b>5.3.3.21. MAS Tip 17.....</b>	<b>58</b>
<b>5.3.3.22. MAS Tip 18.....</b>	<b>59</b>
<b>5.3.3.23. MAS Tip 19.....</b>	<b>59</b>
<b>5.3.3.24. MAS Tip 20.....</b>	<b>59</b>
<b>5.3.3.25. MAS Tip 21.....</b>	<b>60</b>
<b>5.3.3.26. MAS Tip 22.....</b>	<b>60</b>
<b>5.3.3.27. MAS Tip 23.....</b>	<b>61</b>
<b>5.3.3.28. Gövdeler .....</b>	<b>61</b>
<b>5.3.3.29. Dipler (Şek. 21-22).....</b>	<b>61</b>
<b>5.3.4. Megara Kâseleri .....</b>	<b>70</b>

5.3.5. Dođu Sigillata A.....	72
5.3.5.1. DSA Tip 1 (Şek. 23-24-25) .....	74
5.3.5.2. DSA Tip 2 (Şek. 26-27) .....	78
5.3.5.3. DSA Tip 3 (Şek. 28).....	78
5.3.5.4. DSA Tip 4 (Şek. 29-30) .....	79
5.3.5.5. DSA Tip 5.....	79
5.3.5.6. DSA Tip 5A.....	80
5.3.5.7. DSA Tip 6.....	81
5.3.5.8. DSA Tip 7.....	81
5.3.5.9. DSA Tip 8.....	82
5.3.5.10. DSA Tip 9.....	82
5.3.5.11. DSA Tip 10.....	83
5.3.5.12. DSA Tip 11.....	83
5.3.5.13. DSA Tip 12.....	84
5.3.5.14. DSA Tip 13.....	84
5.3.5.15. DSA Tip 14 (Şek. 31-32) .....	85
5.3.5.16. DSA Tip 15 (Şek. 33-34) .....	85
5.3.5.17. DSA Tip 16 (Şek. 35).....	86
5.3.5.18. DSA Tip 17.....	86
5.3.5.19. DSA Tip 18.....	87
5.3.5.20. DSA Tip 19 (Şek. 36).....	87
5.3.5.21. DSA Tip 20.....	87
5.3.5.22. DSA Tip 21.....	88
5.3.5.23. DSA Tip 22.....	88
5.3.5.24. DSA Tip 23.....	89
5.3.5.25. DSA Tip 24.....	89
5.3.5.26. DSA Tip 25 (Şek. 37).....	89
5.3.5.27. DSA Tip 26 (Şek. 38).....	90
5.3.5.28. DSA Tip 27.....	90
5.3.5.29. DSA Tip 28.....	90
5.3.5.30. DSA Tip 29.....	91
5.3.5.31. Gövdeler .....	91
5.3.5.32. Dipler (Şek. 39-40-41) .....	93
5.3.6 Çeşitli.....	108

## ALTINCI BÖLÜM

<b>6. DEĞERLENDİRME .....</b>	<b>109</b>
<b>6.1. HAMUR VE ASTAR ÖZELLİKLERİ.....</b>	<b>109</b>
<b>6.2. KAP TIPLERİ VE DÖNEMSEL GELİŞİM.....</b>	<b>111</b>
<b>6.3. ÜRETİM VE COĞRAFİ DAĞILIM.....</b>	<b>113</b>
<b>SONUÇ.....</b>	<b>116</b>
<b>KAYNAKÇA .....</b>	<b>118</b>
<b>EKLER.....</b>	<b>124</b>
<b>ÖZGEÇMİŞ.....</b>	<b>425</b>

## ÖZET

Doğu ile batı arasında stratejik bir noktada bulunan Ovalık Kilikia – Yukarıova Bölgesi, geçmişte pek çok medeniyete ev sahipliği yapmıştır. Doğu Ovalık Kilikia'nın kuzey kesiminde yer alan Osmaniye bugüne dek pek çok araştırmacının dikkatini çekmiş bir bölgedir. 2005 – 2020 yılları arasında gerçekleştirilen “Osmaniye Arkeolojik Yüzey Araştırması”, Doğu Kilikia'nın Yukarıovası'nda gerçekleştirilen kapsamlı ve yoğun bilimsel araştırmasıdır. Araştırma ekibi tarafından belgelenen maddi kültür buluntuları arasında bulunan çanak çömlek parçaları oldukça fazladır. Kaydedilmiş maddi kültür kalıntıları, bölge insanları, siyasi, ekonomik ve sosyal ilişkiler hakkında bilgi sağlar.

Bu çalışma Hellenistik ve Roma Dönemlerine tarihlenen çanak çömlek parçalarını incelemektedir. Terra Sigillata seramikler; Mat Astarlı, Doğu Sigillata A, Megara Kâseleri gibi çeşitli başlıklar altında toplanmış olan tabak, kâse, bardak, krater, skyphos gibi pek çok farklı form karşılaştırma yöntemi ile tanımlanmaya çalışılmıştır. Tüm bunların sonucunda bölgede bilinen Hellenistik – Roma Dönemi'nin seramik malzeme üzerinde değerlendirilmesi yapılmıştır.

**Anahtar Kelime:** Kilikia, Terra Sigillata, Siyah Firnisli, Mat Astarlı, Doğu Sigillata A

## **ABSTRACT**

**Plain Cilicia, located at a strategic point between East and West was home to many civilizations in the past. Osmaniye, situated in the northern part of East Plain Cilicia, has attracted many researchers. Osmaniye Archaeological Survey is the recent extensive and intensive scientific survey conducted in the Upper Plain of East Cilicia between 2005 and 2021. Potsherds are abundant among the finds of material culture recorded by the survey team. Recorded material culture provides information about the people of the region, politics, and economic and social.**

**The present study examines potsherds dated to the Hellenistic and Roman periods. Many different forms such as Mat Slipped, Eastern Sigillata A, Megara Bowls, and many different forms such as plates, bowls, glasses, craters, and skyphos collected under various titles have been tried to be defined by the analogy method. As a result of all these, the Hellenistic - Roman Period known in the region was evaluated on ceramic material.**

**Keywords: Cilicia, Terra Sigillata, Black Glazed, Matt Slipped, Eastern Sigillata A**

## **KISALTMALAR**

**OSM** Osmaniye

**DSA** Doğu Sigillata A

**DSB** Doğu Sigillata B

**DSC** Doğu Sigillata C

**DSD** Doğu Sigillata D

**MAS** Mat Astarlı Seramik

**Fig.** Figür

**Kat.** Katalog

**Res.** Resim

**Şek.** Şekil

## HARİTA LİSTESİ

<b>Harita 1</b>	<b>Kilikia Bölgesi</b>	
	<a href="https://commons.wikimedia.org/wiki/File:Cilicia_Map_by_Heinrich_Kiepert.png">(<a href="https://commons.wikimedia.org/wiki/File:Cilicia_Map_by_Heinrich_Kiepert.png">https://commons.wikimedia.org/wiki/File:Cilicia_Map_by_Heinrich_Kiepert.png</a>)</a>	386
<b>Harita 2</b>	<b>Ovalık Kilikia – Yukarıova Bölge haritası (Novák vd 2019: 3).</b>	<b>386</b>
<b>Harita 3</b>	<b>Hellenistik Dönem Kilikia Bölgesi (Bilir, 2014: 292).</b>	<b>387</b>
<b>Harita 4</b>	<b>Roma Dönemi Kilikia Bölgesi (Bilir, 2014: 289).</b>	<b>387</b>
<b>Harita 5</b>	<b>Osmaniye konumu (Google Earth).</b>	<b>388</b>
<b>Harita 6</b>	<b>Doğu Sigillata A Dağılım Alanı (Lund, 2005: 242).</b>	<b>388</b>
<b>Harita 7</b>	<b>Osmaniye malzemeleri buluntu yerleri haritası.</b>	<b>389</b>

## TABLO LİSTESİ

<b>Tablo 1</b>	<b>Osmaniye seramikleri buluntu merkezleri ve seramik sayıları.390</b>
<b>Tablo 2</b>	<b>TİP 1 hamur grubu ve alt grupları mikroskobik fotoğraf çekimleri.....391</b>
<b>Tablo 3</b>	<b>TİP 2 hamur grubu ve alt grupları mikroskobik fotoğraf çekimleri.....392</b>
<b>Tablo 4</b>	<b>TİP 3 hamur grubu ve alt grupları mikroskobik fotoğraf çekimleri.....392</b>
<b>Tablo 5</b>	<b>TİP 4, 5 ve 6 hamur grubu ve alt grupları mikroskobik fotoğraf çekimleri.....392</b>
<b>Tablo 6</b>	<b>Osmaniye seramik buluntuları kronoloji tablosu .....393-400</b>

## GRAFİK LİSTESİ

<b>Grafik 1</b>	<b>Hamur tipleri dağılım grafiği.....</b>	<b>401</b>
<b>Grafik 2</b>	<b>Hamur grupları ve alt grupları yoğunluk grafiği.....</b>	<b>402</b>
<b>Grafik 3</b>	<b>Osmaniye seramikleri hamur renkleri (Munsell) yoğunluk grafiği.....</b>	<b>403</b>
<b>Grafik 4</b>	<b>Osmaniye Mat astarlı seramiklerin kap tipleri yoğunluk grafiği.....</b>	<b>403</b>
<b>Grafik 5</b>	<b>Osmaniye Doğu Sigillata A seramikleri kap tipleri yoğunluk grafiği.....</b>	<b>404</b>

## GÖRSEL LİSTESİ

Şekil 1	MAS TİP 1.....	405
Şekil 2	MAS TİP 1'in Atina Agora ve Antakya benzeri örnekleri (Atina Agora, Hayes, 1985: fig. I, 1-2; Antakya, Waagé, 1948: fig.1, 12a).....	406
Şekil 3	MAS TİP 1A.....	406
Şekil 4	MAS DİP 1A'nın tarsus benzeri örneği (Jones, 1950: Fig.178, 26).....	406
Şekil 5	MAS TİP 3.....	407
Şekil 6	MAS TİP 3'ün Antakya benzeri örneği (Waagé, 1948: fig. 1-2, 17f-p).....	408
Şekil 7	MAS TİP 5.....	408
Şekil 8	MAS TİP 5'in Antakya benzeri örneği (Waagé, 1948: plate 2, 43a-k).....	408
Şekil 9	MAS TİP 6.....	409
Şekil 10	MAS TİP 6 Echinus çanakların Nea Paphos, Antakya ve Tarsus benzeri örnekleri (Hayes, 1991: XIV, 9-16; Waagé, 1948: fig. 2, 75f; Jones, 1950: fig. 180,52).....	410
Şekil 11	MAS TİP 7.....	410
Şekil 12	MAS TİP 7'nin Nagidos benzeri örnekleri (Durukan ve Alkaç, 2007: Kat. No. 100-105).....	411
Şekil 13	MAS TİP 7A.....	411
Şekil 14	MAS TİP 7A'nın Tell Anafa benzeri örnekleri (Berlin ve Slane, 1997: fig. 3, FW30-FW31).....	411
Şekil 15	MAS TİP 8 ve Antakya benzeri örneği (Waagé 1948, 29, fig. 4, HM13).....	412
Şekil 16	MAS TİP 10.....	412
Şekil 17	MAS TİP 11A.....	412
Şekil 18	MAS Tip 14 ve Tarsus benzeri örneği (Jones, 1950: fig. 188, 275).....	413

Şekil 19	MAS TİP 15.....	413
Şekil 20	MAS TİP 16.....	413
Şekil 21	MAS Dip Tiplerin toplu görseli.....	414
Şekil 22	MAS Dip Tiplerin toplu görseli.....	415
Şekil 23	DSA TİP 1.....	416
Şekil 24	DSA TİP 1.....	417
Şekil 25	DSA TİP 1'in Atina Agora ve Sirkeli Höyük benzeri örnekleri (Hayes, 1985: fig. 1, 7; Ahrens vd, 2008: res. 26, Sİ06A-56).....	418
Şekil 26	DSA TİP 2 .....	418
Şekil 27	DSA TİP 2'nin Samaria benzeri örneği (Crowfoot ve Kenyon, 1957: fig. 73, 2).....	418
Şekil 28	DSA TİP 3.....	418
Şekil 29	DSA TİP 4.....	419
Şekil 30	DSA TİP 4'ün Antakya ve Atina Agora benzeri örnekleri (Waagé, 1948: fig. 5, 426p; Hayes, 1985: fig. 5, 13).....	419
Şekil 31	DSA TİP 14.....	419
Şekil 32	DSA TİP 14'ün Atina Agora benzeri örneği (Hayes, 1985: fig. 3, 12; Hayes, 1985: fig. 6, 7).....	419
Şekil 33	DSA TİP 15.....	420
Şekil 34	DSA TİP 15'in Tel Anafa ve Atina Agora benzeri örnekleri (Berlin ve Slane, 1997: fig. 22, FW 242; Hayes, 2008: fig. 5, 118).....	420
Şekil 35	DSA TİP 16 ve Tarsus benzeri örneği (Jones, 1950: fig. 188, E)	420
Şekil 36	DSA TİP 19.....	421
Şekil 37	DSA TİP 25.....	421
Şekil 38	DSA TİP 26.....	421
Şekil 39	DSA Dip tipler.....	422
Şekil 40	DSA Dip tipler.....	423
Şekil 41	DSA Dip tipler.....	424

## GİRİŞ

İnsanoğlunun kile şekil vermeyi öğrendiği günden itibaren neredeyse her alanda kullanmış olduğu seramik malzeme bugün arkeolojik araştırmalar sırasında en sık karşılaşılan buluntu grubu içerisinde yer almaktadır. Bu buluntu grupları yapılan kazı ve yüzey araştırmalarında çalışılan bölge ile ilgili pek çok bilgi edinmemizi sağlamaktadır. Seramik kullanımı yapılışı öğrenildiğinden itibaren kolay taşınabilirliği ile günlük yaşamda içerisinde mutfak araç gereci olarak kullanılmıştır.

En erkeni MÖ 4. yüzyıl, en geç örneği ise MS 2. yüzyıl sonuna tarihlendirilen pişmiş toprak kapların kullanım amaçları, seramik üretimindeki gelişimi, bölgeler arası ve bölge içi etkileşim, yerel üretim faaliyetlerini anlamlandırmaya çalışmak tez çalışmamın amacıdır. Hellenistik Dönem'den başlayıp Roma İmparatorluk Dönemi'ne kadar kullanılmış olan pişmiş toprak kap parçalarının iki dönem içerisinde seramik malzeme üzerinde yaşanan değişiklikleri ve gelişimi gözlemlemektir.

Dağlık ve Ovalık Kilikia olarak ikiye ayrılmış olan Kilikia Bölgesi içerisinde ovalık kısımda bulunan Osmaniye, Ovalık Kilikia'nın Yukarıova kısmında, denize kıyısı olmayan bölge içerisinde yer almaktadır. Tez çalışmamın malzemesi, 2005 – 2020 yılları arası Prof. Dr. Füsün Tülek tarafından yürütülen Osmaniye Arkeolojik Yüzey Araştırması'nın Hellenistik – Roma Dönem'lerine tarihli seramiklerdir. Bu kapsamda 524 adet seramik incelemeye alınmıştır.

Osmaniye Yüzey Araştırması malzemesi olan seramik buluntular, tam kap formu olarak nadiren ele geçmiştir. Daha çok kırık parçalardan oluşan ağız, dip ve gövde parçalarının milimetrik kâğıt üzerinde 1/1 ölçüde el çizimleri yapılmış, daha sonrasında dijital çizimleri, Adobe Illustrator CC 2018 ve Adobe Photoshop CC 2019 programları kullanılarak yapılmıştır. Ardından seramiklerin önlü arkalı fotoğraf çekimleri yapılmıştır.

Literatür taramaları; Alman Arkeoloji Enstitüsü Kütüphanesi, Kocaeli Üniversitesi Kütüphanesi ve internet ortamında yayınlanan kaynaklardan yararlanılarak yapılmıştır.

Literatür çalışmalarının sonucunda seramikler kap tiplerine göre sınıflandırılmış olup, açık/ kapalı form özelliklerine göre ayırım yapılmıştır. Bu ayırım yapılırken yakın bölgelerde bulunan kazı çalışmalarındaki seramik malzemeler üzerinden analogi yöntemi kullanılarak yapılmıştır. İncelediğimiz seramikler bir Yüzey Araştırmasında harmanlanmış toprak yüzeyinden elde edilmiş örnekleridir; Dönemlemesi yapılabilen bir kültür tabakasından ele geçmemişlerdir. Bu nedenle analogi yönteminde özellikle kazılarda bulunmuş seramiklerin tarihlendirmeleri, malzememizi tarihlendirmek için esas alınmıştır.

Yapılan sınıflandırmada seramikler Siyah Parlak Astarlı, Batı Yamacı, Mat Astarlı, Megara Kâseleri, Doğu Sigillata A ve Çeşitli başlıkları altında toplanmıştır. Oluşturulan başlıklar altında incelenen seramiklerde ağız, gövde ve dip parçaları ayrı ele alınmıştır. Mat astarlı seramiklerde ağızlar kendi içerisinde 23 tipe, dipler ise 25 tipe ayrılmıştır. Doğu Sigillata A olarak tanımlanmış olan seramikler ise ağızlar 29 tipe, dipler ise 41 ayrı tipe ayrılmıştır. Ayrıca incelemeye alınan tüm seramiklerin hamur katkı okumaları çıplak göz, el merceği ve dijital fotoğraflı mercek yardımı ile yapılmıştır. Tüm bu çalışmaların sonucunda ise 6 ayrı hamur tipi tespit edilmiştir ve ayrı bir başlık altında incelemeye alınmıştır. Hamur renk okumaları 2000 yılında revize edilmiş olan *Munsell Soil Color Charts* adlı renk kataloğu kullanılmıştır. Tüm bu yapılan çalışmalar sonucunda elde edilen bilgiler ile değerlendirme yapılmaya çalışılmıştır.

Tez çalışmasında faydalanılan kaynaklar; Osmaniye'ye en yakın merkezler arasında bulunan Tatarlı Höyük, Sirkeli Höyük ve Kinet Höyük seramik buluntuları üzerine yayınlanmış olan makaleler ve dijital ortamda hazırlanmış olan veri tabanı<sup>1</sup> kullanılan kaynaklar arasındadır.

Frederick O. Waagé'nin 1948 yılında, *Antioch on the Orontes IV* kitabı içerisinde "*Hellenistic and Roman Tableware of Nort Syria*" başlığı altında incelemiş olduğu Antakya seramikleridir. Frances Follin Jones'ın, 1950 yılı *Excavations at Gözlü Kule, Tarsus Volume I* kitabı içerisinde "*The Pottery*" başlığı altında incelemiş

---

<sup>1</sup> <https://www.levantineceramics.org/> 19.01.2022

olduđu Hellenistik - Roma Dönemi seramikleri başlıca kullanılan kaynaklarım arasındadır.

John W. Crowfoot, Grace M. Crowfoot ve Kathleen M. Kenyon'un, 1957 yılında yayınlamış olduđu *The Objects from Samaria* kitabı, John W. Hayes'in, 1991 yılında yayınladıđı *Paphos Volume III: The Hellenistic and Roman Pottery* kitabı yine yararlandıđım önemli kaynaklar arasındadır. Ayrıca 1971 yılında Aristéa P. Christensen ve Charlotte F. Johansen, *Hama Fouilles et Recherches de la Fondation Carlsberg 1931 – 1938* kitabı ve Adrea Berlin ve Kathleen Warner Slane'nin *Tel Anafa II, i The Hellenistic and Roman Pottery* kitabı kullandıđım kaynaklar arasındadır.

Bölge biraz daha genişletildiđinde ise Bergama Antik Kenti seramik buluntularını incelemiş olan Jörg Schäfer, 1968 yılında *Hellenistische Keramik Aus Pergamon* kitabında Bergama'nın Hellenistik Dönem malzemelerini deđerlendirmeye almıştır. Carsten Meyer-Schlichtmann ise 1988 yılında *Die Pergamenische Sigillata Aus Der Stadtgrabung von Pergamon* kitabında Terra Sigillata seramikleri deđerlendirmiştir.

Terra Sigillata seramikleri üzerine en önemli çalışmalardan birini yapmış olan John W. Hayes'in 1985 yılında, *Atlante Delle Forme Ceramiche II* yayınında “*Sigillate Orientali*” başlıđı altında Atina Agora seramiklerinin form ayrımlarını ayrıntılı bir şekilde ele almıştır. Ayrıca 2008 yılında *The Athenian Agora* serisinin XXXII. kitabı olan *Roman Pottery Fine-Ware Imports* kitabı da kullanılan kaynaklar arasındadır.

Analojide kullanılan bir diđer kaynak ise Susan I. Rotroff'un 1997 yılında yayınlanmış olan “*The Athenian Agora, Hellenistic Pottery Athenian and Imported Wheelmade Table Ware and Related Material*” adlı kitabıdır.

Ayrıca Füsün Tülek'in, 2020 yılında yayınlanmış olan “*Osmaniye - Domuzdamı Kalesinde Bulunmuş Terra Sigillata Seramikler*” adlı makalesindeki seramikler de tez malzemeleri arasına dâhil edilmiştir. Tülek'in makalesi, Osmaniye'nin pek çok noktasında bulunmuş olan Hellenistik ve Roma Dönem'lerine ait seramik buluntularının anlamlandırılması açısından bir kılavuz olmuştur.

Tez çalışması toplam altı bölüm ve sonuç kısmından oluşmakta ve tez metninden sonra ele alınan seramikler üzerine yapmış olduğum katalog bulunmaktadır. İlk bölümde Kilikia Bölgesi'nin sınırları ile başlayıp Ovalık Kilikia Bölgesi'nde bulunan önemli akarsular, yollar ve antik dönemde kullanılan geçitler anlatılmış, sonrasında ise Hellenistik ve Roma Dönem'leri boyunca bölgedeki tarihi süreç anlatılmıştır. İkinci bölümde Ovalık Kilikia Bölgesi'nde bugüne kadar yapılmış olan Arkeolojik araştırmalar öncesinde bölgeye uğramış seyyah ve gezginlerin bölge hakkında tutmuş oldukları notlar ve belgelenmeler ayrıntılı bir şekilde ele alınmıştır. Üçüncü bölümde Hellenistik ve Roma Dönemi seramikleri üzerine bugüne kadar yapılmış olan arkeolojik çalışmalar kronolojik bir sıralama ile anlatılmıştır. Dördüncü bölümde ise ilk olarak Terra Sigillata seramiklerin üretim teknikleri ve bu tekniklerin değişimi ve gelişimi hakkında bilgi verilmiş sonrasında ise Doğu Sigillata seramiklerinin Anadolu'daki üretim merkezleri üzerinde durulmuştur.

Beşinci bölümde ise tez malzemesi olan Osmaniye seramikleri incelenmiştir. İncelemeye seramiklerin buluntu merkezleri anlatılarak başlanmıştır. Sonrasında seramiklerin hamur tipleri ve kap tipleri sınıflandırılarak incelenmiştir. Altıncı bölümde ise tez çalışmam kapsamında ele almış olduğum seramik malzemeyi, hamur – astar, kap tipleri - dönemsel gelişim ve üretim – coğrafi dağılım başlıkları altında değerlendirmeye alınmıştır. Son olarak sonuç kısmında ise çalışmamız kapsamında ele aldığımız seramik malzemenin üretimi, yayılımı ve gelişimi hakkında bilgi ve görüşler bildirilmiştir.

## BİRİNCİ BÖLÜM

### 1. OVALIK KILIKIA TARİHİ COĞRAFYASI

Akdeniz'in doğusunda Anadolu'nun güney kıyısını oluşturan Kilikia Bölgesi'ne coğrafi olarak bakıldığında ikiye ayrıldığı görülmektedir (Harita 1). Kilikia Bölgesi'nin, batısı deniz seviyesinden başlayarak Batı Toros Dağları'nın yükselmekte olduğu sarp bir arazi iken, doğusu deniz seviyesinden itibaren ovalık ve verimli topraklar ile akarsuların bulunduğu bir arazi sunmaktadır. Ovalık kısım kuzeyde Orta Toros Dağları, doğuda Amanos Dağları ile çevrilidir (Tülek, 2019: 413). Bu korunaklı bölge bugün, Adana, Osmaniye, Mersin illerini kapsamaktadır. Ovalık Kilikia Bölgesi'nin doğusunda Fırat Nehri Havzası, batısında Alanya, kuzeyinde Doğu ve İç Anadolu'nun doğu kısımlarını kapsayan Kahramanmaraş, Kayseri ve Niğde illeri, güneyinde ise Akdeniz ile sınırlıdır (Harita 2).

İki büyük akarsuyun suladığı Toros Dağları'nın yamaçlarından gelen alüviyal topraklarla şekillenmiş olan Seyhan (Saros) ve Ceyhan (Pyramos) nehirleri Kilikia Bölgesi'nin tarihi ticaret ve askeri yolların kavşağında bulunmaktadır (Kaplan, 2017: 703). Seyhan (Saros) nehri Toroslardan başlayıp Akdenize dökülmektedir. Ovalık Kilikia'yı sulayan Ceyhan (Pyramos) nehri ise Kahramanmaraş İli, Elbistan İlçesi'nden başlar Amanos Dağları'nı geçerek Akdeniz'e dökülür. Antik dönemlerde de öneminden söz edilmiş olan bu nehirlerin akış hızının kuvvetinden ve nehrin derinliğinden bahsedilmektedir (Strabon XII.2, 3,4).

Kilikia'nın ovalık kısmı Aşağı ve Yukarıova olarak ayrılmaktadır. Ova'nın doğu ve kuzeydoğu bölümü Yukarıova, güney bölümü ise Aşağıova'dır (Tülek, 2020: 2). Klasik Dönem öncesinde ve sonrasında yerleşim görmüş olan bölgede Roma Dönemi'ne kadar da pek çok şehir kurulmuştur. Yukarıova'dan aşağıya doğru: Domuztepe, Karatepe, Tatarlı Höyük, Mopsuestia, Sirkeli Höyük, Tarsus – Gözlükule, Mersin – Yumuktepe, Soloi-Pompeiopolis ve Kinet Höyük erken dönemlerden itibaren yerleşim görmüş olan merkezlerdir (Tülek, 2019: 414; Sayar, 1994a:193-197). Flaviopolis, Hierapolis/Kastabala, Neronias/Eirenopolis, Anazarbos,

Epiphaneia (Erzin), Aigeai (Yumurtalık) gibi kentler ise Hellenistik ve Roma Dönem'lerinde kurulmuş olan önemli yerleşimler arasındadır (Sayar, 1994a: 197-201).

Tarihi coğrafyada Kilikia Bölgesi'nin Toros Dağları ve kuzey – güney doğrultusunda uzanan Amanos Dağları ile çevrili olduğu ve Dağlık kısmının “*Trakheia*”, Ovalık kısmının ise “*Pedias*” olarak adlandırıldığı antik yazımlarda kayıtlıdır (Strabon, XIV, 5.1). Dağlık Kilikia, Korakesion (Alanya)'dan başlayarak dar kıyı şeridi ve sarp dağlar ile deniz arasında kalmış dar bir düzlük bir alan sunarken, Ovalık Kilikia Soloi-Pompeiopolis (Viranşehir) ve Issos'a kadar ovalık bir alan sunmaktadır (Strabon, XIV, 5.1). Strabon, Soloi-Pompeiopolis ile Elaissa arasında kalan Lamos nehrinin (Limonlu Çayı) Dağlık ve Ovalık Kilikia'yı ayıran ırmak olduğunu belirtir (Strabon, XIV, 5.6).

Kilikia Bölgesi'nde, Anadolu ve Levant Bölgesi - Kuzey Suriye arasındaki karadan geçişi sağlayan korunaklı kapılar bulunmaktadır. Bu kapılar, Amanides Kapıları (Amanos Dağları'ndaki geçit) ve Kilikiai Pylai (Kilikia kapıları)'dır (Strabon, XIV, 5.18). Toros ve Amanos Dağları üzerinde bulunan bu geçitlerden en önemlisi Toros Dağları üzerinde bulunan Antik Dönem'de Kilikia Kapıları (Kilikiai Pylai) adı ile bilinen Gülek Boğazı'dır (Alkım, 1959: 61; Strabon, XII.2, 9). Dar bir boğazın oluşturmuş olduğu Gülek Boğazı üzerinde bir de kayaya oyulmuş kaide üzerinde Kilikia – Kapadokya sınır yazıtı bulunmaktadır (Sayar, 1994b: 45). Amanos Dağları üzerinde bulunan geçitler ise Aslanlı Bel, Kısık Boğazı ve Belen Geçiti'dir. Aslanlı Bel geçidi Misis-Adana'ya, Kısık Boğazı ise İskenderun Ovası ve Akdeniz'e geçişi buradan, Amanos Dağları'nın güneyinde bulunan Belen Geçidi üstünden Kuzey Suriye ile ulaşımı sağlamaktadır (Tülek, 2012: 33; Seton-Williams, 1954: 123; Şahin, 2011: 67). Bugün Kısık Boğazı'nın batı yakasındaki volkanın İskenderun Körfezi'ne bakan yamacında Deli Halil Antik Kenti ve güneybatı ucunda ise Epiphaneia Antik Kenti bulunmaktadır (Tülek, 2012: 33).

Kilikia Bölgesi'nin tarihine baktığımızda coğrafi ve stratejik özellikleri nedeni ile tarih boyunca birçok medeniyetin uğrak noktası olmuştur. MÖ 2. binde Kizzuwatna olarak adlandırılan bölge, Asur ve Babil kaynaklarında, Kizzuwatna Krallığı'nın hüküm sürdüğü *Que/Hume* ülkesi olarak bilinmekte ve Dağlık Kilikia'ya ise *Hilakku* denilmekteydi (Ünal, 2006a: 19).

MÖ 7. yüzyıllarda Asur İmparatorluğu'nun yıkılışının ardından bölge, Pers hâkimiyetine girmiştir (Koşay, 1968: 297). Pers hâkimiyeti altında iken Kilikia'da yerel hanedanlar hüküm sürmeye devam etmiştir. Çünkü yerel hanedanlar Pers hükümdarlarına vergi ve haraçlarını ödedikleri sürece kendi yönetimlerine devam edebilmişlerdir (Ünal, 2006b: 79).

MÖ 4. yüzyıl ortalarına doğru Büyük İskender Kilikia Bölgesi'ne gelmiş, Gülek Boğazı'nı geçerek Soli Pompeiopolis ve Kastabala şehirlerini ziyaret edişinin ardından Soli pompeiopolis'i haraca bağladıktan sonra yönünü İssos Ovası'na çevirmiştir (Koşay, 1968: 298). Büyük İskender, MÖ 333 yılında Persler ile yapmış olduğu İssos Savaşı'nda persleri yenilgiye uğratmıştır. Perslerin yenilgisi üzerine Kilikia, Büyük İskender'in egemenliği altına girmiştir (Ünal, 2006b: 80-81). Büyük İskender'in ölümünün ardından ise Diadokh'ları arasında yaşanan mücadeleler sonrasında kurulan Seleukos Krallığı, Kilikia'nın ovalık kesiminde, Ptolemaios Krallığı ise Dağlık Kilikia'nın sahil kesiminde hâkimiyet kurmuşlardır (Koşay, 1968: 298) (Harita 3). Bugün Hatay'ın İskenderun İlçesi'nde yer alan Alexandria Kat'Isson şehri, Seleukos kralı Nikator tarafından Büyük İskender'in adını yaşatmak amacı ile kurmuştur (Sayar, 1994a: 197).

Roma İmparatorluğu'nun Kilikia'daki varlığı MÖ 2. yüzyıllarda Akdeniz'de büyük bir tehdit oluşturan korsanların Kilikia Bölgesi'nin dağlık kesimini mesken tutmaları ile birlikte, MÖ 102 yılında Roma senetosu tarafından korsanlarla mücadele için Marcus Antonius'un bölgeye gönderilmesi ile birlikte olmuştur (Sayar, 1994a:201). Ancak korsanların Kilikia Bölgesi'ndeki varlığı sonlandırılmamıştır.

Dağlık Kilikia, korsanlarla mücadele halinde iken Ovalık Kilikia Bölgesi'nde hüküm süren Seleukos Krallığı'nda MÖ 2. yüzyıl sonlarına doğru taht kavgaları nedeniyle zayıflamaya başlamıştır ve Ovalık Kilikia şehirleri MÖ 83 yılında Akdeniz'e çıkış yolu arayan Kral Tigranes'in eline geçmiştir (Sayar, 1994a: 202).

MÖ 67 yılında bölgeye gelen Pompeius, Korakesion önlerinde gerçekleşen deniz savaşında yenilgiye uğrayan korsanları, Adana, Mallos ve Epiphaneia şehirleri ile Soli'ye yerleştirilmiş ve Soli şehrine kendi adını vererek "Pompeiopolis" olarak değiştirmiştir (Koşay, 1968: 298; Sayar, 1994a: 203). Pompeius, MÖ 64 yılında Seleukos kralı XIII. Antiochos'u tahttan indirmiş ve Roma senetasu tarafından

kendisine verilen *imperium proconsulare maius* yetkisi ile Kilikia, Likya, Pamphylie, Pisidia ve Kıbrıs'ın da içinde bulunduğu bir *provincia Cilicia* oluşturmuş ve Tarsus'u başkent yapmış, bununla birlikte Kilikia artık bir Roma Eyaleti olmuştur (Sayar, 1994a: 204).

MÖ 51/50 yılları arasında Kilikia Eyalet Valiliği yapan M. Tullius Çicero mektuplarında Dağlık Kilikia Bölgesindeki yerel topluluklar ile Roma arasında anlaşmazlıkların ve karışıklıkların yaşanmakta olduğu belirtilir (Sayar, 1994a: 205). MÖ 47 yılında İskenderiye'den Tarsus'a gelen Julius Caesar, yerel kral olan Tarkondimotos yönetiminde bulunan Aigeai şehrini Tarkondimotos yönetiminden alıp, şehre *civitas libera* (serbest şehir) statüsünü vermiştir ve Julius Caesar MÖ 44 yılında öldürülmüştür (Sayar, 1994a: 205-206). Caesar'ın ölümünün ardından MÖ 41 yılında Anadolu'ya gelen Marcus Antonius, Tarsus'ta Mısır kraliçesi VII. Kleopatra ile yapmış olduğu görüşme sonrasında Fenike, Suriye sahilleri, Kıbrıs ve Dağlık Kilikia sahillerinin büyük bir bölümünü VII. Kleopatra'ya vermiş olduğuna değinilmektedir (Sayar, 1994a: 206).

MÖ 31 yılında Antonius'un, Octavianus'a yenildiği Aktium Savaşı'nın ardından, Antonius ile savaşan Tarkondimotos ölmüştür ve MÖ 29 yılında toprakları Kappadoika kralı I. Archelaos'a verilmiştir (Sayar, 1994a: 207). Octavianus Augustus, savaşta karşı tarafıya yer alan Tarkondimotos Hanedanlığına karşı yaptırımında bulunmamış tam tersi Anazarbos yakınındaki yeri Tarkondimotos II'nin yönetimine bırakmıştır (Tülek, 2021: 34). Bunun üzerine, Tarkondimotos II, minnetini ifade eden MÖ 20 yılında Augustus adına "Caesarea" adı ile sikke bastırmıştır; sikke üzerindeki yazının "kayalığın, Anazarbo'nun, yanındaki Kayserion" anlamındadır ve bu sikke aynı zamanda kentin ilk Roma İmparatorluk Dönemi sikkesidir (Tülek, 2021: 34). Augustus aynı yıllarda Ovalık Kilikia'daki Tarsus ve Mopsuestia kentlerinin serbest şehir statüsü olarak bırakmıştır (Sayar, 1994a: 208). MS 17 yılında İmparator Tiberius zamanında Suriye Eyaletine bağlanan Kilikia'nın başkenti Antakya iken MS 72-74 yıllarında İmparator Vespasianus zamanında özerk Roma Eyaleti olmuş ve Kilikia'nın metropolisi Tarsus olmuştur (Tülek, 2021: 34-35; Koşay, 1968: 298) (Harita 4).

## İKİNCİ BÖLÜM

### 2. KILIKIA ARKEOLOJİ ARAŞTIRMALARI

Kilikia Bölgesi kültür varlıkları üzerine inceleme ve belgelenmeler 19. yüzyıllarda gezgin ve seyyahların notlarından, 20. yüzyıl başından itibaren ise bilimsel Arkeolojik Yüzey Araştırmaları ve Kazı çalışmaları ile birlikte olmuştur.

Fransız bilim insanı Victor Langlois, 1854 yılında “*Inscriptions Grecques, Romaines, Byzantines et Arméniennes de la Cilicie*” adlı yayınında ve 1861 yılında “*Voyage Dans La Cilicie et Dans Les Montagnes Du Taurus Exécute pendant les années 1852 – 1853*” kitabında Kilikia üzerine yapmış olduğu araştırmaları yayınlamıştır (Langlois, 1854; Langois, 1861).

Charles Texier’in 1862 yılında yayınlanan “*Asie Mineure; Description Géographique, Historique et Archéologique des Provinces et des Villes de la Chersonnèse d’Asie*” adlı eserinde Anadolu’da yapmış olduğu gezi ve incelemeleri sırasında Kilikia Bölgesi’nde yapmış olduğu gezi notları da bulunmaktadır (Texier, 1862).

1890 yıllarında bölgeye gelen James Theodore Bent “*Recent Discoveries in Eastern Cilicia*” adlı eserinde Anazarbos, Kadirli İlçesi ve Heiropolis/ Kastabala Antik Kentlerini ziyaret etmiş, Anazarbos Zafer Takı üzerinde durmuş ve Kastabala/ Hierapolis’te kent üzerine yaptığı çalışmlarda yazıtlar sayesinde kentin antik adının Hierapolis olduğu anlaşılmıştır (Bent, 1890: 231-234).

İngiliz gezgin Getrude Lowthian Bell, 1905 yılında Anadolu’da yaptığı araştırmaları 1906 yılında “*Notes on a Journey Through Cilicia and Lycaonia*” adlı makalede yayınlamıştır (Bell, 1906a; Bell, 1906b; Bell, 1906c; Bell, 1906d; Bell, 1907). Anadolu gezisi sırasında Kilikia Bölgesi’ni de gezmiş, bölgedeki kent mimarisi hakkında bilgiler vermiş, çizim ve fotoğraflama çalışmaları yapmıştır.

20. yüzyıl başlarında bölgede başlayan Arkeolojik çalışmalardan en erken tarihlisi, 1930’lu yıllarda Tarsus – Gözlükule’de Hetty Goldman başkanlığında yapılan

Yüzey Araştırmaları'nın ardından 1935 yılında başlatılmış olan kazı çalışmasıdır (Goldman, 1935: 526-527). Tarsus Gözlükule, Neolitik Dönem'den Erken İslami Dönem'e kadar yerleşim görmüştür.

1936 - 39 ve 1947 - 48 yıllarında John Garstang başkanlığında ilk Arkeolojik Kazı çalışmaları yapılmış olan Mersin – Yumuktepe Höyüğü ise Erken Neolitik Dönem'den, Orta Çağ'a kadar 33 yapı katı tespit edilmiştir (Sevin ve Caneva, 1994: 28). Yumuktepe kazıları uzun bir aranın ardından 1993 yılında Veli Sevin ve Isabella Caneva başkanlığında tekrar başlatılmıştır (Sevin ve Caneva, 1994: 27).

1946 yılında Osmaniye İli, Kadirli İlçesi'nde, Ceyhan nehrinin batı kıyısında bulunan Karatepe'de Halet Çambel, Helmuth Theodor Bossert ve Uluğ Bahadır Alkım yönetiminde yürütülmüş olan kazı çalışmalarında mimari ve yontu buluntuların yanı sıra Fenike ve Hitit Hiyeroglif yazıtı bulunmuştur (Alkım, 1948b: 541-542; Alkım, 1948a: 241-248). Karatepe'nin Son Hitit Dönemi'nde (MÖ 8. yüzyıl) Adana Ovası hükümdarı Azatiwattas'ın kurmuş olduğu bir sınır kalesi olup Azatiwatta olarak adlandırılmış olduğu yapılan Arkeolojik çalışmalarda ortaya konmuştur (Darga, 1986: 373). Yapılan kazı çalışmaları sırasında Demir Çağı'na ait Boyalı ve Boyasız olarak ikiye ayrılmış kap parçaları da ele geçmiştir (Darga, 1986: 374).

1947 – 52 yıllarında Karatepe ekibi tarafından kazı çalışmaları yapılan bir diğer yerleşim ise Domuztepe'dir. Domuztepe, Karatepe'nin hemen karşısında Ceyhan nehrinin doğu kıyısında yer almaktadır (Çambel, 1984: 31). Domuztepe'nin keşfi, Karatepe'de yapılan çalışmalar ile birlikte olmuştur. Domuztepe MÖ 9. ve 8. yüzyıllar ile Hellenistik – Roma Dönem'lerinde yerleşim görmüştür (Alkım, 1952: 227).

M. V. Seton-Williams, 1954 yılında “*Cilician Survey*” adı altında bölgede bulunan höyükleri tespit etmiştir (Seton-Williams 1954: 121-173). Karatepe çalışmalarını gerçekleştiren ekip daha sonrasında 1986 yılında, Viyana Üniversitesi F. Hild başkanlığında “*Tabula Imperii Byzantini*” serisini hazırlayan ekip ile birlikte yürütülmüştür. 1990 yılında serinin “*Kilikien und Isaurien*” kitabının 5. Cildinde, bugüne kadar yapılan tüm araştırmalarını bu kitapta listelenmiştir (Hild ve Hellenkemper, 1990). 1993 yılında ise M. H. Sayar Kilikia'da Epigrafik ve Tarihi Coğrafya Araştırmaları gerçekleştirmiştir (Sayar, 1994b: 39 – 60).

Mersin İli, Bozyazı İlçesi, Paşabeleni Tepesi'nde bulunan Nagidos kentinde 1985 – 86 yıllarında Anamur Müzesi tarafından yapılmış olan Kurtarma Kazıları sonrası 1998 – 2002 yılları arasında Serra Durugönül ve ekibi tarafından kazı çalışmaları yürütülmüştür (Durugönül vd 1999: 283). Arkaik Dönem'den Hellenistik Dönem'e kadar yerleşim görmüş olan kentin seramik buluntuları Osmaniye seramik malzemesi ile benzerlik gösterdiği görülmüştür.

2005 yılında, Füsün Tülek başkanlığında "Osmaniye İli ve İlçeleri Arkeolojik Yüzey Araştırması" başlatılmıştır. Tezime konu olan malzeme, Osmaniye'de bulunan taşınabilir ve taşınamaz kültür malzemeleri tespiti sırasında ele geçmiş olan Hellenistik ve Roma Dönemlerine ait seramik malzemedir (Tülek, 2007: 305 – 322).

Ovalık Kilikia Bölgesi'nde yapılan Kazı ve Yüzey Araştırmaları sayesinde her geçen gün bölge hakkında yeni bulgular ele geçmektedir. Tez malzemesinde yapmış olduğum karşılaştırmalarda kullanmış olduğum Tarsus – Gözlükule kazılarının yanı sıra Tatarlı Höyük, Sirkeli Höyük ve Kinet Höyük gibi kazısı yapılmakta olan yerleşimler bulunmaktadır.

Hatay İli, Dört Yol İlçesi kıyı şeridinde yer alan Kinet Höyük'te 1992 – 2012 yılları arasında Marie-Henriette Gates başkanlığında yürütülen kazı çalışmalarında höyüğün Erken Tunç Çağı'ndan, Geç Hellenistik Dönem'e kadar yerleşim gördüğü olduğu anlaşılmıştır (Gates, 2014: 85).

2007 yılında Serdar Girginer başkanlığında, başlatılan olan Tatarlı Höyük kazılarında, höyüğün Tunç Dönemi'nden Hellenistik dönem'e kadar yerleşim görmüş olduğu belirlenmiştir (Akıl, 2017: 557).

Adana'nın Ceyhan ilçesi'nde bulunan Sirkeli Höyükte ilk kazılar 1936 – 1937 yıllarında John Garstang tarafından küçük çaplı bir araştırma ve kazı çalışması ile başlamıştır (Ahrens, 2014: 47-48). 1992 – 1996 yıllarında ise Barhhel Hrouda başkanlığında kazı çalışmaları devam etmiştir (Hrouda, 1996: 291-311; Hrouda, 1998: 467-482). 1997 yılında Ehringhaus kazı çalışmaları yürütmüş ve kazı çalışmaları daha sonrasında devam etmemiştir (Ehringhaus, 1998: 383-397). 2006 yılında ise Eberhard Karls Tübingen Üniversitesi Önasya Arkeoloji Bölümü ve Çanakkale Onsekiz Mart Üniversitesi Arkeoloji Bölümü işbirliği ile kazı çalışmaları yeniden başlatılmıştır (Novák vd 2008: 297-310). Sirkeli Höyük'te yapılan kazı çalışmalarında höyüğün

Kalkolitik Dönem'den Hellenistik Dönem'in sonuna kadar kesintisiz yerleşim gördüğü anlaşılmıştır (Novák vd 2008: 298).



## ÜÇÜNCÜ BÖLÜM

### 3. HELLENİSTİK VE ROMA DÖNEMİ SERAMİK LİTERATÜRÜ

Hellenistik Dönem başlangıcı ile birlikte Attik kökenli siyah parlak astarlı aynı zamanda firnisli olarak da tanımlanan seramik geleneği bazı bölgelerde kullanımının azaldığı görülmektedir, örneğin Osmaniye’de bulunan Yukarova Seramikleri. Klasik Dönem’de kullanılmış olan Attik siyah astarlı/firnisli seramikleri Hellenistik Dönem başlarında Arkeoloji Araştırmaları yapılan Yukarıova’da yerel üretimde mat astarlı siyah ve kırmızı astarlı seramik üretimi devam etmiştir (Waagé, 1948: 7-10). Günümüz literatürü mat ve yarı mat astarlı seramikleri aynı zamanda “Color Coated Fine Ware” olarak tanımlamaktadır (Hayes, 1991: 22).

Hellenistik Dönem pişmiş toprak kaplarının astar uygulamasında farklılıklar görülürken, üretilen kap formlarında Klasik Dönem özelliklerinin devam ettiği görülmektedir. Skyphos, Kantharos, Krater, Lagynos, içe evrik dudaklı çanaklar (echinus) ve balık tabakları gibi Klasik Dönem’den bilinen formların kullanımı devam etmiştir. Hellenistik Dönem ortalarına doğru, Klasik Dönem tabak formları giderek azalmakta ve yerini basit ve kullanışlı sofrta kapları olarak bilinen tabak ve çanaklara bırakmıştır (Körsulu, 2008: 96). Geç Hellenistik Dönem içerisinde de kullanımı devam eden mat astarlı seramiklerle birlikte günümüzde Terra Sigillata adı ile literatüre girmiş olan parlak kırmızı astarlı seramikler görülmeye başlamıştır.

“Terra Sigillata” terimi literatürde özlü hamur dokusuna sahip ve sabunumsu görünümlü parlak kırmızı astarlı seramikler için kullanılmıştır. Bu terim antik kaynaklarda geçmemektedir (Hayes, 1985: 9). *Terra* toprak, *Sigillum* mühür anlamına gelen kökü Latince olan kelimelerden türetilmiştir (Zoroğlu, 2003: 121). Kaliteli hamur ve astara sahip bu seramiklere Terra Sigillata teriminin kullanılmasının nedeni seramiklerin üzerinde Roma çömlekçileri tarafından kendi adlarını ya da atölyelerini gösteren işaretler bulunmasından ötürüdür.

Geç Hellenistik ve Roma dönemi boyunca üretilmiş olan seramik malzeme üzerine yapılan bilimsel araştırmalarda “Terra Sigillata” terimi, ilk kez Dragendorff

tarafından 1895 yılı çalışmasında Arretine kalıp yapımı seramiklerini tanımlamak için kullanılmıştır (Dragendorff, 1895: 2-3). Bu grup ileride İtalyan Sigillata seramikleri olarak tanımlanacak olan seramikler üzerine ilk çalışma olmuştur. Dragendorff, İtalya'nın Arrezzo kenti üretimi olan Arretine kaplarının genel özelliklerini tanımlamış, teknik ve biçim gelişimini incelemiştir.

Dragendorff'un 1895 yılındaki çalışmasının ardından 1897 yılında Terra Sigillata kapların Anadolu'daki varlığından bahsetmesi üzerine, Zahn 1904 yılında Priene buluntularını A ve B grubu olarak ikiye ayırmıştır (Dragendorff, 1897: 141-142). A grubu, mika katkılı kırmızımsı kahve hamur ve sarı-kırmızı astar renklidir. B grubu ise mikasız açık sarı veya açık kahve hamur renkli, astarı daha koyu renkli olan grubu oluşturmaktadır (Zahn, 1904: 430-447). Zahn, Plinius'un söylemleri üzerine Terra Sigillata kapların üretim yeri olarak A grubuna "Samos" ve B grubuna "Bergama" noktalarını işaret etmesine karşın bu seramik grubunun Efes'te de yoğun olarak bulunduğunu belirtmiştir (Zahn, 1904: 447-448). 1906 yılı Efes kazılarında bulunan bir grup Terra Sigillata seramikte Zahn tarafından yapılan terminoloji kullanılmıştır (Heberdey, 1906: 167-175).

1912 yılında Loeschcke Çandarlı'da yaptığı kazı çalışmasında bir grup Sigillata seramiğinin üretim yeri olarak Çandarlı'yı göstermiş ve bu seramikleri 42 ayrı forma ayırmıştır (Loeschcke, 1912: 344-407).

Zahn tarafından yapılan sınıflandırma uzun yıllar boyunca Anadolu'nun çeşitli bölgelerinde bulunan ve Zahn'in yaptığı sınıflandırmaki seramikler ile benzer özellikler gösteren Terra Sigillata seramikleri tanımlamak için kullanılmıştır.

Waagé, 1948 yılında Antakya buluntularını tanımladığında Attik kökenli siyah sırlı ve yerel kırmızı astarlı seramikleri Erken Hellenistik Dönem başlığı altında incelemiş ve Geç Hellenistik Dönem buluntularını Kırmızı Astarlı "Hellenistik Bergama", Erken Roma Dönemi buluntularını ise "Roma Bergama" olarak tanımlamıştır (Waagé, 1948: 18-38). Waagé, "Samos" başlığı altında ise Doğu Sigillata B olarak tanımlanmış seramikleri incelemiştir (Waagé, 1948: 38). Ayrıca Waagé, Antakya seramiklerinin incelemesinde Antakya'da bulunan Bergama tanımlı seramiklerin üretim yerinin Bergama olmadığını öne sürmüştür (Waagé, 1948: 20).

Jones, Tarsus buluntularını sınıflandırırken “Hellenistik Bergama” ve “Roma Bergama” terimlerini kullanmıştır (Jones, 1950: 172-180). Ayrıca Hellenistik Dönem seramiklerini “Yerel Bezemesiz Astarlı” ve “Yerel Bezemeli Astarlı” başlıklar altında incelemiştir (Jones, 1950: 153-162). Jones, belli bir üretim yeri belirtmemekle birlikte Hellenistik Dönem Kilikalı çömlekçilerin kırmızı astar tercihinin Roma Dönemi seramiklerine de yansıdığını ve bu seramiklerin Doğu Akdeniz Bölgesi’nde üretildiğini belirtmektedir (Jones, 1950: 154).

1957 yılında Samaria buluntularını inceleyen Kenyon, kırmızı parlak astarlı bu seramikler için “Doğu Sigillata” terimini ilk kez kullanmış ve üç gruba ayırarak A, B, C olarak sınıflandırmıştır. (Kenyon ve Crowfoot 1957: 281-284). Kenyon’un yaptığı sınıflandırma bilim dünyası tarafından kabul görmüş ve bugün hala bu sınıflandırma kullanılmaktadır.

1959 yılında Robinson Atina Agora’da Roma Dönemine ait buluntuları “Pergamon” ve “Samos” grubu olarak incelemiş ve bu iki grubu üretim yerlerine göre harflendirmiştir (Robinson, 1959: 10 – 123).

Kenyon’un oluşturduğu terminoloji bilim dünyası tarafından kabul görmüştür. 1985 yılında ise Hayes, Kenyon’un terminolojisini daha da ileri taşıyarak Doğu Sigillata seramiklerin formlarını belirlemiştir (Hayes, 1985: 9 - 96). Hayes, Doğu Sigillata A seramiklerin tüm Sigillata seramikleri arasında en erken üretilen olup MÖ 2. yüzyılın ortalarından MS 2. yüzyıl sonlarına kadar görüldüğünü belirtmiştir (Hayes, 1985: 12). Hayes, yaptığı tipolojik ayırmada Doğu Sigillata A seramiklerini 117 ayrı form tipi belirlemiş ve bu seramikleri Hellenistik, Orta Roma Dönemi açık formlar, Helenistik Dönem kapalı formlar ve Roma Dönemi kapalı formlar olarak gruplandırılmıştır (Hayes, 1985: 13-47). Hayes, Doğu Sigillata B grubunu hamur özellikleri ve kronolojik olarak farklılık göstermesi nedeni ile kendi içerisinde B1 ve B2 gruplarına ayırmış (Hayes, 1985: 49) ve Doğu Sigillata B1 grubunu 1- 50, B2 grubu ise 51 – 100 numaraları arasında incelemiştir (Hayes, 1985: 53-70). Kenyon’un Doğu Sigillata C olarak tanımladığı grubu ise Hayes, Çandarlı Sigillata olarak tanımlamış ve Loeschke’nin yapmış olduğu form ayırımına eklemeler yapmıştır (Kenyon ve Crowfoot, 1957: 283; Hayes, 1985: 71-78).

Hayes, 1967 yılında yaptığı çalışmada bir grup seramiği Kıbrıs Sigillata olarak tanımlamış ve tabak, çanak ve çeşitli kapalı formlardan oluşan tipolojik seriyi 59 ayrı form altında incelemiştir (Hayes, 1991: 37; Hayes, 1985: 81-91).

1978 yılında ise Rosenthal Kenyon'un yaptığı ayrımın devamı niteliğinde Kıbrıs üretilen seramikleri Doğu Sigillata D olarak tanımlamıştır (Rosenthal, 1978: 18-19). Doğu Sigillata arasında yer alan bir diğer grup ise kesin üretim yeri bilinmemekle birlikte Kırım veya Karadeniz kıyıları üretimi olduğu düşünülen Pontik Sigillata'dır (Hayes, 1985: 92; Hayes, 2008: 54).

Bergama seramik buluntularını inceleyen Meyer-Schlichtmann ise seramikleri Bergama Sigillata olarak tanımlamıştır (Meyer-Schlichtmann, 1988: 13). 1987 yılında Sagalassos kentinde yapılan kazılarda seramik fırın atığı ile birlikte çok sayıda seramik parçası ele geçmiştir (Waelkens vd 1990: 119). Daha sonra Çömlekçiler Mahallesi adı verilen bu alandaki seramik buluntular Pobleme tarafından "Sagalassos Red Slip Ware" Kırmızı Astarlı Seramik, olarak tanımlanmış olup kil ve hamur analizleri ile birlikte bu seramiklerin yerel üretim olduğu anlaşılmıştır (Waelkens vd 1990: 129; Willet ve Pobleme, 2015: 140 - 144). Terra Sigillata seramiklerine benzer, kaliteli hamur ve astar özelliklerine sahip olan ve kırmızı astarlı seramikleri Pobleme, MÖ 1. yüzyıl – MS 6. yüzyıllar arasına tarihlendirmiş olup 2 grupta incelemiştir. MÖ 1. – MS 2 yüzyıllar arasında değerlendirilen ilk grup Terra Sigillata özellikleri gösterirken, MS 3. – 6. yüzyıl arasında üretilenler Geç Roma Dönemi kırmızı astarlı seramikleri ile örtüşmektedir (Tekocak, 2019: 92).

Christensen ve Johansen, Hama buluntularında, Attik Siyah Astarlı seramikler ile birlikte, kırmızıdan koyu kahveye veya siyah mat astarlı buluntuları "Hellenistik Seramikler" başlığı altında incelerken, "Doğu Sigillata" başlığı altında Kenyon'un terminolojisini kullanmış ve Doğu Sigillata A tanımlı seramikleri incelemiştir (Christensen ve Johansen, 1971: 1-56). Berlin ve Slane, Tel Anafa malzemelerini Terra Sigillata ve Siyah Astarlı seramikleri "The Fine Wares" başlığı altında incelemiştir (Berlin ve Slane, 1997: 255-256).

Rotroff, 1997 yılında Atina Agora'nın Hellenistik Dönem'e tarihli seramik buluntularını Klasik kültürden gelen formlar ile Hellenistik Dönem'den gelen formları ayırarak incelemiştir (Rotroff, 1997).

Batı ve Doğu Sigillata olarak iki gruba ayrılmış olan Terra Sigillata grubu seramikler, bu adlandırmaları üretim bölgelerinin coğrafi konumlarına göre almışlardır. İtalya ve çevresindeki eyaletlerde üretilmiş olanlar Batı Sigillata, Anadolu'da üretilen seramikler ise Doğu Sigillata olarak tanımlanmıştır. Yayılım alanı gittikçe genişleyen ve Hellenistik - Roma dönemi boyunca kullanılmış olan bu seramiklerin hamur, astar ve kap formlarındaki farklılıklar nedeni ile kendi içlerinde alt gruplar oluşturduğu ve bu grupların üretim yerlerinin de tek bir noktadan değil de farklı coğrafyadaki merkezlerde üretildiği anlaşılmıştır. Terra Sigillata seramiklerin üretim merkezlerine göre adlandırıldıkları görülmektedir. Örneğin İtalya'nın Arezzo kenti üretimleri Arretine Sigillataları, bir başka yerel atölyelerden biri Fransa'nın Galya Bölgesi üretimleri Galya Sigillata olarak tanımlanmaktadır (Hayes, 2008: 41). Batı Anadolu'da Çandarlı'da üretilen Doğu Sigillata C seramikleri aynı zamanda Çandarlı Sigillata olarak tanımlanmaktadır ve benzeri tanımlama Kıbrıs sigillataları için de geçerlidir.

## DÖRDÜNCÜ BÖLÜM

### 4. TERRA SIGILLATA ÜRETİMİ VE ANADOLU'DA ÜRETİM MERKEZLERİ

Anadolu'da Hellenistik ve Roma Dönem'leri boyunca üretilmiş ve kullanılmış, Arkeolojik araştırmalarda tespit edilen Terra Sigillata seramikler üzerine yapılan incelemelerde, seramiklerin üretimleri, üretildikleri bölgeler ve dağılım alanları hakkında her geçen gün yeni bilgiler edinmekteyiz.

#### 4.1. TERRA SIGILLATA ÜRETİM TEKNİĞİ

Hellenistik ve Roma İmparatorluk Dönem'lerinde kullanılan Terra Sigillata sofrta kaplarına özgü hamur ve astar yapım tekniklerinden dolayı bu kaplar için Terra Sigillata terimi kullanılmaktadır. Terra Sigillata kapların hamuru iyi elenmiş ince, katkıları çıplak gözle görülemeyecek kadar özlüdür (Hayes, 1985: 9; Tülek, 2020: 2). Hayes, Terra Sigillata seramiklerin hamur renginin pembe, sarıdan açık turuncuya ve kırmızımsı sarı renklerde değişiklik gösterebildiğini ve bu renk değişikliğinin sebebini farklı atölyelerde ya da farklı fırınlarda pişmesinden kaynaklı olabileceğini belirtmiştir (Hayes, 2008: 14).

Metal kaplara öykünerek, pişmiş toprak kilden üretilmiş olan Terra Sigillata kaplar genellikle tabak, çanak ve bardak formlarında üretilmiş, az sayıda da kapalı form testi örnekleri de bulunmaktadır. Metal kaplardan aldıkları şekil örneklerinden hem kalıpta hem de çarkta kilden üretmişlerdir (Hayes, 2008: 9).

Terra Sigillata sofrta kaplarını diğer seramiklerden ayıran özelliği ise astarının yapımı, uygulanışı ve bu uygulamadan sonra elde edilen parlak görünümüdür. Terra Sigillata astarı ince taneli kil ve su karışımından elde edilen bir astar çeşitidir. Romalı çömlekçiler, hazırladıkları astarı kap üzerine uyguladıktan sonrasında uygun oksidasyon atmosferdeki fırında pişirerek parlak ve kırmızı renkli kaplar elde

etmişlerdir (Çobanlı, 1996: 59). Terra Sigillata kaplarının astarına parlaklık ve kaliteli görünümü veren ise kilin bünyesinde bulunan demir ve kireçtir.

Astar uygulamasında sırasında çömlek ustaları kabın önce bir yarısı daha sonra diğer yarısını daldırır ve böylece astarlar kabın yüzeyinde üst üste gelerek daha koyu renkli bir iz oluşturur. İşte bu iz “Çift daldırma izi” olarak tanımlanır ve bu kabın astarlanmasına özgü bir özelliktir (Hayes, 2008: 11). DSA sofrası kaplarının erken örneklerinde astar uygulamasında kabın iç kısmında fırça izleri görülürken, Roma İmparatorluk Dönem’lerinde astar daha koyu renklerde kaliteli ve pürüzsüz bir şekilde yapılmıştır (Hayes, 1985: 9). Bu aşamadaki uygulamada bir bez yardımı ile astarın parlatıldığı düşünülebilir.

Çömlekçiler tarafından fırınlanmaya hazır olan Terra Sigillata seramikler fırına yerleştirilirken her birinin ayağı bir önceki kabın tondosuna yerleştirilip, elde edilen  $\pm 850$  veya üstü derecedeki sıcaklıkta pişirilmektedir (Mirti vd 1999: 1430). Seramik fırınların ateşleme ve ısının fırın içindeki dağılımı her zaman için sabit bir derecede olmadığından tek bir fırından çıkan seramiklerde bile bu ısı farkından dolayı kabın hamur ve astar renklerinde farklılıklar görülmektedir (Tülek, 2020: 3).

Terra Sigillata kaplar çömlekçiler tarafından çeşitli dekoratif motiflerle bezenmiştir. Eş merkezli yivler, rulet bezeme, İsis tacı ve çömlekçi damgaları gibi motifler, Terra Sigillata tabak ve çanak formlarında kullanılmaktadır. En erken örneklerde boyalı desenler de görülmektedir (Hayes, 2008: 16). Geç Hellenistik Dönem’e ait tabak formlarında eş merkezli yivler ve palmet motifi görülürken, MÖ 1. yüzyıl örneklerinde dışa evrik dudaklı formlarda inci dizisi, yumurta dizisi ve çoğunlukla basit dikdörtgen şeklinde çömlekçi damgaları görülmektedir (Hayes, 1985: 10).

Kalıp yapımı kabartma desenleri, Hellenistik Dönem’den de bilinen kalıp yapımı Megara çanaklarında kullanılan ve sonrasında Arretine kalıp yapımı formlarından bilinen desenler yaygın bir şekilde kullanılmıştır (Hayes, 2008: 16). Kalıp yapımı çanak formlarının dış yüzeyinde ise palmet yaprakları ve dikey yivler görülmektedir. Bu kalıp yapımı çanakların kullanımı MS 1. yüzyıl boyunca devam etmiştir (Hayes, 2008: 16).

## 4.2. ANADOLU ÜRETİM MERKEZLERİ

Doğu Sigillata seramikleri arasında en erken üretilen Doğu Sigillata A, (şimdiden sonra DSA olarak geçecektir) daha önce yapılan bir çalışmada erken bir adlandırma ile Bergama üretimi olarak tanımlanmıştır (Zahn, 1904: 447-448). Kenyon, devetüyü – pembemsi hamur renkli, koyu kırmızı - kahverengi parlak astar özellikleri gösteren bu grubun üretim merkezi için Kuzey Suriye Bölgesi'ni göstermiş ve Samaria DSA buluntularını MÖ 1. yüzyılın 2. yarısından MS 1. yüzyıllar arasına yerleştirmiştir (Kenyon ve Crowfoot, 1957: 282-284). Antakya ve Tarsus'ta Hellenistik ve Roma "Bergama" olarak tanımlanan DSA için Hayes, bu ayrımın aynı üretim merkezlerinden kaynaklı olduğunu belirtmiştir. Jones, Tarsus Gözlükule'nin Roma Dönemi'nde bir üretim merkezi olabileceğini belirtir (Jones, 1950: 181). Hama ve Tell Anafa'da bulunan örneklerle birlikte DSA geniş bir üretim alanına yayıldığı anlaşılmıştır (Hayes, 2008: 13). Son yıllarda DSA seramikleri üzerine yapılan analizlerde kilde ofiyolit tespit edilmesi üzerine üretim merkezi olarak Doğu Akdeniz Bölgesi ve İskenderun'un kuzeyini işaret etmiştir (Schneider, 1995: 416; Hayes, 2008: 13-14). (Harita 6)

Doğu Sigillata B (şimdiden sonra DSB olarak geçecektir) tanımlanan seramik grubu önceleri Samos'da üretildiği düşünülmüşse de (Zahn, 1904: 447-448; Kenyon ve Crowfoot, 1957: 283) DSB seramiğinin aslında Anadolu'da Aydın Tralleis'de üretildiği anlaşılmıştır (Hayes, 2008: 31). DSB grubu hamur ve astar özelliklerindeki farklılar üzerine DSB 1 ve DSB 2 ikiye ayrılmıştır. MÖ 1. yüzyıllarda üretimi başlamış olduğu anlaşılan DSB grubu içerisinde DSB1 grubu, DSB2 grubuna göre hamuru daha sert dokulu, az mika katkılı ve astar rengi daha koyu renkte kırmızımsı kahverengi iken DSB 2 grubu yumuşak dokulu, yoğun mika katkılı ve hamur rengi pembeden kırmızıya değişmektedir (Hayes, 2008: 32). Ayrıca DSB1 grubunun Arretine Sigillatalarını taklit ettiği anlaşılmıştır (Hayes, 2008: 32). Hayes, DSB'lerin Ege Bölgesi'nde Efes, Samos, Priene yerleşimlerinde yoğun olarak kullanıldığını belirtmiş, Atina, Korint, Mısır ve güney Rusya'da bu grup seramiğin ele geçtiğini belirtir (Hayes, 2008: 32-36). Efes Antik Kenti'nin ise ana dağıtım merkezlerinden biri olduğu düşünülmektedir (Lund, 2003: 133).

Doğu Sigillata C (şimdiden sonra DSC olarak geçecektir) grubu erken ve geç olarak ikiye ayrılmaktadır (Kenyon ve Crowfoot, 1957: 283). DSC grubunun erken örnekleri MÖ 2. yüzyıldan MS 300 yıllarına geç örnekleri ise MS 1. yüzyıl başlarından MS 4. yüzyıla kadar üretilmiştir (Hayes, 2008: 49-53). Erken örneklerde hamur sarı-kırmızı, astar ise sarı-kırmızı olduğunu, geç örneklerde ise koyu kırmızı hamur üzerine parlak kırmızı astar uygulandığı belirtilmektedir (Kenyon ve Crowfoot, 1957; 283). 1912 yılında Loeschcke'nin Çandarlı'da tespit etmiş olduğu seramik grubunu Çandarlı Sigillata olarak tanımlaması üzerine Kenyon bu grubun üretim yeri olarak Çandarlı'yı işaret etmiştir (Loeschcke, 1912: 344-407; Kenyon ve Crowfoot, 1957: 283). Schäfer, Bergama Hellenistik Dönem seramiklerinin DSC'nin erken dönem ürünleri olduğunu belirtmiştir (Schäfer, 1968: 64-100). Bergama Sigillatalarını çalışın Meyer – Schlichtmann, Çandarlı'daki Sigillata seramikleri ile Bergama arasında farklılıklar olduğunu belirterek Bergama Sigillata adını kullanmaya devam etmiştir (Meyer-Schlichtmann, 1988: 13-14).

Doğu Sigillata D (şimdiden sonra DSD olarak geçecek olan grup önceleri Kıbrıs Sigillata tanımlı) seramikleri ince taneli kırmızımsı kahverengimsi hamur tonlarında olup metal görünümlü bir astar rengine sahip Erken Roma Dönemi'nde üretilen bir Sigillata grubu olup Filistin ve Mısır kıyı bölgelerinde kullanıldığı belirtilmiştir (Hayes, 2008: 53-54). 2000'li yılların başından itibaren Anadolu Akdeniz kıyısında Pamphylia Bölgesi'nde Aksu vadisinin içlerinde Pednelissos'ta çok sayıda DSD üretim fırınları bulunması üzerine artık DSD'nin Pamphylia'da ve Kıbrıs'ta eş zamanlı olarak üretildiği anlaşılmıştır (Hayes, 2008: 53; Vandeput ve Köse, 2009: 186).

Anadolu'da Terra Sigillata üretim merkezlerinden bir diğeri de Sagalassos Antik Kenti'dir. Çömlekçiler Mahallesi olarak adlandırılan bölgede yoğun olarak ele geçen seramik buluntuları ve seramik fırın atığı, Sagalassos'un Roma Dönemi'nde seramik üretimi yapan merkezlerden biri olduğu anlaşılmıştır (Waelkens vd 1990: 129; Willet ve Pobleme, 2015: 140 - 144).

## BEŞİNCİ BÖLÜM

### 5. OSMANİYE SERAMİK BULUNTULARININ İNCELENMESİ

Yukarıova Bölgesi'nde yürütülen Osmaniye Arkeolojik Yüzeysel Araştırması'nda tespit edilmiş Terra Sigillata seramiklerden tez çalışması kapsamında 524 adet seramik incelemeye alınmıştır. Yukarıova seramikleri hamur ve kap tipleri olarak kümelendirilmiş benzerleri kazıları yapılarak seramikleri incelenmiş coğrafik olarak öncelikle yakın ve sonra da uzak yerleşimlerden benzerleri bulunarak karşılaştırmaları yapılmıştır. Harmanlanmış tabakalardan yüzeysel araştırması sırasında belgelenmiş olan seramik malzemelerimiz, tipolojisi oturmuş ve kazılarda bulunmuş örneklerle dayanarak tarihlendirilmiştir.

Tezimizin kapsamındaki seramikler Osmaniye İli sınırları içinde araştırılan höyük, antik yerleşim, köy ve çiftlik, nekropol ve kalelerde belgelenmiştir. Tezimiz malzemesi 47 ayrı buluntu yerinde belgelenmiştir.

#### 5. 1. BULUNTU YERLERİ

Tez kapsamında incelenen Terra Sigillata seramikler Osmaniye İli'nin yedi İlçesi'nden altısında tespit edilmiştir; Düziçi, Kadirli, Merkez İlçe, Sumbas, Toprakkale ve Bahçe İlçe'lerinde bulunan 29 höyük, 10 antik yerleşim, 3 kale ve 5 nekropol seramik buluntularının bulunduğu yerleşim yerleridir.

Osmaniye İli'nin kapsadığı Yukarıova'nın en güneyinde kale ve höyük olmak üzere; Toprakkale Kalesi, Kürek Kalesi, Yapılıpınar Höyük ve Menetler Höyük bulunmaktadır (Tülek, 2012: 35). Toprakkale Kalesi, Terra Sigillata seramikleri kalenin eteklerinde bulunmuştur. Toprakkale Kalesi'nin kuzeybatısında konumlu Domuzdamı Kalesi'nde bulunan Terra Sigillata seramikler ise bazalt zemin üzerinde bulunmuştur (Tülek, 2020: 1). Bazalt bir zemin üzerine kurulu olan ve bir Ortaçağ kalesi olan Domuzdamı'nda ele geçen seramiklerin kültür tabakası ile

uyuşmamasından dolayı yasadışı müdahale sonucu diğer yerleşim yerlerinden gelmiş olduğu anlaşılmıştır (Tülek, 2020: 17).

En kuzeyinde ise Sumbas İlçesi'nin dağlık alanlarında Kabak Tepe Höyük, Taşlı Höyük 2 ve Kestel Tepe Antik Yerleşimi bulunmaktadır. Ovanın doğusunda bulunan Bahçe İlçesi'ndeki Roma Dönemi oda mezarlarında 2 adet ve Düziçi İlçesi'ndeki Karakuyu Antik Yerleşimi'nde 1 adet olmaz üzere, az sayıda mat astarlı seramik tespit edilmiştir. En batıda ise Neolitik Dönem'den itibaren yerleşim görmüş olan Devletsiz Höyük bulunmaktadır (Tülek, 2007: 65).

Osmaniye seramik buluntuları arasında siyah firmisli seramiklerin ele geçmiş olduğu; Toprakkale kalesi, Aygır, Kamışlı, Kırmıtlı, Mustafalı ve Telkovan Höyükleri ovanın sulamış olduğu Ceyhan nehri yakınlarında konumlu yerleşimler olması, Yukarıova'da nehirle beraber gelen bir Klasik kültürün söz konusu olduğunu anlaşılmaktadır. Aynı şekilde Megara kâselerinin ele geçmiş olduğu; Avşar, Çatal, Hünnaplı, Kamışlı, Kara, Menetler, Taşlı 1, Taşlı 2 ve Taşçıkan Höyükleri, Fakıuşağı ve Karataş Antik Yerleşimleri, Domuzdamı ve Toprakkale Kale'leri de nehir kenarına yakın olan yerleşimlerdir.

Osmaniye'de tespit edilen 29 höyük yerleşimi içerisinde Kalkolitik Dönem'den başlayarak neredeyse her dönem yerleşim görmüş olan höyüklerin, Hellenistik ve Roma Dönem'lerinde bir köy yerleşimi şeklinde yerleşildiğini anlamaktayız (Tülek, 2012: 33). Bunun yanı sıra antik yerleşimler arasında; Kastabala Antik Yerleşimi Hellenistik ve Roma Dönem'lerinde büyük bir metropol iken daha küçük ölçekli Kalfa, Karataş, Fakıuşağı, Örenşehir gibi yerleşimlerde de Terra Sigillata seramikler bulunmuştur.

Buluntuların yoğun olarak ele geçtiği merkezler: Kadırlı İlçe'sinde bulunan Hünnaplı Höyük, Kara Höyük, Taşlı Höyük 1, Merkez İlçe'de, Tatarlı Höyük yakınında konumlanmış olan Kamışlı Höyük, Kırmıtlı Höyük, Telkovan Höyük ve Kastabala Antik Kentidir. Sumbas'ta, Taşlı Höyük 2, Toprakkale'de ise Domuzdamı Kalesi, Toprakkale Kalesi, Tülek Höyük II ve Karataş Antik Yerleşimi'dir (Harita 7, Tablo 1). Yoğun olarak ele geçen seramikler, Tatarlı Höyük yerleşimi ile birlikte güneyde bulunan Kinet Höyük ve güneybatıda bulunan Sirkeli Höyük yerleşimleri ile

de yakın konumlarda bulunmaktadır. Yukarıova'da Terra Sigillata seramiklerin geniş bir yayılım alanı göstermiş olduğu anlaşılmaktadır.

## 5.2. HAMUR TİPLERİ

Hamur katkıları incelenmeye alınmış olan 524 adet seramikte, 6 hamur tipi belirlenmiştir ve bu tipleri hamur dokusu - katkılarındaki farklılık sebebiyle kendi içerisinde alt gruplara ayrılmıştır. Hamur tipleri alt gruplar ile birlikte toplam 31 ayrı hamur tipi oluşturmaktadır (Grafik 1).

Mat Astarlı Seramiklerin oluşturduğu TİP 1 hamur grubu A'dan C'ye kadar 3 alt gruba ayrılmış ve TİP 1 – B grubu kendi içerisinde 12 alt gruba daha ayrılmıştır. Mat Astarlı Seramikler ve yoğun olarak Doğu Sigillata A seramiklerinin oluşturduğu TİP 2 hamur grubu A'dan C'ye kadar 3 alt gruba ayrılmış olup bu gruplar kendi içlerinde alt gruplar oluşturmaktadır. Doğu Sigillata A seramiklerinin oluşturduğu TİP 3 hamur grubu iki alt ayrılmıştır. TİP 4 hamur grubunu Mat Astarlı seramikler oluşturmaktadır. TİP 5 hamur grubunu tek örnek olarak bulunan Batı Yamacı Stilindeki seramik oluşturmaktadır. Mat Astarlı ve Çeşitli grup içerisinde bulunan seramiklerden oluşan TİP 6 kendi içerisinde 3 alt grup oluşturmaktadır.

### 5.2.1. Tip 1 Hamur Grubu (Tablo 2)

Mat astarlı Terra Sigillata seramiklerin oluşturduğu TİP 1 hamur grubu ve alt grupları, hamur dokusu ve hamur katkı farkları ile birbirinden ayrılmaktadır. TİP 1 hamur grubu, A, B ve C alt grupları sırasıyla; yumuşak dokulu, orta sertlikte dokulu ve sert dokulu seramikler oluşturmaktadır (Tablo 2).

**TİP 1 – A:** TİP1 – B ve C grupları ile karşılaştırıldığında hamuru yumuşak bir dokuya sahip 2 adet seramikte ince taşçık, kireç katkı ve gözenek bulunmaktadır. 2 adet seramikte, hamur kırmızımsı sarı (5 YR6/6) ve devetüyü (10 YR 8/4) rengindedir.

**TİP 1 – B:** TİP1 – B grubundaki 80 adet seramik orta sertlikte ve ince taşcık, kireç katkılı ve gözenekli bir yapıya sahiptir. Hamur renkleri değişiklik göstermektedir. Devetüyü (10 YR 8/4), pembe (5 YR 7/4, 7.5 YR 8/4), sarımsı kırmızı (5 YR 5/6), açık kırmızı (2.5 YR 6/6, 6/8), kırmızımsı sarı (5 YR 6/6, 7/6, 7/8, 7.5 YR 7/6, 8/4), kırmızımsı kahve (5 YR 5/4, 6/4)'dir. Astarı siyah ve kırmızı tonlarında olup mat ve yarı mattır. Bazı örnekler tamamen astarlı iken dip parçalarında kaide kısmı astarsız olup kabın dış kısmında akıtma yöntemi ile gövdeye kadar astar uygulanmıştır. TİP 1 – A hamur grubu ile arasındaki fark hamurun orta sertlikte yapıya sahip olmasıdır. TİP1 – B hamur grubu kendi içerisinde alt gruplara ayrılmaktadır. Alt gruplar orta sertlikte hamur dokusunda olmakla birlikte hamur yapısındaki katkı ve gözeneklilik açısından birbirinden ayrılmaktadır.

**TİP 1 – B1:** 67 adet seramik orta sertlikte hamur dokusu mika, taşcık ve seyrek kireç katkılı, ince yatay kırıklı ve gözeneklidir. TİP 1 – B grubundan farkı mika katkı ve yatay kırıklı olmasıdır. Hamur rengi pembe (5 YR 7/4, 7.5 YR 4/6, 7/4, 8/4), açık kırmızı (2.5 YR 6/8), kırmızımsı sarı (5 YR 6/6, 6/8, 7.5 YR 7/6, 8/6), açık kahve (7.5 YR 6/4) renklerinde değişiklik göstermektedir. Astarı kahverengi ve kırmızı tonlarındadır. Tamamen astarlı örneklerin dışında yarı astarlı örnekler de bulunmaktadır. TİP 1 – B grubu ile astar özellikleri aynıdır.

**TİP 1 – B2:** 3 adet seramik orta sertlikte hamur dokusu mika, seyrek taşcık, kireç ve kuvars katkılı ve gözeneklidir. TİP1 – B1 hamur grubu ile arasındaki fark kuvars katkılı olmasıdır. Hamuru pembe (5 YR 8/4), kırmızımsı sarı (5 YR 6/6, 7/6) renklerinde. Astarı kırmızı ve tonlarında olup dip parçalarında içte astarlı dışta kaide astarsız gövde astarlıdır.

**TİP 1 – B3:** 11 adet seramikte orta sertlikte hamur dokusu taşcık, kireç katkılı ve ince yatay kırıklıdır. TİP1 – B2 ile arasındaki fark ise kuvars ve mika katkının bulunmamasıdır. Hamuru açık kahve (7.5 YR 6/4), açık sarımsı kahve (10 YR 6/4), devetüyü (10 YR 7/4, 8/3), sarı (10 YR 8/6), kırmızımsı sarı (7.5 YR 7/6) renklerinde. Astarı kırmızı ve kahve tonlarında, mattır.

**TİP 1 – B4:** 11 adet seramikte orta sertlikte hamur dokusu mika, taşcık ve kireç katkılı, bol gözenekli ve ince yatay kırıklıdır. TİP1 – B3 hamur grubundan farkı mika katkılı olmasıdır. Hamur rengi devetüyü (10 YR 8/3, 7/4), sarı (10 YR 8/8), açık kahve

(7.5 YR 6/4)'dür. Astarı siyah ve kırmızı tonlarda mat olup, tamamen astarlı örneklerle birlikte kaide dışı astarsız örnekler de bulunmaktadır.

**TİP 1– B5:** 4 adet seramikte orta sertlikte hamur dokusu kireç, şamot katkılı ve gözeneklidir. Hamur rengi devetüyü (10 YR 8/3), pembe (7.5 YR 7/4), kırmızı ve tonlarında (2.5 YR 6/8, 5 YR 6/6)'dır. Diğer TİP 1 alt gruplarından farkı ise hamurda şamot katkınının bulunmasıdır. Kırmızı ve kahverengi tonlarında mat astarlı örneklerin dip parçasında kaide dışı astarsızdır.

**TİP 1 – B6:** 6 adet seramikte orta sertlikte hamur dokusu taşçık katkılı ve gözeneklidir. Hamur rengi devetüyü (10 YR 7/3, 7/4), kırmızımsı sarı (5 YR 7/6, 7.5 YR 7/6) ve kahverengi (10 YR 5/3)'dür. Astarı kırmızı ve kahve tonlarında olup tamamen astarlı, mattır.

**TİP 1 – B7:** 4 adet seramikte orta sertlikte hamur dokusu mika, seyrek taşçık ve bol kireç katkılı ve gözeneklidir. Hamur rengi pembe (7.5 YR 8/4) ve kırmızı ve tonlarında (2.5 YR 6/6, 5 YR 7/6)'dır. Astarı kırmızı ve tonlarında olup mattır.

**TİP 1 – B8:** 11 adet seramikte orta sertlikte hamur dokusu seyrek taşçık, bol kireç katkılı ve gözeneklidir. Bu grubun TİP1 – B7'den farkı mika katkı bulunmamasıdır. Hamur rengi pembe (5 YR 7/4, 7.5 YR 8/4) ve kırmızı ve tonlarında (2.5 YR 5/4, 6/8, 5 YR 6/6, 7/6)'dır. Astarı kırmızı ve tonlarındadır. Kahverengi tonlarda astarlı ağız ve dip parçaları da bulunmaktadır.

**TİP 1 – B9:** 4 adet seramik ince cidarlı, orta sertlikte hamur dokusu mika, taşçık, özlü ve kum katkılıdır. Hamur rengi pembe (7.5 YR 8/4) ve kırmızımsı sarı (5 YR 7/6, 7.5 YR 7/6)'dır. Astarı siyah ve yarı mat örnekler ile birlikte tondosu kırmızı astarlı dışı astarsız dip parçası bulunmaktadır.

**TİP 1 – B10:** 12 adet seramikte orta/sert hamur dokusu, taşçık, kireç katkılı ve yatay kırıklıdır. Hamur rengi kırmızımsı ve tonlarında (2.5 YR 5/8, 6/8, 5 YR 6/6), açık kahve (7.5 YR 6/4) ve kahverengi (7.5 YR 5/4)'dir. Astarı kırmızı ve kahve tonlarında olup mat/yarı mattır.

**TİP 1 – B11:** 11 adet seramikte orta sertlikte dokusu seyrek iri taşçık ve kireç katkılıdır. Hamur rengi devetüyü (10 YR 7/4), pembe (7.5 YR 7/4, 8/4) ve kırmızımsı

sarı (5 YR 6/6, 7/6, 7.5 YR 7/6)'dır. Astarı kırmızı ve kahve tonlarında olup mat/yarı mattır.

**TİP 1 – B12:** 9 adet seramikte orta sertlikte hamur sıkı dokulu, bol kireç, seyrek taşıcık katkılı ve ince yatay kırıklıdır. Hamur rengi devetüyü (10 YR 8/3), açık kahve (7.5 YR 6/4), kırmızımsı sarı (5 YR 6/6, 7/6) ve kırmızımsı kahve (5 YR 5/4)'dir. TİP 1 – B12 içerisinde bulunan 9 adet seramik parçası astarı siyah olup parlaktır.

**TİP 1 - C:** 7 adet seramiğin hamuru sert dokulu ve ince cidarlıdır. Hamur taşıcık, kireç ve mika katkılı olup gözenekli bir yapıya sahiptir. Hamur rengi devetüyü (10 YR 8/4), pembe (7.5 YR 7/4) ve kırmızı ve tonlarında (2.5 YR 6/8, 5 YR 6/6)'dır. Kırmızı ve tonlarında astarlı kap parçalarıdır. Mat astarlı örnekelerin ağız parçaları yarı mat astarlı ve alacalı bir görünümündedir.

### 5.2.2. Tip 2 Hamur Grubu (Tablo 3)

TİP 2 hamur grubu ve alt gruplarını Hellenistik – Roma geçiş ürünleri ve Doğu Sigillata A kaplar oluşturmaktadır. TİP 2 hamur grubu ve alt gruplarını yumuşak dokulu ve orta sertlikte dokulu seramikler oluşturmaktadır (Tablo 3).

**TİP 2 – A:** 30 adet seramikte yumuşak dokulu hamur ince taşıcık ve kireç katkılı, gözenekli ve yatay kırıklıdır. Hamur rengi devetüyü (10 YR 8/4), pembe (5 YR 7/4, 7.5 YR 8/4), kırmızı ve tonlarında (2.5 YR 6/8, 5 YR 6/6, 7/6, 7.5 YR 8/6)'dır. Kırmızı ve tonlarında yarı mat astarlıdır.

**TİP 2 – A1:** 10 adet seramikte yumuşak dokulu hamur mika, ince taşıcık ve kireç katkılı, gözenekli ve yatay kırıklıdır. TİP 2 – A ile farkı mika katkılı olmasıdır. Devetüyü (10 YR 8/3), pembe (7.5 YR 8/4), Açık kırmızı (2.5 YR 6/8) ve kırmızımsı sarı (5 YR 6/6, 7/6, 7.5 YR 7/6)'dır. Astarı kırmızı ve tonlarında olup yarı mattır. Bir adet ağız parçasının iç astarı kırmızı dış astarı ise kahverengidir.

**TİP 2 – B:** 13 adet seramik orta sertlikte hamur ve sıkı dokusu ile TİP 2 – A hamur grubundan ayrılmakta ve ayrı bir grup oluşturmaktadır. Bu grupta ince taşçık katkı gözlemlenmiştir. Hamur rengi devetüyü (10 YR 8/3, 8/4), pembe (7.5 YR 8/4), kırmızımsı sarı (5 YR 7/6)'dır. Astarı kırmızı ve tonlarında, yarı mat astarlı olup astar yüzeyinde çift daldırma izleri görülmektedir.

**TİP 2 – B1:** 6 adet seramik orta sertlikte hamur dokusu mika ve ince taşçık katkıdır. Hamur rengi devetüyü (10 YR 8/4), pembe (2.5 YR 8/4), kırmızımsı sarı (5 YR 6/6)'dır. Astarı kırmızı ve tonlarında yarı mattır.

**TİP 2 – B2:** 7 adet seramikte orta sertlikte hamur dokusu taşçık katkılı ve seyrek gözeneklidir. Hamur rengi devetüyü (10 YR 8/3), sarı (10 YR 8/6), pembe (7.5 YR 8/4)'dir. Astarı kırmızı ve tonlarında yarı mat olup astar yüzeyinde çift daldırma izleri görülmektedir.

**TİP 2 - C:** 93 adet seramik ile TİP 2 hamur grubunun büyük çoğunluğunu oluşturan TİP 2 – C hamur grubunda hamur orta sertlikte taşçık ve kireç katkılı olup yatay kırıklıdır. Hamur rengi devetüyü (10 YR 8/3, 8/4), pembe (5 YR 7/4, 7.5 YR 8/4), açık kırmızı (2.5 YR 6/6, 6/8), kırmızımsı sarı (5 YR 6/6, 7/6, 7.5 YR 7/6, 8/6)'dir. Doğu Sigillata A hamur grubu içerisinde en yoğun grubu oluşturan TİP 2 – C'nin astarı kırmızı ve tonlarında yarı mat/parlaktır. Astar yüzeylerinde çift daldırma izleri görülmektedir.

**TİP 2 - C1:** 4 adet seramikte orta sertlikte hamur dokusu mika ve ince taşçık katkıdır. Hamur rengi açık kahve (7.5 YR 6/4) ve kırmızımsı sarı (5 YR 7/6) olup astarı kırmızı ve tonlarındadır.

**TİP 2 - C2:** 4 adet seramikte orta sertlikte hamur dokusu taşçık katkılı ve yatay kırıklıdır. Hamur rengi kırmızımsı sarı (5 YR 6/6, 7/6) olup astarı kırmızı, yarı mattır.

**TİP 2 - C3:** 29 adet seramikte orta sertlikte hamur dokusu mika, taşçık ve kireç katkılı, yatay kırıklıdır. Hamur rengi pembe (7.5 YR 8/4), kırmızımsı sarı (5 YR 6/6, 7/6, 7.5 YR 8/6), açık kahverengi (7.5 YR 6/4)'dir. Astarı kırmızı ve tonlarında olup üzerinde çift daldırma izleri görülmektedir.

**TİP 2 – C4:** 16 adet seramikte orta sertlikte hamur dokusu mika katkılı, gözenekli ve yatay kırıklıdır. Doğu Sigillata A astar özellikleri gösteren yarı mat ve

parlak astarlı seramik bulunmaktadır. Hamur rengi açık kırmızı (2.5 YR 5/8, 6/8), kırmızımsı sarı (5 YR 6/6, 7/6, 7/8, 7.5 YR 7/6)'dır. Astarı kırmızı ve tonlarındadır.

### 5.2.3. Tip 3 Hamur Grubu (Tablo 4)

TİP 3 hamur grubunu Doğu Sigillata A seramik malzemeleri oluşturmaktadır. TİP 3 hamur grubunu TİP 2 hamur grubundan ayıran özellik ise bu hamur grubunda bulunan seramiklerin hamur renklerinin devetüyü renginde olması ve astarlarının koyu kırmızıdan kahverengiye değişkenlik göstermesidir (Tablo 4).

**TİP3 - A:** 66 adet seramikte orta sertlikte hamur dokusu ince taşcık ve ince kireç katkılı, gözenekli ve yatay kırıklıdır. Hamur devetüyü (10 YR 8/3, 8/4) ve pembe (7.5 YR 7/3, 8/4) renktedir. Astarı kırmızı ve koyu kırmızı tonlarda yarı mat ve/veya parlaktır.

**TİP3 - A1:** 8 adet seramikte orta sertlikte hamur dokusu ince taşcık, ince kireç ve mika katkılı, gözenekli ve yatay kırıklıdır. TİP 3 – A ile farkı hamurda mika katkısı bulunmasıdır. Hamuru devetüyü (10 YR 8/3, 8/4), pembe (7.5 YR 8/4) ve tek bir seramikte kırmızımsı sarı (5 YR 7/6) hamur rengi gözlemlenmiştir. Astarı kırmızı ve koyu kırmızı tonlarında olup yarı mat ve/veya parlaktır.

**TİP 3 – B:** 6 adet seramikte sert hamur dokusu az mika, taşcık ve kireç katkılıdır. Hamuru açık kırmızı (2.5 YR 6/8), kırmızımsı sarı (5 YR 6/6, 7.5 YR 7/6), açık kahve (7.5 YR 6/4) renklerde değişiklik göstermektedir. Astarı kırmızı ve tonlarında, mattır. TİP 3A hamur grubundan farkı daha mat astarlı oluşu ve sert dokulu hamuru ile ayrı bir grup oluşturmaktadır.

### 5.2.4. Tip 4 Hamur Grubu (Tablo 5)

TİP 4 hamur grubunda mat astarlı ve geçiş ürünü özellikleri taşıyan seramik malzeme bulunmaktadır. 2 adet seramikte orta sertlikte hamur dokusu iri şamot ve taşcık katkılı, yatay kırıklar mevcuttur. Hamur rengi kırmızımsı sarı (7.5 YR 7/6) ve pembe (7.5 YR 8/4) renktedir. Astarı koyu kahverengi ve kırmızı olup mattır (Tablo 5).

### 5.2.5. Tip 5 Hamur Grubu (Tablo 5)

1 adet seramikte sert dokulu hamur dokusu ince taşcık ile seyrek kireç katkı ve gözeneklidir. Hamuru kırmızımsı sarı (7.5 YR 8/6), astarı ise içte tondo kısmında, dışta ise gövde kısmında kırmızı içte ise kırmızımsı sarı renktedir (Tablo 5).

### 5.2.6. Tip 6 Hamur Grubu (Tablo 5)

Bu grup içerisinde değerlendirilmeye alınan seramikler Mat Astarlı ve Çeşitli grup içerisinde değerlendirilmeye alınmış olan 5 seramik parçasından oluşmaktadır. Katkılarındaki farklılıklardan dolayı ayrı alt gruplarda yer almışlardır (Tablo 5).

**TİP 6 - A:** 2 adet seramikte orta sertlikte hamur sıkı dokulu, taşcık ve kireç katkıdır. Hamuru açık kırmızı (2.5 YR 6/6) renkte olup astarsızdır.

**TİP 6 - B:** 2 adet seramikte orta sertlikte hamur dokusu mika, iri taşcık ve iri kireç katkı ve gözeneklidir. İri katkı gövde parçasının hamuru kırmızı (2.5 YR 5/6, 6/8), astarı ise kırmızı mattır. Diğer iki gruptan farkı iri katkılar bulunmasıdır.

**TİP 6 - C:** 1 adet seramikte hamur sert ve sıkı dokulu, taşcık ve kireç katkıdır. Hamuru kırmızımsı sarı (5 YR 6/6) renkte, astarsızdır.

## 5.3. KAP TIPLERİ

Tez kapsamında ele alınan seramikler Hellenistik – Roma İmparatorluk Dönem’lerinde kullanılmış olan sofrta kaplarıdır. Seramik buluntular 6 ayrı ana başlık altında incelenmiştir. Siyah Parlak Astarlı Seramikler, Batı Yamacı Stili, Mat Astarlı Terra Sigillata, Megara kâseleri, Doğu Sigillata A ve Çeşitli başlığı altında incelenen çeşitli türdeki kap parçalarıdır. Mat Astarlı Terra Sigillata arasında balık tabakları, dışa evrik dudaklı tabaklar, yuvarlatılmış dudaklı tabaklar, içe evrik dudaklı “Echinus

çanaklar”, dik ağızlı çanaklar, Skyphos ve Kantharos ve testi gibi kap formları bulunmaktadır. Doğu Sigillata A sofrta kapları ise tabaklar ve çanaklardır.

Ayrıca tezimin malzemesi arasına da dâhil edilmiş olan 50 adet seramik Tülek tarafından 2020 yılında “Osmaniye Domuzdamı Kalesinde Bulunmuş Terra Sigillata Seramikler” başlıklı makalesinde çalışılmıştır. Tülek’in birkaç numune üzerinde yapmış olduğu makroskobik inceleme sonucunda seramikleri hamur ve astar özelliklerine göre iki ana gruba ayırmıştır. Mat/ yarı mat astarlı ve Erken Helenistik Dönem Siyah Astarlı seramikleri “Mat Astarlı Seramikler” içerisinde, daha parlak ve kalın astarlı olanları “Doğu Sigillata A” seramik grubu içerisinde değerlendirmiştir (Tülek, 2020: 3-17). Domuzdamı seramikleri üzerine yapılan makroskobik inceleme ise 2019 yılında 18. Ulusal Kil Sempozyum’unda sunulmuştur.

### **5.3.1. Siyah Parlak Astarlı Seramikler**

Klasik Dönem seramikleri, Attik kökenli siyah astarlı seramiklerin Hellenistik Dönem’de yerel taklitleri görülmektedir (Jones, 1950: 151). Osmaniye siyah astarlı seramikleri toplamda 8 adet olup, 4 adedi formu kesin olarak tanımlaması zor olan gövde parçalarıdır.

Kat. 1 – 8 arası numaralı siyah parlak astarlı 4 adet ağız ve 4 adet gövde parçası ile toplam 8 adet seramikten oluşmaktadır. Ağızların çapları 13 – 24 cm arasındadır. 8 adet seramik parçasının hamuru devetüyü, pembe, açık kahve, kırmızımsı kahve/sarı tonlarındadır. Hamuru orta sertlikte olup TİP 1 - B ve alt grupları B5 ve B12 grupları içerisinde yer almaktadır. Siyah parlak astarlıdır. Kat. 1 astarı içte siyah, dışta koyu kahvedir. Kat. 2 astar dışta kahverengi, içte dudak kısmı siyah astarlı olup gövdede kahverengi üzerine siyah bant bezelidir. Kat. 3 astarı soluk kırmızı, içte çift sıra yivlidir. Kat. 6 astarı içte kırmızı, dışta ise siyahtır.

Kat. 1 ağız parçası, % 3 korunmuş, küçük bir parçadır bu yüzden form hakkında kesin bir tanımlama yapmak zordur. Kat. 1’in benzeri örnekleri Tarsus ve Hama’da bulunmuş ve her iki merkezde de Skyphos olarak tanımlanmıştır. Jones

benzeri örneğini Orta Hellenistik döneme MÖ 3. yüzyıllara, Christensen ise MÖ 2. yüzyıla tarihlendirmiştir (Jones, 1950: 216; Christensen ve Johansen, 1971: 17).

Kat. 2 ağız parçası yuvarlak dudaklı düz ağızlı, muhtemel bir tabak ağızıdır. Benzeri örneği Samaria'da tabak olarak tanımlanmış olup MÖ 2. yüzyıl ve sonrasında görülmekte olduğu belirtilmiştir (Kenyon ve Crowfoot, 1957: 252).

Kat. 3 ağız parçası, hafif eğimli olup dudağı içbükey, gövde ince cidarlıdır. Benzeri örneği Bergama'da kupa olarak tanımlanmıştır. MÖ 2. yüzyıldan MÖ 1. yüzyıllara tarihlendirilmektedir (Meyer-Schlichtmann, 1988: 78).

Kat. 2 hafif eğimli düz ağızlı, dudağın iç kısmı içbükey olup yivlidir. Antakya benzeri örneği derin yarım küre kâse olarak tanımlanmıştır ve MÖ 3. - 2. yüzyıllara tarihlendirmiştir (Waagé, 1948: 12-15). Tarsus benzeri örnekleri "batı yamacı tarzı yarım küre kâse" olarak tanımlamıştır. Jones bu seramikler için batı yamacı tarzında ancak bezemesiz ve yerel seramikler olarak bahsetmektedir ve MÖ 3. yüzyıl sonundan MÖ 2. yüzyıla ortalarına tarihlendirilmiştir (Jones, 1950: 160, 219).

Kat. 5 – 8 numaralar arası gövde parçaları için kesin bir tanımlama yapabilmek mümkün olmamıştır. Kat. 5 gövde parçası kaliteli siyah astara sahip üzerinde yan yana sıralanmış palmet desenleri bulunmaktadır ancak gövde parçası form tanımlaması yapılamayacak amorf durumdadır.

Kat. 6 gövde parçasının benzeri örnekleri Antakya'da batı yamacı tarzı olabileceği düşünülmektedir (Waagé, 1948: 28). Tarsus benzeri örneği ithal örnekler arasında değerlendirilmiş olup MÖ 3. yüzyıl sonuna tarihlendirmektedir (Jones, 1950: 160). Yerel üretim ya da Tarsus üretimi Yukarıova Bölgesi "Batı Yamacı Tarzı" yerel üretim olabileceği düşünülmektedir.

Kat. 8 benzeri örneği Antakya'da bulunmuş olup Waagé bu formu balık tabağı olarak tanımlamış olup MÖ 4. – 3. yüzyıllara tarihlendirmektedir (Waagé, 1948: 11-15).

### 5.3.2. Batı Yamacı Seramiği

1901 yıllarında Atina Akropolis’inde yapılan kazı çalışmalarında ilk kez tanımlanan “Batı Yamacı” seramikleri, MÖ 4. yüzyıl sonlarından MÖ 1. yüzyılın başlarına kadar Atinalı çömlekçiler tarafından üretilmiştir (Rotroff, 1991: 59-60; Uğurlu, 1999: 147-148). Anadolu’nun birçok noktasına yayılan bu kaplar, Doğu Akdeniz’de seramik üretim merkezlerinden biri olan Tarsus’ta Orta ve Geç Hellenistik Dönem süresince üretilmiştir. Atina Akropolis’i Batı Yamacı seramiğinin hamuru genellikle mikalı, hamur rengi kırmızı, kahverengi ve pembe, astar ise parlak siyah renktedir. Tarsus’ta yerel Batı Yamacı örneklerde ise hamur kireç katkılı ve iri taneli, hamur rengi devetüyü, kırmızı, kırmızımsı kahve, astar ise siyah, kahverengi, kırmızı ve yarı mattır (Jones, 1950: 159-160; Uğurlu, 1999: 147-148).

Kat. 9 numaralı dip parçası Osmaniyeli seramikleri arasında Batı Yamacı stili olarak tanımlanan tek örnektir. Düz dipli olan parçanın dış kısmı yivlidir ve çapı 4 cm’dir. Hamur kırmızımsı sarı renkte olup, hamuru sert dokulu, ince taşcık ile seyrek kireç katkılı ve gözeneklidir. Hamur katkısı TİP 5 hamur grubu içerisinde değerlendirilmiştir. Astar rengi içte ve dışta kırmızı ve kahverengi olup yarı mattır. Dip parçasının içte, gövde kısmı kahverengi astarlı, astarın üzerinde krem rengi sarmaşık deseni bulunmaktadır.

Kat. 9’un benzeri örnekleri Antakya ve Tarsus’ta bulunmuştur. Waagé, Antakya’daki benzeri örnek için siyahtan kahverengiye değişiklik gösteren mat astar üzerine, krem rengi sarmaşık çizgiler ile bezemeli kaideli veya düz dipli olabileceğini belirtir ve bu kapları “ağız kenarı yuvarlatılmış derin yarım küre kâse” olarak tanımlar (Waagé, 1948: 12-15). Jones, Tarsus benzeri örneğinin yerel taklit olduğunu belirtmiştir (Jones, 1950: 159-160). Waagé, Antakya benzeri örneklerini Erken Hellenistik Dönem’in ikinci yarısına MÖ 3. yüzyıl sonlarına tarihlenmiştir (Waagé, 1948: 15). Jones ise benzeri örnekleri Orta ve Geç Hellenistik Dönem’e tarihlendirmiştir (Jones, 1950: 160).

### 5.3.3. Mat Astarlı Terra Sigillata

Ovalık Kilikia Bölgesi'nde Erken Hellenistik Dönem'den itibaren yerli çömlekçiler tarafından üretilmiş olan mat ve yarı mat astarlı kaplar görülmeye başlamıştır (Waagé, 1948: 13-15). Mat astarlı seramikler genellikle kaide kısımları astarsız bırakılmış, gövde ve ağız kısımları astarlanmış olmakla birlikte tamamen astarlı örnekleri de bulunmaktadır. Doğu Akdeniz Bölgesi'nde yaygın olarak kullanılmış olan mat astar tekniği pek çok farklı form çeşidinde kullanılmıştır (Marzec vd, 2019: 4104).

Osmaniye mat astarlı Terra Sigillataların benzerleri bölgeye yakın olan Antakya, Tarsus, Sirkeli Höyük, Kinet höyük ve Karataş gibi Kazı ve Yüzey Araştırması buluntuları arasında bulunmuş olup benzer örnekler Hellenistik Dönem içerisinde değerlendirilmiştir. Kilikia Bölgesi'ne yakın merkezler arasında Samaria, Hama ve Tell Anafa buluntuları arasında mat astarlı seramikler Erken Hellenistik Dönem'den Geç Hellenistik Dönem'e kadar kullanımı devam etmiştir. Bergama Antik Kenti'nin Hellenistik Dönem seramiklerini inceleyen Schäfer, mat astarlı seramikleri “ Kırmızı Mat Firnisli Seramik” olarak tanımlamıştır (Schäfer, 1968: 31). Hayes, Nea Paphos'ta mat astarlı seramikleri “Color Coated Ware” olarak tanımlamıştır (Hayes, 1991: 22; Marzec vd, 2018: 1035). Kilikia Bölgesi'nde bulunan Kinet Höyük'te Erken Hellenistik Dönem “Dribble Ware” olarak tanımlanmış olan seramiklerin Geç Hellenistik Dönem'de yerini Doğu Sigillata A'ların aldığı belirtilmiştir (Gates, 2015: 98).

Osmaniye mat astarlı Terra Sigillata buluntularında ağız, gövde ve dip parçaları ile birlikte 245 adet seramik değerlendirilmiştir. Bu seramikler arasında gövde parçaları amorf parçalar olduğu için benzeri örnekleri bulunamamış olup hamur ve astar özellikleri bakımından değerlendirilmeye alınmış ve katalog içerisinde yer verilmiştir. Formların tanımlamaları karşılaştırma yöntemi ile yapılmış ve buluntuların kap biçimlerini anlamlandırabilmek adına ağızlar için “MAS TİP” kısaltması kullanılmış ve 23 ayrı tipe ayrılmıştır. mat astarlı Terra Sigillata dip parçaları “MAS DİP TİP” kısaltması ifade edilmiş ve 25 ayrı tipe ayrılmıştır.

### 5.3.3.1. MAS Tip 1(Şek. 1-2)

Osmaniye mat astarlı Terra Sigillata seramikleri arasında MAS TİP 1 olarak tanımladığımız 15 adet parça bulunmaktadır. Kat. 10 – 24 numaralar arasındaki 15 adet ağız parçası literatürde genelde balık tabağı olarak tanımlanmıştır. Balık tabakları, genelde dışa devrik dudaklı, yayvan ve sığ tabaklardır. En belirgin ve önemli özelliği dışa devrilen dudağın merkeze doğru eğimli yayvan gövdenin tondo kısmında sosluk olarak adlandırılan bir çukurluğa ve halka kaideye sahip olmasıdır. Balık tabaklarını diğer mat astarlı seramiklerden ayıran bir diğer özelliği ise balık tabaklarının tamamen astarlanmış olmasıdır (Waagé, 1948: 13-14).

MAS TİP 1'in fizyolojik özelliklerine bakıldığında; ağız çapları 12 – 25 cm arasındadır. Hamur rengi devetüyü, pembe, açık kırmızı ve kırmızımsı sarı renklerinde. Astarı ise mat olup kırmızı, kırmızımsı kahve, koyu kahve ve siyah renktedir. Kat. 13 ve Kat. 24 diğer örneklerle karşılaştırıldığında yarı parlak kırmızı astarlı DSA seramiğinin astar özellikleri ile örtüşmektedir. Hamur dokuları orta sertlikte olan balık tabakları TİP1 hamur grubu ve alt grubu içerisinde. Yalnızca Kat. 13, TİP 2 – A1 hamur grubunda olup yumuşak dokulu bir hamur yapısına sahiptir.

Coğrafik olarak bakıldığında MAS TİP 1'in en yakın örnekleri: Antakya, Tarsus, Karataş, Nea Paphos, Hama, Tell Anafa, Samaria'da; Bölge daha da genişletildiğinde ise Bergama ve Atina Agora'da bulunmaktadır.

Kat. 10'nun benzeri örnekleri Antakya, Tarsus, Karataş ve Hama'da balık tabağı olarak tanımlanmaktadır. Siyah ve yarı mat astarı ile diğer Osmaniye balık tabakları örneklerden ayrılan Kat.10'nun Antakya, Tarsus ve Hama örnekleri de siyah astarlıdır (Jones, 1950: 212; Şahin, 2014: 158; Christensen ve Johansen, 1971: 2-6;). Kat. 10'nun Waagé, Antakya benzerini MÖ 4. yüzyıl sonu – MÖ 3. yüzyıl sonuna, Jones, Orta Hellenistik Döneme, Christensen ise Hama'daki benzeri örneğinin Antakya ithali olduğunu belirtmiş ve tarihlenmesi Antakya buluntuları ile örtüşmektedir (Waagé, 1948: 11; Jones, 1950: 212; Christensen ve Johansen, 1971: 2).

Kat. 11'in benzeri örnekleri Tarsus, Karataş, Bergama ve Atina Agora'da bulunmaktadır. Karataş ve Atina Agora'daki benzeri örneği balık tabağı olarak tanımlanırken, Jones Tarsus'ta, benzerini fincan tabağı, Schäfer ise Bergama'da

benzeri örneğini kâse olarak tanımlamıştır (Jones, 1950: 212; Şahin, 2014: 147; Hayes, 1985: 13-14; Schäfer, 1968: 35). Kat. 11'in Tarsus benzeri örneği MÖ 3. yüzyıl ortalarına tarihlenirken, Schäfer, Bergama'daki benzerini MÖ 3. yüzyıl – MÖ 2. yüzyıl arasına tarihlendirmiştir (Jones, 1950: 155; Schäfer, 1968: 35-36). Atina Agora'da ise Hayes, Form 1 olarak tanımlayıp MÖ 100 öncesine tarihlemektedir (Hayes, 1985: 14).

Kat. 12'nin dışa devrilen dudağın aşağıya sarkan kıvrımı Antakya, Hama ve Atina Agora'daki örnekleri ile benzerlik göstermekte olup balık tabağı olarak tanımlanmıştır (Waagé, 1948: 11; Christensen ve Johansen, 1971: 2-7; Hayes, 1985: 13-14). Kat. 12'nin Antakya benzeri örnekleri Geç Hellenistik Dönem kırmızı astarlı kapları ile benzerlik göstermekte olup MÖ 3. yüzyıl – MÖ 2. yüzyıl sonlarına tarihlendirilmiştir. Christensen, Hama benzeri örneğini MÖ 4. yüzyıl sonu – MÖ 3. yüzyıl sonuna, Hayes Form 1 benzeri ise MÖ 100 öncesine tarihlemektedir (Waagé, 1948: 11; Christensen ve Johansen, 1971: 2-7; Hayes, 1985: 14).

Kat. 13 form bakımından Hellenistik özellikler gösterirken, astarı rengi ve dokusu Doğu Sigillata A özellikleri göstermektedir. Bergama'da Meyer benzeri örneği DSA seramikleri arasında balık tabağı olarak değerlendirmiştir. Hama'daki benzeri örneğinde ise kabın dışa devrilen dudak kısmı ile birebir örtüşmekte ve balık tabağı olarak tanımlanmaktadır (Christensen ve Johansen, 1971: 2-7). Kat. 13, Bergama'da MÖ 1. yüzyılın ikinci yarısı – MS 1. yüzyıla tarihlenirken Hama'da ise MÖ 4. – 1. yüzyıllar arasına tarihlendirilmektedir (Meyer-Schlichtmann, 1988: 147; Christensen ve Johansen, 1971: 2).

Kat. 14, 15 ve 16 diğer balık tabağı formları ile karşılaştırıldığında dışa devrilen dudağın sarkıklığı dikkat çekmektedir. Kat. 14'ün en yakın örneği Antakya'da balık tabağı olarak tanımlanmıştır (Waagé, 1948: 7). Rotroff, Atina Agora benzeri örneğini balık tabağı olarak tanımlamış olup MÖ 290 – 275 yılları arasına tarihlendirmiştir (Rotroff, 1997: 146-149). Kat. 15 ve 16'nın benzeri Antakya, Hama, Tell Anafa ve Atina Agora'da balık tabağı olarak tanımlamıştır. Nea Paphos'da P. Wladyka, benzeri örneğini mat astarlı yerel balık tabağı olarak tanımlamıştır (Waagé, 1948: 11; Slane, 1997: 275-276; Christensen ve Johansen, 1971: 2-6; Papuci-Wladyka, 1995: 76; Rotroff, 1997: 146-149). Kat. 14 – 16 numaralar arası parçalar Antakya'da MÖ 4. – MÖ 1. yüzyıllara tarihlendirilmiştir (Waagé, 1948: 11-15). Hama ve Tell Anafa'daki benzer örnekleri MÖ 4. yüzyıl – MÖ 1. yüzyıl arasına tarihlendirilirken,

Papuci-Wladyka, Nea Paphos'taki benzeri örneğini MÖ 210 – 175'e tarihlenmiştir (Berlin ve Slane, 1997; 275-276; Christensen ve Johansen, 1971: 2-7; Papuci-Wladyka, 1995: 76). Atina Agora benzeri örneği MÖ 225 – 200 yılları arasına tarihlendirilmiştir (Rotroff, 1997: 146-149).

Kat. 17 – 22 numaralar arasındaki tabakların benzeri örnekleri Antakya'da Erken Hellenistik Dönem'in ara form örnekleri arasında olup balık tabağı olarak tanımlanmıştır (Waagé, 1948: 15). Balık tabağı olarak tanımlanmış formlar arasında Kat. 17'nin Karataş'taki benzeri örneğini Şahin, balık tabağı veya çanak olarak tanımlarken, Kenyon, Samaria'daki benzeri örneğinin balık tabağı ağız formu ile benzerlik gösterdiğini ancak tondoda bulunması gereken çukurluğun bulunmadığını belirtmiş ve sığ kâse olarak tanımlamıştır (Şahin, 2014: 148; Kenyon ve Crowfoot, 1957: 264). Kat. 17 - 22 numaralar arasındaki ağızların Antakya'daki benzeri örnekleri MÖ 4. yüzyıl ve MÖ 2. yüzyıllar arasına tarihlendirilmektedir (Waagé, 1948: 15). Kat. 17'nin Samaria'daki benzeri örneği ise MÖ 2. yüzyıla tarihlendirilmiştir (Kenyon ve Crowfoot, 1957: 263).

Kat. 23'ün benzeri Karataş'ta balık tabağı veya çanak olarak tanımlanmıştır. Samaria'daki benzeri ise balık tabağı olarak tanımlanmıştır (Şahin, 2014: 148; Kenyon ve Crowfoot, 1957: 263). Kat. 23'ün benzeri örneği Samaria'da MÖ 2. yüzyıla tarihlendirilmiştir (Kenyon ve Crowfoot, 1957: 263).

Kat. 24'ün astar özellikleri incelendiğinde Kat. 13'deki gibi astarı DSA örnekleri ile örtüşmektedir. Kabın benzeri örneği Antakya'da balık tabağı olarak tanımlanmıştır (Waagé, 1948: 15). Kat. 24 Antakya'da Hellenistik Dönem'in yerel örnekleri arasında gösterilmekte ve MÖ 2. yüzyıllara tarihlendirilmektedir (Waagé, 1948: 15).

Balık tabakları Doğu Akdeniz'de Hellenistik Dönem'in erken dönemlerinden itibaren kullanılmaya başlanmıştır. Balık tabakaları yerel çömlekçiler tarafından, Yunan ithallerini taklit edip daha sonrasında kendine özgü yerel formlar üretilmeye başlanmış ve yerli çömlekçiler tarafından daha küçük formda yapılmıştır (Waagé, 1948: 15). Osmaniye balık tabaklarına bakıldığında da bu durum açıkça görülmektedir.

### 5.3.3.2. MAS Tip 1A (Şek. 3-4)

MAS TİP 1A, Osmaniye buluntuları arasında dışa devrik dudaklı tabak olarak tanımlanan Kat. 25 ve Kat. 26 ile 2 adet ağız parçasından oluşmaktadır. Fizyolojik özelliklerine bakıldığında Kat. 25'in ağız çapı 12 cm iken Kat. 26'nın ağız çapı 19 cm'dir. Hamur renkleri açık kırmızı ve devetüyü rengindedir. Astarları mat olup kırmızı ve sarımsı kırmızıdır. Hamur dokuları orta sertlikte olup TİP 1 – B hamur grubunun alt grupları arasında değerlendirilmiştir.

Kat. 25 - 26, benzeri örnekleri Tarsus ve Bergama'da bulunmuştur. Jones, benzeri örneklerini fincan tabağı olarak tanımlarken, Schäfer, Bergama'ki benzeri örneğini kâse olarak tanımlamıştır (Jones, 1950: 155; Schäfer, 1968: 35-36). Tabaklar, Tarsus'ta MÖ 3. yüzyıl ortalarına tarihlendirilirken, Bergama'daki örnekleri Attik formun taklitleri olmakla birlikte Hellenistik II dolgu tabakasında bulunmuş olup MÖ 3. – MÖ 2. yüzyıllar arasına tarihlendirilmiştir (Jones, 1950: 155; Schäfer, 1968: 35-36).

### 5.3.3.3. MAS Tip 2

MAS TİP 2, Kat. 27 dışa devrik ağızlı seramiğin gövdesi muhtemel konik devam etmektedir. Hamur rengi pembedir. Hamuru orta sertlikte olup TİP 3 – A hamur katkı grubu içerisindedir. Astarı kırmızı mattır.

Kat. 27'nin benzeri örnekleri Tarsus, Hama ve Atina Agora'da bulunmuştur. Tarsus benzeri örneğini Jones, dışa devrik dudaklı tabak olarak tanımlanmıştır (Jones, 1950: 212-213). Hama benzeri örnekleri arasında fig. 4, 34 numaralı kâse ile eşleşmektedir (Christensen ve Johansen, 1971: 2-9). Rotroff, Atina Agora benzeri örneğini tabak olarak tanımlamış olup MÖ 2. yüzyıl sonu MÖ 1. yüzyıl başına tarihlendirilmiştir (Rotroff, 1997: 149). Kat. 27'nin Tarsus benzeri örneği Orta Hellenistik Döneme MÖ 3. yüzyıllara, Hama benzeri örnekleri ise MÖ 4. yüzyıl sonu MÖ 3. yüzyıllara tarihlendirilmektedir (Jones, 1950: 213; Christensen ve Johansen, 1971: 2- 9).

Rotroff, Tarsus ve Hama benzeri örnekeleri ile karşılaştırdığında daha geç aralıklara tarihlendirme yapmıştır. Tarsus ve Hama buluntu merkezleri Osmaniye buluntularına daha yakın merkezler olduğu için bu merkezlerin tarihlendirmesi daha yakındır.

#### 5.3.3.4. MAS Tip 3 (Şek. 5-6)

MAS TİP 3, Kat. 28 - 38 numaralar arasındaki 11 adet ağız parçasından oluşmaktadır. Benzer örneklerine bakıldığında bu seramikler yuvarlatılmış dudaklı tabak olarak tanımlanmıştır.

MAS TİP 3'ün fizyolojik özellikleri incelendiğinde ağız çapları 14 - 30 cm arasında değişiklik göstermektedir. Hamur rengi kırmızımsı sarı, sarımsı kırmızı, açık kahve ve pembe renklerindedir. Astar rengi ise kırmızı ve tonlarındadır. Kat. 28 - 38 numaralar arasındaki Orta sertlikte hamur dokusuna sahip tabaklar, TİP 1 – B hamur grubu ve alt grupları arasında yer almaktadır.

Yuvarlatılmış dudaklı tabakların en yakın örnekleri; Antakya, Tarsus, Karataş, Nea Paphos, Yüceören, Samaria, Hama ve Bergama'da bulunmaktadır.

Kat. 28 ve 29'un benzeri örneği tek bir merkezde, Antakya'da bulunmuş ve Balık tabağı olarak tanımlanmıştır (Waagé, 1948: 12). Kat. 28 ve 29'un benzerini Waagé, MÖ 3. yüzyıl sonu ile MÖ 2. yüzyıl ortalarına tarihlendirmektedir (Waagé, 1948: 15).

Kat. 30'un Waagé, Antakya benzeri örneğini balık tabağı olarak tanımlarken, Jones Tarsus benzeri örneğinin tabak ya da çanak olabileceğini söyler. Samaria'daki benzeri ise Geç Hellenistik Dönem seramikleri arasında değerlendirilmiştir (Waagé, 1948: 12; Jones, 1950: 213; Kenyon ve Crowfoot, 1957: 233-234). Antakya örneklerinde siyah mat astarlı örnekleri de bulunan Kat. 30'un benzerini Waagé, MÖ 3. – 2. yüzyıllar arasına tarihlendirmektedir (Waagé, 1948: 12). Tarsus'ta MÖ 3. yüzyıllara, Samaria'da Orta ve Geç Hellenistik Dönem'e tarihlendirilmiştir (Jones, 1950: 155-156; Kenyon ve Crowfoot, 1957: 233).

Kat. 31 - 33 numaralar arası yuvarlatılmış dudaklı tabakları Waagé balık tabağı olarak tanımlamakta olup Nil Nehri Vadisi'nin karakteristik özelliklerinin devam ettiğini belirtir (Waagé, 1948: 11 – 12). Jones, benzeri örneğini tabak olarak tanımlamıştır. Tarsus örnekleri arasında bu formun siyah astarlı örnekleri de bulunmaktadır (Jones, 1950: 221). Karataş buluntuları arasında da benzeri örneğine rastlanmıştır (Şahin, 2014: 147). Hayes Nea Paphos benzeri örneğini balık tabağı olarak tanımlamıştır (Hayes, 1991: 27). Kat. 31, 32 ve 33 Antakya'da balık tabağı olarak tanımlanan 16k - 17a arasındaki ağızların kendi içlerinde bir tip gelişimi gösterdiği belirlenmiş ve MÖ 3. yüzyıl sonu – MÖ 2. yüzyıl ortalarına tarihlendirilmiştir (Waagé, 1948: 12 - 15). Jones Tarsus benzeri örneğini Orta Hellenistik Dönem'e MÖ 3. ve 2. yüzyıllar arasına tarihlemektedir (Jones, 1950: 162). Hayes ise benzeri örneğini MÖ 2. yüzyılın sonlarına tarihlendirmiş olup Augustus dönemine kadar devam etmiş olabileceğini belirtir (Hayes, 1991: 27).

Kat. 34'ün benzeri örneği Antakya, Tarsus ve Karataş'ta bulunmuş ve sığ tabak olarak tanımlanmakta olup yerel üretim olduğu belirtilmiştir (Waagé, 1948: 11; Jones, 1950: 213; Şahin, 2014: 147). Kat. 34'ün Antakya ve Tarsus benzeri örnekleri MÖ 3. – 2. yüzyıllara tarihlendirilmiştir (Waagé, 1948: 11; Tarsus, 1950: 213).

Kat. 35'in Waagé, Antakya'daki benzeri örneğini balık tabağı olarak tanımlamıştır (Waagé, 1948: 12). Tarsus, Nea Paphos ve Karataş'taki benzeri örneği tabak olarak tanımlanmış ayrıca Jones, sık kullanılan bir tip olduğunu belirtmiştir (Jones, 1950: 155; Şahin, 2014: 147; Papuci-Wladyka, 1995: 73-76). Kat. 35'in Antakya benzeri örneği MÖ 3. yüzyıl sonu – MÖ 2. yüzyıl ortalarına tarihlendirilmiştir (Waagé, 1948: 12 - 15). Sık kullanılmış olan bu formu Jones, Orta Hellenistik Döneme MÖ 3. yüzyıla tarihlendirmiştir (Jones, 1950: 155). Nea Paphos buluntuları arasındaki benzeri örneği ise MÖ 3. – 2. yüzyıllar arasına tarihlendirilmiştir (Papuci-Wladyka, 1995: 73-76).

Kat. 36 ve 37'nin benzerini Crowfoot, Samaria'da tabak olarak tanımlamıştır (Kenyon ve Crowfoot, 1957: 265). Şahin, Karataş'taki benzeri örneğini tabak olarak tanımlamıştır (Şahin, 2014: 147). Hayes Nea Paphos benzeri örneğini balık tabağı olarak tanımlamıştır (Hayes, 1991: 27). Crowfoot, Samaria örneklerini MÖ 2. – 1. yüzyıllar arasına tarihlemektedir (Kenyon ve Crowfoot, 1957: 265). Hayes ise MÖ 2. Yüzyılın sonlarına tarihlendirmiştir (Hayes, 1991: 27).

Kat 38'in benzeri örnekleri Karataş ve Samaria'da bulunmuştur. Samaria'daki benzerini Crowfoot kalınlaştırılmış kenarlı düz tabak olarak tanımlamıştır. Karataş'taki benzeri örneği ise tabak olarak tanımlanmıştır (Şahin, 2014: 147; Kenyon ve Crowfoot, 1957: 252). Kat. 38'deki tabak tipi Samaria'da oldukça yaygın kullanılan bu tip olup MÖ 2. – 1. yüzyıllar arasına tarihlendirilmiştir (Kenyon ve Crowfoot, 1957: 252).

#### **5.3.3.5. MAS Tip 4**

MAS TİP 4, Kat. 39 numaralı ağız parçası çapı 14 cm'dir. Hamuru pembe olup orta sertlikte TİP 2 – C hamur katkı grubundadır. Astarı kırmızı, mattır. Benzeri örneği Antakya'da tabak olarak tanımlanmış olup Waagé, bu seramikleri MÖ 3. yüzyıldan MÖ 2. yüzyılın son çeyreğine tarihlendirmektedir (Waagé, 1948: 23 - 27).

#### **5.3.3.6. MAS Tip 5 (Şek. 7-8)**

MAS TİP 5, Kat. 40 – 43 numaralar arasındaki 4 adet ağız parçasından oluşmakta olup dışa evrik dudaklı çanak olarak tanımlanmıştır. Dışa evrik dudaklı çanakların ağız çapları 8-16 cm arasında değişmektedir. Hamur rengi kırmızımsı sarıdır. Astarı kırmızı ve tonlarında olup mattır. Hamur dokusu orta sertlikte, TİP 1B ve TİP 2 – C4 hamur grubu ve alt grupları arasındadır.

Kat. 40'ın benzeri örneği Antakya, Tarsus, Hama ve Bergama'da bulunmuştur. Benzeri örnekleri çanak olarak tanımlanmıştır. Waagé, Antakya'daki örneklerinin çoğunun yerel olabileceğini belirtmiştir (Waagé, 1948: 12; Jones, 1950: 156, 213-214; Christensen ve Johansen, 1971: 9; Schäffer, 1968: 35). Antakya'daki benzeri örneğini Waagé, MÖ 4. yüzyıl – MÖ 3. yüzyıl sonuna tarihlendirmiştir (Waagé, 1948: 12-15). Jones, Tarsus benzeri örneğini Orta Hellenistik Döneme MÖ 3. yüzyıla tarihlendirmiştir (Jones, 1950: 156, 214). Christensen, Hama benzeri örneğini MÖ 4. yüzyıl sonlarına tarihlendirirken, Schäffer, Bergama örneğini MÖ 3. yüzyıl sonu – MÖ

2. yüzyıl ortalarına tarihlendirmiştir (Christensen ve Johansen, 1971: 9; Schäffer, 1968: 35).

Kat. 41 ve 42'nin benzeri örneği Antakya, Hama ve Bergama'da çanak olarak tanımlanmıştır. (Waagé, 1948: 12; Christensen ve Johansen, 1971: 9-13; Schäffer, 1968: 35). Antakya ve Hama benzeri örneği MÖ 4. yüzyıl – MÖ 3. yüzyıl sonuna tarihlendirmiştir. Schäffer Bergama örneğini MÖ 3. yüzyıl sonu – MÖ 2. yüzyıl ortalarına tarihlendirmiştir (Waagé, 1948: 14-15; Christensen ve Johansen, 1971: 9; Schäffer, 1968: 35).

Kat. 43'ün benzeri örneği Samaria ve Bergama'da bulunmuştur. Samaria benzeri örneği kâse olarak tanımlanmış olup MÖ 3. – 2. Yüzyıllara tarihlendirilmiştir (Kenyon ve Crowfoot, 1957: 223). Bergama'da C10 numaralı form ile benzerlik göstermektedir. Schäffer, bu seramikleri MÖ 3. – 2. yüzyıllara tarihlendirmektedir (Schäffer, 1968: 35).

#### **5.3.3.7. MAS Tip 5A**

Kat. 44 dik ağızlı, dışa evrik dudaklı ağız parçasının ağız çapı 14 cm'dir. Hamuru kırmızımsı sarı olup TİP 1- B11 katkı grubu içerisinde orta sertlikte dokulu, ince taşçık ve kireç katkılıdır. Astarı koyu kırmızımsı sarı (7.5 YR 7/6) olup yarı mattır. Kat. 44'ün benzeri örneği Antakya'da “Yerel Kâseler” arasında değerlendirilmiştir. Waagé, Kat. 44'ün benzeri örneğini Erken Hellenistik Dönem'in ikinci yarısına MÖ 3. yüzyıl – MÖ 2. yüzyıllara tarihlendirmektedir (Waagé, 1948: 29-30).

#### **5.3.3.8. MAS Tip 6 (Şek. 9-10)**

MAS TİP 6, Kat. 45 ve Kat. 128 numaralar arasındaki 84 adet içe evrik dudaklı çanakların ağız parçalarını kapsamaktadır. Osmaniye seramik buluntuları arasında en yoğun grubu oluşturan MAS TİP 6 kendi içerisinde 19 ayrı forma ayrılmış olup harflerle gösterilmiştir.

MAS TİP 6A, Kat. 45 – 50 numaralı 6 adet çanak parçasından oluşmaktadır. Ağız çapları 12 – 16 cm arasındadır. Hamur renkleri devetüyü, pembe ve kırmızımsı sarıdır. Orta sertlikte hamur dokusuna sahip 6 seramik katkılarına göre TİP 1 – B hamur grubu ve alt grupları içerisinde yer almaktadır. Kat. 45’in astarı içte kahverengi iken dışta dudak kısmı astarsız gövdeye doğru siyah ve kahverengi bantlı olup mattır. Kat. 46 – 50 arası numaralı seramiklerin astarı mat olup kahverengi ve kırmızı renklerde değişiklik göstermektedir.

MAS TİP 6A içerisinde bulunan çanakların en yakın örnekleri Antakya, Tell Anafa ve Samaria’da bulunmuştur. Waagé, siyah mat astarlı olan bu seramikleri yerel grup arasında değerlendirmiştir (Waagé, 1948: 10). Tell Anafa’da HELL2A tabakasından gelen “Black – Slipped predecessor” olarak tanımlanan çanakların benzeri örnekleri Antakya’da 75 numaralı içe evrik ağızlı seramiklerle ilişkilendirilmiştir (Berlin ve Slane, 1997: 278). Crowfoot, Samaria’daki benzeri örneklerini yerel grup arasında değerlendirmiş olup en yaygın ve en eski tiplerden biri olduğunu belirtmiştir (Kenyon ve Crowfoot, 1957: 248). Antakya’da olduğu gibi Samaria örneklerinin de çoğu siyah astarlıdır. Waagé, Kat. 45 ile 50 numaralar arasındaki seramiklerin benzeri örneklerini MÖ 4. yüzyıl’dan MÖ 2. yüzyıl arasına tarihlenmiştir (Waagé, 1948: 10-15). Crowfoot, Samaria benzeri örneğini MÖ 3. – 2. yüzyıllara tarihlenmiştir (Kenyon ve Crowfoot, 1957: 250).

MAS TİP 6B, Kat. 52 – 59 numaralar arası 9 adet ağız parçasıdır. Ağız çapları 11 ile 22 cm arasında değişiklik gösteren kapların hamur rengi kırmızımsı sarı ve pembe. Kat. 51 – 58 numaralar, orta sertlikte hamur dokusuna sahip ve TİP 1 – B alt grupları içerisinde (B1, B5, B8 ve B11) yer almakta iken Kat. 59, TİP1 – C hamur grubu içerisinde sert dokulu, mika, taşçık, kireç katkılı ve gözeneklidir. MAS TİP 6B’nin astar renkleri çeşitlilik göstermektedir. Kat. 51 yarı mat olup siyah, Kat. 52 kırmızımsı kahve, Kat. 53 ve 56 içte kırmızı dışta koyu kahve ve kırmızımsı kahve, Kat. 54 – 55 kırmızı, Kat. 57 ve 58’in astarı aşınmış, Kat. 59 içte dudak kısmı kırmızı bantlı gövdeye doğru kahverengi, dış astarda ise tam tersidir ve yarı mattır.

MAS TİP 6B’nin en yakın örnekleri Antakya, Tarsus, Nea Paphos, Hama, Bergama ve Atina Agora’da bulunmuştur. Antakya’da 75f ve 77a numaralı benzerleri ile örtüşmektedir (Waagé, 1948: fig. 2, 75f, 77a). Jones, benzeri örneklerini “yerel bezemesiz astarlı seramikler” arasında değerlendirmiştir (Jones, 1950: 153, 215). Kat.

51 – 53 arası numaralı ağızların Nea Paphos benzeri örneği “Colour Coated Ware” olarak tanımlamış olduğu mat astarlı formlar arasında içe evrik ağızlı çanak olarak tanımlamıştır (Hayes, 1991: 26). Kat. 52 ve 53 Hama benzeri örnekleri ile birebir örtüşmekte olup kâse olarak tanımlanmıştır (Christensen ve Johansen, 1971: 9). Schäffer, Bergama benzeri örneklerinin imparatorluk öncesi en yaygın kullanılan grup olduğunu belirtmiştir (Schäffer, 1968: 37). Rotroff, Atina Agora benzeri örneklerini içe evrik Echinus kapları Hellenistik tipler arasında değerlendirmiş olup MÖ 3. – 2. yüzyıllara tarihlendirmiştir (Rotroff, 1997: 161-163). Waagé, benzeri örneklerini MÖ 3. yüzyıla tarihlendirmiştir (Waagé, 1948: 14). Tarsus benzeri örnekleri Orta Hellenistik Dönem’e MÖ 3. yüzyıla, Bergama benzeri örnekleri ise Asklepieion “Hellenistik II” tabakasında MÖ 150 yıllarına tarihlendirilmiştir (Jones, 1950: 153 - 157; Schäffer, 1968: 37). Hama benzeri örnekleri ise MÖ 2. yüzyılın 2. yarısına tarihlendirilmiştir (Christensen ve Johansen, 1971: 12). Hayes ise benzeri örneklerini MÖ 3. yüzyıl – MÖ 2. yüzyıllara tarihlendirmiştir (Hayes, 1991: 26).

MAS TİP 6C, Kat. 60 – 62 arası numaralı 3 adet ağız parçasının çapları 11-17 cm arasında, hamur renkleri devetüyü, kırmızımsı sarı ve tonları arasındadır. Hamur katkılarına göre; Kat. 60 TİP 1 – B4 hamur grubu içerisinde orta sertlikte, mika, taşcık ve mika katkılı iken Kat. 61 ve 62, Doğu Sigillata A seramiklerinin oluşturmuş olduğu TİP 2 – C4 hamur grubu içerisinde mika katkılı olup gözenekli ve yatay kırıklıdır. Astar renkleri içte ve dışta aynı olmakla beraber Kat. 60 koyu kahve astarlı iken Kat. 61 ve 62 kırmızı renkte olup mattır. MAS TİP 6C’nin benzeri örnekleri Antakya’da yaygın kullanılmayan 75f numaralı seramik ile örtüşmektedir (Waagé, 1948: fig. 2, 75f). Tarsus benzeri örneklerinde 67 numaralı seramikte kullanılan turuncu-kırmızı ile kahverengi-siyah renkli astar MAS TİP 6C ile örtüşmektedir (Jones, 1950: 215, fig.180, 67). Hayes, 1985 yılında yayınladığı Atlante II yayınında Form 20 olarak vermiş olduğu içe evrik ağızlı çanağın Hellenistik Dönem örneği olduğunu belirtir (Hayes, 1985: 22-23). Waagé, MAS TİP 6C’nin benzeri örneklerini MÖ 3. yüzyıla tarihlendirmiştir (Waagé, 1948: 14). Jones, bu seramikleri Orta Hellenistik Dönem’e MÖ 3. yüzyıllara, Hayes ise MÖ 2. yüzyılın 2. yarısına tarihlendirmektedir (Jones, 1950: 153-157; Hayes, 1985: 22-23).

MAS TİP 6D, Kat. 63 – 69 numaralar arasındaki ağız parçalarından oluşmaktadır. 7 adet çanak parçasının ağız çapları 10 – 16 cm arası, hamur renkleri

devetüyü, pembe ve kırmızımsı sarıdır. Kat. 63 – 66 arası ve Kat. 68, 69 numaralıların hamur katkıları TİP – B hamur grubu ve alt grupları içerisinde değerlendirilmiştir. Kat. 67 ise TİP 3 – A hamur grubu içerisinde yer almakta olup Doğu Sigillata A özellikleri göstermektedir. Astar renkleri mat olup kahverengi ve kırmızıdır. Kat. 68 ve 69’un astarı içte kırmızı, dışta ise kırmızımsı kahvedir. MAS TİP 6D, Antakya’da 75a,77a–f ve 79a numaralı içe evrik dudaklı çanaklar ile benzerlik göstermektedir (Waagé, 1948: 13). Tarsus’ta benzeri örnekleri yerel bezemesiz sırlı seramikler arasında 66-70 numaralı seramiklerle örtüşmektedir (Jones, 1950: 153-157). Samaria benzeri örneklerinde ise Osmaniye içe evrik dudaklı çanaklarında da olduğu gibi hem siyah hem de kırmızı astar uygulaması görülmektedir (Kenyon ve Crowfoot, 1957: 248-250). Bergama’da, Parlak Gri Aeol seramikleri içerisinde bulunan A3 formu ile benzerlik göstermektedir (Schäffer, 1968: 29). Benzeri örneklerini Waagé, MÖ 3. yüzyıla tarihlenirken, Jones benzeri örneklerini MÖ 3. yüzyıl sonundan MÖ 2. yüzyıl başlarına tarihlendirmiştir (Waagé, 1948: 14; Jones, 1950: 157). Samaria benzeri örnekleri için Crowfoot, Hellenistik Dönem astarlı tiplerin MÖ 4. yüzyıl sonlarında Attik ithalleri ile başlayıp MÖ 2. yüzyıla kadar yerel formlar ile devam ettiğini belirtir (Kenyon ve Crowfoot, 1957: 248- 250). Schäffer, MAS TİP 6D’nin benzeri örneklerinin Bergama Sunağı’nın temelinde ve Asklepieion “Hellenistik I” dönemine tarihlenmiştir (Schäffer, 1968: 29-31).

MAS TİP 6E içerisinde değerlendirilen Kat. 70 – 72 numaralar arası 3 adet ağız parçası, dudağı içe doğru hafif kıvrılan ve gövde kısmında bir kırılma yapıp konik devam, ağız çapları 12-14 cm arasındadır. Hamuru pembe ve kırmızı tonlarındadır. Hamur katkıları TİP 1 – B grubu ve alt gruplarındadır. Astar renkleri kırmızı ve tonlarında olup mattır.

MAS TİP 6E’nin benzeri örnekleri Antakya, Nea Paphos, Tell Anafa ve Fenike Hellenistik Dönem softa takımları arasında bulunmuştur. Antakya benzeri örnekleri, MAS TİP 6E’de olduğu gibi kırmızı astarlıdır ve 78k numaralı seramik ile örtüşmekte ve MÖ 3. yüzyıla tarihlendirilmektedir (Waggé, 1948: 13-15). Nea Paphos benzeri örneği “Colour Coated Ware” olarak tanımlı içe evrik ağızlı çanak olarak tanımlanmış ve MÖ 3. yüzyıl – 2. yüzyıl arasına tarihlenmiştir (Hayes, 1991: 26). Tell Anafa’da ise TA Type 4 ile benzerlik göstermektedir (Berlin ve Slane, 1997: 278). Elaigne, Rhodos ve İskenderun Körfezinden gelen içe evrik ağızlı çanakların yaygın bir şekilde

kullanıldığını belirtmiş ve MÖ 3. yüzyıl sonundan MÖ 2. yüzyıla tarihlendirmiştir (Elaigne, 2015: 272).

MAS TİP 6F, Kat. 73 – 77 arası numaralı kapların ağız çapları 10 - 14 cm arasında iken yalnızca Kat. 76'nın ağız çapı 23 cm'dir. Hamur renkleri devetüyü, kırmızı ve tonlarındadır. Hamur katkıları TİP 1 – B ve alt grupları, TİP 2 – A ve C gruplarında değerlendirilir. Kat. 73 – 75 arası numaralıların astarı kırmızı olup mattır. Kat. 76'nın astarı içte açık kırmızı, dışta kırmızımsı kahvedir ve mattır. Kat. 77 ise içte kırmızı olan astar dışta koyu kahve olup yarı mattır. Kat. 77 hamur katkısı ile mat astarlı grup içerisinde iken astar özellikleri Doğu Sigillata A özellikleri göstermektedir.

MAS TİP 6F'nin benzeri örnekleri Antakya, Tarsus, Sirkeli Höyük, Hama ve Bergama'da bulunmuştur. İçe evrik dudaklı çanakların Antakya'daki benzeri örneği 77f, Tarsus'ta Fig. 180, G-F numaralı seramikler ile örtüşmektedir (Waagé, 1948: 13, fig.2, 77f; Jones, 1950: 153-158, fig. 180,F-G). Hama benzeri örnekleri kahverengi astarlı olup mattır (Christensen ve Johansen, 1971: 12). Bergama'daki benzeri örnekleri için Schäffer, İmparatorluk öncesi en yaygın kullanılan çanaklar olduğunu belirtmiştir (Schäffer, 1968: 37). MAS TİP 6F ile birebir örtüşen seramiklerin bulunduğu bir diğer merkez ise Osmaniye'ye en yakın merkezlerden biri olan Sirkeli Höyüktür (Ahrens vd, 2008: 96). Antakya'da bu seramikler MÖ 3. yüzyıla, Tarsus'ta MÖ 3. yüzyıl sonundan MÖ 2. yüzyıl başlarına, Sirkeli'de MÖ 3. yüzyıl – MÖ 2. yüzyıl başlarına, Hama'da MÖ 2. yüzyıl'ın ikinci yarısına tarihlendirilmiştir (Waagé, 1948:13-15; Jones, 1950: 216; Ahrens vd, 2008: 96; Christensen ve Johansen, 1971: 9-13). Bergama'da ise MÖ 150 yıllarına tarihlendirmiştir (Schäffer, 1968: 37).

MAS TİP 6G, Kat. 78 – 83 numaralar arası çanaklardan oluşturmaktadır. Ağız çapları 10 – 22 cm arasında değişmektedir. Hamur rengi devetüyü, kırmızımsı sarı, pembe tonlarındadır. Hamuru orta sertlikte, TİP 1 – B ve alt grupları B4, B8 ve B10 hamur katkı grubu içerisinde iken. Astarı koyu kırmızımsı kahve, sarımsı kırmızı, kırmızı renkte ve mat olup Kat. 82 astarı içte kırmızı, dışta koyu kırmızı kahve olup yarı mattır.

MAS TİP 6G'nin benzeri örneğini Waagé, Antakya'daki 76a numaralı içe evrik dudaklı çanak ile 13 numaralı balık tabaklarının hamur ve astar özelliklerinin

örtüşüğünü belirtir. Waagé, Balık tabaklarının tamamen astarlı, çanakların kısmen astarlı olduğunu ve astar renkleri siyah ile kahverengiden kırmızıya değişiklik gösterdiğini belirtir (Waagé, 1948: 13-14). Nea Paphos benzeri örneği yerel “Colour Coated Ware” adlandırılan seramikler arasında değerlendirilmiştir (Papuci-Wladyka, 1995: 73). Schäffer, benzeri örneklerini Parlak Gri Aeol seramikleri içerisinde değerlendirir (Schäffer, 1968: 29). Antakya’da MÖ 3. yüzyıla, Nea Paphos’ta MÖ 2. yüzyılın 3. ve 1. çeyreğine, Bergama’da “Hellenistik I” dönemine tarihlendirilmiştir (Schäffer, 1968: 29-31).

MAS TİP 6H, Kat. 84 – 86 arası numaralı ağızların çapları 12 - 18 cm arası olan çanaklardan oluşmaktadır. Hamur rengi pembe ve kırmızımsı sarıdır. Hamur katkıları TİP 1 – B1 ve Tip 1 – B11 grupları içerisindedir. Kat. 84’ün astar rengi koyu kırmızımsı kahve ve yarı parlaktır. Kat. 85 ve 86 kırmızı kahve tonlarında olup mattır.

MAS TİP 6H’nin benzeri örnekleri Antakya’da 76f numaralı seramikle örtüşmekte olup MÖ 3. yüzyıla tarihlendirilmiştir (Waagé, 1948: 13-15). Karataş ve Nea Paphos içe evrik ağızlı çanaklarıyla yakın benzerlik göstermektedir (Şahin, 2014: 148; Hayes, 1991: 26). Hayes, Nea Paphos benzeri örneğini MÖ 3. yüzyıl – MÖ 2. yüzyıla tarihlemiştir (Hayes, 1991: 26). Bergama’da, Parlak Gri Aeol seramikleri içerisinde bulunan A1 formu ile benzerlik göstermektedir (Schäffer, 1968: 29). Schäffer, OSM Form 5H’nin benzeri örnekleri Bergama Sunağı’nın temelinde ve Asklepion “Hellenistik I” dönemine tarihlemiştir (Schäffer, 1968: 29-31).

MAS TİP 6I, Kat. 87 – 97 numaralar arası ağız parçalarından oluşmaktadır. Ağız çapları 10 - 21 cm arasındadır. Hamuru açık kahve, pembe ve kırmızımsı sarı ve tonlarındadır. Hamur katkıları mat astarlı Terra Sigillata’ların oluşturduğu TİB 1 – B ve alt grupları ile TİP 1 – C hamur grubu içerisindedir. Yalnızca Kat. 94 Doğu Sigillata A seramiklerin oluşturduğu TİP 2 – C4 grubundadır. Kat. 87 – 95 arası astar rengi içte ve dışta aynı, kırmızı ve koyu kırmızımsı kahve olup mattır. Kat. 96 ve 97 astar içte ve dışta farklı, kırmızımsı kahve ile kırmızı renk tonlarında yarı mattır.

MAS TİP 6I’nın benzeri örnekleri; Antakya, Tarsus, Atina Agora’da bulunmuştur. MAS TİP 6I’nın Antakya benzeri örnekleri 75f ve 77a numaralı çanaklarla örtüşmektedir (Waagé, 1948: 13-15). Tarsus’ta 73 ve F numaralı seramik ile benzerlik göstermektedir (Jones, 1950: 216). Hayes’in, Atlante II yayınındaki Form

20 ile örtüşür (Hayes, 1985: 22-23). Waagé, MÖ 3. yüzyıla, Jones, Hellenistik – Roma Dönemine tarihlenmiştir (Waagé, 1948: 14-15; Jones, 1950: 216). Hayes ise Form 20'yi MÖ 2. yüzyılın 2. yarısına tarihlendirmiştir (Hayes, 1985: 22-23).

MAS TİP 6J, Kat. 98 – 102 arası numaralı kap parçalarından oluşmaktadır. Ağız çapları 10 – 14 cm arasındadır. Hamur renkleri kırmızımsı sarı ve tonlarındadır. Kat. 100, 101 TİP 1 – B1 hamur grubu içerisinde yer alırken, Kat. 98, 99 ve 102 DSA kaplarının bulunduğu TİP 2 – C grubundadır. Astarı yarı mat olup iç/dış aynı renk kırmızıdır. Kat. 102 içte kırmızı, dışta soluk kahverengidir.

MAS TİP 6J'nin Antakya'daki benzeri örneklerinin dış kısmı siyah astarlı içi astarsızdır (Waagé, 1948: 13). Tarsus'ta Jones, fig. 180, D numaralı kap ile benzerlik göstermektedir (Jones, 1950: 153-157). Hama'da ise derin bir şekle sahip olan çanaklar kahverengi mat astarlıdır (Christensen ve Johansen, 1971: 12). Waagé bu seramikleri MÖ 3. yüzyıla, Jones, Orta Hellenistik Döneme MÖ 3. yüzyıllara, Christensen ise Hama benzeri örneklerini MÖ 2. yüzyılın 2. yarısından MÖ 1. yüzyıla tarihlendirmiştir (Waagé, 1948: 14-15; Jones, 1950: 216; Christensen ve Johansen, 1971: 12).

MAS TİP 6K, Kat. 103 tek bir örnekten oluşmaktadır. İçte doğru hafif evrilen dudak üçgen kesit ile bitmektedir. Ağız çapı 8 cm olan formun hamuru açık kırmızı, astarı ise kırmızı renkte mattır. Orta sertlikte hamur dokusu TİP 1 – B10 grubu içerisinde yer almaktadır. MAS TİP 6K'nın benzeri örnekleri Antakya'da yaygın kullanılan 77k ile örtüşmektedir. Hama'daki benzeri örneği ile birebir örtüşmektedir. Bergama'da Hellenistik II döneminden gelen C14 formu ile benzerlik gösterir (Schäffer, 1968: 37). Atine Agora benzeri örneği Hellenistik tipler arasında değerlendirilmiş olup MÖ 3. – 2. yüzyıllara tarihlendirilmiştir (Rotroff, 1997: 161-163). Antakya'da MÖ 3. yüzyıla, Hama benzeri için Christensen, Suriye atölyeleri ürünü olduğunu belirtir ve MÖ 1. yüzyıla tarihlendirir (Christesen ve Johansen, 1971: 12).

MAS TİP 6L, Kat. 104 ile tek bir örnek oluşmaktadır. Ağız çapı 8 cm, hamuru kırmızımsı sarı, astarı ise kırmızı olup yarı mattır. Hamuru orta sertlikte TİP 1 – B grubu içerisinde yer almaktadır. Kat. 104'ün benzeri örneği tek bir merkezde Antakya'da bulunmuştur ve 78a numaralı seramik ile örtüşmektedir ve MÖ 3. yüzyıla tarihlendirmektedir (Waagé, 1948:13-15). Antakya'daki benzeri örneğinde astar

kırmızı renkte ve alacalıdır ve kabın bir kısmını kaplamaktadır. Kat. 104'deki ağız parçasının % 3,6'sı korunmuş olduğundan astarın kabın tamamını kapladığı konusunda yorum yapmak olanaksızdır.

MAS TİP 6M, Kat. 105 – 108 numaralar arası kapların içe evrik dudağının iç kısmı köşelidir. Ağız çapları 12 – 18 cm arasındadır. Hamuru kırmızımsı sarı renktedir. Orta sertlikte hamur dokusu sahip kaplar TİP 1 – B ve B1 hamur grubu içerisinde yer alır. Astar, Kat. 105 iç-dış aynı kırmızı renkte mattır. Kat. 106 – 108 arası içte kırmızı, dışta koyu kırmızımsı kahve renkte olup mattır. Benzeri örnekleri Antakya, Tarsus ve Hama'da bulunmuştur. Antakya'da 75 a-k numaralar arası ile benzerlik göstermektedir. Tarsus benzeri örneği 67-70 numaralıdır. Antakya'da MÖ 3. yüzyıla, Tarsus'ta Orta Hellenistik - Roma Dönemi'ne kadar tarihlenir (Waagé, 1948: 13-15; Jones, 1950: 215). Hama'da ise MÖ 2. yüzyılın 2. yarısından MÖ 1. yüzyıla tarihlenmiştir (Christensen ve Johansen, 1971: 9-12).

MAS TİP 6N, Kat. 109 – 113 numaralar arası, ağız çapları 11 – 21 cm arasında değişen çanakların hamuru sarı, pembe ve kırmızımsı sarıdır. Orta sertlikte hamur dokusuna sahip seramikler TİP 1 – B grubu ve alt grupları içerisinde yer almaktadır. Astar renkleri farklılık göstermektedir. Kat. 109 iç-dış astar koyu kırmızımsı kahve, Kat. 110 astarsız, Kat. 111 açık kahverengi olup alacalı ve yarı mattır. Kat. 112, içte kırmızımsı sarı, dışta koyu gri olup iç kısmında yivlidir. Kat. 113 ise içte kırmızı, dışta astar aşınmıştır.

MAS TİP 6N'nin benzeri örnekleri, Antakya, Tarsus ve Bergama'da bulunmuştur. Antakya benzeri örnekleri 75a-k ve 77k numaralı seramiklerde görülür. Tarsus'ta 52 ve 67 numaralı seramiklerle örtüşmektedir. Bergama benzeri örnekleri Asklepieion'un "Hellenistik II" dolgusunda bulunmuş olan C15 ve C18 ile örtüşmektedir. Waagé, Antakya benzeri örneklerini MÖ 3. yüzyıla, Jones Orta Hellenistik Dönem'e MÖ 3. yüzyıllara, Schäffer ise MÖ 100 yıllarına tarihlendirmiştir (Waagé, 1948: 13-15; Jones, 1950: 214-215; Schäffer, 1968: 37).

MAS TİP 6-O, Kat. 114 ve 115 numaralı kap parçalarından oluşmaktadır. Hamur rengi kırmızımsı sarı ve açık kırmızıdır. Kat. 114 orta sertlikte hamur dokusu ile TİP 1 – B, Kat. 106 ise DSA kapların oluşturduğu TİP 2 – C grubu içerisinde yer almaktadır.

Kat. 105 içte astarsız, dışta kırmızı mat astarlıdır. Kat. 115 ise iç/dış kırmızı yarı mat astarlıdır.

MAS TİP 6-O'nun Benzeri örnekleri ise Antakya, Tarsus, Tell Anafa ve Bergama'da bulunmuş olmakla birlikte benzerleri ile birebir örtüşmektedir. Waagé, Antakya benzeri örneğini MÖ 3. yüzyıla tarihlendirmiştir (Waagé, 1948: 13-15). Jones, Tarsus benzerini Hellenistik – Roma Dönemine Tarihlenmiştir (Jones, 1950: 216). Tell Anafa'da siyah astarlı olup TA Type 4 içerisinde FW17 numaralı form HELL 2A tabasında bulunmuştur (Slane, 1997: 278). Bergama benzeri örneği ise MÖ 100 yıllarına tarihlendirilmiştir (Schäffer, 1968: 37).

MAS TİP 6P içerisinde yer alan Kat. 116 ve 117 ile 2 adet seramik ağız parçasının ağız çapları 11cm'dir. MAS TİP 6P çanak parçalarında içe evrilen dudak zeminle paralel ilerlemektedir. Hamuru kırmızımsı sarı renktedir. Orta sertlikte hamur dokusu TİP 1 – B1 ve B8 hamur grubu içerisinde yer almaktadır. Astar kırmızı ve yarı mattır.

MAS TİP 6P'nin benzeri örnekleri; Tarsus, Samaria, Hama ve Nagidos'da bulunmuştur. Jones, Tarsus benzeri örneğini Orta Hellenistik Dönem'e tarihlendirmiştir (Jones, 1950: 215). Samaria benzeri MÖ 3. yüzyıl – MÖ 2. yüzyıla tarihlenmiştir (Kenyon ve Crowfoot, 1957: 248). Hama'da farklı şekillerdeki seramikler arasında değerlendirmeye alınmış ve Hellenistik Dönem kap formu olarak tanımlanmıştır (Christensen ve Johansen, 1971: 20). Nagidos kazılarında bulunmuş olan benzeri ise birebir örtüşmekte olup MÖ 3. – 2. yüzyıla tarihlenmiştir (Durukan ve Alkaç, 2007: 163).

MAS TİP 6R içerisinde bulunun tek bir ağız parçası Kat. 118, ağız çapı 18 cm olup içe evrik yuvarlatılmış dudak, gövdede dışa doğru keskin bir kırılma yapmaktadır. Hamuru kahverengidir. Orta sertlikte hamur dokusuna sahip olup TİP 1 – B10 grubundadır. Astarı siyah renkte mattır. Kat. 118'in benzeri örnekleri Karataş, Hama, Samaria ve Bergama'da bulunmuş olup benzeri örnekleri ile birebir benzerlik göstermektedir (Şahin, 2014: res. 5, 24; Christensen ve Johansen, 1971: Fig. 6, 59; Kenyon ve Crowfoot, 1957: Fig. 49, 15; Schäffer, 1968: Lev. 4, C14). Hama benzeri örneği yerel üretim olup MÖ 2. yüzyılın 2. yarısına tarihlenmiştir (Christensen ve Johansen, 1971: 9-12). Samaria'da da MÖ 2. yüzyıla tarihlenirken, Bergama'da ise

MÖ 300 yıllarına tarihlenmiştir (Kenyon ve Crowfoot, 1957: 248-249; Schäffer, 1968: 37).

MAS TİP 6S, Kat. 119 – 127 numaralar arası 9 adet kap parçasından oluşmaktadır. Ağız çapı 10 – 20 cm arasında değişiklik göstermektedir. Hamur rengi devetüyü, pembe, açık kahve, kırmızımsı sarı ve tonlarındadır. Hamuru orta sertlikte olan TİP 1- B, B1, B7 ve sert dokulu TİP 1- C grupları içerisinde değerlendirilmiştir. Kat. 119 – 123 arası kırmızı ve tonlarında olup yarı mat astarlıdır. Kat. 124 ve 125 içte kırmızı dışta ise siyah bantlıdır. Kat. 126 astar kırmızı olup içte ve dışta devetüyü rengi ince-kalın bantlıdır. Kat. 127 hamuru devetüyü olup dışta kırmızı astarlıdır.

MAS TİP 6S'nin benzeri örnekleri; Antakya, Tarsus, Hama, Samaria, Bergama ve Hayes'in Atlante II yayınında çalışmış olduğu Atina Agora buluntuları arasında bulunmuştur. Antakya benzeri örnekleri 75k, 77f ve 79k numaralı seramiklerle örtüşmekte ve MÖ 3. yüzyıla tarihlendirmektedir (Waagé, 1948: 13-15). Tarsus benzerleri fig. 180, F ve 52 numaralar derin yarım küre çanak olarak tanımlanmış olup Orta Hellenistik Döneme MÖ 3. yüzyıla tarihlendirilmiştir (Jones, 1950: 214). Hama'da ise 47-50 numaralar arası seramiklerle örtüşür ve MÖ 2. yüzyıl ortalarından MÖ 1. yüzyıla tarihlendirilmiştir (Christensen ve Johansen, 1971: 9-12). Samaria benzerleri fig. 38, 2-5 numaralı seramiklerle eşleşir. Crowfoot, 2 numaralı seramiği yerel olarak tanımlamakta iken 5 numaralı örneği MÖ 2. yüzyılın ilk yarısına tarihlenmiştir (Kenyon ve Crowfoot, 1957: 223-224). Bergama'da C17 numaralı benzeri örneği Asklepieion "Hellenistik II" tabakasından gelen ince cidarlı formlar ile örtüşür (Schäffer, 1968: 37). Hayes ise benzeri örneğini Form 20'de vermiş ve MÖ 2. yüzyılın 2. yarısına tarihlenmiştir (Hayes, 1985: 22-23).

MAS TİP 6T, Kat. 128 numaralı 1 adet çanak parçasından oluşmaktadır. Ağız çapı 17 cm'dir. Hamuru kırmızı olup TİP 1 – B10 hamur katkı grubu içerisinde. Astarı iç-dış kırmızı ve kahverengi, mattır. Kat. 128'in Antakya benzeri örneği 78k numaralı seramik ile örtüşmekte ve MÖ 3. yüzyıla tarihlendirilmektedir (Waagé, 1948: 13-15). Bir diğer benzeri örneği ise Bergama'da bulunmuştur. Bergama'da C19 numaralı Asklepieion "Hellenistik II" tabakasından gelen ince cidarlı form ile örtüşmektedir (Schäffer, 1968: 37).

### 5.3.3.9. MAS Tip 7 (Şek. 11-12)

MAS TİP 7, Kat. 129 – 136 numaralar arasındaki dudak içi içbükey ve gövdesi ince cidarlı devam etmekte olan 8 adet ağız parçasından oluşmaktadır. Ağız çapları 10 – 15 cm arasında değişiklik göstermektedir. TİP 1- B ve B1 hamur katkı grubu içerisinde değerlendirilmiş olan ağızlar orta sertlikte hamuru ince taşçık kireç ve B1 grubundakilerde ayrıca mika katkıdır. MAS TİP 7 seramiklerinin hamur rengi kırmızımsı sarı ve kahverengi tonlarındadır. Kat. 129'un iç astarı kırmızı, dış astarı kırmızımsı kahvedir. Kat. 130 ile Kat. 136 arasındaki seramiklerde astar kırmızı ve kırmızımsı kahvedir.

MAS TİP 7, dudak içi içbükey kâselerin benzeri örneklerine yalnızca Dağlık Kilikia Bölgesi'nde bulunan Nagidos Antik Kenti kazılarında rastlanmıştır. Nagidos'da bu seramiklerin benzerleri “Dudak İçi Profilli Kâseler” olarak tanımlanmış ve klasik dönem içerisinde değerlendirilmiş (Durukan ve Alkaç, 2007: 123-124).

Nagidos'ta yoğun olarak ele geçmiş olan kâseleri Durukan ve Alkaç, MÖ 5. – 4. yüzyıllara arasına tarihlemektedir (Durukan ve Alkaç, 2007: 144). OSM Form 5 pişmiş toprak kaplar hamur ve astar bakımından Hellenistik Dönem özellikleri göstermektedir. Benzeri örneklerinin Nagidos'ta Klasik Dönem seramikleri arasında bulunmuş olması, bölgeye özgü yerel üretim olabileceğini ve bu üretimin Klasik Dönem'den Hellenistik Dönem'e kadar devam ettiğinin bir göstergesi olabilir.

MAS TİP 7'nin Nagidos benzeri örnekleri Klasik Dönem seramikleri arasında değerlendirilmiş anca Osmnaiye MAS TİP 7'nin hamur astar özellikleri Mat Astarlı Terra Sigillata seramiklerin hamuru ile aynı özellikleri göstermesinden dolayı MÖ 3. - 2. yüzyıllara tarihlendirilebilir.

### 5.3.3.10. MAS Tip 7A (Şek. 13-14)

MAS TİP 7A içerisinde değerlendirmeye alınan Kat. 137 – 139 numaralar arası dudak içi içbükey, gövde ise ince cidarlı ve konik devam etmekte olan ağız parçalarından oluşmaktadır. Ağız çapları 13 ile 20 cm arasında değişiklik

göstermektedir. Hamur rengi kırmızımsı sarı ve açık kahvedir. Hamuru orta sertlikte olup TİP 1 – B ve TİP 1- B1 hamur katkı grubu içerisinde dir. Kat. 137 ve 138’in astarı kırmızı renkte mattır. Kat. 139’un astar rengi içte kırmızımsı kahve, dışta siyah renkte ve mattır.

Kat. 137 numaralı kabın benzeri örneği tek bir merkezde, Antakya seramik buluntuları bulunmuştur. Waagé, Kat. 128’in benzerini “Ağız Kenarı Yuvarlatılmış Kâse” olarak tanımlamıştır (Waagé, 1948: 12).

Kat. 138 ve Kat. 139’un benzeri örnekleri Antakya, Tell Anafa ve Samaria’da bulunmuştur. Waagé bu seramikleri “Ağız Kenarı Yuvarlatılmış Kâse” tanımlarken, Slane, Tell Anafa’daki benzeri örneklerini “Black-Slipped Predecessor” olarak adlandırılan seramikler arasında değerlendirmiş ve yarım küre kâse olarak tanımlamıştır. Slane bu örneklerin Doğu Sigillata A içerisinde de bulunduğunu belirtmiştir (Waagé, 1948: 12; Berlin ve Slane, 1997: 314). Samaria benzeri örnekleri ise yarım küre kâse olarak tanımlanmıştır (Kenyon ve Crowfoot, 1957: 259).

MAS TİP 7A benzeri örnekleri Antakya’da Erken Hellenistik Dönemin ikinci yarısına MÖ 3. yüzyıl sonlarına tarihlenmiştir (Waagé, 1948: 14-15). Tell Anafa’daki benzeri örnekleri HELL 2B tabakasında bulunmuştur (Berlin ve Slane, 1997: 279). Crowfoot ise Samaria’daki benzeri örneğini MÖ 4. – 3. yüzyıllar arasında tarihlenmiştir (Kenyon ve Crowfoot, 1957: 235). Tell Anaf’da Kat. 139’un benzer örneği Doğu Sigillata A buluntuları arasında Mastos olarak tanımlanırken siyah astarlıları “Ağız Kenarı Yuvarlatılmış Kâse” olarak tanımlamıştır.

#### **5.3.3.11. MAS Tip 8 (Şek. 15)**

Kat. 140 - 141 numaralı 2 adet ağız, MAS TİP 8 olarak tanımlanmıştır. Ağızlar, Dik ağızlı olup dışta çift sıra yivlidir. Ağız çapı 10 cm’dir. Kat. 140’ın yivli kısmı krem boyalı, Kat. 141’in yivli kısmı astarla aynı renktir. Hamuru açık kırmızı ve devetüyü rengindedir. Orta sertlikte hamur dokusuna sahip kaplar TİP 1 – C ve TİP 3- A katkı grupları içerisinde yer almaktadır. Astar rengi kırmızı renkte mat ve yarı mattır.

MAS TİP 8'in benzeri örneklerine Antakya, Tarsus ve Bergama'da rastlanmıştır. Antakya benzeri örneği HM13 numaralı örnektir. Waagé, bu seramiği erken dönem bir çanak olarak tanımlamıştır (Waagé, 1948: 29-31). Tarsus'ta "Yerel Boyalı Sade Sırlı Mal" olarak tanımlanmış seramikler arasında bulunan parça Skyphos olarak tanımlanmış olup MÖ 3. yüzyıldan MÖ 2. yüzyıl ortalarına tarihlendirmiştir (Jones, 1950: 157). Bergama benzeri ile hemen hemen aynı formlara sahip S4 formu ile örtüşmekte olup bu parça MÖ 1. yüzyıl ortasından MS 1. yüzyıla tarihlendirilmiştir (Meyer-Schlichtmann, 1988: 66).

#### **5.3.3.12. MAS Tip 9**

MAS TİP 9 olarak tanımladığımız tek bir ağız parçası Kat. 142'dir. İnce cidarlı, ağız çapı 14 cm olan yuvarlak dudaklı dik ağız, hafif içe eğik gövde ile devam etmekte olup yatay kulpludur. Hamur kırmızımsı sarı, hamur katkısı TİP 1 – B grubu içerisinde. Astar rengi kırmızı olup mattır.

Kat. 142'nin Tarsus benzeri örneği Skyphos olarak tanımlanırken, Samaria benzeri örneği Kantharos olarak tanımlanmıştır (Jones, 1950: 216; Kenyon ve Crowfoot, 1957: 241-242). Jones, Skyphos örneğini MÖ 3. yüzyıldan MÖ 2. yüzyıl ortalarına tarihlendirmiştir. Crowfoot ise Samaria benzeri örneğini MÖ 2. – 1. yüzyıllara tarihlendirmiştir (Jones, 1950: 157; Kenyon ve Crowfoot, 1957: 241-242).

#### **5.3.3.13. MAS Tip 10 (Şek. 16)**

MAS TİP 10, Kat. 143 – 146 numaralar arası dikey dudaklı ve dışbükey profil veren ağız parçalarıdır. % 2,5 ile %6,5 arası korunmuştur. Ele geçen parçaların küçük olması doğru tanımlama yapmayı zorlaştırmıştır. Hamur rengi devetüyü, pembe, kırmızımsı sarı ve tonlarındadır. Hamur katkıları TİP 1 grubunun B, B1 ve B3 alt grupları içerisinde. Astar rengi kırmızı ve kahverengi olup mattır.

Kat. 143, 144 ve 145 numaralı kapların benzeri örnekleri Tarsus ve Nea Paphos'da Skyphos olarak tanımlanmıştır. Jones, Tarsus buluntularını Orta Hellenistik

- Roma Dönemine tarihlendirmiştir. Nea Paphos buluntuları ise MÖ 4. yüzyıldan – MÖ 3. yüzyılın 1. çeyreğine tarihlendirilmiştir (Jones, 1950: 216-217; Papuci-Wladyka, 1995: 73-76). Kat. 143 – 146 numaralar arası içerisinde bulunan kap parçaları Tarsus ve Nea Paphos örnekleri ile benzerlik gösterse de bu parçalarda kulp uzantısı bulunmamaktadır.

Kat. 146'nın benzeri örneği Samaria ve Hama'da bulunmuştur. Samaria benzeri örneği siyah astarlı olup yarım küre kâse olarak tanımlanmış ve MÖ 2. yüzyılın ortalarına tarihlenmiştir (Kenyon ve Crowfoot, 1957: 259). Christensen ise Hama benzeri örneğini Attik kökenli kâse olarak tanımlamıştır (Christensen ve Johansen, 1971: 20).

#### **5.3.3.14. MAS Tip 11**

Kat. 147, dik ağızlı olup dudak içi üçgen kesit veren kap parçasıdır. Hamuru kırmızımsı sarı, orta sertlikte, özlü, kum, taşçık ve mika katkısı ile TİP 1 – B9 grubundadır. Astarı koyu gri mattır.

MAS TİP 11'ın benzeri örnekleri; Antakya, Tarsus ve Tell Anafa'da bulunmuştur. Kat. 147'nin Antakya benzeri örneği kâse olarak tanımlanmıştır (Waagé, 1948: 13). Jones, Tarsus benzeri örneğini yerel üretim "Batı Yamacı Eğilimli Kâse" olarak tanımlanmıştır (Jones, 1950: 219). Tell Anafa'da ROM 1B tabakasında bulunan benzeri örneği ise "Kazıma Bezeli Kaidesiz Çanak" olarak tanımlanmıştır ancak MAS TİP 11'de herhangi bir yiv bulunmamaktadır (Berlin ve Slane, 1997: 280). Waagé MAS TİP 11'ın benzeri örneğini MÖ 3. yüzyıl sonu – 2. yüzyıl ortalarına, Jones MÖ 3. yüzyıl sonundan MÖ 2. yüzyıl ortalarına tarihlendirmiştir (Waagé, 1948: 13-15; Jones, 1950: 160).

#### **5.3.3.15. MAS Tip 11A (Şek. 17)**

Kat. 148 – 150 numaralar arası dik dudaklı, yarım küre gövdeli kap parçalarıdır. Hamur rengi pembe, kırmızımsı sarı ve tonlarındadır. Hamuru orta

sertlikte TİP 2 – C ile alt grubu TİP 2 - C4 içerisinde yer almaktadır. Astarı kırmızı olup mattır. MAS TİP 11A hamuru ve astarı DSA özellikleri göstermektedir.

MAS TİP 11A'nın benzeri örnekleri; Antakya, Tarsus, Tell Anafa ve Atina Agora'da bulunmuştur. Waagé, Kat. 148'in benzeri örneğini yerel kâseler arasında değerlendirmiş ve MÖ 3. yüzyıl sonu – MÖ 2. yüzyıl ortalarına tarihlendirmiştir (Waagé, 1948: 13-15). Hayes, Atlante II yayınında Form 13A olarak tanımlamış ve MÖ 1. yüzyıl 2. yarısına tarihlendirmiştir (Hayes, 1985: 20). Kat. 149'un Tarsus'ta Hellenistik – Roma Dönemine tarihlenen turuncu-kırmızı yarı mat astarlı benzeri örneği, astar açısından da örtüşüyor gibi görünüyor (Jones, 1950: 234). Tell Anafa benzeri örneği TA Type 25 içerisinde bulunan FW212 numaralı seramik ile eşleşmekte olup yarım küre fincan olarak tanımlanmıştır ve MÖ 1. yüzyıl – MS 1. yüzyıllar arasına tarihlendirilmiştir (Berliin ve Slane, 1997: 261).

Kat. 150'nin Tarsus benzeri örneği “Hellenistik Bergama Kalıp Yapımı Kâseler” arasında değerlendirilmiştir (Jones, 1950: 238). Tell Anafa'da TA Type 25 içerisinde FW 198 numaralı seramik ile örtüşmekte olup MÖ 1. yüzyıla tarihlendirilmiştir (Berlin ve Slane, 1997: 309-310). Hayes'in Atlante II yayınında ise Form 19B benzerlik göstermekte olup, Hayes bu seramikleri MÖ 1. yüzyıl başlarına tarihlendirmiştir (Hayes, 1985: 22).

### **5.3.3.16. MAS Tip 12**

MAS TİP 12, Kat. 151 ile tek bir numunedir. Yuvarlak dudaklı, hafif dışa eğik ağız parçasının hamuru kırmızımsı sarı olup TİP 2 – C grubundadır. Astarı kırmızı ve mattır. Benzeri örnekleri Antakya'da dikey ağız kenarlı yerel üretim kâse olarak tanımlanmıştır (Waagé, 1948: 13). Tell Anafa benzeri örneği yuvarlak dudaklı fincan olarak tanımlanmıştır (Berlin ve Slane, 1997: 280). Waagé bu seramikleri MÖ 3. yüzyıl – MÖ 2. yüzyıla, Slane ise MÖ 2. yüzyıl sonlarına tarihlendirmektedir (Waagé, 1948: 15; Slane, 1997: 260).

### **5.3.3.17. MAS Tip 13**

Kat. 152 numaralı düz dudaklı ağız parçasının çapı 11 cm'dir. Hamuru devetüyü renginde olup TİP 2 – C hamur katkı grubu içerisinde yer almaktadır. Astarı aşınmış olup kırmızı ve mattır.

MAS TİP 13'ün benzeri örneği yalnızca Tell Anafa'ta bulunmuştur. Tell Anafa'taki örnek soluk kahverengi astarlı, dik ağızlı kâse olarak tanımlanmıştır (Berlin ve Slane, 1997: 299). Tell Anafa benzeri örneği ROM 1A tabakasında bulunmuş olup MÖ 1. yüzyıllara tarihlendirilmiştir (Berlin ve Slane, 1997: 261).

### **5.3.3.18. MAS Tip 14 (Şek. 18)**

MAS TİP 14, Kat. 153 ve 154 numaralı düz ağızlı kâselerdir. Ağız çapları 13-15 cm olan düz ağızlı, yuvarlak dudaklı ağız parçalarıdır. Kat. 154 ağızın hemen altı ince sıra yivlidir. Hamur rengi devetüyü ve açık kırmızıdır. Kat. 153, TİP 2 – B2 grubu içerisinde orta sertlikte hamur dokusu, taşcık katkılı ve ince gözeneklidir. Kat. 154 ise yumuşak dokulu, ince taşcık, kireç katkılı, gözenekli ve yatay kırıklı olup TİP 2- A hamur katkı grubundadır. Astar renkleri aynı olup kırmızı mattır.

MAS TİP 14'ün benzeri örnekleri Antakya ve Tarsus'ta bulunmuştur. Antakya benzeri örneği “düz ağızlı derin yarım küre kâse” olarak tanımlanmış olup MÖ 3. yüzyıl sonundan MÖ 2. yüzyıl ortalarına tarihlendirilmiştir (Waagé, 1948: 12-15). Tarsus benzeri örneği yarım küre kâse olarak tanımlanmış olup MÖ 2. yüzyıl ortalarından MÖ 1. yüzyıla tarihlendirilmiştir (Jones, 1950: 233-238).

### **5.3.3.19. MAS Tip 15 (Şek. 19)**

MAS TİP 15 içerisinde değerlendirilen Kat. 155 ve 156 numaralı kap parçaları, düz ağız dudak kısmında içe doğru hafif yuvarlatılmış olup gövde konik bir biçimde

devam etmektedir. Ağız çapı 11 – 13 cm'dir. Hamur rengi kırmızımsı sarı olup TİP 2 – C ve TİP 2 – C4 hamur katkı grubu içerisinde yer almaktadır. Astarı kırmızı ve yarı mattır. MAS TİP 15'in benzeri örneği Tell Anafa'ta tabak olarak tanımlanmıştır (Berlin ve Slane, 1997: 297-298). Tell Anafa'da ROM 1A – 1B tabakası içerisinde MÖ 1. yüzyılın son çeyreğine tarihlendirilmiştir (Berlin ve Slane, 1997: 261).

#### **5.3.3.20. MAS Tip 16 (Şek. 20)**

MAS TİP 16 içerisinde değerlendirilen Kat. 157 üçgen kesit dudaklı, hafif dışa evrik, dışta ince yivli olan ağız parçasının çapı 16 cm'dir. Hamur rengi kırmızımsı sarı olup TİP 2C hamur grubu içerisinde orta sertlikte, taşcık, kireç katkılı ve yatay kırıklıdır. Astarı kırmızı, yarı parlaktır. Kat. 157'nin benzeri örneği yalnızca Antakya'da bulunmuştur. Kat. 157'nin Antakya benzeri örneği 116f numaralı seramik ile örtüşmektedir. Waagé bu seramikleri MÖ 2. yüzyıl ortasından MÖ 1. yüzyılın sonuna tarihlendirilmiştir (Waagé, 1948: 25-28).

#### **5.3.3.21. MAS Tip 17**

Kat. 158 numaralı ağız parçası, dik dudaklı, % 1,7'si korunmuş parçanın çapı belirlenememiştir. Hamuru açık kırmızı renkte olup TİP 2 – C4 hamur katkı grubu içerisinde yer almaktadır. Ağız parçasının dudak kısmı kahverengi, gövde kırmızı olup mattır.

MAS TİP 17'nin benzeri örneği Samaria'da kulplu kâseler olarak tanımlanmış olup MÖ 2. yüzyıllara tarihlendirilmiştir (Kenyon ve Crowfoot, 1957: 266-267). Samaria'daki benzeri örnekleri kulplu kâseler ancak OSM Form 16'da kulp görülmemektedir.

### 5.3.3.22. MAS Tip 18

MAS TİP 18, Kat. 159 ile tek bir parçadan oluşmaktadır. Kat. 159 yuvarlak dudaklı düz yayvan ağızlı, konik devam eden gövde, ağız çapı 14 cm'dir. Hamur rengi devetüyü olup, orta sertlikte hamur dokusu ince taşcık katkılıdır ve TİP 2 – B hamur grubu içerisindedir. Astar rengi kırmızı olup mattır. Kat. 159'un benzeri örneği yalnızca Samaria'da bulunmuştur. Crowfoot benzeri örneklerini astarsızdır ve "günlük kullanım kabı" olarak tanımlamıştır. Bu seramikler MÖ 2. – 1. yüzyıllara tarihlendirmiştir (Kenyon ve Crowfoot, 1957: 265).

### 5.3.3.23. MAS Tip 19

Kat. 160 hafif dışa evrilmiş ağız parçası dışta çift sıra yivlidir. Ağız çapı 12 cm'dir. Hamur rengi kırmızımsı sarıdır. Yumuşak dokulu hamur, ince taşcık, mika ve kireç katkılı olup ince gözenekli ve yatay kırıklıdır. Astarı içte kırmızı, dışta ise siyah olup mattır. Kat. 160'ın Antakya ve Nea Paphos benzeri örnekleri çanak olarak tanımlanmıştır (Waagé, 1948: 10; Papuci-Wladyka, 1995: 72). Tarsus benzeri örneği "Bergama Kalıp Yapımı Kâse" olarak tanımlanmıştır (Jones, 1950: 235). Waagé, Antakya benzeri örneğini MÖ 4. yüzyıla tarihlemiştir (Waagé, 1948: 10). Nea Paphos benzeri MÖ 4. yüzyıl sonuna tarihlendirilmiştir (Papuci-Wladyka, 1995: 75). Jones ise Tarsus benzerini MÖ 2. yüzyıl ortalarından MÖ 1. yüzyıla tarihlendirilmiştir (Jones, 1950: 172).

### 5.3.3.24. MAS Tip 20

Kat. 161 dik ağızlı, dışa yuvarlatılmış dudaklı kâsenin ağız çapı 8 cm'dir. Hamuru kırmızımsı sarı, orta sertlikte hamur bol kireç, seyrek taşcık katkılı ve gözenekli olup TİP 1 – B8 katkı grubundadır. Astarı kırmızı olup mattır. MAS TİP 20'nin benzeri örnekleri; Antakya, Karataş Yüzey Araştırması ve Samaria'da bulunmuştur. Benzeri bulunan merkezlerde Siyah astarlı Attik MÖ 4. yüzyıl – MÖ 3.

yüzyıllar arasına tarihlendirilmiştir (Waagé, 1948: 12-15; Şahin, 2014: 146; Kenyon ve Crowfoot, 1957: 244).

#### **5.3.3.25. MAS Tip 21**

Kat. 162 dik ağızlı, yatay dudaklı muhtemel bir krater ağızıdır. Ağızı çapı 28 cm olan ağız parçasının hamuru kırmızımsı sarı renktedir. Orta/sert hamur dokusu, kireç ve taşcık katkılı olup yatay kırıklıdır. TİP 1 – B10 hamur katkı grubundadır. Astarı kırmızı mattır. OSM Form 20'nin benzeri Tarsus, Samaria ve Tell Anafa'da bulunmuş olup krater olarak tanımlanmıştır (Jones, 1950: 228, fig. 186, 213; Kenyon ve Crowfoot, 1957: 239, fig. 45, 2; Berlin ve Slane, 1997: 134). Jones, Tarsus benzeri örneği mutfak kapları grubunda, Orta Hellenistik Döneme MÖ 3. yüzyıla tarihlendirmiştir (Jones, 1950: 228). Samaria benzeri örneği MÖ 3. – 2. yüzyıllara tarihlendirilmiştir (Kenyon ve Crowfoot, 1957: 239). Tell Anafa benzeri ise “yarı ince boyalı sütün krater” olarak tanımlanmış ve MÖ 250 – 125 yıllar arasına tarihlendirilmiştir (Berlin ve Slane, 1997: 20).

#### **5.3.3.26. MAS Tip 22**

Kat. 163 ince cidarlı dışa evrik dudaklı, ağız parçası gövdede muhtemel dışbüykey devam etmektedir. Ağız çapı 9 cm'dir. Hamur rengi pembe olup hamuru orta sertlikte dokuya sahip bol kireç, seyrek taşcık katkılı ve ince gözeneklidir. TİP 1-B8 hamur katkı grubu içerisinde değerlendirilmiştir. Astarı kırmızı olup mattır.

Kat. 163'ün benzeri örnekleri; Neap Paphos ve Samaria'da bulunmuştur. Nea Paphos benzeri örneği ve yerel üretim dışa eğik kenarlı çanak olarak tanımlanmıştır (Papuci-Wladyka, 1995: 73). Samaira benzeri örneklerinin ağız çapları 13-25 cm arasında değişmekte olan pişirme kabı olarak tanımlanmıştır (Kenyon ve Crowfoot, 1957: 229). Nea Paphos benzeri Dionysos Evi'nde Rhodos amphorası damgaları ile birlikte bulunmuş olup MÖ 3. yüzyılın birinci yarısı ve 2. yüzyıla tarihlendirilmiştir

(Papuci-Wladyka, 1995: 76).Samaria'da ise MÖ 3. – 2. yüzyıllara tarihlendirilmiştir (Kenyon ve Crowfoot, 1957: 228-230).

#### **5.3.3.27. MAS Tip 23**

MAS TİP 23 içerisinde değerlendirilen Kat. 164 ve 165 numaralı ağızlar, dik ağızlı olup dudağı yatay bir şekilde dışa evrilmektedir. Ağız çapları 11 ve 13 cm'dir. Hamuru kırmızımsı sarı ve TİP 1 – b ve TİP 1 – B3 hamur katkı grubu içerisinde. Astarı kırmızı ve koyu kahve mattır. MAS TİP 23'ün benzeri örneği Tarsus'ta çeşitli grup arasında değerlendirilmiş ve MÖ 3. yüzyıl tarihlendirilmiştir (Jones, 1950: 228).

#### **5.3.3.28. Gövdeler**

Kat. 166 ve 173 numaralar arası amorf gövde parçalarıdır. Benzeri örnekleri bulunamamıştır. 8 adet gövde parçası hamur katkı grubu içerisinde değerlendirilmiştir.

#### **5.3.3.29. Dipler (Şek. 21-22)**

Kat. 174 - 255 numaralar arası 82 adet Osmaniye mat ve yarı mat astarlı Terra Sigillata dipler, ağız parçalarından ayrı değerlendirmeye alınmıştır. Dipler kaide yüksekliği, biçimi, kaide çapı ve formuna göre sınıflandırılmıştır.

Mat astarlı Terra Sigillata dipler 25 ayrı tipe ayrılmıştır. Numaralandırılan tipler, "MAS DİP TİP" adı ile ifade edilmiştir.

MAS DİP TİP – 1 içerisinde değerlendirilen Kat. 174 numaralı dip parçası, yüksek kaideli ve tondodan zemine doğru açılı inmektedir. Kaide parçası kırık olduğundan çapı belirlenememiştir. Hamuru açık kırmızı olup TİP 1 – B hamur katkı gurubundadır. Astarı koyu kahverengidir. Kat. 174'ün benzeri örneği yalnızca Samaria seramikleri arasında görülmüştür. Samaria benzeri örneği Krater olarak tanımlamış ve MÖ 3. – 2. yüzyıllar arasına tarihlendirmiştir (Kenyon ve Crowfoot, 1957: 239).

MAS DİP TİP – 2 içerisinde değerlendirilen Kat. 175 - 176 numaralı dip parçaları yüksek kaideli, dip çapları 10-12 cm arasındadır. Hamuru devetüyü ve kırmızımsı sarıdır. Hamur katkısı TİP 1 – B1 ve B4 grubundadır. Astar tüm parçayı kaplamakta olup siyah, kırmızı renklerde mattır.

Kat. 175 yüksek kaideli, gövdesi tondoya açılı inen ve muhtemel tondonun sosluk sıklığında yükselmektedir. Benzeri örneği Antakya’da balık tabağı olarak tanımlanmış olup MÖ 4. – 3. yüzyıllara tarihlendirilmiştir (Waagé, 1948: 11-15).

Kat. 176’nın benzeri örneği Antakya, Tarsus ve Hama’da bulunmuş olup balık tabağı olarak tanımlanmıştır (Waagé, 1948: 11; Jones, 1950: 212; Christensen ve Johansen, 1971: 2). Antakya ve Hama benzeri örnekleri MÖ 4. – 3. yüzyıllara tarihlendirilmiştir (Waagé, 1948: 11-15; Christensen ve Johansen, 1971: 2). Tarsus benzeri örneği Orta Hellenistik döneme tarihlendirilmiştir (Jones, 1950: 212).

MAS DİP TİP – 3 içerisinde değerlendirilen Kat. 177 – 178 numaralı 2 adet dip 10 – 11 cm çaplarında, yüksek ve dik kaideli, küresel gövdelidir. Tondo kısmında kazıma bezelidir. Hamuru kırmızımsı sarı olup TİP 1 – B ve alt grubu B6 hamur katkı grubu içerisindedir. İç/dış tamamen astarlı olup kırmızı ve koyu kırmızımsı sarı renktedir. Benzeri örnekleri Nea Paphos ve Hama’da bulunmuştur. Nea Paphos benzeri Attik siyah astarlı dışa evrik ağızlı, kazıma ve rulet bezemeli kâsedir ve MÖ 2. yüzyılın ilk çeyreğine tarihlenmiştir (Papuci-Wladyka, 1995: 68). Hama benzeri örneği dip parçası olup palmet desenlidir ve MÖ 4. yüzyıllara tarihlendirilmiştir (Christensen ve Johansen, 1971: 12).

MAS DİP TİP – 4 içerisinde değerlendirilen Kat. 179 dip parçası 9 cm çapında alçak ve yuvarlatılmış kaideli, küresel gövdelidir. Hamuru kırmızımsı sarı, hamur katkı grubu TİP 1 – B2’dir. Benzeri örneği Karataş Burnu yüzey araştırmasında küresel gövdeli kâse olarak tanımlanmış olup MÖ 2. yüzyıllara tarihlendirilmiştir (Şahin, 2014: 148).

MAS DİP TİP – 5 içerisinde değerlendirilen Kat. 180 – 183 numaralar arası yüksek kaideli, üçgen kesitli, içbükey tondoya sahip dip parçalarıdır. Dip çapları 6 ve 7 cm’dir. Hamuru devetüyü ve kırmızımsı sarı renktedir. TİP 1 – B 1, B4 ve TİP 2 – A hamur katkı grubundadır. Kat. 180 – 182 arası numaralı dipler içte kırmızı astarlı,

dışta astarsızdır. Kat. 181'in dış gövdesinde kaideye kadar akıtma izleri görülmektedir. Kat. 183 tamamen astar kaplı olup kırmızı renkte ve tondosunda kazıma bezelidir.

Kat. 180 – 182 numaralar arası diplerin benzeri örnekleri Antakya'da 75f numaralı dip ile Tarsus'ta ise benzeri örnekleri fig. 180, 51-52 numaralı içe evrik dudaklı çanakların dipleri ile örtüşmektedir (Waagé, 1948: 13; Jones, 1950: 214). Kat. 183 benzeri örnekleri ise Antakya ve Bergama'da bulunmuştur. Bulunan benzeri örnekleri dışa evrik dudaklı çanak diplerine aittir (Waagé, 1948:12; Schäffer, 1968:35). Benzeri örneklerini Waagé, MÖ 4. yüzyıl – MÖ 3. yüzyıl sonuna tarihlendirmiştir (Waagé, 1948: 15). Jones, Tarsus benzerlerini Orta Hellenistik Döneme tarihlendirmiştir (Jones, 1950: 214). Schäffer ise bergama benzerlerini MÖ 3. yüzyıl başları – MÖ 2. yüzyıl ortalarına tarihlendirmiştir (Schäffer, 1968: 35).

MAS DİP TİP – 6 içerisinde değerlendirilen Kat. 184 – 189 numaralar arası yüksek kaideli, tondosu zeminle eşit devam eden, kaidesi tondodan zemine açılı inen diplerin çapları 6 – 8 cm arasındadır. Hamuru pembe, açık kahve ve kırmızımsı sarı tonlarındadır. TİP 1 – B ve alt grupları B1, B4, B11 ve TİP 1 – C hamur katkı grubundadır. Kat. 184 – 187 arası numaralı diplerin astarı, içte kırmızı, dışta ise akıtma izleri görülmektedir. Kat. 188 – 189 iç/dış tamamen astarlı, açık/koyu kırmızımsı kahve renktedir. Kat. 188'in tondosu kazıma bezelidir. Kat 189 ise tondosunda çift sıra yiv bulunmaktadır.

Kat. 184 – 189 arası numaralı diplerin benzeri örnekleri; Antakya, Hama, Samaria ve Atina Agora'da bulunmuştur. Antakya benzeri örnekleri 75 a-f numaralı çanaklarla eşleşmektedir. Waagé, Antakya benzerlerinin dış cephenin komple sırlı olduğunu belirtmiştir ve MÖ 4. yüzyıl – MÖ 3. yüzyıl sonuna tarihlendirmiştir (Waagé, 1948: 13-15). Osmaniye diplerinde hem dışında akıtma kullanılanlar hem de komple astarı olan örnekler mevcuttur. Hama benzeri örnekleri palmet ve kazıma bezelidir ve MÖ 4. yüzyıllara tarihlendirilmiştir (Christensen ve Johansen, 1971: 12). Hama'da da Osmaniye seramiklerinde olduğu gibi tam kap ele geçmemiştir. Samaria benzeri örneği içe evrik dudaklı çanaktır ve MÖ 3. – 2. yüzyıllara tarihlendirilmiştir (Kenyon ve Crowfoot, 1957: 248-250). Hayes ise benzeri örneğini Form 20 olarak tanımlamış ve MÖ 2. yüzyılın 2. yarısına tarihlendirmiştir (Hayes, 1985: 22-23).

MAS DİP TİP – 7 içerisinde değerlendirilen Kat. 190 – 199 numaralar arası 10 adet dip parçası, 5 – 8 cm arası çapa sahip, kaidesi zemine sağlam oturan, tondosu küresel olan dip parçalarıdır. Hamuru devetüyü, pembe, kırmızı ve kahve tonlarındadır. TİP 1 – B ve alt grupları B3, B4, B6 ve TİP 2 – A, TİP 2 – C4 ve TİP 6 – B hamur katkı grupları içerisinde yer almaktadır. Kat. 190 – 196 arası dipler içte kahve ve kırmızı astarlı, dışta astarsızdır. Kat. 193 ve 196'nın dış yüzeyde akıtma izleri görülmektedir. Kat. 188 astarsızdır. Kat. 198 ve 199 iç/dış tamamen astarlı olup kırmızı ve siyahımsı kırmızı renktedir.

Kat. 190 – 199 numaralar arası diplerin benzeri örnekleri Antakya'da 73, 75k ve 76k numaralı örnekleri ile benzerlik göstermektedir (Waagé, 1948: 13). Waagé, Antakya benzeri örneklerini MÖ 4. yüzyıl – MÖ 3. yüzyıl sonuna tarihlendirmiştir (Waagé, 1948: 15). Tarsus'ta Orta Hellenistik Döneme tarihlenen fig.180, G ve 51 numaralı örneklerdeki gibi zemine geniş ve sağlam basan derin çanaklara ait olabilirler (Jones, 1950: 214-216). Samaria'da fig. 37, 14 ve fig. 55, 9 numaralı dışa evrik sığ kâseler ve fig. 49, 1 numaralı içe evrik dudaklı çanaklara ait dip örnekleri olması olasıdır (Kenyon ve Crowfoot, 1957: 223-264). Crowfoot, Samaria benzerlerini MÖ 4. – 2. yüzyıllara tarihlemektedir (Kenyon ve Crowfoot, 1957: 223-264).

MAS DİP TİP – 8 içerisinde değerlendirilen Kat. 200 dip parçası zemine dik oturur, tondosu küresel olup dip çapı 5 cm'dir. Hamuru pembe olup TİP 1 – B7 hamur katkı grubu içerisinde yer almaktadır. Dip içte kırmızı astarlı, dışta ise kırmızı renk akıtma izleri görülmektedir. Kat. 200'ün benzeri örneği samaria'da içe evrik dudaklı çanaklarla örtüşmekte olup MÖ 4. – 2. yüzyıllara tarihlendirilmektedir (Kenyon ve Crowfoot, 1957: 248-250).

MAS DİP TİP – 9 içerisinde değerlendirilen Kat. 201 – 204 arası numaralı diplerin çapı 5-6 cm'dir. Tondosu küresel, kaide dışbükey dip, zemine dik oturmaktadır. Hamuru kırmızımsı kahve ve açık kahverengidir. TİP 1 – A, TİP 1 – B ve TİP 4 hamur katkı grubundadır. Kat. 201 – 203 arası numaralı dip içte astarlı, dışta astarsızdır. Kat. 204 ise tamamen astarlı olup kırmızıdır. MAS DİP TİP – 9'un benzeri örnekleri Antakya'da 2f numaralı tabak ve 43k numaralı yerel dışa evrik kâseler ile benzerlik göstermektedir ve MÖ 4. – MÖ 3. yüzyıl sonuna tarihlendirmektedir (Waagé, 1948: 12-15). Tarsus'ta ise Orta Hellenistik Dönem siyah astarlı içe evrik dudaklı çanakları ile benzeşmektedir (Jones, 1950: 210).

MAS DİP TİP – 10 içerisinde değerlendirilen Kat. 205 ve 206 numaralı dipler alçak ve küresel kaidelidir. Hamuru devetüyü ve kırmızımsı sarıdır. TİP 1 – B1 ve B3 hamur katkı grubu içerisinde. Dipler içte koyu kırmızımsı kahve ve sarımsı kırmızıdır. Dip parçaları kırık olduğu için dış astarda akıtma olup olmadığı belirlenememiştir. Benzeri örnekleri Antakya’da Erken Hellenistik Dönem içe evrik ağızlı çanaklarla, Hama’da ise 76 numaralı dip parçası ile örtüşmektedir (Waagé, 1948: 12-15; Christensen ve Johansen, 1971: 17). Antakya benzeri MÖ 4. yüzyıl Hama benzeri örneği MÖ 2. yüzyıl sonundan 1. yüzyıl ortalarına tarihlendirilmiştir (Christensen ve Johansen, 1971: 13).

MAS DİP TİP – 11 içerisinde değerlendirilen Kat. 207 – 209 arası numaralı 3 adet dip çapı 5 ve 6 cm’dir. Tamamen astarlı olan dip parçaları tondoda sığ ya da derin olukludur. Hamuru kırmızımsı sarıdır. TİP 1- B1 ve TİP 2 – C hamur katkı grubu içerisinde. MAS DİP TİP - 11 dip örnekleri, diğer MAS diplerle karşılaştırıldığında kaide dâhil olmak üzere tamamen astarlıdır. Kat. 207 ve 208’in astarı kırmızı olup mattır. Kat. 209’un astarı ise Doğu Sigillata A astarı ile örtüşmekte olup kırmızı ve astarda akıtma izleri görülmektedir. Kat. 207 ve 208 numaralı diplerin benzeri örneği Antakya’da 12a ve 17k numaralı seramiklerle eşleşmiş olup balık tabağı olarak tanımlanmıştır ve MÖ 4. – 2. yüzyıllara tarihlendirilmiştir (Waagé, 1948: 11-15). Tarsus benzeri örnekleri ise fig. 179, 37-39 numaralı yuvarlatılmış dudaklı oluklu tabak olarak tanımlanmıştır (Jones, 1950: 213). Tarsus fig. 179, 37 oluk kısmı daha derindir. Tarsus benzeri tabaklar Orta Hellenistik Dönem’e tarihlendirilmiştir (Jones, 1950: 213). Kat. 209 Antakya ve Bergama benzeri örneği balık tabağı olarak tanımlanmıştır. Antakya örnekleri MÖ 4. – 2. yüzyıllara tarihlenirken, Bergama benzeri örneği MÖ 1. yüzyılın 2. çeyreği – MS 1. yüzyıla tarihlendirilmiştir (Waagé, 1948: 11-15; Meyer-Schlichtman, 1988: 147).

MAS DİP TİP – 12 içerisinde değerlendirilen tek bir dip parçası Kat. 210’dur. Kat. 210 alçak ve çıkıntılı kaide küresel gövdelidir. Dip çapı 5,5 cm’dir. Hamuru yumuşak dokulu olup TİP 2- A grubunda olup hamur rengi kırmızımsı sarıdır. Astarı kırmızı olup mattır. Antakya benzeri H16 numaralı seramik Erken Hellenistik Dönem yerel kâseler arasında değerlendirilmiştir (Waagé, 1948: 10). Kat. 210’un bir diğer benzeri ise Atina Agora’da bulunmuştur. Hayes bu kapları Form 22B olarak tanımlamış ve MÖ 2. yüzyıl sonlarından MÖ 10 yıllarına tarihlendirmiştir (Hayes,

1985: 23). Tarihlendirme olarak Hayes'in vermiş olduğu tarih MAS DİP TİP – 12 için daha uygun görünmektedir.

MAS DİP TİP – 13 içerisinde değerlendirilen Kat. 211 - 213 arası numaralı 3 dip, içe evrik ya da dışa evrik çanaklara ait dipler olabilir. Hamuru pembe ve açık kırmızıdır. TİP 1 – B ve alt grubu B11 hamur katkı grubu içerisinde yer almaktadır. İç/dış tamamen astarlı olup kırmızı ve koyu kırmızımsı kahvedir. Benzeri örnekleri Antakya'da 76a numaralı içe evrik dudaklı çanakla ve 43f numaralı dışa evrik dudaklı çanakla örtüşmektedir ve MÖ 4. – MÖ 3. Yüzyıl sonuna tarihlendirilmiştir (Waagé, 1948: 12-15). Bergama'da Asklepieion'un "Helenistik II" dolgusunda bulunmuş olup MÖ 150 yıllarına tarihlendirilen C19 numaralı içe evrik dudaklı çanak ile benzerlik göstermektedir (Schäfer, 1968: 37).

MAS DİP TİP – 14 içerisinde değerlendirilen Kat. 214 – 216 numaralı dipler konik ve küresel gövdeli, kaide zemine sağlam oturmaktadır. Dip çapları 4 - 4,6 cm'dir. Hamur kırmızımsı sarı ve pembedir. TİP 1 – B, B9 ve TİP 2 – A1 hamur katkı grubundadır. Kat. 205 iç/dış tamamen astarlı olup astarı kırmızıdır. Kat. 215 içte kırmızı astarlı dış astarsızdır. Kat. 216'nın astarı aşınmıştır. MAS DİP TİP – 14'ün benzeri örneği Bergama'da C17 numaralı içe evrik dudaklı çanakla örtüşmektedir (Schäfer, 1968: 37). Schäfer, Bergama benzerini yaklaşık MÖ 150 yıllarına tarihlendirmektedir (Schäfer, 1968: 37). Bir benzeri örneği de Sirkeli Höyük'te bulunmuştur. Sirkeli Höyükteki benzeri içe evrik dudaklı çanaktır ve MÖ 3. yüzyıllara tarihlenmiştir (Ahrens vd, 2008: 96).

MAS DİP TİP – 15 içerisinde değerlendirilen Kat. 217 numaralı dip alçak kaideli, küresel gövdeli ve tondonun merkeze doğru hafif kalın cidarlıdır. Dip çapı 4,2 cm'dir. Hamuru kırmızımsı sarı olup TİP 1 – B hamur katkı grubundadır. Astarı ise açık kırmızıdır. Benzeri örneği Nea Paphos'da MÖ 3. yüzyılın ilk çeyreğine tarihli içe evrik dudaklı çanak ile örtüşmektedir (Papuci-Wladyka, 1995: 76).

MAS DİP TİP – 16 içerisinde değerlendirilen Kat. 218 – 219 numaralı 3,9 – 4,2 cm çaplarında yuvarlak kaideli ve küresel gövdelidir. Kaidenin dış kısmı çift boğumludur. Hamuru kırmızımsı sarıdır. TİP 1 – B ve TİP 2- A1 hamur katkı grubu içerisinde yer almaktadır. Kat. 209'un astarı aşınmış, Kat. 219 içte açık kırmızı, dışta astarsızdır. Benzeri örneği Beyrut şehir merkezinde bulunan Fenike Antik Kenti seramik

buluntuları arasında içe evrik dudaklı çanaklarla örtüşmekte olup MÖ 3. yüzyıla tarihlenmiştir (Elaigne, 2015: 272-273).

MAS DİP TİP – 17 içerisinde değerlendirilen Kat. 220 – 230 arası numaralı 11 adet dip parçası 3,6 - 10 cm arsası çeşitli çaplara sahiptirler. Hamuru pembe ve kırmızımsı sarı tonlarındadır. TİP 1 – B ve alt grupları B1, B5, B8 ve TİP 1 – C, TİP 2 – A ve A1 hamur katkı grupları içerisinde yer almaktadırlar. Kat. 220'nin astarı kırmızı olup tamamen astarlıdır. Kat. 221 – 230 arası numaralı dipler içte astarlı, dışta astarsızdır. Literatürde bulunan benzerlerine göre Skyphos ya da dikey kulplu kâse dipleridir. Tarsus'ta fig. 181, 83,85, A, B ve C numaralı Skyphos kapları Orta Hellenistik - Roma Döneme MÖ 2. yüzyıl ortalarından MÖ 1. yüzyıla tarihlenmektedir (Jones, 1950: 216-217). Kat. 220'nin Yüceören'deki benzeri dikey kulplu kâse olarak tanımlanmış olup MS 70-120 yıllarına tarihlendirilmiştir (Şenyurt vd, 2006: 150).

MAS DİP TİP – 18 içerisinde değerlendirilen Kat. 231 – 232 numaralı diplerin benzeri örnekleri bulunamamıştır.

MAS DİP TİP 19 içerisinde değerlendirilen Kat. 233 – 234 numaralı dipler, çapı 2,4 – 2,5 cm'dir. Hamuru kırmızımsı sarıdır. TİP 1 – B1 hamur katkı grubu içerisinde yer almaktadır. Astarı kırmızı olup kabı tamamen kaplar. Benzeri örnekleri Karataş Burnu yüzey araştırması buluntuları arasında bulunmuştur. Karataş benzeri çapı 3,6 cm'dir ve içki kabı olarak tanımlanmıştır (Şahin, 2014: 153). TİP - 19'un benzeri örneği Karataş dışında diğer merkezlerde bulunamamıştır. Karataş'taki benzeri ile çap açısından benzerlik göstermektedir. Karataş benzeri örneği MÖ 1. yüzyılın ilk yarısına tarihlenmiştir (Şahin, 2014: 148).

MAS DİP TİP – 20 içerisinde değerlendirilen Kat. 235 – 236 numaralı diplerin çapı 4 - 8 cm arasında olan havan parçasına ait olabilir. Hamuru kırmızımsı sarı, TİP 1 – B11 ve TİP 2 – A hamur katkı grubu içerisinde ve astar kırmızıdır. Benzeri örneği Tarsus'ta Orta Hellenistik Dönem'e MÖ 3. yüzyıla tarihlenen bir havan olarak tanımlanmıştır (Jones, 1950: 226).

MAS DİP TİP – 21 içerisinde değerlendirilen Kat. 237 ve 238 numaralı diplerin çapı 4 – 5,6 cm'dir. Dipler neredeyse kaidesiz zemine yakın, küresel gövdelidir. Hamuru kırmızımsı sarı, TİP 1- B1 ve alt grubu B11 hamur katkı grubu içerisinde yer almaktadır. Kat. 228 içte astarsız dışta ise koyu gri astarlıdır. Kat. 238 ise iç/dış

kırmızı astarlı olup mattır. MAS DİP TİP – 21’in benzeri örneği kapalı formlar arasında minyatür sürahi olarak tanımlanmıştır (Jones, 1950: 217). Jones, Tarsus benzeri örneğini Hellenistik – Roma Dönemine tarihlendirmektedir (Jones, 1950: 217).

MAS DİP TİP – 22 içerisinde değerlendirilen Kat. 239 – 242 numaralı dipler kaidesi düz 4-5 cm’dir. İlk iki örnek gövdede kazıma bezelidir. Hamuru devetüyü ve kırmızımsı sarı olup TİP 1- B, B7, B8 ve TİP 3 – A hamur katkı grubu içerisinde. Astarı ise iç/dış tamamen astarlı ve kırmızıdır. Kat. 239’un benzeri örneği Antakya ve Samaria’da kâse olarak tanımlanmıştır. Antakya benzeri örneği MÖ 3. yüzyıl sonları – MÖ 2. yüzyıl ortalarına, Samaria’daki benzeri örneği ise astarsız olup MÖ 2. – 1. yüzyıllara tarihlendirilmiştir (Waagé, 1948: 13-15; Kenyon ve Crowfoot, 1957: 265). Kat. 240 benzeri örneği Nea Paphos’da yerel kâse olarak tanımlanmış olup MÖ 4. yüzyıl sonuna tarihlendirilmiştir (Papuci-Wladyka, 1995: 75). Kat. 241 – 242 Benzeri örneği Samaria’daki örnekleri siyah astarlı ya da astarsız içe evrik kaidersiz çanaklardır (Kenyon ve Crowfoot, 1957: 265). Kat. 240 Osmaniye örneği Doğu Sigillata A astar özellikleri göstermektedir.

MAS DİP TİP – 23 içerisinde değerlendirilen Kat. 243 – 247 arası numaralar arası dipler kaidesiz, yuvarlak diplidir. Hamuru pembe ve kırmızımsı sarıdır. TİP 1 – B, TİP 1- A1, TİP 2 – C ve TİP 3 – A hamur katkı grubu içerisinde. Kat. 243 astarı içte cansız kırmızıdır. Dışta ise astarsızdır. Kat. 244 iç-dış tamamen astarlı ve kırmızı mattır. Kat. 245 – 246 arası numaralılar kırmızı ve koyu kırmızı renkte astarlı olup DSA astar özellikleri göstermektedir. Kat. 243 benzeri örnekleri Tarsus’ta Hellenistik – Roma Dönem’lerine tarihlenen megara kâseleriyle örtüşmektedir (Jones, 1950: 223). Kat. 244 – 246 numaralar arası diplerin benzeri örnekleri Atina Agora seramiklerini çalışan Hayes’in, Atlante II yayınında Form 18 yuvarlak dipli örnekle örtüşmekte olup bu örnekler MÖ 2. yüzyıl sonu veya MÖ 1. yüzyıl başına tarihlendirilmiştir (Hayes, 1985: 22). Kat. 247 Tarsus’ta Hellenistik – Roma dönemi tarihli yarım küre kâselerle benzerlik göstermektedir (Jones, 1950: 234). Hayes Atlante II yayınında ise Form 17B ile örtüşmektedir (Hayes, 1985: 21-22). Hayes bu formu MÖ 2. yüzyılın 2. yarısına tarihlendirmektedir (Hayes, 1985: 21).

MAS DİP TİP – 24 içerisinde değerlendirilen Kat. 248 – 253 numaralar arası diplerin çapı 4 – 8 cm arasındır. Literatürde kâse ya da tabak olarak tanımlan dipler

Doğu Sigillata A astar özellikleri ve form gelişimi açısından geçiş ürünü örnekleri olarak değerlendirilmiştir. Hamuru devetüyü, pembe ve kırmızımsı sarıdır. Hamur katkı grupları çeşitlilik göstermekte olup TİP 1 – B1, TİP 2B, TİP2 – C TİP 3 – A ve TİP 4 grupları içerisindedir. Kat. 248 – 252 arası numaralı dipler dışta kırmızı renkte yarı mat astarlıdır. Kat. 253 tamamen astarlı olup kırmızı renkte yarı mattır.

Kat. 248 benzeri örneği Yüceören’de DSA seramikleri arasında kâseye aittir. MÖ 1. yüzyıl sonu – MS 2. yüzyıla tarihlendirilmiştir (Şenyurt vd, 2006: 156). Kat. 249 benzeri örneği Atlante II yayınında Atina Agorası DSA buluntuları arasında Hayes’in Form 13A örneği ile örtüşmektedir ve MÖ 1. yüzyılın ikinci yarısı – MS 1. yüzyıl başlarına tarihlendirilmiştir (Hayes, 1985: 20). Kat. 250 benzeri örneği Kataras Burnu yüzey araştırması ve Yüceören Nekropol kazısı DSA seramikleri arasında tabak olarak tanımlanmıştır (Şahin, 2014: 148; Şenyurt vd, 2006: 156). Yüceören benzeri örneği MÖ 2. yüzyıl sonu MÖ 1. yüzyıla tarihlendirilmiştir (Şenyurt vd, 2006: 156). Kat. 251 benzeri örneği Bergama’da tabak dibi olarak tanımlanmış olup MÖ 1. yüzyıl ortası – MS 1. yüzyıla tarihlendirilmiştir (Meyer-Schlichtman, 1988: 140). Kat. 252 benzeri örneği Karataş’ta DSA kâse formu olarak tanımlanmıştır (Şahin, 2014: 148-149). Hayes Atlante II yayında Kat. 252 benzeri örneğini form 43 olarak tanımlamış olup MÖ 10 – MS 20/30 yıllarına tarihlendirilmiştir (Hayes, 1985: 33). Kat. 253 benzeri örneği Samaria’da kâse olarak tanımlanmış olup Osmaniye dip parçasında olduğu gibi Sigillata özellikleri göstermekte olduğu belirtilmiştir. Crowfoot, bu kâseleri MÖ 2. yüzyıl sonlarına tarihlenmiştir (Kenyon ve Crowfoot, 1957: 259). MAS DİP TİP – 24 diplerin kaideleri alçak, yayvan ve zemine sağlam basmaktadır. İç/dış tamamen astarlı ve Doğu Sigillata A astarı ile benzeşmektedir.

MAS DİP TİP – 25 kapalı formların oluşturduğu Kat. 254 – 255 numaralı 2 adet dip parçasıdır. Kaidesi 8 – 10 cm çaplara sahip alçak kaideli ve küresel gövdeli testi diplerine ait olabilirler. Hamuru kırmızımsı sarı olup TİP 1 – B1 ve B10 hamur katkı grubu içerisindedir. Astarı dışta, kırmızı ve kırmızımsı kahvedir. İçte astarsız ve yivlidir. Kat. 254 – 255 dip parçaları Yüceören ve Samaria’daki testilerin dipleri ile örtüşmektedir. Yüceören benzeri örneği Doğu Sigillata A seramikleri olup MÖ 1. yüzyıl – MS 2. yüzyıllara tarihlenmiştir (Şenyurt vd, 2006: 154). Samaria benzeri örneği MÖ 1. yüzyılda ortaya çıkmış, MS 1. yüzyıla kadar kullanımının devam ettiği belirtilmiştir (Kenyon ve Crowfoot, 1957: 340).

#### 5.3.4. Megara Kâseleri

Megara kâseleri MÖ 3. yüzyıldan itibaren kullanılmış olan kaidesiz ve kulpsuz bir şekilde üretilen, kalıp yapımı kaplardır. Osmaniyeye seramikleri arasında Kat. 256 ve Kat. 289 numaralar arası ağız, gövde ve dip parçaları literatürde bulunan benzeri örneklerine göre kalıp yapımı Megara kâselerine aittir. Kat. 279 – 286 arası numaralı gövde parçaları amorf parçalar olup benzeri örnekleri bulunamamıştır. Ancak hamur ve katkı incelemeleri arasında değerlendirilmiştir.

Hamur rengi devetüyü ve tonları, pembe, kırmızımsı sarı ve tonlarındadır. Hamur katkı grubu TİP 1 – B ve alt grupları, TİP 2 ve alt grupları ve TİP – 3A grubu içerisindedir. Kat. 256 – 276 arası numaralı gövde ve ağız parçaları mat/ yarı mat astarlıdır. Astar renkleri koyu kahve, kırmızı ve tonlarındadır. Yalnızca Kat. 259 içte soluk kırmızı, dışta ise siyah astarlıdır. Kat. 277 – 278 ve 287 – 289 arası numaralı gövde ve dip parçaları Doğu Sigillata A astar özellikleri göstermekte olup astar rengi kırmızıdır.

Kat. 256 ve 257 numaralı seramikler ağız parçalarıdır. Kat. 256 ağız parçasının çapı belirlenememiştir. Dik ağızlı, üçgen kesit dudaklı ve gövdede kabartma bezemelidir. Kat. 256 benzeri örneği Antakya'da HM7 numaralı seramik ile örtüşmekte olup yerel kâseler arasında değerlendirilmiştir. Waagé bu örnekleri MÖ 3. yüzyıldan MÖ 1. yüzyıl sonrasına kadar devam ettiğini belirtmiştir (Waagé, 1948: 29-30).

Kat. 257 ağız parçasının çapı 13 cm'dir. Dışa evrik ağızlı küresel gövdeli ve kabartma bezelidir. Kat. 257 benzeri örneği Antakya ve Tarsus'ta bulunmuştur. Antakya benzeri HM 2 numaralı seramikle ve res.14, 19 numaralı megara kâsesi parçası ile örtüşmektedir (Waagé, 1948: 29, fig. 4, HM 2, fig. 14, 19). Tarsus benzeri örneği "Bergama Kalıplı Kâseler" başlığı altında değerlendirilmiş olup MÖ 3. yüzyıllara tarihlendirilmiştir (Jones, 1950: 163).

Kat. 258 – 286 numaralar arası megara kâsesi gövde parçalarına aittir. Kat. 279 – 286 arası numaralı gövde parçalarının benzeri örnekleri bulunamamış olan amorf parçalardır ancak hamur katkı gruplarında incelemeye alınmış oldukları için katalogta yer verilmiştir.

Kat. 258 gövde parçası üzerinde kuş desenli bezeme, hemen üstünde ince çizgi ile ayrılmış muhtemel yumurta dizisi bezemesi bulunmaktadır. % 1,2 korunmuş olan gövdenin benzeri örneği Antakya'da fig. 9,34 numaralı gövdede görülmektedir. Waagé bu gövde parçasını erken yerel kâseler arasında değerlendirmiştir (Waagé, 1948: 29).

Kat. 259 – 261 arası numaralı gövde parçalarının üzerindeki kabartmalı yumurta dizisi bezemesi üçgen şeklindedir. Benzeri örnekleri Antakya, Tarsus, Hama ve Yüceören'de bulunmaktadır. Antakya'da Erken yerel kâseler arasında değerlendirilen fig. 9, 17 numaralı parça için Waagé yumurta dizilerinin üçgen sivri uçlu örneklerinin daha geç kâselerde görüldüğünü belirtmiştir (Waagé, 1948: 29). Tarsus benzeri örnekleri Geç Hellenistik – Roma Dönemi'ne tarihlendirilmiştir (Jones, 1950: 222). Hama ve Yüceören benzeri örnekleri MÖ 2. yüzyıl – 1. yüzyıllara tarihlendirilmiştir (Christensen ve Johansen, 1971: 24-26; Şenyurt vd, 2006: 136).

Kat. 262 – 270 arası numaralı gövdeler % 1 ile 5,8 korunmuş küçük parçalardır. Gövdelerin üzeri bitkisel palmet yaprakları motiflidir. Kat. 270 gövde parçasında bitkisel motifin hemen yanında hayvan kabartması görülmektedir. Kat. 262 – 269 benzeri örnekleri Antakya'da fig. 11, 20 ve fig. 13, 1-28 numaralar arası seramik parçalarında görülmektedir. Waagé, "Erken Yerel Kâseler" arasında değerlendirmekte olup MÖ 3. – 1. yüzyıllara tarihlendirmektedir (Waagé, 1948: 29-30). Kat. 269 benzeri örneği Tarsus'ta megara kâseleri arasında Hellenistik – Roma dönemine tarihlendirilmiştir (Jones, 1950: 225).

Kat. 271 gövde parçası üzeri ellerini iki yana açmış koşan ya da dans eden insan figürü bulunmaktadır. Benzeri örneği Antakya'da MÖ 3. – 1. yüzyıllar arasına tarihlendirilmiştir (Waagé, 1948: 29-30).

Kat. 272 gövde parçasının üzeri kazıma bezelidir. Benzeri örneği Tarsus'ta "Bergama Megara Kâseleri" arasında değerlendirilmiş olup Hellenistik – Roma Dönemi'ne tarihlendirilmiştir (Jones, 1950: 238).

Kat. 273, % 2,6'sı korunmuş olan gövde parçasının üzerinde bitkisel motif bulunmaktadır. Bu küçük parçanın benzeri Antakya'da fig. 10, 35-36 numaralı seramiklerde görülmektedir. Waagé, bu motiflerin yaygın kullanıldığını belirtir ve MÖ 3. – 1. yüzyıllara tarihlendirmektedir (Waagé, 1948: 30).

Kat. 274 gövde parçası benzeri Antakya'da MÖ 3. – 1. yüzyıllara tarihlendirilmiştir (Waagé, 1948: 30).

Kat. 275 – 278 numaralar arası gövdeler Doğu Sigillata A astarlıdır. Kat. 275 gövde parçasının üzeri yan yana sıralanmış çiçek motiflidir. Benzeri örnekleri Tarsus'ta Megara Kâselerin çeşitli kısmında değerlendirilmiş olup Hellenistik – Roma Dönemine tarihlendirilmiştir (Jones, 1950: 238). Kat. 276 numaralı gövde parçası üzeri deniz kabuğu motiflidir. Benzeri örneği Samaria'da fig. 52'de palmet desenleri içerisinde bulunan benzeri MÖ 3. yüzyıla tarihlendirilmiştir (Kenyon ve Crowfoot, 1957: 253 - 257). Kat. 277 – 278 numaralı gövde parçaları DSA astarlı ve bitkisel motiflidir. Benzeri örnekleri Hama'da Form 20, “yarım küre kalıplı, kabartma bezemeli kâseleri MÖ 1. yüzyıl – MS 1. yüzyıllara tarihlendirmektedir (Christensen ve Johansen, 1971: 124-126).

Kat. 287 – 289 numaralar arası kaidesiz, yuvarlak dipli DSA astarlı megara kâseleridir. Kat. 287 numaralı üzeri bitkisel motifli, Kat. 288 ise dört yapraklı yonca motiflidir. Dip parçalarının benzeri örneği Tarsus'ta “Bergama Megara Kâseleri” arasında değerlendirilmiş olup, fig. 189, 309 ve 339 numaralı seramiklerin dip formu ile örtüşmektedir. Jones, bu seramikleri Hellenistik – Roma dönemine tarihlendirmektedir (Jones, 1950: 235-238). Kat. 288 yuvarlak dipli, dıştan çift sıra oluklu kâsenin benzeri örneği Tarsus ve Hama'da bulunmuştur. Tarsus benzeri fig. 189, 308 numaralı dip ile örtüşmekte olup Hellenistik – Roma dönemine tarihlendirilmiştir (Jones, 1950: 235). Kat. 289'un Hama benzeri örneği ile birebir örtüşmektedir. Hama'da Form 19, ESA megara kâseler MÖ 1. yüzyıllara tarihlendirilmiştir (Christensen ve Johansen, 1971: 120-121).

### **5.3.5. Doğu Sigillata A**

MÖ 2. yüzyıl ortalarından MS 2. yüzyıl sonlarına kadar üretimi ve kullanımı devam etmiş olan Doğu Sigillata A grubu sofrta kapları hamur yapısı ve astar

uygulamasındaki ince işçilik ile Geç Hellenistik'ten Roma İmparatorluk Dönemi boyunca tercih edilmiştir.

Doğu Sigillata A grubu kapların hamuru genelde sert dokulu, hafif pudralı görünümlü, ince, tanecikli bir yapıya sahip genelde mika ve kireç katkılı olup devetüyü, pembe, kırmızımsı sarı tonlarında ve Munsell Katalogunda 10 YR 8/4, 7.5 YR 7/6,8/6 hamur rengindedir. Katkı maddeleri nadiren gözle görülebilmektedir. Hamurundaki renk tonlarının tersine astarı yarı mat ya da parlak, erken örneklerde siyah astar uygulamasının da görülmesi ile birlikte, genelde astar turuncu kırmızıdan, kırmızı kahverengi renge kadar değişiklik göstermektedir (Hayes, 1985: 9).

Doğu Sigillata A seramiklerinin erken dönem örnekleri Hellenistik karakterli iken MÖ 1. yüzyılın başlarından itibaren hem biçim yönünden yenilikler görülmeye başlamış hemde Arretine Sigillataları etkisi görülmeye başlamıştır (Hayes, 2008: 16). Açık kaplar (Tabak, Kâse, Bardak vb.) üzerinde dikey ve yatay kazıma bezemeler, rulet baskılar, kabartmalı ağız kenarı desenleri ve tondoda mühür görülmektedir. Ayrıca Hellenistik Dönem'den bilinen kalıp yapımı kabartmalı kâseler de görülmektedir (Hayes, 2008: 16). Antakya, Tarsus, Hama gibi merkezlerde kalıp yapımı kâseler kullanılmış olup yapılan çalışmalarda ayrı bir başlık altında incelenmişlerdir (Waagé, 1948: 29-31; Jones, 1950: 177-178; Christensen ve Johansen, 1971: 124-162). Doğu Sigillata A seramikleri üzerine yapılan çalışmalarda Kenyon Samaria buluntularını 28 forma ayırmıştır (Kenyon ve Crowfoot, 1957: 309-312). En kapsamlı form ayırımını yapmış olan Hayes ise Atlante II yayınında bu grubu 117 ayrı forma ayırmıştır (Hayes, 1985: 13-48).

Osmaniye buluntuları arasında Doğu Sigillata A olarak tanımlanmış olan ağız, gövde ve dip parçaları ile birlikte toplam 228 adet seramik malzeme değerlendirmeye alınmıştır.

67 adet ağız parçası form özelliklerine göre “DSA TİP” kodlaması ile ifade edilmiş ve 29 forma ayrılmıştır. 36 adet gövde parçası tek bir başlık altında değerlendirilirken, 124 adet dip parçası ise “DSA DİP TİP” ifadesi ile kodlanmış olup 41 ayrı tipe ayrılmıştır.

### 5.3.5.1. DSA Tip 1 (Şek. 23-24-25)

DSA TİP 1, Kat. 290 – 317 numaralar arası 28 adet ağız parçasıdır. Ağız çapları 14 – 24 cm arasındaki sığ tabaklara aittir. Hamur rengi devetüyü, pembe, açık kırmızı ve kırmızımsı sarıdır. Hamur katkı grubu DSA malzemelerin oluşturduğu TİP 2 ve TİP 3 grubu ve alt grupları içerisindedir. Astar özellikleri farklılık göstermektedir. Kat. 290 – 294 arası numaralı ağızların astarının rengi kırmızı mattır ve pul pul dökülmüştür. Kat. 295 – 299 arası numaralar ve Kat. 300 – 312 arası numaralı ağızların astarı kırmızı renkte yarı mat ve parlaktır. Kat. 301, 305 ve 312 numaralı ağızlarda çift daldırma izleri görülmektedir. Kat. 313 – 317 arası numaralı ağızların astarı koyu kırmızı renkte olup parlaktır.

Kat. 290 - 292 arası numaralı tabakların dudakları hafif üçgen kesitli, yukarı eğik ağızlıdır. Benzeri örnekleri Antakya, Tarsus ve Hayes'in Atlante II yayınında bulunmuştur. Antakya'da 126k - x numaralı tabak ağızları ile örtüşmektedir (Waagé, 1948: 23). Antakya örnekleri astarı koyu kahve – kırmızı iken bizim örneklerimizde astar aşınmış, pul pul dökülmekte ve Antakya örneklerine oranla açık renklidir. Waagé, bu örnekleri Geç Hellenistik Kırmızı seramikler arasında değerlendirmiş olup MÖ 2. yüzyıl ortaları – MS 1. yüzyıllara tarihlendirmektedir (Waagé, 1948: 25-27). Tarsus benzeri örnekleri geniş halka kaideli vetondosunda rulet çemberlidir. Jones, Tarsus benzeri örneklerinden bahsederken astarının turuncumsu kırmızı, yarı mat ve pul pul dökülmekte olduğu belirtir (Jones, 1950: 232). Tarsus örnekleri, Osmaniye örneklerinin astarı ile benzer gibi duruyor. Jones bu örnekleri MÖ 2. yüzyıl ortalarından MÖ 1. yüzyıllara tarihlendirmektedir (Jones, 1950: 232). Hayes ise bu örneklerin benzerlerini Form 3 olarak tanımlamış olup MÖ 2. yüzyıl sonu – MÖ 1. yüzyıl sonlarına tarihlendirmektedir (Hayes, 1985: 14-15).

Kat. 293 numaralı tabak ağızı, üçgen kesiti olup dıştan yuvarlatılmıştır. Benzeri örnekleri Karataş'ta Geç Hellenistik – Roma İmparatorluk dönemlerinde görülen DSA tabak olarak tanımlanmıştır (Şahin, 2014: 148). Hayes ise 2008 yılında yayınlanan Atina Agora buluntuları içerisinde fig. 1, 11 numaralı seramiği Atlante II'de Form 2-3 içerisinde değerlendirmiştir. Hayes bu seramiklerin MÖ 86 ve sonrasına tarihlenmektedir (Hayes, 2008: 21-23).

Kat. 294 numaralı ağız parçası 21 cm çapında, ağızı dik, dudağı hafif yuvarlaktır. Benzeri örneği Antakya'da 128k numaralı tabağın ağızı ile örtüşürken, Tarsus'ta fig. 188, 270 numaralı yarım küre kaideli kâse ile örtüşmektedir (Waagé, 1948: 23-24; Jones, 1950: 233). Hayes Atlente II'de ise form 4A tabak ağızı ile örtüşmektedir (Hayes, 1985: 15-16). Waagé, Antakya örneklerini MÖ 2 yüzyıl ortaları – MS 1 yüzyıllara tarihlemektedir (Waagé, 1948: 25-27). Jones, Tarsus örneklerini MÖ 2. yüzyıl ortalarından MÖ 1. yüzyıla tarihlemektedir (Jones, 1950: 233). Hayes ise Form 4A'yı MÖ 2 yüzyıl sonu – MS 10/20 yıllara tarihlemektedir (Hayes, 1985: 16). Kat. 284'ün benzeri örneklerine göre tabak ya da kâse ait olabilir.

Kat. 295 – 297 numaralar arası yayvan ağızlı, içten düz, dıştan yuvarlak dudaklı, sıg tabaklardır. Benzeri örnekleri Yüceören benzeri tabak, MÖ 1. yüzyıl – MS 1. yüzyıl sonuna tarihlendirilmiştir (Şenyurt vd., 2006: 138). Atina Agora, benzeri için Hayes, fig. 3, 41 numaralı tabağı Atlante II'de Form 4 ile eşleştirir ve MÖ 1 yüzyıldan Geç Augustus Dönemi'ne kadar üretimin devam ettiğini belirtmiştir (Hayes, 2008: 23).

Kat. 298 ve 300 numaralı yuvarlak dudaklı tabakların benzeri örnekleri Sirkeli Höyük ve Yüceören'de bulunmuş olup DSA tabaklara aittir. Sirkeli Höyük benzeri MÖ 2. yüzyıl sonundan MÖ 1. yüzyıl sonuna tarihlendirilmiştir (Ahrens vd, 2008: 99). Yüceören benzeri ise tarihlemeyi MÖ 1. yüzyıldan MS 1. yüzyıl sonlarına vermiştir (Şenyurt vd, 2006: 138).

Kat. 301 numaralı tabak yuvarlak dudaklı olup içte hafif üçgen kesitlidir. Benzeri örnekleri Antakya'da 126k numaralı tabak ile örtüşmektedir (Waagé, 1948: 24). Hama'da Form 1b, Hayes Atlante II'de ise Form 38 ile örtüşmektedir (Hayes, 1985: 31). Antakya benzeri MÖ 2. yüzyıl ortaları – MS 1. yüzyılın ilk çeyreğine, Hama benzeri MÖ 1. yüzyıla, Atina Agora benzeri ise MS 1. yüzyılın yarısına tarihlendirilmiştir (Waagé, 1948: 27; Christensen ve Johansen, 1971: 57; Hayes, 1985: 32).

Kat. 302 ve 303 numaralı ağızlar, üçgen kesit dudaklı, yukarı doğru eğik ağızlıdır. Benzeri örnekleri Antakya, Tell Anafa ve Atina Agora'da (Atlante II) tabak olarak tanımlanmıştır. Antakya benzeri örneği MÖ 1. yüzyılın son çeyreğinden MS 1. yüzyılın ilk çeyreğine tarihlendirilmiştir (Waagé, 1948: 27). Tell Anafa'ta MÖ 2. yüzyıl

sonu – MÖ 1. yüzyıla tarihlendirilmiştir (Berlin ve Slane, 1997: 288-291). Hayes ise form 4A tanımlı tipi MÖ 2. yüzyıl sonundan MS 10/20 yıllarına tarihlendirmiştir (Hayes, 1985: 16).

Kat. 304 – 305 numaralı yuvarlak dudaklı, sığ tabaklarıdır. Hayes benzeri örneklerini geniş halka kaideli küçük tabaklar olarak tanımlamış olup Atlante II'deki Form 4 ile örtüştürmektedir (Hayes, 2008: 24). Hayes Atina Agora benzeri örneklerini MÖ 1. yüzyıla tarihlenmiştir (Hayes, 2008: 24).

Kat. 306 – 307 numaralı ağızlar, yukarı doğru eğik, üçgen kesitli, dudak kısmında hafif bir kırılma yapan tabaklardır. Benzeri örneği Antakya'da tabak olarak tanımlanmış olup MÖ 2. yüzyıl ortalarından MS 1. yüzyılın ilk çeyreğine tarihlendirilmiştir (Waagé, 1948: 27). Hama'da Form 1b ile örtüşmektedir ve MÖ 1. yüzyıllara tarihlendirilmiştir (Christensen ve Johansen, 1971: 57). Hayes'in Atlante II yayınında Form 4B ile örtüşmektedir. Hayes, Form 4B'yi MÖ 2. yüzyıl sonundan MS 10/20 yıllarına tarihlendirmiştir (Hayes, 1985: 16).

Kat. 308 yuvarlak dudaklı, yukarı doğru eğik ağızlı tabağa ait ağızı parçasıdır. Benzeri örneği Yüceören ve Atina Agora'da bulunmuştur. Yüceören benzeri örneği tabağa ait olup MS 2. yüzyıl sonundan MS 3. yüzyıl başına tarihlendirilmiştir (Şenyurt vd., 2006: 138). Atina Agora benzeri örneğini Hayes geniş ayaklı tabak olarak tanımlanmış olup Atlante II form 4 ile örtüştürülmüştür (Hayes, 2008: 23-24). Hayes, benzeri örneği MÖ 130'dan Geç Augustus Dönemi'ne tarihlemektedir (Hayes, 2008: 24). Kat. 308 için Hayes'in tarihlemesi daha uygun görünmektedir.

Kat. 309 – 313 arası numaralı ağızların dudağı dik ve üçgen kesitlidir. Kat. 300'ün benzeri örnekleri Tarsus'ta fig. 188, 259 numaralı tabak ve Hayes Form 3 ile örtüşmektedir. Jones benzeri örneğini MÖ 2. yüzyıl ortalarından MÖ 1. yüzyıla tarihlemektedir tarihlendirilmiştir (Jones, 1950: 232). Hayes ise Atina Agora benzerini MÖ 2. yüzyıl sonundan MÖ 1. yüzyıl sonlarına tarihlendirmiştir (Hayes, 1985: 14). Kat. 310 – 313 arası numaralı ağızların benzeri örnekleri Hama, Bergama ve Atina Agora'da bulunmuştur. Hama benzeri Form 1b, Atina Agora benzeri ise geniş ayaklı tabak olarak tanımlanmış olup Hayes'in Atlante II yayınındaki Form 4 ile örtüştürülmüştür (Christensen ve Johansen, 1971: 57-58; Hayes, 2008: 24). Bergama

benzeri örneği ise MS 1. yüzyıla tarihli tabaklarla örtüşmektedir. (Meyer-Schlichtman, 1988: 135-136).

Kat. 314 – 317 arası numaralı ağızlar koyu kırmızı parlak astarı ile diğer DSA tabaklardan ayrılmaktadır.

Kat. 314 numaralı ağız, yuvarlak dudaklı sığ tabağa aittir. Antakya ve Tarsus benzeri örnekleri tabak olarak tanımlanmış olup MÖ 2. yüzyıl ortalarından MÖ 1. yüzyıla tarihlenmektedir (Waagé, 1948: 23; Jones, 1950: 232). Hama benzeri örneği Form 1a olarak tanımlanmış tabaklarla örtüşmekte olup MÖ 1. yüzyıla tarihlendirilmiştir (Christensen ve Johansen, 1971: 57).

Kat. 315 numaralı ağız, dudak ucu üçgen kesitli tabaktır. Antakya benzeri örneği 126k numaralı tabak, Hayes'de Form 4A tipindedir (Waagé, 1948: 24; Hayes, 1985: 15). Waagé, Antakya benzerini MÖ 2. yüzyıl ortalarından MS 1. yüzyılın ilk çeyreğine tarihlendirmiştir (Waagé, 1948: 25-27). Hayes ise Form 4A'yı MÖ 2. yüzyıl sonundan MS 10/20 yıllarına tarihlendirmiştir (Hayes, 1985: 16).

Kat. 316 numaralı tabağın dudağı dik ve ucu yuvarlatılmıştır. Gövdeden ağıza doğru kırılma yapan tabağın Antakya benzeri 123k numaralı tipin cidarı daha incedir ve MÖ 2. – MÖ 1. yüzyıl sonuna tarihlendirilmiştir (Waagé, 1948: 27). Karataş benzeri DSA tabak Geç Hellenistik – Roma İmparatorluk dönemi içerisinde değerlendirilmiştir (Şahin, 2014: 148). Tell Anafa benzeri örneği TA Type 13 içerisinde FW91 numaralı tabak ile örtüşmektedir ve MÖ 1. yüzyıllara tarihlendirilmiştir (Berlin ve Slane, 1997: 292).

Kat. 317 numaralı tabağın ağızı hafif eğik, dudağı içte üçgen kesitli dışta ise yuvarlaktır. Benzeri örneği “Hellenistik Bergama” seramikleri arasında değerlendirilen fig. 188, 265 numaralı tabak ile örtüşmekte olup MÖ 2. yüzyıl ortalarından MÖ 1. yüzyıla tarihlendirilmiştir (Jones, 1950: 172-173, 232). Hama benzeri örneği ise Form 1b tipi ile örtüşür ve MÖ 1. yüzyıllara tarihlenir (Christensen ve Johansen, 1971: 57).

### 5.3.5.2. DSA Tip 2 (Şek. 26-27)

DSA TİP 2 içerisinde değerlendirilen Kat. 318 ve 319 numaralı tabaklar, yuvarlak dudaklı, gövdeye doğru hafif eğimli devam etmektedir. Hamuru kırmızımsı sarıdır. Kat. 318 Doğu Sigillata A seramiklerinin oluşturduğu TİP 2 – C hamur grubunda yer alırken, Kat. 319 Mat Astarlı Sigillataların oluşturduğu TİP 1 – B1 hamur grubu içerisinde yer almaktadır. Astarı iç/dış tamamen astarlı, kırmızı yarı mattır.

DSA TİP 2'nin benzeri örnekleri Nea Paphos, Samaria ve Atina Agora'da tabak olarak tanımlanmıştır. Nea Paphos benzeri örneği MÖ 2. yüzyıl sonlarından MS 1. yüzyıllara tarihlenmiştir (Hayes, 1991: 32-35). Samaria'da Form 1 olarak tanımlanan örnek için Crowfoot, MÖ 30 – Augustus dönemini işaret etmektedir (Kenyon ve Crowfoot, 1957: 309 – 316). Atina Agora'da ise fig. 1, 2-4 numaralı tiplerle örtüşen örnekler Atlante II'de form 3'e benzemektedir. Hayes, MÖ 50 – 25 yıllarına tarihlenen geniş ve yassı formun kalıp destekli üretim olduğuna dikkat çekmiştir (Hayes, 2008: 21-23).

### 5.3.5.3. DSA Tip 3 (Şek. 28)

DSA TİP 3 içerisinde değerlendirilen Kat. 320 ve 321 numaralı tabaklar dik ve hafif içe eğik ağız, üçgen kesit dudaklıdır. Hamuru pembe ve kırmızımsı sarıdır. Hamur katkısı DSA seramiklerinin oluşturduğu TİP 2 – C ve TİP 3A-1 grubu içerisinde yer almaktadır. Astarı kırmızıdır. Kat. 320'nin astarı üzerinde çift daldırma izleri görülmektedir.

DSA TİP 3 benzeri örnekleri Tell Anafa ve Bergama'da tabak olarak tanımlanmıştır. Tell Anafa benzeri açık kırmızı ve mat astarlıdır ve MÖ 2. yüzyıldan MÖ 1. yüzyıl boyunca kullanılmıştır (Berlin ve Slane, 1997: 288- 289). Bergama benzeri tabak ise MS 1. yüzyılın 2. yarısına tarihlendirilmiştir (Meyer-Schlichtman, 1988: 134).

#### 5.3.5.4. DSA Tip 4 (Şek. 29-30)

Kat. 322 ve 323 numaralı ağızlar DSA TİP 4 içerisinde değerlendirilmiştir. Dik ağızlı, gövdede keskin bir kırılma yapan tabakların kırılma yapan kısım dışı doğru üçgen çıkıntılıdır. Kat. 322 yuvarlak ağızlı ve dışı kalınlaştırılmış dudaklı iken Kat. 323'ün dudağı hafif üçgen kesitlidir.

Kat. 322 hamuru kırmızımsı sarı ve TİP 2 – A hamur katkı grubu içerisinde yer almaktadır. Astarı aşınmış olup kırmızıdır ve dış gövdede koyu kahve renkte ince şerit boyalıdır. Kat. 323 ise hamuru pembe olup TİP 2 – C hamur katkı grubundadır. Astarı kırmızı olup yarı mattır.

DSA TİP 4 ağız parçalarının Antakya benzeri örneği 426p ve 432p numaralı tiplerle örtüşmektedir. 426p numaralı benzer örnek yüksek kaideli iken 432p numaralı benzer örnek zemine yakın alçak kaidelidir. Waagé, Antakya benzeri örneklerini MS 1. yüzyıllara tarihlendirmektedir (Waagé, 1948: 36-38). Samaria benzeri örnekleri Form 14a-b tipleri içerisinde değerlendirilmiştir. Form 14a-b tabakların Arretine tipi örneklerden üretildiği düşünülürken Crowfoot bu örneklerin MÖ 30 öncesine tarihlenerek bu tipin Arretine tipinden öncede kullanıldığını kanıtlamıştır (Kenyon ve Crowfoot, 1957: 331-332). Kat. 322 numaralı tabağın Yüceören benzeri MÖ 1. yüzyıl – MS 2. yüzyılın ilk yarısına tarihlendirilmiştir (Şenyurt vd, 2006: 148). Kat. 323 benzeri örneği Hayes Form 37B ile örtüşmekte olup form MS 60 – 100 yıllarına tarihlendirilmiştir (Hayes, 1985: 31).

#### 5.3.5.5. DSA Tip 5

Kat. 324, DSA TİP 5 içerisinde bulunan tek örnektir. Hafif yayvan ağızın dudağı hafif üçgen kesitli olup dış kısmı ince yivlidir. Hamuru devetüyü rengindedir. Yumuşak dokulu hamur TİP 2 – A hamur katkı grubu içerisinde yer almaktadır. Astarı aşınmış olup kırmızımsı sarı renkte yarı mattır.

DSA TİP 5'in benzeri örneği Antakya, Hama ve Samaria'da genelde kaidesiz, düz tabanın altı oluklu tabak olarak tanımlanmıştır. Antakya benzerleri "Geç Hellenistik Bergama" seramikleri arasında değerlendirilmiş ve MÖ 2. yüzyıl sonu MÖ 1. yüzyılın ilk çeyreğine tarihlendirilmiştir (Waagé, 1948: 25-27). Hama benzeri örneği Form 10, MÖ 75 – 25 yıllarına tarihlendirilmiştir (Christensen ve Johansen, 1971: 89). Samaria benzeri örneği de MÖ 1. yüzyıllara tarihlendirilmiştir (Kenyon ve Crowfoot, 1957: 329).

#### **5.3.5.6. DSA Tip 5A**

Kat. 325, DSA TİP 5A içerisinde değerlendirilmiştir. DSA TİP 5 ile karşılaştırıldığında daha dike yakın ağızlı ve yuvarlak dudaklı olup dudak dışta damla şekillidir. DSA TİP 5 ve 5A tipli tabakların dipleri alçak tabanlı altı yivli sığ tabaklar ile örtüşmektedir. Kat. 325 hamuru kırmızımsı sarı olup TİP 2- A hamur katkı grubundadır. Astarı aşınmış olup kırmızı renkte, yarı mattır.

DSA TİP 5A'nın benzeri örnekleri Antakya, Tarsus, Bergama ve Atina Agora'da bulunmaktadır. Antakya'da Geç Hellenistik Dönem'e tarihlenen Geç Hellenistik Kırmızı "Bergama" başlığı altında incelemeye alınmış 143k numaralı tabak ile örtüşmektedir (Waagé, 1948: 24-27). Tarsus benzeri Erken İmparatorluk Dönemi "Roma Bergama" buluntuları arasında değerlendirilmiş olup MÖ 1. yüzyıl – MS 2. yüzyıl başına tarihlendirilmiştir (Jones, 1950: 240). Bergama'da T13a formlu benzeri örneği MÖ 1. yüzyıl - MS 1. yüzyıllara tarihlendirilmiştir (Meyer-Schlichtman, 1988: 140-141). Atina Agora'da ise Hayes Form 12 ile benzerlik göstermektedir. Hayes Form 12'yi MÖ 40 – MS 10 yıllarına tarihlendirmektedir (Hayes, 1985: 19-20).

### 5.3.5.7. DSA Tip 6

Kat. 326, DSA TİP 6 içerisinde değerlendirilen tek örnektir. Dışa evrik ağızlı, küt dudaklı, ağız çapı 30 cm'dir. Hamuru Doğu Sigillata A malzemelerinin bulunduğu TİP 2 – B hamur katkı grubu içerisindedir. Orta sertlikte, ince taşçık katkılıdır. Hamur rengi pembe, astar rengi kırmızı, mattır.

Kat. 326'nın benzeri örnekleri Antakya, Hama ve Bergama'da kâse olarak tanımlanmıştır (Waagé: 1948: 40; Christensen ve Johansen, 1971: 82-84; Meyer-Schlichtmann, 1988: 160-161). Kat. 326'nın Antakya'daki benzeri örneğini Waagé, Orta Roma Dönemine tarihlendirmiştir (Waagé, 1948: 40). Hama buluntularında Form 6 olarak tanımlanan benzeri örneğinin ağız çapı 16-28 cm arasında olup MS 1. yüzyıla tarihlenmiştir (Christensen ve Johansen, 1971: 82-84). Hama benzeri örneği ile ağız çapları uyumaktadır. Meyer-Schlichtman ise Bergama'daki benzeri örneğini MS 1. yüzyıllara tarihlemektedir (Meyer-Schlichtmann, 1988: 160-161).

### 5.3.5.8. DSA Tip 7

Kat. 327, DSA TİP 7 içerisinde değerlendirilen tek örnektir. Dışa doğru açılı ve yatay giden ağız yuvarlak dudaklıdır. Ağız içte yumuşak bir iniş yaparken, dışta keskindir. Hamuru devetüyü renginde olan Kat. 327, TİP 2 – B hamur katkı grubunda yer almaktadır. Orta sertlikte hamur, ince taşçık katkılıdır. Astarı kırmızı olup parlaktır.

DSA TİP 7'nin benzeri örneği Bergama'da kâse olarak tanımlanmış olup MS 1. – 2. yüzyıllara tarihlendirilmiştir (Meyer-Schlichtman, 1988: 130). Samaria benzeri örneği Form 5 tipi ise tabak olarak tanımlanmıştır. Samaria'da D dolgusu içerisinde bulunan tabak MÖ 30 öncesine tarihlendirilmiştir (Kenyon ve Crowfoot, 1957: 325-326).

### 5.3.5.9. DSA Tip 8

DSA TİP 8, Kat. 328 numaralı ağız parçasıdır. Dışa evrik dudaklı ağızın kıvrılan kısmı olukludur. Oluğun üstü dalga motiflidir. Dalga motifin hemen üstü kabartmalı yumurta dizisi motiflidir. Dudağın sarkan ağız kenarı ise İon kymation (yumurta ok dizisi) motiflidir. Hamuru kırmızımsı sarı olup TİP2 – C hamur katkı grubu içerisindedir. Astarı ise kırmızı, parlaktır.

DSA TİP 8'in benzeri örneklerinden pek çok merkezde bulunmaktadır. Benzeri örnekleri bulunan merkezler: Kinet Höyük, Antakya, Tarsus, Hama, Samaria, Bergama ve Atina Agora'dır. Kinet Höyük benzeri örneği DSA tabak MÖ 2. yüzyıl sonundan MS 2. yüzyıla tarihlendirilmiştir<sup>2</sup>. Antakya'da Geç Hellenistik Kırmızı "Bergama" buluntuları arasında değerlendirilen 102 numaralı form ile örtüşmektedir (Waagé, 1948: 25-27). Tarsus'ta da "Hellenistik Bergama" buluntuları arasında Roma tipinin en erken örnekleri arasında değerlendirilmiş olup MÖ 2. – 1. yüzyıllara tarihlendirilmiştir (Jones, 1950: 173-175). Samaria ve Hama'da Form 8 tabak ya da kâseler MÖ 30 öncesinde kullanıldığını belirtmiştir (Kenyon ve Crowfoot, 1957: 327; Christensen ve Johansen, 1971: 84). Bergama benzeri örneği MS 2. yüzyılın ilk yarısına tarihlendirilmiştir (Meyer-Schlichtman, 1988: 150). Hayes ise Atlante II'de Form 10 tipini MÖ 50 – 25 yıllarına tarihlendirilmiştir (Hayes, 1985: 18-19).

### 5.3.5.10. DSA Tip 9

OSM DSA TİP 9, Kat. 329 numaralı bir tabağa aittir. Geniş yatay ağızın dudağı kalınlaştırılmış ve yivlidir. Hamuru devetüyü renginde olup TİP 3 – A hamur katkı grubu içerisinde orta sertlikte, ince taşçık ve kireç katkılı, gözenekli ve yatay kırıklıdır. Astarı kırmızı renkte, yarı mattır.

DSA TİP 9'un benzeri örneği Tarsus'ta Roma tipinin en erken kırmızı astarlı "Hellenistik Bergama" seramikleri arasında fig. 188, 253 numaralı tip ile

---

<sup>2</sup> <https://www.levantineceramics.org/vessels/17893-kt17162-1/> 20.11.2021

örtüşmektedir ve MÖ 2. yüzyıl ortalarından MÖ 1. yüzyıla tarihlenmektedir (Jones, 1950: 172-173). Tell Anafa benzeri TA Type 12, MÖ 2. yüzyıl sonundan MÖ 1. yüzyıllara tarihlendirilmiştir (Berlin ve Slane, 1997: 283-284).

#### **5.3.5.11. DSA Tip 10**

Kat. 330 numaralı ağızın dudağı üçgen kesitli olup dışa doğru hafif bir kırılma yapmaktadır. Hamuru devetüyü renginde olup TİP 2 – A hamur katkı grubundadır. Astarı kırmızı olup mattır.

DSA TİP 10'un benzeri örneği Antakya'da MÖ 1 yüzyılın son çeyreğinden MS 1. yüzyılın ilk çeyreğine tarihlenen ve Antakya'da yaygın kullanılan 113k numaralı tip ile örtüşmektedir (Waagé, 1948: 22-27). Hama benzeri örneği Form 12'nin DSA kullanımının son aşamalarında kullanıldığı belirtilmiş olup MS 1. yüzyıla tarihlendirilmiştir (Christensen ve Johansen, 1971: 92). Hayes'de ise tabak olarak tanımlanan Form 28 ile örtüşmektedir. Hayes Form 28 MÖ 10 – MS 30 yıllarına tarihlendirilmiştir. Hayes bu formun Arretine formun bir kopyası olabileceğini belirtmiştir (Hayes, 1985: 27).

#### **5.3.5.12. DSA Tip 11**

Kat. 331 numaralı ağızın dudağı yuvarlak ve dışa evriktir. Hamuru açık kahverengidir. TİP 2 – C hamur katkı grubu içerisindedir. Astarı kırmızı olup yarı mattır.

DSA TİP 11'in benzeri örnekleri Antakya ve Atina Agora'da bulunmuştur. Antakya benzeri örneği 116f numaralı tip ile örtüşmekte olup MÖ 1. yüzyılın son çeyreğinden MS 1. yüzyılın ilk çeyreğine tarihlendirilmiştir (Waagé, 1948: 23-27).

Atina Agora buluntuları arasında ise Hayes Form 29 ile örtüşmektedir (Hayes, 1985: 27). Hayes Form 29'u MÖ 30 – MS 20/25 yıllarına tarihlemiştir (Hayes, 1985: 27).

#### **5.3.5.13. DSA Tip 12**

Kat. 332 numaralı ağız ince cidarlı, üçgen kesitli, içe evrik ağızlı çanaktır. Hamuru kırmızımsı sarı olup TİP 2 – C4 hamur katkı grubunda yer almaktadır. Astarı kırmızı olup parlaktır.

DSA TİP 12'nin benzeri örneği Hama ve Atina Agora'da çanak olarak tanımlanmış olup Hama benzeri MÖ 1. yüzyılın 2. yarısına tarihlendirilmiştir (Christensen ve Johansen, 1971: 12). Atina Agora benzeri ise MS 1. – 2. yüzyıl sonlarında kullanılan alacalı DSA buluntuları arasında değerlendirmiştir (Hayes, 2008: 30). Atina Agora benzeri örneğinin ağız çapı 14-16 cm arasında iken DSA TİP 12'nin çapı 9 cm'dir.

#### **5.3.5.14. DSA Tip 13**

Kat. 333, DSA TİP 13 içerisinde değerlendirilen tek örnektir. Dik ağız hafif açılı inmektedir. Köşeli dudak içte yivlidir. Hamuru kırmızımsı sarıdır. TİP 2 – A1 hamur katkı grubu içerisinde yer almaktadır. Astarı kırmızı dışta kırmızıdır. İçte ise aşınmadan kaynaklı pul pul dökülme ya da astar uygulanmasından kaynaklı bir renk farklılığı vardır.

DSA TİP 13 benzeri örneği Bergama buluntuları arasında derin kâse olarak tanımlanmıştır. Siyah astarlı örnekleri de bulunan tip MÖ 2. yüzyıl – MÖ 1. yüzyılın ikinci yarısına tarihlendirilmiştir (Meyer-Schlichtman, 1988: 119-120).

#### 5.3.5.15. DSA Tip 14 (Şek. 31-32)

Kat. 334 – 336 numaralar arası DSA TİP 14, hafif dışa doğru açılı, yuvarlak ve üçgen kesit dudaklı kâselerdir. Kat. 334 ve 335 hamuru kırmızımsı sarı olup TİP 2 – C ve C2 hamur katkı grubu içerisindedir. Kat. 336'nın hamuru devetüyü renginde, TİP 3 – A hamur katkı grubundadır. Astarları kırmızı olup yarı mattır.

Kat. 334 numaralı kâsenin benzeri örneğini Hayes, Atlante II yayınında Form 22B'yi MÖ 2. yüzyıl sonlarından MS 10 yıllarına tarihlendirmiştir (Hayes, 1985: 23).

Kat. 335 numaralı kâsenin benzeri örneği Yüceören'de DSA kâse, MÖ 1. yüzyıl sonundan MS 2. yüzyıl başına tarihlendirilmiştir (Şenyurt vd, 2006: 146). Atina Agora benzeri örneği kâse ise form 42 olarak tanımlanmış olup sınıflandırılmayan DSA örnekleri arasında değerlendirilmiştir (Hayes, 1985: 61).

Kat. 336 benzeri örneği Antakya'da kâse ya da fincan olarak tanımlanmış ve astarın pul pul dökülmesinden dolayı Roma'nın erken dönemlerine, MS 1. yüzyıla tarihlendirmiştir (Waagé, 1948: 34-38). Yüceören benzeri kâse MÖ 1. yüzyıl sonu – MS 1. yüzyıl başına tarihlendirilmiştir (Şenyurt vd, 2006: 146).

#### 5.3.5.16. DSA Tip 15 (Şek. 33-34)

DSA TİP 15 içerisinde değerlendirilen Kat. 337 ve 338 numaralı ağızlar ince cidarlı, konik gövdeli, dışa evrik dudaklıdır. Hamuru pembe ve kırmızımsı sarıdır. TİP 2 – B1 ve TİP 2 – C hamur katkı grubundadır. Kat. 337'nin astarı açık kırmızı, mattır. Kat. 338'in astarı kırmızı olup yarı mattır ve astar pul pul dökülmüştür.

Kat. 337 Hayes Atlante II'de Form 23 ile örtüşmektedir. Tell Anafa benzeri örneği konik bardak olarak tanımlanmıştır. Lund ise 2. nesil formlar arasında değerlendirdiği Form 23 bir kâse ile benzerlik göstermektedir. Tell Anafa benzeri MÖ 2. yüzyıl – MS 1. yüzyıla tarihlendirilmiştir (Berlin ve Slane, 1997: 318). Lund ise bu formları MÖ 100 – MS 1. yüzyıl boyunca kullanıldığını belirtir (Lund, 2005: 234). Hayes ise MÖ 100 – 500 yıllarına tarihlendirmiştir (Hayes, 1985: 24).

Kat. 338 benzeri örneğini Hayes, Atina Agora'da çan kupası olarak tanımlamıştır. Hayes bu formu Atlante II'deki Form 42 ile örtüştürmektedir ve MS 1 yüzyıllara tarihlendirmektedir (Hayes, 2008: 27).

#### **5.3.5.17. DSA Tip 16 (Şek. 35)**

Kat. 339 ve 340 numaralı DSA TİP 16, dik ağızlı, dışa evrik ve yuvarlak dudaklı kâselerdir. Kat. 339'un hamuru devetüyü renginde olup TİP 3- A hamur katkı grubu içerisindedir. Kat. 340 ise hamuru kırmızımsı sarı olup TİP 2 – C4 hamur katkı grubundadır. Astarları kırmızı olup yarı mattır.

DSA TİP 16'nın benzeri örneği Tarsus'ta fig. 188, D-E numaralı Hellenistik – Roma Dönemi yarım küre kâselerle örtüşmekte olup MÖ 2. yüzyıl ortalarından MÖ 1. yüzyıla tarihlenmektedir (Jones, 1950: 234). Kat. 330'un Atina Agora benzeri örneği ise yarım küre kupa olarak tanımlanmış olup Hayes bu formu Atlante II Form 22 ile örtüştürmüştür ve MÖ 100 – MS 1-25 yıllarına tarihlendirmiştir (Hayes, 2008: 27).

#### **5.3.5.18. DSA Tip 17**

Kat. 341, DSA TİP 17 içerisinde değerlendirilen tek örnektir. Küresel gövdeli, düz ağızlı, yuvarlak dudaklı form dış gövdede yivlidir. Hamuru kırmızımsı sarı olup TİP 2 – C hamur katkı grubu içerisindedir. Astarı kırmızı, yarı mattır.

DSA TİP 17'nin benzeri örneği Tarsus'ta Erken İmparatorluk Dönemi "Roma Bergama" buluntuları arasında yarım küre kâse olarak tanımlanmıştır (Jones, 1950: 245). Jones, benzeri örneğini MÖ 1. yüzyıl – MS 2. yüzyıl başına tarihlendirmiştir (Jones, 1950: 172).

#### **5.3.5.19. DSA Tip 18**

DSA TİP 18 içerisinde değerlendirilen Kat. 342 numaralı ağız parçası yuvarlak dudaklı olup dışta düz iken içte yivli ve çıkıntılıdır. Hamuru kırmızımsı sarı ve TİP 2 – B1 hamur katkı grubu içerisindedir. Astarı kırmızı, yarı mattır.

DSA TİP 18'in Hama benzeri örneği Form 18A, kaidesiz bardak olarak tanımlanmış olup MÖ 1. yüzyıla tarihlendirilmiştir (Christensen ve Johansen, 1971: 117-118). Tell Anafa benzeri örneği ise ROM 1A tabakasından gelen oval dipli mastos olarak tanımlanmıştır (Berlin ve Slane, 1997: 314-315).

#### **5.3.5.20. DSA Tip 19 (Şek. 36)**

Kat. 343 – 345 arası numaralı DSA TİP 19, düz ağızlı, üçgen kesit dudaklı kâselere aittir. Kat. 344 ve 345 numaralı ağızlar dıştan yivlidir. Hamuru devetüyü ve kırmızımsı sarıdır. TİP 2 – C ve TİP 3- A hamur katkı grubu içerisinde yer almaktadır. Astarı kırmızı olup yarı mattır.

Kat. 343 – 345 numaralar arası ağızların benzeri örnekleri Tell Anafa'da TA Type 27b yarım küre kâse ile örtüşmekte olup MÖ 1. yüzyıllardan MS 1. yüzyıla tarihlendirilmiştir (Berlin ve Slane, 1997: 315-317). Hama'da Form 16 kâselerle örtüşmekte olup kâseler MÖ 1. yüzyıllara tarihlendirilmiştir (Christensen ve Johansen, 1971: 113).

#### **5.3.5.21. DSA Tip 20**

DSA TİP 20 içerisinde değerlendirilen Kat. 346 numaralı ağız küresel gövdeli, düz ağızlı ve küt dudaklıdır. Dıştan çift sıra yivlidir. Hamuru kırmızımsı sarı, hamur katkı grubu TİP 2 – C3'tür. Astarı ise kırmızı olup mattır. Benzeri örneği Tell Anafa'da

TA Type 5 grubu içerisinde deęerlendirmiş ve MÖ 1. yüzyılın erken dönemlerine tarihlendirilebileceğini belirtmiştir (Berlin ve Slane, 1997: 309-310).

#### **5.3.5.22. DSA Tip 21**

DSA TİP 21 içerisinde deęerlendirilen Kat. 347 numaralı ağız parçası küresel gövdeli, düz ağızlı ve dudadı hafif içe kıvrık olup üçgen kesitlidir. Hamuru devetüyü rengine, hamur katkı grubu ise TİP 3 – A'dır. Astarı koyu kırmızı olup parlaktır.

Kat. 347 Tarsus'ta "Hellenistik Bergama" başlığı altında deęerlendirilen kadesiz yarım küre kâse ile örtüşmektedir ve MÖ 2. yüzyıl ortalarından MÖ 1. yüzyıla tarihlendirilmiştir (Jones, 1950: 234). Hama'da düz ağızlı halka ayaklı, derin yarım küre kâse olarak tanımlanan Form 16 MÖ 1. yüzyıllara tarihlendirilmiştir (Christensen ve Johansen, 1971: 113). Atina Agora'da ise Hayes Form 19B tipi ile örtüşmektedir ve MÖ 1. yüzyılın ilk yarısına tarihlendirilmiştir (Hayes, 1985: 22).

#### **5.3.5.23. DSA Tip 22**

DSA TİP 22 içerisinde deęerlendirilen Kat. 348 numaralı ağız parçası % 1,8'i korunmuş olan küçük bir parçadır. Düz ağızlı parça dışta üçgen çıkıntılıdır. Hamuru kırmızımsı sarı olup TİP 2 – A hamur katkı grubu içerisinde deęerlendirilmiştir. Astarı kırmızı olup yarı mattır.

Kat. 348'in benzeri örneęi Antakya'da fig. 6, 470 numaralı dışbükey kenarlı, düz ağızlı kâse ile örtüşmektedir (Waagé, 1948: 35). Waagé bu seramikleri Erken Roma "Bergama" buluntuları arasında deęerlendirmiş olup MÖ 1. yüzyıldan MS 1. yüzyılın ikinci çeyreğine tarihlendirmektedir (Waagé, 1948: 36-38).

#### 5.3.5.24. DSA Tip 23

DSA TİP 23, Kat. 349 numaralı ağız parçası düz ağızlı ve üçgen kesit dudaklıdır. Hamuru kırmızımsı sarı olup TİP 2 – C hamur katkı grubu içerisinde değerlendirilmiştir. Astarı kırmızı, yarı mattır. Kat. 349'un benzeri örneği Tarsus'ta buluntuları arasında fincan olarak tanımlanmış olan form MÖ 1. yüzyıl – MS 2. yüzyıl başına tarihlendirilmiştir (Jones, 1950: 259).

#### 5.3.5.25. DSA Tip 24

DSA TİP 24, Kat. 350 numaralı ağız parçası düz ağızlı ve yuvarlak dudaklıdır. Hamuru kırmızımsı sarı olup TİP 2 – C hamur katkı grubu içerisinde değerlendirilmiştir. Astarı kırmızı olup yarı mattır. Kat. 350 benzeri örneği Bergama'da düz ağızlı kupa olarak tanımlanan formun yerel olabileceği belirtilmiş olup MÖ 1. – MS 1. yüzyıllara tarihlendirilmiştir (Meyer-Schlichtman, 1988: 78-79).

#### 5.3.5.26. DSA Tip 25 (Şek. 37)

DSA TİP 25, Kat. 351 ve 352 numaralı ağızlar hafif dışa evrilmiş ve yuvarlak dudaklıdır. Ağız çapı 19 – 27 cm'dir. Hamuru kırmızı ve tonlarındadır. TİP 1 – B ve B12 hamur katkı gruplarındadır. Kat. 351 numaralı kabın astarı içte kırmızı, dışta ise siyah olup yarı mattır. Kat. 352 ise astarı kırmızı olup yarı mattır.

Kat. 351 benzeri örneği Tell Anafa'da TA Type 25b içerisinde değerlendirilen tipin Hellenistik Dönemde yaygın kullanılan ve siyah astarlı örnekleri de bulunmaktadır. MÖ 1. yüzyıllara ait olduğu düşünülmektedir (Berlin ve Slane, 1997: 309-310).

Kat. 352 benzeri örneği Hama'da Form 2 olarak tanımlanmış ağız çapı 19 olan kâse MÖ 1. yüzyılın son yarısından MS 1. yüzyıllara tarihlendirilmiştir (Christensen ve Johansen, 1971: 76-78).

### **5.3.5.27. DSA Tip 26 (Şek. 38)**

DSA TİP 26, Kat. 353 ve 354 numaralı dik ağızlı, yuvarlak dudaklı ağızların hamuru devetüyü ve kırmızımsı sarı renklerindedir. TİP 2 – C ve TİP 3 – A hamur katkı grupları içerisinde değerlendirilmiştir. Astarı kırmızı ve tonlarında olup yarı mattır. Benzeri örneği Tell Anafa’da TA Type 25a buluntuları arasında yarım küre fincan olarak değerlendirilmiştir ve MÖ 1. yüzyıllara tarihlendirilmiştir (Berlin ve Slane, 1997: 309-310).

### **5.3.5.28. DSA Tip 27**

DSA TİP 27 içerisinde değerlendirilen Kat. 355, yarı küresel gövdeli, yuvarlak dudağı içte açılı inen kâsedir. Hamuru kırmızımsı sarıdır. TİP 2 – C hamur katkı grubu içerisinde yer almaktadır. Astarı kırmızı, yarı mattır.

Benzeri örnekleri Tarsus’ta “ kâse olarak tanımlanmış olup MÖ 2. yüzyıl ortalarından MÖ 1. yüzyıla tarihlendirilmiştir (Jones, 1950: 234). Samaria benzeri Form 16 MÖ 1. yüzyıllara tarihlendirilmiştir (Kenyon ve Crowfoot, 1957: 334). Atina Agora benzerini ise Hayes Form 22B tipi ile örtüşmekte olup MÖ 2. yüzyıl sonlarından MS 10 yıllarına tarihlendirilmiştir (Hayes, 1985: 23).

### **5.3.5.29. DSA Tip 28**

Kat. 356 numaralı ağız 7 cm çapında konik gövdeli, yuvarlak dudağı dışa evriktir. Hamuru kırmızımsı sarı olup TİP 2 – A hamur katkı grubu içerisinde yumuşak dokuludur. Astarı aşınmış, kırmızı ve mattır.

DSA TİP 28’in benzeri örneği yalnızca Karataş Burnu Yüzey Araştırması buluntuları arasında DSA kâse formunda bulunmuştur (Şahin, 2014: 149). Karataş

örneđi dudak kısmı ile tam bir benzerlik göstermese de kâsenin gövdeden dudađa doğru yapmıř olduđu kıvrım açısından benzerlik göstermektedir.

#### **5.3.5.30. DSA Tip 29**

DSA TİP 29, Kat. 357 numaralı ağız, dıřa evrik dikey düşük ağızlı ve dudađı içte yivlidir. Hamuru kırmızımsı sarı olup mat artarlı Terra Sigillata seramiklerinin oluşturduđu TİP – B hamur katkı grubu içerisinde deđerlendirilmiřtir. Astarı aşınmıř olup kırmızı, mattır. DSA TİP 29 benzeri örneđi Antakya'da Orta Roma Dönemi içerisinde deđerlendirilen kâse ya da tabak olabileceđi düşünölmektedir (Waagé, 1948: 39).

#### **5.3.5.31. Gövdeler**

Osmaniye Dođu Sigillata A buluntuları arasında Kat. 358 – 393 arası numaralı 34 adet gövde parçası bulunmaktadır. Kat. 358 – 372 arası numaralı gövde parçalarının benzeri örnekleri yapılan analogilerde bulunmuřtur. Kat. 373 – 393 arası numaralı gövde parçaları, amorf parçalar olup analogilerde bulunamamıřtır. Ancak bulunamayan parçalar hamur katkı özellikleri arasında deđerlendirmeye alınmıřtır.

DSA gövde parçalarının fizyolojik özellikleri incelendiđinde; Hamuru devetüyü, sarı, pembe, açık kahve, kırmızı ve tonlarındadır. Hamur katkı grupları DSA seramiklerinin oluşturduđu TİP 2 ve TİP 3 grupları ve alt grupları içerisinde dir. Yalnızca Kat. 379, 382 ve 388 numaralı DSA gövde parçaları Mat Astarlı Terra Sigillata seramiklerinin oluşturduđu TİP 1 – B, B1 hamur katkı özellikleri gösterir. Astar renkleri kırmızı ve tonlarında, yarı mat olup astar üzerinde çift daldırma izleri bulunmaktadır. Hamur ve astar renklerinde fark edilir özellik ise devetüyü hamurlu DSA gövde parçaları koyu kırmızı astarlı olup parlaktır.

Dođu Sigillata A tabak ve kâselerinde sıkça kullanılmıř olan çizi bezeme tekniđinde rulet ve palmet bezemeler, Osmaniye DSA gövde parçalarında da

bulunmaktadır. Gövdelerin benzeri bezemelerinin bulunduğu örnekler Tarsus, Hama, Samaria ve Atina Agora bulunmuştur.

Kat. 358 gövdenin iç kısmı çift sıra yivli olup yivli kısmın içi ince dikey çizgilerden oluşan rulet bezemelidir. Kat. 359 ise merkezi çevreleyen iç içe daireler ve ince dikey çizgilerden oluşan rulet bemezeli olup bezemenin hemen altında palmet desenlidir. Kat. 360 tek sıra rulet bezemeli olup hemen altına palmet deseni bulunmaktadır. Tarsus benzeri örnekleri Hellenistik – Roma Dönemine tarihli fig. 136, A – J ve 258, 267 numaralı tiplerle örtüşmektedir (Jones, 1950: 175). Kat. 359'un Hama benzeri örneği Form 1 tipinde olup MÖ 1. yüzyıllara tarihlendirilmektedir (Christensen ve Johansen, 1971: 57-64).

Kat. 361 gövde parçası çift sıra oluklu yivlidir. Benzeri örneği Hama'da Form 10 tipindeki gövde parçası ile örtüşmekte olup MÖ 1. yüzyıllara tarihlendirilmiştir (Christensen ve Johansen, 1971: 88-89).

Kat. 362 gövde parçası dışta omurgalıdır. Benzeri örneği Tarsus'ta Roma Dönemine tarihli Fig. 194, 424 numaralı ağız kenarlı kâselerle örtüşmektedir (Jones, 1950: 245).

Kat. 363 – 365 arası numaralı gövde parçaları arasında Kat. 363 arası numaralı gövde dışında yiv benzeri dikey oluklar bulunmakta iken Kat. 364 ve 365 numaralı gövdelerin dışı yatay çift sıra oluklu olup hemen üstünde dikey radyal veya ışımsal oluklarla devam etmektedir. Benzeri örnekleri Hayes Form 19B yarım küre kâselerle örtüşmektedir ve MÖ 1. yüzyıla tarihlendirilmiştir (Hayes, 1985: 22). Tarsus'ta ise "Hellenistik Bergama" başlığı altında değerlendirilen fig. 137, 293 numaralı kâselerle örtüşmekte olup MÖ 2. yüzyıl ortalarından MÖ 1. yüzyıla tarihlendirilmiştir (Jones, 1950: 175).

Kat. 366 gövde parçası çift sıra rulet bezemeli olup hemen altında palmet deseni bulunmaktadır. Benzeri örneği Tarsus'ta Hellenistik ve Roma Dönemi'ne tarihlendirilmiştir (Jones, 1950: 175).

Kat. 367 gövde parçası eş merkezli çift sıra dikey çizgilerden oluşan rulet bezemelidir. Benzeri örneği Hama'da Form 1a içerisinde MÖ 1. yüzyıla tarihlendirilmiştir (Christensen ve Johansen, 1971: 57-60). Plante pedis

Kat. 368 gövde parçası ise dışı çift sıra yivlidir benzeri örneği Hama'da Form 1b tabak formu ile örtüşmekte olup MÖ 1. yüzyıla tarihlendirilmiştir (Christensen ve Johansen, 1971: 57-60).

Kat. 369 numaralı gövde parçası eş merkezli 6 sıra rulet bezemelerin altında ise çiçek deseni, hemen üstünde ise dikey damla motifli rulet bezemelidir. Rulet bezemenin arasında ise palmet deseni bulunmaktadır. Benzeri örneği Tarsus'ta Hellenistik – Roma Dönemine, Hama'da ise MÖ 1. yüzyıla tarihlendirilmiştir (Jones, 1950: 175; Christensen ve Johansen, 1971: 57-60).

Kat. 370 ve 371 numaralı gövde parçaları Samaria'da Form 19'daki yüksek kaideli ağız ve gövde arası keskin dönüş yapan tabaklara ait gövde parçaları olmalıdır. Samaria'da bu örneklerin MÖ 30 öncesinde kullanıldığı belirtilmiştir (Kenyon ve Crowfoot, 1957: 331-332).

Kat. 372 numaralı köşe yapan gövde parçasının benzeri örneği Tarsus'ta Erken Roma İmparatorluk Dönemi "Roma Bergama" başlığı altında değerlendirilmiş ve MS 1. yüzyıldan MS 2. yüzyıl başına tarihlendirilmiştir (Jones 1950: 250).

Kat. 373 – 393 arası numaralı gövde parçaları yukarıda da belirtildiği gibi benzerleri bulunamayan amorf parçalardır.

### **5.3.5.32. Dipler (Şek. 39-40-41)**

Kat. 394 – 517 arası numaralı 124 adet Doğu Sigillata A tanımlı dip parçası bulunmaktadır. DSA Dipler kaide yüksekliği, biçimi ve formuna göre sınıflandırılmıştır. Doğu Sigillata A dipler 41 ayrı tipe ayrılmıştır. Numaralandırılan tipler, "DSA DİP TİP" adı ile ifade edilmiştir.

DSA DİP TİP 1, Kat. 394 – 396 arası numaralı 3 adet dibin çapı 10 – 12 cm arasındadır. Yüksek kaideli dip tondodan zemine doğru incelmektedir. Tondosu düzdür. Hamur rengi kırmızımsı sarı ve devetüyüdür. Hamur katkıları farklılık göstermektedir. TİP 2 – A1, TİP 2 – C ve TİP 3 – A hamur katkı grupları içerisinde

değerlendirilmiştir. Kat. 394 ve 395 numaralı diplerin astarı kırmızı, yarı mat iken Kat. 396'nın astarı kırmızı olup parlaktır. DSA DİP TİP 1'in benzeri örnekleri, Antakya'da Erken Roma "Bergama" başlığı altında değerlendirilmiş olup MS 1. yüzyıl – MS 2. yüzyıl başına tarihlendirilmiştir (Waagé, 1948: 36-38). Hama'da ise MÖ 1. yüzyılın 2. yarısına tarihlendirilen Form 14 tabak ile örtüşmektedir (Christensen ve Johansen, 1971: 99-103).

DSA DİP TİP 2 içerisinde değerlendirilen Kat. 397 numaralı dibin çapı 13 cm'dir. Zemine tam basan yüksek kaideli dip, tondodan zemine doğru genişleyerek inmektedir. Dip parçasının tondosu düz, gövdeye doğru hafif bir kırılma yapmaktadır. Hamuru devetüyü renginde ve TİP 3- A hamur katkı grubunda yer almaktadır. Astarı kırmızı olup parlaktır. Kat. 388'in benzeri örneği Antakya'da tabak olarak tanımlanmış ve MS 1. yüzyılın ilk çeyreğinden MS 2. yüzyıla tarihlendirilmiştir (Waagé, 1948: 35-38).

DSA DİP TİP 3 içerisinde değerlendirilen Kat. 398 – 403 arası numaralı diplerin çapı 7 – 12 cm arasındadır. Alçak kaideli dipler, köşeli, kare ayaklı ve yere sağlam basmaktadır. Hamuru kırmızımsı sarı renktedir. Orta sertlikte hamur dokusu ile TİP 2 – C ve alt grubu C3, C4 hamur katkı grupları içerisinde yer almaktadır. Astarı kırmızı olup yarı mattır. Kat. 398 ve 399'un benzeri örneği Antakya'da Orta Roma dönemine tarihli kâse olarak tanımlanmış olup MS 2. yüzyıl – MS 3. yüzyıl başına tarihlendirilmiştir (Waagé, 1948: 39-40). Kat. 399 – 402 arası numaralı diplerin Atina Agora benzeri örneğini Hayes Atlante II yayınında Form 53 ile örtüşmektedir (Hayes, 1985: 38). Hayes, Form 53'ü MS 1. yüzyıl sonu 2. yüzyıl başına tarihlendirmiştir (Hayes, 1985: 38). Kat. 402 ve 403 numaralı diplerin Tarsus benzeri örneği tabaklar MÖ 2. yüzyıl ortalarından MÖ 1. yüzyıla tarihlendirilmiştir (Jones, 1950: 231).

DSA DİP TİP 4 içerisinde değerlendirilen Kat. 404 – 410 numaralar arası diplerin çapı 7 – 12 cm arasında değişiklik göstermektedir. Dipler, dışta dışbükey bir çıkıntıya sahip alçak kaideli iken içte yüksek kaidelidir. Tondosu düz olup içte ince cidarlı dışta ise kalın cidarlıdır. Hamuru kırmızımsı sarı, pembe, açık kahve ve devetüyü renklerindedir. TİP 2 ve TİP 3 hamur katkı grubu içerisinde değerlendirilmiştir. Kat. 404 – 407 arası diplerin astarı kırmızı olup parlaktır. Kat. 408 – 410 arası diplerin astarı kırmızı olup mattır.

Kat. 404 – 406 arası numaralı diplerin benzeri örnekleri Antakya ve Samaria’da tabak olarak tanımlanmıştır (Waagé, 1948: 23; Kenyon ve Crowfoot, 1957: 293). Waagé, Antakya benzeri örneklerini Geç Hellenistik Kırmızı “Bergama” başlığı altında MÖ 1. yüzyıl – MS 1. yüzyıllara tarihlendirmektedir (Waagé, 1948: 25-27). Samaria benzeri örneği Form 1 olarak tanımlanmış olup MÖ 86 yıllarına tarihlendirilmiştir (Kenyon ve Crowfoot, 1957: 292-294).

Kat. 407’nin benzeri örneği Atina Agora’da dar ayaklı büyük tabak olarak tanımlanmış olup Hayes bu örnekleri Atlante II Form 3 ile örtüştürmektedir ve MS 1. yüzyılın ilk yarısına tarihlendirmiştir (Hayes, 2008: 21-23).

Kat. 408 – 410 arası numaralı diplerin Tell Anafa benzeri örnekleri TA Type 13 grubundaki FW64 numaralı tabak ile örtüşmekte ve MÖ 1. yüzyıla tarihlendirilmektedir (Berlin ve Slane, 1997: 285-288). Hayes, Kat. 408’in Atina Agora benzeri örneği tabağı Atlante II’de Form 3 ile örtüşmekte olup MÖ 1 yüzyılın ilk çeyreğine tarihlendirilmiştir (Hayes, 2008: 125). Kat. 409 ise Hayes Form 2A ile örtüşmekte olup MÖ 2. yüzyılın 2. yarısından MÖ 100 yıllarına tarihlendirilmiştir (Hayes, 1985: 14).

DSA DİP TİP 4A içerisinde değerlendirilen Kat. 411 – 413 arası numaralı diplerin çapları 6 – 13 cm arasındadır. Dipler dışta içbükey çıkıntılı olup tondosu düzdür. Hamuru kırmızımsı sarı ve pembe renktedir. TİP 3 – A1, TİP 2 – C ve C3 katkı grupları içerisinde değerlendirilmiştir. Astarı kırmızı olup parlaktır. Benzeri örnekleri Antakya’da yaygın kullanılan fig. 3, 123k numaralı tabak formu ile örtüşmektedir. Waagé, bu tabak formlarını MÖ 1. yüzyılın son çeyreğinden MS 1. yüzyılın ilk çeyreğine tarihlendirilmiştir (Waagé, 1948: 23-27). Atina Agora benzeri örneği Hayes Form 2A ile örtüşmekte olup MÖ 2. yüzyılın 2. yarısından MÖ 100 yıllarına tarihlendirilmiştir (Hayes, 1985: 14).

DSA DİP TİP 5 içerisinde değerlendirilen Kat. 414 ve 415 numaralı 2 adet dibin çapları 8 cm’dir. Tondodan zemine açılı inen kaide dışta içbükey, içte ise açılı çıkan kaide dışa göre daha yüksektir. Tondo kısmı gövdeye oranla daha ince cidarlı olup üstü çift sıra yivlidir. Hamuru kırmızımsı sarıdır. Orta sertlikte hamur dokusuna sahip Kat. 414 ve 415’in katkıları farklılık göstermektedir. Kat. 414 TİP 2 – C grubunda iken Kat. 415 TİP 3- A hamur katkı grupları içerisinde değerlendirilmiştir.

Astar rengi kırmızı olup yarı mattır. DSA DİP TİP 5'in benzeri örnekleri Hama ve Tell Anafa'da tabak olarak tanımlanmıştır. Hama benzeri örneği Form 1a olarak tanımlanmış olup MÖ 1. yüzyıl – MS 1. yüzyıllara tarihlendirilmiştir (Christensen ve Johansen, 1971: 57-60). Tell Anafa benzeri tabak ise MÖ 2. yüzyıl sonu – MÖ 1. yüzyıllara tarihlendirilmiştir (Berlin ve Slane, 1997: 283-284).

DSA DİP TİP 6 içerisinde değerlendirilen Kat. 416 – 420 arası numaralı diplerin çapı 8 -13 cm arasında değişmektedir. Alçak ve içbükey kaideli dipler, içte/dışta tondoya doğru daha derin ve keskin bir dönüş yapmaktadır. Hamuru kırmızımsı sarı, devetüyü ve pembe rengindedir. Kat. 416 TİP 2 – A hamur katkı grubu içerisinde yumuşak dokulu hamur dokusu ile diğer diplerden ayrılmaktadır. Kat. 417 – 420 orta sertlikte hamur dokulu olup katkıları farklılık göstermektedir. Kat. 417 TİP 2 – B, Kat. 418 ve 420 TİP 3- A, Kat. 419 ise TİP 2 – C hamur katkı grubu içerisinde yer almaktadır. Kat. 416 astarı aşınmıştır. Kat. 417 – 420 arası diplerin astarı kırmızı olup yarı parlaktır.

Kat. 416 ve 417 benzeri örnekleri Tarsus'ta tabak olarak tanımlanırken, Samaria benzeri kâse olarak tanımlanmıştır (Jones, 1950: 232; Kenyon ve Crowfoot, 1957: 325-327). Tarsus benzeri MÖ 2. yüzyıl ortalarından MÖ 1. yüzyıla tarihlendirilmiştir (Jones, 1950: 232,240). Samaria benzeri örneği Form 7 olarak tanımlanmış olup MS 2. yüzyıla tarihlendirilmiştir (Kenyon ve Crowfoot, 1957: 325-327).

Kat. 418 - 420'nin Tarsus benzeri örnekleri fig. 188, A ve 265 numaralı tabak ile örtüşmektedir. Jones, benzeri örneği tabağı "Hellenistik Bergama" başlığı altında değerlendirmiş olup MÖ 2. yüzyıl ortalarından MÖ 1. yüzyıla tarihlendirmiştir (Jones, 1950: 231-232). Kat. 420'nin Hama benzeri örneği Form 1b tabak ise MÖ 1. yüzyıl – MS 1. yüzyıllara tarihlendirilmiştir (Christensen ve Johansen, 1971: 57-61).

DSA DİP TİP 7 içerisinde değerlendirilen Kat. 421 – 423 arası numaralı 3 adet diptir. Alçak kaideli diplerin çapları 8 – 13 cm arasındadır. Hamuru kırmızımsı sarı ve devetüyü rengindedir. TİP 2 - C ve TİP 3 - A hamur katkı grupları içerisinde değerlendirilmiştir. Kat. 421 dip parçasının astarı kırmızı olup yarı mattır. Kat. 422 ve 423 numaralı diplerin astarı koyu kırmızı olup yarı mattır.

Kat. 421 – 423 arası numaralı diplerin Atina Agora benzeri örneğini Hayes, Atlante II Form 4 ile örtüştürmektedir (Hayes, 2008: 23). Hayes, Atina Agora benzeri tabakları MÖ 130 yıllarından Augustus Dönemine tarihlemiştir (Hayes, 2008: 23). Kat. 421'in Antakya'da rulet bezemeli ve mühür örnekleri bulunan tabak, MÖ 2. yüzyıl'dan MÖ 1. yüzyıl sonuna tarihlendirilmiştir (Waagé, 1948: 23-28). Kat. 422'nin Hama benzeri örneği Form 1b ise MÖ 1. yüzyıldan MS 1. yüzyıllara tarihlendirilmiştir (Christensen ve Johansen, 1971: 57-64). Kat. 423'ün Tell Anafa benzeri örneği tabak ise MÖ 2. yüzyıl sonundan MÖ 1. yüzyıllara tarihlendirilmiştir (Berlin ve Slane, 1997: 288-291).

DSA DİP TİP 8 içerisinde değerlendirilen Kat. 424 numaralı dibin çapı 15 cm'dir. Hamur rengi kırmızımsı sarıdır. TİP – 3B hamur katkı grubu içerisinde sert dokulu, taşcık, kireç ve seyrek mika katkılıdır. Astar rengi kırmızı olup yarı mattır. Kat. 424'ün benzeri örneğini Hayes Atina Agora'da tabak olarak tanımlamış ve Atlante II Form 4 ile örtüştürmektedir (Hayes, 2008: 24). Hayes bu formları MÖ 1. yüzyıldan Augustus dönemine tarihlemiştir (Hayes, 2008: 24).

DSA DİP TİP 9 içerisinde değerlendirilen Kat. 425 ve 426 numaralı diplerin çapı 11 – 15 cm'dir. Yuvarlak kaideli dipler, tondodan gövdeye açılı devam etmektedir. Kat. 426 numaralı dibin kaide altında olukludur. Kat. 425 ve 426'nın hamuru kırmızımsı sarı ve devetüyü rengindedir. TİP 3 – A ve B hamur katkı grubu içerisinde dir. Astarı kırmızı olup mattır.

Kat. 425'in benzeri örneği Samaria'da Form 1 olarak tanımlanmış tabak MÖ 1. Yüzyıllara tarihlendirilmiştir (Kenyon ve Crowfoot, 1957: 312-316).

Kat. 426'nın benzeri örneği Karataş Burnu Yüzey Araştırması buluntuları arasında Geç Hellenistik ve Roma İmparatorluk Dönemi DSA buluntuları arasında tabak olarak tanımlanmıştır (Şahin, 2014: 153).

DSA DİP TİP 10 içerisinde değerlendirilen Kat. 427 – 430 arası numaralı diplerin çapı 10 - 14 cm arasındadır. Kaidesi dışta düze yakın, içte ise açılı inmekte olan diplerin tondosu düzdür. Hamur rengi pembe, devetüyü ve kırmızımsı sarıdır. TİP 2 – B1, TİP2 – C ve C3 hamur katkı grupları içerisinde değerlendirilmiştir. Astarı kırmızı, yarı mattır.

Kat. 427'nin Yüceören benzeri örneği ile birebir örtüşmektedir. Şenyurt, Yüceören benzeri örneğini MÖ 2. yüzyıldan MS 3. yüzyıllar arasına geniş bir tarih aralığı vermektedir (Şenyurt vd, 2006: 133, 154-155). Kat. 428 – 430 arası numaralı diplerin Tell Anafa benzeri örneği tabak ise MÖ 2. yüzyıl – MÖ 1. yüzyıllara tarihlendirilmiştir (Berlin ve Slane, 1997: 288-293).

DSA DİP TİP 11 Kat. 431 – 434 numaralar arası diplerin çapı 8 – 12 cm arasında değişmektedir. Alçak kaideli dipler zemine küt oturmaktadır. Hamuru devetüyü ve kırmızı tonlarındadır. TİP 2 – C ile TİP 3 – A ve B hamur katkı gruplarında değerlendirilmiştir. Astarı kırmızı olup mattır. Kat. 434'ün astarı içte parlak, dışta mattır.

Kat. 431 – 434 arası numaralı diplerin benzeri örnekleri Hayes Form 28 ve 30 ile örtüşmektedir. Hayes, Form 28 MÖ 10 – MS 15/30 yıllarında tarihlerken, Form 30'u MS 10 – 50 yıllarına tarihlendirmiştir (Hayes, 1985: 27-28).

DSA DİP TİP 12 içerisinde değerlendirilen Kat. 435 numaralı tabak, Osmaniye DSA buluntuları arasında tama yakın örneklerden birisidir. Ağız çapı 25 cm, dip çapı ise 14,3 cm'dir. Orta yükseklikte kaideye sahip dip geniş tabanlı, eğimli ve dışta içbükey bir çıkıntıya sahiptir. Tondosu düz, gövdeden ağıza doğru yukarıya eğimli devam eden tabağın dudağı üçgen kesitlidir. Hamuru kırmızımsı sarı olup TİP 2 – C3 hamur katkı grubunda mika, taşcık ve kireç katkılıdır. Astarı kırmızı olup yarı mattır ve astar üzerinde çift daldırma izleri görülmektedir. Kat. 435'in birebir benzeri örneği Atina Agora'da bulunmuştur. Hayes, Atina Agora benzeri örneğini Atlante II form 4 ile örtüşürmekte olup MÖ 1. yüzyıllara tarihlendirmiştir (Hayes, 2008: 24).

DSA DİP TİP 13 içerisinde değerlendirilen Kat. 436 – 440 arası numaralı diplerin çapları 9 – 18 cm arasındadır. Alçak kaideli, geniş tabanlı tondo düz diplerin arasında Kat. 439 numaralı dibin tondosunda merkezi çevreleyen üç sıra yiv ve kaide altı dikey şeritler halinde sıralanmış bezemeler mevcuttur. Kat. 439 ve 440 kaidenin iç kısmı tek sıra yivlidir. Hamuru pembe, devetüyü ve kırmızımsı sarıdır. TİP 2 – B2, TİP 2 – C ve C3, TİP 3 – A1 hamur katkı grubu içerisinde değerlendirilmiştir. Astarı kırmızı olup yarı mattır.

Kat. 436'nın benzeri örnekleri Tarsus, Tell Anafa ve Atina Agora'da tabak olarak tanımlanmıştır. Tarsus benzeri tabak MÖ 2. yüzyıl ortalarından MÖ 1. yüzyıla

tarihlendirilmiştir (Jones, 1950: 232). Tell Anafa benzeri MÖ 2. – 1. yüzyıllara tarihendirilmiştir (Berlin ve Slane, 1997: 288-290). Atina Agora benzeri MÖ 50 – 25 yıllarına tarihendirilmiştir (Hayes, 2008: 126).

Kat. 437 ve 438'in Tell Anafa benzeri örneği tabak MÖ 2. – 1. yüzyıllara tarihendirilmiştir (Berlin ve Slane, 1997: 288-290).

Kat. 439'un benzeri Antakya'da fig. 3, 125f numaralı tabak MÖ 1. yüzyıl – MS 1. yüzyılın ilk çeyreğine tarihendirilmiştir (Waagé, 1948: 25-27).

Kat. 440 benzeri örneği geniş ayaklı küçük tabak olarak tanımlanmış olup Atlante II form 4 ile örtüştürülmüştür (Hayes, 2008: 24). Hayes bu formları MÖ 20 - MS 10 yılları arasına tarihendirilmiştir (Hayes, 2008: 127).

DSA DİP TİP 14 Kat. 441 – 446 arası numaralı alçak kaideli, geniş tabanlı, düz tondolu diplerin çapı 12 – 17 cm arasındadır. Kat. 442 numaralı dibin tondo dışı tek sıra rulet bezeme ile çevrilidir. Hamuru kırmızımsı sarı, devetüyü ve pembe renklerindedir. TİP 2 – C, TİP 3- A, TİP 2- B ve B2 hamur katkı grupları içerisinde yer almaktadır. Astarı kırmızı ve tonlarında, yarı mattır. Kat. 443'ün içi astarlı dışı ise astarlanmamıştır.

Kat. 441 – 446 arası numaralı diplerin benzeri örneklerini Hayes, Atina Agora'da Form 4A tabak olarak tanımlamıştır ve MÖ 2. yüzyıl sonundan MS 10/20 yıllarına tarihendirilmiştir (Hayes, 1985: 15-16). Tell Anafa benzeri örnekleri ise TA Type 13 c ve e tipleri içerisinde FW85 ve FW123 numaralı tabaklar ile örtüşmektedir. FW85 numaralı tabak MÖ 2. yüzyıl sonundan MÖ 1. yüzyıllara tarihendirilirken, FW 123 DSA'nın geç örnekleri arasında değerlendirilmiş olup MS 25 ve sonrasına tarihendirilmiştir (Berlin ve Slane, 1997: 288-297).

DSA DİP TİP 15 içerisinde değerlendirilen Kat. 447 – 449 arası numaralı 3 adet diptir. Alçak kaideli, geniş ayaklı ve zemine tam oturan düz tondolu diplerin çapları 9 – 16 cm arasındadır. Kat. 447 numaralı dibin tondo altı olukludur. Hamuru pembe ve kırmızımsı sarıdır. TİP 2 – C ve C2 hamur katkı grubu içerisinde değerlendirilmiştir. Astarı kırmızı ve tonlarında yarı mattır.

Kat. 447 – 449 arası numaralı diplerin benzeri örnekleri Tell Anafa'da TA Type 13c tipi içerisinde tabak olarak tanımlanmış olup MÖ 2. yüzyıl sonu – 1. yüzyıla

tariflendirilmiştir (Berlin ve Slane, 1997: 288-290). Kat. 438'in Atina Agora benzeri örneđi ise MÖ 75 yıllarına tariflendirilmiştir (Hayes, 2008: 128).

DSA DİP TİP 16 içerisinde deđerlendirilen Kat. 450 – 454 arası numaralı 5 adet dip alçak kaideli dar ayaklı ve zemine açılı inen diplerin çapı 12 – 17 cm arasındadır. Hamuru devetüyü ve kırmızımsı sarıdır. TİP 2 – B1, TİP 3 – A, TİP 2 – C ve C3 hamur katkı grupları içerisinde dir. Astarı kırmızı ve tonlarında olup parlaktır. Kat. 450 ve 451 astarında çift daldırma izleri bulunmaktadır.

Kat. 450 – 454 arası numaralı diplerin benzeri örneđi Sirkeli Höyük'te DSA tabak olarak tanımlanmış olup MÖ 2. yüzyıl sonlarından MÖ 1. yüzyıl sonuna tariflendirilmiştir (Ahrens vd, 2008: 99). Tell Anafa benzeri örneđi TA Type 13c tipi ile örtüşmekte olup MÖ 2. yüzyıl sonu – MÖ 1. yüzyıllara tariflendirilmiştir (Berlin ve Slane, 1997: 288-294).

DSA DİP TİP 17 içerisinde deđerlendirilen Kat. 455 - 457 arası numaralı 3 adet dibin çapı 12 - 15 cm arasındadır. Alçak kaideli dip dıştan düz içten ise açılı devam etmektedir. Tondosu düzdür. Hamuru devetüyü ve pembe renklerinde dir. TİP 2 – C ve TİP 3 – A hamur katkı grupları içerisinde deđerlendirilmiştir. Astarı kırmızı ve tonlarında, parlaktır.

Kat. 455 – 457 arası numaralı diplerin benzeri örnekleri Antakya'da Geç Hellenistik Kırmızı "Bergama" başlığı altında deđerlendirilen 126s numaralı tabak formu ile örtüşmektedir (Waagé, 1948: 23). Tell Anafa benzeri örneđi tabak geç dönem örnekleri arasında deđerlendirilmiş olup MS 25 ve sonrasına tariflendirilmiştir (Berlin ve Slane, 1997: 295-296).

DSA DİP TİP 18 içerisinde deđerlendirilen Kat. 458 – 460 arası numaralı diplerin çapı 10 – 16 cm arasındadır. Alçak kaideli, yuvarlak kenarlı, tondodan gövdeye dođru hafif konik yükselerek devam etmektedir. Hamuru devetüyü ve kırmızımsı sarıdır. TİP 2- C ve TİP 3- A hamur katkı gruplarında deđerlendirilmiştir. Astarı kırmızı ve tonlarında, parlaktır.

Kat. 458 – 460 arası diplerin benzeri örnekleri Tarsus'ta MÖ 2. yüzyıl ortalarından MÖ 1. yüzyıla tarihli kâse formları ile benzerlik göstermektedir (Jones, 1950: 233). Tell Anafa benzeri örneđi ise tabak olarak tanımlanmış olup MÖ 2. yüzyıl

sonu MÖ 1. yüzyıllara tarihlendirilmiştir (Berlin ve Slane, 1997: 288-293). Hayes ise benzeri örneğini Form 4A tabak olarak tanımlamış, MÖ 2. yüzyıl sonu – MS 10/20 yıllarına tarihlendirmiştir (Hayes, 1985: 15-16).

DSA DİP TİP 19 içerisinde değerlendirilen Kat. 461 – 464 arası numaralı diplerdir. Dip çapı 9 - 12 cm arasındadır. Alçak kaideli diplerin kaide kenarı düzdür. Kat. 463 numaralı dibin tondo altı olukludur. Kat. 464 numaralı tama yakın tabağın dip çapı 12 cm, ağız çapı 18,7 cm olup kaide iç kısmı yivlidir. Hamuru kırmızımsı sarı ve pembedir. TİP 2- A, A1 ve C hamur katkı grupları içerisindedir. Astarı kırmızı ve tonlarında olup yarı mattır.

Kat. 461 ve 462'nin Atina Agora benzeri örneği Hayes Form 4A tanımlı tabak ile örtüşmekte olup MÖ 2. yüzyıl sonu – MS 10/20 yıllarına tarihlendirmiştir (Hayes, 1985: 15-16). Samaria benzeri örneği Form 1 tanımlı tabak ile örtüşmekte olup MÖ 1. yüzyıla tarihlendirilmiştir (Kenyon ve Crowfoot, 1957: 312).

Kat. 463 ve 464'in Antakya benzeri örneği kaide ile ağız arası gövde mesafesi kısa küçük tabak formu ile örtüşmekte olup MÖ 1. yüzyıl – MS 1. yüzyılın ilk çeyreğine tarihlendirilmiştir (Waagé, 1948: 23-26). Hayes, Atina Agora benzeri örneğini “geniş ayaklı küçük tabak” olarak tanımlanmış olup Form 4 ile örtüşürmektedir (Hayes, 2008: 24). Hayes benzeri örneğini MÖ 20 – MS 10 yıllarına tarihlendirilmiştir (Hayes, 2008: 127).

DSA DİP TİP 20 içerisinde değerlendirilen Kat. 465 – 468 arası numaralı diplerin çapı 11 – 15 cm arasındadır. Alçak kaideli dibin ayağı dıştan düz olup yivlidir. İçten ise açılı olup tondoya doğru keskin bir dönüş yapmaktadır. Tondusu düzdür. Hamuru devetüyü ve pembe renklerinde olup TİP 2- C3 ve TİP 3 – A hamur katkı gruplarındadır. Astarı kırmızı ve tonlarında olup yarı mattır.

DSA DİP TİP 20'nin benzeri örnekleri Antakya'da dışa evrik ağızlı tabak formu ile örtüşmektedir. Waagé bu örnekleri MS 1. yüzyılın ilk çeyreğine tarihlendirmiştir (Waagé, 1948: 33,38). Hama benzeri örneği Form 1b tabak ile örtüşmekte olup MÖ 1. yüzyıldan MS 1. yüzyıllara tarihlendirilmiştir (Christensen ve Johansen, 1971: 57-64).

DSA DİP TİP 21 içerisinde değerlendirilen Kat. 469 ve 470 numaralı diplerin çapı 12 ve 15 cm'dir. Alçak kaideli dipler dıştan düz içten ise hafif açılı ayaklıdır. Kat. 469 numaralı dibin kaide ile tondo birleşimi arası olukludur. Tondosunun üstü merkezi çevreleyen üç sıra rulet bezemelidir. Kat. 470'in ise tondosunda çift sıra rulet bezemelidir. Hamuru kırmızımsı sarıdır. TİP 2 – C3 ve TİP 3- A hamur katkı grubu içerisindeydir. Kat. 469'un astarı kırmızı ve yarı mat olup kaidenin altında çift daldırma izleri görülmektedir. Kat. 470'in astarı koyu kırmızı olup parlaktır.

Kat. 469'un benzeri örneği Hama'da Form 1b tabak ile örtüşmekte olup hama örneğinde bezeme bulunmamaktadır. Form 1b tabak MÖ 1. yüzyıl – MS 1. yüzyıllar arasına tarihlendirilmiştir (Christensen ve Johansen, 1971: 57-65). Samaria benzeri örneği ise Form 11 tabak MÖ 1. yüzyıllara tarihlendirilmiştir (Kenyon ve Crowfoot, 1957: 329-331).

Kat. 470'in benzeri örneği ise Tell Anafa'da TA Type 13c tipi tabak ile örtüşmekte ve MÖ 2. yüzyıl sonu MÖ 1. yüzyıla tarihlendirilmiştir (Berlin ve Slane, 1997: 288-294).

DSA DİP TİP 22 içerisinde değerlendirilen Kat. 471 numaralı dibin çapı 11 cm'dir. Alçak kaideli, dıştan yuvarlak ayaklı dibin tondo altı yivlidir. Hamuru kırmızımsı sarı olup TİP 2 – C hamur katkı grubu içerisinde değerlendirilmiştir. Astarı kırmızı olup içte mat dışta ise yarı mattır. Benzeri örneği Tarsus'ta "Roma Bergama" başlığı altında değerlendirilen 371 numaralı dışa evrik ağızlı tabak ile örtüşmekte olup MÖ 1. yüzyıldan MS 2. yüzyıl başına tarihlendirilmiştir (Jones, 1950: 241).

DSA DİP TİP 23 içerisinde değerlendirilen Kat. 472 – 475 arası numaralı 3 adet dip, alçak kaideli dıştan olukludur. Tondodan gövdeye doğru hafif açılıdır. Hamuru devetüyü ve kırmızımsı sarıdır. TİP 2 - C3 ve TİP 3 - A ve B hamur katkı grupları içerisinde değerlendirilmiştir. Astarı kırmızı ve tonlarında olup Kat. 472 ve 474 numaralı diplerin astarı aşınmış, yarı mattır. Kat. 473 parlak astarlı ve kaide üzerinde çift daldırma izleri bulunmaktadır.

Kat. 472 - 475 numaralı diplerin Antakya benzeri örneği dışa evrik ağızlı tabak ile örtüşmektedir (Waagé, 1948: 22). Waagé, bu tabakları MÖ 1. yüzyılın son çeyreğinden MS 1. yüzyıla tarihlendirilmiştir (Waagé, 1948: 27). Kat. 472 ve 473

Hayes benzeri örneğini Form 4A – B olarak tanımlamış olup MÖ 2. yüzyıl sonundan MS 10/20 yılları arasına tarihlendirmiştir (Hayes, 1985: 15-16).

DSA DİP TİP 24, Kat. 476 numaralı benzeri örneği bulunamamıştır.

DSA DİP TİP 25 içerisinde değerlendirilen Kat. 477 – 480 arası numaralı 4 adet dibin çapı 8 – 10 cm arasındadır. Alçak kaideli diplerin kaide dışı zemine yakındır. Tondodan gövdeye doğru hafif kavisli devam etmektedir. Hamuru pembe, devetüyü ve kırmızımsı sarıdır. TİP 2 – C ve C3 hamur katkı grupları içerisindedir. Astarı kırmızı ve tonlarında olup yarı mattır.

Kat. 477 – 480 arası numaralı dipleri benzeri örneği Karataş Burnu Yüzey Araştırması buluntularında DSA tabak olarak tanımlanmıştır (Şahin, 2014: 148-149). Tarsus benzeri örneği ise kâse olarak tanımlanmış olup MÖ 1. yüzyıldan MS 2. yüzyıl başına tarihlendirilmiştir (Jones, 1950: 243).

DSA DİP TİP 26 içerisinde değerlendirilen Kat. 481 numaralı dibin çapı 9 cm'dir. Alçak kaideli dibin ayağı üçgen kesitli ve düz tondoludur. Hamuru devetüyü renginde ve TİP 2 – B hamur katkı grubu içerisinde değerlendirilmiştir. Astarı açık kırmızı olup mattır.

Kat. 481'in benzeri örneği Antakya'da tondodan gövdeye keskin çıkıntılı dik ağızlı tabaktır (Waagé, 1948: 33). Waagé, bu örnekleri MS 1. yüzyılın ilk çeyreğine tarihlendirmektedir (Waagé, 1948: 38). Hama bezeri örneği Form 14 tabak tipi ise MS 1. yüzyıla tarihlendirilmiştir (Christensen ve Johansen, 1971: 99-108).

DSA DİP TİP 27 içerisinde değerlendirilen Kat. 482 numaralı dibin çapı 14 cm'dir. Kaidesiz düz dipli, tondo altında olukludur. Hamuru devetüyü renginde olup TİP 3 – A hamur katkı grubu içerisinde değerlendirilmiştir. Astarı kırmızı, parlaktır. Astar üzerinde çift daldırma izleri bulunmaktadır.

Kat. 482 benzeri örneği Tarsus, Yüceören, Hama ve Atina Agora'da tabak olarak tanımlanmıştır. Tarsus benzeri örneği MÖ 2. yüzyıl ortalarından MÖ 1. yüzyıllara tarihlendirilmiştir (Jones, 1950: 173,232). Yüceören benzeri örneği tabak, MS 2. yüzyıl – MS 3. yüzyıl başına tarihlendirilmiştir (Şenyurt vd, 2006: 156). Hama benzeri örneği Form 10 olarak tanımlanmış olup MÖ 1. yüzyıllara tarihlendirilmiştir

(Christensen ve Johansen, 1971: 88-91). Atina Agora benzerini Hayes, Form 12 MÖ 40 – MS 10 yılları arasına tarihlendirmiştir (Hayes, 1985: 19-20).

DSA DİP TİP 28 içerisinde değerlendirilen Kat. 483 numaralı dibin çapı 12 cm'dir. Yüksek kaideli dibin ayağı tondodan zemine açılı inmekte ve tondo ile kaide arası olukludur. Kaidenin tabanı ise üçgen kesitlidir. Hamuru kırmızımsı sarı olup TİP 2- B2 hamur katkı grubu içerisinde değerlendirilmiştir. Astarı kırmızı olup aşınmıştır. Kat. 483'ün benzeri örneği Bergama'da kâse olarak tanımlanmakta ve MÖ 1. yüzyıl ortalarından MS 2. yüzyıla tarihlendirilmiştir (Meyer-Schlichtman, 1988: 99-100).

DSA DİP TİP 29 içerisinde değerlendirilen Kat. 484 numaralı dibin çapı 6 cm'dir. Alçak kaideli, geniş ayaklı dibin tondosu düz olup gövde yukarıya doğru kesin bir dönüş yapmakta, gövde dışbükey devam etmektedir. Hamuru kırmızımsı sarı olup TİP 3- A hamur katkı grubu içerisinde değerlendirilmektedir. Astar rengi kırmızı, yarı mattır.

Kat. 484'ün benzeri örneği Antakya, Tarsus ve Hama'da kâse olarak tanımlanmıştır. Antakya benzeri MÖ 1 yüzyılın son çeyreğinden MS 1. yüzyılın ilk çeyreğine tarihlendirilmiştir (Waagé, 1948: 38). Tarsus benzeri MS 1. yüzyıldan MS 2. yüzyıl başına tarihlendirilmiştir (Jones, 1950: 179 – 183). Hama benzeri örneği Form 22 tanımlı kâse MS 1. yüzyıla tarihlendirilmiştir (Christensen ve Johansen, 1971: 162).

DSA DİP TİP 30 içerisinde değerlendirilen Kat. 485 - 500 arası numaralı 16 adet dip, çapları 6 – 10 cm arasında, yüksek kaideli yarım küre kâselere aittir. Kat. 485 numaralı dibin gövdesinin bir kısmı korunmuş durumda olup küresel gövdelidir. Kat. 486 – 499 arası numaralı diplerin gövde kısımları kırıktır. Kat. 500 numaralı dibin kaide altı yivli ve tondoda aynı merkezli iki dairesel yiv bulunmaktadır.

Hamuru devetüyü, pembe ve kırmızımsı sarı renktedir. Hamur katkıları çeşitlilik göstermekte olup TİP 2 ve TİP 3 grubu ve alt grupları içerisinde değerlendirilmiştir. Kat. 485 – 499 arası numaralı diplerin astarı kırmızı tonlarında yarı mattır. Kat. 500 astarı kırmızı, parlaktır ve üzerinde çift daldırma izleri görülmektedir.

Kat. 485 – 487, Kat. 490 – 492 ve Kat. 495 – 497 arası numaralı diplerin benzeri örnekleri Tarsus'ta fig. 188, D, E ve 275 numaralı kâseler ile örtüşmektedir.

Jones, bu formları MÖ 2. yüzyıl ortalarından MÖ 1. yüzyıla tarihlendirmiştir (Jones, 1950: 233-234).

Kat. 488 numaralı dibin benzeri örneği Samaria'da Form 17 kâse MÖ 30 öncesine tarihlendirilmiştir (Kenyon ve Crowfoot, 1957: 332-335).

Kat. 489'un benzeri örneği Hayes Form 22A ile örtüşmekte olup MÖ 2. yüzyıl sonu – MS 10 yıllarına tarihlendirmiştir (Hayes, 1985: 23).

Kat. 493'ün Hama benzeri örneği Form 17 kâse MÖ 75 – MS 1. yüzyılın ilk yarısına tarihlendirilmiştir (Christensen ve Johansen, 1971: 114).

Kat. 494'ün benzeri örneği Hayes Form 23 ile örtüşmekte olup MÖ 100 – 50 yıllarına tarihlendirilmiştir (Hayes, 1985: 24).

Kat. 498 ve 499'un benzeri örneği örneğini Hayes, Atina Agora'da Atlante II Form 22 ile örtüştürmektedir ve MÖ 100 – MS 1 – 25 yıllarına tarihlendirmiştir (Hayes, 2008: 27).

Kat. 500'ün benzeri örneği Hama'da Form 17 kâse ile örtüşmekte olup MÖ 75 – MS 1 yüzyıla tarihlendirilmiştir (Christensen ve Johansen, 1971: 114). Atina Agora benzeri örneği ise Atlante II Form 22 ile örtüşmekte olup MÖ 100 – MS 1 – 25 yıllarına tarihlendirilmiştir (Hayes, 2008: 27).

DSA DİP TİP 31 Kat. 501 – 503 arası numaralı alçak kaideli, geniş ayaklı ve kaide dışı oluklu dipleri çapı 6 – 8 cm'dir. Hamuru pembe ve devetüyü rengindedir. TİP 2- C3, TİP 3 – A ve A1 hamur katkı grubu içerisindedir. Astarı kırmızı ve tonlarında olup yarı mattır. Astar üzerinde çift daldırma izleri görülmektedir.

Kat. 501 ve 503 numaralı diplerin benzeri örneği Hama'da Form 16 tanımlı kâse ile örtüşmektedir. MÖ 1. yüzyıl – MS 1. yüzyıla tarihlendirilmiştir (Christensen ve Johansen, 1971: 113). Hayes, Atina Agora benzeri örneğini Atlante II Form 22 ile örtüştürmekte olup MÖ 75 – 1 yıllarına tarihlendirmiştir (Hayes, 2008: 27, 133).

DSA DİP TİP 32 içerisinde değerlendirilen Kat. 504 numaralı dip çapı 8 cm, yuvarlak kaideli ince cidarlı gövde, tondoya açılı inmektedir. Hamuru kırmızımsı sarı olup TİP 2- A hamur katkı grubundadır. Astarı kırmızı olup yarı mattır. Benzeri örneği

Tarsus'ta yarım küre kâse olarak tanımlanmış olup MS 1. yüzyıl – MS 2. yüzyıl başına tarihlendirilmiştir (Jones, 1950: 179, 243).

DSA DİP TİP 33 içerisinde değerlendirilen Kat. 505 numaralı dip yüksek kaideli ve tondodan zemine doğru açılı inmekte ve yarı küresel gövdelidir. Dip çapı 6cm'dir. Hamuru devetüyü renktedir. TİP 3 – A hamur katkı grubu içerisinde değerlendirilmiştir. Astarı kırmızı olup yarı mattır. Kat. 505'in benzeri örneği Tarsus'ta, Erken İmparatorluk Dönemi "Roma Bergama" olarak tanımlı kâse ile örtüşmekte olup MS 1. yüzyıldan MS 2. yüzyıl başına tarihlendirilmiştir (Jones, 1950: 179, 244).

DSA DİP TİP 34 içerisinde değerlendirilen Kat. 506 numaralı dip yüksek kaideli yarı küresel gövdelidir. Dip çapı 4 cm'dir. Hamuru kırmızımsı sarı olup TİP 2 – C hamur katkı grubundadır. Astarı kırmızı yarı mattır. Kat. 506'nın benzeri örneği Hama'da Form 23 küçük kadeh olarak tanımlı form ile örtüşmekte olup MS 1. yüzyıla tarihlendirilmiştir (Christensen ve Johansen, 1971: 166-170).

DSA DİP TİP 35 içerisinde değerlendirilen Kat. 507 ve 508 numaralı dip çapı 6 cm genişliğindedir. Alçak kaideli yuvarlak ayaklı dip tondodan zemine hafif açılı inmektedir. Hamuru kırmızımsı sarıdır. TİP 2 – C ve C3 hamur katkı grubu içerisinde değerlendirilmiştir. Astarı kırmızı olup yarı mattır. Benzeri örnekleri Antakya'da derin kâse veya fincan olabileceği belirtilmiş ve MÖ 1. yüzyılın son çeyreğinden MS 1. yüzyılın ilk çeyreğine tarihlendirilmiştir (Waagé, 1948: 34-38). Hayes ise Atina Agora benzerini Form 22B olarak tanımlamış ve MÖ 2. yüzyıl sonu – MS 10 yıllarına tarihlendirilmiştir (Hayes, 1985: 23).

DSA DİP TİP 36 içerisinde değerlendirilen Kat. 509 numaralı dip çapı 4 cm'dir. Alçak kaideli dip dışbükey ayaklı olup tondo altı yivlidir. Hamuru devetüyü renginde ve TİP 3 – A hamur katkı grubundadır. Astar kırmızı, yarı mattır. Benzeri örneği Antakya'da 455 numaralı, konik gövdeli dışa evrik ağızlı kâse ile örtüşmektedir. Waagé, benzeri örneğini MS 1. yüzyılın ilk çeyreğine tarihlendirmiştir (Waagé, 1948: 34-38).

DSA DİP TİP 37 içerisinde değerlendirilen Kat. 510 ve 511 numaralı dipler alçak kaideli, geniş ayaklı, yarı küresel tondoludur. Dip çapı 5 cm'dir. Kat. 511'in tondo altı ve gövde dışı yivlidir. Hamuru devetüyüdür. TİP 3 – A ve TİP 2 - B1 hamur

katkı grubundadır. Astarı kırmızı, yarı mattır. Kat. 510'un benzeri örneği Atina Agora'da Hayes, Form 43 olarak tanımlamış ve muhtemelen Augustus Dönemine tarihli olabileceğini belirtmiştir (Hayes, 1985: 33). Kat. 511'in benzeri örneği Tarsus'ta "Roma Bergama" olarak tanımlı kâse formu ile örtüşmekte olup MÖ 1. yüzyıldan MS 2. yüzyıl başına tarihlendirilmiştir (Jones, 1950: 244).

DSA DİP TİP 38 içerisinde değerlendirilen Kat. 512'nin benzeri örneği bulunamamıştır.

DSA DİP TİP 39 içerisinde değerlendirilen Kat. 513 ve 514 numaralı diplerdir. Kat. 513 çapı 4 cm olan düz dipli ve tondo altı olukludur. Kat. 514 ise çapı 1,2 cm olan yuvarlatılmış düz dipli ve tondo altı olukludur. Hamuru kırmızımsı sarı ve devetüyü rengindedir. TİP 2- B ve TİP 1- B hamur katkı grubu içerisinde değerlendirilmiştir. Astarı kırmızı ve tonlarında, yarı mattır. Kat. 513 ve 514'ün benzeri örneği Hama'da Form 18B ve Form 19 olarak tanımlanmıştır. Hellenistik Dönem'den bilinen form MÖ 1. yüzyıla tarihlendirmiştir (Christensen ve Johansen, 1971: 118 - 121).

DSA DİP TİP 40 içerisinde değerlendirilen Kat. 515 numaralı yüksek kaideli dip dışta olukludur ve yarı küresel gövdelidir. Dip çapı 5 cm'dir. Hamuru kırmızımsı sarı olup TİP 2- C3 hamur katkı grubu içerisinde. Astar kırmızı olup dışta mat içte ise parlaktır. Benzeri örneği Hama'da Form 27B içerisinde krater olarak tanımlanmış olup MÖ 30 – 25 yıllarına tarihlendirilmiştir (Christensen ve Johansen, 1971: 188).

DSA DİP TİP 40A içerisinde değerlendirilen Kat. 516 numaralı yüksek kaideli, tondosu açılı dibin çapı 9 cm'dir. Hamuru kırmızımsı sarı olup TİP 3 – B hamur katkı grubu içerisinde yer almaktadır. Astarı ise kırmızı olup yarı mattır. Benzeri örneği Hayes Form 15B ile örtüşmekte olup krater olarak tanımlanmış ve MÖ 100 – 50 yıllarına tarihlendirilmiştir (Hayes, 1985: 21).

DSA DİP TİP 41 içerisinde değerlendirilen Kat. 517 numaralı dibin çapı 10 cm'dir. Alçak kaideli, yuvarlak ayaklı dip parçasının tondosu düz iken kaide hizasından dik devam etmektedir. Dip parçası içte yivlidir. Hamuru pembe renkte olup TİP 2 – C hamur katkı grubu içerisinde. Dip dışta kırmızı yarı mat astarlı içte ise astarsızdır. Atina Agora benzeri Hayes Form 101 uzun dar boyunlu geniş omuzlu, alçak kaideli Lagynos Sürahi olarak tanımlanmış ve MÖ 1. yüzyıllara tarihlendirilmiştir (Hayes, 1985: 42).

### 5.3.6 eřitli

eřitli grup arasında deęerlendirmeye alınmıř olan 7 adet seramikte 1 aęız parası, 1 tama yakın tabak parası ve 5 adet gvde parası bulunmaktadır. Bu grup ierisinde yer alan seramiklerin yapılan analogilerde benzeri rneklere bulunamamıřtır. Hamur tipleri arasında deęerlendirmeye alınmıřtır.

Kat. 518 ve 519 numaralı 2 adet aęız parası hamuru kahverengi ve kırmızımsı sarıdır. TİP 1 – B10 ve TİP 6 – E hamur katkı grubu ierisinde deęerlendirilmeye alınmıř kap paraları astarsızdır. Kat. 520 – 522 arası numaralı muhtemelen kandil paraları % 1,7 – 3,3 arası oranda korunmuř paralardır. Hamuru devety, aık kahve ve kırmızımsı sarı tonlarındadır. TİP 1 – B ve B3 hamur katkı grubu ierisinde deęerlendirilmiřtir. Gvde paraları astarsızdır.

## ALTINCI BÖLÜM

### 6. DEĞERLENDİRME

Değerlendirme başlığı altında 5. Bölümde incelemeye alınan Osmaniye seramik buluntularının öncelikle hamur ve astar özellikleri, daha sonrasında yapılan karşılaştırmalar ile tanımlamaları yapılmaya çalışılan ve tiplere ayrılan kap tipleri ve bu tiplerin dönemsel olarak gelişimleri, son olarak ise üretim ve coğrafi dağılımları hakkındaki bilgiler değerlendirmeye alınmıştır.

#### 6.1. HAMUR VE ASTAR ÖZELLİKLERİ

Osmaniye Yüzey Araştırması seramik buluntuları arasında incelenen 524 adet seramik, hamur ve astar özelliklerine göre 6 ayrı hamur tipi ve bu ana hamur tiplerinde de katkı ve renk farklarına göre 31 ayrı alt grup altında incelenmiştir. Yapılan hamur ve astar okumaları Hellenistik ile Roma Dönemi seramiklerinin devamlılık gösteren özelliklere sahip oldukları görülmektedir. Hellenistik Dönem Mat Astarlı ile Doğu Sigillata A seramiklerin hamur doku, katkı ve renk özellikleri yakınlık gösterirken, astar uygulama tekniklerinde farklılık görülmektedir.

Hamur tiplerinde en yoğun grubu %45'lik bir oranla siyah astarlı, mat astarlı ve megara kâselerinin de içinde bulunduğu TİP 1 grubu oluşturmaktadır. Diğer yoğun grup ise % 39'luk bir oranla Doğu Sigillata A kapların oluşturduğu Tip 2 grubudur. Doğu Sigillata A kaplarının oluşturmuş olduğu bir diğer grup ise TİP 3 hamur grubudur. % 15'lik bir oran gösteren TİP 3 grubu içerisinde değerlendirilen Sigillataların hamuru devetüyü renk tonlarında, astarı ise TİP 2 grubu Sigillatalara oranla daha kalın, sabunumsu bir görünümde ve daha parlaktır. TİP 4 ve 5 % 0,1, TİP 6 ise % 0,8'lik bir yoğunluk göstermektedir (Grafik 1).

İncelenen 6 ana hamur tipi içerisinde, TİP 1 ve 2 hamur grupları seramiklerin yoğun olarak toplandığı alt gruplar dikkat çekmektedir. TİP 1 grubunda TİP 1 – B ve

B1 alt grupları % 58 – 80’lik bir oranla diğer alt gruplara göre daha yoğun bir gruptur. TİP 2 grubu içerisinde ise TİP 2 – C alt grubu % 90’lık bir oran ile en yoğun alt grubu oluşturmaktadır (Grafik 2). Bu incelemeler ile birlikte Osmaniye seramiklerinde yoğun olarak gözlemlenen katkı maddeleri; taşçık, kireç, mika ve hamurun ince gözenekli, ince yatay kırıklı bir yapıda olduğu görülmektedir. Seramik parçalarının kırıklarında hamurun pürüzlü, pudralı bir yapıda olduğu gözlemlenmiştir.

Osmaniye seramikleri hamur renkleri incelendiğinde ise en yoğun hamur renginin kırmızımsı sarı (5 YR 6/6, 7/6, 7/8, 7.5 YR 6/6, 7/6, 8/6) ve pembemsi (5 YR 7/4, 8/4, 7.5 YR 7/3, 7/4, 8/4) tonların olduğu görülmektedir (Grafik 3). Devetüyü (10 YR 7/3, 7/4, 8/2, 8/3, 8/4) renk tonu ise diğer renk tonlarına oranla daha az sayıdadır.

Mat Astarlı kapların astarı genellikle kırmızı ve tonlarında olmakla birlikte, kahverengi ve siyah astarlı örnekler de bulunmaktadır. Mat astarlılarda, astar kabın bir kısmına uygulanmıştır. Kabın iç kısmı tamamen astarlanmış, dış kısmı ise yalnızca kaideye kadar astarlanmıştır. Fakat astarın tamamen uygulandığı Hellenistik Dönem kap formları da bulunmaktadır. Bu formlar içerisinde balık tabakları ve seramiklerimiz arasında içe veya dışa evrik bir çanak formuna ait olabilecek olan bir dip parçasında astarın kaide dâhil uygulandığı görülmektedir (Kat. 183). Hellenistik Dönem kap formlarında kaide dâhil tamamen astarlı örneklerin görülmesi, Doğu Sigillata A seramiklerinin üretimi yapılırken ile Mat Astarlı seramiklerin üretiminin de devam etmiş olduğu anlaşılmaktadır.

Doğu Sigillata A kaplarında ise astar kabın tamamına kaide dâhil uygulanmış ve parlak bir görünüm elde edilmiştir. İnce kil ve su karışımından elde edilen astar, kaide dâhil uygulanırken kabın önce bir yarısını daha sonra diğer yarısının astarlanmasından dolayı Osmaniye Doğu Sigillata A kapları üzerinde çift daldırma izleri görülmektedir. Doğu Sigillata A seramikleri içerisinde devetüyü renk tonlarında hamura sahip seramiklerin ise astarının sabunumsu bir parlaklıkta ve daha kompakt bir görünüme sahip olduğu gözlemlenmiştir.

## 6.2. KAP TİPLERİ VE DÖNEMSEL GELİŞİM

Kap tipleri biçimsel özelliklerine göre belirlenmiştir; bölgeye yakın coğrafyada, arkeolojik kazısı yapılmış antik yerleşimlerde bulunmuş, tipolojisi ve tarihlenmesi belirlenmiş olan benzer seramik örnekler ile karşılaştırılmış ve tarihleri netleştirilmeye çalışılmıştır.

Seramik malzememiz Klasik Dönem'den itibaren bilinen ve Hellenistik Dönem'de de kullanımı devam etmiş kap formları ve Geç Hellenistik - Roma İmparatorluk Dönemleri boyunca üretilmiş Doğu Sigillata A sofrakaplarından oluşmaktadır. İncelemeye alınmış olan kap tiplerinde, Mat astarlılar % 47, Megara Kâseleri %6, Doğu Sigillata A %44 ve çeşitli ise %3'lük bir yoğunluk göstermektedir (Grafik 5).

Mat astarlı seramiklerde kap formlarına göre 23 ayrı tip belirlenmiştir. Bu tipler arasında en yoğun grubu % 54'lük bir oranla MAS Tip 6 olarak tanımlanan içe evrik dudaklı echinus çanaklar oluşturmaktadır. Bir diğer yoğun grup ise % 10'luk bir oranla MAS Tip 1 olarak tanımlanamayan balık tabaklarıdır. (Grafik 4).

MAS Tip 1 dışa evrik tabakların içerisinde değerlendirmeye alınan 15 adet ağız parçasında; ilk 7 tanesi dışa evrik dudaklı, tondoları çukur olan ve klasik kültürden gelen Hellenistik Dönem balık tabaklarıdır. Diğer 8 adet seramiğin ise tondoları çukur olmadığı için balık tabağı tipolojisinde değildir. 8 adet seramiğin bulunan benzeri örneklerinin neredeyse hemen hepsi Antakya'dan olmakla birlikte, 2 seramiğin benzeri örneği Karataş ve Samaria'da bulunmuştur. Benzerleri dar bölge dışında başka hiçbir yerde bulunamamıştır. Waagé, bu seramiklerin benzeri örneklerini yerel üretim olarak değerlendirmektedir (Waagé, 1948: 15). Kenyon ise bu seramiklerin balık tabakları ile benzerlik gösterdiğini ancak tondoda bulunması gereken çukurluğun bulunmadığını belirtmiştir (Kenyon ve Crowfoot, 1957: 264). Yapılan karşılaştırmalar sonucu bizde bu örneklerin yerel üretim olduğunu düşünmekteyiz.

MAS Tip 3 yuvarlatılmış dudaklı tabakların ise benzeri örnekleri Antakya, Tarsus, Karataş, Kıbrıs ve Samaria'da bulunmuştur. Bu seramiklerin, Doğu Akdeniz havzasında bölgesel olarak yaygın bir şekilde kullanılmış olan bir tabak formu

olduğunu düşünmekteyiz. MAS Tip 5 içerisinde değerlendirilen 4 adet çanak formu ise neredeyse her bölgede yaygın olarak kullanılmış olan bir form tipidir.

Mat astarlı seramiklerimiz içerisinde en yoğun grubu oluşturan MAS Tip 6 içe evrik dudaklı çanakların ise yarı küresel ve konik kesitli olarak ikiye ayrıldığı görülmektedir.

MAS Tip 7 dudak içi içbükey çanakların benzeri örnekleri yapılan karşılaştırmalar sonucunda yalnızca Nagidos'ta bulunmuştur. Nagidos benzeri örnekleri Klasik Dönem içerisinde değerlendirilmeye alınmış olan MAS Tip 7'nin Klasik Dönem'den itibaren ürettiği bir tip olduğunu ve bu tipin yerel olduğunu düşünmekteyiz. MAS Tip 7A içerisinde değerlendirilen kapların ise benzeri örnekleri Antakya, Tell Anaf ve Samaria'da bulunmuş olup Tell Anafa benzeri Mastos olarak tanımlanmıştır.

MAS Tip 8, 9 ve 10 grupları ise Skyphos olarak tanımlanmıştır. MAS Tip 8 ve 10 gruplarındaki seramiklerde bir kulp çıkıntısı olmamasına karşın ağızlar skyphos formları ile örtüşmektedir. MAS Tip 9'da ise kulp çıkıntısı bulunmasından dolayı ayrı bir grup içerisinde değerlendirilmiştir.

MAS Tip 21 içerisinde değerlendirmeye alınan tek bir ağız parçası ise Krater olarak tanımlanmıştır. Seramiklerimiz arasında krater olarak tanımlanan tek formdur. MAS Tip 23 içerisinde değerlendirilen 2 adet ağız ise kapalı form olup testi olarak tanımlanmıştır. Mat astarlı dip parçaları içerisinde ise formundan emin olduğumuz tek bir parça Kantharos dibine aittir.

Doğu Sigillata A kap tipleri arasında DSA Tip 1 içerisinde değerlendirilen 28 adet sığ tabak formu DSA seramikleri arasında en yoğun grubu oluşturmaktadır (Grafik 5). Sığ tabakların ağız çapı 15 ile 25,5 cm arasında değişiklik göstermektedir. Sığ tabaklar arasında neredeyse tama yakın kesit veren Kat. 435 numaralı tabağın ağız çapı 25,5, dip çapı ise 15 cm ile geniş bir tabaktır. Ağız çapları 21 ile 25,5 arasında olan sığ tabakların, hem ağız çaplarının genişliği hem de sığ oluşları ile bu tabakların Roma Dönemi'nde kullanılan balık tabakları olduğu düşünülmektedir.

Klasik Dönem'den bilinen ve Hellenistik Dönem'de de kullanılan balık tabağının, Roma Dönemi'nde şekil değişikliğine uğradığı görülmektedir. Hellenistik

Dönem balık tabaklarında görülen dışa evrilen dudak ve tondoda bulunan sosluk kısmı yerini Doğu Sigillata A üretimlerinde düz tondolu, yukarı dik çıkan ağızlı geniş tabak formlarına bırakmıştır.

DSA Tip 8 içerisinde değerlendirilen ve ağız çapı 28 cm olan olan sığ tabak ise balık tabağı ya da servis tabağı olarak kullanılmış olduğu düşünülmektedir.

DSA Tip 10 içerisinde değerlendirilen üçgen kesit dudaklı, ağızı içte yivli olan formun benzeri örneğini Hayes, Atina Agora'da Arretine taklidi olarak tanımlamıştır. DSA Tip 10'nun hamur özellikleri incelendiğinde devetüyü hamura sahip olması ile Arretine taklidi olduğunu ve dışarıdan gelmiş olabileceği düşünülmektedir.

DSA Tip 18 ise Doğu Sigillata'lar arasında Mastos olarak tanımlanmış olan tek formdur. Seramiklerimiz içerisinde hem mat astarlı formlar arasında Hemde DSA formları arasında Mastos kullanımının devam etmiş olduğu sonucu çıkartılabilir.

İncelediğimiz seramikler bir yüzey araştırmasında harmanlanmış toprak yüzeyinden elde edilmiş örnekleridir; dönemlemesi yapılabilen bir kültür tabakasından ele geçmemişlerdir.

İncelemeye alınan 524 seramik arasında oluşturulan tiplerde en erken tarihli tipler MAS Tip 1 grubudur. Yapılan analogiler ile birlikte tabaklar MÖ 4. yüzyıldan, MÖ 1. yüzyıla kadar geniş bir tarih aralığı vermektedir. En geç tarihli örnekler ise MS 2. yüzyıl sonlarına tarihlendirilen Doğu Sigillata A seramikleridir. Mat astarlı seramikler MÖ 4. – 2. yüzyıllara arasında yoğunluk gösterirken, Doğu Sigillata A seramikler MÖ 2. yüzyıl ortalarından MS 2. yüzyılda yoğunluk göstermektedir (Tablo 6).

### **6.3. ÜRETİM VE COĞRAFİ DAĞILIM**

Osmaniye Yüzey Araştırması sırasında tespit edilmiş höyük, antik yerleşim, kale ve nekropollerde bulunan Hellenistik ve Roma İmparatorluk dönemlerine ait kap parçaları toplam 47 buluntu yerinde tespit edilmiştir (Tablo 1).

Osmaniye’de seramik buluntu yerleri incelendiğinde seramiklerin yoğun olarak Yukarıova’nın güneyinde, birbirine yakın höyük ve antik yerleşimlerdir. Çalışmamıza konu olan seramikler özellikle Tatarlı Höyük yerleşiminin kuzeydoğusunda bulunan noktalarda ele geçmiştir. Bu yerleşimler; Domuzdamı Kalesi, Toprakkale Kalesi, Kırmıtlı Höyük, Kamışlı Höyük ve güneyinde Tülek Höyük II sayılabilir. Bu yerleşimlerde diğer buluntu yerlerine oranla Hellenistik ve Roma Dönemi sofraya kaplarına ait daha fazla buluntu ele geçmiştir. (Tablo 1).

Osmaniye’de en yoğun seramik mazemenin geldiği buluntu yerlerinden biri, Toprakkale İlçesi’nde antik yolların yakınında bulunan Toprakkale Kalesi’dir. Toprakkale Kale buluntularında en yoğun seramik grubunu Doğu Sigillata A oluşturmaktadır. Bir diğer buluntu yeri ise Domuzdamı Kalesi’dir. Domuzdamı’nda ise yoğun olarak ele geçen mat astarlı ve Doğu Sigillata A seramiklerinin yanı sıra tek bir numune olarak elimize geçmiş olan Batı Yamacı Stili dip parçası da bulunmaktadır. Tülek, Domuzdamı Kalesi’nin bazalt zemin üzerine kurulu olduğunu ve kültürel tabakalaşmaya uygun olmadığından dolayı buluntuların başka bir arkeolojik yerleşimden yasadışı bir müdahale sonucu gelmiş olabileceğini belirtmiştir (Tülek, 2020: 17).

Osmaniye ve çevresinde bugüne kadar yapılan çalışmalarda ortaya çıkartılan Hellenistik – Roma Dönemi’ne ait buluntular bölge hakkında bize pek çok bilgi sağlamıştır. Yukarıova’da, Osmaniye yakınlarında bulunan ve aynı zamanda analoginin yapıldığı Tatarlı Höyük, Kinet Höyük, Sirkeli Höyük, Tarsus – Gözlükule ve Antakya kazılarında bulunan seramikler Osmaniye seramikleri ile yakın benzerlikler göstermektedir.

Son yıllarda yapılan kazı çalışmaları ile birlikte Yukarıova yerleşimlerinde bulunan seramik atıkları ve fırınları ile birlikte seramik üretiminin varlığı bilinmektedir.

Tatarlı Höyük’te yapılan kazı çalışmalarında Geç Tunç Çağı’na ait seramik fırın atığı bulunmuştur (Girginer vd 2017: 233). Bulunan bu fırın atığı tarihsel olarak Osmaniye’de tez çalışması kapsamında ele aldığımız seramiklere uzak olsa da, Yukarıova’da seramik üretiminin kanıtı olarak önem arz etmektedir. Tatarlı höyük dışında Kinet Höyük, Sirkeli höyük ve Tarsus – Gözlükule kazılarında da seramik

fırınları ve seramik atıkları tespit edilmiştir (Hodos vd 2005: 67-71; Novák vd 2019:73; Özyar vd, 2015: 554). Osmaniye’de ise Yüzey Araştırması ekibi tarafından Toprakkale Kalesi eteklerinde fırın atığı ve fırın gereci bulunmuştur<sup>3</sup>. Ayrıca Osmaniye Müzesi tarafından yapılan Kurtarma Kazıları sırasında Toprakkale Kalesi’nin kuzey eteklerinde seramik fırını bulunmuştur.

Osmaniye’de buluntuların yoğun olarak ele geçtiği yerleşimler, antik dönemde kullanılmış olan Kısık Boğazı gibi önemli kapıların ve yol ağlarının bulunduğu noktalara yakın oluşu ve Yukarıova’nın sulağı Ceyhan nehrine yakın olması, antik dönemde kullanılmış olan bu seramiklerin bölge içindeki ya da bölge çeresindeki dağılımını açıklamaktadır.



---

<sup>3</sup> Tülek’in Toprakkale’de tespit ettiği seramikler ve seramik fırınları yayına hazırlanmaktadır. Yayın öncesi bilgiyi paylaştığı için teşekkür ederiz.

## SONUÇ

Osmaniye Yüzey Araştırması'nın 2005 – 2020 yılları arasında çeşitli yerleşim yerlerinde bulunan Hellenistik ve Roma İmparatorluk Dönem'lerine ait sofrakaplarının hamur dokusunun ve katkı maddelerinin birbirlerine çok yakın olduğu tespit edilmiştir. Osmaniye seramiklerinin hamur renklerinde kırmızımsı sarı ve pembemsi renk tonlarının yoğun olduğu ve hamur katkı maddelerinde yoğun olarak taşcık, kireç, mika ve hamurun ince gözenekli, ince yatay kırıklı bir yapıda olduğu gözlemlenmiştir. İncelenen seramiklerin hamur dokularının birbirlerine yakın olması Osmaniye seramiklerinin aynı kil yataklarından ve aynı üretim merkezlerinde üretilmiş olduğu fakat zamanla seramikler üzerine uygulanan astarın bezeme tekniğinin değiştiğini ve geliştiği gözlemlenmektedir. Osmaniye seramiklerinde, hamur renk tonlarındaki aynılık Yukarıova'ya özgü bir durum olduğunu göstermektedir.

Klasik Dönem siyah ve kırmızı firnisli seramiklerin devamı niteliğinde olan seramiklerin Hellenistik Dönem'de astarın mat bir görünüm kazandırılarak devam etmiş olduğu görülmektedir. Hellenistik Dönem Mat Astarlı seramiklerin astar uygulama tekniğinde görülen kaide hariç astarlama tekniği, Terra Sigillata seramiklerin üretimlerinin başlaması ile birlikte astarın hem tekrardan parlaklık kazandırılarak uygulanması hemde kaide dâhil uygulama tekniğinde çift daldırma yönteminin kullanıldığı görülmüştür. Osmaniye seramiklerinin sadece hamur dokularının benzer olması değil aynı zamanda astar tekniğinin gelişiminin de izlenebilir olduğu görülmektedir. Osmaniye seramiklerinin bu anlamdaki sonucunda kesintisiz üretimin varlığının gözlemlenebilir olduğunu söyleyebiliriz. Tüm bu özelliklerin yanı sıra Osmaniye seramikleri arasında Klasik Dönem siyah parlak astarlı seramiklerin varlığı, Yukarıova'nın Klasik kültür ile ilişkili olduğunu göstermektedir.

Doğu Sigillata A seramiklerinin genel özellikleri arasında bulunan devetüyü hamur renk tonunun Osmaniye Doğu Sigillata A seramiklerinde kırmızımsı sarı ve pembemsi renk tonlarına oranla daha az sayıda bulunmaktadır. Tülek'in yaptığı Domuzdamı seramiklerinin XRD analizlerinde devetüyü renkte hamura sahip olup üstünde kalın sabunumsu ve kontrast renkte astarı olan seramiğin diğer Doğu Sigillata A seramikleri ile aynı grupta olmayıp tek başına farklı bir grup oluşturduğu dolayısıyla bu seramiklerin dışarıdan geldiği tespit edilmiştir (Tülek, 2020: 17). Roma

İmparatorluk Dönemi Doğu Sigillata'ların devetüyü hamur rengine sahip olanlarının az sayıda olması ve Tülek'in yapmış olduğu analiz sonuçları ile birlikte bu seramiklerin ova dışından geldiği sonucu çıkartılabilir.

Yukarıova'da kesintisiz bir seramik üretiminin görülmesi Hellenistik Dönem ortası çukur düz ve dudağı dışı sarkık balık tabaklarının, düz tabanlı balık tabaklarına dönüşmesi Hellenistik balık tabaklarının repertuvardan kalktığını gözlemleyebilmemize yardımcı olmuştur.

Osmaniye seramik buluntuları arasında Dağlık Kilikia kentlerinden biri olan Nagidos ile benzer örneklerinin bulunması ise Dağlık Kilikia ile Yukarıova arasında bir bağlantı olduğunu göstermektedir.

Osmaniye seramiklerinde yapılan karşılaştırmalar ile birlikte belirlenen kronolojik gelişim incelendiğinde en erken tarihli seramiklerin MÖ 4. yüzyıla, en geç döneme tarihli seramiklerin MS 2. yüzyıla tarihlenen Doğu Sigillata A seramikleri olduğu görülmektedir.

Yukarıova'da kazısı yapılmış ve seramik üretiminin varlığı tespit edilmiş olan Tatarlı, Kinet, Sirkeli ve Tarsus – Gözlükule höyükleri dışında Osmaniye'de Toprakkale İlçesi'nde, Toprakkale Kalesi'nde seramik fırın gereci ve fırın tespiti yapılmıştır<sup>4</sup>. Tez kapsamında incelemeye alınmış olan Toprakkale Kale Sigillata seramiklerinin yoğunluğu bu seramiklerin büyük olasılıkla Toprakkale'de üretildiğini düşündürmektedir.

Tez çalışmasında incelemeye alınmış olan 524 adet seramik üzerine yapılmış bu çalışma sonucunda elde edilen verilerin sağlamasının alınabilmesi için, Domuzdamı seramikleri üzerine yapılan XRD analizleri gibi bu malzemeler üzerine de Arkeometrik analizlerinin yapılması önem arz etmektedir.

---

<sup>4</sup> Tülek'in Toprakkale'de tespit ettiği seramikler ve seramik fırınları yayına hazırlanmaktadır. Yayın öncesi bilgiyi paylaştığı için teşekkür ederiz.

## KAYNAKÇA

### 1. Kitaplar

#### Antik Kitaplar

Strabon (2000). Antik Anadolu Coğrafyası (Geographika XII-XIII- XIV) (çev.) Adana Pekman. İstanbul: Arkeoloji ve Sanat Yayınları.

#### Modern Kitaplar

Berlin, A., Kathleen Warner Slane (1997). Tel Anafa II-i, The Hellenistic and Roman Pottery, The Plain Wares, The Fine Wares. Journal of Roman Archaeology. Ann Arbor, MI.

Christensen, A.P., Charlotte Friis Johansen (1971). Hama: Fouilles et Recherches De La Fondation Carlsberg 1931-1938, III.2: Les Poteries Hellénistiques et les Terres Sigillées Orientales. Copenhague.

Durugönül, Serra (2007). Dağlık Kilikia'da Bir Antik Kent Kazısının Sonuçları Nagidos. Suna-İnan Kıraç Akdeniz Medeniyetleri Araştırma Enstitüsü.

Dragendorff, Hans (1895). Terra Sigillata Ein Beitrag zur Geschichte der griechischen und Römischen Keramik. Bonn Universitäts – Buchdruckerei von Carl Georgi.

Hayes, John W. (2008). The Atheian Agora: Roman Pottery Fine – Ware Imports Volume XXXII. The American School of Classical Studies at Athens Princeton, New Jersey.

Hayes, John W. (1991). Paphos Volume III The Hellenistic and Roman Pottery. Cyprus: Imprinta LTD.

Hayes, John W. (1985). “Sigillate Orientali” Şu kitapta: Giovanni Pugliese Carratelli. Atlante delle Forme Ceramiche II: Ceramica Fine Romana nel Bacino Mediterraneo (Tarda Ellenismo e Primo Imperio). Roma: Istituto Poligrafico e Zecca Dello Stato, 1 – 95.

Hild, Friedrich, Hansgerd Hellenkemper (1990). Tabula Imperii Byzantini Band 5 Kilikien und Isaurien. Wien: Verlag Der Österreichischen Akademie Der Wissenschaften.

Jones, Frances Follin (1950). “The Pottery ” Şu kitapta: Ed. Hetty Golman. Excavations at Gözlü Kule, Tarsus Volume I. New Jersey: Princeton, s. 149 – 296.

Kenyon, Kathleen M., Grace M. Crowfoot (1957). "Pottery: Hellenistic and Later" Şu kitapta: Haz./Ed. J.W. Crowfoot, G.M. Crowfoot, K.M. Kenyon. The Objects from Samaria. London: Palestine Exploration Fund, 217-361.

Langlois, Victor (1861). Voyage Dans La Cilicie et Dans Les Montagnes Du Taurus Exécute pendant les années 1852 – 1853. Paris: Librairie de L’Institut, de la Bibliothèque Impériale et du Sénat, Des Sociétés Asiatiques de Paris et de Londres, Rue du Cloître Saint-Benoit (Rue Fontanes), 7, Prés le Musée de Cluny.

- Langlois, Victor (1854). *Inscriptions Grecques, Romaines, Byzantines et Arméniennes de la Cilicie*. Paris: A. Leleux, Libraire Editeur de la Archéologique.
- Loeschcke, Siegfried (1912). “Die Arbeiten zu Pergamon 1910-1911, Sigillata-Töpfereien in Tschandarli” Şu kitapta: Ed.Theodor Wiegand. *Mitteilungen Des Kaiserlich Deutschen Archäologischen Instituts Athenische Abteilung Band XXXVII*. 344 – 407.
- Meyer – Schlichtmann, Carsten (1988). *Die Pergamenische Sigillata aus der Stadtgrabung von Pergamon*. Berlin: Deutsches Archaologisches Institut.
- Novák, M., Ekin Kozal, Deniz Yaşın (2019). *Sirkeli Höyük Ein Urbanes Zentrum am Puruna-Pyramos im Ebenen Kilikien Vorbericht der Schweizerisch-Türkischen Ausgrabungen 2006-2015*. Wiesbaden: Harrassowitz Verlag.
- Ökse, A. Tuba (2002). *Arkeolojik Çalışmalarda Seramik Değerlendirme Yöntemleri*. İstanbul: Arkeoloji ve Sanat Yayınları.
- Ökse, A.Tuba (1999). *Önasya Arkeolojisi Seramik Terimleri*. İstanbul: Arkeoloji ve Sanat Yayınları.
- Pucci, Giuseppe (1985). “Terra Sigillata Italica” Şu kitapta: Giovanni Pugliese Carratelli. *Atlante delle Forme Ceramiche II: Ceramica Fine Romana nel Bacino Mediterraneo (Tarda Ellenismo e Primo Imperio)*. Roma: Istituto Poligrafico e Zecca Dello Stato, 361 – 406.
- Rosenthal, Renate (1978). “The Roman and Byzantine Pottery.” Şu kitapta: Ephraim Stern. *Excavations At Tel Mevorakh (1973 – 1976) Part one: from the Iron age to The Roman Period*. 14 – 19.
- Robinson, Henry S. (1959). *The Athenian Agora Volume V Pottery of The Roman Period Chronology*. New Jersey: The American School of Classical Studies at Athens Princeton.
- Rotroff, Susan I. (1997). *The Athenian Agora, Hellenistic Pottery Athenian and Imported Wheelmade Table Ware and Related Material*. New Jersey: The American School of Classical Studies at Athens Princeton.
- Schäfer, Jörg (1996). *Hellenistische Seramik aus Pergamon*. Berlin: Walter de Gruyter&Co.
- Şenyurt, S. Yücel, Atakan Akçay, Yalçın Kamış (2006). *Bakü-Tiflis-Ceyhan Ham Petrol Boru Hattı Projesi Arkeolojik Kurtarma Kazıları Yayınları: 1 Yüceören Doğu Kilikya’da Bir Hellenistik-Roma Nekropolü*. Ankara: Gazi Üniversitesi Arkeolojik Çevre Değerleri Araştırma Merkezi.
- Texier, Charles (1862). *Asie Mineure; Description Géographique, Historique et Archéologique des Provinces et des Villes de la Chersonnèse d’Asie*. Paris: Typographie de Firmin Didot Frères, Fils et C., Editeurs de L’Institut de France.
- Waagé, Frederick O. (1948). “Hellenistic and Roman Tableware of North Syria” Şu kitapta: Frederick O. Waagé. *Antioch on the Orantes. IV. Part one. Ceramics Islamic Coins*. Princeton University Press. 1 – 61.

## 2. Makaleler, Bildiriler, Diğer Basılı Yayınlar

- Ahrens, Alexander (2014). "John Garstang at Sirkeli Höyük, Cilician Plain, in 1936-1937. Old Photographs and New Evidence from the Renewed Excavations" *Anatolica*, sayı XL, 47-60.
- Ahrens, A., Ekin Kozal, Chirtoph Kümmel vd (2008). "Sirkeli Höyük – Kulturkontakte in Kilikien Vorbericht über die Kampagnen 2006 und 2007 der deutsch – türkischen Mission". *ISMITT*, 58, s. 67 - 107.
- Alkım, U. Bahadır (1959). "Güney-Batı Antitoros Bölgesinde Eski Bir Yol Şebekesi." *Türk Tarih Kurumu Belleten*, sayı 89, 59-76.
- Alkım, U. Bahadır (1952). "Domuztepe Kazılarının Arkeolojik Sonuçları." *Belleten Türk Tarih Kurumu*, cilt 16, sayı 62, 225-237.
- Alkım, U. Bahadır (1948a). "Karatepe Kazısı" *Belleten Türk Tarih Kurumu*, cilt 12, sayı 45, 241-248.
- Alkım, U. Bahadır (1948b). "Karatepe Kazısının Arkeolojik Sonuçları" *Belleten Türk Tarih Kurumu*, cilt 12, sayı 47, 533-547.
- Bell, Getrude Lowthian (1907). "Notes on a Journey Through Cilicia and Lycaonia." *Revue Archéologique, Quatrième Série, T. 9*, 18-30.
- Bell, Getrude Lowthian (1906a). "Notes on a Journey Through Cilicia and Lycaonia." *Revue Archéologique, Quatrième Série, T. 7*, 1-29.
- Bell, Getrude Lowthian (1906b). "Notes on a Journey Through Cilicia and Lycaonia (Second Article)." *Revue Archéologique, Quatrième Série, T. 7*, 385-414.
- Bell, Getrude Lowthian (1906c). "Notes on a Journey Through Cilicia and Lycaonia (Third Article)." *Revue Archéologique, Quatrième Série, T. 8*, 7-36.
- Bell, Getrude Lowthian (1906d). "Notes on a Journey Through Cilicia and Lycaonia (Fourth Article)." *Revue Archéologique, Quatrième Série, T. 8*, 225-252.
- Bent, James Theodore (1890). "Recent Discoveries in Eastern Cilicia." *The Journal of Hellenistic Studies*, sayı 11, 231-235.
- Bilir, Ahmet (2014). *Roma Dönemi Doğu Akdeniz Ticaretinde Kıyı Kilikya Bölgesi'nin Yeri ve Önemi. Doktora Tezi. Selçuk Üniversitesi Sosyal Bilimler Enstitüsü, Konya.*
- Çambel, Halet (1984). "Domuztepe: Son Araştırmalar Işığında Yeni Bir Değerlendirme" *Anadolu Araştırmaları*, cilt 0, sayı 10, 31-50.
- Çobanlı, Zehra (1996). "Terra Sigillata" *Anadolu Sanat, Anadolu Üniversitesi Yayını*, sayı 5, 58-68.
- Darga, A. Muhibbe (1986). "Karatepe – Azatiwattaya Kalesinin Çanak Çömlek Buluntuları." *Anadolu araştırmaları*, sayı 10, 371-400.
- Durugönül, S., Murat Durukan, Ümit Aydınöğlü (1999). "1998 Yılı Nagidos (Bozyazı) Kazı Çalışmaları". 21. Kazı Sonuçları Toplantısı, cilt 2: 283-292.

- Dragendorff, Hans (1897). “Zur Terrasigillataindustrie in Griechenland, Kleinasien, Südrussland und Aegypten” Bonner Jahrbücher: Jahrbücher des Vereins von Altertumsfreunden im Rheinlande, sayı 101, 140-152.
- Ehringhaus, Horst (1998). “Grabung Am Sirkeli Höyük 1997.” XX. Kazı Sonuçları Toplantısı, cilt 1, 383-397.
- Girginer, K.S., Özlem Oyman-Girginer, M. Furkan Tufan vd (2017). “2016 Yılı Tatarlı Höyük Kazısı”. 39. Kazı Sonuçları Toplantısı, cilt 2: 229-241.
- Goldman, Hetty (1935). “Preliminary Expedition to Cilicia, 1934, and Excavations at Gözlü Kule, Tarsus, 1935.” American Journal of Archaeology, sayı 39, No 4, 526 – 549.
- Heberdey, Rudolf (1906). “Kleinfunde von Demselben” Şu kitapta: Ed. Österreichischen Archaeologischen Institute. Forschungen in Ephesos Band 1. 167-180.
- Hodos, T., Carl Knappett, Vassilis Kilikoglou (2005). “Middle and Late Iron Age Painted Ceramics from Kinet Höyük: Macro, Micro and Elemental Analyses” Anatolian Studies, sayı 55: 61-87.
- Hrouda, Barthel (1998). “Ergebnisse Der Ausgrabung Auf Derm Sirkeli Höyük Herbst 1996.” XIX. Kazı Sonuçları Toplantısı, cilt 1, 467-482.
- Hrouda, Barthel (1996). “Vorläufiger Bericht Über Die Ausgrabungsergebnisse Auf Derm Sirkeli Höyük/Südtürkei Von 1992-1995.” XVIII. Kazı Sonuçları Toplantısı, cilt 1, 291-311.
- Kaplan, Aytül (2017). “Yukarı Seyhan Havzası – Yukarı Ceyhan Havzası Bağlantılarını Sağlayan Antik Yol Güzergâhının Merkezi: Almadere (Elmedere) Geçidi” Türk Tarih Kurumu Belleten, sayı 292, 703-714.
- Koşay, Hamit Z. (1968). “Kilikya Tarihi” Türk Tarih Kurumu Belleten, cilt 32, sayı 126, 297 – 299.
- Körsulu, Hatice (2008). “Hellenistik Dönemde Doğu Akdeniz’de Seramik Üretimi Üzerine Yeni Bir Öneri: Nagidos.” OLBA dergisi, sayı XVI, 95-108.
- Lund, John (2005). “An Economy of Consumption: The Eastern Sigillata A Industry in The Late Hellenistic Period.” Şu kitapta: Ed. Zofia H. Archibald, John K. Davies, Vincent Gabrielsen. In Making Moving, and Managing: The New World of Ancient Economies, 323-31 BC. Oxford: Oxbow Books, 233 – 252.
- Lund, John (2003). “Eastern Sigillata B: A Ceramic Fine Ware Industry in The Political and Commercial Landscape of The Eastern Mediterranean” Ed.Catherine Abadie Reynal. Varia Anatolica XV, Les Céramiques en Anatolie Aux Epoques Hellenistique et Romaine Arces de la Table ronde d’istanbul 23-24 mai 1996. İstanbul: Institut Français d’Etudes Anatoliennes, 125 – 136.
- Marzec, E., Evangelia Kiriati, Noémi S. Müller vd (2019). “An Integrated Typological, Technological and Provenance Investigation of Late Hellenistic Colour-Coated Pottery from Nea Paphos, Cyprus” Archaeological and Anthropological Sciences, sayı 11, 4103-4122.

- Marzec, E., Evangelia Kiriati, Noémi S. Müller vd (2018). “ The Provenance and Technology of a Group of Hellenistic Colour-Coated Ware Pottery from the Excavations at Nea Paphos on Cyprus” . Journal of Archaeological Science: Reports, sayı 21: 1035 – 1043.
- Mirti, P., Lorenzo Appolonia, Antonella Casoli (1999). “Technological Features of Roman Terra Sigillata from Gallic and Italian Centres of Production”. Journal of Archaeological Science, sayı 26: 1427-1435.
- Novák, M., Ekin Kozal, Christoph Kummel vd (2008). “2006 – 2007 Yıllarında Sirkeli Höyük’te (Adana-Ceyhan) Yapılan Türk-Alman Kazıları”. 30. Kazı Sonuçları Toplantısı, cilt 3: 297-310.
- Özyar, A., Elif Ünlü, Türkan Pilavcı vd (2015). “Tarsus – Gözlükule 2014 Yılı Kazısı”. 37. Kazı Sonuçları Toplantısı, cilt 1: 551-562.
- Papuci-Wladyka, Ewdoksia (1995). “Nea Paphos, Cyprus The Hellenistic Pottery form the Polish Excavations (1965 – 1993)” Studies in Ancient Art and Civilization, sayı 7, s. 65-78.
- Rotroff, Susan I.(1991). “ Attic West Slope Vase Painting”, Şu kitapta: Hesperia Vol. 60. American School of Classical Studies at Athens, s. 59-102.
- Sayar, Mustafa H (1994a). “Antik Kilikya’da Şehirleşme” Ed. XII. Türk Tarih Kongresi (12 – 16 Eylül 1994) Cilt 1. Ankara: 193 – 216.
- Sayar, Mustafa H. (1994b). “Kilikya’da Epigrafi ve Tarihi Coğrafya Araştırmaları 1993” XII. Araştırma Sonuçları Toplantısı, 39 – 60.
- Seton-Williams, M. V.(1954). “Cilician Survey”, Anatolian Studies, sayı 4, s. 121-173.
- Sevin, V., Isabella Caneva (1994). “1993 Yılı Mersin/Yumuktepe Kazıları.” XVI. Kazı Toplantı Sonuçları, cilt 1: 27 – 36.
- Sciau, P., Corinne Sanchez, Elisabette Gliozzo (2020). “Ceramic Technology: How to Characterize Terra Sigillata Ware”. Archaeological and Anthropological Sciences, sayı 12: 2 – 22.
- Schneider, Gerwulf (1995). “Roman Red and Black Pottery from NE-Syria and Jordan First Result of Chemical Analysis”. (Ed.) Henryk Meyza, Jolanta Mlynarczyk. “Hellenistic and Roman Pottery in the Eastern Mediterranean – Advances in Scientific Studies” Acts of the Nieborów Pottery Workshop. Warsaw: Research Centre for Mediterranean Archaeology Polish Academy of Sciences: 415-422.
- Şahin, İbrahim Fevzi (2011). “ Belen Geçidi’nde Coğrafi Gözlemler” Doğu Coğrafya Dergisi, , sayı 17, Cilt 12, 65-86.
- Şahin, Reyhan (2014). “ Karataş Burnu Yüzey Araştırmasında Bulunan Hellenistik ve Roma Dönemi Keramikleri” TÜBA-AR, sayı 17: 143 – 161.
- Tekocak, Mehmet (2019). “Stratonikeia Kazılarında Bulunan Kırmızı Astarlı Seramikler.” Şu kitapta: Haz./Ed Bilal Söğüt. Mimari, Heykel ve Küçük Buluntu Araştırmaları, Stratonikeia Çalışmaları 4. İstanbul: Ege Yayınları, 85-122.
- Tülek, Füsün (2021). “Bir Anazarbos Sikkesi Işığında Kentin Tarihi Üzerine Düşünceler.” Şu kitapta: Haz/Ed F. Fatih Gülşen. Anazarbos&Anavarza. Ankara: Akademisyen Kitapevi, 31-40.

- Tülek, Füsun (2020). "Osmaniye-Domuzdamı Kalesinde Bulunmuş Terra Sigillata Seramikler" şu kitapta: Haz/Ed. Serdar Girginer. Mors Immatura Amanosların Gölgesinde Hayriye Akıl Anısına. İstanbul: Ege Yayınları, 1-24.
- Tülek, Füsun (2019). "Northeastern Harbors of the Mediterranean Sea on the Cilician Coast and Gulf of Issikos". (Ed.) Vasıf Şahoğlu, Müge Şevketoğlu, Yiğit H. Erbil. Connecting Cültüres Trade and Interconnections in the Ancient Near East from the Beginning until the End of the Roman Period. Ankara: Ankara Üniversitesi Basımevi: 413 – 424.
- Tülek, Füsun (2012). "Osmaniye Arkeolojik Varlıklar Envanteri 2010 – 2013 Yılları Çalışmaları". TÜBA – KED, sayı 10, s. 31 – 59.
- Tülek, Füsun (2007). "Osmaniye Arkeolojik Kültür Varlıkları Envanter Çalışması 2006." TÜBA Kültür Envanteri Dergisi, sayı 6, 63-76.
- Uğurlu, Elif (1999). "Batı Yamacı Seramiği", Anadolu Sanat Dergisi, sayı 10, s. 145-162.
- Ünal, Ahmet (2006a). "Eski Çağlarda Çukurova'nın Tarihi Coğrafyası ve Kizzuwatna (Adana) Krallığı'nın Siyasi Tarihi" Çukurova Üniversitesi Sosyal Bilimler Enstitüsü Dergisi, cilt 15, sayı 3, 15-44.
- Ünal, Ahmet (2006b). "Hitit İmparatorluğu'nun Yıkılışından Bizans Dönemi'nin Sonuna Kadar Adana ve Çukurova Tarihi" Çukurova Üniversitesi Sosyal Bilimler Enstitüsü Dergisi, cilt 15, sayı 3, 67-102
- Vandeput, L., Veli Köse (2009). "Pisidia Survey Project: Survey in the Territorium of Pednelissos". 27. Araştırma Sonuçları Toplantısı, cilt 2: 179-194.
- Waelkens, M., Selçuk Başer, Roland Degeest vd (1990). "Sagalassos 1989: The Rescue Excavation in the Potter's Quarter and the Sagalassos Ware". XII. Kazı Sonuçları Toplantısı, cilt 2: 119-154.
- Willet, R., Jerome Pobleme (2015). "The Scale of Sagalassos Red Slip Ware Production – Reconstructions of Local Need and Production Output of Roman Imperial Tableware". ADALYA, sayı 18, 133 - 157.
- Zoroğlu, L. (2003). "Doğu Sigillataların İmalat Yerleri ve Dağılımı Sorunu", Ed.Catherine Abadie Reynal. Varia Anatolica XV, Les Céramiques en Anatolie Aux Epoques Hellenistique et Romaine Arces de la Table ronde d'İstanbul 23- 24 mai 1996. İstanbul: Institut Français d'Etudes Anatoliennes, 121-123.
- Zahn, R. (1904). "Thongeschirr", şu kitapta: Ed. Priene Ergebnisse der Ausgrabungen und Untersuchungen in den Jahren 1895 – 1898. Berlin: Geog Relmer.

### **3. Elektronik Kaynaklar**

<https://www.levantineceramics.org/vessels/17893-kt17162-1/> 20.11.2021

[https://commons.wikimedia.org/wiki/File:Cilicia\\_Map\\_by\\_Heinrich\\_Kiepert.png/](https://commons.wikimedia.org/wiki/File:Cilicia_Map_by_Heinrich_Kiepert.png/)

04.01.2022

## EKLER

## KATALOG

### Kat. 1.

Toprakkale – 300 – 2012

Çap : ?

Hamur : **TİP 1 – B12:** orta sertlikte hamur sıkı dokulu, bol kireç, seyrek taşçık katkı ve ince yatay kırıklıdır.

Hamur renk : 5 YR 5/4 reddish Brown

Astar renk : dış: 7/5 YR 3/3 dark brown/ iç: 5 YR 2.5/1 black

Tanım : Siyah sırlı, içe evrik ağız orta sertlikte pişmiştir. % 3 korunmuştur.

Form : Skyphos

Dönem : MÖ 3. yüzyıl – MÖ 2. yüzyıl

Kaynak : Jones, 1950: fig. 181, 82; Christensen ve Johansen, 1971: Fig. 8, 80;

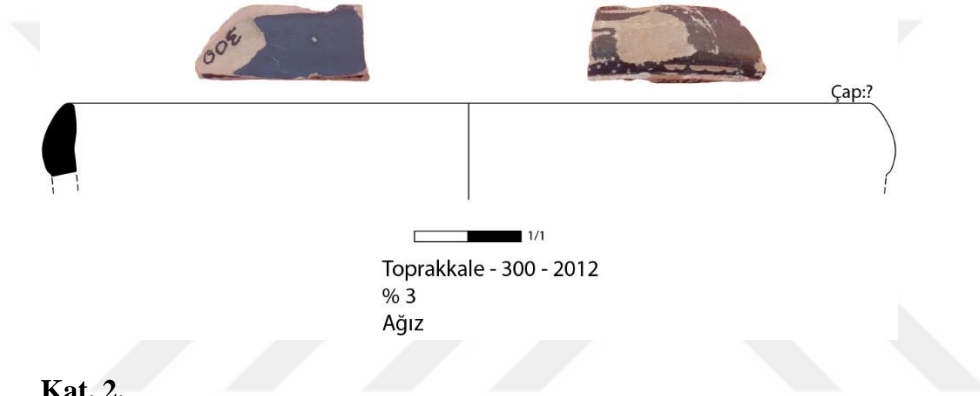

### Kat. 2.

Mustafalı Höyük – Doğu – 07 – 2006

Çap : 24 cm

Hamur : **TİP 1 – B5:** Orta sertlikte hamur dokusu kireç, şamot katkı ve gözeneklidir.

Hamur renk : 10 YR 8/3 very pale brown

Astar renk : 7.5 YR 4/4 brown

Tanım : ağız kısmı siyah, gövde kısmı kahverengi astarlı, siyah bant bezemeli ağız parçasının % 6,5 korunmuştur.

Form : Tabak/ Kâse

Dönem : MÖ 2. yüzyıl

Kaynak : Kenyon ve Crowfoot, 1957: fig. 51, 7; Christensen ve Johansen, 1971: fig. 7, 43;

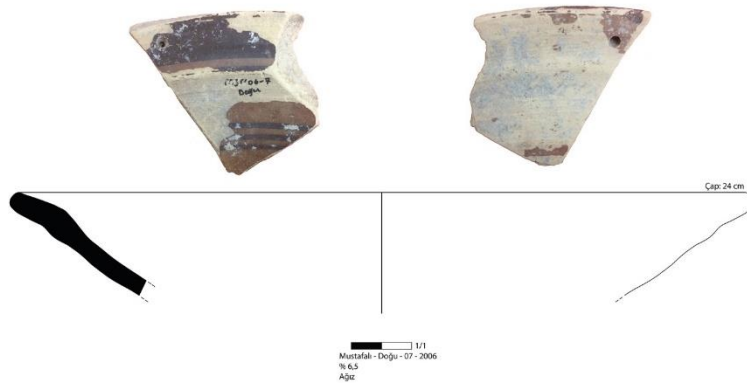

### Kat. 3.

Kırmıtlı Höyük – Genel – 22 – 2006

Çap : 15 cm

Hamur : **TİP 1 – B:** Orta sertlikte hamur, sıkı dokulu, ince taşçık ve kireç katkılı, ince gözeneklidir.

Hamur renk : 5 YR 7/4 pink

Astar renk : 10 R 4/4 weak red

Tanım : Kâse

Form : Ağız

Dönem : MÖ 2. yüzyıl – MÖ 1. yüzyıl

Kaynak : Meyer-Schlichman, 1988: Fig. 9, 58.B3;

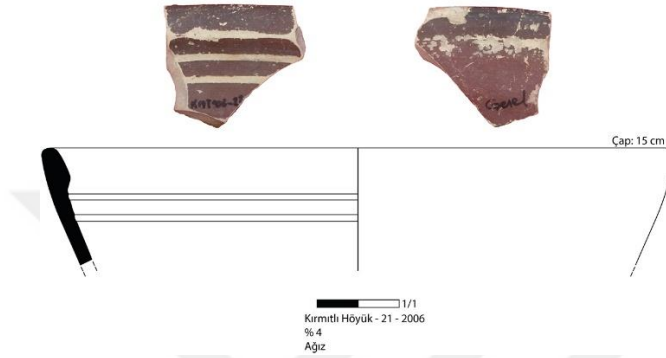

### Kat. 4.

Telkovan Höyük – KKÇ – 13 – 2005

Çap : 13 cm

Hamur : **TİP 1 – B12:** orta sertlikte hamur sıkı dokulu, bol kireç, seyrek taşçık katkılı ve ince yatay kırıklıdır.

Hamur renk : 10 YR 8/3 very pale brown

Astar renk : 10 YR 2/1 black

Tanım : % 3,8 korunmuştur.

Form : Kâse

Dönem : MÖ 3. yüzyıl – MÖ 2. yüzyıl

Kaynak : Waagé, 1948: fig. 2, 55d; res. 3, 7-11; Jones, 1950: fig. 125 - 181, 114;

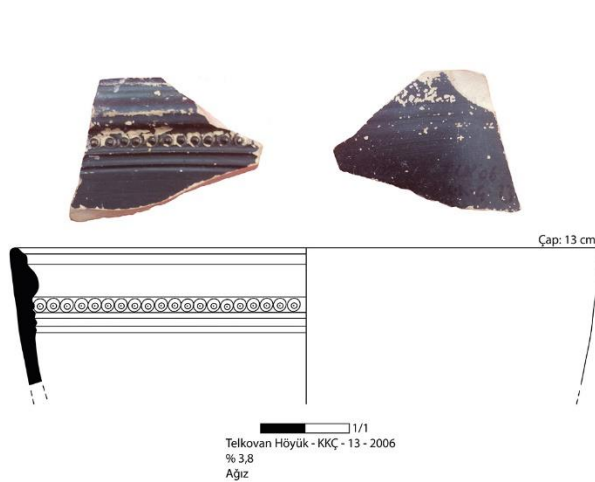

### Kat. 5.

Kamışlı Höyük – Batı – 02 – 2005

Çap : -

Hamur : **TİP 1 – B12:** orta sertlikte hamur sıkı dokulu, bol kireç, seyrek taşçık katkı ve ince yatay kırıklıdır.

Hamur renk : 7.5 YR 6/4 light Brown

Astar renk : 10 YR 2/1 black

Tanım : Siyah parlak astarlı, palmet desenli gövde parçası % 5 korunmuştur.

Form : Gövde

Dönem :

Kaynak : Kenyon ve Crowfoot, 1957: fig. 52, 1-39;



### Kat. 6.

Kara Höyük – Genel – 03 – 2006

Çap : -

Hamur : **TİP 1 – B12:** Orta sertlikte hamur sıkı dokulu, bol kireç, seyrek taşçık katkı ve ince yatay kırıklıdır

Hamur renk : 5 YR 6/6 reddish yellow

Astar renk : iç: 2.5 YR 4/8 red / dış: 10 YR 2/1 black

Tanım : % 3,6 korunmuştur.

Form : Gövde

Dönem : MÖ 3. yüzyıl

Kaynak : Waagé, 1948: res. 8, 27; Jones, 1950: fig. 125, 117;

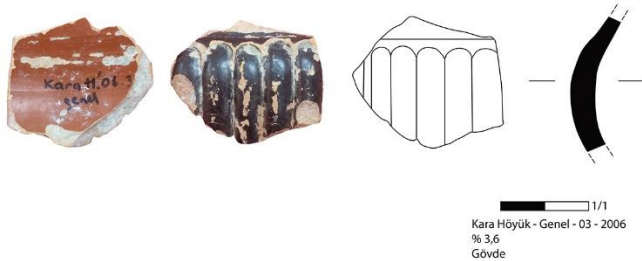

**Kat. 7.**

Kamışlı Höyük – 14 – 2005

Çap : -

Hamur : **TİP 1 – B12:** Orta sertlikte hamur sıkı dokulu, bol kireç, seyrek taşcık katkılı ve ince yatay kırıklıdır.

Hamur renk : 7.5 YR 6/6 reddish yellow

Astar renk : 10 YR 2/1 black

Tanım : Siyah parlak astarlı gövde parçası muhtemel bir testi parçasının boyun kısmı % 3,6 korunmuştur.

Form : Gövde amorf parça

Dönem :

Kaynak : Benzeri örneği bulunamamıştır.

**Kat. 8.**

Aygır Höyük – Güney – 16 - 2006

Çap : -

Hamur : **TİP 1 – B12:** Orta sertlikte hamur sıkı dokulu, bol kireç, seyrek taşcık katkılı ve ince yatay kırıklıdır.

Hamur renk : 5 YR 6/6 reddish yellow

Astar renk : 10 YR 2/1 black

Tanım : % 10,5 korunmuştur.

Form : Gövde

Dönem : MÖ 4. yüzyıl – MÖ 3. yüzyıl

Kaynak : Waagé, 1948: fig. 10f - 17p;



### Kat. 9.

Domuzdamı – 27 – 2008

Çap : 4 cm

Hamur : **TİP 5:** Sert dokulu hamur, ince taşcık ile seyrek kireç katkılı ve gözeneklidir.

Hamur renk : 7.5YR 8/6 reddish yellow

Astar renk : iç: 2.5 YR 4/4 reddish yellow / dış: 10R 4/8 red

Tanım : Düz dip parçasının kaidenin dış kısmı yivlidir. İçte ve dışta kırmızı ve kahverengi yarı mat astarlı seramikte akıtma izleri görülmektedir. Dibin iç kısmı sarmaşık bezeme ile süslenmiştir.

Form : Batı Yamacı Stili Dip

Dönem : MÖ 3. yüzyıl

Kaynak : Waagé, 1948: res. 3, 12-14, fig. 2, 55h; Jones, 1950: fig. 124, 99-103;

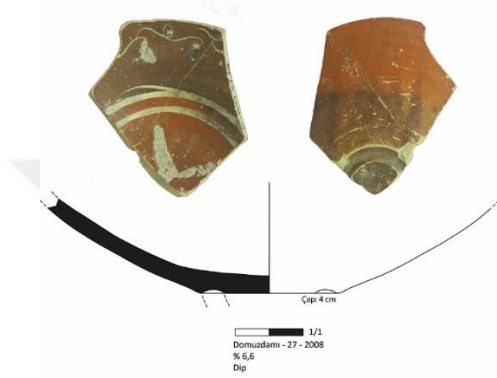

### Kat. 10.

Kırmıtlı Höyük – Doğu – 02 – 2005

Çap : 18 cm

Hamur : **TİP 1 – B:** Orta sertlikte hamur, sıkı dokulu, ince taşcık ve kireç katkılı, ince gözeneklidir.

Hamur renk : 5 YR 6/6 reddish yellow

Astar renk : 7.5 YR 2.5/1 black

Tanım : Dışa devrik dudaklı konik gövdeli ve siyah yarı mat astarlı tabağın % 7,5 korunmuştur.

Form : Dışa devrik dudaklı tabak, Balık tabağı

Dönem : MÖ 4. yüzyıl sonu – MÖ 3. yüzyıl sonu

Kaynak : Waagé, 1948: fig. 1, 10 f; Jones, 1950: fig. 178, A; Şahin, 2014: res. 4, 16-17; Christensen ve Johansen, 1971: fig. I, 10;

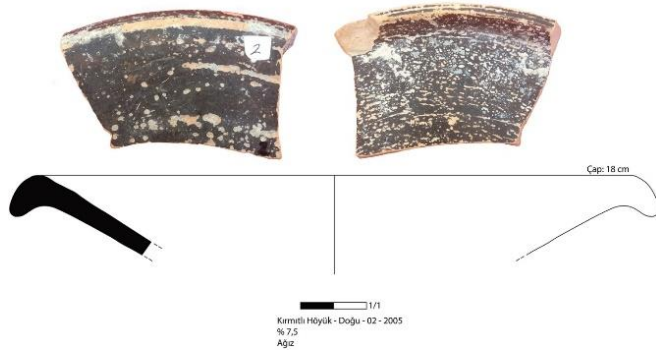

### Kat. 11.

Domuzdamı – 23 – 2008

Çap : 12,4 cm

Hamur : **TİP 1 – B4**: Orta sertlikte hamur, mika, taşcık ve kireç katkılıdır.

Hamur renk : 10YR 8/3 very pale brown

Astar renk : 5YR 4/3 reddish Brown, dış: 7.5 YR 8/4 pink

Tanım : Dışa devrik yuvarlak dudaklı tabağın astarında akıtma kullanılmıştır. % 4,5'i korunmuş olan tabak konik gövdelidir.

Form : Dışa devrik dudaklı tabak, Balık Tabağı

Dönem : MÖ 3. yüzyıl ortaları – MÖ 2. yüzyıl

Kaynak : Jones, 1950: fig.178, 26; Şahin, 2014: res. 5, 16; Schäfer, 1968: fig. 3, C7; Hayes, 1985: fig. 1, 1-2;

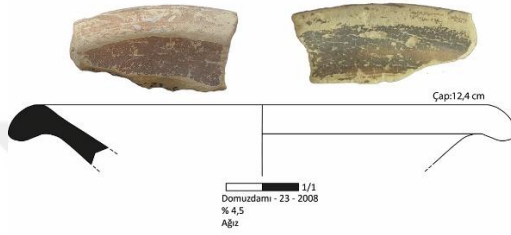

### Kat. 12.

Domuzdamı – 43 – 2008

Çap : 17 cm

Hamur : **TİP 1 – B1**: Orta sertlikte hamur, mika, taşcık ve seyrek kireç katkılı, gözenekli ve yatay kırıklıdır.

Hamur renk : 5YR 6/8 reddish yellow

Astar renk : 10 R 4/6 red

Tanım : % 5,2 korunmuştur.

Form : Dışa devrik dudaklı tabak, Balık tabağı

Dönem : MÖ 4. yüzyıl sonu – MÖ 2. yüzyıl sonu

Kaynak : Waagé, 1948: fig. 1, 10k; Christensen ve Johansen, 1971: fig. I, 19; Hayes, 1985: fig. 1, 1-2;



### Kat. 13.

Domuzdamı – 08 – 2008

Çap : 14 cm

Hamur : **TİP 2 – A1**: Yumuşak dokulu hamur, ince taşçık, mika, kireç katkılı, gözenekli ve yatay kırıklıdır.

Hamur renk : 2.5 YR 6/8 light red

Astar renk : 2.5 YR 4/8 red

Tanım : % 5 korunmuştur.

Form : Dışa devrik dudaklı tabak, Balık Tabağı

Dönem : MÖ 1. yüzyıl – MS 1. yüzyıl

Kaynak : Christensen ve Johansen, 1971: fig. I, 13; Meyer-Schlichtmann, 1988: 147, fig., 18.304 T27;

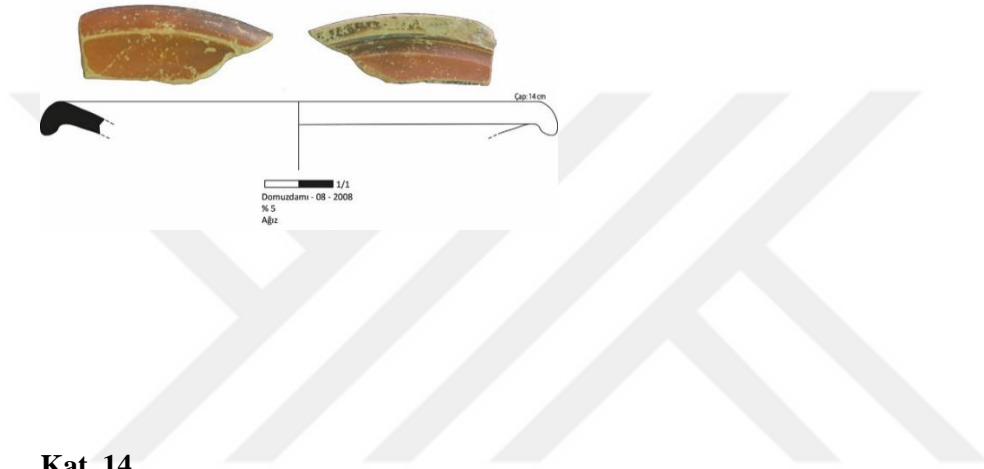

### Kat. 14.

Mağaralı – Güney – 08 – 2006

Çap : 15 cm

Hamur : **TİP 1 – B**: Orta sertlikte hamur, sıkı dokulu, ince taşçık ve kireç katkılı, ince gözeneklidir.

Hamur renk : 5 YR 6/6 reddish yellow

Astar renk : 5 YR 3/2 dark reddish Brown

Tanım : % 3 korunmuştur.

Form : Dışa devrik dudaklı tabak, Balık tabağı

Dönem : MÖ 4. yüzyıl sonu – MÖ 1. yüzyıl sonu

Kaynak : Waagé, 1948: fig. 1, H1; Rotroff, 1997: fig. 51, 717

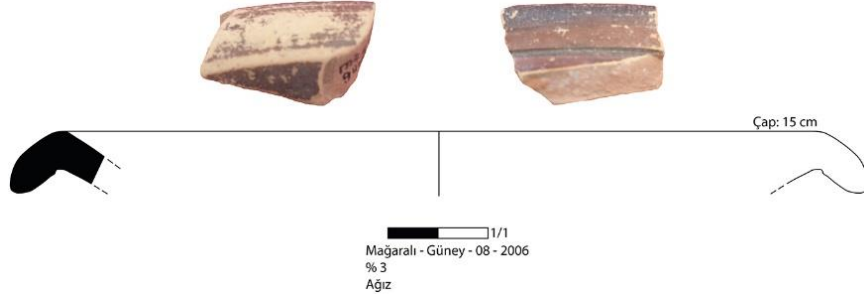

### Kat. 15.

Kırmıtlı Höyük – Doğu – 04 – 2005

Çap : 24 cm

Hamur : **TİP 1 – B:** Orta sertlikte hamur, sıkı dokulu, ince taşçık ve kireç katkılı, ince gözeneklidir.

Hamur renk : 7.5 YR 7/6 reddish yellow

Astar renk : 7.5 YR 3/2 dark Brown

Tanım : % 11 korunmuştur.

Form : Dışa devrik dudaklı tabak, Balık tabağı

Dönem : MÖ 4. yüzyıl sonu – MÖ 1. Yüzyıl

Kaynak : Waagé, 1948: fig. 1, 10p; Berlin ve Slane, 1997: fig. 1, FW4; Christensen ve Johansen, 1971: fig. 1, 8; Papuci-Wladyka, 1995: fig. 6,2; Rotroff, 1997: fig. 51, 728



### Kat. 16.

Vay Vay Tepe – 03 – 2006

Çap : 16 cm

Hamur : **TİP 1 – B1:** Orta sertlikte hamur, mika, taşçık ve seyrek kireç katkılı, gözenekli ve yatay kırıklıdır.

Hamur renk : 7.5 YR 7/4 pink

Astar renk : 10 R 4/6 red

Tanım : % 10,4 korunmuştur.

Form : Dışa devrik dudaklı tabak, Balık tabağı

Dönem : MÖ 4. yüzyıl sonu – MÖ 1. yüzyıl

Kaynak : Waagé, 1948: Fig. I, 10p; Berlin ve Slane, 1997: Fig. I, FW4; Christensen ve Johansen, 1971: Fig. I, 7-8; Papuci-Wladyka, 1995: Fig. 6,2; Rotroff, 1997: fig. 51, 728

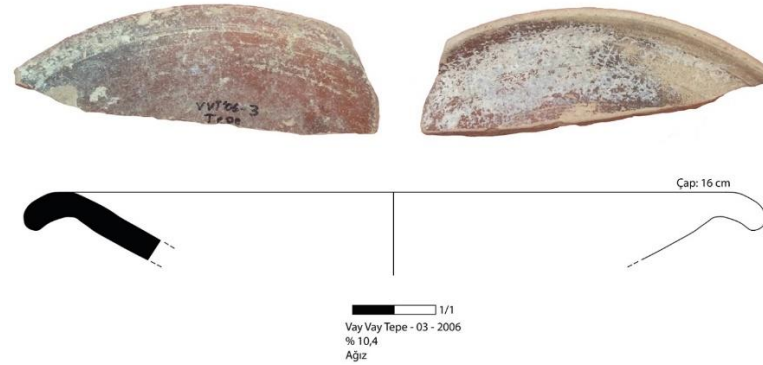

**Kat. 17.**

Domuzdamı – 09 – 2009

Çap : 11 cm

Hamur : **TİP 1 – B4:** Orta sertlikte hamur, mika, taşcık ve kireç katkılıdır.

Hamur renk : 10 YR 8/3 very pale brown

Astar renk : 5YR 6/6 reddish yellow

Tanım : % 7,5 korunmuştur.

Form : Dışa devrik dudaklı tabak, Balık Tabağı

Dönem : MÖ 4. yüzyıl - MÖ 2. yüzyıl

Kaynak : Waagé, 1948: Fig. I, 12a; Şahin, 2014: res. 5, 21; Kenyon ve Crowfoot, 1957: Fig. 55, 6;

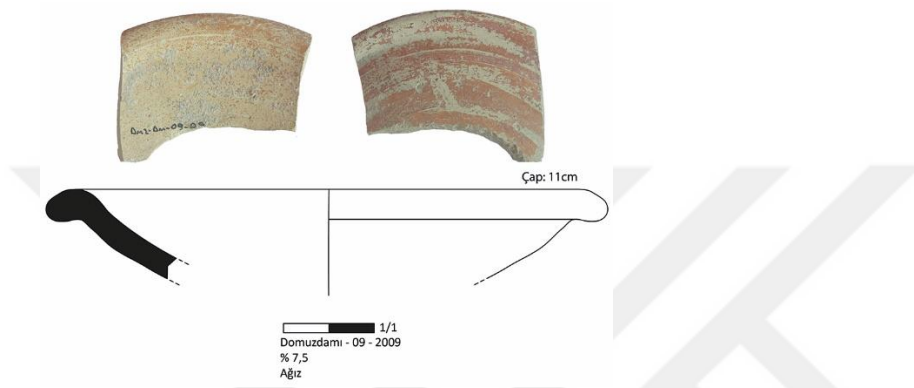
**Kat. 18.**

Menetler Çiftliği – 02 – 2010

Çap : 15 cm

Hamur : **TİP 1 – B6:** Orta sertlikte hamur, taşcık katkılı ve gözeneklidir.

Hamur renk : 7.5 YR 7/6 reddish yellow

Astar renk : 2.5 YR 4/8 red

Tanım : % 2,7 korunmuştur.

Form : Dışa devrik dudaklı tabak, Balık tabağı

Dönem : MÖ 4. yüzyıl - MÖ 2. yüzyıl

Kaynak : Waagé, 1948: Fig. I, 12f;

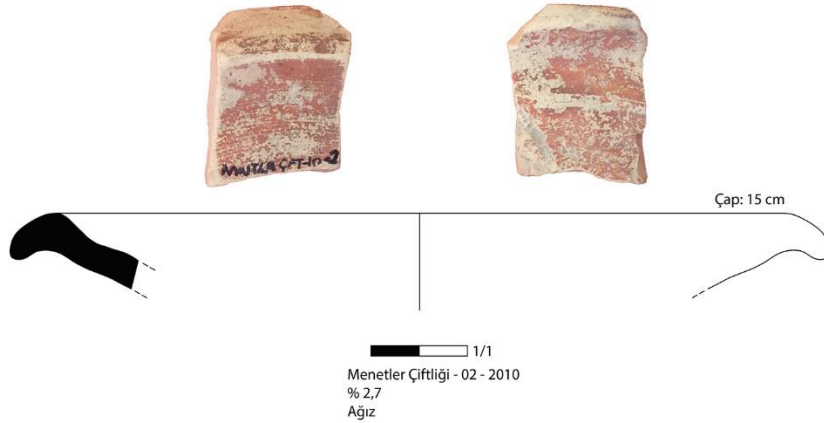

### Kat. 19.

Menetler Çiftliği – 12 – 2010

Çap : 13 cm

Hamur : **TİP 1 – B1**: Orta sertlikte hamur, mika, taşcık ve seyrek kireç katkılı, gözenekli ve yatay kırıklıdır.

Hamur renk : 5 YR 6/6 reddish yellow

Astar renk : iç: 2.5 YR 5/6 red / dış: 5 YR 3/3 dark reddish brown

Tanım : % 5,5 korunmuştur.

Form : Dışa devrik dudaklı tabak, Balık tabağı

Dönem : MÖ 4. yüzyıl - MÖ 2. yüzyıl

Kaynak : Waagé, 1948: Fig. I, 12f;

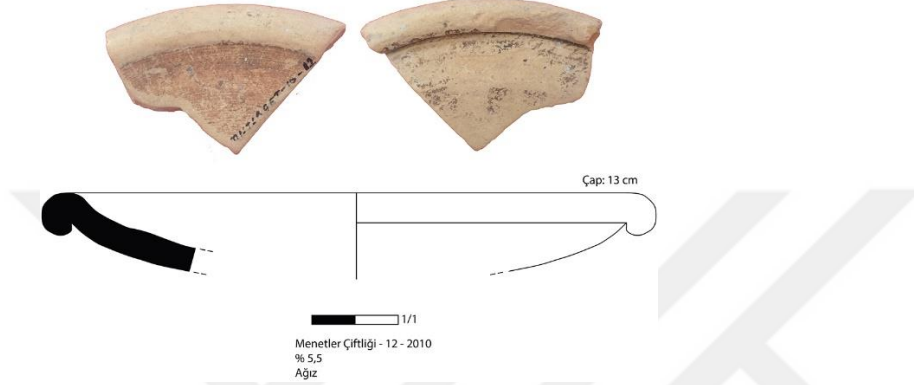

### Kat. 20.

Kırmıtlı Höyük – Doğu – 03 – 2005

Çap : 12 cm

Hamur : **TİP 1 – B1**: Orta sertlikte hamur, mika, taşcık ve seyrek kireç katkılı, gözenekli ve yatay kırıklıdır.

Hamur renk : 7.5 YR 7/6 reddish yellow

Astar renk : 10 R 4/6 red

Tanım : % 7,3 korunmuştur.

Form : Dışa devrik dudaklı tabak, Balık tabağı

Dönem : MÖ 4. yüzyıl - MÖ 2. yüzyıl

Kaynak : Waagé, 1948: Fig. I, 15f-k;

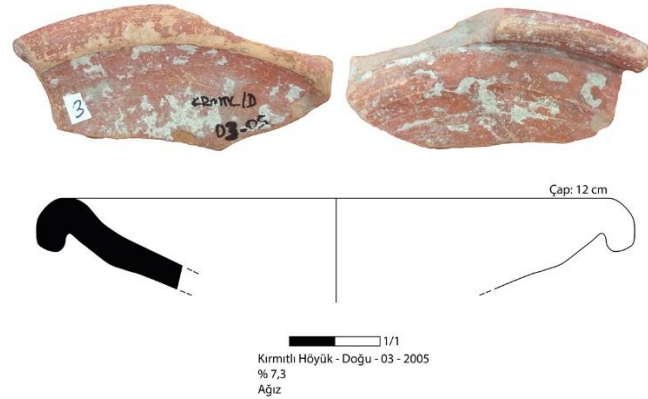

### Kat. 21.

Kırmıtlı Höyük – Genel - 19 – 2006

Çap : 14 cm

Hamur : **TİP 1 – B11:** Orta sertlikte hamur, ince taşcık ve kireç katkılıdır.

Hamur renk : 10 YR 7/4 very pale Brown

Astar renk : 7.5 YR 4/3 brown

Tanım : % 5,8 korunmuştur.

Form : Dışa devrik dudaklı tabak, Balık tabağı

Dönem : MÖ 4. yüzyıl - MÖ 2. yüzyıl

Kaynak : Waagé, 1948: Fig. I, 15a;

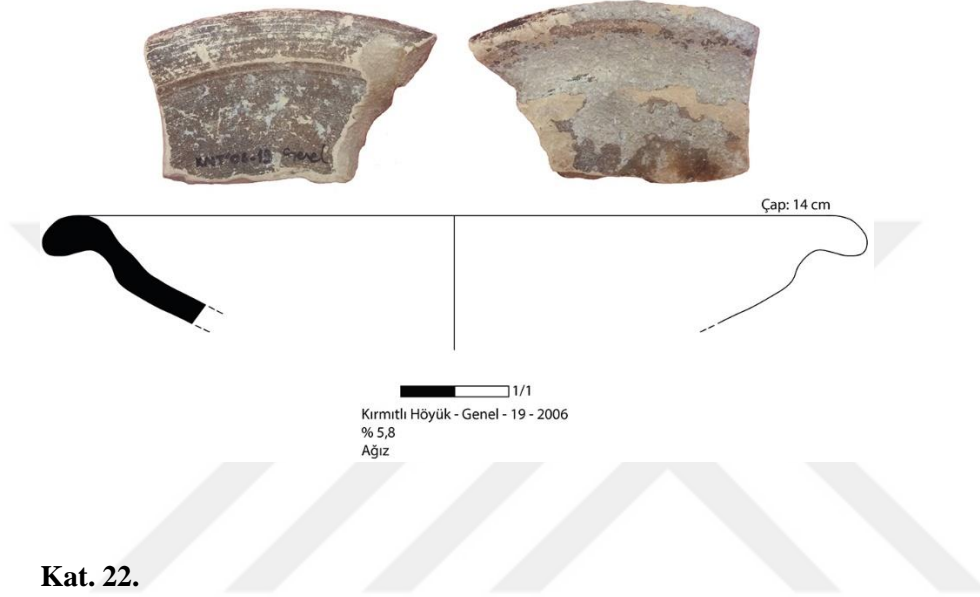

### Kat. 22.

Domuzdamı – 05 - 2009

Çap : 11 cm

Hamur : **TİP 1 – B1:** Orta sertlikte hamur, mika, taşcık ve seyrek kireç katkılı, gözenekli ve yatay kırıklıdır.

Hamur renk : 5YR 7/6 reddish yellow

Astar renk : 2.5 YR 4/8 red, parlak turuncu

Tanım : % 5 korunmuştur.

Form : Dışa devrik dudaklı tabak, Balık Tabağı

Dönem : MÖ 4. yüzyıl – MÖ 2. yüzyıl

Kaynak : Waagé, 1948: Fig. I, 12f;

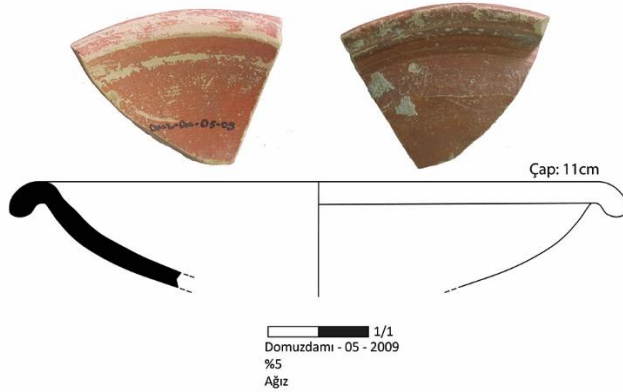

### Kat. 23.

Kamışlı Höyük – Güney – 02 – 2005

Çap : 25 cm

Hamur : **TİP 1 – B1:** Orta sertlikte hamur, mika, kireç ve seyrek kireç katkılı, gözenekli ve yatay kırıklıdır.

Hamur renk : 5 YR 7/6 reddish yellow

Astar renk : dış: 2.5 YR 5/8 red / iç: 10 YR 4/2 dark reddish gray

Tanım : % 7,8 korunmuştur.

Form : Dışa devrik dudaklı tabak, Balık tabağı

Dönem : MÖ 2. yüzyıl

Kaynak : Şahin, 2014: Res.4, 20; Kenyon ve Crowfoot, 1957: Fig. 55, 5;



### Kat. 24.

Tüysüz Höyük – 51 – 2009

Çap : 16 cm

Hamur : **TİP 1 – B:** Orta sertlikte hamur, sıkı dokulu, ince taşçık ve kireç katkılı, ince gözeneklidir.

Hamur renk : 7.5 YR 7/6 reddish yellow

Astar renk : dış: 2.5 YR 5/8 red / iç: 5 YR 3/3 dark reddish Brown

Tanım : % 4,5 korunmuştur.

Form : Dışa devrik dudaklı tabak, Balık tabağı

Dönem : MÖ 2. yüzyıl

Kaynak : Waagé, 1948: Fig. I, 12k;

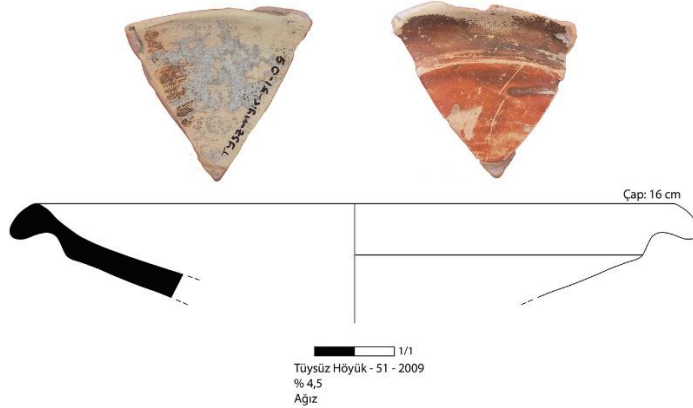

### Kat. 25.

Tüysüz Höyük – 09 – 2009

Çap : 12 cm

Hamur : **TİP 1 – B8:** Orta sertlikte hamur, bol kireç, seyrek taşcık katkı ve gözeneklidir.

Hamur renk : 2.5 YR 6/8 light red

Astar renk : 10 R 4/6 red

Tanım : Dışa devrik dudaklı tabağın % 3,5 korunmuştur.

Form : Dışa devrik dudaklı tabak

Dönem : MÖ 3. – MÖ 2. yüzyıl

Kaynak : Jones, 1950: Fig.178, 26; Schäfer, 1968: Taf.3. C7;



### Kat. 26.

Tüysüz Höyük – 52 – 2009

Çap : 19 cm

Hamur : **TİP 1 – B6:** orta sertlikte hamur, taşcık katkı, ince gözeneklidir.

Hamur renk : 10 YR 7/4 very pale brown

Astar renk : 5 YR 4/6 yellowish red

Tanım : Dışa devrik dudaklı tabağının % 4,6 korunmuş

Form : Dışa devrik dudaklı tabak

Dönem : MÖ 3. – MÖ 2. yüzyıl

Kaynak : Jones, 1950: Fig. 178, 26; Schäfer, 1968: Taf.3. C7;

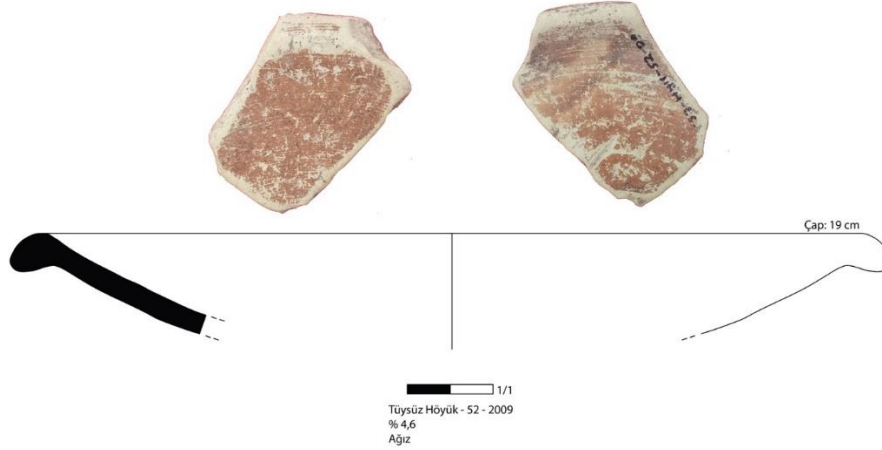

**Kat. 27.**

Avşar – Kuzey – 15 - 2006

Çap :15 cm

Hamur : **TİP 3 – A:** Orta sertlikte hamur, ince taşçık ve ince kireç katkılı, gözenekli ve yatay kırıklıdır.

Hamur renk : 7.5 YR 8/4 pink

Astar renk : 2.5 YR 4/8 red

Tanım : % 4,3 korunmuştur.

Form : Tabak/Kâse

Dönem : MÖ 4. yüzyıl sonu - MÖ 3. yüzyıl

Kaynak : Jones, 1950: fig. 179, 32; Christensen ve Johansen, 1971: Fig. 4, 34; Rotroff, 1997: Fig. 53, 764;

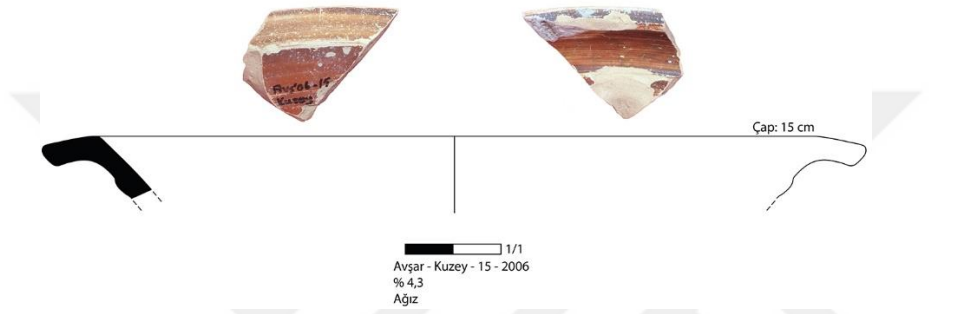

**Kat. 28.**

Domuzdamı – 07 – 2009

Çap : 20 cm

Hamur : **TİP 1 – B:** Orta sertlikte hamur, sıkı dokulu, ince taşçık ve kireç katkılı, ince gözeneklidir.

Hamur renk : 5 YR 5/6 yellowish red

Astar renk : 2.5 YR 4/8 red

Tanım : % 4,1 korunmuştur.

Form : Yuvarlatılmış dudaklı tabak

Dönem : MÖ 3. yüzyıl - MÖ 2. yüzyıl

Kaynak : Waagé, 1948: Fig. 1,17f;

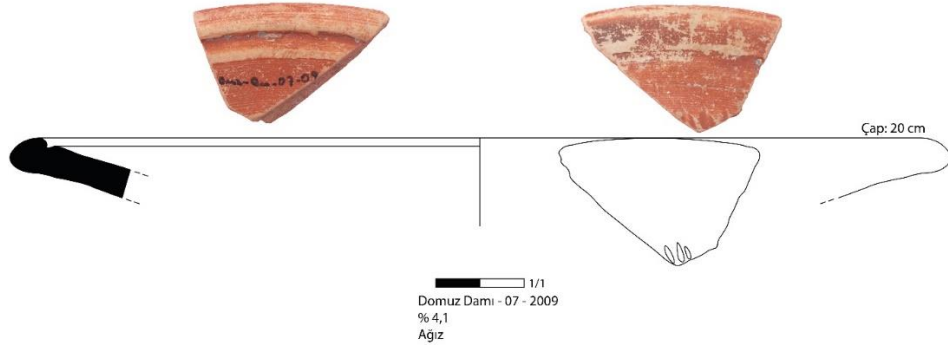

### Kat. 29.

Domuzdamı – 10 – 2008

Çap : 20 cm

Hamur : **TİP 1 – B:** Orta sertlikte hamur, sıkı dokulu, ince taşçık ve kireç katkılı, ince gözeneklidir.

Hamur renk : 5 YR 6/6 reddish yellow

Astar renk : 2.5 YR 4/8 red

Tanım : % 6 korunmuştur.

Form : Yuvarlatılmış dudaklı tabak

Dönem : MÖ 3. yüzyıl - MÖ 2. yüzyıl

Kaynak : Waagé, 1948: Fig. 1,17f;

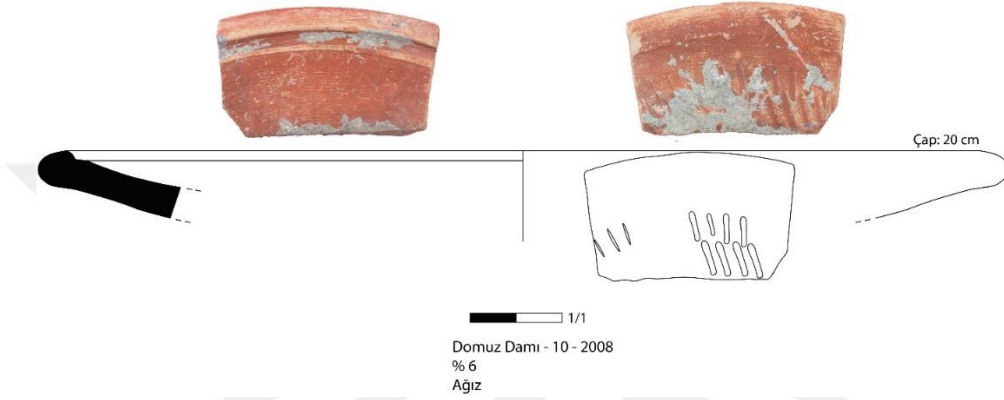

### Kat. 30.

Kırmıtlı Höyük – Güney – 27 – 2005

Çap : 18 cm

Hamur : **TİP 1 – B2:** Orta sertlikte hamur, kuvars, mika, kireç ve seyrek taşçık katkılı, gözeneklidir.

Hamur renk : 5 YR 6/6 reddish yellow

Astar renk : 2.5 YR 4/8 red

Tanım : % 3,7 korunmuştur.

Form : Yuvarlatılmış dudaklı tabak

Dönem : MÖ 3. yüzyıl – MÖ 2. yüzyıl

Kaynak : Waagé, 1948: fig. 1, 16k; Jones, 1950: fig. 179, 137; Kenyon ve Crowfoot, 1957: fig. 43,8;

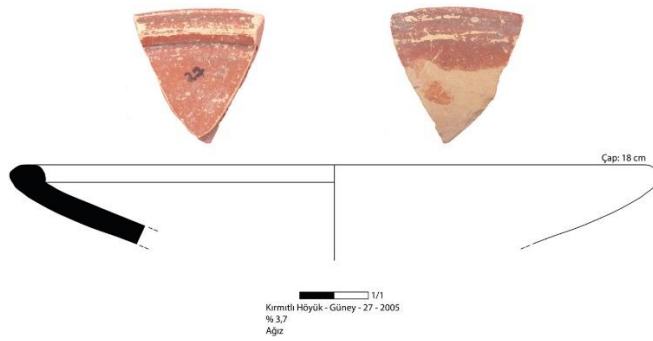

### Kat. 31.

Domuzdamı – 02 – 2009

Çap : 16 cm

Hamur : **TİP 1 – B1:** Orta sertlikte hamur, mika, taşçık ve seyrek kireç katkı, gözenekli ve yatay kırıklıdır.

Hamur renk : 7.5 YR 8/4 pink

Astar renk : 2.5YR 5/8 red

Tanım : astarda akıtma kullanılmıştır. % 3,5 korunmuştur.

Form : Yuvarlatılmış dudaklı tabak

Dönem : MÖ 3. yüzyıl – MÖ 2. yüzyıl

Kaynak : Waagé, 1948: fig. 1, 17k; Jones, 1950: Fig. 183, 137; Şahin, 2014: Res. 4,13; Hayes, 1991: fig. 15, 6;

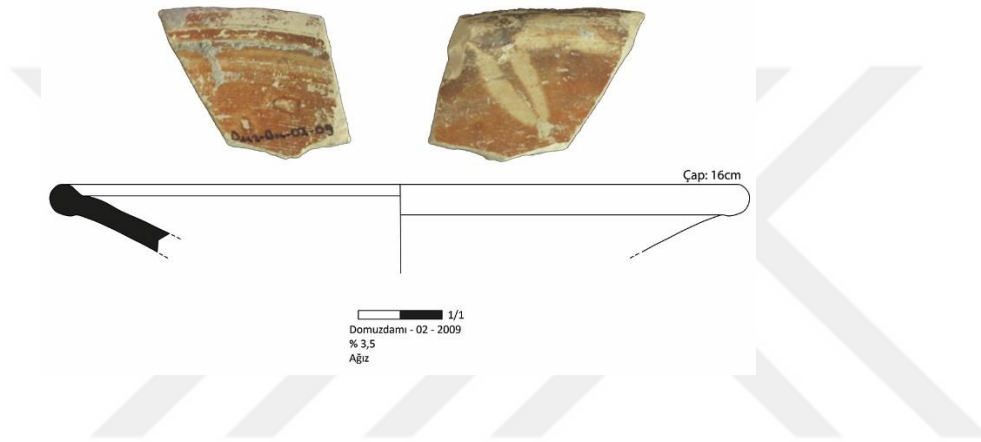

### Kat. 32.

Domuzdamı – 08 – 2009

Çap : 15 cm

Hamur : **TİP 1 – B1:** Orta sertlikte hamur, mika, taşçık ve seyrek kireç katkı, gözenekli ve yatay kırıklıdır.

Hamur renk : 7.5 YR 8/6 reddish yellow

Astar renk : 2.5 YR 5/8 red

Tanım : % 4,5 korunmuştur.

Form : Yuvarlatılmış dudaklı tabak

Dönem : MÖ 3. yüzyıl – MÖ 2. yüzyıl

Kaynak : Waagé, 1948: fig. 1, 17a; Jones, 1950: fig. 183, 137; Şahin, 2014: Res. 4,13; Hayes, 1991: fig. 15, 6;



### Kat. 33.

Telkovan Höyük – 25 – 2005

Çap : 18 cm

Hamur : **TİP 1 – B1:** Orta sertlikte hamur, mika, taşçık ve seyrek kireç katkı, gözenekli ve yatay kırıklıdır.

Hamur renk : 5 YR 6/6 reddish yellow

Astar renk : 2.5 YR 4/8 red

Tanım : % 4,8 korunmuştur.

Form : Yuvarlatılmış dudaklı tabak

Dönem : MÖ 3. yüzyıl – MÖ 1. yüzyıl

Kaynak : Waagé, 1948: fig. 1, 17a; Jones,1950: fig. 183, 137; Şahin, 2014: Res. 4,13; Hayes, 1991: fig. 15, 6;

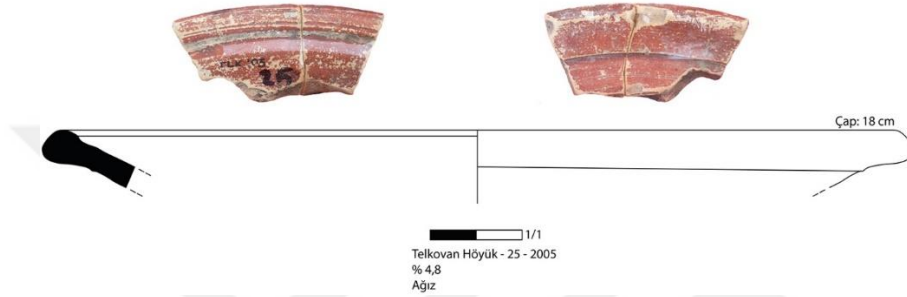

### Kat. 34.

İsimsiz – 0-9

Çap : 18 cm

Hamur : **TİP 1 – B:** Orta sertlikte hamur, sıkı dokulu, ince taşçık ve kireç katkı, ince gözeneklidir.

Hamur renk : 7.5 YR 7/6 reddish yellow

Astar renk : dış: 2.5 YR 4/6 red / iç: 2.5 YR 4/8 red

Tanım : % 3 korunmuştur.

Form : Yuvarlatılmış dudaklı tabak

Dönem : MÖ 3. yüzyıl – MÖ 2. yüzyıl

Kaynak : Waagé, 1948: fig. 1, 5; Jones, 1950: fig. 178, E; Şahin, 2014: Res.4, 12;

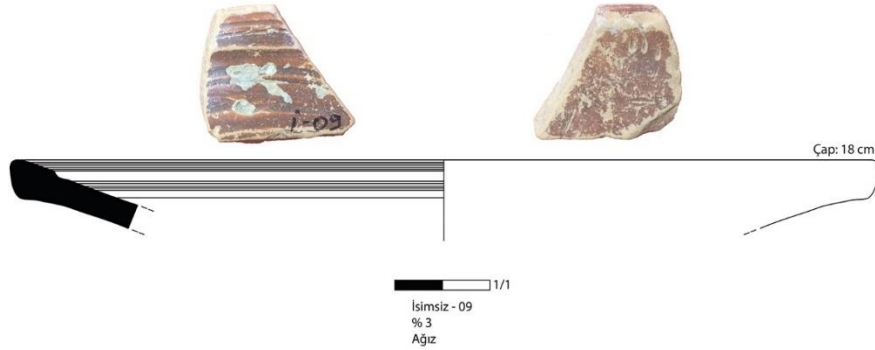

### Kat. 35.

Taşlı Höyük 1 – Doğu – 50 – 2006

Çap : 20 cm

Hamur : **TİP 1 – B2:** Orta sertlikte hamur, kuvars, mika, seyrek taşcık ve kireç katkılı, gözeneklidir.

Hamur renk : 5 YR 8/4 pink

Astar renk : 2.5 YR 5/8 red

Tanım : %4,5 korunmuştur.

Form : Yuvarlatılmış dudaklı tabak

Dönem : MÖ 3. yüzyıl – MÖ 2. yüzyıl

Kaynak : Waagé, 1948: fig. 2, 17p; Jones, 1950: fig. 178, 27; Şahin, 2014: Res. 5, 15;

Papuci-Wladyka, 1995: fig. 5, 7;

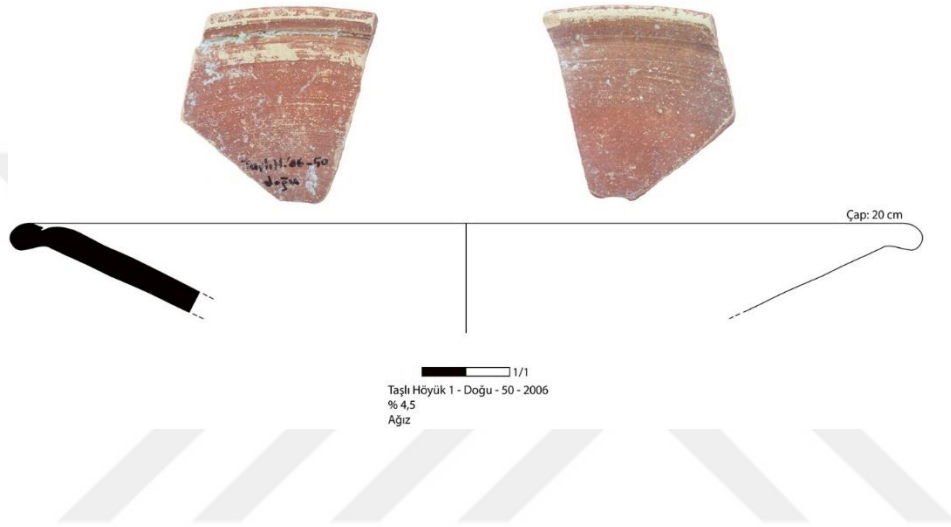

### Kat. 36.

Kastabala – 14 – 2008

Çap : 21 cm

Hamur : **TİP 1 – B:** Orta sertlikte hamur, sıkı dokulu, ince taşcık ve kireç katkılı, ince gözeneklidir.

Hamur renk : 5 YR 6/6 reddish yellow

Astar renk : 2.5 YR 4/8 red

Tanım : % 4 korunmuştur.

Form : Yuvarlatılmış dudaklı tabak

Dönem : MÖ 2. yüzyıl – MÖ 1. yüzyıl

Kaynak : Şahin, 2014: Res. 4, 14; Kenyon ve Crowfoot, 1957: 265, fig. 56, 4; Hayes, 1991: fig. 15, 10;

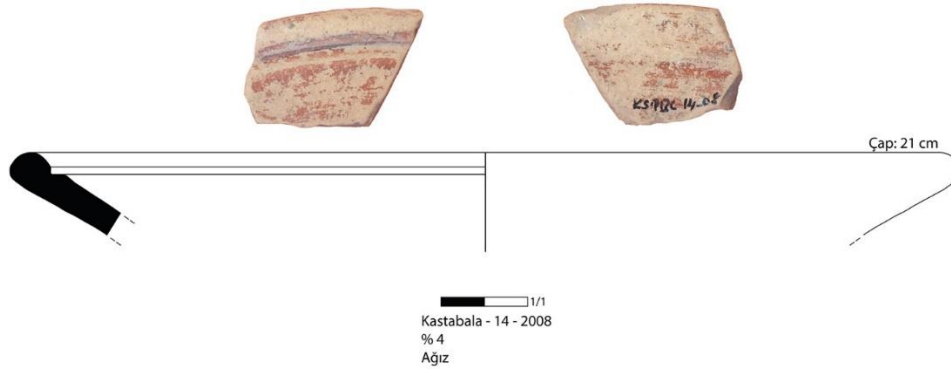

**Kat. 37.**

İsimsiz – 10

Çap : 14 cm

Hamur : **TİP 1 – B3:** Orta sertlikte hamur, taşcık ve kireç katkılı, yatay kırıklıdır.

Hamur renk : 7.5 YR 6/4 light brown

Astar renk : 2.5 YR 4/8 red

Tanım : % 5,2 korunmuştur.

Form : Yuvarlatılmış dudaklı tabak

Dönem : MÖ 2. yüzyıl – MÖ 1. yüzyıl

Kaynak : Şahin, 2014: Res. 4, 14; Kenyon ve Crowfoot, 1957: fig. 56, 4; Hayes, 1991: fig. 15, 10;

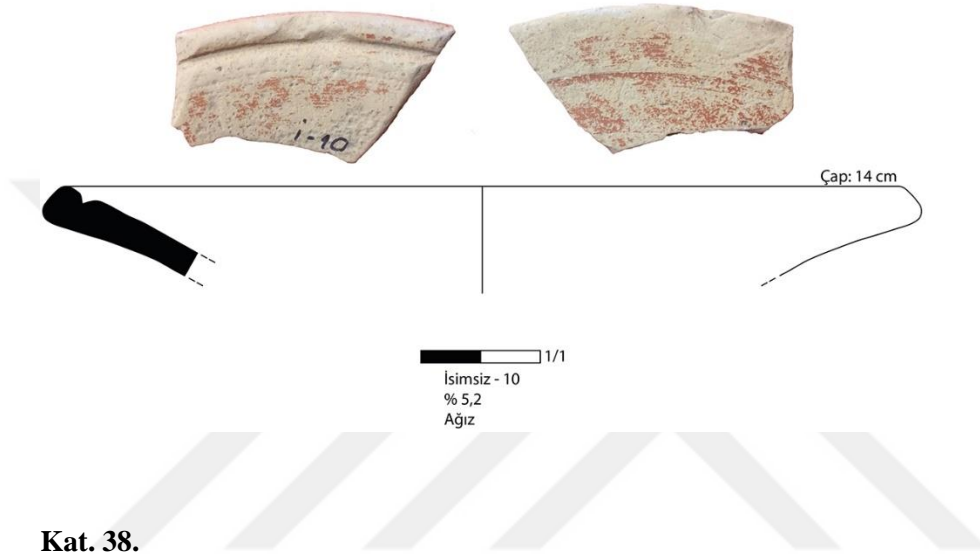

**Kat. 38.**

Domuzdamı – 17 – 2008

Çap : 17 cm

Hamur : **TİP 1 – B1:** Orta sertlikte hamur, mika, taşcık ve seyrek kireç katkılı, gözenekli ve yatay kırıklıdır.

Hamur renk : 5YR 6/6 reddish yellow

Astar renk : 10 R 5/8 red

Tanım : % 4,2 korunmuştur. Ağızın iç kısmında yiv bulunmaktadır.

Form : Yuvarlatılmış dudaklı tabak

Dönem : MÖ 2. yüzyıl – MÖ 1. yüzyıl

Kaynak : Şahin, 2014: Res.4, 13- 15; Kenyon ve Crowfoot, 1957: fig. 51, 5;

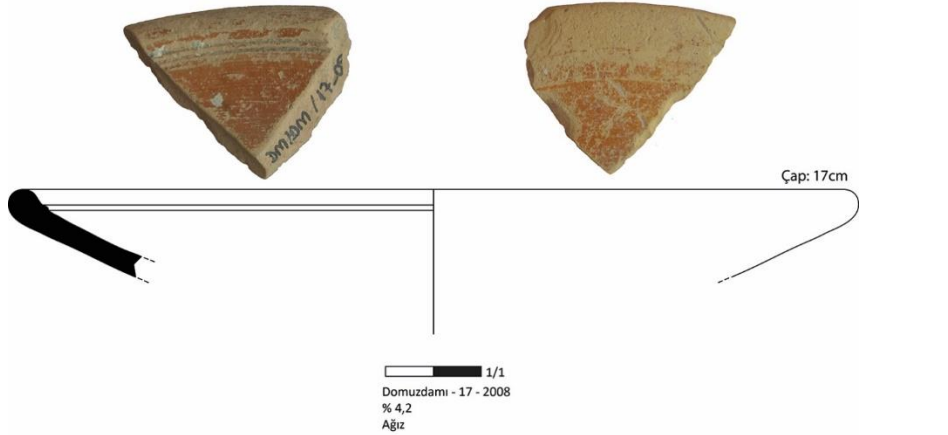

### Kat. 39.

Tülek Höyük II – Güney – 12 – 2008

Çap : 14 cm

Hamur : **TİP 2 – C:** Orta sertlikte hamur, taşçık ve kireç katkılı, yatay kırıklıdır.

Hamur renk : 7.5 YR 8/4 pink

Astar renk : 2.5 YR 4/8 red

Tanım : % 4,5 korunmuştur.

Form : Yuvarlatılmış dudaklı yayvan tabak

Dönem : MÖ 3. yüzyıl - MÖ 2. yüzyıl

Kaynak : Waagé, 1948: fig. 3, 120a;

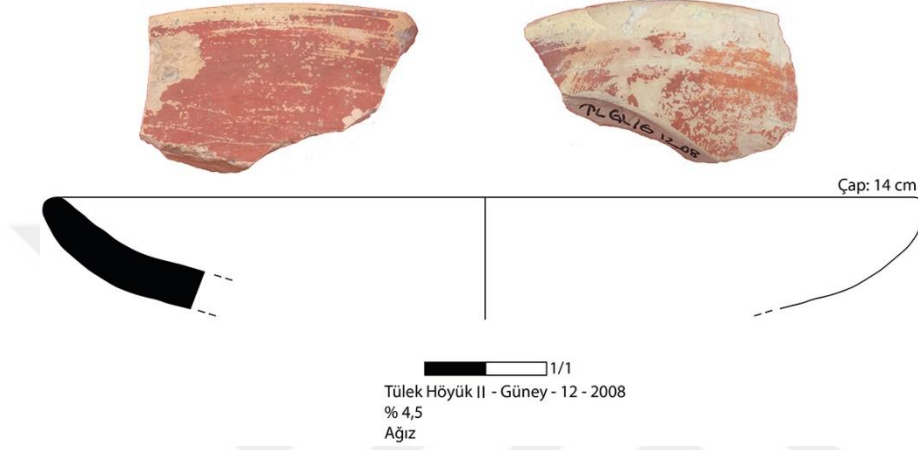

### Kat. 40.

Domuzdamı – 59 – 2008

Çap : 16 cm

Hamur : **TİP 1 – B1:** Orta sertlikte hamur, mika, taşçık ve seyrek kireç katkılı, gözenekli ve yatay kırıklıdır.

Hamur renk : 5 YR 7/6 reddish yellow

Astar renk : 10R 5/8 red

Tanım : % 5 korunmuştur.

Form : Dışa evrik yatay dudaklı çanak

Dönem : MÖ 4. yüzyıl – MÖ 3. yüzyıl

Kaynak : Waagé, 1948: fig. 2, 43a-k; Jones, 1950: Fig.179. H; Christensen ve Johansen, 1971: Fig. 4, 42; Schäffer, 1968: Tafel 3, C5;

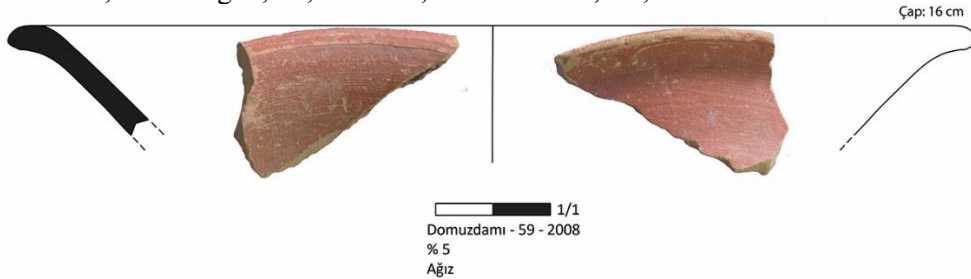

**Kat. 41.**

Taşlı Höyük 1 – Batı – 23 – 2006

Çap : 12 cm

Hamur : **TİP 1 – B**: Orta sertlikte hamur, sıkı dokulu, ince taşçık ve kireç katkılı, ince gözeneklidir.

Hamur renk : 5 YR 6/6 reddish yellow

Astar renk : 2.5 Yr 6/8 light red

Tanım : % 3,8 korunmuştur.

Form : Dışa evrik yatay dudaklı çanak

Dönem : MÖ 4. yüzyıl – MÖ 3. yüzyıl

Kaynak : Waagé, 1948: fig. 2, 43f; Christensen ve Johansen, 1971: Fig. 4, 40; Schäffer, 1968: Tafel 3, C8;

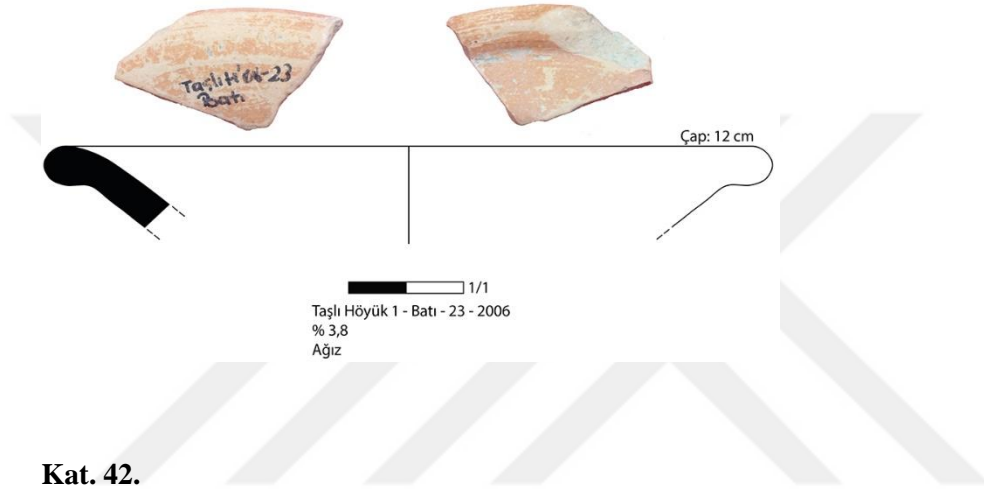
**Kat. 42.**

Taşlı Höyük 1 – Batı – 34 – 2006

Çap : 14 cm

Hamur : **TİP 1 – B11**: Orta sertlikte hamur, ince taşçık ve kireç katkılıdır.

Hamur renk : 5 YR 7/6 reddish yellow

Astar renk : 2.5 YR 5/6 red

Tanım : % 3 korunmuştur.

Form : Dışa evrik yatay dudaklı çanak

Dönem : MÖ 4. yüzyıl – MÖ 3. yüzyıl

Kaynak : Waagé, 1948: fig. 2, 43f; Christensen ve Johansen, 1971: Fig. 4,40; Schäffer, 1968: Tafel 3, C8;

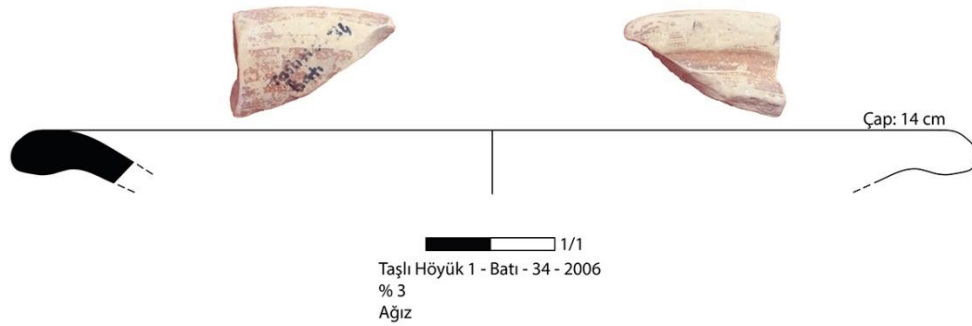

**Kat. 43.**

Hünnaplı – Batı – 61 – 2006

Çap : 15 cm

Hamur : **TİP 2 – C4:** Orta sertlikte hamur, mika katkılı, gözenekli ve yatay kırıklıdır.

Hamur renk : 5 YR 7/8 reddish yellow

Astar renk : 2.5 YR 5/8 red

Tanım : % 2,5 korunmuştur.

Form : Dışa evrik yatay dudaklı çanak

Dönem : MÖ 3. yüzyıl – MÖ 2. yüzyıl

Kaynak : Kenyon ve Crowfoot, 1957: fig. 37, 14; Schäffer, 1968: tafel 3, C10;

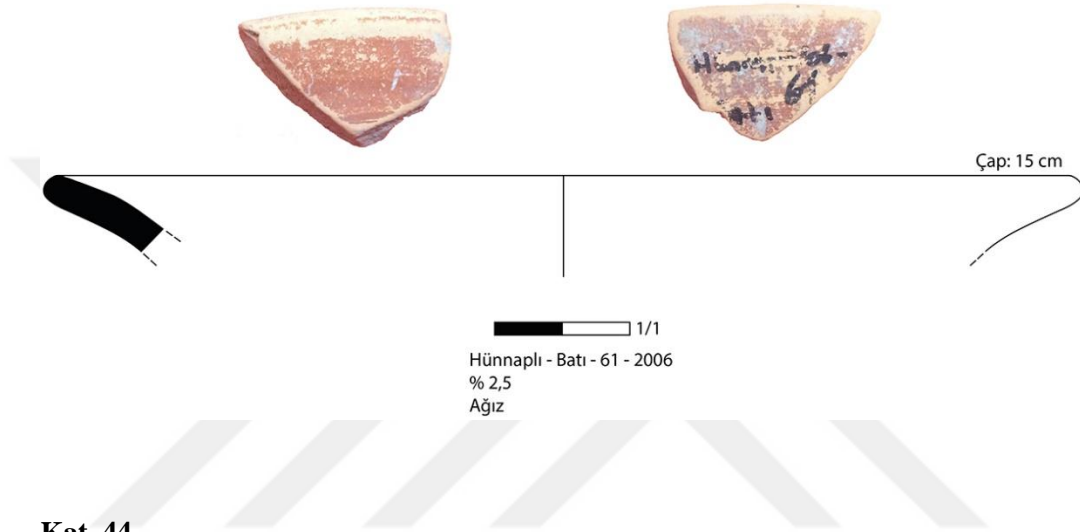
**Kat. 44.**

Çatal Höyük – Doğu – 10 – 2006

Çap : 14 cm

Hamur : **TİP 1 – B11:** Orta sertlikte hamur ince taşçık ve kireç katkılıdır.

Hamur renk : 7.5 YR 7/6 reddish yellow

Astar renk : 5 YR 3/3 dark reddish brown

Tanım : % 3,5 korunmuştur.

Form : Dışa Evrik Dudaklı Çanak

Dönem : MÖ 3. yüzyıl – MÖ 2. yüzyıl

Kaynak : Waagé, 1948: Fig. 4, HM2;

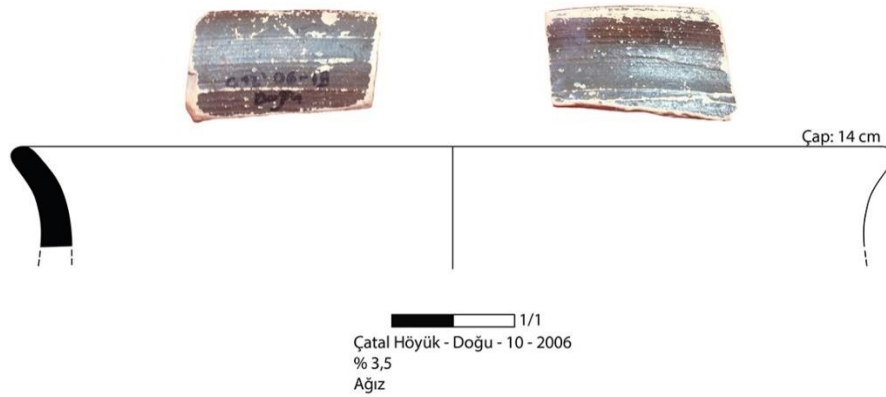

**Kat. 45.**

Çardak Köyü – Kireç Ocağı – 11 - 2005

Çap : 12 cm

Hamur : **TİP 1 – B6:** Orta sertlikte hamur taşcık katkılı ve gözeneklidir.

Hamur renk : 10 YR 7/3 very pale brown

Astar renk : 7.5 YR 4/4 brown

Tanım : % 3 korunmuştur.

Form : İçe evrik dudaklı çanak

Dönem : MÖ 4. yüzyıl – MÖ 2. yüzyıl

Kaynak : Waagé, 1948: fig. 1, H19; Berlin ve Slane, 1997: fig. 3, FW18; Kenyon ve Crowfoot, 1957: Fig. 49, 10;



**Kat. 46.**

Taşlı Höyük 2 – Doğu – 43 – 2006

Çap : 14 cm

Hamur : **TİP 1 – B8:**Orta sertlikte hamur bol kireç, seyrek taşcık katkılı ve gözeneklidir.

Hamur renk : 5 YR 7/4 pink

Astar renk : 5 YR 4/4 reddish brown

Tanım : % 4 korunmuştur.

Form : İçe evrik dudaklı çanak

Dönem : MÖ 4. yüzyıl – MÖ 2. yüzyıl

Kaynak : Waagé, 1948: fig. 1, H19; Berlin ve Slane, 1997: fig. 3, FW18; Kenyon ve Crowfoot, 1957: Fig. 49, 10;

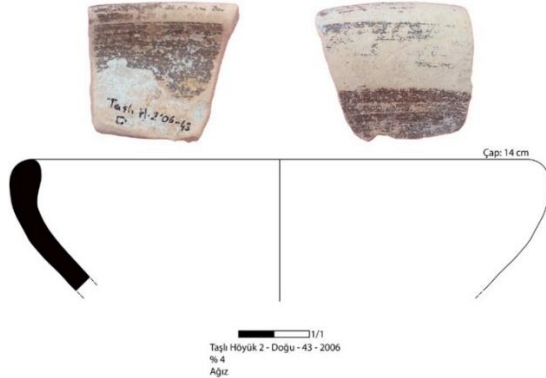

**Kat. 47.**

Devletsiz – Kuzey – 18 – 2006

Çap : 12 cm

Hamur : TİP 1 – B1: Orta sertlikte hamur mika, taşcık ve seyrek kireç katkı, gözenekli ve yatay kırıklıdır.

Hamur renk : 5 YR 7/6 reddish yellow

Astar renk : 2.5 YR 5/8 red

Tanım : % 4,2 korunmuştur.

Form : İçe evrik dudaklı çanak

Dönem : MÖ 4. yüzyıl – MÖ 2. yüzyıl

Kaynak : Waagé, 1948: fig. 1, H19; Berlin ve Slane, 1997: fig. 3, FW18; Kenyon ve Crowfoot, 1957: Fig. 49, 10;

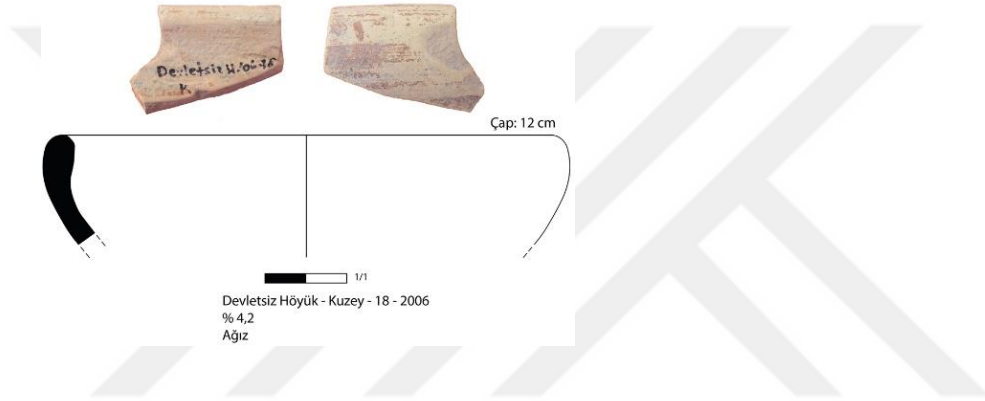
**Kat. 48.**

Vay Vay – 1 Nolu Mezar – 04 – 2006

Çap : 16 cm

Hamur : TİP 1 – B: Orta sertlikte hamur, sıkı dokulu, ince taşcık ve kireç katkı, ince gözeneklidir.

Hamur renk : 5 YR 6/6 reddish yellow

Astar renk : 10 R 5/8 red

Tanım : % 8,3 korunmuştur.

Form : İçe evrik dudaklı çanak

Dönem : MÖ 4. yüzyıl – MÖ 2. yüzyıl

Kaynak : Waagé, 1948: fig. 1, H19-20; Berlin ve Slane, 1997: fig. 3, FW18; Kenyon ve Crowfoot, 1957: Fig. 49, 10;

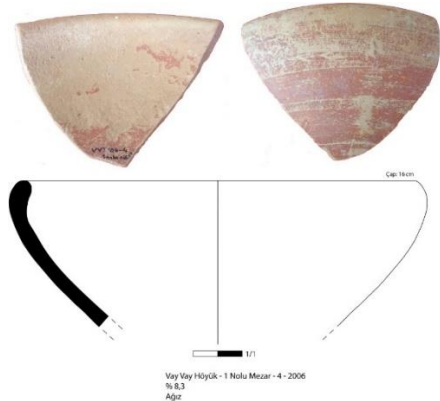

**Kat. 49.**

Hünnaplı – Hacı Ali Uşağı – 03 – 2008

Çap : 14 cm

Hamur : **TİP 1 – B1:** Orta sertlikte hamur, mika, taşcık ve seyrek kireç katkılı, gözenekli ve yatay kırıklıdır.

Hamur renk : 5 YR 6/6 reddish yellow

Astar renk : 10 R 4/6 red

Tanım : % 6,5 korunmuştur.

Form : İçe evrik dudaklı çanak

Dönem : MÖ 4. yüzyıl – MÖ 2. yüzyıl

Kaynak : Waagé, 1948: fig. 1, H19; Berlin ve Slane, 1997: fig. 3, FW18; Kenyon ve Crowfoot, 1957: Fig. 49, 10;

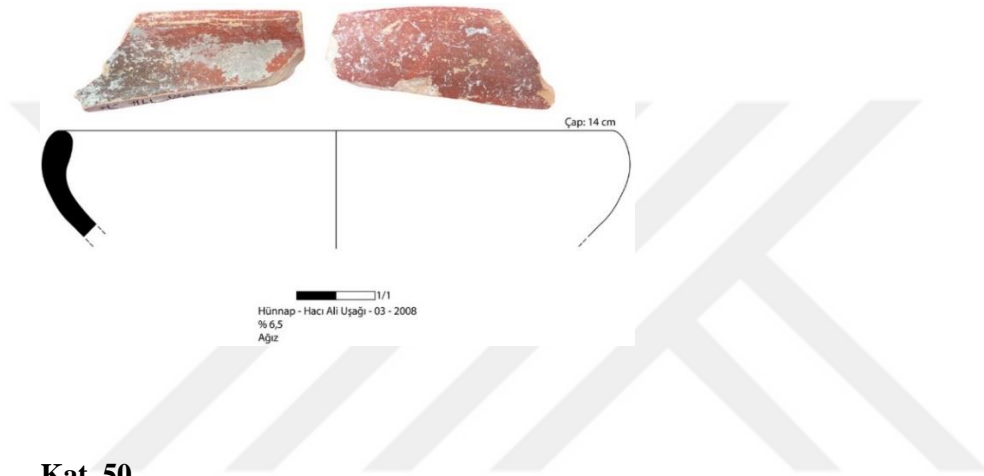
**Kat. 50.**

Kamışlı Höyük – Doğu – 03 - 2005

Çap : 12 cm

Hamur : **TİP 1 – B:** Orta sertlikte hamur, sıkı dokulu, ince taşcık ve kireç katkılı, ince gözeneklidir.

Hamur renk : 5 YR 7/6 reddish yellow

Astar renk : 2.5 YR 4/8 red

Tanım : içe evrik ağız % 8,5 korunmuştur

Form : İçe evrik dudaklı çanak

Dönem : MÖ 4. yüzyıl – MÖ 2. yüzyıl

Kaynak : Waagé, 1948: fig. 1, H19-20; Berlin ve Slane, 1997: fig. 3, FW18; Kenyon ve Crowfoot, 1957: Fig. 49, 10;

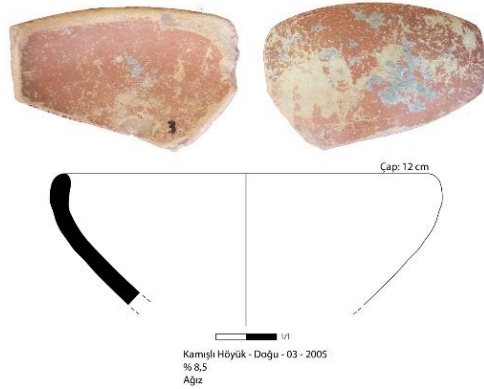

**Kat. 51.**

Karataş Höyük Tepe – 09 - 2005

Çap : 22 cm

Hamur : **TİP 1 – B11**: Orta sertlikte hamur, ince taşcık ve kireç katkıdır.

Hamur renk : 5 YR 6/6 reddish yellow

Astar renk : 5 YR 2.5/1 black

Tanım : % 8 korunmuştur.

Form : İçe evrik dudaklı çanak

Dönem : MÖ 3. yüzyıl – MÖ 2. yüzyıl

Kaynak : Waagé 1948, fig. 2, 75f; Jones, 1950: fig. 180, 66; Schäffer, 1968: Lev. 4, C17; Hayes, 1991: Fig. 14, 6; Rotroff, 1997: fig. 63, 1021;

**Kat. 52.**

Mağaralı – Güney – 29 – 2006

Çap : 11 cm

Hamur : **TİP 1 – B5**: Orta sertlikte hamur, şamot ve kireç katkı, gözeneklidir.

Hamur renk : 5 YR 6/6 reddish yellow

Astar renk : 5 YR 4/4 reddish brown

Tanım : % 2,8 korunmuştur.

Form : İçe evrik dudaklı çanak

Dönem : MÖ 3. yüzyıl – MÖ 2. yüzyıl

Kaynak : Waagé, 1948: fig. 2, 77a; Jones, 1950: fig. 180, F; Christensen ve Johansen, 1971: Fig. 4, 48; Schäffer, 1968: Lev. 4, C17; Hayes, 1991: Fig. 14, 6; Rotroff, 1997: fig. 63, 1021;



### Kat. 53.

İsimsiz – 21

Çap : 14 cm

Hamur : **TİP 1 – B1:** Orta sertlikte hamur, mika, taşcık ve seyrek kireç katkı, gözenekli ve yatay kırıklıdır.

Hamur renk : 5 YR 6/6 reddish yellow

Astar renk : dış: 7.5 YR 3/3 dark Brown / iç: 2.5 YR 4/8 red

Tanım : % 3,5 korunmuştur.

Form : İç evrik dudaklı çanak

Dönem : MÖ 3. yüzyıl – MÖ 2. yüzyıl

Kaynak : Waagé, 1948; fig. 2, 75f; Jones, 1950: fig. 180, F; Christensen ve Johansen, 1971: Fig. 4, 48; Schäffer, 1968: Lev. 4, C17; Hayes, 1991: Fig. 14, 6; Rotroff, 1997: fig. 63, 1021;

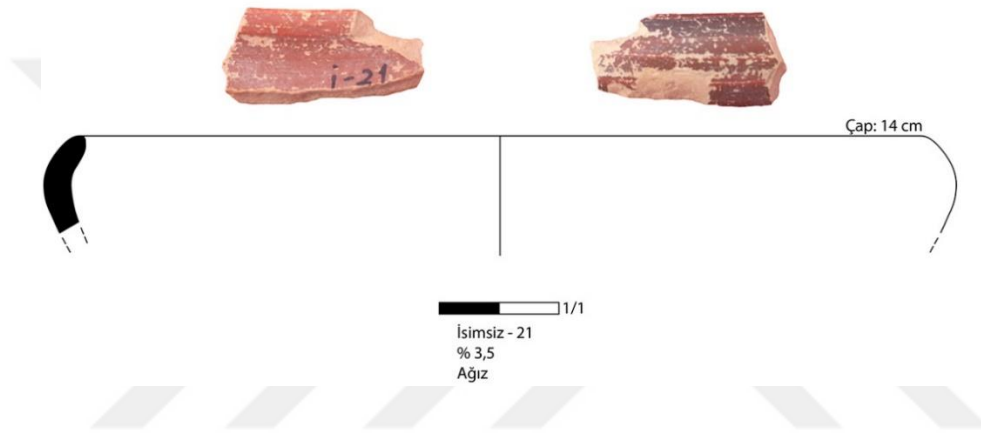

### Kat. 54.

Tüysüz Höyük – 04 – 2009

Çap : 13 cm

Hamur : **TİP 1 – B1:** Orta sertlikte hamur, mika, taşcık ve seyrek kireç katkı, gözenekli ve yatay kırıklıdır.

Hamur renk : 7.5 YR 8/4 pink

Astar renk : 2.5 YR 4/8 red

Tanım : % 3,7 korunmuştur.

Form : İç evrik dudaklı çanak

Dönem : MÖ 3. yüzyıl – MÖ 2. yüzyıl

Kaynak : Waagé 1948, fig. 2, 75f; Jones, 1950: fig. 180, 66; Schäffer, 1968: Taf. 4, C17; Rotroff, 1997: fig. 63, 1020;



**Kat. 55.**

Tüysüz Höyük – 15 – 2009

Çap : 18 cm

Hamur : **TİP 1 – B1:** Orta sertlikte hamur, mika, taşcık ve seyrek kireç katkılı, gözenekli ve yatay kırıklıdır.

Hamur renk : 5 YR 7/6 reddish yellow

Astar renk : 10 R 5/8 red

Tanım : % 4 korunmuştur.

Form : İçe evrik dudaklı çanak

Dönem : MÖ 3. yüzyıl – MÖ 2. yüzyıl

Kaynak : Waagé 1948, fig. 2, 75f; Jones, 1950: fig. 180, 66; Schäffer, 1968: Taf. 4, C17; Rotroff, 1997: fig. 63, 1020;

**Kat. 56.**

Tülek Höyük II – 20 – 2008

Çap : 12 cm

Hamur : **TİP 1 – B8:** Orta sertlikte hamur, bol kireç, seyrek taşcık katkılı ve gözeneklidir.

Hamur renk : 5 YR 7/6 reddish yellow

Astar renk : iç: 10 R 4/6 red / dış: 5 YR 3/3 dark reddish brown

Tanım : % 4 korunmuştur.

Form : İçe evrik dudaklı çanak

Dönem : MÖ 3. yüzyıl – MÖ 2. yüzyıl

Kaynak : Waagé 1948, fig. 2, 75f; Jones, 1950: fig. 180, F; Schäffer, 1968: Taf. 4, C17; Rotroff, 1997: fig. 63, 1020;

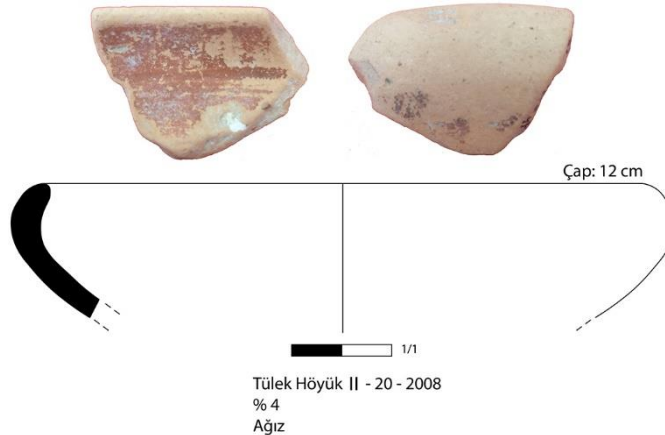

**Kat. 57.**

Tüysüz Höyük – 17 – 2009

Çap : 20 cm

Hamur : **TİP 1 – B1:** Orta sertlikte hamur, mika, taşcık ve seyrek kireç katkılı, gözenekli ve yatay kırıklıdır.

Hamur renk : 5 YR 6/6 reddish yellow

Astar renk : 10 R 4/8 red

Tanım : % 5,5 korunmuştur.

Form : İçe evrik dudaklı çanak

Dönem : MÖ 3. yüzyıl – MÖ 2. yüzyıl

Kaynak : Waagé 1948, fig. 2, 75f; Jones, 1950: fig. 180, 66; Schäffer, 1968: Taf. 4, C17; Rotroff, 1997: fig. 63, 1000;

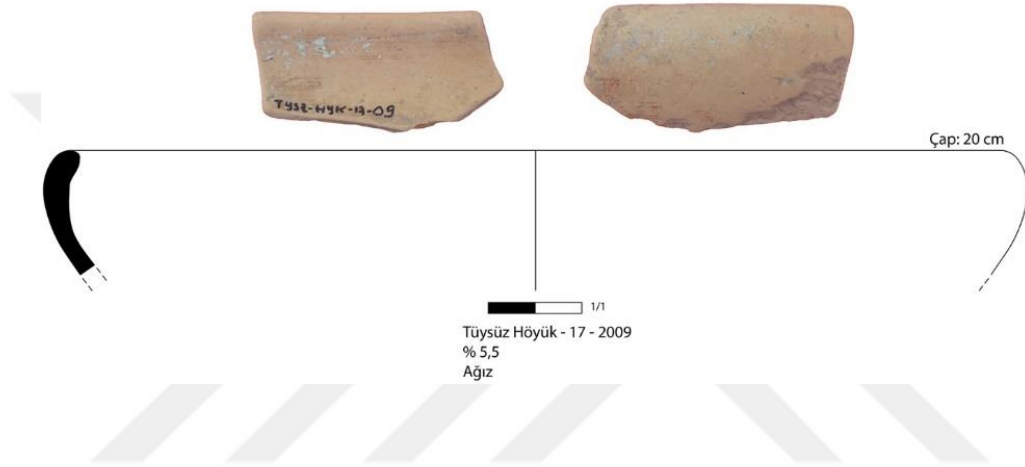
**Kat. 58.**

Tüysüz Höyük – 08 – 2009

Çap : 15 cm

Hamur : **TİP 1 – B8:** Orta sertlikte hamur, bol kireç, seyrek taşcık katkılı ve gözeneklidir.

Hamur renk : 5 YR 7/4 pink

Astar renk : -

Tanım : içe evrik ağız % 2,7 korunmuştur.

Form : İçe evrik dudaklı çanak

Dönem : MÖ 3. yüzyıl – MÖ 2. yüzyıl

Kaynak : Waagé 1948, fig. 2, 75f; Jones, 1950: fig. 180, F; Schäffer, 1968: Taf. 4, C17; Rotroff, 1997: fig. 63, 1000;

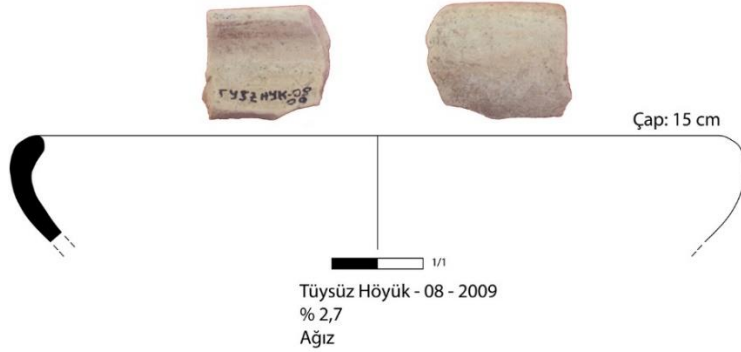

### Kat. 59.

Domuzdamı – 11(33) – 2009

Çap :14 cm

Hamur : **TİP 1 – C:** Sert dokulu hamur, mika, taşcık, kireç katkılı ve gözeneklidir.

Hamur renk : 5 YR 6/6 reddish yellow

Astar renk : iç: 2.5 YR 5/8 red; dış: 2.5 YR 4/8 red

Tanım : içe dönük ağız parçasında astarda akıtma kullanılmıştır. % 5 korunmuştur.

Form : İçe evrik dudaklı çanak

Dönem : MÖ 3. yüzyıl – MÖ 2. yüzyıl

Kaynak : Waagé 1948, fig. 2, 75f; Jones, 1950: fig. 180, F; Schäffer, 1968: Taf. 4, C17; Rotroff, 1997: fig. 63, 1000;

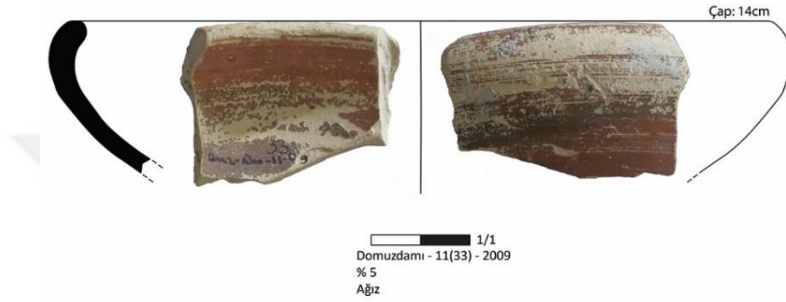

### Kat. 60.

Domuzdamı – 32 – 2008

Çap : 11 cm

Hamur : **TİP 1 – B4:** Orta sertlikte hamur, mika, taşcık ve kireç katkılıdır.

Hamur renk : 10YR 8/3 very pale brown

Astar renk : 7.5 YR 3/2 dark Brown

Tanım : % 3,5 korunmuştur.

Form : İçe evrik dudaklı çanak

Dönem : MÖ 3. yüzyıl

Kaynak : Waagé, 1948: fig. 2, 75f; Jones, 1950: fig. 180, 67; Hayes, 1985: Fig.. 3, 8;

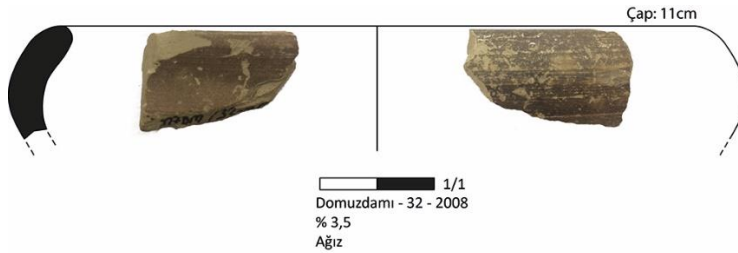

### Kat. 61.

Domuzdamı – 34 – 2008

Çap : 14 cm

Hamur : **TİP 2 – C4:** Orta sertlikte hamur mika katkılı, gözenekli ve yatay kırıklıdır.

Hamur renk : 5YR 7/6 reddish yellow

Astar renk : iç/dış: 2.5 YR 4/8 red

Tanım : % 4 korunmuştur.

Form : İçe evrik dudaklı çanak

Dönem : MÖ 3. yüzyıl

Kaynak : Waagé, 1948: fig. 2, 75k; Jones, 1950: fig. 180, 67; Hayes, 1985: Fig.. 3, 8;

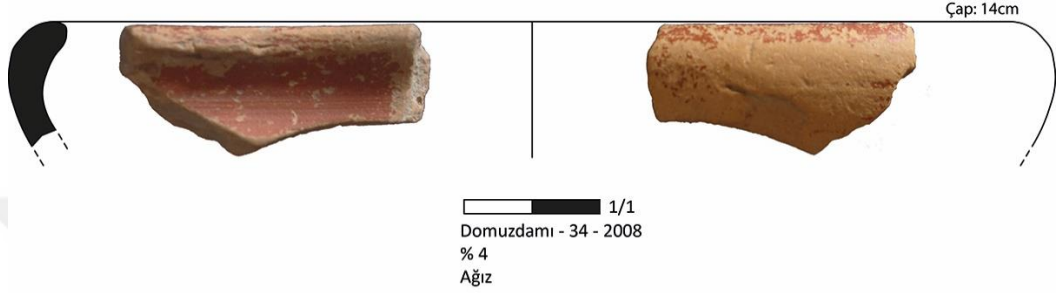

### Kat. 62.

Domuzdamı – 07 – 2008

Çap : 17 cm

Hamur : **TİP 2 – C4:** Orta sertlikte hamur mika katkılı, gözenekli ve yatay kırıklıdır.

Hamur renk : 2.5YR 6/8 light red

Astar renk : 2.5 YR 4/8 red

Tanım : % 4 korunmuştur.

Form : İçe evrik dudaklı çanak

Dönem : MÖ 3. yüzyıl

Kaynak : Waagé, 1948: fig. 2, 75k; Jones, 1950: fig.180, 67; Hayes, 1985: Fig.. 3, 8;

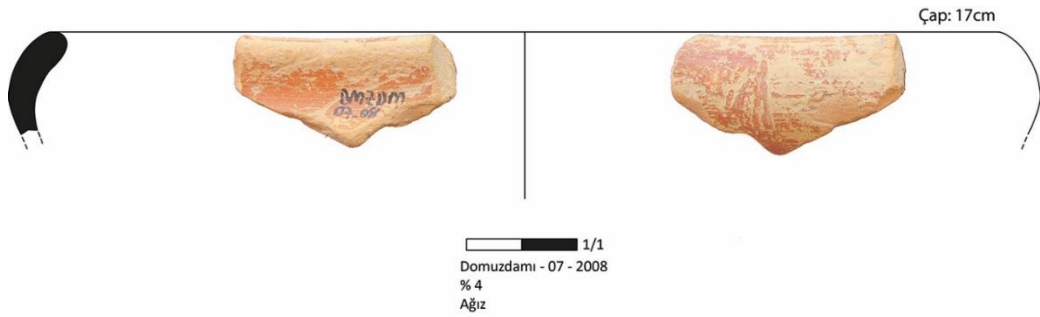

**Kat. 63.**

Domuzdamı – 14 – 2008

Çap : 15 cm

Hamur : **TİP 1 – B4:** Orta sertlikte hamur mika, taşcık ve kireç katkılıdır.

Hamur renk : 10 YR 8/3 very pale brown

Astar renk : 7.5 YR 4/3 brown

Tanım : % 8 korunmuştur.

Form : İçe evrik dudaklı çanak

Dönem : MÖ 3. yüzyıl – MÖ 2. yüzyıl

Kaynak : Waagé, 1948: fig. 2, 77a; Jones, 1950: fig. 180, 66-70; Kenyon ve Crowfoot, 1957: fig. 49, 6; Schäffer, 1968: Lev.1, A3;

**Kat. 64.**

Domuzdamı – 18 – 2009

Çap : 14 cm

Hamur : **TİP 1 – B1:** Orta sertlikte hamur, mika, taşcık ve seyrek kireç katkılı, gözenekli ve yatay kırıklıdır.

Hamur renk : 5YR 7/6 reddish yellow

Astar renk : iç: 10R 4/8 red; dış: 10R 6/8 red

Tanım : % 4 korunmuştur.

Form : İçe evrik dudaklı çanak

Dönem : MÖ 3. yüzyıl – MÖ 2. yüzyıl

Kaynak : Waagé, 1948: fig. 2, 75a; Jones, 1950: fig. 180, 67; Kenyon ve Crowfoot, 1957: fig. 49, 10; Schäffer 1968, Lev.1, A3;

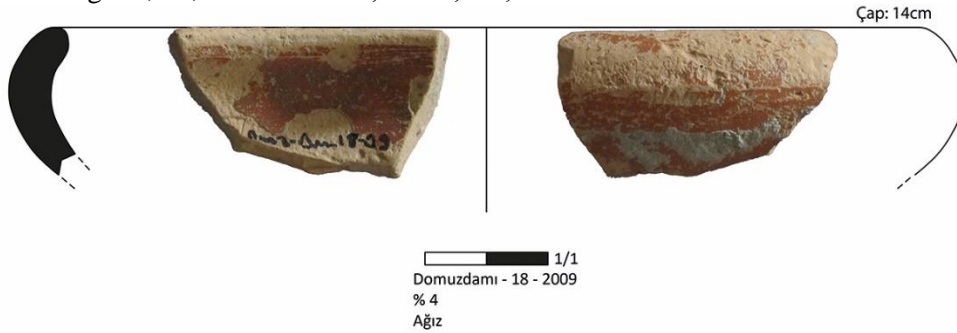

### Kat. 65.

Domuzdamı – 24 – 2008

Çap : 10 cm

Hamur : **TİP 1 – B1:** Orta sertlikte hamur, mika, taşcık ve seyrek kireç katkı, gözenekli ve yatay kırıklıdır.

Hamur renk : 5YR 7/6 reddish yellow

Astar renk : iç/dış: 2.5 YR 5/8 red CCFW

Tanım : % 5 korunmuştur.

Form : İçe evrik dudaklı çanak

Dönem : MÖ 3. yüzyıl – MÖ 2. yüzyıl

Kaynak : Waagé, 1948: fig. 2, 75a; Jones, 1950: fig. 180, 66-70; Kenyon ve Crowfoot, 1957: fig. 49, 10; Schäffer 1968, Lev.1.A3;

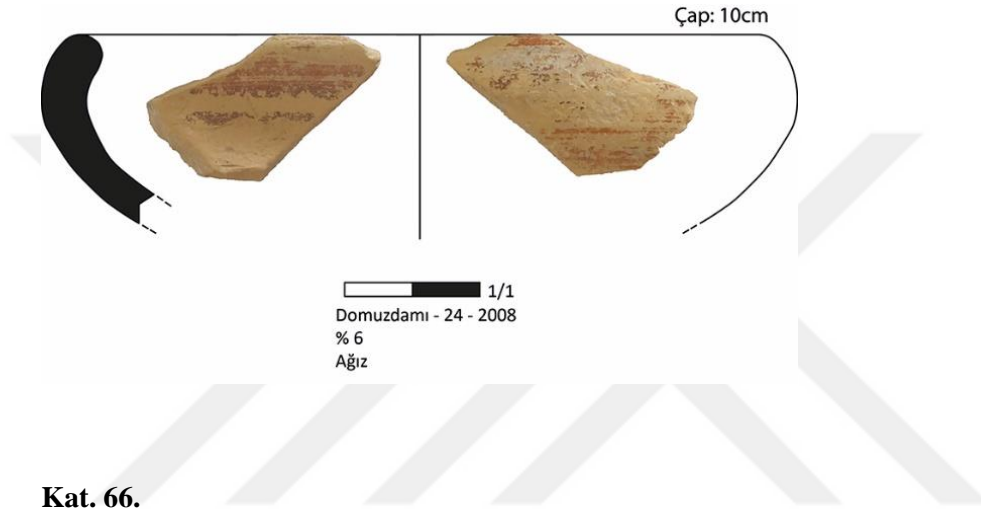

### Kat. 66.

Menetler Çiftliği – 08 – 2010

Çap : 16 cm

Hamur : **TİP 1 – B6:** Orta sertlikte hamur, taşcık katkı ve gözeneklidir. -

Hamur renk : 5 YR 7/6 reddish yellow

Astar renk : 2.5 YR 5/6 red

Tanım : % 5,1 korunmuştur.

Form : İçe evrik dudaklı çanak

Dönem : MÖ 3. yüzyıl – MÖ 2. yüzyıl

Kaynak : Waagé, 1948: fig. 2, 77a; Jones, 1950: fig. 180, 66-70; Schäffer, 1968: Lev.1, A3;



**Kat. 67.**

Telkovan Höyük – Doğu – 03 – 2005

Çap : 16 cm

Hamur : **TİP 3 – A:** Orta sertlikte hamur, ince taşcık, ince kireç katkılı, gözenekli ve yatay kırıklıdır.

Hamur renk : 7.5 YR 8/4 pink

Astar renk : iç: 10 R 5/8 red / dış: 5 YR 3/2 dark

Tanım : % 5,5 korunmuştur.

Form : İç evrik dudaklı çanak

Dönem : MÖ 3. yüzyıl – MÖ 2. yüzyıl

Kaynak : Waagé, 1948: fig. 3, 79a; Jones, 1950: fig. 180, 67; Schäffer, 1968: Lev.1, A3;

**Kat. 68.**

Yapılıpınar Höyük – Z – GB – 16 - 2008

Çap : 12 cm

Hamur : **TİP 1 – B:** Orta sertlikte hamur, sıkı dokulu, ince taşcık ve kireç katkılı, ince gözenekli.

Hamur renk : 5 YR 7/4 pink

Astar renk : iç: 2.5 YR 4/8 red / dış: 5YR 3/3 dark reddish brown

Tanım : % 5 korunmuştur.

Form : İç evrik dudaklı çanak

Dönem : MÖ 3. yüzyıl – MÖ 2. yüzyıl

Kaynak : Waagé, 1948: fig. 2, 77f; Jones, 1950: fig. 180, 66-70; Kenyon ve Crowfoot, 1957: fig. 49, 6; Schäffer, 1968: Lev.1.A3;

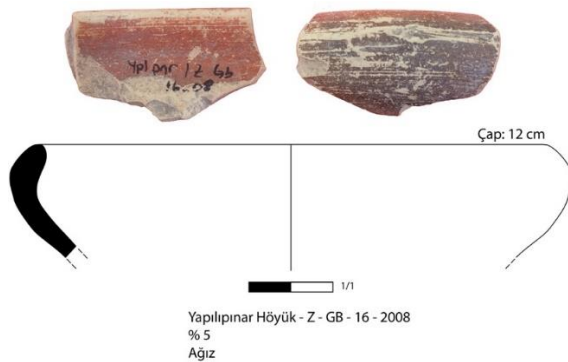

**Kat. 69.**

Yapılıpınar – GZA – 06 – 2008

Çap : 15 cm

Hamur : **TİP 1 – B1:** Orta sertlikte hamur, mika, taşcık ve seyrek kireç katkılı, gözenekli ve yatay kırıklıdır.

Hamur renk : 7.5 YR 7/6 reddish yellow

Astar renk : 10 R 5/8 red/ dış: aşınmış

Tanım : % 4,5 korunmuştur.

Form : İçe evrik dudaklı çanak

Dönem : MÖ 3. yüzyıl – MÖ 2. yüzyıl

Kaynak : Waagé, 1948: fig. 2, 77a; Jones, 1950: fig. 180, 66-70; Kenyon ve Crowfoot, 1957: fig. 49, 6; Schäffer, 1968: Lev.1.A3;

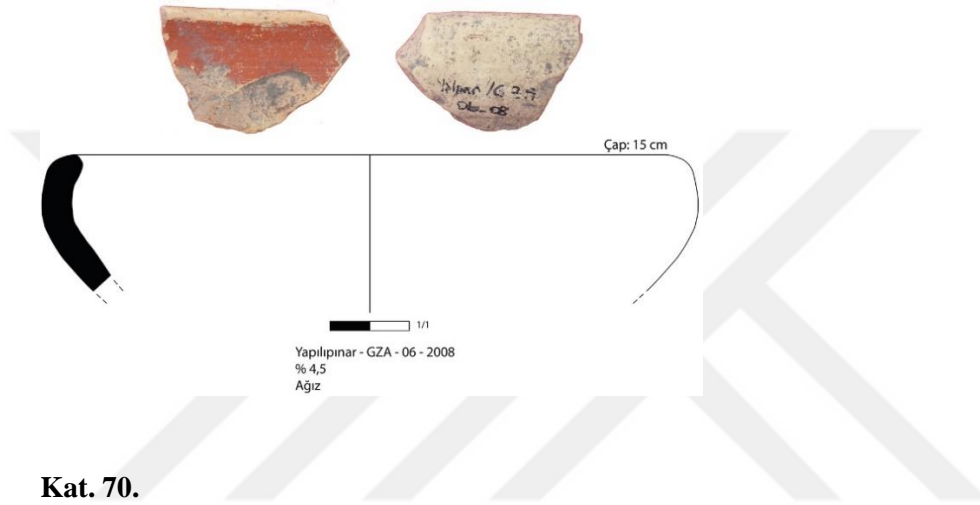
**Kat. 70.**

Kamışlı Höyük – Güney – 26 - 2005

Çap : 12 cm

Hamur : **TİP 1 – B1:** Orta sertlikte hamur, mika, taşcık ve seyrek kireç katkılı, gözenekli ve yatay kırıklıdır.

Hamur renk : 5 YR 7/4 pink

Astar renk : iç: 2.5 YR 5/6 red / dış: 10 R 4/6 red

Tanım : % 7 korunmuştur.

Form : İçe evrik dudaklı çanak

Dönem : MÖ 3. yüzyıl – MÖ 2. yüzyıl

Kaynak : Waagé, 1948: fig. 3, 78k; Berlin ve Slane, 1997: fig. 3, FW18; Elaigne, 2015: Fig. 6, 874/2; Hayes, 1991: fig. 14,9;

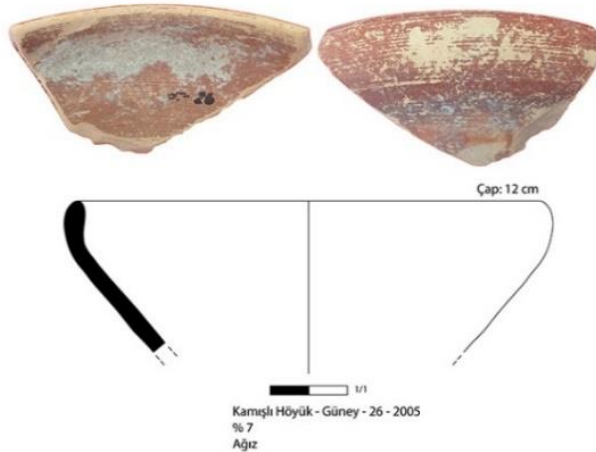

### Kat. 71.

Devletsiz – Doğu – 04 – 2006

Çap : 12 cm

Hamur : **TİP 1 – B10:** Orta/sert hamur dokusu, kireç ve taşçık katkılı, yatay kırıklıdır.

Hamur renk : 2.5 YR 5/8 red

Astar renk : 10 R 4/6 red

Tanım : % 5,5 korunmuştur.

Form : İçe evrik dudaklı çanak

Dönem : MÖ 3. yüzyıl – MÖ 2. yüzyıl

Kaynak : Waagé, 1948: fig. 3, 78k; Berlin ve Slane, 1997: Fig. 3, FW18; Elaigne, 2015: Fig. 6, 673/11; Hayes, 1991: fig. 14,9;

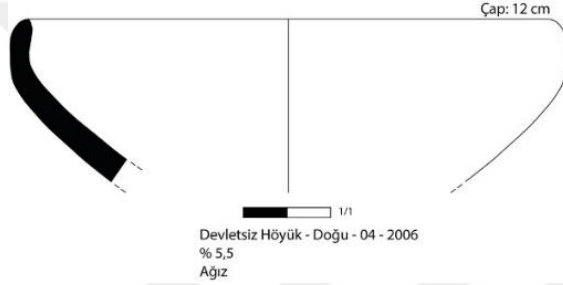

### Kat. 72.

Taşlı Höyük 2 – Batı – 07 – 2006

Çap : 14 cm

Hamur : **TİP 1 – B5:** Orta sertlikte hamur, şamot ve kireç katkılı ve gözeneklidir.

Hamur renk : 2.5 YR 6/8 light red

Astar renk : 2.5 YR 4/8 red

Tanım : % 3,5 korunmuştur.

Form : İçe evrik dudaklı çanak

Dönem : MÖ 3. yüzyıl – MÖ 2. yüzyıl

Kaynak : Waagé, 1948: Fig. 3, 78k; Berlin ve Slane, 1997: Fig. 3, FW18; Elaigne, 2015: Fig. 6, 673/11; Hayes, 1991: fig. 14, 9;

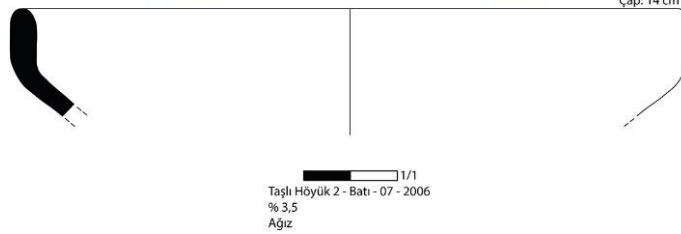

### Kat. 73.

Tülek Höyük II – 04 – 2008

Çap : 14 cm

Hamur : **TİP 1 – B7:** Orta sertlikte hamur, bol kireç, seyrek taşcık ve mika katkılı ve gözeneklidir.

Hamur renk : 2.5 YR 6/6 light red

Astar renk : 2.5 YR 4/8 red

Tanım : % 4,3 korunmuştur.

Form : İçe evrik dudaklı çanak

Dönem : MÖ 3. yüzyıl – MÖ 2. yüzyıl

Kaynak : Waagé, 1948; fig. 2, 77f; Jones,1950: fig. 180, G,F; Ahrens vd, 2008: Res. 25, Sİ06A-46; Christensen ve Johansen, 1971: Fig. 4, 48; Schäffer, 1968: Lev. 4, C17;

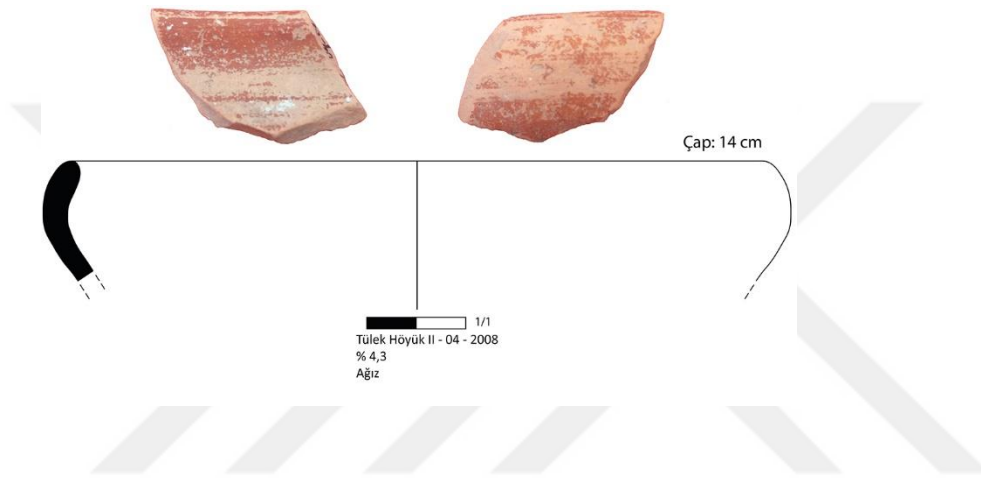

### Kat. 74.

İsimsiz – 15

Çap : 10 cm

Hamur : **TİP 2 – A:** Yumuşak dokulu hamur, ince taşcık, kireç katkılı, gözenekli ve yatay kırıklıdır.

Hamur renk : 5 YR 6/6 reddish yellow

Astar renk : 10 R 5/8 red

Tanım : % 2,7 korunmuştur.

Form : İçe evrik dudaklı çanak

Dönem : MÖ 3. yüzyıl – MÖ 2. yüzyıl

Kaynak : Waagé, 1948; fig. 2, 77f; Jones,1950: fig. 180, G,F; Ahrens vd, 2008: Res. 25, Sİ06A-46; Christensen ve Johansen, 1971: Fig. 4, 48; Schäffer, 1968: Lev. 4, C17;

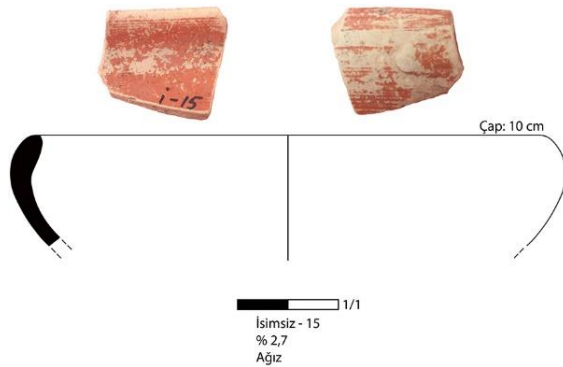

### Kat. 75.

Kamışlı Höyük – 06 - 2005

Çap : 13 cm

Hamur : **TİP 2 – C:** Orta sertlikte hamur, taşcık ve kireç katkılı, yatay kırıklıdır.

Hamur renk : 7.5 YR 7/6 reddish yellow

Astar renk : 10 R 4/8 red

Tanım : % 3,5 korunmuştur.

Form : İçe evrik dudaklı çanak

Dönem : MÖ 3. yüzyıl – MÖ 2. yüzyıl

Kaynak : Waagé, 1948: fig. 2,77f; Jones,1950: fig. 180, G,F; Ahrens vd, 2008: Res. 25, Sİ06A-46; Christensen ve Johansen, 1971: Fig. 4, 48; Schäffer, 1968: Lev. 4, C17;

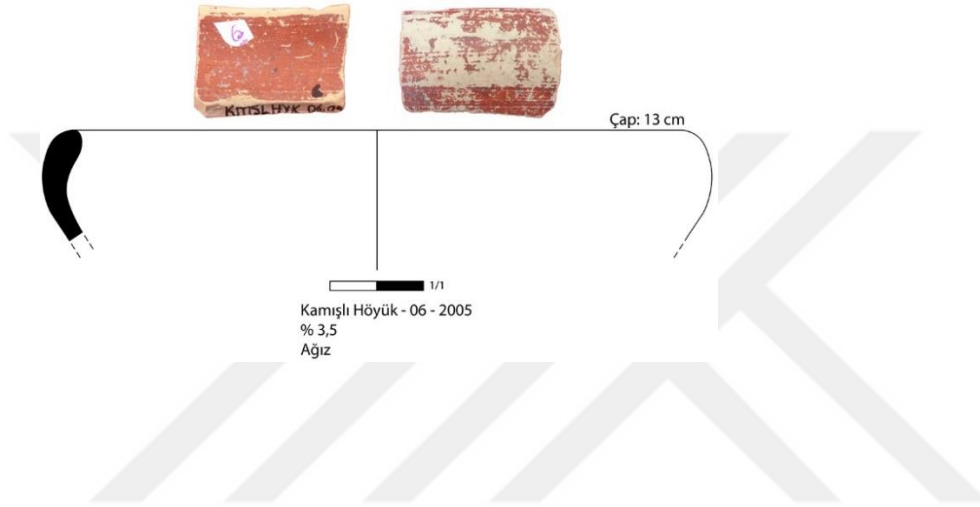

### Kat. 76.

Yapılıpınar – Z – GB – 13 – 2008

Çap : 23 cm

Hamur : **TİP 1 – B:** Orta sertlikte hamur, sıkı dokulu, ince taşcık ve kireç katkılı, ince gözeneklidir.

Hamur renk : 7.5 YR 7/6 reddish yellow

Astar renk : iç: 2.5 YR 6/8 light red / dış: 2.5 YR 4/4 reddish brown

Tanım : % 3,7 korunmuştur.

Form : İçe evrik dudaklı çanak

Dönem : MÖ 3. yüzyıl – MÖ 2. yüzyıl

Kaynak : Waagé, 1948; fig. 2, 77f; Jones,1950: fig. 180, G,F; Ahrens vd, 2008: Res. 25, Sİ06A-46; Christensen ve Johansen, 1971: Fig. 4, 48; Schäffer, 1968: Lev. 4, C17;



**Kat. 77.**

İsimsiz – 7

Çap : 12 cm

Hamur : **TİP 1 – B:** Orta sertlikte hamur, sıkı dokulu, ince taşçık ve kireç katkılı, ince gözenekli.

Hamur renk : 10 YR 8/4 very pale brown

Astar renk : dış: 7.5 YR 3/3 dark Brown / iç: 2.5 YR 4/8 red

Tanım : % 2,1 korunmuştur.

Form : İçe evrik dudaklı çanak

Dönem : MÖ 3. yüzyıl – MÖ 2. yüzyıl

Kaynak : Waagé, 1948; fig. 2, 77f; Jones,1950: fig. 180, G,F; Ahrens vd, 2008: Res. 25, Sİ06A-46; Christensen ve Johansen, 1971: Fig. 4, 48; Schäffer, 1968: Lev. 4, C17;

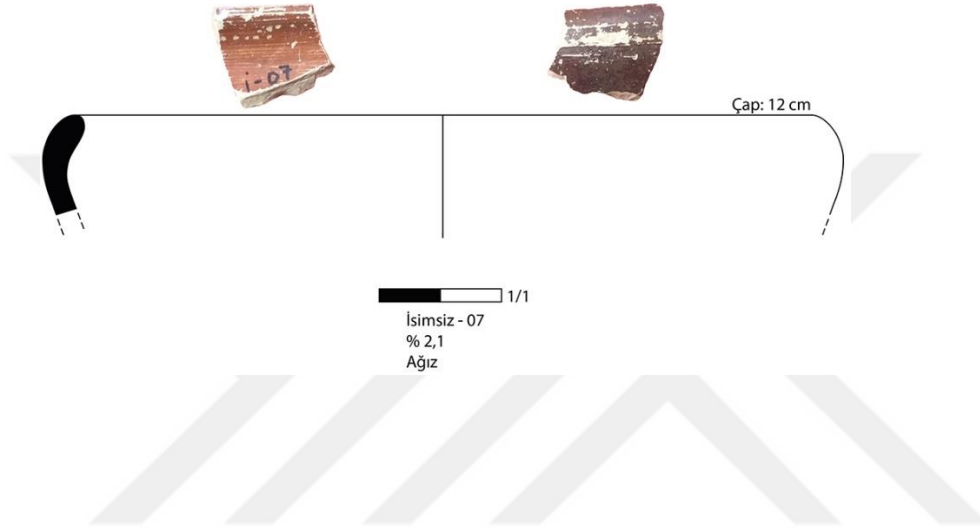

**Kat. 78.**

Kara Höyük – Güneybatı – 26 – 2006

Çap : 16 cm

Hamur : **TİP 1 – B4:** Orta sertlikte hamur, mika, taşçık ve kireç katkılıdır.

Hamur renk : 10 YR 8/3 very pale brown

Astar renk : 5 YR 3/2 dark reddish brown

Tanım : % 2 korunmuştur.

Form : İçe evrik dudaklı çanak

Dönem : MÖ 3. yüzyıl – MÖ 2. yüzyıl

Kaynak : Waagé, 1948: fig. 2, 76a; Papuci-Wladyka, 1995: fig. 5, 9; Schäffer, 1968: Lev. 1, A1;

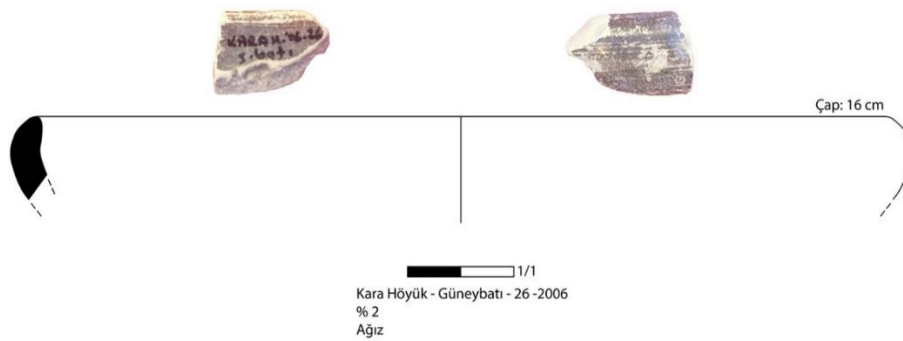

**Kat. 79.**

Tülek Höyük II – 23 – 2011

Çap : 22 cm

Hamur : **TİP 1 – B:** Orta sertlikte hamur, sıkı dokulu, ince taşcık ve kireç katkılı ve ince gözeneklidir.

Hamur renk : 5 YR 6/6 reddish yellow

Astar renk : 5 YR 4/6 yellowish red

Tanım : % 3,5 korunmuştur.

Form : İçe evrik dudaklı çanak

Dönem : MÖ 3. yüzyıl – MÖ 2. yüzyıl

Kaynak : Waagé, 1948: fig. 2, 76a; Papuci-Wladyka, 1995: fig. 5, 9; Schäffer, 1968:

Lev. 1, A1;

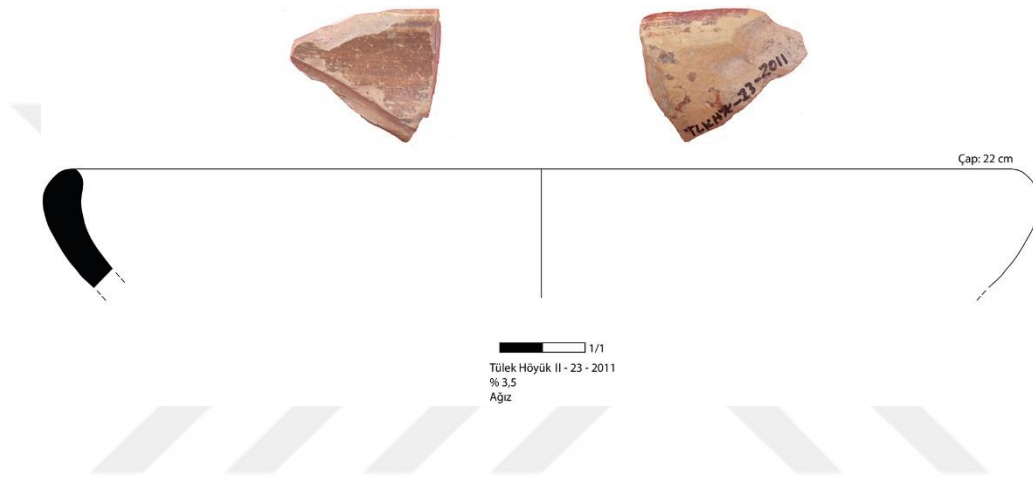

**Kat. 80.**

Hünnaplı – Hacı Ali Uşağı – 27 – 2008

Çap : 10 cm

Hamur : **TİP 1 – B4:** Orta sertlikte hamur, mika, taşcık ve kireç katkılıdır.

Hamur renk : 10 YR 7/4 very pale brown

Astar renk : 5 YR 4/6 yellowish red

Tanım : % 3,2 korunmuştur.

Form : İçe evrik dudaklı çanak

Dönem : MÖ 3. yüzyıl – MÖ 2. yüzyıl

Kaynak : Waagé, 1948: fig. 2, 76a; Papuci-Wladyka, 1995: fig. 5, 9; Schäffer, 1968:

Lev. 1, A1;



### Kat. 81.

Kırmıtlı Höyük – Batı – 11 – 2005

Çap : 14 cm

Hamur : **TİP 1 – B10:** Orta sertlikte hamur, kireç ve taşcık katkılı, yatay kırıklıdır.

Hamur renk : 2.5 YR 6/8 light red

Astar renk : 2.5 YR 5/8 red

Tanım : % 4 korunmuştur.

Form : İçe evrik dudaklı çanak

Dönem : MÖ 3. yüzyıl – MÖ 2. yüzyıl

Kaynak : Waagé, 1948: fig. 2, 76a; Papuci-Wladyka, 1995: fig. 5, 9; Schäffer, 1968:

Lev. 1, A1; ;

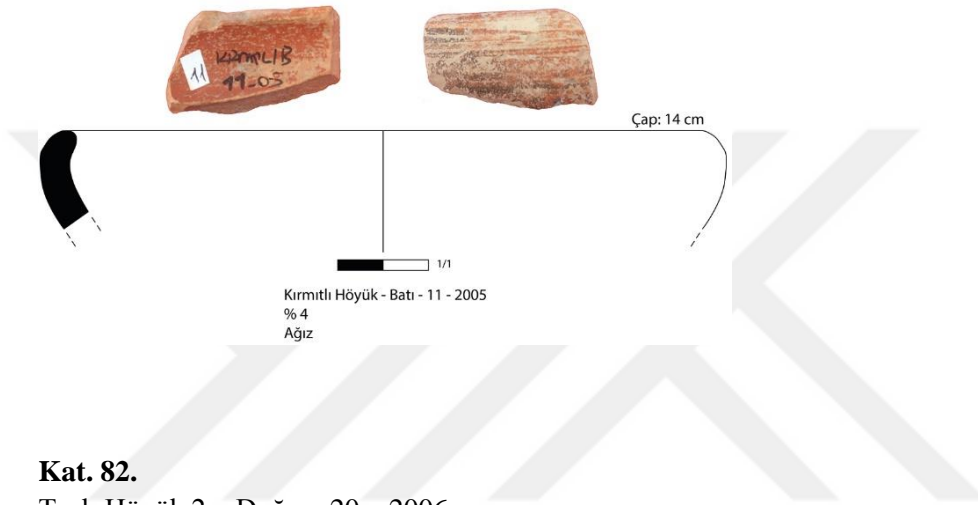

### Kat. 82.

Taşlı Höyük 2 – Doğu – 20 – 2006

Çap : 15 cm

Hamur : **TİP 1 – B8:** Orta sertlikte hamur, bol kireç, seyrek taşcık katkılı ve gözeneklidir.

Hamur renk : 7.5 YR 8/4 pink

Astar renk : dış: 5 YR 3/3 dark reddish Brown / iç: 2.5 YR 5/6 red

Tanım : % 4,3 korunmuştur.

Form : İçe evrik dudaklı çanak

Dönem : MÖ 3. yüzyıl – MÖ 2. yüzyıl

Kaynak : Waagé, 1948: fig. 2, 76a; Papuci-Wladyka, 1995: fig. 5, 9; Schäffer, 1968:

Lev. 1, A1;



**Kat. 83.**

Kırmıtlı Höyük – 08(?) – 2006

Çap : 14 cm

Hamur : **TİP 1 – B:** Orta sertlikte hamur, sıkı dokulu, ince taşcık ve kireç katkılı, gözeneklidir.

Hamur renk : 5 YR 6/6 reddish yellow

Astar renk : 2.5 YR 5/6 red

Tanım : % 3,5 korunmuştur.

Form : İçe evrik dudaklı çanak

Dönem : MÖ 3. yüzyıl – MÖ 2. yüzyıl

Kaynak : Waagé, 1948: fig. 2, 76a; Papuci-Wladyka, 1995: fig. 5, 9; Schäffer, 1968: Lev. 1, A1;

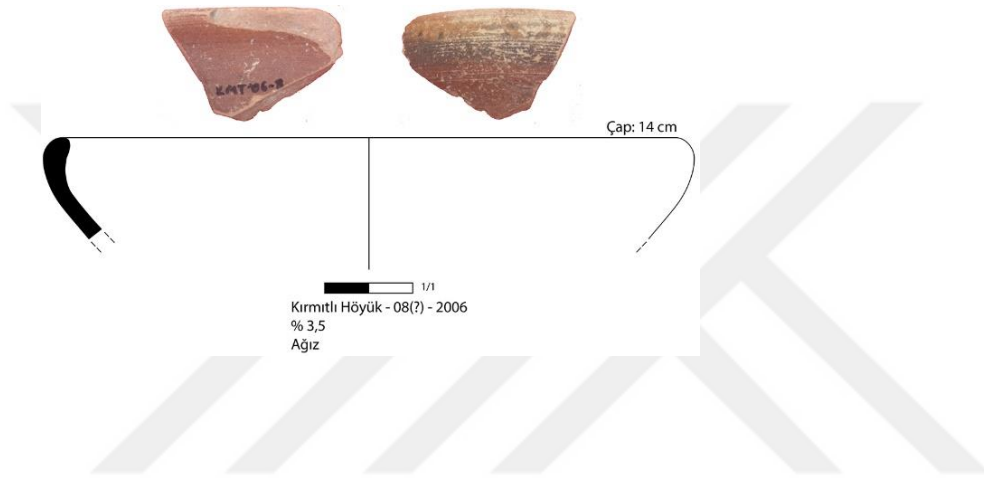
**Kat. 84.**

Yukarıoba Höyük – 34 – 2005

Çap : 12 cm

Hamur : **TİP 1 – B11:** Orta sertlikte hamur, ince taşcık ve kireç katkılıdır.

Hamur renk : 7.5 YR 8/4 pink

Astar renk : 3/3/2 dark reddish brown

Tanım : % 2,7 korunmuştur.

Form : İçe evrik dudaklı çanak

Dönem : MÖ 3. yüzyıl – MÖ 2. yüzyıl

Kaynak : Waagé, 1948: fig. 2, 76f; Şahin, 2014: Res. 5, 22; Schäffer, 1968: Lev.1, A1; Hayes, 1991: fig. 14, 8;

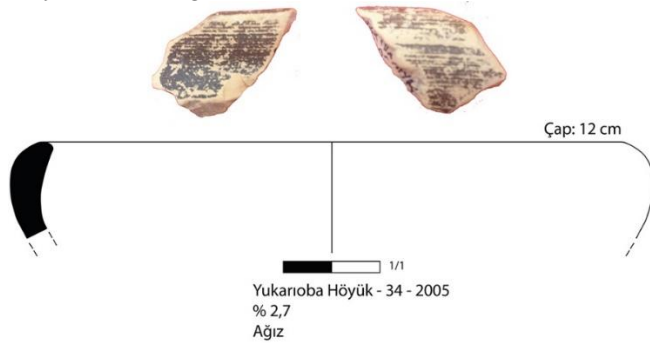

**Kat. 85.**

Tülek Höyük II – Kuzey – 30 – 2008

Çap : 18 cm

Hamur : **TİP 1 – B1:** Orta sertlikte hamur, mika, taşçık ve seyrek kireç katkılı, gözenekli ve yatay kırıklıdır.

Hamur renk : 5 YR 7/6 reddish yellow

Astar renk : 5 YR 5/4 reddish brown

Tanım : % 4,7 korunmuştur.

Form : İçe evrik dudaklı çanak

Dönem : MÖ 3. yüzyıl – MÖ 2. yüzyıl

Kaynak : Waagé, 1948: fig. 2, 76f; Şahin, 2014: Res. 5, 22; Schäffer, 1968: Lev.1, A1; Hayes, 1991: fig. 14, 8;

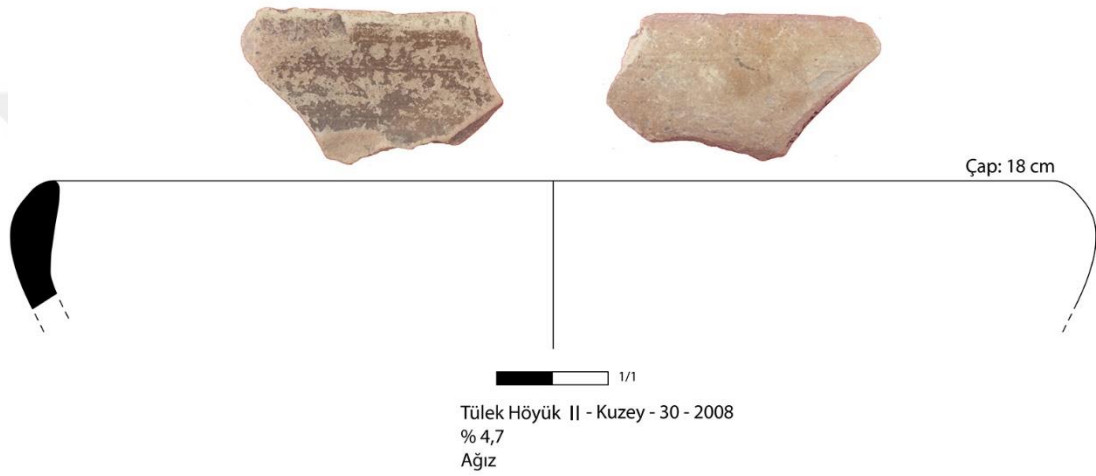

**Kat. 86.**

Taşlı Höyük 1 – Batı – 31 – 2006

Çap : 15 cm

Hamur : **TİP 1 – B1:** Orta sertlikte hamur, mika, taşçık ve seyrek kireç katkılı, gözenekli ve yatay kırıklıdır.

Hamur renk : 5 YR 6/6 reddish yellow

Astar renk : 2.5 YR 5/8 red

Tanım : % 6 korunmuştur.

Form : İçe evrik dudaklı çanak

Dönem : MÖ 3. yüzyıl – MÖ 2. yüzyıl

Kaynak : Waagé, 1948: fig. 2, 76f; Şahin, 2014: Res. 5, 22; Schäffer, 1968: Lev.1, A1; Hayes, 1991: fig. 14, 8;

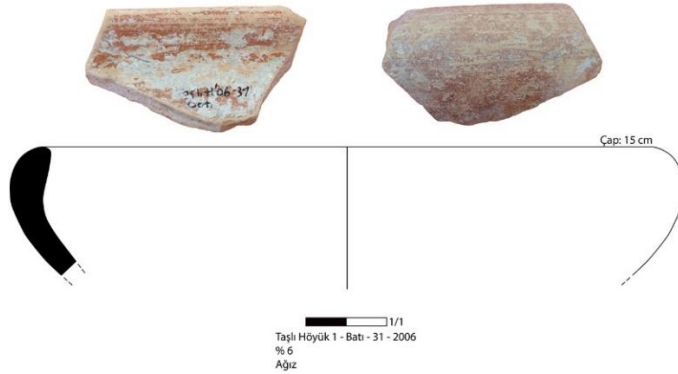

**Kat. 87.**

Amberarkı – 22 – 2007

Çap : 16 cm

Hamur : **TİP 1 – B10:** Orta sertlikte hamur dokusu kireç ve taşcık katkılı, yatay kırıklıdır.

Hamur renk : 7.5 YR 6/4 light brown

Astar renk : 5 YR 3/3 dark reddish brown

Tanım : % 4,7 korunmuştur.

Form : İçe evrik dudaklı çanak

Dönem : MÖ 3. yüzyıl – MÖ 2. yüzyıl yarısı

Kaynak : Waagé, 1948: fig. 2, 77a; Hayes, 1985: Fig., 3, 8;

**Kat. 88.**

İsimsiz – 22

Çap : 14 cm

Hamur : **TİP 1 – B:** Orta sertlikte hamur, sıkı dokulu, ince taşcık ve kireç katkılı, ince gözenekli.

Hamur renk : 5 YR 6/6 reddish yellow

Astar renk : 2.5 YR 4/8 red

Tanım : % 4 korunmuştur.

Form : İçe evrik dudaklı çanak

Dönem : MÖ 3. yüzyıl – MÖ 2. yüzyıl yarısı

Kaynak : Waagé, 1948: fig. 2, 77a; Hayes, 1985: Fig., 3, 8;



**Kat. 89.**

Yusuf İzzettin – 14 – 2009

Çap : 15 cm

Hamur : **TİP 1 – B1:** Orta sertlikte hamur, mika, taşcık ve seyrek kireç katkılı, gözenekli ve yatay kırıklıdır.

Hamur renk : 5 YR 6/6 reddish yellow

Astar renk : 2.5 YR 4/8 red

Tanım : % 2,7 korunmuştur.

Form : İçe evrik dudaklı çanak

Dönem : MÖ 3. yüzyıl – MÖ 2. yüzyıl yarısı

Kaynak : Waagé, 1948; fig. 2, 77a; Hayes, 1985: Fig., 3, 8;

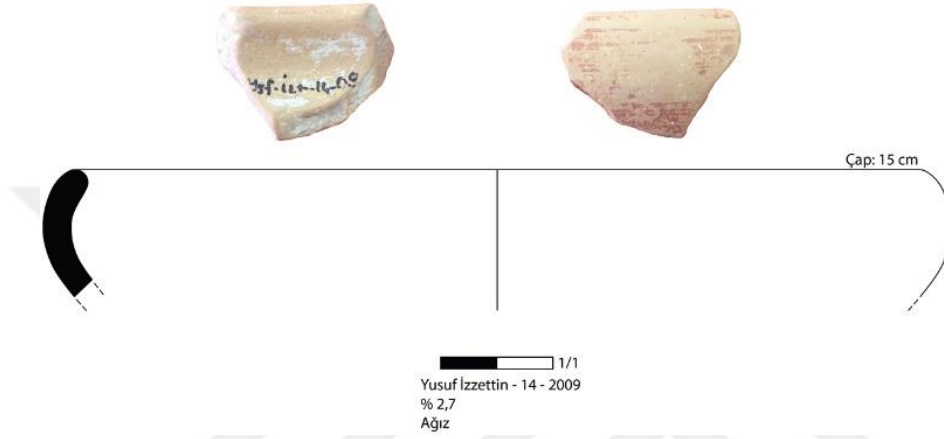
**Kat. 90.**

Toprakkale – Numarasız - 4

Çap : 16 cm

Hamur : **TİP 1 – B1:** Orta sertlikte hamur, mika, taşcık ve seyrek kireç katkılı, gözenekli ve yatay kırıklıdır.

Hamur renk : 2.5 YR 6/8 light red

Astar renk : 10 R 5/8 red

Tanım : içe evrik ağız % 3,5 korunmuştur.

Form : İçe evrik dudaklı çanak

Dönem : MÖ 3. yüzyıl – MÖ 2. yüzyıl yarısı

Kaynak : Waagé, 1948: fig. 2, 77a; Hayes, 1985: Fig., 3, 8;

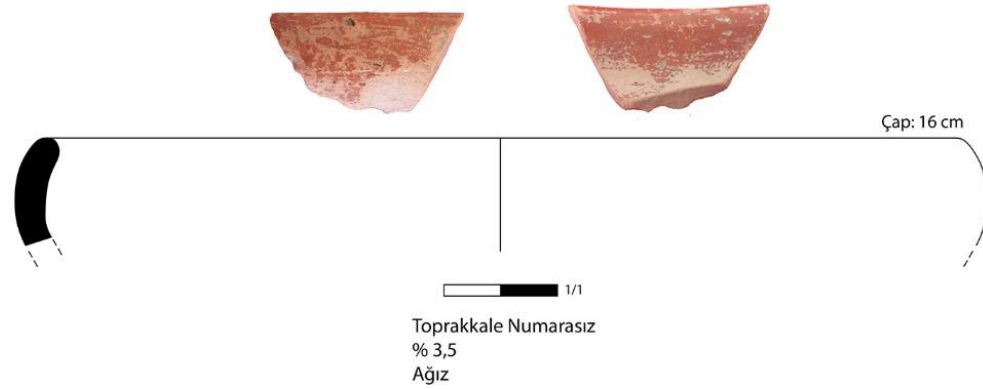

**Kat. 91.**

Yukarıoba Höyük – 23 - 2008

Çap : 11 cm

Hamur : **TİP 1 – B1:** Orta sertlikte hamur, mika, taşcık ve seyrek kireç katkılı, gözenekli ve yatay kırıklıdır.

Hamur renk : 7.5 YR 7/4 pink

Astar renk : 10 R 4/8 red

Tanım : %2,2 korunmuştur.

Form : İçe evrik dudaklı çanak

Dönem : MÖ 3. yüzyıl – MÖ 2. yüzyıl yarısı

Kaynak : Waagé, 1948: fig. 2, 77a; Hayes, 1985: Fig., 3, 8;

**Kat. 92.**

Yusuf İzzettin – 09 – 2009

Çap : 11 cm

Hamur : **TİP 1 – B:** Orta sertlikte hamur, sıkı dokulu, ince taşcık ve kireç katkılı, ince gözeneklidir.

Hamur renk : 5 YR 7/6 reddish yellow

Astar renk : 2.5 YR 4/8 red

Tanım : % 4 korunmuştur.

Form : İçe evrik dudaklı çanak

Dönem : MÖ 3. yüzyıl – MÖ 2. yüzyıl yarısı

Kaynak : Waagé, 1948: fig. 2, 77a; Hayes, 1985: Fig., 3, 8;

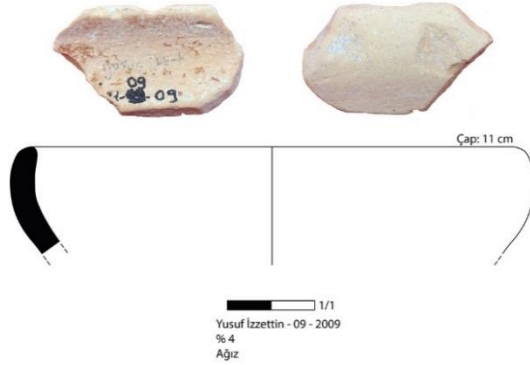

### Kat. 93.

Taşlı Höyük 1 – Doğu – 47 – 2006

Çap : 11 cm

Hamur : **TİP 1 – B:** Orta sertlikte hamur, sıkı dokulu, ince taşçık ve kireç katkılı, ince gözeneklidir.

Hamur renk : 5 YR 7/4 pink

Astar renk : 10 R 5/6 red

Tanım : % 6 korunmuştur.

Form : İçe evrik dudaklı çanak

Dönem : MÖ 3. yüzyıl – MÖ 2. yüzyıl yarısı

Kaynak : Waagé, 1948: fig. 2, 77a; Hayes, 1985: Fig., 3, 8;

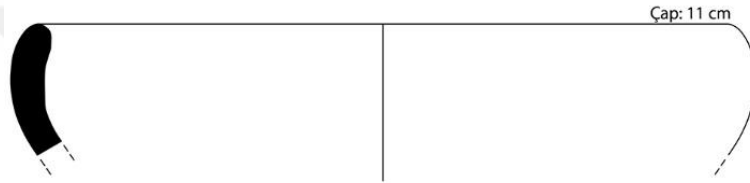

1/1  
Taşlı Höyük 1 - Doğu - 47 - 2006  
% 6  
Ağız

### Kat. 94.

Domuzdamı – 50 – 2008

Çap : 10 cm

Hamur : **TİP 2 – C4:** Orta sertlikte hamur mika katkılı, gözenekli ve yatay kırıklıdır.

Hamur renk : 2.5 YR 6/8 light red

Astar renk : iç/dış: 10R 5/8 red

Tanım : içe dönük ağızlı % 3 korunmuştur.

Form : İçe evrik dudaklı çanak

Dönem : MÖ 3. yüzyıl – MÖ 2. yüzyıl yarısı

Kaynak : Waagé, 1948: fig. 2,77a; Jones, 1950: f.g. 180, F; Hayes, 1985: Fig., 3, 8;



1/1  
Domuzdamı - 50 - 2008  
% 3  
ağız

**Kat. 95.**

Domuzdamı – 52 – 2008

Çap : 12 cm

Hamur : **TİP 1 – C:** sert dokulu hamur, mika, taşcık, kireç katkılı ve gözeneklidir.

Hamur renk : 7.5 YR 7/4 pink

Astar renk : iç/dış: 10R 4/6 red

Tanım : % 3 korunmuştur.

Form : İçe evrik dudaklı çanak

Dönem : MÖ 3. yüzyıl – MÖ 2. yüzyıl yarısı

Kaynak : Waagé, 1948: fig. 2, 75f; Jones,1950: fig. 180, 73; Hayes, 1985: Fig., 3, 8;

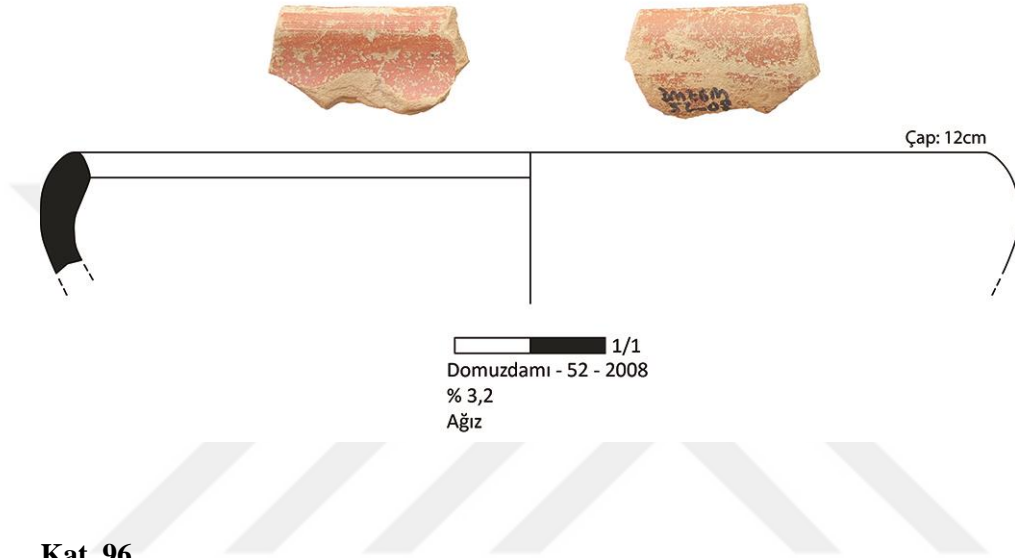

**Kat. 96.**

Taşlı Höyük 1 – Güney – 33 – 2006

Çap : 12 cm

Hamur : **TİP 1 – B:** Orta sertlikte hamur, sıkı dokulu, ince taşcık ve kireç katkılı, ince gözeneklidir.

Hamur renk : 5 YR 6/6 reddish yellow

Astar renk : dış: 2.5 YR 4/8 red / iç: 5 YR 3/3 dark reddish Brown

Tanım : % 3,3 korunmuştur.

Form : İçe evrik dudaklı çanak

Dönem : MÖ 3. yüzyıl – MÖ 2. yüzyıl yarısı

Kaynak : Waagé, 1948: fig. 2, 75f; Jones,1950: fig. 180, 73; Hayes, 1985: Fig., 3, 8;

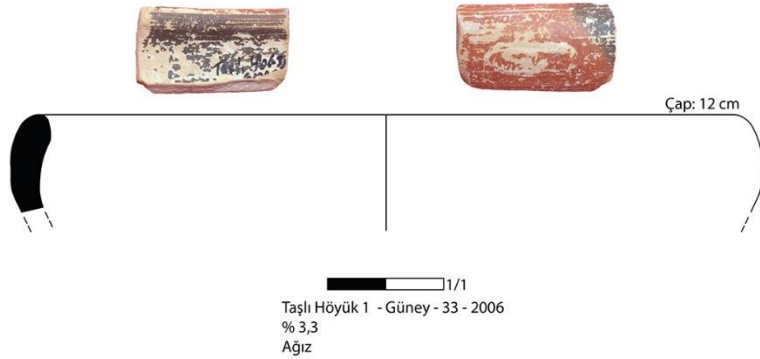

### Kat. 97.

Kamışlı Höyük – Güney – 07 - 2005

Çap : 21 cm

Hamur : **TİP 1 – B1:** Orta sertlikte hamur, mika, taşcık ve seyrek kireç katkılı, gözenekli ve yatay kırıklıdır.

Hamur renk : 5 YR 7/6 reddish yellow

Astar renk : iç: 2.5 YR 4/8 red / dış: 2.5 YR 3/ 4 dark reddish brown

Tanım : % 6 korunmuştur.

Form : İçe evrik dudaklı çanak

Dönem : MÖ 3. yüzyıl – MÖ 2. yüzyıl yarısı

Kaynak : Waagé, 1948: fig. 2, 77a; Hayes, 1985: Fig., 3, 8;



### Kat. 98.

Telkovan Höyük – 04 – 2005

Çap : 10 cm

Hamur : **TİP 2 – C:** Orta sertlikte hamır taşcık, kireç katkılı ve yatay kırıklıdır.

Hamur renk : 5 YR 6/6 reddish yellow

Astar renk : 2.5 YR 4/8 red

Tanım : % 3,6 korunmuştur.

Form : İçe evrik dudaklı çanak

Dönem : MÖ 3. yüzyıl

Kaynak : Waagé 1948; fig. 2, 77f; Jones, 1950: fig.180, D; Christensen ve Johansen, 1971: fig. 4, 48;

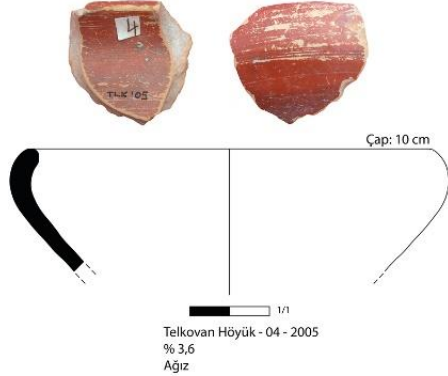

**Kat. 99.**

Tülek Höyük II – Güney – 30 – 2008

Çap : 11 cm

Hamur : **TİP 2 – C:** Orta sertlikte hamır taşcık, kireç katkılı ve yatay kırıklıdır.

Hamur renk : 5 YR 7/6 reddish yellow

Astar renk : 2.5 YR 4/8 red

Tanım : % 2,7 korunmuştur.

Form : İçe evrik dudaklı çanak

Dönem : MÖ 3. yüzyıl

Kaynak : Waagé 1948; fig. 2, 77f; Jones, 1950: fig.180, D; Christensen ve Johansen, 1971: fig. 4, 48;

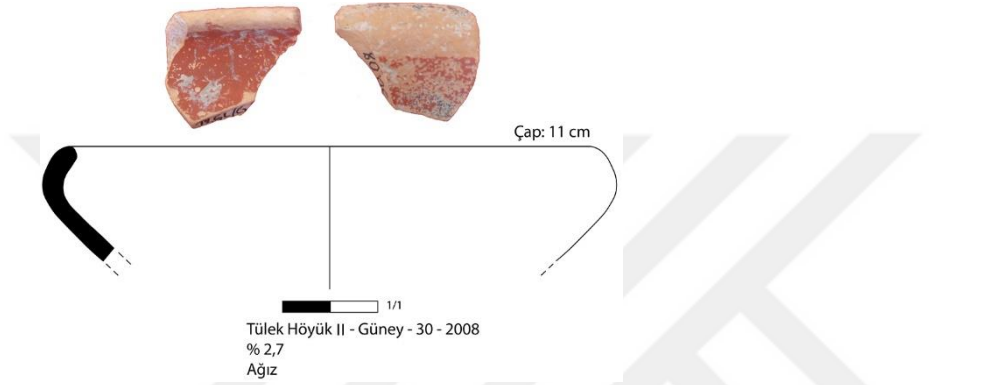
**Kat. 100.**

Telkovan Höyük – Kuzey – 15 – 2005

Çap : 12 cm

Hamur : **TİP 1 – B1:** Orta sertlikte hamur, mika, taşcık ve seyrek kireç katkılı, gözenekli ve yatay kırıklıdır.

Hamur renk : 5 YR 7/6 reddish yellow

Astar renk : 2.5 YR 4/8 red

Tanım : % 3,5 korunmuştur.

Form : İçe evrik dudaklı çanak

Dönem : MÖ 3. yüzyıl

Kaynak : Waagé, 1948: fig. 2, 77f; Jones, 1950: fig. 180, D; Christensen ve Johansen, 1971: fig. 4, 48;

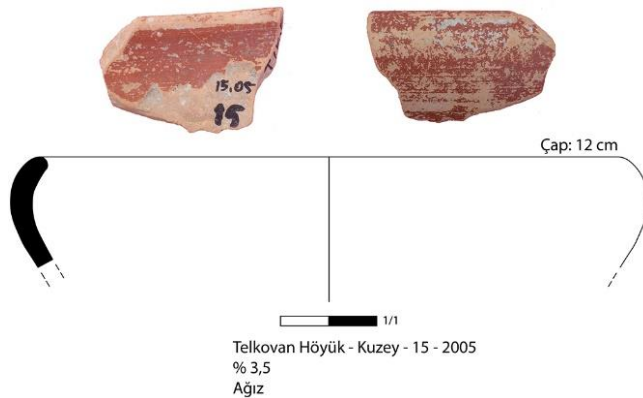

### Kat. 101.

Kara Höyük – Güneydoğu – 15 – 2006

Çap : 12 cm

Hamur : **TİP 1 – B1**: Orta sertlikte hamur, mika, taşcık ve seyrek kireç katkı, gözenekli ve yatay kırıklıdır.

Hamur renk : 2.5 YR 6/8 light red

Astar renk : 2.5 YR 4/8 red

Tanım : % 4 korunmuştur.

Form : İçe evrik dudaklı çanak

Dönem : MÖ 3. yüzyıl

Kaynak : Waage, 1948: fig. 2, 77f; Jones, 1950: fig. 180, D; Christensen ve Johansen, 1971: fig. 4, 48;

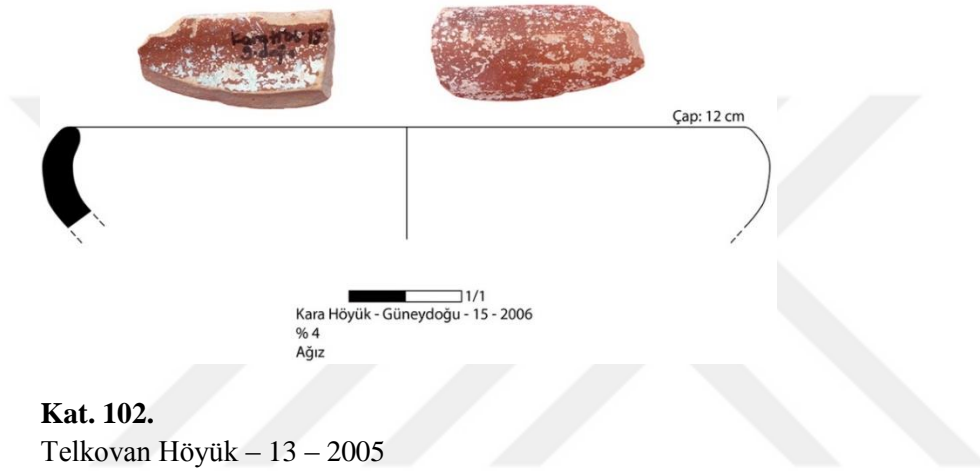

### Kat. 102.

Telkovan Höyük – 13 – 2005

Çap : 14 cm

Hamur : **TİP 2 – C**: Orta sertlikte hamur, taşcık ve kireç katkılı, yatay kırıklıdır.

Hamur renk : 5 YR 7/6 reddish yellow

Astar renk : iç: 10 R 4/8 red / dış: 7.5 YR 2.5/2 very pale brown

Tanım : % 2,2 korunmuştur.

Form : İçe evrik dudaklı çanak

Dönem : MÖ 3. yüzyıl

Kaynak : Waagé 1948; fig. 2, 77f; Jones, 1950: fig. 180, D; Christensen ve Johansen, 1971: fig. 4, 48;

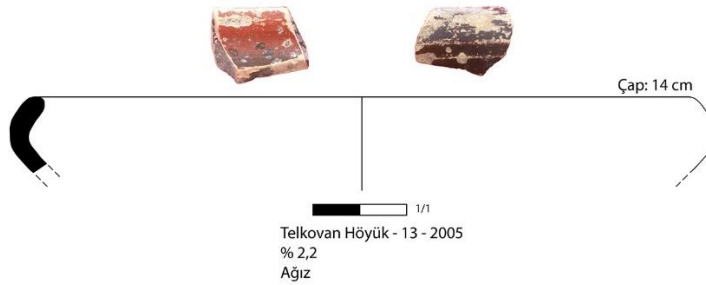

**Kat. 103.**

Hindaplı – Doğu – 53 – 2006

Çap : 8 cm

Hamur : **TİP 1 – B10:** Orta sertlikte hamur, kireç ve taşçık katkılı, yatay kırıklıdır.

Hamur renk : 2.5 YR 6/8 light red

Astar renk : 10 R 5/8 red

Tanım : % 3 korunmuştur.

Form : İçe evrik dudaklı çanak

Dönem : MÖ 3. yüzyıl

Kaynak : Waagé, 1948: fig. 2,77k; Christensen ve Johansen, 1971: fig. 6, 54; Schäffer,1968: Lev. 4, C14; Rotroff, 1997: fig. 65, 1079;

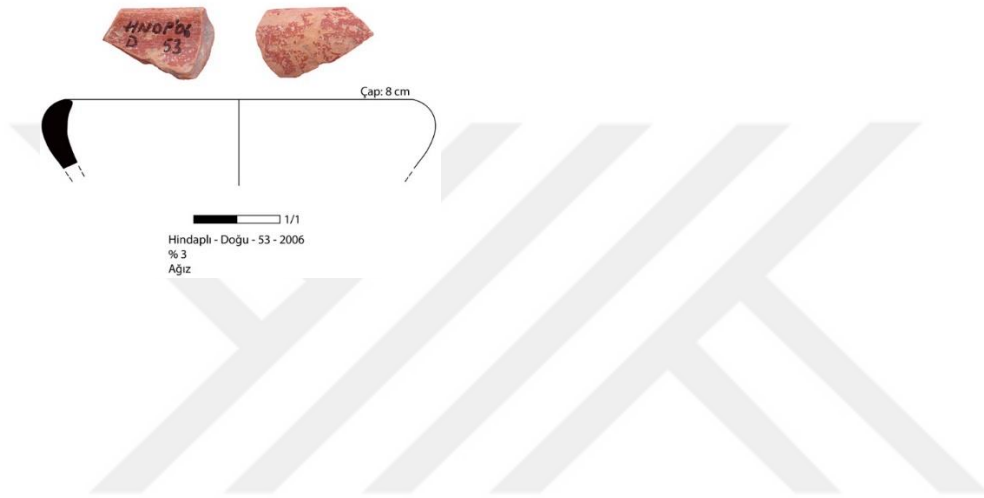
**Kat. 104.**

Telkovan Höyük – 28 – 2005

Çap : 8 cm

Hamur : **TİP 1 – B:** Orta sertlikte hamur, sıkı dokulu, ince taşçık ve kireç katkılı, ince gözeneklidir.

Hamur renk : 5 YR 7/8 reddish yellow

Astar renk : 2.5 YR 4/8 red

Tanım : % 3,6 korunmuştur.

Form : İçe evrik dudaklı çanak

Dönem : MÖ 3. yüzyıl

Kaynak : Waagé, 1948: fig. 3, 78a;

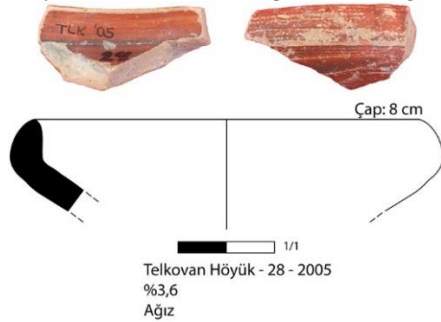

### Kat. 105.

Taşlı Höyük 1 – Doğu – 06 – 2006

Çap : 15 cm

Hamur : **TİP 1 – B:** Orta sertlikte hamur, sıkı dokulu, ince taşçık ve kireç katkılı, ince gözeneklidir.

Hamur renk : 5 YR 7/6 reddish yellow

Astar renk : 2.5 YR 4/8 red

Tanım : % 2,8 korunmuştur.

Form : İçe evrik dudaklı çanak

Dönem : MÖ 3. Yüzyıl – MÖ 2. yüzyıl yarısı

Kaynak : Waagé, 1948: fig. 2, 75k; Jones, 1950: fig.180, 67-70; Christensen ve Johansen, 1971: fig. 4, 46;

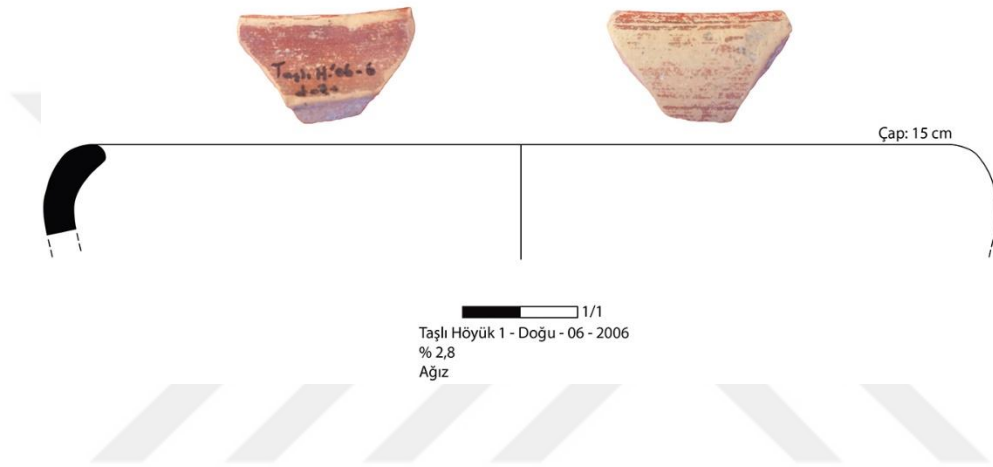

### Kat. 106.

Taşlı Höyük 2 – Kuzey – 15 – 2006

Çap : 12 cm

Hamur : **TİP 1 – B:** Orta sertlikte hamur, sıkı dokulu, ince taşçık ve kireç katkılı, ince gözeneklidir.

Hamur renk : 5 YR 6/6 reddish yellow

Astar renk : dış: 5 YR 3/3 dark reddish Brown / iç: 10 R 4/8 red

Tanım : % 3,5 korunmuştur.

Form : İçe evrik dudaklı çanak

Dönem : MÖ 3. Yüzyıl – MÖ 2. yüzyıl yarısı

Kaynak : Waagé, 1948: fig. 2, 75a-k; Jones, 1950: fig. 180, 67-70; Christensen ve Johansen, 1971: fig. 4, 46;

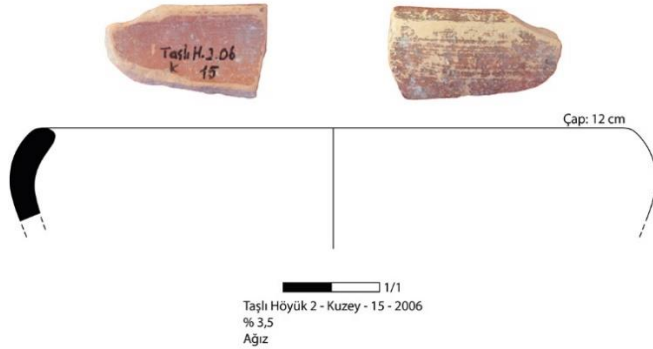

### Kat. 107.

Taşlı Höyük 2 – Güney – 01 – 2006

Çap : 18 cm

Hamur : **TİP 1 – B1:** Orta sertlikte hamur, mika, taşcık ve seyrek kireç katkılı, gözenekli ve yatay kırıklıdır.

Hamur renk : 5 YR 7/6 reddish yellow

Astar renk : dış: 2.5 YR 3/4 dark reddish Brown / iç: 2.5 YR 4/8 red

Tanım : % 5 korunmuştur.

Form : İçe evrik dudaklı çanak

Dönem : MÖ 3. Yüzyıl – MÖ 2. yüzyıl yarısı

Kaynak : Waagé, 1948: fig. 2, 75a-k; Jones, 1950: fig. 180,67-70; Christensen ve Johansen, 1971: fig. 4, 46;

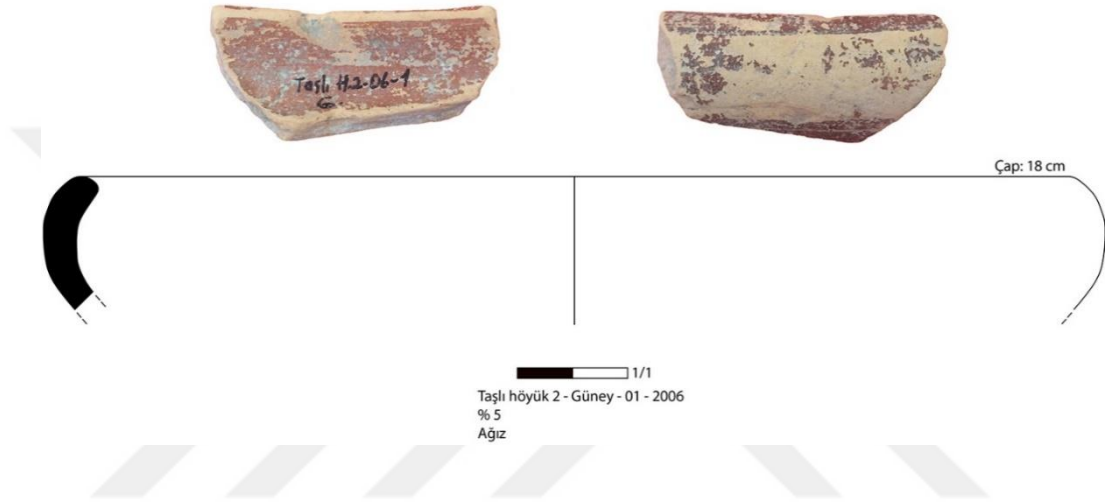

### Kat. 108.

Taşlı Höyük 2 – Doğu – 27 – 2006

Çap : 14 cm

Hamur : **TİP 1 – B:** Orta sertlikte hamur, sıkı dokulu, ince taşcık, kireç katkılı ve ince gözeneklidir.

Hamur renk : 5 YR 7/6 reddish yellow

Astar renk : dış: 5 YR 3/3 dark reddish Brown / iç: 10 R 4/8 red

Tanım : % 4,6 korunmuştur.

Form : İçe evrik dudaklı çanak

Dönem : MÖ 3. Yüzyıl – MÖ 2. yüzyıl yarısı

Kaynak : Waagé, 1948: fig. 2, 75 a-k; Jones, 1950: fig. 180, 67-70; Christensen ve Johansen, 1971: fig. 4, 46;



**Kat. 109.**

Domuzdamı – 13? – 2009

Çap :18 cm

Hamur : **TİP 1 – B1:** Orta sertlikte hamur, mika, taşcık ve seyrek kireç katkılı, gözenekli ve yatay kırıklıdır.

Hamur renk : 7.5 YR 8/4 pink

Astar renk : 2.5 YR 3 /4 dark reddish brown

Tanım : içe dönük ağızlı, % 4,5 korunmuştur. CCFW

Form : İçe evrik dudaklı çanak

Dönem : MÖ 3. yüzyıl

Kaynak : Waagé, 1948: fig. 2, 77k; Jones, 1950: fig.180, 67; Schäffer,1968: Lev. 4, C15-18;

**Kat. 110.**

Yusuf İzzettin – 21 – 2009

Çap : 14 cm

Hamur : **TİP 1 – B11:** Orta sertlikte hamur, ince taşcık ve kireç katkılıdır.

Hamur renk : 5 YR 6/6 reddish yellow

Astar renk : -

Tanım : % 5,7 korunmuştur.

Form : İçe evrik dudaklı çanak

Dönem : MÖ 3. Yüzyıl

Kaynak : Waagé, 1948: fig. 2, 77k; Jones, 1950: fig.180, 67; Schäffer,1968: Lev. 4, 15-18;

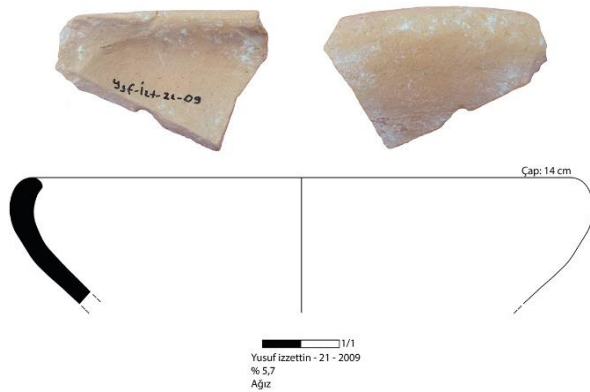

**Kat. 111.**

İsimsiz – 8

Çap : 11 cm

Hamur : **TİP 1 – B:** Orta sertlikte hamur, sıkı dokulu, ince taşçık ve kireç katkılı, ince gözeneklidir.

Hamur renk : 5 YR 6/6 reddish yellow

Astar renk : 7.5 YR 4/6 strong Brown

Tanım : % 4,6 korunmuştur.

Form : İçe evrik dudaklı çanak

Dönem : MÖ 3. yüzyıl

Kaynak : Waag , 1948: fig. 2, 75a-k; Jones, 1950: fig. 180, 67; Schaffer, 1968: Lev. 4, C18;

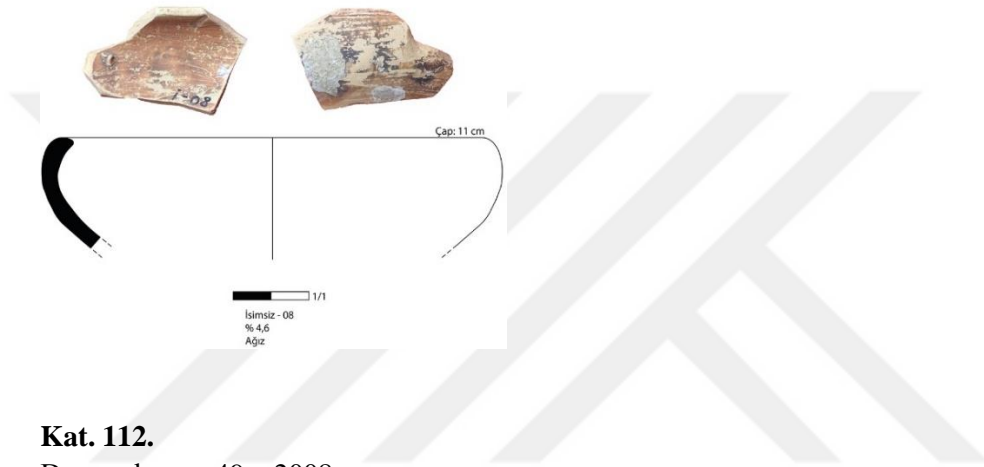
**Kat. 112.**

Domuzdamı – 49 – 2008

Çap : 21 cm

Hamur : **TİP 1 – B4:** Orta sertlikte hamur, mika, taşçık ve kireç katkılıdır.

Hamur renk : 10 YR 8/8 yellow

Astar renk : dış: 10 R 3/1 very dark gray / iç: 7.5 YR 7/8 reddish yellow

Tanım : kabın gövdenin iç kısmında yiv bulunmaktadır. Dış yüzeyi siyah astarlıdır. % 5 korunmuştur.

Form : İçe evrik dudaklı çanak

Dönem : MÖ 3. yüzyıl

Kaynak : Waag , 1948: fig. 2, 77k; Jones, 1950: 180,52; Schaffer, 1968: Lev. 4, C15;

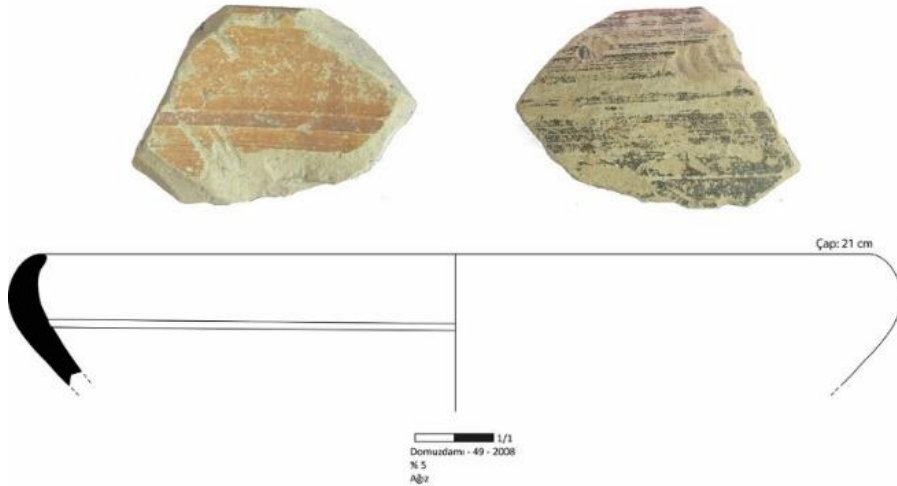

**Kat. 113.**

Domuzdamı – 09 – 2008

Çap : 19 cm

Hamur : **TİP 1 – B1:** Orta sertlikte hamur, mika, taşçık ve seyrek kireç katkılı, gözenekli ve yatay kırıklıdır.

Hamur renk : 5YR 6/6 reddish yellow

Astar renk : iç:10R 5/8 red; dış: 10R 4/4

Tanım : % 4,3 korunmuştur.

Form : İçe evrik dudaklı çanak

Dönem : MÖ 3. yüzyıl

Kaynak : Waagé, 1948: fig. 2, 77k; Jones, 1950: fig.180, 52; Schäffer, 1968: Lev.4.C15;

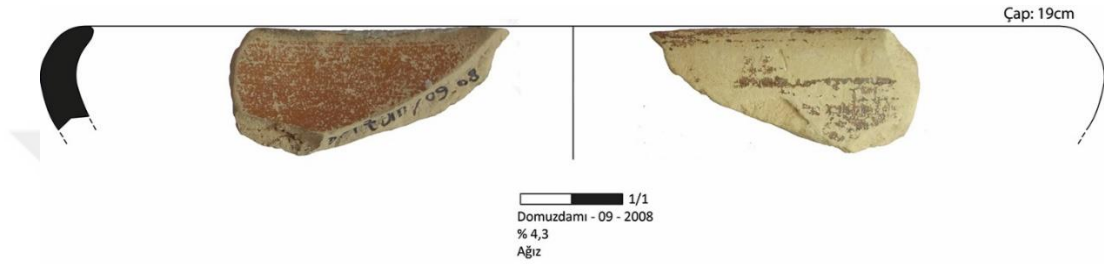

**Kat. 114.**

Toprakkale – Numarasız - 1

Çap : 22 cm

Hamur : **TİP 1 – B:** Orta sertlikte hamur sıkı dokulu, ince taşçık ve kireç katkılı, ince gözeneklidir.

Hamur renk : 5 YR 6/6 reddish yellow

Astar renk : dış: 2.5 YR 4/8 red

Tanım : içe evrik ağız % 11,5 korunmuştur. Mat astarlı

Form : İçe evrik dudaklı çanak

Dönem : MÖ 3. yüzyıl - MÖ 2. yüzyıl

Kaynak : Waagé, 1948: fig. 2, 75a; Jones, 1950: fig. 180, N; Berlin ve Slane, 1997: fig. 3, FW 17; Schäffer, 1968: Lev.4.C17;



**Kat. 115.**

Domuzdamı – 121

Çap : 11 cm

Hamur : **TİP 2 – C:** Orta sertlikte hamur taşcık ve kireç katkılı, yatay kırıklıdır.

Hamur renk : 2.5 YR 6/8 light red

Astar renk : iç/dış: 10R 5/8 red

Tanım : % 2,5 korunmuştur.

Form : İçe evrik dudaklı çanak

Dönem : MÖ 3. yüzyıl - MÖ 2. yüzyıl

Kaynak : Waagé, 1948: fig. 2, 75a; Jones, 1950: fig. 180, N; Berlin ve Slane, 1997: fig. 3, FW 17; Schäffer, 1968: Lev.4.C17;

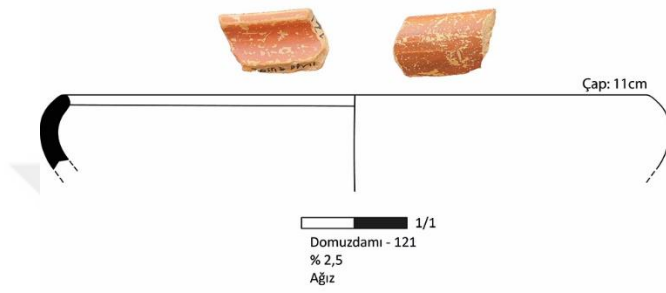

**Kat. 116.**

Taşcıkın – 03 – 2006

Çap : 11 cm

Hamur : **TİP 1 – B1:** Orta sertlikte hamur, mika, taşcık ve seyrek kireç katkılı, gözenekli ve yatay kırıklıdır.

Hamur renk : 5 YR 7/6 reddish yellow

Astar renk : 10 R 5/8 red

Tanım : % 3 korunmuştur.

Form : İçe evrik dudaklı çanak

Dönem : MÖ 3. yüzyıl - MÖ 2. yüzyıl

Kaynak : Jones, 1950: fig. 180, 68; Kenyon ve Crowfoot, 1957: Fig. 49, 11; Christensen ve Johansen, 1971: fig. 8, 85; Durukan ve Alkaç, 2007: s. 145, Kat. no. 45, s. 195;

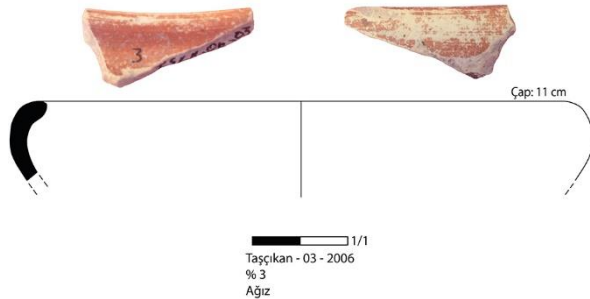

**Kat. 117.**

Yusuf İzzettin – 08 – 2009

Çap : 11 cm

Hamur : **TİP 1 – B8:** Orta sertlikte hamur, bol kireç ve setrek taşıcık katkıdır.

Hamur renk : 5 YR 6/6 reddish yellow

Astar renk : 2.5 YR 4/6 red

Tanım : % 3,8 korunmuştur.

Form : İçe evrik dudaklı çanak

Dönem : MÖ 3. yüzyıl - MÖ 2. yüzyıl

Kaynak : Jones, 1950: fig. 180, 68; Kenyon ve Crowfoot, 1957: Fig. 49, 11;

Christensen ve Johansen, 1971: fig. 8, 85; Durukan ve Alkaç, 2007: Kat. no. 45, s. 195;

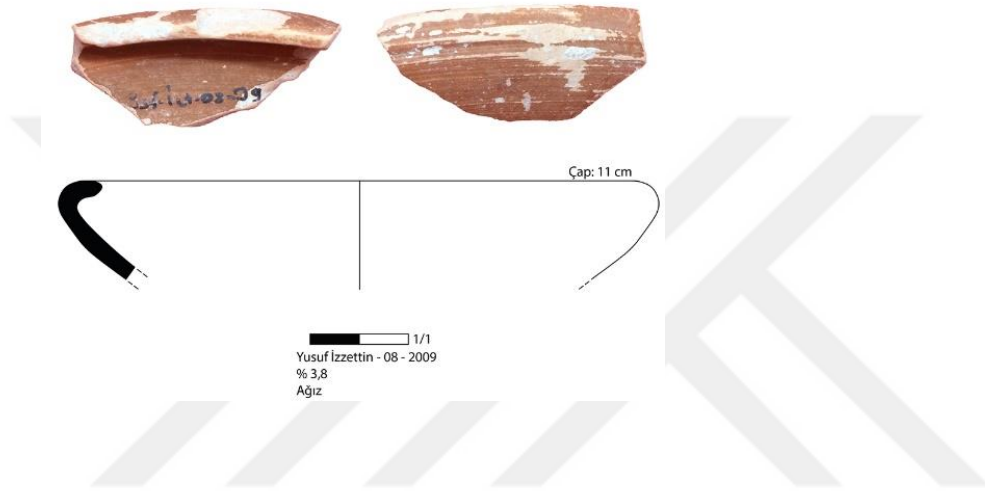

**Kat. 118.**

Kara Höyük – Kuzeybatı – 19 – 2006

Çap : 18 cm

Hamur : **TİP 1 – B10:** Orta sertlikte hamur dokusu kireç ve taşıcık katkı, yatay kırıklıdır.

Hamur renk : 7.5 YR 5/4 brown

Astar renk : 7.5 YR 2.5/1 black

Tanım : % 3,5 korunmuştur.

Form : İçe evrik dudaklı çanak

Dönem : MÖ 2. yüzyıl

Kaynak : Şahin, 2014: Res. 5, 24; Christensen ve Johansen, 1971: Fig. 6, 59; Kenyon

ve Crowfoot, 1957: Fig. 49, 15; Schäffer, 1968: Lev. 4, C14; Hayes

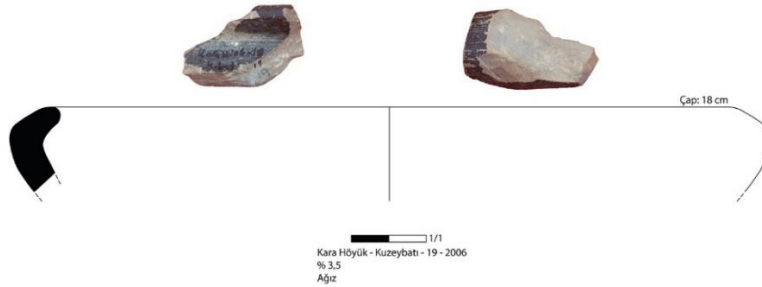

**Kat. 119.**

Karataş Höyük – Kuzey – 13 – 2005

Çap : 12 cm

Hamur : **TİP 1 – B:** Orta sertlikte hamur, sıkı dokulu, ince taşçık ve kireç katkılı, ince gözeneklidir.

Hamur renk : 5 YR 5/6 yellowish red

Astar renk : 2.5 YR 4/8 red

Tanım : % 3,5 korunmuştur.

Form : İçe evrik dudaklı çanak

Dönem : MÖ 3. yüzyıl - MÖ 2. yüzyıl

Kaynak : Waagé, 1948: fig. 2, 75k; Jones, 1950: fig. 180, F; Kenyon ve Crowfoot, 1957: fig. 38, 5; Schäffer, 1968: Taf. 4, C17;

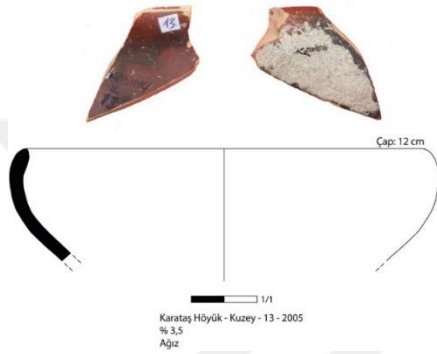
**Kat. 120.**

Telkovan Höyük - Batı – 09 – 2005

Çap : 16 cm

Hamur : **TİP 1 – B1:** Orta sertlikte hamur, mika, taşçık ve seyrek kireç katkılı, gözenekli ve yatay kırıklıdır.

Hamur renk : 5 YR 6/8 reddish yellow

Astar renk : 10 R 5/8 red

Tanım : içe evrik ağız % 7,3 korunmuştur

Form : İçe evrik dudaklı çanak

Dönem : MÖ 3. yüzyıl - MÖ 2. yüzyıl

Kaynak : Waagé, 1948: fig. 2, 75k; Jones, 1950: fig. 180, F; Kenyon ve Crowfoot, 1957: fig. 38, 5; Schäffer, 1968: Taf. 4, C17;

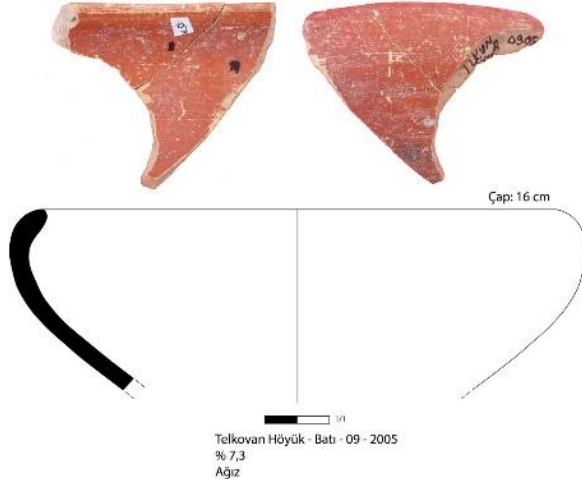

### Kat. 121.

Taşlı Höyük 2 – Doğu – 26 – 2006

Çap : 17 cm

Hamur : **TİP 1 – B1:** Orta sertlikte hamur, mika, taşcık ve seyrek kireç katkılı, gözenekli ve yatay kırıklıdır.

Hamur renk : 7.5 YR 6/4 light brown

Astar renk : 2.5 YR 4/8 red

Tanım : % 6,5 korunmuştur.

Form : İçe evrik dudaklı çanak

Dönem : MÖ 3. yüzyıl - MÖ 2. yüzyıl

Kaynak : Waagé, 1948: fig. 2, 77f; Jones, 1950: fig. 180, F; Kenyon ve Crowfoot, 1957: fig. 38, 5; Schäffer, 1968: Taf. 4, C17;

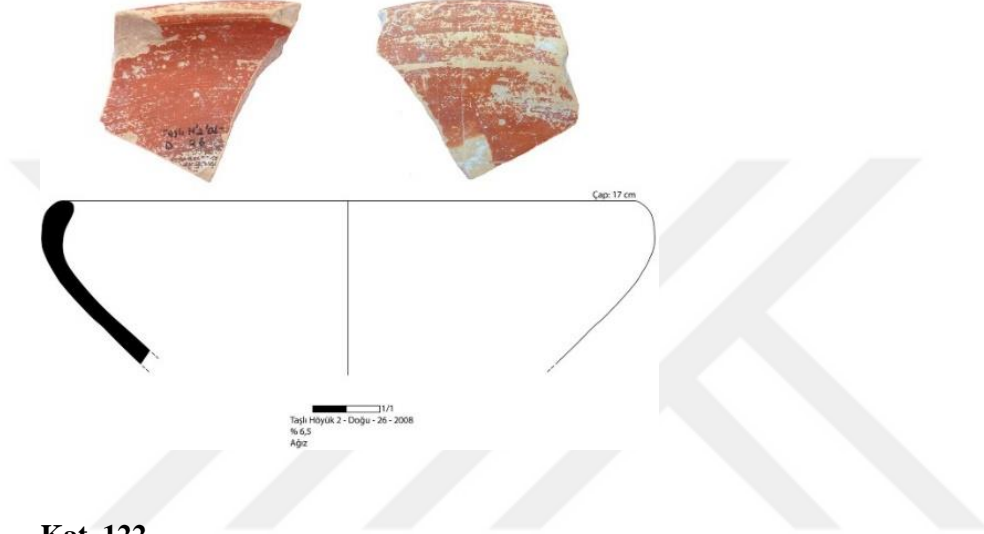

### Kat. 122.

Tülek Höyük II – 21 – 2008

Çap : 20 cm

Hamur : **TİP 1 – B1:** Orta sertlikte hamur, mika, taşcık ve seyrek kireç katkılı, gözenekli ve yatay kırıklıdır.

Hamur renk : 5 YR 6/6 reddish yellow

Astar renk : 2.5 YR 5/8 red

Tanım : içe evrik ağız % 5 korunmuştur.

Form : İçe evrik dudaklı çanak

Dönem : MÖ 3. yüzyıl - MÖ 2. yüzyıl

Kaynak : Waagé 1948, Fig. 2, 77f; Christensen ve Johansen, 1971: fig. 4, 48; Schäffer, 1968: Taf. 4, C17;

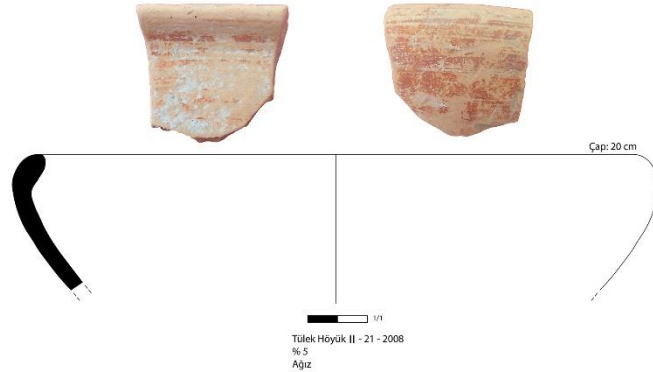

### Kat. 123.

Domuzdamı – 13 – 2009

Çap : 19 cm

Hamur : **TİP 1 – B1:** Orta sertlikte hamur, mika, taşcık ve seyrek kireç katkı, gözenekli ve yatay kırıklıdır.

Hamur renk : 5YR 6/6 reddish yellow

Astar renk : iç: 2.5 YR 5/8 red; dış: 2.5 YR 4/8 red

Tanım : % 6,5 korunmuştur.

Form : İçe evrik dudaklı çanak

Dönem : MÖ 3. yüzyıl - MÖ 2. yüzyıl

Kaynak : Waagé, 1948: fig. 2,77f; Christensen ve Johansen, 1971: fig. 4, 48; Schäffer, 1968: Taf. 4, C17;



### Kat. 124.

Tülek Höyük II – 13 – 2008

Çap : 13 cm

Hamur : **TİP 1 – B7:** Orta sertlikte hamur, bol kireç, mika, seyrek taşcık katkı ve gözeneklidir.

Hamur renk : 7.5 YR 8/4 pink

Astar renk : dış: 7.5 YR 2.5/1 black / iç: 2.5 YR 4/8 red

Tanım : % 5,7

Form : İçe evrik dudaklı çanak

Dönem : MÖ 3. yüzyıl - MÖ 2. yüzyıl

Kaynak : Waagé, 1948: fig. 2, 77f; Christensen ve Johansen, 1971: fig. 4, 48; Schäffer, 1968: Taf. 4, C17;

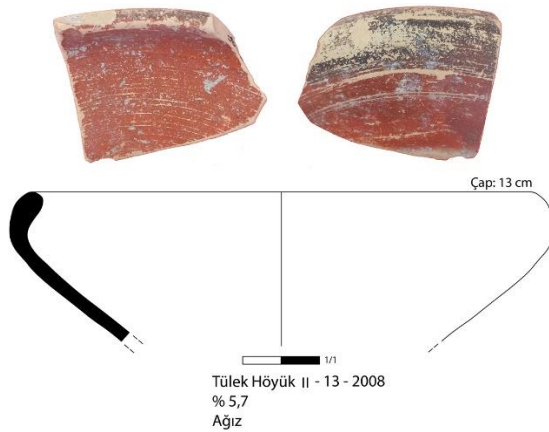

### Kat. 125.

Domuzdamı – 01 – 2009

Çap : 18 cm

Hamur : **TİP 1 – B1:** Orta sertlikte hamur, mika, taşcık ve seyrek kireç katkılı, gözenekli ve yatay kırıklıdır.

Hamur renk : 5YR 6/6 reddish yellow

Astar renk : iç: 2.5 YR 5/8 red; dış: 7.5 YR 2.5/1 black

Tanım : % 10,3 korunmuştur.

Form : İçe evrik dudaklı çanak

Dönem : MÖ 3. yüzyıl - MÖ 2. yüzyıl

Kaynak : Waagé, 1948: fig. 2,77f; Jones, 1950: Fig. 180, 52; Schäffer, 1968: Lev. 4, C17; Hayes, 1985: Fig.. 3, 8;



### Kat. 126.

Domuzdamı – 12 – 2009

Çap : 17 cm

Hamur : **TİP 1 – B1:** Orta sertlikte hamur, mika, taşcık ve seyrek kireç katkılı, gözenekli ve yatay kırıklıdır.

Hamur renk : 7.5 YR 8/4 pink

Astar renk : iç/dış: 2.5 YR 4/8 red

Tanım : % 8 korunmuştur. İç ve dış astarda akıtma kullanılmıştır.

Form : İçe evrik dudaklı çanak

Dönem : MÖ 3. yüzyıl - MÖ 2. yüzyıl

Kaynak : Waagé, 1948: fig. 2,75k; Jones, 1950: fig.180, 52; Christensen ve Johansen, 1971: fig. 4, 47; Schäffer, 1968: Lev.4.C17; Hayes, 1985: Fig.. 3, 8;



**Kat. 127.**

Domuzdamı – 03 – 2009

Çap :10 cm

Hamur : **TİP 1 – C:** sert dokulu hamur, mika, taşcık, kireç katkılı ve gözeneklidir.

Hamur renk : 10 YR 8/4 very pale brown

Astar renk : dış:2.5 YR 4/8 red

Tanım : % 5 korunmuştur. İnce cidarlıdır.

Form : İçe evrik dudaklı çanak

Dönem : MÖ 3. yüzyıl - MÖ 2. yüzyıl

Kaynak : Waagé, 1948: fig. 3,79k; Jones, 1950: fig. 180, 52; Christensen ve Johansen, 1971: fig. 4, 50; Kenyon ve Crowfoot, 1957: fig. 38, 2; Hayes, 1985: Fig.. 3, 8;

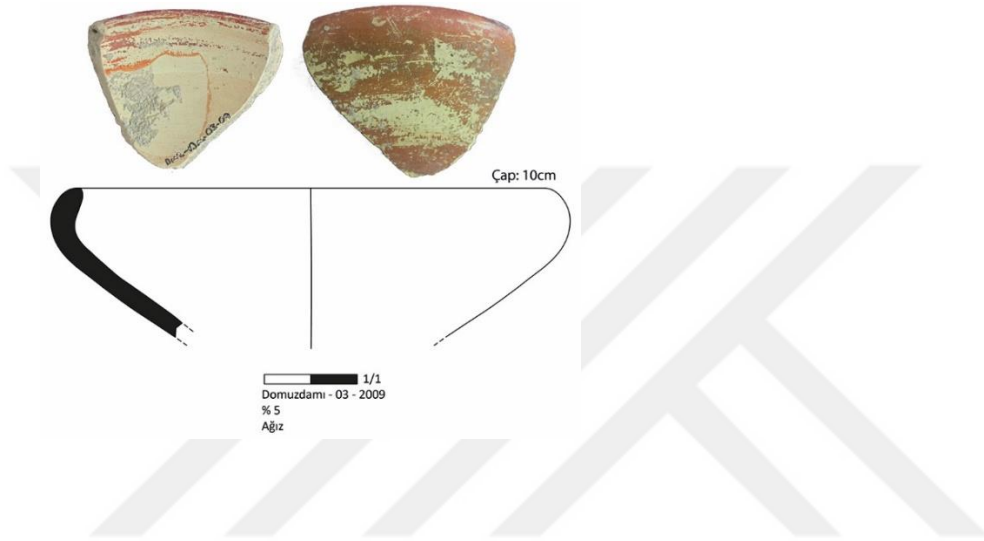
**Kat. 128.**

Taşlı Höyük 2 – Kuzey – 02 – 2006

Çap : 17 cm

Hamur : **TİP 1 – B10:** Orta sertlikte hamur, kireç ve taşcık katkılı, yatay kırıklıdır.

Hamur renk : 2.5 YR 5/8 red

Astar renk : dış: 10 R 5/8 red / iç: 5 YR 3/3 dark reddish Brown

Tanım : % 10,3 korunmuştur.

Form : İçe evrik dudaklı çanak

Dönem : MÖ 3. yüzyıl

Kaynak : Waagé, 1948: fig. 3, 78k; Schäffer,1968: Lev. 4, C19;

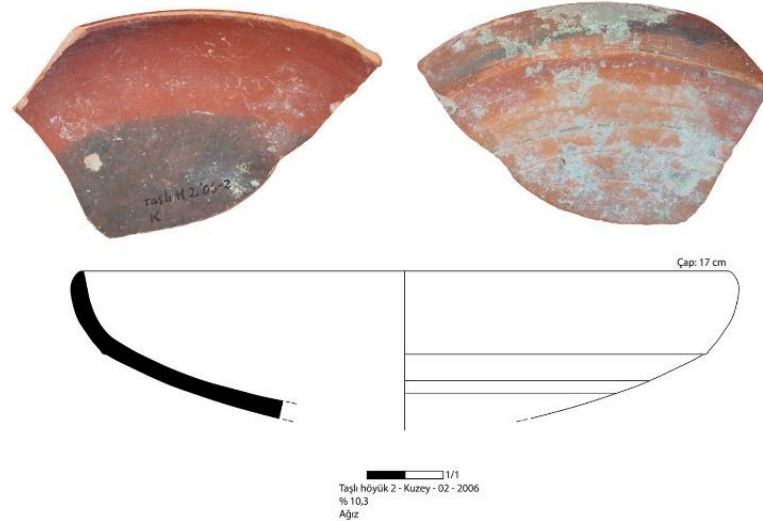

### Kat. 129.

Taşlı Höyük 1 – Batı - 45 – 2006

Çap : 12 cm

Hamur : **TİP 1 – B:** Orta sertlikte hamur, sıkı dokulu, ince taşçık ve kireç katkılı, ince gözeneklidir.

Hamur renk : 5 YR 6/6 reddish yellow

Astar renk : iç: 2.5 YR 4/8 red / dış: 2.5 YR 3/ 4 dark reddish brown

Tanım : % 3,1 korunmuştur.

Form : Dudak içi içbükey kâseler

Dönem : MÖ 3. yüzyıl

Kaynak : Durukan ve Alkaç, 2007: Kat. No. 100, s.144;

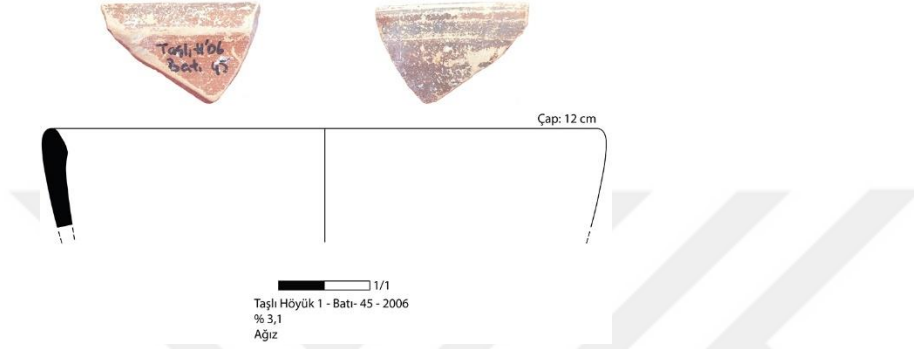

### Kat. 130.

Taşlı Höyük 2 – Batı – 13 – 2006

Çap : 14 cm

Hamur : **TİP 1 – B:** Orta sertlikte hamur, sıkı dokulu, ince taşçık ve kireç katkılı, ince gözeneklidir.

Hamur renk : 7.5 YR 7/6 reddish yellow

Astar renk : iç: 2.5 YR 5/4 reddish brown

Tanım : % 4,1 korunmuştur.

Form : Dudak içi içbükey kâseler

Dönem : MÖ 3. yüzyıl

Kaynak : Durukan ve Alkaç, 2007: Kat. No. 100-105, s.144-145;

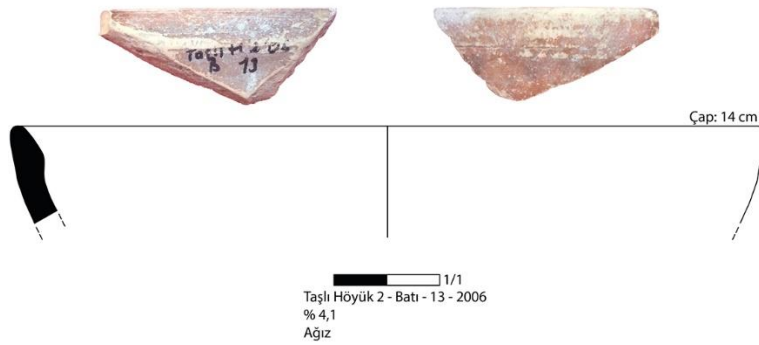

**Kat. 131.**

Taşlı Höyük 1 – Doğu – 05 – 2006

Çap : 14 cm

Hamur : **TİP 1 – B:** Orta sertlikte hamur, sıkı dokulu, ince taşçık ve kireç katkılı, ince gözeneklidir.

Hamur renk : 5 YR 6/6 reddish yellow

Astar renk : 10 R 5/6 red

Tanım : % 2,7 korunmuştur.

Form : Dudak içi içbükey kâseler

Dönem : MÖ 3. yüzyıl

Kaynak : Durukan ve Alkaç, 2007: Kat. No. 100-105, s.144-145;

**Kat. 132.**

Taşlı Höyük 1 – Doğu – 18 – 2006

Çap : 15 cm

Hamur : **TİP 1 – B:** Orta sertlikte hamur, sıkı dokulu, ince taşçık ve kireç katkılı, ince gözeneklidir.

Hamur renk : 5 YR 6/6 reddish yellow

Astar renk : iç: 2.5 YR 4/8 red

Tanım : %3,3 korunmuştur.

Form : Dudak içi içbükey kâseler

Dönem : MÖ 3. yüzyıl

Kaynak : Durukan ve Alkaç, 2007: Kat. No. 105-107, s.145;

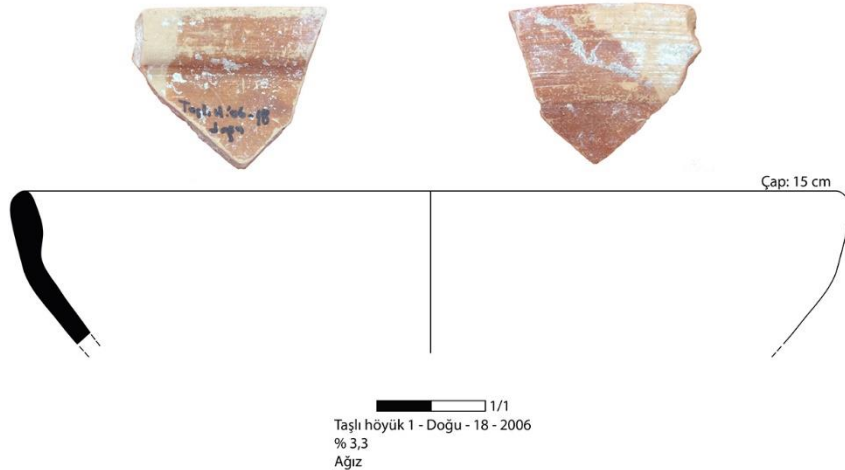

**Kat. 133.**

Taşlı Höyük 2 – Doğu – 52 – 2006

Çap : 14 cm

Hamur : **TİP 1 – B1:** Orta sertlikte hamur, mika, taşçık ve seyrek kireç katkılı, gözenekli ve yatay kırıklıdır.

Hamur renk : 5 YR 6/6 reddish yellow

Astar renk : 2.5 YR 5/8 red

Tanım : % 5,1 korunmuştur.

Form : Dudak içi içbükey kâseler

Dönem : MÖ 3. yüzyıl

Kaynak : Durukan ve Alkaç, 2007: Kat. No. 104, s.144;

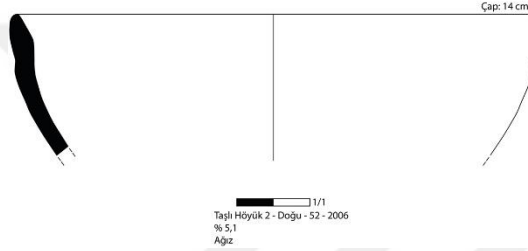

**Kat. 134.**

Hünnaplı – Hacı Ali Uşağı – 21 – 2008

Çap : 10 cm

Hamur : **TİP 1 – B1:** Orta sertlikte hamur, mika, taşçık ve seyrek kireç katkılı, gözenekli ve yatay kırıklıdır.

Hamur renk : 5 YR 6/6 reddish yellow

Astar renk : 2.5 YR 4/8 red

Tanım : % 3 korunmuştur.

Form : Dudak içi içbükey kâseler

Dönem : MÖ 3. Yüzyıl

Kaynak : Durukan ve Alkaç, 2007: Kat. No. 105, s.145;

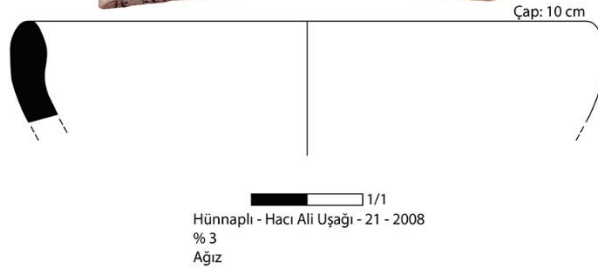

### Kat. 135.

Hünnaplı – Batı – 54 – 2006

Çap : 12 cm

Hamur : **TİP 1 – B1:** Orta sertlikte hamur, mika, taşçık ve seyrek kireç katkılı, gözenekli ve yatay kırıklıdır.

Hamur renk : 7.5 YR 6/4 light brown

Astar renk : 2.5 YR 5/8 red

Tanım : % 3 korunmuştur.

Form : Dudak içi içbükey kâseler

Dönem : MÖ 3. yüzyıl

Kaynak : Durukan ve Alkaç, 2007: Kat. No. 105, s.145;

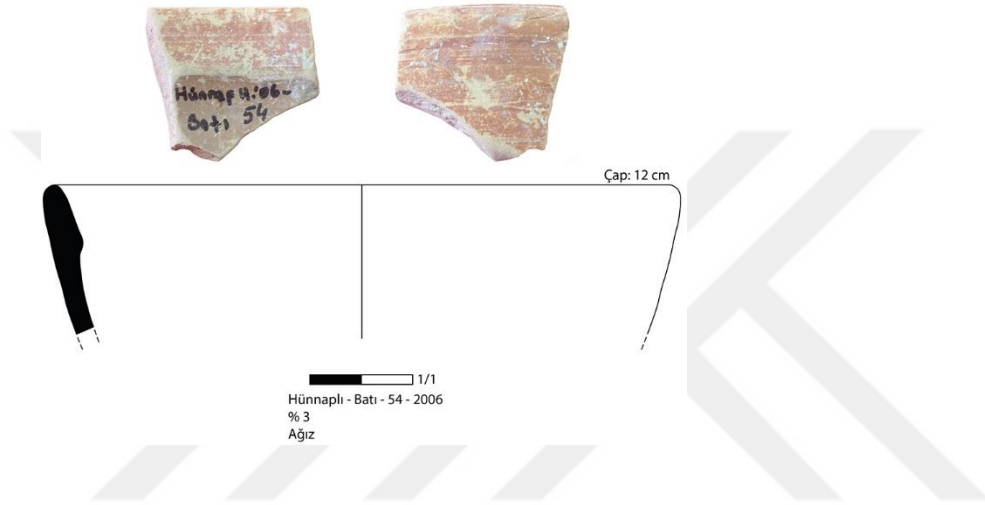

### Kat. 136.

Taşlı Höyük 2 – Doğu – 22 – 2006

Çap : 13 cm

Hamur : **TİP 1 – B:** Orta sertlikte hamur, sıkı dokulu, ince taşçık ve kireç katkılı, ince gözeneklidir.

Hamur renk : 5 YR 6/6 reddish yellow

Astar renk : 2.5 YR 3/ 4 dark reddish brown

Tanım : % 4 korunmuştur.

Form : Dudak içi içbükey kâseler

Dönem : MÖ 3. yüzyıl

Kaynak : Durukan ve Alkaç, 2007: Kat. No. 105, s.145;

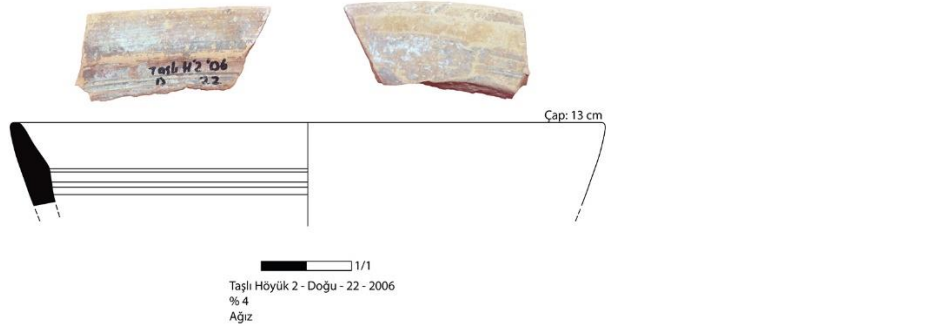

**Kat. 137.**

Karataş Höyük – Güney – 06 – 2005

Çap : 18 cm

Hamur : **TİP 1 – B:** Orta sertlikte hamur, sıkı dokulu, ince taşçık ve kireç katkılı, gözeneklidir.

Hamur renk : 5 YR 6/6 reddish yellow

Astar renk : 10 R 4/6 red

Tanım : % 4,2 korunmuştur.

Form : Dudak içi içbükey kâseler

Dönem : MÖ 3. yüzyıl

Kaynak : Waagé, 1948: fig. 2, 55a;

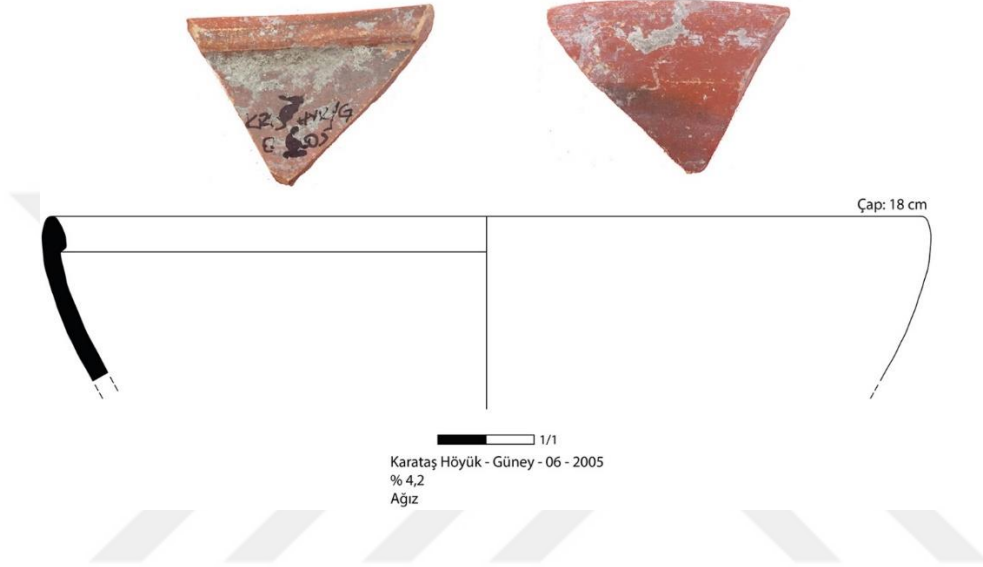
**Kat. 138.**

Kamışlı Höyük – 04 – 2006

Çap : 20 cm

Hamur : **TİP 1 – B:** Orta sertlikte hamur, sıkı dokulu, ince taşçık ve kireç katkılı, gözeneklidir.

Hamur renk : 5 YR 6/6 reddish yellow

Astar renk : 2.5 YR 4/8 red

Tanım : % 3,2 korunmuştur.

Form : Dudak içi içbükey kâseler

Dönem : MÖ 3. yüzyıl

Kaynak : Waagé, 1948: Fig. 2, 55d; Berlin ve Slane, 1997: fig. 3, FW30-FW31;

Kenyon ve Crowfoot, 1957: fig. 53, 5;

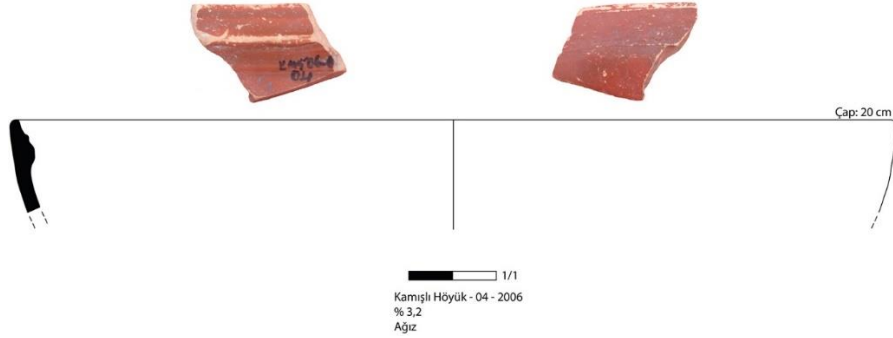

### Kat. 139.

Yapılıpınar – Z – GB – 08 - 2008

Çap : 13 cm

Hamur : **TİP 1 – B1:** Orta sertlikte hamur, mika, taşcık ve seyrek kireç katkılı, gözenekli ve yatay kırıklıdır.

Hamur renk : 7.5 YR 6/4 light brown

Astar renk : iç: 5/4 reddish Brown / dış: 7.5 YR 2.5/1 black

Tanım : % 6,7 korunmuştur.

Form : Dudak içi içbükey kâseler

Dönem : MÖ 3. yüzyıl

Kaynak : Waagé, 1948: Fig. 2, 55e; Berlin ve Slane, 1997: fig. 3, FW30-FW31;

Kenyon ve Crowfoot, 1957: fig. 53, 5;

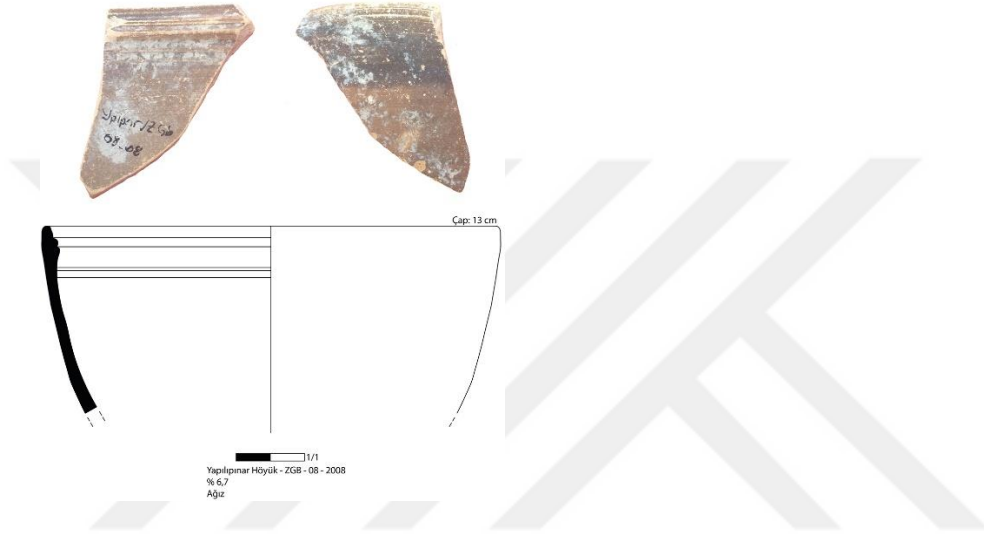

### Kat. 140.

Domuzdamı – 04 - 2009

Çap : 10 cm

Hamur : **TİP 1 – C:** Sert dokulu hamur, ince cidarlı seramik, mika, taşcık ve kireç katkılı ve gözeneklidir.

Hamur renk : 2.5 YR 6/8 light red

Astar renk : 2.5 YR 4/6 red

Tanım : % 3 korunmuştur. Dış yüzeyde yivlidir.

Form : Dik ağızlı Skyphos

Dönem : MÖ 3. yüzyıl – MÖ 2. yüzyıl yarısı

Kaynak : Waagé 1948, 29, fig. 4, HM13; Jones, 1950: Fig. 126, 129; Meyer-Schlichtman, 1988: Taf.7, 15. S4;

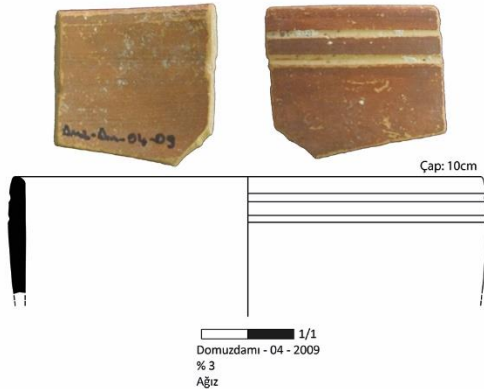

### Kat. 141.

Taşlı Höyük 1 – Batı – 22 – 2006

Çap : 10 cm

Hamur : **TİP 3 – A:** Orta sertlikte hamur, ince taşçık ve ince kireç katkılı, gözenekli ve yatay kırıklıdır.

Hamur renk : 10 YR 8/3 very pale Brown

Astar renk : 2.5 YR 4/6 red

Tanım : % 2,5 korunmuştur.

Form : Dik ağızlı Skyphos

Dönem : MÖ 3. yüzyıl – MÖ 2. yüzyıl yarısı

Kaynak : Waagé 1948, 29, fig. 4, HM13; Jones, 1950: Fig.126.129; Meyer-Schlichtman 1988, Taf.7.15, S4

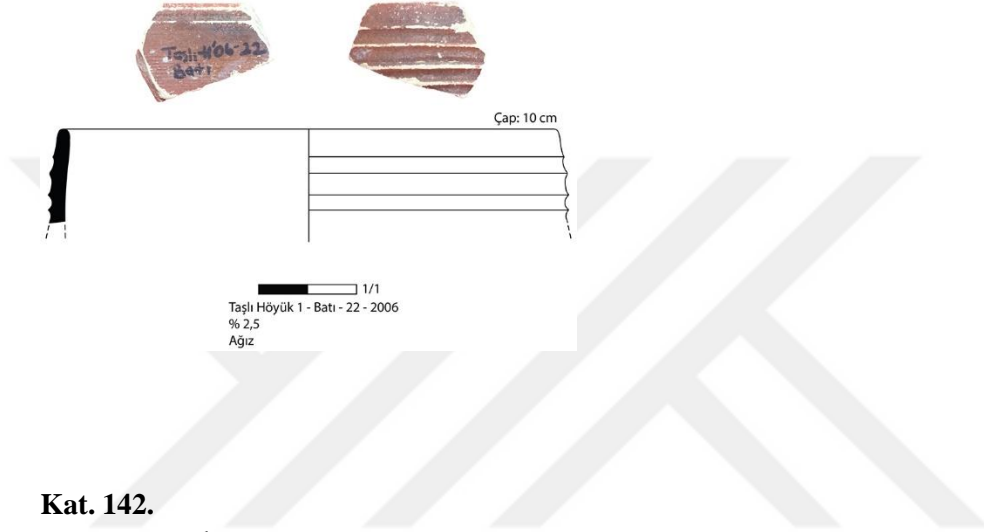

### Kat. 142.

Karataş Höyük Tepe – 02 – 2005

Çap : 14 cm

Hamur : **TİP 1 – B:** Orta sertlikte hamur, sıkı dokulu, ince taşçık ve kireç katkılı, ince gözeneklidir.

Hamur renk : 5 YR 6/6 reddish yellow

Astar renk : 10 R 4/6 red

Tanım : % 5 korunmuştur.

Form : Yatay kulplu skyphos

Dönem : MÖ 3. yüzyıl – MÖ 2. yüzyıl yarısı

Kaynak : Jones, 1950: fig. 181, 83; Kenyon ve Crowfoot, 1957: fig. 46, 5;

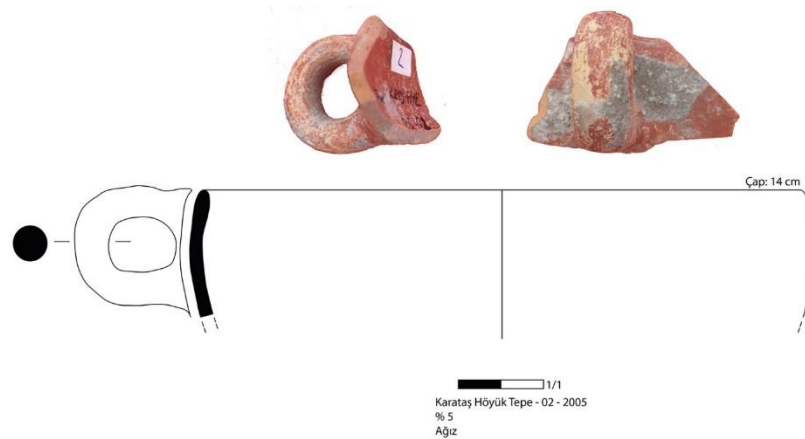

**Kat. 143.**

Telkovan Höyük - Batı - 19 - 2005

Çap : 18 cm

Hamur : **TİP 1 – B1:** Orta sertlikte hamur, mika, taşçık ve seyrek kireç katkılı, gözenekli ve yatay kırıklıdır.

Hamur renk : 7.5 YR 7/4 pink

Astar renk : 2.5 YR 4/8 red

Tanım : % 6,5 korunmuştur.

Form : Diz Ağzılı Kâse

Dönem : MÖ 4. yüzyıl – MÖ 3. yüzyıl yarısı

Kaynak : Jones, 1950: fig. 181, 84; Papuci-Wladyka, 1995: fig. 6, 4;

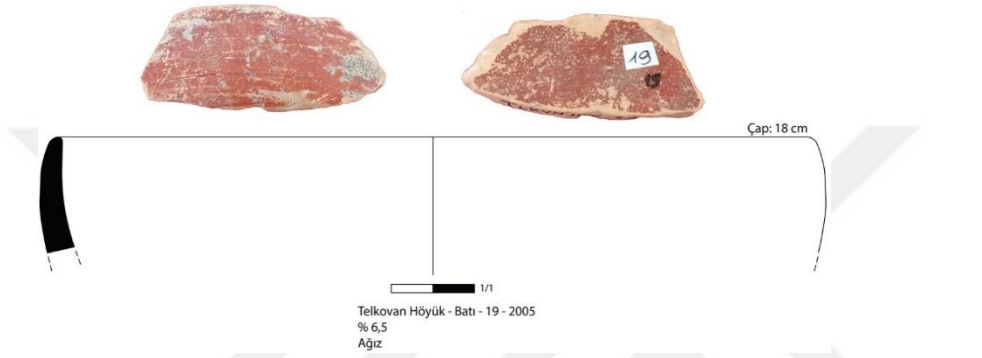
**Kat. 144.**

Tülek Höyük II - 01 - 2011

Çap : 13 cm

Hamur : **TİP 1 – B:** Orta sertlikte hamur, sıkı dokulu, ince taşçık ve kireç katkılı, ince gözeneklidir.

Hamur renk : 5 YR 6/6 reddish yellow

Astar renk : 10 R 5/8 red

Tanım : % 4,3 korunmuştur.

Form : Ağzı

Dönem : MÖ 4. yüzyıl – MÖ 3. yüzyıl yarısı

Kaynak : Jones, 1950: fig. 181, 83-84; Papuci-Wladyka, 1995: fig. 5, 3;

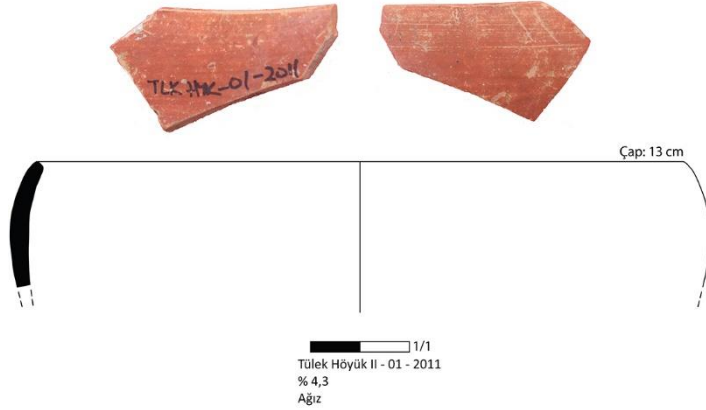

**Kat. 145.**

Çardak Köyü – Kökbekirler Mah. – 01 – 2005

Çap : 14 cm

Hamur : **TİP 1 – B3:** Orta sertlikte hamur, taşcık ve kireç katkılı, yatay kırıklıdır.

Hamur renk : 10 YR 7/4 very plae Brown

Astar renk : 2.5 YR 4/8 red

Tanım : % 2,5 korunmuştur.

Form : Ağız

Dönem : MÖ 4. yüzyıl – MÖ 3. yüzyıl yarısı

Kaynak : Jones, 1950: fig. 181,C; Papuci-Wladyka, 1995: fig. 5, 3;

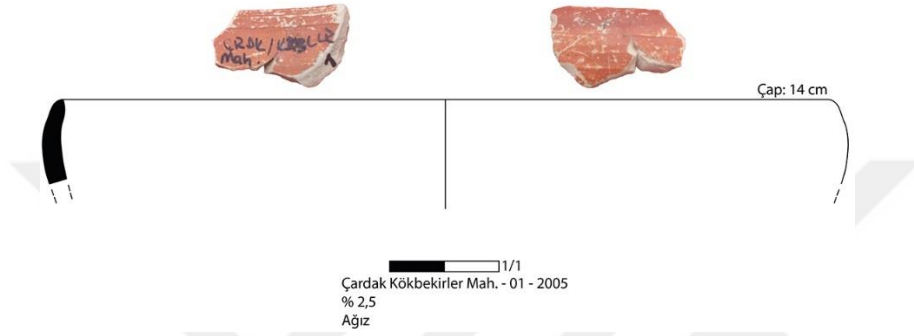

**Kat. 146.**

Domuzdamı – 41 – 2008

Çap : 15 cm

Hamur : **TİP 1 – B:** Orta sertlikte hamur, sıkı dokulu, ince taşcık ve kireç katkılı, ince gözeneklidir.

Hamur renk : 5 YR 5/4 reddish brown

Astar renk : 7.5 YR 4/4 brown

Tanım : % 3 korunmuştur.

Form : Düz ağızlı kâse

Dönem : MÖ 2. yüzyıl yarısı

Kaynak : Christensen ve Johansen, 1971: fig. 8, 82; Kenyon ve Crowfoot, 1957: fig. 53, 3;

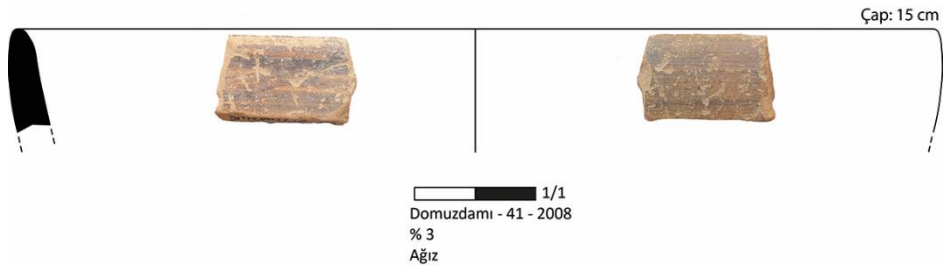

**Kat. 147.**

Domuzdamı – 42 – 2008

Çap : 14 cm

Hamur : **TİP 1 – B9:** Orta sertlikte hamur, özlü, kum, taşcık ve mika katkılıdır.

Hamur renk : 5YR 7/6 reddish yellow

Astar renk : 5YR 3/1 very dark grey

Tanım : Düz ağızlı, dudak içte üçgen kestili, mat siyah astarlı ağız parçasının % 3 korunmuştur.

Form : Kâse

Dönem : MÖ 3. yüzyıl sonu – MÖ 2. yüzyıl yarısı

Kaynak : Waage, 1948: fig. 2, 55b-60; Jones, 1950: fig. 181, 114; Berlin ve Slane, 1997: fig. 4, TA Type 7, FW 34;



**Kat. 148.**

Bahçe NK – 03 - 2008

Çap : 10 cm

Hamur : **TİP 2 – C4:** Orta sertlikte hamur mika katkılı, gözenekli ve yatay kırıklıdır.

Hamur renk : 2.5 YR 6/8 light red

Astar renk : 10 R 4/6 red

Tanım : % 1,9 korunmuştur.

Form : Ağız

Dönem : MÖ 3. yüzyıl sonu – MÖ 2. yüzyıl yarısı

Kaynak : Waagé, 1948: fig. 2, 60; Hayes, 1985: Fig.. 2, 11;

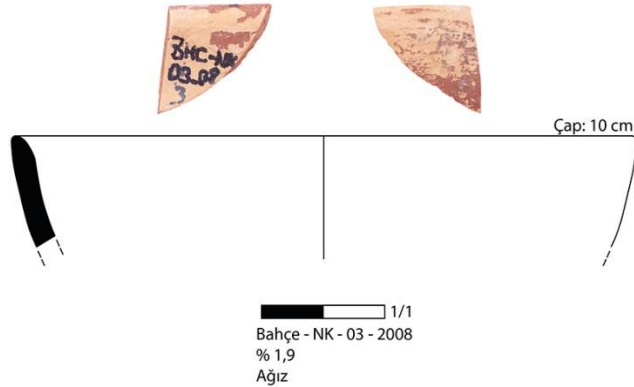

**Kat. 149.**

Bahçe NK – 01 - 2008

Çap : 12 cm

Hamur : **TİP 2 – C4:** Orta sertlikte hamur mika katkılı, gözenekli ve yatay kırıklıdır.

Hamur renk : 2.5 YR 5/8 red

Astar renk : 10 R 4/8 red

Tanım : % 3,6 korunmuştur.

Form : Kâse

Dönem : MÖ 2. yüzyıl yarısı – MÖ 1. yüzyıl

Kaynak : Jones, 1950: fig. 188, 291; Berlin ve Slane, 1997: fig. 20, FW 212;

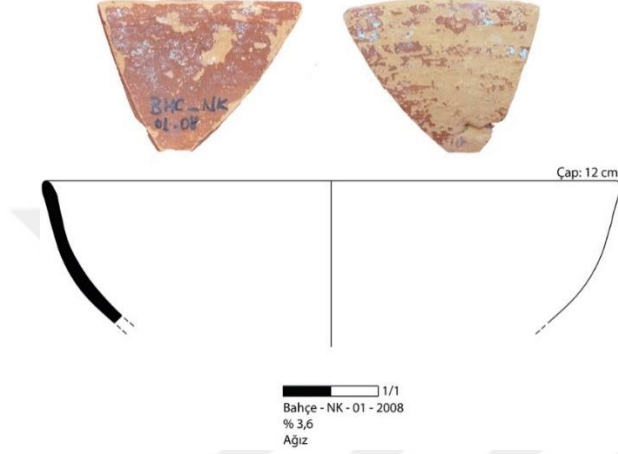
**Kat. 150.**

Fakıuşağı – 01 - 2009

Çap : 14 cm

Hamur : **TİP 2 – C:** Orta sertlikte hamur, taşcık ve kireç katkılı, yatay kırıklıdır.

Hamur renk : 5 YR 7/4 pink

Astar renk : 2.5 YR 4/8 red

Tanım : % 7 korunmuştur.

Form : Kâse

Dönem : MÖ 2. yüzyıl yarısı – MÖ 1. yüzyıl

Kaynak : Jones, 1950: fig. 189, 339-341; Berlin ve Slane, 1997: fig. 19, FW 198;

Hayes, 1985: Fig.. 3, 7;

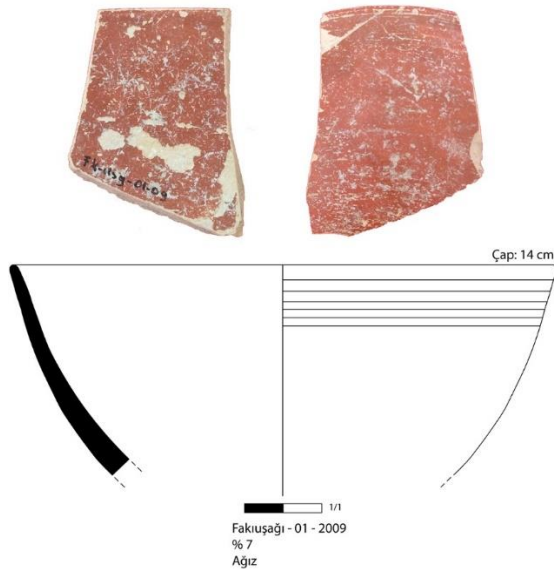

### Kat. 151.

Amberarkı – 31 – 2007

Çap : 14 cm

Hamur : **TİP 2 – C:** Orta sertlikte hamur, taşcık ve kireç katkılı, yatay kırıklıdır.

Hamur renk : 5 YR 6/6 reddish yellow

Astar renk : 2.5 YR 5/8 red

Tanım : % 2,3 korunmuştur.

Form : Kâse

Dönem : MÖ 3. yüzyıl – MÖ 2. yüzyıl

Kaynak : Waagé, 1948: fig. 2, 62; Berlin ve Slane, 1997: Fig. 4, FW 35;



### Kat. 152.

Toprakkale – 178 – 2012

Çap : 11 cm

Hamur : **TİP 2 – C:** Orta sertlikte hamur, taşcık ve kireç katkılı, yatay kırıklıdır.

Hamur renk : 10 YR 8/3 very pale brown

Astar renk : 2.5 YR 5/8 red

Tanım : % 4 korunmuştur.

Form : Kâse

Dönem : MÖ 1. yüzyıl

Kaynak : Berlin ve Slane, 1997: fig. 13, FW135;

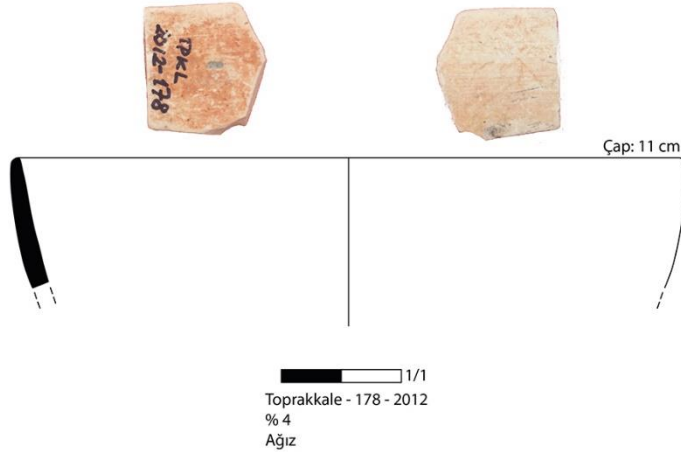

### Kat. 153.

Menetler Çiftliği – Nosuz – 2010

Çap : 15 cm

Hamur : **TİP 2 – B2:** Orta sertlikte hamur, taşcık katkılı ve seyrek gözeneklidir.

Hamur renk : 10 YR 8/3 very pale brown

Astar renk : 2.5 YR 5/8 red

Tanım : % 2,1 korunmuştur.

Form : Kâse

Dönem : MÖ 2. yüzyıl yarısı – MÖ 1. yüzyıl

Kaynak : Jones, 1950: fig. 188, 275;



### Kat. 154.

Taşlı Höyük 1 – Doğu – 01 – 2006

Çap : 13 cm

Hamur : **TİP 2 – A:** Yumuşak dokulu hamur, ince taşcık ve kireç katkılı, gözenekli ve yatay kırıklıdır.

Hamur renk : 2.5 YR 6/8 light red

Astar renk : 2.5 YR 5/8 red

Tanım : % 2 korunmuştur.

Form : Kâse

Dönem : MÖ 2. yüzyıl yarısı – MÖ 1. yüzyıl

Kaynak : Waagé, 1948: fig. 2, 54a; Jones, 1950: fig. 189, 341;

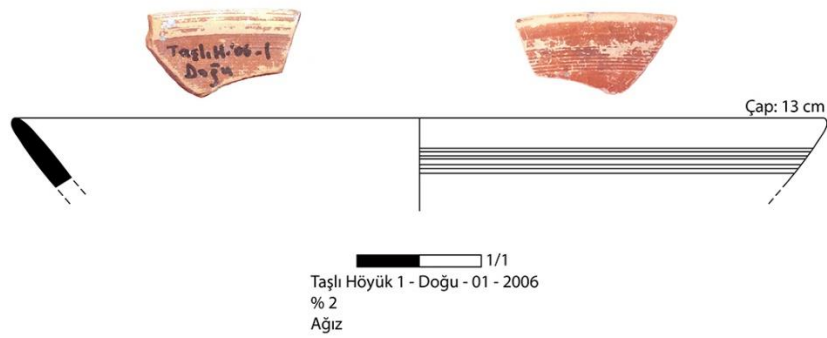

**Kat. 155.**

Hünnaplı – Hacı Ali Uşağı – 41 – 2008

Çap : 13 cm

Hamur : **TİP 2 – C4:** Orta sertlikte hamur, mika katkılı, gözenekli ve yatay kırıklıdır.

Hamur renk : 5 YR 6/6 reddish yellow

Astar renk : 2.5 YR 4/8 red

Tanım : % 2,7 korunmuştur.

Form : Kâse

Dönem : MÖ 1. yüzyıl

Kaynak : Berlin ve Slane, 1997: fig. 13, FW 132;

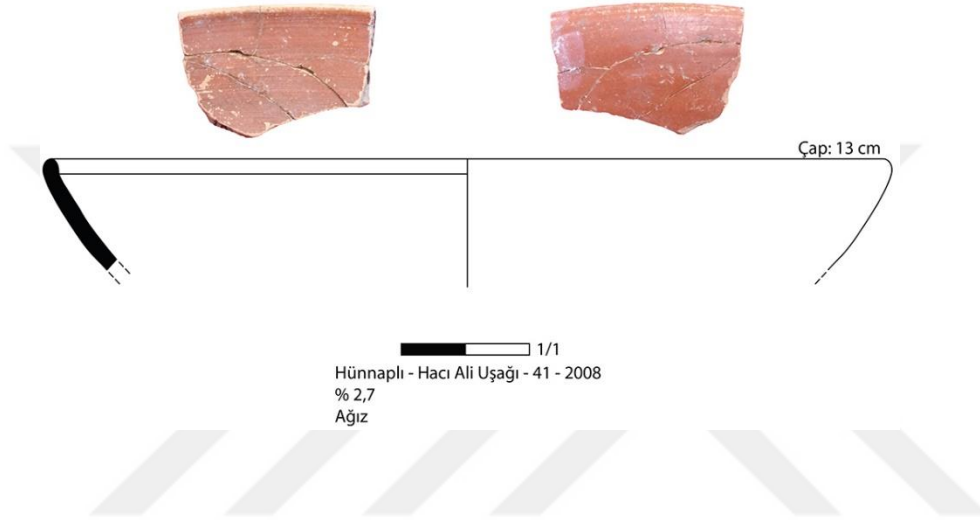

**Kat. 156.**

Çatal Höyük – Güney – 04 – 2006

Çap : 11 cm

Hamur : **TİP 2 – C:** Orta sertlikte hamur, taşcık ve kireç katkılı, yatay kırıklıdır.

Hamur renk : 5 YR 6/6 reddish yellow

Astar renk : 2.5 YR 4/8 red

Tanım : % 3,2 korunmuştur.

Form : Kâse

Dönem : MÖ 1. Yüzyıl

Kaynak : Berlin ve Slane, 1997: fig. 13, FW 132;

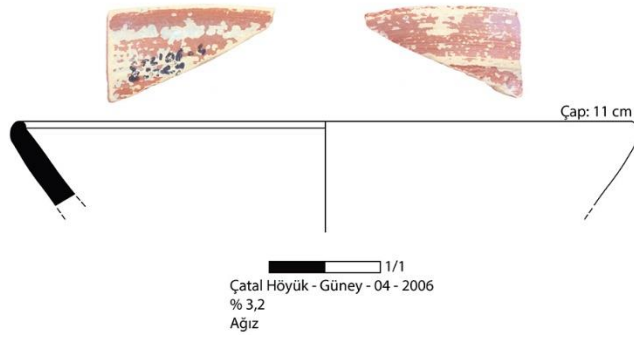

**Kat. 157.**

Kara Höyük – Güneydoğu – 09 – 2006

Çap : 16 cm

Hamur : **TİP 2 – C:** Orta sertlikte hamur, taşcık ve kireç katkılı, yatay kırıklıdır.

Hamur renk : 5 YR 6/6 reddish yellow

Astar renk : 2.5 YR 4/8 red

Tanım : % 2,3 korunmuştur.

Form : Kâse

Dönem : MÖ 2. yüzyıl ortası - MÖ 1. yüzyılın sonu

Kaynak : Waagé, 1948: fig. 3, 116f;



**Kat. 158.**

Narlı Höyük – Batı – 07 – 2006

Çap : ?

Hamur : **TİP 2 – C4:** Orta sertlikte hamur, mika katkılı, gözenekli ve yatay kırıklıdır.

Hamur renk : 2.5 YR 6/8 light red

Astar renk : 10 R 5/8 red

Tanım : % 1,7 korunmuştur.

Form : Dik ağızlı kâse

Dönem : MÖ 2. yüzyıl

Kaynak : Kenyon ve Crowfoot, 1957: fig. 57, 4;



**Kat. 159.**

Amberarkı – 23 – 2007

Çap : 14 cm

Hamur : **TİP 2 – B:** Orta sertlikte hamur, ince taşcık katkılıdır.

Hamur renk : 10 YR 8/4 very pale brown

Astar renk : 10 R 5/8 red

Tanım : % 3,5 korunmuştur.

Form : Kâse

Dönem : MÖ 2. yüzyıl – 1. yüzyıl

Kaynak : Kenyon ve Crowfoot, 1957: fig. 56, 7;

**Kat. 160.**

Çiftlik höyük – Güney – GB – 09 – 2009

Çap : 12 cm

Hamur : **TİP 2 – A1:** Yumuşak dokulu hamur, ince taşcık, mika ve kireç katkılı, gözenekli ve yatay kırıklıdır.

Hamur renk : 7.5 YR 7/6 reddish yellow

Astar renk : iç: 2.5 YR 4/8 red / dış: 5 YR 2.5/1 black

Tanım : % 2,8 korunmuştur.

Form : Kâse

Dönem : MÖ 2. yüzyıl yarısı – MÖ 1. yüzyıl

Kaynak : Waagé, 1948: fig. 1, H13; Jones, 1950: fig. 189, 305; Papuci-Wladyka, 1995: fig. 4,5;



### Kat. 161.

Nal Höyük – Kuzey – 43 – 2006

Çap : 8 cm

Hamur : **TİP 1 – B8:** Orta sertlikte hamur bol kireç, seyrek taşçık katkı ve gözeneklidir.

Hamur renk : 5 YR 6/6 reddish yellow

Astar renk : 10 R 5/8 red

Tanım : % 2.5 korunmuştur.

Form : Kâse

Dönem : MÖ 4. yüzyıl – MÖ 3. yüzyıl

Kaynak : Waagê, 1948: fig. 2, 40-41a; Şahin, 2014: Res. 4, 3; Kenyon ve Crowfoot, 1957: fig. 48, 2;

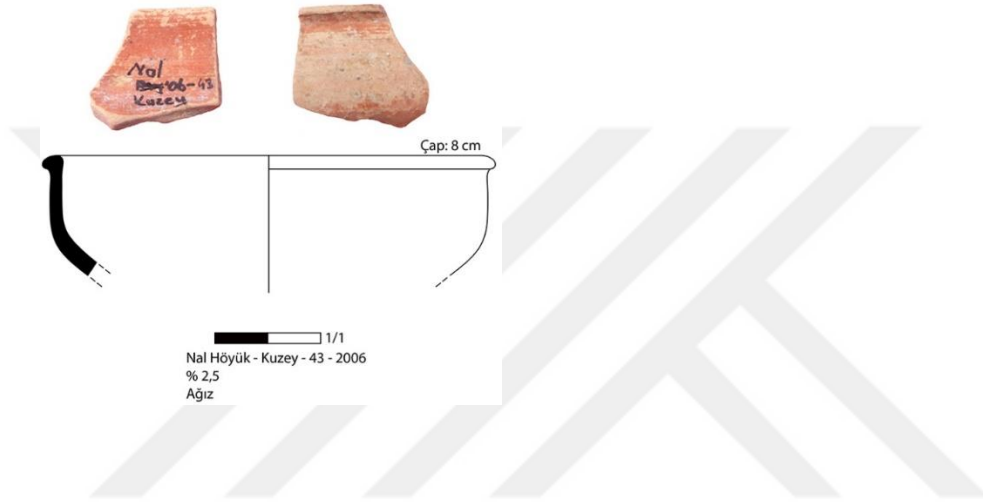

### Kat. 162.

Tüysüz Höyük – 07 – 2006

Çap : 28 cm

Hamur : **TİP 1 – B10:** Orta/ sert hamur dokusu, kireç ve taşçık katkı ve yatay kırıklıdır.

Hamur renk : 5 YR 6/6 reddish yellow

Astar renk : 10 R 4/6 red

Tanım : % 9,4 korunmuştur.

Form : Krater

Dönem : MÖ 3. yüzyıl – MÖ 2. yüzyıl

Kaynak : Jones, 1950: fig. 186, 213; Berlin ve Slane, 1997: fig. 43, PW403; Kenyon ve Crowfoot, 1957: fig. 45, 2;

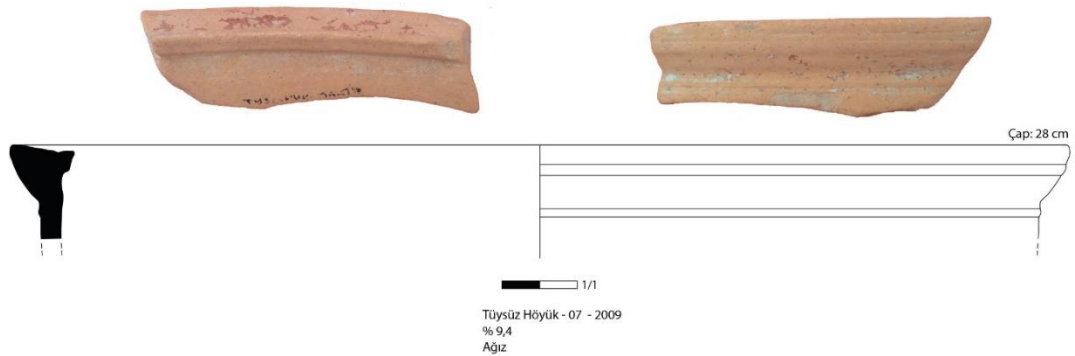

**Kat. 163.**

Tepesi Delik – 08 – 2006

Çap : 9 cm

Hamur : **TİP 1 – B8:** Orta sertlikte hamur, bol kireç, seyrek taşçık katkı ve gözeneklidir.

Hamur renk : 7.5 YR 8/4 pink

Astar renk : 2.5 YR 5/8 red

Tanım : % 3 korunmuştur.

Form : Pişirme Kabı/Çanak

Dönem : MÖ 3. yüzyıl yarısı – MÖ 2. yüzyıllar

Kaynak : Papucu – Wladyka, 1995: fig. 5, 11; Kenyon ve Crowfoot, 1957: fig. 41, 15;

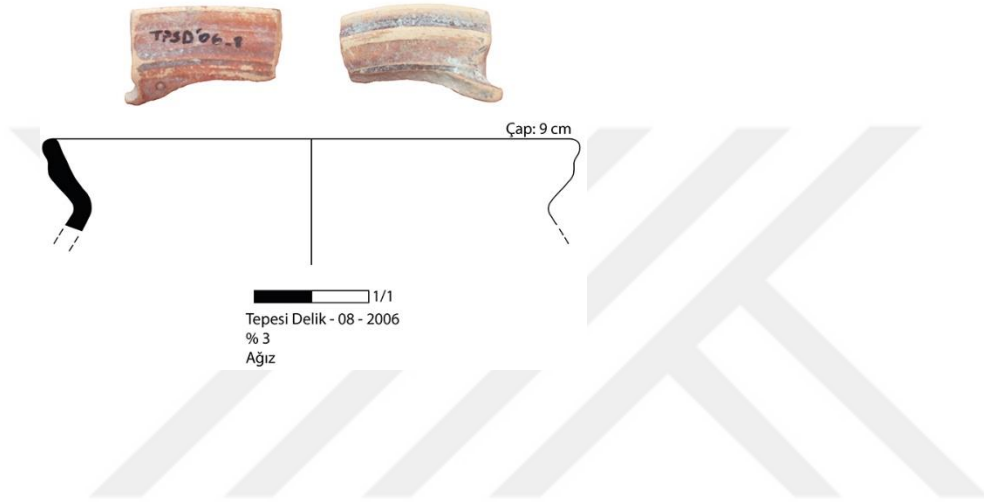
**Kat. 164.**

Hünnaplı – Batı – 40 – 2006

Çap : 13 cm ağız çapı 10 yap

Hamur : **TİP 1 – B:** Orta sertlikte hamur, sıkı dokulu, ince taşçık ve kireç katkı, ince gözeneklidir.

Hamur renk : 7.5 YR 6/6 reddish yellow

Astar renk : 7.5 YR 3/2 dark brown

Tanım : % 3,8 korunmuştur.

Form : Dışa Evrik Dudaklı Testi

Dönem : MÖ 1. yüzyıl

Kaynak : Jones, 1950: fig. 186, B;

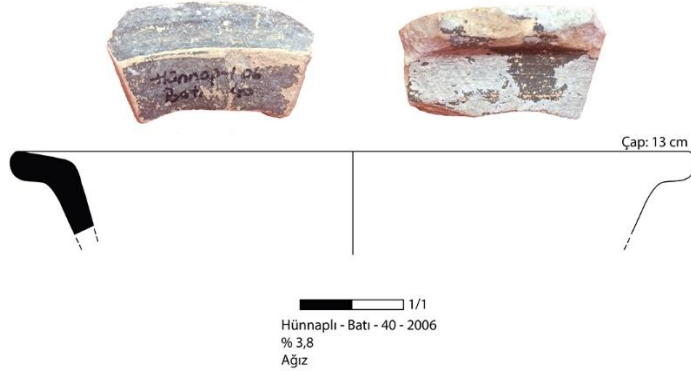
**Kat. 165.**

Hünnaplı – Doğu – 03 – 2006

Çap : 11 cm

Hamur : **TİP 1 – B3**: Orta sertlikte hamur, taşcık ve kireç katkılı, yatay kırıklıdır.

Hamur renk : 7.5 YR 7/6 reddish yellow

Astar renk : 2.5 YR 4/6 red

Tanım : % 3,3 korunmuştur.

Form : Dışa Evrik Dudaklı Testi

Dönem : MÖ 1. yüzyıl

Kaynak : Jones, 1950: fig. 186, B;

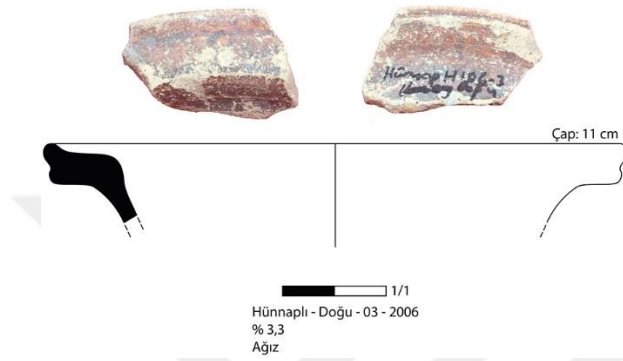

### Kat. 166.

Taşlı Höyük 1 – Batı – 12 – 2006

Çap : -

Hamur : **TİP 6 – C**: Orta sertlikte hamur dokusu mika, iri taşcık ve iri kireç katkılı ve gözeneklidir.

Hamur renk : 2.5 YR 6/8 light red

Astar renk : 2.5 YR 4/8 red

Tanım : % 5,2 korunmuştur.

Form : Gövde - kulp

Dönem :

Kaynak : Benzeri bulunamamıştır.

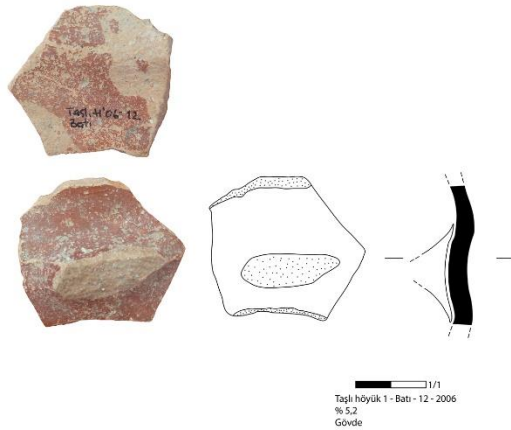

**Kat. 167.**

Tülek Höyük II – 50 – 2008

Çap : -

Hamur : **TİP 1 – B:** Orta sertlikte hamur, sıkı dokulu, ince taşçık ve kireç katkılı, ince gözeneklidir.

Hamur renk : 7.5 YR 7/4 pink

Astar renk : 5 YR 4/4 reddish brown

Tanım : % 5 korunmuştur.

Form : Gövde

Dönem :

Kaynak : Benzeri bulunamamıştır.



1/1  
Tülek Höyük II - 50 - 2008  
% 5  
Gövde

**Kat. 168.**

Telkovan Höyük – Batı – 01 – 2005

Çap : -

Hamur : **TİP 6 – D:** Orta sertlikte hamur, iri kireç ve taşçık katkılı, gözenekli ve yatay kırıklıdır.

Hamur renk : 2.5 YR 5/6 red

Astar renk : 2.5 YR 4/6 red

Tanım : % 8,5 korunmuştur.

Form : Gövde

Dönem :

Kaynak : Benzeri bulunamamıştır.



1/1  
Telkovan Höyük - Batı - 01 - 2005  
% 8,5  
Gövde

**Kat. 169.**

Tülek Höyük II – 09 – 2008

Çap : -

Hamur : **TİP 1 – B:** Orta sertlikte hamur, sıkı dokulu, ince taşcık ve kireç katkılı, ince gözeneklidir.

Hamur renk : 5 YR 6/6 reddish yellow

Astar renk : 2.5 YR 4/8 red

Tanım : % 7,2 korunmuştur.

Form :

Dönem :

Kaynak : Benzeri bulunamamıştır.



**Kat. 170.**

Kara Höyük – Güneybatı – 18 – 2006

Çap : -

Hamur : **TİP 1 – B1:** Orta sertlikte hamur, mika, taşcık ve seyrek kireç katkı, gözenekli ve yatay kırıklıdır.

Hamur renk : 7.5 YR 6/4 light brown

Astar renk : iç: 7.5 YR 2.5/1 black / dış: 7.5 YR 6/6 reddish yellow

Tanım : % 4 korunmuştur.

Form : Gövde

Dönem :

Kaynak : Benzeri bulunamamıştır.

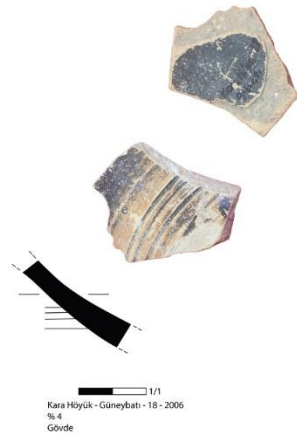

**Kat. 171.**

Menetler Çiftliği – 29 – 2010

Çap : -

Hamur : **TİP 1 – B3:** Orta sertlikte hamur, taşcık ve kireç katkılı, yatay kırıklıdır.

Hamur renk : 10 YR 6/4 light yellowish brown

Astar renk : 5 YR 4/6 yellowish red

Tanım : % 3,3 korunmuştur.

Form : Gövde

Dönem :

Kaynak : Benzeri bulunamamıştır.

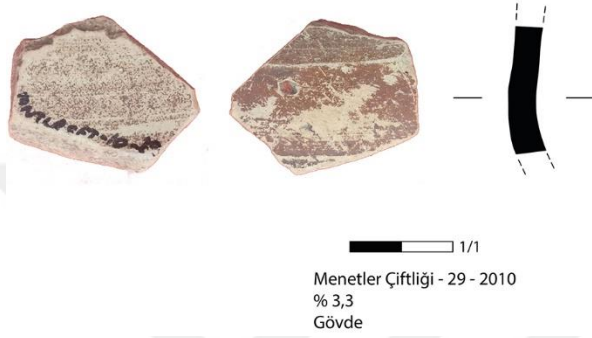

**Kat. 172.**

Toprak Tepe – Kuzey – 06 – 2006

Çap : -

Hamur : orta sertlikte hamur sıkı dokulu, bol kireç, seyrek taşcık katkılı ve ince yatay kırıklıdır. **TİP 1 – B12**

Hamur renk : 7.5 YR 6/4 light brown

Astar renk : 5 YR 2.5/1 black

Tanım : % 2 korunmuştur.

Form : Gövde

Dönem :

Kaynak : Benzeri bulunamamıştır.



**Kat. 173.**

Kırmıtlı Höyük – 16 – 2006

Çap : -

Hamur : Orta sertlikte hamur, mika, taşcık ve seyrek kireç katkı, gözenekli ve yatay kırıklıktır. **TİP1 - B1**

Hamur renk : 5 YR 6/6 reddish yellow

Astar renk : 2.5 YR 4/8 red

Tanım : % 2 korunmuştur.

Form : Kulp

Dönem : MÖ 3. yüzyıl

Kaynak : Jones, 1950: fig. 181, 83-85;

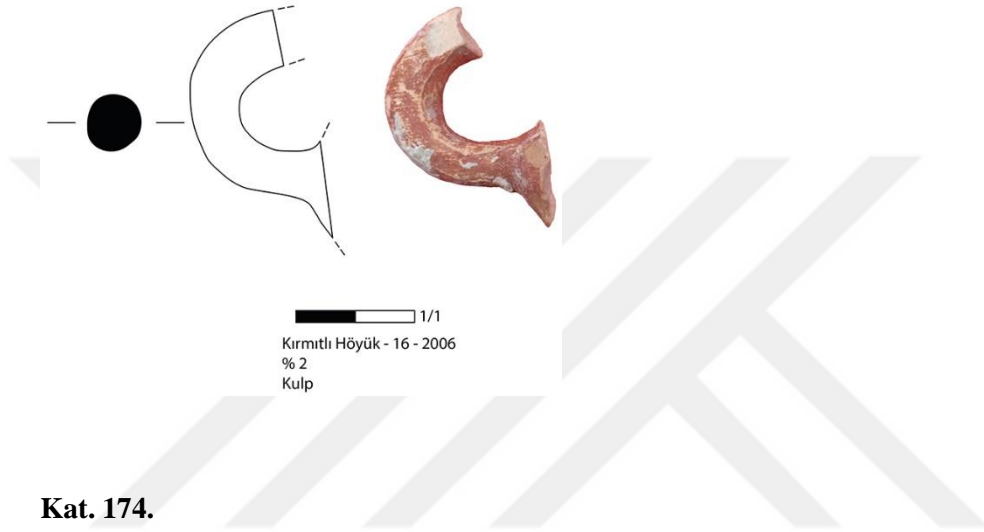

**Kat. 174.**

Kara Höyük – Kuzeybatı – 04 – 2006

Çap : ?

Hamur : **TİP 1 – B:** Orta sertlikte hamur, sıkı dokulu, ince taşcık ve kireç katkılı, ince gözeneklidir.

Hamur renk : 2.5 YR 6/6 light red

Astar renk : 7.5 YR 2.5/2 very dark brown

Tanım : % 4,3 korunmuştur.

Form : Krater

Dönem : MÖ 3. yüzyıl – 2. yüzyıl

Kaynak : Kenyon ve Crowfoot, 1957: fig. 45, 17;

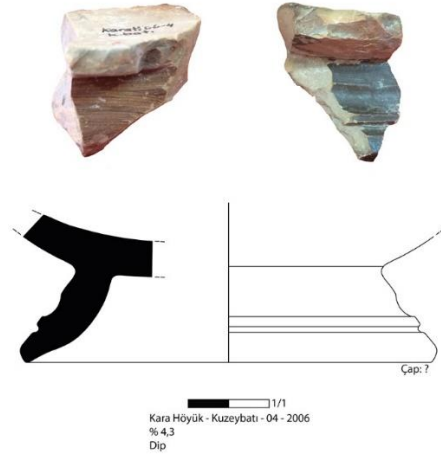

**Kat. 175.**

Kırmıtlı Höyük – Güney – 08 – 2005

Çap : 12cm

Hamur : **TİP 1 – B1**: Orta sertlikte hamur, mika, taşcık ve seyrek kireç katkılı, gözenekli ve yatay kırıklıdır.

Hamur renk : 5 YR 6/6 reddish yellow

Astar renk : dış: 2.5 YR 4/6 red

Tanım : % 6 korunmuştur.

Form : Balık Tabağı

Dönem : MÖ 4. yüzyıl – MÖ 3. yüzyıl

Kaynak : Waagé, 1948: Fig. 1, 10a/f;

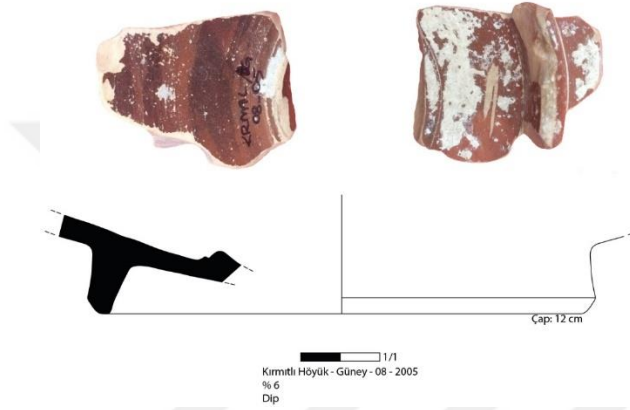

**Kat. 176.**

Domuzdamı – 34 – 2009

Çap : 10 cm

Hamur : **TİP 1 – B4**: Orta sertlikte hamur, mika, taşcık ve kireç katkılıdır.

Hamur renk : 10YR 8/3 very pale brown

Astar renk : 7.5 YR 2.5/1 black

Tanım : % 4,5 korunmuştur. Yüksek kaidelidir.

Form : Balık Tabağı

Dönem : MÖ 4. yüzyıl – MÖ 3. yüzyıl

Kaynak : Waagé, 1948: Fig. I, 10a/f; Jones, 1950: fig. 178, A; Christensen ve Johansen, 1971: Fig. 1,1;

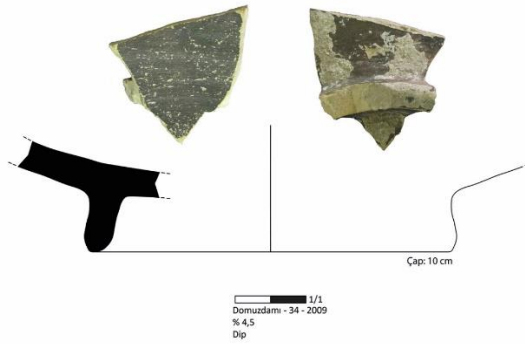

**Kat. 177.**

Mağaralı – Batı – 05 – 2006

Çap : 11 cm

Hamur : **TİP 1 – B6:** Orta sertlikte hamur, taşcık katkılı ve gözeneklidir.

Hamur renk : 7.5 YR 7/6 reddish yellow

Astar renk : 2.5 YR 3/1 dark reddish yellow

Tanım : % 4,3 korunmuştur.

Form : Yüksek kaideli dip

Dönem : MÖ 2. yüzyıl

Kaynak : Papuci-Wladyka, 1995: fig. 2,1; Christensen ve Johansen, 1971: fig. 8, 70;



**Kat. 178.**

Tülek Höyük II – 10 – 2008

Çap : 10 cm

Hamur : **TİP 1 – B:** Orta sertlikte hamur, sıkı dokulu, ince taşcık ve kireç katkılı, ince gözeneklidir.

Hamur renk : 7.5 YR 7/6 reddish yellow

Astar renk : 2.5 YR 5/8 red

Tanım : % 4,6 korunmuştur.

Form : Yüksek kaideli dip

Dönem : MÖ 2. yüzyıl

Kaynak : Papuci-Wladyka, 1995: fig. 2, 1; Christensen ve Johansen, 1971: fig. 8, 70;

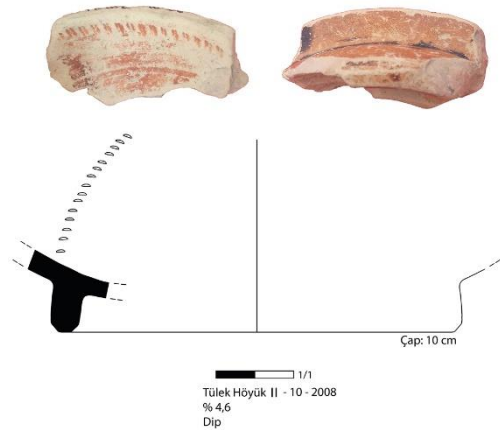

**Kat. 179.**

Taşlı Höyük 2 – Doğu – 51 – 2006

Çap : 9 cm

Hamur : **TİP 1 – B2:** Orta sertlikte hamur, kuvars, mika, kireç ve seyrek taşcık katkı, gözeneklidir.

Hamur renk : 5 YR 7/6 reddish yellow

Astar renk : dış akıtma: 10 R 4/6 red / iç: 10 R 4/5 red

Tanım : % 8 korunmuştur.

Form : Küresel gövdeli dip

Dönem : MÖ 2. yüzyıl

Kaynak : Şahin, 2014: res. 6, 30;

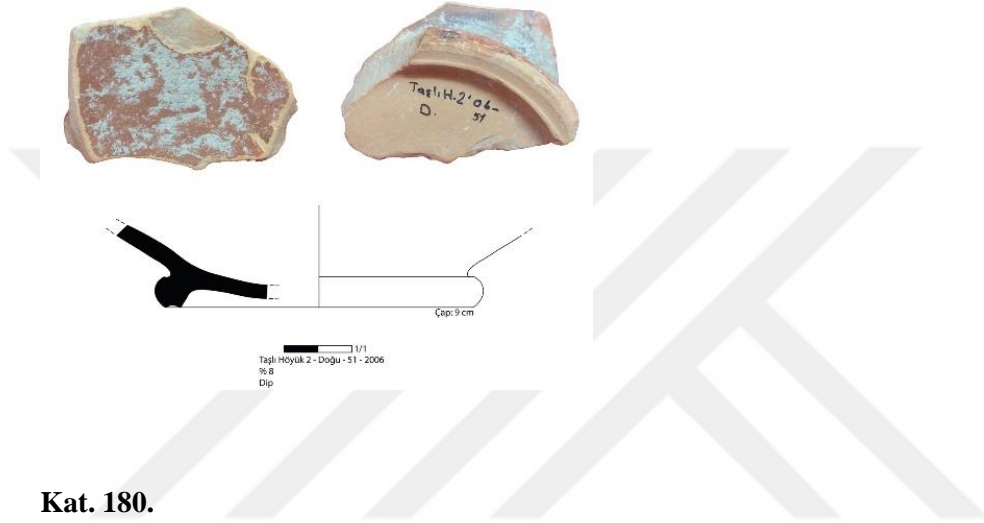

**Kat. 180.**

Domuzdamı – 28 – 2009

Çap : 7 cm

Hamur : **TİP 1 – B4:** Orta sertlikte hamur, mika, taşcık ve kireç katkıdır.

Hamur renk : 10 YR 8/3 very pale brown

Astar renk : -

Tanım : % 8,5 korunmuştur. Astar da akıtma kullanılmıştır.

Form : Yüksek kaideli dip

Dönem : MÖ 4. yüzyıl – MÖ 3. yüzyıl

Kaynak : Waagé, 1948: fig. 2, 75f; Jones, 1950: fig. 180, 52;

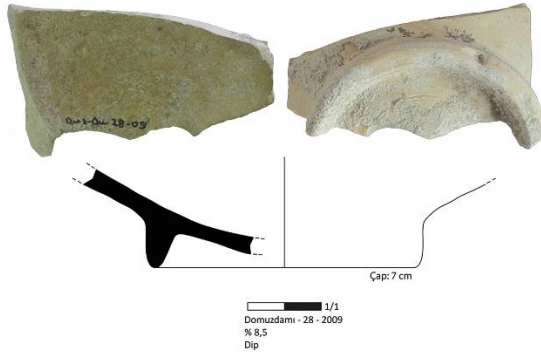

**Kat. 181.**

Domuzdamı – 06 – 2008

Çap : 6 cm

Hamur : **TİP 1 – B1:** Orta sertlikte hamur, mika, taşcık ve seyrek kireç katkı, gözenekli ve yatay kırıklıktır.

Hamur renk : 5YR 7/6 reddish yellow

Astar renk : 2.5 YR 5/8 red

Tanım : % 11,2 korunmuştur. Astar da akıtma bulunmaktadır.

Form : Yüksek kaideli dip

Dönem : MÖ 4. yüzyıl – MÖ 3. yüzyıl

Kaynak : Waagé, 1948: fig. 2, 75f; Jones, 1950: fig. 180, 52;

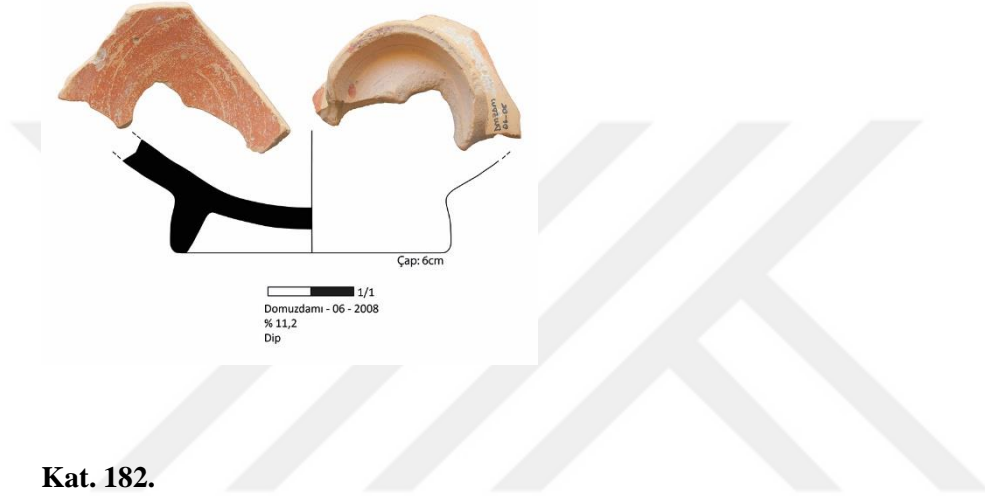
**Kat. 182.**

Domuzdamı - 119

Çap : 6 cm

Hamur : **TİP 1 – B1:** Orta sertlikte hamur, mika, taşcık ve seyrek kireç katkı, gözenekli ve yatay kırıklıktır.

Hamur renk : 7.5 YR 8/6 reddish yellow

Astar renk : 2.5 YR 5/8 red

Tanım : % 6,3 korunmuştur.

Form : Yüksek kaideli dip

Dönem : MÖ 4. yüzyıl – MÖ 3. yüzyıl

Kaynak : Waagé, 1948: fig. 2, 75f; Jones, 1950: fig. 180, 51;

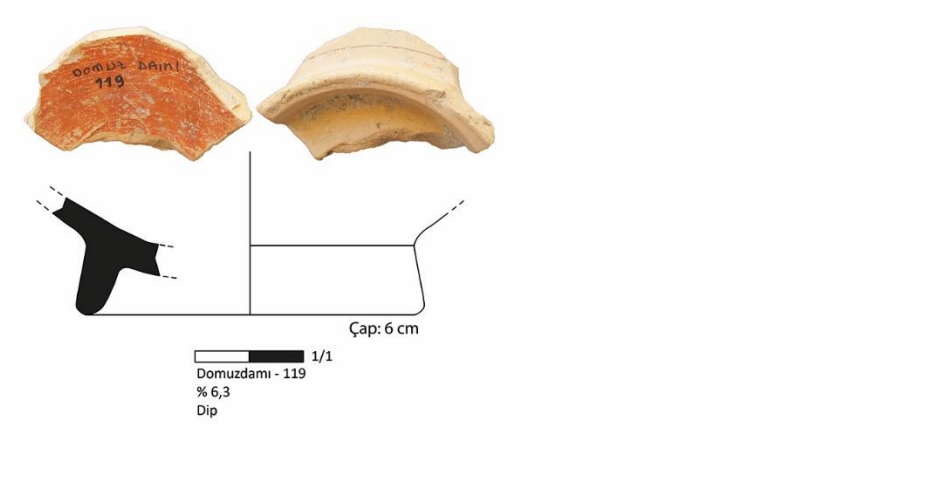

### Kat. 183.

Domuzdamı – 16 - 2008

Çap : 6 cm

Hamur : **TİP 2 – A:** Yumuşak dokulu hamur, ince taşcık ve kireç katkılı, gözenekli ve yatay kırıklıdır.

Hamur renk : 5YR 7/6 reddish yellow

Astar renk : 10 R 5/8 red

Tanım : % 5,2 korunmuştur. Tondosu kazıma bezemelidir.

Form : Yüksek kaideli dip

Dönem : MÖ 4. yüzyıl – MÖ 3. yüzyıl

Kaynak : Waagé, 1948: fig. 2, 41p; Schäffer, 1968: fig. 3, C7;

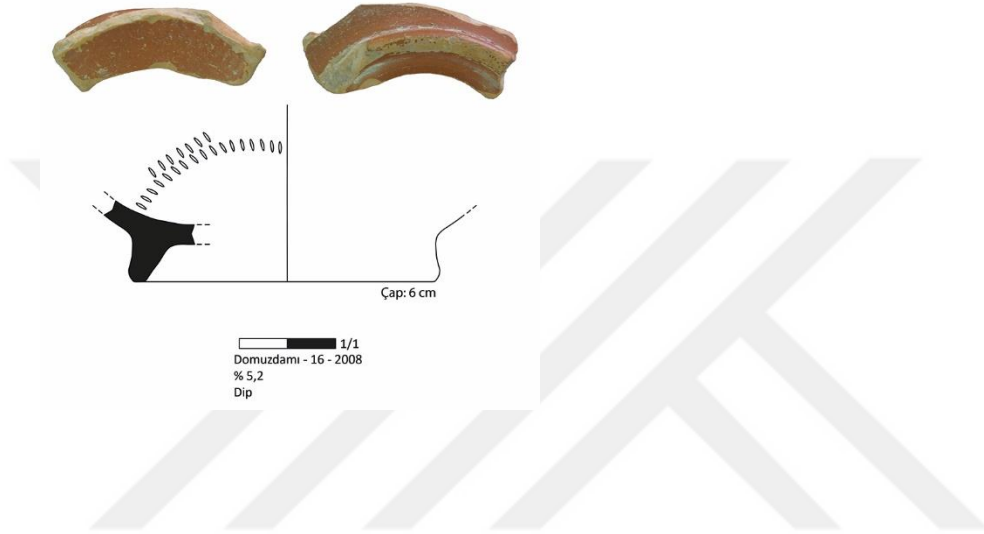

### Kat. 184.

Domuzdamı – 02 – 2008

Çap : 8 cm

Hamur : **TİP 1 – B1:** Orta sertlikte hamur, mika, taşcık ve seyrek kireç katkı, gözenekli ve yatay kırıklıdır.

Hamur renk : 5 YR 7/6 reddish yellow

Astar renk : 10R 4/6 red

Tanım : %7,5 korunmuştur. Astar da akıtma bulunmaktadır.

Form : Yüksek kaideli dip

Dönem : MÖ 4. yüzyıl – MÖ 3. yüzyıl

Kaynak : Waagé, 1948: fig. 2, 75a-f; Christensen ve Johansen, 1971: fig. 8, 71-74; Hayes, 1985: Fig. 3, 8;

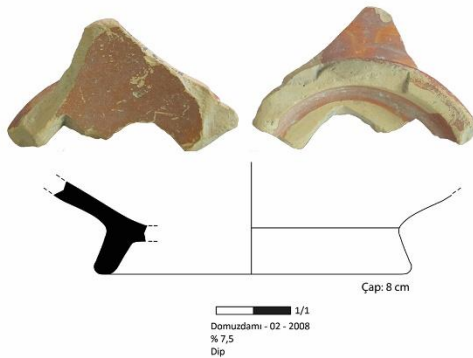

**Kat. 185.**

Kızıl höyük – Güneydoğu – 08 – 2006

Çap : 8 cm

Hamur : **TİP 1 – B11:** Orta sertlikte hamur, ince taşcık ve kireç katkılıdır.

Hamur renk : 5 YR 6/6 reddish yellow

Astar renk : iç: 2.5 YR 4/8 red / dış: -

Tanım : % 6 korunmuştur.

Form : yüksek kadieli dip

Dönem : MÖ 4. yüzyıl – MÖ 3. yüzyıl

Kaynak : Waagé, 1948: fig. 2, 75a-f; Christensen ve Johansen, 1971: fig. 8, 71-74;

Hayes, 1985: Fig.. 3, 8;

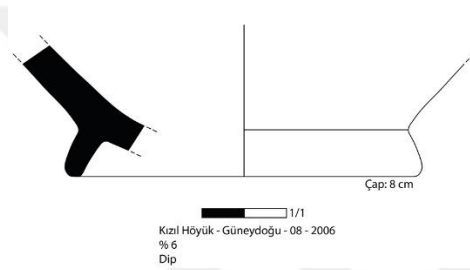

**Kat. 186.**

Hünnaplı – Hacı Ali Uşağı – 19 – 2008

Çap : 8 cm

Hamur : **TİP 1 – B:** Orta sertlikte hamur, sıkı dokulu, ince taşcık ve kireç katkılı, ince gözeneklidir.

Hamur renk : 5 YR 6/6 reddish yellow

Astar renk : 2.5 YR 6/8 light red

Tanım : % 3,8 korunmuştur.

Form : Yüksek kaideli dip

Dönem : MÖ 4. yüzyıl – MÖ 3. yüzyıl

Kaynak : Waagé, 1948: fig. 2, 75a-f; Christensen ve Johansen, 1971: fig. 8, 71-74;

Kenyon ve Crowfoot, 1957: fig. 49, 10; Hayes, 1985: Fig.. 3, 8;

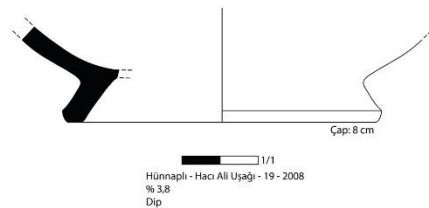

**Kat. 187.**

Kamışlı Höyük – 05 – 2006

Çap : 6 cm

Hamur : **TİP 1 – C:** Sert dokulu hamur, mika, taşcık ve kireç katkılı, gözeneklidir.

Hamur renk : 5 YR 5/6 yellowish red

Astar renk : iç: 2.5 YR 5/6 red / dış: -

Tanım : % 4,9 korunmuştur.

Form : Yüksek Kadieli dip

Dönem : MÖ 4. yüzyıl – MÖ 3. yüzyıl

Kaynak : Waagé, 1948: fig. 2, 75a-f; Christensen ve Johansen, 1971: fig. 8, 74;

Kenyon ve Crowfoot, 1957: fig. 49, 10; Hayes, 1985: Fig.. 3, 8;



**Kat. 188.**

Toprakkale – Doğu – 36 - 2011

Çap : 8 cm

Hamur : **TİP 1 – B4:** Orta sertlikte hamur, mika, taşcık ve kireç katkılıdır.

Hamur renk : 7.5 YR 6/4 light brown

Astar renk : 5 YR 6/4 light reddish brown

Tanım : Orta - yüksek kaideli dibin % 5 korunmuştur. İç ve dış astar kahverengidir ve tondoda tek hatlı rulet bezeme görülür.

Form : Yüksek kaideli dip

Dönem : MÖ 4. yüzyıl – MÖ 3. yüzyıl

Kaynak : Waagé, 1948: fig. 2, 75a-f; Christensen ve Johansen, 1971: fig. 8, 71; Hayes, 1985: Fig.. 3, 8;

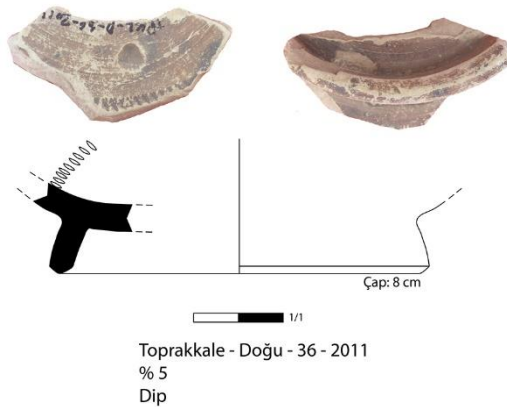

**Kat. 189.**

Taşlı Höyük 2 – Doğu – 37 – 2006

Çap : 7 cm

Hamur : **TİP 1 – B1:** Orta sertlikte hamur, mika, taşcık ve seyrek kireç katkı, gözenekli ve yatay kırıklıdır.

Hamur renk : 7.5 YR 7/4 pink

Astar renk : 5 YR 3/3 dark reddish brown

Tanım : Açılı inen yüksek kaideli ve konik gövdeli dip parçasının % 7,4 korunmuştur.

Form : yüksek Kaideli dip

Dönem : MÖ 4. yüzyıl – MÖ 3. yüzyıl

Kaynak : Waagé, 1948: fig. 2, 75f; Christensen ve Johansen, 1971: fig. 8, 71; Hayes, 1985: Fig.. 3, 8;

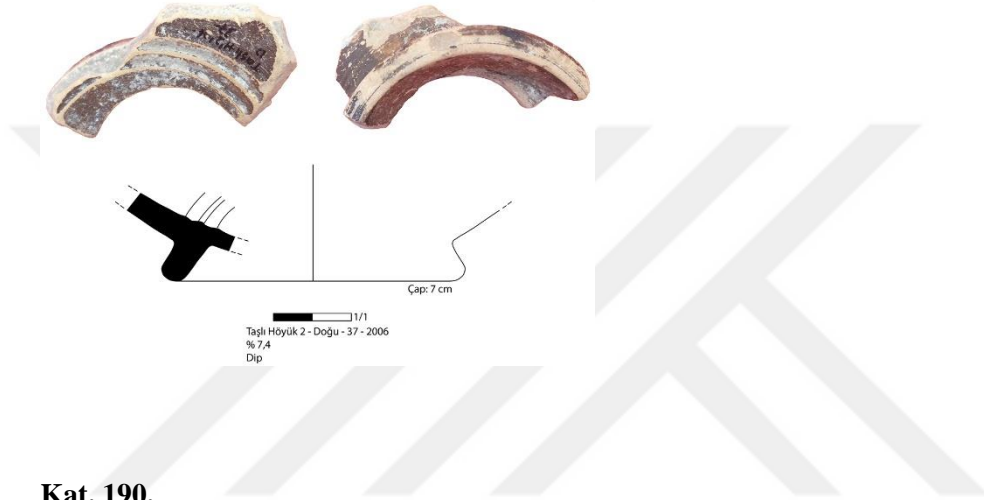

**Kat. 190.**

Domuzdamı – 30 - 2008

Çap : 8 cm

Hamur : **TİP 1 – B4:** Orta sertlikte hamur, mika, taşcık ve kireç katkıdır.

Hamur renk : 10YR 8/3 very pale brown

Astar renk : iç: 2.5 YR 5/6 red / dış: -

Tanım : % 4 korunmuştur.

Form : yüksek kaideli dip

Dönem : MÖ 4. yüzyıl – MÖ 3. yüzyıl

Kaynak : Waagé, 1948: fig. 2, 75k; Jones, 1950: fig. 180, G;

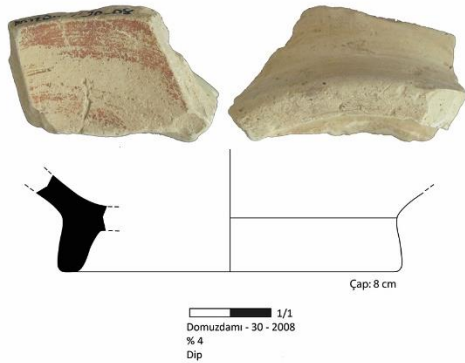

**Kat. 191.**

Mağaralı – Orta Kuzey – 36 – 2006

Çap : 7 cm

Hamur : **TİP 1 – B:** Orta sertlikte hamur, sıkı dokulu, ince taşcık ve kireç katkılı, ince gözeneklidir.

Hamur renk : 5 YR 6/4 light reddish brown

Astar renk : iç: 5 YR 4/3 reddish Brown / dış: -

Tanım : % 5 korunmuştur.

Form : Dip

Dönem : MÖ 4. yüzyıl – MÖ 3. yüzyıl

Kaynak : Waagé, 1948: fig. 2, 75k; Jones, 1950: fig. 180, G;

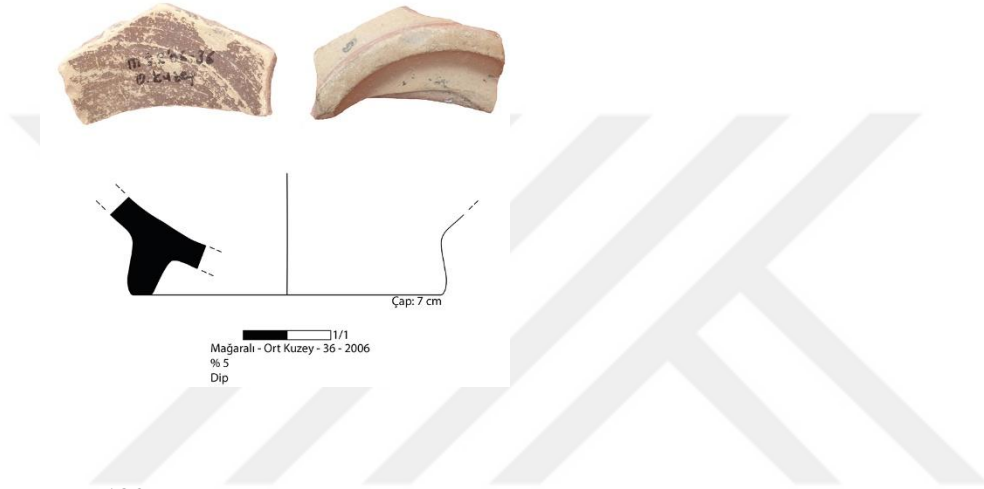
**Kat. 192.**

Vay Vay – 1 Nolu Mezar – 09 – 2006

Çap : 5,3 cm

Hamur : **TİP 2 – A:** Yumuşak dokulu hamur, ince taşcık ve kireç katkılı, gözenekli ve yatay kırıklıdır.

Hamur renk : 5 YR 7/4 pink

Astar renk : 2.5 YR 6/8 light red

Tanım : % 4 korunmuştur.

Form : Dip

Dönem : MÖ 4. yüzyıl – MÖ 3. yüzyıl

Kaynak : Waagé, 1948: fig. 2, 73; Jones, 1950: fig. 180, G;

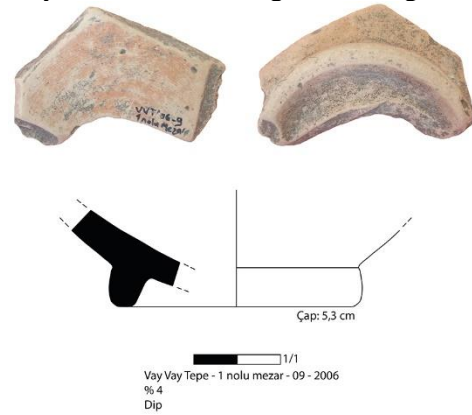

**Kat. 193.**

Domuzdamı – 05/25 – 2008

Çap : 6 cm

Hamur : **TİP 1 – B:** Orta sertlikte hamur, sıkı dokulu, ince taşçık ve kireç katkılı, ince gözeneklidir.

Hamur renk : 7.5 YR 8/4 pink

Astar renk : 10R 4/4 weak red

Tanım : % 9 korunmuştur. Hamurda akıtma kullanılmıştır.

Form : dip

Dönem : MÖ 4. yüzyıl – MÖ 3. yüzyıl

Kaynak : Waagé, 1948:fig. 2, 75k; Jones, 1950: fig. 180, 51;

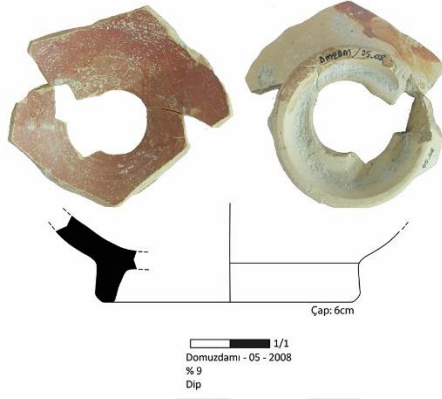
**Kat. 194.**

Tülek Höyük II – Güney – 09 – 2008

Çap : 7 cm

Hamur : **TİP 2 – C4:** Orta sertlikte hamur, mika katkılı, gözenekli ve yatay kırıklıdır.

Hamur renk : 5 YR 6/6 reddish yellow

Astar renk : iç: 10 R 5/8 red

Tanım : % 8 korunmuştur.

Form : Dip

Dönem : MÖ 4. yüzyıl – MÖ 3. yüzyıl

Kaynak : Jones, 1950: fig. 180, G; Kenyon ve Crowfoot, 1957: fig. 49, 1;

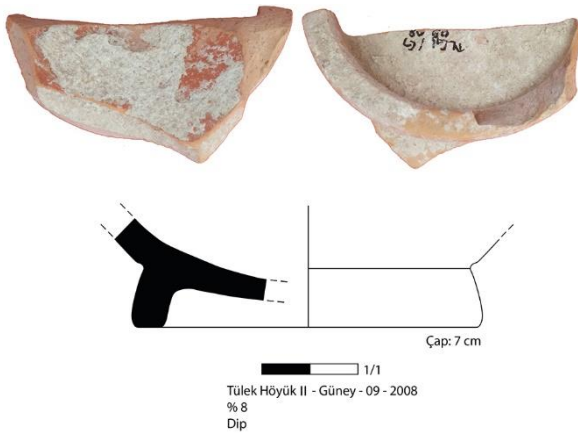

**Kat. 195.**

Tülek Höyük II – 19 – 2011

Çap : 7 cm

Hamur : **TİP 2 – A:** Yumuşak dokulu hamur, ince taşcık ve kireç katkılı, gözenekli ve yatay kırıklıdır.

Hamur renk : 5 YR 6/6 reddish yellow

Astar renk : iç: 10 R 4/6 red

Tanım : % 4,5 korunmuştur.

Form : Dip

Dönem : MÖ 4. yüzyıl – MÖ 3. yüzyıl

Kaynak : Waagé, 1948: fig. 2, 76k; Jones, 1950: fig. 180, G;

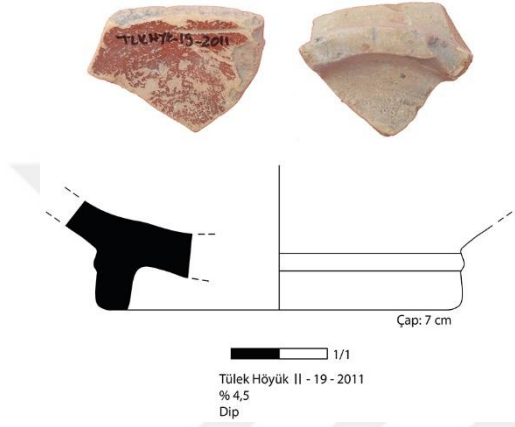

**Kat. 196.**

Menetler Çiftliği – 35 – 2010

Çap : 7 cm

Hamur : **TİP 1 – B3:** Orta sertlikte hamur, taşcık ve kireç katkılı, yatay kırıklıdır.

Hamur renk : 7.5 YR 7/6 reddish yellow

Astar renk : iç: 2.5 YR 5/6 red / dış akıtma: 2.5 YR 6/8 light red

Tanım : % 5 korunmuştur.

Form : Dip

Dönem : MÖ 4. yüzyıl – MÖ 3. yüzyıl

Kaynak : Jones, 1950: fig. 180, G; Kenyon ve Crowfoot, 1957: fig. 55, 9;

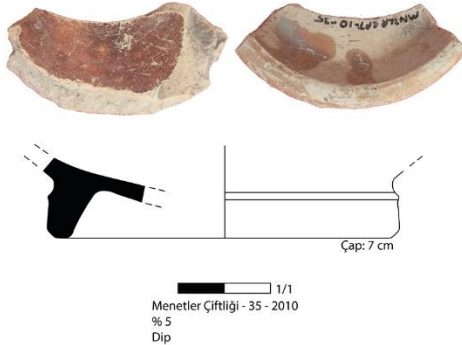

**Kat. 197.**

Toprak Tepe – Güney – 03 – 2006

Çap : 7,4 cm

Hamur : **TİP 6 – B:** orta sertlikte hamur, taşcık ve kireç katkılıdır.

Hamur renk : 5 YR 6/6 reddish yellow

Astar renk : -

Tanım : % 8,1 korunmuştur.

Form : Dip

Dönem : MÖ 4. yüzyıl – MÖ 3. yüzyıl

Kaynak : Jones, 1950: fig. 180, G; Kenyon ve Crowfoot, 1957: fig. 37, 14;



1/1  
Toprak Tepe - Güney - 03 - 2006  
% 8,1  
Dip

**Kat. 198.**

Taşlı Höyük 1 – Kuzey – 28 – 2006

Çap : 5 cm

Hamur : **TİP 1 – B3:** Orta sertlikte hamur, taşcık ve kireç katkılı, yatay kırıklıdır.

Hamur renk : 7.5 YR 7/6 reddish yellow

Astar renk : 2.5 YR 5/8 red

Tanım : % 3,6 korunmuştur.

Form : Dip

Dönem : MÖ 4. yüzyıl – MÖ 3. yüzyıl

Kaynak : Jones, 1950: fig. 180, G; Kenyon ve Crowfoot, 1957: fig. 55, 9;



1/1  
Taşlı Höyük 1 - Kuzey - 28 - 2006  
% 3,6  
Dip

**Kat. 199.**

Taşlı Höyük 2 – Batı – 6/12 – 2006

Çap : 8 cm

Hamur : **TİP 1 – B6:** Orta sertlikte hamur, taşcık katkılı ve gözeneklidir.

Hamur renk : 10 YR 5/3 brown

Astar renk : 2.5 YR 3/2 dusky red

Tanım : % 10 korunmuştur.

Form : Dip

Dönem : MÖ 4. yüzyıl – MÖ 3. yüzyıl

Kaynak : Waagé, 1948: fig. 2, 75k; Jones, 1950: fig. 180, 51;

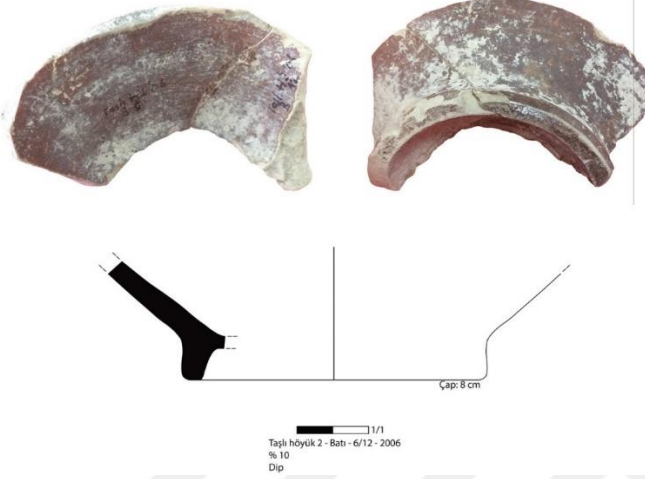

**Kat. 200.**

Tülek Höyük II – Kuzey – 28 – 2008

Çap : 5 cm

Hamur : **TİP 1 – B7:** Orta sertlikte hamur, bol kireç, seyrek taşcık ve mika katkılı, gözeneklidir.

Hamur renk : 7.5 YR 8/4 pink

Astar renk : iç: 10 R 4/6 red / dış: -

Tanım : % 5,3 korunmuştur.

Form : Dip

Dönem : MÖ 4. yüzyıl – MÖ 2. yüzyıl

Kaynak : Kenyon ve Crowfoot, 1957: fig. 49, 11-13;



**Kat. 201.**

Mustafalı Höyük – Güney – 06 – 2006

Çap : 6 cm

Hamur : **TİP 4:** Orta sertlikte hamur, iri şamot ve taşçık katkı ve yatay kırıklıdır.

Hamur renk : 7.5 YR 7/6 reddish yellow

Astar renk : iç: 7.5 YR 3/2 dark Brown / dış: -

Tanım : % 6 korunmuştur.

Form : Dip

Dönem : MÖ 4. yüzyıl – MÖ 3. yüzyıl

Kaynak : Jones, 1950: fig. 178, 6;

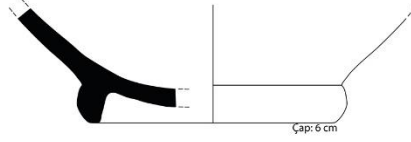

1/1  
Mustafalı - Güney - 06 - 2006  
% 6  
Dip

**Kat. 202.**

İsimsiz – 12

Çap : 5 cm

Hamur : **TİP 1 – B:** Orta sertlikte hamur, sıkı dokulu, ince taşçık ve kireç katkı, ince gözeneklidir.

Hamur renk : 7.5 YR 6/4 light brown

Astar renk : dış: - / iç: 2.5 YR 3/2 dusky red

Tanım : % 3,6 korunmuştur. İlki dışa evrik ikincisi içe evrik ağızlı örnek antakyada

Form : Dip

Dönem : MÖ 4. yüzyıl – MÖ 3. yüzyıl

Kaynak : Waagé, 1948: fig. 2, 43k; Jones, 1950: fig. 178, 6;

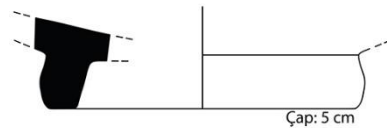

1/1  
İsimsiz - 12  
% 3,6  
Dip

### Kat. 203.

Taşlı Höyük 2 – Doğu – 36 – 2006

Çap : 6 cm

Hamur : **TİP 1 – B:** Orta sertlikte hamur, sıkı dokulu, ince taşçık ve kireç katkılı, ince gözeneklidir.

Hamur renk : 7.5 YR 8/6 reddish yellow

Astar renk : dış akıtma: 2.5 YR 5/8 red / iç: 5 YR 3/3 dark reddish brown

Tanım : % 5 korunmuştur.

Form : Dip

Dönem : MÖ 4. yüzyıl – MÖ 3. yüzyıl

Kaynak : Waagé, 1948: fig. 2, 43k; Jones, 1950: fig. 178, 5;

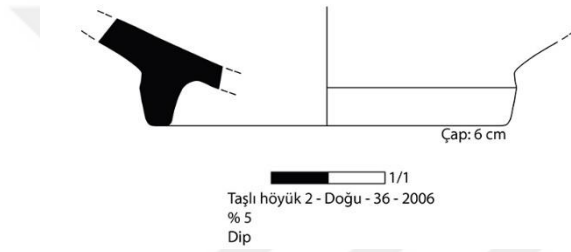

### Kat. 204.

Taşlı Höyük 1 – Kuzey – 47 – 2006

Çap : 5 cm

Hamur : **TİP 1 – A:** Yumuşak dokulu hamur, ince taşçık katkılı ve gözeneklidir.

Hamur renk : 5 YR 6/6 reddish yellow

Astar renk : 10 R 4/6 red

Tanım : % 3,2 korunmuştur.

Form : Dip

Dönem : MÖ 4. yüzyıl – MÖ 3. yüzyıl

Kaynak : Waagé, 1948: fig. 1, 2f; Jones, 1950: fig. 178, 6;

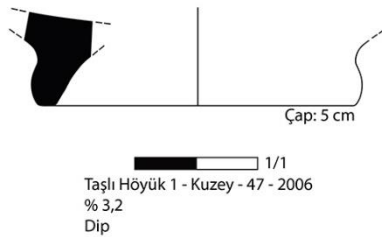

**Kat. 205.**

İsimsiz – 24

Çap : 5,4 cm

Hamur : **TİP 1 – B1:** Orta sertlikte hamur, mika, taşcık ve seyrek kireç katkı, gözenekli ve yatay kırıklıdır.

Hamur renk : 5 YR 6/6 reddish yellow

Astar renk : dış: 2.5 YR 4/8 red / iç: 2.5 YR 3/ 4 dark reddish brown

Tanım : % 5,4 korunmuştur.

Form : Dip

Dönem : MÖ 4. yüzyıl

Kaynak : Waagé, 1948: fig. 2, 77k; Christensen ve Johansen, 1971: fig. 8, 76;

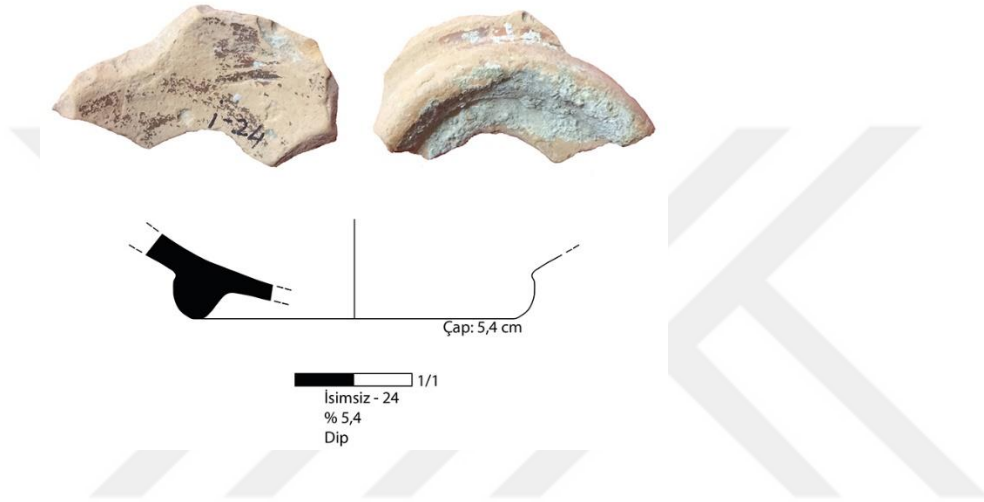

**Kat. 206.**

Kızıl höyük – Kuzey – 08 – 2006

Çap : 5 cm

Hamur : **TİP 1 – B3:** Orta sertlikte hamur, taşcık ve kireç katkılı, yatay kırıklıdır.

Hamur renk : 10 YR 8/3 very pale brown

Astar renk : iç: 5 YR 5/6 yellowish red / dış: -

Tanım : % 5,3 korunmuştur.

Form : Dip

Dönem : MÖ 4. yüzyıl

Kaynak : Waagé, 1948: fig. 2, 77k; Christensen ve Johansen, 1971: fig. 8, 76;

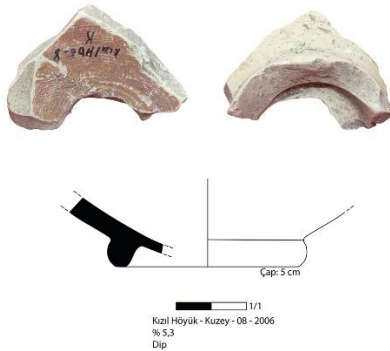

**Kat. 207.**

Kamışlı Höyük – Güney – 11 – 2005

Çap : 5 cm

Hamur : **TİP 1 – B1:** Orta sertlikte hamur, mika, taşcık ve seyrek kireç katkı, gözenekli ve yatay kırıklıdır.

Hamur renk : 5 YR 6/6 reddish yellow

Astar renk : 10 R 4/6 red

Tanım :

Form : Balık Tabağı

Dönem : MÖ 4. yüzyıl – MÖ 2. yüzyıl

Kaynak : Waagé, 1948: fig. 2, 12a; Jones, 1950: fig. 179, 37;

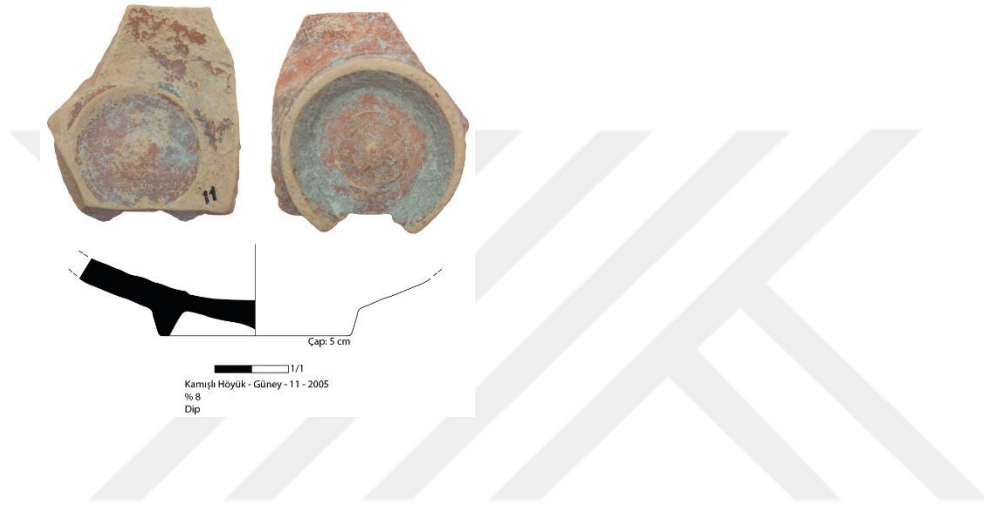

**Kat. 208.**

Kırmıtlı Höyük – Güney – 10 – 2005

Çap : 6 cm

Hamur : **TİP 2 – C:** Orta sertlikte hamur taşcık ve kireç katkılı, yatay kırıklıdır.

Hamur renk : 7.5 YR 8/6 reddish yellow

Astar renk : 2.5 YR 5/8 red

Tanım : % 9,3 korunmuştur.

Form : Balık tabağı

Dönem : MÖ 4. yüzyıl – MÖ 2. yüzyıl

Kaynak : Waagé, 1948: Fig. I, 17k; Jones, 1950: fig. 179, 39;

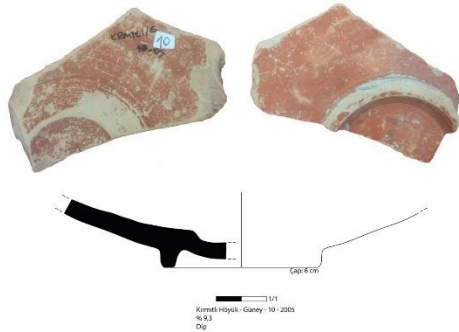

**Kat. 209.**

Domuzdamı – 19 – 2008

Çap : 5 cm

Hamur : **TİP 1 – B1:** Orta sertlikte hamur, mika, taşcık ve seyrek kireç katkılı, gözenekli ve yatay kırıklıdır.

Hamur renk : 5YR 6/6 reddish yellow

Astar renk : 2.5 YR 5/8 red

Tanım : %5,5 korunmuştur. Astar da akıtma bulunmaktadır.

Form : Balık Tabağı

Dönem : MÖ 4. yüzyıl – MÖ 2. yüzyıl

Kaynak : Waagé, 1948: Fig. I, 12a; Meyer-Schlichtman, 1988: Lev. 18, 304. T27;

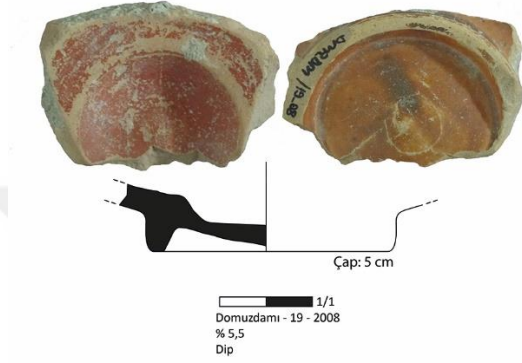
**Kat. 210.**

Tülek Höyük II – 03 – 2008

Çap : 5,5 cm

Hamur : **TİP 2 – A:** Yumuşak dokulu hamur, ince taşcık ve kireç katkılı, gözenekli ve yatay kırıklıdır.

Hamur renk : 7.5 YR 6/6 reddish yellow

Astar renk : 10 R 4/6 red

Tanım : % 5,4 korunmuştur.

Form : Dip (Hayes Form 22B)

Dönem : MÖ 4. yüzyıl – MÖ 2. yüzyıl

Kaynak : Waagé, 1948: fig. 1, H16; Hayes, 1985: fig.. 3, 13;

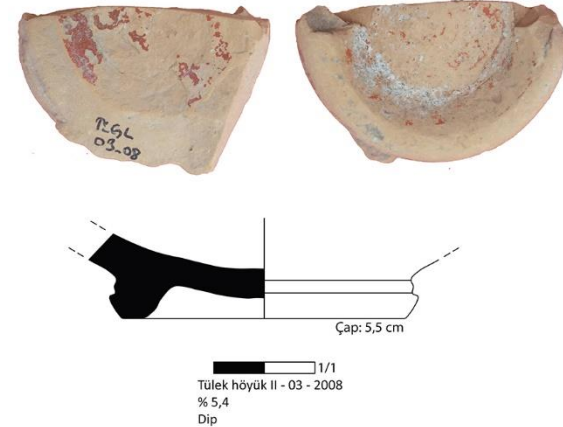

**Kat. 211.**

Şemsi Höyük – 44 – 2005

Çap : 6 cm

Hamur : **TİP 1 – B:** Orta sertlikte hamur, sıkı dokulu, ince taşçık ve kireç katkılı, ince gözeneklidir.

Hamur renk : 2.5 YR 6/8 light red

Astar renk : 10 R 5/8 red

Tanım : % 2,7 korunmuştur.

Form : Dip

Dönem : MÖ 4. yüzyıl – MÖ 3. yüzyıl

Kaynak : Waagé, 1948: fig. 2, 76a; Schäfer, 1968: taf. 4, C19;

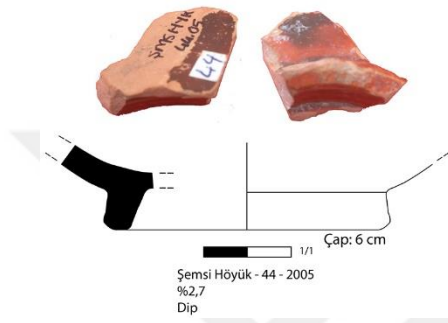
**Kat. 212.**

Karataş Höyük – Kuzey – 14 – 2005

Çap : 7 cm

Hamur : **TİP 1 – B11:** orta sertlikte hamur, ince taşçık ve kireç katkılıdır.

Hamur renk : 7.5 YR 7/4 pink

Astar renk : 5 YR 3/3 dark reddish Brown

Tanım : % 3,1 korunmuştur.

Form : Dip

Dönem : MÖ 4. yüzyıl – MÖ 3. yüzyıl

Kaynak : Waagé, 1948: fig. 2, 76a; Schäfer, 1968: taf. 4, C19;

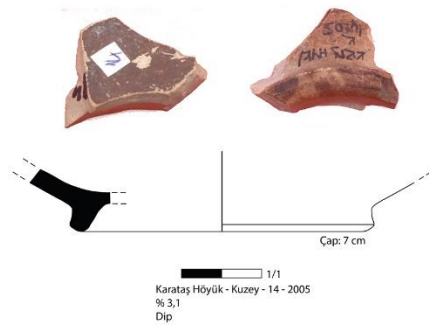

**Kat. 213.**

Hünnaplı – Hacı Ali Uşağı – 12 – 2008

Çap : 5 cm

Hamur : **TİP 1 – B:** Orta sertlikte hamur, sıkı dokulu, ince taşçık ve kireç katkılı, ince gözeneklidir.

Hamur renk : 7.5 YR 8/4 pink

Astar renk : 10 R 4/6 red

Tanım : % 6 korunmuştur.

Form : Dip

Dönem : MÖ 4. yüzyıl – MÖ 3. yüzyıl

Kaynak : Waagé, 1948: fig. 2, 43f; Schäfer, 1968: taf. 4, C19;

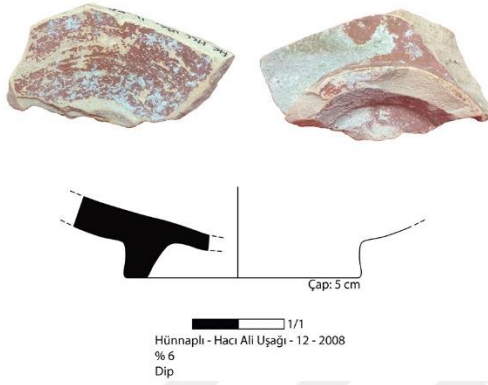
**Kat. 214.**

Kırmıtlı Höyük – Güney – 03 – 2005

Çap : 5 cm

Hamur : **TİP 2 – A1:** Yumuşak dokulu hamur, ince taşçık, kireç ve mika katkılı, gözenekli ve yatay kırıklıdır.

Hamur renk : 7.5 YR 7/6 reddish yellow

Astar renk : 2.5 YR 4/8 red

Tanım : % 8,5 korunmuştur.

Form : Dip

Dönem : MÖ 3. yüzyıl

Kaynak : Schäfer, 1968: taf. 4, C17; Ahrens vd, 2008: fig. 25, S107A-292;

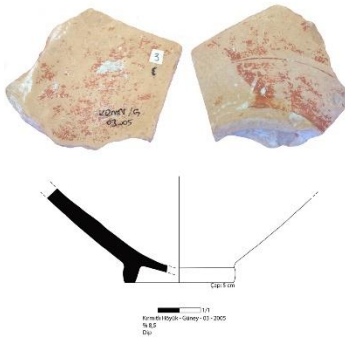

**Kat. 215.**

Karataş Höyük Tepe – 01 – 2005

Çap : 4,6 cm

Hamur : **TİP 1 – B9:** Orta sertlikte hamur, özlü, kum, taşcık ve mika katkılıdır.

Hamur renk : 7.5 YR 8/4 pink

Astar renk : iç: 10 R 4/6 red / dış: -

Tanım : % 8 korunmuştur. İnce cidarlı

Form : Dip

Dönem : MÖ 3. yüzyıl

Kaynak : Schäfer, 1968: taf. 4, C17; Ahrens vd, 2008: fig. 25, Sİ07A-292;

**Kat. 216.**

Tüysüz Höyük – 53 – 2009

Çap : 4 cm

Hamur : **TİP 1 – B:** Orta sertlikte hamur, sıkı dokulu, ince taşcık ve kireç katkılı, ince gözenekli.

Hamur renk : 5 YR 7/6 reddish yellow

Astar renk : -

Tanım : % 5,7 korunmuştur.

Form : Dip

Dönem : MÖ 3. yüzyıl

Kaynak : Schäfer, 1968: taf. 4, C17; Ahrens vd, 2008: fig. 25, Sİ07A-292;

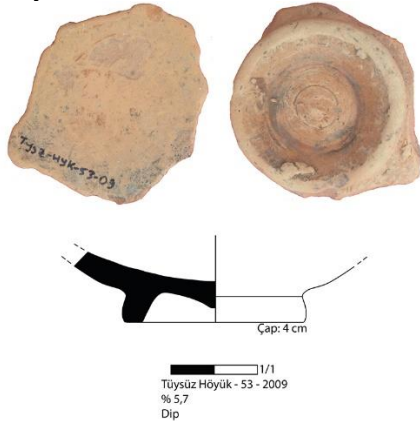

**Kat. 217.**

Tüysüz Höyük – 46 – 2009

Çap : 4,2 cm

Hamur : **TİP 1 – B:** Orta sertlikte hamur, sıkı dokulu, ince taşçık ve kireç katkılı, ince gözeneklidir.

Hamur renk : 7.5 YR 7/6 reddish yellow

Astar renk : dış: 2.5 YR 6/6 light red

Tanım : % 6 korunmuştur.

Form : Dip

Dönem : MÖ 3. yüzyıl

Kaynak : Papuci-Wladyka, 1995: fig. 5, 2;

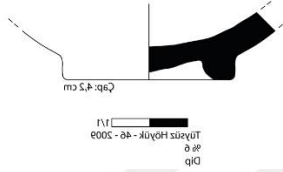
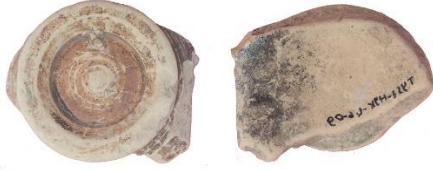

**Kat. 218.**

Vay Vay – 1 Nolu Mezar – 06 – 2006

Çap : 3,9 cm

Hamur : **TİP 2 – A1:** Yumuşak dokulu hamur, ince taşçık, kireç ve mika katkılı, gözenekli ve yatay kırıklıdır.

Hamur renk : 5 YR 6/6 reddish yellow

Astar renk : -

Tanım : % 5 korunmuştur.

Form : Dip

Dönem : MÖ 3. yüzyıl

Kaynak : Elaigne, 2015: fig. 7b, 497/14;

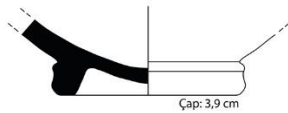

1/1  
Vay Vay Tepe - 1 nolu mezar - 06 - 2006  
% 5  
Dip

**Kat. 219.**

Domuzdamı – 30 – 2009

Çap : 4,2 cm

Hamur : **TİP 1 – B:** Orta sertlikte hamur, sıkı dokulu, ince taşçık ve kireç katkılı, ince gözeneklidir.

Hamur renk : 5 YR 6/6 reddish yellow

Astar renk : iç: 2.5 YR 6/8 light red / dış: astarsız

Tanım : % 4,6 korunmuştur.

Form : Dip

Dönem : MÖ 3. yüzyıl

Kaynak :Elaigne, 2015: fig. 7b, 497/14;

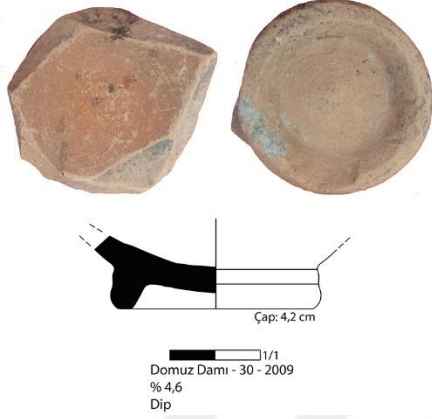
**Kat. 220.**

Karataş Höyük Tepe – 03 – 2005

Çap : 4,3 cm

Hamur : **TİP 2 – A1:** Yumuşak dokulu hamur, ince taşçık, kireç ve mika katkılı, gözenekli ve yatay kırıklıdır.

Hamur renk : 5 YR 6/6 reddish yellow

Astar renk : 2.5 YR 4/8 red

Tanım : % 5 korunmuştur.

Form : skyphos

Dönem : MÖ 3. yüzyıl yarısı – MÖ 2. yüzyıl

Kaynak : Şenyurt vd, 2006: fig. 157, 35;

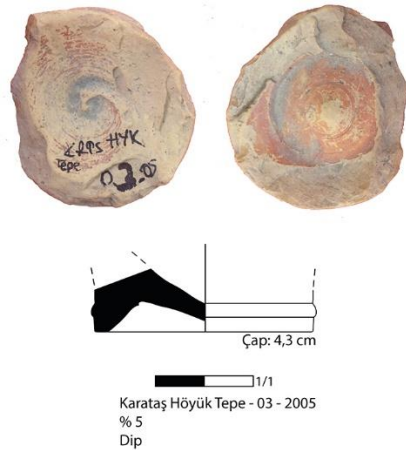

**Kat. 221.**

Telkovan Höyük – 16 – 2005

Çap : 4 cm

Hamur : **TİP 2 – A:** Yumuşak dokulu hamur, ince taşcık ve kireç katkılı, gözenekli ve yatay kırıklıdır.

Hamur renk : 5 YR 6/6 reddish yellow

Astar renk : iç: 2.5 YR 4/8 red / dış: -

Tanım : % 4,1 korunmuştur.

Form : skyphos

Dönem : MÖ 3. yüzyıl yarısı – MÖ 2. yüzyıl

Kaynak : Şenyurt vd, 2006: fig. 157, 35;

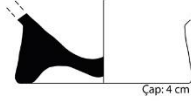
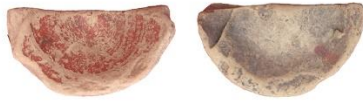

1/1  
Telkovan Höyük - 16 - 2005  
% 4,1  
Dip

**Kat. 222.**

Domuzdamı – 32 – 2009

Çap : 4 cm

Hamur : **TİP 1 – B1:** Orta sertlikte hamur, mika, taşcık ve seyrek kireç katkı, gözenekli ve yatay kırıklıdır.

Hamur renk : 7.5 YR 8/6 reddish yellow

Astar renk : iç: 10R 4/6 red

Tanım : %5 korunmuştur. Astarla akıtma kullanılmıştır.

Form : Skyphos

Dönem : MÖ 3. yüzyıl yarısı – MÖ 2. yüzyıl

Kaynak : Jones, 1950: 72, Lev. 181, 83;



1/1  
Domuzdamı - 32 - 2009  
% 5  
Dip

**Kat. 223.**

Telkovan Höyük – 18 – 2005

Çap : 4,3 cm

Hamur : **TİP 1 – B:** Orta sertlikte hamur, sıkı dokulu, ince taşçık ve kireç katkılı, ince gözeneklidir.

Hamur renk : 5 YR 6/6 reddish yellow

Astar renk : 2.5 YR 4/8 red

Tanım : % 4,5 korunmuştur.

Form : skyphos tarzı bir kâse

Dönem : MÖ 3. yüzyıl yarısı – MÖ 2. yüzyıl

Kaynak : Jones, 1950: fig. 181, C;

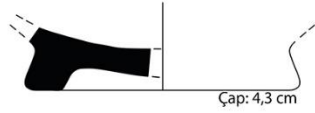

1/1  
Telkovan Höyük - 18 - 2005  
% 4,5  
Dip

**Kat. 224.**

Mustafalı Höyük – Güney – 24 – 2006

Çap : 3,6 cm

Hamur : **TİP 1 – B5:** Orta sertlikte hamur, şamot, taşçık ve kireç katkılı, gözeneklidir.

Hamur renk : 7.5 YR 7/4 pink

Astar renk : iç: 5 YR 4/4 reddish Brown / dış: -

Tanım : % 4 korunmuştur.

Form : skyphos

Dönem : MÖ 3. yüzyıl yarısı – MÖ 2. yüzyıl

Kaynak : Jones, 1950: fig. 181, B;

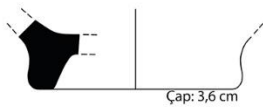

1/1  
Mustafalı - Güney - 24 - 2006  
% 4  
Dip

**Kat. 225.**

Taşlı Höyük 2 – Kuzey – 17 – 2006

Çap : 6 cm

Hamur : **TİP 1 – B:** Orta sertlikte hamur, sıkı dokulu, ince taşçık ve kireç katkılı, ince gözeneklidir.

Hamur renk : 5 YR 7/6 reddish yellow

Astar renk : -

Tanım : % 3,8 korunmuştur.

Form : dip

Dönem : MÖ 3. yüzyıl yarısı – MÖ 2. yüzyıl

Kaynak : Jones, 1950: fig. 181, A;

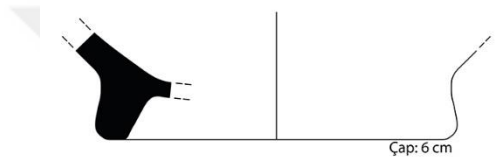

1/1  
Taşlı Höyük 2 - Kuzey - 17 - 2006  
% 3,8  
Dip

**Kat. 226.**

Tülek Höyük II – Güney – 15 – 2008

Çap : 4 cm

Hamur : **TİP 1 – B:** Orta sertlikte hamur, sıkı dokulu, ince taşçık ve kireç katkılı, ince gözeneklidir.

Hamur renk : 5 YR 6/6 reddish yellow

Astar renk : iç: 2.5 YR 4/8 red / dış: -

Tanım : % 3,7 korunmuştur.

Form : dip

Dönem : MÖ 3. yüzyıl yarısı – MÖ 2. yüzyıl

Kaynak : Jones, 1950: fig. 181, B;

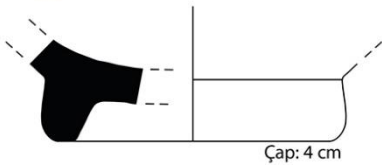

1/1  
Tülek Höyük II - Güney - 15 - 2008  
% 3,7  
Dip

**Kat. 227.**

Tüysüz Höyük – 47 – 2009

Çap : 4 cm

Hamur : **TİP 1 – B:** Orta sertlikte hamur, sıkı dokulu, ince taşçık ve kireç katkılı, ince gözeneklidir.

Hamur renk : 5 YR 6/6 reddish yellow

Astar renk : iç: 2.5 YR 4/8 red / dış: -

Tanım : % 4,5 korunmuştur.

Form : skyphos

Dönem : MÖ 3. yüzyıl yarısı – MÖ 2. yüzyıl

Kaynak : Jones, 1950: fig. 181, B;

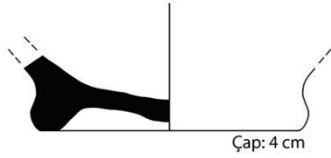

1/1  
Tüysüz Höyük - 47 - 2009  
% 4,5  
Dip

**Kat. 228.**

Menetler Çiftliği – 55 – 2010

Çap : 10 cm

Hamur : **TİP 1 – B8:** Orta sertlikte hamur, bol kireç, seyrek taşçık katkılı ve gözeneklidir.

Hamur renk : 2.5 YR 5/4 reddish brown

Astar renk : iç: 2.5 YR 6/6 light red / dış: 5 YR 3/3 dark reddish brown

Tanım : % 6,2 korunmuştur.

Form : Skyphos

Dönem : MÖ 3. yüzyıl yarısı – MÖ 2. yüzyıl

Kaynak : Jones, 1950: fig. 181, B;

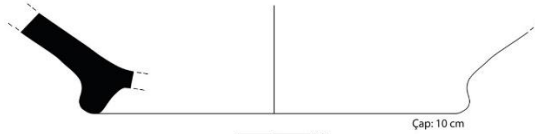
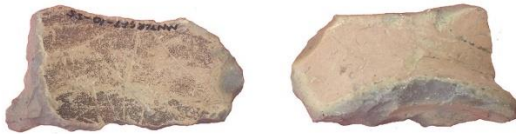

1/1  
Menetler Çiftliği - 55 - 2010  
% 6,2  
Dip

**Kat. 229.**

Kamışlı Höyük – Güney – 04 – 2005

Çap : 4,3 cm

Hamur : **TİP 1 – C:** Sert dokulu hamur, mika, taşcık ve kireç katkılı ve gözeneklidir.

Hamur renk : 2.5 YR 6/8 light red

Astar renk : iç: 2.5 YR 5/8 red / dış: -

Tanım : % 10 korunmuştur. İnce cidarlı

Form : Dip

Dönem : MÖ 3. yüzyıl yarısı – MÖ 2. yüzyıl

Kaynak : Jones, 1950: fig. 181, 85;

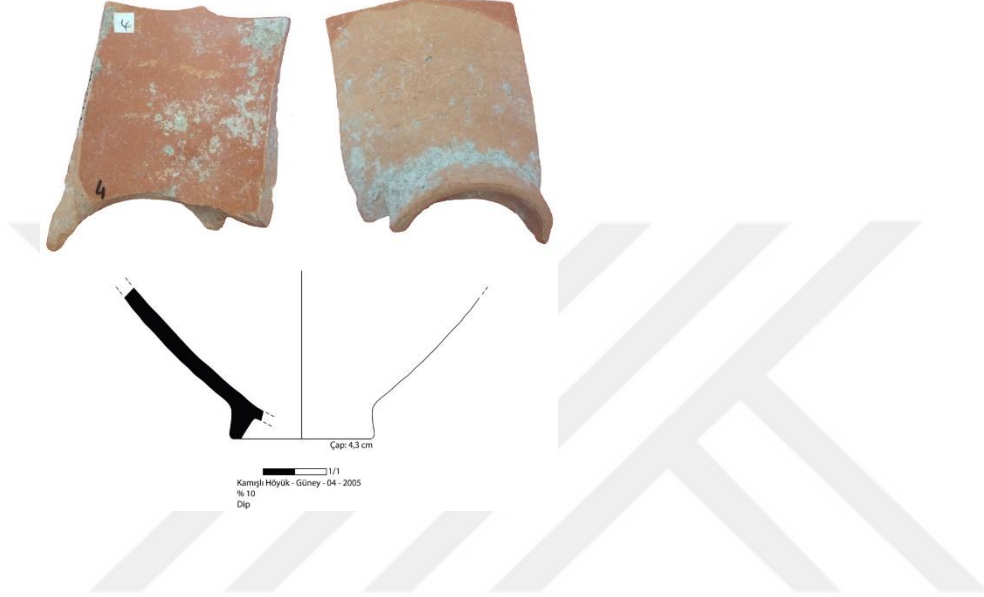
**Kat. 230.**

Mustafalı Höyük – Güney – 07 – 2006

Çap : 4,5 cm

Hamur : **TİP 1 – C:** Sert dokulu hamur, mika, taşcık ve kireç katkılı ve gözeneklidir.

Hamur renk : 7.5 YR 6/3 light brown

Astar renk : iç: 5 YR 3/3 dark reddish Brown / dış: -

Tanım : % 4,9 korunmuştur.

Form : Dip

Dönem : MÖ 3. yüzyıl yarısı – MÖ 2. yüzyıl

Kaynak : Jones, 1950: fig. 181, 85;



**Kat. 231.**

Tüysüz Höyük – 44 – 2009

Çap : 5 cm

Hamur : **TİP 6 – B:** Orta sertlikte hamur, taşcık ve kireç katkılıdır.

Hamur renk : 2.5 YR 6/6 light red

Astar renk : -

Tanım : % 9,6 korunmuştur.

Form : Dip

Dönem :

Kaynak : Benzeri bulunamadı.

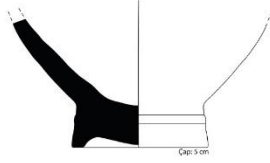

20  
Tüysüz Höyük - 44 - 2009  
% 9,6  
Dip

**Kat. 232.**

Çiftlik höyük – Çev. – Doğu – 01 – 2009

Çap : 4.5 cm

Hamur : **TİP 1 – B10:** Orta sertlikte hamur, kireç ve taşcık katkılı, yatay kırıklıdır.

Hamur renk : 2.5 YR 6/6 light red

Astar renk : -

Tanım : % 12 korunmuştur.

Form : Dip

Dönem :

Kaynak : benzeri bulunamadı.

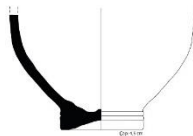

20  
Çiftlik Höyük - 01 - 2009  
% 12  
Dip

**Kat. 233.**

Domuzdamı – 31 – 2009

Çap : 2,4 cm

Hamur : **TİP 1 – B1:** Orta sertlikte hamur, mika, taşcık ve seyrek kireç katkı, gözenekli ve yatay kırıklıdır.

Hamur renk : 5 YR 7/6 reddish yellow

Astar renk : 2.5 YR 5/8 red

Tanım : % 5,5 korunmuştur.

Form : İçki kabı

Dönem : MÖ 1. yüzyıl

Kaynak : Şahin, 2014: Res. 5, 28;

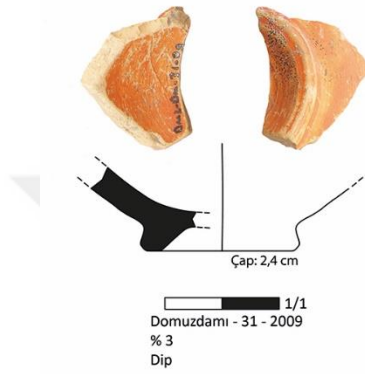
**Kat. 234.**

Domuzdamı – 31 – 2008

Çap : 2,5 cm

Hamur : **TİP 1 – B1:** Orta sertlikte hamur, mika, taşcık ve seyrek kireç katkı, gözenekli ve yatay kırıklıdır.

Hamur renk : 5YR 6/6 reddish yellow

Astar renk : 2.5 YR 5/8 red

Tanım : % 6,5 korunmuştur. Astar da akıtma bulunmaktadır.

Form : İçki kabı

Dönem : MÖ 1. yüzyıl

Kaynak : Şahin, 2014: Lev. 5, 28;

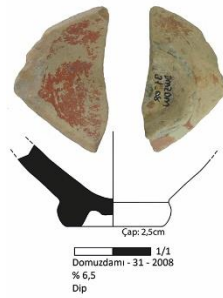

**Kat. 235.**

Tepesi Delik – 31 – 2006

Çap : 8 cm

Hamur : **TİP 1 – B11:** orta sertlikte hamur, ince taşcık ve kireç katkılıdır.

Hamur renk : 5 YR 6/6 reddish yellow

Astar renk : 10 R 5/8 red

Tanım : % 6,2 korunmuştur.

Form : Dip düz ğzılı tabak gibi

Dönem : MÖ 3. yüzyıl

Kaynak : Jones, 1950: fig. 184, E;

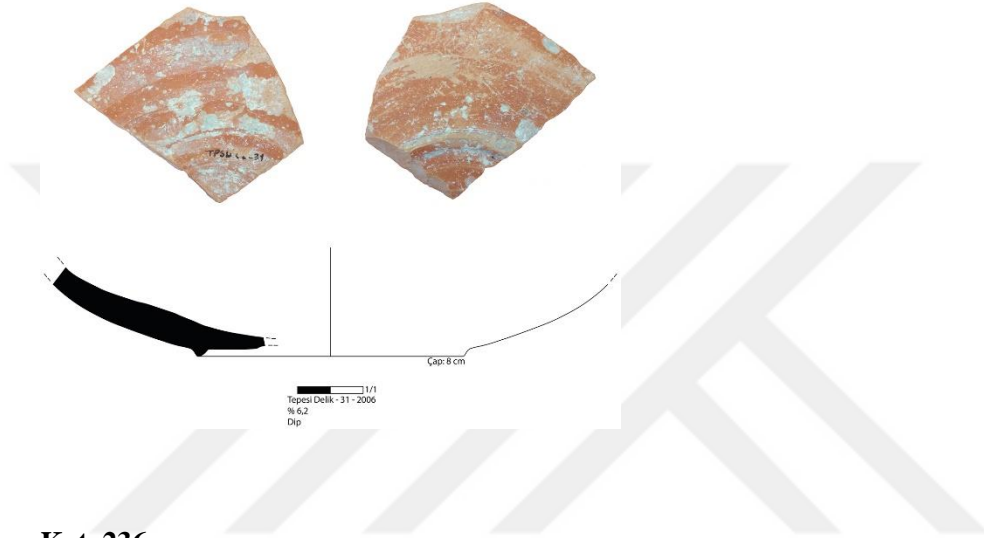

**Kat. 236.**

Kara Höyük – Kuzeybatı – 08 – 2006

Çap : 4 cm

Hamur : **TİP 2 – A:** Yumuşak dokulu hamur, ince taşcık ve kireç katkılı, gözenekli ve yatay kırıklıdır.

Hamur renk : 5 YR 6/6 reddish yellow

Astar renk : 2.5 YR 4/8 red

Tanım : % 5,5 korunmuştur.

Form : Dip düz ağzılı tabak gibi

Dönem : MÖ 3. yüzyıl

Kaynak : Jones, 1950: fig. 184, B;

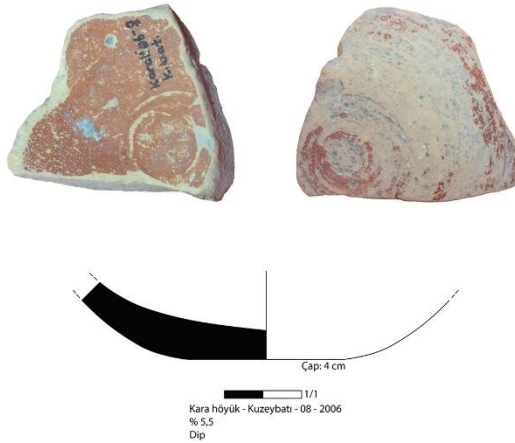

**Kat. 237.**

Çatal Höyük – KKÇ – 04 - 2006

Çap : 5,6 cm

Hamur : **TİP 1 – B11:** orta sertlikte hamur, ince taşcık ve kireç katkılıdır.

Hamur renk : 5 YR 6/6 reddish yellow

Astar renk : dış: 10 YR 3/1 very dark gray / iç: -

Tanım : 12,3 korunmuştur.

Form : Dip

Dönem : MÖ 3. yüzyıl yarısı – MÖ 2. yüzyıl

Kaynak : Jones, 1950: fig. 182, 92;

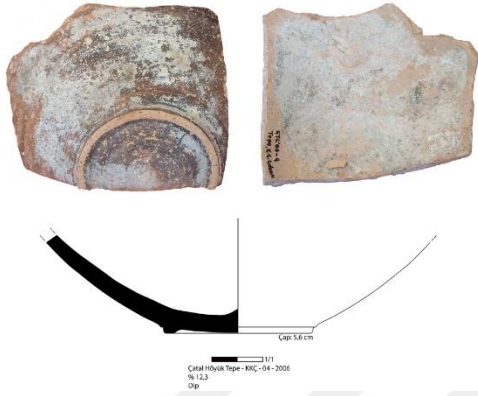

**Kat. 238.**

Kara kuyu – Kuzey – 05 – 2010

Çap : 4 cm

Hamur : **TİP 1 – B1:** Orta sertlikte hamur, mika, taşcık ve seyrek kireç katkı, gözenekli ve yatay kırıklıdır.

Hamur renk : 5 YR 6/6 reddish yellow

Astar renk : 2.5 YR 5/8 red

Tanım : % 7,5 korunmuştur.

Form : Dip

Dönem : MÖ 3. yüzyıl yarısı – MÖ 2. yüzyıl

Kaynak : Jones, 1950: fig. 182, 92;

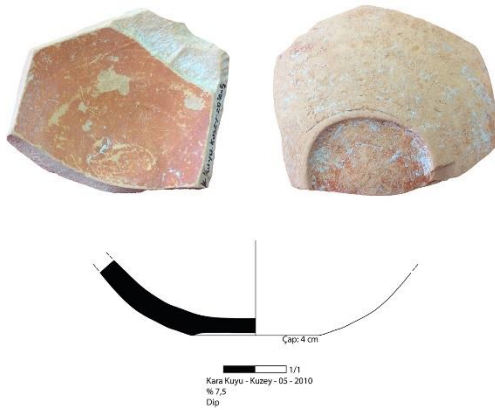

**Kat. 239.**

Tülek Höyük II – GE – 17 – 2008

Çap : 5 cm

Hamur : **TİP 1 – B7:** Orta sertlikte hamur, bol kireç, seyrek taşcık ve mika katkılı, gözeneklidir.

Hamur renk : 5 YR 7/6 reddish yellow

Astar renk : 10 R 5/6 red

Tanım : % 6 korunmuştur.

Form : Dip

Dönem : MÖ 3. yüzyıl sonu – MÖ 2. yüzyıl yarısı

Kaynak : Waagé, 1948: fig. 2, 63a; Kenyon ve Crowfoot, 1957: fig. 56, 1;



1/1  
Tülek Höyük II - GE - 17 - 2008  
% 6  
Dip

**Kat. 240.**

Mağaralı – Batı – 07 – 2006

Çap : 4 cm

Hamur : **TİP 1 – B8:** Orta sertlikte hamur, bol kireç, seyrek taşcık katkılı, gözeneklidir.

Hamur renk : 5 YR 6/6 reddish yellow

Astar renk : 2.5 YR 4/8 red

Tanım : % 3,2 korunmuştur.

Form : Dip

Dönem : MÖ 3. yüzyıl sonu – MÖ 2. yüzyıl yarısı

Kaynak : Papuci-Wladyka, 1995: fig. 4, 4;

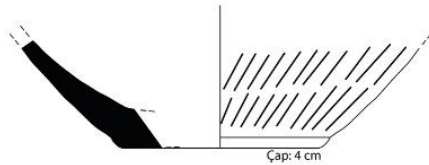

1/1  
Mağaralı - Batı - 07 - 2006  
% 3,2  
Dip

### Kat. 241.

Taşlı Höyük 1 – Güney – 15 – 2006

Çap : 4 cm

Hamur : **TİP 3 – A:** Orta sertlikte hamur, ince taşcık ve ince kireç katkılı, gözenekli ve yatay kırıklıdır.

Hamur renk : 10 YR 8/4 very pale Brown

Astar renk : dış: 2.5 YR 6/8 light red / iç: 2.5 YR 4/8 red

Tanım : % 5,4 korunmuştur.

Form : Dip

Dönem : MÖ 3. yüzyıl sonu – MÖ 2. yüzyıl yarısı

Kaynak : Kenyon ve Crowfoot, 1957: fig. 56, 10;

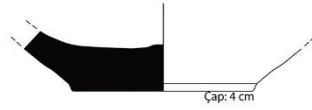

1/1  
Taşlı höyük 1 - Güney - 15 - 2006  
% 5,4  
Dip

### Kat. 242.

Toprakkale – Doğu – 39 – 2011

Çap : 5 cm

Hamur : **TİP 1 – B:** Orta sertlikte hamur, sıkı dokulu, ince taşcık ve kireç katkılı, ince gözeneklidir.

Hamur renk : 7.5 YR 8/4 pink

Astar renk : 2.5 YR 6/6 light red

Tanım : % 8,5 korunmuştur. Dış astarda akıtma (2.5 YR 4/8 kırmızı) kullanılmıştır, akıtmanın olmadığı noktalar astarsızdır.

Form : Düz dip

Dönem : MÖ 3. yüzyıl sonu – MÖ 2. yüzyıl yarısı

Kaynak : Kenyon ve Crowfoot, 1957:fig. 56, 5-11;



1/1  
Toprakkale - Doğu - 39 - 2011  
% 8,5  
Dip

**Kat. 243.**

Vay Vay Tepe – EK2 – 2006

Çap : 1 cm

Hamur : **TİP 1 – B:** Orta sertlikte hamur, sıkı dokulu, ince taşcık ve kireç katkılı, ince gözeneklidir.

Hamur renk : 5 YR 6/6 reddish yellow

Astar renk : dış: 10 R 4/4 weak red / iç: -

Tanım : % 6,9 korunmuştur.

Form : Dip

Dönem : MÖ 3. yüzyıl yarısı – MÖ 2. yüzyıl

Kaynak : Jones, 1950: fig. 183, 160;

**Kat. 244.**

Vay Vay Tepe – 12 – 2006

Çap : -

Hamur : **TİP 2 – C:** Orta sertlikte hamur, taşcık ve kireç katkılı, yatay kırıklıdır.

Hamur renk : 5 YR 6/6 reddish yellow

Astar renk : 2.5 YR 4/8 red

Tanım : çift daldırma izi: 2.5 YR 4/6 red % 4,8 korunmuştur.

Form : Dip

Dönem : MÖ 3. yüzyıl yarısı – MÖ 2. yüzyıl

Kaynak : Hayes, 1985: fig. 3, 5;

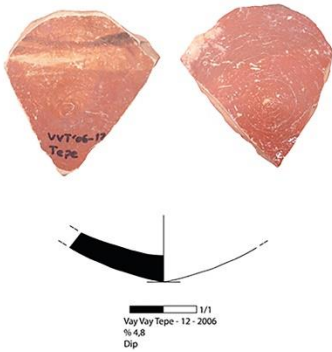

**Kat. 245.**

Vay Vay Tepe – 09 – 2006

Çap : -

Hamur : **TİP 2 – A1:** Yumuşak dokulu hamur, ince taşcık, kireç ve mika katkılı, gözenekli ve yatay kırıklıdır.

Hamur renk : 5 YR 6/6 reddish yellow

Astar renk : 2.5 YR 5/8 red

Tanım : % 4,9 korunmuştur.

Form : Dip

Dönem : MÖ 3. yüzyıl yarısı – MÖ 2. yüzyıl

Kaynak : Hayes, 1985: fig. 3, 5;

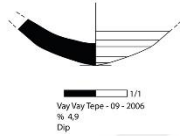

**Kat. 246.**

Kara Höyük – Güneydoğu – 01 – 2006

Çap : -

Hamur : **TİP 2 – C:** Orta sertlikte hamur, taşcık ve kireç katkılı, yatay kırıklıdır.

Hamur renk : 5 YR 6/6 reddish yellow

Astar renk : 10 R 3/6 dark red

Tanım : % 5,3 korunmuştur.

Form : Dip

Dönem : MÖ 3. yüzyıl yarısı – MÖ 2. yüzyıl

Kaynak : Hayes, 1985: fig. 3, 5;

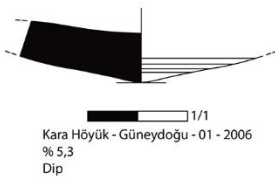

**Kat. 247.**

Kamışlı Höyük – Güney – 31 – 2005

Çap : 1 cm

Hamur : **TİP 3 – A:**Orta sertlikte hamur, ince taşcık ve ince kireç katkılı, gözenekli ve yatay kırıklıdır.

Hamur renk : 7.5 YR 7/3 pink

Astar renk : 10 R 7/3 dusky red

Tanım : % 8,3 korunmuştur.

Form : Dip

Dönem : MÖ 3. yüzyıl yarısı – MÖ 2. yüzyıl

Kaynak : Jones, 1950: fig. 188, 292; Hayes, 1985: fig. 3, 4;



**Kat. 248.**

Sokubaşı Mezar – 06 – 2009

Çap : 8 cm

Hamur : **TİP 4:** Orta sertlikte hamur, iri şamot ve taşcık katkılı, yatay kırıklıdır.

Hamur renk : 7.5 YR 8/4 pink

Astar renk : 2.5 YR 4/8 red

Tanım : % 3,8 korunmuştur.

Form : Dip

Dönem : MÖ 1. yüzyıl sonu – MS 2. yüzyıl

Kaynak : Şenyurt vd, 2006: fig. 160, 53;



**Kat. 249.**

Kürek Kalesi – 13 – 2010

Çap : 7 cm

Hamur : **TİP 3 – A:** Orta sertlikte hamur, ince taşçık ve ince kireç katkılı, gözenekli ve yatay kırıklıdır.

Hamur renk : 10 YR 8/4 very pale brown

Astar renk : dış: 2.5 YR 4/8 red / iç: -

Tanım : % 4 korunmuştur.

Form : Dip

Dönem : MÖ 1. yüzyıl yarısı – MS 1. yüzyıl başı

Kaynak : Hayes, 1985: fig. 2, 11;

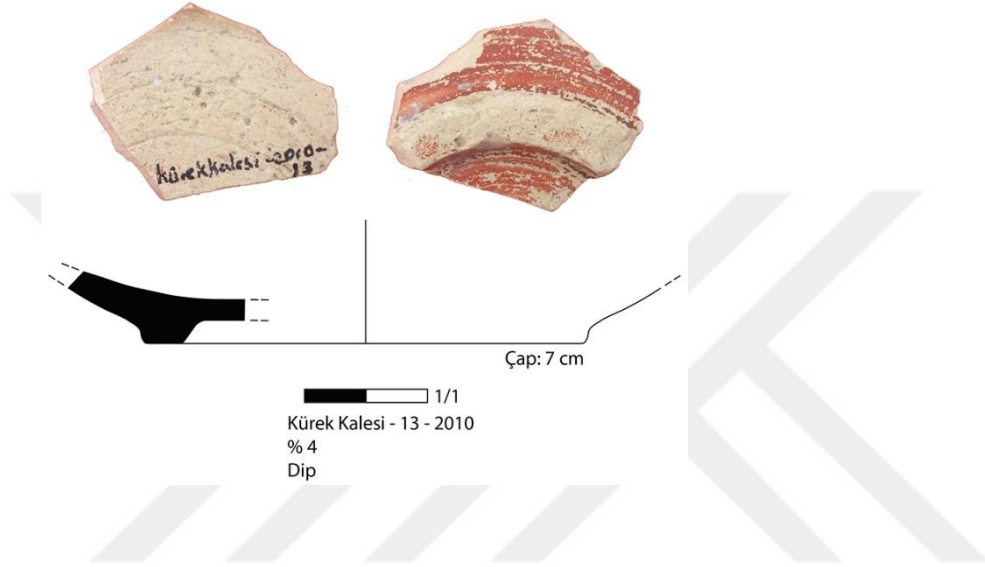

**Kat. 250.**

Çiftlik höyük – Güney – GB – 47 – 2009

Çap : 7 cm

Hamur : **TİP 2 – B:** Orta sertlikte hamur, ince taşçık katkılıdır.

Hamur renk : 7.5 YR 8/4 pink

Astar renk : 2.5 YR 4/8 red

Tanım : % 4,3 korunmuştur.

Form : Dip

Dönem : MÖ 2. yüzyıl sonu – MÖ 1. yüzyıl

Kaynak : Şahin, 2014: res. 6, 33; Şenyurt vd, 2006: fig. 160, 52;



**Kat. 251.**

Domuzdamı - 116

Çap : 5 cm

Hamur : **TİP 1 – B1:** Orta sertlikte hamur, mika, taşcık ve seyrek kireç katkı, gözenekli ve yatay kırıklıdır.

Hamur renk : 7.5 YR 8/6 reddish yellow

Astar renk : 2.5 YR 5/8 red

Tanım : % 4 korunmuştur. Kaide yüksekliği 0,5 cm'dir

Form : Tabak

Dönem : MÖ 1. yüzyıl ortası - MS 1. yüzyıl

Kaynak : Meyer-Schlichtman, 1988: Lev. 17, 284. T13b;

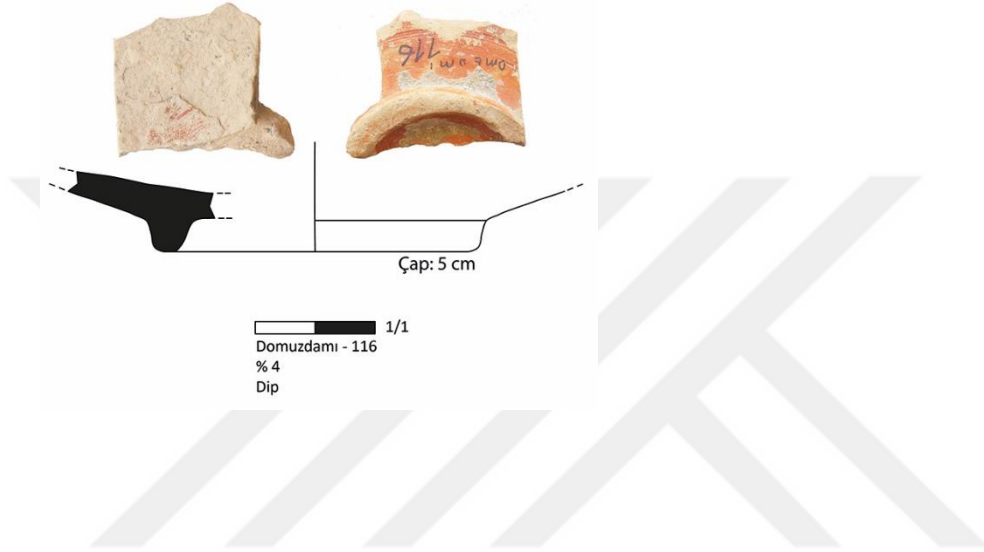

**Kat. 252.**

Fakıuşağı – 40 – 2009

Çap : 4 cm

Hamur : **TİP 2 – B:** Orta sertlikte hamur, ince taşcık katkıdır.

Hamur renk : 5 YR 7/6 reddish yellow

Astar renk : 2.5 YR 4/6 red

Tanım : % 4,2 korunmuştur.

Form : Dip kâse

Dönem : MÖ 10 – MS 1 - 30

Kaynak : Şahin, 2014: Res. 6, 35; Hayes, 1985: fig. 6,8;

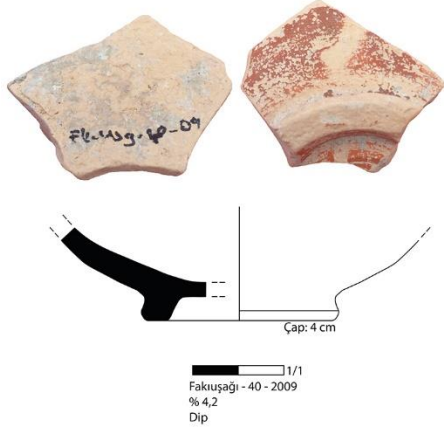

**Kat. 253.**

Avşar – Kuzey – 14 - 2006

Çap : 6 cm

Hamur : **TİP 2 – C:** Orta sertlikte hamur, taşcık ve kireç katkılı, yatay kırıklıdır.

Hamur renk : 5 YR 7/6 reddish yellow

Astar renk : 2.5 YR 4/8 red

Tanım : % 4 korunmuştur.

Form : Dip

Dönem : MÖ 2. yüzyıl

Kaynak : Kenyon ve Crowfoot, 1957: fig. 53, 2;



**Kat. 254.**

Tülek Höyük II – Güney – 09 – 2008

Çap : 10 cm

Hamur : **TİP 1 – B10:** Orta sertlikte hamur, kireç ve taşcık katkılı, yatay kırıklıdır.

Hamur renk : 5 YR 6/6 reddish yellow

Astar renk : dış: 2.5 YR 4/8 red / iç: -

Tanım : % 5,5 korunmuştur.

Form : Dip

Dönem : MÖ 1. yüzyıl - MS 1. yüzyıl

Kaynak : Şenyurt vd, 2006: fig. 159, 46-47; Kenyon ve Crowfoot, 1957: fig. 82, 1;

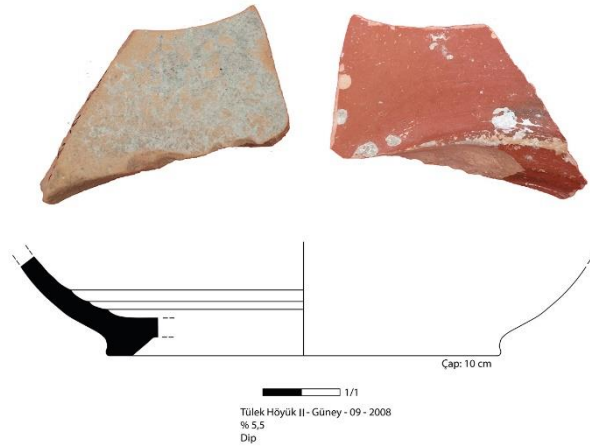

**Kat. 255.**

Tepesi Delik – 36 – 2006

Çap : 8 cm

Hamur : **TİP 1 – B1:** Orta sertlikte hamur, mika, taşcık ve seyrek kireç katkı, gözenekli ve yatay kırıklıktır.

Hamur renk : 5 YR 7/6 reddish yellow

Astar renk : dış: 5 YR 4/4 reddish brown / iç: -

Tanım : % 9,3 korunmuştur.

Form : Dip

Dönem : MÖ 1. yüzyıl - MS 1. yüzyıl

Kaynak : Şenyurt vd, 2006: fig. 159, 46-47; Kenyon ve Crowfoot, 1957: fig. 82, 1;



**Kat. 256.**

Domuzdamı – 06 – 2009

Çap : belirlenemedi.

Hamur : **TİP 1 – B9:** Orta sertlikte hamur, özlü, kum, taşcık ve mika katkıdır.

Hamur renk : 7.5 YR 7/6 reddish yellow

Astar renk : 7.5. YR 3/2 dark Brown

Tanım : % 3.5 korunmuştur. Dış siyah, iç kahve astarlıdır. Kabartma bezemelidir.

Form : Megara Kâsesi

Dönem : MÖ 3. yüzyıl – MÖ 1. yüzyıl

Kaynak : Waagé, 1948: fig. 4, HM7;

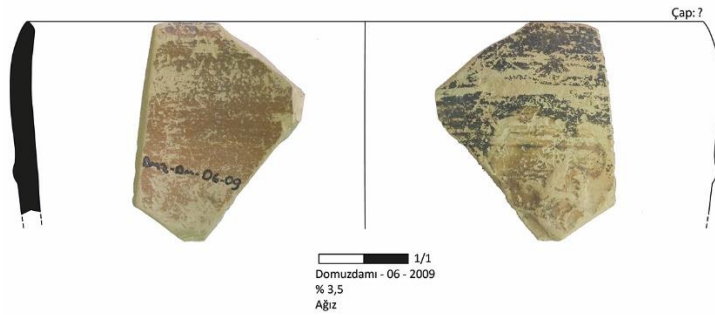

**Kat. 257.**

Tülek Höyük II – 44 – 2008

Çap : 13 cm

Hamur : **TİP 2 – C3:** Orta sertlikte hamur, mika, taşcık ve kireç katkılı, yatay kırıklıdır.

Hamur renk : 5 YR 6/6 reddish yellow

Astar renk : 10 R 4/8 red

Tanım : dışa devdik dudaklı kalıp yapımı mat astarlıdır. % 5,5 korunmuştur.

Form : Megara Kâsesi

Dönem : MÖ 3. yüzyıl – MÖ 1. yüzyıl

Kaynak : Waagé, 1948: fig. 4, HM 2, Fig. 14, 19; Jones, 1950: fig. 189, 312, fig. 140, F,H;

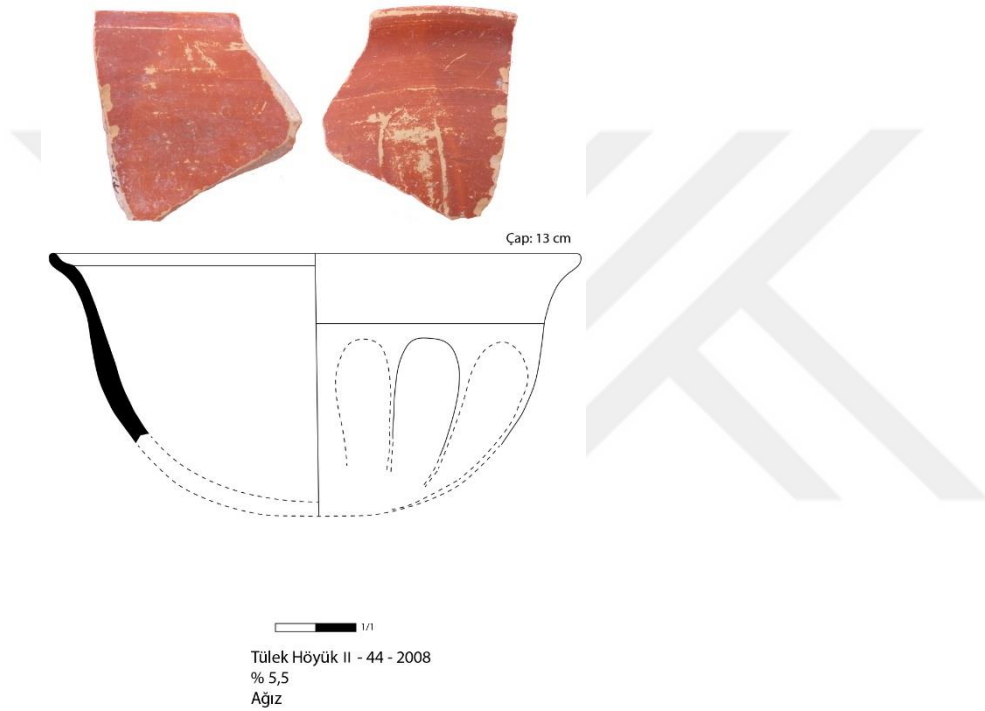
**Kat. 258.**

Menetler Çiftliği – 09 – 2010

Çap : -

Hamur : **TİP 1 – B11:** orta sertlikte hamur, ince taşcık ve kireç katkılıdır.

Hamur renk : 7.5 YR 7/6 reddish yellow

Astar renk : 5 YR 3/3 dark reddish brown

Tanım : % 1,2 korunmuştur.

Form : Gövde

Dönem : MÖ 3. yüzyıl – MÖ 1. yüzyıl

Kaynak : Waagé, 1948: fig. 9,34;



**Kat. 259.**

Taşlı Höyük 1 – Batı – 28 – 2006

Çap : -

Hamur : **TİP 1 – A:** Yumuşak dokulu hamur, ince taşçık katkılı ve gözeneklidir.

Hamur renk : 10 YR 8/4 very pale Brown

Astar renk : dış: 5 YR 2.5/1 black / iç: 10 R 4/4 weak red

Tanım : % 4,7 korunmuştur.

Form : Gövde

Dönem : MÖ 2. yüzyıl – MÖ 1. yüzyıl

Kaynak : Waagé, 1948: fig. 11, 11; Jones, 1950: fig. 129, 150-153; Christensen ve Johansen, 1971: fig. 12, 102; Şenyurt vd, 2006: fig. 150, 1;

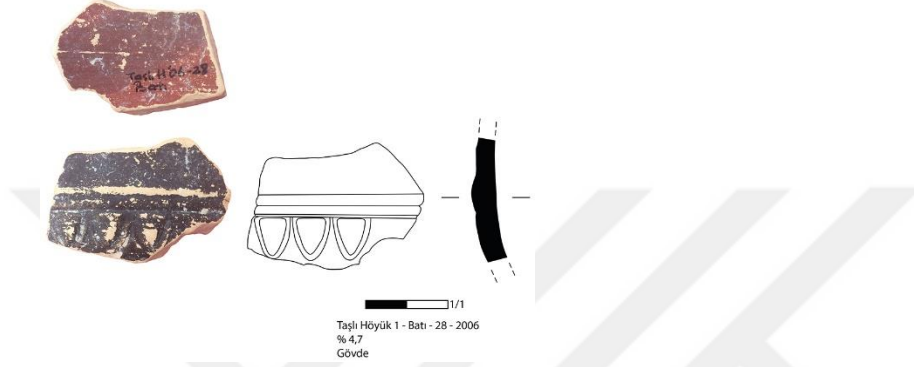
**Kat. 260.**

Domuzdamı – 36 – 2008

Çap : -

Hamur : **TİP 2 – A:** Yumuşak dokulu hamur, ince taşçık ve kireç katkılı, gözenekli ve yatay kırıklıdır.

Hamur renk : 7.5 YR 8/4 pink

Astar renk :

Tanım : bant bezekli gövde parçası % 2,6 korunmuştur.

Form : Gövde

Dönem : MÖ 2. yüzyıl – MÖ 1. yüzyıl

Kaynak : Waagé, 1948: fig. 9, 17; Jones, 1950: fig. 129, 150-153; Christensen ve Johansen, 1971: fig. 12, 102; Şenyurt vd, 2006: fig. 150, 1;

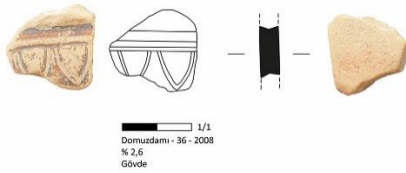

**Kat. 261.**

Domuzdamı – 24 – 2009

Çap : -

Hamur : **TİP 2 – C:** Orta sertlikte hamur, taşcık ve kireç katkılı, yatay kırıklıdır.

Hamur renk : 2.5 YR 6/8 light red

Astar renk : 2.5 YR 4/8 red

Tanım : % 2,7 korunmuştur.

Form : Gövde

Dönem : MÖ 2. yüzyıl – MÖ 1. yüzyıl

Kaynak : Waagé, 1948: fig. 9, 17; Jones, 1950: fig. 129, 150-153; Christensen ve Johansen, 1971: fig. 12, 102; Şenyurt vd, 2006: fig. 150, 1;

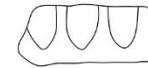

1/1  
Domuz Damı - 24 - 2009  
% 2,7  
Gövde

**Kat. 262.**

Tülek Höyük II – Güney – 11 – 2008

Çap : -

Hamur : **TİP 1 – B3:** Orta sertlikte hamur, taşcık ve kireç katkılı, yatay kırıklıdır.

Hamur renk : 10 YR 8/3 very pale brown

Astar renk : iç: 2.5 YR 5/8 red

Tanım : % 2,5 korunmuştur.

Form : Gövde

Dönem : MÖ 3. yüzyıl – MÖ 1. yüzyıl

Kaynak : Waagé, 1948: fig. 11,20;

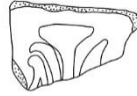

1/1  
Tülek Höyük II - Güney - 11 - 2008  
% 2,5  
Gövde

**Kat. 263.**

Taşlı Höyük 2 – Doğu – 28 – 2006

Çap : -

Hamur : **TİP 1 – B1:** Orta sertlikte hamur, mika, taşcık ve seyrek kireç katkı, gözenekli ve yatay kırıklıdır.

Hamur renk : 5 YR 6/6 reddish yellow

Astar renk : 10 R 4/6 red

Tanım : % 3 korunmuştur.

Form : Gövde

Dönem : MÖ 3. yüzyıl – MÖ 1. yüzyıl

Kaynak : Waagé, 1948: fig. 13, 1-21;



**Kat. 264.**

Taşlı Höyük 1 – Doğu – 04 – 2006

Çap : -

Hamur : **TİP 1 – B3:** Orta sertlikte hamur, taşcık ve kireç katkı, yatay kırıklıdır.

Hamur renk : 10 YR 8/6 yellow

Astar renk : 2.5 YR 4/8 red

Tanım : % 1,7 korunmuştur.

Form : Gövde

Dönem : MÖ 3. yüzyıl – MÖ 1. yüzyıl

Kaynak : Waagé, 1948: fig. 13, 1-21;



**Kat. 265.**

Kara Höyük – Güneydoğu – 27 – 2006

Çap : -

Hamur : **TİP 2 – A:** Yumuşak dokulu hamur, ince taşcık ve kireç katkılı, gözenekli ve yatay kırıklıdır.

Hamur renk : 7.5 YR 8/6 reddish yellow

Astar renk : 2.5 YR 4/8 red

Tanım : % 1,4 korunmuştur.

Form : Gövde

Dönem : MÖ 3. yüzyıl – MÖ 1. yüzyıl

Kaynak : Waagé, 1948: fig. 13, 1-28;



**Kat. 266.**

Kara Höyük – Kuzeybatı – 06 – 2006

Çap : -

Hamur : **TİP 2 – C:** Orta sertlikte hamur, taşcık ve kireç katkılı, yatay kırıklıdır

Hamur renk : 7.5 YR 8/4 pink

Astar renk : 2.5 YR 4/8 red

Tanım : % 2,8 korunmuştur.

Form : Gövde

Dönem : MÖ 3. yüzyıl – MÖ 1. yüzyıl

Kaynak : Waagé, 1948: fig. 13, 1-28;



**Kat. 267.**

Mağaralı – Güney – 32 – 2006

Çap : -

Hamur : **TİP 1 – B8:** Orta sertlikte hamur, bol kireç, seyrek taşcık katkı, gözeneklidir.

Hamur renk : 7.5 YR 8/4 pink

Astar renk : 10 R 4/6 red

Tanım : % 2,7 korunmuştur.

Form : Gövde

Dönem : MÖ 3. yüzyıl – MÖ 1. yüzyıl

Kaynak : Waagé, 1948: fig. 13, 1-21;

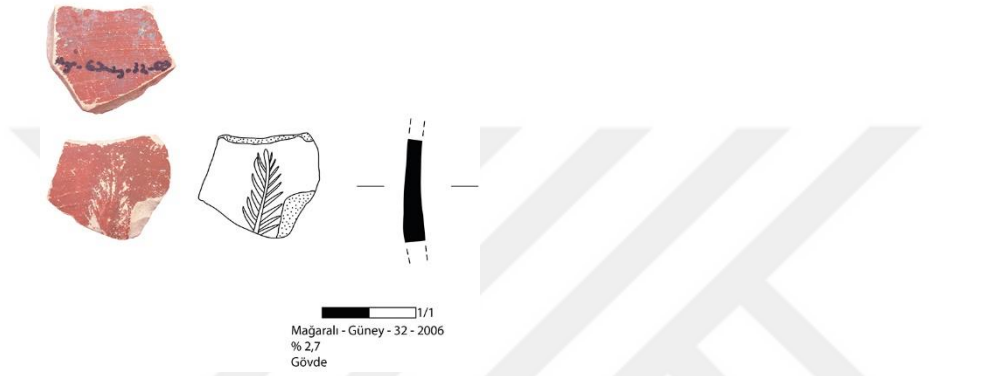

**Kat. 268.**

Kara Höyük – Güneydoğu – 13 – 2006

Çap : -

Hamur : **TİP 3 – A:** Orta sertlikte hamur, ince taşcık ve ince kireç katkı, gözenekli ve yatay kırıklıdır.

Hamur renk : 7.5 YR 8/4 pink

Astar renk : 2.5 YR 4/8 red

Tanım : % 3,5 korunmuştur.

Form : Gövde

Dönem : MÖ 3. yüzyıl – MÖ 1. yüzyıl

Kaynak : Waagé, 1948: fig. 13, 1-21;



**Kat. 269.**

Karataş Höyük – Batı – 18 - 2005

Çap : -  
Hamur : **TİP 2 – B:** Orta sertlikte hamur, ince taşcık katkılıdır.  
Hamur renk : 5 YR 7/6 reddish yellow  
Astar renk : 2.5 YR 4/8 red  
Tanım : % 4,2 korunmuştur.  
Form : gövde parçası Megara Kâsesine aittir.  
Dönem : MÖ 3. yüzyıl – MÖ 1. yüzyıl  
Kaynak : Waagé 1948, fig. 13, 19;

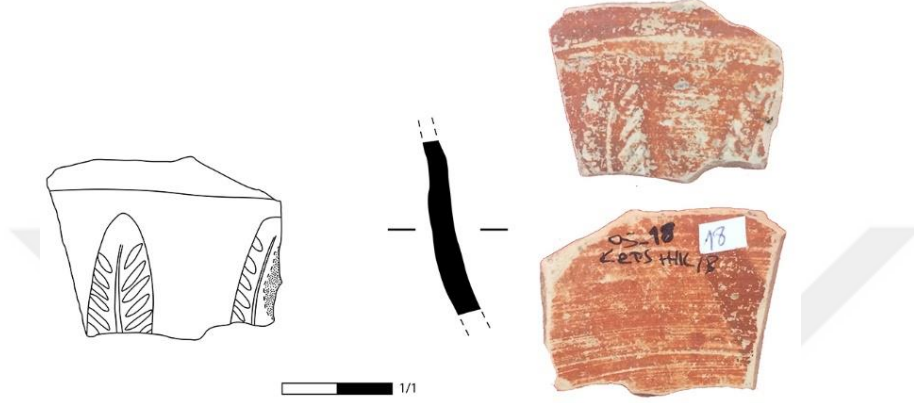

Karataş Höyük - Batı - 18 - 2005  
% 4,2  
Gövde

**Kat. 270.**

Kamışlı Höyük – Güney – 40 – 2005

Çap : -  
Hamur : **TİP 2 – C3:** Orta sertlikte hamur, mika, taşcık ve kireç katkılı ve yatay kırıklıdır.  
Hamur renk : 5 YR 6/6 reddish yellow  
Astar renk : 10 R 4/6 red  
Tanım : % 5,8 korunmuştur.  
Form : Gövde  
Dönem : MÖ 3. yüzyıl – MÖ 1. yüzyıl  
Kaynak : Jones, 1950: fig. 131, B;

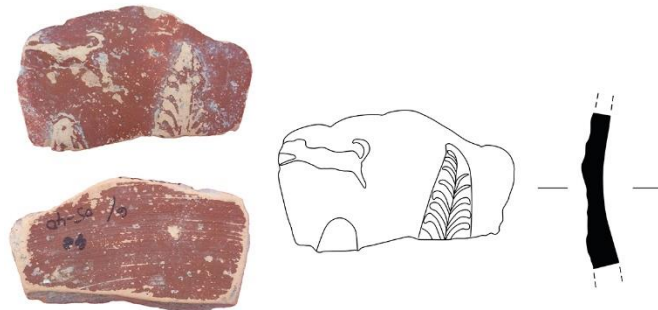

Kamışlı Höyük - Güney - 40 - 2005  
% 5,8  
Gövde

**Kat. 271.**

Taşlı Höyük 1 – Güney – 20 – 2006

Çap : -

Hamur : **TİP 1 – B1:**Orta sertlikte hamur, mika, taşcık ve seyrek kireç katkı, gözenekli ve yatay kırıklıdır.

Hamur renk : 2.5 YR 6/8 light red

Astar renk : 10 R 5/8 red

Tanım : % 3,5 korunmuştur.

Form : Gövde

Dönem : MÖ 3. yüzyıl – MÖ 1. yüzyıl

Kaynak : Waagé, 1948: fig. 10, 6-8;

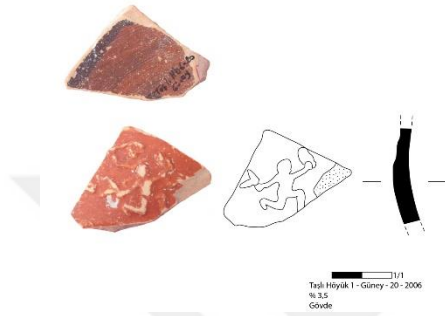

**Kat. 272.**

Çatal Höyük – KKÇ – 19 – 2006

Çap : -

Hamur : **TİP 1 – B:** Orta sertlikte hamur, sıkı dokulu, ince taşcık ve kireç katkılı, ince gözeneklidir.

Hamur renk : 5 YR 6/6 reddish yellow

Astar renk : 10 R 4/6 red

Tanım : % 10 korunmuştur.

Form : Gövde

Dönem : MÖ 2. yüzyıl – MÖ 1. yüzyıl

Kaynak : Jones, 1950: fig. 142, E;

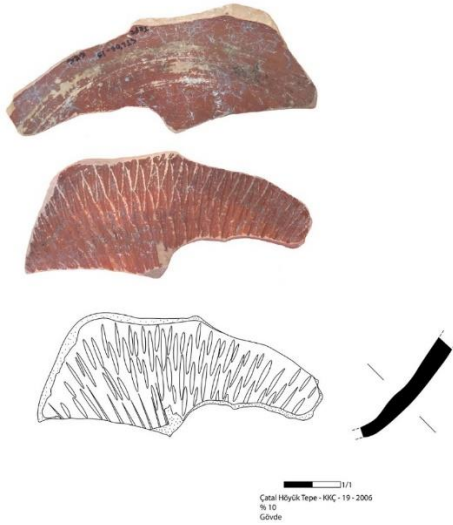

**Kat. 273.**

Domuzdamı – 27 – 2009

Çap : -

Hamur : **TİP 1 – B:** Orta sertlikte hamur, sıkı dokulu, ince taşçık ve kireç katkılı, ince gözeneklidir.

Hamur renk : 5 YR 7/6 reddish yellow

Astar renk : iç: 2.5 YR 4/4 reddish Brown / dış: 2.5 YR 4/8 red

Tanım : % 2,6 korunmuştur.

Form : Gövde

Dönem : MÖ 3. yüzyıl – MÖ 1. yüzyıl

Kaynak : Waagé, 1948: fig. 10, 35-36;

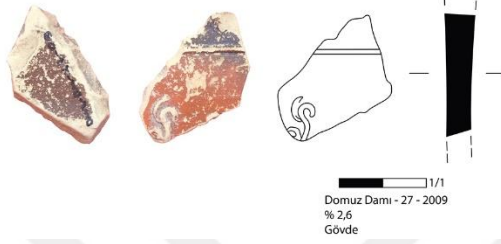
**Kat. 274.**

Tüysüz Höyük – 74 – 2009

Çap : -

Hamur : **TİP 2 – A:** Yumuşak dokulu hamur, ince taşçık ve kireç katkılı, gözenekli ve yatay kırıklıdır.

Hamur renk : 5 YR 7/6 reddish yellow

Astar renk : 2.5 YR 4/8 red

Tanım : % 3,5 korunmuştur.

Form : Gövde

Dönem : MÖ 3. yüzyıl – MÖ 1. yüzyıl

Kaynak : Waagé, 1948: fig. 14, 1-7;



**Kat. 275.**

Kara Höyük – Genel – 05 – 2006

Çap : -

Hamur : **TİP 3 – A**: Orta sertlikte hamur, ince taşçık ve ince kireç katkılı, gözenekli ve yatay kırıklıdır.

Hamur renk : 10 YR 8/4 very pale Brown

Astar renk : 2.5 YR 3/6 dark red

Tanım : % 3,8 korunmuştur.

Form : Gövde

Dönem : MÖ 2. yüzyıl – MÖ 1. yüzyıl

Kaynak : Jones, 1950: fig. 142, C;



**Kat. 276.**

Kara Höyük – Genel – 07 – 2006

Çap : -

Hamur : **TİP 3 – A**: Orta sertlikte hamur, ince taşçık ve ince kireç katkılı, gözenekli ve yatay kırıklıdır.

Hamur renk : 10 YR 8/4 very pale brown

Astar renk : 2.5 YR 4/8 red

Tanım : % 2,8 korunmuştur.

Form : Gövde

Dönem : MÖ 2. yüzyıl

Kaynak : Kenyon ve Crowfoot, 1957: fig. 52, 20;

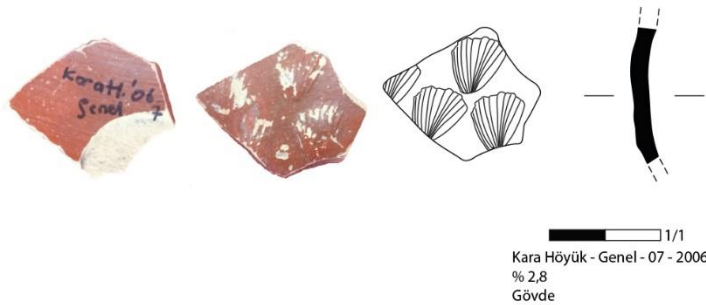

**Kat. 277.**

Hünnaplı – Hacı Ali Uşağı – 38 – 2008

Çap : -

Hamur : **TİP 3 – A:** Orta sertlikte hamur, ince taşcık ve ince kireç katkılı, gözenekli ve yatay kırıklıdır.

Hamur renk : 10 YR 8/3 very pale Brown

Astar renk : 10 R 4/6 red

Tanım : % 3,7 korunmuştur.

Form : Gövde

Dönem : MÖ 1. yüzyıl – MS 1. yüzyıl

Kaynak : Christensen ve Johansen, 1971: fig. 50, 38a;



**Kat. 278.**

Çatal Höyük – KKÇ – 13 – 2006

Çap : -

Hamur : **TİP 2 – C:** Orta sertlikte hamur, taşcık ve kireç katkılı, yatay kırıklıdır.

Hamur renk : 2.5 YR 6/6 light red

Astar renk : 2.5 YR 4/8 red

Tanım : % 8,6 korunmuştur.

Form : Gövde

Dönem : MÖ 1. yüzyıl – MS 1. yüzyıl

Kaynak : Christensen ve Johansen, 1971: fig. 50, 38 – 39;

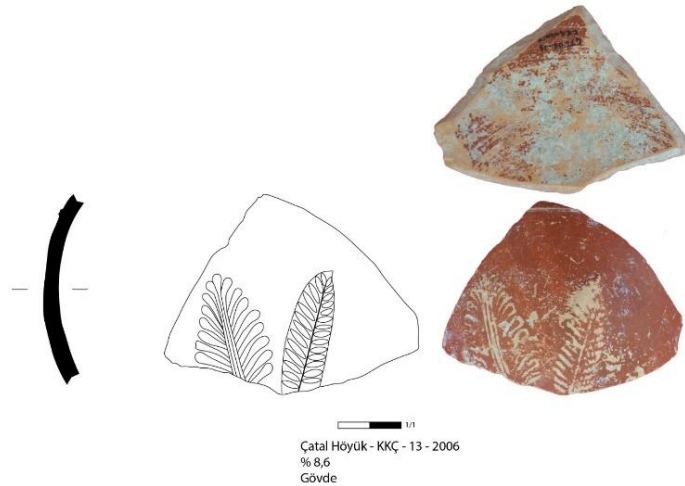

**Kat. 279.**

Yukarıoba Höyük - STR - 37 - 2008

Çap : -

Hamur : **TİP 1 – B3:** Orta sertlikte hamur, taşcık ve kireç katkılı, yatay kırıklıdır.

Hamur renk : 10 YR 8/4 very pale brown

Astar renk : 2.5 YR 4/8 red

Tanım : % 3,7 korunmuştur.

Form : Gövde

Dönem :

Kaynak :benzeri bulunamamıştır.



**Kat. 280. 271.**

Taşlı Höyük 1 – Batı – 46 – 2006

Çap : -

Hamur : **TİP 1 – B:** Orta sertlikte hamur, sıkı dokulu, ince taşcık ve kireç katkılı, ince gözenekli.

Hamur renk : 5 YR 7/6 reddish yellow

Astar renk : 2.5 YR5 /8 red

Tanım : % 1,5 korunmuştur.

Form : Gövde

Dönem :

Kaynak :benzeri bulunamamıştır.

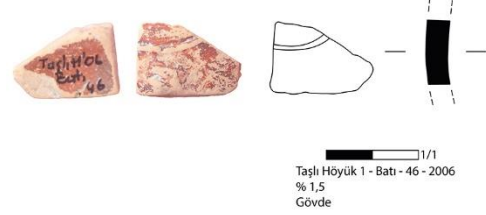

**Kat. 281.**

Taşlı Höyük 1 – Doğu – 02 – 2006

Çap : -

Hamur : **TİP 1 – B:** Orta sertlikte hamur, sıkı dokulu, ince taşçık ve kireç katkılı, ince gözeneklidir.

Hamur renk : 2.5 YR 6/8 light red

Astar renk : 2.5 YR 5/8 red

Tanım : % 2,5 korunmuştur.

Form : Gövde

Dönem :

Kaynak : benzeri bulunamamıştır.



**Kat. 282.**

Toprakkale – Doğu – 102 - 2011

Çap : -

Hamur : **TİP 2 – C:** Orta sertlikte hamur, taşçık ve kireç katkılı, yatay kırıklıdır.

Hamur renk : 5 YR 7/6 reddish yellow

Astar renk : 2.5 YR 5/8 red

Tanım : % 3 korunmuştur.

Form : Gövde

Dönem :

Kaynak : benzeri örneği bulunamamıştır.

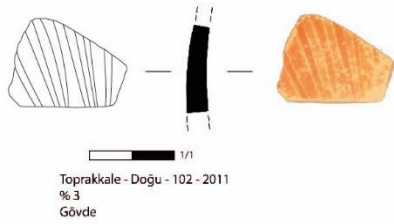

**Kat. 283.**

Kara Höyük – Kuzeydoğu – 13 – 2006

Çap : -

Hamur : **TİP 2 – A:**Yumuşak dokulu hamur, ince taşcık ve kireç katkılı, gözenekli ve yatay kırıklıdır.

Hamur renk : 7.5 YR 7/6 reddish yellow

Astar renk : 2.5 YR 4/8 red

Tanım : % 3,2 korunmuştur.

Form : Gövde

Dönem :

Kaynak :benzeri örneği bulunamamıştır.

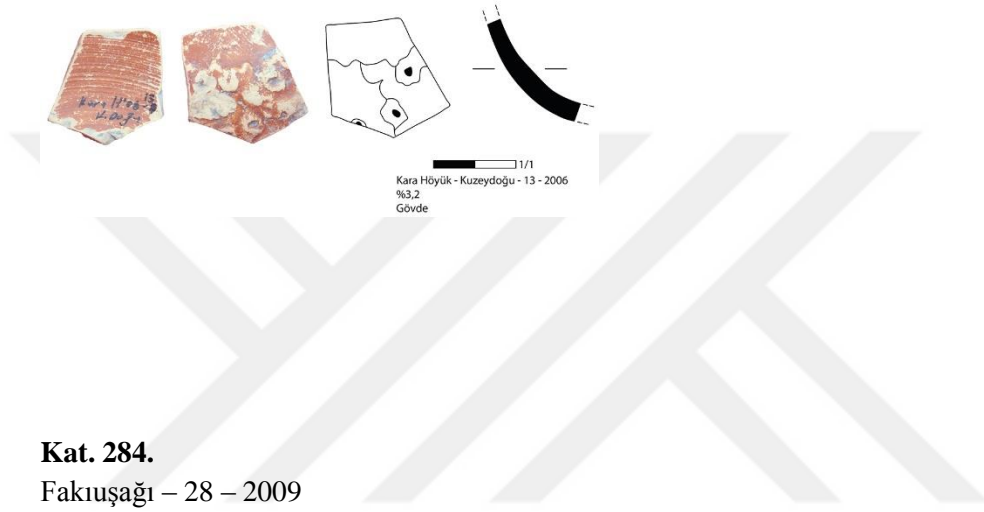

**Kat. 284.**

Fakıuşağı – 28 – 2009

Çap : -

Hamur : **TİP 2 – A:**Yumuşak dokulu hamur, ince taşcık ve kireç katkılı, gözenekli ve yatay kırıklıdır.

Hamur renk : 7.5 YR 8/6 reddish yellow

Astar renk : 2.5 YR 4/8 red

Tanım : % 2,5 korunmuştur.

Form : Gövde

Dönem :

Kaynak : Benzeri örneği bulunamamıştır.

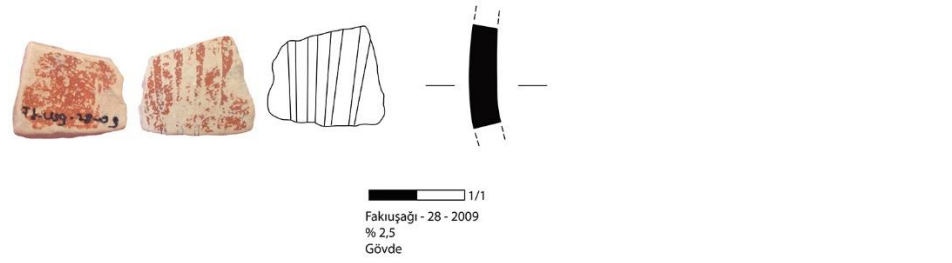

**Kat. 285.**

Avşar – Kuzey – 51 - 2006

Çap : -

Hamur : **TİP 2 – A:**Yumuşak dokulu hamur, ince taşcık ve kireç katkılı, gözenekli ve yatay kırıklıdır.

Hamur renk : 5 YR 7/6 reddish yellow

Astar renk : 2.5 YR 4/8 red

Tanım : % 2,7 korunmuştur.

Form : Gövde

Dönem :

Kaynak : Benzeri örneği bulunamamıştır.

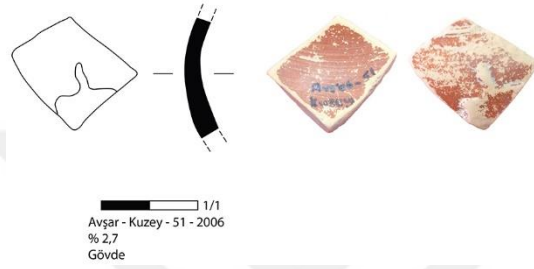
**Kat. 286.**

Hünnaplı – Hacı Ali Uşağı – 31 – 2008

Çap : -

Hamur : **TİP 3 – A:**Orta sertlikte hamur, ince taşcık ve ince kireç katkılı, gözenekli ve yatay kırıklıdır.

Hamur renk : 7.5 YR 8/4 pink

Astar renk : 2.5 YR 4/8 red

Tanım : % 3,6 korunmuştur.

Form : Gövde

Dönem :

Kaynak : Benzeri bulunamamıştır.



**Kat. 287.**

Hünnaplı – Hacı Ali Uşağı – 29 – 2008

Çap : 2,3 cm

Hamur : **TİP 3 – A**: Orta sertlikte hamur, ince taşçık ve ince kireç katkılı, gözenekli ve yatay kırıklıdır.

Hamur renk : 10 YR 8/4 very pale brown

Astar renk : 2.5 YR 4/8 red

Tanım : % 4 korunmuştur.

Form : Dip

Dönem : MÖ 2. yüzyıl yarısı – MÖ 1. yüzyıl

Kaynak : Jones, 1950: fig. 140, D, Fig. 189, 339;

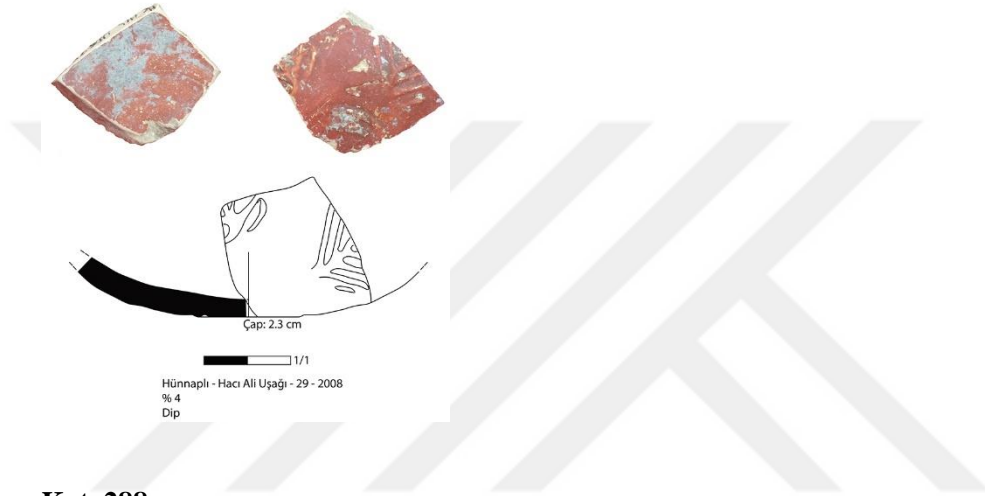
**Kat. 288.**

Taşçikan – Güney – 15 – 2006

Çap : 1 cm

Hamur : **TİP 3 – A**: Orta sertlikte hamur, ince taşçık ve ince kireç katkılı, gözenekli ve yatay kırıklıdır.

Hamur renk : 10 YR 8/4 very pale brown

Astar renk : 10 R 4/8 red

Tanım : düz dip parçasının, tabanında dört yapraklı yonca kabartması yuvarlak yiv ile çevrelenmiştir. Dip parçasının % 3,6 korunmuştur.

Form : Megara kâsesi

Dönem : MÖ 2. yüzyıl yarısı – MÖ 1. yüzyıl

Kaynak : Jones, 1950: fig. 138, 305, Fig. 189, 309;



**Kat. 289.**

Hünnaplı – Batı – 19 – 2006

Çap : 1 cm

Hamur : **TİP 2 – C:** Orta sertlikte hamur, taşcık ve kireç katkılı, yatay kırıklıdır.

Hamur renk : 5 YR 7/6 reddish yellow

Astar renk : 2.5 YR 4/8 red

Tanım : % 3,7 korunmuştur.

Form : Dip

Dönem : MÖ 1. yüzyıl

Kaynak : Jones, 1950: fig. 189, 308; Christensen ve Johansen, 1971: fig. 46, 19.2;

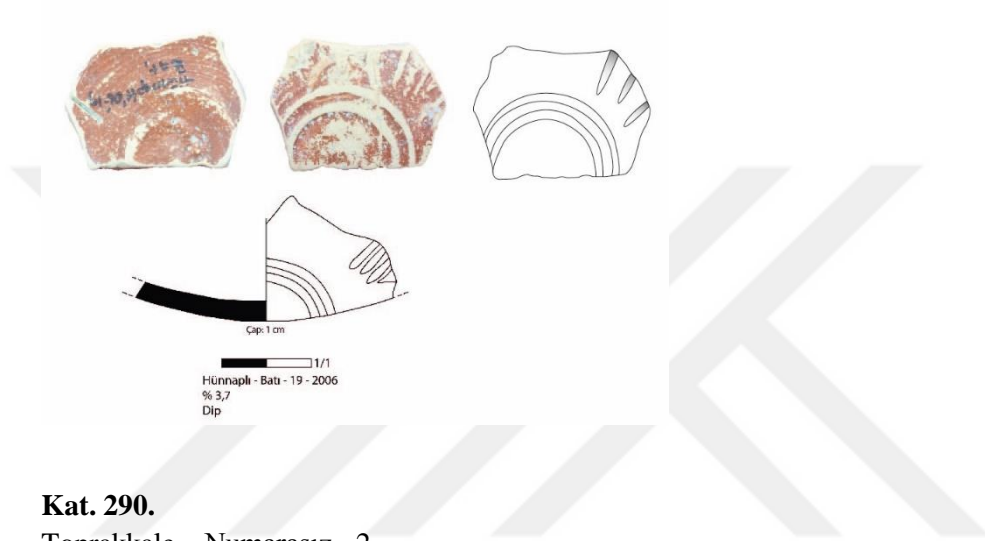

**Kat. 290.**

Toprakkale – Numarasız - 2

Çap : 14 cm

Hamur : **TİP 2 – A:** Yumuşak dokulu hamur, ince taşcık ve kireç katkılı, gözenekli ve yatay kırıklıdır.

Hamur renk : 5 YR 7/6 reddish yellow

Astar renk : -

Tanım : Astarı aşınmış olan içe evrik ağzın % 7,2 korunmuştur.

Form : Tabak

Dönem : MÖ 2. yüzyıl yarısı – MS 1. yüzyıl

Kaynak : Waagé 1948, fig. 4, 126x; Jones 1950, fig. 188, 258; Hayes, 1985: fig.. 1, 7;

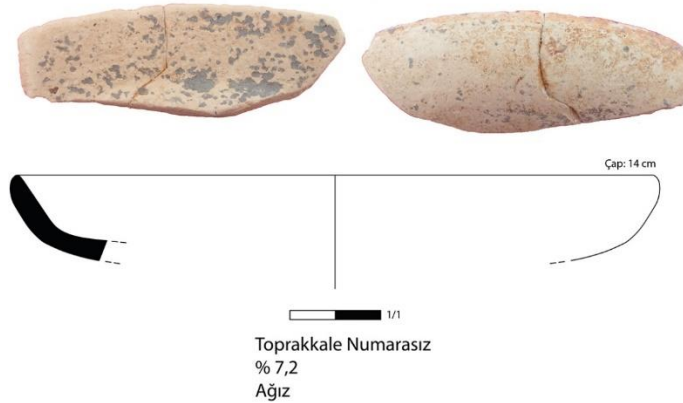

**Kat. 291.**

Toprakkale – Numarasız – 3

Çap : 17 cm

Hamur : **TİP 2 – C**: Orta sertlikte hamur, taşçık ve kireç katkılı, yatay kırıklıdır

Hamur renk : 7.5 YR 8/4 pink

Astar renk : 2.5 YR 6/8 light red

Tanım : içe evrik ağız % 3,5 korunmuştur.

Form : Tabak

Dönem : MÖ 2. yüzyıl yarısı – MS 1. yüzyıl

Kaynak : Waagé, 1948: fig. 4, 126k; Jones 1950, fig. 188, 258; Hayes, 1985: Fig.. 1, 7;

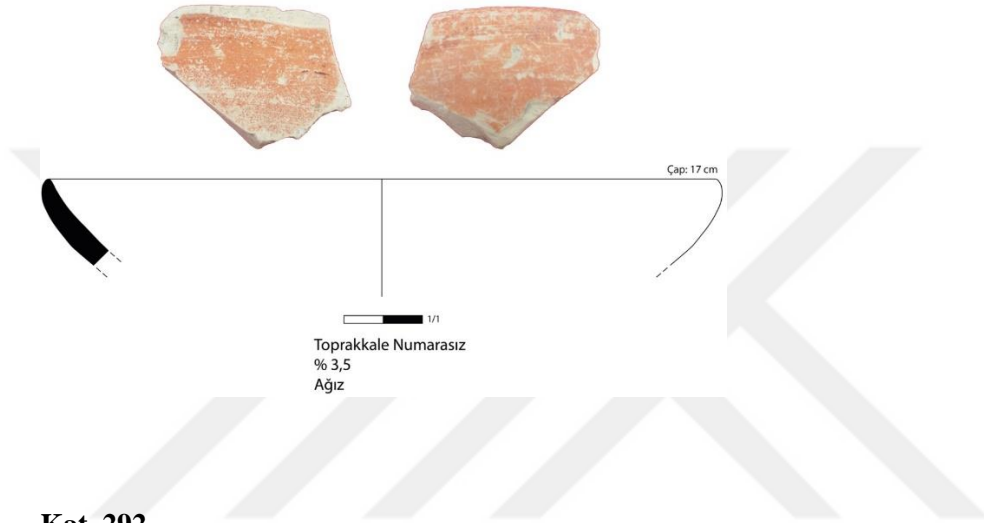

**Kat. 292.**

Kalfa – 39 – 2012

Çap : 17 cm

Hamur : **TİP 2 – B2**: Orta sertlikte hamur, taşçık katkılı ve seyrek gözeneklidir.

Hamur renk : 7.5 YR 8/4 pink

Astar renk : 2.5 YR 5/8 red

Tanım : % 4 korunmuştur.

Form : Tabak

Dönem : MÖ 2. yüzyıl yarısı – MS 1. yüzyıl

Kaynak : Waagé 1948, fig. 4, 126x; Jones, 1950: fig. 188, 258; Hayes, 1985: Fig.. 1, 7;

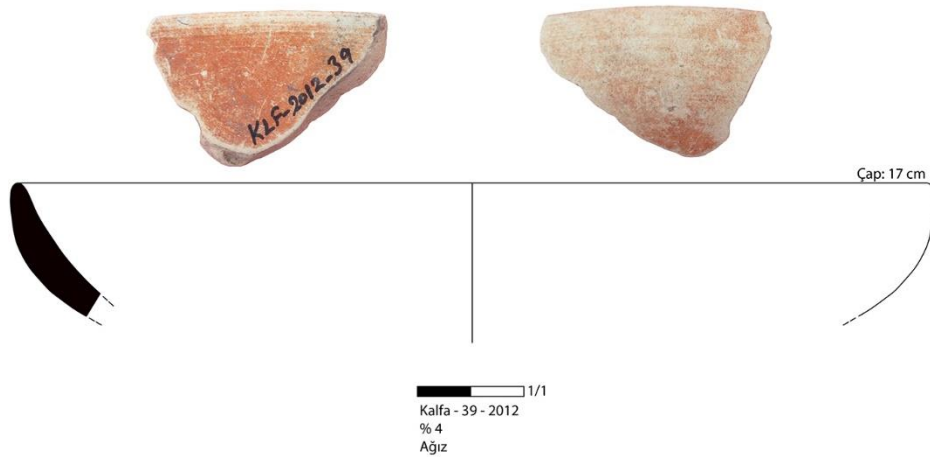

### Kat. 293.

Toprakkale – 271 – 2012

Çap : 19 cm

Hamur : TİP 2 – B: Orta sertlikte hamur, ince taşcık katkıdır.

Hamur renk : 10 YR 8/3 very pale brown

Astar renk : 2.5 YR 4/8 red

Tanım : % 3,2 korunmuştur.

Form : Tabak

Dönem : MÖ 2. yüzyıl yarısı – MS 1. yüzyıl

Kaynak : Şahin, 2014: res. 6, 31; Hayes, 2008: fig. 1, 11;

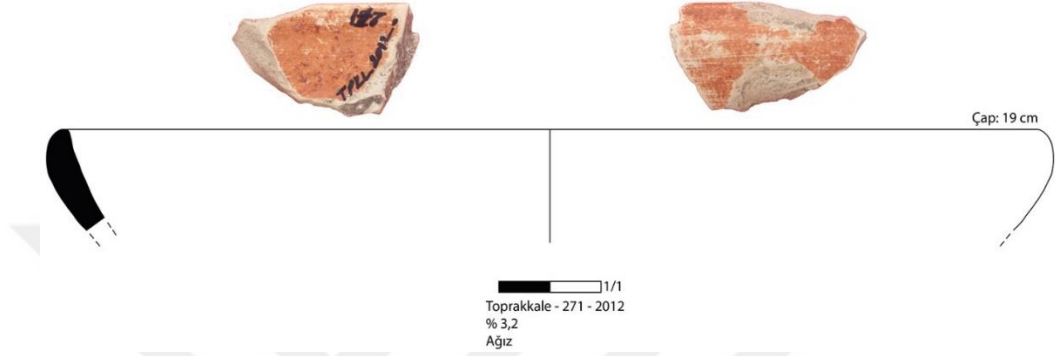

### Kat. 294.

Aleçik – 05 - 2006

Çap : 21 cm

Hamur : TİP 2 – A: Yumuşak dokulu hamur, ince taşcık ve kireç katkı, gözenekli ve yatay kırıklıdır.

Hamur renk : 5 YR 6/6 reddish yellow

Astar renk : 2.5 YR 5/8 red

Tanım : % 2,2 korunmuştur.

Form : Tabak

Dönem : MÖ 2. yüzyıl yarısı – MS 1. yüzyıl

Kaynak : Waagé, 1948: fig. 4, 128k; Jones, 1950: fig. 188, 270; Hayes, 1985: Fig.. 1,9;

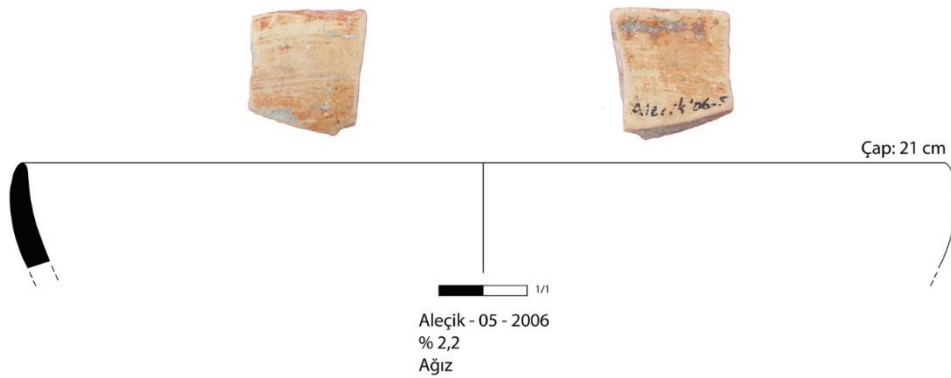

**Kat. 295.**

Kürek Kalesi – 11 – 2010

Çap : 17 cm

Hamur : **TİP 2 – C:** Orta sertlikte hamur, taşcık ve kireç katkılı, yatay kırıklıdır.

Hamur renk : 7.5 YR 7/6 reddish yellow

Astar renk : 2.5 YR 4/8 red

Tanım : % 4,2 korunmuştur.

Form : Tabak

Dönem : MÖ 1. yüzyıl – MS 1. yüzyıl

Kaynak : Şenyurt vd, 2006: fig. 151, 6; Hayes, 2008: fig. 3, 41;

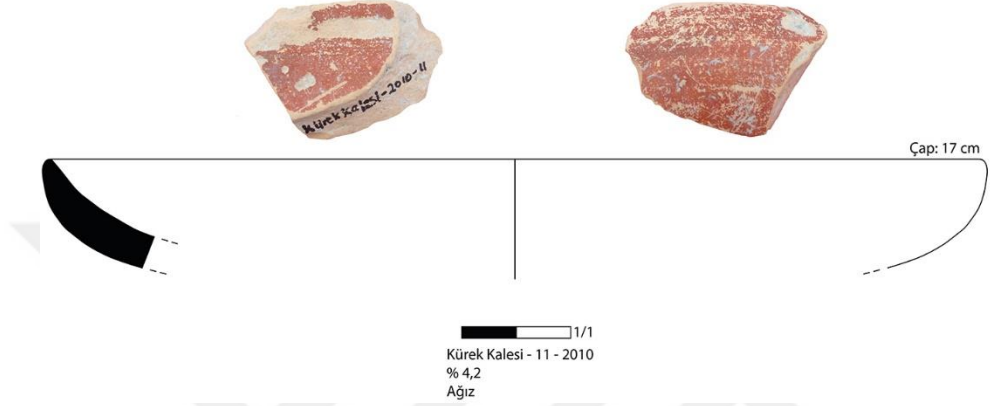

**Kat. 296.**

Çatal Höyük – Batı – 05 – 2006

Çap : 23 cm

Hamur : **TİP 2 – C:** Orta sertlikte hamur, taşcık ve kireç katkılı, yatay kırıklıdır

Hamur renk : 7.5 YR 7/6 reddish yellow

Astar renk : 10 R 4/8 red

Tanım : % 4,2 korunmuştur.

Form : Tabak

Dönem : MÖ 1. yüzyıl – MS 1. yüzyıl

Kaynak : Şenyurt vd, 2006: fig. 151, 6; Hayes, 2008: fig. 3, 41;

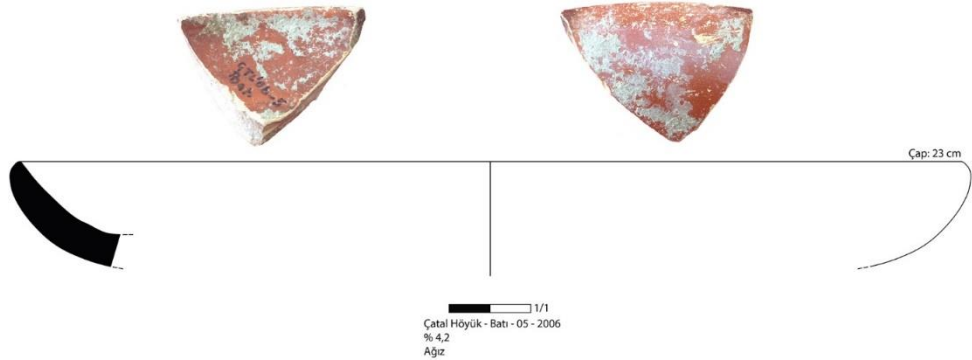

**Kat. 297.**

Tülek Höyük II – 08 – 2011

Çap : 14 cm

Hamur : **TİP 2 – C:** Orta sertlikte hamur, taşcık ve kireç katkılı, yatay kırıklıdır.

Hamur renk : 7.5 YR 8/4 pink

Astar renk : 2.5 YR 4/8 red

Tanım : % 5 korunmuştur.

Form : Tabak

Dönem : MÖ 1. yüzyıl – MS 1. yüzyıl

Kaynak : Şenyurt vd, 2006: fig. 151, 6; Hayes, 2008: fig. 3, 41;

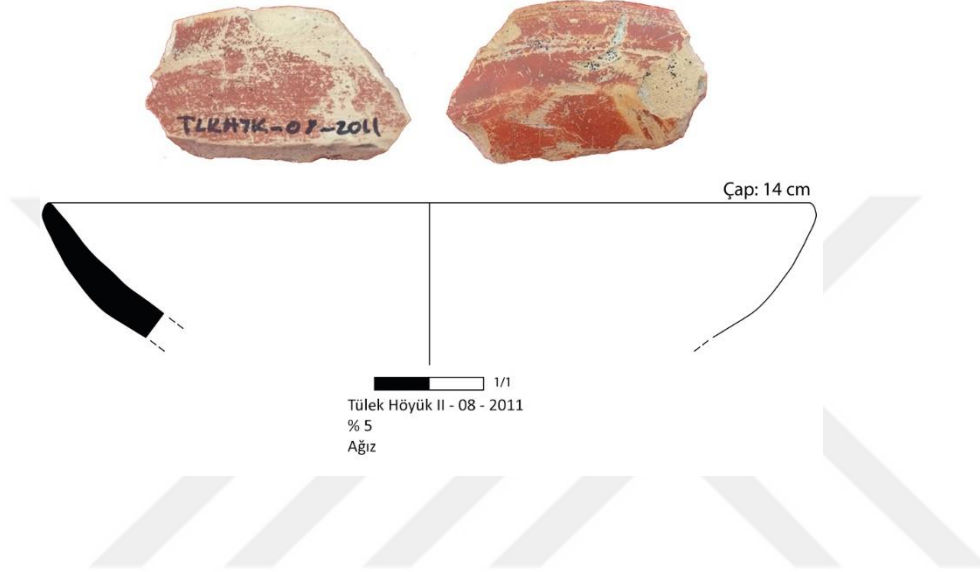

**Kat. 298.**

Okunamadı – 31

Çap : 15 cm

Hamur : **TİP 2 – C:** Orta sertlikte hamur, taşcık ve kireç katkılı, yatay kırıklıdır.

Hamur renk : 5 YR 6/6 reddish yellow

Astar renk : 2.5 YR 4/8 red

Tanım : % 2,6 korunmuştur.

Form : Tabak

Dönem : MÖ 2. yüzyıl sonu – MÖ 1. yüzyıl

Kaynak : Ahrens vd, 2008: res. 26, Sİ06A-56; Şenyurt vd, 2006: fig. 151, 6;

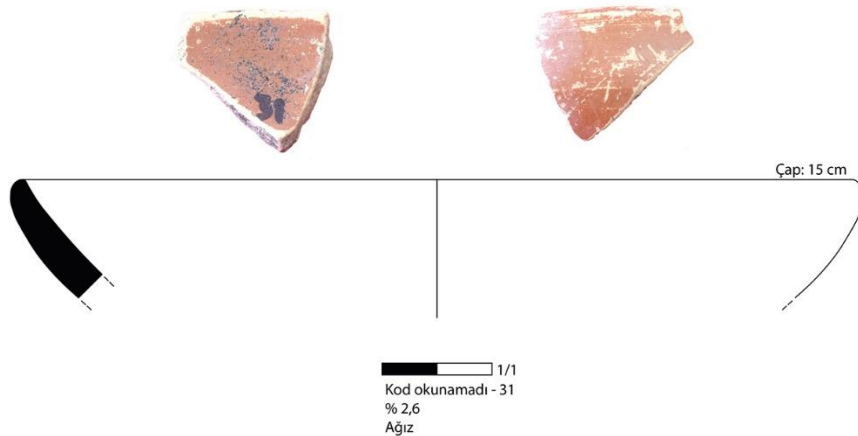

**Kat. 299.**

Hünnaplı – Güney – 14 – 2006

Çap : 21 cm

Hamur : **TİP 2 – C**: Orta sertlikte hamur, taşcık ve kireç katkılı, yatay kırıklıdır

Hamur renk : 7.5 YR 7/6 reddish yellow

Astar renk : 2.5 YR 4/6 red

Tanım : % 4,6 korunmuştur.

Form : Tabak

Dönem : MÖ 2. yüzyıl sonu – MÖ 1. yüzyıl

Kaynak : Ahrens vd, 2008: res. 26, Sİ06A-56; Şenyurt vd, 2006: fig. 151, 6;

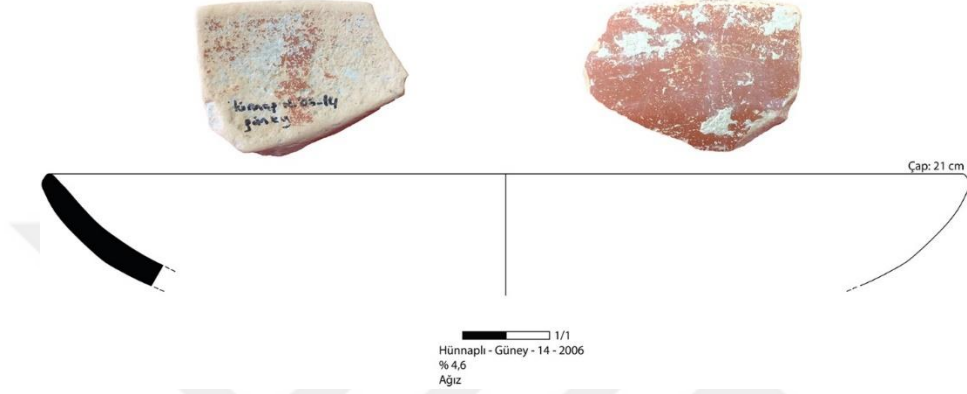
**Kat. 300.**

Taşlı Höyük 1 – Güney – 53 – 2006

Çap : 15 cm

Hamur : **TİP 3 – A1**: Orta sertlikte, ince taşcık, ince kireç ve mika katkılı, gözenekli yatay kırıklıdır.

Hamur renk : 7.5 YR 8/4 pink

Astar renk : 2.5 YR 3/6 dark red

Tanım : % 2,2 korunmuştur.

Form : Tabak

Dönem : MÖ 2. yüzyıl sonu – MÖ 1. yüzyıl

Kaynak : Ahrens vd, 2008: res. 26, Sİ06A-56; Şenyurt vd, 2006: fig. 151, 6;

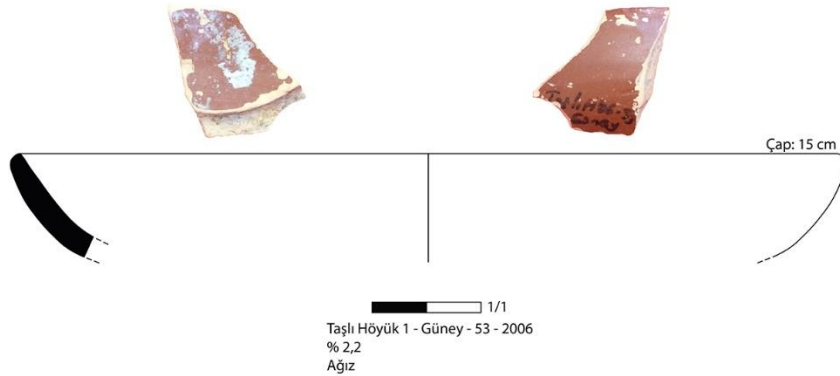

### Kat. 301.

Toprakkale – Doğu – 105 - 2011

Çap : 16 cm

Hamur : **TİP 2 – C:**Orta sertlikte hamur, taşcık ve kireç katkılı, yatay kırıklıdır

Hamur renk : 7.5 YR 8/4 pink

Astar renk : 2.5 YR 4/8 red

Tanım : içe evrik ağız % 3,7 korunmuştur. Astar yüzeyinde daldırma izleri görülmektedir.

Form : Tabak

Dönem : MÖ 2. yüzyıl yarısı – MS 1. yüzyıl çeyreği

Kaynak : Waagé, 1948: fig. 4, 126k; Christensen ve Johansen, 1971: fig. 27, 1.27; Hayes, 1985: Fig.. 5, 14;

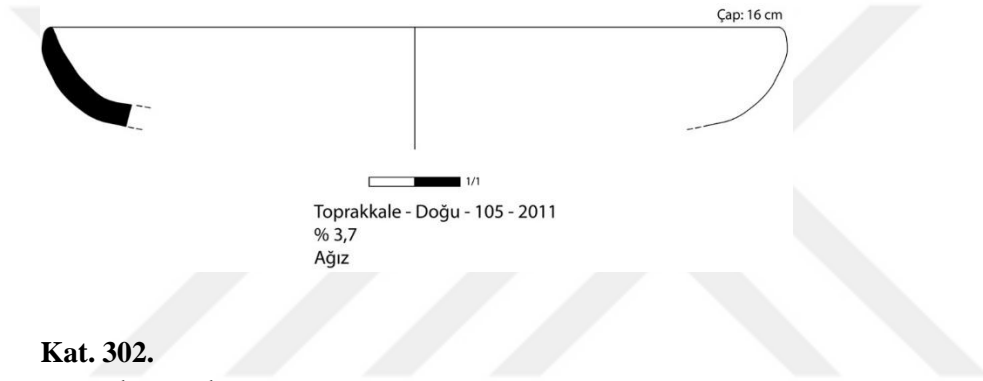

### Kat. 302.

Kırmıtlı Höyük – Batı – 08 – 2005

Çap : 20 cm

Hamur : **TİP 3 – A:** Orta sertlikte hamur, ince taşcık ve ince kireç katkılı, gözenekli ve yatay kırıklıdır.

Hamur renk : 10 YR 8/3 very pale brown

Astar renk : 2.5 YR 4/8 red

Tanım : % 4,5 korunmuştur.

Form : Tabak

Dönem : MÖ 1. yüzyıl sonu – MS 1. yüzyıl başı

Kaynak : Waagé, 1948: fig. 4, 126k; Berlin ve Slane, 1997: fig. 8, FW81; Hayes, 1985: fig. 1, 10;

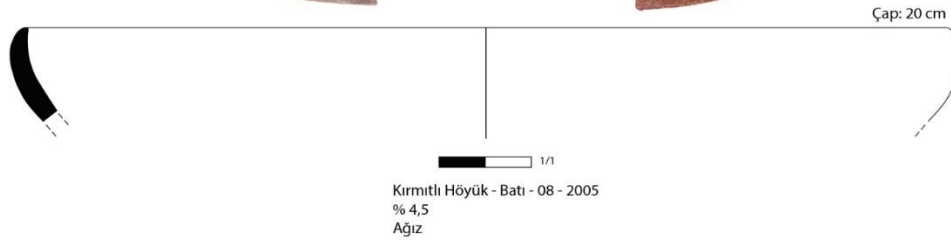

### Kat. 303.

Taşlı Höyük 1 – Doğu – 46 – 2006

Çap : 16 cm

Hamur : **TİP 2 – C4**:Orta sertlikte hamur, mika katkılı, gözenekli ve yatay kırıklıdır.

Hamur renk : 2.5 YR 6/8 light red

Astar renk : 2.5 YR 4/8 red

Tanım : % 4,5 korunmuştur.

Form : Tabak

Dönem : MÖ 1. yüzyıl sonu – MS 1. yüzyıl başı

Kaynak : Waagé, 1948: fig. 4, 126k; Berlin ve Slane, 1997: fig. 8, FW81; Hayes, 1985: fig. 1, 10;

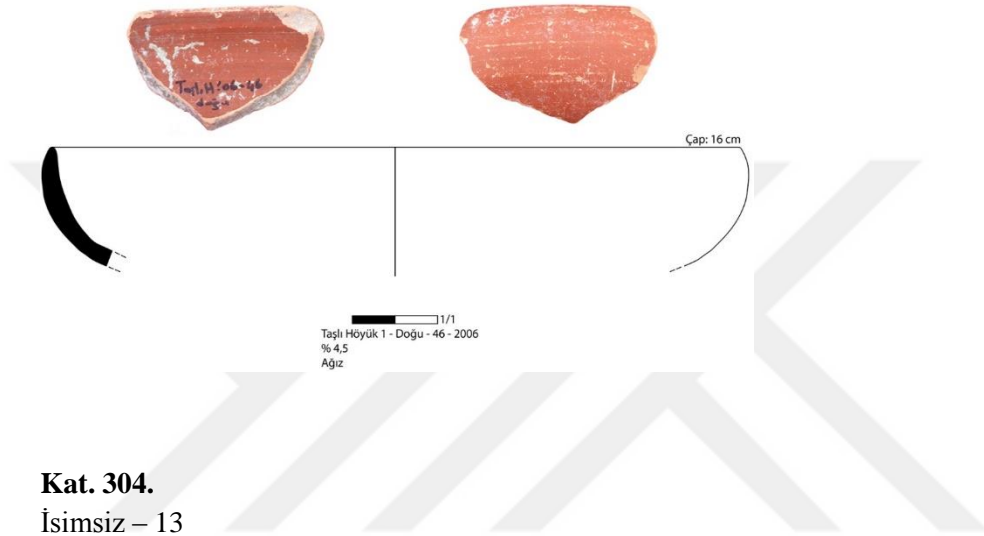

### Kat. 304.

İsimsiz – 13

Çap : 16 cm

Hamur : **TİP 2 – C2**:Orta sertlikte hamur, taşcık katkılı ve yatay kırıklıdır.

Hamur renk : 5 YR 6/6 reddish yellow

Astar renk : 2.5 YR 4/8 red

Tanım : % 5,2 korunmuştur.

Form : Tabak

Dönem : MÖ 1. yüzyıl

Kaynak : Hayes, 2008: fig. 3, 40;

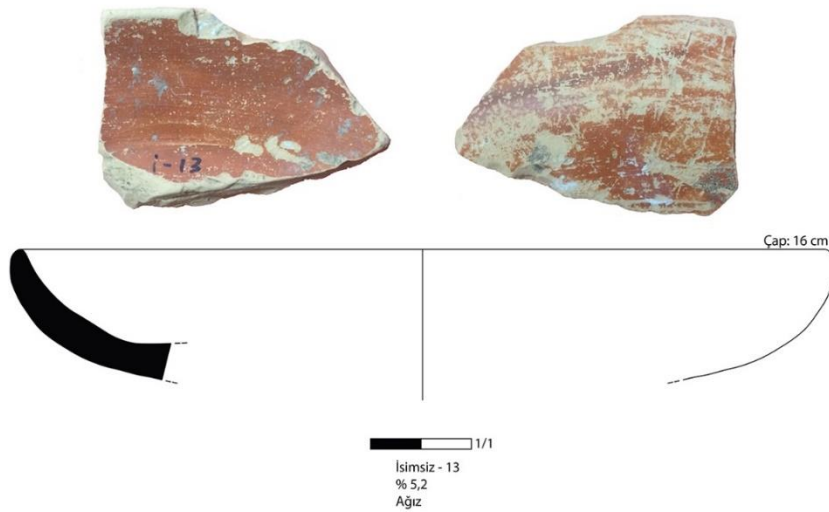

### Kat. 305.

Fakuşağı – 03 - 2009

Çap : 24 cm

Hamur : **TİP 2 – C3**: Orta sertlikte hamur, mika, taşcık ve kireç katkılı ve yatay kırıklıdır.

Hamur renk : 7.5 YR 8/4 pink

Astar renk : 2.5 YR 5/8 red

Tanım : % 7 korunmuştur.

Form : Tabak

Dönem : MÖ 1. yüzyıl

Kaynak : Hayes, 2008: fig. 2, 32;

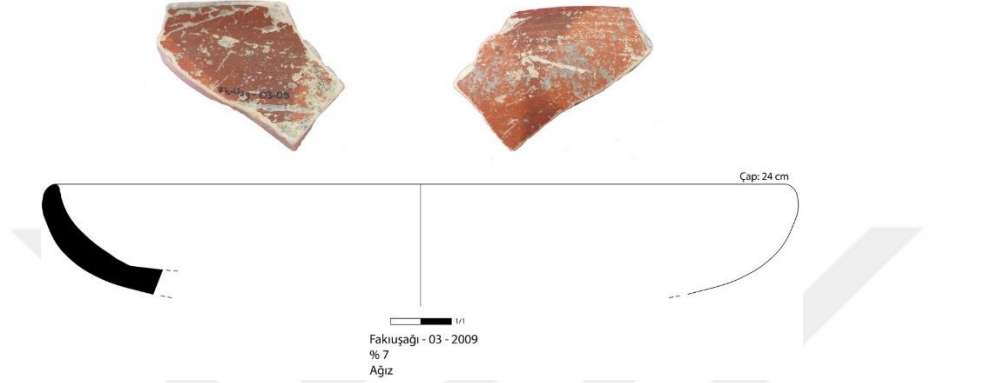

### Kat. 306.

Toprakkale – Doğu – 108 – 2012

Çap : 17 cm

Hamur : **TİP 3 – A**: Orta sertlikte hamur, ince taşcık ve ince kireç katkılı, gözenekli ve yatay kırıklıdır.

Hamur renk : 10 YR 8/3 very pale brown

Astar renk : 10 R 4/6 red

Tanım : içe evrik ağız % 2,5 korunmuştur.

Form : Tabak

Dönem : MÖ 2. yüzyıl ortası – MS 1. yüzyıl ilk çeyreği

Kaynak : Waagé, 1948: Fig. 4,126g; Christensen ve Johansen, 1971: fig. 26, 1.15; Hayes, 1985: fig. 1, 12;

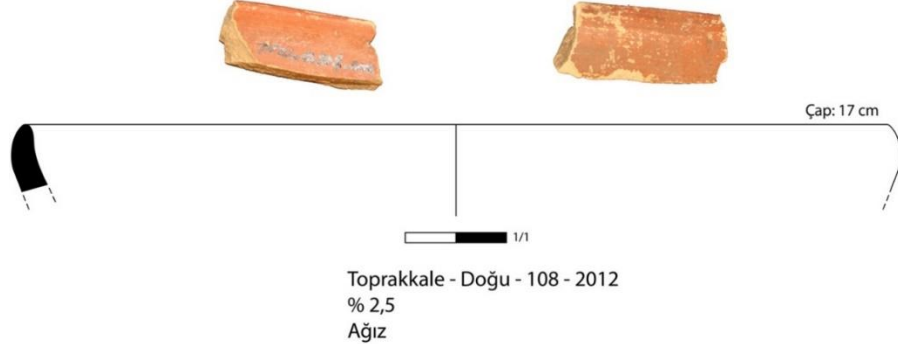

**Kat. 307.**

Hünnaplı – Batı – 57 – 2006

Çap : 16 cm

Hamur : **TİP 2 – C**:Orta sertlikte hamur, taşcık ve kireç katkılı, yatay kırıklıdır.

Hamur renk : 5 YR 6/6 reddish yellow

Astar renk : 2.5 YR 4/8 red

Tanım : % 2,5 korunmuştur.

Form : Tabak

Dönem : MÖ 2. yüzyıl ortası – MS 1. yüzyıl ilk çeyreği

Kaynak : Waagé, 1948: fig. 4, 126g; Christensen ve Johansen, 1971: fig. 26, 1.15;

Hayes, 1985: fig.. 1, 12;

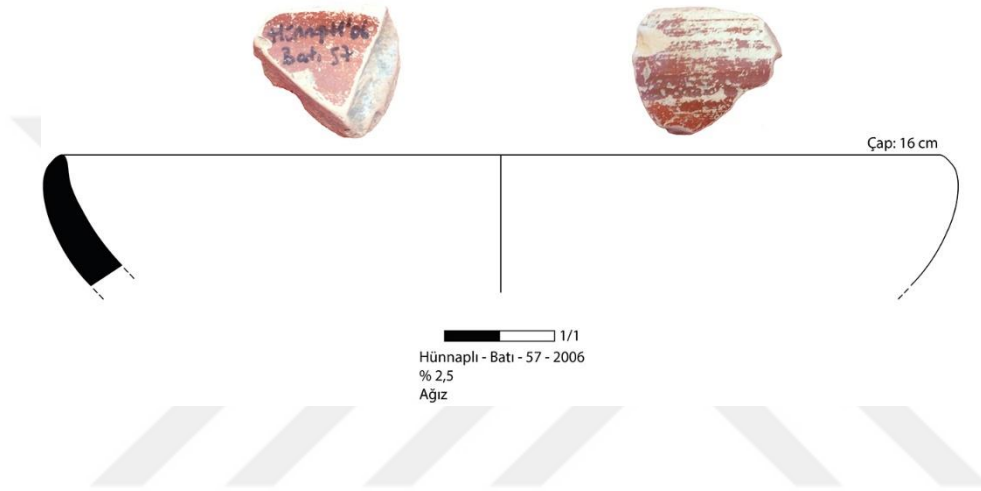

**Kat. 308.**

Çatal Höyük – Kuzey – 04 – 2006

Çap : 24 cm

Hamur : **TİP 2 – C3**:orta sertlikte, mika, taşcık ve kireç katkılı yatay kırıklıdır.

Hamur renk : 7.5 YR 8/6 reddish yellow

Astar renk : 2.5 YR 4/8 red

Tanım : % 2 korunmuştur.

Form : Tabak

Dönem : MÖ 1. yüzyıl yarısı – MS 1. yüzyıl ilk çeyreği

Kaynak : Şenyurt vd, 2006: fig. 151, 5; Hayes, 2008: fig. 2, 27;

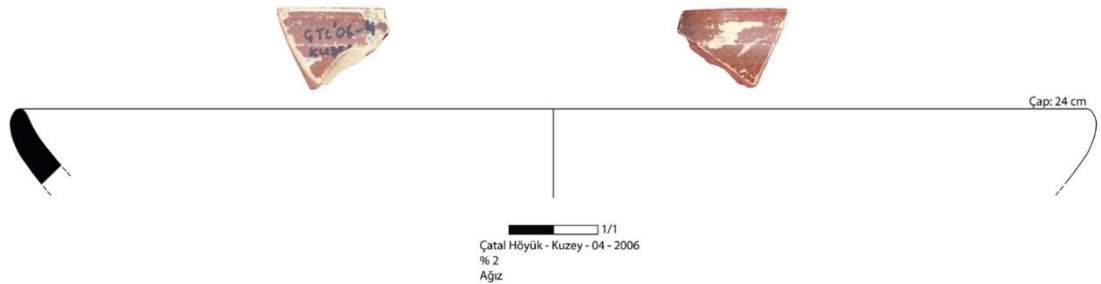

**Kat. 309.**

Domuzdamı – 03 – 2008

Çap : 20 cm

Hamur : **TİP 2 – C:**Orta sertlikte hamur, taşcık ve kireç katkılı, yatay kırıklıdır.

Hamur renk : 7.5YR 8/4 pink

Astar renk : 10R 4/8 red

Tanım : % 6 korunmuştur. Astar da akıtma kullanılmıştır.

Form : Tabak

Dönem : MÖ 2. yüzyıl yarısı – MÖ 1. yüzyıl

Kaynak : Jones, 1950: fig. 188, 259; Hayes, 1985: Fig.. 1, 7;

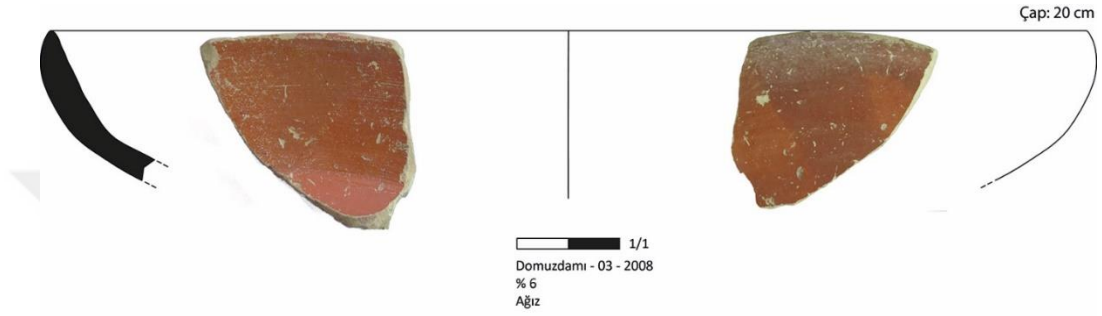
**Kat. 310.**

Yukarıoba Höyük – 36 – 2008

Çap : 16 cm

Hamur : **TİP 2 – C:**Orta sertlikte hamur, taşcık ve kireç katkılı, yatay kırıklıdır.

Hamur renk : 5 YR 6/6 reddish yellow

Astar renk : 2.5 YR 4/8 red

Tanım : % 2,8 korunmuştur.

Form : Tabak

Dönem : MÖ 2. yüzyıl yarısı – MÖ 1. yüzyıl

Kaynak : Christensen ve Johansen, 1971: fig. 27, 1.27; Meyer-Schlichtman, 1988: 135, Lev. 17, 266 T4; Hayes, 2008: fig. 2, 28;

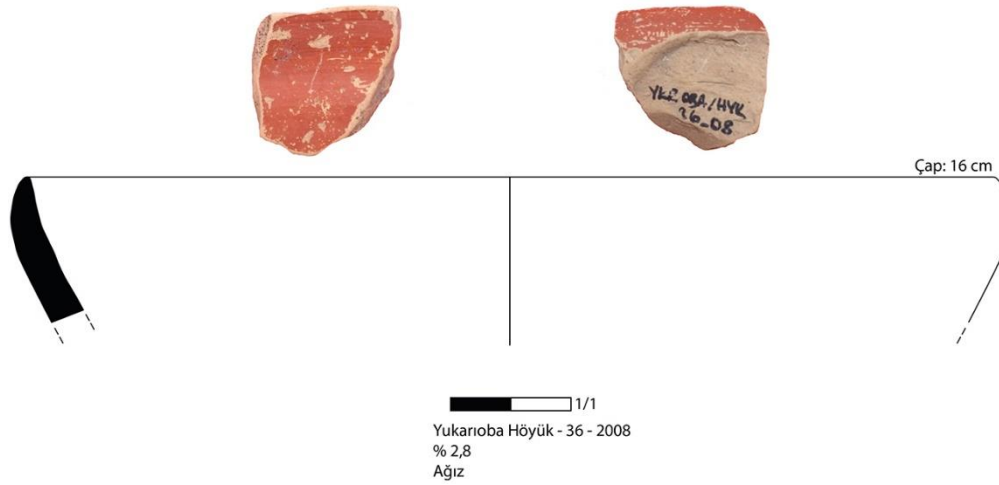

**Kat. 311.**

Domuzdamı – 57 – 2008

Çap : 15 cm

Hamur : **TİP 2 – C3**:Orta sertlikte hamur, mika, taşcık ve kireç katkılı, yatay kırıklıdır.

Hamur renk : 7.5 YR 8/4 pink

Astar renk : iç/dış: 2.5 YR 4/8 red

Tanım : % 2.5 korunmuştur.

Form : Tabak

Dönem : MÖ 2. yüzyıl yarısı – MÖ 1. yüzyıl

Kaynak : Christensen ve Johansen, 1971: fig. 27, 1.27; Meyer-Schlichtman, 1988: 135, Lev. 17, 266 T4; Hayes, 2008: fig. 2, 28;

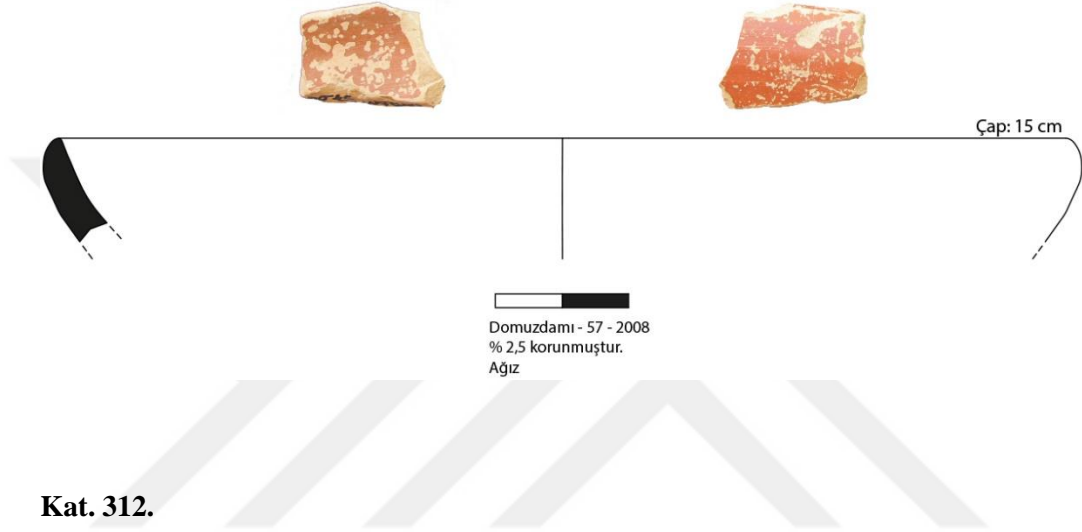

**Kat. 312.**

Domuzdamı – 55 – 2008

Çap : 16 cm

Hamur : **TİP 2 – C**:Orta sertlikte hamur, taşcık ve kireç katkılı, yatay kırıklıdır.

Hamur renk : 7.5 YR 8/4 pink

Astar renk : iç/dış: 10R 4/8 red

Tanım : % 3,3 korunmuştur.

Form : Tabak

Dönem : MÖ 2. yüzyıl yarısı – MÖ 1. yüzyıl

Kaynak : Christensen ve Johansen, 1971: fig. 27, 1.27; Meyer-Schlichtman, 1988: 135, Lev. 17, 266 T4; Hayes, 2008: fig. 2, 28;

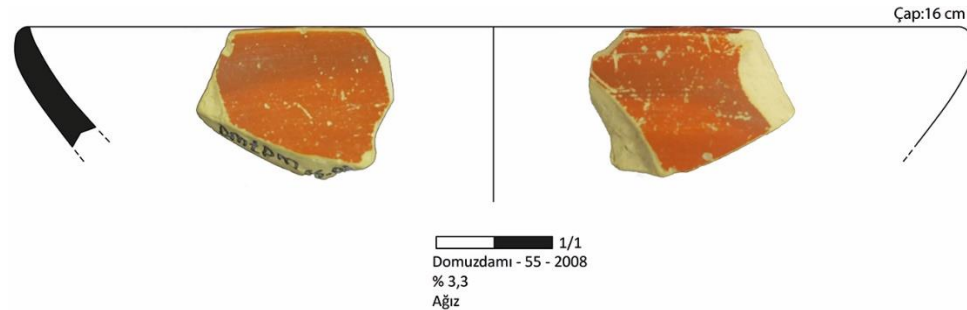

**Kat. 313.**

Hünnaplı – Doğu – 05 – 2006

Çap : 21 cm

Hamur : **TİP 3 – A:** Orta sertlikte hamur, ince taşcık ve ince kireç katkılı, gözenekli ve yatay kırıklıdır.

Hamur renk : 10 YR 8/4 very pale brown

Astar renk : 2.5 YR 3/6 dark red

Tanım : % 3,3 korunmuştur.

Form : Tabak

Dönem : MÖ 2. yüzyıl yarısı – MÖ 1. yüzyıl

Kaynak : Christensen ve Johansen, 1971: fig. 27, 1.27; Meyer-Schlichtman, 1988: 135, Lev. 17, 266 T4; Hayes, 2008: fig. 2, 28;

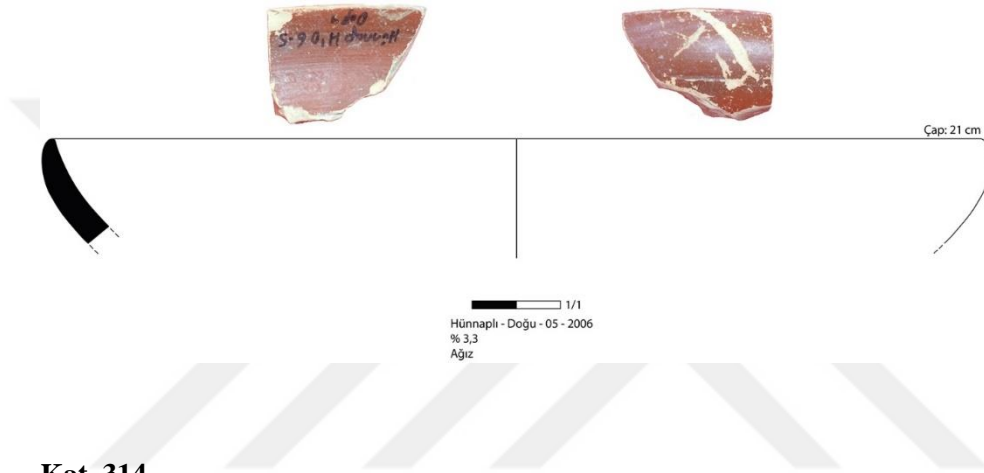
**Kat. 314.**

Hünnaplı – Batı – 16 – 2006

Çap : 24 cm

Hamur : **TİP 2 – C:** Orta sertlikte hamur, taşcık ve kireç katkılı, yatay kırıklıdır.

Hamur renk : 7.5 YR 7/6 reddish yellow

Astar renk : 2.5 YR 3/6 dark red

Tanım : % 4,5 korunmuştur.

Form : Tabak

Dönem : MÖ 2. yüzyıl yarısı – MÖ 1. yüzyıl

Kaynak : Waagé, 1948: fig. 3, 124f; Jones, 1950: fig. 188, 265; Christensen ve Johansen, 1971: 56, fig. 26, 1.2;

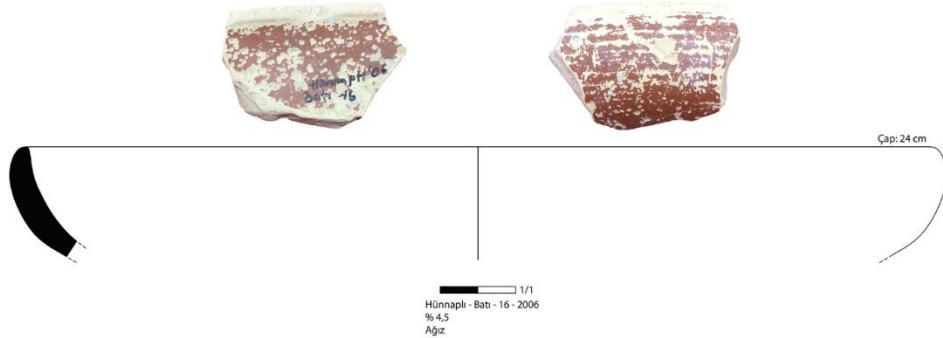

**Kat. 315.**

Kara Höyük – Güneydoğu – 26 – 2006

Çap : 23 cm

Hamur : **TİP 3 – A:** Orta sertlikte hamur, ince taşçık ve ince kireç katkılı, gözenekli ve yatay kırıklıdır.

Hamur renk : 7.5 YR 7/6 reddish yellow

Astar renk : 2.5 YR 3/6 dark red

Tanım : % 2,5 korunmuştur.

Form : Tabak

Dönem : MÖ 2. yüzyıl yarısı – MS 1. yüzyıl

Kaynak : Waagé, 1948: fig. 4, 126k; Hayes, 1985: fig.. 1, 9;

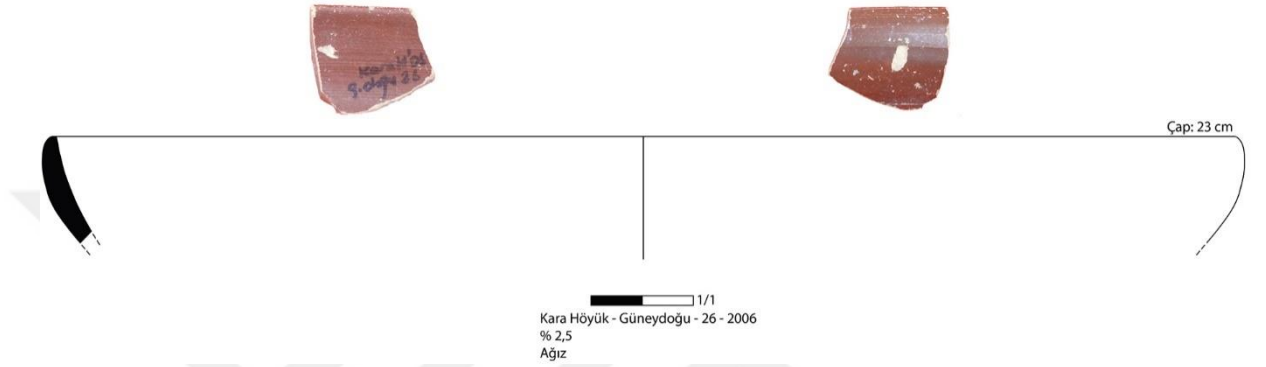

**Kat. 316.**

Kamışlı Höyük – 29 – 2005

Çap : 23 cm

Hamur : **TİP 3 – A:** Orta sertlikte hamur, ince taşçık ve ince kireç katkılı, gözenekli ve yatay kırıklıdır.

Hamur renk : 10 YR 7/3 very pale brown

Astar renk : 10 R 3/6 dark red

Tanım : % 6 korunmuştur.

Form : Tabak

Dönem : MÖ 2. yüzyıl – MÖ 1. yüzyıl

Kaynak : Waagé, 1948: fig. 3, 123k; Şahin, 2014: res. 6, 31; Berlin ve Slane, 1997: fig. 9, FW 91;

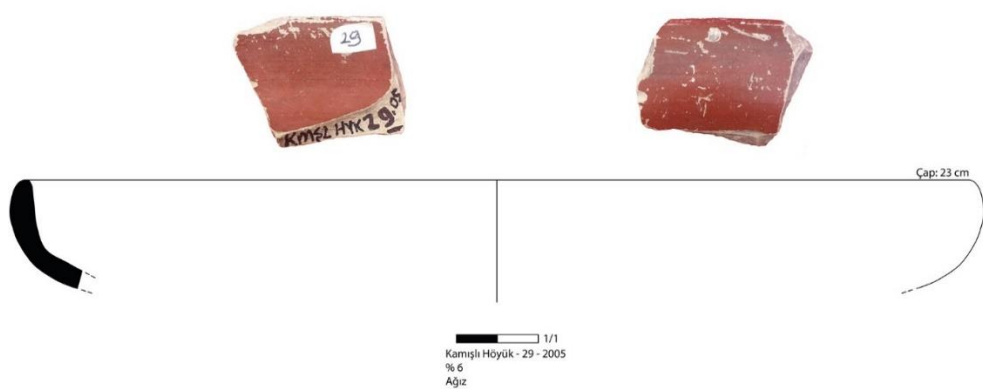

**Kat. 317.**

Kamışlı Höyük – Güney – 57 – 2005

Çap : 21 cm

Hamur : **TİP 3 – A1:** Orta sertlikte, ince taşcık, ince kireç ve mika katkılı, gözenekli yatay kırıklıdır.

Hamur renk : 10 YR 8/3 very pale Brown

Astar renk : 10 R 3/6 dark red

Tanım : % 4 korunmuştur.

Form : Tabak

Dönem : MÖ 2. yüzyıl yarısı – MÖ 1. yüzyıl

Kaynak : Jones, 1950: fig. 188, 265; Christensen ve Johansen, 1971: fig. 26, 1.19;

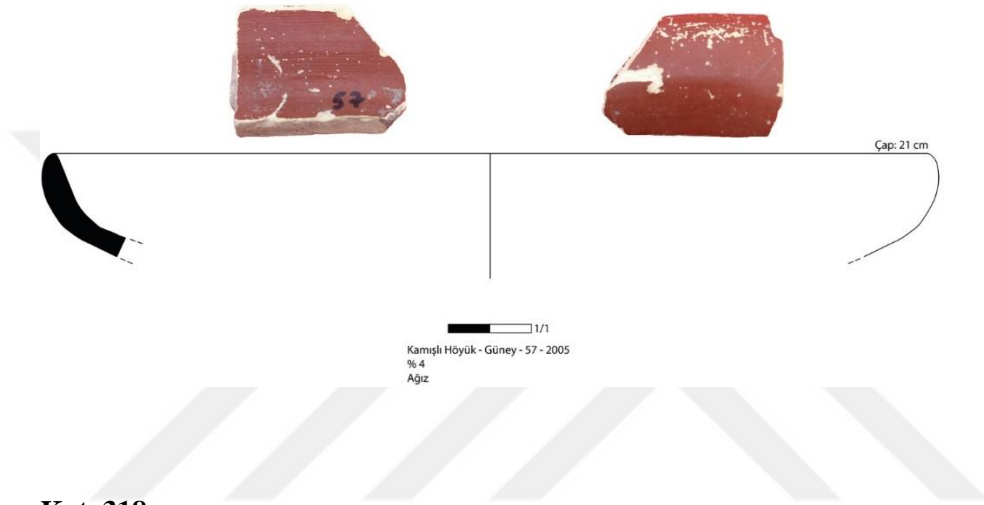

**Kat. 318.**

Taşlı Höyük 1 – Kuzey – 51 – 2006

Çap : 17 cm

Hamur : **TİP 2 – C:** Orta sertlikte, taşcık ve kireç katkılı, yatay kırıklıdır.

Hamur renk : 5 YR 6/6 reddish yellow

Astar renk : 2.5 YR 4/8 red

Tanım : % 3,2 korunmuştur.

Form : Tabak

Dönem : MÖ 2. yüzyıl sonu – MS 1. yüzyıl

Kaynak : Kenyon ve Crowfoot, 1957: fig. 73, 2; Hayes, 1991: fig. 46, 19; Hayes, 2008: fig. 1, 2;

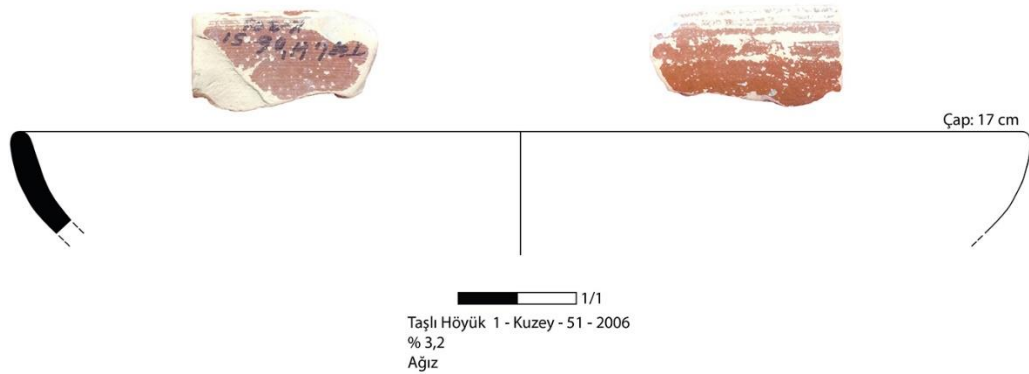

**Kat. 319.**

Taşlı Höyük 1 – Kuzey – 45 – 2006

Çap : 19 cm

Hamur : **TİP 1 – B1**: Orta sertlikte hamur, mika, taşçık ve seyrek kireç katkılı, gözenekli ve yatay kırıklıdır.

Hamur renk : 5 YR 6/6 reddish yellow

Astar renk : 2.5 YR 4/8 red

Tanım : % 2,8 korunmuştur.

Form : Tabak

Dönem : MÖ 2. yüzyıl sonu – MS 1. yüzyıl

Kaynak : Kenyon ve Crowfoot, 1957: fig. 73, 2; Hayes, 1991: fig. 46, 19; Hayes, 2008: fig. 1, 4;

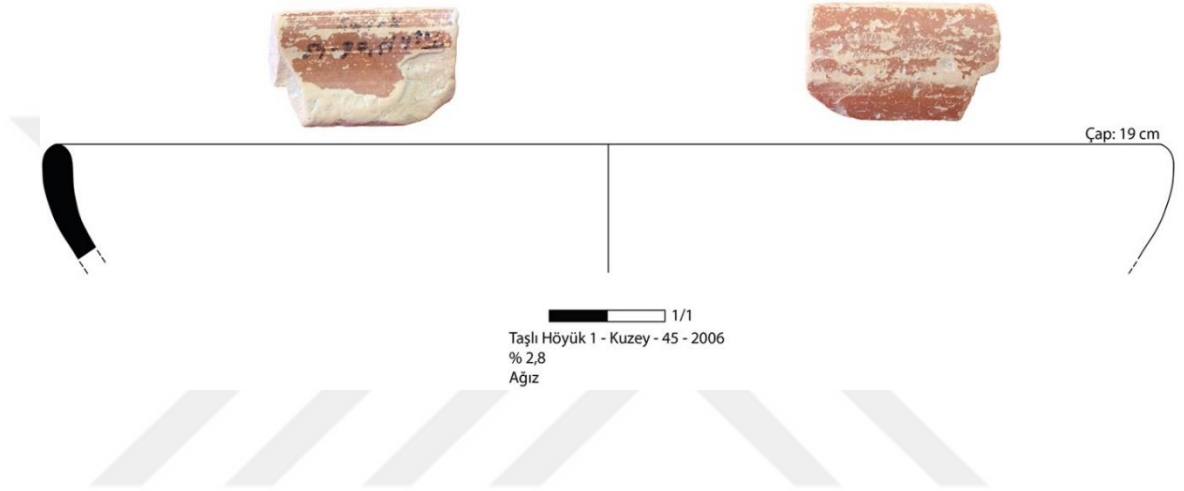

**Kat. 320.**

Kalfa – 32 – 2012

Çap : 16 cm

Hamur : **TİP 2 – C**: Orta sertlikte hamur, taşçık ve kireç katkılı, yatay kırıklıdır.

Hamur renk : 7.5 YR 8/4 pink

Astar renk : 2.5 YR 4/8 red

Tanım : % 5 korunmuştur.

Form : Tabak

Dönem : MÖ 2. yüzyıl – MÖ 1. yüzyıl

Kaynak : Berlin ve Slane, 1997: fig. 9, FW 89; Meyer-Schlichtman, 1988: 134, Lev.33, 264 T3;

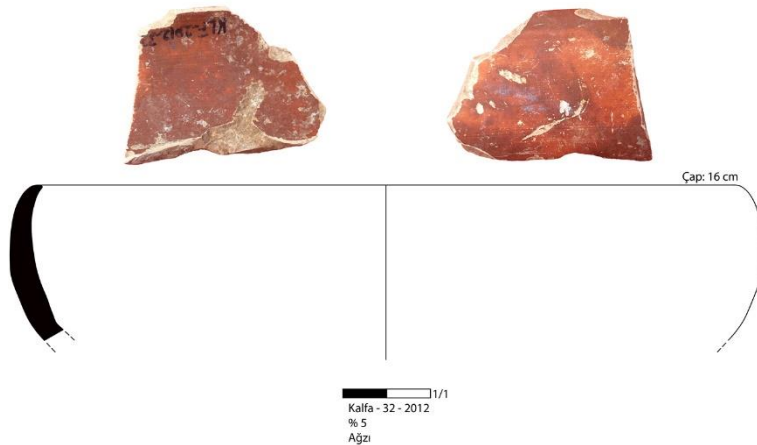

**Kat. 321.**

Domuzdamı – 19 – 2009

Çap : 16 cm

Hamur : **TİP 3 – A1:** Orta sertlikte, ince taşcık, ince kireç ve mika katkılı, gözenekli yatay kırıklıdır.

Hamur renk : 5YR 7/6 reddish yellow

Astar renk : iç/dış: 2,5 YR 4/8 red

Tanım : % 3,5 korunmuştur.

Form : Tabak

Dönem : MÖ 2. yüzyıl – MÖ 1. yüzyıl

Kaynak : Berlin ve Slane, 1997: fig. 9, FW 89; Meyer-Schlichtman, 1988: 134, Lev.33, 264 T3

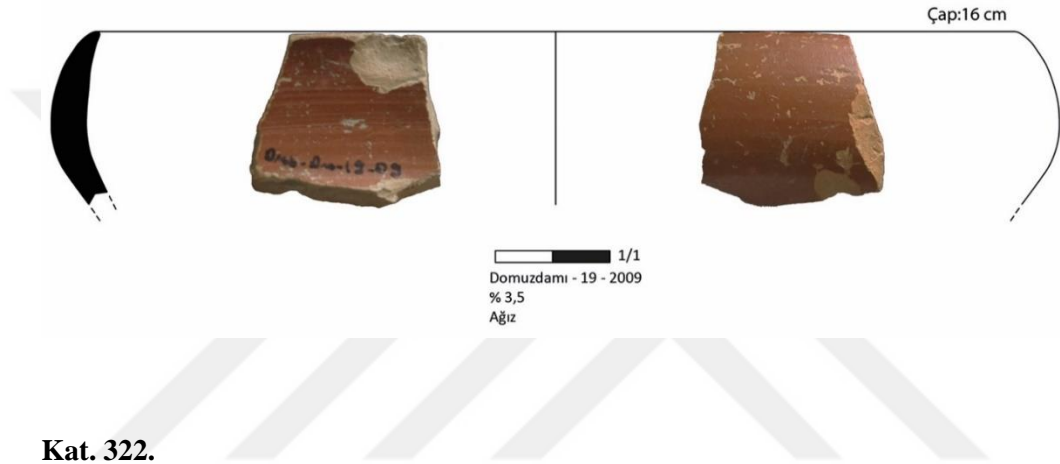
**Kat. 322.**

Fakıuşağı – 20 – 2009

Çap : 20 cm

Hamur : **TİP 2 – A:** Yumuşak dokulu hamur, ince taşcık ve kireç katkılı, gözenekli ve yatay kırıklıdır.

Hamur renk : 7.5 YR 8/6 reddish yellow

Astar renk : 2.5 YR 5/8 red

Tanım : % 4 korunmuştur.

Form : Tabak

Dönem : MS 1. yüzyıl

Kaynak : Waage, 1948: fig. V, 426p; Şenyurt vd, 2006: fig. 156, 32; Kenyon ve Crowfoot, 1957: fig. 79,16;



**Kat. 323.**

Çardak Köyü – Kökbekirler Mah. – 05 – 2005

Çap : 19 cm

Hamur : **TİP 2 – C:** Orta sertlikte hamur, taşcık ve kireç katkılı, yatay kırıklıdır.

Hamur renk : 7.5 YR 8/4 pink

Astar renk : 2.5 YR 4/8 red

Tanım : % 4 korunmuştur.

Form : Tabak

Dönem : MS 1. yüzyıl

Kaynak : Waagé, 1948: fig. 5, 432p; Kenyon ve Crowfoot, 1957: fig. 79, 17; Hayes, 1985: fig. 5, 13;

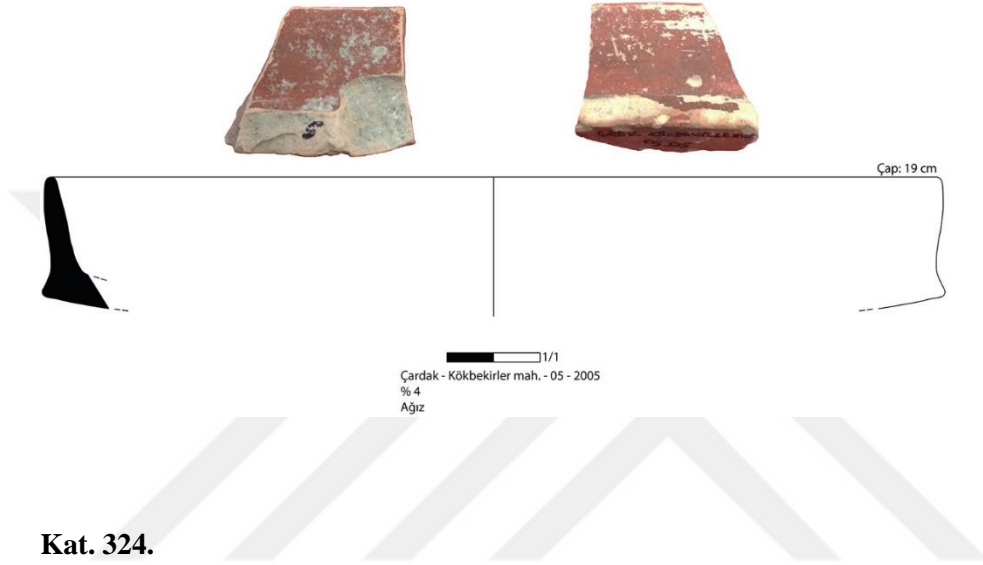
**Kat. 324.**

Kabak Tepe – 02 – 2012

Çap : 15 cm

Hamur : **TİP 2 – A:** Yumuşak dokulu hamur, ince taşcık ve kireç katkılı, gözenekli ve yatay kırıklıdır.

Hamur renk : 10 YR 8/4 very pale brown

Astar renk : 5 YR 7/8 reddish yellow

Tanım : % 4,3 korunmuştur.

Form : Tabak

Dönem : MÖ 2. yüzyıl sonu – MÖ 1. yüzyıl başı

Kaynak : Waagé, 1948: fig. 4, 143k; Christensen ve Johansen, 1971: 86, fig. 36, 10.12; Kenyon ve Crowfoot, 1957: fig. 79, 1;



**Kat. 325.**

Domuzdamı – 44 – 2008

Çap : 20 cm

Hamur : **TİP 2 – A:**Yumuşak dokulu hamur, ince taşcık ve kireç katkılı, gözenekli ve yatay kırıklıdır.

Hamur renk : 5 YR 7/6 reddish yellow

Astar renk : 2.5 YR 5/8 red

Tanım : kavisli duvarı dudakta dıştan bir yivden sonra yuvarlanmaktadır.

Form : Tabak

Dönem : MÖ 1. yüzyıl – MS 2. yüzyıl

Kaynak : Waagé, 1948: fig. 4, 143f; Jones, 1950: fig. 192, 367; Meyer-Schlichtman, 1988: Lev.17, 283. T13a; Hayes, 1985: fig., 2,10;

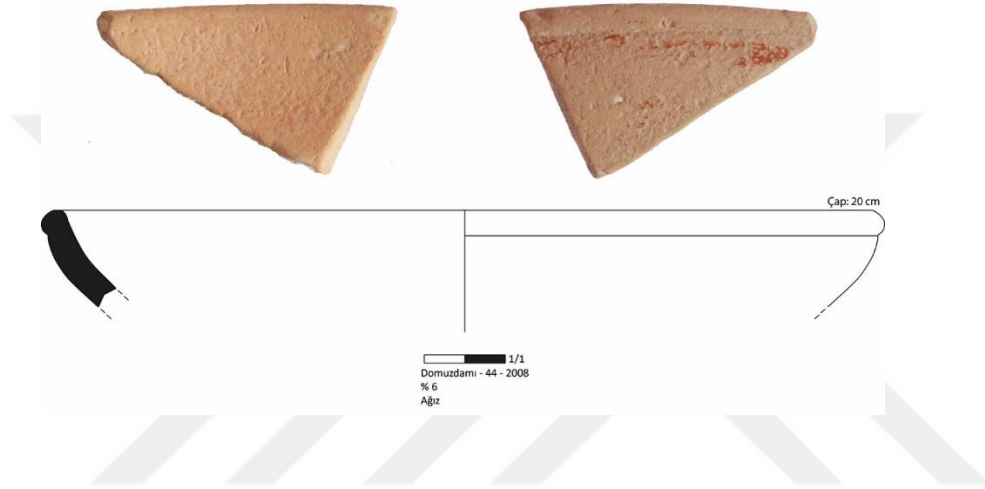

**Kat. 326.**

Aleçik – 03 – 2006

Çap : 30 cm

Hamur : **TİP 2 – B:** Orta sertlikte hamur, ince taşcık katkılıdır.

Hamur renk : 7.5 YR 8/4 pink

Astar renk : 10 R 5/8 red

Tanım : % 3,7 korunmuştur.

Form : Tabak

Dönem : MS 1. yüzyıl – MS 2. yüzyıl

Kaynak : Waagé, 1948: fig. 7, 635; Christensen ve Johansen, 1971: fig. 33, 6.1,6.2; Meyer-Schlichtman, 1988: Taf. 21, 349.Sü12;

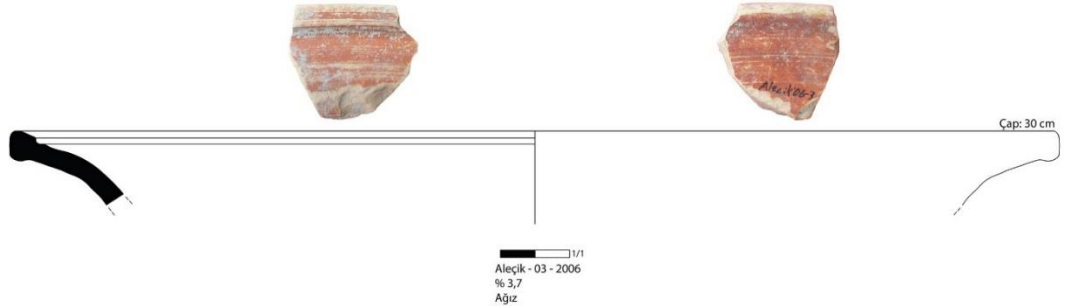

**Kat. 327.**

Toprakkale – Doğu – 114 – 2011

Çap : 16 cm

Hamur : **TİP 2 – B:** Orta sertlikte hamur, ince taşcık katkılıdır.

Hamur renk : 10 YR 8/3 very pale brown

Astar renk : 2.5 YR 5/8 red

Tanım : % 5,5 korunmuştur.

Form : Tabak

Dönem : MÖ 1. yüzyıl

Kaynak : Kenyon ve Crowfoot, 1957: fig. 77, 5; Meyer-Schlichtman, 1988: taf. 16, 243. Sa29;

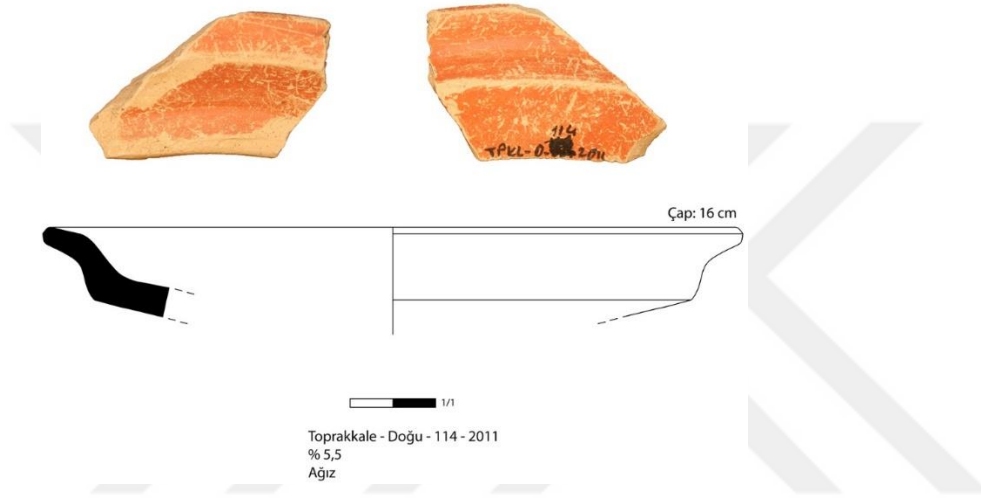

**Kat. 328.**

Toprakkale – Batı – 32 – 2011

Çap : 28 cm

Hamur : **TİP 2 – C:** Orta sertlikte hamur, taşcık ve kireç katkılı, yatay kırıklıdır.

Hamur renk : 5 YR 7/6 reddish yellow

Astar renk : 2.5 YR 4/8 red

Tanım : kalıp yapımı ve dışa evrik ağızlı, düz tondolu çanaktır. Dudak kısmında yumurta dizileri ve hemen altında spiral dizileri bulunmaktadır. % 6 korunmuştur.

Form : Tabak

Dönem : MÖ 2. yüzyıl sonu – MS 2. yüzyıl

Kaynak : Waage, 1948: fig. 3, 102; Jones, 1950: fig. 137, 269; Christensen ve Johansen, 1971: fig. 33, 8.7; Kenyon ve Crowfoot, 1957: fig. 78, 1; Meyer-Schlichtman, 1988: Taf. 19, 314 T30a; Hayes, 1985: Fig..2, 8; <https://www.levantineceramics.org/vessels/17893-kt17162-1>;

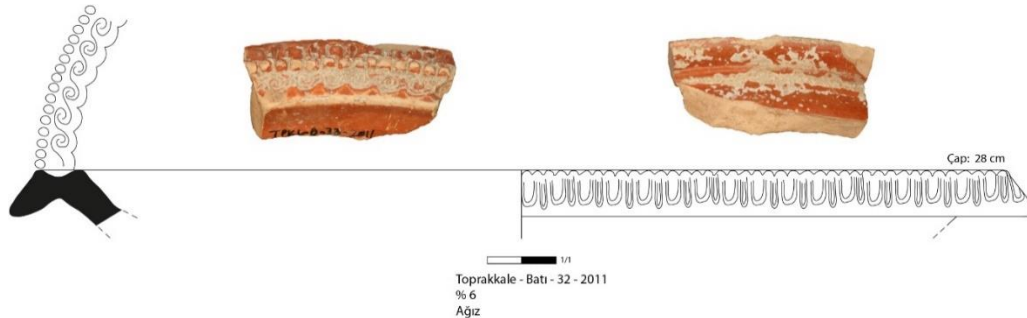

### Kat. 329.

Telkovan Höyük – Güney – 25 – 2005

Çap : 19 cm

Hamur : **TİP 3 – A:** Orta sertlikte hamur, ince taşcık ve kireç katkılı, gözenekli ve yatay kırıklıdır.

Hamur renk : 10 YR 8/3 very pale brown

Astar renk : 2.5 YR 4/6 red

Tanım : % 3,8 korunmuştur.

Form : Tabak

Dönem : MÖ 1. yüzyıl yarısı – MÖ 1. yüzyıl

Kaynak : Jones, 1950: fig. 188, 253; Berlin ve Slane, 1997: fig. 5, FW52;



### Kat. 330.

Aleçik – 02 – 2006

Çap : 18 cm

Hamur : **TİP 2 – A:** Yumuşak dokulu hamur, ince taşcık ve kireç katkılı, gözenekli ve yatay kırıklıdır.

Hamur renk : 10 YR 8/4 very pale brown

Astar renk : 2.5 YR 4/8 red

Tanım : % 4,1 korunmuştur.

Form : Tabak

Dönem : MÖ 1. yüzyıl sonu – MS 1. yüzyıl başı

Kaynak : Waagé, 1948: fig. 3, 113k; Christensen ve Johansen, 1971: fig. 36, 12.11a;

Hayes, 1985: fig. 4, 11;

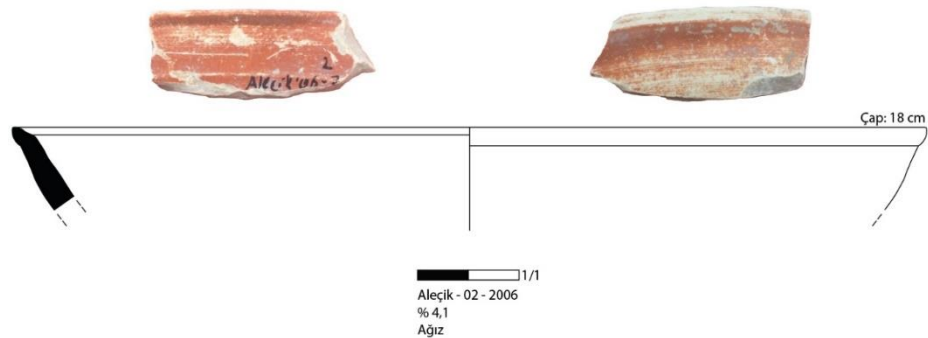

**Kat. 331.**

İsimsiz – 1

Çap : 15 cm

Hamur : **TİP 2 – C:** Orta sertlikte hamur, taşçık ve kireç katkılı, yatay kırıklıdır.

Hamur renk : 7.5 YR 6/4 light brown

Astar renk : 2.5 YR 4/8 red

Tanım : % 3,6 korunmuştur.

Form : Tabak

Dönem : MÖ 1. yüzyıl sonu – MS 1. yüzyıl baş

Kaynak : Waagé, 1948: fig. 3, 116f; Hayes, 1985: fig. 4, 13;

**Kat. 332.**

Hünnaplı – Batı – 62 – 2006

Çap : 9 cm

Hamur : **TİP 2 – C4:** Orta sertlikte hamur, mika katkılı, gözenekli ve yatay kırıklıdır.

Hamur renk : 5 YR 6/6 reddish yellow

Astar renk : 2.5 YR 4/8 red

Tanım : % 2,5 korunmuştur.

Form : İçe evrik dudaklı çanak

Dönem : MÖ 1. yüzyıl yarısı

Kaynak : Christensen ve Johansen, 1971: fig. 4, 49; Hayes, 2008: fig. 7, 175;



**Kat. 333.**

Yolaşan – 35 – 2006

Çap : ?

Hamur : **TİP 2 – A1:**Yumuşak dokulu hamur, ince taşcık, kireç ve mika katkılı, gözenekli ve yatay kırıklıdır.

Hamur renk : 5 YR 7/6 reddish yellow

Astar renk : 10 R 5/8 red

Tanım : % 2,5 korunmuştur.

Form : Kâse

Dönem : MÖ 2. yüzyıl – MÖ 1. yüzyıl

Kaynak :Meyer-Schlichtman, 1988: taf. 42, Sa9;

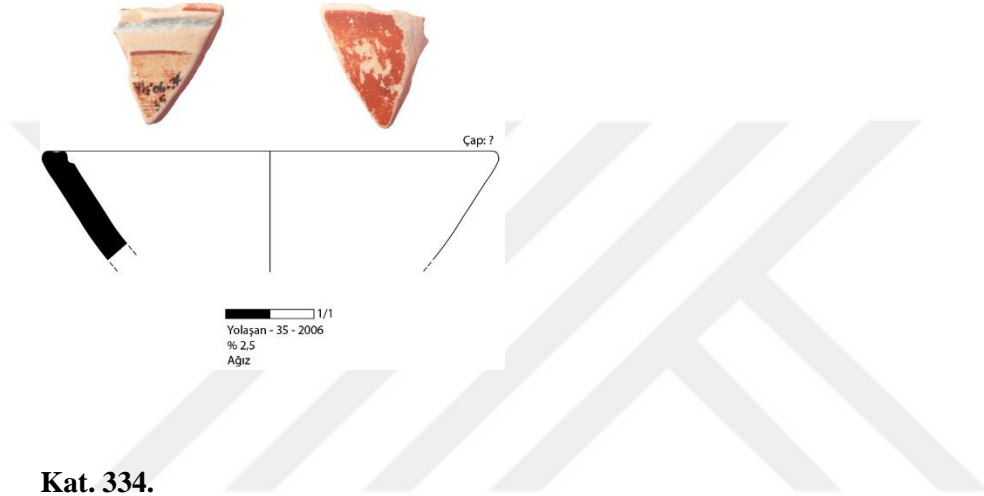

**Kat. 334.**

İsimsiz – 6

Çap : 12 cm

Hamur : **TİP 2 – C2:** Orta sertlikte hamur, taşcık katkılı ve yatay kırıklıdır.

Hamur renk : 5 YR 7/6 reddish yellow

Astar renk : 2.5 YR 4/8 red

Tanım : % 2,5 korunmuştur.

Form : Kâse

Dönem : MÖ 2. yüzyıl sonu – MS 1. yüzyıl başı

Kaynak : Hayes, 1985: fig. 3, 12;

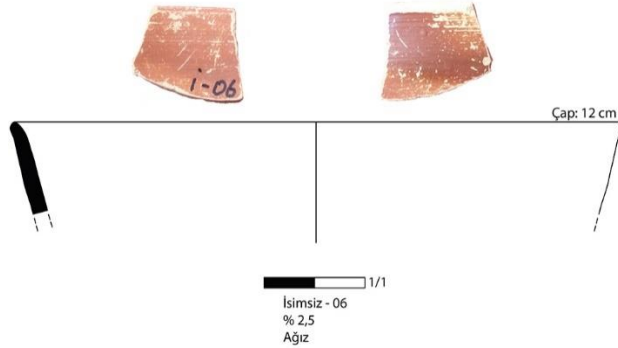

**Kat. 335.**

Kalfa – 42 – 2012

Çap : 13 cm

Hamur : **TİP 2 – C:** Orta sertlikte hamur, taşcık ve kireç katkılı, yatay kırıklıdır.

Hamur renk : 5 YR 7/6 reddish yellow

Astar renk : 2.5 YR 4/8 red

Tanım : % 2,4 korunmuştur.

Form : Kâse

Dönem : MÖ 1. yüzyıl – MS 2. yüzyıl

Kaynak : Şenyurt vd, 2006: fig. 155, 27; Hayes, 1985: fig. 6, 7;



**Kat. 336.**

Kara Höyük – Kuzeybatı – 11 – 2006

Çap : 12 cm

Hamur : **TİP 3 – A:** Orta sertlikte hamur, ince taşcık ve ince kireç katkılı, gözenekli ve yatay kırıklıdır.

Hamur renk : 10 YR 8/4 very pale Brown

Astar renk : 2.5 YR 4/8 red

Tanım : % 2,1 korunmuştur.

Form : Kâse

Dönem : MS 1. yüzyıl

Kaynak : Waagé, 1948: fig. 5, 446u; Şenyurt vd, 2006: fig. 155, 26;

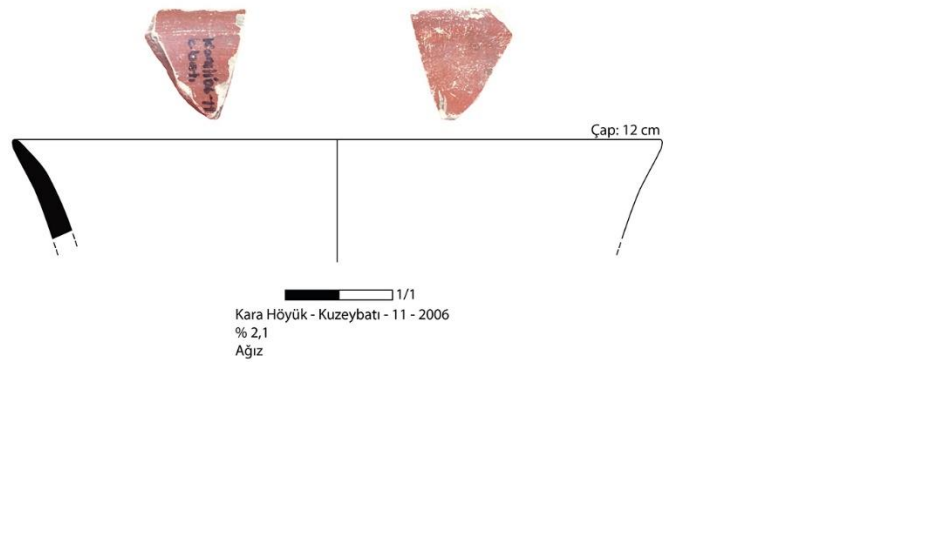

**Kat. 337.**

Fakıuşağı – 21 - 2009

Çap : 10 cm

Hamur : **TİP 2 – B1:** Orta sertlikte hamur, ince taşcık ve mika katkılıdır.

Hamur renk : 7.5 YR 8/4 pink

Astar renk : 2.5 YR 6/8 light red

Tanım : % 3,7 korunmuştur.

Form : Kâse

Dönem : MÖ 1. yüzyıl – MS 1. yüzyıl

Kaynak : Berlin ve Slane, 1997: fig. 22, FW 242; Lund, 2005: Fig. 10.2, Form 23;

Hayes, 1985: fig. 3, 14;

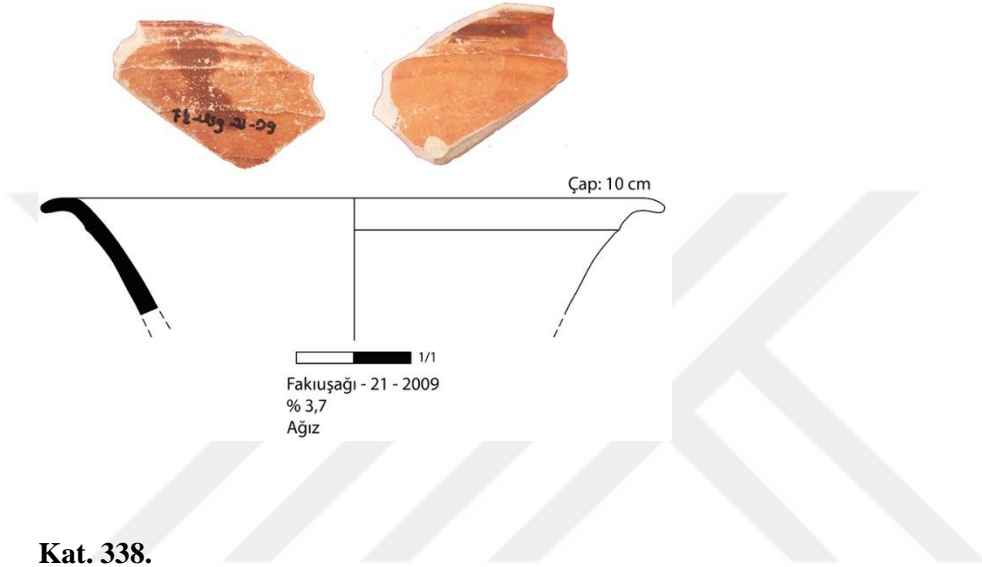

**Kat. 338.**

Fakıuşağı – 12 - 2009

Çap : 9 cm

Hamur : **TİP 2 – C:**Orta sertlikte hamur, taşcık ve kireç katkılı, yatay kırıklıdır.

Hamur renk : 5 YR 6/6 reddish yellow

Astar renk : 2.5 YR 4/8 red

Tanım : %5,5 korunmuştur.

Form : Kâse

Dönem : MS 1. yüzyıl

Kaynak : Hayes, 2008: fig. 5, 118;

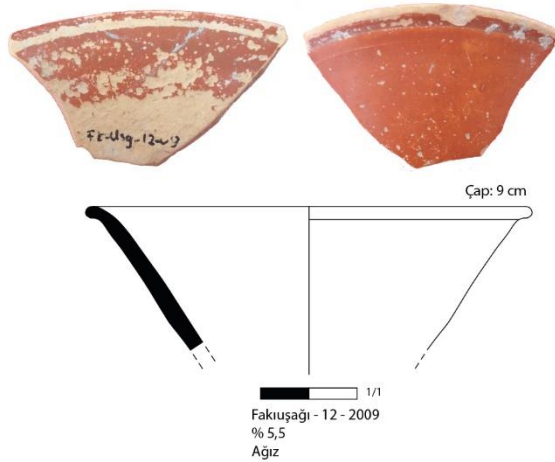

**Kat. 339.**

Hünnaplı – Hacı Ali Uşağı – 40 – 2008

Çap : 12 cm

Hamur : **TİP 3 – A:** Orta sertlikte hamur, ince taşçık ve ince kireç katkılı, gözenekli ve yatay kırıklıdır.

Hamur renk : 10 YR 8/3 very pale brown

Astar renk : 2.5 YR 4/8 red

Tanım : % 2,5 korunmuştur.

Form : Kâse

Dönem : MÖ 2. yüzyıl yarısı – MÖ 1. yüzyıl

Kaynak : Jones, 1950: fig. 188, D; Hayes, 2008: fig. 5, 109;

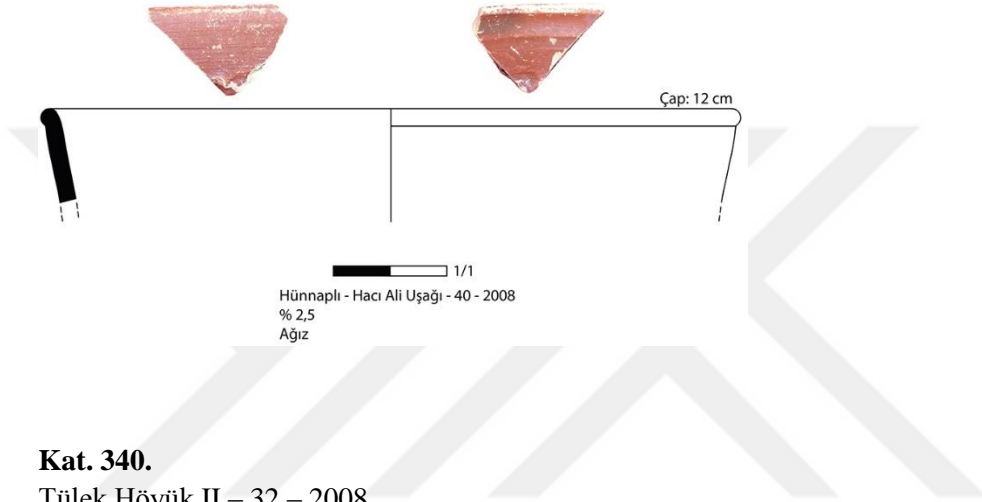

**Kat. 340.**

Tülek Höyük II – 32 – 2008

Çap : 12 cm

Hamur : **TİP 2 – C4:** Orta sertlikte hamur, mika katkılı, gözenekli ve yatay kırıklıdır.

Hamur renk : 5 YR 6/6 reddish yellow

Astar renk : 2.5 YR 4/8 red

Tanım : % 3,3 korunmuştur.

Form : Kâse

Dönem : MÖ 2. yüzyıl yarısı – MÖ 1. yüzyıl

Kaynak : Jones, 1950: fig. 188, E;

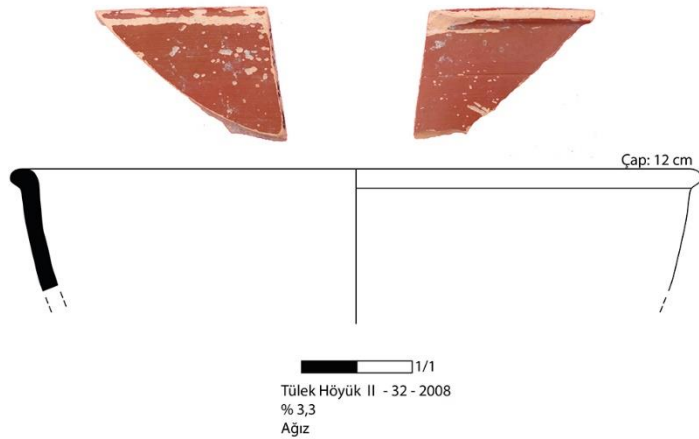

**Kat. 341.**

Kastabala – 01 – 2006

Çap : 15 cm

Hamur : **TİP 2 – C:** Orta sertlikte hamur, taşcık ve kireç katkılı, yatay kırıklıdır.

Hamur renk : 5 YR 6/6 reddish yellow

Astar renk : 2.5 YR 4/8 red

Tanım : % 4,3 korunmuştur.

Form : Kâse

Dönem : MÖ 1. yüzyıl – MS 2. yüzyıl

Kaynak : Jones, 1950: fig. 194, 424;

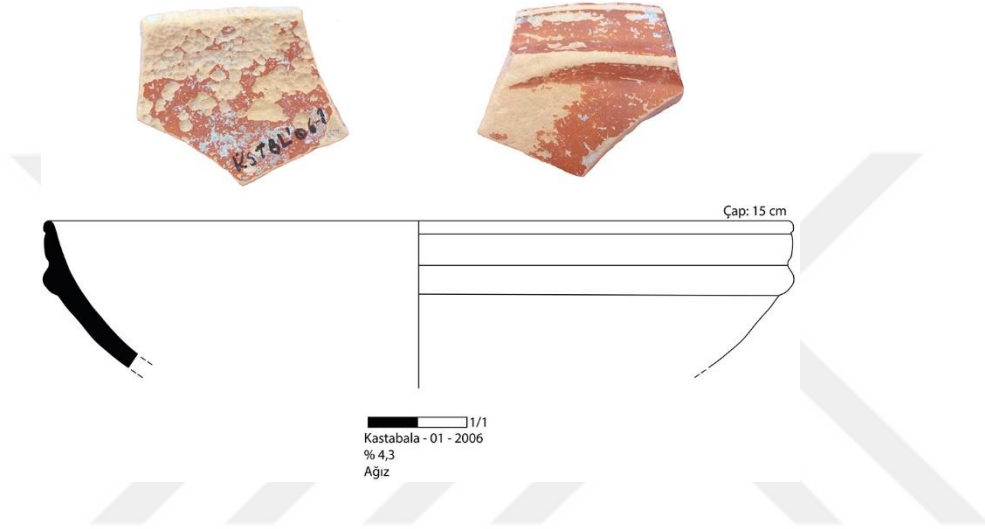

**Kat. 342.**

Örenşehir – 17 – 2010

Çap : 14 cm

Hamur : **TİP 2 – B1:** Orta sertlikte hamur, ince taşcık ve mika katkılıdır.

Hamur renk : 5 YR 6/6 reddish yellow

Astar renk : 2.5 YR 5/8 red

Tanım : % 3 korunmuştur.

Form : Kâse

Dönem : MÖ 1. yüzyıl

Kaynak : Christensen ve Johansen, 1971: fig. 46, 18.1; Berlin ve Slane, 1997: fig. 21,

FW217;

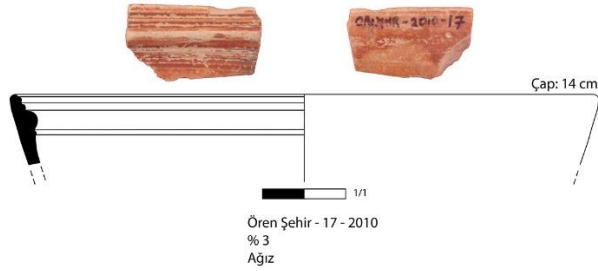

**Kat. 343.**

Fakıuşağı – 05 – 2009

Çap : 14 cm

Hamur : **TİP 3 – A:** Orta sertlikte hamur, ince taşcık ve ince kireç katkılı, gözenekli ve yatay kırıklıdır.

Hamur renk : 10 YR 8/3 very pale brown

Astar renk : 2.5 YR 4/8 red

Tanım : % 4,2 korunmuştur.

Form : Kâse

Dönem : MÖ 1. yüzyıl – MS 1. yüzyıl

Kaynak : Berlin ve Slane, 1997: fig. 21, FW228; Christensen ve Johansen, 1971: fig. 45,16.9b;

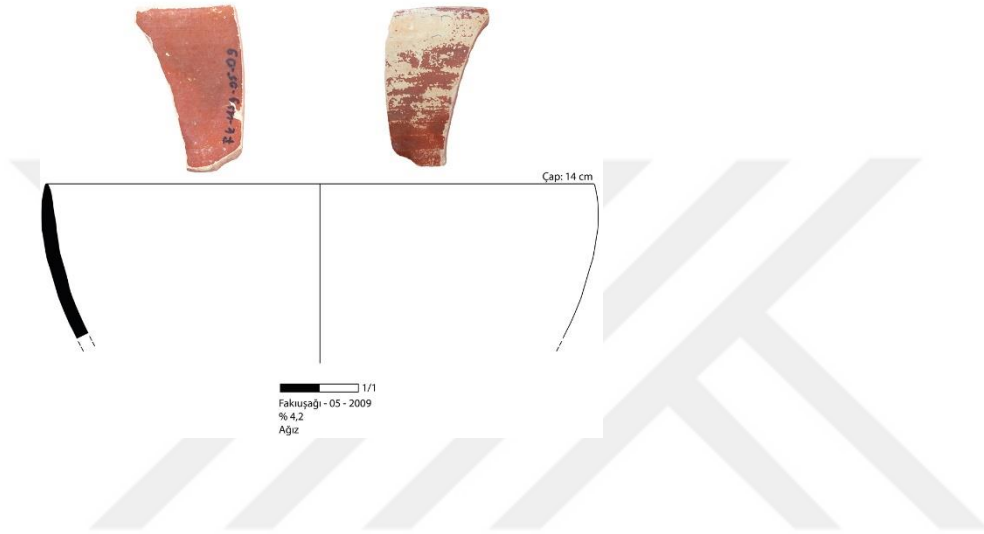

**Kat. 344.**

Hünnaplı – Batı – 45 – 2006

Çap : 14 cm

Hamur : **TİP 2 – C:** Orta sertlikte hamur, taşcık ve kireç katkılı, yatay kırıklıdır.

Hamur renk : 7.5 YR 7/6 reddish yellow

Astar renk : 2.5 YR 4/8 red

Tanım : % 4 korunmuştur.

Form : Kâse

Dönem : MÖ 1. yüzyıl – MS 1. yüzyıl

Kaynak : Berlin ve Slane, 1997: fig. 21, FW228; Christensen ve Johansen, 1971: fig. 45,16.9b;



**Kat. 345.**

Toprakkale – 04 – 2010

Çap : 17 cm

Hamur : **TİP 3 – A:** Orta sertlikte hamur, ince taşcık ve ince kireç katkılı, gözenekli ve yatay kırıklıdır.

Hamur renk : 10 YR 8/3 very pale brown

Astar renk : 10 R 4/6 red

Tanım : Dudak ile gövde kısmı ince cidar ve düz ağızlıdır. Mat astarlı olan kabın dış gövdesi yivlerle süslenmiştir. % 2,5 korunmuştur.

Form : Kâse

Dönem : MÖ 1. yüzyıl – MS 1. yüzyıl

Kaynak : Berlin ve Slane, 1997: fig. 21, FW228; Christensen ve Johansen, 1971: fig. 45, 16.9b;

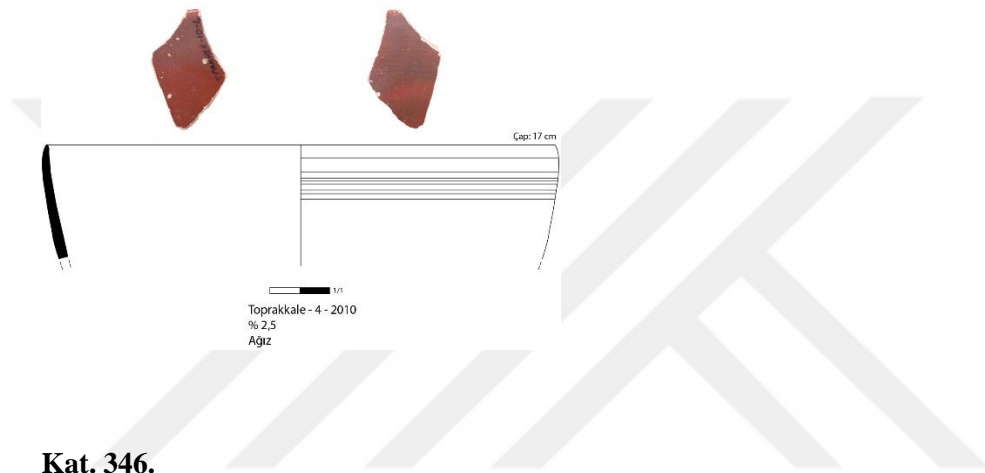
**Kat. 346.**

Kamışlı Höyük – Güney – 46 – 2005

Çap : 13 cm

Hamur : **TİP 2 – C3:** Orta sertlikte hamur, mika, taşcık ve kireç katkılı, yatay kırıklıdır.

Hamur renk : 5 YR 6/6 reddish yellow

Astar renk : 2.5 YR 4/8 red

Tanım : % 5,7 korunmuştur.

Form : Kâse

Dönem : MÖ 1. yüzyıl

Kaynak : Berlin ve Slane, 1997: fig.3, FW27;

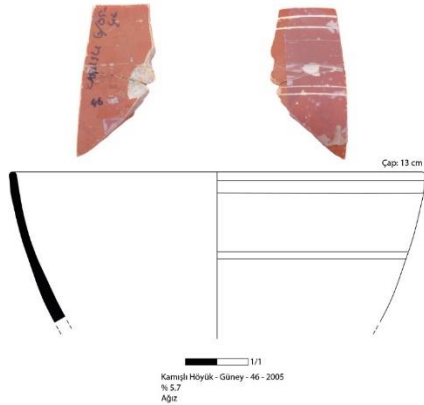

**Kat. 347.**

Avşar – Kuzey – 17 - 2006

Çap : 12 cm

Hamur : **TİP 3 – A:**Orta sertlikte hamur, ince taşcık ve ince kireç katkılı, gözenekli ve yatay kırıklıdır.

Hamur renk : 10 YR 8/3 very pale brown

Astar renk : 2.5 YR 3/6 dark red

Tanım : % 3,5 korunmuştur.

Form : Kâse

Dönem : MÖ 2. yüzyıl yarısı – MÖ 1. yüzyıl

Kaynak : Jones, 1950: fig. 188, 292; Christensen ve Johansen, 1971: fig. 45, 16.1;Hayes, 1985: fig. 3, 6;

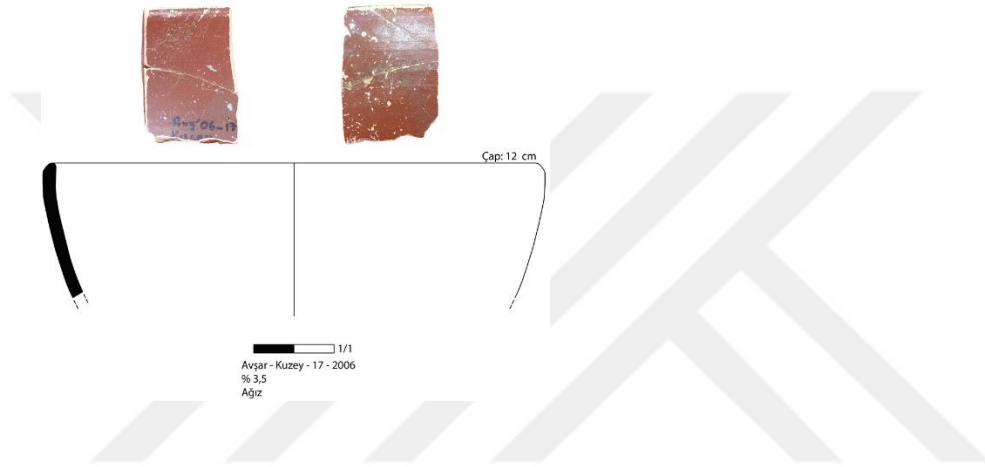

**Kat. 348.**

İsimsiz – 27

Çap : 13 cm

Hamur : **TİP 2 – A:** Yumuşak dokulu hamur, ince taşcık ve kireç katkılı, gözenekli ve yatay kırıklıdır.

Hamur renk : 5 YR 7/6 reddish yellow

Astar renk : 2.5 YR 4/8 red

Tanım : % 1,8 korunmuştur.

Form : Kâse

Dönem : MÖ 1. yüzyıl – MS 1. yüzyıl başı

Kaynak : Waagé, 1948: fig. 6, 470;

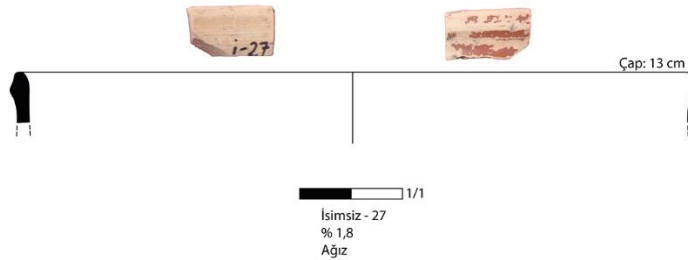

**Kat. 349.**

Yukarıoba Höyük – STR – 35 – 2008

Çap : 12 cm

Hamur : **TİP 2 – C:** Orta sertlikte hamur, taşçık ve kireç katkılı, yatay kırıklıdır.

Hamur renk : 5 YR 6/6 reddish yellow

Astar renk : 2.5 YR 4/8 red

Tanım : % 2,5 korunmuştur.

Form : Kâse

Dönem : MÖ 1. yüzyıl – MS 2. yüzyıl

Kaynak : Jones, 1950: fig. 198, 628;

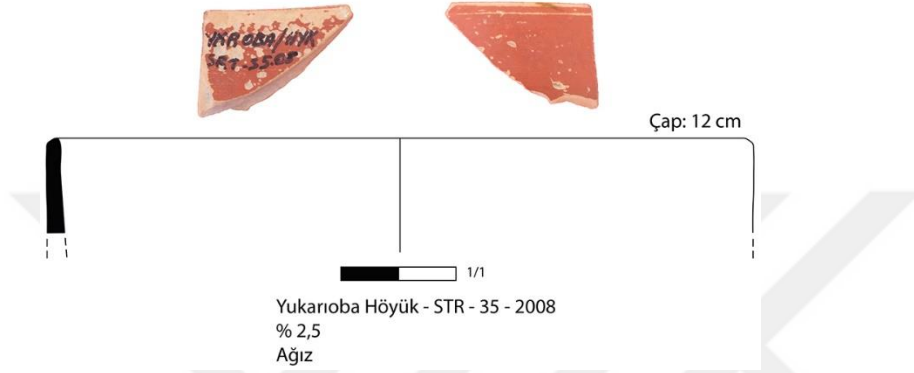

**Kat. 350.**

Menetler Çiftliği – 31 – 2010

Çap : 15 cm

Hamur : **TİP 2 – C:** Orta sertlikte hamur, taşçık ve kireç katkılı, yatay kırıklıdır.

Hamur renk : 5 YR 7/6 reddish yellow

Astar renk : 2.5 YR 4/8 red

Tanım : % 2 korunmuştur.

Form : Kâse

Dönem : MÖ 1. yüzyıl – MS 1. yüzyıl

Kaynak : Meyer-Schlichman, 1988: taf. 9, 63.B5;

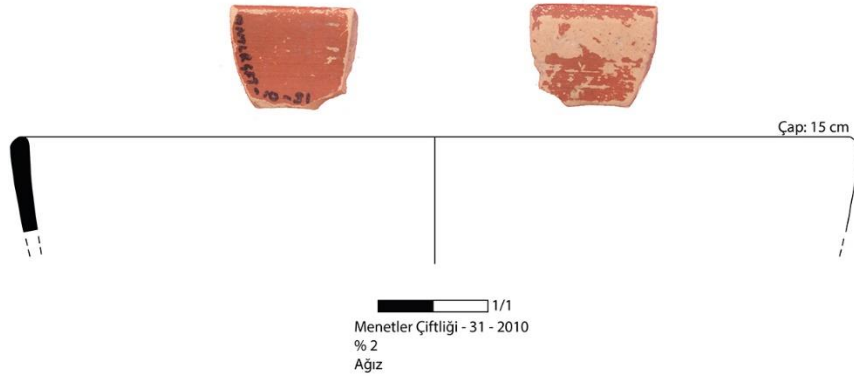

**Kat. 351.**

Taşlı Höyük 1 – Kuzey – 56 – 2006

Çap : 19 cm

Hamur : **TİP 1 – B12:** orta sertlikte hamur sıkı dokulu, bol kireç, seyrek taşcık katkı ve ince yatay kırıklıdır.

Hamur renk : 5 YR 7/6 reddish yellow

Astar renk : iç: 2.5 YR 4/6 red / dış: 5 YR 2.5/1 black

Tanım : % 1,8 korunmuştur.

Form : Kâse

Dönem : MÖ 1. yüzyıl

Kaynak : Şenyurt vd, 2006: Fig. 155, 27;

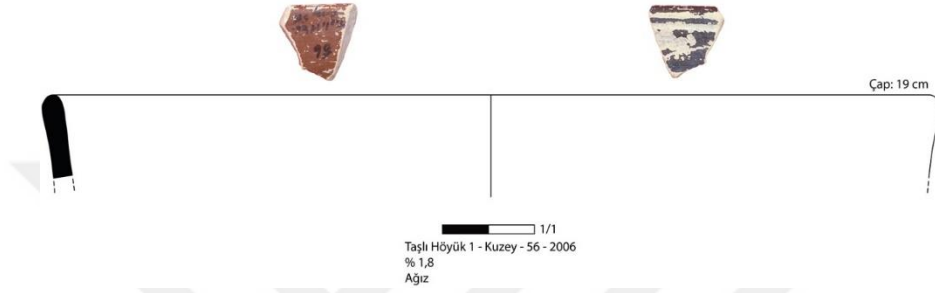
**Kat. 352.**

Tepesi Delik – 44 – 2006

Çap : 27 cm

Hamur : **TİP 1 – B:** Orta sertlikte hamur, sıkı dokulu, ince taşcık ve kireç katkı, ince gözeneklidir.

Hamur renk : 2.5 YR 6/8 light red

Astar renk : 2.5 YR 4/8 red

Tanım : % 2,7 korunmuştur.

Form : Kâse

Dönem : MÖ 1. yüzyıl – MS 1. yüzyıl

Kaynak : Christensen ve Johansen, 1971: fig. 33, 2.8;

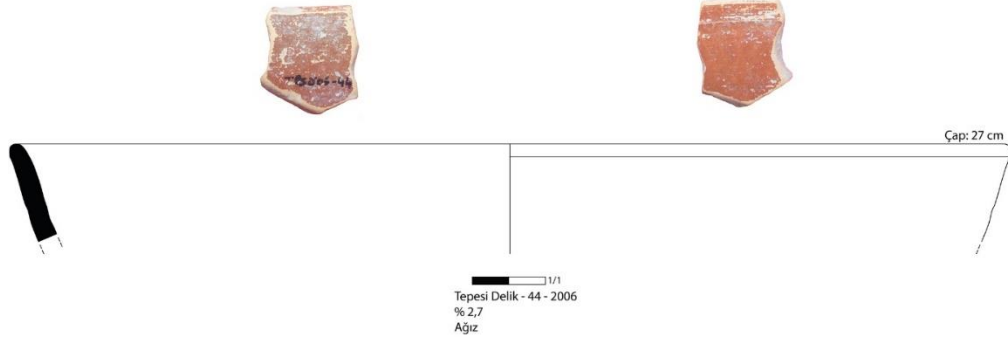

**Kat. 353.**

Hünnaplı – Güney – 16 – 2006

Çap : 11 cm

Hamur : **TİP 2 – C:** Orta sertlikte hamur, taşcık ve kireç katkılı, yatay kırıklıdır.

Hamur renk : 5 YR 6/6 reddish yellow

Astar renk : 2.5 YR 4/8 red

Tanım : % 4,3 korunmuştur.

Form : Kâse

Dönem : MÖ 1. yüzyıl

Kaynak : Berlin ve Slane, 1997: fig. 17, FW 182;

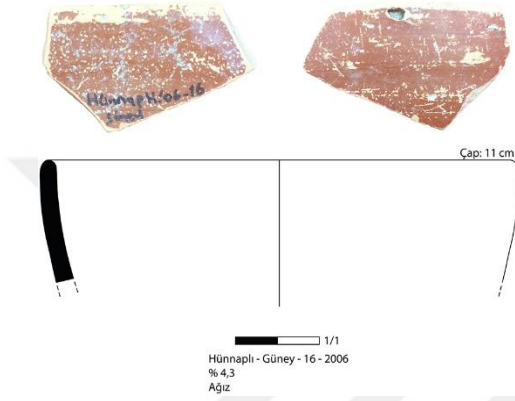

**Kat. 354.**

Toprakkale – Numarasız - 5

Çap : ?

Hamur : **TİP 3 – A:** Orta sertlikte hamur, ince taşcık ve ince kireç katkılı, gözenekli ve yatay kırıklıdır.

Hamur renk : 10 YR 8/3 very pale brown

Astar renk : 2.5 YR 3/6 dark red

Tanım : düz ağzın % 1.5 korunmuştur.

Form : Kâse

Dönem : MÖ 1. yüzyıl

Kaynak : Berlin ve Slane, 1997: fig. 17, FW 182;

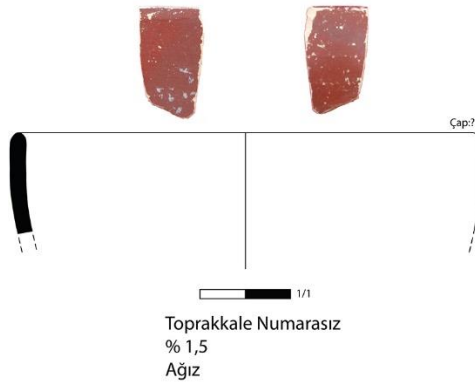

**Kat. 355.**

Hünnaplı – Güney – 15 – 2006

Çap : 9 cm

Hamur : **TİP 2 – C:** Orta sertlikte hamur, taşcık ve kireç katkılı, yatay kırıklıdır.

Hamur renk : 7.5 YR 7/6 reddish yellow

Astar renk : 2.5 YR 4/8 red

Tanım : % 3,8 korunmuştur.

Form : Kâse

Dönem : MÖ 2. yüzyıl yarısı – MÖ 1. yüzyıl

Kaynak : Jones, 1950: fig. 188, 291;

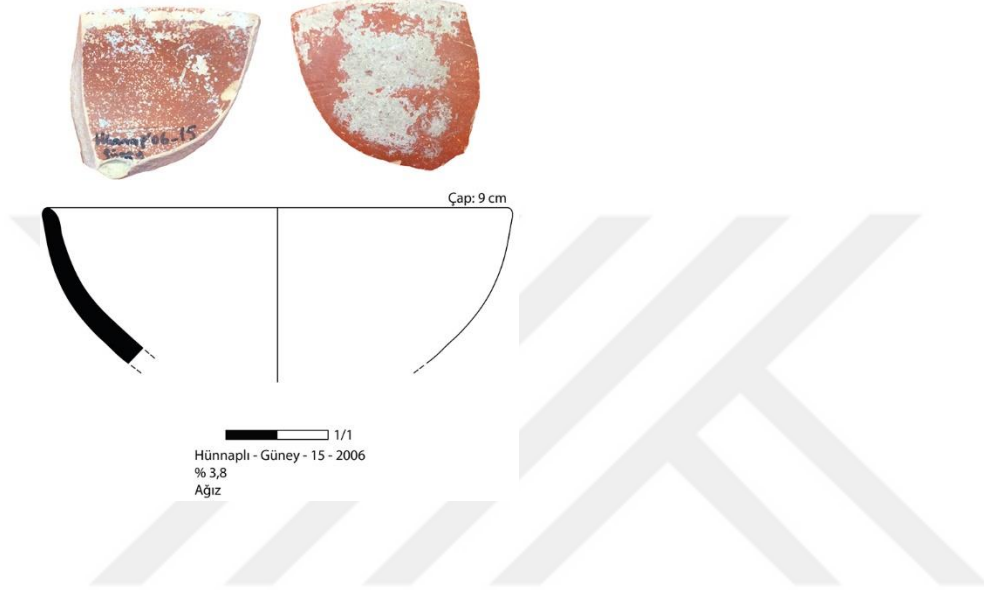

**Kat. 356.**

Fakıuşağı – 19 – 2009

Çap : 7 cm

Hamur : **TİP 2 – A:** Yumuşak dokulu hamur, ince taşcık ve kireç katkılı, gözenekli ve yatay kırıklıdır.

Hamur renk : 5 YR 7/6 reddish yellow

Astar renk : 2.5 YR 5/8 red

Tanım : % 2,4 korunmuştur.

Form : Kâse

Dönem : MÖ 2. yüzyıl ortası – MS 1. yüzyıl

Kaynak : Şahin, 2014: res. 6, 35;

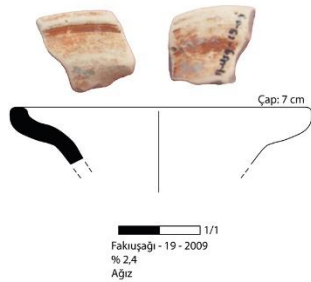

**Kat. 357.**

Domuzdamı - 124

Çap : 12 cm

Hamur : **TİP 1 – B:** Orta sertlikte hamur, sıkı dokulu, ince taşçık ve kireç katkılı, ince gözeneklidir.

Hamur renk : 5YR 7/6 reddish yellow

Astar renk : 2.5 YR 4/8 red

Tanım : % 4 korunmuştur.

Form : Kâse

Dönem : MS 2. yüzyıl

Kaynak : Waagé, 1948: fig. 6, 607; Hayes, 1985: 47, Fig.. 9, 3;

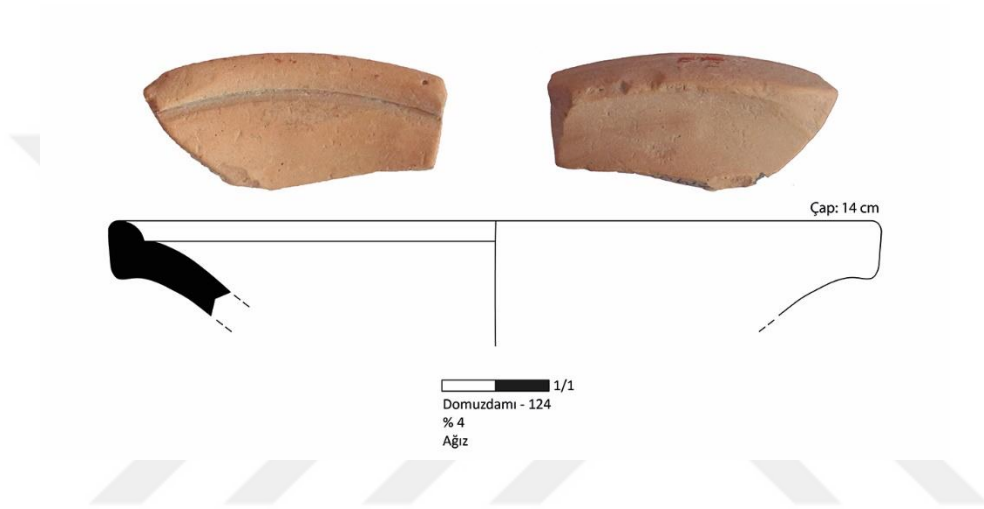

**Kat. 358.**

Kırmıtlı Höyük – Genel – 34 – 2006

Çap : -

Hamur : **TİP 2 – B:** Orta sertlikte hamur, ince taşçık katkılıdır.

Hamur renk : 7.5 YR 8/4 pink

Astar renk : 2.5 YR 4/8 red

Tanım : % 8 korunmuştur.

Form : Gövde

Dönem : MÖ 1. yüzyıl

Kaynak : Jones, 1950: fig. 136, 268 - A;

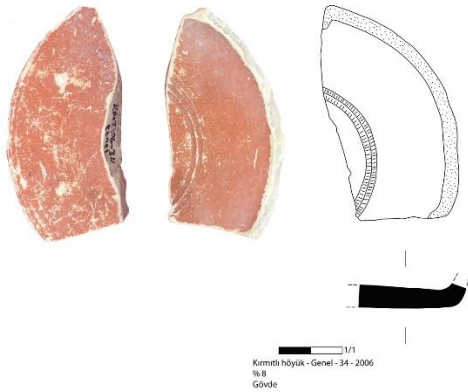

**Kat. 359.**

Kırmıtlı Höyük – Batı – 11 – 2005

Çap : -

Hamur : **TİP 3 – A1:** Orta sertlikte hamur, ince taşcık, ince kireç ve mika katkılı, gözenekli ve yatay kırıklıdır.

Hamur renk : 7.5 YR 8/4 pink

Astar renk : 2.5 YR 6/8 light red

Tanım : % 9 korunmuştur. Çift daldırma izleri rengi: 2.5 YR 5/8 red

Form : Gövde

Dönem : MÖ 1. yüzyıl

Kaynak : Jones, 1950: fig. 136, 267,E; Christensen ve Johansen, 1971: fig. 31, 27a;

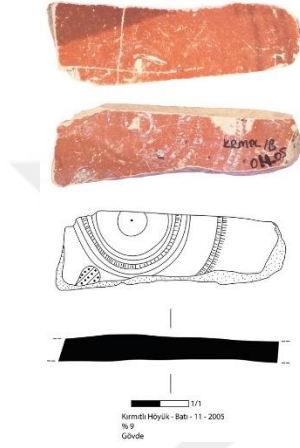

**Kat. 360.**

Kalfa – 27 – 2012

Çap : -

Hamur : **TİP 2 – B2:** Orta sertlikte hamur, taşcık katkılı ve seyrek gözeneklidir.

Hamur renk : 10 YR 8/6 yellow

Astar renk : 2.5 YR 6/8 light red

Tanım : % 6,5 korunmuştur.

Form : Gövde

Dönem : MÖ 1. yüzyıl

Kaynak : Jones, 1950: fig. 136, J;



**Kat. 361.**

Toprakkale – Doğu – 02 – 2011

Çap : -

Hamur : **TİP 2 – C:** Orta sertlikte hamur, taşcık ve kireç katkılı, yatay kırıklıdır.

Hamur renk : 5 YR 7/6 reddish yellow

Astar renk : 2.5 YR 4/8 red

Tanım : % 5,2 korunmuştur.

Form : Gövde

Dönem : MÖ 1. yüzyıl

Kaynak : Christensen ve Johansen, 1971: fig.37,10.14a;



1/1  
Toprakkale - Doğu - 2 - 2011  
% 5,2  
Dip

**Kat. 362.**

Hünnaplı – Güney – 10 – 2006

Çap : -

Hamur : **TİP 3 – A:** Orta sertlikte hamur, ince taşcık ve ince kireç katkılı, gözenekli ve yatay kırıklıdır.

Hamur renk : 7.5 YR 8/4 pink

Astar renk : 2.5 YR 4/8 red

Tanım : % 4 korunmuştur.

Form : Gövde

Dönem : MÖ 2. yüzyıl yarısı - MÖ 1. yüzyıl

Kaynak : Jones, 1950: fig. 194, 424;

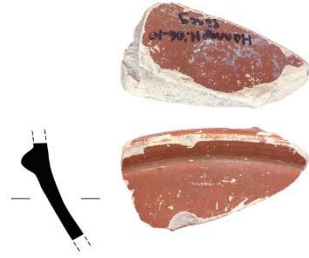

1/1  
Hünnaplı - Güney - 10 - 2006  
% 4  
Gövde

**Kat. 363.**

Hünnaplı – Hacı Ali Uşağı – 33 – 2008

Çap : -

Hamur : **TİP 2 – C3:** Orta sertlikte hamur, mika, taşcık ve kireç katkılı, yatay kırıklıdır.

Hamur renk : 5 YR 7/6 reddish yellow

Astar renk : 2.5 YR 4/8 red

Tanım : % 6 korunmuştur.

Form : Gövde

Dönem : MÖ 2. yüzyıl yarısı - MÖ 1. yüzyıl

Kaynak : Hayes, 1985: fig. 3, 7;

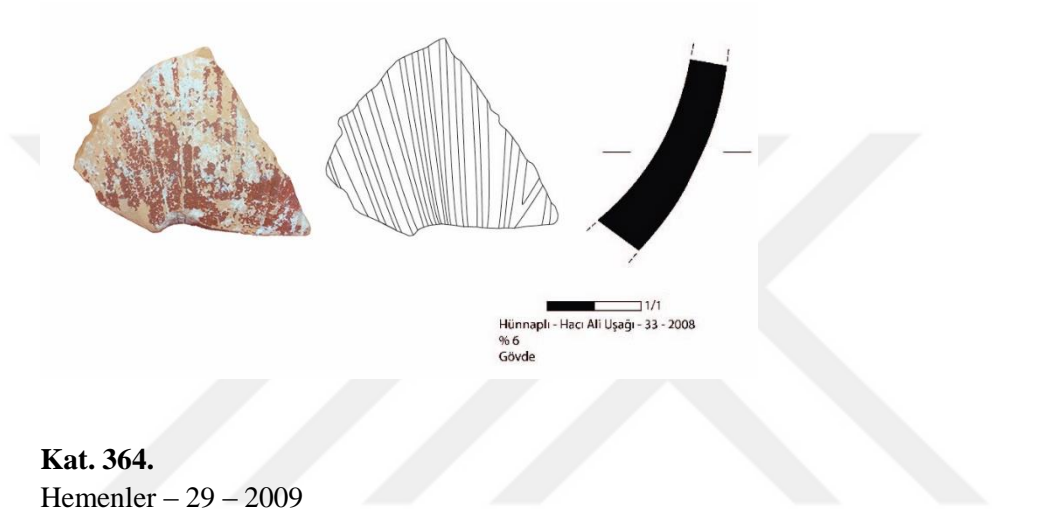
**Kat. 364.**

Hemenler – 29 – 2009

Çap : -

Hamur : **TİP 2 – C1:** Orta sertlikte hamur, ince taşcık ve mika katkılıdır.

Hamur renk : 7.5 YR 6/4 light brown

Astar renk : 2.5 YR 4/8 red

Tanım : % 4,2 korunmuştur.

Form : Gövde

Dönem : MÖ 2. yüzyıl yarısı - MÖ 1. yüzyıl

Kaynak : Jones, 1950: fig. 137, 293; Hayes, 1985: fig. 3, 7;



**Kat. 365.**

Devletsiz – Kuzey – 14 - 2006

Çap : -

Hamur : **TİP 3 – A:** Orta sertlikte hamur, ince taşçık ve ince kireç katkılı, gözenekli ve yatay kırıklıdır.

Hamur renk : 10 YR 8/4 very pale brown

Astar renk : 2.5 YR 4/6 red

Tanım : % 5 korunmuştur.

Form : Gövde

Dönem : MÖ 2. yüzyıl yarısı - MÖ 1. yüzyıl

Kaynak : Jones, 1950: fig. 137, 293;

**Kat. 366.**

Kırmıtlı Höyük – Güney – 13 – 2005

Çap : -

Hamur : **TİP 3 – A:** Orta sertlikte hamur, ince taşçık ve ince kireç katkılı, gözenekli ve yatay kırıklıdır.

Hamur renk : 10 YR 8/3 very pale Brown

Astar renk : 2.5 YR 4/6 red

Tanım : % 2 korunmuştur.

Form : Gövde

Dönem : MÖ 2. yüzyıl yarısı - MÖ 1. yüzyıl

Kaynak : Jones, 1950: fig. 136, 268-A;

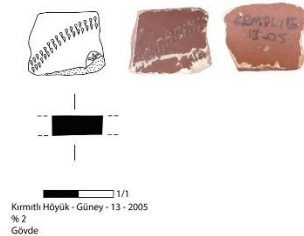

**Kat. 367.**

Toprakkale – Doğu – 89 - 2011

Çap : -

Hamur : **TİP 3 – A:** Orta sertlikte hamur, ince taşçık ve ince kireç katkılı, gözenekli ve yatay kırıklıdır.

Hamur renk : 10 YR 8/3 very pale brown

Astar renk : 10 R 4/6 red

Tanım : % 5 korunmuştur.

Form : Gövde

Dönem : MÖ 1. yüzyıl

Kaynak : Christensen ve Johansen; 1971, fig. 26, 1.8a;



**Kat. 368.**

Çatal Höyük – KKÇ – 13 – 2006

Çap : -

Hamur : **TİP 3 – A:** Orta sertlikte hamur, ince taşçık ve ince kireç katkılı, gözenekli ve yatay kırıklıdır.

Hamur renk : 7.5 YR 8/4 pink

Astar renk : 2.5 YR 4/8 red

Tanım : % 6,8 korunmuştur.

Form : Gövde

Dönem : MÖ 1. yüzyıl

Kaynak : Christensen ve Johansen, 1971: fig. 26, 1.16;

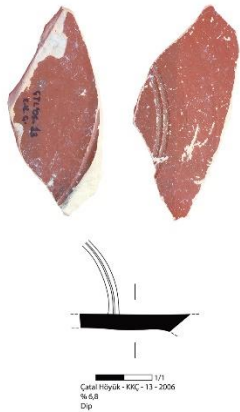

**Kat. 369.**

Devletsiz – Güney – 02 – 2006

Çap : -

Hamur : **TİP 3 – A:** Orta sertlikte hamur, ince taşçık ve ince kireç katkılı, gözenekli ve yatay kırıklıdır.

Hamur renk : 10 YR 8/4 very pale brown

Astar renk : 10 R 3/6 dark red

Tanım : % 6,8 korunmuştur.

Form : Gövde

Dönem : MÖ 2. yüzyıl yarısı - MÖ 1. yüzyıl

Kaynak : Jones, 1950: fig. 136, E; Christensen ve Johansen, 1971: fig. 32, 8a;



**Kat. 370.**

Kastabala – 05 – 2006

Çap : 14 cm

Hamur : **TİP 3 – A1:** Orta sertlikte hamur, ince taşçık, ince kireç ve mika katkılı, gözenekli ve yatay kırıklıdır.

Hamur renk : 7.5 YR 8/4 pink

Astar renk : 2.5 YR 4/6 red

Tanım : % 5,7 korunmuştur.

Form : Gövde

Dönem : MÖ 1. yüzyıl

Kaynak : Kenyon ve Crowfoot, 1957: fig. 79, 19;

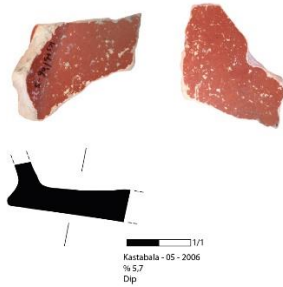

**Kat. 371.**

Taşlı Höyük 1 – Güney – 12 – 2006

Çap : 26 cm

Hamur : **TİP 2 – C:** Orta sertlikte hamur, taşcık ve kireç katkılı, yatay kırıklıdır.

Hamur renk : 7.5 YR 7/6 reddish yellow

Astar renk : 2.5 YR 4/8 red

Tanım : % 7,7 korunmuştur.

Form : Gövde

Dönem : MÖ 1. yüzyıl

Kaynak : Kenyon ve Crowfoot, 1957: fig. 79, 17;



**Kat. 372.**

Kamışlı Höyük – 62 – 2005

Çap : 13 cm

Hamur : **TİP 2 – C:** Orta sertlikte hamur, taşcık ve kireç katkılı, yatay kırıklıdır.

Hamur renk : 7.5 YR 8/4 pink

Astar renk : 2.5 YR 4/8 red

Tanım : % 4,2 korunmuştur.

Form : Gövde

Dönem : MS 1. yüzyıl – MS 2. yüzyıl

Kaynak : Jones, 1950: Fig. 145, 515;

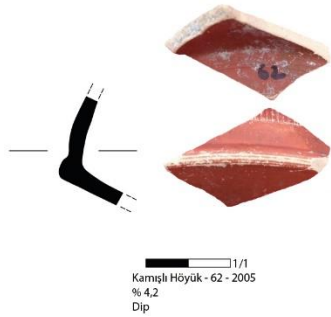

**Kat. 373.**

Fakuşağı – 25 – 2009

Çap : -

Hamur : **TİP 2 – A:** Yumuşak dokulu hamur, ince taşcık ve kireç katkılı, gözenekli ve yatay kırıklıdır.

Hamur renk : 7.5 YR 8/4 pink

Astar renk : 2:5 YR 5/8 red

Tanım : % 3 korunmuştur.

Form : Gövde

Dönem :

Kaynak : benzeri örneği bulunamamıştır.

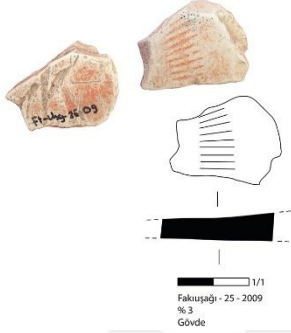

**Kat. 374.**

Tülek Höyük II – 11 – 2008

Çap : -

Hamur : **TİP 2 – B2:** Orta sertlikte hamur, taşcık katkılı ve seyrek gözeneklidir.

Hamur renk : 7.5 YR 8/4 pink

Astar renk : 2.5 YR 6/8 light red

Tanım : % 6 korunmuştur.

Form : Gövde dip

Dönem :

Kaynak : benzeri örneği bulunamamıştır.



**Kat. 375.**

Hünnaplı – Hacı Ali Uşağı – 12 – 2007

Çap : -  
Hamur : **TİP 2 – C:** Orta sertlikte hamur, taşçık ve kireç katkılı, yatay kırıklıdır.  
Hamur renk : 5 YR 7/6 reddish yellow  
Astar renk : 2.5 YR 5/8 red  
Tanım : % 4,2 korunmuştur.  
Form : Dip - Gövde  
Dönem :  
Kaynak : benzeri örneği bulunamamıştır.



**Kat. 376.**

Tülek Höyük II – 25 – 2011

Çap : -  
Hamur : **TİP 2 – C:** Orta sertlikte hamur, taşçık ve kireç katkılı, yatay kırıklıdır.  
Hamur renk : 5 YR 7/6 reddish yellow  
Astar renk : 2.5 YR 4/8 red  
Tanım : % 1,7 korunmuştur.  
Form : Ağız  
Dönem :  
Kaynak : benzeri örneği bulunamamıştır.

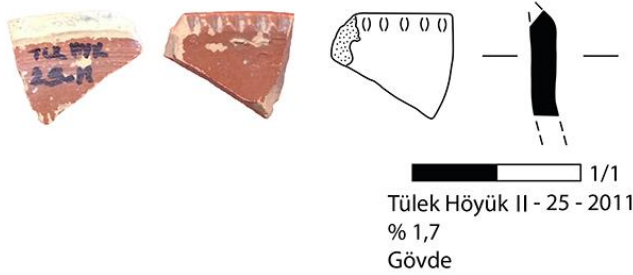

**Kat. 377.**

Karataş Höyük Tepe – 28 – 2005

Çap : -

Hamur : **TİP 3 – A:** Orta sertlikte hamur, ince taşcık ve ince kireç katkı, gözenekli ve yatay kırıklıdır.

Hamur renk : 10 YR 8/3 very pale Brown

Astar renk : 2.5 4/8 red

Tanım : % 3,4 korunmuştur.

Form : Gövde

Dönem :

Kaynak : benzeri örneği bulunamamıştır.

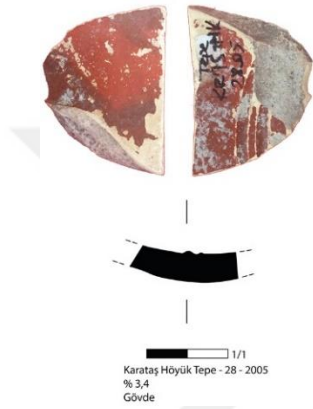

**Kat. 378.**

Çardak Köyü – Kireç Ocağı – 16 - 2005

Çap : -

Hamur : **TİP 3 – A:** Orta sertlikte hamur, ince taşcık ve ince kireç katkı, gözenekli ve yatay kırıklıdır.

Hamur renk : 10 YR 8/3 very pale brown

Astar renk : 10 R 4/8 red

Tanım : % 4 korunmuştur.

Form : Gövde (tondo parçası)

Dönem :

Kaynak : benzeri örneği bulunamamıştır.

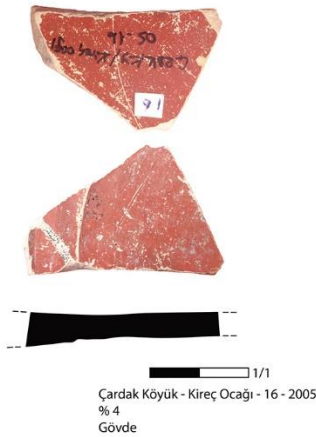

**Kat. 379.**

Domuzdamı – 20 – 2009

Çap : -

Hamur : **TİP 1 – B:** Orta sertlikte hamur, sıkı dokulu, ince taşcık ve kireç katkılı, ince gözeneklidir.

Hamur renk : 5 YR 6/6 reddish yellow

Astar renk : 2.5 YR 4/8 red

Tanım : % 5,3 korunmuştur.

Form : Gövde

Dönem :

Kaynak : benzeri örneği bulunamamıştır.

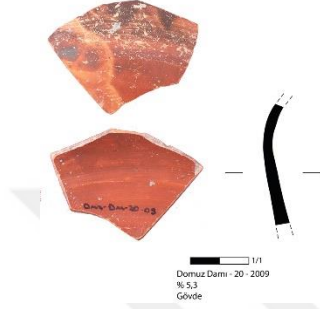
**Kat. 380.**

Kamışlı Höyük – Güney – 30 – 2005

Çap : -

Hamur : **TİP 2 – C:** Orta sertlikte hamur, taşcık ve kireç katkılı, yatay kırıklıdır

Hamur renk : 5 YR 6/6 reddish yellow

Astar renk : 2.5 YR 4/8 red

Tanım : % 6,3 korunmuştur.

Form : Gövde

Dönem :

Kaynak : benzeri örneği bulunamamıştır.



**Kat. 381.**

Kırmıtlı Höyük – Batı – 07 – 2005

Çap : -

Hamur : **TİP 3 – A:** Orta sertlikte hamur, ince taşçık ve ince kireç katkılı, gözenekli ve yatay kırıklıdır.

Hamur renk : 10 YR 8/3 vey pale Brown

Astar renk : 2.5 YR 4/6 red

Tanım : % 3,3 korunmuştur.

Form : Gövde

Dönem :

Kaynak : benzeri örneği bulunamamıştır.

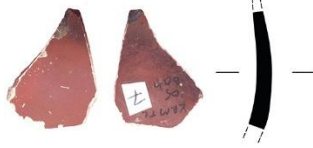

1/1  
Kırmıtlı Höyük - Batı - 07 - 2005  
% 3,3  
Gövde

**Kat. 382.**

Kırmıtlı Höyük – Kuzey – 05 – 2005

Çap : -

Hamur : **TİP 1 – B:** Orta sertlikte hamur, sıkı dokulu, ince taşçık ve kireç katkılı, ince gözeneklidir.

Hamur renk : 5 YR 6/6 reddish yellow

Astar renk : dış: 10 R 4/6 red / iç: 2.5 YR 4/8 red

Tanım : % 7,6 korunmuştur.

Form : Gövde

Dönem :

Kaynak : benzeri örneği bulunamamıştır.

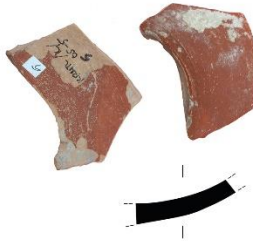

1/1  
Kırmıtlı Höyük - Kuzey - 05 - 2005  
% 7,6  
Gövde

**Kat. 383.**

Taşlı Höyük 1 – Batı – 17 – 2006

Çap : -  
Hamur : **TİP 2 – C:** Orta sertlikte hamur, taşçık ve kireç katkı, yatay kırıklıdır.  
Hamur renk : 7.5 YR 8/6 reddish yellow  
Astar renk : 2.5 YR 4/8 red  
Tanım : % 3 korunmuştur.  
Form : Gövde  
Dönem :  
Kaynak : benzeri örneği bulunamamıştır.



**Kat. 384.**

Telkovan Höyük – Nosuz 2

Çap : -  
Hamur : **TİP 2 – C:** Orta sertlikte hamur, taşçık ve kireç katkı, yatay kırıklıdır.  
Hamur renk : 7.5 YR 7/6 reddish yellow  
Astar renk : 2.5 YR 4/8 red  
Tanım : % 5,4 korunmuştur.  
Form : Gövde  
Dönem :  
Kaynak : benzeri örneği bulunamamıştır.

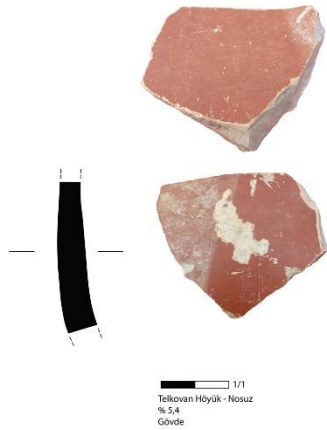

**Kat. 385.**

Toprakkale – 01 - 2010

Çap : -

Hamur : **TİP 2 – C3:** Orta sertlikte hamur, mika, taşcık ve kireç katkılı, yatay kırıklıdır.

Hamur renk : 7.5 YR 6/4 light Brown

Astar renk : 2.5 YR 4/8 red

Tanım : % 6,2 korunmuştur.

Form : Dip

Dönem :

Kaynak : benzeri örneği bulunamamıştır.

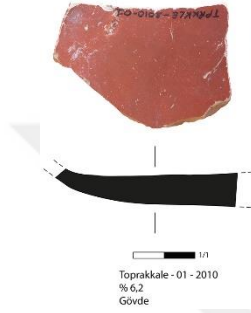

**Kat. 386.**

Tülek Höyük II – GE – 12 – 2008

Çap : -

Hamur : **TİP 3 – A:** Orta sertlikte hamur, ince taşcık ve ince kireç katkılı, gözenekli ve yatay kırıklıdır.

Hamur renk : 10 YR 8/4 very pale brown

Astar renk : 10 R 4/4 weak red

Tanım : % 11,3 korunmuştur.

Form : Gövde

Dönem :

Kaynak : benzeri örneği bulunamamıştır.

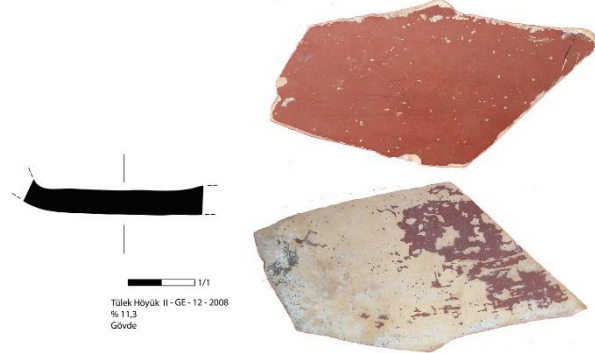

**Kat. 387.**

Vay Vay Tepe – EK4 – 2006

Çap : -  
Hamur : **TİP 2 – C:** Orta sertlikte hamur, taşcık ve kireç katkılı, yatay kırıklıdır.  
Hamur renk : 5 YR 6/6 reddish yellow  
Astar renk : 2.5 YR 4/8 red  
Tanım : % 5,5 korunmuştur.  
Form : Gövde  
Dönem :  
Kaynak : benzeri örneği bulunamamıştır.



**Kat. 388.**

Yusuf İzzettin – 23 – 2009

Çap : -  
Hamur : **TİP 1 – B1:** Orta sertlikte hamur, mika, taşcık ve seyrek kireç katkı, gözenekli ve yatay kırıklıdır.  
Hamur renk : 5 YR 6/6 reddish yellow  
Astar renk : 2.5 YR 5/8 red  
Tanım : % 12,7 korunmuştur.  
Form : Gövde  
Dönem :  
Kaynak : benzeri örneği bulunamamıştır.

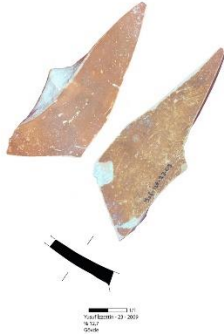

**Kat. 389.**

Toprakkale – Batı – 21 - 2011

Çap : -

Hamur : **TİP 3 – A:** Orta sertlikte hamur, ince taşcık ve ince kireç katkılı, gözenekli ve yatay kırıklıdır.

Hamur renk : 10 YR 8/4 very pale brown

Astar renk : 2.5 YR 4/6 red

Tanım : gövde parçasının % 3 korunmuştur.

Form :

Dönem :

Kaynak : benzeri örneği bulunamamıştır.

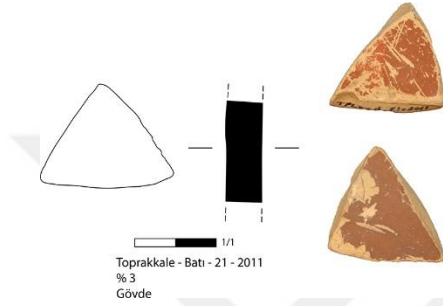
**Kat. 390.**

Kamışlı Höyük - TP – 19 – 2005

Çap : -

Hamur : **TİP 2 – C3:** Orta sertlikte hamur, mika, taşcık ve kireç katkılı, yatay kırıklıdır.

Hamur renk : 5 YR 6/6 reddish yellow

Astar renk : 2.5 YR 4/8 red

Tanım : % 4,2 korunmuştur.

Form : Gövde

Dönem :

Kaynak : benzeri örneği bulunamamıştır.

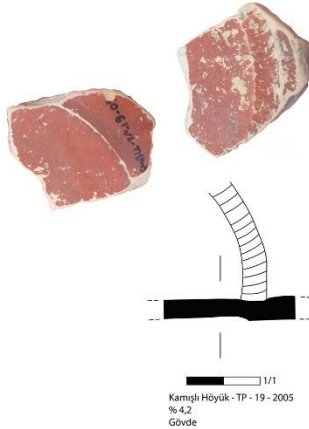

**Kat. 391.**

Fakıuşağı – 24 – 2009

Çap : -

Hamur : **TİP 3 – A:**Orta sertlikte hamur, ince taşcık ve ince kireç katkılı, gözenekli ve yatay kırıklıdır.

Hamur renk : 7.5 YR 8/4 pink

Astar renk : iç: 2.5 YR 4/8 red / dış: 2.5 YR 4/6 red

Tanım : % 2,5 korunmuştur.

Form : Gövde

Dönem :

Kaynak : benzeri örneği bulunamamıştır.

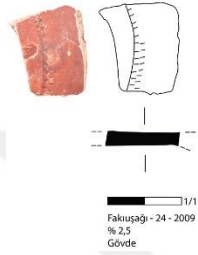
**Kat. 392.**

Devletsiz – Doğu – 06 – 2006

Çap : -

Hamur : Orta sertlikte hamur, mika katkılı, gözenekli ve yatay kırıklıdır. **TİP 2 – C4**

Hamur renk : 7.5 YR 7/6 reddish yellow

Astar renk : 2.5 YR 4/8 red

Tanım : % 4,4 korunmuştur.

Form : Gövde

Dönem :

Kaynak : benzeri örneği bulunamamıştır.

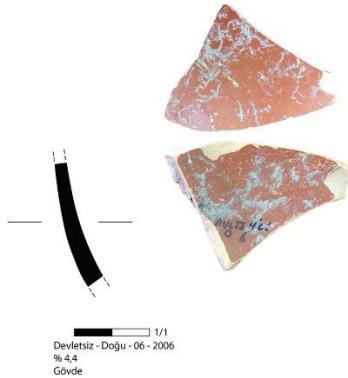

**Kat. 393.**

Kamışlı Höyük – Batı – 09 – 2005

Çap : -

Hamur : Orta sertlikte hamur, ince taşçık ve ince kireç katkılı, gözenekli ve yatay kırıklıdır. **TİP3 A**

Hamur renk : 10 YR 8/4 very pale brown

Astar renk : 2.5 YR 4/8 red

Tanım : % 7,5 korunmuştur.

Form : Gövde

Dönem :

Kaynak : benzeri örneği bulunamamıştır.



**Kat. 394.**

Karataş Höyük Tepe – 23 – 2005

Çap : 10 cm

Hamur : **TİP 2 – A1**: Yumuşak dokulu hamur, ince taşçık, kireç ve mika katkılı, gözenekli ve yatay kırıklıdır.

Hamur renk : 5 YR 6/6 reddish yellow

Astar renk : 2.5 YR 5/8 red

Tanım : % 6,6 korunmuştur.

Form : Yüksek Kaideli tabak

Dönem : MS 1. yüzyıl – MS 2. yüzyıl

Kaynak : Waagé, 1948: fig. 5, 426g; Christensen ve Johansen, 1971: fig. 40, 14.18;



**Kat. 395.**

İsimsiz – 16

Çap : 12 cm

Hamur : **TİP 3 – A:** Orta sertlikte hamur, ince taşçık ve ince kireç katkılı, gözenekli ve yatay kırıklıdır.

Hamur renk : 10 YR 8/4 very pale brown

Astar renk : 10 R 4/8 red

Tanım : % 5,3 korunmuştur.

Form : Yüksek kaideli tabak

Dönem : MS 1. yüzyıl – MS 2. yüzyıl

Kaynak : Waagé, 1948: fig. 5, 426g; Christensen ve Johansen, 1971: fig. 40, 14.18;

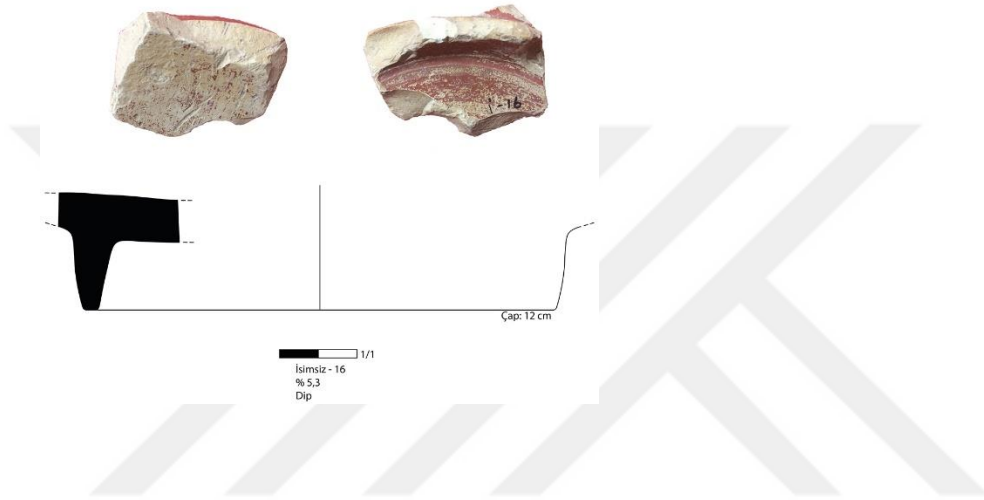

**Kat. 396.**

Kamışlı Höyük – Kuzey – 09 – 2005

Çap : 12 cm

Hamur : **TİP 2 – C:** Orta sertlikte hamur, taşçık ve kireç katkılı, yatay kırıklıdır

Hamur renk : 7.5 YR 8/6 reddish yellow

Astar renk : 2.5 YR 4/8 red

Tanım : % 7,5 korunmuştur.

Form : Yüksek kaideli tabak

Dönem : MS 1. yüzyıl – MS 2. yüzyıl

Kaynak : Waagé, 1948: fig. 5, 426g; Christensen ve Johansen, 1971: fig. 40, 14.4a;

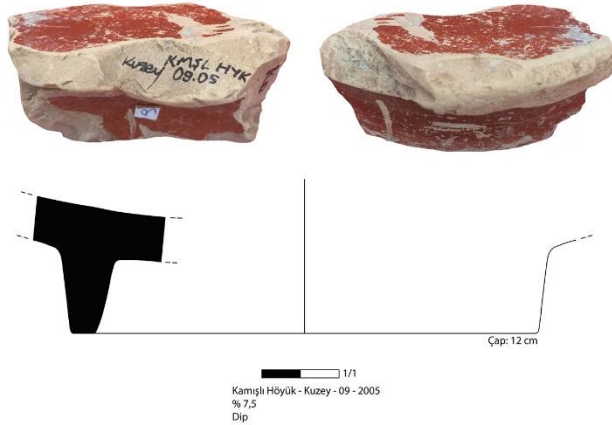

**Kat. 397.**

Tülek Höyük II – 12 – 2008

Çap : 13 cm

Hamur : **TİP 3 – A:** Orta sertlikte hamur, ince taşçık ve ince kireç katkılı, gözenekli ve yatay kırıklıdır.

Hamur renk : 10 YR 8/4 very pale brown

Astar renk : 10 R 4/8 red

Tanım : % 9 korunmuştur.

Form : Yüksek Kaideli Dip

Dönem : MS 1. yüzyıl – MS 2. yüzyıl

Kaynak : Waagé, 1948: fig. 6, 472;



**Kat. 398.**

Hünnaplı – Hacı Ali Uşağı – 11 – 2007

Çap : 11 cm

Hamur : **TİP 2 – C:** Orta sertlikte hamur, taşçık ve kireç katkılı, yatay kırıklıdır.

Hamur renk : 5 YR 6/6 reddish yellow

Astar renk : 2.5 YR 4/8 red

Tanım : % 8 korunmuştur.

Form : Dip

Dönem : MS 1. yüzyıl – MS 2. yüzyıl

Kaynak : Waagé, 1948: fig. 6, 615a;



**Kat. 399.**

Kırmıtlı Höyük – 17 – 2006

Çap : 12 cm

Hamur : **TİP 2 – C3:** Orta sertlikte hamur, mika, taşcık ve kireç katkılı, yatay kırıklıdır.

Hamur renk : 5 YR 6/6 reddish yellow

Astar renk : 2.5 YR 5/8 red

Tanım : % 7,7 korunmuştur.

Form : Dip

Dönem : MS 1. yüzyıl – MS 2. yüzyıl

Kaynak : Waagé, 1948: fig. 6, 615a; Hayes, 1985: fig. 7, 2;



**Kat. 400.**

Kamışlı Höyük – Güney – 13 – 2005

Çap : 12 cm

Hamur : **TİP 2 – C3:** Orta sertlikte hamur, mika, taşcık ve kireç katkılı, yatay kırıklıdır.

Hamur renk : 5 YR 6/6 reddish yellow

Astar renk : 2.5 YR 4/8 red

Tanım : % 7,5 korunmuştur.

Form : Dip

Dönem : MS 1. yüzyıl – MS 2. yüzyıl

Kaynak : Hayes, 1985: fig. 7, 2;

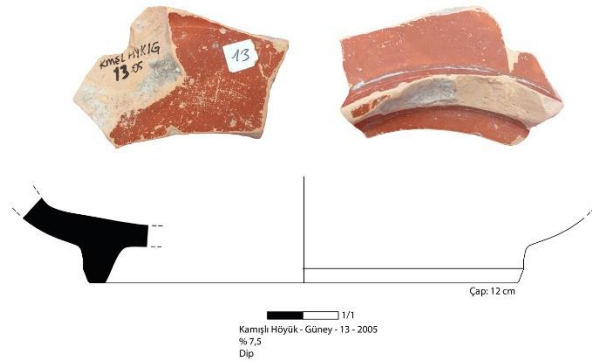

**Kat. 401.**

Kırmıtlı Höyük – Güney – 21 – 2005

Çap : 10 cm

Hamur : **TİP 2 – C4:** Orta sertlikte hamur, mika katkılı, gözenekli ve yatay kırıklıdır.

Hamur renk : 5 YR 6/6 reddish yellow

Astar renk : 2.5 YR 4/8 red

Tanım : % 5,5 korunmuştur.

Form : Dip

Dönem : MS 1. yüzyıl – MS 2. yüzyıl

Kaynak : Hayes, 1985: fig. 7, 2;

**Kat. 402.**

Taşlı Höyük 1 – Doğu – 49 – 2006

Çap : 7 cm

Hamur : **TİP 2 – C3:** Orta sertlikte hamur, mika, taşcık ve kireç katkılı, yatay kırıklıdır.

Hamur renk : 5 YR 7/6 reddish yellow

Astar renk : 10 R 4/8 red

Tanım : % 7,7 korunmuştur.

Form : Dip

Dönem : MS 1. yüzyıl – MS 2. yüzyıl

Kaynak : Jones, 1950: fig. 188, A; Hayes, 1985: fig. 7, 2;

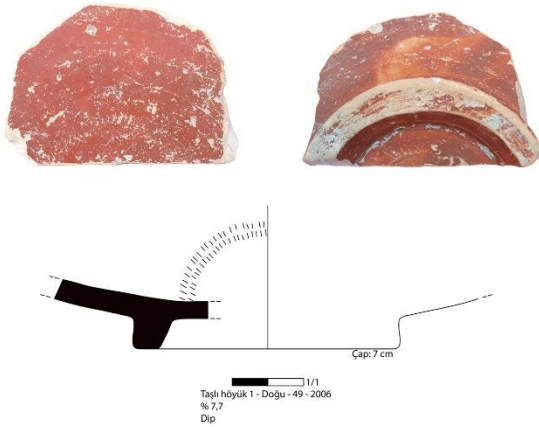

**Kat. 403.**

Hünnaplı – Batı – 43 – 2006

Çap : 7 cm

Hamur : **TİP 2 – C4:** Orta sertlikte hamur, mika katkılı, gözenekli ve yatay kırıklıdır.

Hamur renk : 5 YR 6/8 reddish yellow

Astar renk : 2.5 YR 4/8 red

Tanım : % 4 korunmuştur.

Form : Dip

Dönem : MS 1. yüzyıl – MS 2. yüzyıl

Kaynak : Jones, 1950: fig. 188, A;

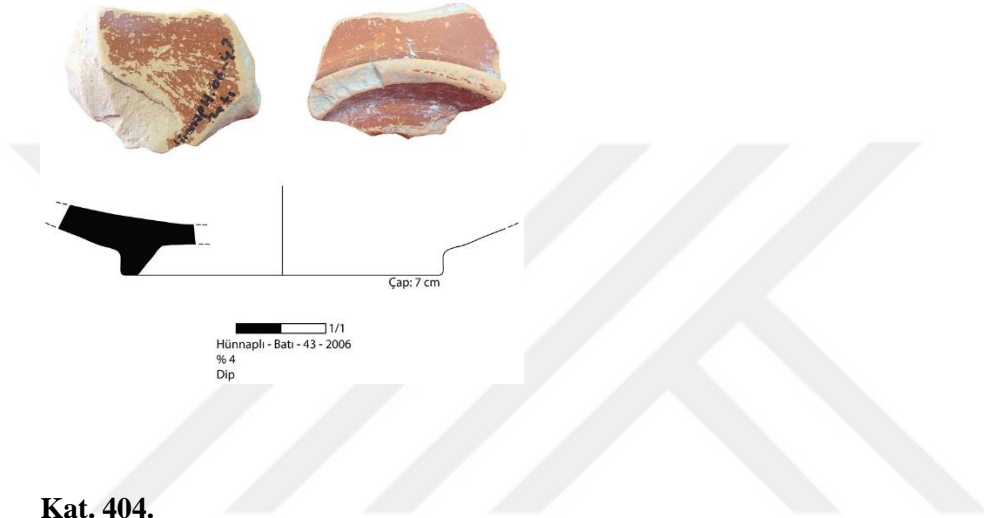

**Kat. 404.**

Toprakkale – 275 - 2012

Çap : 9 cm

Hamur : **TİP 2 – C:** Orta sertlikte hamur, taşcık ve kireç katkılı, yatay kırıklıdır.

Hamur renk : 5 YR 7/6 reddish yellow

Astar renk : 2.5 YR 4/8 red

Tanım : % 8 korunmuştur.

Form : Dip

Dönem : MÖ 1. yüzyıl – MS 1. yüzyıl

Kaynak : Waagé, 1948: fig. 3, 124f; Kenyon ve Crowfoot, 1957: fig. 66, 3;

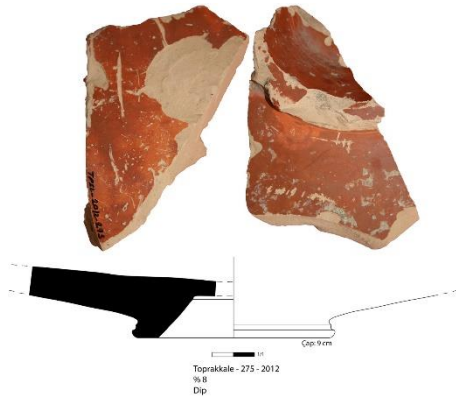

**Kat. 405.**

Toprakkale – 276 - 2012

Çap : 12 cm

Hamur : **TİP 2 – C:** Orta sertlikte hamur, taşcık ve kireç katkılı, yatay kırıklıdır.

Hamur renk : 7.5 YR 8/4 pink

Astar renk : 2.5 YR 4/8 red

Tanım : % 17 korunmuştur.

Form : Dip

Dönem : MÖ 1. yüzyıl – MS 1. yüzyıl

Kaynak : Waagé 1948, res. 3, 124f; Kenyon ve Crowfoot, 1957: fig. 66, 3;



**Kat. 406.**

Toprakkale – Batı – 60 - 2011

Çap : 10 cm

Hamur : **TİP 2 – C3:** Orta sertlikte hamur, mika, taşcık ve kireç katkılı, yatay kırıklıdır.

Hamur renk : 5 YR 7/6 reddish yellow

Astar renk : 2.5 YR 4/8 red

Tanım : % 22,5 korunmuştur.

Form : Dip

Dönem : MÖ 1. yüzyıl – MS 1. yüzyıl

Kaynak : Waagé 1948, res. 3, 124f; Kenyon ve Crowfoot, 1957: fig. 66, 3;

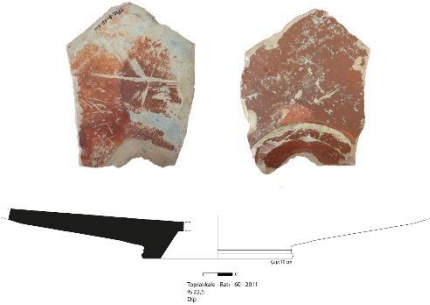

**Kat. 407.**

Hünnaplı – Güney – 18 – 2006

Çap : 12 cm

Hamur : **TİP 2 – C1:** Orta sertlikte hamur, ince taşçık ve mika katkıdır.

Hamur renk : 5 YR 7/6 reddish yellow

Astar renk : 2.5 YR 4/8 red

Tanım : % 13 korunmuştur.

Form : Dip

Dönem : MS 1. yüzyıl başı

Kaynak : Hayes, 2008: fig. 1, 16;

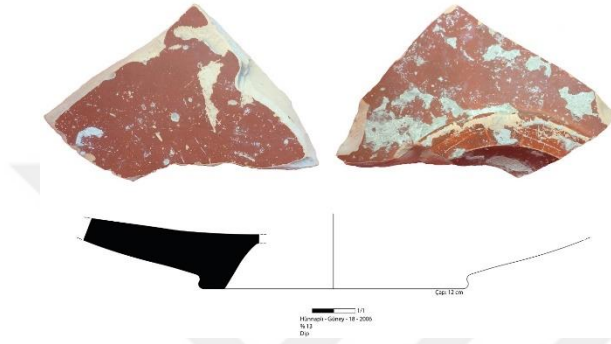

**Kat. 408.**

Kırmıtlı Höyük – Güney – 06 – 2005

Çap : 7 cm

Hamur : **TİP 3 – B:** Sert dokulu hamur, taşçık, kireç ve az mika katkıdır.

Hamur renk : 7.5 YR 6/4 light brown

Astar renk : 2.5 YR 4/6 red

Tanım : % 12,5 korunmuştur.

Form : Dip

Dönem : MÖ 1. yüzyıl

Kaynak : Berlin ve Slane, 1997: fig., 6, FW64; Hayes, 2008: fig. 1, 9;



**Kat. 409.**

Toprakkale – 221 – 2012

Çap : 10 cm

Hamur : **TİP 2 – B1:** Orta sertlikte hamur, ince taşcık ve mika katkıdır.

Hamur renk : 10 YR 8/4 very pale brown

Astar renk : 2.5 YR 5/8 red

Tanım : % 7,5 korunmuştur.

Form : Dip

Dönem : MÖ 1. yüzyıl

Kaynak : Berlin ve Slane, 1997: fig. 6, FW64; Hayes, 1985: fig. 1, 4;

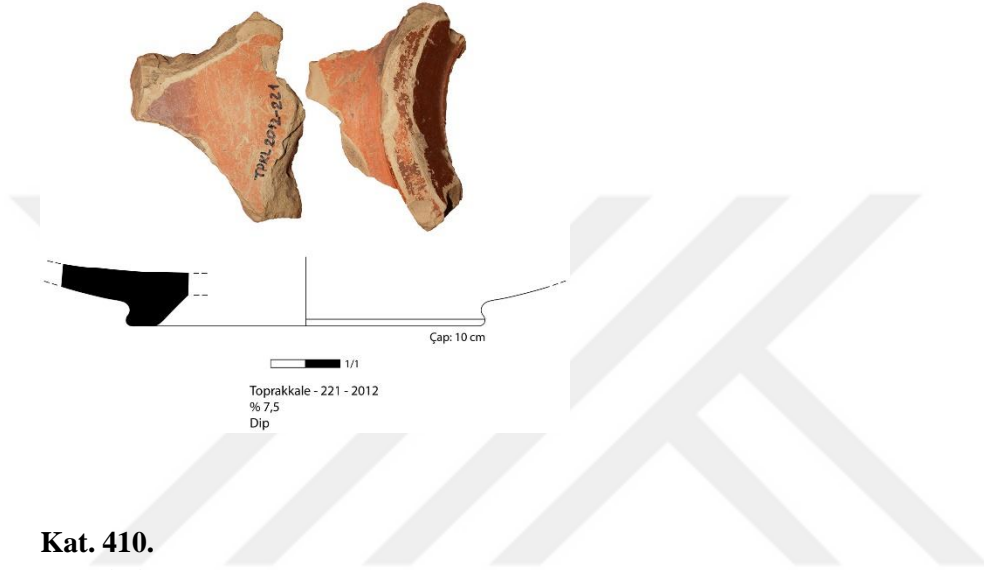
**Kat. 410.**

Kastabala – 21 – 2008

Çap : 8 cm

Hamur : **TİP 2 – C:** Orta sertlikte hamur, taşcık ve kireç katkı, yatay kırıklıdır.

Hamur renk : 5 YR 7/6 reddish yellow

Astar renk : 2.5 YR 4/8 red

Tanım : % 5,5 korunmuştur.

Form : Dip

Dönem : MÖ 1. yüzyıl – MS 1. yüzyıl

Kaynak : Berlin ve Slane, 1997: fig., 6, FW 64;

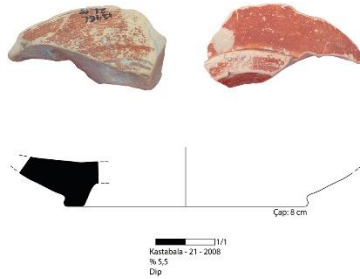

**Kat. 411.**

Toprakkale – Doğu – 14 – 2011

Çap : 13 cm

Hamur : **TİP 2 – C3:** Orta sertlikte hamur, mika, taşçık ve kireç katkı, yatay kırıklıdır.

Hamur renk : 5 YR 7/6 reddish yellow

Astar renk : 2.5 YR 4/8 red

Tanım : % 10 korunmuştur.

Form : Dip

Dönem : MÖ 1. yüzyıl sonu – MS 1. yüzyıl başı

Kaynak : Waagé 1948, res. 3, 123k; Hayes, 1985: fig. 1, 4;



**Kat. 412.**

Örenşehir – 30 – 2010

Çap : 6 cm

Hamur : **TİP 3 – A1:** Orta sertlikte hamur, ince taşçık, ince kireç ve mika katkı, gözenekli ve yatay kırıklıdır.

Hamur renk : 7.5 YR 8/4 pink

Astar renk : 10 Y 4/6 red

Tanım : % 4 korunmuştur.

Form : Dip

Dönem : MÖ 1. yüzyıl sonu – MS 1. yüzyıl başı

Kaynak : Waagé, 1948: fig. 3, 123k; Hayes, 1985: fig. 1, 4;

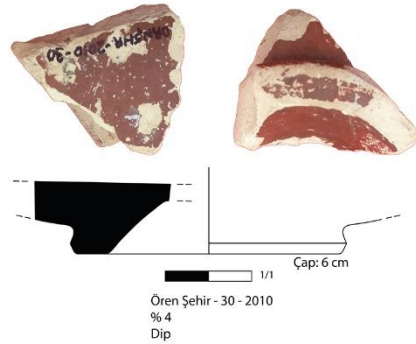

**Kat. 413.**

Mustafalı Höyük – Kuzey – 10 – 2006

Çap : 11 cm

Hamur : **TİP 2 – C:** Orta sertlikte hamur, taşçık ve kireç katkılı, yatay kırıklıdır.

Hamur renk : 5 YR 6/6 reddish yellow

Astar renk : 2.5 YR 4/8 red

Tanım : % 8,5 korunmuştur.

Form : Dip

Dönem : MÖ 1. yüzyıl sonu – MS 1. yüzyıl başı

Kaynak : Waagé, 1948: fig. 3, 123k; Hayes, 1985: fig. 1,4;

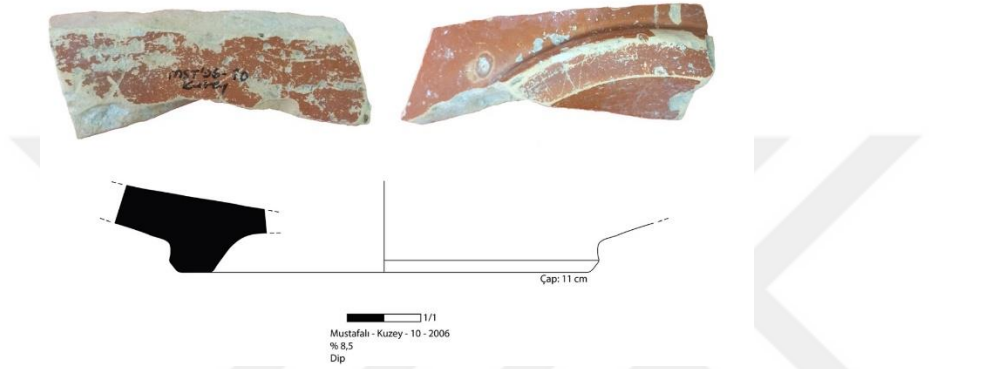
**Kat. 414.**

Kamışlı Höyük – Batı – 10 – 2005

Çap : 8 cm

Hamur : **TİP 2 – C:** Orta sertlikte hamur, taşçık ve kireç katkılı, yatay kırıklıdır.

Hamur renk : 5 YR 6/6 reddish yellow

Astar renk : 2.5 YR 4/8 red

Tanım : % 7,5 korunmuştur.

Form : Dip

Dönem : MÖ 1. yüzyıl

Kaynak : Berlin ve Slane, 1997: fig. 5, FW51; Christensen ve Johansen, 1971: fig. 26, 1.9a;

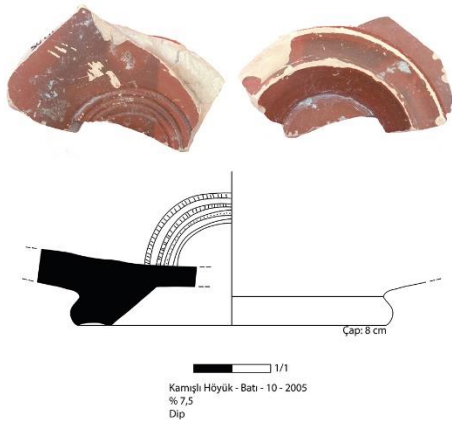

**Kat. 415.**

Taşlı Höyük 2 – Kuzey – 16 – 2006

Çap : 8 cm

Hamur : **TİP 3 – A:** Orta sertlikte hamur, ince taşçık ve ince kireç katkılı, gözenekli ve yatay kırıklıdır.

Hamur renk : 7.5 YR 7/6 reddish yellow

Astar renk : 2.5 YR 4/8 red

Tanım : % 6 korunmuştur.

Form : Dip

Dönem : MÖ 1. yüzyıl

Kaynak : Berlin ve Slane, 1997: fig. 5, FW50; Christensen ve Johansen, 1971: fig. 26, 1.9a;

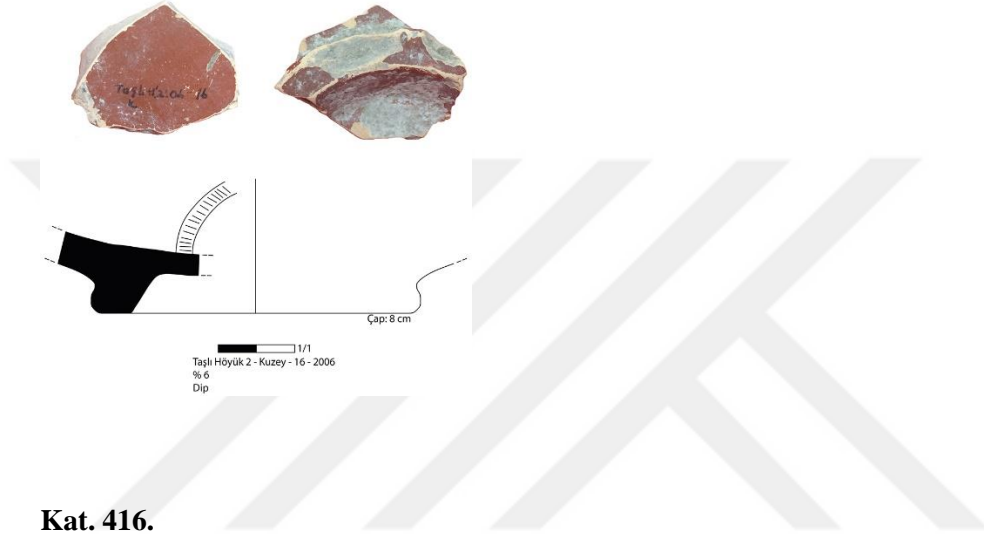
**Kat. 416.**

Vay Vay – 1 Nolu Mezar – 07 – 2006

Çap : 9 cm

Hamur : **TİP 2 – A:** Yumuşak dokulu hamur, ince taşçık ve kireç katkılı, gözenekli ve yatay kırıklıdır.

Hamur renk : 7.5 YR 8/6 reddish yellow

Astar renk : 2.5 YR 5/8 red

Tanım : % 7 korunmuştur.

Form : Dip

Dönem : MÖ 2. yüzyıl ortası – MÖ 1. yüzyıl

Kaynak : Jones, 1950: fig. 188, 259; Kenyon ve Crowfoot, 1957: fig. 77, 8;

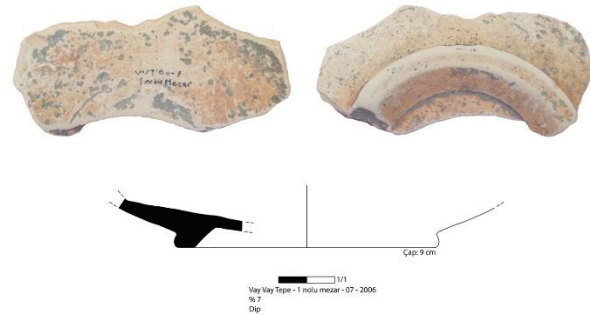

**Kat. 417.**

Vay Vay – 1 Nolu Mezar – 02 – 2006

Çap : 12 cm

Hamur : **TİP 2 – B:** Orta sertlikte hamur, ince taşcık katkılıdır.

Hamur renk : 10 YR 8/3 very pale brown

Astar renk : 2.5 YR 5/8 red

Tanım : % 16 korunmuştur.

Form : Dip

Dönem : MÖ 2. yüzyıl ortası – MÖ 1. yüzyıl

Kaynak : Jones, 1950: fig. 192, 367; Kenyon ve Crowfoot, 1957: fig. 77, 8;



**Kat. 418.**

Hünnaplı – Batı – 48 – 2006

Çap : 13 cm

Hamur : **TİP 3 – A:** Orta sertlikte hamur, ince taşcık ve ince kireç katkılı, gözenekli ve yatay kırıklıdır.

Hamur renk : 7.5 YR 8/4 pink

Astar renk : 2.5 YR 4/8 red

Tanım : % 8 korunmuştur.

Form : Dip

Dönem : MÖ 2. yüzyıl ortası – MÖ 1. yüzyıl

Kaynak : Jones 1950, fig. 188, A;

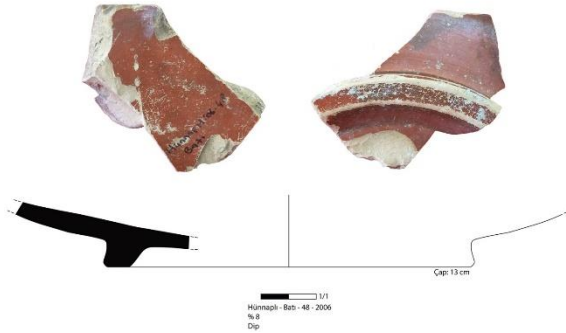

**Kat. 419.**

Toprakkale – Doğu – 45 – 2011

Çap : 11 cm

Hamur : **TİP 2 – C:** Orta sertlikte hamur, taşcık ve kireç katkılı, yatay kırıklıdır

Hamur renk : 10 YR 8/3 very pale brown

Astar renk : 10 R 4/6 red

Tanım : alçak kaideli dip % 4,5 korunmuştur.

Form : Dip

Dönem : MÖ 2. yüzyıl ortası – MÖ 1. yüzyıl

Kaynak : Jones 1950, fig. 188, A;



**Kat. 420.**

Taşlı Höyük 1 – Güney – 01 – 2006

Çap : 8 cm

Hamur : **TİP 3 – A:** Orta sertlikte hamur, ince taşcık ve ince kireç katkılı, gözenekli ve yatay kırıklıdır. **TİP 3 A**

Hamur renk : 10 YR 8/4 very pale brown

Astar renk : 2.5 YR 4/8 red

Tanım : % 8 korunmuştur.

Form : Dip

Dönem : MÖ 2. yüzyıl ortası – MÖ 1. yüzyıl

Kaynak : Jones, 1950: fig. 188, 265; Christensen ve Johansen, 1971: fig. 27, 1.27;

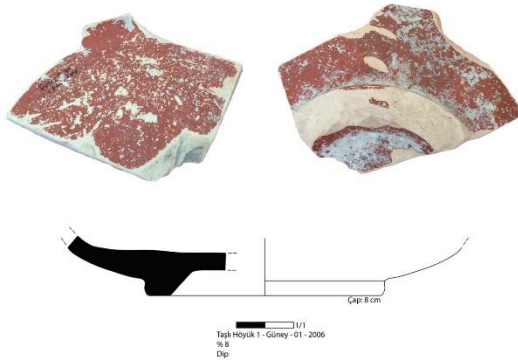

**Kat. 421.**

Vay Vay Tepe – 10 – 2006

Çap : 8 cm

Hamur : **TİP 2 – C:** Orta sertlikte hamur, taşcık ve kireç katkılı, yatay kırıklıdır.

Hamur renk : 5 YR 6/6 reddish yellow

Astar renk : 2.5 YR 4/8 red

Tanım : % 6 korunmuştur.

Form : Dip

Dönem : MÖ 2. yüzyıl sonu – MÖ 1. yüzyıl

Kaynak : Waagé, 1948: fig. 3, 125f; Hayes, 2008: fig. 2, 28;

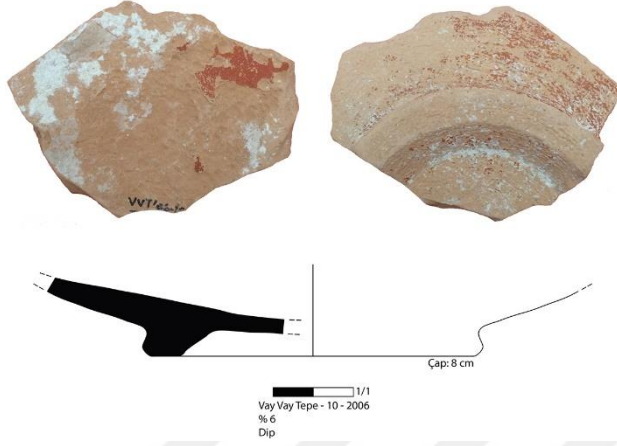

**Kat. 422.**

Kara Höyük – Güneybatı – 05 – 2006

Çap : 13 cm

Hamur : **TİP 2 – C:** Orta sertlikte hamur, taşcık ve kireç katkılı, yatay kırıklıdır.

Hamur renk : 5 YR 6/6 reddish yellow

Astar renk : 2.5 YR 3/6 dark red

Tanım : % 7,8 korunmuştur.

Form : Dip

Dönem : MÖ 2. yüzyıl sonu – MÖ 1. yüzyıl

Kaynak : Christensen ve Johansen, 1971: fig. 27, 1.32; Hayes, 2008: fig. 2, 28;

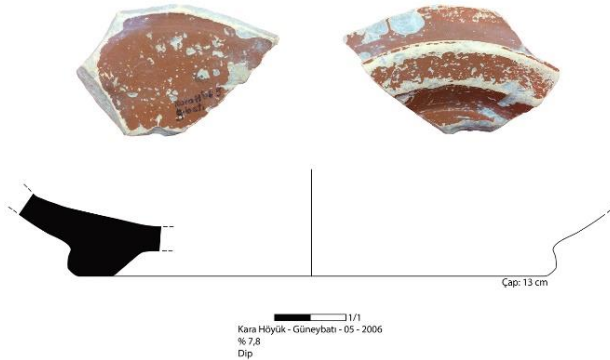

**Kat. 423.**

İsimsiz – 14

Çap : 11 cm

Hamur : **TİP 3 – A:** Orta sertlikte hamur, ince taşcık ve ince kireç katkılı, gözenekli ve yatay kırıklıdır.

Hamur renk : 10 YR 8/3 very pale brown

Astar renk : 2.5 YR 3/6 dark red

Tanım : % 5,5 korunmuştur.

Form : Dip

Dönem : MÖ 2. yüzyıl sonu – MÖ 1. yüzyıl

Kaynak : Berlin ve Slane, 1997: fig. 8, FW81; Hayes, 2008: fig. 2, 28;

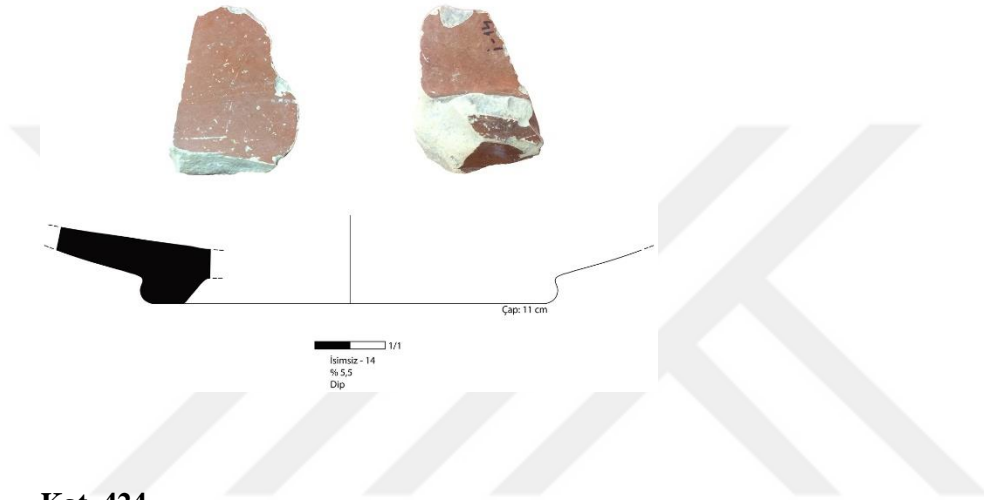

**Kat. 424.**

Taşlı Höyük 1 – Doğu – 52 – 2006

Çap : 15 cm

Hamur : **TİP 3 – B:** Sert dokulu hamur, taşcık, kireç ve az mika katkılıdır.

Hamur renk : 5 YR 6/6 reddish yellow

Astar renk : 10 R 4/8 red

Tanım : % 9,5 korunmuştur.

Form : Dip

Dönem : MÖ 1. yüzyıl – MS 1. yüzyıl başı

Kaynak : Hayes, 2008: fig. 3, 40;



**Kat. 425.**

Karataş Höyük Tepe – 07 – 2005

Çap : 11 cm

Hamur : **TİP 3 – B:** Sert dokulu hamur, taşçık, kireç ve az mika katkılıdır.

Hamur renk : 5 YR 6/6 reddish yellow

Astar renk : 2.5 YR 4/8 red

Tanım : % 7,5 korunmuştur.

Form : Dip

Dönem : MÖ 1. yüzyıl

Kaynak : Kenyon ve Crowfoot, 1957: fig. 73, 5;



**Kat. 426.**

Mağaralı – Orta Güney – 31 – 2006

Çap : 15 cm

Hamur : **TİP 3 – A:** Orta sertlikte hamur, ince taşçık ve ince kireç katkılı, gözenekli ve yatay kırıklıdır.

Hamur renk : 10 YR 8/3 very pale brown

Astar renk : 2.5 YR 4/8 red

Tanım : % 10,7 korunmuştur.

Form : Dip

Dönem : MÖ 1. yüzyıl – MS 1. yüzyıl

Kaynak : Şahin, 2014: res. 6, 32;

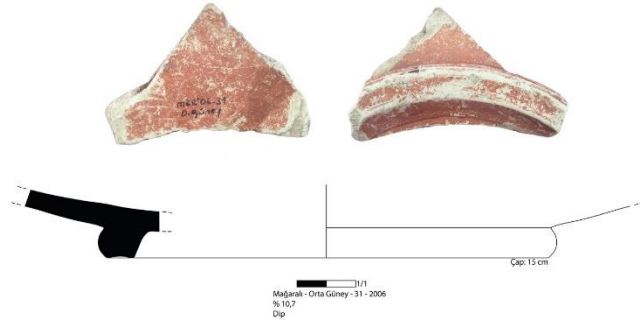

**Kat. 427.**

Toprakkale – Doğu – 08 - 2011

Çap : 12 cm

Hamur : **TİP 2 – C:** Orta sertlikte hamur, taşcık ve kireç katkılı, yatay kırıklıdır.

Hamur renk : 7.5 YR 8/4 pink

Astar renk : 2.5 YR 5/8 red

Tanım : % 5 korunmuştur.

Form : Dip

Dönem : MÖ 2. yüzyıl – MS 1. yüzyıl

Kaynak : Şenyurt vd, 2006: fig. 159, 45;

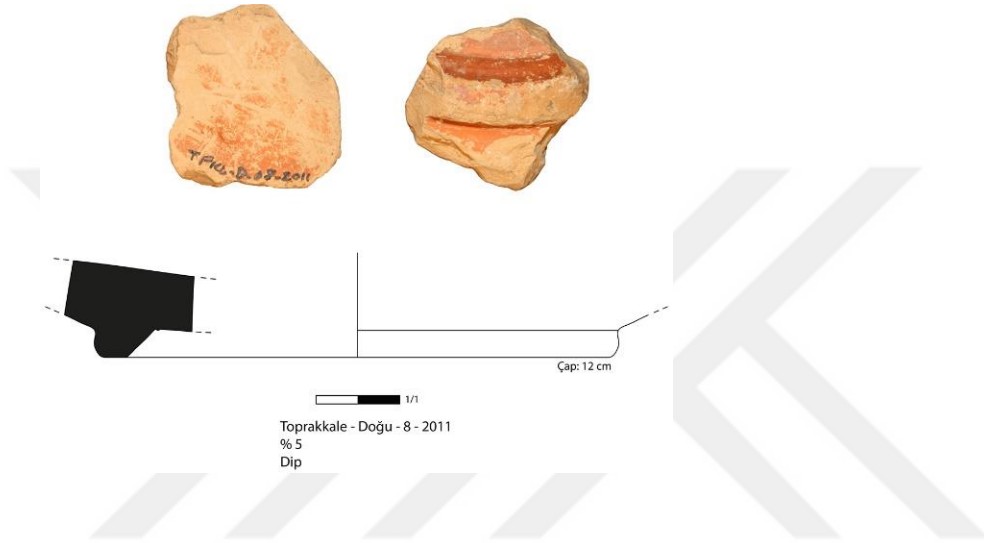

**Kat. 428.**

Toprakkale – Doğu – 44 – 2011

Çap : 14 cm

Hamur : **TİP 2 – B1:** Orta sertlikte hamur, ince taşcık ve mika katkılıdır.

Hamur renk : 10 YR 8/3 very pale brown

Astar renk : 2.5 YR 5/8 red

Tanım : Alçak kaideli dip % 6,5 korunmuştur.

Form : Dip

Dönem : MÖ 2. yüzyıl – MÖ 1. yüzyıl

Kaynak : Berlin ve Slane, 1997: fig. 10, FW97;



**Kat. 429.**

Kırmıtlı Höyük – Genel – 18 – 2006

Çap : 10 cm

Hamur : **TİP 2 – C:** Orta sertlikte hamur, taşcık ve kireç katkılı, yatay kırıklıdır.

Hamur renk : 5 YR 7/6 reddish yellow

Astar renk : 2.5 YR 4/8 red

Tanım : % 7,5 korunmuştur.

Form : Dip

Dönem : MÖ 2. yüzyıl – MÖ 1. yüzyıl

Kaynak : Berlin ve Slane, 1997: fig. 10, FW97;

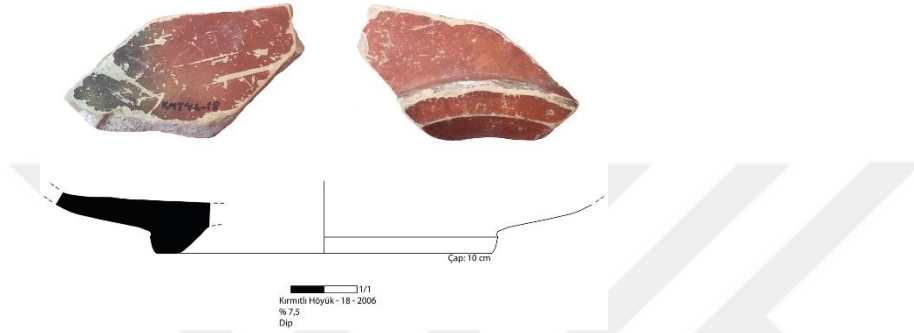

**Kat. 430.**

Domuzdamı - 118

Çap : 10 cm

Hamur : **TİP 2 – C3:** Orta sertlikte hamur, mika, taşcık ve kireç katkılı, yatay kırıklıdır.

Hamur renk : 5 YR 7/6 reddish yellow

Astar renk : 2.5 YR 5/8 red

Tanım : % 3,5 korunmuştur. Kaide yüksekliği 0,6 cm'dir.

Form : Dip

Dönem : MÖ 2. yüzyıl – MÖ 1. yüzyıl

Kaynak : Berlin ve Slane, 1997: fig. 10, FW97;

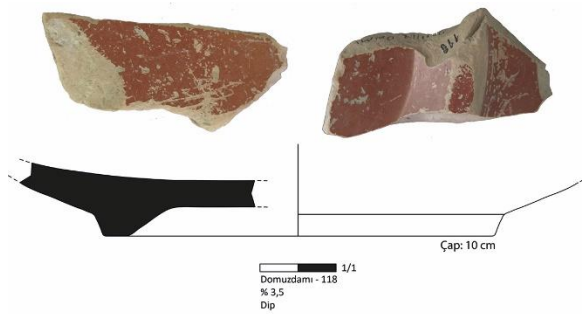

**Kat. 431.**

Kamışlı Höyük – Güney – 03 – 2005

Çap : 9 cm

Hamur : **TİP 2 – C:** Orta sertlikte hamur, taşcık ve kireç katkılı, yatay kırıklıdır.

Hamur renk : 5 YR 6/6 reddish yellow

Astar renk : 2.5 YR 4/8 red

Tanım : % 11 korunmuştur.

Form : Dip

Dönem : MÖ 1. yüzyıl sonu – MS 1. yüzyıl başı

Kaynak : Hayes, 1985: fig. 4, 11;

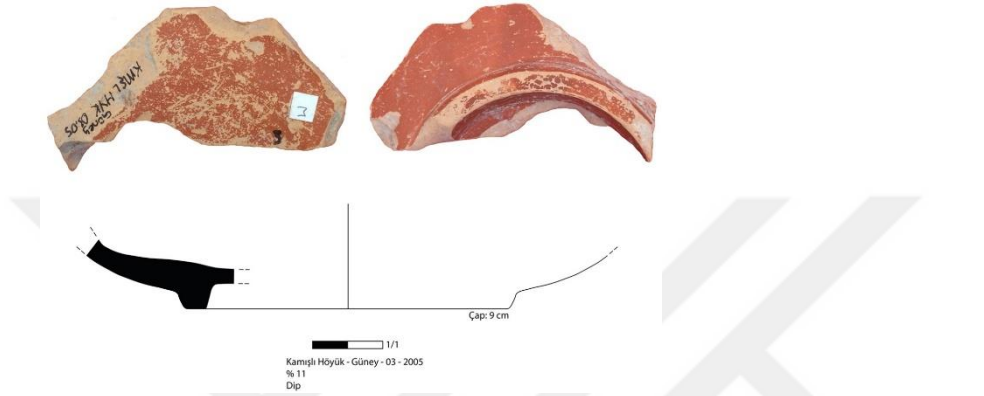

**Kat. 432.**

Kamışlı Höyük – Kuzey – 01 – 2005

Çap : 8 cm

Hamur : **TİP 2 – C:** Orta sertlikte hamur, taşcık ve kireç katkılı, yatay kırıklıdır.

Hamur renk : 5 YR 6/6 reddish yellow

Astar renk : 2.5 YR 4/8 red

Tanım : % 10,3 korunmuştur.

Form : Dip

Dönem : MÖ 1. yüzyıl sonu – MS 1. yüzyıl başı

Kaynak : Hayes, 1985: fig. 4, 11;

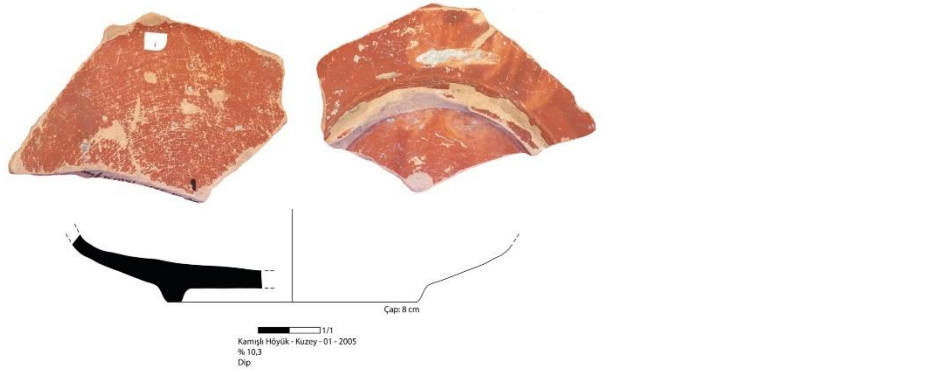

**Kat. 433.**

Taşlı Höyük 1 – Batı – 03 – 2006

Çap : 12 cm

Hamur : **TİP 3 – B:** Sert dokulu hamur, taşcık, kireç ve az mika katkılıdır.

Hamur renk : 2.5 YR 6/8 light red

Astar renk : 2.5 YR 4/8 red

Tanım : % 8 korunmuştur.

Form : Dip

Dönem : MÖ 1. yüzyıl sonu – MS 1. yüzyıl başı

Kaynak : Hayes, 1985: fig.. 4, 14;

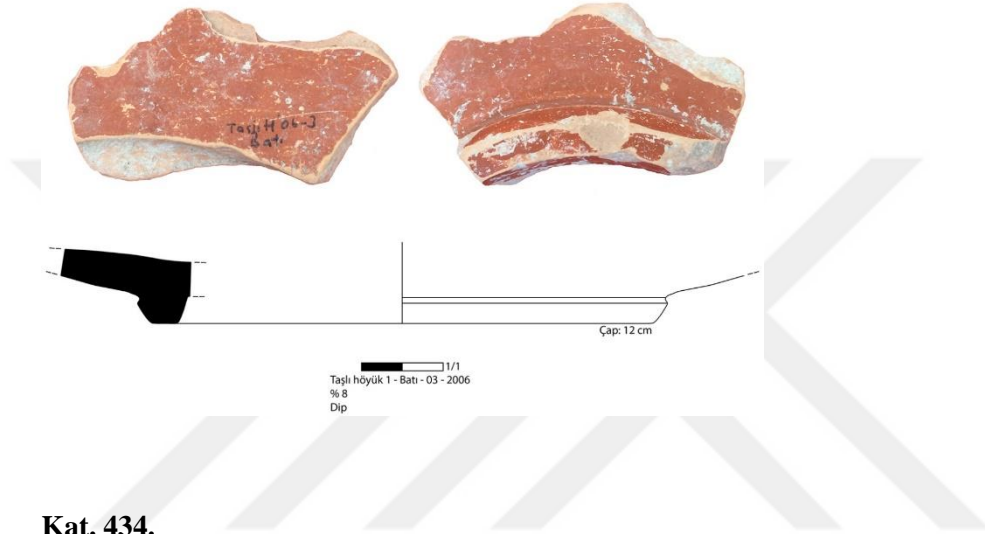

**Kat. 434.**

Karataş Höyük – Kuzey – 01 – 2005

Çap : 11 cm

Hamur : **TİP 3 – A:** Orta sertlikte hamur, ince taşcık ve ince kireç katkılı, gözenekli ve yatay kırıklıdır.

Hamur renk : 10 YR 8/3 very pale Brown

Astar renk : 2.5 YR 4/8 red

Tanım : % 7 korunmuştur.

Form : Dip

Dönem : MÖ 1. yüzyıl sonu – MS 1. yüzyıl başı

Kaynak : Hayes, 1985: fig.. 4, 14;

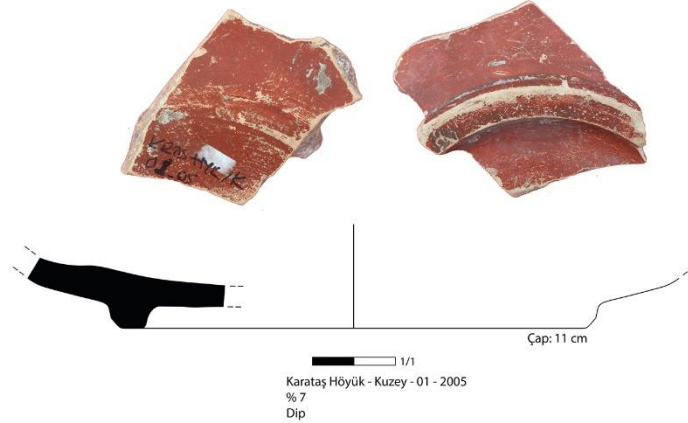

**Kat. 435.**

Kamışlı Höyük – Batı – 04 – 2005

Çap : Ağız çap: 25.5 / Dip çap: 15 cm

Hamur : **TİP 2 – C3:** Orta sertlikte hamur, mika, taşcık ve kireç katkı, yatay kırıklıdır.

Hamur renk : 5 YR 6/6 reddish yellow

Astar renk : 2.5 YR 4/8 red

Tanım : % 25 korunmuştur.

Form : Tama yakın Tabak

Dönem : MS 1. yüzyıl

Kaynak : Hayes, 2008: fig. 2, 30;

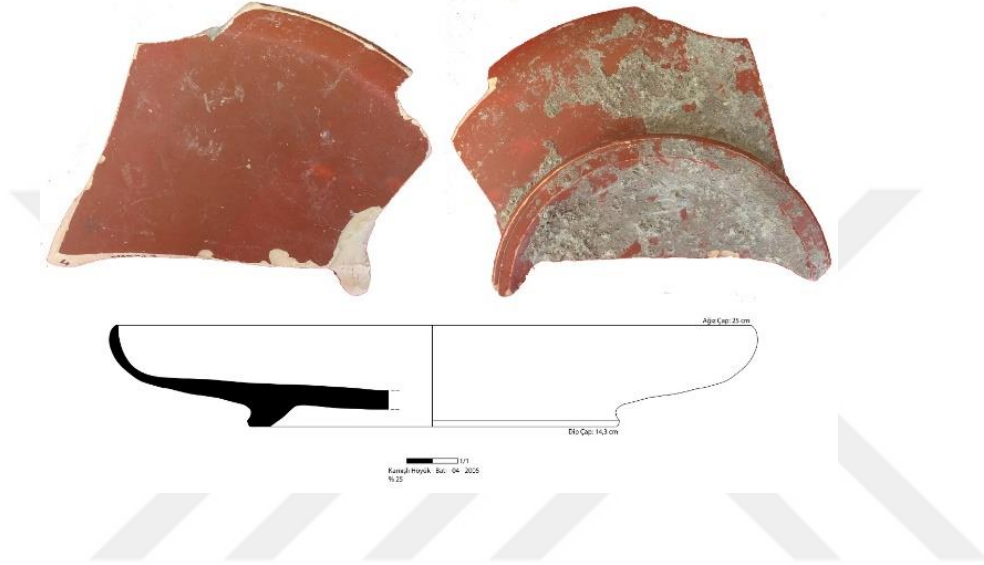

**Kat. 436.**

Çatal Höyük – KKÇ – 15 - 2006

Çap : 18 cm

Hamur : **TİP 2 – C:** Orta sertlikte hamur, taşcık ve kireç katkı, yatay kırıklıdır.

Hamur renk : 7.5 YR 8/4 pink

Astar renk : 2.5 YR 4/8 red

Tanım : % 10,5 korunmuştur.

Form : Dip

Dönem : MÖ 2. yüzyıl ortası – MS 1. yüzyıl

Kaynak : Jones, 1950: fig. 188, 258; Berlin ve Slane, 1997: fig. 7, FW73; Hayes, 2008: fig. 2, 27;

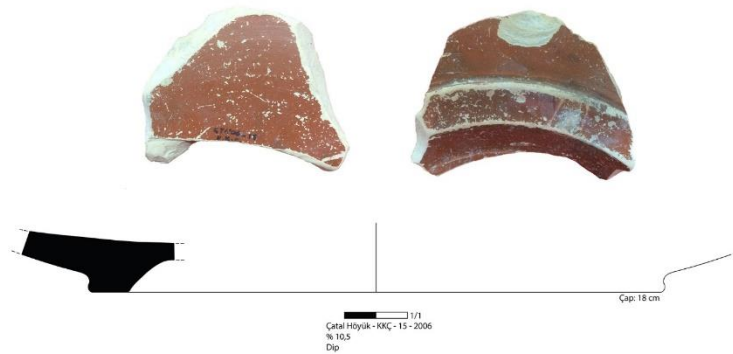

**Kat. 437.**

Domuzdamı – 13 – 2008

Çap : 15 cm

Hamur : **TİP 3 – A1:** Orta sertlikte hamur, ince taşcık, ince kireç ve mika katkılı, gözenekli ve yatay kırıklıdır.

Hamur renk : 10 YR 8/4 very pale brown

Astar renk : 10 R 4/8 red

Tanım : % 12,6'sı korunmuş olan dip içi çift daldırma izi taşır.

Form : Dip

Dönem : MÖ 2. yüzyıl – MÖ 1. yüzyıl

Kaynak : Berlin ve Slane, 1997: fig. 7, FW71;

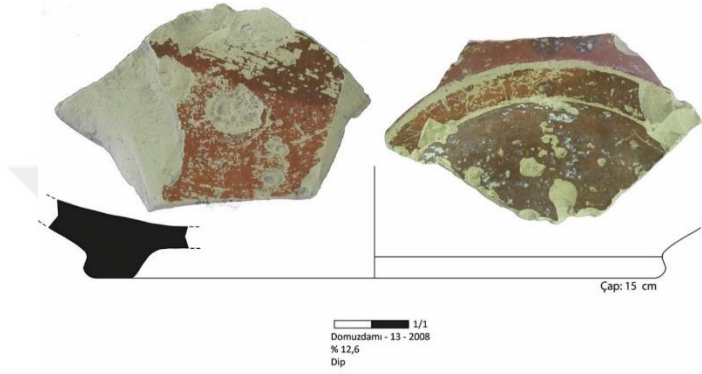

**Kat. 438.**

Domuzdamı - 120

Çap : 11 cm

Hamur : **TİP 2 – C3:** Orta sertlikte hamur, mika, taşcık ve kireç katkılı, yatay kırıklıdır.

Hamur renk : 5YR 7/6 reddish yellow

Astar renk : 2.5 YR 5/8 red

Tanım : dip, % 10 korunmuştur. Kaide yüksekliği 0,5 cm'dir.

Form : Dip

Dönem : MÖ 2. yüzyıl – MÖ 1. yüzyıl

Kaynak : Berlin ve Slane, 1997: fig. 7, FW73;

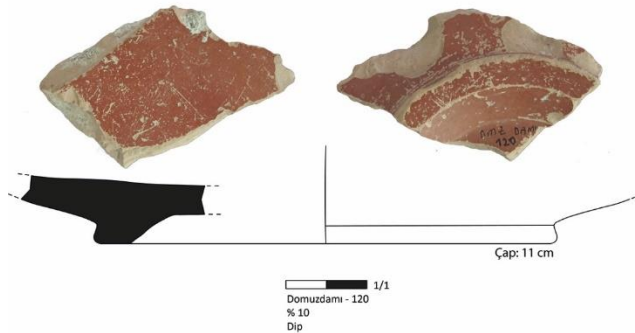

**Kat. 439.**

Fakuşağı – 41 – 2009

Çap : 11 cm

Hamur : **TİP 2 – C:** Orta sertlikte hamur, taşcık ve kireç katkılı, yatay kırıklıdır.

Hamur renk : 7.5 YR 8/4 pink

Astar renk : 2.5 YR 4/6 red

Tanım : % 6 korunmuştur.

Form : Dip

Dönem : MÖ 1. yüzyıl – MS 1. yüzyıl başı

Kaynak : Waagé, 1948: fig. 3, 125f;



**Kat. 440.**

Mağaralı – Orta Kuzey – 24 – 2006

Çap : 9 cm

Hamur : **TİP 2 – B2:** Orta sertlikte hamur, taşcık katkılı ve seyrek gözeneklidir.

Hamur renk : 7.5 YR 8/4 pink

Astar renk : 2.5 YR 5/8 red

Tanım : % 6,8 korunmuştur.

Form : Dip

Dönem : MÖ 1. yüzyıl sonu – MS 1. yüzyıl başı

Kaynak : Hayes, 2008: fig. 2, 36;

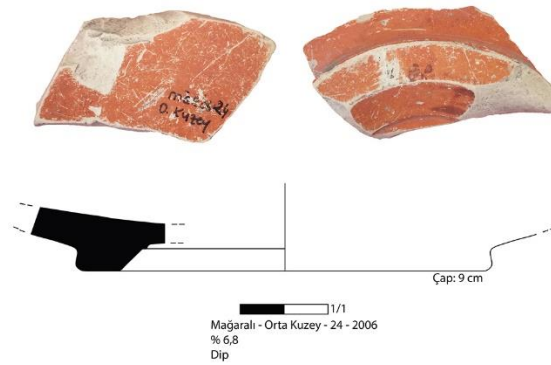

**Kat. 441.**

Vay Vay – 1 Nolu Mezar – 01 – 2006

Çap : 14 cm

Hamur : **TİP 2 – C:** Orta sertlikte hamur, taşcık ve kireç katkılı, yatay kırıklıdır.

Hamur renk : 5 YR 6/6 reddish yellow

Astar renk : 2.5 YR 4/8 red

Tanım : % 12,5 korunmuştur.

Form : Dip

Dönem : MÖ 2. yüzyıl sonu – MS 1. yüzyıl başı

Kaynak : Berlin ve Slane, 1997: fig. 12, FW123; Hayes, 1985: fig. 1, 10;



**Kat. 442.**

Kırmıtlı Höyük – 14 – 2006

Çap : 12 cm

Hamur : **TİP 2 – C:** Orta sertlikte hamur, taşcık ve kireç katkılı, yatay kırıklıdır.

Hamur renk : 5 YR 6/6 reddish yellow

Astar renk : 2.5 YR 4/8 red

Tanım : % 6,4 korunmuştur.

Form : Dip

Dönem : MÖ 2. yüzyıl sonu – MS 1. yüzyıl başı

Kaynak : Berlin ve Slane, 1997: fig. 12, FW123; Hayes, 1985: fig. 1, 10;

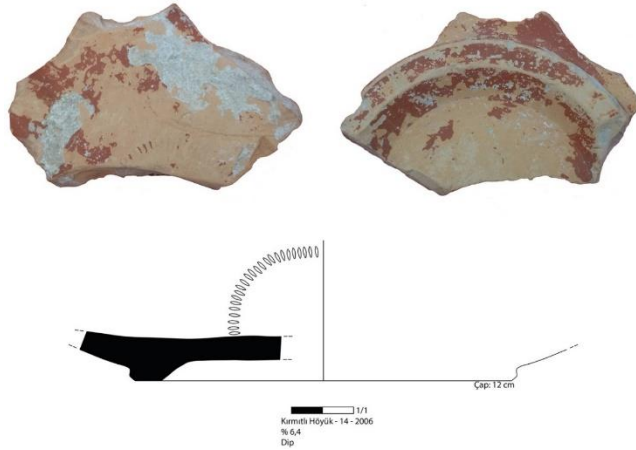

**Kat. 443.**

Karataş Höyük Tepe – 08 – 2005

Çap : 17 cm

Hamur : **TİP 3 – A:** Orta sertlikte hamur, ince taşçık ve ince kireç katkılı, gözenekli ve yatay kırıklıdır.

Hamur renk : 10 YR 8/4 very pale Brown

Astar renk : iç: 10 R 4/6 red / dış: 5 YR 2.5/1 black

Tanım : % 11,6 korunmuştur.

Form : Dip

Dönem : MÖ 2. yüzyıl sonu – MS 1. yüzyıl başı

Kaynak : Berlin ve Slane, 1997: fig. 9, FW85; Hayes, 1985: fig. 1, 10;



**Kat. 444.**

Telkovan Höyük – Güney – 07 – 2005

Çap : 12 cm

Hamur : **TİP 3 – A:** Orta sertlikte hamur, ince taşçık ve ince kireç katkılı, gözenekli ve yatay kırıklıdır.

Hamur renk : 10 YR 8/3 very pale brown

Astar renk : 10 R 4/8 red

Tanım : % 4,5 korunmuştur.

Form : Dip

Dönem : MÖ 2. yüzyıl sonu – MS 1. yüzyıl başı

Kaynak : Berlin ve Slane, 1997: fig. 9, FW85; Hayes, 1985: fig. 1, 10;

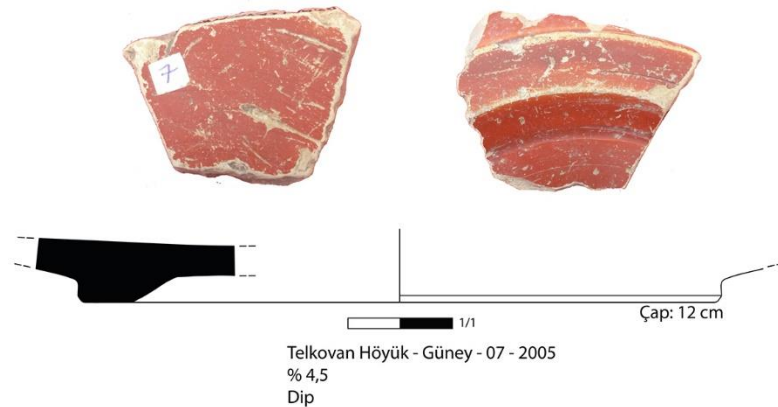

**Kat. 445.**

Kırmıtlı Höyük – Kuzey – 04 – 2005

Çap : 16 cm

Hamur : **TİP 2 – B:** Orta sertlikte hamur, ince taşcık katkılıdır.

Hamur renk : 10 YR 8/4 very pale Brown

Astar renk : 2.5 YR 4/8 red

Tanım : % 6 korunmuştur.

Form : Dip

Dönem : MÖ 2. yüzyıl sonu – MS 1. yüzyıl başı

Kaynak : Berlin ve Slane, 1997: fig. 9, FW85; Hayes, 1985: fig. 1, 10;

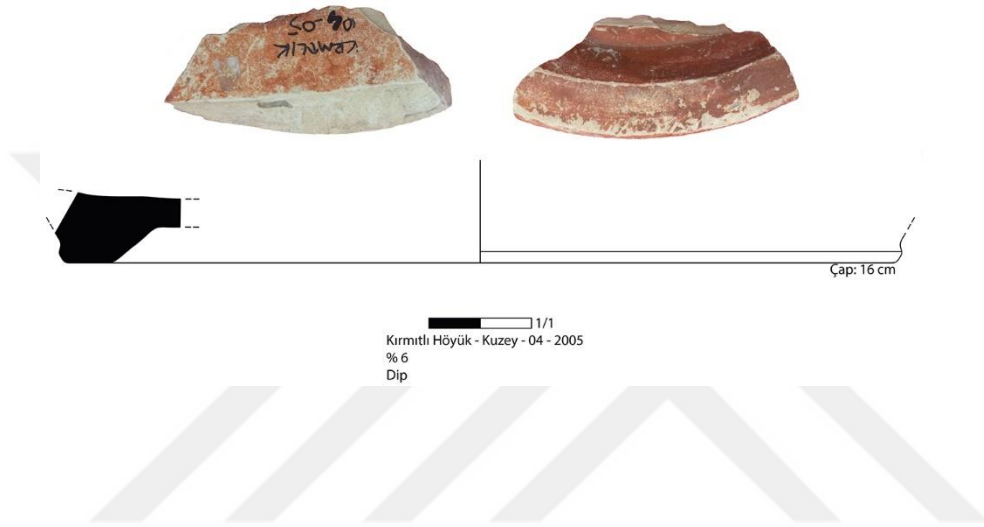

**Kat. 446.**

Kalfa – 25 – 2012

Çap : 14 cm

Hamur : **TİP 2 – B2:** Orta sertlikte hamur, taşcık katkılı ve seyrek gözeneklidir.

Hamur renk : 7.5 YR 8/4 pink

Astar renk : 2.5 YR 5/8 red

Tanım : % 9 korunmuştur.

Form : Dip

Dönem : MÖ 2. yüzyıl sonu – MS 1. yüzyıl başı

Kaynak : Berlin ve Slane, 1997: fig. 9, FW85; Hayes, 1985: fig. 1, 10;

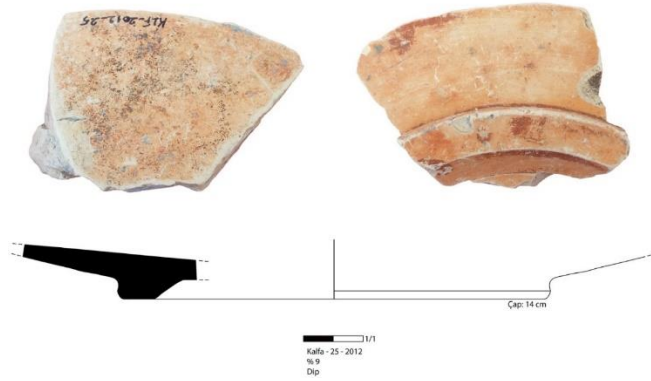

**Kat. 447.**

Yukarıoba Höyük – 01 – 2008

Çap : 12 cm

Hamur : **TİP 2 – C2:** Orta sertlikte hamur, taşçık katkılı, yatay kırıklıdır.

Hamur renk : 7.5 YR 7/4 pink

Astar renk : 2.5 YR 4/8 red

Tanım : % 7,3 korunmuştur.

Form : Dip

Dönem : MÖ 2. yüzyıl sonu – MÖ 1. yüzyıl

Kaynak : Berlin ve Slane, 1997: fig. 7, FW75; Hayes, 2008: 3,38;

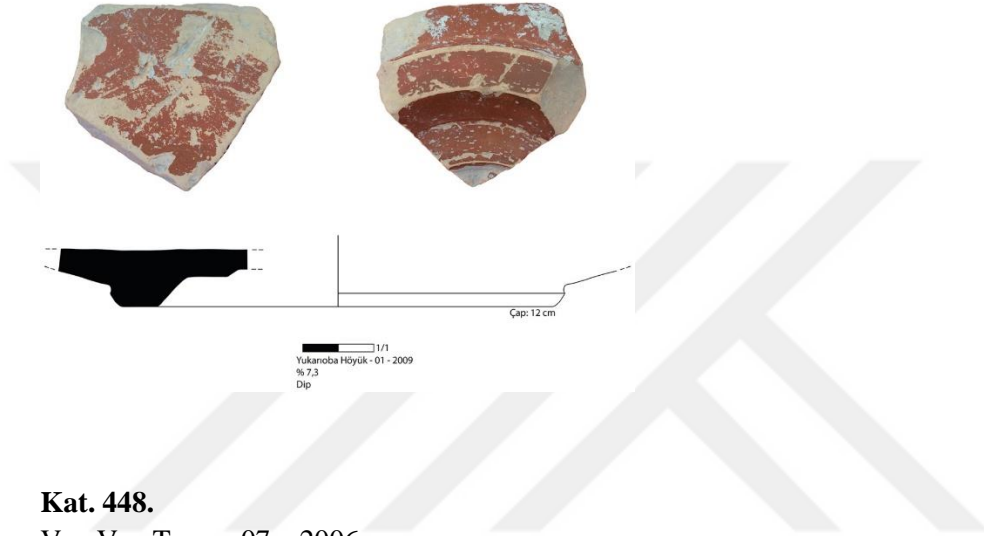

**Kat. 448.**

Vay Vay Tepe – 07 – 2006

Çap : 16 cm

Hamur : **TİP 2 – C:** Orta sertlikte hamur, taşçık ve kireç katkılı, yatay kırıklıdır.

Hamur renk : 5 YR 6/6 reddish yellow

Astar renk : 2.5 YR 4/6 red

Tanım : % 6 korunmuştur.

Form : Dip

Dönem : MÖ 2. yüzyıl sonu – MÖ 1. yüzyıl

Kaynak : Berlin ve Slane, 1997: fig. 7, FW75;

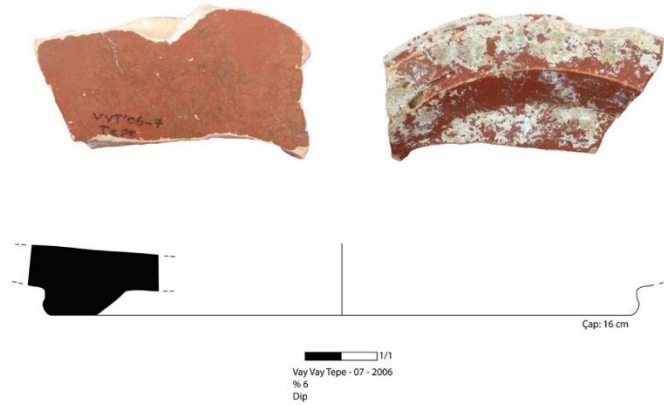

**Kat. 449.**

Toprakkale – Doğu – 13 - 2011

Çap : 9 cm

Hamur : **TİP 2 – C:** Orta sertlikte hamur, taşcık ve kireç katkılı, yatay kırıklıdır.

Hamur renk : 7.5 YR 8/4 pink

Astar renk : 2.5 YR 5/8 red

Tanım : alçak kaideli dip % 5,5 korunmuştur.

Form :Dip

Dönem : MÖ 2. yüzyıl sonu – MÖ 1. yüzyıl

Kaynak : Berlin ve Slane, 1997: fig. 7, FW75;

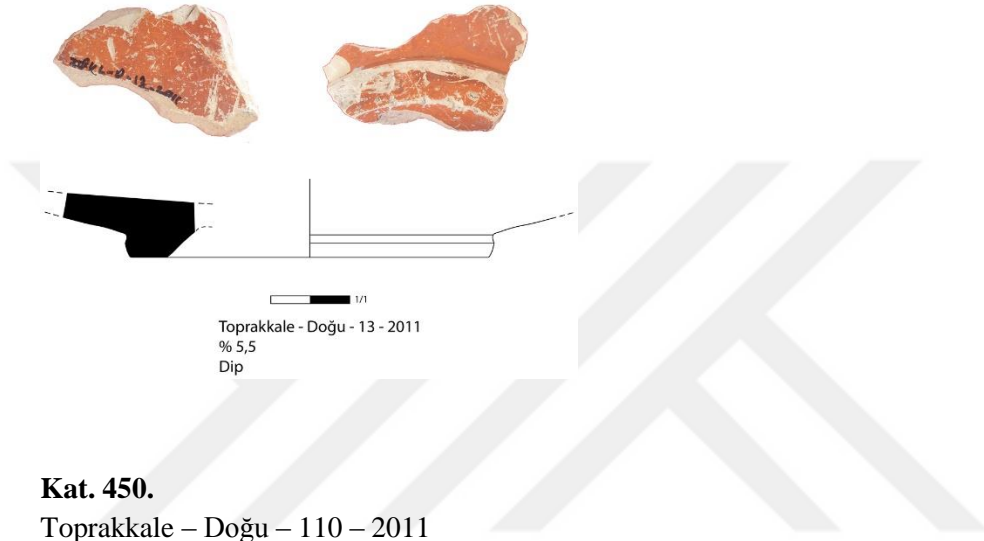

**Kat. 450.**

Toprakkale – Doğu – 110 – 2011

Çap : 16 cm

Hamur : **TİP 2 – B1:** Orta sertlikte hamur, ince taşcık ve mika katkılıdır.

Hamur renk : 10 YR 8/4 very pale brown

Astar renk : 2.5 YR 5/8 red

Tanım : alçak kaideli dip % 9,3 korunmuştur. Yoğun ve ince, orta derecede pişmiş hamur, astar üzerinde akıtma izleri görülmektedir.

Form : Dip

Dönem : MÖ 2. yüzyıl sonu – MÖ 1. yüzyıl

Kaynak : Ahrens vd, 2008: res. 26, SI06A-56; Berlin ve Slane 1997; Fig. 11, FW 104;



**Kat. 451.**

Tülek Höyük II – Kuzey – 07 – 2008

Çap : 13 cm

Hamur : **TİP 3 – A:** Orta sertlikte hamur, ince taşçık ve ince kireç katkılı, gözenekli ve yatay kırıklıdır.

Hamur renk : 10 YR 8/3 very pale brown

Astar renk : 2.5 YR 4/8 red / çift daldırma: 2.5 YR 4/6 red

Tanım : % 7,3 korunmuştur.

Form : Dip

Dönem : MÖ 2. yüzyıl sonu – MÖ 1. yüzyıl

Kaynak : Ahrens vd, 2008: res. 26, Sİ06A-56; Berlin ve Slane, 1997: Fig. 11, FW 104;

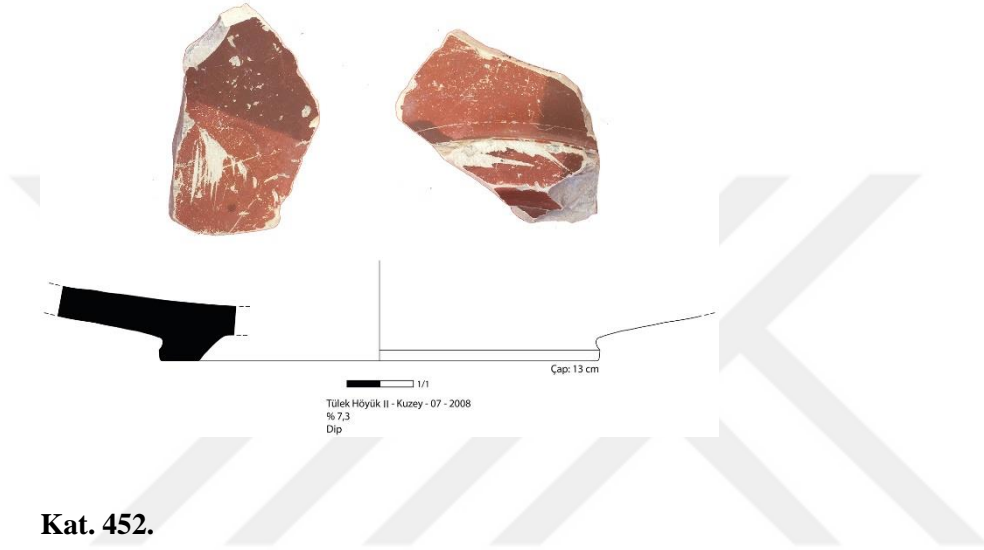

**Kat. 452.**

Toprakkale – Doğu – 04 - 2011

Çap : 17 cm

Hamur : **TİP 2 – C:** Orta sertlikte hamur, taşçık ve kireç katkılı, yatay kırıklıdır.

Hamur renk : 10 YR 8/3 very pale brown

Astar renk : 10 R 4/6 red

Tanım : % 9,5 korunmuştur. Yoğun, ince ve orta sertlikte pişmiştir.

Form : Dip

Dönem : MÖ 2. yüzyıl sonu – MÖ 1. yüzyıl

Kaynak : Ahrens vd, 2008: res. 26, Sİ06A-56; Berlin ve Slane, 1997: Fig. 11, FW 104;



### Kat. 453.

Kırmıtlı Höyük – 12 – 2006

Çap : 12 cm

Hamur : **TİP 2 – C3:** Orta sertlikte hamur, mika, taşcık ve kireç katkı, yatay kırıklıdır.

Hamur renk : 5 YR 6/6 reddish yellow

Astar renk : 2.5 YR 4/8 red

Tanım : % 10 korunmuştur.

Form : Dip

Dönem : MÖ 2. yüzyıl sonu – MÖ 1. yüzyıl

Kaynak : Ahrens vd, 2008: res. 26, Sİ06A-56; Berlin ve Slane, 1997: Fig. 11, FW104;



### Kat. 454.

Taşlı Höyük 1 – Güney – 14 – 2006

Çap : 14 cm

Hamur : **TİP 3 – A:** Orta sertlikte hamur, ince taşcık ve ince kireç katkı, gözenekli ve yatay kırıklıdır.

Hamur renk : 10 YR 8/3 very pale brown

Astar renk : 2.5 YR 4/6 red

Tanım : % 3,2 korunmuştur.

Form : Dip

Dönem : MÖ 2. yüzyıl sonu – MÖ 1. yüzyıl

Kaynak : Ahrens vd, 2008: res. 26, Sİ06A-56; Berlin ve Slane, 1997: Fig. 12, FW 104;

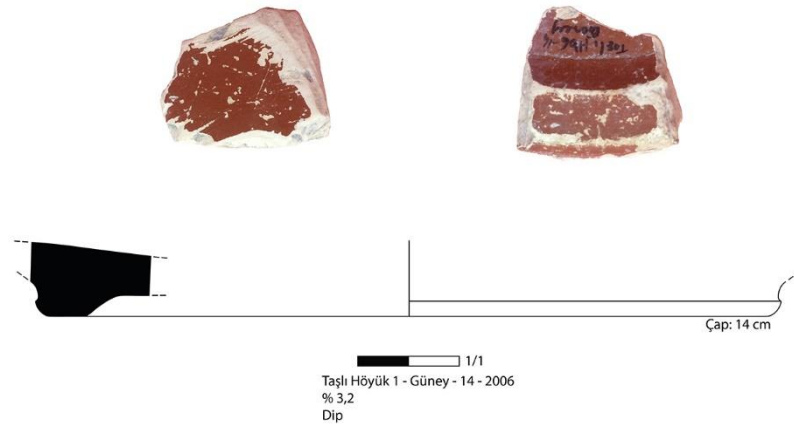

**Kat. 455.**

Kürek Kalesi – 10 – 2010

Çap : 12 cm

Hamur : **TİP 2 – C:** Orta sertlikte hamur, taşçık ve kireç katkılı, yatay kırıklıdır.

Hamur renk : 7.5 YR 8/4 pink

Astar renk : 10 R 4/8 red

Tanım : % 5 korunmuştur.

Form : Dip

Dönem : MÖ 2. yüzyıl sonu – MS 1. yüzyıl başı

Kaynak : Waagé 1948, fig. IV, 126s; Berlin ve Slane, 1997: Fig. 12, FW121;

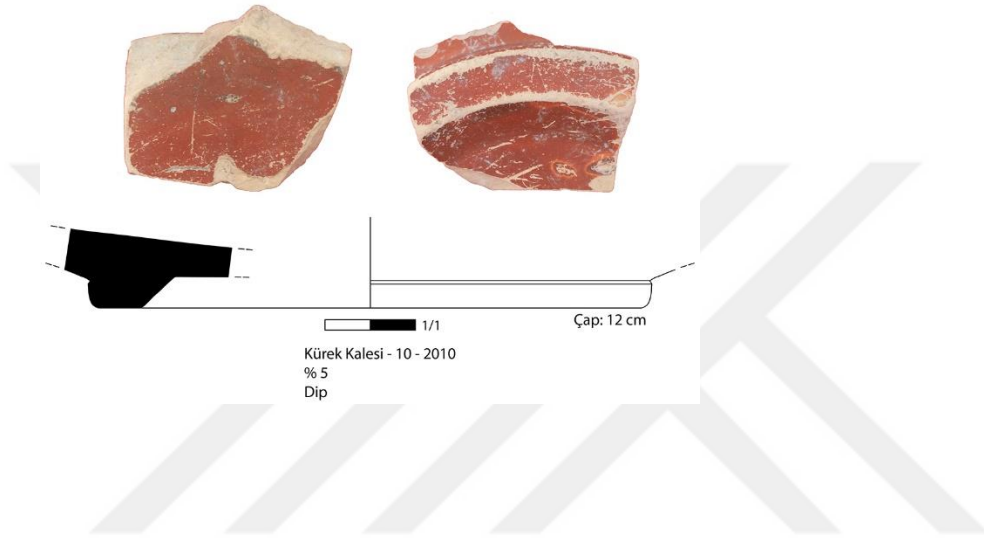
**Kat. 456.**

Toprakkale – Doğu – 06 - 2011

Çap : 14 cm

Hamur : **TİP 2 – C:** Orta sertlikte hamur, taşçık ve kireç katkılı, yatay kırıklıdır.

Hamur renk : 7.5 YR 7/4 pink

Astar renk : 2.5 YR 4/8 red

Tanım : % 3,7 korunmuştur.

Form : dip

Dönem : MÖ 2. yüzyıl sonu – MS 1. yüzyıl başı

Kaynak : Waagé 1948, fig. 4, 126s; Berlin ve Slane, 1997: fig. 12, FW121;

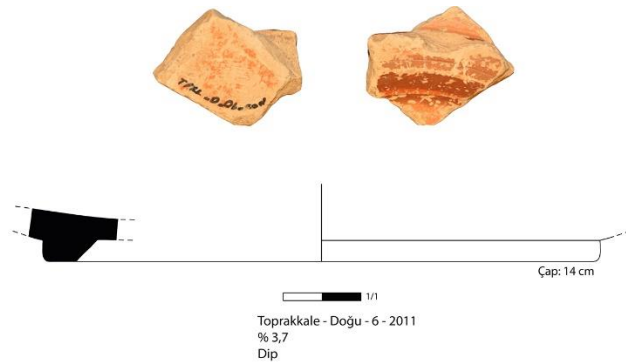

**Kat. 457.**

Kalfa – 33 – 2012

Çap : 15 cm

Hamur : **TİP 3 – A:** Orta sertlikte hamur, ince taşcık ve ince kireç katkı, gözenekli ve yatay kırıklıdır.

Hamur renk : 10 YR 8/4 very pale brown

Astar renk : 2.5 YR 4/6 red

Tanım : % 3,8 korunmuştur.

Form : Dip

Dönem : MÖ 2. yüzyıl sonu – MS 1. yüzyıl başı

Kaynak : Waagé 1948, fig. 4, 126s; Berlin ve Slane, 1997: fig. 12, FW121;

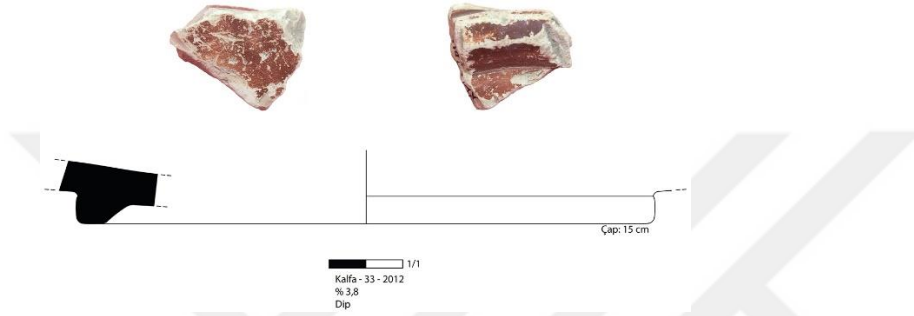

**Kat. 458.**

Kara Höyük – Kuzeydoğu – 08 – 2006

Çap : 11 cm

Hamur : **TİP 2 – C:** Orta sertlikte hamur, taşcık ve kireç katkı, yatay kırıklıdır.

Hamur renk : 5 YR 6/6 reddish yellow

Astar renk : 2.5 YR 4/8 red

Tanım : % 8,5 korunmuştur.

Form : Dip

Dönem : MÖ 2. yüzyıl ortası – MÖ 1. yüzyıl

Kaynak : Jones, 1950: fig. 188, 270; Berlin ve Slane, 1997: fig. 10, FW 97; Hayes, 1985: fig. 1, 10;

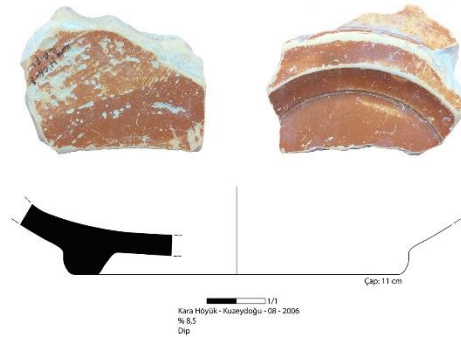

**Kat. 459.**

Hünnaplı – Hacı Ali Uşağı – 18 – 2008

Çap : 16 cm

Hamur : **TİP 2 – C:** Orta sertlikte hamur, taşcık ve kireç katkılı, yatay kırıklıdır.

Hamur renk : 5 YR 7/6 reddish yellow

Astar renk : 2.5 YR 4/8 red

Tanım : % 8 korunmuştur.

Form : Dip

Dönem : MÖ 2. yüzyıl ortası – MÖ 1. yüzyıl

Kaynak : Jones, 1950: fig. 188, 270; Berlin ve Slane, 1997: fig. 10, FW 97; Hayes, 1985: fig. 1, 10;

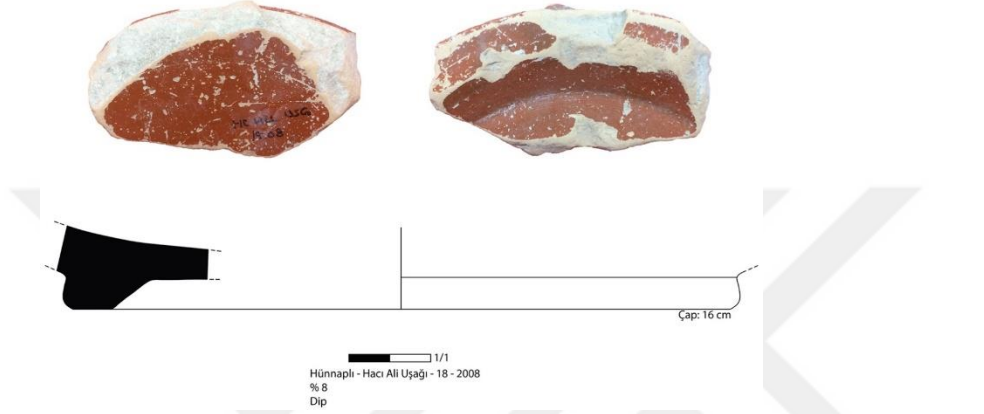

**Kat. 460.**

Domuzdamı - 115

Çap : 10 cm

Hamur : **TİP 3 – A:** Orta sertlikte hamur, ince taşcık ve ince kireç katkılı, gözenekli ve yatay kırıklıdır.

Hamur renk : 10YR 8/3 very pale brown

Astar renk : 2.5 YR 4/8 red

Tanım : % 5 korunmuştur.

Form : Dip

Dönem : MÖ 2. yüzyıl ortası – MÖ 1. yüzyıl

Kaynak : Jones, 1950: fig. 188, 270; Berlin ve Slane, 1997: fig. 10, FW 97; Hayes, 1985: fig. 1, 10;

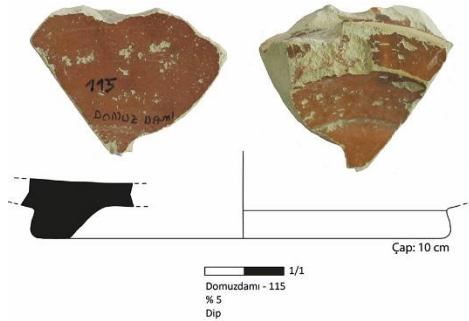

**Kat. 461.**

Mağaralı Tepe – 25 – 2006

Çap : 13 cm

Hamur : **TİP 2 – A:** Yumuşak dokulu hamur, ince taşcık ve kireç katkılı, gözenekli ve yatay kırıklıdır.

Hamur renk : 7.5 YR 8/4 pink

Astar renk : 2.5 YR 5/8 red

Tanım : % 6,1 korunmuştur.

Form : Dip

Dönem : MÖ 2. yüzyıl sonu – MS 1. yüzyıl başı

Kaynak : Kenyon ve Crowfoot, 1957: fig. 73, 7; Hayes, 1985: fig. 1, 9;



**Kat. 462.**

Kızıl höyük – Kuzeydoğu – 02 – 2006

Çap : 12 cm

Hamur : **TİP 2 – C:** Orta sertlikte hamur, taşcık ve kireç katkılı, yatay kırıklıdır.

Hamur renk : 5 YR 6/6 reddish yellow

Astar renk : 2.5 YR 4/8 red

Tanım : % 10 korunmuştur.

Form : Dip

Dönem : MÖ 2. yüzyıl sonu – MS 1. yüzyıl başı

Kaynak : Kenyon ve Crowfoot, 1957: fig. 73, 7; Hayes, 1985: fig. 1, 9;

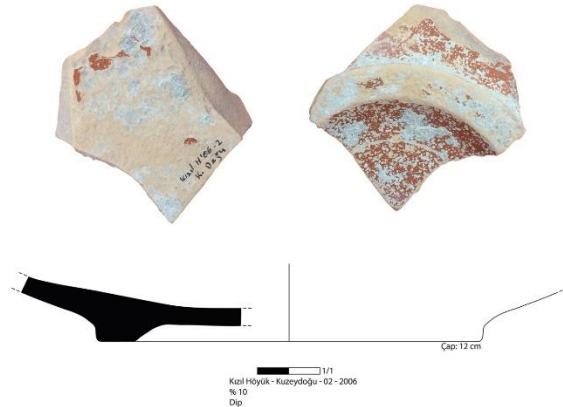

**Kat. 463.**

Fakıuşağı – 39 – 2009

Çap : 9 cm

Hamur : **TİP 2 – A1:** Yumuşak dokulu hamur, ince taşcık, kireç ve mika katkılı, gözenekli ve yatay kırıklıdır.

Hamur renk : 7.5 YR 7/6 reddish yellow

Astar renk : 2.5 YR 4/8 red

Tanım : % 6 korunmuştur.

Form : Dip

Dönem : MÖ 1. yüzyıl – MS 1. yüzyıl başı

Kaynak : Waagé, 1948: fig. 4, 126x; Hayes, 2008: fig. 2, 35;



**Kat. 464.**

Mağaralı Tepe – 27/38 – 2006

Çap : Ağız Çap: 18,7 cm / Dip Çap: 12 cm

Hamur : **TİP 2 – C:** Orta sertlikte hamur, taşcık ve kireç katkılı, yatay kırıklıdır.

Hamur renk : 5 YR 6/6 reddish yellow

Astar renk : 2.5 YR 4/8 red

Tanım : % 15,4 korunmuştur.

Form : Tama yakın tabak

Dönem : MÖ 1. yüzyıl – MS 1. yüzyıl başı

Kaynak : Waagé, 1948: fig. 4, 126x; Hayes, 2008: fig. 2, 35;

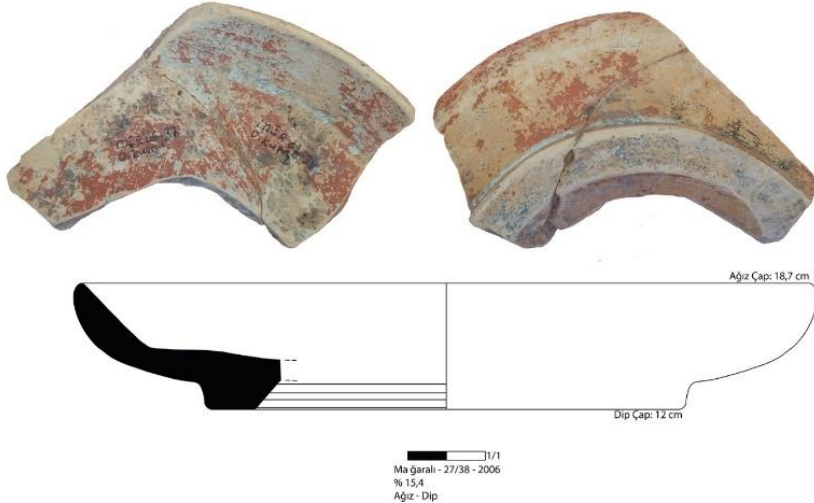

**Kat. 465.**

Kalfa – 26 – 2012

Çap : 14 cm

Hamur : **TİP 3 – A:** Orta sertlikte hamur, ince taşcık ve ince kireç katkılı, gözenekli ve yatay kırıklıdır.

Hamur renk : 10 YR 8/4 very pale brown

Astar renk : 2.5 YR 4/6 red

Tanım : % 5,7 korunmuştur.

Form : Dip

Dönem : MÖ 1. yüzyıl

Kaynak : Waagé, 1948: fig. 4, 405f; Christensen ve Johansen, 1971: fig. 27, 1.34;

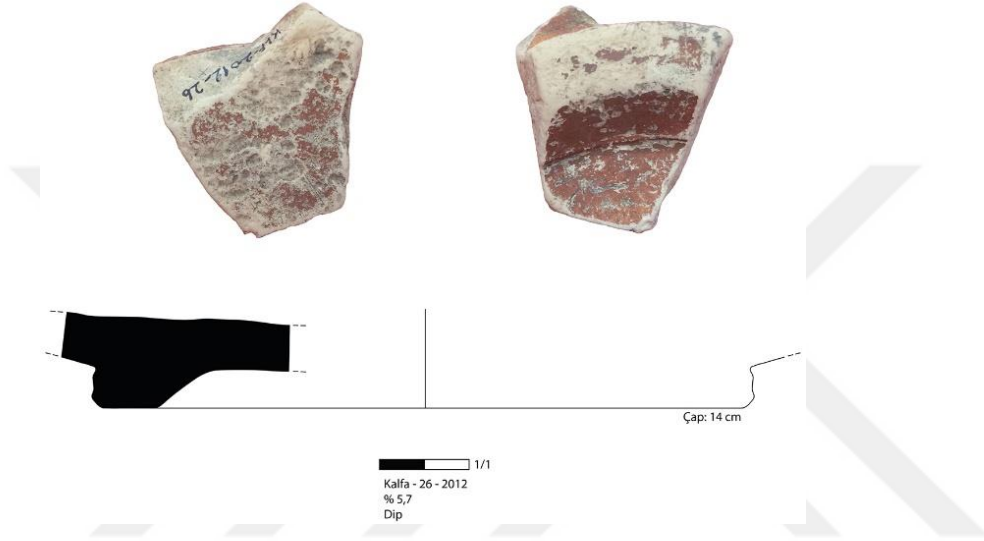

**Kat. 466.**

Tülek Höyük II – 17 – 2008

Çap : 11 cm

Hamur : **TİP 2 – C3:** Orta sertlikte hamur, mika, taşcık ve kireç katkılı, yatay kırıklıdır.

Hamur renk : 7.5 YR 8/4 pink

Astar renk : 2.5 YR 4/8 red

Tanım : % 7 korunmuştur.

Form : Dip

Dönem : MÖ 1. yüzyıl

Kaynak : Waagé, 1948: fig. 4, 405a; Christensen ve Johansen, 1971: fig. 27, 1.34;

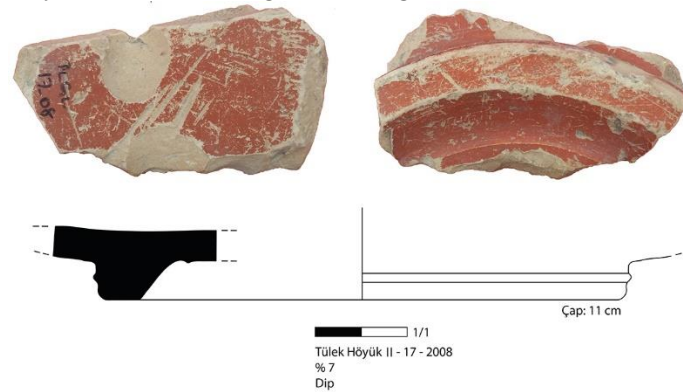

**Kat. 467.**

Toprakkale – Doğu – 11 - 2011

Çap : 15 cm

Hamur : **TİP 2 – C3:** Orta sertlikte hamur, mika, taşcık ve kireç katkı, yatay kırıklıdır.

Hamur renk : 7.5 YR 8/4 pink

Astar renk : 2.5 YR 5/8 red

Tanım : %8 korunmuştur.

Form : alçak kaideli dip

Dönem : MÖ 1. yüzyıl

Kaynak : Waagé, 1948: fig. 4, 405a; Christensen ve Johansen, 1971: fig. 27, 1.34;

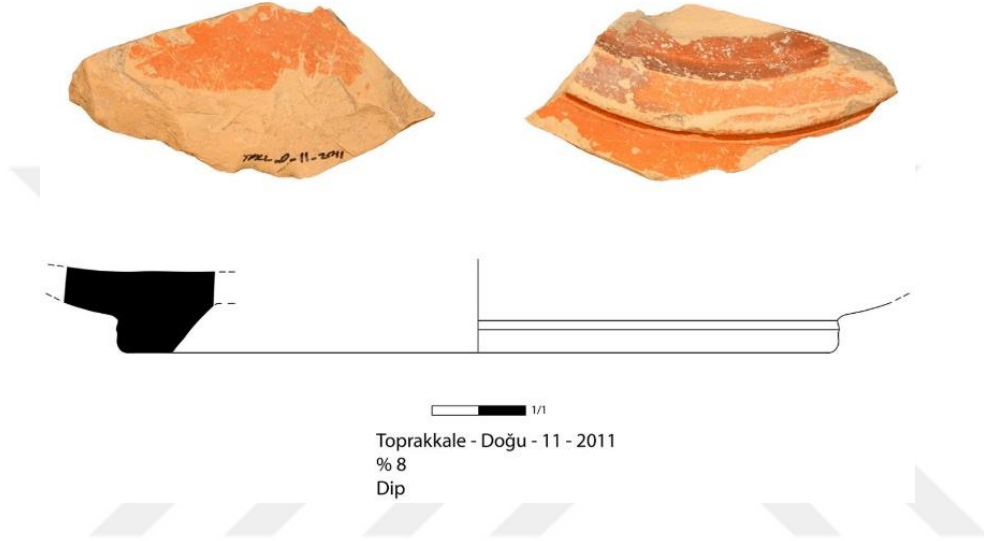

**Kat. 468.**

Kırmıtlı Höyük – 23 – 2006

Çap : 11 cm

Hamur : **TİP 3 – A:** Orta sertlikte hamur, ince taşcık ve ince kireç katkı, gözenekli ve yatay kırıklıdır.

Hamur renk : 10 YR 8/3 very pale Brown

Astar renk : 2.5 YR 4/8 red

Tanım : % 4 korunmuştur.

Form : Dip

Dönem : MÖ 1. yüzyıl

Kaynak : Waagé, 1948: fig. 4, 405a; Christensen ve Johansen, 1971: fig. 27, 1.34;

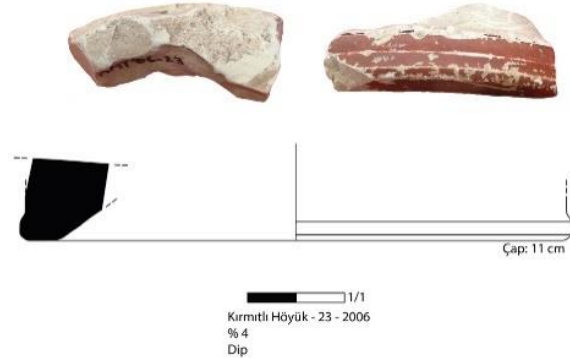

**Kat. 469.**

Toprakkale – Doğu – 38 - 2011

Çap : 12 cm

Hamur : **TİP 2 – C3:** Orta sertlikte hamur, mika, taşcık ve kireç katkı, yatay kırıklıdır.

Hamur renk : 5 YR 7/6 reddish yellow

Astar renk : 2.5 YR 4/8 red

Tanım : alçak kaideli dip % 7,5 korunmuştur. Bir tabak veya büyük bir kâse olabilir. Tondonun orta kısmında dairesel küçük noktalardan oluşan iki damgalı eş merkezli bezeme bulunmaktadır.

Form : Dip

Dönem : MÖ 1. yüzyıl – MS 1. yüzyıl

Kaynak : Christensen ve Johansen; 1971, fig. 27, 1.35a; Kenyon ve Crowfoot, 1957: fig. 79, 6;

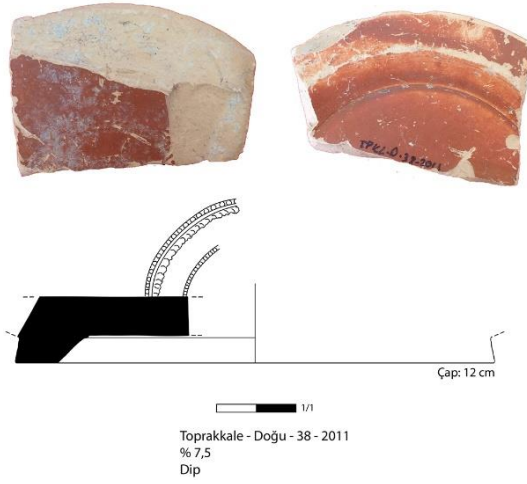

**Kat. 470.**

Hünnaplı – Hacı Ali Uşağı – 14 – 2008

Çap : 15 cm

Hamur : **TİP 3 – A:** Orta sertlikte hamur, ince taşcık ve ince kireç katkı, gözenekli ve yatay kırıklıdır.

Hamur renk : 7.5 YR 7/6 reddish yellow

Astar renk : 2.5 YR 3/6 dark red

Tanım : % 6,3 korunmuştur.

Form : Dip

Dönem : MÖ 2. yüzyıl sonu – MS 1. yüzyıl

Kaynak : Berlin ve Slane, 1997: fig. 11, FW104;

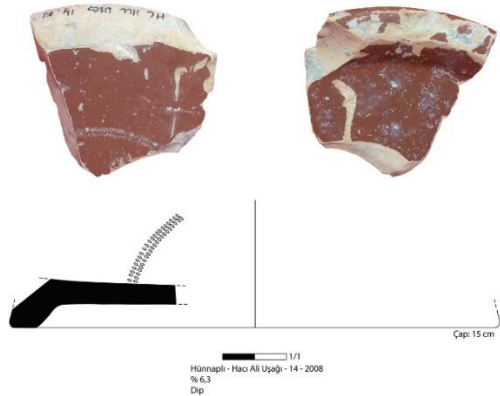

**Kat. 471.**

Avşar – Kuzey – 47 – 2006

Çap : 11 cm

Hamur : **TİP 2 – C:** Orta sertlikte hamur, taşcık ve kireç katkı, yatay kırıklıdır.

Hamur renk : 5 YR 6/6 reddish yellow

Astar renk : 2.5 YR 4/8 red

Tanım : % 6 korunmuştur.

Form : Dip

Dönem : MÖ 1. yüzyıl – MS 2. yüzyıl ortası

Kaynak : Jones, 1950: fig. 192, 371;



**Kat. 472.**

Tülek Höyük II – Güney – 10 – 2008

Çap : 10 cm

Hamur : **TİP 3 – A:** Orta sertlikte hamur, ince taşcık ve ince kireç katkı, gözenekli ve yatay kırıklıdır.

Hamur renk : 10 YR 8/3 very pale Brown

Astar renk : 10 R 4/6 red

Tanım : % 6,5 korunmuştur.

Form : Dip

Dönem : MÖ 1. yüzyıl sonu – MS 1. yüzyıl

Kaynak : Waagé, 1948: fig. 3, 113u; Hayes, 1985: fig. 1, 11;



**Kat. 473.**

Domuzdamı – 28 – 2008

Çap : 12 cm

Hamur : **TİP 2 – C3:** Orta sertlikte hamur, mika, taşcık ve kireç katkı, yatay kırıklıdır.

Hamur renk : 5YR 7/6 reddish yellow

Astar renk : 2.5 YR 5/8 red

Tanım : % 7,4 korunmuştur.

Form : Dip

Dönem : MÖ 1. yüzyıl sonu – MS 1. yüzyıl

Kaynak : Waagé, 1948: fig. 3, 113u; Hayes, 1985: fig. 1, 11;

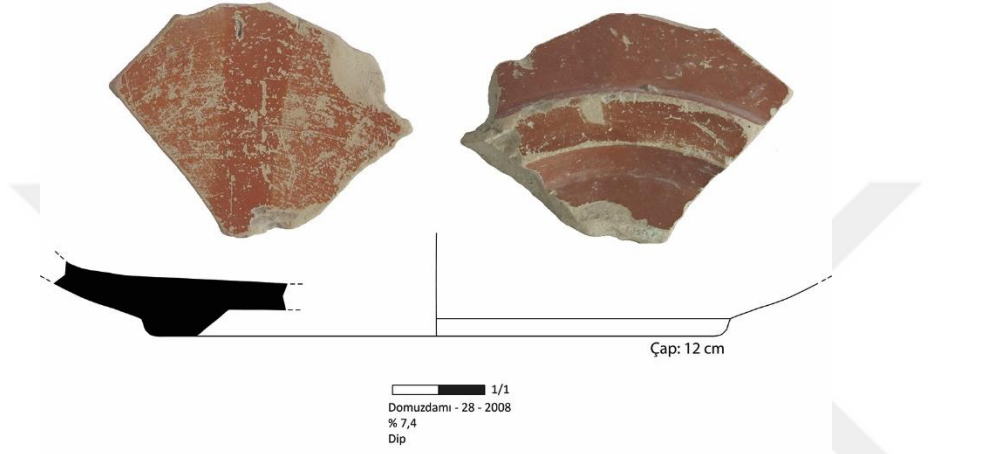

**Kat. 474.**

Aslanlı Höyük – 08 – 2018

Çap : 14 cm

Hamur : -

Hamur renk : 7.5 YR 7/6 reddish yellow

Astar renk : 2.5 YR 4/8 red

Tanım : % 5,5 korunmuştur.

Form : Dip

Dönem : MÖ 1. yüzyıl sonu – MS 1. yüzyıl

Kaynak : Waagé, 1948: fig. 3, 113u; Hayes, 1985: fig. 1, 11;

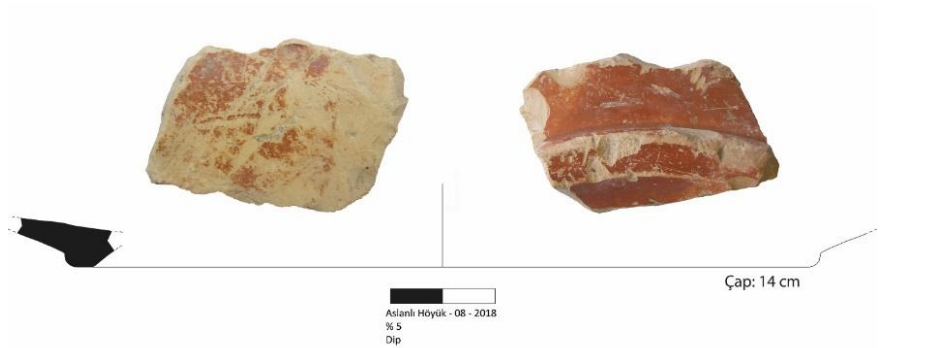

**Kat. 475.**

Taşlı Höyük 2 – Batı – 17 – 2006

Çap : 13 cm

Hamur : **TİP 3 – B:** Sert dokulu hamur, taşcık, kireç ve az mika katkılıdır.

Hamur renk : 7.5 YR 7/6 reddish yellow

Astar renk : 10 R 4/6 red

Tanım : % 8 korunmuştur.

Form : Dip

Dönem : MÖ 1. yüzyıl sonu – MS 1. yüzyıl

Kaynak : Waagé, 1948: fig. 3, 113u; Hayes, 1985: fig. 1, 10;

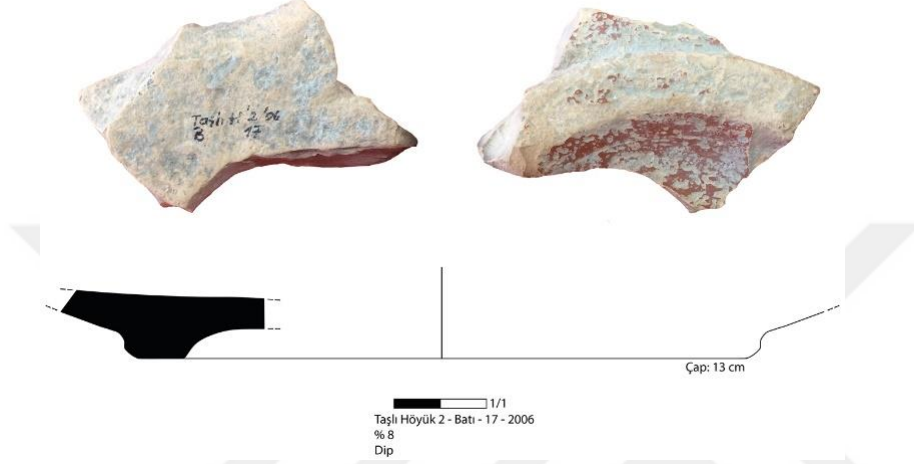

**Kat. 476.**

Aslanlı Höyük – 19 – 2018

Çap : 12 cm

Hamur : -

Hamur renk : 7.5 YR 7/6 reddish yellow

Astar renk : 2.5 YR 4/8 red

Tanım : % 45 korunmuştur.

Form : Dip

Dönem :

Kaynak : Benzeri örneği bulunamamıştır.

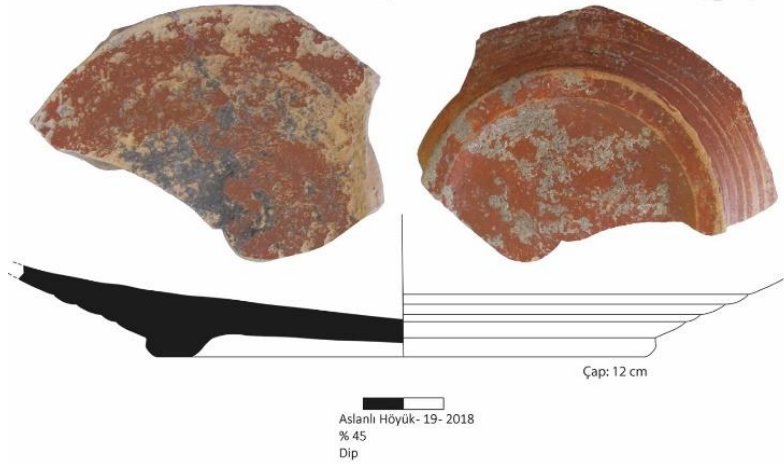

**Kat. 477.**

Tülek Höyük II – 06 - 2011

Çap : 9 cm

Hamur : **TİP 2 – C:** Orta sertlikte hamur, taşçık ve kireç katkılı, yatay kırıklıdır.

Hamur renk : 7.5 YR 8/4 pink

Astar renk : 2.5 YR 4/8 red

Tanım : % 5 korunmuştur.

Form : Dip

Dönem : MÖ 1. yüzyıl – MS 2. yüzyıl ortası

Kaynak : Şahin, 2014: res. 6, 34; Jones, 1950: fig. 193, 398;



**Kat. 478.**

Taşlı Höyük 1 – Doğu – 42 – 2006

Çap : 10 cm

Hamur : **TİP 2 – C:** Orta sertlikte hamur, taşçık ve kireç katkılı, yatay kırıklıdır.

Hamur renk : 7.5 YR 8/4 pink

Astar renk : 2.5 YR 4/8 red

Tanım : % 4,5 korunmuştur.

Form : Dip

Dönem : MÖ 1. yüzyıl – MS 2. yüzyıl ortası

Kaynak : Şahin, 2014: res. 6, 34; Jones, 1950: fig. 193, 398;

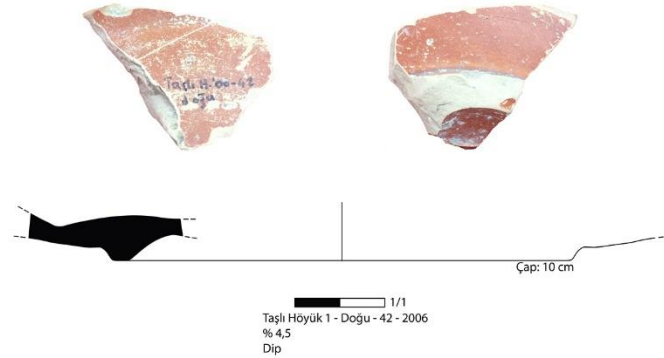

**Kat. 479.**

Domuzdamı - 117

Çap : 10 cm

Hamur : **TİP 2 – C3:** Orta sertlikte hamur, mika, taşcık ve kireç katkı, yatay kırıklıdır.

Hamur renk : 10 YR 8/4 very pale brown

Astar renk : 2.5 YR 5/8 red

Tanım : % 5,5 korunmuştur. Kaide yüksekliği 0,2 cm'dir.

Form : Dip

Dönem : MÖ 1. yüzyıl – MS 2. yüzyıl ortası

Kaynak : Şahin, 2014: res. 6, 34; Jones, 1950: fig. 193, 398;

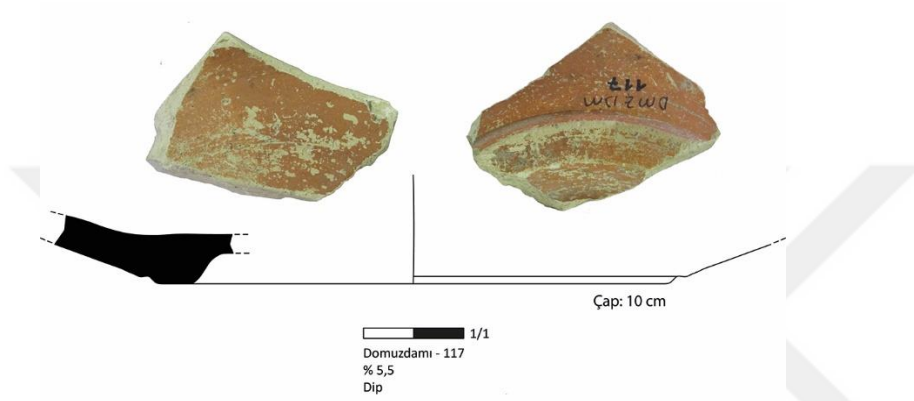

**Kat. 480.**

Hünnaplı – Batı – 29 – 2006

Çap : 8 cm

Hamur : **TİP 2 – C:** Orta sertlikte hamur, taşcık ve kireç katkı, yatay kırıklıdır.

Hamur renk : 5 YR 6/6 reddish yellow

Astar renk : 2.5 YR 4/8 red

Tanım : % 4,6 korunmuştur.

Form : Dip

Dönem : MÖ 1. yüzyıl – MS 2. yüzyıl ortası

Kaynak : Şahin, 2014: res. 6, 34; Jones, 1950: fig. 193, 398;

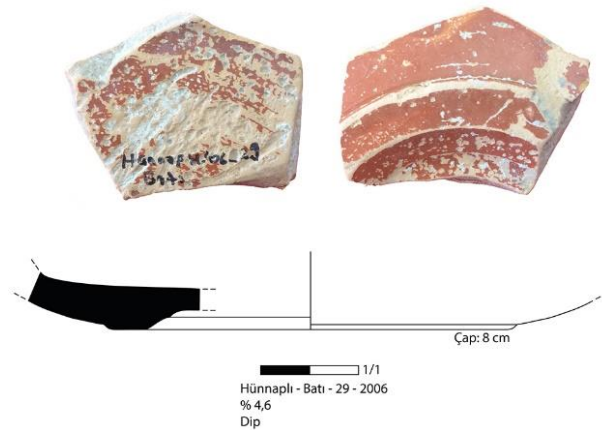

**Kat. 481.**

Kamışlı Höyük – Kuzeydoğu – 25 – 2005

Çap : 9 cm

Hamur : **TİP 2 – B:** Orta sertlikte hamur, ince taşçık katkılıdır.

Hamur renk : 10 YR 8/3 very pale brown

Astar renk : 2.5 YR 6/8 light red

Tanım : % 3,2 korunmuştur.

Form : Dip

Dönem : MS 1. yüzyıl

Kaynak : Waagé, 1948: fig. 5, 422; Christensen ve Johansen, 1971: fig. 40, 14.37b;

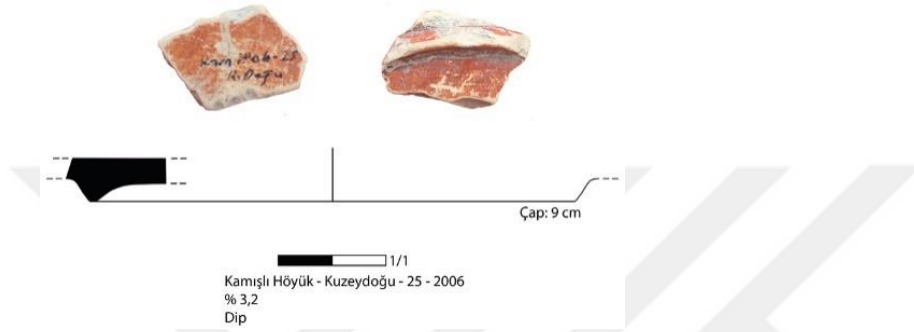

**Kat. 482.**

Yukarıoba Höyük – 05 – 2008

Çap : 14 cm

Hamur : **TİP 3 – A:** Orta sertlikte hamur, ince taşçık ve ince kireç katkılı, gözenekli ve yatay kırıklıdır.

Hamur renk : 10 YR 8/3 very pale brown

Astar renk : 10 R 4/8 red

Tanım : çift daldırma izi: 10 R 4/6 red. % 7 korunmuştur.

Form : Dip

Dönem : MÖ 2. yüzyıl ortası – MÖ 1. yüzyıl

Kaynak : Jones, 1950: fig. 188, C; Şenyurt vd, 2006: fig. 160, 54; Christensen ve Johansen, 1971: fig. 36, 10.14d; Hayes, 1985: fig. 2, 10;

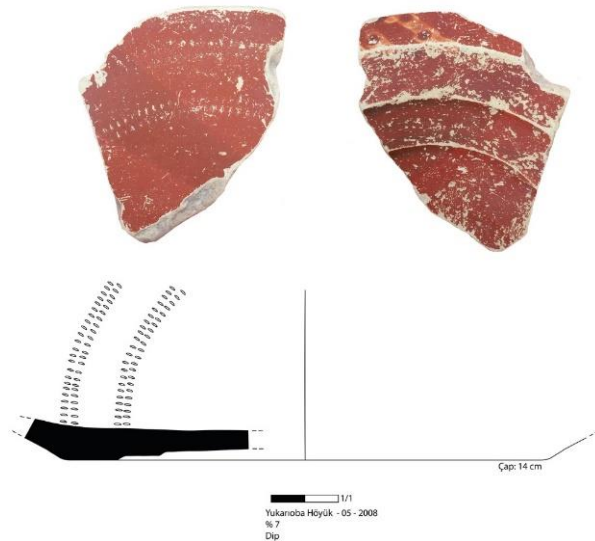

**Kat. 483.**

Tüysüz Höyük – 16 – 2009

Çap : 12 cm

Hamur : **TİP 2 – B2:** Orta sertlikte hamur, taşcık katkılı ve seyrek gözeneklidir.

Hamur renk : 7.5 YR 8/4 pink

Astar renk : 2.5 YR 5/8 red

Tanım : dip parçası %5 korunmuştur.

Form : dip

Dönem : MÖ 1. yüzyıl – MS 2. yüzyıl

Kaynak : Meyer-Schlichtman, 1988: fig. 12, 142.N15b;



**Kat. 484.**

Kırmıtlı Höyük – 09 - 2005

Çap : 6 cm

Hamur : **TİP 3 – A:** Orta sertlikte hamur, ince taşcık ve ince kireç katkılı, gözenekli ve yatay kırıklıdır.

Hamur renk : 5 YR 7/6 reddish yellow

Astar renk : 2.5 YR 4/8 red

Tanım : % 6 korunmuştur.

Form : dip

Dönem : MÖ 1. yüzyıl – MS 1. yüzyıl

Kaynak : Waagé, 1948: fig. 5, 446k; Jones, 1950: fig. 194, 500; Christensen ve Johansen, 1971: fig. 64, 22.1;

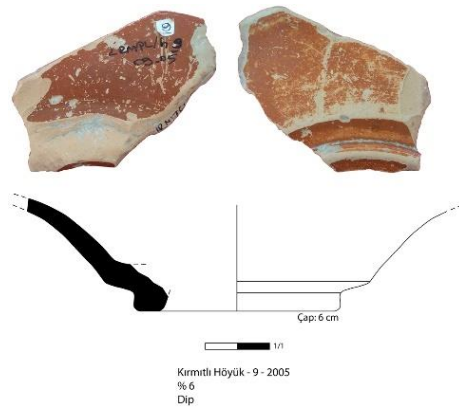

**Kat. 485.**

Tülek Höyük II – Kuzey – 16 – 2008

Çap : 7 cm

Hamur : **TİP 2 – A:** Yumuşak dokulu hamur, ince taşcık ve kireç katkılı, gözenekli ve yatay kırıklıdır.

Hamur renk : 5 YR 6/6 reddish yellow

Astar renk : 2.5 YR 4/8 red

Tanım : % 10,5 korunmuştur.

Form : Dip

Dönem : MÖ 2. yüzyıl ortası – MÖ 1. yüzyıl

Kaynak : Jones, 1950: fig. 188, 275;

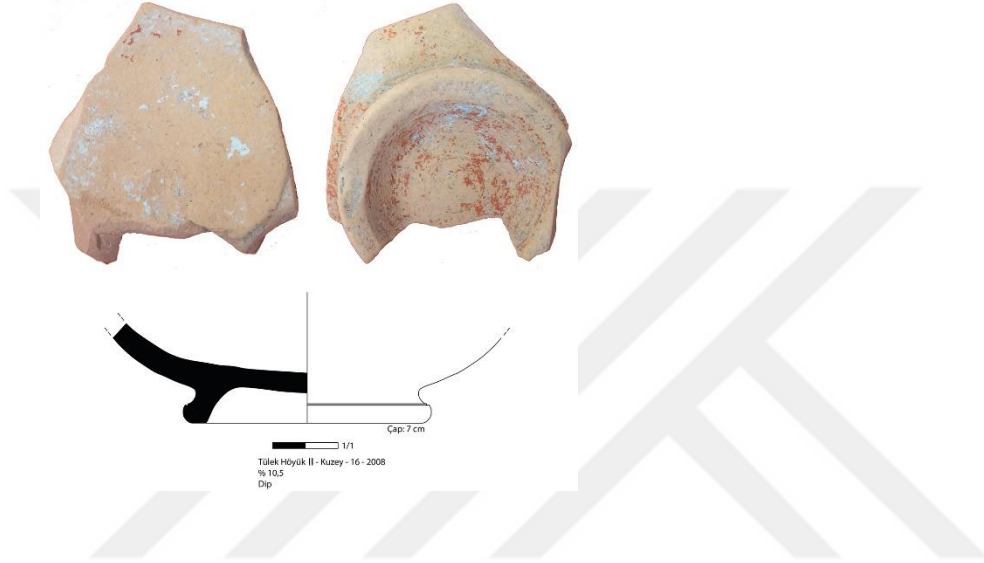

**Kat. 486.**

Kırmıtlı Höyük – Güney – 09 – 2005

Çap : 6 cm

Hamur : **TİP 2 – A:** Yumuşak dokulu hamur, ince taşcık ve kireç katkılı, gözenekli ve yatay kırıklıdır.

Hamur renk : 10 YR 8/4 very pale Brown

Astar renk : 2.5 YR 4/8 red

Tanım : % 5,7 korunmuştur.

Form : Dip

Dönem : MÖ 2. yüzyıl ortası – MÖ 1. yüzyıl

Kaynak : Jones, 1950: fig. 188, D;

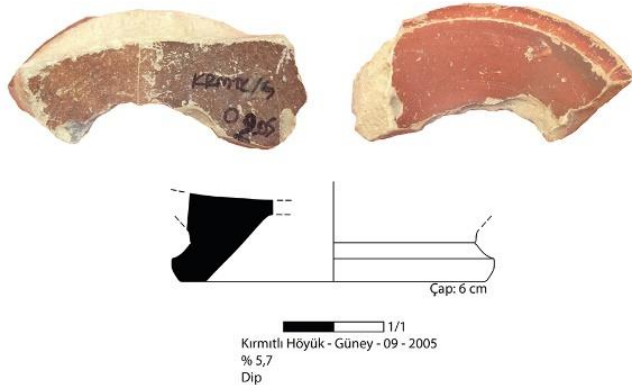

**Kat. 487.**

Toprakkale – Doğu – 16 – 2012

Çap : 6 cm

Hamur : **TİP 3 – A:** Orta sertlikte hamur, ince taşçık ve ince kireç katkılı, gözenekli ve yatay kırıklıdır.

Hamur renk : 10 YR 8/4 very pale brown

Astar renk : 2.5 YR 4/8 red

Tanım : % 3 korunmuştur.

Form : Dip

Dönem : MÖ 2. yüzyıl ortası – MÖ 1. yüzyıl

Kaynak : Jones, 1950: fig. 188, E;

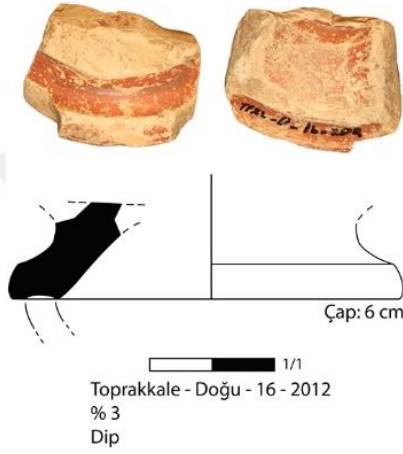

**Kat. 488.**

Toprakkale – Batı – 44 – 2011

Çap : 6 cm

Hamur : **TİP 3 – A:** Orta sertlikte hamur, ince taşçık ve ince kireç katkılı, gözenekli ve yatay kırıklıdır.

Hamur renk : 10 YR 8/4 very pale brown

Astar renk : 10 R 4/6 red

Tanım : % 3,2 korunmuştur.

Form : Dip

Dönem : MÖ 1. yüzyıl

Kaynak : Kenyon ve Crowfoot, 1957: fig.80, 12;

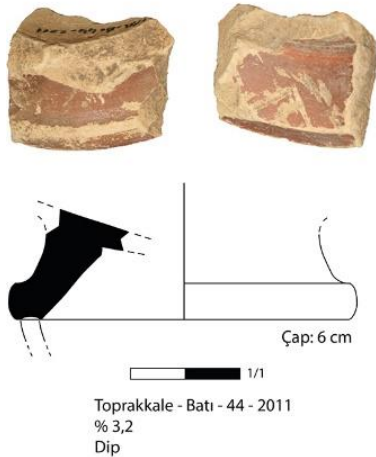

**Kat. 489.**

Toprakkale – 273 - 2012

Çap : 10 cm

Hamur : **TİP 2 – C3:** Orta sertlikte hamur, mika, taşcık ve kireç katkılı, yatay kırıklıdır.

Hamur renk : 5 YR 7/6 reddish yellow

Astar renk : 10 R 4/8 red

Tanım : % 2,5 korunmuştur.

Form : Dip

Dönem : MÖ 2. yüzyıl sonu – MS 1. yüzyıl başı

Kaynak : Hayes, 1985: fig. 3, 11;

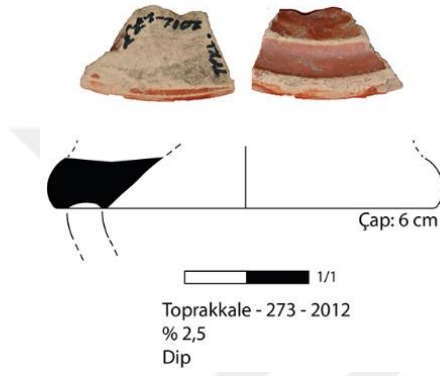
**Kat. 490.**

Hünnaplı – Batı – 49 – 2006

Çap : 6 cm

Hamur : **TİP 2 – C1:** Orta sertlikte hamur, ince taşcık ve mika katkılıdır.

Hamur renk : 7.5 YR 8/4 pink

Astar renk : 2.5 YR 4/6 red

Tanım : % 3,8 korunmuştur.

Form : Dip

Dönem : MÖ 2. yüzyıl ortası – MÖ 1. yüzyıl

Kaynak : Jones, 1950: fig. 188, 275;

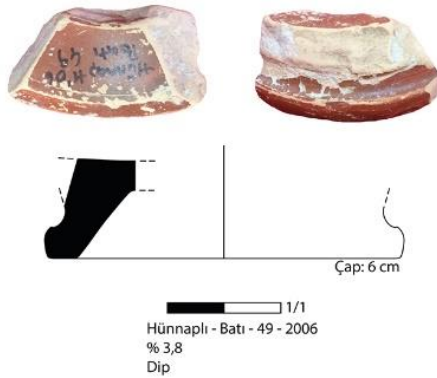

**Kat. 491.**

Taşlı Höyük 1 – Doğu – 30 – 2006

Çap : 6 cm

Hamur : **TİP 2 – C2:** Orta sertlikte hamur, taşçık katkılı ve yatay kırıklıdır.

Hamur renk : 5 YR 7/6 reddish yellow

Astar renk : 2.5 YR 4/8 red

Tanım : % 4,9 korunmuştur.

Form : Dip

Dönem : MÖ 2. yüzyıl ortası – MÖ 1. yüzyıl

Kaynak : Jones, 1950: fig. 188, 275;



1/1  
Taşlı Höyük 1 - Doğu - 30 - 2006  
% 4,9  
Dip

**Kat. 492.**

Taşlı Höyük 1 – Doğu – 08 – 2006

Çap : 6 cm

Hamur : **TİP 2 – C3:** Orta sertlikte hamur, mika, taşçık ve kireç katkılı, yatay kırıklıdır.

Hamur renk : 5 YR 7/6 reddish yellow

Astar renk : 2.5 YR 4/8 red

Tanım : % 4 korunmuştur.

Form : Dip

Dönem : MÖ 2. yüzyıl ortası – MÖ 1. yüzyıl

Kaynak : Jones, 1950: fig. 188, 275;

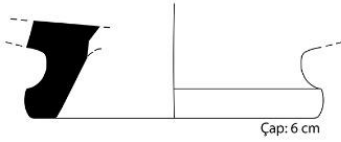

1/1  
Taşlı Höyük 1 - Doğu - 8 - 2006  
% 4  
Dip

**Kat. 493.**

Telkovan Höyük – 17 – 2005

Çap : 8 cm

Hamur : **TİP 3 – A:** Orta sertlikte hamur, ince taşçık ve ince kireç katkılı, gözenekli ve yatay kırıklıdır.

Hamur renk : 10 YR 8/3 very pale brown

Astar renk : 2.5 YR 4/6 red

Tanım : % 4,2 korunmuştur.

Form : Dip

Dönem : MÖ 1. yüzyıl – MS 1. yüzyıl

Kaynak : Christensen ve Johansen, 1971: fig. 45, 17.7;

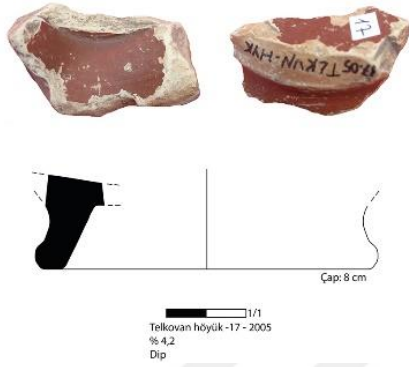

**Kat. 494.**

Hünnaplı – Hacı Ali Uşağı – 18 – 2007

Çap : 7 cm

Hamur : **TİP 2 – A:** Orta sertlikte hamur, ince taşçık ve ince kireç katkılı, gözenekli ve yatay kırıklıdır.

Hamur renk : 10 YR 8/4 very pale brown

Astar renk : 2.5 YR 4/8 red

Tanım : % 2,7 korunmuştur.

Form : Dip

Dönem : MÖ 1. yüzyıl

Kaynak : Hayes, 1985: fig. 3, 14;

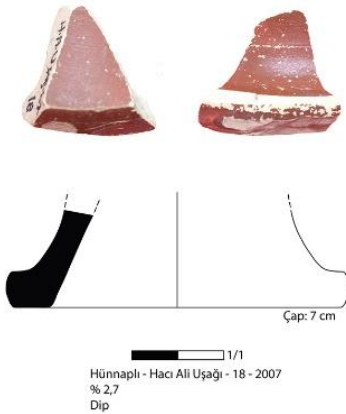

**Kat. 495.**

Telkovan Höyük – Güney – 16 – 2005

Çap : 8 cm

Hamur : **TİP 2 – A:** Yumuşak dokulu hamur, ince taşcık ve kireç katkılı, gözenekli ve yatay kırıklıdır.

Hamur renk : 5 YR 6/6 reddish yellow

Astar renk : 2.5 YR 5/8 red

Tanım : % 6 korunmuştur.

Form : dip

Dönem : MÖ 2. yüzyıl ortası – MÖ 1. yüzyıl

Kaynak : Jones, 1950: fig. 188, D;

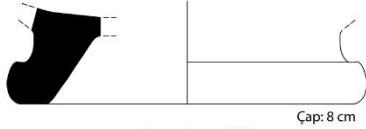

Telkovan Höyük - Güney - 16 - 2005  
% 6  
Dip

**Kat. 496.**

Toprakkale – Doğu – 109 - 2011

Çap : 7 cm

Hamur : **TİP 2 – B:** Orta sertlikte hamur, ince taşcık katkılıdır.

Hamur renk : 10 YR 8/3 very pale brown

Astar renk : 2.5 YR 5/8 red

Tanım : dip parçasının % 4 korunmuştur.

Form : Dip

Dönem : MÖ 2. yüzyıl ortası – MÖ 1. yüzyıl

Kaynak : Jones, 1950: fig. 188, D;



Toprakkale - 109 - 2011  
% 4  
Dip

**Kat. 497.**

Çatal Höyük – KKÇ – 38 – 2006

Çap : 6 cm

Hamur : **TİP 2 – C:** Orta sertlikte hamur, taşcık ve kireç katkılı, yatay kırıklıdır.

Hamur renk : 5 YR 7/6 reddish yellow

Astar renk : 10 R 4/8 red

Tanım : % 4,7 korunmuştur.

Form : Dip

Dönem : MÖ 2. yüzyıl ortası – MÖ 1. yüzyıl

Kaynak : Jones, 1950: fig. 188, D;



1/1  
Çatal Höyük - KKÇ - 38 - 2006  
%4,7  
Dip

**Kat. 498.**

İsimsiz – 17

Çap : 7 cm

Hamur : **TİP 2 – C:** Orta sertlikte hamur, taşcık ve kireç katkılı, yatay kırıklıdır.

Hamur renk : 7.5 YR 7/6 reddish yellow

Astar renk : 2.5 YR 4/8 red

Tanım : % 7,5 korunmuştur.

Form : Dip

Dönem : MÖ 2. yüzyıl – MS 1. yüzyıl başı

Kaynak : Hayes, 2008: fig. 5, 108;



1/1  
İsimsiz - 17  
%7,5  
Dip

**Kat. 499.**

Domuzdamı – 26 – 2008

Çap : 7 cm

Hamur : **TİP 2 – C1:** Orta sertlikte hamur, ince taşçık ve mika katkılıdır.

Hamur renk : 5YR 7/6 reddish yellow

Astar renk : 2.5 YR 5/8 red

Tanım : % 7 korunmuştur. Kaide yüksekliği 1,2 cm'dir.

Form : Dip

Dönem : MÖ 2. yüzyıl – MS 1. yüzyıl başı

Kaynak : Hayes, 2008: fig. 5, 108;

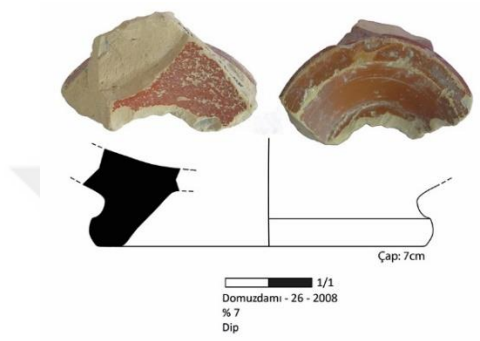

**Kat. 500.**

Toprakkale – 274 – 2012

Çap : 7 cm

Hamur : **TİP 2 – C3:** Orta sertlikte hamur, mika, taşçık ve kireç katkılı, yatay kırıklıdır.

Hamur renk : 5 YR 7/6 reddish yellow

Astar renk : 2.5 YR 4/8 red

Tanım : Kaide altı yivli ve tondoda aynı merkezli iki dairesel yiv bulunmaktadır.

Astar parlak kırmızı renkte olup daldırma izleri görülmektedir. Hamur orta sertlikte ve iyi pişmiş bir bardak dibi olabilir ve % 7,5 korunmuştur.

Form : Dip

Dönem : MÖ 1. yüzyıl – MS 1. yüzyıl

Kaynak : Christensen ve Johansen; 1971, fig. 45, 17.11b; Hayes, 2008: fig. 5, 105;

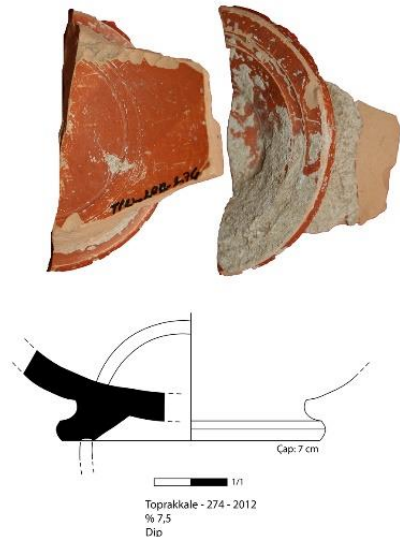

### Kat. 501.

Kastabala – 22 – 2008

Çap : 8 cm

Hamur : **TİP 3 – A1:** Orta sertlikte hamur, ince taşcık, ince kireç ve mika katkılı, gözenekli ve yatay kırıklıdır.

Hamur renk : 7.5 YR 8/4 pink

Astar renk : 10 R 4/6 red

Tanım : % 5 korunmuştur.

Form : Dip

Dönem : MÖ 1. yüzyıl – MS 1. yüzyıl

Kaynak : Christensen ve Johansen, 1971: fig. 45, 16.5; Hayes, 2008: fig. 4, 97;

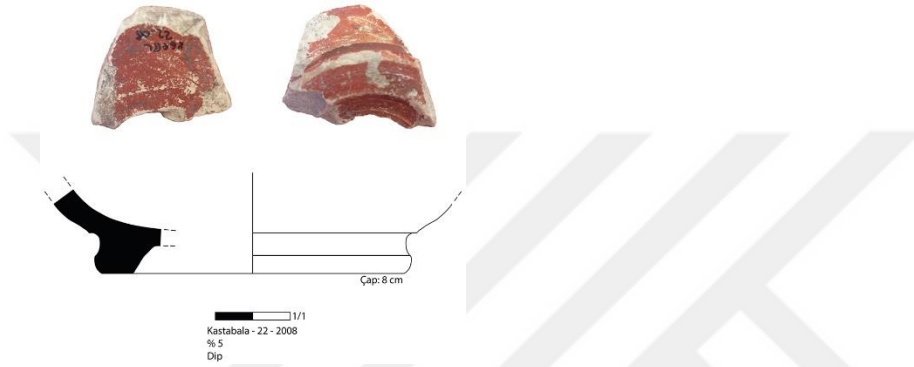

### Kat. 502.

Tülek Höyük II – 21 - 2011

Çap : 7 cm

Hamur : **TİP 2 – C3:** Orta sertlikte hamur, mika, taşcık ve kireç katkılı, yatay kırıklıdır.

Hamur renk : 7.5 YR 8/4 pink

Astar renk : 2.5 YR 4/8 red

Tanım : % 4,2 korunmuştur.

Form : Dip

Dönem : MÖ 1. yüzyıl – MS 1. yüzyıl

Kaynak : Christensen ve Johansen, 1971: fig. 45, 16.5; Hayes, 2008: fig. 4, 97;

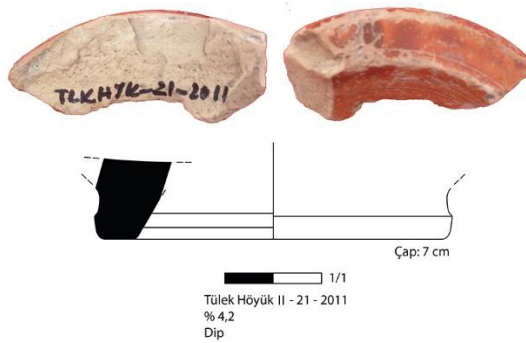

### Kat. 503.

Taşlı Höyük 2 – Doğu – 21 – 2006

Çap : 6 cm

Hamur : **TİP 3 – A:** Orta sertlikte hamur, ince taşçık ve ince kireç katkılı, gözenekli ve yatay kırıklıdır.

Hamur renk : 10 YR 8/3 very pale brown

Astar renk : 2.5 YR 4/8 red

Tanım : % 6,2 korunmuştur.

Form : Dip

Dönem : MÖ 1. yüzyıl – MS 1. yüzyıl

Kaynak : Christensen ve Johansen, 1971: fig. 45, 16.5; Hayes, 2008: fig. 4, 96;



1/1  
Taşlı Höyük 2 - Doğu - 21 - 2006  
% 6,2  
Dip

### Kat. 504.

Fakuşağı – 43 – 2009

Çap : 8 cm

Hamur : **TİP 2 – A:** Yumuşak dokulu hamur, ince taşçık ve kireç katkılı, gözenekli ve yatay kırıklıdır.

Hamur renk : 7.5 YR 7/6 reddish yellow

Astar renk : 2.5 YR 5/8

Tanım : % 4,9 korunmuştur.

Form : Dip

Dönem : MS 1. yüzyıl – MS 2. yüzyıl ortası

Kaynak : Jones, 1950: fig. 193, 399;



1/1  
Fakuşağı - 43 - 2009  
% 4,9  
Dip

**Kat. 505.**

Kırmıtlı Höyük – 09 – 2006

Çap : 6 cm

Hamur : **TİP 3 – A:** Orta sertlikte hamur, ince taşçık ve ince kireç katkılı, gözenekli ve yatay kırıklıdır.

Hamur renk : 10 YR 8/3 very pale brown

Astar renk : 10 R 4/8 red

Tanım :

Form : Dip

Dönem : MS 1. yüzyıl – MS 2. yüzyıl ortası

Kaynak : Jones, 1950: fig. 194, 418;

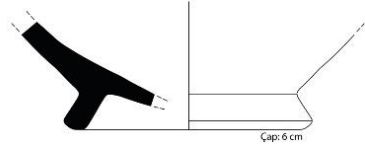

1/1  
Kırmıtlı Höyük - 09 - 2006  
% 5,6  
Dip

**Kat. 506.**

Nal Höyük – 05 – 2006

Çap : 4 cm

Hamur : **TİP 2 – C:** Orta sertlikte hamur, taşçık ve kireç katkılı, yatay kırıklıdır.

Hamur renk : 5 YR 7/6 reddish yellow

Astar renk : 2.5 YR 4/8 red

Tanım : % 4 korunmuştur.

Form : Dip

Dönem : MS 2. yüzyıl

Kaynak : Christensen ve Johansen, 1971: fig. 64, 23.26;

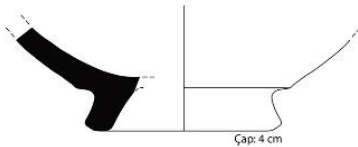

1/1  
Nal Höyük - 05 - 2006  
% 4  
Dip

**Kat. 507.**

Kırmıtlı Höyük – Güney – 12 – 2005

Çap : 6 cm

Hamur : **TİP 2 – C3:** Orta sertlikte hamur, mika, taşçık ve kireç katkılı, yatay kırıklıdır.

Hamur renk : 5 YR 7/6 reddish yellow

Astar renk : 2.5 YR 4/8 red

Tanım : 7,3 korunmuştur.

Form : Dip

Dönem : MÖ 1. yüzyıl sonu – MS 1. yüzyıl başı

Kaynak : Waagé, 1948: fig. 5, 450p; Hayes, 1985: fig. 3, 13;

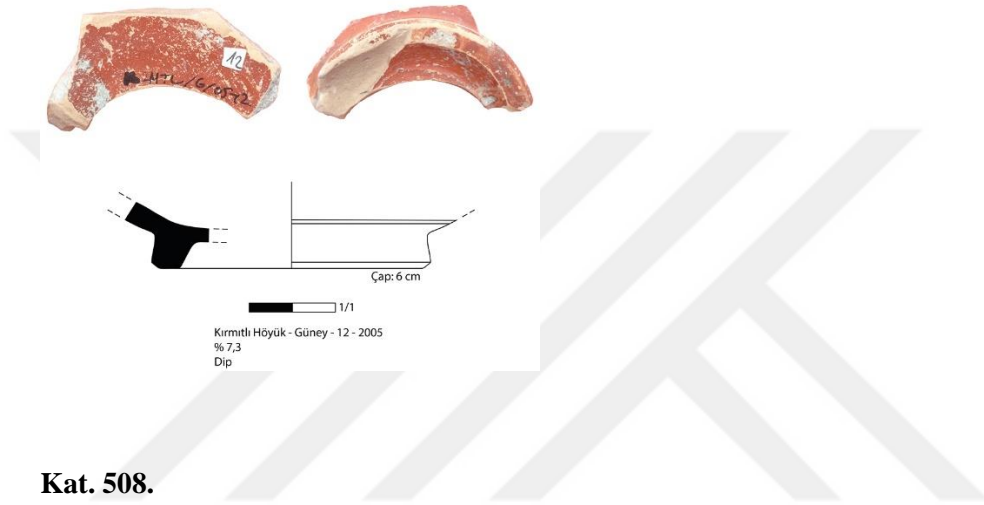

**Kat. 508.**

Tülek Höyük II – 16 - 2011

Çap : 6 cm

Hamur : **TİP 2 – C:** Orta sertlikte hamur, taşçık ve kireç katkılı, yatay kırıklıdır

Hamur renk : 5 YR 7/6 reddish yellow

Astar renk : 2.5 YR 4/8 red

Tanım : % 4,3 korunmuştur.

Form : Dip

Dönem : MÖ 1. yüzyıl sonu – MS 1. yüzyıl başı

Kaynak : Waagé, 1948: fig. 5, 450p; Hayes, 1985: fig. 3, 13;

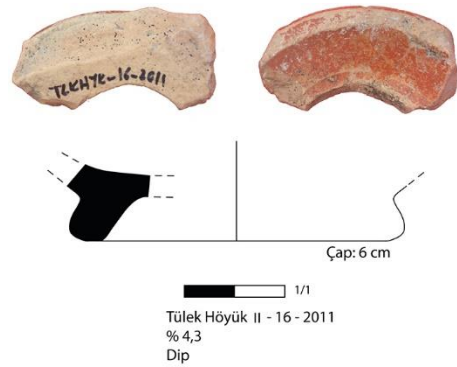

**Kat. 509.**

Kara Höyük – Güneybatı – 06 – 2006

Çap : 4 cm

Hamur : **TİP 3 – A:** Orta sertlikte hamur, ince taşçık ve ince kireç katkı, gözenekli ve yatay kırıklıdır.

Hamur renk : 10 YR 8/4 very pale brown

Astar renk : 2.5 YR 4/8 red

Tanım : % 3,5 korunmuştur.

Form : Dip

Dönem : MS 1. yüzyıl başı

Kaynak : Waagé, 1948: fig. 5, 455;

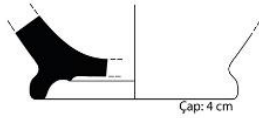

1/1  
Kara Höyük - Güneybatı - 06 - 2006  
% 3,5  
Dip

**Kat. 510.**

Avşar – Kuzey – 18 - 2006

Çap : 5 cm

Hamur : **TİP 3 – A:** Orta sertlikte hamur, ince taşçık ve ince kireç katkı, gözenekli ve yatay kırıklıdır.

Hamur renk : 10 YR 8/3 very pale brown

Astar renk : 2.5 YR 4/8 red

Tanım : % 4 korunmuştur.

Form : Dip

Dönem : MS 1. yüzyıl başı

Kaynak : Hayes, 1985: fig. 6, 8;

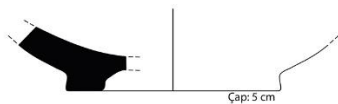

1/1  
Avşar - Kuzey - 18 - 2006  
% 4  
Dip

**Kat. 511.**

Fakıuşağı – 38 – 3009

Çap : 5 cm

Hamur : **TİP 2 – B1:** Orta sertlikte hamur, ince taşcık ve mika katkıdır.

Hamur renk : 10 YR 8/2 very pale brown

Astar renk : 2.5 YR 6/8 light red

Tanım : % 6,2 korunmuştur.

Form : dip

Dönem : MÖ 1. yüzyıl – MS 2. yüzyıl ortası

Kaynak : Jones, 1950: fig. 194, 417;

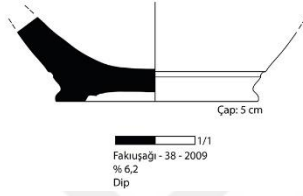
**Kat. 512.**

Domuzdamı – 33 – 2009

Çap : 3 cm

Hamur : **TİP 2 – C:** Orta sertlikte hamur, taşcık ve kireç katkı, yatay kırıklıdır.

Hamur renk : 7.5 YR 8/4 pink

Astar renk : iç/dış: 2.5 YR 4/8 red

Tanım : % 3,6 korunmuştur. Düz dip tondosunda kazıma bezeme ile çevrelenmiştir.

Form : Düz dipli

Dönem :

Kaynak : Benzeri bulunamamıştır.

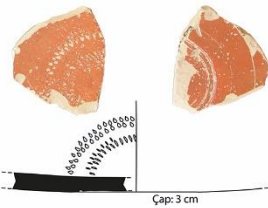

**Kat. 513.**

Hünnaplı – Hacı Ali Uşağı – 15 – 2007

Çap : 4 cm  
Hamur : **TİP 2 – B:** Orta sertlikte hamur, ince taşcık katkılıdır.  
Hamur renk : 10 YR 8/4 very pale brown  
Astar renk : 2.5 YR 4/8 red  
Tanım : % 4,5 korunmuştur.  
Form : Dip  
Dönem : MÖ 1. yüzyıl  
Kaynak : Christensen ve Johansen, 1971: 119, fig. 46, 18.5d;



**Kat. 514.**

Mağaralı – Orta Kuzey – 04 – 2006

Çap : 1,2 cm  
Hamur : **TİP 1 – B:** Orta sertlikte hamur, sıkı dokulu, ince taşcık ve kireç katkılı, ince gözeneklidir.  
Hamur renk : 5 YR 6/6 reddish yellow  
Astar renk : 2.5 YR 4/8 red  
Tanım : % 4,1 korunmuştur.  
Form : Dip  
Dönem : MÖ 1. yüzyıl  
Kaynak : Christensen ve Johansen, 1971: fig. 47, 4a;

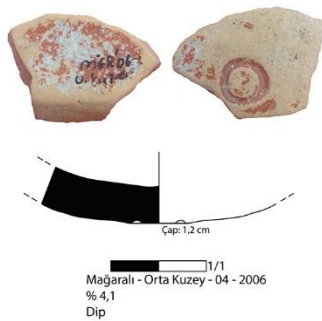

**Kat. 515.**

Kırmıtlı Höyük – Doğu – 07 – 2005

Çap : 5 cm

Hamur : **TİP 2 – C3:** Orta sertlikte hamur, mika, taşcık ve kireç katkı, yatay kırıklıdır.

Hamur renk : 5 YR 6/6 reddish yellow

Astar renk : 2.5 YR 4/8 red

Tanım : % 5,5 korunmuştur.

Form : Dip

Dönem : MÖ 1. yüzyıl ortası

Kaynak : Christensen ve Johansen, 1971: fig. 72, D.7;

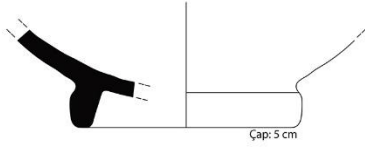

1/1  
Kırmıtlı Höyük - Doğu - 07 - 2005  
% 5,5  
Dip

**Kat. 516.**

Taşlı Höyük 2 – 11 – 2006

Çap : 9 cm

Hamur : **TİP 3 – B:** Sert dokulu hamur, taşcık, kireç ve az mika katkıdır.

Hamur renk : 5 YR 6/6 reddish yellow

Astar renk : 2.5 YR 4/6 red

Tanım : % 10,7 korunmuştur.

Form : Krater dibi

Dönem : MÖ 2. yüzyıl – MÖ 1. yüzyıl

Kaynak : Hayes, 1985: fig. 3, 2;



1/1  
Taşlı Höyük 2 - 11 - 2006  
% 10,7  
Dip

**Kat. 517.**

Toprakkale – Batı – 21(9?) - 2011

Çap : 10 cm

Hamur : **TİP 2 – C:** Orta sertlikte hamur, taşcık ve kireç katkılı, yatay kırıklıdır.

Hamur renk : 7.5 YR 8/4 pink

Astar renk : dış: 2.5 YR 4/8 red

Tanım : % 5 korunmuştur. İçi astarsız ve yivlidir.

Form : Sürahi dibi

Dönem : MÖ 1. yüzyıl

Kaynak : Hayes, 1985: fig. 9, 2;

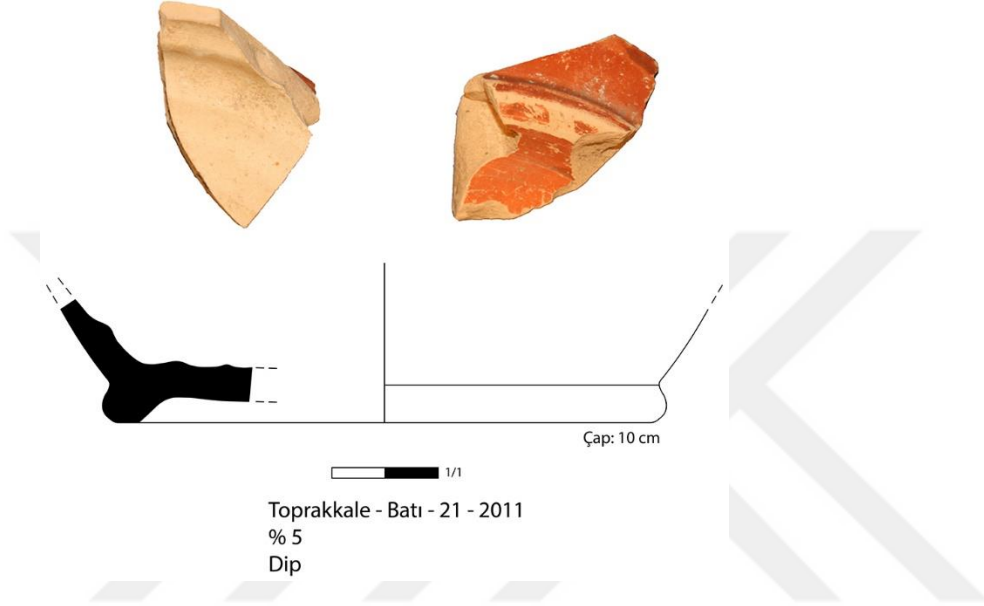

**Kat. 518.**

Narlı Höyük – Batı – 18 – 2006

Çap : 20 cm

Hamur : Orta sertlikte hamur dokusu kireç ve taşcık katkılı, yatay kırıklıdır. **TİP 1 –**

**B10**

Hamur renk : 7.5 YR 5/4 brown

Astar renk : dış: 7.5 YR 2.5/1 black / iç: -

Tanım : % 5 korunmuştur.

Form : Ağız

Dönem :

Kaynak : benzeri bulunamamıştır.

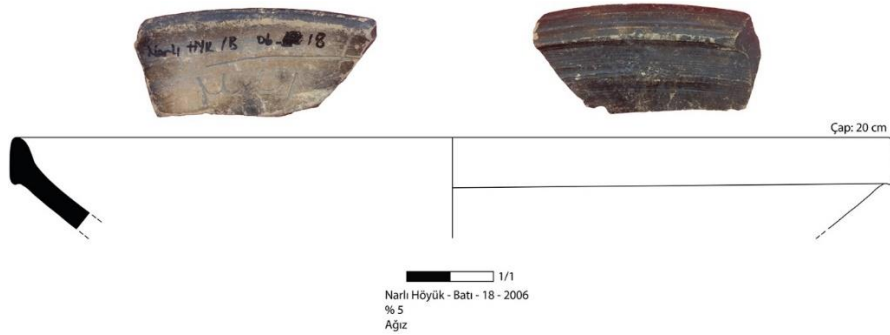

**Kat. 519.**

Kestel Tepe – 18 – 2009

Çap : Ağız Çap: 23 cm / Dip Çap: 10 cm  
Hamur : **TİP 6 – E:** Sert ve sıkı dokulu, kireç ve taşcık katkılıdır.  
Hamur renk : 5 YR 6/6 reddish yellow  
Astar renk : -  
Tanım : % 33,5 korunmuştur.  
Form : Tama yakın tabak  
Dönem :  
Kaynak : Benzeri Bulunamamıştır.



**Kat. 520.**

Kara Höyük – Kuzeybatı – 18 – 2006

Çap : -  
Hamur : **TİP 1 – B:** Orta sertlikte hamur, sıkı dokulu, ince taşcık ve kireç katkılı, ince gözeneklidir.  
Hamur renk : 7.5 YR 6/4 light brown  
Astar renk : 7.5 YR 4/4 brown  
Tanım : % 1,7 korunmuştur.  
Form :  
Dönem :  
Kaynak : Benzeri bulunamadı.



**Kat. 521.**

Kamışlı Höyük – Güney – 41 – 2005

Çap : -  
Hamur : **TİP 1 – B3:** Orta sertlikte hamur, taşcık ve kireç katkılı, yatay kırıklıdır.  
Hamur renk : 10 YR 7/4 very pale brown  
Astar renk : 5 YR 4/2 dark reddish gray  
Tanım : % 3,3 korunmuştur.  
Form :  
Dönem :  
Kaynak : Benzeri bulunamadı.



1/1  
Kamışlı Höyük - Güney - 41 - 2005  
% 3,3  
Kandil parçası

**Kat. 522.**

Hünnaplı – Batı – 09 – 2006

Çap : -  
Hamur : **TİP 1 – B:** Orta sertlikte hamur, sıkı dokulu, ince taşcık ve kireç katkılı, ince gözeneklidir.  
Hamur renk : 5 YR 7/6 reddish yellow  
Astar renk : -  
Tanım : % 2,8 korunmuştur.  
Form : Kandil  
Dönem :  
Kaynak : Benzeri bulunamadı.



1/1  
Hünnaplı - Batı - 09 - 2006  
% 2,8  
Kandil parçası

**Kat. 523.**

Hünnaplı – Hacı Ali Uşağı – 10 – 2007

Çap : -  
Hamur : **TİP 2 – C:** Orta sertlikte hamur, taşcık ve kireç katkılı, yatay kırıklıdır.  
Hamur renk : 5 YR 7/6 reddish yellow  
Astar renk : 2.5 YR 4/8 red  
Tanım : % 6 korunmuştur.  
Form : Gövde  
Dönem :  
Kaynak : Benzeri bulunamadı.

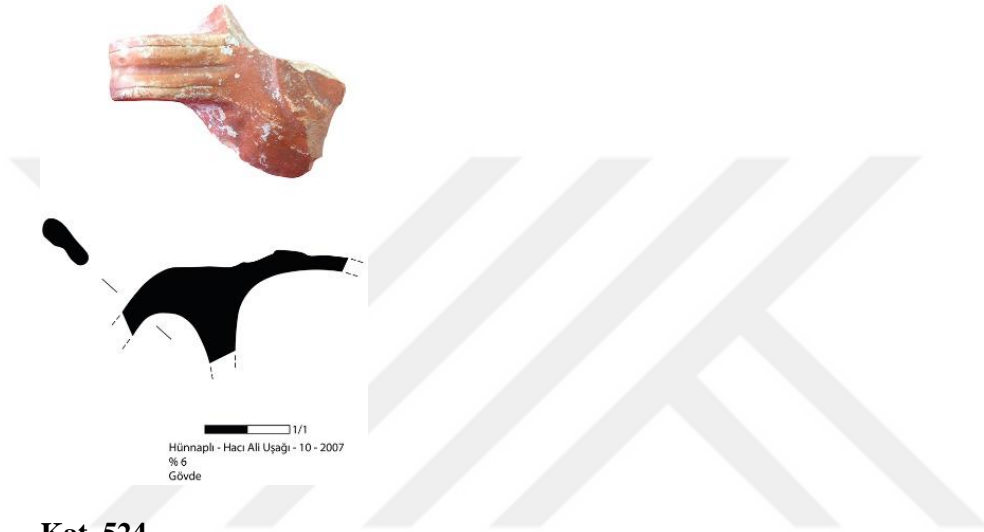

**Kat. 524.**

Telkovan Höyük – Güney – 23 – 2005

Çap : -  
Hamur : **TİP 2 – A:** Yumuşak dokulu hamur, ince taşcık ve kireç katkılı, gözenekli ve yatay kırıklıdır.  
Hamur renk : 5 YR 6/6 reddish yellow  
Astar renk : 2.5 YR 4/8 red  
Tanım : % 3,7 korunmuştur.  
Form : Kulp  
Dönem :  
Kaynak : Benzeri bulunamadı.

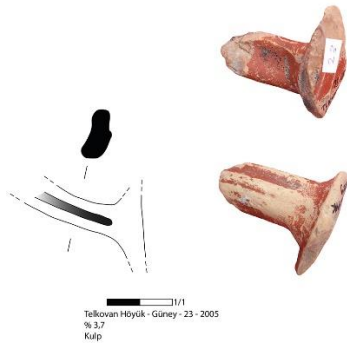

## HARİTALAR



**Harita 1:** Kilikia Bölgesi

([https://commons.wikimedia.org/wiki/File:Cilicia\\_Map\\_by\\_Heinrich\\_Kiepert.png](https://commons.wikimedia.org/wiki/File:Cilicia_Map_by_Heinrich_Kiepert.png))

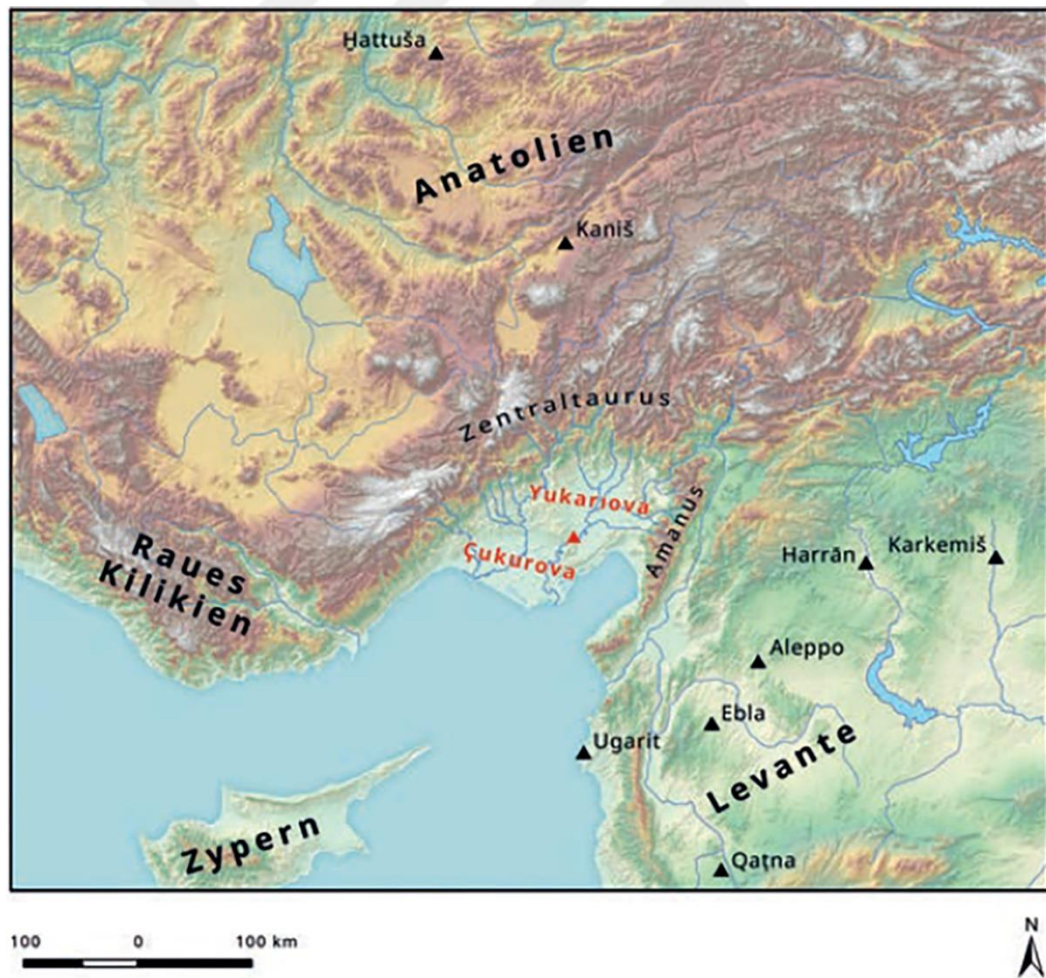

**Harita 2:** Ovalık Kilikia – Yukarıovalık Bölge haritası (Novák vd 2019: 3).

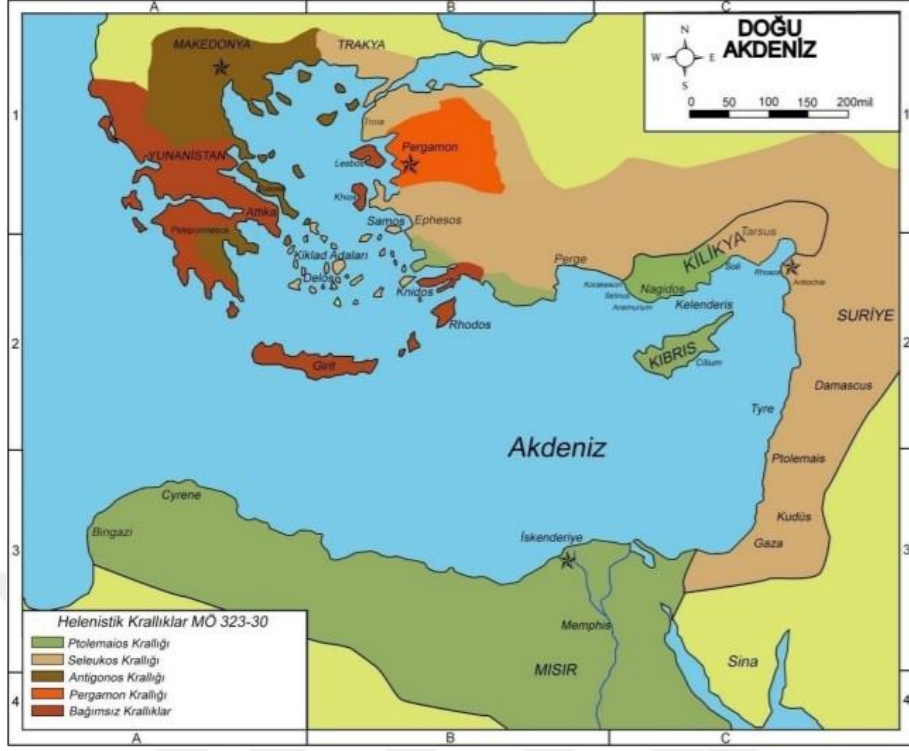

**Harita 3:** Hellenistik Dönem Kilikia Bölgesi (Bilir, 2014: 292).



**Harita 4:** Roma Dönemi Kilikia Bölgesi (Bilir, 2014: 289).

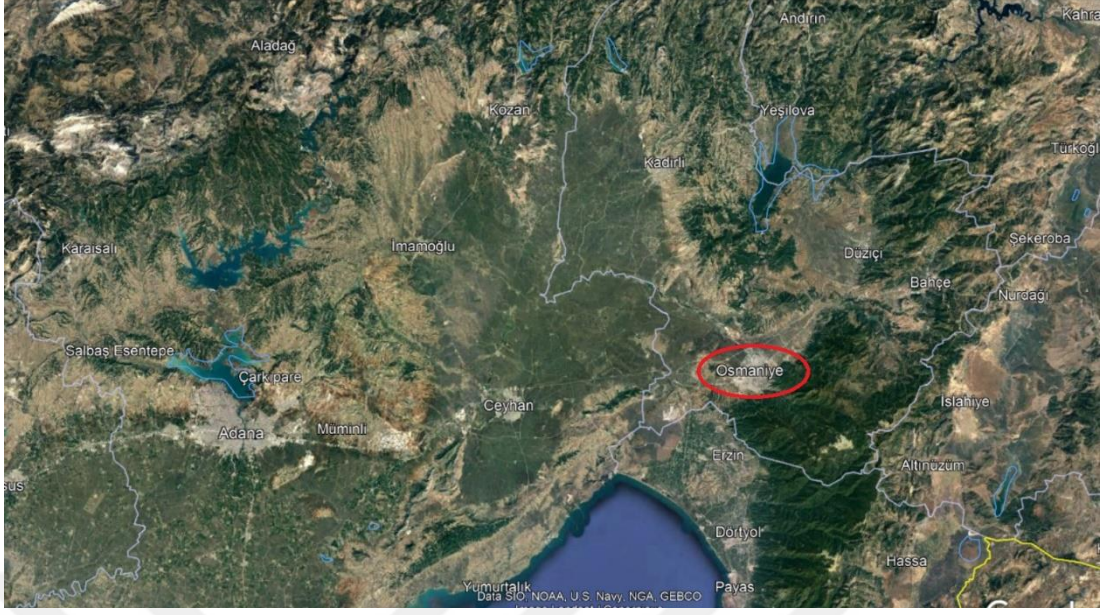

**Harita 5:** Osmaniye konumu (Google Earth)

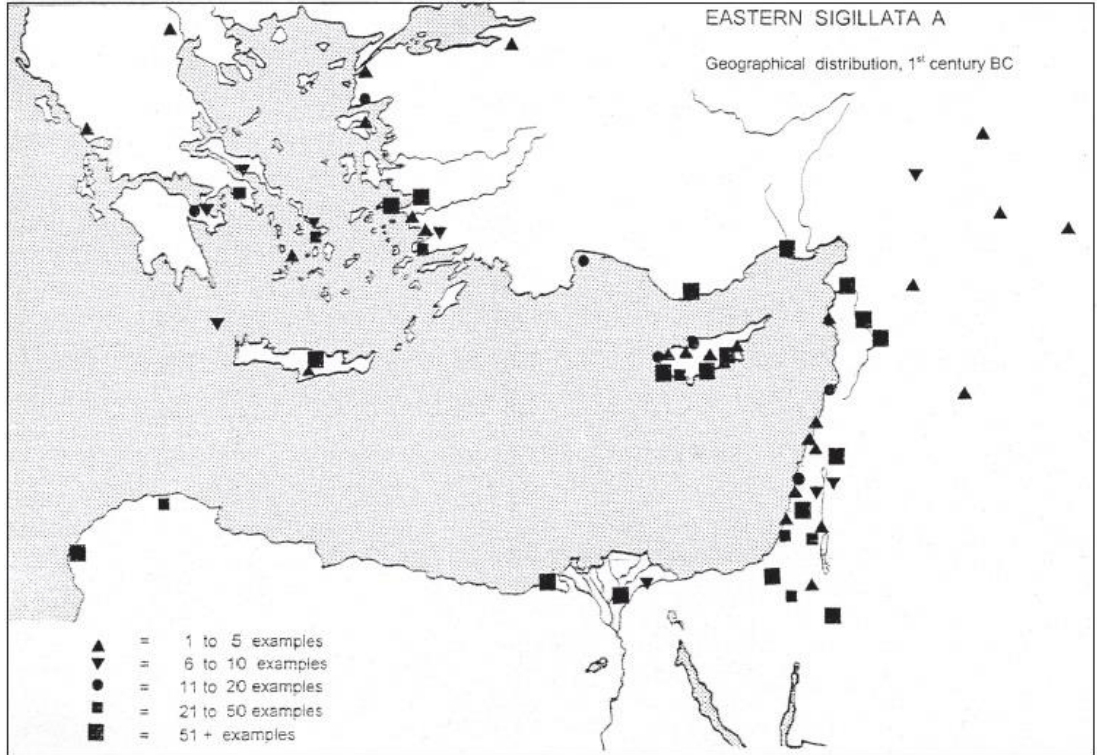

*Figure 10.5. The geographical distribution of Eastern Sigillata A ware in the 1st century BC.*















**Harita 6:** Dođu Sigillata A Dađılım Alanı (Lund, 2005: 242).











## TABLolar

	Yerleşim	Siyah Parlak Astarlı	Batı Yamacı	Mat Astarlı	Megara Kâseleri	DSA	Çeşitli	Sayı
<b>HÖYÜK</b>								
1	Amberinarkı			X				3
2	Aslanlı					X		2
3	Avşar			X	X	X		6
4	Aygır	X						1
5	Çatal			X	X	X		10
6	Devletsiz			X		X		5
7	Hindaplı			X				1
8	Hünnaplı			X	X	X	X	38
9	Kabak Tepe					X		1
10	Kamışlı	X		X	X	X	X	28
11	Kırmitlı	X		X		X		31
12	Kara	X		X	X	X	X	21
13	Kızıl			X		X		3
14	Menetler			X	X			9
15	Mustafalı	X		X		X		5
16	Narlı			X			X	2
17	Nal			X		X		2
18	Şemsi			X				1
19	Taşçikan			X	X			2
20	Taşlı – 1			X	X	X		36
21	Taşlı – 2			X	X	X		21
22	Telkovan	X		X		X		18
23	Tepesidelik			X				4
24	Topraktepe			X				2
25	Tülek II			X	X	X		34
26	Tüysüz			X	X	X		14
27	Yapılıpınar			X				4
28	Yolaşan					X		1
29	Yusuf İzzettin			X				5
<b>ANTİK YERLEŞİM</b>								
30	Aleçik					X		3
31	Fakıuşağı			X	X	X		15
32	Hemenler					X		1
33	Karataş			X	X	X		13
34	Karakuyu			X				1
35	Kastabala			X		X		5
36	Kalfa					X		7
37	Kestel Tepe						X	1
38	Örenşchir					X		2
39	Yukarıoba/Çardak			X		X		11
<b>40KALE</b>								
40	Domuzdamı		X	X	X	X		65
41	Kürek					X		3
42	Toprakkale	X		X	X	X		40
<b>NEKROPOL</b>								
43	ÇiftlikHöyük Tepe			X				3
44	Mağaralı Tepe			X	X	X		11
45	Sokubaşı			X				1
46	Vay Vay Tepe			X		X		13
47	Bahçe			X				2

**Tablo 1:** Osmaniye seramikleri buluntu merkezleri ve seramik sayıları

TİP 1 HAMUR GRUBU		
A	B	C
 TİP 1 - A	 TİP 1 - B	 TİP 1 - C
	 TİP 1 - B1	
	 TİP 1 - B2	
	 TİP 1 - B3	
	 TİP 1 - B4	
	 TİP 1 - B5	
	 TİP 1 - B6	
	 TİP 1 - B7	
	 TİP 1 - B8	
	 TİP 1 - B9	
	 TİP 1 - B10	
	 TİP 1 - B11	
	 TİP 1 - B12	

**Tablo 2:** TİP 1 hamur grubu ve alt grupları mikroskobik fotoğraf çekimleri

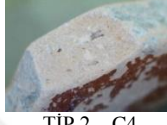
<b>TİP 2 HAMUR GRUBU</b>		
<b>A</b>	<b>B</b>	<b>C</b>
 TİP 2 - A	 TİP 2 - B	 TİP 2 - C
 TİP 2 - A1	 TİP 2 - B1	 TİP 2 - C1
	 TİP 2 - B2	 TİP 2 - C2
		 TİP 2 - C3
		 TİP 2 - C4

**Tablo 3:** TİP 2 hamur grubu ve alt grupları mikroskopik fotoğraf çekimleri

<b>TİP 3 HAMUR GRUBU</b>	
<b>A</b>	<b>B</b>
 TİP 3 - A	 TİP 3 - B
 TİP 3 - A1	

**Tablo 4:** TİP 3 hamur grubu ve alt grupları mikroskopik fotoğraf çekimleri

<b>TİP 4</b>	<b>TİP 5</b>	<b>TİP 6</b>
		 TİP 6 - A
		 TİP 6 - B
		 TİP 6 - C

**Tablo 5:** TİP 4, 5 ve 6 hamur grubu ve alt grupları mikroskopik fotoğraf çekimleri

	MÖ. 4. yy	MÖ 3. yy	MÖ 2. yy	MÖ 1. yy	0	MS 1. yy	MS 2. yy
<b>Siyah Parlak Astarlı Seramikler</b>							
Kat. 1							
Kat. 2							
Kat. 3							
Kat. 4							
Kat. 5	BNZ bulm.						
Kat. 6							
Kat. 7	BNZ bulm.						
Kat. 8							
<b>Batı Yamacı Stili</b>							
Kat. 9							
<b>MAS Tip 1: Balık Tabakları</b>							
Kat. 10							
Kat. 11							
Kat. 12							
Kat. 13							
Kat. 14							
Kat. 15							
Kat. 16							
Kat. 17							
Kat. 18							
Kat. 19							
Kat. 20							
Kat. 21							
Kat. 22							
Kat. 23							
Kat. 24							
<b>MAS Tip 1A: Dışa Devrik Dudaklı Tabaklar</b>							
Kat. 25							
Kat. 26							
<b>MAS Tip 2: Dışa Devrik Dudaklı Tabak</b>							
Kat. 27							
<b>MAS Tip 3: Yuvarlatılmış Dudaklı Tabaklar</b>							
Kat. 28							
Kat. 29							
Kat. 30							
Kat. 31							
Kat. 32							
Kat. 33							
Kat. 34							
Kat. 35							
Kat. 36							
Kat. 37							
Kat. 38							
<b>MAS Tip 4: Yuvarlak Dudaklı Yayvan Tabak</b>							
Kat. 39							
<b>MAS Tip 5: Dışa Evrik Dudaklı Çanaklar</b>							
Kat. 40							
Kat. 41							
Kat. 42							
Kat. 43							
<b>MAS Tip 5A: Dışa Evrik Dudaklı Çanak</b>							
Kat. 44							
<b>MAS Tip 6: İçe Evrik Dudaklı Çanaklar</b>							
Kat. 45							
Kat. 46							
Kat. 47							
Kat. 48							
Kat. 49							
Kat. 50							
Kat. 51							
Kat. 52							
Kat. 53							
Kat. 54							
Kat. 55							
Kat. 56							
Kat. 57							
Kat. 58							
Kat. 59							

<i>Devam...</i>						
Kat. 60						
Kat. 61						
Kat. 62						
Kat. 63						
Kat. 64						
Kat. 65						
Kat. 66						
Kat. 67						
Kat. 68						
Kat. 69						
Kat. 70						
Kat. 71						
Kat. 72						
Kat. 73						
Kat. 74						
Kat. 75						
Kat. 76						
Kat. 77						
Kat. 78						
Kat. 79						
Kat. 80						
Kat. 81						
Kat. 82						
Kat. 83						
Kat. 84						
Kat. 85						
Kat. 86						
Kat. 87						
Kat. 88						
Kat. 89						
Kat. 90						
Kat. 91						
Kat. 92						
Kat. 93						
Kat. 94						
Kat. 95						
Kat. 96						
Kat. 97						
Kat. 98						
Kat. 99						
Kat. 100						
Kat. 101						
Kat. 102						
Kat. 103						
Kat. 104						
Kat. 105						
Kat. 106						
Kat. 107						
Kat. 108						
Kat. 109						
Kat. 110						
Kat. 111						
Kat. 112						
Kat. 113						
Kat. 114						
Kat. 115						
Kat. 116						
Kat. 117						
Kat. 118						
Kat. 119						
Kat. 120						
Kat. 121						
Kat. 122						
Kat. 123						
Kat. 124						
Kat. 125						
Kat. 126						
Kat. 127						
Kat. 128						

Devam...						
Kat. 129						
<b>MAS Tip 7: Dudak İçi İçbükey Kâseler I</b>						
Kat. 130						
Kat. 131						
Kat. 132						
Kat. 133						
Kat. 134						
Kat. 135						
Kat. 136						
Kat. 137						
<b>MAS Tip 7A: Dudak İçi İçbükey Kâseler II</b>						
Kat. 138						
Kat. 139						
Kat. 140						
<b>MAS Tip 8</b>						
Kat. 141						
Kat. 142						
<b>MAS Tip 9</b>						
Kat. 143						
<b>MAS Tip 10</b>						
Kat. 144						
Kat. 145						
Kat. 146						
Kat. 147						
<b>MAS Tip 11: Kâse</b>						
Kat. 148						
<b>MAS Tip 11A: Kâse</b>						
Kat. 149						
Kat. 150						
Kat. 151						
<b>MAS Tip 12: Kâse</b>						
Kat. 152						
<b>MAS Tip 13: Kâse</b>						
Kat. 153						
<b>MAS Tip 14: Düz Ağızlı Kâseler</b>						
Kat. 154						
Kat. 155						
<b>MAS Tip 15</b>						
Kat. 156						
Kat. 157						
<b>MAS Tip 16</b>						
Kat. 158						
<b>MAS Tip 17</b>						
Kat. 159						
<b>MAS Tip 18</b>						
Kat. 160						
<b>MAS Tip 19</b>						
Kat. 161						
<b>MAS Tip 20</b>						
Kat. 162						
<b>MAS Tip 21</b>						
Kat. 163						
<b>MAS Tip 22</b>						
Kat. 164						
<b>MAS Tip 23</b>						
Kat. 165						
Kat. 166						
<b>MAS Gövde</b>						
<b>Kat. 167 – 174 numaralı gövde parçalarının benzeri örnekleri bulunamamıştır.</b>						
<b>MAS Dipler</b>						
Kat. 175						
Kat. 176						
Kat. 177						
Kat. 178						
Kat. 179						
Kat. 180						
Kat. 181						
Kat. 182						
Kat. 183						

Devam...							
Kat. 184							
Kat. 185							
Kat. 186							
Kat. 187							
Kat. 188							
Kat. 189							
Kat. 190							
Kat. 191							
Kat. 192							
Kat. 193							
Kat. 194							
Kat. 195							
Kat. 196							
Kat. 197							
Kat. 198							
Kat. 199							
Kat. 200							
Kat. 201							
Kat. 202							
Kat. 203							
Kat. 204							
Kat. 205							
Kat. 206							
Kat. 207							
Kat. 208							
Kat. 209							
Kat. 210							
Kat. 211							
Kat. 212							
Kat. 213							
Kat. 214							
Kat. 215							
Kat. 216							
Kat. 217							
Kat. 218							
Kat. 219							
Kat. 220							
Kat. 221							
Kat. 222							
Kat. 223							
Kat. 224							
Kat. 225							
Kat. 226							
Kat. 227							
Kat. 228							
Kat. 229							
Kat. 230							
Kat. 231							
Kat. 232	BNZ bulm.						
Kat. 233	BNZ bulm.						
Kat. 234							
Kat. 235							
Kat. 236							
Kat. 237							
Kat. 238							
Kat. 239							
Kat. 240							
Kat. 241							
Kat. 242							
Kat. 243							
Kat. 244							
Kat. 245							
Kat. 246							
Kat. 247							
Kat. 248							
Kat. 249							
Kat. 250							
Kat. 251							
Kat. 252							

Devam...						
Kat. 253				MÖ 10		MS 1-30
Kat. 254						
Kat. 255						
Kat. 256						
<b>MEGARA KASELERİ</b>						
Kat. 257						
Kat. 258						
Kat. 259						
Kat. 260						
Kat. 261						
Kat. 262						
Kat. 263						
Kat. 264						
Kat. 265						
Kat. 266						
Kat. 267						
Kat. 268						
Kat. 269						
Kat. 270						
Kat. 271						
Kat. 272						
Kat. 273						
Kat. 274						
Kat. 275						
Kat. 276						
Kat. 277						
Kat. 278						
Kat. 279						
<b>Kat. 280 – 288 numaralar arası gövde parlarının benzeri örnekleri bulunamamıştır.</b>						
Kat. 289						
Kat. 290						
Kat. 291						
<b>DSA Tip 1: Tabaklar</b>						
Kat. 292						
Kat. 293						
Kat. 294						
Kat. 295						
Kat. 296						
Kat. 297						
Kat. 298						
Kat. 299						
Kat. 300						
Kat. 301						
Kat. 302						
Kat. 303						
Kat. 304						
Kat. 305						
Kat. 306						
Kat. 307						
Kat. 308						
Kat. 309						
Kat. 310						
Kat. 311						
Kat. 312						
Kat. 313						
Kat. 314						
Kat. 315						
Kat. 316						
Kat. 317						
Kat. 318						
Kat. 319						
<b>DSA Tip 2: Tabaklar</b>						
Kat. 320						
Kat. 321						
<b>DSA Tip 3: Tabaklar</b>						
Kat. 322						
Kat. 323						
<b>DSA Tip 4</b>						
Kat. 324						

Devam...				
Kat. 325				
DSA Tip 5				
Kat. 326				
DSA Tip 5A				
Kat. 327				
DSA Tip 6				
Kat. 328				
DSA Tip 7				
Kat. 329				
DSA Tip 8				
Kat. 330				
DSA Tip 9				
Kat. 331				
DSA Tip 10				
Kat. 332				
DSA Tip 11				
Kat. 333				
DSA Tip 12				
Kat. 334				
DSA Tip 13				
Kat. 335				
DSA Tip 14				
Kat. 336				
Kat. 337				
Kat. 338				
DSA Tip 15				
Kat. 339				
Kat. 340				
DSA Tip 16				
Kat. 341				
Kat. 342				
DSA Tip 17				
Kat. 343				
DSA Tip 18				
Kat. 344				
DSA Tip 19				
Kat. 345				
Kat. 346				
Kat. 347				
DSA Tip 20				
Kat. 348				
DSA Tip 21				
Kat. 349				
DSA Tip 22				
Kat. 350				
DSA Tip 23				
Kat. 351				
DSA Tip 24				
Kat. 352				
DSA Tip 25				
Kat. 353				
Kat. 354				
DSA Tip 26				
Kat. 355				
Kat. 356				
DSA Tip 27				
Kat. 357				
DSA Tip 28				
Kat. 358				
DSA Tip 29				
Kat. 359				
DSA Gövdeler				
Kat. 360				
Kat. 361				
Kat. 362				
Kat. 363				
Kat. 364				
Kat. 365				
Kat. 366				

Devam...							
Kat. 367							
Kat. 368							
Kat. 369							
Kat. 370							
Kat. 371							
Kat. 372							
Kat. 373							
Kat. 374							
Kat. 375 – 395 numaralar arası gövde parçalarının benzeri örnekleri bulunamamıştır.							
DSA Dipler							
Kat. 396							
Kat. 397							
Kat. 398							
Kat. 399							
Kat. 400							
Kat. 401							
Kat. 402							
Kat. 403							
Kat. 404							
Kat. 405							
Kat. 406							
Kat. 407							
Kat. 408							
Kat. 409							
Kat. 410							
Kat. 411							
Kat. 412							
Kat. 413							
Kat. 414							
Kat. 415							
Kat. 416							
Kat. 417							
Kat. 418							
Kat. 419							
Kat. 420							
Kat. 421							
Kat. 422							
Kat. 423							
Kat. 424							
Kat. 425							
Kat. 426							
Kat. 427							
Kat. 428							
Kat. 429							
Kat. 430							
Kat. 431							
Kat. 432							
Kat. 433							
Kat. 434							
Kat. 435							
Kat. 436							
Kat. 437							
Kat. 438							
Kat. 439							
Kat. 440							
Kat. 441							
Kat. 442							
Kat. 443							
Kat. 444							
Kat. 445							
Kat. 446							
Kat. 447							
Kat. 448							
Kat. 449							
Kat. 450							
Kat. 451							
Kat. 452							
Kat. 453							
Kat. 454							

Devam...	
Kat. 455	
Kat. 456	
Kat. 457	
Kat. 458	
Kat. 459	
Kat. 460	
Kat. 461	
Kat. 462	
Kat. 463	
Kat. 464	
Kat. 465	
Kat. 466	
Kat. 467	
Kat. 468	
Kat. 469	
Kat. 470	
Kat. 471	
Kat. 472	
Kat. 473	
Kat. 474	
Kat. 475	
Kat. 476	
Kat. 477	BNZ bulm
Kat. 478	
Kat. 479	
Kat. 480	
Kat. 481	
Kat. 482	
Kat. 483	
Kat. 484	
Kat. 485	
Kat. 486	
Kat. 487	
Kat. 488	
Kat. 489	
Kat. 490	
Kat. 491	
Kat. 492	
Kat. 493	
Kat. 494	
Kat. 495	
Kat. 496	
Kat. 497	
Kat. 498	
Kat. 499	
Kat. 500	
Kat. 501	
Kat. 502	
Kat. 503	
Kat. 504	
Kat. 505	
Kat. 506	
Kat. 507	
Kat. 508	
Kat. 509	
Kat. 510	
Kat. 511	
Kat. 512	BNZ bulm
Kat. 513	
Kat. 514	
Kat. 515	
Kat. 516	
Kat. 517	
<b>ÇEŞİTLİ</b>	
Kat. 518 – 524 numaralar arası kap parçalarının benzeri örnekleri bulunamamıştır.	

**Tablo 6:** Osmaniye seramik buluntuları kronoloji tablosu

## GRAFİKLER

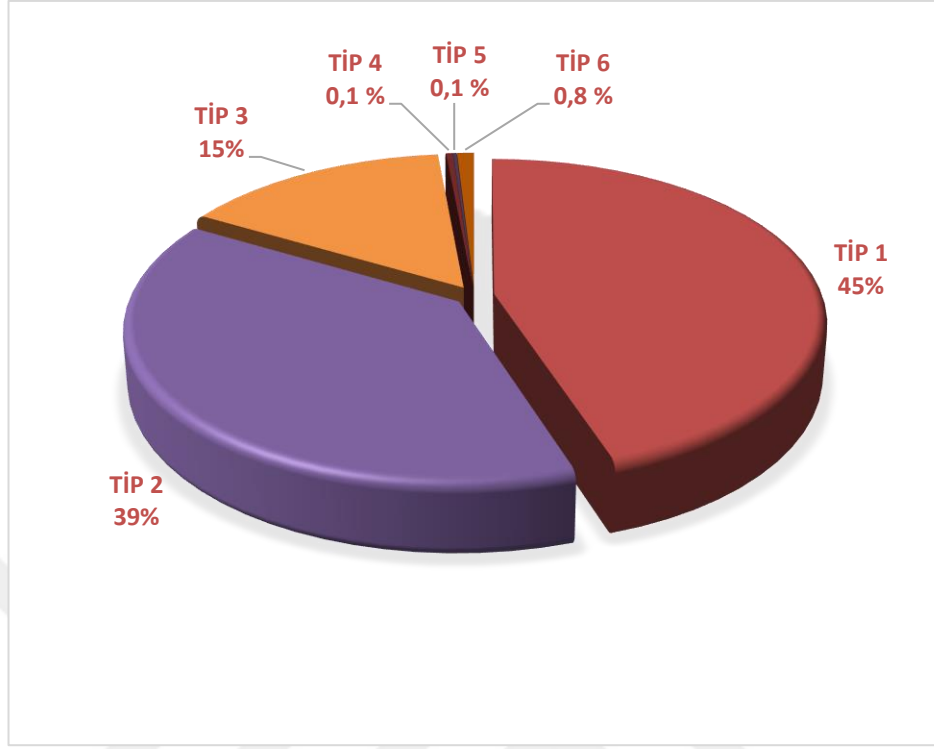

**Grafik 1:** Hamur tipleri dağılım grafiği

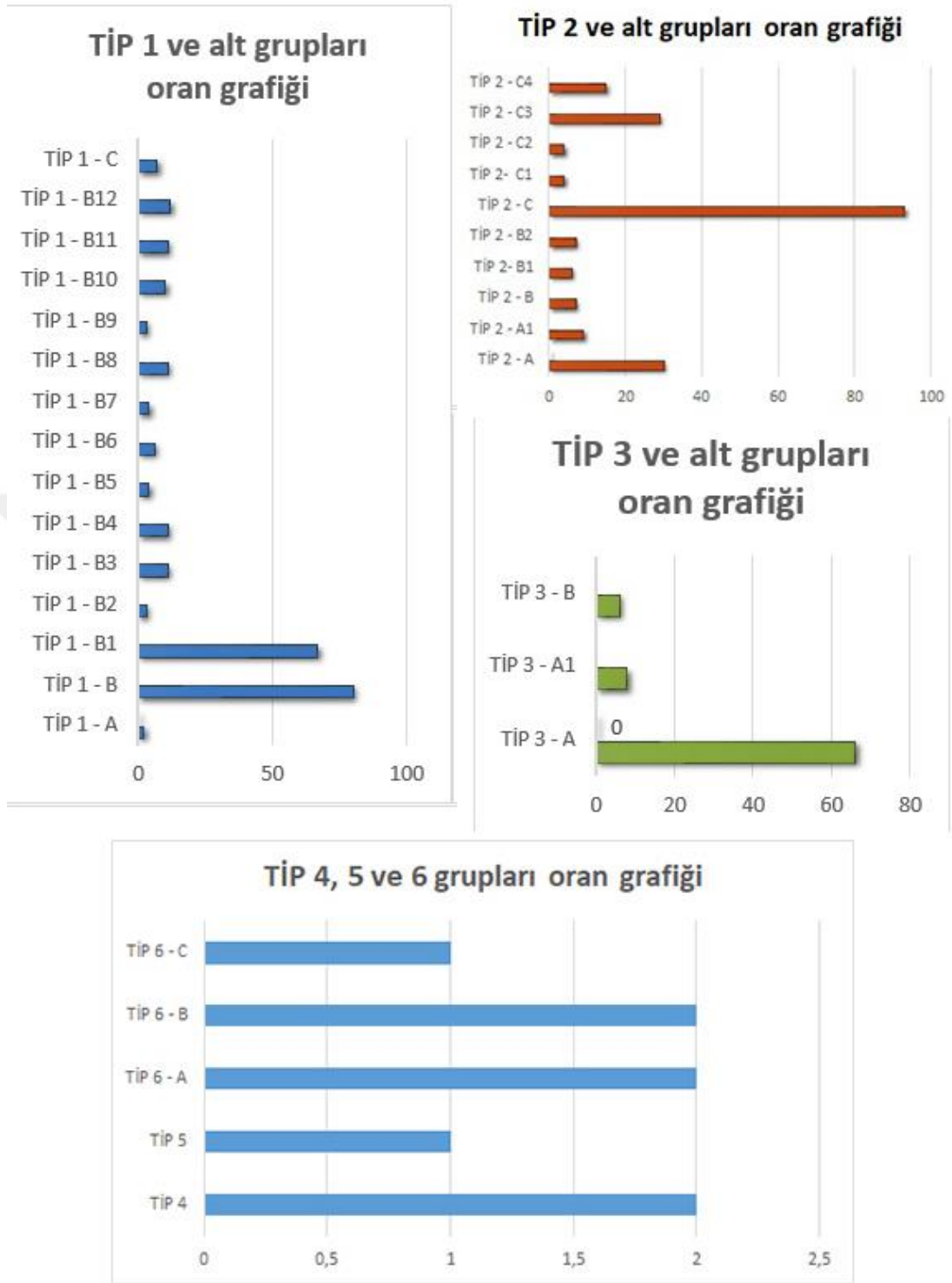

**Grafik 2:** Hamur grupları ve alt grupları yoğunluk grafiği

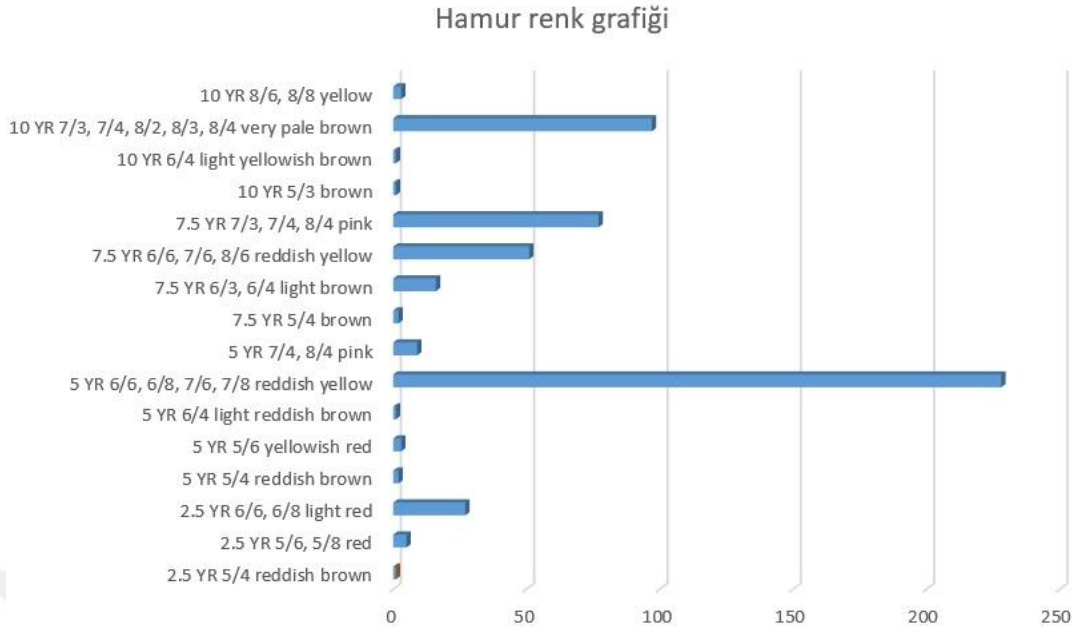

**Grafik 3:** Osmaniye seramikleri hamur renkleri (Munsell) yoğunluk grafiği

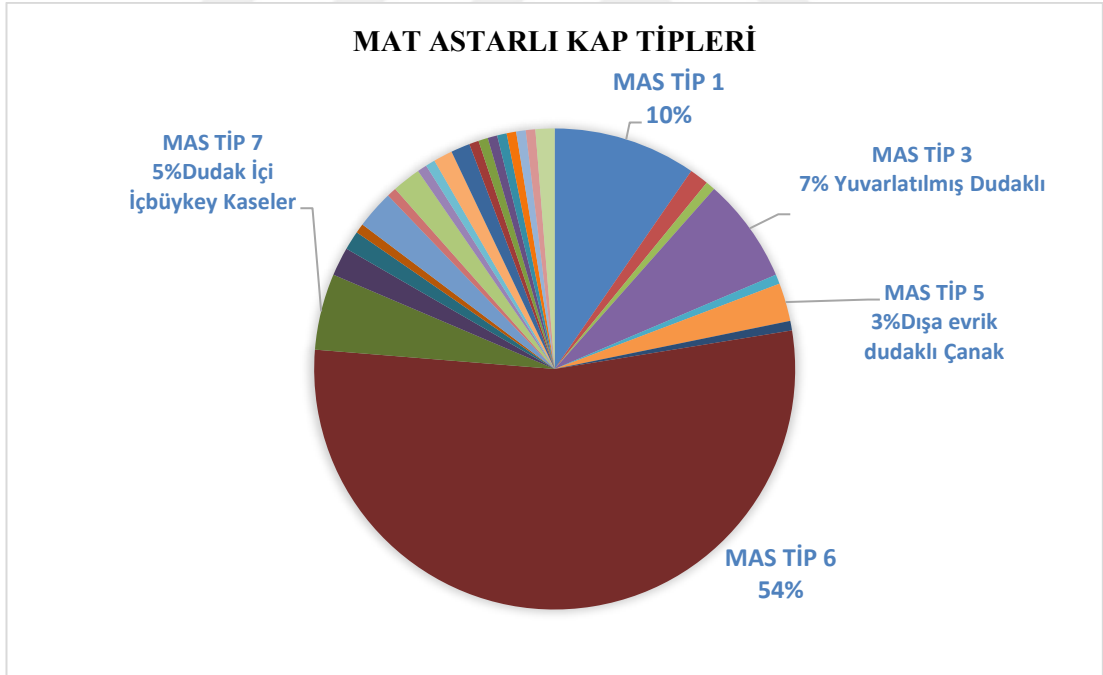

**Grafik 4:** Osmaniye Mat astarlı seramiklerin kap tipleri yoğunluk grafiği

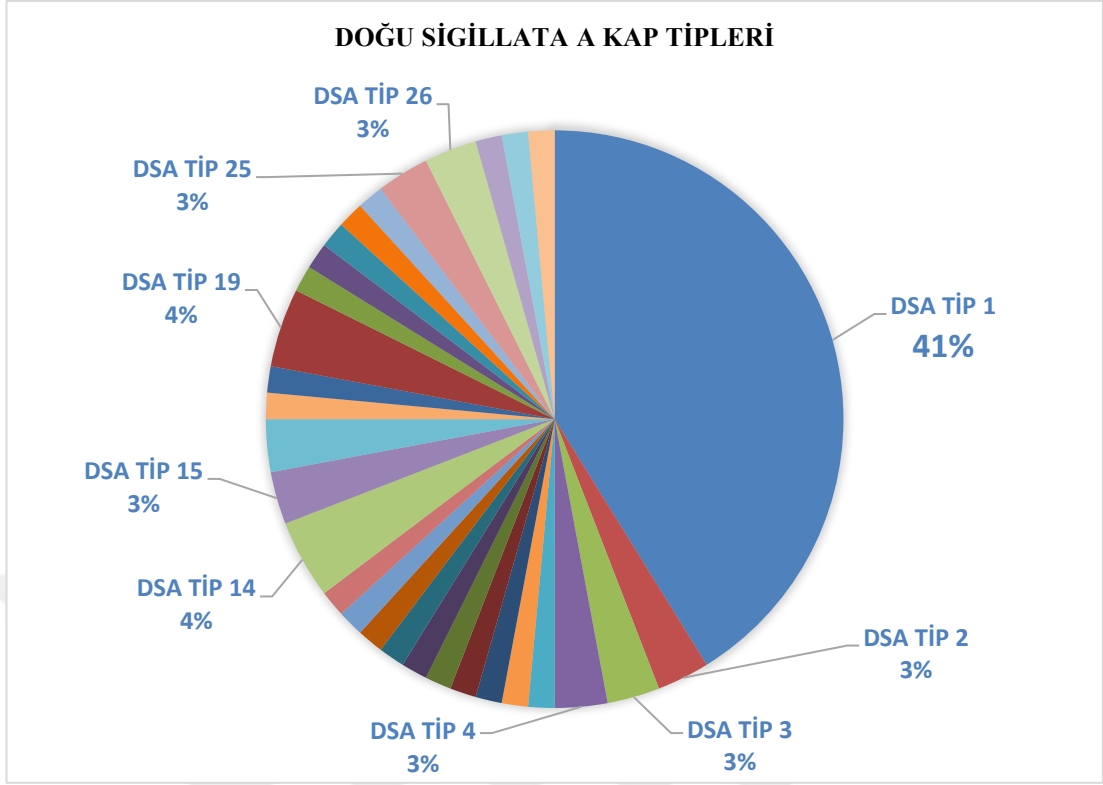

**Grafik 5:** Osmaniye Dođu Sigillata A seramikleri kap tipleri yoğunluk grafiđi

# GÖRSELLER

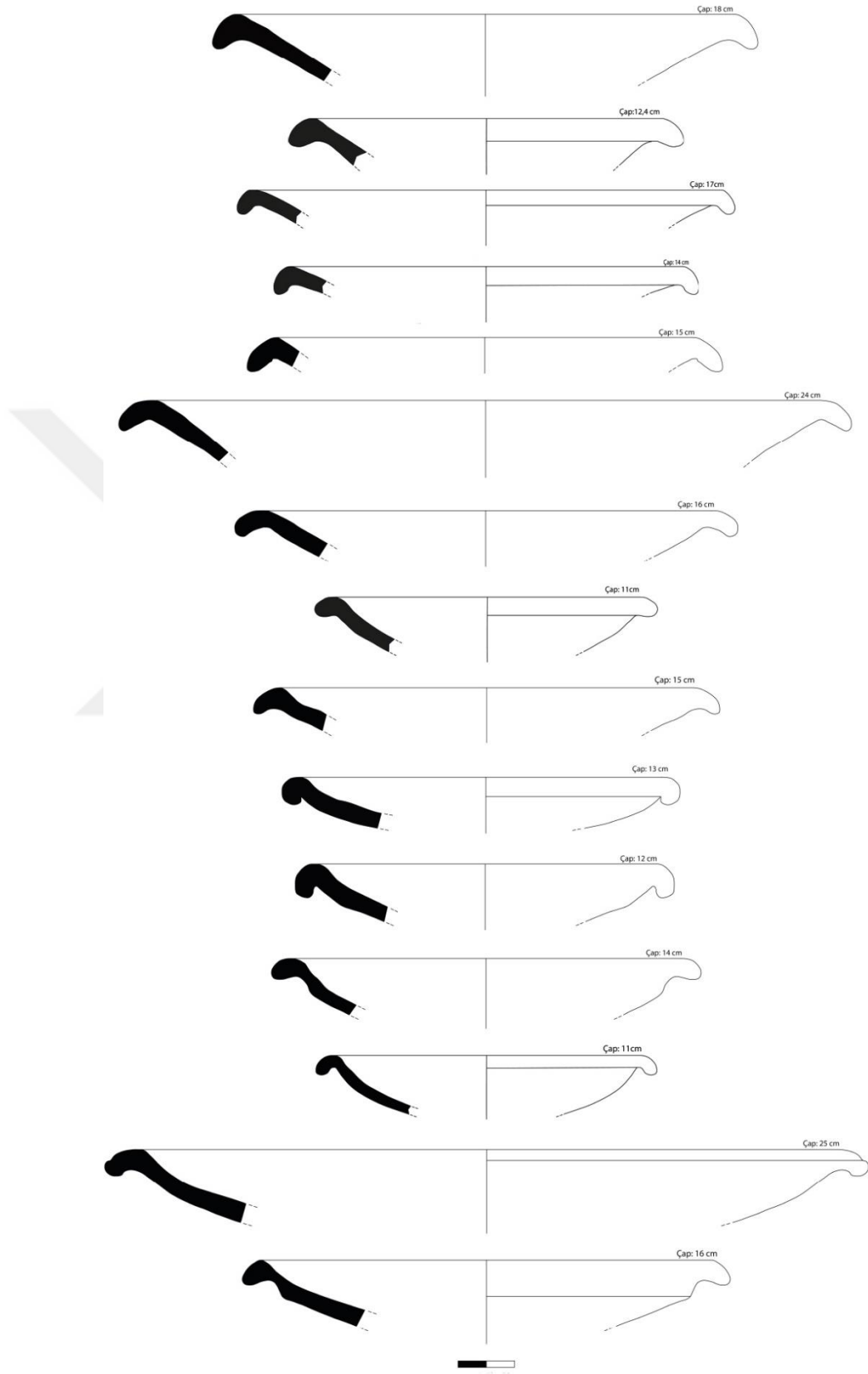

**Şekil 1: MAS TİP 1**

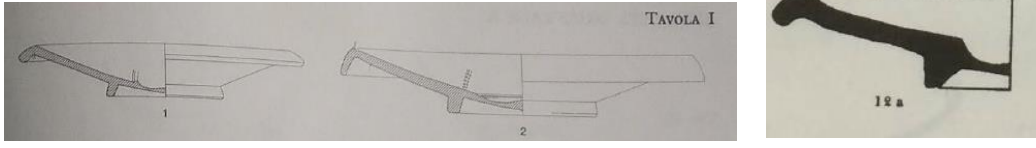

**Şekil 2: MAS TİP 1'in Atina Agora ve Antakya benzeri örnekleri (Atina Agora, Hayes, 1985: fig. I, 1-2; Antakya, Waagé, 1948: fig.1, 12a)**

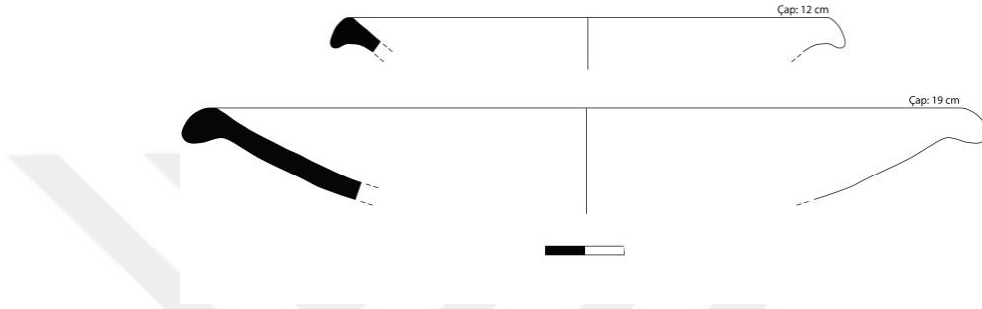

**Şekil 3: MAS TİP 1A**

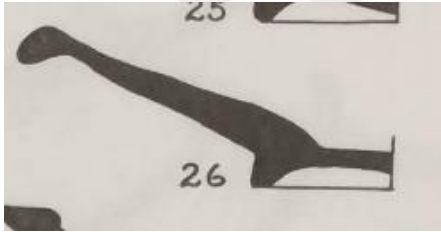

**Şekil 4: MAS TİP 1A'nın tarsus benzeri örneği (Jones, 1950: Fig.178, 26).**

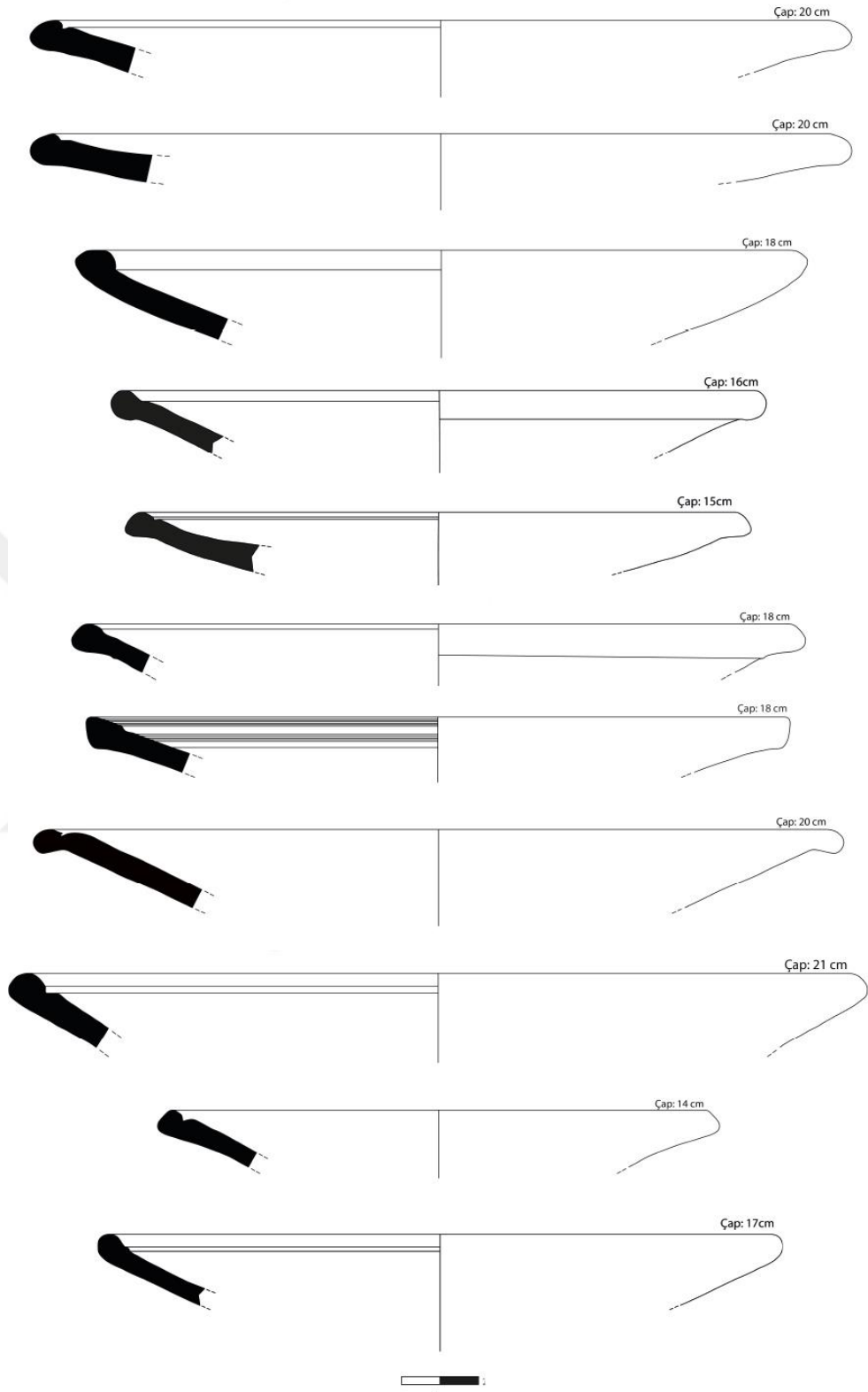

Şekil 5: MAS TİP 3

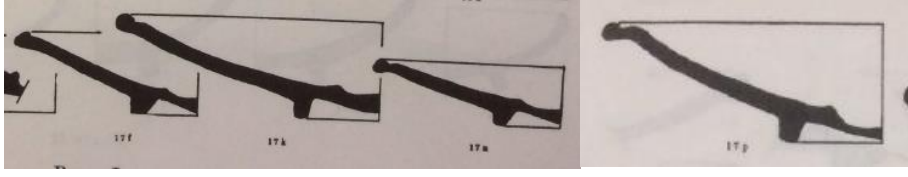

**Şekil 6:** MAS TİP 3'ün Antakya benzeri örneği (Waagé, 1948: fig. 1-2, 17f-p)

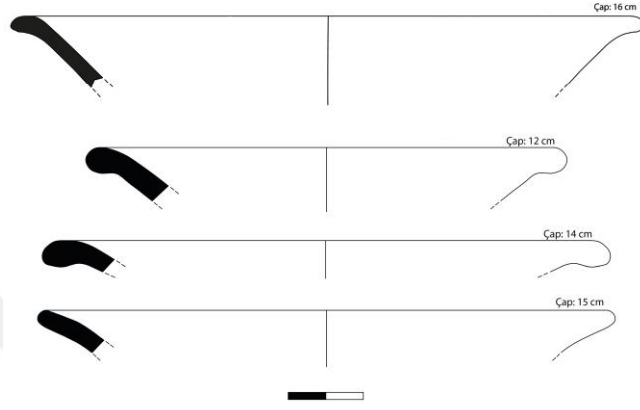

**Şekil 7:** MAS TİP 5

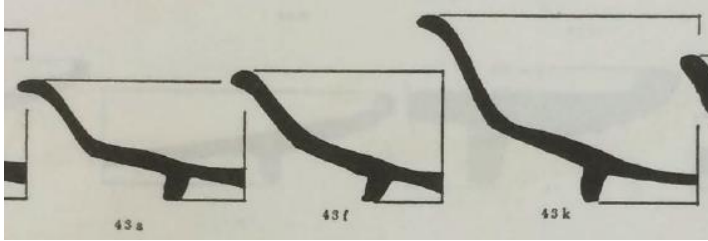

**Şekil 8:** MAS TİP 5'in Antakya benzeri örneği (Waagé, 1948: plate 2, 43a-k)

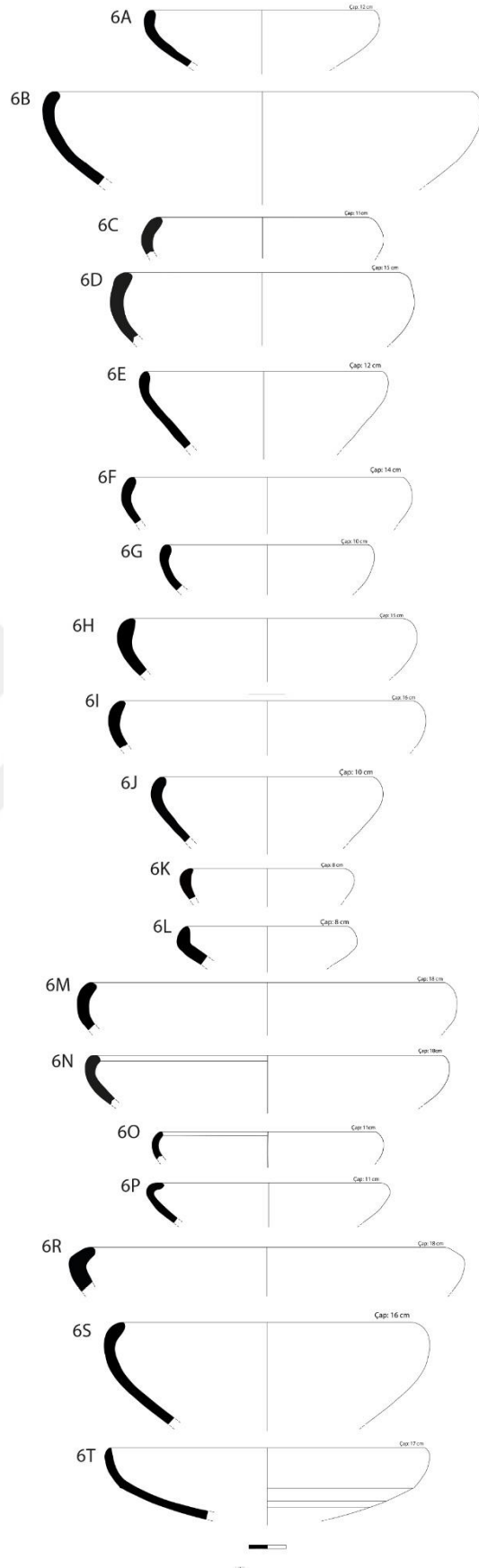

**Şekil 9: MAS TİP 6**

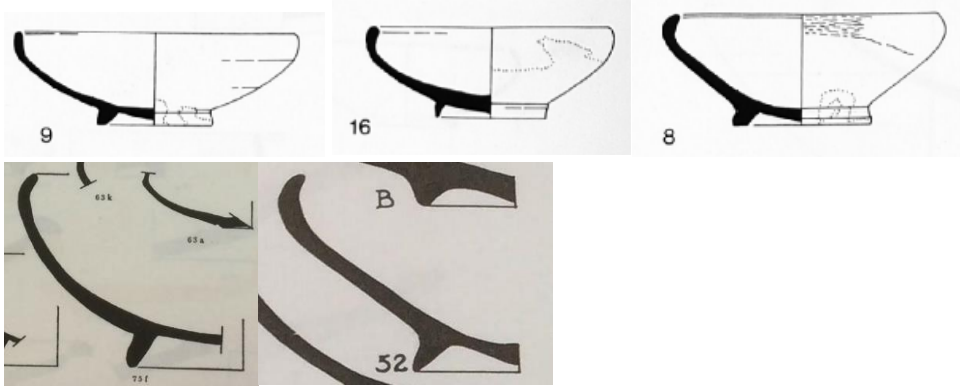

**Şekil 10:** MAS TİP 6 Echinus çanakların Nea Paphos, Antakya ve Tarsus benzeri örnekleri (Hayes, 1991: XIV, 9-16; Waagé, 1948: fig. 2, 75f; Jones, 1950: fig. 180,52)

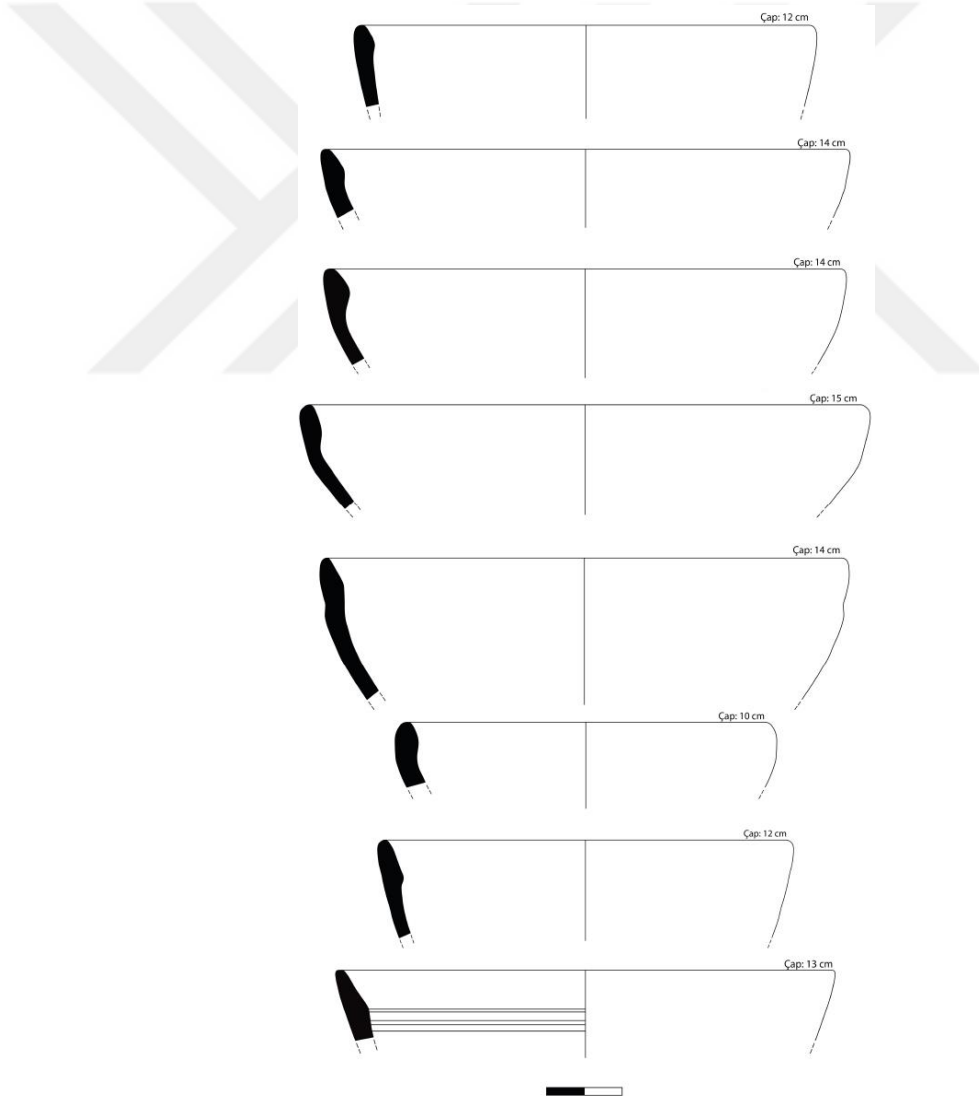

**Şekil 11:** MAS TİP 7

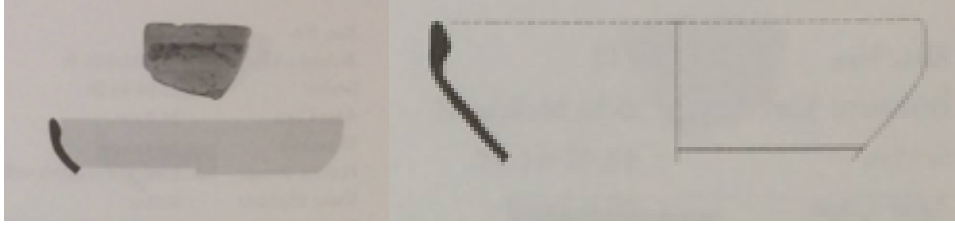

**Şekil 12:** MAS TİP 7'nin Nagidos benzeri örnekleri (Durukan ve Alkaç, 2007: Kat. No. 100-105)

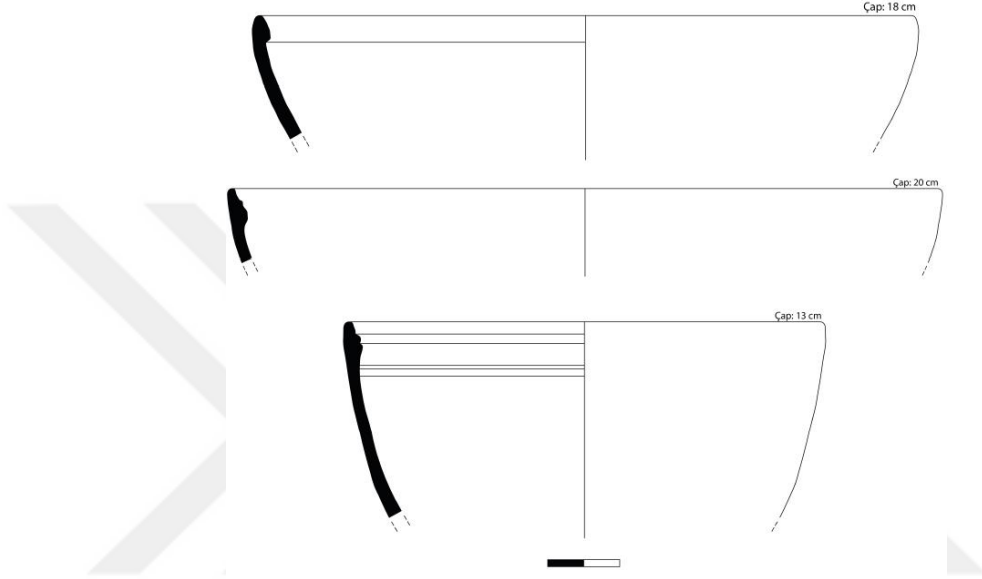

**Şekil 13:** MAS TİP 7A

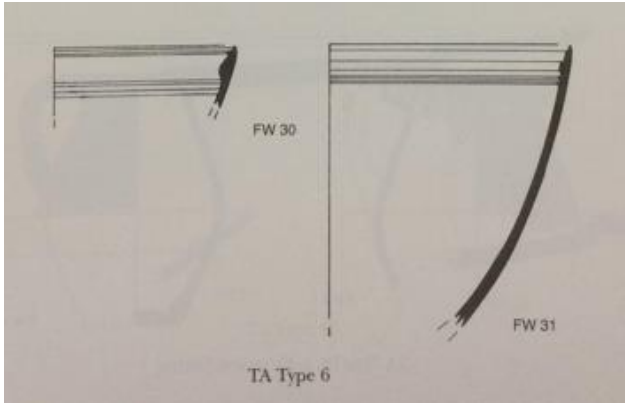

**Şekil 14:** MAS TİP 7A'nın Tell Anafa benzeri örnekleri (Berlin ve Slane, 1997: fig. 3, FW30-FW31).

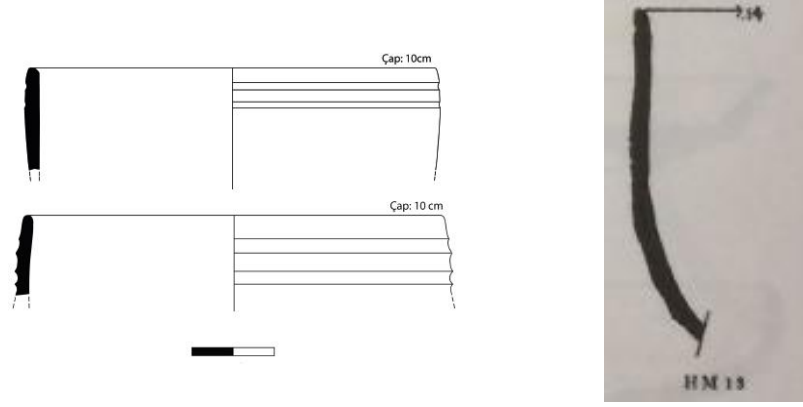

Şekil 15: MAS TİP 8 ve Antakya benzeri örneği (Waagé 1948, 29, fig. 4, HM13).

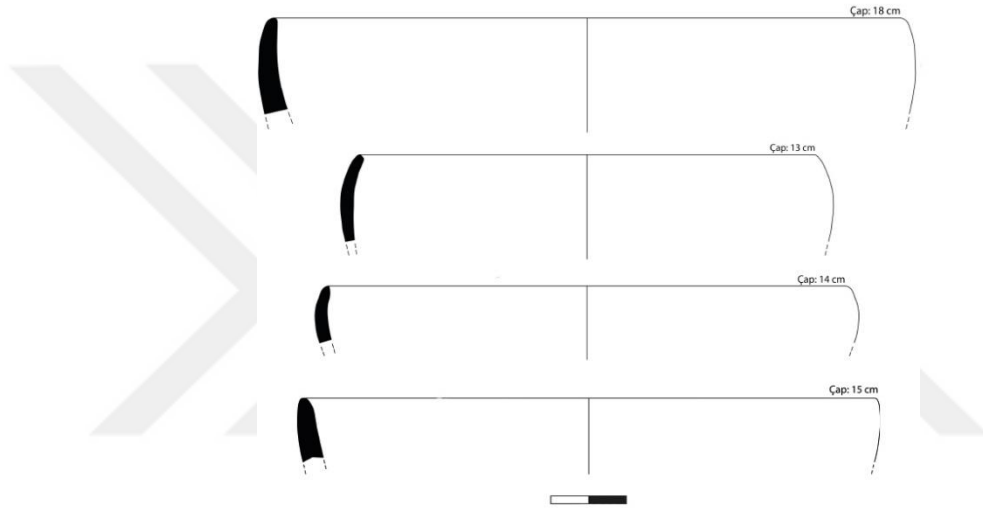

Şekil 16: MAS TİP 10

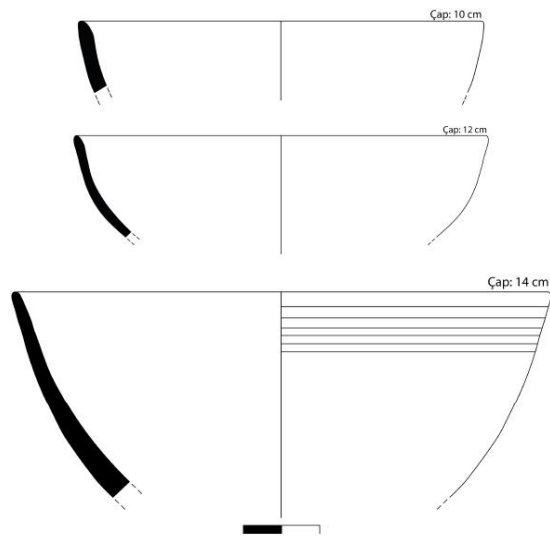

Şekil 17: MAS TİP 11A

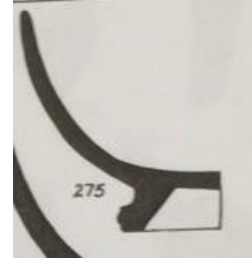
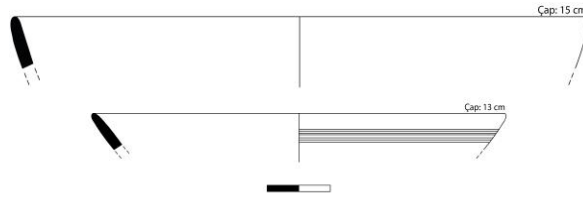

**Şekil 18:** MAS TİP 14 ve Tarsus benzeri örneği (Jones, 1950: fig. 188, 275).

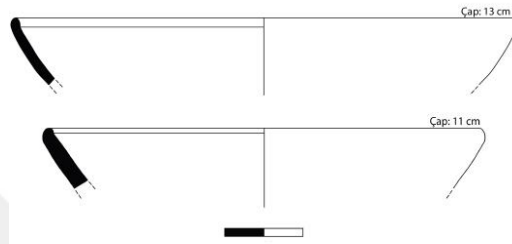

**Şekil 19:** MAS TİP 15

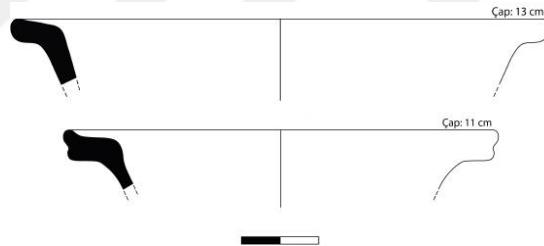

**Şekil 20:** MAS TİP 16

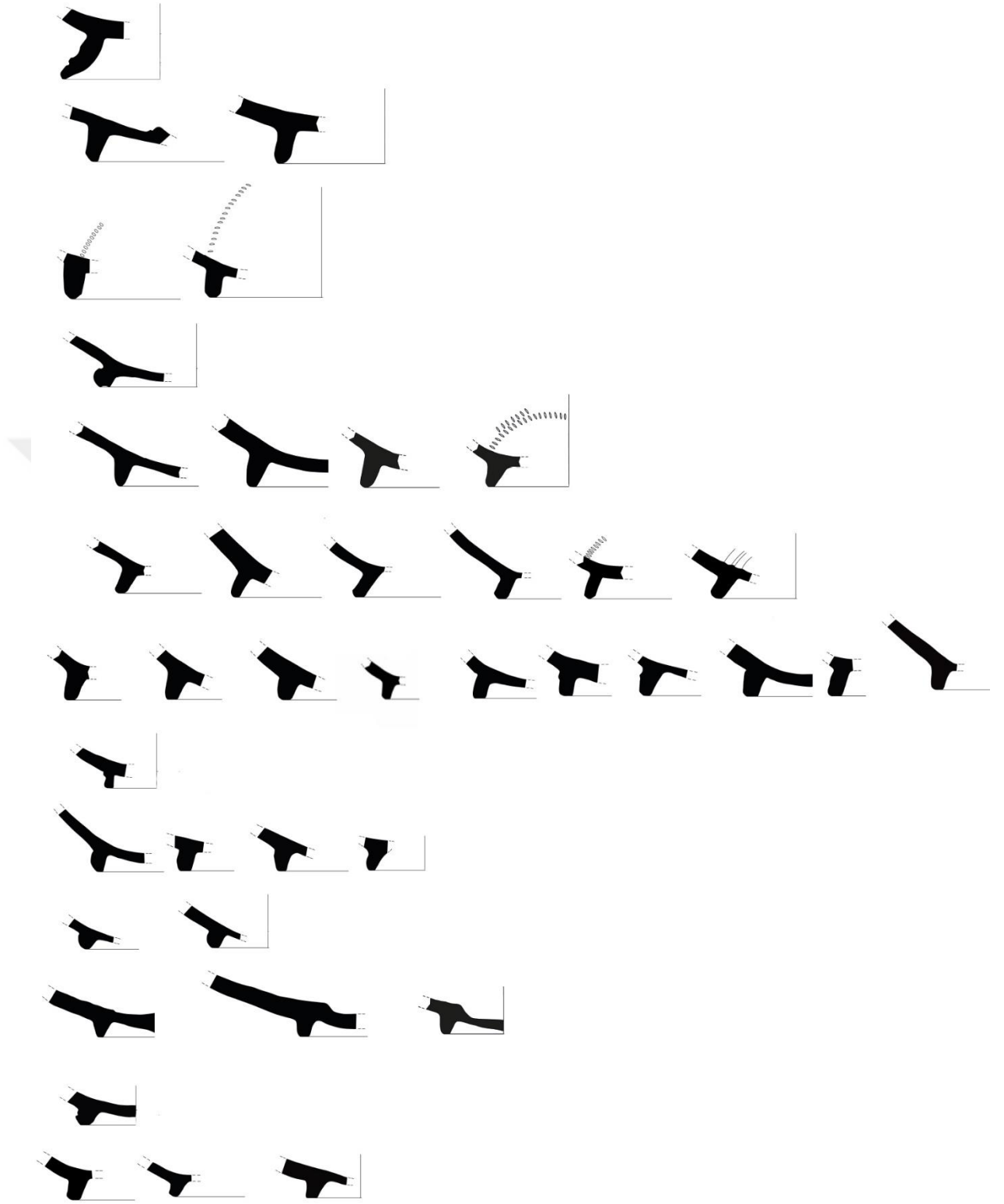

Şekil 21: MAS Dip Tiplerin toplu görseli

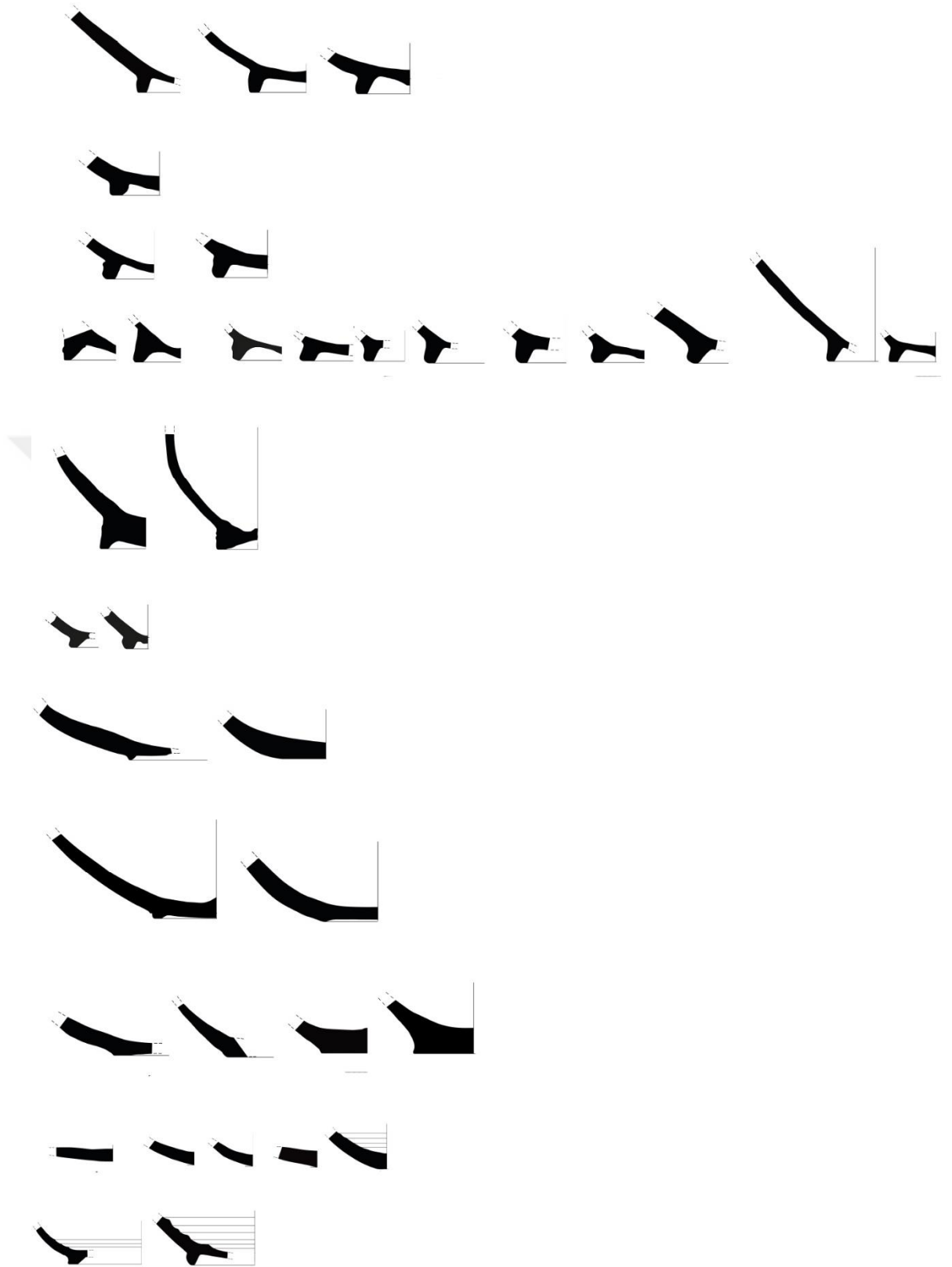

Şekil 22: MAS Dip Tiplerin toplu görseli

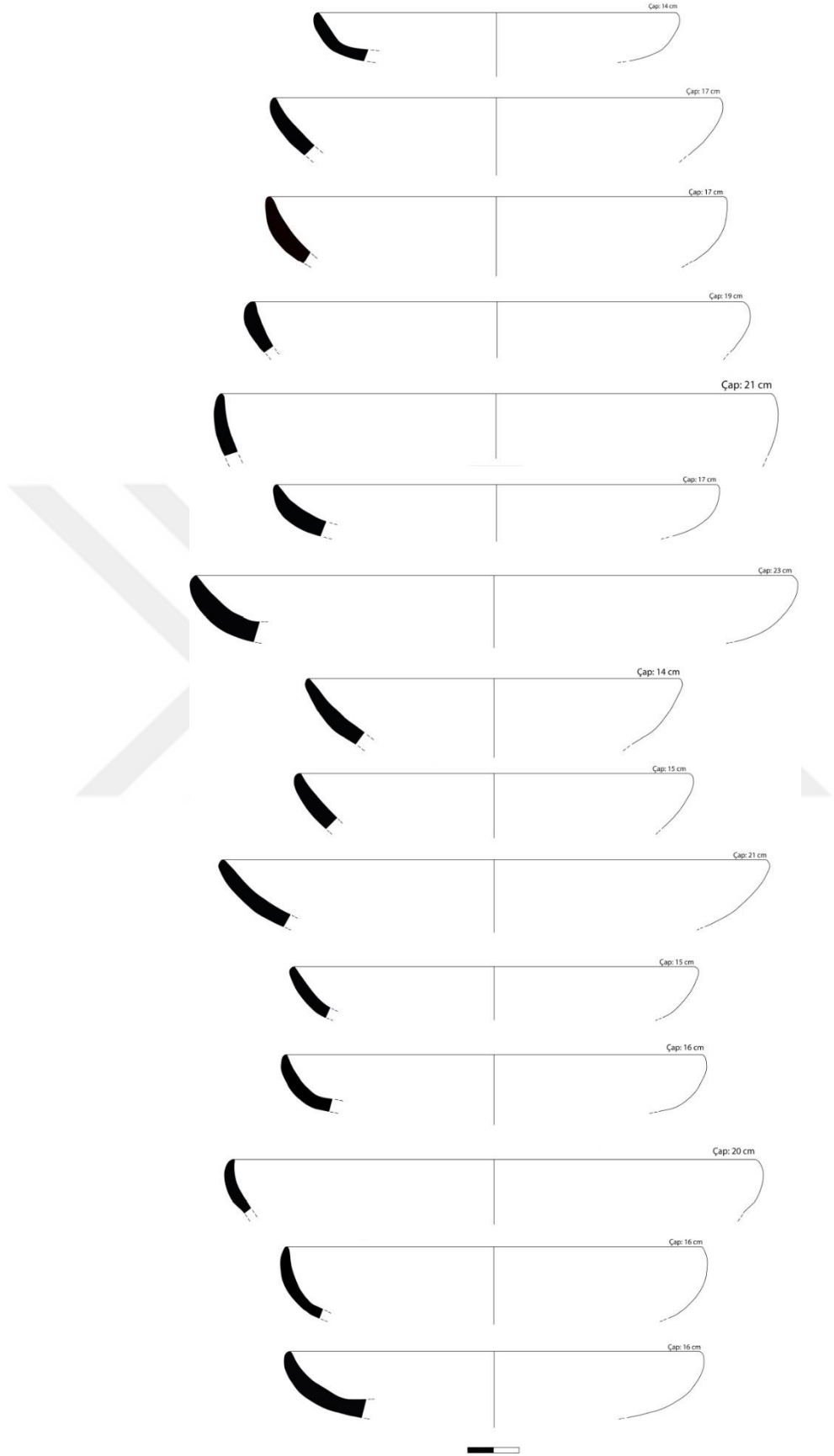

Şekil 23: DSA TİP 1

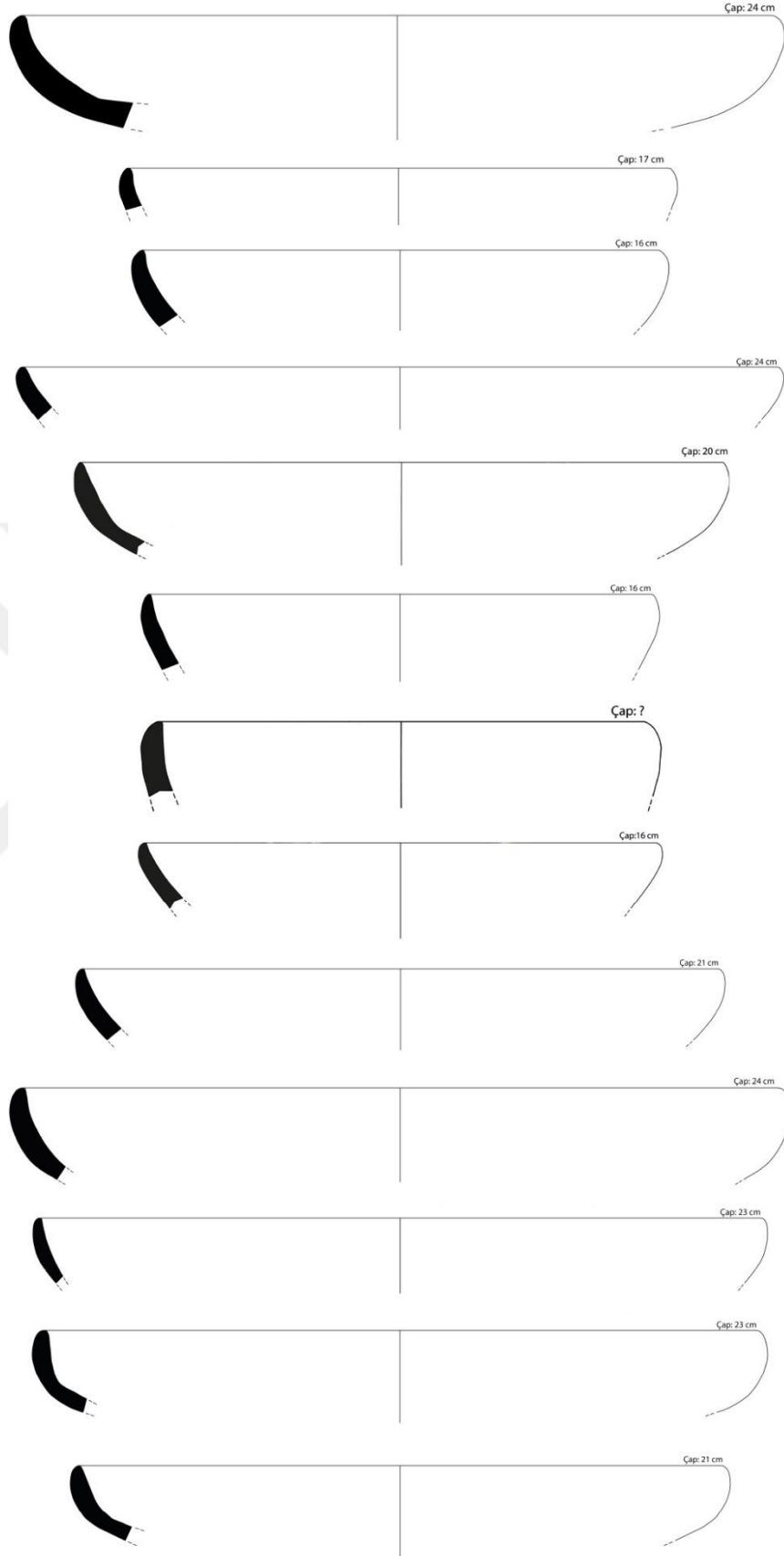

Şekil 24: DSA TİP 1

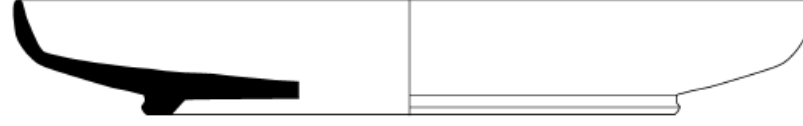
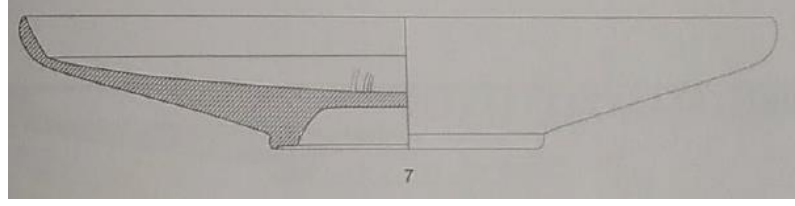

Si06A-56

**Şekil 25:** DSA TİP 1'in Atina Agora ve Sirkeli Höyük benzeri örnekleri (Hayes, 1985: Tav. 1, 7; Ahrens vd, 2008: res. 26, Sİ06A-56)

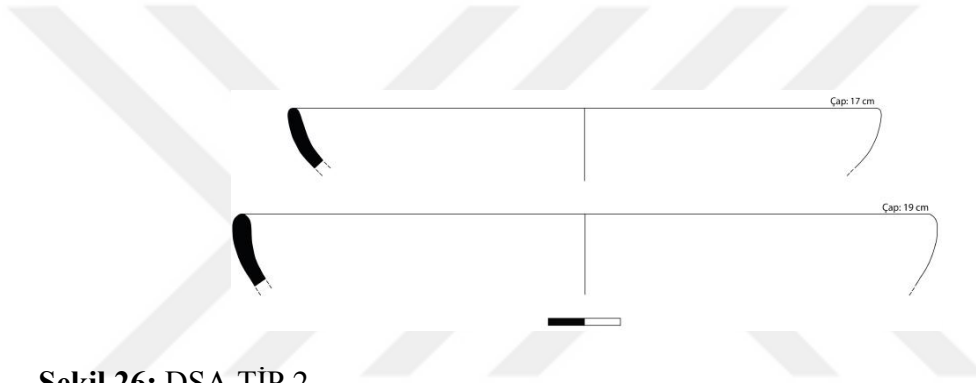

**Şekil 26:** DSA TİP 2

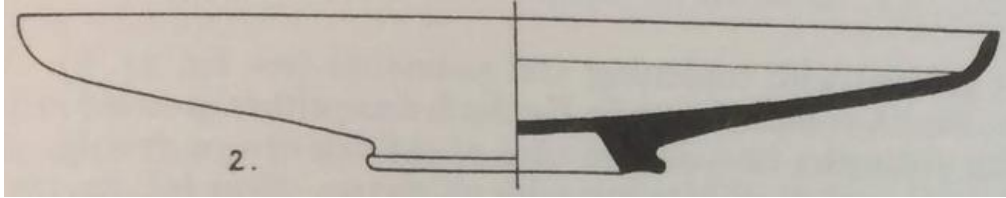

**Şekil 27:** DSA TİP 2'nin Samaria benzeri örneği (Crowfoot ve Kenyon, 1957: fig. 73, 2)

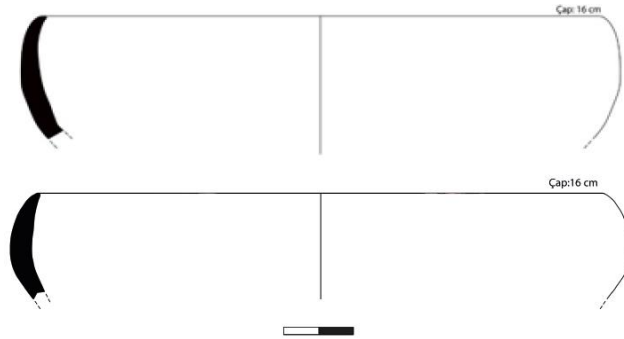

**Şekil 28:** DSA TİP 3

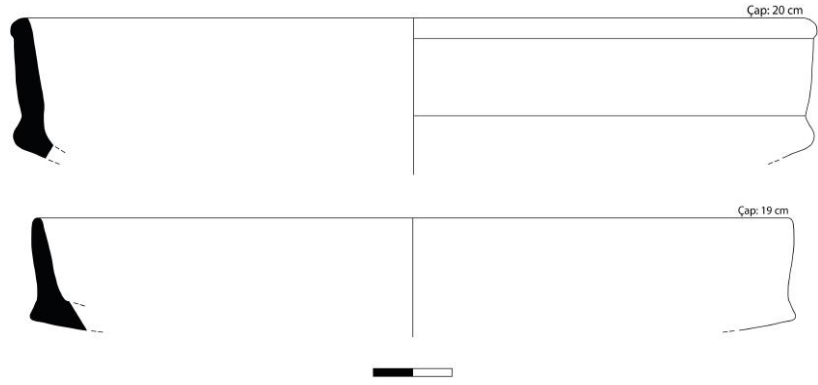

**Şekil 29:** DSA TİP 4

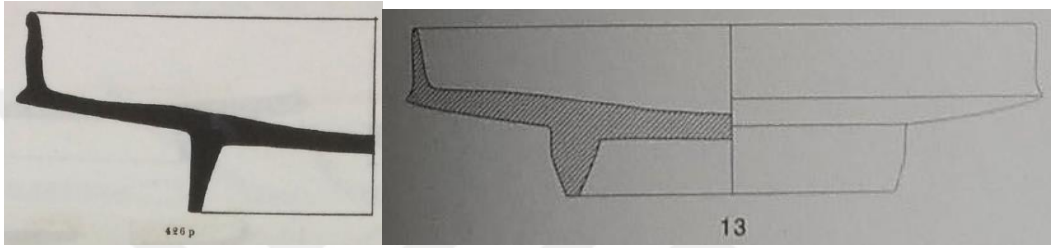

**Şekil 30:** DSA TİP 4'ün Antakya ve Atina Agora benzeri örnekleri (Waagé, 1948: fig. 5, 426p; Hayes, 1985: fig. 5, 13).

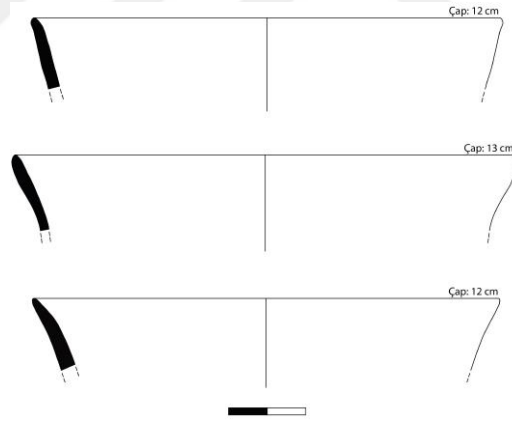

**Şekil 31:** DSA TİP 14

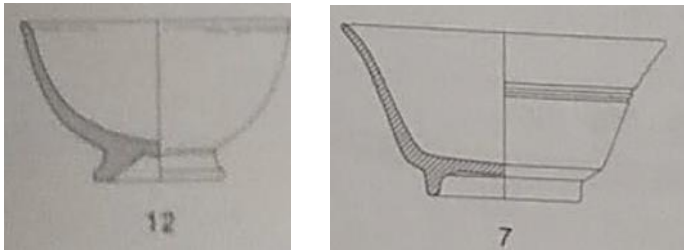

**Şekil 32:** DSA TİP 14'ün Atina Agora benzeri örneği (Hayes, 1985: fig. 3, 12; Hayes, 1985: fig. 6, 7)

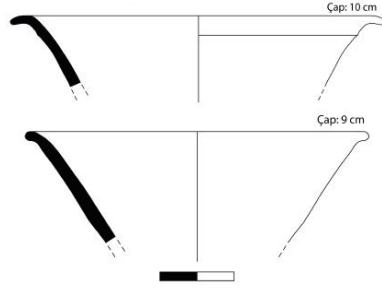

**Şekil 33:** DSA TİP 15

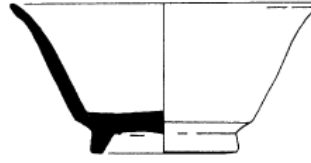
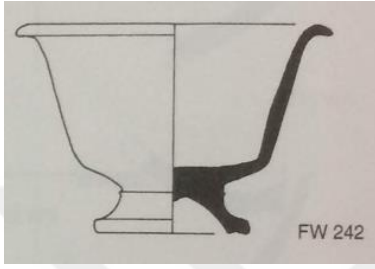

**118 (P 9034)**

**Şekil 34:** DSA TİP 15'in Tel Anafa ve Atina Agora benzeri örnekleri (Berlin ve Slane, 1997: fig. 22, FW 242; Hayes, 2008: fig. 5, 118)

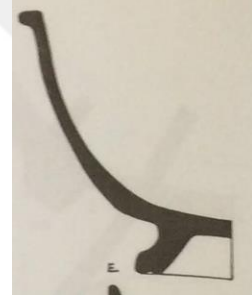
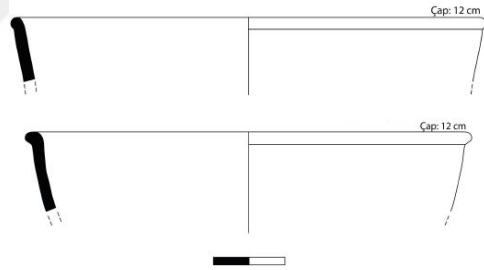

**Şekil 35:** DSA TİP 16 ve Tarsus benzeri örneği (Jones, 1950: fig. 188, E).

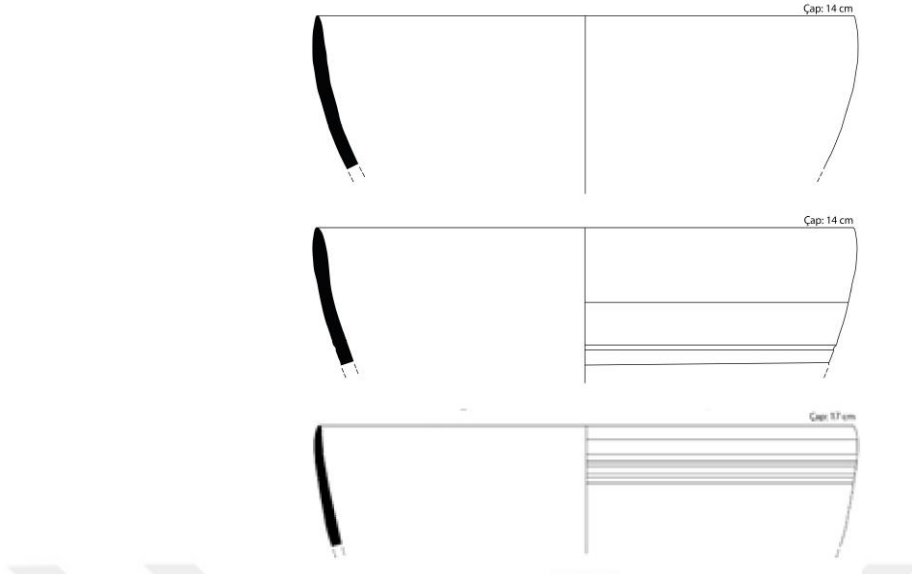

Şekil 36: DSA TİP 19

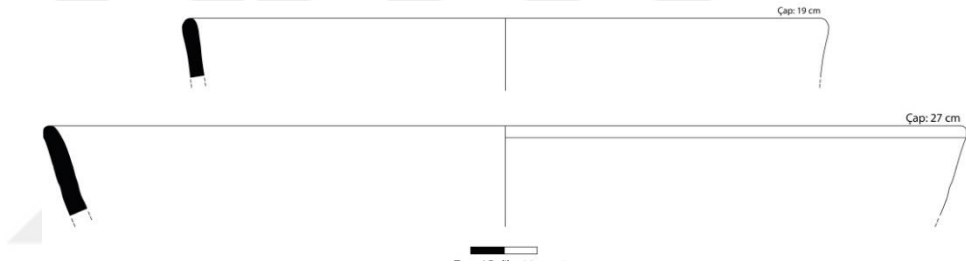

Şekil 37: DSA TİP 25

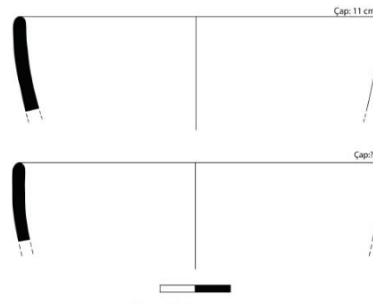

Şekil 38: DSA TİP 26

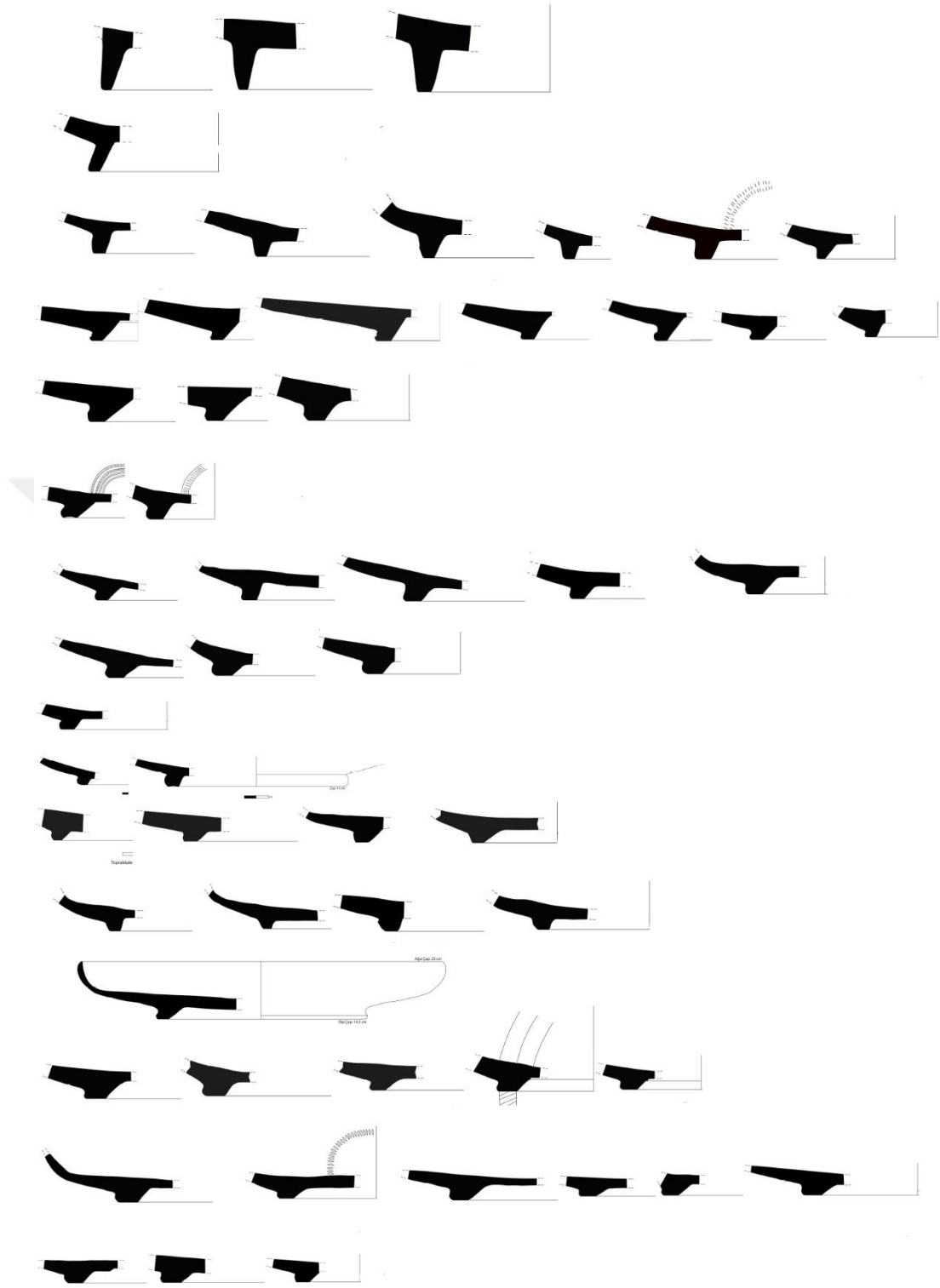

Şekil 39: DSA Dip tipler

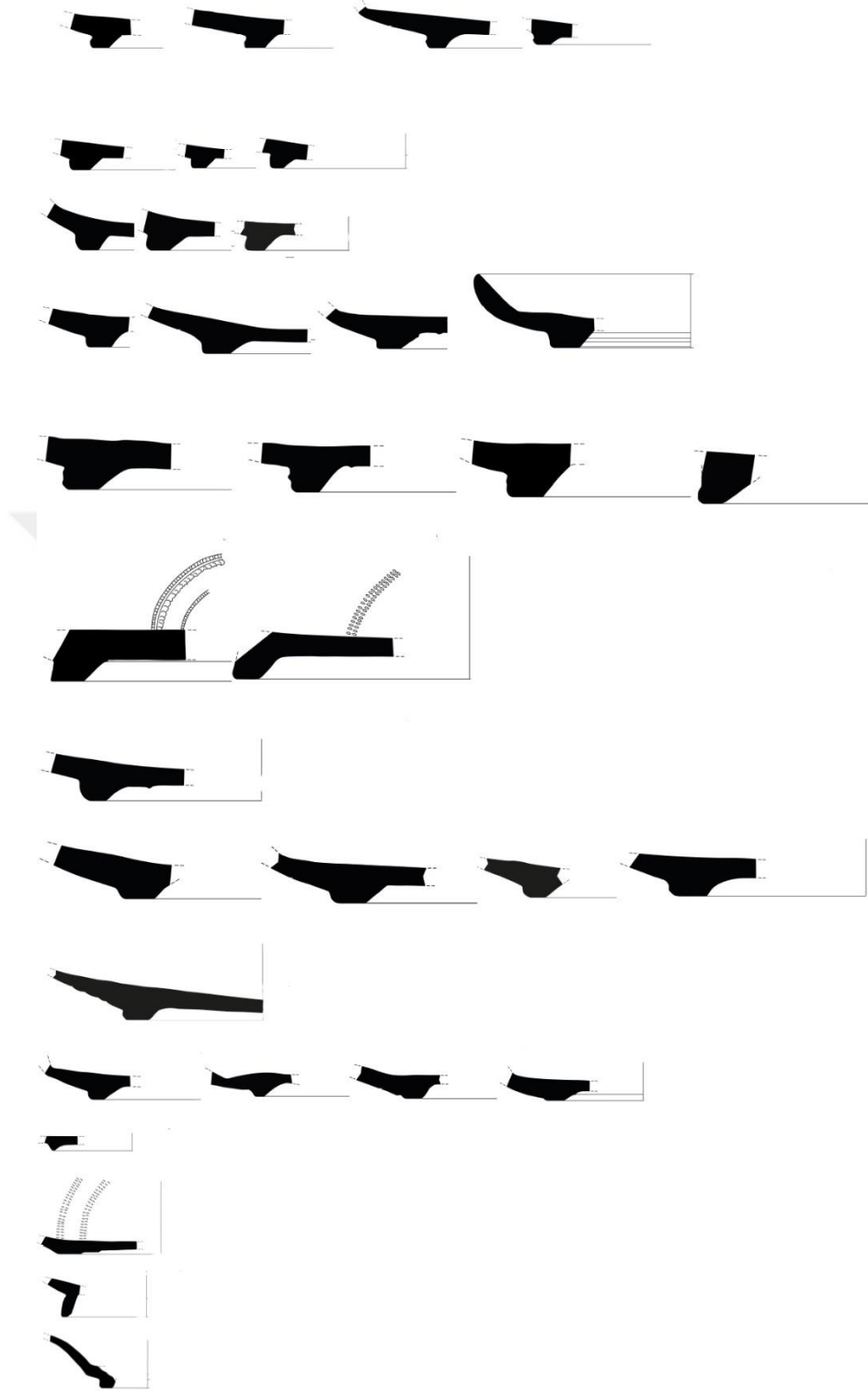

Şekil 40: DSA Dip tipler

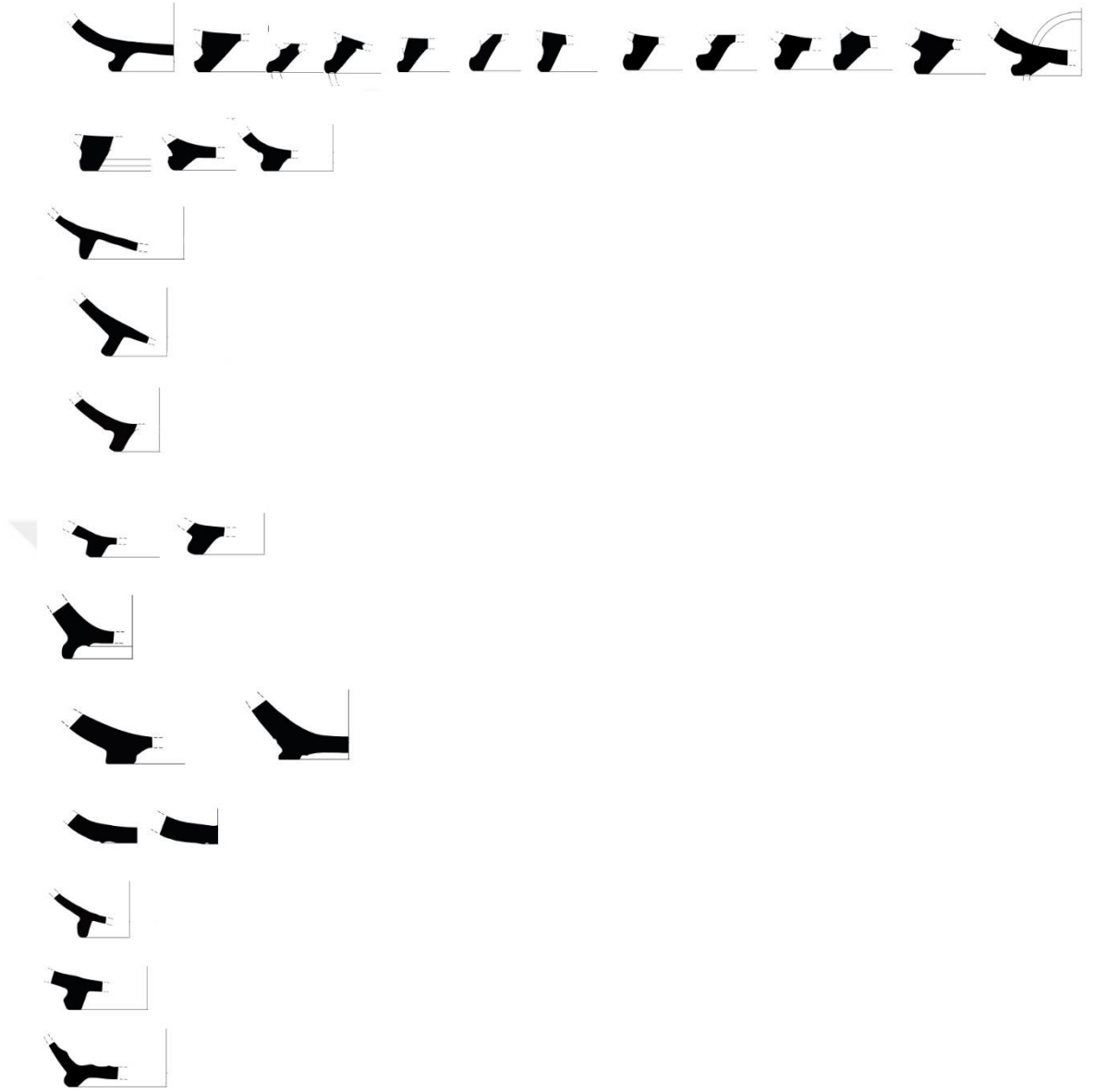

Şekil 41: DSA Dip tipler

## ÖZGEÇMİŞ

Aycan ESEN

Arkeolog

### DENEYİM

07.2017 – 10.2020 Osmanie Arkeolojik Yüzey Araştırması  
Osmaniye, Türkiye

- Arkeolog/ Ekip Üyesi

07.2012 – 09.2014 Eski Van Şehri, Kalesi ve Höyüğü Kazıları  
Van, Türkiye

- Arkeolog/ Ekip Üyesi

### EĞİTİM

2018- 2022

Kocaeli Üniversitesi – Sosyal Bilimler Enstitüsü

Arkeoloji Anabilim Dalı Yüksek Lisans Programı

- Lisans ve Yüksek Lisans eğitimim sırasında Sualtı Arkeoloj Laboratuvarında Prof. Dr. Füsün Tülek'in asistanı olarak çalıştım.

2012 - 2017

Kocaeli Üniversitesi – Fen – Edebiyat Fakültesi

Arkeoloji Bölümü

### YETENEKLER / YETKİNLİKLER

Dil	Yetenekler/Yetkinlikler	Araçlar & Teknolojiler
İngilizce	Proje Çalışmaları Ekip üyeliği	MS Office Programları Adobe Illustrator programı Adobe Photoshop programı

## **SEMİNERLER & SERTİFİKALAR & KURSLAR**

**26.04.2019 - 28.04.2019**

**Uluslararası Marmara Fen ve Sosyal Bilimler Kongresi / Düzenleyen: Kocaeli Üniversitesi** Katılmış olduğum Sempozyumda “**Batı Karadeniz (Paflagonya) Bölgesi Arkeolojik Kazıları Hellenistik Ve Roma Dönemi Seramikleri**” adlı Sözlü Bildiri sundum.

**18.04.2019 - 20.04.2019**

**International Symposium on Social, Human and Administrative Sciences / Düzenleyen: Alanya Alaaddin Keykubat Üniversitesi** Katılmış olduğum Sempozyumda “**Perge Antik Limanının Deniz Ticaretindeki Yeri**” adlı bildiri sundum.

**24.03.2015/ 27.03.2015**

**VI. Uluslararası Arkeoloji Öğrencileri Sempozyumu / Düzenleyen: Anadolu Üniversitesi** Dinleyici olarak katıldım.