

T.C.
DOKUZ EYLÜL ÜNİVERSİTESİ
SOSYAL BİLİMLER ENSTİTÜSÜ
ARKEOLOJİ ANABİLİM DALI
ARKEOLOJİ PROGRAMI
DOKTORA TEZİ

YÜZEY ARAŞTIRMALARI IŞIĞINDA ISAURA
(ZENGİBAR KALESİ) SERAMİKLERİ

Emine KÖKER GÖKÇE

Danışman

Prof. Dr. Binnur GÜRLER

İkinci Danışman

Doç. Dr. Osman DOĞANAY

İZMİR – 2017

DOKTORA
TEZ ONAY SAYFASI

2010801495

Üniversite : Dokuz Eylül Üniversitesi
Enstitü : Sosyal Bilimler Enstitüsü
Adı ve Soyadı : Emine KÖKER GÖKÇE
Tez Başlığı : Yüzey Araştırmaları Işığında Isaura (Zengibar Kalesi) Seramikleri
Savunma Tarihi : 08/02/2017
Danışmanı : Prof.Dr.Binnur GÜRLER

JÜRİ ÜYELERİ

<u>Ünvanı, Adı, Soyadı</u>	<u>Üniversitesi</u>	<u>İmza</u>
Prof.Dr.Binnur GÜRLER	-DOKUZ EYLÜL ÜNİVERSİTESİ	
Yrd.Doç.Dr.Akın ERSOY	-DOKUZ EYLÜL ÜNİVERSİTESİ	
Prof.Dr.Gürcan POLAT	-EGE ÜNİVERSİTESİ	
Prof.Dr.Musa KADIOĞLU	-ANKARA ÜNİVERSİTESİ	
Doç.Dr.Serdar AYBEK	-CELAL BAYAR ÜNİVERSİTESİ	

Oybirliği

Oy Çokluğu ()

Emine KÖKER GÖKÇE tarafından hazırlanmış ve sunulmuş "Yüzey Araştırmaları Işığında Isaura (Zengibar Kalesi) Seramikleri" başlıklı tezi kabul edilmiştir.

Prof. Dr. M. Banu DURUKAN SALI
Müdür

YEMİN METNİ

Doktora Tezi olarak sunduđum “Yüzey Arařtırmaları Iřığında Isaura (Zengibar Kalesi) Seramikleri” adlı alıřmanın, tarafımdan, akademik kurallara ve etik deđerlere uygun olarak yazıldıđını ve yararlandıđım eserlerin kaynakada gsterilenlerden oluřtuđunu, bunların atıf yapılarak yararlanılmıř olduđunu belirtir ve bunu onurumla dođrularım.

Tarih

15.102/2017

Emine KKER GKE



ÖZET

Doktora Tezi

Yüzey Araştırmaları Işığında Isaura (Zengibar Kalesi) Seramikleri

Emine KÖKER GÖKÇE

Dokuz Eylül Üniversitesi

Sosyal Bilimler Enstitüsü

Arkeoloji Anabilim Dalı

Arkeoloji Programı

Çalışmanın konusunu, 2010-2014 yılları arasında Isaura antik kenti yüzey araştırmaları sırasında tespit edilen seramik parçaları oluşturmaktadır. Yüzey malzemeleri üzerine daha önce detaylı bir çalışma gerçekleştirilmemiştir.

Seramikler formlarına göre gruplara ayrılmış ve bilimsel kazı çalışmaları olmadığı için analogi yöntemi ile tarihlendirilmiştir. Seramikler, basit astarlı, spiral bant ve bant bezemeli ve kalıp yapımı kâseler olmak üzere üç farklı astar-bezeme şekliyle karşımıza çıkmaktadır. Bu bezeme grupları arasında spiral bant ve bant bezemeli kaplar Hellenistik Dönem seramik geleneğinden farklı olduğu için ayrı bir yer teşkil etmektedir. Bu bezemenin seramiklere uygulanışı, yayılım alanı, çevre merkezlerle ilişkisi ve kökeni üzerinde durulmuştur.

Isauria Bölgesinin başkenti olan Isaura antik kenti, Konya Ovasının güneyinde Toros Dağlarının kuzeyinde yüksek bir tepe üzerine kurulmuştur. Günümüzde çevre halkı tarafından Zengibar Kalesi olarak bilinen kent oldukça tahkimlidir. Kurulduğu tepeye tırmanmanın zor olması ve korunan sur ve kule yapılarından, savunma amaçlı inşa edildiği anlaşılmaktadır. Isaura halkı antik çağ yazarları tarafından korsan/haydut olarak nitelendirilmiştir. Toros Dağları ile çevrelenen coğrafyada yer alan kentin Antik Dünyanın genelindeki mutfak kültüründen kopuk olmadığı ancak geleneksel bezemelerden de vazgeçmediği görülmüştür.

Kentte Erken Hellenistik'ten Erken Roma Dönemine kadar ki sürece ait seramik formları belirlenmiştir. Seramik üretiminin en yoğun olduğu tarih aralığı MÖ 3-1. yüzyıldır.

Anahtar Kelimeler: Isaura Yüzey Arařtırmaları, Isauria Bölgesi, Spiral Bant Bezemeli Seramikler, Basit Astarlı Seramikler, Kalıp Yapımı Kaseler, Hellenistik Dönem Seramięi.



ABSTRACT

Doctoral Thesis

Doctor of Philosophy(PhD)

Pottery From The Light of Survey in Isaura (Zengibar Castle)

Emine KÖKER GÖKÇE

Dokuz Eylül University

Graduate School of Social Sciences

Department of Archaeology

Archaeology Program

Subject of this thesis consists of ceramic fragments that have detected under surveys between 2010 and 2014 in Isaura. There have not been done a detailed study on fragments that found during surveys.

Ceramic fragments are catalogued by way of their forms and analogy was used for dating cause there have been not a scientific excavations. There are three different kinds of slipped ceramics; simple slipped ceramics, ceramics decorated with spiral bands and bands and molded ceramics. In these ornamental skills, ceramics decorated with spiral bands and bands are unique because this style is not belongs to Hellenistic tradition. Using, spreading area, relationship with environmental areas and origin of this decorative style is accented.

Ancient city of Isaura that capital city of Isauria Region is located on a high hill in south of Konya Plain and north of Toros Mountains. Today, city is called as Zengibar Kalesi by native people and it is sheltered. It is understood that the city established purpose of defence from fortification walls and tower. Also the hill is too steep to climb. People of Isauria is called as pirate by ancient writers. It is seen that the ancient city surrounded by Toros Mountains was not disconnected from the ancient world's culinary culture and traditional ornaments on the vases.

Ceramic forms that used between early Hellenistic Era and Early Roman Period are detected. Most density of ceramic production is between 3 and 1 centuries B.C.

Keywords: Surveys on Isaura, Isauria Region, Spiral Banded Ceramics, Simple Slipped Ceramics, Molded Ceramics, Hellenistic Pottery

GİRİŞ

Aksaray Üniversitesi, Arkeoloji Bölümü'nden Doç. Dr. Osman Doğanay başkanlığında 2010 yılından itibaren, Isaura antik kentinde yüzey araştırmaları sürdürülmektedir¹. Isaura kenti 1803 m rakımında bir tepe üzerinde kurulmuştur. Yüzeydeki mimari kalıntılardan, kamu yapılarının zirveleri surla çevrili tepenin en yüksek noktalarına konumlanırken, sur dışındaki nekropol alanları tepenin güney ve güneybatı eteğinde yer almaktadır. Yüzey araştırmaları kentin kurulu olduğu tepe ve tepenin çevresinde gerçekleştirilmektedir.

Çalışmanın Kapsamı

Konunun coğrafi sınırı Isaura antik kentinin kurulu olduğu Asar ve Kiremitli Tepe'dir. 2010-2014 yıllarında Doç. Dr. Osman Doğanay başkanlığında Isaura antik kentinde yüzey araştırmaları gerçekleştirilmiştir.

Isaura antik kenti Konya ili şehir merkezinin yaklaşık 100 km güneyinde, Konya-Bozkır karayolu üzerinde Bozkır İlçe merkezine 20 km mesafede yer almaktadır². Araştırma, 37°11'42"-37°11'3.84" kuzey enlemleri 32°20'6"-32°21'11.52" doğu boylamları arasında yaklaşık 395 hektarlık alanda gerçekleştirilmiştir. Isaura antik kentinin yer aldığı Asar ve Kiremitli Tepenin etrafındaki düz alanlarda günümüzde köyler bulunmaktadır. Batı eteğinde Ulupınar, güneybatısında Yazdamı, güneyinde Işıklar, doğu tarafında Hacılar Köyleri yer almaktadır.

¹ O. Doğanay, Zengibar Kalesi (Bozkır/Konya) 2010 Yılı Yüzey Araştırması, 29. **AST** 3. Cilt, T.C. Kültür ve Turizm Bakanlığı Kültür Varlıkları ve Müzeler Genel Müdürlüğü, 23-28 Mayıs 2011 Malatya, ss. 403-423; O. Doğanay, Zengibar Kalesi (Bozkır/Konya) 2011 Yılı Yüzey Araştırması, 30. **AST** 2. Cilt, T.C. Kültür ve Turizm Bakanlığı Kültür Varlıkları ve Müzeler Genel Müdürlüğü, Çorum, 28 Mayıs-1 Haziran 2012, ss. 97-105; O. Doğanay, E. Köker, Zengibar Kalesi (Bozkır/Konya) 2012 Yılı Yüzey Araştırması, 31. **AST** 1. Cilt, T.C. Kültür ve Turizm Bakanlığı Kültür Varlıkları ve Müzeler Genel Müdürlüğü, 27-31 Mayıs 2013 Muğla, ss. 207-214; O. Doğanay ve diğ., Zengibar Kalesi (Bozkır/Konya) 2013 Yılı Yüzey Araştırmaları, 32. **AST** 1. Cilt, T.C. Kültür ve Turizm Bakanlığı Kültür Varlıkları ve Müzeler Genel Müdürlüğü, 02-06 Haziran 2014, ss. 431-436; O. Doğanay ve diğ., Zengibar Kalesi (Isaura) 2014 yılı Yüzey Araştırmaları, 33. **AST** 2. Cilt, T.C. Kültür ve Turizm Bakanlığı Kültür Varlıkları ve Müzeler Genel Müdürlüğü, 11-15 Mayıs 2015 Erzurum, ss. 207-216.

² Doğanay, 29. **AST**, ss. 403-423.

Çalışmanın Amacı

Isaura antik kentinde gerçekleştirilen yüzey arařtırmalarında ele geen seramik buluntuları tarih ve form ayırmaksızın tüm paraları belirli bir metot dahilinde sunmak, incelemeye alınan paraların tarihlenmesi için öneriler getirmek temel amaçlardandır. Bu amaçlardan hareketle Isaura antik yerleşim yerinin seramik kültürünün belirlenmesi, çevre yerleşim yerleri ile ilişkisi, bölgenin üretimi, yerel üretimin olup olmadığı konularına açıklık getirmek hedeflenmektedir.

Yüzeyde rastlanan seramikler vasıtasıyla kentin, seramik form ve bezeme repertuarı ortaya çıkarılmaya çalışılacaktır. Isaura antik kenti seramikleri daha önce değerlendirilmemiştir. Bu nedenle Isaura seramikleri üzerine yapılan bu çalışma Isauria Bölgesinin başkenti Isaura kentinin yanı sıra bölgenin seramiklerini de anlamamıza ve tanımamıza yardımcı olması hedeflenmektedir.

Tespit edilen seramikler benzer formlar vasıtasıyla Hellenistik Dönem ve Erken Roma Devrine işaret etmektedir. Bezeme açısından Hellenistik Dönem bezeme türleri arasında yaygın olmayan spiral bant ve bant bezemeli seramikler üzerinde daha detaylı çalışmalar yürütülmeye çalışılmıştır. Spiral bant ve bant bezeme motifinin yayılım alanı bizim için önemli bir çalışmadır. Bu çalışma kapsamında öncelikle Isaura antik kenti yüzey arařtırmaları sırasında Isauria Bölgesi içerisindeki ve çevresindeki birçok antik yerleşim yeri üzerinde spiral ve dairesel bant bezemeli paralar aranmıştır. Bu malzeme grubunun yoğunluğu ve yayılım alanı tespit edilmeye çalışılmıştır.

Basit astarlı, spiral bant ve bant bezemeli ve kalıp yapımı seramikler çalışmadaki ana konu başlıklarıdır. Bu seramiklerin formları ve bezeme biçimleriyle ait oldukları tarih içerisindeki yerlerini tespit etmek hedeflenmiştir. Spiral bant ve bant bezemeli seramikler, diğer seramik grupları içerisinde bezeme açısından ayrı bir yere sahiptir. Hellenistik Dönem seramikleri arasında yaygın bir bezeme motifi değildir. Bu nedenle bu malzeme grubunun Isaura kentinin içinde bulunduğu bölge ve Orta Anadolu seramikleriyle ilişkisi üzerinde durulacaktır.

Çalışmanın Önemi

Isaura'da tarafımızdan gerçekleştirilen yüzey araştırmalarının arkeolojik sonuçlarının değerlendirildiği bu çalışma ile Isauria Bölgesi ve başkenti Isaura'daki araştırma eksikliği seramik malzeme değerlendirilerek az da olsa giderilmeye çalışılacaktır. Isaura kenti ile ilgili çalışmaların azlığı ve seramik malzemelerinin çağdaş diğer seramiklerle ne derece ilişkili olduğu gibi sorular bu çalışmanın gerçekleşmesine neden olmuştur.

Isaura antik kentinin yer aldığı coğrafya ve yerel kültürün, seramiklerde bezeme farklılıkları ortaya çıkardığı düşünülmektedir. Bu bezeme farklılığı sadece Isaura kentinde değil Isauria Bölgesi genelinde de tespit edilmiştir. Bu çalışmayla Isaura kenti ve içinde yer aldığı Isauria Bölgesi seramik kültürü hakkında öncü sonuçlar ortaya konacaktır.

Isaura antik kentinde kazı çalışması gerçekleştirmediği için kentin yerleşim gördüğü zaman dilimleri tespit edilememektedir. Seramik malzemenin incelenmesi kentin kuruluş ve iskânı ile ilgili bilgilere ulaşmada önemli bir çalışma olacağı düşünülmüştür.

Çalışmanın Yöntemi

Çalışma kapsamında incelenen seramik parçaları, Isaura antik kentinde ele geçmiştir. Seramikler arazide yüzey araştırma yöntemiyle, 2010-2014 yılları arasındaki araştırma sezonlarında derlenmiş olup daha önce hiçbir yerde yayınlanmamıştır.

Çalışmada seramiklere ait yaklaşık 1200 adet dudak, gövde ve kaide parçası değerlendirmeye alınmıştır. Bu parçalar arasından farklı formlarda olanlar ve analogi yapabileceğimiz parçalar değerlendirilmiştir. Seramikler diğer merkezlerde ele geçen malzeme gruplarına uygulanan temel gruplandırma yöntemlerine göre sınıflandırılmıştır. Seramikler genel başlıklar halinde verilmiş ve seramik araştırmalarında genel olarak kabul gören tasnifleme yöntemine uyulmaya çalışılmıştır.

Isaura seramikleri formlara göre tasnif edilmiştir. Ayrıca çalışma kapsamında değerlendirilen seramiklerin karakteristik özellikleri, basit firnis uygulaması ve dönemin bilinen yaygın bezeme türü olmayan spiral bant bezemeye sahip olmaları nedeniyle tarihlemedeki asıl ölçüt form gelişimi ve diğer merkezlerdeki sağlam kontekslerden ele geçen benzer örneklerle yapılan karşılaştırmalar olmuştur. Böylece parçalar kendi içinde değerlendirilmiş, form gelişimi ve formların hangi tarihlerde yoğun olarak kullanıldığı tespiti sağlanabilmiştir. Form gelişimi vasıtasıyla özellikle Hellenistik Dönem’de yaygın bezeme türü olmayan spiral bant ve bant bezemelerin ne zaman kullanılmaya başladığı ne zamana kadar sürdüğü tespit edilmeye çalışılmıştır. Her bir başlık altında anlatım kısmında ve katalogda formların kronolojik gelişimi izlenmiştir.

Kataloglamada seramik parçalarının daha çabuk anlaşılabilmesi için öncelikle buluntu alanına, seramiklerin özelliklerine maddeler halinde yer verilmiştir. Spiral bant ve bant bezemeli seramiklerin bezeme geleneğinin yanı sıra dikkat çeken bir diğer özelliği ince cidarlı olmaları, dolayısıyla katalogda D. K.: Dudak Kalınlığı bilgisine yer verilmiştir. Seramiklerin kil analizi yapılmadığı için katkı maddeleri hakkında kesin bilgiye sahip değiliz. Hamur katkı maddesi tanımlanırken beyaz renkteki taneciklere kireç, iri taneli koyu renkli tanecikler taşıyıcı olarak değerlendirilmiştir. Altın veya gümüş renkli parlak tanecikler mika olarak belirtilmiştir. Okuyucu için kolay olması bakımından çizim ve resim, katalog bilgileri ile birlikte aynı sayfada verilmiştir.

Bu çalışmada değerlendirilen seramik parçaları tarihsel ve stratigrafik kontekste bağlı kalınmadan, yerleşim birimleri üzerinden ve yakın çevresinden yüzeyden toplandıkları için tarihleme konusunda sıkıntılar yaşanmıştır. Ancak tarihlemede geniş zaman aralıkları ve diğer çağdaş yerleşimlerin sistemli kazılardan ele geçen malzeme gruplarıyla karşılaştırılıp tarihlendirilerek bu sorun aşılmaya çalışılmıştır. Attika seramiği, sarnıç ve kuyu gibi izole malzemelerden oluşan kapalı depozitlerin tarihi olaylarla ilişkilendirilmesiyle detaylı kronoloji oluşturulmuştur³. Bu nedenle bu kontekstlerin yayınlandığı çalışmalar temel başvuru kaynağı olmuştur.

³ S. I. Rotroff, “Four Centuries of Athenian Pottery” **Chronologies of the Black Sea Area in the Period c. 400-100 B.C.**, BSS, Cilt: 3, Aarhus University Press, 2006, BSS 3, s. 11.

Atina Agorası kazı yayınları⁴ depozitlere dayandığı için analogi yaparken başvurduğumuz temel kaynaklardandır. Isaura antik kentin seramikleri karşılaştırma yapılırken Atina Agorası seramikleri yetersiz kalmıştır. Isaura antik kentinin içinde yer aldığı Isauria Bölgesi başta olmak üzere batıda Pamphylia-Pisidia, kuzeyde Lykaonia ve doğuda Kilikia Bölgeleri seramik örneklerine ihtiyaç duyulmuştur. Ancak sınırlı sayıda yayın çalışması ve bu yayınlarda ilişki kurulan parça sayısının az olmasından dolayı yeterli olmamıştır. Bu nedenle Batı Anadolu başta olmak üzere oldukça geniş alanlardan kaynaklara başvurulmuştur. Bu çalışmada yararlanılan kaynaklarda verilen tarihlemelere bağlı kalınmıştır.

Önceki Çalışmalar

1837 yılında Zengibar Kalesini gezen Hamilton, burada tespit ettiği yazıtlarda geçen Isaura adından dolayı Isaura olarak lokalize etmiştir⁵. J. R. S. Sterret 19. yüzyıl sonlarında Zengibar Kalesindeki epigrafik malzemeleri değerlendirmiştir⁶. H. Swoboda 1930'larda kurduğu bir ekiple Zengibar Kalesinde çalışmalara başlamıştır⁷. Bu çalışma daha sonra yapılan çalışmalar için önemli bir kaynaktır. Bu ekip tarafından, zafer takları, kent kapısı, akropol kapısı, bazilika ve kiliselerin planları çıkarılmıştır⁸. Kentin nekropol alanında yer alan anıt mezarlar, kaya mezarları ve ostoteklerin çizimleri yapılmıştır⁹. Ancak çizimi yapılan çoğu eserin, günümüzde yok olduğu burada yapılan yüzey araştırmaları ile tespit edilmiştir. Prof. Dr. Hasan Bahar Isauria Bölgesi tarihi coğrafyasını konu alan bir doktora tezi hazırlamıştır¹⁰. Isauria Bölgesi içerisinde de Isaura kentine yer verilmiştir.

⁴ B. A. Sparkes ve L. Talcott, **Black and Plain Pottery of the 6th, 5th and 4th Centuries B.C.**, The Athenian Agora, Cilt: 12, American School of Classical Studies at Athens, Princeton, N.J.,1970, ss. 130-132; S. I. Rotroff, **Hellenistic Pottery: Athenian and Imported Wheelmade able Ware and Related Material**, The Athenian Agora, Cilt: 29, American School of Classical Studies at Athens, Princeton, N.J., 1997.

⁵ W.J. Hamilton, **Researches in Asia Minor, Pontus and Armenia; with Some Account of their Antiquities and Geology**, Vol. II, London, 1842, ss. 228-330.

⁶ J.R.S. Sterrett, **The Wolfe Expedition to Asia Minor**, Boston 1888, s. 149.

⁷ H. Swoboda, J. Keil, F. Knoll, **Denkmaler Aus Lykaonien Pamphylien und Isaurien**, Deutsche Gesellschaft der Wissenschaften und Künste für die Tschechoslowakische Republik in Prag, Wien, 1935, ss. 98-143.

⁸ Swoboda ve diğ., ss. 98-143.

⁹ Swoboda ve diğ., ss. 98-143.

¹⁰ H. Bahar, **İsauria Bölgesi Tarihi** (Yayınlanmamış Doktora Tezi), Konya, 1991.

Isaura antik kentinde ilk alıřmalar 12-20 Eyll 1984 tarihleri arasında Karaman Mzesi Mdrlę tarafından gerekleřtirilmiřtir¹¹. Karaman Mzesi kazı alıřmaları denek yetersizlięi yznden devam ettirilememiřtir. Antik kent sahası 1988 yılında Konya Kltr ve Tabiat Varlıklarını Koruma Blge Kurulu'nun 29.01.1988 tarih ve 49 sayılı kararı ile tescil edilmiř ve 24.04.2006 gn ve 875 sayılı kararı ile I. ve III. Derece Arkeolojik Sit Alanı olarak sınırları belirlenmiřtir.

2010 yılından bu yana ise antik kentte Do. Dr. Osman Doęanay başkanlıęında yzey arařtırmaları gerekleřtirilmektedir¹². 2014 yılında Konya Mze Mdrlę başkanlıęında ve Do. Dr. Osman Doęanay danıřmanlıęında temizlik alıřması da gerekleřtirilmiřtir. Arařtırma alanı akropol, nekropoller ve Asar Tepe eteklerini kapsamaktadır. Seramik malzemenin incelenmesinin, kentin kuruluř ve iskm ile ilgili bilgilere ulařmada nemli bir alıřma olacaęı dřnlmektedir.

¹¹ İ.Temizsoy-M. V. Uysal-K.Mertek, Zengibar Kalesi-Isaura, **Karaman Mzesi Yıllıęı**, sayı: 2, 1984, Karaman Mzesi Eski Eserler Koruma ve Yařatma Derneęi, Yayın No: 4, s. 1-23.

¹² Doęanay, 29. **AST**, ss. 403-423; Doęanay, 30. **AST**, ss. 97-105; Doęanay ve dię., 31. **AST**, ss. 207-214.

BİRİNCİ BÖLÜM

ISAURIA BÖLGESİ TARİHİ COĞRAFYASI

Isaura antik kenti Isauria Bölgesi içerisinde, Konya ili Bozkır ilçesine yaklaşık 20 km mesafede yer alır.



Isaura antik yerleşim yeri en erken W. J. Hamilton tarafından Isaura Palaiia olarak tespit edilmiştir. Burada yer alan bir kitabedeki Isaura isminden dolayı Isaura olarak lokalize etmiştir¹³. Sterrett ise Isaura Nova olarak Dinorma'yı göstermektedir¹⁴. Ramsay ise Isaura Nova'yı bugünkü Bozkır ilçe merkezine yerleştirmektedir¹⁵. Ruge ise Isaura Nova'yı Dorla antik yerleşim yerine

¹³ Hamilton, ss. 440-443.

¹⁴ Sterrett, s. 98.

¹⁵ Ramsay, s. 17.

konumlandırmıştır¹⁶. French Isaura Vetus'u Bozkır'a yerleştirir¹⁷. Son çalışmalarda Isaura Nova, Zengibar Kalesi olarak anılmaktadır¹⁸.

“Isauria” ya da “Isaurialılar” kelimesi “Isaurialı insanlar” ve “dağlarda yaşayan halk” anlamına gelmektedir¹⁹.

Isaura antik yerleşim yerinin konumlandığı tepenin eteklerinde kuzeydoğuda Hacılar, güneyde Yazdamı ve güneybatıda Ulupınar Köyleri yer almaktadır (Şekil 2). Isaura, güneyde Göksu, batıda Çarşamba vadisi ve kuzeyde Lykaonia bölgesi ile bağlantısından dolayı önemli bir jeopolitik noktada yer almaktadır²⁰.

Şekil 2: Asar ve Kiremitli Tepe'nin Ulupınar Köyü yönünden görünümü (Google Eart)

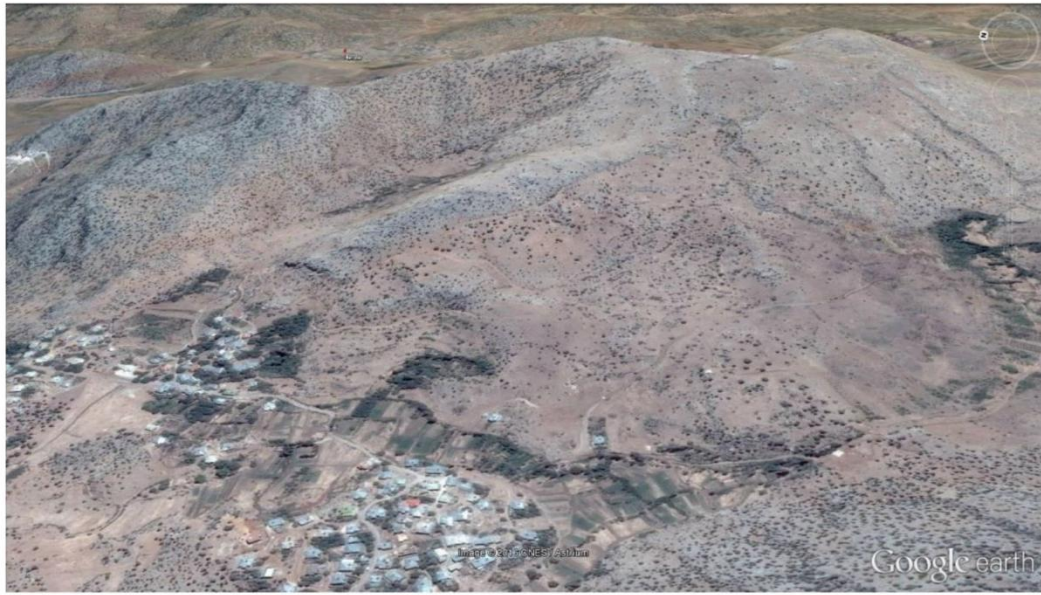

¹⁶ W. Ruge , “Isaura Nova”, **Paulys Realencyclopädie der Classischen Altertumswissenschaft**, XIII-2, 1916, s. 2259.

¹⁷ D. French, “The Site of Dalisandus” **Epigraphica Anatolica**, Bonn, 1984, s. 96.

¹⁸ Hall, s. 568.

¹⁹ Texier'in kendinden önceki modern kaynaklara dayanarak verdiği bilgilere göre Isauria adı Aramca “İştûri”, İbranice “İeschûri” ve Yunanca “Isauri” kelimesinden gelmekte ve bu kelimeler de “dağlarda yaşayan halk” anlamındadır (C. Texier, Küçük Asya -Coğrafyası, Tarihi ve Arkeolojisi-, (Çev. Ali Suat), Ankara, 2002, I-III, (I, LXI+433; II, 481; III, 554), s. 291.

²⁰ J. A. Cramer, **A Geographical and Historical Description of Asia Minor**, I-II, Amsterdam 1972, ss. 73-74.

Isauria Bölgesinin sınırlarında zaman zaman daralmalar ve genişlemeler olsa da Konya'nın Bozkır, Hadim ve Taşkent ilçelerini içine alan bir bölgedir²¹. Bölgenin antik çağdaki başkenti Isaura kentidir.

Isaura adı ilk antik çağ araştırmacılarında karşımıza çıkmaktadır²². Isauria adı Isauria Bölgesinde yaşayan halk anlamına gelmektedir²³. Strabon Isauria Bölgesinin coğrafi konumunu,

“Torosların yakınındaki Isauria Bölgesi Lykaonia'ya dâhildir. Burada aynı ismi taşıyan tahkimli Isaura adında iki köy vardır.” “Torosların dışında kalan Kilikia'ya gelince onun bir parçası Trakheia (Dağlık Kilikia) ve diğeri Pedias (Ovalık Kilikia) olarak adlandırılır. Trakheia'yı soracak olursanız, kıyısı dardır ve düz toprağı yoktur veya ancak tek tük vardır; ve ayrıca Torosların eteğinde uzanan Isauria Bölgesinde Homonadeis'den Pisidia'ya kadar giden kuzey tarafında fakir geçim sağlar²⁴.”Isauria'nın yanında “Derbe bulunur ve burası Kappadokia'ya en yakın ülkedir.” sözleri ile ifade etmektedir. Strabon'un ifadelerinden Isauria Bölgesini Lykaonia'nın güneyine Dağlık Kilikia'nın kuzey ve batısına konumlandığı anlaşılmaktadır²⁵.

Plinius'a göre bölge, Lykaonia Ovası'nın güneyi ile Suğla Gölü'nün güneydoğusunda yer almış olmalıdır²⁶.

Isauria Bölgesinin en erken tarihi MÖ 2200 yıllarına Luwi'lerin hâkimiyetine kadar gitmektedir²⁷. T. Cate, Isauria Bölgesinin dağlık yapısından dolayı dış kültürlerle kapalı kaldığını MÖ 2000'lerden Hellenistik Döneme kadar bu bölgede Luwi kültürünün devam ettiğini ifade etmiştir²⁸. Bölgede kullanılan yer isimleri de bunu doğrular niteliktedir. Laranda (Karaman), Artanada (Dülgerler),

²¹ Bahar, Isaura Tarihi, s. 4.

²² Strabon, **Antik Anadolu Coğrafyası** (Geographika, XII-XIII-XIV) XIV- V/1, Arkeoloji ve Sanat Yayınları, Çev. A. Pekman, Edit. N. Başgelen 2009, XII, C569, C669, ss. 65-67.

²³ M. A. Dinçol, **Eski Anadolu Dillerine Giriş**, İstanbul, 1970, s. 63.

²⁴ Bu bölge tanımlarken çok dağlık olduğu ve düzlük alanın az olduğunu vurgulamaktadır. Strabon, XII, C569, ss. 65-67, XIV; C669, ss. 251-253.

²⁵ Isauria Bölgesi sınırları için diğer kaynaklar: R. Syme, “Isauria in Pliny”, **AnatSt**, XXXVI, 1986, s. 163; Ammianus Marcellinus, **Res Gestae**, Rolfe 1956, XIV: 2.14.; W. J. Hamilton, **Research in Asia Minor**, Pontus and Armenia; with some Account of their Antiquities and Geology, Vol. II, London, 1842, ss. 326-327; Cramer, ss. 73, 74; W.M. Calder, G.E., Bean, **A Classical Map of Asia Minor**, London 1953, Kiepert, **Karte von Kleinasien**, Berlin, 1902-1906.

²⁶ Plinius, **Natural History**, V.XXIII, 93. (Loeb), Çev. H. Rackham, London 1961, ss. 291-293.

²⁷ J. Mellaart, “Early Cultures of the South Anatolian Plateau II”, **AnatSt**, XIII, 1963, s. 205.

²⁸ H.T. Cate, **The Luwian Population Groups of Lycia and Cilicia Aspera, During the Hellenistic Period**, Leiden, 1961, s. 18.

Isaura (Zengibar Kalesi), Olba (Uzuncaburç) ve Korykos gibi Luwice isimlerle karşılaşmaktadır²⁹. Isauria Bölgesi Hitit Dönemi'nde Tarhuntaşşa/Hulaia Nehri Ülkesi olarak geçmektedir³⁰. Hitit Dönemi'nden Hellenistik Dönem'e kadar bölgenin bağımsız olduğu düşünülmektedir.

Diodoros, Isaurialıların bölgeye atanan İskenderin satraplarından Balakros'u öldürmeleri üzerine MÖ 322'de İskender'in generali Perdikkas'ın Isaura şehrine yaptığı ceza seferi hakkında detaylı bilgi vermektedir³¹.

“...Isaurialıların şehri buna karşın güçlü surlarla çevrilmiş ve büyüktü, dahası şehir cesur savaşçılarla doluydu; bu yüzden onlar (Perdikkas ve Philip) iki günde kenti zorlukla kuşattılar ve kendi adamlarının çoğunu da bu kuşatma sırasında kaybettiler ve geri çekildiler; yerli halk saldırıya karşılık veriyor ve kuşatmaya direniyordu ve özgürlüklerini koruma savaşı verirken kalplerindeki umutsuz cesaret ile güçlü bir direniş gösterdiler. Üçüncü gün, çoğu katledildiği ve sayıları da yetersiz olduğu için surları savunanlar azaldı, halk kahramanca ve unutulmaz bir direnç gösterdi. Cezalandırma korkusu halkı engellemediği ve düşmanı uzaklaştıracak yeterli güce de sahip olmadığı için, halk teslim olmamaya karar verdi ve burası kendilerini ölüme teslim ettikleri yer oldu ama bütün gece bir anlaşmayla, soylu bir ölümle onların çocukları, karıları ve aileleri evlerinde ve ateşle yanmayı tercih ettiler, ortaya yaktıkları ateşe kendilerini atarak kendi mezarlarını yaptılar. Aniden başlayan ateş yükselerek etrafa yayıldı, Isaurialılar kaçış olarak gördükleri ateşe kendilerini ve değerli eşyalarını attılar; Perdikkas ve ordusu meydana gelen olay karşısında şaşırıp şehir kuşatan ordu birleşerek dört yönden şehre girdi. Halk kendi kendilerini savunurken ve Makedonya'luların çoğu yenilmiş/al aşağı edilirken, savunma duvarlarını aşmakta olan alevleri gören Perdikkas çok şaşırıp ve evleri dahil şehrin her yerini ateşe kimin ve ne amaçla vermiş olduğunu araştırdı. Sonunda Perdikkas ve Makedonyalılar şehirden geri çekildiğinde, kendilerini ateşe atan Isaurialılar aileleriyle evlerinde ölü bulundu. Gece bittiğinde Perdikkas şehri

²⁹ Cate, s. 18.

³⁰ A. Goetze, **Kizzuwatna and the Problem of Hittite Geography**, Yale Oriental Series, XXII, New Haven, 1940, ss. 18-19, A. Archi, “Anatolia in the Second Millennium B.C., Circulation of Goods Non-Palatial Context in the Ancient Near East”, **Proceedings of the International Conference Organized by the Istituto Pergli Studi Micenei ed EgeoAnatolici**, Ed. A. Archi, 1984, ss. 196-206; Bahar, Isauria Tarihi, s.1.

³¹ Diodoros, **Bibliotheca Historica**, Ed. T.E. Page (Loeb), London 1947, XVIII, 22.

yağmalamaları için askerine verdi. Onlar, uzun yıllardır refah içindeki şehir, normale döndüğünde ateş söndüğünde, altın ve gümüş buldular”.

Diodoros’un anlatımından Isaura halkının MÖ 322’lerde gerçekleşen bu savaşta büyük bir orduya karşı verdiği mücadeleden savaşçı bir halk olduğu anlaşılmaktadır. Şehrin güçlü surlarla çevrilmesi de savunmaya verdikleri öneme işaret etmektedir. Halkın teslim olmak yerine kendilerini ateşe atması ise özgürlüklerine düşkün olduklarını göstermektedir. Şehrin Perdikkas’ın askerleri tarafından ele geçirilmesi sırasında altın ve gümüşle karşılaşılması Isaura halkının zenginliğinin göstergesidir.

Isauria Bölgesi, Roma İmparatorluğu’nun Anadolu’da eyaletler kurmaya başladığı dönemde Kappadokia Krallığı sınırları içerisinde olduğu düşünülmektedir³². Bu dönemde Kilikia ve Doğu Akdeniz korsan yatağıdır³³. MÖ 102’de bu korsanlara karşı Antonius Kilikia eyaletini kurdurmuştur ancak, özellikle Isauria ve Dağlık Kilikia Bölgeleri Kilikia eyaleti tarafından kontrol altına alınamamıştır³⁴. P. Servilius MÖ 79’da konsül seçilerek Kilikia komutanlığına atanmış, Isauria Bölgesini yaptığı savaşlarla ele geçirmiş ve Kilikia eyaletine bağlamıştır³⁵. Strabon’da bu olay şu şekilde geçmektedir:

“...Burada aynı ismi taşıyan ve birine Eski Isaura, diğerine de Yeni Isaura denenen, iyi tahkim edilmiş iki köy vardır. Birçok köy de bunlara tabi idi ve hepsi de haydut yatağı idi. Bunlar Romalılar ve özellikle lakabı Isauricus olan Publius Servilius için devamlı huzursuzluk kaynağı idiler. Ben Publius Servilius’la tanışmıştım. O, bu yerleri Romalılar’a tabi kıldı ve korsanlara ait olan deniz kenarındaki kalelerin çoğunu yıktı”³⁶.

Bu bilgilerden P. Servilius’un MÖ 78’de Isaura şehrini ele geçirdiğini ve bu yüzden Isauricus unvanı aldığını öğrenmekteyiz³⁷. Servilius’un yaptığı bu seferler sonucu bölgede korsan faaliyetler daha sonra da devam etmiştir. Kilikia prokonsülü Cicero Eyalet sisteminde yaptığı değişiklikle Isauria Bölgesi Ikonium merkezli

³² A. H. M. Jones, **The Cities of The Eastern Roman Provinces**, Oxford 1971, s. 131.

³³ Cate, **The Luwian Population Groups of Lycia and Cilicia**, s. 34.

³⁴ Jones, **The Cities of The Eastern Roman Provinces**, s. 131.

³⁵ Strabon, XII, C 568, ss. 64.

³⁶ Strabon, XII, C 568, ss. 64.

³⁷ Strabon, XII, C 568, ss. 64.; H. A. Ormerod, **The Campaigns of Servilius Isauricus against the Pirates**, **The Journal of Roman Studies**, Vol. 12, 1922, ss. 35-56.

Lykaonia içerisinde değerlendirildiği düşünülmektedir³⁸. Bölgede Roma ve Parthlar arasındaki savaşlar sonucu bölgede bölünmeler meydana gelmiştir. Sonrasında bu bölgenin yönetimi Galatia kralı Amyntas'ın eline geçmiştir³⁹. Strabon bu olayı şöyle anlatır.

*...Benim zamanımda Derbe ve Isaura Amyntas'ın elinde bulunuyordu. Amyntas eski Isaura'yı tahrip ettikten sonra, aynı yerde kendisi için krali bir ikametgah yaptı. Fakat orada inşaa ettiği surun tamamlanmasını göremedi, çünkü Homonadeis ülkesini istila ederken, Kilikia'lılar tarafından pusuya düşürülerek yakalandı ve öldürüldü*⁴⁰.

Amyntas'ın öldürülmesi sonucu Roma güçleri bu bölgede etkin olmaya başlamıştır⁴¹. Isauria Bölgesi Kappadokia kralı I. Arkhelaos'a verilmiştir. Bölgede korsanlara karşı hâkimiyet kurma çabasına giren Roma yönetimi MÖ 6'da bölgede "Via Sebaste" olarak bilinen yol inşa faaliyetlerine başlamışlardır⁴².

MS 37 yılında Kappadokia krallığının bölgede etkisinin son bulmasıyla Isauria Bölgesinin dâhil edildiği Dağlık Kilikia, Caligula tarafından Kommagene krallığına bırakılmıştır⁴³.

Vespasian tarafından MS 74 yılında Dağlık Kilikia, Kilikia valiliğine bağlanır. Bu dönemde, kuzeyinde Galatlar güneyinde Kilikalılar komşularıdır⁴⁴. Traianus Dönemi'nde Isauria Bölgesi Kilikia Bölgesi sınırları içerisindedir⁴⁵.

MS 117-211 yıllarında Isauria Bölgesi Kilikia içerisinde gösterilmektedir⁴⁶. Bu dönemde Isauria Bölgesinde imar faaliyetleri gerçekleşmiştir⁴⁷. Hadrianus ve Septimius Severus onuruna Isaura kentinde zafer takları inşa edilmiştir.

Isauria Bölgesi Probus Döneminde Laranda'nın dâhil olduğu Dağlık Kilikia içerisinde gösterilmektedir⁴⁸. Isauria Bölgesi MS 395'te Doğu Roma İmparatorluğu

³⁸ M. Özsait, **Hellenistik ve Roma Devrinde Pisidya Tarihi**, İstanbul, 1985, s. 80.

³⁹ Strabon, XII, C 569, ss. 65-67.

⁴⁰ Strabon, XII, C 569, ss. 65-67.

⁴¹ D. Magie, **Roman Rule in Asia Minor to the end of the Third Century after Christ I**, New Jersey, 1950, s. 435.

⁴² B. V. Head, **Historia Numorum a Manuel of Grek Numismatics**, Oxford, 1911, s. 714.

⁴³ Magie, s. 550.

⁴⁴ A. S. Hall, "The Site of Misthia" **AnatSt.** 9, s. 59-60.

⁴⁵ W.M. Ramsay, **Anadolu'nun Tarihi Coğrafyası**, Çev. M. Pektaş, İstanbul 1960, s. 417.

⁴⁶ T.B. Mitford-St. Andrews, "Roman Rough Cilicia", **ANRW**, II.7.2, 1980, s. 1248.

⁴⁷ Bean-Mitfort, 1970, s.189.

⁴⁸ Ramsay, s. 421.

içerisinde yer almıştır. Isauralı Zenon, MS 474-491 yıllarında Bizans tahtındadır⁴⁹. İmparator Zenon her şehir merkezine piskopos atamıştır. Ancak Isaura (Zengibar Kalesi) ve Leontopolis'i (Bozkır) bu uygulamanın dışında tutmuş, bu iki merkeze tek bir piskopos atamıştır. Zenon bu yıllarda Isauria Bölgesi'nde imar faaliyetlerini artırmıştır⁵⁰. MS 491'de tahtan indirilen Zenon Isauria Bölgesinde henüz yeri tespit edilememiş olan Papyron kentine gelmiştir⁵¹.

MS 717-741 yıllarında Bizans tahtında yine Isaura'lı olan III. Leon görülmektedir⁵². III. Leon tahtta iken Bizans sınırları içerisinde ikona ve tasvirleri kırdırmıştır. III. Leon bu baskıcı rejimi uygularken Isauralı askerleri kullanmıştır⁵³. 1097 yılında Anadolu Selçuklularının Konya'yı başkent yapmaları ile Isauria Bölgesi Selçuklu hâkimiyetine geçmiştir.

Isaura antik yerleşimi, 1803 rakımlı Asar Tepe ve Kiremitli Tepe üzerinde yer almaktadır⁵⁴. Çevreye hâkim tepenin zirve noktasında kurulan kent, surlarla tahkim edilmiştir. Kentin kurulduğu tepe güney ve batıda hafif bir eğim gösterirken kuzey ve doğuda uçurumlarla çevrilidir. Isaura kenti sur inşa faaliyetleri sırasında tepenin fiziki durumu değerlendirilerek yapılmıştır. Kuzey ve doğudaki sur duvarları ince ve alçak yükseklikte ve kuleye gerek görülmeden inşa edilmiştir. Güney ve batı sınırını teşkil eden sur duvarları kalın ve çok yüksek yapılırken sık sık yüksek kulelerle surların desteklendiği görülmektedir⁵⁵. Kentte savunma amaçlı şu ana kadar 14 (on dört) kule tespit edilmiştir⁵⁶. Kentte iyi korunmuş durumdaki mimari yapıların başında sur duvarları ve kuleler gelir. Surlar güney yönde akropol kapısının iki yanında iyi korunmuş olup, buradaki surlar pseudo-isodomik duvar örgü tekniğiyle yapılmıştır⁵⁷. Temel seviyesinde korunan surların kimi yerlerinde ön yüzleri duvar içlerine getirilen plasterlerin başka yapılardan devşirilmiş olduğu anlaşılmaktadır⁵⁸. Yazdamı Köyü'ne doğru uzanan güney-batı yamaçta eğim az olduğu için surlar çok sayıda kuleyle desteklenmiştir. Batı yönünde kent kapısı çevresinde sur duvarlarının

⁴⁹ Ramsay, s. 98.

⁵⁰ Ramsay, s. 406.

⁵¹ Ramsay, s. 425.

⁵² Mitford-Andrews, s. 1251.

⁵³ A. A. Vasıliev, **Bizans İmparatorluğu Tarihi I**, Çev. A. M. Mansel, Ankara 1943, s. 305.

⁵⁴ Doğanay, 29. AST, s. 403.

⁵⁵ Temizsoy ve diğ., s. 7.

⁵⁶ Doğanay, 29. AST, S. 404.

⁵⁷ Doğanay, 29. AST, Ss. 403-423.

⁵⁸ O. Doğanay, Zengibar Kalesi (Isaura) 2010-2015 Yılları Yüzey Araştırmaları: İlk Sonuçlar ve Düşünceler, **İdil**, Sayı 21, 2016, ss. 389-408, Doğanay, 29. AST, ss. 403-423.

kalınlığı korunan kısımlardan 3,20 m kalınlığında olduğu anlaşılmaktadır. Kuzeye gidildikçe kayalık alandan dolayı sur duvarlarının kalınlığı azalmıştır. Asar Tepe'nin Kiremitli Tepe'yle birleşme noktasında Ulupınar ve Hacılar Köyü arasında dağ geçidi yer almaktadır. Bu geçidin Hacılar Köyü tarafında iki kulenin temel izlerine rastlanmıştır. Kentin kuzeyinde ana sur duvarıyla organik bağlantı kurulamamış yer yer kulelerle desteklenen sur duvarı olasılıkla bitirilemeden bırakılmıştır. Sur duvarlarında kılıç kalkan kabartmalı taş bloklarının ön yüzleri, duvarın içine gelecek şekilde yerleştirilmiştir. Bu mimari bloklar, kentin tahribinden sonra tekrar kullanılmış olmalıdır⁵⁹. Tarihi kaynaklara göre, yukarıda da bahsettiğimiz gibi, Romalı komutan Puplius Vatia ya da Galatia kralı Amyntas'ın Isaura kentine yaptığı savaşla ilgili olmalıdır. Strabon, kuzey yöndeki ana sur duvarıyla bağlantı kurulamayan yarım kalan sur duvarının Amyntas'ın imar faaliyetlerinden biri olduğu, ancak bu sur duvarları tamamlanamadan öldürüldüğünü belirtmektedir⁶⁰.

Asar Tepe üzerinde taş ocakları bulunmaktadır. Mimari yapılar inşaatında bu taş ocaklarından çıkan taş blokları kullanılmıştır⁶¹.

Isaura antik yerleşiminde iki kapı tespit edilmiştir. Güneydoğuda akropol kapısı ve batıda kent kapısı yer almaktadır⁶². Baptisterium, bazilika, Hadrianus Takı, Severus Takı, Marcus Aurelius Takı, exedra, tapınak (?), tiyatro, 11 adet kilise, sütunlu cadde, stoa kente ait saptanan yapılarıdır⁶³. Yukarıda bahsi geçen mimari yapılardan, Hadrianus Zafer Takı dışındaki mimari yapılar üzerine detaylı bir çalışma gerçekleştirilmemiştir. Tiyatro yapısı olarak tanımladığımız kuzey yamaca kurulu yapının, üst kısmında sadece birkaç tane oturma sırası gözlenebilmekte, devamında üzeri toprak ve çalılarla örtülü olduğu için yapının geneli hakkında veriye ulaşılamamıştır. Bu mimari yapılar dışında da temel izlerine ait işlevi tespit edilememiş yapılar mevcuttur. Antik kentin akropol kısmının yer aldığı tepenin eteğinde çok sayıda anıt mezar, lahit mezar ve kaya mezarları tespit edilmiştir.

Bölgenin yapısının dağlık olması ve antik çağıyla ilgili hem buluntunun hem de yazılı belgelerin az olması, tarihi hakkında kesin yargılara varmamıza engel

⁵⁹ Doğanay, 29. AST, ss. 403-423

⁶⁰ Strabon, XII, C 569, ss. 65-67.

⁶¹ Doğanay, 30. AST ss. 97-105

⁶² Doğanay, 29. AST ss. 403-423.

⁶³ Swoboda ve diğ., ss. 121-143.

olmaktadır. Ancak Isaura antik kentinin coğrafi konumu; kalenin yapıldığı dönemde siyasi ortamın oldukça karışık olduğu anlaşılmaktadır.

Çağdaş araştırmacılar arasında Isauria halkının siyasi yaşamı oldukça tartışılmıştır⁶⁴. Diodoros ve Strabon'un verdiği bilgilerden Isauria Bölgesinde Hellenistik ve Roma Dönemlerinde tam hâkimiyet kurulamadığı, bu bölgeye ceza seferleri düzenlendiği anlaşılmaktadır.

Bağımsızlık ve hâkimiyet kurma çabası antik çağda Akdeniz dünyasında politik ve sosyal yaşamın devamlı gündemde olan konuları olmuştur. Antik çağ kaynaklarından bölgede eşkıyalık faaliyetlerinin olduğunu öğrenmekteyiz⁶⁵. Bu tür faaliyetlerin gerçekleşmesine zemin hazırlayan bölgenin fiziki coğrafyasına bakacak olursak Isaura antik kentini içine alan Isauria bölgesinin coğrafyası oldukça yüksek sıradağlar bu dağlar arasında yaylalar ve derin vadilerden oluşan oldukça engebeli bir arazi şekli karşımıza çıkar⁶⁶.

Bazı araştırmacılar Isaura (Zengibar kalesi) ve çevresinde yoğun şekilde tespit edilen yazıtların çokluğundan dolayı yerli halkın çok kültürlü bir yapıya sahip olduğunu ileri sürerken bazıları da bölgede ve çevresinde yoğun şekilde yaşanan baskın ve saldırılardan dolayı bu bölge halkının haydut/eşkiya/korsan olduğunu savunmaktadır⁶⁷. Shaw, Lenski ve Wilkinson gibi araştırmacılar bu bölge halkı hakkında çıkarımlarda bulunmuşlardır⁶⁸.

Shaw, Isauria'nın dağlık kesimlerinin Hitit, Akhamenid, Hellenistik, Roma ve Bizans İmparatorluk dönemlerinde gerçekte hiçbir zaman kontrol altına alınamadığını vurgulamaktadır⁶⁹. Shaw'a göre eşkıyalık bölgenin yaşam şartlarıyla uyumluydu çünkü dağlık bölge coğrafyasının zor yaşam şartları, halkı eşkıyalığa doğru itmiştir. Shaw, "Sonsuz siper savaşı"nın bölgenin karakteri olduğunu ifade etmiştir. Kaynaklar Romalılardan önce diğer güçlerin Isauria'nın dağlık kısımlarını

⁶⁴ B. D. Shaw, "Bandit highlands and Lowland Peace: The Mountains of Isauria-Cilicia", **Journal of the Economic and Social History of the Orient**, Vol. 33, No. 2, <http://www.jstor.org/stable/3632228>, 1990, ss. 199-233; N. Lenski, "Assimilation and Revolt in the Territory of Isauria, From the 1st Century BC to the 6th Century AD", **Journal of the Economic and Social History of the Orient**, Vol.42, No. 4, <http://www.jstor.org/stable/3632602>, 1999, ss. 413-465.

⁶⁵ Shaw, ss. 199-233; Lenski, ss. 413-465.

⁶⁶ Strabon, XIV, C 669, ss. 251-253.

⁶⁷ Shaw, ss. 199-233; Lenski, ss. 413-465; H. Ryan Wilkinson, **Private Armies and Personal Power in The Late Roman Empire**, A thesis Submitted to the Faculty of the Department of History Master of Arts (M.A) with A Major in History, The University of Arizona, 2007, ss. 66-69.

⁶⁸ Shaw, ss. 199-233; Lenski, ss. 413-465; Wilkinson, ss. 66-69.

⁶⁹ Shaw, ss. 199-233.

kontrol altına almak için büyük bir çaba harcamadıklarını ileri sürmektedir. Burada sık sık Isaurialı kabile başkanlarına ve topluluklara karşı ceza seferleri yapılmasına karşın onların amacı Isauria üzerinde baskın olmaktan ziyade eşkıyaların saldırılarını cezalandırmak olmuştur.

Lenski, bölge içerisinde kültür birliği taşıdığını, kültürel karakterinden birinin korsan faaliyetleri olduğunu vurgulamaktadır. Lenski, Isauria halkının politik ve kültürel yapısının Roma imparatorluğu ile tam olarak uyum sağladığını savunmaktadır⁷⁰. MS I. yüzyıl sonları MS III. yüzyıl başlarında Isauria Bölgesinde kentleşmenin artmasını Yunan-Roma kültürünün kanıtı olarak sunmaktadır⁷¹. Lenski, Romalıların bölgeyi ele geçirdiğinde buraya çok sayıda kabile ve klan getirerek yerleştirdiğini Yunan mimarisini ve kültürünü kente empoze ettiğini ileri sürmektedir⁷². Bunun kanıtı olarak da kentte yer alan Hadrianus ve S. Severus zafer takları, stoa ve exedra gibi yapıların inşa edildiğini ifade etmektedir. Lenski, Roma stili imar faaliyetlerinin yanı sıra Roma Ordusunda Isaurialı askerlerin yer almasını, bölgenin Roma ile bağlarının olduğunu gösteren bir başka kanıt olarak bize sunmaktadır.

Hopwood ise Isaura'da yaşayan halkın Yunan-Roma kültürünü benimsediğini ancak şehir halkının dağlarda yaşayan eşkıya olarak adlandırılan halk üzerinde bir etkisinin olduğunu ileri sürmektedir⁷³. Elit olarak adlandırdığı şehir halkının bölgede yaşayan eşkıyaları yönlendirdiği ancak her zaman eşkıyalar üzerinde tam kontrol sağlanamadığını, çalışmasında, vurgulamaktadır. Elit kesim, şehir halkının ihtiyaçlarını karşılamak için Isauria Bölgesi sınırları dışında kalan diğer bölge halklarının Isauria'da kırsal kesimde yaşayan çobanlar tarafından sömürülmesi adet halini almıştır⁷⁴. Bölgede tarım yok denecek kadar az yapılırken bölgenin dağlık yapısı hayvan yetiştiriciliğine uygundu. Şehirlerde yaşayan halk kamu binalarının giderlerini karşılamak için sömürgeci bir yaşam tarzına itilmiş olmalıdır vurgusu yapmıştır⁷⁵.

⁷⁰ Lenski, ss. 413-465.

⁷¹ Lenski, ss. 413-465.

⁷² Lenski, ss. 413-465.

⁷³ K. Hopwood, **Policing the Hinterland: Rough Cilicia and Isauria**, Mitchell 1983, ss. 173-178.

⁷⁴ Wilkinson, ss. 66-69

⁷⁵ Wilkinson, ss. 66-69

Isauria Bölgesinde çok sayıda ana ve tali yollar tespit edilmiştir⁷⁶. Isauria Bölgesini batıya, doğuya ve güneye bağlayan üç ana yol ağı bulunmaktadır. Bu ana yollardan biri Gülek Boğazı Geçidinden Tarsus'a ulaşan Doğu Yolu'dur. İkincisi Isaura ve yakın çevresindeki Akseki'ye güneye, Alanya'ya (Korakesion) inen Batı Yolu'dur. Diğeri ise Isauria Bölgesi içerisinden geçen Karaman (Laranda) üzerinden Mut'a (Klaudiopolis) ve Ermenek'e (Germanikopolis) ulaşan Orta Dağlık Kilikia Yolu'dur⁷⁷. Bu ana yollar dışında Isauria Bölgesini Orta Anadolu'ya ve güneye Akdeniz'e bağlayan çok sayıda tali yol bulunmaktadır.

Isaura antik kentinin yakın çevresindeki yerleşimleri bağlayan yollardan ilki, Pisidia Antiokheia'sından (Yalvaç) başlayan ve Karalis (Beyşehir Gölü) ile Trogitis (Suğla) Göllerinden Isaura'ya bağlayan yoldur⁷⁸. Diğeri ise İkonium'dan (Konya) başlar Lystra'dan (Hatunsaray) geçerek Isaura'ya ulaşır.

⁷⁶ G. Karauğuz, O. Doğanay, İ.Ö. II. Binden Bizans Dönemine Kadar Orta Anadolu'nun Güneyinden Akdeniz Kıyılarına Uzanan Yolağı Üzerine Düşünceler, Mersin Üniversitesi Kilikia Arkeolojisini Araştırma Merkezi, KAAM yayınları, **OLBA X**, Edit. S. Durugönül, M. Durukan, Mersin, 2004, ss. 1-43.

⁷⁷ F. Hild-H. Hellenkemper, "Kilikien und Isaurien", **TIB 5**, Teil I, Wien 1990; D. French, "The Site of Barata and Routes in the Konya Plain" **Epigraphica Anatolica**, XXVII, 1996, ss. 93-110, Tafel I-VIII.

⁷⁸ Karauğuz-Doğanay, ss. 1-43.

1.1. ISAURA ANTİK KENTİ SERAMİK BULUNTU ALANLARI

Isaura antik kenti Konya-Bozkır karayolu üzerinde Bozkır'a gelmeden yaklaşık 20 km'lik mesafede sola Hacılar Köyü'ne ayrılan yolla Hacılar Köyü'ne, köy içindeki toprak yolla yaklaşık 3 km mesafedeki kentin güneyde yer alan nekropol alanına, buradan da dik bir yolla kentin içine ulaşılır.

Asar Tepe ve Kiremitli Tepe'nin surlar ve kayalık alanla sınırlandığı Isaura kentinde seramiklerin toplandığı alan oldukça geniştir. 2010-2014 yılları arasında gerçekleştirilen yüzey araştırmaları sırasında kent ve kentin yer aldığı Asar Tepenin eteklerine kadar geniş alandan seramikler değerlendirilecektir. Isaura'da araştırmalar sırasında seramik malzemelerin toplandığı alan kullanım yeri veya çevredeki mimari yapılar referans alınarak adlandırılmıştır. Yüzey araştırması sırasında seramikler plan-kare yöntemine göre toplanıp değerlendirilmemiştir. Bu nedenle tek tek GPS verilerine yer verilmemiştir.

Şekil 3: Isaura antik kenti kent planı (Swoboda-keil-knoll, s. 124, Abb. 40)



Kentin sur dışı ve sur içi alanlarında, seramik malzemesine rastlanan yerler, Güney Nekropol, Batı Nekropol, Akropol Kapısı Çevresi ve Sur Dışı Alan, Kent Kapısı Çevresi, Zafer Takları Çevresi, Sütunlu Cadde Çevresi, Kuzeydoğu Sur Çevresi, Güneybatı Kilise Çevresi, Kuzey Taş Ocağı Çevresi, Doğu Taş Ocağı Çevresi, Kuzey Bitmemiş Sur Duvarları Çevresi, Şehir Merkezi Taş Ocağı Çevresi ve Kuzeydoğu Sur Çevresi gibi adlandırmalara gidilmiştir. Bu alanlarda farklı oranda seramiklerle karşılaşmaktadır. Basit astarlı seramiklere hemen tüm yüzeyde rastlanmaktadır. Spiral bant bezemeli seramikler ise kent kapısı çevresinde yoğunluktadır.

Şekil 4: Isaura antik kentinde seramiklerin dağılım alanları (Swoboda-Keil-KnoI, Abb. 40)

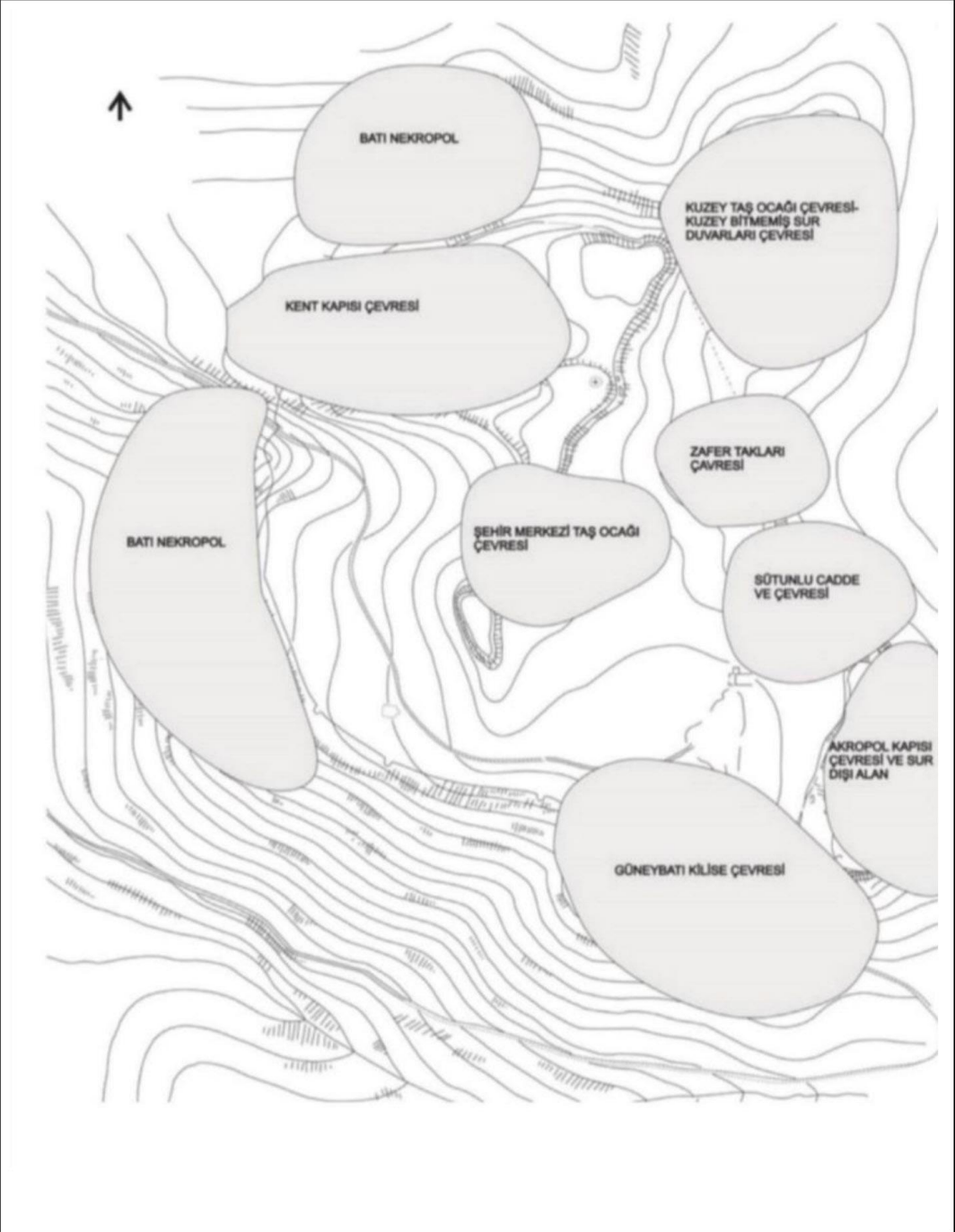

Akropol Kapısı

Akropol kapısı güney yönde, iki tarafında iki kule ile desteklenmektedir (Şekil 5)⁷⁹. Kuleler sekizgen ve altıgen planlıdır. Kulelerin konumlarından dolayı savunma amaçlı olduğu düşünülmektedir⁸⁰. Giriş kapısı 3,85 m'ye kadar korunmuştur. Akropol kapısı dışta ve içte iki girişli yapılmıştır⁸¹. İki kuleli, iki girişli kapı arasındaki küçük avlu, düşmanı tuzağa düşürmek için planlanmıştır⁸². Bu planda inşa edilen kapılara Hellenistik Dönemin ortalarında rastlanmaktadır⁸³. Akropol kapısını koruyan güney yöndeki kule sekizgen planlıdır. 20 m yüksekliğe kadar korunan bu kulenin yıkıntıları arasında kılıç-kalkan, zırh kabartmalı mimari blokların yanı sıra triglyph-metop blokları tespit edilmiştir⁸⁴. Akropol kapısını koruyan diğer kule altıgen planlıdır ve 20 m yüksekliğe kadar korunmuştur⁸⁵. Bu kule içerisinde yoğun seramik parçasına rastlanmıştır. Bu seramikler arasında basit astarlı seramik parçaları yoğunluktadır.

Seramik buluntusu bu alanda özellikle akropol kapısını destekleyen kulelerin çevresinde yoğunlaşmaktadır. Akropol kapısı ve çevresinden teze dâhil edilen seramik parçaları özellikle 2014 yılı yüzey araştırmaları sırasında tespit edilmiştir⁸⁶. Konya Müze Müdürlüğü ile yapılan temizlik çalışması sırasında yüzey otlardan temizlenmiştir. Bu alanlarda basit astarlı ve bant bezemeli seramiklere rastlanmıştır. Akropol kapısı çevresi ve sur dışı alandan yaklaşık 38 bant bezemeli ve 220 basit astarlı seramik parçasına yer verilmiştir. Yüzey araştırmaları sırasında güney nekropol ve kent kapısı çevresinden sonra seramiklerin yoğunlaştığı üçüncü alan Akropol Kapısı ve çevresidir.

⁷⁹ Swoboda ve diğ., ss. 121-143.

⁸⁰ Doğanay, 29. AST, ss. 403-423.

⁸¹ Doğanay, 29. AST, ss. 403-423.

⁸² Verzone, P., Citta Ellenistiche e Romane Dell'Asia Minore Isaura Vetus (Palaea Isaura), **Palladio** Rivista di Storia Dell'Architettura I-II, Nuova Serie-Anno IX, Gennaio Giugno, 1959, ss. 1-18; Doğanay, 29. AST, ss. 403-423.

⁸³ A. Akarca, **Şehir ve Savunması**, Ankara, 1972, s. 161.

⁸⁴ Swoboda ve diğ., s. 121-143; Doğanay, 29. AST, ss. 403-423.

⁸⁵ Doğanay, 29. AST, ss. 403-423.

⁸⁶ Doğanay ve diğ., 33. AST, ss. 207-216.

Şekil 5: Akropol Kapısı ve Çevresi



Kent Kapısı

Kentin batısında yer alan kapı, kent kapısı olarak adlandırılmıştır (Şekil 6-7). Yaklaşık 1,5 m'ye kadar yer yer korunduğu tespit edilmiştir⁸⁷. Kent kapısı girişin sağ tarafında altıgen bir kule ile korunmakta ve oldukça dar kapı girişine sahiptir. Kapının ve kuleyle bağlanan sur duvarlarının kalınlığı 3 m'dir⁸⁸. Kapının sağında yer alan kule yıkıntıları arasında savaş aletlerini resmeden kabartmalı taş bloklar bulunmaktadır⁸⁹. Kent kapısından kuzeye doğru 3 m kalınlığa ulaşan surlar bir başka kuleye bağlanır⁹⁰. Bu kule 25 m yüksekliğe kadar korunmuş olup sekizgen planlıdır⁹¹. Bu kuleden kuzeye doğru devam eden surlar incelenmektedir.

⁸⁷ Swoboda ve diğ., ss. 124-125; Doğanay, 31. AST, ss. 207-214; Doğanay ve diğ., 33. AST, ss. 207-216.

⁸⁸ Doğanay, 29. AST, ss. 403-423.

⁸⁹ Verzone, ss. 1-18; O. Doğanay, War instruments in the fortification structures of Zengibr Castle (Isaura), **ANADOS**, Studies of the Ancient World, 11/2011, Trnavska univerzita v Trnave Filozoficka fakulta Universitas Tyrnaviensis Facultas Philosophica, Trnava 2014, ss. 49-68.

⁹⁰ Doğanay, 29. AST, ss. 403-423.

⁹¹ Doğanay, 29. AST, ss. 403-423.

Şekil 6: Kent Kapısı ve Çevresi



Kent kapısı ve sur dışı alanın yanı sıra kentin içine doğru çok sayıda, yüzeyde seramik parçası tespit edilmiştir. Bu alanda özellikle kent içine doğru yükselen dik yamaçtan toprağın sürekli kaymasından kaynaklı, kısmen daha çok seramik parçalarıyla karşılaşmaktadır (Şekil 7).

Şekil 7: Kent Kapısı ve Çevresi



2010 yılından 2014 yılına kadar her dönemde tezi şekillendiren seramik parçaları ile karşılaşmıştır. Burada tespit edilen özellikle bant bezemeli seramiklerde bant bezemenin farklı uygulama şekilleri ile karşılaştık ve bozulmuş bant bezemeyi anlamamızı sağlayacak parçalar tespit edilmiştir. Isaura kentinde güney nekropol alanından sonra en yoğun seramik buluntusu bu alandandır. Kent kapısı ve çevresinde 56 adet bant bezemeli, 110 basit astarlı ve 13 kalıp yapımı kâse parçası teze dâhil edilmiştir.

Zafer Takları

Isaura kentinde üç zafer takı kalıntısı bulunmaktadır (Şekil 8)⁹². Kentin kuzeyinden güneyine doğru Hadrianus (MS 117-138), Septimius Severus (MS 193-211) ve Antoninus Pius (MS 138-161) zafer takları sıralanır⁹³. Bu taklardan Hadrianus Zafer Takı en iyi korunmuş yapıdır. Diğerleri temel seviyesinde koruna gelmiştir⁹⁴.

Zafer takları çevresinde 2014 yılında yapılan temizlik çalışmaları sonucu yüzeyin temizlenmesiyle seramik parçalar tespit edilmiştir⁹⁵. Basit astarlı ve bant bezemeli seramikler yoğunluktadır. Zafer takları çevresinde teze dâhil edilen seramikler, 5 bant bezemeli, 45 basit astarlı ve 1 kalıp yapımı kâsedir.

⁹² Swoboda ve diğ., ss. 127, 129, 131-132; Doğanay, 31. AST, ss. 207-214; Doğanay ve diğ., 32. AST, ss. 431-436.

⁹³ Swoboda ve diğ., ss. 127, 129, 131-132; Verzone, ss. 1-18; Doğanay, 31. AST, ss. 207-214; Doğanay ve diğ., 32. AST, ss. 431-436.

⁹⁴ Doğanay, 30. AST, ss. 97-105; Swoboda ve diğ., s. 133, Abb. 58.

⁹⁵ Doğanay ve diğ., 33. AST, ss.207-216.

Şekil 8: Zafer Takları ve Çevresi



Sütunlu Cadde

Akropol kapısının güneyindeki nekropol alanında yer yer izleri takip edilen antik bir yol akropol kapısına ulaşmaktadır (Şekil 9)⁹⁶. Bindirme tekniğindeki akropol kapısından sonra bir avluya ulaşılır.

Sütunlu cadde, akropol kapısı aksında yer almaktadır. Akropol kapısı ile caddenin başladığı alan moloz yığınyla kaplıdır. Bu nedenle kapı ile cadde bağlantısının nasıl olduğu net bir şekilde görülememektedir. Caddenin 20-25 m'lik bir kısmındaki moloz yığınlarının, 1984 yılında Karaman Müzesi çalışmaları sırasında temizlenmesi sonucu tespit edilmiştir⁹⁷. Cadde aksı üzerinde iki yönde büyük kesme taş bloklarının temeli belirgin şekildedir⁹⁸. 1980'lerde köylere buraya ulaşmak için akropol kapısına kadar yol yapılmıştır. Bu yolla, caddenin mimari blokları köylere modern bina inşaat malzemesi olarak taşınmıştır. Cadde akropol kapısından kuzeye doğru devam etmektedir⁹⁹. Cadde üzerindeki mimari

⁹⁶ Doğanay, 29. AST, ss. 403-423.

⁹⁷ Temizsoy ve diğ., s. 5.

⁹⁸ Doğanay ve diğ., 33. AST, ss. 207-216.

⁹⁹ Doğanay ve diğ., 32. AST, ss. 431-436.

bloklardan, caddenin postamentli ve ion başlıklı sütunlarla çevrili olduğu düşünülmektedir¹⁰⁰. Cadde üzerinde yazıtlı kesme taş bloklardaki izlerden heykel altlıkları olduğu anlaşılan mimari parçalar yerinde korunmaktadır¹⁰¹. Caddenin kuzey ucunda bir exedra yer almaktadır. Caddenin buradan sola kıvrılarak stoa ve martyrium arasından kent kapısına doğru uzandığı düşünülmektedir¹⁰². Kent kapısından Ulupınar Köyü yönüne devam eden antik yolla ilişkili olmalıdır. Bu antik yol Ulupınar Köyü'nden Karayahya ve Yolören Köylerine ve buradan Çarşamba Çayı'nı geçerek Karaardıç Köyü üzerinden Suğla Gölü civarına Via Sebaste olarak bilinen ana yola bağlanıyor olmalıdır¹⁰³.

2014 yılı temizlik çalışmaları sırasında yüzeyde çok sayıda seramik malzemesi tespit edilmiştir¹⁰⁴. Bu alanda da yüzeyde basit astarlı ve bant bezemeli seramik parçalarına rastlanmıştır.

Şekil 9: Sütunlu Cadde



¹⁰⁰ Doğanay ve diğ., 33. AST, ss. 207-216.

¹⁰¹ Doğanay ve diğ., 33. AST, ss. 207-216.

¹⁰² Doğanay, 30. AST, ss. 97-105.

¹⁰³ Doğanay, 29. AST, ss. 403-423; Doğanay ve diğ., 33. AST, ss.207-216.

¹⁰⁴ Doğanay ve diğ., 33. AST, ss.207-216.

Taş Ocakları

Kentin mimari yapılarının inşasında kullanılan mimari bloklarının çıkarıldığı taş ocaklarından birisi kentin doğusunda sur içinde yer alan ocaktır. Burada taş işçiliğinin aşamaları tespit edilebilmektedir. Mimari blokların kesilmiş ve inşa edileceği yere götürülmeden önceki halleri yerinde gözlemlenmektedir. Burada az sayıda basit astarlı seramik parçaları tespit edilmiştir. Kentin ikinci taş ocağı güney batı yamaçta, sur duvarlarının hemen dışındadır. Doğu taş ocağına göre buradaki taşların kent merkezine taşınması daha zahmetli olmalıdır (**Şekil 10**).

Şekil 10: Doğu Taş Ocağı



Kentin kuzeyinde ana sur duvarları bitimindeki kuzey taş ocağı, Kiremitli Tepe olarak bilinen ve kayalıklardan oluşan tepenin Ulupınar Köyü yönündeki tamamlanmamış sur duvarının taşlarını karşılamak için açılmış olmalıdır. Kuzey taş ocağı, sur duvarı tamamlanamadığı için fazla kullanılmamış olmalıdır. Ana sur duvarı ile bitmemiş sur duvarları arasındaki alanda çok sayıda bant bezemeli ve basit astarlı seramik parçası tespit edilmiştir. Sur duvarları, kuzey taş ocağı ve bitmemiş sur duvarlarına doğru olan alanda özellikle bant bezemeli seramikler yoğunluktadır.

Seramiklerin bu alandaki yoğunluğu ve bu alanın seramik fırınları için uygun bir nokta olması nedeniyle, burada seramik üretiminin yapılmış olabileceği düşünülmektedir.

Kiliseler

Isaura kentinde çok sayıda kilise yapı kalıntısı yer almaktadır¹⁰⁵. Bunlardan biri sur içerisinde güney batı yamaçta konutlara yakın mesafede yer almaktadır. Doğu-batı doğrultusunda inşa edilmiştir¹⁰⁶. Kapı lentoları korunan kilisenin apsisi ve diğer bölümleri temel seviyesindedir¹⁰⁷. Bu kilise çevresinde az sayıda basit astarlı seramik parçaları tespit edilmiştir.

Şekil 11: Güneybatı Kilise Çevresi



¹⁰⁵ Swoboda ve diğ., ss. 133-134.

¹⁰⁶ Doğanay, 30. AST, ss. 97-105,

¹⁰⁷ Doğanay, 30. AST, ss. 97-105

Nekropoller

Isaura antik kentinin batı ve güneyde iki nekropol alanı bulunmaktadır¹⁰⁸. 2010-2014 yılları arasında yüzeyde yapılan çalışmalar sırasında bu alanlarda seramikler ile karşılaşmıştır¹⁰⁹.

Güney nekropol alanı Asar tepenin eteklerinde kentin Akropol kapısının aşağısında yer almaktadır (Şekil 13). Güney Nekropol alanında anıt mezarlar, lahit, ostotekler tespit edilmiştir¹¹⁰. Güney nekropol, teze dâhil edilen 355 parça ile seramiğin en yoğun rastlandığı alanlardan biridir (Şekil 12).

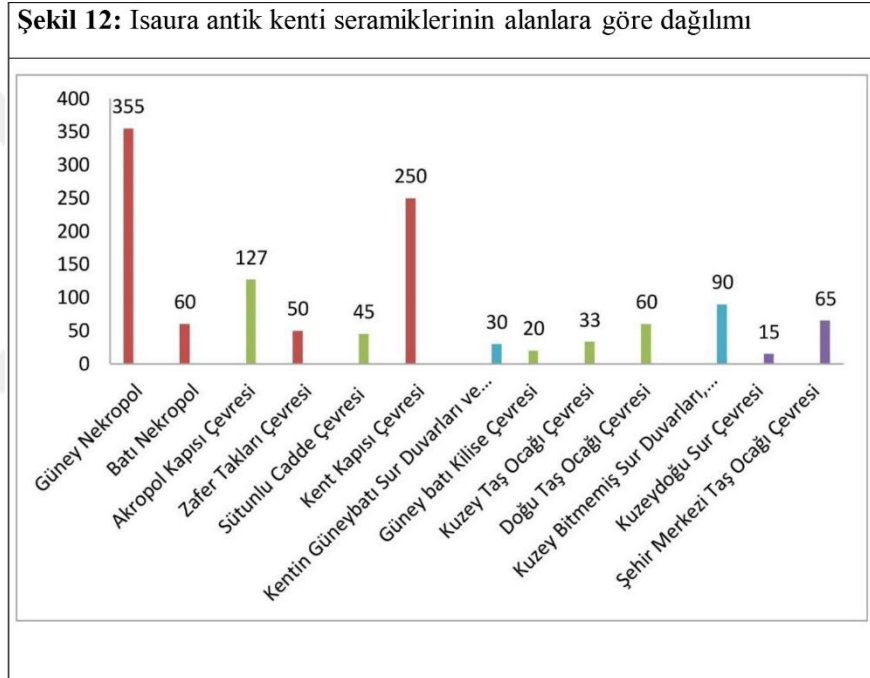

Yüzey araştırmaları sırasında bu bölgede bant bezemeli, basit astarlı ve kalıp yapımı kâseler, tezgâh ağırlığı, terra-kotta figürün parçası ve kalıbı ve sikkelere rastlanmıştır¹¹¹.

¹⁰⁸ O. Doğanay, **Isauria Bölgesi Kaya Mezarları Ölü Gömme Geleneği**, Çizgi Kitabevi, Aralık 2009.

¹⁰⁹ Doğanay, 30. AST, ss. 97-105; Doğanay ve diğ., 31. AST, ss. 207-214; Doğanay ve diğ., 32. AST, ss. 431-436.

¹¹⁰ Swoboda ve diğ., ss. 135-139.

¹¹¹ Doğanay, 31. AST, ss. 207-214; Doğanay ve diğ., 33. AST, ss. 207-216.

Şekil 13: Güney Nekropol Alanı



Batı nekropolü, Ulupınar Köyü'nün yukarısındadır (**Şekil 14**). Kent kapısından Ulupınar Köyü'ne doğru uzanan antik yol üzerindeki kayalıklarda bölgenin en önemli kaya mezarları bulunmaktadır¹¹². Batı Nekropol'ündeki kayalıklarda çok sayıda kaya lahti, ostotek ve mezar stelleri yüzeyde görülebilmektedir¹¹³. Bu alanda güney nekropolden daha az sayıda seramik parçası tespit edilmiştir. Burada basit astarlı seramikler yoğunluktadır.

Şekil 14: Batı Nekropol Alanı



¹¹² Doğanay, Isauria Bölgesi Kaya Mezarları Ölü Gömme Geleneği, s. 41-143.

¹¹³ Doğanay ve diğ., 33. AST, ss. 207-216.

İKİNCİ BÖLÜM

ISAURA (ZENGİBAR KALESİ) 2010-2014 YÜZEY ARAŞTIRMA BULUNTULARI HELLENİSTİK ve ERKEN ROMA DÖNEMİ SERAMİKLERİ

Çalışmaya yaklaşık 1200 adet seramik parçası dâhil edilmiştir. Her bölümde formlar kendi içerisinde de küçük farklılıklar gösterdiği için alt gruplara ayrılmıştır. Seramiklerin form gelişimi üzerinde durulmuş, formlar tek tek tanımlanmış ve bu formlar benzerleriyle ilişkilendirilerek tarihlenmiştir.

2.1. İÇE ÇEKİK DUDAKLI KÂSELER

Isaura antik kenti yüzeyinde tespit edilen kâseler içerisinde en yoğun grubu içe çekik dudaklı kâseler oluşturmaktadır. İçe çekik dudaklı kâselere nekropollerde ve kent merkezinin hemen her yerinde rastlanmaktadır. Bu kâseleri dudak, gövde ve kaide profillerinden sığ gövdeli içe çekik dudaklı kâseler ve derin gövdeli içe çekik dudaklı kâseler olmak üzere iki gruba ayrılmıştır.

2.1.1. Sığ Gövdeli İçe Çekik Dudaklı Kâseler

Isaura'da içe çekik dudaklı sığ kâselerin, özellikle bütün halde profil veren parçaya rastlanmamıştır. Az sayıdaki bu kâseler, 20 cm ve üzerinde dudak çapındadırlar. Bu formdaki kâseler korunan dudak ve gövde yapısı ile sığdırlar.



İçe çekik dudaklı kâseler, Atina Agorası'nda Klasik Dönem'in yaygın formları arasındadır (**Tablo 1**)¹¹⁴. Hellenistik Dönem'de, Atina'da içe çekik dudaklı kâselerin büyük, orta ve küçük olmak üzere boyutları değişen formlar ile karşılaşılmaktadır¹¹⁵. Bu grupta MÖ 4. yüzyılda iki tip öne çıkmaktadır ve ilki sığ kâseler olarak adlandırılan formdur¹¹⁶. Bu formda, yüzyılın başlarında gövdeyle

¹¹⁴ S. I. Rotroff, **Hellenistic Pottery: Athenian and Imported Wheelmade TableWare and Related Material**, The Athenian Agora, Cilt: 29, Part 1-2, American School of Classical Studies at Athens, Princeton, N.J., 1997, ss. 161-164, Figure 62: 965-992.

¹¹⁵ Rotroff, Agora 29, ss. 161-164, Figure 62: 965-992.

¹¹⁶ Rotroff, Agora 29, ss. 161-164, Figure 62: 965-992.

kaide kısmının birleşme noktasında, rület bezeme ve rezerve bant uygulamasıyla karşılaşmaktadır¹¹⁷. Attika'da MÖ 4. yüzyıl sonunda tamamen firnisli ve baskı bezemesiz kâseler de üretilmeye başlanmıştır. MÖ 3. yüzyılda ise bezeme ortadan kalkmıştır¹¹⁸. B. Sparkes ve L. Talcott MÖ 4. yüzyılın sonlarına doğru ağır ve dolgun görümlü kâselerin yerini, ince cidarlıların ve basit profilli gövdenin aldığı ifade etmektedir¹¹⁹. Attika'da kâselerde zamanla bir gelişim görülürken, Attika dışındaki yerel üretim merkezlerinde MÖ 2. yüzyılda sığ gövdeli kâselerin üretiminin derin kâselerle birlikte devam ettiği anlaşılmaktadır¹²⁰.

Tablo 1: Atina Agorası 29 Yıllara Göre Seramik Profil Tablosu		
MÖ 325-300		
	965	974

Atina Agorası'nda içe çekik dudaklı kâseler MÖ 300'lerden sonra azalmıştır¹²¹. Yukarıdaki tabloda MÖ 325 ile MÖ 300 yılları arasındaki Atina Agorası'nda kullanımda olan sığ kâseler yer almaktadır. Burada kâselerin dış bükey ve yüksek kaideleri kalın ve sığ gövdeleriyle öne çıkmaktadır. Atina Agorası'ndaki 965 nolu kâse gövdeden dudağa yumuşak ve oval profille geçmekte, 974'te ise dudaktan gövdeye hafif oval devam etmektedir¹²².

Gordion'da sığ ekhinus kâseler içerisinde değerlendirilen kâselerin içe dönük dudaklı, sığ gövdeli, geniş yüzük ayaklı kâseler olarak tanımlanmış, kâselerin tondosunun rezerve bantlı ve siyah astarlı olduğu ifade edilmiştir¹²³. Sığ ekhinus

¹¹⁷ Rotroff, Agora 29, ss. 161-164, Figure 62: 965-992.

¹¹⁸ Rotroff, Agora 29, ss. 161-164.

¹¹⁹ Benzerleri için bkz. Sparkes ve Talcott, s. 132, Figure 8: 825-842.

¹²⁰ V. Mitsopoulos-Leon, **Die Basilika am Staatsmarkt in Ephesos Kleinfunde 1. Teil: Keramik Hellenistischer und Römischer Zeit**, FiE, Cilt: IX, 2/2, Wien, 1991, (FiE 9,2,2), ss. 18-19; J. N. Coldstream, "Knossos 1951-61: Classical and Hellenistic Pottery from the Town" **BSA**, Cilt: 94, 1999, s. 335; J. W. Crowfoot, G. M. Crowfoot, Kathleen M. Kenyon, **The Objects from Samaria**, Samaria Sebaste, Cilt: 3, Palestine Exploration Fund, London 1957, Figure: 49: 11, 13-15, s. 251.









¹²¹ Rotroff, Agora 29, ss. 161-164, Figure 62: 965-992.

¹²² Rotroff, Agora 29, ss. 160-162, Figure 62: 965, 974.

¹²³ S. M. Stewart, **Gordion After the Knot: Hellenistic Pottery and Culture**, A Dissertation submitted to the Graduate School of the University of Cincinnati in partial fulfillment of the requirements for the degree of Doctorate of Philosophy, July 2010, ss. 172-173, Figure 126: 73-74, Figure 127: 38, 67, Figure 128: 45,50, Figure 201: 93-94.

kâseler, Gordion'da MÖ 4. yüzyılın başlarında Atina'da olduğu gibi yaygın olmadığı ifade edilmiştir¹²⁴.

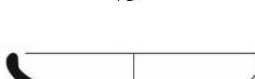
Tablo 2: Gordion Yıllara Göre Seramik Profil Tablosu

MÖ 325-235		
	38	45
		
	50	67
		
	73	74
		
	93	94

Yukarıdaki tabloda Gordion'da MÖ 325-235 tarihleri arasında üretilen içe çekik dudaklı sığ kâseler yer almaktadır (**Tablo 2**)¹²⁵. Gordion'da kâselerin dudaktan gövdeye geçişte farklılıkların olduğu görülmektedir.

İçe dönük dudaklı kâseler Attika'da MÖ 4. yüzyılda üretilmiştir. Erken örneklerde gövde sığ ve halka kaideli, yivli, tondosunda rezerve baskı bezemelidir¹²⁶. Isaura'da tespit edilen içe çekik dudaklı kâselerin, Attika parçalarında olduğu gibi tondosunda baskı bezemenin olup olmadığı bilinmemektedir ancak, yüzey araştırmaları sırasında tespit edilen kâse kaide parçalarının tondosunda baskı bezemeye rastlanmamıştır. Gordion'da ise yukarıda tabloda görüldüğü üzere sığ gövdeli kâselerin üretimi MÖ 235'lere kadar devam etmiştir. Isaura'da içe çekik dudaklı sığ kâseler 2 grupta ele alınmıştır.

¹²⁴ Stewart, ss. 172-173, Figure 126: 73-74, Figure 127: 38, 67, Figure 128: 45,50, Figure 201: 93-94.

¹²⁵ Stewart, ss. 172-173, Figure 126: 73-74, Figure 127: 38, 67, Figure 128: 45,50, Figure 201: 93-94.

¹²⁶ Sparkes ve Talcott, s. 132.

2.1.1.1. Form 1

Kat. No. 1-2

Kat. No. 1 ve **2** aynı form özelliği yansıtmaktadır. Kâseler dudak kısmında hafif içe eğimli, dudaktan gövdeye oval kavis yaparak geçmekte ve gövde kaideye doğru daralmaktadır. Sığ bir form yansıtmaktadır. Dudak kısmı gövdeye göre daha kalın cidara sahiptir. Kâseler dolgun bir görünüm yansıtmaktadır. Gri (5 YR 5/1 Gray) hamurlu bu kâselerin iç yüzeyler de gri astarlıdır. Dışta dudak kenarına grimsi-bej renkte kalın bant çekilmiştir.

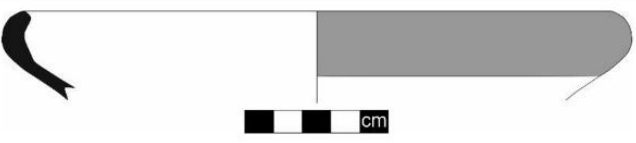
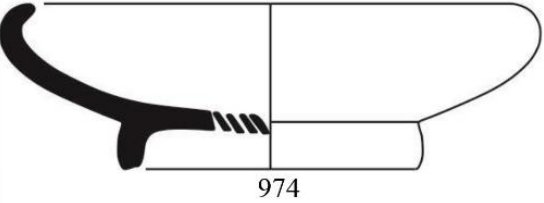
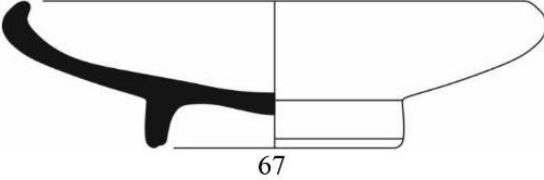
Isaura Kat. No. 1-2		
Atina Agora 29		MÖ 325-300
Gordion		MÖ 4. yüzyıl sonları-3. yüzyıl ilk çeyreği

Yukarıdaki tabloda, Isaura parçaları ile dudak ve gövde profiliyle benzer seramikler verilmiştir. **Kat. No. 1** ve **2** dudak ve gövde profilleriyle Atina Agorası 974¹²⁷ ve Gordion 67¹²⁸ nolu parça ile benzerlikler taşımaktadır (**Tablo 3**). Gordion'da bu seramik, sığ ekhinus kâseler grubu altında MÖ 333-275 tarihine verilmiş ve ithal kapların yerel taklidi olduğu vurgulanmıştır¹²⁹. **Kat. No. 1** ve **2**, benzerlerinden dolayı MÖ 4. yüzyıl sonları MÖ 3. yüzyılın ilk çeyreği aralığına verilebilir.

¹²⁷ Rotroff, Agora 29, ss. 161-162, 339, Figure 62: 974

¹²⁸ Stewart, ss. 153-154, Figure: 127; 67.

¹²⁹ Kâsenin orta kısmında kaidede rulet bezeme vardır. İç ve dış yüzey siyahtan kırmızısı kahveye değişen renklerde astarlanmıştır. Stewart, ss. 153-154, Figure: 127; 67.

2.1.1.2. Form 2

Kat. No. 3

Kat. No. 3 dik dudaklı ve sığ gövdeli kase formundadır. Dudaktan gövdeye doğru cidarı incelmektedir. Parlak kırmızı (2. 5 YR 6/6 Light Red) hamurlu kasenin iç ve dış yüzey basit şekilde kırmızı renkte astarlanmıştır. **Kat. No. 3** profiliyle Gordion 29¹³⁰ ile benzerdir (**Tablo 4**). Bu nedenle **Kat. No. 3**, MÖ 4. yüzyıl sonları MÖ 3. yüzyılın ilk çeyreği aralığına verilebilir.

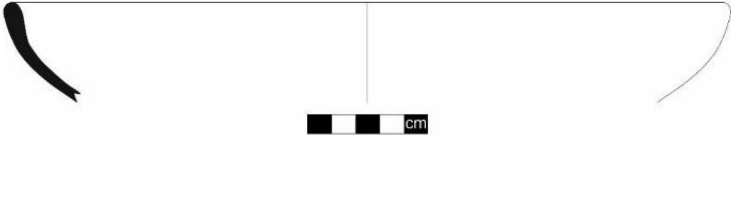
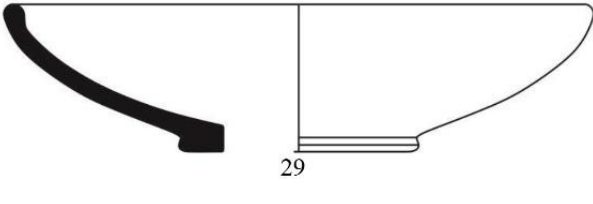
Isaura Kat. No. 3	
Gordion	 MÖ 333-235

2.1.2. Derin Gövdeli İçe Çekik Dudaklı Kâseler

Isaura'da derin gövdeli içe çekik dudaklı kâselerde, dudak içe belirgin şekilde dönmüş ya da düşeyde düz inen profildedir. Derin formdaki bu kâselerde ince cidarlı bir grup yer almaktadır. Farklı dudak çaplarında ve tam profil veren az sayıda parça mevcuttur. Bu gruptaki kâselerde bant bezeme ve basit astarlama yöntemiyle kâseler bezenmiştir.

Attika'da öne çıkan içe çekik dudaklı kâselerin ikinci formu, derin kâselerdir¹³¹. Derin kâselerde, rulet bezeme ve rezerve bant uygulaması yoktur¹³². Sığ kâseler MÖ 4. yüzyılda tercih edilirken derin kâseler MÖ 3. yüzyılda öne çıkmıştır¹³³.

¹³⁰ Stewart, ss. 242, 243, Figure 193: 29.

¹³¹ Rotroff, Agora 29, ss. 161-164.

¹³² Rotroff, Agora 29, ss.161-164.

¹³³ Rotroff, Agora 29, ss. 161-164; Sparkes ve Talcott, s. 132.

Derin kâselerin en erken örneklerinde MÖ 3. yüzyılın başlarında rezerve bir yüzey ve yivli bir alan yaygındır¹³⁴. Atina'da MÖ 4. yüzyılda içe çekik dudaklı kâselerin derin formları yaygın değildir¹³⁵. Sparkes ve Talcott, içe çekik dudaklı derin kâseleri en erken MÖ 4. yüzyılın sonlarına yerleştirmiştir¹³⁶, ancak Rotroff, bu tarihi daha geçe götürmektedir¹³⁷. Rotroff, derin kâselerin MÖ 3. yüzyılda popüler olduğunu ve yüzyılın ikinci yarısında sıg kâselerin yerini aldığını ifade etmektedir¹³⁸.

Tablo 5: Atina Agorası 29 Yıllara Göre Seramik Profil Tablosu	
MÖ 325-300	<p>965 974 993 994</p>
MÖ 300-250	<p>971 972 979 989 1000</p>
MÖ 250-175	<p>1004 1010 1011</p>
MÖ 175-86	<p>1012 1017 1023</p>

Yukarıdaki tabloda Atina'da MÖ 300'lerden sonra dik ve derin gövdeli kaselerin kullanılmaya başlandığı ve MÖ 86'ya kadar yoğunlaşarak arttığı görülmektedir (**Tablo 5**)¹³⁹. Dik gövdeli bu kaselerde dudaktan gövdeye geçişlerin bazen sert bazen de oval profil çizdiği görülmektedir.

¹³⁴ Rotroff, Agora 29, s. 162.

¹³⁵ Rotroff, Agora 29, s. 162.

¹³⁶ Sparkes ve Talcott, s. 132.

¹³⁷ Rotroff, Agora 29, s. 162; Sparkes ve Talcott, s. 132.

¹³⁸ Rotroff, Agora 29, s. 162.

¹³⁹ Rotroff, Agora 29, ss. 161-164, Figure 62, 63: 965-1025

Kolonos Agoraios Sarnıçtan elen geçen sığ bir kâse (35 nolu parça) dışındakiler homojen bir tip gösterirler¹⁴⁰. İki parça (32-33 nolu) gövde ile kaidedeki yivler ve rezerve bant yapısıyla MÖ 4. yüzyıla, 35 nolu parça derin formu ve kazıma yiv olmadığından MÖ 3. yüzyılın ilk yarısına verilir¹⁴¹.

Aşağıdaki tabloda Kolonos Agoraios Sarnıçtan sığ ve derin form yansıtan kâseleri görmekteyiz (**Tablo 6**)¹⁴². MÖ 4. yüzyılda kalın cidarın yerini MÖ 3. yüzyılda ince cidar almıştır. 35 nolu parça dudaktan gövdeye geçişte dışa doğru oval kavis verilmesi ve dik gövde yapısı ile Atina Agorası'nda özellikle MÖ 3. yüzyıl kâselerinde gördüğümüz bir özelliktir.

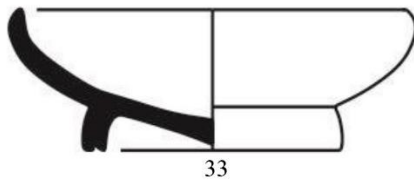
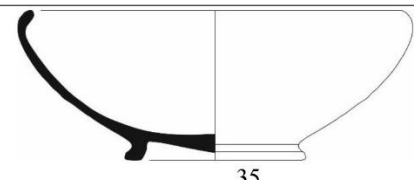
MÖ 4. yüzyıl	
MÖ 3. yüzyıl ilk yarısı	

Korinth'te içe çekik dudaklı kâseler tanımlanırken boyutlarına göre gruplara ayrılmış ve MÖ 4. yüzyıl ile MÖ 146 arasına tarihlenmiştir¹⁴³.

Aşağıda Korinth'ten Hellenistik Dönem içe çekik dudaklı kâseler yer almaktadır (**Tablo 7**). Bu tabloda içe çekik dudaklı kâselerin dudakla gövde kısmının birleşme noktasının hiçbirinde keskin bir dönüş yapmadığı görülmektedir. Dudak ve kaide profilleri yüzyıl boyunca hemen hiç değişmediği anlaşılmaktadır. Kâseler Atina Agorası ile karşılaştırıldığında derin kâselerle benzerdir. Korinth'te içe çekik dudaklı kâselerin özellikle MÖ 3. yüzyıldan sonra cidarları incelmıştır¹⁴⁴.







¹⁴⁰140 S. I. Rotroff, Three Cistern Systems on the Kolonos Agoraios, *Hesperia*, Vol. 52, No. 3 (Jul. – Sep., 1983), pp. 257-297, American School of Classical Studies at Athens, 2008, s. 265, Figure 3: 33, Figure 5: 35.

¹⁴¹141 Rotroff, Kolonos Agoraios, s. 265, Figure 3: 33, Figure 5: 35.

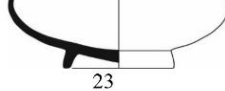
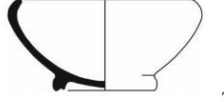
¹⁴²142 Rotroff, Kolonos Agoraios, s. 265, Figure 3: 33, Figure 5: 35.

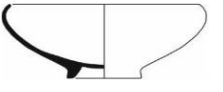
¹⁴³143 G. R. Edwards, *Corinth, Corinthian Hellenistic Pottery*, Volume VII, Part III, The American School of Classical Studies at Athens Princeton, New Jersey, 1975, s. 5, Plate 2: 16, 20-27, 30-32.

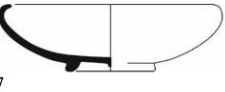
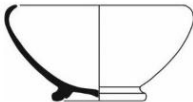
¹⁴⁴144 Edwards, s. 5, Plate 2: 16, 20-27, 30-32.

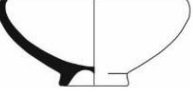
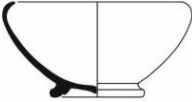
Tablo 7: Korinth Yıllara Göre Seramik Profil Tablosu		
MÖ 325-300	 20	 23  26
MÖ 250-200	 15  25	 21  27  32
MÖ 175-146	 16	 30  32









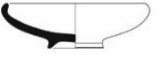

Gordion'da Hellenistik Dönem'de içe dönük dudaklı kâseler özellikle Orta Hellenistik'te en yoğun kullanılan form olmuştur¹⁴⁵. Gordion'da içe çekik dudaklı kâselerin parlak griden siyaha değişen tonlarda yarısı ya da tamamı firnislenmiştir. Kâselerin iç yüzeyi ince ve kalın kırmızımsı turuncu ve morumsu kahverengi dairesel bantlarla süslenmiştir¹⁴⁶.

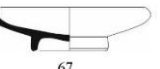
Aşağıdaki tabloda görüldüğü üzere Gordion'da kâselerin genellikle dudak bitişleri çeşitlilik göstermektedir (**Tablo 8**)¹⁴⁷. Hellenistik Dönem başlarında sığ kâselerin yerini dönemin sonlarında dudaktan gövdeye geçişi keskin derin kâseler almıştır.

¹⁴⁵ Stewart, ss. 195.

¹⁴⁶ Stewart, ss. 195.

¹⁴⁷ Stewart, ss. 195, Figure 127: 38, 67, Figure 128; 45,50, Figure 134: 229, 273, Figure 154: 230, Figure 174: 226, Figure 218: 233, 234, Figure 219: 242.

MÖ 325-235		
	38	45
		
	50	67
MÖ 200		
	273	229
MÖ 189		
	230	226
		
	233	234
		242

Sardis’de içe çekik dudaklı kâseler, ekhinus kâse formu olarak değerlendirilmiş ve en yoğun form grubunu oluşturduğu ifade edilmiştir¹⁴⁸.

Aşağıdaki tabloda Sardis’de derin kâselerin Hellenistik Dönemin başlarından itibaren kullanıldığı görülmektedir (Tablo 9). Dudak ve kaide profilleri Hellenistik Dönem boyunca değişikliğe uğramadan kullanılmaya devam etmiştir.

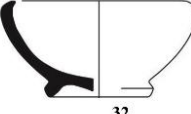
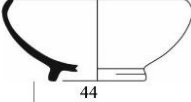
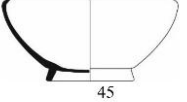
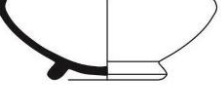
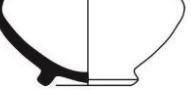
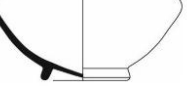
MÖ 4. yüzyıl sonları-3. yüzyıl		32
MÖ 3. yüzyılın 2. yarısı		
	44	45
MÖ Geç 2. yüzyıl-erken 1. yüzyıl		41
Geç Hellenistik		
	40	35

¹⁴⁸ S. I. Rotroff and Andrew Oliver, **The Hellenistic Pottery From Sardis: The Finds Through 1994**, Archaeological Exploration of Sardis, Distributed by Harvard University Press, Cambridge, Massachusetts London England 2003, Plate 7: 32-47.

Bunların dışında, Antiokheia¹⁴⁹, Khios¹⁵⁰, Troia¹⁵¹, Knossos¹⁵², Phokaia¹⁵³, Metropolis¹⁵⁴, Samaria¹⁵⁵, Kappadokia-Komana¹⁵⁶, Nagidos¹⁵⁷, Laodikeia¹⁵⁸,

¹⁴⁹ Antiokheia Erken Hellenistik Dönem içerisine tarihlenen içe çekik dudaklı kâseler dudaktan gövdeye geçişte keskin bir açı yapmazlar. Erken parçalar iyi firnislenmiş ve bazı formlar oldukça ince cidara sahiptirler. Kaba görümlü olanlar MÖ 3. yüzyılın geç safhası ile MÖ 2. yüzyıl ortasına tarihlenmiştir. Frederick O. Waage, **Antioch On-The-Orontes IV, Part One Ceramics and Islamic Coins**, Printed By Banta Publishing Company Menasha, Wisconsin, U.S.A, 1948, s. 15, Plate 2-3: 73-79.

¹⁵⁰ Khios'da içe çekik dudaklı kâselerin erken parçaların geç parçalara göre daha yumuşak hatlara sahip olduğu ileri sürülmektedir. J. K. Anderson, "Excavation on the Kofina Ridge, Chios", **BSA**, Cilt:49, 1954, s. 168, Figure 15: 115,193,220.

¹⁵¹ Troia'da içe çekik dudaklı kâselerin kökeni MÖ 4. yüzyıldaki Atina'ya bağlanmakta ve Hellenistik Dönem'de de bu formun kullanılmaya devam ettiği ifade edilmektedir. Troia'dan MÖ 3. yüzyıl başlarındaki parçalar Attika ithalidir. Troia'daki MÖ 2. yüzyıl parçaları Agora Grup D'de MÖ 2. yüzyıl ortasında paralelleri üretilmiştir. Agora Grup D ve Pergamon Hellenistik II'nin paralelleri bu tipleri temsil etmektedir. Formlar zamanla değişmiştir. Erken parçalarda dudak içe doğru daha eğimli, derin gövdeli ve MÖ 2. yüzyıl parçalarından daha ağır halka kaideye sahiptir. Rulet ve palmet baskı bezemeler dairesel bir hat şeklinde zemine yerleştirilmiştir. MÖ 2. yüzyıldaki parçalar daha açıkçağızlı ve kaideleri ise yüksek ve ağır bir form yansıtmadığı ifade edilmektedir. MÖ 2. yüzyılın ikinci yarısından sonra daha küçük formlar ön plana çıkmıştır. B. Tekkök-Biçken, **The Hellenistic and Roman Pottery from Troia: The Second B.C. to sixth century A.D.**, (Yayınlanmamış Doktora Tezi), University of Missouri-Colombia, 1996, ss. 20-22.

¹⁵² Knossos'da ekhinus kâseler olarak adlandırılan yüzeyi tamamen firnisli, Klasik Döneme kadar giden kâseler ön plana çıkmaktadır. S 6 nolu parça Erken Hellenistiği temsil etmekte olup derin, konveks duvarlı ve geniş ayaklıdır; Atina'dan ithal edilen Geç Klasik Dönem'den gelen MÖ erken 3. yüzyıl parçalar ile benzerdir. Bu formun MÖ 2. yüzyılda profiller dikleşmiş ve sığlaşmıştır. ayaklar ise daha yüksek bir form kazanmıştır. J. N. Coldstream, "Knossos 1951-61: Classical and Hellenistic Pottery from the Town" **BSA**, Cilt: 94, 1999, ss. 335, S 6, X 18-20, U 1, W 6.

¹⁵³ Phokaia antik kentinde Atatürk Mahallesi kazasında ele geçen kâselerin dudak çapları 7.5 cm ile 28 cm arasında değiştiği ifade edilmiştir. Kâselerden g-j parçaların gövdeleri dudak kısmında yumuşak bir kıvrım yaparak sonlandığı gövdeden kaideye geçişte ise sert bir açı yapan parçalar MÖ 3. yüzyıl sonlar- 2. yüzyıl ortalarına kadar kullanıldığı ifade edilmiştir. A. Civelek, Phokaia 2004: Hellenistik Dönem Seramiği Üzerine Gözlemler, **Olba XIII**, 2006, ss. 179-198.

¹⁵⁴ Metropolis, Hellenistik Dönem içe dönük dudaklı kâseler üç farklı forma ayrılmıştır. MÖ 3-2. yüzyıllarda görülen formların ilki içe dönük dudağın gövde ile birleştiği kısımda keskin dönüş yapan formlar (3,8,9,11,12,18,19,20), ikincisi dudağın yumuşak bir dönüşle gövdeyle birleşen formdur (4, 5, 6, 7, 10, 13, 14, 15, 16, 17, 21). Dudaktaki kavisin düzeldiği diğer form ise MÖ 1. yüzyıla verilmektedir (24, 25). B. Gürlü, **Metropolisin Hellenistik Dönem Seramiği**, EÜ Sosyal Bilimler Enstitüsü, Arkeoloji ve Sanat Tarihi Anabilim Dalı, Yayınlanmamış Doktora Tezi, İzmir, 1994, s.14.

¹⁵⁵ Samaria içe çekik dudaklı kâselerin Hellenistik Dönem'in erken parçalarının orijinallerinin Atina'dan ithal edildiği ifade edilmiştir. MÖ 4-2 yüzyıllara tarihlenen kapların yerel üretim olduğu kesin olarak tespit edilememiştir. Erken parçalar sığ iken geç parçalarda daha derin bir formla karşılaşmaktadır. Kenyon, ss. 249-250, Figure 49: 1-15.

¹⁵⁶ Kappadokia-Komana yüzey araştırmaları sonucu toplanan içe çekik dudaklı kâseler, üst dudak kenarı içe doğru dönük gövdesi dik veya hafif meyilli derin kaplardır. MÖ 3-1 ve MS 1. yüzyıla kadar giden formlar belirlenmiştir. Kalın cidarlı kapların iç kısmı ince ve kalın bantlarla bezenmiştir. H. Körsulu **Kappadokia-Komana'sı Hellenistik ve Roma Dönemi Seramikleri**, Mersin Üniversitesi Sosyal Bilimler Enstitüsü Arkeoloji Anabilim Dalı, Yayınlanmamış Doktora Tezi, Mersin, 2011, ss. 55-72, levha XI-XII, 2-9.

¹⁵⁷ Nagidos içe çekik dudaklı sığ ve geniş kâseler MÖ 4. yüzyıla verilirken, derin ve baskı bezemesiz parçalar ise MÖ 3-2. yüzyıllara verilmektedir. H. Körsulu, **Nagidos Hellenistik Dönem Seramikleri**, Mersin Üniversitesi Sosyal Bilimler Enstitüsü Arkeoloji Anabilim Dalı (Yayınlanmamış Doktora Tezi), Mersin, 2006, ss. 29-37.

¹⁵⁸ Laodikeia'da içe çekik dudaklı kâselerin bazıları ağız kenarı kalınlaştırılmış, sığ formlu ve bazıları da derin ve kenar kısımları ince yapılı olduğu ifade edilmiştir ve MÖ 2. yüzyıla tarihlenmiştir. B.

Paphos¹⁵⁹, Pergamon¹⁶⁰, Kabirion¹⁶¹, Samos¹⁶², Tel Anafa¹⁶³, Halikarnassos¹⁶⁴, Ephesos¹⁶⁵, Salamis¹⁶⁶ ve Smyrna Agorası¹⁶⁷ gibi merkezlerde de içe çekik dudaklı kâse formları ile karşılaşmaktadır.

Isaura'da içe çekik dudaklı kâseler en yoğun grubu oluşturmaktadır. Bu kâseler değerlendirilirken profillerinden dolayı gruplara ayrılmıştır.

2.1.2.1. Form 1

Kat. No. 4

Kat. No. 4'te gövde dudaktan kaideye kadar keskin dönüş yapmadan oval profil çizmektedir. İç yüzey turuncumsu spiral bantlarla bezenmiştir. Dışta dudak çevresine kırmızı ve siyah bant çekilmiş, devamında astarsız yüzey kırmızımsı sarı (5 YR 6/6 Reddish Yellow) renktedir.

Duman, **Laodikeia Hellenistik ve Erken Roma Dönemi Seramiği**, Yayımlanmamış Doktora Tezi, Selçuk Üniversitesi Sosyal Bilimler Enstitüsü Arkeoloji Ana Bilim Dalı, Konya 2010, s. 59.

¹⁵⁹ J. W. Hayes, Paphos, **The Hellenistic and Roman Pottery**, Volume III, Published for The Republic of Cyprus By The Department of Antiquities, Cyprus Printed by Imprinta LTD Nicosia, 1991, ss.26-27, Figure XII: 1-9; Figure XI: 1-19; Figure XL: 7-11, 24-25; Figure XLII: 12, 21, 23, 36, 38; Figure XLIII: 17-18, 36; Figure XLIV: 9-12, 46, 47, 52; Figure XLIX: 57-71, BZ 20; Figure LIII: 13-15, 39, 41-43; Figure LVII: 22-43,.

¹⁶⁰ J. Schafer, **Hellenistische Keramik Aus Pergamon**, Deutsches Archäologisches Institut, Berlin 1968, ss. 37, 38, 43; Tafel 4.

¹⁶¹ U. Heimberg, **Die Keramik des Kabirions**, Das Kabirenheiligtum bei Theben III, Berlin 1982.

¹⁶² W. Technau, **Griechische Keramik im Samischen Heraion**, AM 54, 6-64, 1929, Abb. 32; 2-7.

¹⁶³ A. Berlin-K. W. Slane, **The Hellenistic and Roman Pottery**, Tell Anafa II, i, edit. Sharon C. Herbert, Kelsey Museum The University of Michigan Museum of Art and Archaeology of The University of Missouri-Columbia, Ann Arbor, MI, 1997, ss. 78-79, Plate 17: PW 156-159.

¹⁶⁴ L.E. Vaag, **The Maussolleion at Halikarnassos, The Pottery Ceramic Material and Other Finds from Selected Contexts**, Vinnie Norskov and John Lund with a contribution by Mette Kjaer Schaldemose Reports of the Danish Archaeological Expedition to Bodrum, Jutland Archaeological Society Publications XV:7, Volume 7, 2002, s. 205, Plate 48: K130.

¹⁶⁵ Veronika Mitsopoulos-Leon, **Die Basilika am Staatsmarkt in Ephesos Kleinfunde 1. Teil: Keramik Hellenistischer und Römischer Zeit**, FiE, Cilt: IX, 2/2, Wien, 1991, (FiE 9,2,2), ss. 18-19, Tafel 1-4: A1-11.

¹⁶⁶ V. Karageorghis, **Excavations In The Necropolis of Salamis IV**, Republic of Cyprus Ministry of Communications & Works Department of Antiquities, Salamis Vol. 7, 1978, ss. 44-49, 55-56, Plate XLIX: 121-128; C. Diederichs, Salamine de Chypre IX, **Ceramiques Hellenistiques, Romaines et Byzantines**, GIS Maison de L'orient Mediterranee (CNRS-Universite Lyon III), Paris 1980, Palte 7: 65-72.

¹⁶⁷ G. Çelik, **Smyrna Agorası "I-J 16/17" Sondajı Hellenistik Dönem Malzemesi**, DEÜ, Sosyal Bilimler Enstitüsü Arkeoloji Anabilim Dalı, İzmir 2007, ss. 11-13, Çizim 5-14.

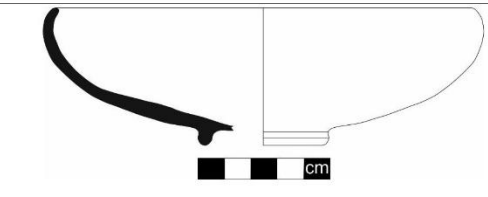
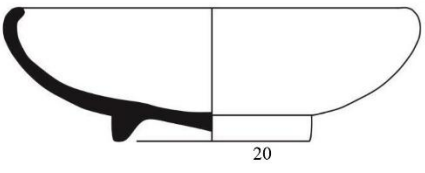
Tablo 10: Karşılaştırma Tablosu		
Isaura Kat. No. 4		
Korinth		MÖ 4. yüzyılın 3. çeyreği

Bu parçanın oval gövde yapısı ve dudanın içe dönme şekli, Hellenistik Dönemin erken safhalarında karşılaşılan bir profildir. Bu profili Korinth 20 nolu örnekte görmekteyiz (Tablo 10)¹⁶⁸. Isaura'da kaide oval form yansıtırken Korinth'teki benzeri köşelidir. Bu oval alçak kaide formu Isaura'da sık karşılaşılan bir profildir (Kat. No. 176-179). Yukarıdaki tabloda Isaura kâsesinin sığ gövde yapısı ve dudaktan gövdeye geçişteki yumuşaklık, bu parçanın Hellenistik Dönem başlarında üretilmiş olabileceğini akla getirmektedir. Özellikle Atina Agorası 29 seramik profil tablosundaki erken parçalarla ilişki kurulabilir.

2.1.2.2. Form 2

Kat. No. 5-8

Kat. No. 5-8'de dudaklar dışa doğru geniş-oval bir açı ile gövdeye ani dönüş yapmaktadır. Bu ani dönüş noktasında cidarı incelmektedir. Gövde kaideye doğru daralmaktadır. Bu gruptaki kâseler derin gövde ve dudak profilleri nedeniyle MÖ 3. yüzyıldan önce olamayacağını düşünmekteyiz. Dudaktan gövdeye geçiş serttir ve kırmızı ve grinin tonlarındaki astar kalitesizdir.

Kat. No. 5-8, Gordion 272¹⁶⁹ ve Atina 1002¹⁷⁰ ile profil açısından benzerdir (Tablo 11). Dudaktan gövdeye geçişte dudanın dışa doğru geniş açı yapması MÖ 3. yüzyıldan sonra görülen bir özelliktir. Atina agorası 1002'de dudaktan gövdeye geçiş daha kısa ve dışa çıkıntı daha azdır. Gordion'da ise Isaura Kat. No. 5-8, dudanın

¹⁶⁸ Bu kâse, ekhinus kâse grubu içerisinde değerlendirilmiş ve MÖ 4. yüzyılın 3. çeyreğine verilmiştir. Edwards, ss. 30-31, Plate 2: 20.

¹⁶⁹ İç yüzey bantlarla bezenmiştir. MÖ 189 tarihine verilmektedir. Stewart, s. 195, Figure 155: 272 (P124).

¹⁷⁰ Rotroff, Agora 29, s.163, Figure 63:1002.

yana yaptığı açığı ve gövde profili ile aynı formu yansıtmaktadır. Bu grup, Atina Agorası ve Gordion kaseleriyle yakın profil özelliğinden dolayı **Kat. No. 5-8** MÖ 3-2. yüzyıllarda üretilmiş olmalıdır.

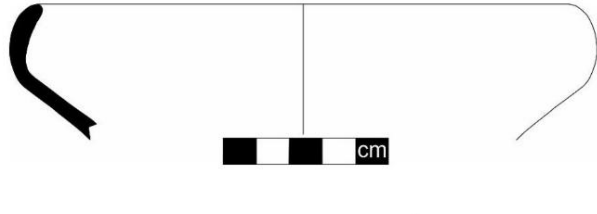
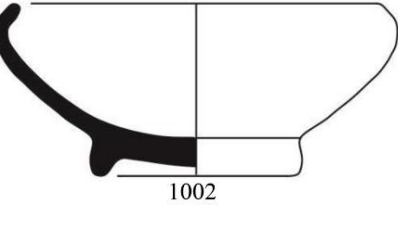
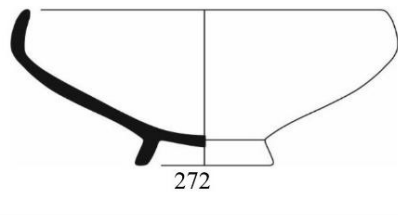
Isaura Kat. No. 5-8		
Atina Agora 29		MÖ 275-250
Gordion		MÖ 189

2.1.2.3. Form 3

Kat. No. 9-11

Kat. No. 9-11 kendi içerisinde bir grup oluşturmaktadır. Gövde dudakla birleşme noktasında içe doğru keskin bir dönüş yaparak köşeli bir profil oluşturmaktadır. İç yüzey yarı astarlı ve basit astarlı, dışta dudak çevresine ise kalın bant çekildiği görülmektedir.

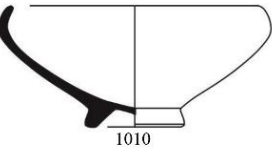
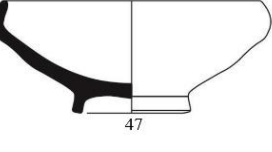
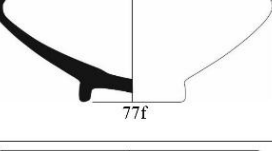
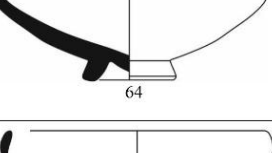
Tablo 12: Karşılaştırma Tablosu		
Isaura Kat. No. 9-11		
Atina Agora 29		MÖ 225-175
Gordion		MÖ 333-235
Antiokheia		MÖ 3. yüzyıl sonları
Labraunda		MÖ 3-2. yüzyıllar
Knidos		MÖ 200-150

Yukarıdaki tabloda görüldüğü gibi **Kat. No. 9-11** dudaktan gövdeye geçişte dışa doğru oval taşmış sonrasında ani dönüşle kaideye doğru daralarak devam etmiştir. Isaura'da bu gruptaki parçaların gövdesinin giderek daha da dikleştiği görülmektedir. Dudak dışa doğru oval genişlemiş sonrasında gövde konik form olarak devam etmiştir. Bu grubun profil açısından en yakın benzeri Atina Agorası¹⁷¹, Gordion¹⁷², Antiokheia¹⁷³ Labraunda¹⁷⁴ ve Knidos¹⁷⁵ da yer almaktadır (**Tablo 12**). Bu profile sahip kâselerin, yukarıdaki tabloda da görüldüğü üzere MÖ 3 ve 2. yüzyıllarda popüler olduğu anlaşılmaktadır. Benzerlerinden dolayı **Kat. No. 9-11** MÖ 3-2. yüzyıl aralığına verilebilir.

¹⁷¹ Rotroff, Agora 29, s. 342, Figure 63: 1010.

¹⁷² Stewart, s. 195, Figure 195: 47 (P2038).

¹⁷³ Waage, ss. 13-17, Plate 2: 77f.

¹⁷⁴ P. Hellström, **Labraunda Pottery of Classical and Later Date Terracotta Lamps and Glass**, Swedish Excavations and Research II: 1, Skrifter utgivna av Svenska Institutet i Athen, Acta Instituti Atheniensis Regni Sueciae, CWK Gleerup-Lund 1965, s. 12-14, Plate 33: 64.

¹⁷⁵ P. Kögler, Feinkeramik aus Knidos, vom mittleren Hellenismus bis in die mitlere Kaiserzeit (ca. 200 v. Chr. Bis 150 n. Chr.), Textband, Reichert Verlag Wiesbaden 2010, Abb. 11: D 62.

2.1.2.4. Form 4

Kat. No. 12-15

Kat. No. 12-15, konik gövdeli içe çekik dudaklı kâselerdir. Basit astarlı ve yarı astarlı bu kaselerin, dışta dudak çevrelerine kalın bant çekilmiştir.

Bu gruptaki parçalarda dudak aşağı doğru hafif eğim yaparak inmiş sonrasında yumuşak bir geçişle gövdeye geçilmiştir. Gövde daha da dikleşmiş ve derin form almıştır. Bu grup profil özellikleriyle Ceyhan Ovası 29¹⁷⁶ Halikarnassos Maussolleion K130¹⁷⁷ ve Atina D9¹⁷⁸ ile benzerdir (**Tablo 13**). **Kat. No. 12-15** benzerlerinden dolayı MÖ 3-2. yüzyıllara tarihlenebilir.

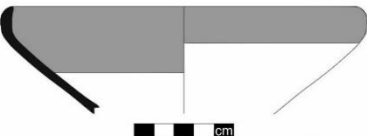
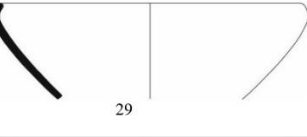
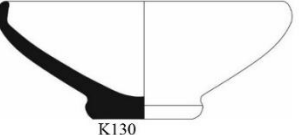
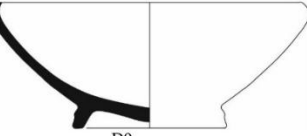
Isaura Kat. No. 12-15		
Ceyhan Ovası		MÖ 3-2. yüzyıl
Halikarnassos Maussolleion		MÖ 200-100
Atina		MÖ 2. yüzyıl

2.1.2.5. Form 5

Kat. No. 16

Kat. No. 16 içte dudaktan gövdeye kadar gri renkte astarlanmış ancak dökümler olmuştur. Dışta dudaktan gövde başlangıcına kadar (2,4 cm) kalın bant çekilmiştir.

¹⁷⁶ H. F. Özdemir, **Yukarı Ova (Ceyhan Ovası) Hellenistik Dönem Seramiği**, T.C. Çukurova Üniversitesi Sosyal Bilimler Enstitüsü Arkeoloji Anabilim Dalı (Yayınlanmamış Y. Lisans Tezi), 2008 Adana, ss. 72-82, No:29.

¹⁷⁷ Vaag, s. 205, Plate 48: K130.

¹⁷⁸ Sığ ve ince duvarlı kâse metalik kahverengi ve siyah firnislidir. Thompson, ss. 370-372, Figure 117: D9.

Bu kâse, dudaktan gövdeye oval formdadır. Bu durum genelde küresele yakın bir kâse formu vermektedir. Cidar dudakta kalınlaşmıştır. Bu kâse profiliyle Hellenistik Dönemin özellikle MÖ 3-2. yüzyıllarında sık karşılaşılan Atina Agoraşı 1000¹⁷⁹, Nagidos 48¹⁸⁰ ve Ceyhan Ovası 30¹⁸¹ gibi profillerle benzerdir (**Tablo 14**). **Kat. No. 16** benzerlerinden dolayı MÖ 3-2. yüzyıllar önerilebilir.

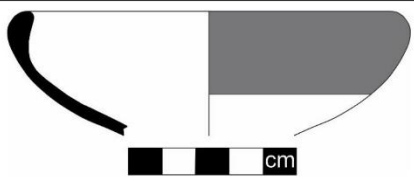
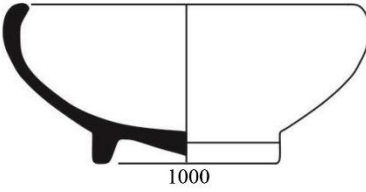
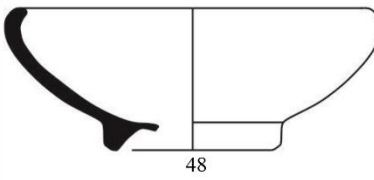
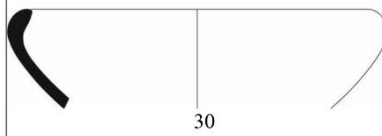
Tablo 14: Karşılaştırma Tablosu		
Isaura Kat. No. 16		
Atina Agora 29		MÖ 290-275
Nagidos		MÖ 3-2. yüzyıl
Ceyhan Ovası		MÖ 3-2 yüzyıl

2.1.2.6. Form 6

Kat. No. 17-25

Kat. No. 17-25 dudak düşeyde geniş ve oval inmekte gövdeye geçişte daralmaktadır. Gri (5 YR 5/1 Gray), parlak kırmızı (2.5 YR 6/6 Light Red), kırmızımsı sarı (5 YR 6/6 Reddish Yellow) ve pembe (7.5 YR 7/4 Pink) hamur renklerindedir. Bu grupta hem spiral bant bezemeli ve basit astarlı bezeme şekilleriyle karşılaşılmakta, dışta dudak çevresine de kalın bant çekilmiştir.

¹⁷⁹ Rotroff, Agora 29, s. 341, Figüre 63: 1000.

¹⁸⁰ Körsulu, Nagidos, ss. 29-37, 110, Kat. No: 48.

¹⁸¹ Özdemir, ss. 72-82, No:30.

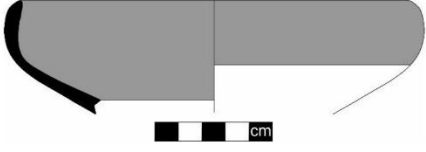
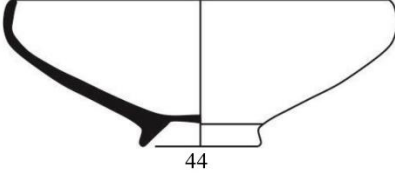
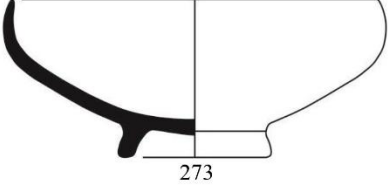
Tablo 15: Karşılaştırma Tablosu		
Isaura Kat. No. 17-25		
Nagidos		MÖ 4. yüzyıl 2. çeyreği- MÖ 3. yüzyıl başları
Gordion		MÖ 200

Kat. No. 17-25 dudaklar dışa doğru hafif çıkıntı yapmakta bu, dışta yuvarlak görünüm yansıtmış sonrasında gövdeye dönüşte konik form almıştır. Derin kâsenin dudak kısmı gövdeye göre kalındır. Bu gruptaki kâseler kısmen sığ formdadırlar. Dudak ve gövde yapısıyla MÖ 3-2. yüzyıl seramikleriyle paralel özellikler yansıtmaktadır. **Kat. No. 17-25** profil özellikleriyle Nagidos 44¹⁸² ve Gordion'da 273¹⁸³ benzerdir (Tablo 15). **Kat. No. 17-25** benzerlerinden dolayı MÖ 4-3. yüzyıllara verilebilir.

2.1.2.7. Form 7

Kat. No. 26

Kat. No. 26, kalın dudak düşeyde düz inmiş ve gövdeye geçişte incelmıştır. İç yüzey bütünüyle kırmızının tonunda astarlanmış, dış yüzeyde dudak çevresine bej bant çekilmiştir. Bu kâse dudaktan gövdeye kadar derin küresel bir formdadır. Ceyhan Ovası 26 ile benzerdir (Tablo 16)¹⁸⁴. **Kat. No. 26** benzerinden dolayı MÖ 3-2. yüzyıllara önerilebilir.

¹⁸² Körsulu, Nagidos, ss. 29-37, 108, Kat. No: 44.

¹⁸³ İç yüzey portakalımsı renkte bant bezeme ile bezenmiştir. Parlak siyah firnisli derin kâsedir. Stewart, ss. 152,196, 283, Figure 134, 221: 273 (P2107).

¹⁸⁴ Özdemir, ss. 78-88, No:26.

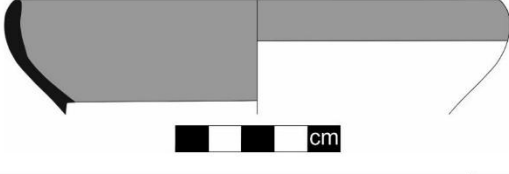
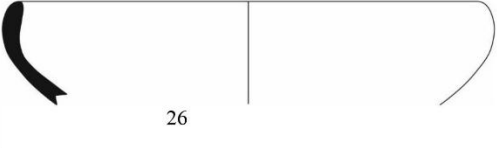
Tablo 16: Karşılaştırma Tablosu		
Isaura Kat. No. 26		
Ceyhan Ovası		MÖ 3-2. yüzyıl

2.1.2.8. Form 8

Kat. No. 27

Kat. No. 27 dudaktan gövdeye kadar düşey ve yumuşak bir geçişle devam etmektedir. İç yüzey gövdeye kadar kırmızımsı sarı (7.5 YR 6/6 Reddish Yellow) astarlıdır. Bu kâse, küresel ve kısmen yayvan gövde yapısı ile Hellenistik Dönemin ortalarında gördüğümüz profillerle ilişkilidir. **Kat. No. 27**, Antiokheia H20¹⁸⁵ ve Ceyhan Ovası 33¹⁸⁶ ile benzerliğinden **Kat. No. 27** MÖ 4-2. yüzyıllar önerilebilir (**Tablo 17**).

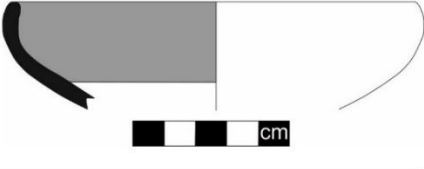
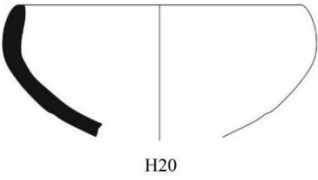
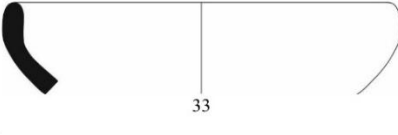
Tablo 17: Karşılaştırma Tablosu		
Isaura Kat. No. 27		
Antiokheia		MÖ 4. yüzyıl
Ceyhan Ovası		MÖ 3-2 yüzyıllar

¹⁸⁵ Yerel üretim kaplar içerisinde gösterilmiştir (13 cm çapındadır). Yunan seramikleri etkisinde olduğu ifade edilmiştir. Waage, ss. 10-11, Plate 1: H20.

¹⁸⁶ Konik gövde formundaki kâse dudak kenarından gövde geçişte incelenmektedir. MÖ 3-2 yüzyıllara verilmektedir. Özdemir, ss. 72-82, No:33.

2.1.2.9. Form 9

Kat. No. 28-33

Kat. No. 28-33, dudak düşeyde uzun inmekte sonrasında gövdeye, içe doğru dönmektedir. Hamur renkleri, parlak kahverengi (7.5 YR 6/4 Light Brown), parlak kırmızı (2.5 YR 6/6 Light Red, 7.5 YR 7/4 Light Red), kırmızımsı sarı (5 YR 7/6 Reddish Yellow) ve çok açık kahverengi (10 YR 7/4 Very Pale Brown)'dir.

Kat. No. 28-33, Antiocheia 78k¹⁸⁷ ve Gordion 272¹⁸⁸ ile de benzerdir (**Tablo 18**). Dudağın düşeyde geniş inmesi ve gövdenin kaideye doğru daralması Hellenistik Dönem'de özellikle MÖ 3-2. yüzyıllarda çok karşılaşılan bir özelliktir. Burada da gövdenin dikleştiği görülmektedir. Benzerlerinden dolayı bu gruptaki kâseler MÖ 3-2. yüzyıl sonlarına tarihlenebilir.

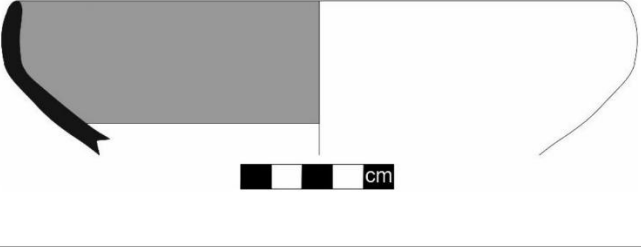
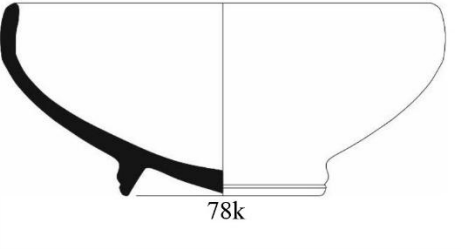
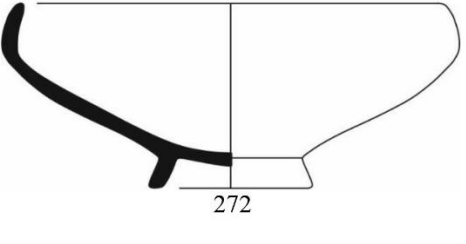
Isaura Kat. No. 28-33		
Antiocheia		MÖ 3. yüzyıl sonları
Gordion		MÖ 189

¹⁸⁷ Bu kap formunda bazı çeşitlilikler görülmektedir. Kırmızı firnisli bu kaplar bant bezemeye dış kısımları bezenmelidir ancak, bu uygulamanın yaygın olmadığı ifade edilmiştir. Erken Hellenistik Dönem'in 2 safhasına MÖ 3. yüzyıl sonlarına verilmiştir. Waage, ss. 13-17, Plate 3: 78k.

¹⁸⁸ Stewart, ss. 195, 281, Figure 221: 272 (P124).

2.1.2.10. Form 10

Kat. No. 34-35

Kat. No. 34-35, dudaklar düşeyde inmekte sonrasında yumuşak bir geçişle gövdeye geçmektedir. Hamur kırmızımsı sarı (5 YR 6/6 Reddish Yellow) renktedir. Basit astarlı ve yarı astarlı olmak üzere iki farklı astarlama biçimi mevcuttur.

Kat. No. 34-35'de dudak düşeyde düz ve geniş inmiş ve hafif eğimle gövdeye geçmiştir. Bu form daha önceki formlardan dudağın düşeyde düz inmesiyle ayrılır. Bu kaseler profil özellikleri ile Paphos 9¹⁸⁹ ve Knidos Ac.3¹⁹⁰ ile benzerdir (**Tablo 19**). **Kat. No. 34-35** benzerlerinden dolayı MÖ 2. yüzyıl önerilebilir.

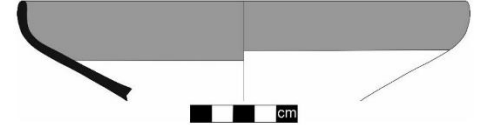
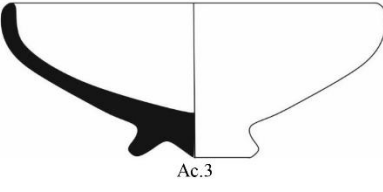
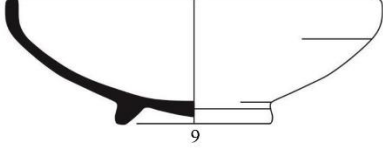
Isaura Kat. No. 34-35		
Knidos		MÖ 200-150
Paphos		MÖ 2. yüzyıl

2.1.2.11. Form 11

Kat. No. 36

Kat. No. 36'da dudak düşeyde geniş inmiş sonrasında gövdeye dar açı yaparak geçmiştir. Hamur parlak kırmızı (2.5 YR 6/6 Light Red) renkte, iç yüzey bütünüyle spiral bantlarla bezemeli ve dış yüzey astarsız hamur rengindedir. Dudağın düşeyde dik ve geniş inmesi Hellenistik Dönemin özellikle MÖ 3-2. yüzyıllarda

¹⁸⁹ Hellenistik Dönem içe dönük dudaklı kâse grubu içinde değerlendirilmiştir. MÖ 2. yüzyıla tarihlenmiştir. Hayes, Paphos III, s. 27, Figure XIV: 9.

¹⁹⁰ Kögler, Abb. 1: Ac.3.

karşılaşılan bir özelliktir. Bu profil özellikleri ile **Kat. No. 36**, Pergamon C3¹⁹¹ ve Korinth 36¹⁹² ile benzerdir (**Tablo 20**).

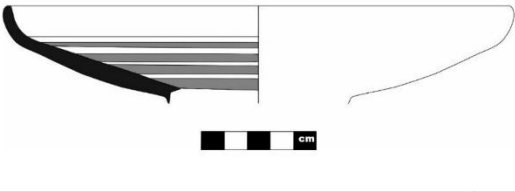
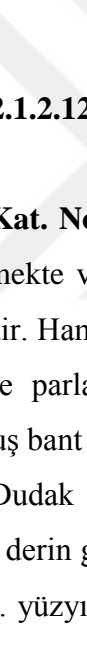
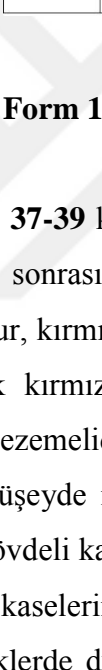
Tablo 20: Karşılaştırma Tablosu		
Isaura Kat. No. 36		
Pergamon		MÖ 300
Korinth		MÖ 2-1. yüzyıllar

2.1.2.12. Form 12

Kat. No. 37-39

Kat. No. 37-39 kendi içerisinde bir grup oluşturmaktadır. Dudaklar düşeyde oval inmekte ve sonrasında gövdeye yumuşak bir geçiş yapmaktadır. Derin formlu kâselerdir. Hamur, kırmızımsı sarı (7.5 YR 6/6 Reddish Yellow), pembe (7.5 YR 7/4 Pink) ve parlak kırmızı (2.5 YR 6/6 Light Red) renklerde. Yarı astarlı ve bozulmuş bant bezemelidirler.

Dudak düşeyde içe doğru hafif kavis yaparak inmiş gövdeye geçişteki ani daralma derin gövdeli kase formu vermiştir. Kasenin dudak ve gövde yapısı özellikle MÖ 3-2. yüzyıl kaselerinde sıkça karşılaşılan bir özellik olduğu anlaşılmaktadır. Bu gruptaki seramiklerde düşeydeki geniş aşağı doğru inmiş ve gövdeye geniş açı ile geçerek gövde derinleşmiştir. Bu grup, Labraunda 353¹⁹³ ve Laodikeia D1¹⁹⁴ benzerliğinden dolayı MÖ 3-2. yüzyıllara verilebilir (**Tablo 21**).

¹⁹¹ Boehringer, ss. 33-34, Tafel: C3.

¹⁹² I. B. Romano, A Hellenistic Deposit from Corinth: Evidence for Interim Period Activity (146-44 B. C.), *Hesperia*, Vol. 63, No. 1. (Jan. - Mar., 1994), pp. 57-104, s. 76, Figure 7: 36.

¹⁹³ İç ve dış yüzey siyahtan kırmızıya değişen renklerde astarlıdır. Geç Hellenistik Dönem'e verilmektedir. Hellström, s. 75, Plate 38: 353.

¹⁹⁴ İç ve dış yüzey yarıya kadar gri ve siyah renklerde astarlıdır. Tondosunda palmet bezemesi bulunmaktadır. MÖ 3. yüzyıl sonu 2. yüzyıl ortasına verilmiştir. Duman, ss. 79, 232, Levha XVIII: D1.

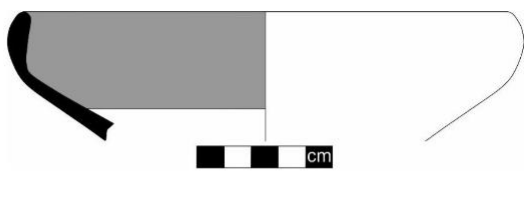
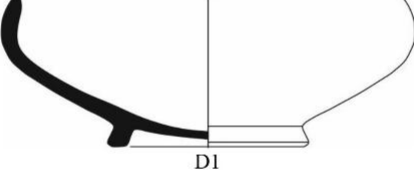
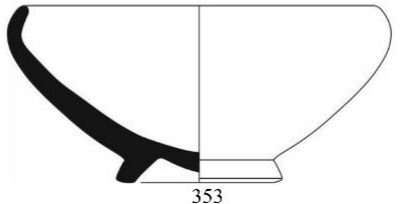
Tablo 21: Karşılaştırma Tablosu		
Isaura Kat. No. 37-39		
Laodikeia		MÖ 3. yüzyıl sonu 2. yüzyıl ortası
Labraunda 353		Geç Hellenistik

2.1.2.13. Form 13

Kat. No. 40-48

Kat. No. 40-48, kendi içinde bir grubu oluşturmaktadır. İç çukuk dudaklı bu kâselerde dudak iç eğim yapmadan düz bitmektedir. Dudak kenarı dikey olarak düşeyde uzun inmekte ve gövdeye keskin dönüş yaparak geçmektedir. Bazı parçalarda iç yüzeyde dudaktan gövdeye keskin geçiş daha net görülmektedir. Gövde kaideye doğru daralmıştır. Kaide halka kaide formundadır.

Pembe (7. 5 YR 7/3 Pink), kırmızı (2.5 YR 6/6 Light Red), kırmızımsı sarı (5 YR 6/6 Reddish Yellow), parlak kırmızımsı kahverengi (5 YR 6/4 Light Reddish Brown), gri (5 YR 5/1 Gray) hamur renklerindedir. Basit astarlı bu kâse parçalarının genellikle tüm yüzeyi özensiz astarlanmış ve yer yer dökülmüştür. Birer parça yarı astarlı ve bozulmuş bant bezemelidir. Tüm parçaların dışta dudak çevresine farklı renklerde kalın bant çekilmiştir. Gordion¹⁹⁵ ve Knidos¹⁹⁶ da benzer parçalarla karşılaşılmaktadır (**Tablo 22**). **Kat. No. 40-48** benzerlerinden dolayı MÖ 2. yüzyıla tarihlenebilir.

¹⁹⁵ Gordion'da bu grup, düşey kenarlı kâse olarak adlandırılmıştır. Bu gruptaki parçaların iç yüzeyleri genellikle iki ya da üç bant ve aralarda nokta bezeme ile süslenmiştir. Stewart, ss. 197, 285, Figure 103,155; 285 (P4132).

¹⁹⁶ Yerel üretim grup içerisinde değerlendirilen kâse MÖ 2. yüzyıl ortalarına verilmektedir. Kögler, ss. 66-68, 443; Abb. 9: D22.

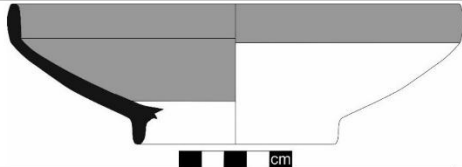
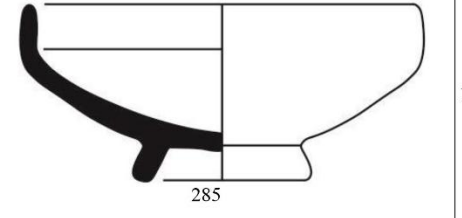
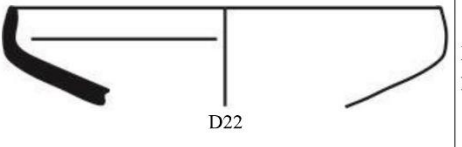
Tablo 22: Karşılaştırma Tablosu		
Isaura Kat. No. 40-48		
Gordion		MÖ 189
Knidos		MÖ 2. yüzyıl

2.1.2.14. Form 14

Kat. No. 49

Kat. No. 49, dudak kısmı gövdeye oranla kalın, gövdeye geçişte incelmış ve gövdeden kaideye doğru tekrar kalınlaşmaktadır. Hamur, kırmızımsı sarı (5 YR 6/6 Reddish Yellow) renktedir. İç ve dış yüzeyde dökülmeler olmuştur. İç yüzeyde bütünüyle sarımsı kırmızı ve kırmızımsı kahvarengi renk dalgalanmaları oluşmuştur. Dışta dudak kenarına kalın siyah bant çekilmiştir.

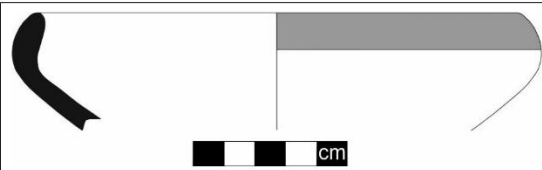
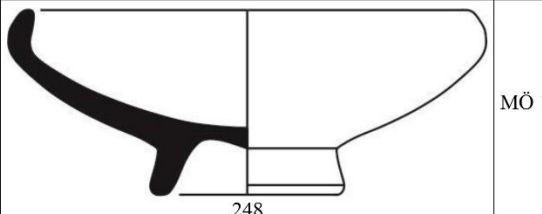
Tablo 23: Karşılaştırma Tablosu		
Isaura Kat. No. 49		
Gordion		MÖ 189

Isaura içe çekik dudaklı kâselerdeki farklı dudak şekillerinden biri **Kat. No. 49**'dur. Burada da dudakla gövde dışı doğru oval çıkıntı yaparak birleşmiş, sonrasında gövdeden kaideye doğru derin kâse formu almıştır. Bu profil

özellikleriyle, Gordion 248 ile benzerdir (**Tablo 23**)¹⁹⁷. **Kat. No. 49** benzerinden dolayı MÖ 2. yüzyıla verilebilir.

2.1.2.15. Form 15

Kat. No. 50

Kat. No. 50, dudaktan gövdeye ani ve keskin bir dönüşle geçmiştir. İç ve dış yüzey hamur renginde gri astarlıdır. Bu kasede dudak dar tutulmuş, dudaktan gövdeye geçişteki geniş açılı gövde eğiminin artmasıyla form almasına neden olmuştur. **Kat. No. 50** Atina 1035-1036¹⁹⁸ parçalar ile benzerdir (**Tablo 24**).

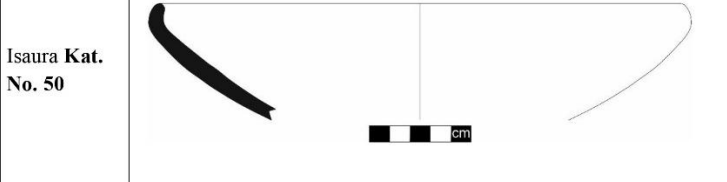
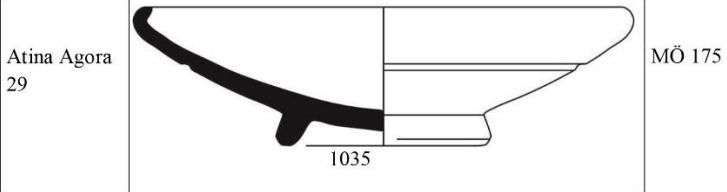
Isaura Kat. No. 50	
Atina Agora 29	

2.1.2.16. Form 16

Kat. No. 51-64

Bu formdaki kâselerin en dikkat çekici özelliği bazılarında çok belirgin bazılarında çok küçük olan dudağın içe doğru rulo yaparak sonlanmasıdır. Dudakla gövde oval/profil yaparak birleşmiş ve sonrasında kaideye inişte konik form almıştır. Gövde kaideye doğru daralmaktadır.

Dudak ve gövde profillerinden derin kâseler olduğu anlaşılmaktadır. Dudak, gövde ve kaide kısımlarının tamamının korunduğu örnek olmadığı için genel yükseklikleri hakkında veriye sahip değiliz. Değerlendirmeye aldığımız on dört örnekten sadece bir tanesi gri hamur rengine sahipken diğerleri kırmızı ve tonlarındadır. Kâselerin bezeme açısından en öne çıkan özellikleri spiral bant

¹⁹⁷ İçe çekik dudaklı kâseler içerisinde değerlendirilmiştir (12.2 cm çapında). MÖ 189'a tarihlenmiştir. İç ve dış yüzey portakal renginde astarlanmıştır. Stewart, ss. 195, 279, Figure 166: 246 (P707).

¹⁹⁸ Metalik gri astarlıdır. MÖ 175 tarihine verilmiştir. Rotroff, Agora 29, s. 164, Figure 64: 1035-1036.

bezemeli olmasıdır. Spiral bantlar siyah, gri, krem, kırmızı, kahverengi ve bu renklerin tonlarındadır. Kâselerin dış dudak kısmında kalınlıkları değişen astarsız yüzeye bantlar çekilmiştir. Dışta dudak kısmındaki bantlar siyah, gri, kırmızı ve bej renklerindedir. İki parçada dışta dudak kısmındaki bantların üzerine veya hemen altına, düşeye birbirine paralel rulet bezemeler (dikdörtgen ?) yapılmıştır (**Kat. No. 52, Kat. No. 54**).

Isaura içe çekik dudaklı kâseler tek bir örnek dışında kırmızının tonlarında hamur ve yüzey rengine sahiptir. Kırmızının tonlarındaki yüzey üzerine kırmızıdan siyaha değişen renklerde spiral bant bezemeli kâselerin dışta dudak çevresi veya hemen altına yapılan rulet bezemeler ile bilinen Hellenistik Dönem seramik bezemelerinden ayrılır. Isaura'da içe çekik dudaklı kâseler ince cidarlıdır. Dudak kenarı içe doğru belirgin şekilde dönük, gövdeleri ise dik ve derin profilli seramiklerdir.

Isaura içe çekik dudaklı kâselerin dudak kısımlarının belirgin şekilde içe dönmesi ve derin form yapılarından dolayı Korinth 31¹⁹⁹ Atina Agorası 1023²⁰⁰ örneklerle benzerdir (**Tablo 25**). **Kat. No. 51-64** benzerlerinden ve form özelliklerinden dolayı MÖ 2. yüzyıla tarihlenebilir.

¹⁹⁹ Korinth'te ehkinus kâse grubu içerisinde değerlendirilen 31 nolu parça ile benzerlik taşımaktadırlar. Edwards, ss. 30-31, Plate 2: 31.

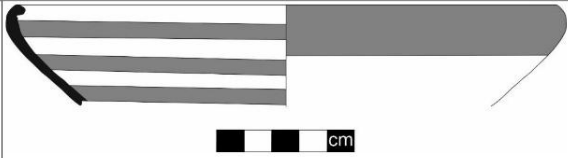
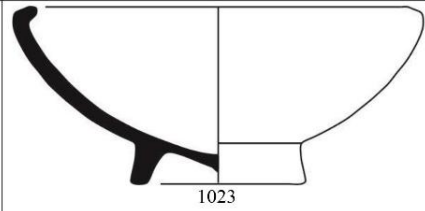
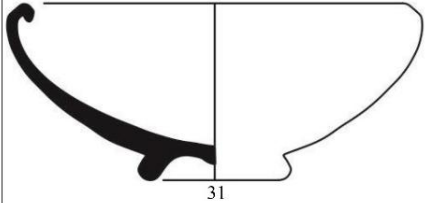

²⁰⁰ Dudak içe döndürülmüş ve gövde derin form yansıtmaktadır. MÖ 175-150 tarihlerindedir (15 cm çapındadır). Rotroff, Agora 29, ss. 163, 343, Figure 63: 1023.

Tablo 25: Karşılaştırma Tablosu		
Isaura Kat. No. 51-64		
Atina Agora 29		MÖ 175-150
Korinth		MÖ 146

2.1.2.17. Form 17

Kat. No. 65-70

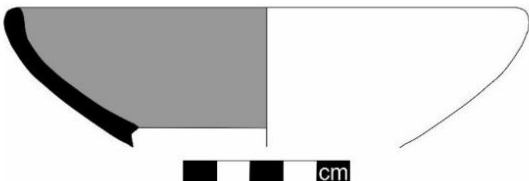
Bu gruptaki kaselerin profilleri, dudaktan gövdeye ve gövdeden kaideye oval inmektedir. Parlak kırmızı (2.5 YR 6/6 Light Red), kırmızımsı sarı (5 YR 6/6 Reddish Yellow) ve parlak kırmızımsı kahverengi (5 YR 6/4 Light Reddish Brown) hamur renklerinde ve basit astarlıdırlar. Dış yüzeyde dudak çevresi bant bezeme ve daldırma firnislidir. **Kat. No. 65-70** profilleri Laodikeia A21 nolu parça ile benzerdir (**Tablo 26**)²⁰¹. **Kat. No. 65-70** benzerinden dolayı MÖ 2. yüzyıla tarihlenebilir.

Tablo 26: Karşılaştırma Tablosu		
Isaura Kat. No. 65-70		
Laodikeia		MÖ 2. yüzyıl

²⁰¹ Duman, ss. 202, Levha III:21.

2.1.2.18. Form 18

Kat. No. 71-76

Bu gruptaki kâseler, derin kâse formundadır. Dudaktan gövdeye geçişte hafif içe eğimlidir. Parlak kırmızımsı kahverengi (5 YR 6/4 Light Reddish Brown-2.5 YR 6/4 Light Reddish Brown), kırmızımsı sarı (5 YR 7/6 Reddish Yellow-5 YR 6/6 Reddish Yellow) renkte hamurludurlar. İç yüzeyler basit astarlı ve spiral bant bezemelidir. Dışta dudak çevresine bazılarında bant çekilmiş bazıları akıtma boya kullanılmıştır. Üç parçada dış yüzeyde dudağın hemen altında rulet bezeme ile bezenmiştir.

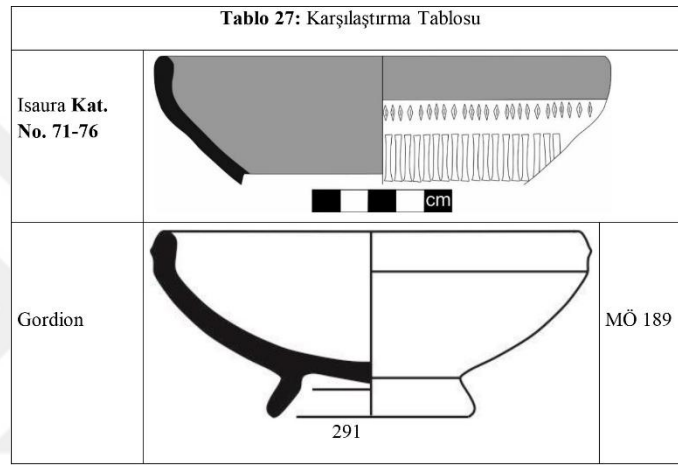

Bu gruptaki kâseler dik ve derin gövde formundadır. Bu kâselerde dudağın düşeyde düz ve geniş inmesi ve hafif eğimle gövdeye geçmesi, Isaura içe çekik dudaklı kâselerde sık karşılaşılan bir profildir. Bu grup, Gordion 291²⁰² ile benzerdir (**Tablo 27**). Gordion'da yukarıdaki tabloda da görüldüğü üzere bu gruptaki kâselerle dudak ve gövde profiliyle paraleldir. Bu nedenle Gordion 291²⁰³ nolu seramikle çağdaş olmalıdır.

2.1.2.19. Form 19

Kat. No. 76

Kat. No. 76, dudaktan gövdeye oval inmekte ve kaidede köşeli bir form almaktadır. Hamur parlak kırmızı (2.5 YR 6/6 Light Red) renkte ve iç yüzey kırmızı-gri tonlarında astarlanmıştır. Dış yüzey hamur renginde gri astarlıdır. Laodikeia D6

²⁰² Yarı astarlı ve kırmızı bantlar gövde ve kaide de devam etmiştir. Stewart, ss. 197, 286, Figure 223: 291 (P1910).

²⁰³ Stewart, ss. 197, 286, Figure 223: 291 (P1910).

ile profili benzerdir²⁰⁴. Oval gövdeli kase derin profil çizmektedir. Bu özelliği ile Laodikeia D6²⁰⁵ ile paralel olmalıdır (**Tablo 28**). Benzerinden dolayı **Kat. No. 76** MÖ 2-1. yüzyıl aralığına verilebilir.

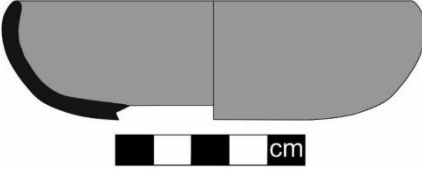
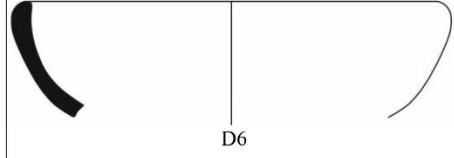
Tablo 28: Karşılaştırma Tablosu		
Isaura Kat. No. 76		
Laodikeia	 D6	MÖ 2-1 yüzyıl

2.1.2.20. Form 20

Kat. No. 78

Kat. No. 78 dudaktan gövdeye keskin dönmekte ve kaideye doğru daralarak devam etmektedir. Dudak ince iken gövdeye geçişte cidar kalınlaşmıştır. İç yüzey tümüyle kırmızı ve tonlarında astarlıdır. Dışta dudak kenarı kırmızı renkte astarlanmış ancak dökülmüştür.

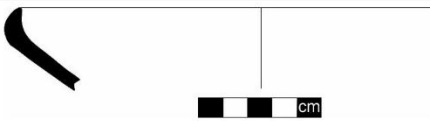
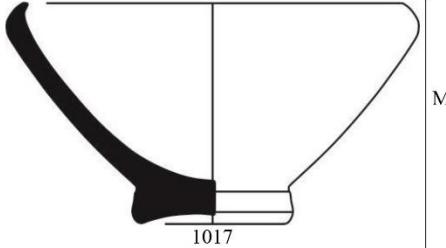
Tablo 29: Karşılaştırma Tablosu		
Isaura Kat. No. 78		
Atina Agora 29	 1017	MÖ 110-75

Gövdenin dikleşip derin form alması özellikle MÖ 3. yüzyıldan sonra gerçekleşmiştir. **Kat. No. 78**, dik gövde profili, dudağın kısa ve biterken sivrilmesi içe çekik dudaklı kaselerde sık karşılaşılan bir profil değildir. Atina Agorası 1017

²⁰⁴ Duman, ss. 202, Levha XIX:D6.



²⁰⁵ Duman, ss. 202, Levha XIX:D6.

nolu²⁰⁶ parça ile dik gövde yapısı ve dudak profiliyle paralel özellikler taşımaktadır (**Tablo 29**). Benzerinden dolayı **Kat. No. 78** MÖ 2-1. yüzyıllara tarihlenebilir.

2.1.2.21. Form 21

Kat. No. 79

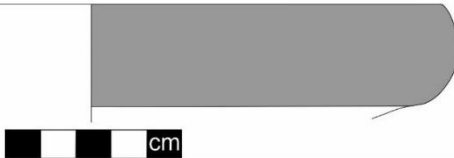
Kat. No. 79 dudak düşeyde dışa doğru oval uzun inmekte gövdeye sert ve ani bir dönüş yapmaktadır. Hamur parlak kırmızımsı kahverengi (2.5 YR 6/4 Light Reddish Brown) renktedir. İçte dudaktan gövdeye kadar kırmızımsı gri renkte kalın astarlıdır. Dışta dudaktan gövde başlangıcına kadar kalın bant çekilmiş, sonrasında hamur renginde bırakılmıştır.

Isaura Kat. No. 79		
Tel Anafa		FW 89
		MÖ 2.-MS 1. yüzyıl

Dudak düşeyde düz ve geniş inmiş sonrasında gövdeye yaklaşık 90 derecelik açı ile sert bir dönüşle daralmıştır. Dudağın düşeyde düz ve geniş inmesi MÖ 3-2. yüzyıllarda gördüğümüz bir özelliktir. Ancak dudaktan gövdeye geçişte keskinleşmesi bu kâsenin sığ bir görünüm almasına neden olmuştur. Gövdenin bu şekilde sığ olması Hellenistik Dönemin sonlarında ortaya çıkan sigillatalarda görmekteyiz. **Kat. No. 79**, bu profil özelliği ile yukarıdaki tabloda da görüldüğü üzere Tel Anafa'da FW 89 nolu²⁰⁷ kase ile paralel formdadır (**Tablo 30**). Bu nedenle **Kat. No. 79** MÖ 2. ve MS 1. yüzyıllara tarihlenebilir.

²⁰⁶ MÖ 110-75 tarih aralığına verilmiştir. İç yüzey ve dışta dudak çevresi kırmızı renkte astarlıdır. Rottroff, Agora 29, s. 162-163, 342, Figure 63: 1017.

²⁰⁷ FW 89 DSA grubu içerisinde değerlendirilmiştir. Kırmızı astarlıdır. MÖ geç 2. ve MS1. yüzyıllar içerisine verilmiştir. Berlin-Slane, s. 292, Plate 9: FW89.

2.1.2.22. Form 22

Kat. No. 80

Kat. No. 80'de dudak düşeyde içe eğimli devam etmiş gövdeye geçişte aniden daralarak konik form almıştır. İç yüzey kırmızı astarlı, dışta dudak kenarı bej-kırmızı renkte bant çekilmiştir.

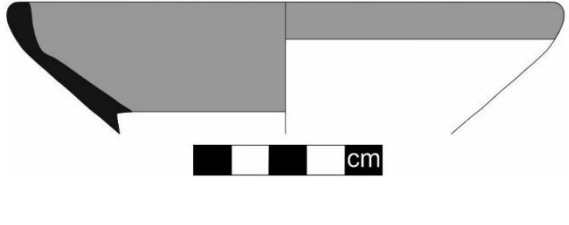
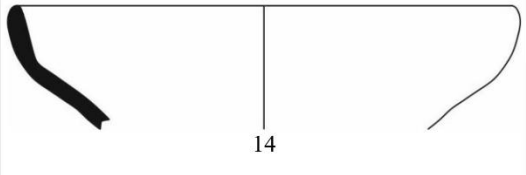
Isaura Kat. No. 80	
Kappadokia Komana	





Bu kâse de dudağın gövdeye doğru eğimli devam ettiği görülmektedir. Dik ve derin gövde yapısı ve dudağın gövdeye geçiş noktasında iç yüzeydeki belirgin incelme Hellenistik Dönem sonlarında Isaura kâselerinde sık karşılaşılan bir özelliktir. **Kat. No. 80** profiliyle Kappadokia-Komana'sı 14 ile benzerdir (**Tablo 31**)²⁰⁸. **Kat. No. 80** benzerinden dolayı MÖ 1. yüzyıl içerisine verilebilir.

2.1.2.23. Form 23

Kat. No. 81

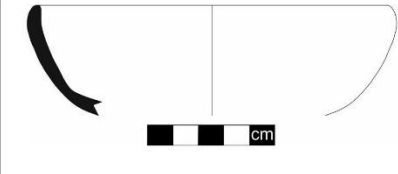
Kat. No. 81 sivri dudaklı derin kâse formundadır. Hamur parlak kırmızı (2.5 YR 6/6 Light Red) renkte, iç yüzey kırmızı ve tonlarında dalgalı astarlıdır. Dış yüzeyde dudak çevresine kalın bant çekilmiştir.

²⁰⁸ Augustus Dönemine (MÖ27-14) tarihlenmektedir. İç ve dış yüzeyde koyu kırmızı bantla bezenmiştir. Körsulu, Kappadokia-Komana, ss. 55-72, levha. XII: 14.

Tablo 32: Karşılaştırma Tablosu		
Isaura Kat. No. 81		
Tel Anafa		MÖ 1. yüzyıl- MS 1. yüzyıl
Samaria		MÖ 1. yüzyıl başları
Tarsus		MÖ 1. yüzyıl- MS 1. yüzyıl
Paphos		MS 1. yüzyıl

Kat. No. 81'de dudak bitiş kısmı sivrilmiştir. Sivri dudaklı derin kâse, Hellenistik Dönemin sonlarına ait sigillata formlarını anımsatmaktadır. Tel Anafa FW 129, 130, 134²⁰⁹, Samaria 16²¹⁰, Tarsus 175²¹¹ ve Paphos 3²¹², da benzer formlarla karşılaşılmaktadır (**Tablo 32**). **Kat. No. 81** benzerlerinden dolayı MÖ 1. yüzyıl-MS 1. yüzyıllar önerilebilir.

2.1.2.24. Form 24

Kat. No. 82-83

Kat. No. 82-83 dudaktan kaideye geçişte ovaldir ve sığ formdadır. Hamur, gri (7.5 YR 5/1 Gray) ve kırmızımsı sarı (5 YR 6/6 Reddish Yellow) renklerdedir. İç yüzey basit astarlı iken dudak çevresine bej ve gri tonlarında kalın bant çekilmiştir. Bu gruptaki kâselerde dudak düşeyde düz başlamış kaideye doğru keskin hat

²⁰⁹ DSA grubu içerisinde değerlendirilmiştir. MÖ 1. yüzyıl-MS 1. yüzyıllara verilmektedir. Berlin-Slane, s.297, Plate 13: 129,130, 134.

²¹⁰ Terra sigillata arasında gösterilmektedir. MÖ 30'dan önceye tarihlenmesi gerektiği ifade edilmiştir. Kenyon, s. 313 Figure 73: 16.

²¹¹ V. Yıldız, **Tarsus Cumhuriyet Alanı Kazısında Bulunan Doğu Sigillatları A Grubu Seramikleri**, Y. Lisans Tezi (Yayınlanmamış), Selçuk Üniversitesi Sosyal Bilimler Enstitüsü Arkeoloji Ana Bilim Dalı Klasik Arkeoloji Bilim Dalı, Konya 2006, ss. 85-86, Levha 25: 175.

²¹² Hayes, Paphos III, LI:3

almadan oval devam etmiştir. Kaideye doğru oval form bütünde sığ gövdeli kâse formu yansıtmaktadır. Erken kâselerle sığ gövde yapısıyla bezerdir ancak, dudağın düşeyde düz başlaması geç dönem formlarda karşılaşılan bir özelliktir. Bu grup profil özellikleri ile Paphos 8-10 ile benzerdir (**Tablo 33**)²¹³. **Kat. No. 82-83** benzerinden dolayı MÖ 1-MS 2. yüzyıllara verilebilir.

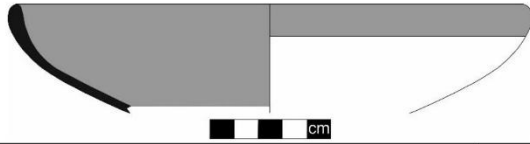
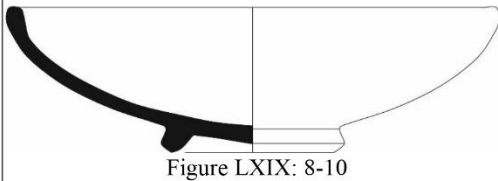
Tablo 33: Karşılaştırma Tablosu		
Isaura Kat. No. 82-83		
Paphos		MÖ 1.-MS 1. yüzyıl

KÜÇÜK KÂSELER

Kat. No. 84-92

Atina'da küçük kâselerin üretimi MÖ 5. yüzyılın son çeyreğinde başlamıştır²¹⁴. Hellenistik Dönem'de, Hellenistik tip derin kâseler içerisinde ele alınmıştır²¹⁵. 8-10 cm arasındaki dudak çapındaki kâseler bu grup içerisinde değerlendirilmiştir. Atina Agorası'nda yarım yüzyıl boyunca üretilmiştir. İç çekik dudaklı kâselerde gördüğümüz gelişim çizgisinden küçük kâselerden bahsedilemez²¹⁶. Sparkes-Talcott, cidarın zamanla incelendiğini belirtmektedir²¹⁷.

Kat. No. 84-92 gövde profilleri dudaktan gövdeye yumuşak ve oval dönüşle kaideye kadar inmektedir. Kâselerin cidarları değişmektedir. Parçalar 8 ile 12 cm arasında değişen dudak çaplarına sahiptir. Hamur, genellikle kırmızımsı sarı renktedir (5 YR 6/6 Reddish Yellow-7.5 YR 7/6 Reddish Yellow). Ancak parlak kahverengi (7.5 YR 6/4 Light Brown) ve parlak kırmızı (2.5 YR 6/6 Light Red) renkler de kullanılmıştır. İç yüzey basit astarla astarlanırken dış yüzey dudak çevresine ya bant çekilmiş ya da daldırma firnislidir.

²¹³ Hayes, Paphos III, ss. 201-205, LXIX: 8-10 (Figure 69: 8, 10).

²¹⁴ Sparkes ve Talcott, s. 134, Figure 9: 870, Plate 59: 863-876.

²¹⁵ Rotroff, Agora 29, s. 343, Figure 64: 1031.

²¹⁶ Rotroff, Agora 29, s. 343, Figure 64: 1031.

²¹⁷ Sparkes ve Talcott, s. 134, Figure 9: 870, Plate 59: 863-876.

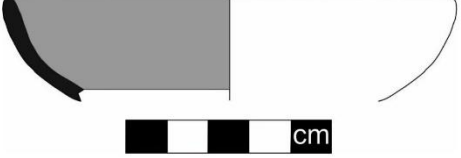
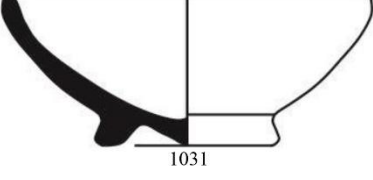
Tablo 34: Karşılaştırma Tablosu		
Isaura Kat. No. 84		
Atina Agorası 29		MÖ 225-175

Kat. No. 84 diğer parçalara göre daha sığ profili ile Atina Agorası'nda 1031²¹⁸ ile benzerdir (**Tablo 34**). Bu benzerlikten dolayı **Kat. No. 84** MÖ 3-2. Yüzyıllara üretilmiş olmalıdır. **Kat. No. 85-92** Kappadokia-Komana 22²¹⁹, Laodikeia D58²²⁰, Atina E46²²¹ ve Pergamon C20²²² ile küresel gövde yapıları ile benzerdir (**Tablo 35**). **Kat. No. 85-92** benzerlerinden dolayı MÖ 2-1. yüzyıl aralığı önerilebilir.

²¹⁸ Atina Agorası'nda 1031 nolu parça ile benzerlik taşımaktadır. MÖ 225-175 tarih aralığına verilmektedir. Helenistik tip derin kâse içerisinde değerlendirilmiştir. Rotroff, Agora 29, s. 343, Figure 64: 1031.

²¹⁹ Geç Hellenistik-Augustus Dönemine verilmiştir. Laodikeia kazında da bu kâsenin benzerine rastlanmıştır. Körsulu, Kappadokia-Komana, ss. 55-72, levha XV: 22.

²²⁰ Laodikeia MÖ 1. yüzyıla verilmiştir. Ayaklı kâse grubu içerisinde değerlendirilen kâse derin, hafif içe dönük ve dik kenarlıdır. Siyah astarlı ve metalik görünümlü olduğu ifade edilen kâsenin çok tercih edilen bir form olduğu belirtilmiştir. Duman, s. 137 Levha XXVIII: D58.

²²¹ Atina'da benzer form halka kaideli yarım küre gövdeli kâse grubu altında değerlendirilmiştir. Tondoda rulet bezeme yer alırken metalik siyah firnislidir. Thompson, s. 396, Figure 84, 117: E46.

²²² Yarım küre gövdeli kâse halka kaidelidir. MÖ 100'e tarihlenebileceği ifade edilmiştir. E. Boehringer, Pergamenische Forschungen, Deutsches Archäologisches Institut, Band 2, Berlin 1968, Tafel 4: C20.

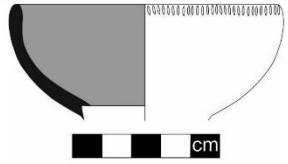
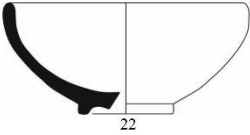
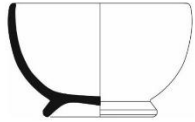
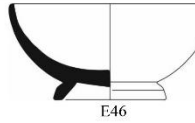
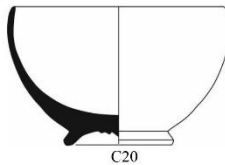
Tablo 35: Karşılaştırma Tablosu		
Isaura Kat. No. 85-92		
Kappadokeia Komana		MÖ 1. yüzyıl
Laodikeia		MÖ 1. yüzyıl
Atina		MÖ 2. yüzyıl
Pergamon		MÖ 100

2.3. SIVRİ DUDAKLI KÂSELER

Isaura'da sivri dudaklı kâseler, form olarak küresel gövdeli kâselerle benzerdir. Ancak sivri dudaklı bazı kâselerin gövdeleri koniktir. İnce cidarlı bu kâselerin dudak çapları değişiklik göstermektedir. Bu gruptaki kaseler spiral bant bezemelidir.

Thompson, küresel gövdeli kâselerin Klasik Dönem öncesinde popüler olarak kullanıldığını ancak Klasik Dönem başlarında ortadan kaybolduğunu, Hellenistik Dönem'de ortaya çıkarak tekrar popüler olduğunu ifade etmiştir²²³. Bu kâselerin erken örnekleri Atina Agorası'ndadır ve MÖ 2. yüzyıl ortalarından sonraya tarihlenmiştir²²⁴. Atina Agorası'ndan ele geçen D14²²⁵ nolu örnek yarım küresel gövdeli, halka kaidelidir (**Tablo 36**).

²²³ Thompson, ss. 373-374, Figure 56: D14.

²²⁴ Thompson, ss. 373-374.

²²⁵ Thompson, ss. 373-374, Figure 56: D14.

Tablo 36: Atina Yıllara Göre Seramik Profil Tablosu		
MÖ 2. yüzyıl		D14

Rotroff, içe çekik dudaklı derin kâselerin yerini büyük oranda MÖ 2. yüzyılın 3. çeyreğinde küresel formlu kâselerin aldığı belirtmiştir (Tablo 37)²²⁶. Atina Agorası örnekleri çok iyi firnislenmiş ve tondosunda rulet bezemeler yapılmıştır²²⁷. Farklı kaide ve dudak formlarıdır. Kaide bazen halka şeklinde bazen de iç ve dış yüzlere yiv verilmiştir. MÖ 2. yüzyıl sonları MÖ 1. yüzyılın ilk yarısı içerisine tarihlenmişlerdir²²⁸.

Bu gruptaki kaselerin kaideleri yivli kaselerin profilleri ile de benzerlik taşımaktadırlar²²⁹. Bu kaseler, Atina'da MÖ 3. yüzyılın sonlarına doğru ortaya çıkmış MÖ 2. yüzyıla kadar kullanımı devam etmiş, batı yamacı ve basit firnisli bezemelidirler. MÖ 2. yüzyılda gövde yarım küre formuna yaklaşmıştır. Atina dışında bu kaselerin gelişim gösterip göstermediği belirlenmemektedir²³⁰.

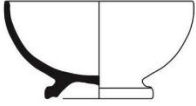
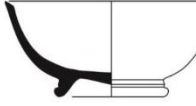
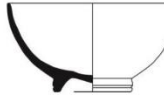
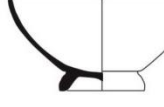
Tablo 37: Atina Agora 29 Yıllara Göre Seramik Profil Tablosu		
MÖ 150-140		
	1039	1040
MÖ 110-86		
	1042	1043

Tel Anafa'da dudak şekillerine göre düz dudaklı ve hafif dışa çekik damla şekilli ağız kenarlı örnekler iki forma ayrılmış, sonrasında kaide ve cidar özellikleri

²²⁶ Rotroff, Agora 29, s. 162.

²²⁷ Rotroff, Agora 29, s. 164, Figure 64: 1042-1044.

²²⁸ Rotroff, Agora 29, s. 162.

²²⁹ Rotroff, Agora 29, ss. 112-113.

²³⁰ Pergamon'da bu gelişim görülememektedir. Schafer, Tafel 11: D6-D10, s. 59.

benzer olduğu için aynı grup içerisinde değerlendirilmiştir (**Tablo 38**)²³¹. Küresel gövdeli kâseler olarak tanımlanan bu kapların az sayıda siyah astarlı ve DSA kırmızısında olduğu ifade edilmiştir²³². Tel Anafa küresel gövdeli kâseler, farklı dudak yapısı, derinliği değişen gövdeleri ve yüksek ayaklı formlar yansıtmaktadırlar²³³.

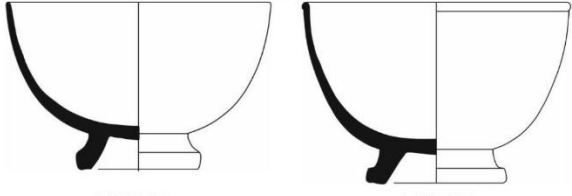
Tablo 38: Tel Anafa Yıllara Göre Seramik Profil Tablosu	
MÖ 1. yüzyıl	

Konya-Karaman illerinde gerçekleştirilen yüzey araştırmaları sırasında tespit edilen yarım küresel gövdeli kâselerin ağız içlerine iki örnekte birer yiv yapılmıştır (**Tablo 39**)²³⁴. Bu çanakların büyük bir bölümünün kiremit rengi olduğu belirtilmiş ve MÖ 2. yüzyıl içerisine tarihlenmiştir²³⁵. Sivri ağızlı çanaklar olarak adlandırılan diğer grupta ise gövde dibe doğru daralmış ve düz dipile bitmiştir.

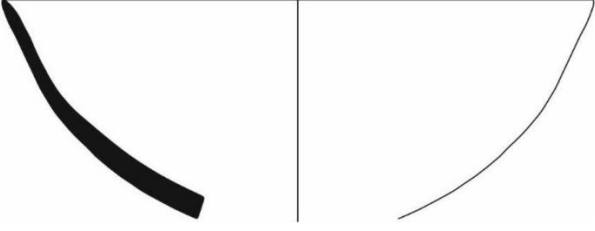
Tablo 39: Konya-Karaman Yıllara Göre Seramik Profil Tablosu	
MÖ 2. yüzyıl	

Gözlü Kule, küresel gövdeli kâselerin ele geçtiği yerleşimlendendir (**Tablo 40**)²³⁶. Dudak kenarı genellikle düzdür ancak, bazı parçaların dudak dışı hafif

²³¹ Slane, s. 309-310, Plate17-20:179-215.

²³² Slane, s. 309-310, Plate17-20:179-215.

²³³ Slane, s. 309-310, Plate17-20:179-215.

²³⁴ Bilgin, ss. 59-61, Çizim: 3-6.

²³⁵ Bilgin, ss. 59-61, Çizim: 3-6.

²³⁶ Jones, Tarsus, ss. 175, 233-234, Figure 137, 271, 275, 279, 291, 292.

sarkarak damla şeklini almıştır²³⁷. Geç Hellenistik ve Hellenistik-Roma tabakalarından ele geçmiştir²³⁸.



Kenyon, Samaria’da küresel kâselerin, sigillata türünün en erken ortaya çıkan formlarından biri olduğunu ifade etmiştir (**Tablo 41**)²³⁹. Samaria’ da küresel gövdeli kâselerin hem siyah astarlı örnekleri hem de sigillata kırmızısında astarlı olduğu vurgulanmıştır²⁴⁰. Rulet bezemesinin olmadığı ifade edilmiş ve MÖ 2. yüzyıla verilmiştir²⁴¹.

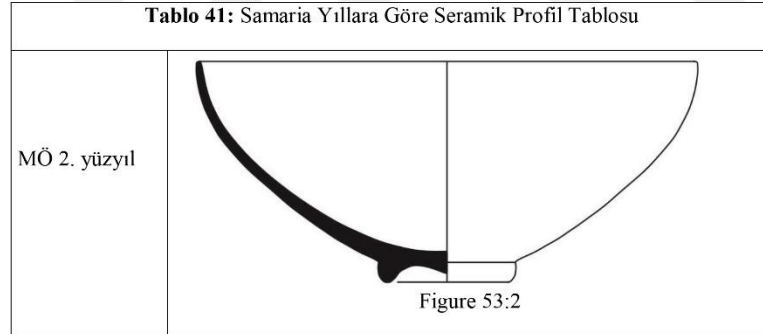

Troia G6 nolu seramikler sivri dudaklı kâselerle benzerlik taşımaktadır (**Tablo 42**)²⁴². Küresel gövdeli kâseler, DSA grubu içerisinde değerlendirilmiş ve bu kâseler MÖ 2. yüzyıl sonları-MS 1. yüzyıl aralığına verilmiştir²⁴³.

²³⁷ Jones, Tarsus, ss. 175, 233-234, Figure 137, 271, 275, 279, 291, 292.

²³⁸ Jones, Tarsus, ss. 175, 233-234, Figure 137, 271, 275, 279, 291, 292.

²³⁹ J. W. Crowfoot, G. M. Crowfoot, Kathleen M. Kenyon, **The Objects from Samaria**, Palestine Exploration Fund 2 Hinde Street, Manchester Square, W. I, 1957 London, s. 259, Figure 53: 1-3, 5.

²⁴⁰ Kenyon, s. 259, Figure 53: 1-3, 5.

²⁴¹ Kenyon, s. 259, Figure 53: 1-3, 5.

²⁴² Tekkök-Bicken, s.128, Figure 73: G6.

²⁴³ Tekkök-Bicken, s.128, Figure 73: G6.

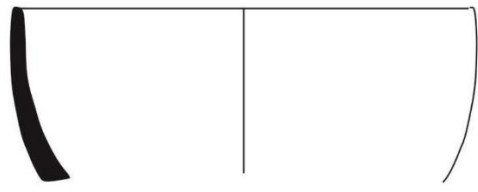
Tablo 42: Troia Yıllara Göre Seramik Profil Tablosu	
MÖ 2. yüzyıl- MS 1. yüzyıl	

Sivri dudaklı kaselerin profilleri Atina Agorası'nda ağ bezemeli, küresel gövdeli siyah astarlı, parabolik formlu ve yivli kaselerin profilleriyle benzerlikler taşımaktadır (Tablo 43)²⁴⁴. Kalıp yapımı kaselerle üretimin paralel olduğu ifade edilen bu kaseler siyah firnisli ve dış yüzde dudak çevresi yivlidir²⁴⁵. MÖ 2. yüzyılın ilk yarısı konteksinden ele geçmiştir²⁴⁶. Benzer formlarına Pergamon, Troia, Sardes ve Tarsus'da da rastlanmaktadır ve MÖ 3. yüzyıl sonları-MÖ 2. yüzyıla tarihlenmektedir²⁴⁷. Bu kaselerin dudak ve gövde profilleri²⁴⁸ Isaura sivri dudaklı kaselerle benzerdir.

Küresel gövdeli ve siyah astarlı kaseler, Atina Agorası'nda ağ bezemeli kaselerle dudak yapısı ve ayak profili ile benzer olduğu belirtilmiştir ancak dekarosyon açısından farklılıkların olduğu belirtilerek MÖ 2. yüzyıla verilmiştir²⁴⁹. Atina Agorası'nda Parabolik formlu kaseler (mastos) genellikle bezenmemiş ve MÖ 2. yüzyıla verilmiştir²⁵⁰.

Atina Agorası'nda yivli kaseler konik formlu, gövdesi yivli bu kaseler MÖ 3. yüzyılın birinci çeyreği sonlarında ortaya çıkan MÖ 175'ten sonra kullanımı azalarak yüzyılın sonlarına doğru devam eden kaselerin tarihlemede profil ve bezeme özelliklerine göre yapılmıştır²⁵¹. MÖ 3. yüzyıl ortalarında konik gövdeli kaselerde yivler geniş ancak sığken, MÖ 3. yüzyılın sonlarına doğru ve MÖ 2. yüzyılda gövde yarım küre formunu almış ve yivler azalmıştır²⁵².

²⁴⁴ Rotroff, Agora 29, ss. 109-110, Figure 20-21: 320-356.

²⁴⁵ Rotroff, Agora 29, s. 109, Figure 20: 318-323.

²⁴⁶ Rotroff, Agora 29, s. 109, Figure 20: 318-323.

²⁴⁷ Schafer, s. 117, Taffel 51: G3; Berlin, ss. 39, 67, Plate 31: 276; Tekkök-Biçken, s. 30, Plate 4a, A24; Rotroff ve Oliver, s. 49, Plate 21: 133-135; F. F. Jones, *Excavations at Gözlü Kule, Tarsus*, Volume I-Plates, The Hellenistic and Roman Period, Princeton, Ed. Hetty Goldman, New Jersey Princeton University Press 1950, ss. 172-178, Figure 137: 290, 291.

²⁴⁸ Rotroff, Agora 29, s. 109, Figure 20: 318-323.

²⁴⁹ Rotroff, Agora 29, s. 109, Figure 20: 324-327.

²⁵⁰ Rotroff, Agora 29, s. 109-110, Figure 20: 328-330.

²⁵¹ Formun gelişimi için bkz. Rotroff, Agora 29, ss. 112-113.

²⁵² Rotroff, Agora 29, ss. 112-113.

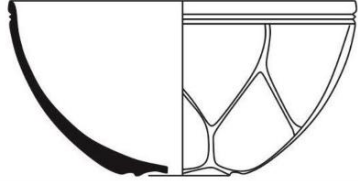
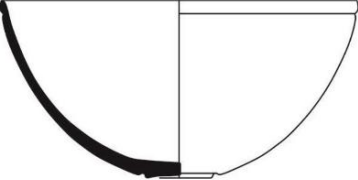
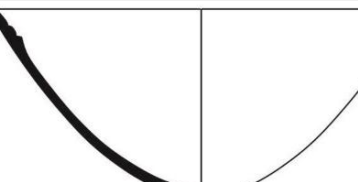
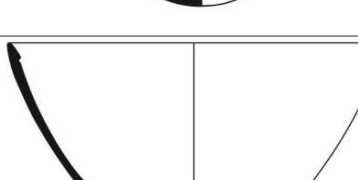
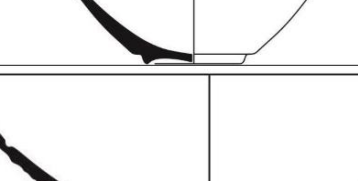
Tablo 43: Atina Agora 29 Yıllara Göre Seramik Profil Tablosu	
Ağ Bezemeli Kâse 320	
Küresel Gövdeli Siyah Astarlı Kâseler 327	
Parabolik Gövdeli Kâseler 330	
Diğer Siyah Astarlı Kâse 331	
Yivli Kâseler 333	

Isaura antik kentinde tespit edilen sivri dudaklı kâseler profil çeşitliliğiyle dikkat çekmektedir. Bu kaseler benzer profil özellikleri yansıtmaktadır, ancak bazıları sığ bazıları derin gövdelidir. Oldukça ince cidarlı bu kâseler çok özenli spiral bantlarla bezenmişlerdir.

2.3.1. Form 1

Kat. No. 93-96

Bu form içerisinde dört parça ele alınmıştır (**Kat. No. 93-96**). Tek bir örneğin az da olsa kaideye kadar korunduğu tespit edilmiştir. Sivri dudaklı bu kaseler kaideye kadar küresel bir form yansıtmaktadır ve diğer gruplardan farkı, dudak kısmının eğimle gövdeye doğru devam etmesi ve sığ profil vermesidir. Dudak çapları 15, 16 ve 18 cm arasında değişmektedir.

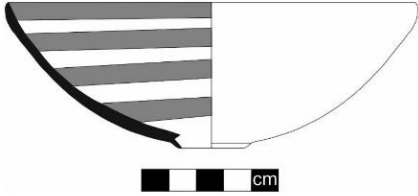
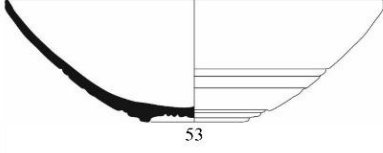
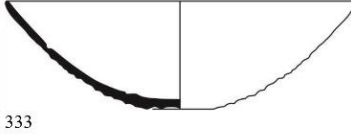
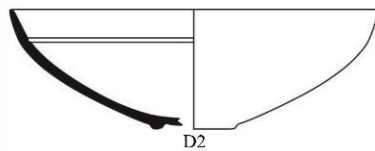
Tablo 44: Karşılaştırma Tablosu		
Isaura Kat. No. 93-96		
Antiokheia		MÖ 3. yüzyıl
Atina Agora 29		MÖ 275-265
Pergamon		MÖ 3. yüzyıl

Hamur, kırmızımsı gri, parlak kırmızımsı kahverengi ve kırmızımsı sarı (5 YR 5/2 Reddish Gray, 2.5 YR 6/4 Light Reddish Brown, 2.5 YR 5/4 Reddish Brown, 5 YR 6/6 Reddish Yellow) renklerde. Dışta dudak kenarında yüzeyde dökülmelerden ve tortulardan dolayı yüzey tam olarak tespit edilememektedir. Üç örneğin dışta dudak kenarında bant bezeme yapılmıştır. Kaselerin iç yüzeyine kırmızı, gri ve siyah renkte spiral bantlar yapılmıştır. Bu gruptaki kâseler, Form 3'de gövdenin kaideye doğru daralması ve küresel gövde profiliyle benzerdir. Farkı ise gövdenin hafif yayvan ve dudakların dışbükey olmasıdır. Yarım küresel gövdeli ve alçak kaidelidir. Bu grup Atina Agorası yivli kaselerle benzerdir²⁵³. Yukarıda tabloda görüldüğü üzere, Atina Agora 333²⁵⁴ yanı sıra Antiokheia 53²⁵⁵ ve Pergamon D2²⁵⁶ ile benzerdir (**Tablo 44**). Atina Agorası, Antiokheia ve Pergamon bu üç farklı yerleşim yerinde yaklaşık aynı tarihlerdendir. Benzer formlardan dolayı MÖ 3. yüzyıla verilebilir.

²⁵³ Rotroff, Agora 29, ss. 109-110, Figure 20: 328-333;Thompson, ss. 371-372

²⁵⁴ Rotroff, Agora 29, ss. 109-110, Figure 20: 328-333.

²⁵⁵ Waag, s.17, Plate II: 53-55.

²⁵⁶ Boehringer, s. 217, Plate 9: D2.

2.3.2. Form 2

Kat. No. 97

Dudağın iç kısmında set olan bu parça düz eğimli gövdelidir (**Kat. No. 97**). Parlak kırmızı (2. 5 YR 6/6 Light Red) hamur rengine sahiptir. İç ve dış yüzey spiral bantlarla bezenmiştir.

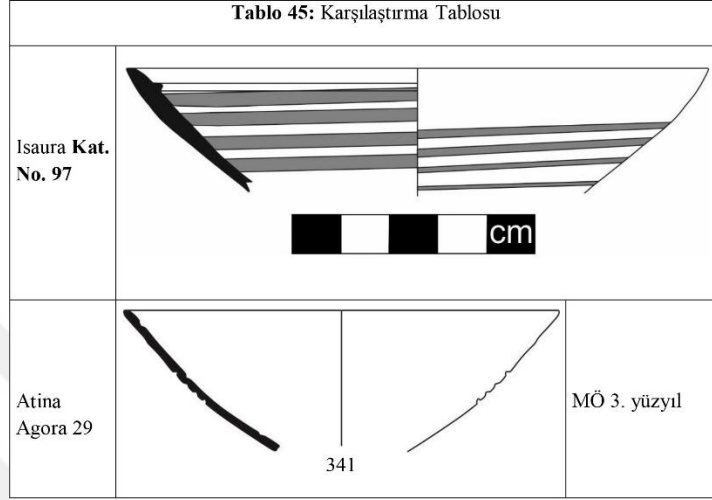

Konik gövde kaideye doğru daralmaktadır. Bu grup Atina Agorası yivli kâselerle form açısından benzerdir (**Tablo 45**)²⁵⁷. Bu parçada dudağın iç kısmındaki set dışa doğru verilirken Atina Agorası'nda gövdenin içine doğrudur. **Kat. No. 97**, Atina Agora 341²⁵⁸ ile benzerlikten dolayı MÖ 3. yüzyıla verilebilir.

2.3.3. Form 3

Kat. No. 98-110

Sivri dudaklı küresel gövdeli kâselerin tam korunan formu ele geçmemiştir. Sivri dudaklı kâselerin gövdeleri dibe doğru daralmaktadır. On iki adet sivri dudaklı kâsenin yer aldığı grupta, tek bir örneğin dudak, gövde ve az da olsa kaide kısmı korunmuştur (**Kat. No. 98-110**). **Kat. No. 98** dudak sivri ve gövde kısmı oval kaideye kadar yumuşak geçişle devam etmektedir. Yarım küresel gövdelidir. Kaide 1, 8 cm çapında olup oldukça küçük ve alçak halka kaide formundadır.



Bu grup altında ele aldığımız on iki kâse parçasının dudak çapları, 12, 13, 14, 15, 16, 17, 18 ve 22 cm'dir. Korunan tek parçanın (**Kat. No. 98**) yüksekliği 4, 6 cm'dir. Genellikle kırmızı ve tonlarındaki (2.5 YR 6/6 Light Red, 2.5 YR 6/8 Light

²⁵⁷ Rotroff, Agora 29, ss. 112-113.

²⁵⁸ Küresel gövdeli kaseler içerisinde değerlendirilmiştir. MÖ 2. yüzyıl konteksinden geldiği ifade edilmiştir. İç yüzey kırmızı, dış yüzey siyah astarlıdır. Rotroff, Agora 29, Figure 21: 341.

Red, 2. 5 YR 5/1 Reddish Gray, 5 YR 6/6 reddish yellow ve 10 R 6/6 Light Red) hamur renkleri ile benzer özellikler taşımaktadırlar.

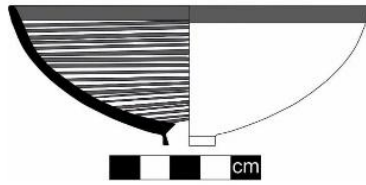
İç yüzeydeki spiral bantlar kırmızı, parlak siyah, gri, kahverengi ve bu renklerin tonlarındadır. Gövde de ince olarak gördüğümüz spiral bantlar dudak kısmında kalınlaşmıştır. Kaselerin dışta dudak çevresinde yedi parçada bant bezeme yapılmıştır. İçte gördüğümüz spiral bant bezemede kullanılan renkleri dışta dudak kısmında da görmekteyiz. Dışta dudak kenarında bant bezemeden sonra astarsız yüzey gövdeye kadar devam etmektedir. Tek bir parçada dışta, dudak kısmındaki bant bezeme bitiminde iki sıra dikey birbirine paralel rulet bezemeler yapılmıştır (Kat. No. 98).

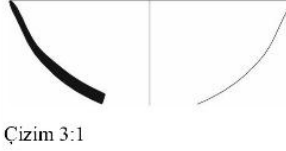
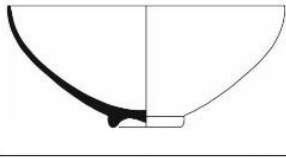
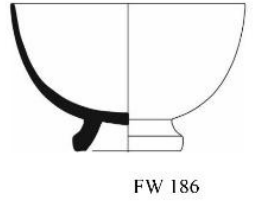
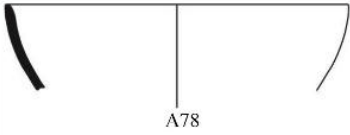
Tablo 46: Karşılaştırma Tablosu			
Isaura Kat. No. 98-110			
Atina		D14	MÖ 2. yüzyıl
Konya-Karaman			MÖ 2-1. yüzyıl
Samaria			MÖ 2.-1. yüzyıl
Tel Anafa			MÖ 1. yüzyıl
Troia			Geç Hellenistik

Bu gruptaki seramikler içe çekik dudaklı kâseleri anımsatmaktadır. Sığ ve derin form yansıtan bu grupta dudak sivri bitmektedir. Bazı parçalarda gövde küresel form yansıtmaz. Bu grup içerisinde değerlendirilen sivri dudaklı kâseler yukarıda tabloda görüldüğü üzere Atina Agorası²⁵⁹, Tel Anafa²⁶⁰ Konya-Karaman²⁶¹ Samaria²⁶² ve Troia²⁶³ gibi antik yerleşim yerlerinde tespit edilen sivri dudaklı, küresel gövdeli kâselerle özellikle dudak bitişi ve gövde profilleri açısından benzerdir (**Tablo 46**). Bu nedenle bu gruptaki kâseler benzerleri nedeniyle MÖ 2 yüzyıl sonları-1. yüzyıllara tarihlenebilir.

2.3.4. Form 4

Kat. No. 111-116

Bu gruptaki kaselerde gövde küresel yapısından uzaklaşarak konikleşmektedir. Altı parçanın da dışta dudak kısmına kalın tek bir bant çekilmiştir. İçte incelik ve kalınlıkları farklılık gösteren kırmızıdan siyaha değişen renk tonlarında spiral bant bezelidir. Spiral bant bezemeler gövdede ince iken dudak kısmında kalınlaşmıştır. Bu gruptaki kâseler, Samaria Figure 1²⁶⁴ ve Korinth 546²⁶⁵ ile benzerdir (**Tablo 47**). Profilleriyle benzerliğinden dolayı MÖ 2-1. yüzyıllarda üretilmiş olmalıdır.

²⁵⁹ Thompson, ss. 371-372, Figure 56:D14.

²⁶⁰ Slane, s. 309-310, Plate17-20:179-215.

²⁶¹ Bilgin, ss. 59-61, Çizim: 3-6.

²⁶² Kenyon, s. 259, Figure 53: 1-3, 5.

²⁶³ Tekkök-Bicken, s.128, Figure 73: G6.

²⁶⁴ Kenyon, s. 259, Figure 53: 1-3, 5.

²⁶⁵ Korinth 546 ile benzer profildendir. MÖ 150'lere tarihlenmiştir. Bu kaseler, dudak sivri ve gövde kaideye doğru daralmaktadır. Isaura örneğinde dudak iç kısmında yiv yapılmıştır. Edwards, ss.90-91, Plate: 17:546.

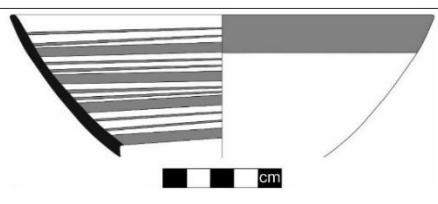
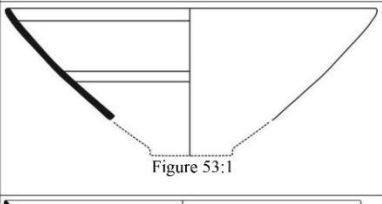
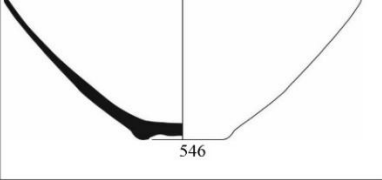
Tablo 47: Karşılaştırma Tablosu		
Isaura Kat. No. 111-116		
Samaria		MÖ 2. yüzyıl sonları MÖ 1. yüzyıl
Korinth		MÖ 150

2.3.5. Form 5

Kat. No. 117-122

Bu gruptaki kaideler, Atina Agorası parabolik kaselerle (mastos) benzerdir. Bazı formlar yayvan bazıları derin formdadır. Bu kaselerin dudakları sivri, gövdeleri küreseldir²⁶⁶. Kaseler içte, dudağın altında iki ya da üç yivli, parabolik profillidir ve MÖ 2. yüzyılın ilk çeyreği sonlarına verilmiştir²⁶⁷.

Dudak kısmı sivri, dik ve gövdeleri derindir. Hamurları kırmızının tonlarında (2. 5 YR 6/6 Light Red, 5 YR 6/6 Reddish Yellow, 10 R 6/4 Pale Red, 5 YR 6/8 reddish yellow) renklere sahiptir. Dışta dudak kısmında hepsinde kalın siyah, kırmızı-bej, kırmızı ve tonlarında renkte bant çekilmiştir. İki parçada dış kısımda bandın hemen üstünden gövdeye kadar devam eden rulet bezeme mevcuttur. İçte yüzeyde kırmızıdan siyaha farklı renk tonlarında spiral bant bezemeler yapılmıştır.

Kat. No. 117-122, Antiokheia 54-55²⁶⁸ Troia A71²⁶⁹ Atina agorası 1582²⁷⁰ Samaria Form16-18²⁷¹ ve Sardes 316²⁷² nolu seramikler Isaura seramikleri ile



²⁶⁶ Rotroff, Agora 29, s. 109-110, Figure 20: 328-330.

²⁶⁷ Rotroff, Agora 29, s. 109-110, Figure 20: 328-330.

²⁶⁸ Küresel karınlı kaseler içerisinde değerlendirilmiştir. Geç Hellenistik Dönem'e tarihlenmiştir. Sivri biten dudaktan kaideye doğru gövde daralmıştır. Dudağın iç kısmında cidar aniden kalınlaşmaktadır. Waag, ss.11-17, Plate II: 54-55.

²⁶⁹ İnce cidarlı gri seramikler içerisinde değerlendirilmiştir. Küresel ve konik formlu kaseler Geç Hellenistik/Erken Roma Dönem'ine tarihlenmiştir. Yerel üretim bu kaseler kırmızı astarlıdır. Tekkök-Bicken, ss.41-42, Figure 13: A 71.

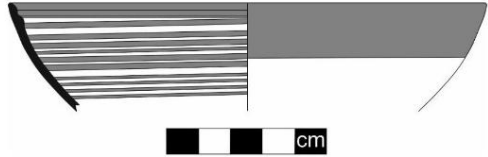
dudağın iç kısmına yiv verilmesi ve formuyla yakın benzerlik taşımaktadır (**Tablo 48**). Benzerlerinden dolayı **Kat. No. 117-122**, MÖ 2-1. yüzyıllara tarihlenebilir.

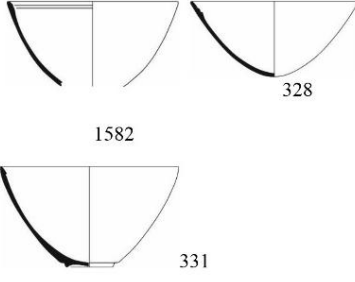
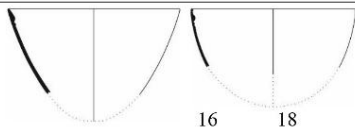
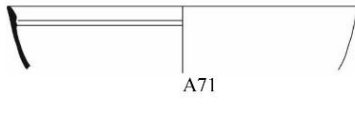
Tablo 48: Karşılaştırma Tablosu			
Isaura Kat. No.117-122			
Antiokeia		55d	MÖ 2. yüzyıl
Sardes		316	MÖ 2-1. yüzyıl
Atina Agora 29			MÖ 2-1. yüzyıl
Samaria			Geç Hellenistik
Troia		A71	Geç Hellenistik Erken Roma

2.4. DIŞA ÇEKİK DUDAKLI KÂSELER

Isaura'da dışa çekik dudaklı kâseler farklı dudak yapılarıyla çeşitlilik göstermektedir. Sekiz grup altında değerlendirilen bu kâselerin bazıları diğerlerine göre daha derin formdadırlar.

²⁷⁰ Parabolik formulu içki kapları arasında değerlendirilmiştir. MÖ 150-110 tarihleri arasına verilmiştir. Rotroff, Agora 29, ss. 235, 400, Figure 96: 1582.

²⁷¹ Kenyon, ss. 333-335, Figure 80: 115-22.

²⁷² Rotroff-Oliver, ss. 41-42, Plate 52: 316

Atina'da dışa çekik dudaklı kâselerin en erkeni MÖ 5. yüzyıla aittir²⁷³. Atina'da Klasik Dönemde üreilmeye başlanan bu seramiklerin Hellenistik Dönem sonuna kadar kronolojik gelişimi takip edilebilmektedir²⁷⁴. MÖ 5. yüzyılda dışa kalınlaştırılmış dudaklı, sığ, yayvan gövdeli ve alçak halka kaidelidir²⁷⁵.

MÖ 4. yüzyıl başlarında dışa yuvarlatılan ağız kenarı yaygınlaşmıştır ve gövde profillerinde ise kırılma olmuştur²⁷⁶. Zamanla bu kâselerin gövdeleri dik ve içbükey profile dönüşmüştür²⁷⁷. Bu dönemde kâseler genel itibariyle gövde hatları yuvarlak bir görünüm yansıtmaktadır. Bu yüzyılın ortalarına doğru dudak dışa belirgin şekilde eğilmiş ve içbükey form almıştır²⁷⁸. MÖ 4. yüzyılın sonlarında kaide altı dışbükey veya konik profilli hale gelmiştir. Kaideden gövde geçişinde rezerve bant uygulaması görülmektedir. MÖ 300'lerden itibaren rezerve bant yerini kazıma banda bırakmıştır. MÖ 4. yüzyıl sonlarında tondoda birbirine bağlı palmetler tercih edilirken MÖ 3. yüzyılda palmet bezeme rulet bezeme ile birleştirilmiştir²⁷⁹.

Atina'da dışa çekik dudaklı kâseler MÖ 225'lerde popülerlik kazanmıştır (**Tablo 49**)²⁸⁰. Bu form Atina'da Klasik tip, Hellenistik tip ve yarı firnisli tip olmak üzere üç tip karşımıza çıkmaktadır²⁸¹. Hellenistik tipte kâselerin tamamı firnisli ve baskı bezemesizdir ve MÖ 3. yüzyılda popüler olmuştur²⁸². Bu üç tip de hemen hemen aynı formdadır²⁸³. Atina'da dışa çekik dudaklı kâselerde Klasik tiplerle Hellenistik tiplerin farkı kaide ya da gövdede yer alan motiflerdir²⁸⁴. Formlar ise Klasik ve Hellenistik'te değişmeden kalmıştır. Bu kaplar dudaktan gövdeye geçişte dik bir dönüş yaparak hafif eğimli şekilde devam eder ve kaideye geçişte yaklaşık doksan derecelik bir açı yapar, MÖ 4. yüzyıldan MÖ 1. yüzyıla kadar üretimleri devam etmiştir²⁸⁵.

²⁷³ Rotroff, Agora 29, s. 156-160, Figure 59-61: 866-959.

²⁷⁴ Sparkes ve Talcott, s. 128, Figure 8: 777-808; Rotroff, Agora 29, ss. 157-160, Figure 59-61: 866-959.

²⁷⁵ Sparkes ve Talcott, s. 128, Figure 8: 777-808; Rotroff, Agora 29, ss. 157-160, Figure 59-61: 866-959.

²⁷⁶ Rotroff, Agora 29, ss. 156-160, Figure 59-61: 866-959.

²⁷⁷ Rotroff, Agora 29, ss. 156-160, Figure 59-61: 866-959.

²⁷⁸ Rotroff, Agora 29, ss. 156-160, Figure 59-61: 866-959.

²⁷⁹ Rotroff, Agora 29, ss. 156-160, Figure 59-61: 866-959.

²⁸⁰ Rotroff, Agora 29, ss. 156-160, Figure 59-61: 866-959.







²⁸¹ Rotroff, Agora 29, ss. 156-160, Figure 59-61: 866-959.

²⁸² Rotroff, Agora 29, ss. 156-160, Figure 59-61: 866-959.

²⁸³ Rotroff, Agora 29, ss. 156-160, Figure 59-61: 866-959.

²⁸⁴ Rotroff, Agora 29, ss. 157-1158, Figure 59-60: 866-904.

²⁸⁵ Rotroff, Agora 29, ss. 157-1158, Figure 59-60: 866-904.

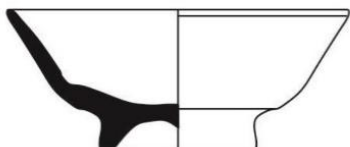
Tablo 49: Atina Agorası 29 Yıllara Göre Seramik Profil Tablosu		
MÖ 325-300		868
MÖ 300-250		872
		880
MÖ 250-200		883
		890
MÖ 200-100		928
		933



Korinth'te dışa çekik dudaklı kâseler Attika taklidi olarak üretime başlamış, kent'in MÖ 146'daki tahribine kadar devam etmiştir (**Tablo 50**)²⁸⁶. Küçük boyutlular ise kaide formundan dolayı erken örnekler olarak değerlendirilmiştir. Attika dışındaki üretim merkezlerinde benzer bir gelişim çizgisi izlenebilmektedir²⁸⁷.

²⁸⁶ Edwards, ss. 33-34, Plate 3: 72-76.

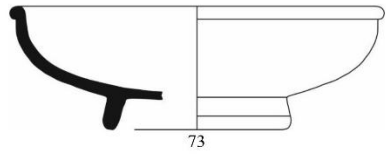
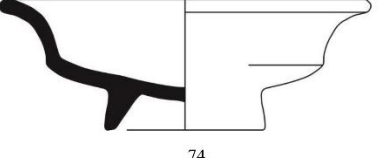
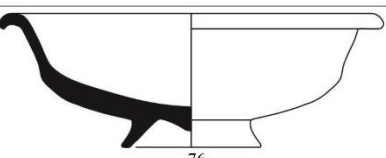
²⁸⁷ Edwards, s. 33; Schafer, s. 35.

Tablo 50: Korinth Yıllara Göre Seramik Profil Tablosu	
MÖ 4. yüzyılın 2. çeyreği	
MÖ 250	
MÖ 146	

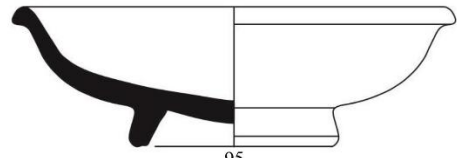
Gordion'da dışa çekik dudaklı kâseler derin konkav gövdeli ve halka kaidelidir (**Tablo 51**)²⁸⁸. Dudak bazı kaplarda dışa sarkmış damla oluşturmuştur. Gövde yükseklikleri 3,9-6,0 cm arasında değişmektedir. Dışa çekik dudaklı kâseler Gordion'da MÖ 4. yüzyılın 2. çeyreğine kadar erkene gitmektedir²⁸⁹. İthal kaplarda kaidede palmet bezeme işlenmiştir. 95-101 katalog numaralı bu seramiklerin benzerlerine Anadolu'da Hellenistik Dönem yerleşimlerde karşılaşılmadığı ifade edilmiştir²⁹⁰.

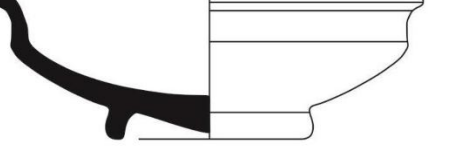
Tablo 51: Gordion Yıllara Göre Seramik Profil Tablosu	
	
MÖ 333-275	
	

²⁸⁸ Stewart, s.175, Figure 202: 95-101.

²⁸⁹ Stewart, s.175, Figure 202: 95-101.

²⁹⁰ Stewart, s.175, Figure 202: 95-101.

Thompson ise dışa çekik dudaklı kâselerin MÖ 4. yüzyılda üretilmeye başladığını iyi firmislenip, rulet baskılı ve halka kaideli olduğunu ifade etmektedir²⁹¹. Geç örneklerin ise daha özensiz üretildiği ve derinleştiği ifade edilmiştir (**Tablo 52**). Dışa çekik dudaklı kâselerin gövde profillerinin zamanla köşeli bir şekil aldığı belirtilmiştir²⁹².

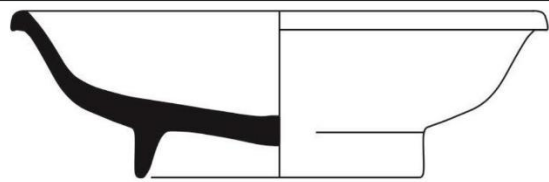
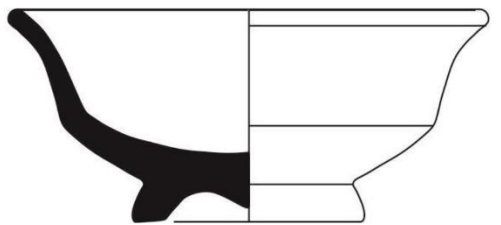
MÖ 2. yüzyıl	
	

Isaura'da farklı dudak ve gövde profilleriyle dışa çekik dudaklı kâseler formlara ayrılmıştır.

2.4.1. Form 1

Kat. No. 123

Kat. No. 123 dudak belirgin şekilde dışa sarkık, derin ve yayvan profillidir. Hamur parlak kırmızı (10 R 6/6 Light Red) renktedir. Dudak ve iç yüzey bozulmuş bant bezemeli ve dış yüzey astarsızdır.

Kat. No. 123, Gordion 290²⁹³ ve Atina Agorası 1738²⁹⁴ ile benzerlik taşımaktadır (**Tablo 53**). Dudağın belirgin şekilde yana ve aşağı sarkan derin gövde yapısı Gordion'la paralel özellikler göstermektedir²⁹⁵. Isaura'da ve Gordion'da dudaktan gövdeye geçiş, dışa doğru hafif eğim yaparak geçmektedir. Atina'da gövde

²⁹¹ Thompson, s. 435, A9-13, 71-72; C3-4; D2-6; E33-45.

²⁹² Thompson, s. 435, A9-13, 71-72; C3-4; D2-6; E33-45.

²⁹³ Bu kase formu Gordion da ilk Orta Hellenistik Dönem'de ortaya çıkmıştır. MÖ 200'lere tarihlenmektedir. Stewart, s. 285, Figure 223: 290.

²⁹⁴ Rotroff, Agora 29, s. 420, Figure 103: 1738, Plate 137: 1738.

²⁹⁵ Stewart, s. 285, Figure 223: 290.

içte dudaktan gövdeye geçiş yumuşak devam etmiştir²⁹⁶. Benzer profilli diğer kâse Salamis Nekropol'den 122²⁹⁷ nolu kâsedir. **Kat. No. 123** benzerlerinden dolayı MÖ 3-2. yüzyıl aralığına tarihlenebilir.

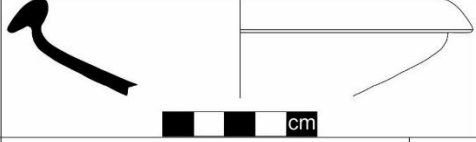
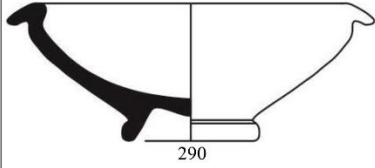
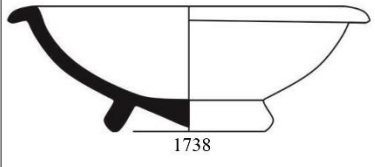
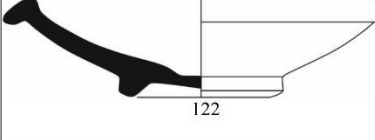
Tablo 53: Karşılaştırma Tablosu		
Isaura Kat. No. 123		
Gordion		MÖ 200
Atina Agora 29		MÖ 250-165
Salamis Nekropol		MÖ 2. yüzyıl

2.4.2. Form 2

Kat. No. 124-125

Kat. No. 124-125 parçalar dışa ve yana doğru dudak düz devam etmekte gövdeye inişte hafif eğim yapmaktadır. Gövdeden kaideye geçişte keskin, içe doğru dönüş yapmaktadır. Kırmızımsı sarı (5 YR 7/6 Reddish Yellow) ve gri (10 YR 5/1 Gray) hamurlu ve basit astarlıdır. **Kat. No. 124-125**, dudak ve gövde profillerinden Antiokheia 41k²⁹⁸, Atina Agorası A71²⁹⁹ ve Atina Agorası 929³⁰⁰ nolu parça ile de benzerdir. Antiokheia 41k'da gövdeden kaideye geçişte hala yumuşak geçerken Atina'da daha keskin geçmektedir. Isaura'da gövdeye geçişteki kırılma

²⁹⁶ Rotroff, Agora 29, s. 420, Figure 103: 1738, Plate 137: 1738.

²⁹⁷ Karageorghis, ss. 44-49, 55-56, Plate XLIX: 122.

²⁹⁸ Waage, ss. 13-17, Plate II: 41k

²⁹⁹ Kaidede bir rulet yer almaktadır. İyi kalitede astarlanmıştır. Thompson, s. 435, Figure 117: A71.

³⁰⁰ Hellenistik tip içerisinde gösterilmiştir. Bu grup altında rulet bezemenin diğer tiplere göre daha az rastlandığı ifade edilmiştir. MÖ 150-100 tarih aralığına verilmiştir. Rotroff, Agora 29, ss. 158-159, Figure 60: 929

daha çok Atina A71 ve Atina Agorası 929 ile benzerdir (**Tablo 54**). **Kat. No. 124-125** benzerlerinden dolayı MÖ 3-2. yüzyıl aralığına verilebilir.

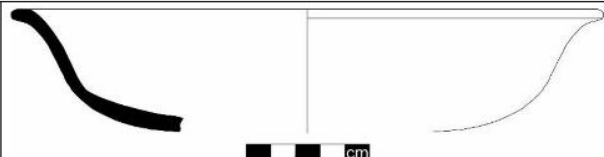
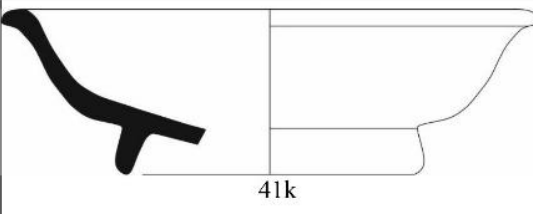
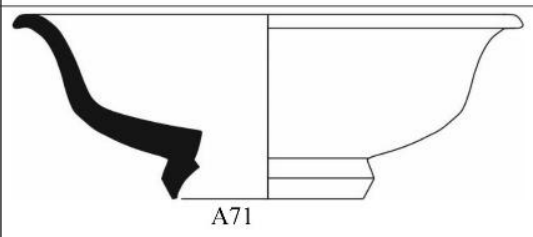
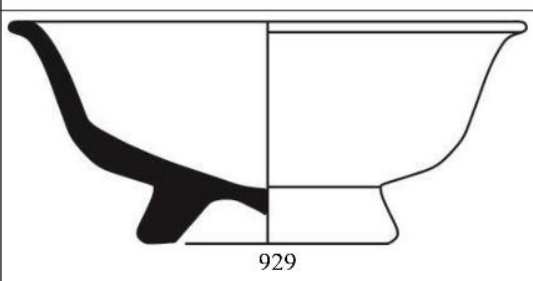
Isaura Kat. No. 124-125		
Antiokheia		MÖ 3. yüzyıla
Atina		MÖ 2. yüzyıl
Atina Agorası 29		MÖ 150- 100

2.4.3. Form 3

Kat. No. 126-127

Kat. No. 126-127 dudak dışı hafif sarkıktır. Dudaktan gövdeye ve kaideye doğru profil daralmakta ve belirgin şekilde eğim yapmaktadır. Dışa çekik dudaklı bu kâseler derindir. Kırmızı (10 YR 5/6 Red) ve kırmızımsı kahverengi (2. 5 YR 5/4 reddish Brown) hamur renklerindedirler. Atina Agorası 1731 ile benzerdir (**Tablo 55**)³⁰¹. Benzerinden dolayı **Kat. No. 126-127** MÖ 2-1. yüzyıllara verilebilir.

³⁰¹ Rotroff, Agora 29, s. 419, Figure 103: 1731.

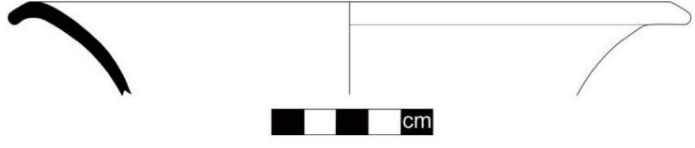
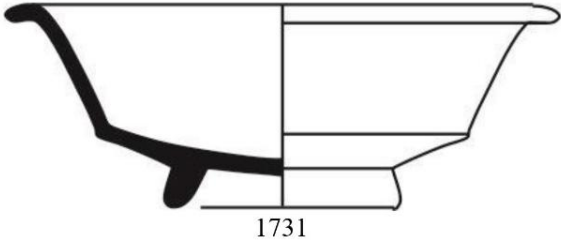
Tablo 55: Karşılaştırma Tablosu		
Isaura Kat. No. 126-127		
Atina Agora 29		MÖ geç 2. yüzyıl ile MÖ 1. yüzyılın ilk yarısı

2.4.4. Form 4

Kat. No. 128-130

Bu gruptaki dışa sarkık dudaklı kaseler, kaideye doğru daralarak inmektedir. Hamur kırmızı (2.5 YR 5/8 Red) ve parlak kırmızımsı kahverengi (5 YR 6/4 Light Reddish Brown) renklerde, iç yüzey kırmızı astarlı, dış yüzey ise kırmızımsı bej renkte basit astarlıdır. Bu kaseler, Hallikarnassos Maussolleion K128 ile benzerdir (Tablo 56)³⁰². Benzerinden dolayı Kat. No. 128-130 MÖ 2-1. yüzyıllara tarihlenebilir.

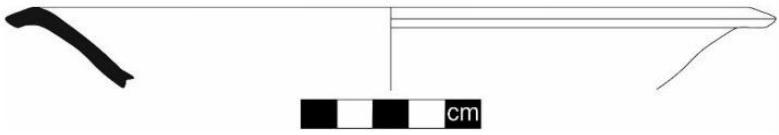
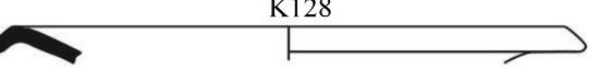
Tablo 56: Karşılaştırma Tablosu		
Isaura Kat. No.128-130		
Hallikarnassos Maussolleion		MÖ 2-1. yüzyıl

³⁰² Vaag ve diğ., s. 204, Plate 48: K128.

2.4.5. Form 5

Kat. No. 131

Kat. No. 131 kalın dudaklı ve sığ profillidir. Hamur gri (5 YR 5/1 Gray) renkte ve astarı dökülmüştür. Kappadokia-Komana 133³⁰³ ile profilleri benzerdir (**Tablo 57**). Dışa doğru çekik ve sarkık dudak kenarlı kâse gövdeye geçişte hafif kırılma olmuştur. **Kat. No. 131** benzerinden dolayı MÖ 2-1. yüzyıllarda kullanılmış olmalıdır.

Isaura Kat. No. 131		
Kappadokia Komana		MÖ 2-1 yüzyıl

2.4.6. Form 6

Kat. No. 132

Kat. No. 132'de dudak dıştan kavis yaparak sarkmakta, dudak kenarı yivli, gövdeye sert eğimle devam ederek derin kâse formu almıştır. Kırmızımsı sarı (5 YR 6/6 reddish yellow) hamur renginde ve kırmızı astarlıdır.

Kat. No. 132, profil özellikleri açısından, Tel Anafa FW 605³⁰⁴ ve Paphos 3³⁰⁵'le benzerdir (**Tablo 58**). **Kat. No. 132** benzerlerinden dolayı MÖ 1. yüzyıl-MS 1. yüzyıl aralığına tarihlenebilir.

³⁰³ Körsulu, Kappadokia-Komana, ss. 172-177, 362, levha. XXXVII: 133.

³⁰⁴ Sigillatolar grubu içerisinde değerlendirilmiştir. Yumuşak dokulu kırmızımsı sarı renktedir. MS 1 yüzyıla verilmektedir. Berlin- Slane, ss. 381-382, Plate 35: FW 605.

³⁰⁵ Hayes, Paphos III, s. 177, Figure LX:3 Well 3.

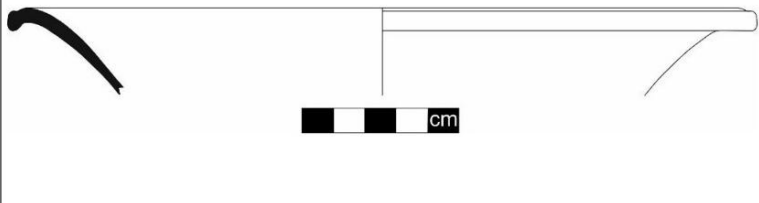
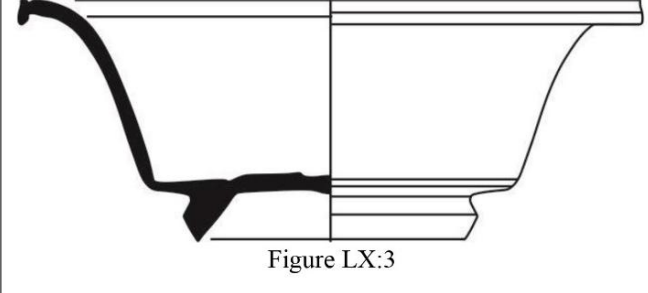
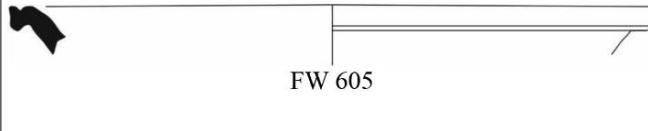
Tablo 58: Karşılaştırma Tablosu		
Isaura Kat. No. 132		
Paphos	 Figure LX:3	MÖ 20-10
Tel Anafa	 FW 605	MS 1 yüzyıl

2.4.7. Form 7

Kat. No. 133

Kat. No. 133'de dudak dışa hafif çıkıntı yapmaktadır. Dudaktan gövdeye hafif eğim yaparak devam etmekte, gövdeden kaideye doğru yine hafif eğim yaparak geçmektedir. Sığ kâse formundadır. Pembe (7.5 YR 7/4 Pink) hamur renginde ve basit astarlıdır.

Kat. No. 133, profil özellikleri, bu gruptaki seramiğin MÖ 1. yüzyıla kadar inmediğini göstermektedir. **Kat. No. 133** bu profil özellikleriyle en yakın Halikarnassos Maussolleion H19³⁰⁶ ve Atina Agorası 896³⁰⁷ ile de benzerdir (**Tablo 59**). **Kat. No. 33** benzerlerinden dolayı MÖ 3-2. yüzyıllara tarihlenebilir.

³⁰⁶ Vaag ve diğ., s. 164, Plate 29: H19.

³⁰⁷ Rotroff, Agora 29, ss, 157-158, Figure 60: 896.

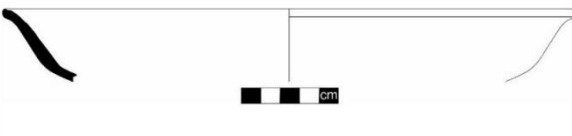
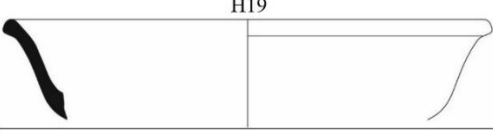
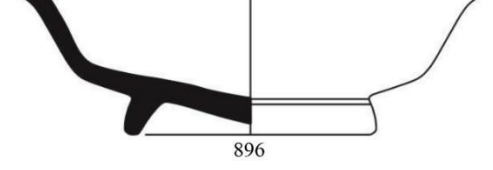
Tablo 59: Karşılaştırma Tablosu		
Isaura Kat. No. 133		
Halikarnassos Maussolleion		MÖ 300-250
Atina Agorası 29		MÖ 225-175

2.4.8. Form 8

Kat. No. 134

Kat. No. 134 dudak sivrilerek sonlanmış, gövde ise derin kâse formundadır. Keskin dudaktan gövdeye, hafif eğim yaparak devam etmekte, alt gövdeye geçişte derin kavis yapmaktadır. Pembe (5 YR 7/4 Pink) hamur renginde ve yarı astarlıdır.

Kat. No. 134 profil özellikleri ve astarlama biçimleriyle Atina 959 ile benzerdir (**Tablo 60**)³⁰⁸. **Kat. No. 134** benzerinden dolayı MÖ 1. yüzyıl içerisine verilebilir.

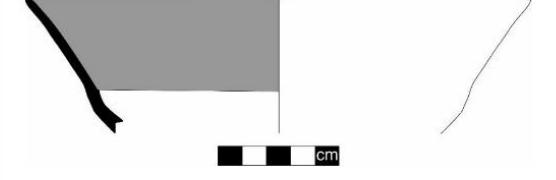
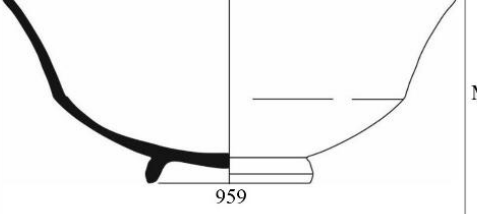
Tablo 60: Karşılaştırma Tablosu		
Isaura Kat. No. 134		
Atina Agorası 29		MÖ 75-50

³⁰⁸ Derin ve büyük boyutlu bu kâseler yüksek halka kaideye sahiptir. Yarı astarlı bu kâseler dışa çekik dudaklı kâseler arasında değerlendirilmiştir. MÖ 75-50 tarihleri aralığına verilebileceği ifade edilmektedir. Rotroff, Agora 29, ss. 159-160, Figure 61: 959

Kat. No. 135-139 sivri dudaklı derin kâseler gövdeye doğru daralarak kaideye köşeli bir dönüş yapmaktadır. Hamur kırmızının tonlarında ve yüzey basit astarlıdır. **Kat. No. 135-139**, Atina Agorası 1723³⁰⁹ ve 959³¹⁰ ve Samaria 5³¹¹ ile benzerlikten dolayı MÖ 2-1. yüzyıllara verilebilir.

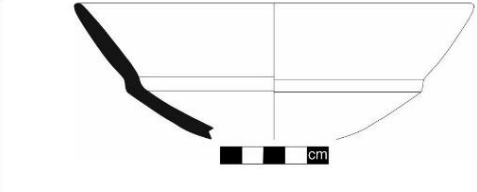
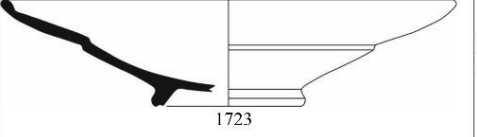
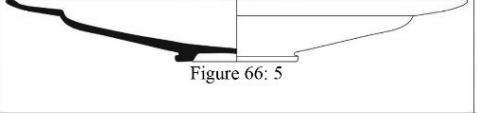
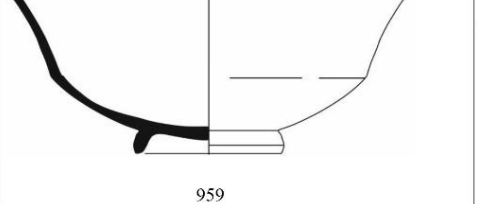
Tablo 61: Karşılaştırma Tablosu		
Isaura Kat. No. 135-139		
Atina Agora 29		Geç Hellenistik
Samaria		MÖ 1. yüzyıl
Atina Agorası 29		MÖ 75-50

Kat. No. 135-139 kâse formları Atina Agorası 1723³¹² ile 959³¹³ nolu seramikler arasında bir formdur (**Tablo 61**). Bu gruptaki kâseler Atina Agorası 1723 gibi sığ değildir ancak, gövde dışı doğru dirsek vermesi açısından ilişkili görünmektedir. Atina Agorası 959 ise bu gruptaki kâseler gibi derin gövdelidir, ancak gövde ortasındaki dirsek belirgin değildir. Bu nedenlerden dolayı **Kat. No. 135-139**, bu iki form arasında bir formdur.

³⁰⁹ Rotroff, bu gruptaki tabakları farklı profileriyle DSA ve İtalya Campana kapları olarak bilindiğini belirtmektedir. Attik siyah astarlı bu tabaklar içte eğimli, dik ve dudağa doğru konkav form almıştır. Sığ formlu parçalarda bulunduğunu belirtilmiştir. Tondolarına genellikle rulet bezeme yapılmıştır. 23 ve 39. 5 cm dudak çaplarıyla oldukça büyük tabaklardır. Bu tabaklar MÖ 2-1. yüzyıl aralığındadır. Rotroff, Agora 29, s. 418, Figure 102: 1723. Atina Agorası'nda ithal tabaklar arasında değerlendirilmiştir. Sivri dudaklı derin tabaklar Atina Agorası'nda 838-846 tabakların derinleşmiş formlarıdır. Rotroff, Agora 29, s. 418, Figure 102:1723.

³⁰⁹ Rotroff, Agora 29, ss. 160-161, Figure 61: 959.

³¹⁰ Rotroff, Agora 29, ss. 160-161, Figure 61: 959.

³¹¹ Kenyon, s. 294, Figure 66: 5.

³¹² Rotroff, Agora 29, s. 418, Figure 102: 1723.

³¹³ Rotroff, Agora 29, ss. 160-161, Figure 61: 959.

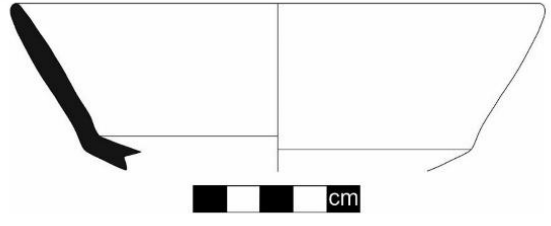
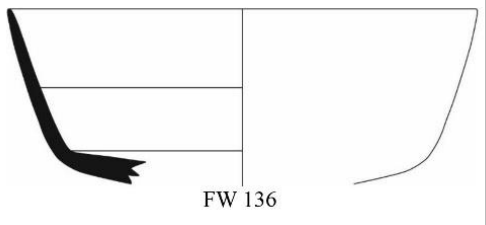
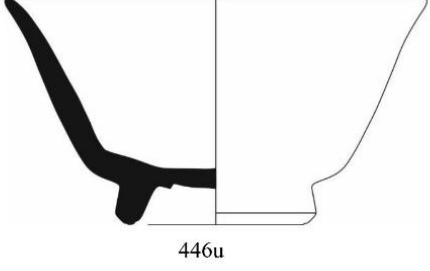
Tablo 62: Karşılaştırma Tablosu		
Isaura Kat. No. 140		
Tel Anafa		MS 1. yüzyıl
Antiokheia		MS 1. yüzyıl

Kat. No. 140 sivri dudaklı, derin tabak kaideye doğru daralmakta ve içe keskin dönüş yapmaktadır. Hamur parlak kırmızımsı kahverengi (5 YR 6/ Light Reddish Brown) renktedir ve iç yüzey griden kırmızıya değişen renklerde astarlanmıştır. **Kat. No. 140**, Tel Anafa FW 136³¹⁴ ve Antiokheia 446u³¹⁵ ile benzer profildedir (**Tablo 62**). **Kat. No. 140** dudak ve gövde yapısıyla benzerlerinden dolayı MS 1. yüzyıla tarihlenebilir.

³¹⁴ DSA grubu içerisinde değerlendirilmiştir. MS 1. yüzyıla tarihlenmektedir. Dış yüzey koyu kahverengi, iç yüzey kırmızı astarlıdır. Berlin-Slane, ss. 297-298, Plate 13: FW136.

³¹⁵ Waage, s. 34, Plate V: 446u.

2.5. KRATER

Kat. No. 141

Isaura'da dudak ve gövde yapısıyla bir adet krater parçası ele geçmiştir. **Kat. No. 141**, sivri dudaklı ve derin formludur. Dudağın içte aniden kalınlaştığı ve şişman bir yüzey oluşturduğu, sonrasında incelerek devam ettiği görülmektedir. İç yüzey kırmızımsı gri renkte astarlanmıştır. Dışta dudaktan gövde ortasına kadar kalın bant çekilmiş devamı hamur renginde bırakılmıştır.

Kat. No. 141 profil özelliği ile Atina Agorası'nda 586³¹⁶ ve Knidos E293³¹⁷ ile benzerdir (**Tablo 63**). Atina Agorası'nda bu kâseler, krater servis kapları içerisinde değerlendirilmiş ve MÖ 225-200'lere tarihlenmiştir³¹⁸. İç kısmı bütünüyle metalik siyah astarla astarlanmış ve dudak kenarında siyah astar üzerine inci boncuk dizisiyle süslenmiştir³¹⁹. **Kat. No. 141** benzerlerinden dolayı MÖ 3-2. yüzyıllar önerilebilir.

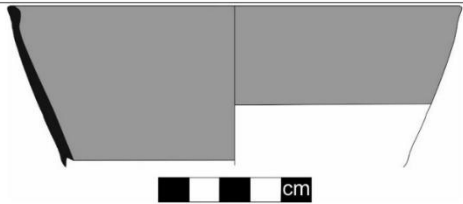
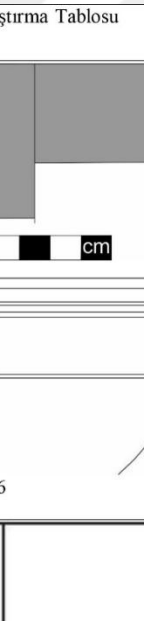
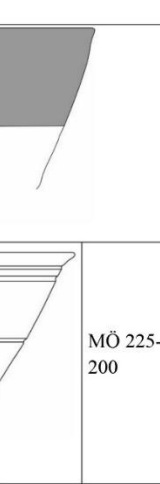
Isaura Kat. No. 141		
Atina Agorası 29		MÖ 225- 200
Knidos		MÖ 200- 150

³¹⁶ Rotroff, Agora 29, ss. 136-137, Figure 41: 586.

³¹⁷ Dış yüzey bitkisel motiflerle süslenmiştir. Kögler, Abb. 29: E293.

³¹⁸ Rotroff, Agora 29, ss. 136-137, Figure 41: 586.

³¹⁹ Rotroff, Agora 29, ss. 136-137, Figure 41: 586.

2.6. TABAKLAR

Basit astarlı ve spiral bantlı seramikler içerisinde tabaklar az sayıdadır, ancak dudak ve gövde profilleri çeşitlilik göstermektedir. Isaura’da tabaklar yivli dudaklı tabaklar, yuvarlatılmış dudak kenarlı tabak, sivri dudaklı tabaklar, yukarı kalkık dudaklı tabak, balık tabakları, servis tabakları ve derin tabaklar olmak üzere alt başlıklara ayrılmıştır.

2.6.1. Yivli Dudaklı Tabaklar

Kat. No. 142-151

Isaura’da çeşitlilik gösteren tabak formlarının ilki, yivli dudaklı tabaklardır. Atina Agorası’nda fincan tabakları başlığı altında, yivli dudaklı tabaklar dışa sarkık tabaklarla aynı grupta değerlendirilmiştir³²⁰. Hellenistik Dönem boyunca Atina’da sığ ve derin yivli dudaklı tabaklar karakterize formlardandır³²¹. Farklı formlardaki tabakların kronolojik gelişim takip edilebilmektedir ve popüler olarak MÖ 270-50 yıllarında kullanılmıştır³²². Atina Agorası’nda yivli dudaklı bu kâselerin kaideleri yüksek halka kaide formundadır.

Tel Anafa’da PW 156-159 nolu parçalar dudakları oluklu fincan tabakları olarak tanımlanmıştır³²³. Bu fincan tabakları geniş, sığ gövdeli ve dışta dudağın orta kısmına yiv verilmiş ve tüm yüzey pürüzsüzdür³²⁴.

Bu gruptaki kâseler, Khios’da 355 nolu seramik ile benzerlik kurulabilir³²⁵. Isaura’da tabakların dudağında gördüğümüz yiv Khios’ta 355³²⁶ nolu parçada yoktur ancak, dudak ve gövde profilleri ile benzerdir. Yarı astarlı kâseler arasında değerlendirilmiş, sığ formlu bu kâsenin Erken Hellenistik Dönem’de karşılaşılmadığı

³²⁰ Rotroff, Agora 29, ss. 149-150, Figure 53: 771.

³²¹ Rotroff, Agora 29, ss. 149-150, Figure 53: 771.

³²² Aynı tabakada balık tabakları ve yuvarlatılmış dudaklı tabaklar aynı özellikleri yansıtmaktadır. Atina’da bu benzer formlar geliştirilerek kullanılmaya devam etmiştir. Fincan tabakları en kalitesiz astarlama yöntemleriyle yapılmıştır. Rulet baskılı tabaklara genellikle rastlanmamaktadır, ancak bir parçada rulet baskıya rastlanmıştır. Kaidelerde yüzük kaide formundadır. Rotroff, 735, 736 numaralı parçaların en erken formları olduğunu belirtmiştir. Erken seramiklerde MÖ 275-250’lerde dudak yana belirgin şekilde çekilmiş, yayvan ve yuvarlak gövde yapısındadır. Geç döneme gittikçe dudak dışa yana ve aşağı belirgin şekilde sarkmıştır. Gövdeler ise kaideye doğru daralan sığ form almış ve formların boyutları küçülmüştür. Rotroff, Agora 29, ss. 149-150, Figure 52-53: 735-774.

³²³ Berlin-Slane, ss. 78-79, Plate 17: PW 156-159.

³²⁴ Berlin-Slane, ss. 78-79, Plate 17: PW 156-159.

³²⁵ J. K. Anderson, “Excavation on the Kofina Ridge, Chios”, *BSA*, Cilt:49, 1954, Figure 15: 355.

³²⁶ Anderson, Chios, 1954, Figure 15: 355.

geç dönemde ortaya çıktığı belirtilmiştir³²⁷. Bunların dışında Tarsus³²⁸ ve Korinth³²⁹ fincan tabaklarıyla, dudakta yiv olmamasına karşın, dudak ve gövde profilleri ile benzerdir.

Kat. No. 142, dudaktaki yiv ve gövde yapısıyla diğer tabaklardan ayrılır. Dışa sarkık dudaklı tabağın dudağın bitme noktası profillendirilmiştir (**Kat. No. 142**). İçte gri renk astarsız yüzey üzerine koyu kırmızı spiral bantlarla bezenmiştir. **Kat. No. 142** Atina Agora 763³³⁰ nolu parça ile dudak ve gövde profili ile paralel özellikler yansıtmaktadır (**Tablo 64**). Benzerinden dolayı **Kat. No. 142** MÖ 2. yüzyıla tarihlenebilir.

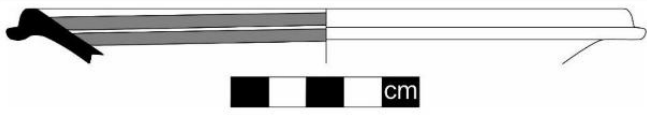
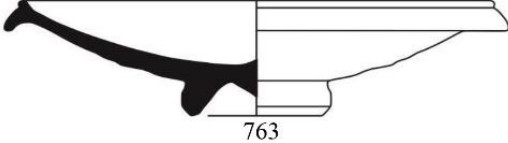
Isaura Kat. No. 142		
Atina Agora 29		MÖ 150-110

Isaura'da bu gruptaki tabakların dudakları yivli ve derin formludur (**Kat. No. 143-146**). Hamur parlak kırmızı (2.5 YR 6/6 Light Red) ve kırmızımsı sarı (5 YR 6/6 Reddish Yellow) renklerde. Dış kısımda herhangi bir uygulama görülmezken iç kısımda ve dudakta siyah spiral bantlıdır. **Kat. No. 143-146** dudaktaki yivler belirgin şekildedir.

Kat. No. 147-151 bazılarında yivler hafif verilmiştir. Bu gruptaki parçalar diğerlerine göre büyük tabaklardır. Hamur kırmızımsı kahverengi (2.5 YR 5/4 Reddish Brown), kırmızımsı sarı (5 YR 7/6 Reddish Yellow), parlak kırmızımsı kahverengi (5 YR 6/4 Light Reddish Brown), çok açık kahverengi (10 YR 7/4 very pale brown) ve parlak kırmızı (2.5 YR 6/6 Light Red) renktedirler. Basit astarlı yarı astarlı ve bozulmuş bant bezemelidirler.



³²⁷ Anderson, Chios, 1954, Figure 15: 355.

³²⁸ Jones, Tarsus, Figure 179: 39-40.

³²⁹ Edwards, Plate 4:104.

³³⁰ Rotroff, Agora 29, s. 320, Fiure 53: 763.

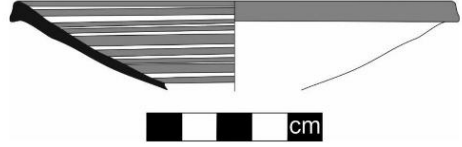
Bu gruptaki tabaklar, Atina Agorası 771³³¹, Tel Anafa PW 156-159³³², Gordion 364³³³ ve Akko-Ptolemais, 295³³⁴ ile benzerdir (**Tablo 65**). Isaura örneğinde dudak kısmında hafif yiv yapılmasına karşın Gordion’da düz bırakılmıştır. Isaura yivli dudaklı kâseleri benzerlerinden dolayı **Kat. No. 143-151** MÖ 2-1. yüzyıllara verilebilir.

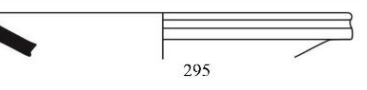
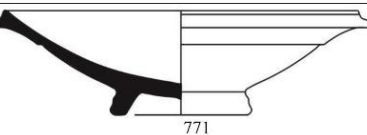
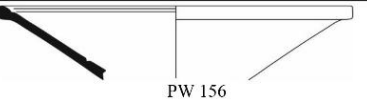
Tablo 65: Karşılaştırma Tablosu		
Isaura Kat. No. 142-151		
Gordion		MÖ 235-189
Akko-Ptolemais		MÖ 2. yüzyıl
Atina Agorası 29		MÖ 2. yüzyıl sonları-MÖ 1. yüzyıl başları
Tel Anafa		MÖ 125-MS 1. yüzyıl

2.6.2. Servis Tabakları

Bu başlık altında üç grup tabak değerlendirilecektir. İlk grupta (**Kat. No. 152-156**) tabakların dudakları dışa doğru çekiktir. Gövde kaideye doğru daralmakta ve sığ bir form yansıtmaktadır. Kaidelerinin nasıl olduğuna dair tam korunan parça olmadığı için elimizde veri yoktur. İkinci grupta (**Kat. No. 156**) dudak kalınlaşmış, dışa doğru çekiktir.

³³¹ MÖ geç 2. ve erken MÖ 1. yüzyıla tarihlenmektedir. Atina’daki örneğin iç kısmı metalik siyah ile kırmızı astarlı iken dış kısım astarsızdır. Rotroff, Agora 29, ss.150, 320, Figure 53: 771.



³³² Tel Anafa dudak kenarı oluklu fincan tabakları PW 156-159 geniş ve sığ bir gövde ve hafif kalınlaştırılmış oluklu dudağa sahiptir. İç yüzeyde dudak bitiminde bazılarında belirgin bazılarında derin ikinci bir oluk yer almaktadır. Metalik koyu kırmızı ya da gri mat renklerde astarlanmışlardır. MÖ 125 ve MS 1. yüzyıl aralığına verilmiştir. Berlin-Slane, ss. 78-79, Plate 17: PW 156-159.

³³³ MÖ 235-189 tarih aralığına verilmiş. İç kısmı kalın bant, sarmaşık, buğday başağı ve yumurta mızrak dizileriyle süslenmiştir. Stewart, ss. 152, 203, Figure 233: 364 (P1710).

³³⁴ MÖ 2. yüzyıla tarihlenmiştir. D. Regev, “Akko-Ptolemais, A Phoenician City: The Hellenistic Pottery, **MEDITARCH** 22/23, 2009/10, ss. 115-191, Figure 43: 295.

Bu gruptaki tabaklar Sardes’de dışa dönük dudaklı tabaklar başlığı altında değerlendirilmiştir³³⁵. Bu formun Attika’da MÖ 3. yüzyılın 2. çeyreğine kadar gittiği belirtilmiş, Sardes’de geç tarihli tabakların Geç Hellenistik’te Atina ve Argos’daki yuvarlatılmış dudaklı tabaklarla benzer olduğu ifade edilmiştir.³³⁶ Sardes’deki bu kâselerin benzerlerinin MÖ 160’larda Pergamon Altarı’nda da olduğu vurgulanmıştır³³⁷.

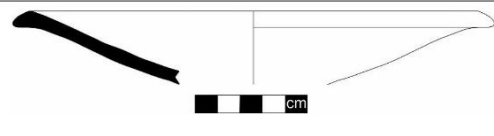
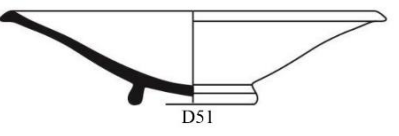
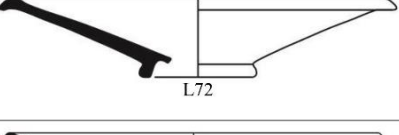
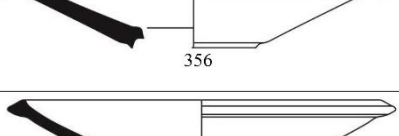
Kat. No. 152-155 dudak hafif dışa taşmış sığ formlardır. Kırmızımsı sarı (7.5 YR 7/6 Reddish Yellow-5 YR 6/6 Reddish Yellow), pembemsi gri (7.5 YR 6/2 Pinkish Gray) hamur renklerinde ve yüzey yarı astarlı ve basit astarlıdır. **Kat. No. 152-155**, Sardes 65³³⁸, Halikarnassos Maussolleion L72³³⁹, Knidos D51³⁴⁰ ve Gordion 356³⁴¹ ile benzerdir (**Tablo 66**). **Kat. No. 152-155** benzerlerinden dolayı MÖ 2-1. yüzyıl aralığı önerilebilir.

Isaura Kat. No. 152-155		
Knidos		MÖ 200-150
Halikarnassos Maussolleion		MÖ 2-1. yüzyıl
Gordion		MÖ 2-1. yüzyıl
Sardes		Geç Hellenistik

³³⁵ Rotroff-Oliver, ss. 26, 30, Plate 13: 65.

³³⁶ Rotroff-Oliver, ss. 26, 30, Plate 13: 65.

³³⁷ Rotroff-Oliver, ss. 26, 30, Plate 13: 65.

³³⁸ Attika MÖ 3. yüzyılın ikinci çeyreği kaplarından türemiş bir form olarak belirtilmiş, Geç Hellenistik Döneme verilmiştir. Rotroff-Oliver, ss. 26, 30, Plate 13: 65.

³³⁹ MÖ 2-1. yüzyıla tarihlenmiştir. Vaag, ss. 219-220, Plate 57: L72.

³⁴⁰ MÖ 200-150 tarih aralığına verilmiştir. Kögler, ss. 133, 443, Abb. 9: D51.

³⁴¹ MÖ 189'lere tarihlenmiştir. Stewart, ss. 203, 298, Figure 232: 356 (P4186).

Kat. No. 156 dışta dudak hafif kalınlaşmış, iç yüzeyde dudak çevresine derin iki yiv verilmiştir. Kırmızımsı sarı (5 YR 6/8 reddish yellow) hamur renklerindedir. Basit astarlı ve dışta dudak çevresinde daldırma firnis kullanılmıştır. **Kat. No. 156** Samaria'da 2³⁴² ve Knidos İmp. 83³⁴³ ile benzer profildedir (**Tablo 67**). Bu gruptaki tabaklar benzerlerinden dolayı MÖ 2-1. yüzyıllara tarihlenebilir.

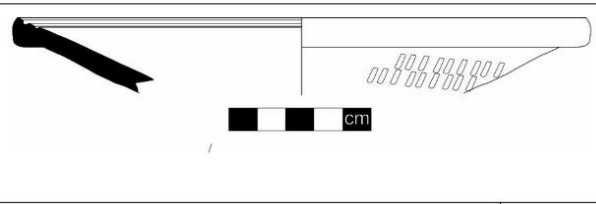
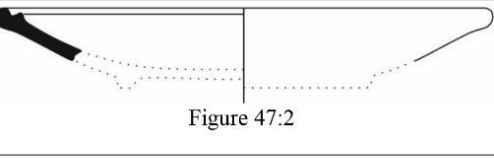
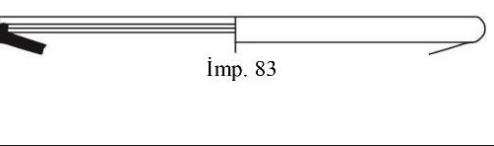
Tablo 67: Karşılaştırma Tablosu		
Isaura Kat. No. 156		
Samaria		MÖ 2. yüzyıl
Knidos		MÖ 2-1. yüzyıl

2.6.3. Balık Tabakları

Isaura balık tabaklarının bazılarının dudakları belirgin şekilde sarkıkken bazılarında dudak dışa sarkmamış küt bitmiştir. Gövde yapıları ise yayvan ve derin olmak üzere farklılık göstermektedir. Gövde kaideye doğru daralmaktadır.

Atina Agora'sında balık tabakları MÖ 5. yüzyılın sonlarında üretilmeye başlanmıştır³⁴⁴. Balık tabakları aşağı sarkık dudaklı, konik gövdeli ve tondosu çukurlaştırılmış halka kaideli formda ve balık tabaklarının dudaktan gövdeye geçişte ve tondosundaki sosluk çevresinde genelde yiv ve rezerve bant yapılmıştır³⁴⁵.

Rotroff, balık tabaklarının doğu üretimi olmasına karşın Kuzey Afrika, İtalya ve Mezopotamya'da yaygın olarak kullanıldığı ifade edilmiştir³⁴⁶. İtalya ve

³⁴² Batı yamacı tekniğinde bezenmiş ve içe dönük dudaklı tabak olarak tanımlanmıştır. Kenyon, ss. 242-243, Figure 47: 1-2.

³⁴³ Kögler, Abb. 69: Imp.83.

³⁴⁴ Rotroff, Agora 29, ss. 146-149, Figure 50-51: 709-733.

³⁴⁵ Rotroff, Agora 29, ss. 146-149, Figure 50-51: 709-733.

³⁴⁶ Rotroff, Agora 29, ss. 146-149, Figure 50-51: 709-733.

Yunanistan'ın kuzeyinde üretimlerinin Atina'da üretilenden farklı olduğu vurgulanmıştır³⁴⁷.

Tablo 68: Atina Agorası 29 Yıllara Göre Seramik Profil Tablosu

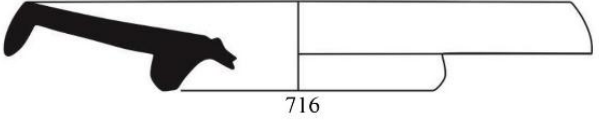
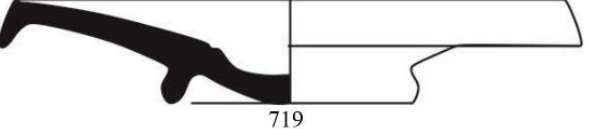
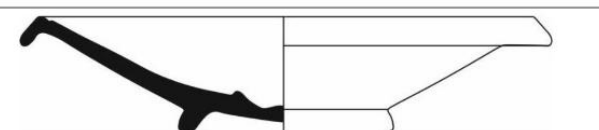
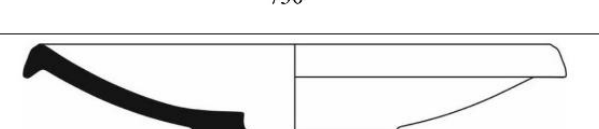
MÖ 290-275	
MÖ 275-250	
MÖ 250-225	
MÖ 2. yüzyıl sonları-1. yüzyıl başları	

MÖ 4. yüzyılda Attika tabakları sıg gövdeli, aşağı sarkık ve dik dudaktan gövdeye geçiş keskindir³⁴⁸. MÖ 4. yüzyılın ilk çeyreğinde Attika tabaklarının kaideleri dışta profillendirilmiştir³⁴⁹. MÖ 3. yüzyıl başlarında içte gövde profili konkav, yüzyılın ilk çeyreğinden itibaren dudakta daralmaya başlamış, dudağın daralması ile gövde dudak çevresi görünür olmuştur (**Tablo 68**)³⁵⁰. MÖ 2. yüzyılın birinci çeyreğinde gövde derinleşmiş ve yüzyılın ikinci çeyreğinden sonra balık tabak üretimi azalmıştır³⁵¹.

Klazomenai tiyatro kazılarında ele geçen tabak formları iki gruba ayrılmıştır³⁵². Birinci grupta dudaklar belirgin şekilde sarkık, dikey dudak kenarından gövdeye geçiş keskindir ve içte ağız kenarında rezerve bant bezemesi yapılmıştır³⁵³. Bu özellikleriyle MÖ 4. yüzyıl sonları ile MÖ 3. yüzyıl başlarına verilmiştir. İkinci

³⁴⁷ Rotroff, Agora 29, ss. 146-149, Figure 50-51: 709-733.

³⁴⁸ Sparkes ve Talcott, ss. 147-148, Figure 10: 1061-1076, s. 310-311.

³⁴⁹ Sparkes ve Talcott, ss. 147-148, Figure 10: 1061-1076, s. 310-311.

³⁵⁰ Rotroff, Agora 29, ss. 146-149, Figure 50-51: 709-733.

³⁵¹ Rotroff, Agora 29, ss. 146-149, Figure 50-51: 709-733.

³⁵² H. S. Egeci, **Klazomenai-Karantina Adası Tiyatro Kazılarında Ele Geçen Siyah Firnisli Seramikler**, Y. Lisans Tezi, DEÜ-Sosyal Bilimler Enstitüsü, Arkeoloji Bölümü, İzmir 2014, ss. 36-40, Kat. no. 110-131.

³⁵³ Egeci, ss. 36-40, Kat. no. 110-131

grupta tabakların dudakları dışa çekilerek ucu yuvarlatılmıştır. Gövdeden dudağa geçişte cidar incelmıştır³⁵⁴. Isaura seramiklerinin dudak ve gövde profilleri bu ikinci gruba daha yakın formdadır. Isaura’da balık tabaklarının dudakları genelde sarkık değil diktir ve gövdeler derindir. Bu nedenle balık tabakları MÖ 3-2. yüzyıl özelliği yansıttığı söylenebilir.

2.6.3.1. Form 1

Kat. No. 157-160

Kat. No. 157-160’ta dudak hafif şekilde dışa sarkıktır. Gövde derin profillidir. Kaide kısmı korunmadığı için tondosu ve kaidesi hakkında bilgiye sahip değiliz. Atina’da³⁵⁵ erken örneklerinde gördüğümüz gibi dudak sarkık değildir ve gövde derindir. Hamur, parlak kırmızı (2. 5 YR 6/8 Light Red) ve kırmızımsı sarı (7.5 YR 7/61 Reddish Yellow) renklerdedir ve yarı astarlı ve basit astarlıdır.

Kat. No. 157-160 profilleri Gordion 363³⁵⁶ ile benzerdir (**Tablo 69**). **Kat. No. 157-160** benzerinden dolayı MÖ 2. yüzyıla verilebilir.

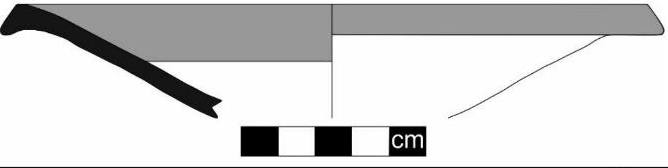
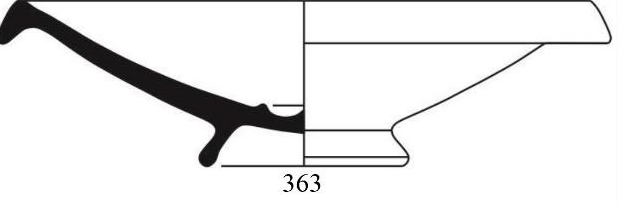
Isaura Kat. No. 157-160		
Gordion		MÖ 189

2.6.3.2. Form 2

Kat. No. 161

Kat. No. 161 dudak düşeye dik sarkmaktadır ve gövde sıg formdadır. Hamur, kırmızımsı sarı (7.5 YR 8/6 Reddish Yellow) renkte, dudak ve iç yüzey gövde

³⁵⁴ Egeci, ss. 36-40, Kat. no. 110-131.

³⁵⁵ Rotroff, Agora 29, ss. 146-149, Figure 50-51: 709-733.

³⁵⁶ Stewart, ss. 152, 203, Figure 159: 363 (P84).

ortasına kadar siyah renkte yarı astarlıdır. **Kat. No. 161** dudak ve gövde yapısıyla Gordion 367 ile benzerdir (**Tablo 70**)³⁵⁷. **Kat. No. 161** benzerinden dolayı MÖ 2. yüzyıl önerilebilir.

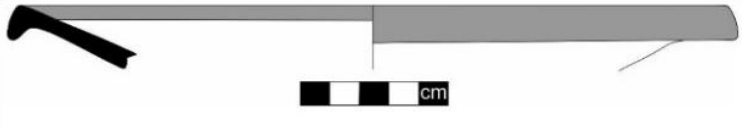
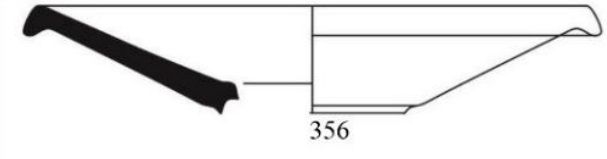
Isaura Kat. No. 161		
Gordion		MÖ 189

2.6.3.3. Form 3

Kat. No. 162

Kat. No. 162 dudak yana ve aşağı doğru belirgin derecede sarkık sığ tabak formundadır. Hamur, parlak kırmızı (2.5 YR 6/6 Light Red) renktedir. Dış kısmı astarsız olan tabağın iç kısmı siyah astarlıdır. Knidos C30³⁵⁸, Atina 764³⁵⁹ ve Antiokheia 10k³⁶⁰ ile formları benzerdir (**Tablo 71**). **Kat. No. 162** benzerlerinden dolayı MÖ 2-1. yüzyıllara verilebilir.

³⁵⁷ İç yüzey bant, akanthus, filiz, üçgen, ışın şeklinde yapraklar ve merkezde çiçek motifi ile bezenmiştir. Stewart, ss. 152, 203, Figure 235: 367 (P123).

³⁵⁸ Kögler, Abb. 6: C30.

³⁵⁹ Rotroff, Agora 29, s. 320, Figure 53: 764.

³⁶⁰ Waage, ss. 10-11, Plate 1: 10k.

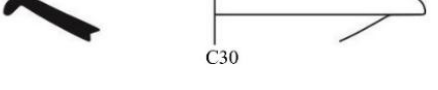
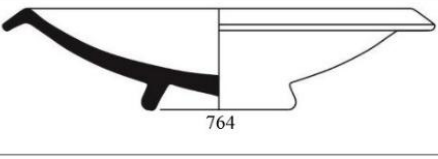
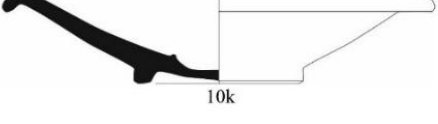
Tablo 71: Karşılaştırma Tablosu		
Isaura Kat. No. 162		
Knidos	 C30	MÖ 2-1. yüzyıl
Atina Agora 29	 764	MÖ 86
Antiokheia	 10k	Geç Hellenistik

2.6.3.4. Form 4

Kat. No. 163-165

Kat. No. 163-164 derin formlu sarkık dudaklıdır. Hamur kırmızı (2. 5 YR 5/6 red) ve gri (10 YR 5/1 Gray) renklerde. İç yüzey spiral bant bezemeli ve basit astarlı, dış yüzeyleri astarsızdır. **Kat. No. 163-164** dudak ve gövde yapısıyla Knidos E90³⁶¹ ve Atina 770³⁶² ve Gordion 363³⁶³ ile benzerdir (**Tablo 72**). **Kat. No. 163-164** benzerlerinden dolayı MÖ 2-1. yüzyıla tarihlenebilir.

³⁶¹ Kögler, Abb. 21: E90.

³⁶² Rotroff, Agora 29, ss. 149, 320, Plate 67: 770.

³⁶³ Stewart, ss. 152, 203, Figure 159: 363 (P84).

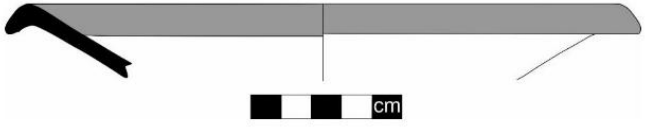
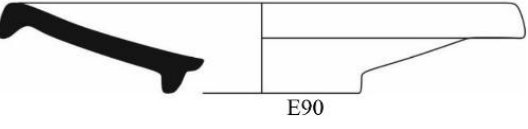
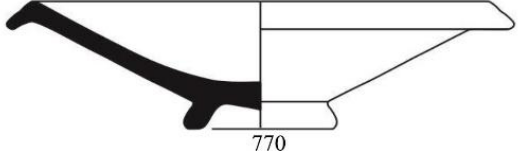
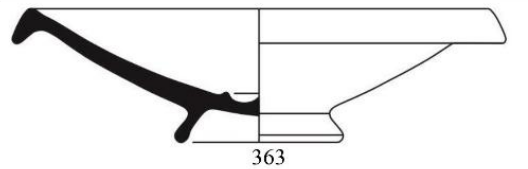
Tablo 72: Karşılaştırma Tablosu		
Isaura Kat. No. 163-166		
Knidos E90		MÖ 2-1. yüzyıl
Atina Agora 29		MÖ 2-1. yüzyıl
Gordion		MÖ 189

2.6.3.5. Form 5

Kat. No. 167-168

Kat. No. 167-168'da dudak dışta oval profil çizmektedir. Pembe (7.5 YR 7/4 Pink) ve kırmızımsı sarı (7.5 YR 6/6 Reddish Yellow) hamur renklerindedir. Basit astarlı ve akıtma boyalıdır.

2.6.4. Yukarı Kalkık Dudaklı Tabak

Kat. No. 169

Yukarı kalkık dudaklı tabaklar Atina Agorasında sınırlı sayıda parça ile temsil edilmektedir³⁶⁴. Atina'da altı parça ele alınmıştır ve bunların homojenlik gösterdiği belirtilmiştir³⁶⁵. Rotroff, bu parçalardan bazılarının sığ tabak özelliği yansıtırken bazılarının derin ve daha çok kâselere benzediğini ifade etmiştir³⁶⁶. Atina'da yukarı kalkık dudaklı tabakların tondosu rulet bezemelidir. MÖ 110'dan önce yarı astar bezemeli yukarı kalkık dudaklı tabağa rastlanmamıştır³⁶⁷. Rotroff,

³⁶⁴ Rotroff, Agora 29, ss. 154-155, Figure 58: 847-853.

³⁶⁵ Rotroff, Agora 29, ss. 154-155, Figure 58: 847-853.

³⁶⁶ Rotroff, Agora 29, ss. 154-155, Figure 58: 847-853.

³⁶⁷ Rotroff, Agora 29, ss. 154-155, Figure 58: 847-853.

Doğu Akdeniz dünyasında gri hamurlu parçalar ele geçmesine karşın, siyah astarlı örneklerine rastlanmadığını bunların daha çok İtalya, Campana'da üretildiği bilgisini vermektedir³⁶⁸.

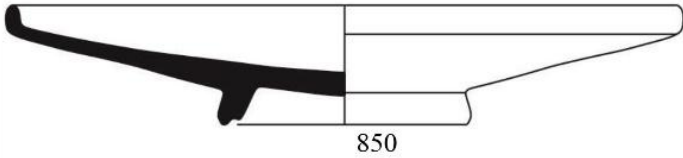
Tablo 73: Karşılaştırma Tablosu		
Isaura Kat. No. 169		
Atina Agora 29		MÖ 110-86

Kat. No. 169 ucu yukarı kıvrık tabak formundadır. Hamur pembe (7.5 YR 7/4 Pink) renktedir. İç ve dış yüzey bej renkte astarlanmıştır. İçte bej astar üzerine kahverenginin tonlarında dudakla gövde arası yarı astarlıdır. Dışta dudak kenarı siyahın tonlarında kalın bant çekilmiştir. **Kat. No. 169**, Atina 850³⁶⁹ nolu parçayla benzerdir (**Tablo 73**).

2.6.5. Sivri Dudaklı Tabaklar

Kat. No. 170-171 sivri dudaklı tabaklar kaideye doğru daralmaktadır. Sığ ve konik formludurlar. Parlak kırmızı (10 R 6/6 Light Red), kırmızımsı sarı (5 YR 6/8 Reddish Yellow-5 YR 6/6 Reddish Yellow) hamur renktedirler. Bu gruptaki parçalar Korinth 168³⁷⁰ ile benzerdir (**Tablo 74**).



³⁶⁸ Rotroff, Agora 29, ss. 154-155, Figure 58: 847-853.

³⁶⁹ MÖ 110-86 tarihine verilmiştir. Koyu kahverengi astarlıdır. Kabın merkezinde palmet bezeme yer almaktadır. Rotroff, Agora 29, ss. 154-155, 328; Fgüre 58: 850

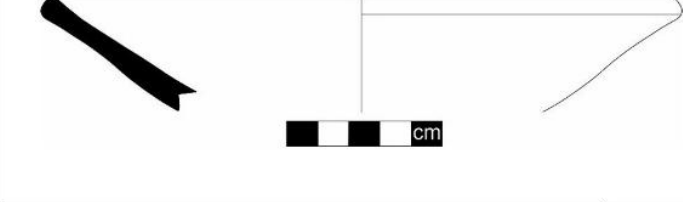
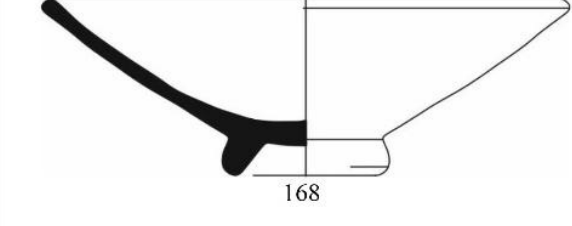
³⁷⁰ MÖ 146'ya tarihlenmiştir. Fincan tabağı grubu içerisinde değerlendirilmiştir. Edwards, ss. 42-43, Plate 5: 168.

Tablo 74: Karşılaştırma Tablosu		
Isaura Kat. No. 170-171		
Korinth		MÖ 146

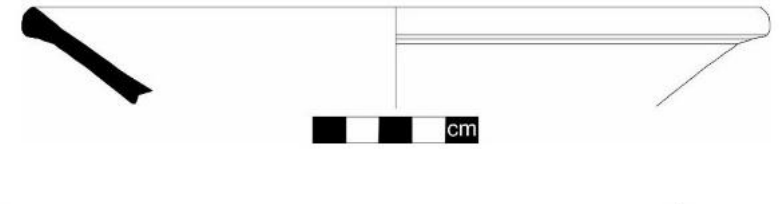
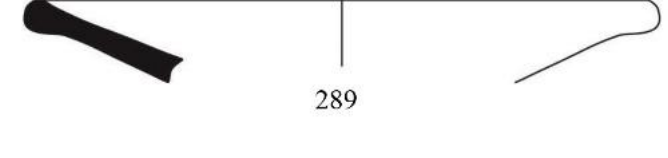
Kat. No. 172 sivri dudaklı derin formdadır. Parlak kırmızı (2. 5 YR 6/6 Light Red) hamur rengindedir ve iç yüzey basit astarlıdır. Dış yüzeyde dudak çevresinde daldırma firnis izleri görülmektedir. **Kat. No. 172** profil yapısıyla İllion 292³⁷¹ ve Akko-Ptolemais 289³⁷² ile benzerdir (**Tablo 75**). **Kat. No. 170-172** benzerlerinden dolayı MÖ 2-MS 1. yüzyıl aralığına verilebilir.

Tablo 75: Karşılaştırma Tablosu		
Isaura Kat. No. 172		
Akko-Ptolemais		MÖ 2. yüzyıl
İllion		MS 1. yüzyıl

³⁷¹ MS 1. yüzyıla verilmiştir. Çandarlı tabağı olarak adlandırılmıştır. A.M. Berlin, Studies in Hellenistic Ilion: The Lower City Stratified Assemblages and Chronology, **Studia Troica**, Band 9-1999, Verlag Phillipp von Zabern-Mainz am Rhein, s. 142-144, Plate 33: 292 :Tekkök-Biçken, ss. 115-117, Figure 82: F11.









³⁷² Regev, s. 175, Figure 42: 289.

2.6.6. Yuvarlatılmış Dudak Kenarlı Tabak

Attika'da en erken örnekleri MÖ 5. yüzyılın ilk yarısında, dudak kenarı yivli tabakların basitleştirilmesi ile kullanılmaya başlamıştır³⁷³. Formun erken örneklerinde dudak yivli ve konkav profillidir. Dudaktaki yiv yapımı zamanla terk edilmiştir³⁷⁴.

Diğer Hellenistik şehirlerde balık tabağı ve fincan tabakları yoğunlukta iken Attika'da yuvarlatılmış dudak kenarlı tabaklar Hellenistik dönem boyunca en popüler tabak formudur (**Tablo 76**)³⁷⁵. Yuvarlatılmış dudak kenarlı tabaklar genellikle firmislidir ve Attika'daki bütün örnekler MÖ 200'lerden önce üretilmiştir³⁷⁶.

Tablo 76: Atina Agorası 29 Yıllara Göre Seramik Profil Tablosu

MÖ 350-325	
MÖ 325-300	
MÖ 300-275	
MÖ 250	
MÖ 225-200	
MÖ 175-150	
MÖ 150-110	
MÖ 110-86	

Isaura'da yuvarlatılmış dudak kenarlı tabak formu az sayıdadır. Tabağın tam korunan formu olmadığı için kaidesi ve tondosunun nasıl olduğu konusunda bilgiye

³⁷³ Sparkes ve Talcott, s. 147.

³⁷⁴ Sparkes ve Talcott, s. 147.

³⁷⁵ Rotroff, Agora 29, ss. 142-145, Figure 46-50: 631-700.

³⁷⁶ Rotroff, Agora 29, ss. 142-145, Figure 46-50: 631-700.

sahip değiliz. Isaura'da tespit edilen parçaların gövdesi düz form yansıtmaktadır. Erken Attika tabaklarının gövdesinin konkav olduğu ve dudağın tam oval olmadığı gözlemlenmektedir³⁷⁷. Isaura'daki bu tabak, gövde ve dudak profilleri ve özensiz astarlı bezemesiyle Atina Hellenistik Dönem erken tabaklarıyla³⁷⁸ benzerlik kurulamamaktadır. Atina'da 16-26 cm çapındaki tabaklar büyük boyutlu tabaklar olarak tanımlanmış ve bu tabakların MÖ 3. yüzyılın sonlarına kadar popüler olarak üretildiği ifade edilmiştir³⁷⁹. MÖ 110-86 yılları arasında öncekilere göre formların küçüldüğü belirtilmiştir³⁸⁰.

Kat. No. 173-174 yuvarlatılmış dudak kenarlı tabak, sığ form yansıtmaktadır. **Kat. No. 173** Kırmızımsı sarı renkte basit astarlıyken **Kat. No. 174** içte özensiz dağılmış gri spiral bantlar astarsız yüzeye uygulanmıştır. Yuvarlatılmış dudak kenarlı tabak dudak ve gövde profiliyle en yakın benzeri Atina Agorası 679³⁸¹ nolu parçadır (**Tablo 77**). **Kat. No. 173** benzerinden dolayı MÖ 2. yüzyıla tarihlenebilir.

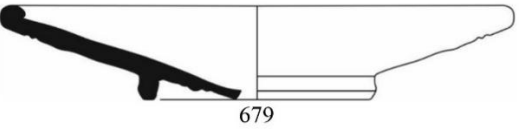
Tablo 77: Karşılaştırma Tablosu		
Isaura Kat. No. 173-174		
Atina Agorası 29		MÖ 175-150

2.6.7. Derin Gövdeli Tabak

Kat. No. 175

Bu tabağın dudağı düşeyde geniş inmekte, gövdeye dönüşte konik form almaktadır. İç yüzey astarsız bırakılmışken dış yüzeyde farklı bezeme uygulaması görülmektedir. Dış yüzeyde dudak çevresine kalın siyah bant çekilmiş devamında özensiz nokta bezemeler ve yine kalın bantla bezenmiştir. **Kat. No. 175** Korinth³⁸²,

³⁷⁷ Rotroff, Agora 29, ss. 142-144, Figure 46: 631-654.

³⁷⁸ Rotroff, Agora 29, ss. 142-144, Figure 46: 631-654.

³⁷⁹ Rotroff, Agora 29, ss. 142-145, Figure 46-50: 631-700.

³⁸⁰ Rotroff, Agora 29, ss. 142-145, Figure 46-50: 631-700.

³⁸¹ Rotroff, Agora 29, ss. 142-145, Figure 48: 679.

³⁸² K. W. Slane, The Sanctuary of Demeter and Kore, The Roman Pottery and Lamps, **Corinth** XVIII.II 1990, s. 49, Figure 6: 92.

Magnesia³⁸³, Atina Agora³⁸⁴, Assos³⁸⁵ ve Tel Anafa³⁸⁶, da benzer formlar tespit edilmiştir. Bu form MÖ 1-MS 3. yüzyıllar arasında kullanılmıştır. Isaura **Kat. No. 175**, bu formun erken örnekleriyle ilişkilidir. Tel Anafa FW 307³⁸⁷ nolu parça dudak ve gövde profiliyle en yakın benzeridir (**Tablo 78**). **Kat. No. 175** benzerlerinden dolayı MÖ 1-MS 1. yüzyıllara tarihlenebilir.

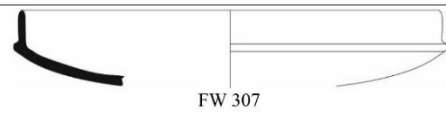
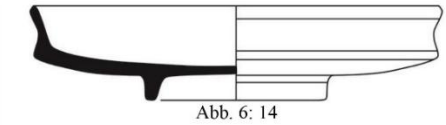
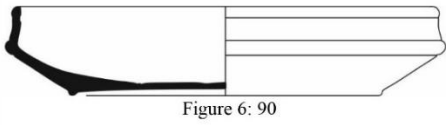
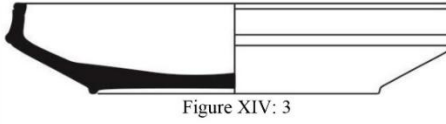
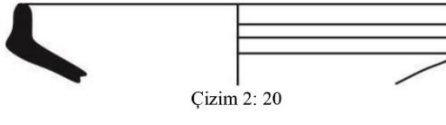
Tablo 78: Karşılaştırma Tablosu		
Isaura Kat. No. 175		
Tel Anafa	 FW 307	MÖ 1-MS 1. yüzyıl
Assos	 Abb. 6: 14	MÖ 1-MS 1. yüzyıl
Korinth	 Figure 6: 90	MS 1. yüzyıl ortaları
Atina Agora V	 Figure XIV: 3	MS 80-150
Magnesia	 Çizim 2: 20	MS 1-3. yüzyıl

2.7. KAİDELER

³⁸³ Ö. Vapur, Menderes Magnesiası Theatron Kazısı Seramik Buluntuları, **Anadolu / Anatolia** 37, 2011, ss. 143-193, Çizim 2: 20.

³⁸⁴ J. W. Hayes, "Sigillate Orientali", **Enciclopedia dell'Arte Classica e Orientale. Atlante delle Forme Ceramiche II. Ceramica Fine Romana nel Bacino Mediterraneo**, 1985, s. 63, Levha XIV:3, Form 58.

³⁸⁵ Ü. Serdaroğlu, **Ausgrabungen in Assos**, Asia Minor Band 2, Forschungsstelle Asia Minor im Seminar für Alte Geschichte der Westfälischen Wilhelms-Universität Münster, Bonn 1990, ss. 99-104, Abb. 6:14.

³⁸⁶ MÖ 1-MS 1. yüzyıllar DSA grubu içerisinde değerlendirilmiştir. Kırmızımsı sarı astarlı kase, pek rastlanmayan nadir formlar arasında gösterilmiştir. Berlin-Slane, s.297, Plate 26: FW 307.

³⁸⁷ Berlin-Slane, s.297, Plate 26: FW 307.

Isaura antik kentinde yüzeyde karşılaştığımız seramik parçaları arasında seramiklerin kaidelerine ait parçalar ile de karşılaşmıştır. Spiral ve dairesel bant bezemeli ve basit astarlı bu kaideler daha önce bahsi geçen kase ve tabaklara ait kaide parçaları olmalıdır. Kaideler formlarına göre alt bölümlere ayrılmıştır.

Isaura'da kaideler, yüksek ve alçak halka kaide formundadırlar. Kase ve tabaklara ait bu kaideler sığ ve derin profil özellikleri yansıtmaktadır. Kaselerin tondosunda Attika kaselerindeki gibi rulet bezemeye rastlanmamaktadır³⁸⁸. Atina Agora'sında halka kaideler Hellenistik Dönem boyunca kullanılmıştır. MÖ 4. yüzyılda oturma düzleminde yiv verilmesi ve ayak çemberinde konik çıkıntı yaygındır³⁸⁹. İçte çekik dudaklı kâselerde MÖ 325'den önceki kaidelerde, ayak profilleri dolgun ve dışbükey olanları yaygındır³⁹⁰. Tondolarda ise farklı sayılarda olabilen palmetler yaygındır ve MÖ 310'lardan sonra popülerliğini kaybetmiştir. Attika'da kase ve tabakların tondosunda gördüğümüz rulet bezemeler gelişim çizgisi oluşturmaktadır. Isaura'da kaide parçalarının hiçbirinde rulet bezemeye rastlanmamıştır.

2.7.1. Form 1

Kat. No. 176-179

Tabak ve kaselere ait halka kaide formundadır. Hamur parlak kırmızı (2. 5 YR 6/6 Light Red) ve parlak kırmızımsı kahverengi (5 YR 6/4 Light Reddish Brown) renklerdedir. İçte spiral bant bezemeler astarsız yüzey üzerine yapılmıştır. Bu gruptaki kaidelerin özellikle içte ve dışta oval profili **Kat. No. 4**'te de görmekteyiz. İçte çekik dudaklı kaseler içerisinde değerlendirilen seramik dudak ve gövde profiliyle MÖ 4. yüzyıl sonları-MÖ 3. yüzyıl başları seramikleriyle ilişkili görülmüştür. Buradaki kaide formları da aynı tarihlerden olmalıdır. **Kat. No. 176-179** nolu parça halka kaide formuyla Korinth 21 ve 26³⁹¹ ve Atina Agora 941³⁹² ile benzerdir (**Tablo 79**). Korinth 26 nolu parçada kaidenin iç kısmına yiv verilmiştir.

³⁸⁸ Rotroff, Agora 29, ss. 161-164.

³⁸⁹ Rotroff, Agora 29, ss. 161-164.

³⁹⁰ Rotroff, Agora 29, ss. 161-164.

³⁹¹ Edwards, ss. 29-31, Plate 2: 21, 26.

³⁹² Rotroff, Agora 29, ss. 158-159, Figure 61: 941.

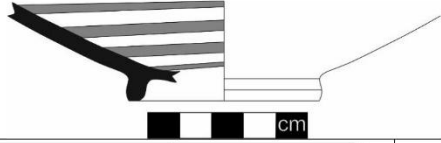
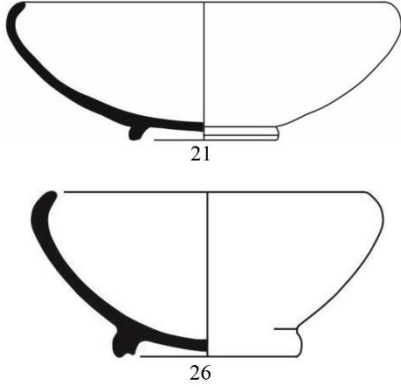
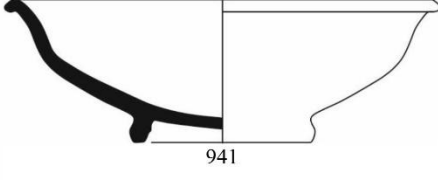
Tablo 79: Karşılaştırma Tablosu		
Isaura Kat. No. 176-179		
Korinth		MÖ 300-MÖ 250
Atina Agorası 29		MÖ 225-175

2.7.2. Form 2

Kat. No. 180-185

Yüksek halka kaide ve derin ve sığ form yansıtan bu gruptaki parçalar kase ve tabaklara ait kaide ve gövde parçalarıdır. Hamur, parlak kırmızımsı kahverengi (5 YR 6/4 Light Reddish Brown), pembe (5 YR 7/4 Pink), kırmızımsı sarı (5 YR 6/6 Reddish Yellow) ve kırmızımsı gri (5 YR 5/1 Reddish Gray) renklindedir. Tondodan başlayan spiral bantlarla bezenmiştir. Kaide yüksek halka kaide formunda ve gövdeyle düz birleşmektedir. Bu profil özellikle Atina Agorası'nda MÖ 325-300'lerde kaidelerde görmektediriz³⁹³ ancak, bu kaideler dış bükeydir. **Kat. No. 180-185**, Atina Agorası'nda 978³⁹⁴, Antiokheia 75a³⁹⁵ Gordion 248³⁹⁶ ile benzer kaide ve gövde profilleri nedeniyle çağdaş olmalıdır (**Tablo 80**). MÖ 3. yüzyılda kullanılan kap formları ile yakınlığından dolayı kaideler bu yüzyıllarda kullanılmış olmalıdır.

³⁹³ Rotroff, Agora 29, ss. 160-162, Figure 62: 965, 974.

³⁹⁴ Rotroff, Agora 29, ss. 161-162, Figure 62: 978.

³⁹⁵ Waage, ss. 11-18, Plate II: 75a

³⁹⁶ Stewart, ss. 1995, 279, Figure 139, 154: 230, 233, 241, 242, 245, 247, 254.

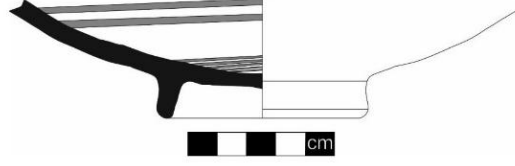
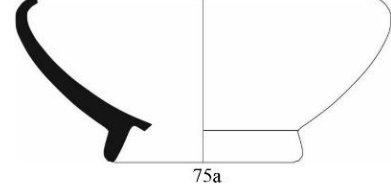
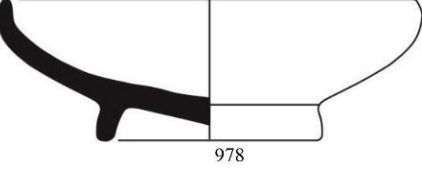
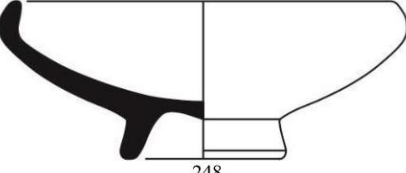
Tablo 80: Karşılaştırma Tablosu		
Isaura Kat. No. 180-185		
Antiokheia	 75a	MÖ 300
Atina Agorası 29	 978	MÖ 250
Gordion	 248	MÖ 235-189

2.7.3. Form 3

Kat. No. 186-192

Bu gruptaki kaideler önceki gruptakilere göre alçak halka kaide formundadırlar. Hamur parlak kırmızı (2.5 YR 6/6 Light Red), parlak kahverengi (5 YR 6/4 Light Brown), parlak kırmızımsı kahverengi (5YR 6/4 Light Reddish Brown) ve kırmızımsı gri (2.5 YR 5/1 Reddish Gray) renklerdedir. Bu gruptaki seramik kaidelerinin iç yüzeyi spiral bantlarla bezenmiştir. Spiral bantlar astarsız yüzey üzerine uygulanmıştır. Dış bükey ve yüksek halka kaideleri genellikle MÖ 4. yüzyıl sonlarında görmekteyiz. Burada ise kaide alçalmış ve iç bükey görünüm almıştır. Kaide gövdeye yatay eğimle birleşmiştir. Form 2’de kaideler düz inmekteydi bu grupta yatay açı ile inmektedir. Bu özellikler aşağıdaki tabloda da görüldüğü üzere MÖ 2. yüzyıl seramiklerinde görülen bir özelliktir. **Kat. No. 186-**

192 Atina Agorası 770³⁹⁷ ve Korinth³⁹⁸ seramiklerin kaideleriyle benzerdir (Tablo 81).

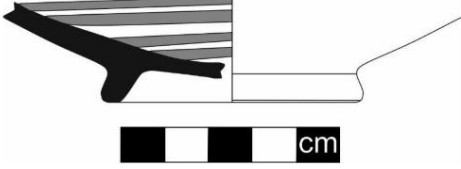
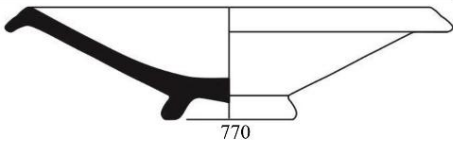
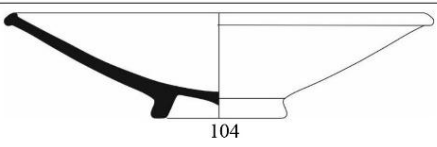
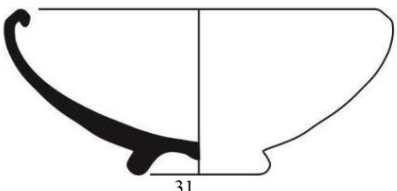
Tablo 81: Karşılaştırma Tablosu		
Isaura Kat. No. 186-192		
Atina Agorası 29		MÖ 2. yüzyıl sonları –MÖ 1. yüzyıl başları
Korinth		MÖ 200
		MÖ 146

2.7.4. Form 4

Kat. No. 193

Kat. No. 193, halka kaideli, derin gövdelidir. Hamur, kırmızımsı sarı (5 YR 6/6 Reddish Yellow) renktedir. Tondodan başlayan bantlar gövdeye doğru devam etmektedir. **Kat. No. 193** kaide bitiş noktasında içbükey formla sonlanmıştır. Alçak halka kaide formu bu seramiğin kaidesinin ortası zemine eğimle devam etmiştir. Bu profil özelliğini Atina Agorası seramiklerinde 844 ve 679³⁹⁹ de görmekteyiz (Tablo 82).

³⁹⁷ Rotroff, Agora 29, ss. 149, 320, Plate 67: 770.

³⁹⁸ Korinth'te ekinus kâse grubu içerisinde değerlendirilen 31 nolu parça ile benzerlik taşımaktadırlar. Edwards, ss. 30-31, Plate 2: 31; ss. 36-38, Plate 4:104.

³⁹⁹ Rotroff, Agora 29, ss. 142-144, Figure 48: 679; ss. Figure 57: 844.

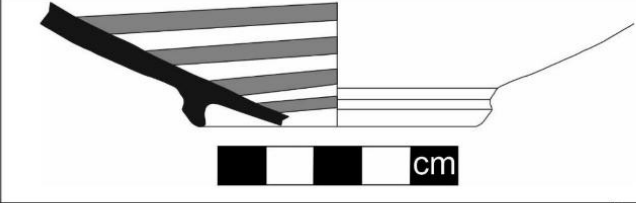
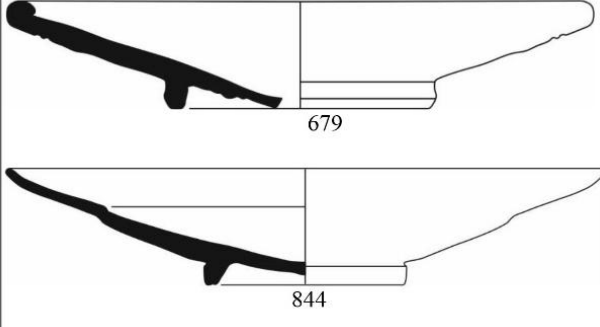
Tablo 82: Karşılaştırma Tablosu		
Isaura Kat. No. 193		
Atina Agorası 29		MÖ 2- 1. yüzyıl

2.7.5. Form 5

Kat. No. 196-212

Isaura antik kentinde yüzeyde tespit edilen seramik parçaları arasında sivri dudaklı kaselere ait olduğunu düşündüğümüz ince cidarlı küçük çaplı kaideler tespit edilmiştir.

Cidar ve kaideleri hakkında Isaura'da kaideleri az da olsa korunan parçadan (sivri dudaklı kase (**Kat. No. 98**)) küçük çaplı ve alçak kaide profiline sahip olduğu anlaşılmaktadır. Kaideler araştırılırken Atina Agorası'nda ağ bezemeli ve yivli kaselerin kaide profilleriyle, **Kat. No. 196-211** arasında benzerlik kurulmuştur. Ağ bezemeli ve yivli kaseler, içe çekik dudaklı ve sivri dudaklı kaselerle küresel, derin gövdeli olmalarının yanı sıra ince cidarlı ve kısmen küçük formlarıyla benzerdir. Bu nedenle bu gruptaki kaseler içe çekik dudaklı kaseler, sivri dudaklı kaseler ve tabaklarla aynı tarihten olmalıdır.

Kat. No. 196-211 alçak, dar kaide, oturma düzleminde disk profillidir. Kaideler oldukça küçük çaplıdır ve kendi içinde küçük form farklılıkları göstermektedir. Kaide çapları : 2; 2,4; 2,6; 2,8; 3 ve 3,4 aralığında değişmektedir. Cidarları 0,3-0,5 cm arasındadır. Hamur kırmızı ve kahverenginin (2.5 YR 6/6 Light Red, 5 YR 6/4 Light Reddish, 5 YR 6/6 Reddish Yellow, 10 R YR 6/6 Light Red, 7. 5 YR 6/4 Light Brown) tonlarındadır. İçte kaideden başlayan incelik ve kalınlıkları değişen spiral bantlar gövde boyunca devam etmektedir. Siyah, parlak

siyah, kırmızı, gri, kahverengi ve bu renklerin tonlarında boya/firnis ince ve kalın uçlu fırçalarla tüm yüzey bezenmiştir.

Benzer kase kaideleri Atina Agorası'nda ağ bezemeli kaselerle benzerlikler taşımaktadırlar⁴⁰⁰. Kalıp yapımı kaselerle üretimin paralel olduğu ifade edilmiştir. Siyah firnisli bu kaseler dış yüzde dudak çevresi yivlidir. MÖ 2. yüzyılın ilk yarısı konteksinden ele geçmiştir⁴⁰¹.

Bu gruptaki kaideler, yivli kaselerin kaideleri ile de benzerlik taşımaktadırlar⁴⁰². Bu kaseler Atina'da MÖ 3. yüzyılın sonlarına doğru ortaya çıkmış MÖ 2. yüzyıla kadar kullanımı devam etmiştir. Batı yamacı ve basit firnisli bezemelidirler. MÖ 2. yüzyılda gövde yarım küre formuna yaklaşmıştır. Kase ve tabaklarla paralel tarihten olmalıdırlar. Sardes 213⁴⁰³, Antiokheia⁴⁰⁴, Pergamon D2⁴⁰⁵ Atina Agora 331 ve 347⁴⁰⁶ ve Samaria Figure 2⁴⁰⁷ ile benzerlikler taşımaktadır (**Tablo 83**). Bu nedenle **Kat. No. 196-211** MÖ 2-1. yüzyıllara verilebilir.

⁴⁰⁰ Rotroff, Agora 29, s. 109.

⁴⁰¹ Rotroff, Agora 29, s. 109.

⁴⁰² Rotroff, Agora 29, ss. 112-113.



⁴⁰³ Rotroff-Oliver, s. 60, Plate 33: 213

⁴⁰⁴ Waag, ss.11-17, Plate II: 53.

⁴⁰⁵ Boehringer, s. 217, Plate 9: D2.

⁴⁰⁶ Rotroff, Agora 29, s. 110, Figure 20: 331; ss. 112-113, Figure 21: 347.

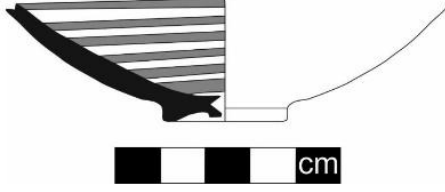
⁴⁰⁷ Kenyon, s. 259, Figure 53: 1-3, 5.

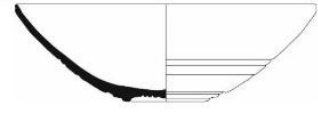
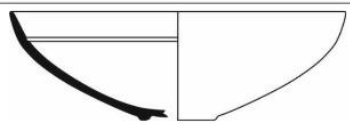
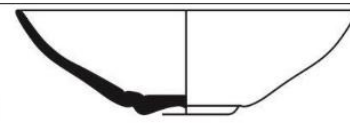
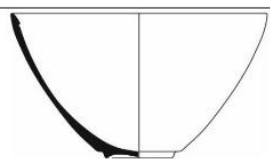
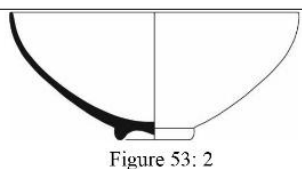
Tablo 83: Karşılaştırma Tablosu		
Isaura Kat. No. 196-211		
Sardes	 213	MÖ 3-2. yüzyıl
Antiokheia	 53	MÖ 3. yüzyıl
Pergamon	 D2	MÖ 3. yüzyıl
Atina Agora 29	 347	MÖ 200- 175
Atina Agora 29	 331	MÖ 2-1. yüzyıl
Samaria	 Figure 53: 2	MÖ 2.-1. yüzyıl

2.7.6. Form 6

Kat. No. 212

Kat. No. 212, düz, alçak disk kaide formundadır. Kaideden gövdeye dik ve derin form yansıtmaktadır. Hamur parlak kırmızı (2.5 YR 6/6 Light Red) renktedir. İç yüzey spiral bant bezemeli, dış yüzey astarsız hamur rengindedir. Yaklaşık 3,4 cm kaide çapıyla oldukça küçük alçak kaide formu olasılıkla sivri dudaklı kâselerin kaidelerinin formlarıyla ilişkili olmalıdır. Bu form özelliğiyle **Kat. No. 212** Samaria 1⁴⁰⁸ ve Korinth 546⁴⁰⁹ ile benzer kaide ve gövde yapısına sahiptir (**Tablo 84**).

⁴⁰⁸ Kenyon, s. 259, Figure 53: 1-3, 5.

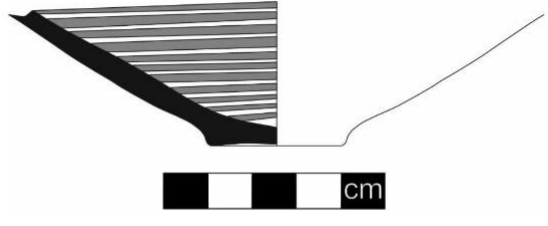
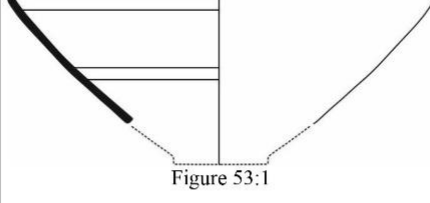
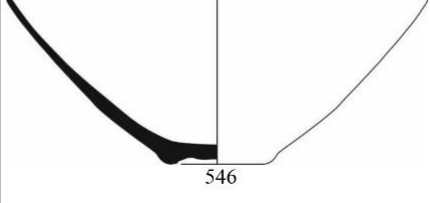
Tablo 84: Karşılaştırma Tablosu		
Isaura Kat. No. 212		
Samaria		MÖ 2-1. yüzyıl
Korinth		MÖ 150

2.7.7. Form 7

Kat. No. 213-215

Kat. No. 213-215 gövdeden kaideye daralarak düz devam etmektedir. Kaide çapları: 2; 2,4; 3,2 cm aralığında oldukça küçük çaptadırlar. Hamur, kırmızı ve tonlarında (5 YR 7/6 reddish yellow, 5 YR 6/4 Light Reddish Brown ve 2.5 YR 6/6 Light Red)'dir. İçte kaideden başlayan dudağa kadar devam eden siyah, parlak siyah ve gri spiral bantlarla bezenmiştir. Bu gruptaki kaselere ait olduğunu düşündüğümüz kase kaideleri kalıp yapımı kaselerin kaideleriyle, madalyondaki içe doğru yiv verilme şekline burada da rastlanmaktadır. Bu grup Atina Agorası 333⁴¹⁰ yivli kaselerin kaideleri ile benzerdir (**Tablo 85**).

⁴⁰⁹ Korinth 546 ile benzer profildendir. MÖ 150'lere tarihlenmiştir. Bu kaseler, dudak sivri ve gövde kaideye doğru daralmaktadır. Isaura örneğinde dudak iç kısmında yiv yapılmıştır. Edwards, ss. 90-91, Plate: 17:546.

⁴¹⁰ Rotroff, Agora 29, ss. 109-110, Figure 20: 328-333. Thompson, ss. 371-372

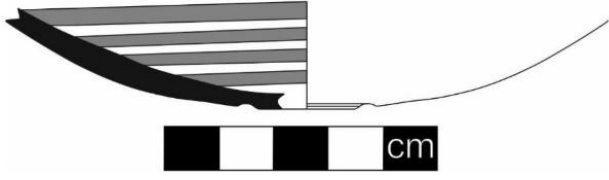
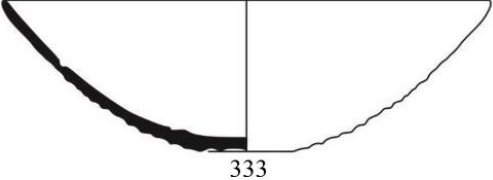
Tablo 85: Karşılaştırma Tablosu		
Isaura Kat. No. 213-215		
Atina Agorası 29		MÖ 280-260

2.7.8. Form 8

Kat. No. 216-218

Bu grup kaideler Atina Agorası parabolik kaselerle (mastos) benzerdir⁴¹¹. Bazıları sığ bazıları derin formdadır. Bu kaselerin dudakları sivri, gövdeleri küreseldir⁴¹². Bu kaseler dudağın altında iki ya da üç yivli, parabolik profillidir. MÖ 2. yüzyılın ilk çeyreği sonlarına verilmiş ve Atina'daki bu kaselerin ithal olduğu ifade edilmiştir⁴¹³. Bu formun Hellenistik Dönem sonlarına kadar kullanıldığı belirtilmiştir. Benzer formlar Samos'da da ele geçmiştir, MÖ 2. yüzyıl ve sonrasında tarihlenmiştir⁴¹⁴.

Kat. No. 216-218 oval kaide formundadır. Parlak kahverengi ve parlak kırmızı (7.5 YR 6/4 Light Brown, 2.5 YR 6/6 Light Red) renklerinde hamura sahiptirler. İçte kaidenin ortasından başlayan spirel kalın bantlar iç yüzey boyunca devam etmektedir. Bu gruptaki kaideler sivri dudaklı kaselere ait olmalıdır. Sardes 210⁴¹⁵, Antiokheia 52⁴¹⁶, Atina agorası 328⁴¹⁷ ve Samaria Form16-18⁴¹⁸ nolu

⁴¹¹ Rotroff, Agora 29, s. 109-110, Fiure 20: 328-330.

⁴¹² Rotroff, Agora 29, s. 109-110, Fiure 20: 328-330.

⁴¹³ Rotroff, Agora 29, s. 109-110, Fiure 20: 328-330.

⁴¹⁴ Rotroff, Agora 29, s. 109-110.

⁴¹⁵ Rotroff-Oliver, s. 60, Plate 31: 210

⁴¹⁶ Küresel karınlı kaseler içerisinde değerlendirilmiştir. Geç Hellenistik Dönem'e tarihlenmiştir. Sivri biten dudaktan kaideye doğru gövde daralmıştır. Dudağın iç kısmında cidar aniden kalınlaşmaktadır. Waag, ss. 11-17, Plate II: 52.

⁴¹⁷ Parabolik formlu içki kapları arasında değerlendirilmiştir. MÖ 150-110 tarihleri arasına verilmiştir. Rotroff, Agora 29, s. 109-110, Figure 20: 328-330.

⁴¹⁸ Kenyon, ss. 333-335, Figure 80: 115-22.

seramiklerle benzerdir (Tablo 86). Kat. No. 216-218 benzerlerinden dolayı MÖ 3-2. yüzyıla verilebilir.

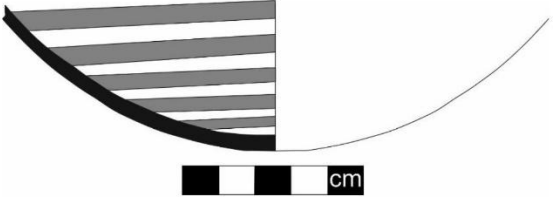
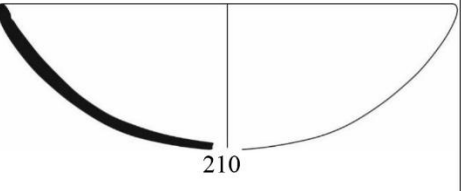
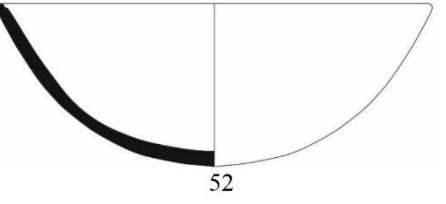
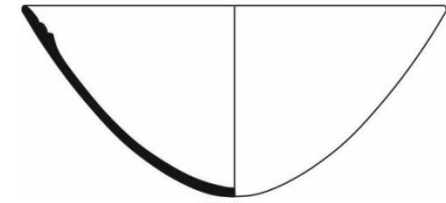
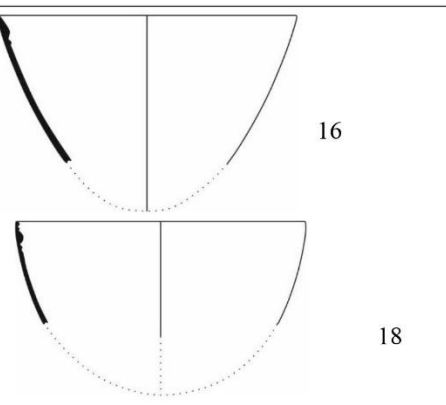
Tablo 86: Karşılaştırma Tablosu		
Isaura Kat. No. 216-218		
Sardes		MÖ 3-2. yüzyıl
Antiokeia		MÖ 3. yüzyıl
Atina Agora 29		MÖ 2-1. yüzyıl
Samaria		Geç Hellenistik

2.8. KALIP YAPIMI KÂSELER

Kat. No. 219-225

Kalıp yapımı kâseler yarım küresel gövdeli, kulpsuz ve ayaksızdırlar. Dış yüzeyleri rölyef biçiminde farklı motiflerle bezenmiştir. Metal kâselerin taklidi olarak üretilmeye başlanmıştır⁴¹⁹. Seri üretimin kolaylığı nedeniyle kalıp yapımı kil kâseler, Hellenistik Dönem’de popüler olmuştur. Bu kâselere birçok merkezde rastlanmaktadır⁴²⁰. MÖ 3. yüzyıl içerisinde üretimin başladığı bilinmektedir⁴²¹. Bilinen en geç üretim merkezi ise Antiokheia ve Tarsus’tur⁴²². Kâselerde dış yüzeyini süslemede kullanılan motifler genellikle birbirleriyle benzerdir. Ancak yerel üretim kâseler de farklı motifler tercih edilmiştir⁴²³. Form açısından bu kâseler Delos, Attika ve İonia Bölgesi üretimleri olarak anılmaktadır. MÖ 2. yüzyılda içki kabı olarak tercih edilmişlerdir. Aşağıdaki tabloda Atina⁴²⁴, Sardes⁴²⁵, Atina Agora⁴²⁶, Korinth⁴²⁷ ve Paphos⁴²⁸ gibi farklı merkezlerden kalıp yapımı kâseler yer almaktadır (**Tablo 87**). Burada dışa çekik dudaklı, düz dudaklı ve içe meyilli dudaklı olmak üzere farklı formlar mevcuttur. Bu kâselerde form gelişimi saptanamamaktadır⁴²⁹.

⁴¹⁹ S. I. Rotroff, **Athenian and Imported Moldmade Bowls**, The Athenian Agora, Vol. 22, American School of Classical Studies at Athens, Princeton, New Jersey, 1982, ss. İİİ-136.

⁴²⁰ Vaag ve diğerleri, s. 205, Plate 76-78: 58-78.

⁴²¹ Thompson, ss. 451-459, Rotroff, Moldmade Bowls, ss. İİİ-136: Hayes, Paphos III, ss.107-110.

⁴²² MS 1. yüzyılda üretim devam etmektedir. Waag, s.30, Jones, s. 164.

⁴²³ Hellström, ss. 19-20.

⁴²⁴ Thompson, s. 329, Figure 11b: A74.



⁴²⁵ Rotroff-Oliver, Plate 89: 513.

⁴²⁶ Rotroff, Moldmade Bowls, s. 64, 170.

⁴²⁷ Edwards, Plate 36: 843.

⁴²⁸ Hayes, Paphos III, Figure VII: 12.

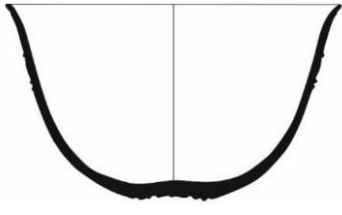
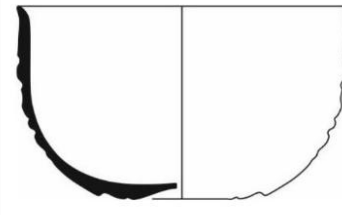
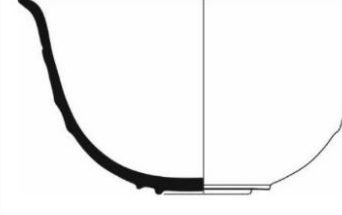
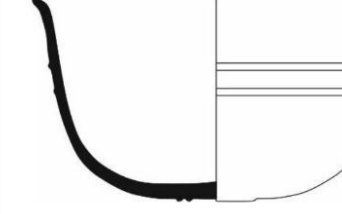
⁴²⁹ Rotroff, Moldmade Bowls, ss. İİİ-136:

Tablo 87: Kalıp Yapımı Kâse Profil Tablosu	
Atina	 A74
Sardes	 523
Atina Agora	 170
Korinth	 843
Paphos	 Figure VII: 12

Isaura'da kalıp yapımı kâseler dışa çekik ağızlı kâse formundadırlar. Dudak dışa doğru çıkıntı yaparken gövde kaideye doğru daralmaktadır. Bazı formlarda boyun kısmı içe doğru belirgin şekilde –s- yapmaktadır. Derin formdadırlar.

Isaura antik yerleşim yerinde 2010-2014 yıllarında gerçekleştirilen araştırmalar sırasında tam olarak korunmuş kalıp yapımı kâseye rastlanmamıştır. Tam korunmuş örnek olmadığı için, yükseklik, dudak ve kaide çapı gibi oransal benzerlikler kurulamadığından, hangi atölyelerle benzerlik taşıdığı tespit edilememektedir. Dudak, gövde ve kaide parçaları üzerinden değerlendirme

yapılacaktır. Isaura kâselerinin ortak özelliği dudak kısımların dışa çekik olmasıdır. **Kat. No. 219** dudak çapı 8 cm, **Kat. No. 220**, 9 cm, **Kat. No. 221**, 20 cm'dir. Diğer parçaların dudak çapları alınamamıştır.

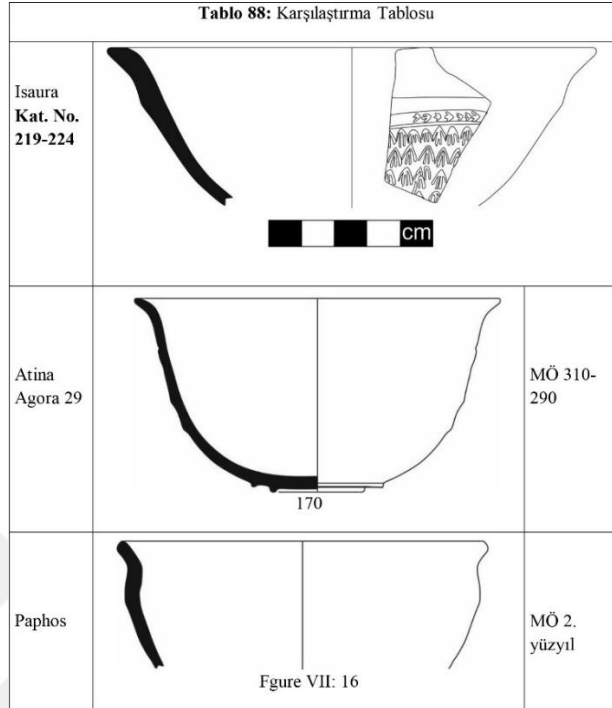

Kalıp yapımı kabartmalı kâseler tespit edilen merkezlerde, dışa çekik dudaklılar, dik dudaklılar ve içe çekik dudaklı formların olduğu tespit edilmiştir. Isaura örnekleri ise dışa çekik dudaklı form yansıtmaktadırlar. Dışa dönük dudaklı bu form Akdeniz Dünyası'nda Atina ve Kıbrıs kökenli kâselerin özelliğidir⁴³⁰. Paphos'da MÖ 3. yüzyıldan MÖ 1. yüzyılın ortalarına kadar kalıp yapımı kâse üretimi devam etmiştir⁴³¹. Metalik firnisli bu kâselerin Doğu Sigillatlarıyla aynı yerde üretildiği ifade edilmiştir.

Kat. No. 225, kaideye ait madalyon parçasıdır. Altı yapraklı çiçek rozet, madalyondan gövdeye derin bir kanalla geçilmektedir. Bir profille ayrılan kaide ve gövde kısmından sonra küçük yaprak kabartmaları ile süslenmiştir. Yapraklar dışarıdan içe doğru iç içe küçülerek devam etmektedir. 3 cm çapında kaideye sahip madalyonun gövde kısmında bindirme yaprak motifi kullanılmıştır. Metropolis 122⁴³² nolu madalyon ile birebir benzerlik taşımaktadır ve MÖ 2. yüzyıla tarihlenmiştir.

⁴³⁰ Thompson, ss. 451-459; Rotroff, *Moldmade Bowls*, ss. 111-136.

⁴³¹ Hayes, *Paphos III*, s. 13.

⁴³² Gürler, s. 43 Çizim 35: 122.

2.9. PİŞİRME KAPLARI

Kat. No. 237-238

Gordion'da Orta Hellenistik Dönem pişirme kapları erken dönemle profil ve boyut olarak benzer olduğu belirtilmiştir⁴³³. Orta Hellenistik'te pişirme kaplarının daha özenli, gövdeye doğru incelendiği, dudakla gövdenin birleşme noktasında daraldığı ifade edilmiştir⁴³⁴.

Isaura buluntuları arasında bant bezemeli, büyük boyutlu seramikler az orandadır. Profil veren iki parça mevcuttur (**Kat. No. 237-238**). **Kat. No. 237**, dudak belirgin dışa çekik, boyunlu ve gövdeye doğru genişleyen formdadır. **Kat. No. 238**, dudak dışa çekik, geniş boyunlu, gövdeye doğru genişleyen formdadır. 14 ve 28 cm dudak çaplarındadır. Gövde dış astarsız yüzey üzerine kalın siyah bantlar çekilmiştir. İç ve dış yüzeyde yanık izine rastlanmamıştır.

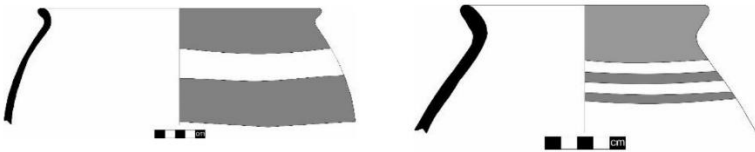
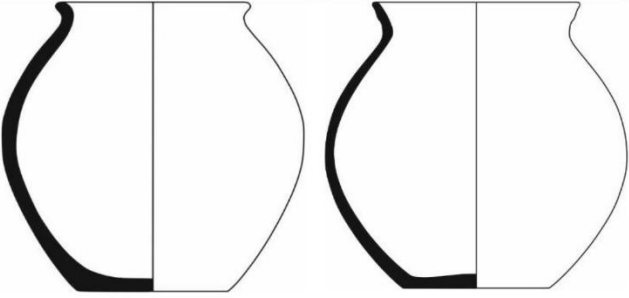
Isaura Kat. No. 237-238			
Gordion		MÖ 3-2. yüzyıl	
	210	205	

Kat. No. 237, Gordion 210 nolu örnekle benzerlik taşımaktadır⁴³⁵. Pişirme kapları arasında değerlendirilmiştir. **Kat. No. 238**, Gordion 205⁴³⁶ ile benzerdir (**Tablo 89**). Dış ve iç yüzeyde yanık izleri tespit edilmiştir. **Kat. No. 237** benzerinden dolayı MÖ 3-2. yüzyıla **Kat. No. 238** ise MÖ 2. yüzyıla tarihlenebilir.

⁴³³ Stewart, ss. 272-273.

⁴³⁴ Stewart, ss. 272-273.

⁴³⁵ Stewart, ss. 272-273, Figure 216: 210.

⁴³⁶ Stewart, ss. 272, Figure 216: 205.

2.10. DEĞERLENDİRME

2.10.1. Spiral Bant ve Bant Bezemeli Seramiklerin Hamur, Astar ve Bezeme Özellikleri

Bu bölümde,

- Spiral Bant ve Bant Bezeme Yapım Teknikleri
- Farklı Spiral ve Bant Bezeme Kompozisyonları
- Spiral Bant ve Bant Bezemenin Uygulandığı Formlar
- Hamur ve Astar Özellikleri
- Isaura Antik Yerleşiminde Karşılaşılan Hellenistik Dönem Spiral Bant ve Bantlı Seramiklerinin Isauria Bölgesi İçerisinde ve Çevresindeki Yayılım Alanları
- Hellenistik Dönem Anadolu, Bantlı Seramikleri İle Isaura Spiral Bant ve Bant Bezemeli Seramiklerin Benzer ve Farklı Yönleri
- Isauria Bölgesi Hellenistik Dönem Spiral Bant ve Bantlı Seramiklerin Köken Sorunu /Bezeme Geleneği

eldeki verilerle tespit edilmeye çalışılmıştır.

Spiral Bant ve Bant Bezemenin Yapım Teknikleri



Isaura’da seramikler, spiral bant ve bant bezemeli olmak üzere iki şekilde oluşturulmuştur. Spiral bezeme, tespit edilen seramik parçalarının hemen hepsinde karşımıza çıkarken, bant bezemeye az sayıda parçada rastlanmıştır.

Bant Bezeme Yapımı:

Bant bezeme, kalınlıkları değişen iç içe dairelerden veya tek bir daireden oluşan bir bezeme şeklidir. Bu bezemeye seramiklerin hem iç hem de dış yüzeyinde rastlanmaktadır.

Şekil 15: Kat. No. 184 bant bezeme



Kat. No. 184’de bant bezemenin tek tek daireler şeklinde yapıldığı görülmektedir (Şekil 15). **Kat. No. 184**, kaba formlu kaplar içerisinde dairesel bant bezemelidir. Hamur renginden biraz daha açık

olan kremsi yüzeye dairesel bant bezeme uygulanmıştır. Burada kabın ortasında kalın bir bant (kırmızımsı kahverengi) sonrasında birbiri üzerine binen ince bant dizisi görülmektedir. Bu ince dairesel bant dizisinden sonra geniş bir boşluk verilmiştir.

Şekil 16: Kat. No. 194 bant bezeme



Kat. No. 194’te tondoya tek kalın bant yapılmıştır (Şekil 16).

Spiral Bezeme Yapımı:



Spiral bant bezeme merkezi/orta nokta etrafında küçük daire çizerek başlayan, fırça kaldırılmadan, tondodan dudağa kadar genişleyen dudakta kalınlaşarak sonlanan bantlar olarak tanımlanabilir.

Isaura'da seramik parçaları üzerinde tespit edilen spiral bant bezeme, kabın iç yüzeyinde rastlanan bir bezemedir. Elimizdeki seramik parçalardan spiral bant bezeme, seramiklerin içte tondonun tam ortasından veya biraz yukarısında başlamış,

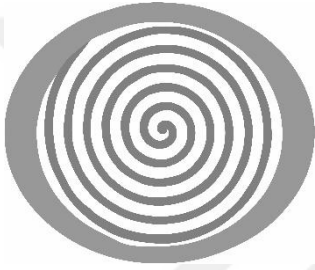

giderek yükselmiş ve dudakta kalınlaşarak sonlanmıştır. Seramik ustası spiralleri genellikle soldan sağa birbiri üzerine binen spiral bantlar çizerek oluşturmuştur.

Spiral bant bezeme, kapların genellikle iç yüzünde tek motif olarak kullanılmıştır. Seramikler çark üzerinde formu verildikten sonra

Şekil 17: Kat. No. 98'de spiral bant bezeme



kurutulmuş ve tekrar çark üzerine konularak çark döndürülmüş fırçanın seramiğin tondosunun merkezine dokundurularak hiç kaldırılmadan dudağa doğru hareketiyle spiral bantlar yapılmıştır. Spiral bant

bezeme yapılırken fırça üzerinde firnisin bitmesi ile fırçanın firnise tekrar daldırılıp kaldığı yerden devam edilmiştir (Şekil 17). Bu işlemi bantların belli bir kalınlıkta devam ederken aniden kalınlaşmasından anlamaktayız.

Spiral bant bezemenin uygulandığı seramik formları kâse tabak ve pişirme kaplarıdır. Çalıştığımız formlar birbirini tekrar etmektedir ancak, kapların üzerine uygulanan spiral bant bezeme her kapta farklılık göstermektedir. Spiral bant motifinin yapıldığı kaplar cidarlarına göre kaba ve ince formlu kaplar olarak gruplanmaktadır. Bu kaplar üzerine uygulanan spiral bant bezemenin kalitesinde ve

bezemenin yapılışında farklılıklar vardır. Elimizdeki örnekler arasında bütün bir kap parçası bulunmamaktadır ancak, çok sayıda kabın hemen her bölümünden parça bulunmaktadır. Bezeme bazen ince bazen kalın uçlu fırça ile yapılmıştır. İnce ve özenli spiral bantları genellikle içe çekik dudaklı ve sivri dudaklı kâselerde görmekteyiz (**Kat. No. 51-64, 93-122**). Spiral bantların ortalama genişliği 0,1 cm ve her birinin aralığı ortalama 0,15 cm civarındadır. Spiral bantların kalınlığında ve aralıklarının genişliğinde hep küçük farklar vardır. Aynı seramik üzerinde sabit bant genişliği ve aralık genişliğinden bahsedilemez. Bu nedenle kaplar üzerindeki bant kalınlıkları ve aralıkları hakkında tek tek bilgiye yer verilmemiştir. Küresel gövdeli kapların kalın ve özensiz spiral bantlarla süslendiği de görülmektedir (**Kat. No. 93-122**). Özenle yapılmış ince spiral bantlı, yapımı oldukça zor, çok ince uçlu fırça ile uygulanan bezemenin ince cidarlı kaplarda tercih edildiği anlaşılmaktadır (**Kat. No. 51-64, 93-122**). İnce cidarlı kaplarda spiral bant bezemenin dikkat çeken diğer özelliği yüzey malzemesi olmasına karşın çok iyi şekilde korunmuş olması, kâse üzerindeki spiral bantlarda dökülme yaşanmamasıdır (**Kat. No. 93-122**). Kalın cidarlı özensiz kalın bantlar silikleşirken ince cidarlı ve ince bantlar parlaklığını ve canlılığını korumaktadır. Küçük formlu ince cidarlı bu kaplarda zemin hamur renginde açık renk iken üzerine yapılan spiral bantlar koyu renklerde olmasından dolayı bezeme dikkat çekici niteliktedir. Gri ve kırmızının tonlarında hamur rengine sahip kaplar gri, siyah, kırmızı, bej ve kahverenginin tonlarındadır.

Spiral bantların yapılışında farklılıklar görülmektedir. İnce bantlı ve ince cidarlı parçalarda bant yapımı oldukça zor, özen ve dikkat isteyen işlemdir (**Şekil 18**). Oldukça ince olan bu bantlar koyu renklerde ve canlı bir görünüme sahiptir. Boya sıvısının yoğun olması akmayı engellemiştir. Bu yüzden spiral bantlar arasındaki boşluklar hamur renginde ve belirgindir. İnce uçlu fırça yardımı ile yapılan spiral bantlar yüzeyde elle hissedilir dalgalanmalar oluşturmuştur. Bu durum firnisin yoğun olmasından kaynaklanıyor olmalıdır.

Kalın bantlı ve kalın cidarlı örneklerde spiral bant bezeme yapımında kalın uçlu fırçalar kullanıldığı için bezemenin ince cidarlılara göre yapımı kolaydır. Boya olması gerekenden daha sıvı haldeyken bezemeler yapılmıştır. Kalın bantlar özensiz yapılmıştır. Kalın spiral bantların yüzeyinde dalgalanma hissedilmemektedir. Bunun nedeni geniş ağızlı fırçalarla yapılması ve boyanın yoğunluğuyla ilişkili olmalıdır.

Şekil 18: Isaura, katalogda yer almayan spiral bant bezemeli parçalar



Farklı Spiral Bant ve Bant Bezeme Kompozisyonları

Şekil 19: Kat. No. 180, farklı spiral bant bezemeli seramik



Kalın cidarlı kaplar üzerinde bant bezeme uygulamada tek bir örnek dikkat çekmektedir (Şekil 19). Bant bezeme kâsenin iç kısmına yapılmadan önce krem renkli bir astar çekilmiş ve onun üzerine önce kâsenin iç orta kısmına 5-6 adet kırmızımsı-gri spiral bant dizisi oluşturulmuş sonrasında geniş bir aralık verilerek dudak kısmına doğru tekrar spiral bant bezeme ile süslenmiştir (Kat. No. 180).

Kat. No. 175, farklı bant bezeme uygulamasının görüldüğü diğer bir parçadır (Şekil 20). Bu kâse parçasının diğerlerinin aksine dış yüzeyi bezenmiştir. Dudak çevresine kalın siyah bir bant çekilmiş, sonrasında

Şekil 20: Kat. No. 175, farklı spiral bant bezemeli seramik



gövdeye doğru bej astar üzerine siyah boya ile nokta dizisi ve kaideye doğru tekrar siyah bant çekilmiştir. Kalın-ince bantlı seramikler, ince cidarlı kâselerden form ve bezemenin uygulanışı açısından farklıdır. Kalın cidarlı bu seramikler basit astarlı seramiklerle aynı atölyelerde üretilmiş olduğu düşünülmektedir.

İnce cidarlı seramikler ise form, cidarın inceliği ve bezemenin uygulanışı açısından ayrı bir grup oluşturmaktadır.

Tablo 90: İnce ve kalın cidarlı seramikler

Kalın Cidarlı Seramikler	İnce Cidarlı Seramikler

Seramikler cidar, form ve hamur özellikleri açısından değerlendirildiğinde iki farklı atölyeden bahsedilebilir (Tablo 90). İnce cidarlı seramiklerde tabak ve kâseler birbirinin tekrarı formlardır. İç çekik dudaklı ve sivri dudaklı kâseler birbirinin tekrarıdır. Kırmızımsı renkteki hamur, yoğun kireç katkılıdır. İnce cidarlı bu

kâselerde bant bezeme daha özenli iken kalın cidarlı grupta, kalın özensiz bantlarla

karşılaşılmaktadır. Kalın cidarlı kâse ve tabaklar ise yine birbirini tekrarlayan formlardır. Bu grupta da benzer hamur renginde ve hamur katkısındadırlar. Kalın cidarlı grupta bant bezemenin yanı sıra basit astarlı kâselerle de karşılaşılmaktadır.

Şekil 21: Kat. No. 181, farklı spiral bant bezemeli seramik



Bir diğer örnekte ise kâsenin zemini hamur rengine (devetüyü) yakın ancak biraz daha açık renkte yine tondonun ortasında 5-6 spiral bant (kahverengi) dizisi sonrasında kalın bir boşluk özensiz ve dağınık şekilde (firçanın, hemen hemen eşit aralıklarla, ucunun değdirilmesi ile oluşturulmuş kısa kalınlığı değişen şekiller) kesik çizgilerle

doldurulmuştur (Şekil 21) (Kat. No. 181). Kabın dudak kısmı ise kalın bir bantla sonlanmıştır.

Şekil 22: Kat. No. 195, bozulmuş spiral bant bezemeli seramik



Elimizdeki ince ya da kalın spiral bantlı parçaların yanı sıra kabın bazen iç yüzeyi bazen de hem iç hem dış yüzeyi hamur renginden farklı renkte, renk dalgalanmaları olan tam olarak spiral bant bezemeli diyemeyeceğimiz örnekler de oldukça fazla sayıdadır. 2014 yılında gerçekleştirilen çalışmalar sırasında tespit ettiğimiz Kat. No. 195'den bu bezemenin nasıl yapıldığı hakkında bilgi

edinebiliyoruz (Şekil 22). Tondoda ince ve aralıklı başlayan spiral bant bezemenin gövdede sıklaşarak devam ettiği görülmektedir. Bu örnekte tondonun ortasından başlayan spiral bant bezeme gövdeye doğru bant görünümünden çıkarak astar görünümü almaktadır. Bu tür bezemeye genellikle kalın cidarlı kap formlarında rastlanmaktadır. Bunlar basit astarlı seramik grubu içerisinde değerlendirilmiştir.

Spiral Bant ve Bant Bezemenin Uygulandığı Formlar

Isaura’da bant bezemenin uygulandığı formlar kendi içinde ince cidarlı ve kalın cidarlı seramikler olarak iki gruba ayrılmaktadır. İnce cidarlı seramikler içerisinde içe çekik dudaklı kaseler, Hellenistik Dönem’de bilinen yaygın formlardan, cidarın inceliği ve profil özellikleriyle ayrılırlar. Bu seramikler karşılaştırma yapılırken Hellenistik Dönem yaygın formları referans alınmıştır. Çok

Tablo 91: Isaura sivri dudaklı küresel gövdeli ve ince cidarlı kâseler

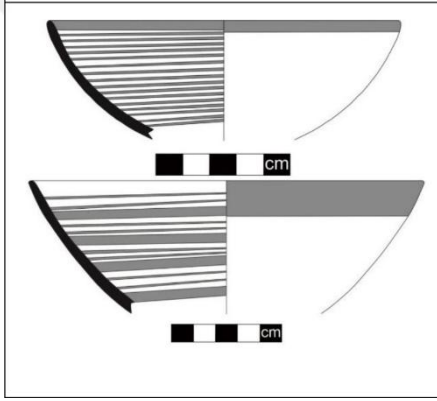

sayıda parçayla karşılaştırılan bu kâseler Hellenistik Dönemin özellikle MÖ 2-1. yüzyıl seramikleriyle bağlantılı görülmüştür.

Sivri dudaklı kâseler ise dudak ve gövde yapısıyla Hellenistik Dönemin geç evrelerinde ortaya çıkan küresel gövdeli kâselerle benzerlik kurulmuştur (**Tablo 91**). Ancak bu kâselerin, alçak ve disk profilli kaidelerinden dolayı, Atina’da ağ bezemeli ve yivli kâselerin

kaideleriyle yakın profilde olduğu tespit edilmiştir. Ancak Isaura sivri dudaklı

Tablo 92: Isaura tabaklar

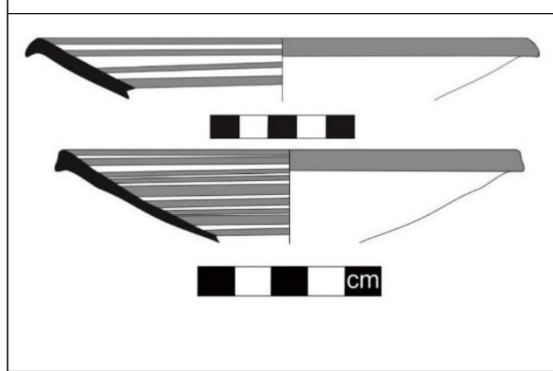

kâselerde ağ veya yivli bezemeye rastlanmamıştır. Bu nedenle Atina’daki bu kâselerin benzerlerinin Isaura yerel atölyeleri tarafından üretilirken küçük form değişikliklerine gidilmiştir.

Isaura’da teze dâhil edilen bant bezemeli tabaklar ise Hellenistik Dönem’de yaygın olarak bilinen

formlardır (**Tablo 92**). Burada da tabaklarda alçak ve küçük çaplı kaidelerden dolayı yerel özelliklerin kendini gösterdiği söylenebilir. Tabaklar form özellikleri ve benzerlerinden dolayı MÖ 2-1. yüzyıl özelliği yansıtmaktadır.

Tablo 93: Isaura pişirme kapları

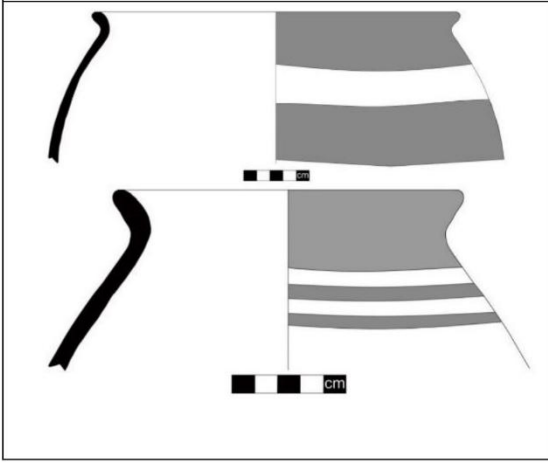

Çalışmaya pişirme kaplarına ait iki parça dahil edilmiştir (**Tablo 93**). Bu kaplardan bant bezeme modasının içki kapları ve yemek kaplarının yanı sıra pişirme kaplarına da yansıdığını göstermektedir. Kalın cidarlı pişirme kapları profil özellikleriyle, diğer bant bezemeli seramiklerle paralel tarihlere kullanımda olduğu anlaşılmaktadır.

Tablo 94: Isaura içe çekik dudaklı ve ince cidarlı kaseler

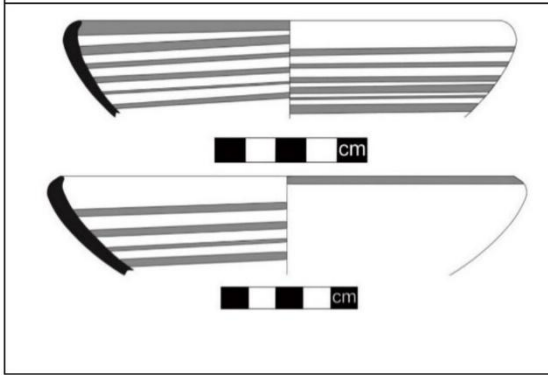

Bant bezemenin seramiklerde en erken ne zaman kullanılmaya başlandığı ve ne zamana kadar kullanıldığını önemli bir sorundur. En erken MÖ 4. yüzyıl sonlarında kullanıldığını gösteren parçalar tespit edilmiştir.

Kalın cidarlı spiral bant ve bant bezemeli seramiklerin MÖ 2. yüzyıla kadar kullanımının devam ettiğini tespit edilmiştir (**Tablo 94**). İnce cidarlı

seramiklerden içe çekik dudaklılar ve tabaklar ise MÖ 2. yüzyılda üretilmiştir. Sivri dudaklılar, ağ ve yiv bezemeliler ve küresel gövdeli kâselerle ilişkili olarak ise MÖ 3. yüzyıllar içine tarihlenmelidir.

Tablo 95: Isaura içe çekik dudaklı kâseler

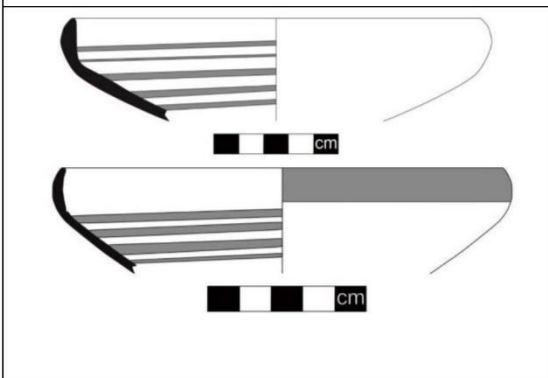

Kalın ve ince cidarlıları yerleştirdiğimiz tarihler içerisinde kalın cidarlıların üretilmeye başlandıktan sonra kalın bantlı bu seramiklerden özellikle sivri dudaklı, küresel gövdeli kâse formlarının yaygınlaşmasıyla bant bezeme incelererek bu kâse ve tabaklarda kullanılmaya devam etmiştir denebilir. Bant bezemeli bu kâse ve tabaklarda

kalın bantlı ve kalın cidarlı form MÖ 4. yüzyıl sonlarında kullanılmaya başlamış ve MÖ 1. yüzyıla kadar devam etmiştir. MÖ 2. yüzyılda ince cidarlı küresel gövdeli, sivri dudaklı kâseler, içe çekik dudaklı kâseler ve tabakların kullanımı artmıştır. Spiral bant ve bant bezemeli kâse ve tabaklar en geç ise spiral bantlı seramik profillerinin MÖ 1. yüzyıla kadar kullanıldığı söylenebilir. Spiral bant ve bant bezemenin daha sonra kullanıldığını gösteren form tespit edilememiştir.

Tablo 96: Isaura kaselerin dış yüzeyinde tespit edilen rulet bezemeler

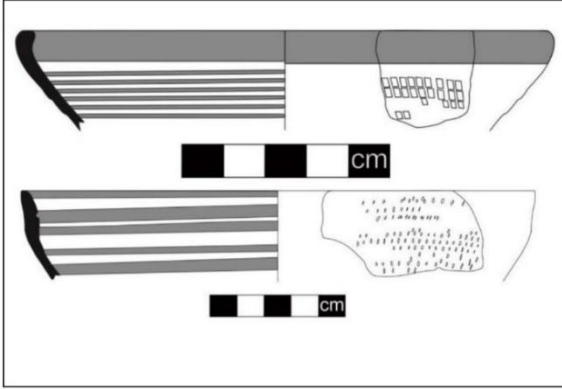

Isaura’da spiral bant ve bant bezemeli kâselerin dış yüzünde dudak çevresinde veya dudağın hemen aşağısına rulet bezeme yapılmıştır (Tablo 96). Hellenistik Dönem’de birçok merkezde rulet bezeme kâse ve tabakların tondosundadır⁴³⁷.

Attika tabaklarının tondosunda rulet bezeme Hellenistik Dönemin

başlarında sık aralıklı, ince çizgiler halinde MÖ 275’ten sonra daha kısa, kalın ve seyrek aralıklı çizgiler halini almıştır⁴³⁸. Isaura’da bant bezemeli seramikler arasında içe çekik dudaklı ve sivri dudaklı kâselerin dudak çevresinde veya hemen aşağısında

farklı şekillerde rulet bezeme yapılmıştır (Kat. No. 98, 107, 118, 120). Atina Agorasında tek örnekte, küresel gövdeli siyah astarlı kâsenin tüm dış yüzünün rulet bezeme yapıldığı görülmektedir⁴³⁹. Bu kâsenin tarihi ise MÖ 2. yüzyıl olarak belirtilmiştir⁴⁴⁰. Antiokheia⁴⁴¹ ve Gözlü Kule’de⁴⁴² ise Roma Döneminin ortalarında seramiklerin tüm dış yüzünün rulet bezemeyle süslenmesi yaygınlaşmıştır (Şekil 23).

Şekil 23: Antiokheia ve Gözlü Kule dış yüzeyi rulet bezemeli seramikler



⁴³⁷ Rotroff, Agora 29, s. 143.

⁴³⁸ Rotroff, Agora 29, s. 143.

⁴³⁹ Rotroff, Agora 29, s. 109, Figure 20: 324.

⁴⁴⁰ Rotroff, Agora 29, s. 109, Figure 20: 324.

⁴⁴¹ Waage, Figure 23: 12.

⁴⁴² Jones, Tarsus, 146: 542.

İçe çekik dudaklı ve sivri dudaklı kâselerde hatalı üretim parçalar tespit edilmiştir (**Kat. No. 54**). Hamurda patlamalardan dolayı cidar kalınlaşmış ve açılmıştır. Sivri dudaklı kâseler özellikle içte dudak çevresinde özensiz işçiliktir (**Kat. No. 105**).

Hamur ve Astar Özellikleri

Isaura antik yerleşim yerinde spiral bant ve bant bezemeli seramiklerin iç ve dış yüzeylerinin (birkaç örnek dışında **Kat. No. 175, 180-181**) astarlanmadığı görülmektedir. İç ve dış yüzeyde karşılaştığımız spiral bant bezeme doğrudan astarsız yüzey üzerine uygulanmıştır. Seramiklerin yüzeyleri hamur rengindedir. Hamurların orta kısmı pişmeden dolayı genellikle gri renk almıştır. Spiral bantlı seramik hamurlarında iç ve dış yüzeyde en yaygın rengin kırmızı ve tonları olduğu gözlenmektedir.

Munsell renk kataloguna göre parlak kırmızı (2.5 YR 6/6 ve 6/8 Light Red) en yoğun hamur renk grubunu oluşturmaktadır⁴⁴³. Seramikler kırmızımsı sarı (5 YR 6/6 ve 6/8 Reddish Yellow-5 YR 7/6 Reddish Yellow), parlak kırmızımsı kahverengi (5 YR 6/4 Light Reddish Brown-5 YR 6/4 Light Reddish Brown), kırmızımsı kahverengi (2. 5 YR 5/4 Reddish Brown), kırmızımsı gri (5 YR 5/1 Reddish Gray-5 YR 5/2 Reddish Gray), koyu kırmızımsı gri (10 R 4/1 Dark Reddish Gray), parlak kırmızı (10 R 6/6 Light Red) gibi kırmızının tonlarının hâkim olduğu hamur renklerine sahiptir. Çok az parçada gri (5 YR 5/1 Gray-7. 5 YR 5/1 Gray), pembe (5 YR 7/4 Pink) ve kahverengi (7. 5 YR 6/4 Light Brown) renklerinde olduğu görülmektedir (**Şekil 24**).

⁴⁴³ Munsell, **Soil-Color Charts with genuine Munsell color chips**, 2009 Year Revised/2012 Production.

Şekil 24: Spiral bant ve bant bezemeli seramiklerin hamur renk oranları

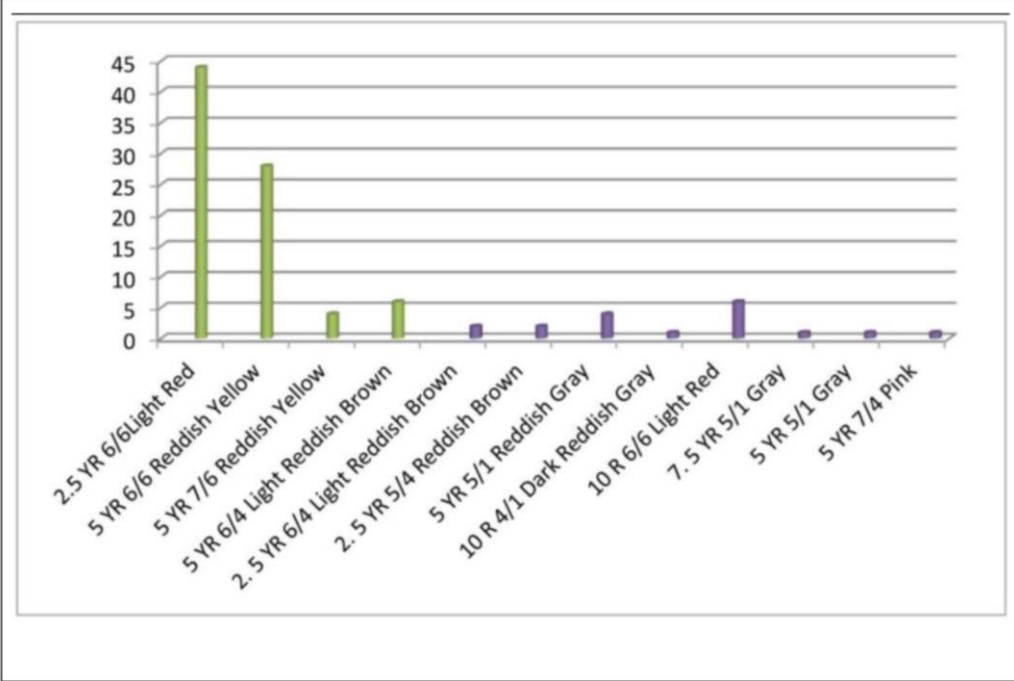

Isaura'da özellikle ince cidarlı bant bezemeli seramiklerin ortak özelliği kırmızı ve tonlarındaki hamur renginde olması ve yoğun kireç katkısıdır. Bu kil özelliği yüzey araştırmaları sonucunda tespit edilen tezgâh ağırlıklarının kil özelliği ile de ilişkili görünmektedir⁴⁴⁴.

Şekil 25: bant bezemeli kalın cidarlı seramik detay



Hamur katkı maddesi açısından spiral bant bezemeli seramikler birkaç istisna dışında benzerlik taşımaktadır. İnce kireç katkısı ve ince ve az oranda mika katkısı hemen bütün seramiklerde rastlanan ortak minerallerdir.

Kalın ve ince cidarlı seramiklerde katkı maddeleri değişiklik göstermektedir. Kalın cidarlı örneklerde iri taşcık ve iri kum tanelerine rastlanırken ince cidarlı parçalarda ince taşcıklı ve kum taneleri oldukça incedir

(Şekil 25). Sıkı dokulu ve gözeneksiz yapılarıyla iyi kalitede hamur yapısına

⁴⁴⁴ Doğanay ve diğ., 31. AST, ss. 207-214; Doğanay ve diğ., 32. AST, ss. 431-436.

sahiptirler. **Kat. No. 36, 175, 180-181**, spiral bant ve bant bezemeli seramikler en kalın cidara sahip parçalardır.

Şekil 26: bant bezemeli ince cidarlı seramik detay



İnce cidarlı olarak gruplandığımız 0,5 cm ve altında cidar kalınlığında sahip kap parçalarının küçük bir bölümünü kırmaya çalışığımızda oldukça sert oldukları anlaşılmaktadır. Kıрма işlemi sırasında dökülmemektedir. Temiz, dökülme olmadan, bir hat boyunca kırılmalar olmaktadır. Kırılma eşiği de oldukça yüksektir. Yüksek ateşte pişirilmiş olmalıdır.

Spiral bant ve bant bezemeli kapların katkı maddelerine göre ince ve kalın cidarlı seramikler olarak ayrılabilir. Bundan dolayı kaplar katkı maddelerine göre ince cidarlılar ince taneli ve kalın cidarlılar kalın taneli olmak üzere ayrılmaktadır (Şekil 26).

Isaura Antik Yerleşiminde Karşılaşılan Hellenistik Dönem Spiral Bant ve Bantlı Seramiklerin Isauria Bölgesi İçerisinde ve Çevresindeki Yayılım Alanları

Isaura antik kenti yüzey araştırmalarından tespit edilen seramiklerdeki bant ve spiral bezeme, Hellenistik Dönem’de yaygın olarak kullanılan bir bezeme türü değildir. Bu nedenle, bu bezeme türünün Konya ovasındaki yayılım alanı değerlendirilecektir.

Spiral bant ve bant bezemeli seramiklerin yayılım alanını tespit etmek için Konya genelindeki ören yerleri araştırılmaya çalışılmıştır. Bunun için Konya ve ilçe Müzelerinde araştırmalar yapılmış, Isaura çevresindeki çoğu antik yerleşim yeri de incelenmiştir. Bu araştırmalarımız sonucunda seramiklerde spiral bant bezemenin en yoğun kullanılan bezeme olduğu tespit edilmiştir.

2010-2014 yıllarında gerçekleştirilen araştırmalar sırasında Isaura antik yerleşimine yakın yerleşimlerde de spiral bant bezemeli seramiklere rastlanmıştır.

Yayın taramaları sonucunda spiral bant bezemeyi konu alan detaylı bir çalışmanın yapılmadığı görülmüştür. Isauria Bölgesi ve yakın çevresindeki bant bezemeye rastlanan merkezler yüzey araştırmalarının yayınlandığı “Araştırma Sonuçları”nda kısaca bahsedilmiştir⁴⁴⁵. Doç. Dr. Osman Doğanay başkanlığında gerçekleştirilen yüzey araştırmaları ve diğer araştırmaların verileri, bölgedeki bant bezemeli kapların kullanım gördüğü alanı tespit etmede başlangıç noktası olmuştur.

Isauria Bölgesi ve çevresinde 1994-2014 yılları arasında Hasan Bahar yüzey araştırmaları gerçekleştirmiştir. Konya-Karaman yüzey araştırmalarını uzun yıllardır gerçekleştiren Bahar, bölgede yaptığı çalışmalarda, spiral bantlı kapların hemen her antik yerleşimde ele geçtiği görülmektedir⁴⁴⁶. Bahar’ın araştırma alanındaki bantlılar Ilgın çevresindeki höyüklerde⁴⁴⁷, Hatip-Kurunta anıtı ve çevresi⁴⁴⁸, Ovakavağı-Çingene Höyük (Karatay), Sırnık (Karapınar), Kızıldağ (Çumra), Gökhöyük (Çumra), Dineksaray Höyük (Çumra), Armutlu (Bozkır), Sarıoğlan (Bozkır)⁴⁴⁹ olmak üzere geniş bir alana yayılmıştır. Bu alanlardan toplanan seramiklerin değerlendirildiği yayınlardan, bant bezemeleri ve ince cidarlı olmaları gibi özellikleri ile Isaura antik yerleşiminde karşılaşılan seramiklerle aynı özellikleri taşıdığı tespit

⁴⁴⁵ Doğanay, 31. AST, ss. 207-214; Doğanay ve diğ., 32. AST, ss. 431-436; Doğanay ve diğ., 33. AST, ss. 207-216.

⁴⁴⁶ H. Bahar, “Ilgın Çevresi Höyükleri” 13. AST I. Cilt, T.C Kültür ve Turizm Bakanlığı Kültür Varlıkları ve Müzeler Genel Müdürlüğü, 29 Mayıs-2 Haziran Ankara, 1995, ss. 153-184; H. Bahar, “Hatip-Kurunta anıtı ve Çevresi Yüzey Araştırmaları 1996” 15. AST II. Cilt, T.C Kültür ve Turizm Bakanlığı Kültür Varlıkları ve Müzeler Genel Müdürlüğü, Ankara, 29 Mayıs-2 Haziran 1998, ss. 105-120; H. Bahar, “Konya ve Çevresi Yüzey Araştırmaları” 16. AST II. Cilt, T.C Kültür ve Turizm Bakanlığı Kültür Varlıkları ve Müzeler Genel Müdürlüğü, Tarsus 25-29 Mayıs 1998, ss. 23-55; H. Bahar, “Konya Karaman Yüzey Araştırmaları” 20. AST II. Cilt, T.C Kültür ve Turizm Bakanlığı Kültür Varlıkları ve Müzeler Genel Müdürlüğü, Ankara, 27-31 Mayıs 2002, ss. 171-181; H. Bahar, “Konya Karaman İlleri ve İlçeleri 2004 Yılı Yüzey Araştırmaları” 23. AST I. Cilt, T.C Kültür ve Turizm Bakanlığı Kültür Varlıkları ve Müzeler Genel Müdürlüğü, Antalya, 30 Mayıs-3 Haziran 2005, ss. 95-107; H. Bahar, “Konya Karaman İlleri ve İlçeleri 2005 Yılı Yüzey Araştırmaları” 24. AST I. Cilt, T.C Kültür ve Turizm Bakanlığı Kültür Varlıkları ve Müzeler Genel Müdürlüğü, Çanakkale, 29 Mayıs-02 Haziran 2006, ss. 481-501; H. Bahar, “Konya Karaman 2006 Yılı Yüzey Araştırmaları” 25. AST I. Cilt, T.C Kültür ve Turizm Bakanlığı Kültür Varlıkları ve Müzeler Genel Müdürlüğü, Çanakkale, 28 Mayıs-02 Haziran 2007, ss. 235-255; H. Bahar, “Konya Karaman İlleri ve İlçeleri 2007 Yılı Yüzey Araştırmaları” 26. AST I. Cilt, T.C Kültür ve Turizm Bakanlığı Kültür Varlıkları ve Müzeler Genel Müdürlüğü, Ankara, 26-30 Mayıs 2008, ss. 117-135; H. Bahar, “Konya Karaman İlleri ve İlçeleri Arkeolojik Yüzey Araştırmaları, 2008” 27. AST 3. Cilt, T.C Kültür ve Turizm Bakanlığı Kültür Varlıkları ve Müzeler Genel Müdürlüğü, Denizli, 25-29 Mayıs 2009, ss. 415-435; H. Bahar “Konya Karaman İlleri ve İlçeleri Arkeolojik Yüzey Araştırmaları 2009” 28. AST 2. Cilt, T.C Kültür ve Turizm Bakanlığı Kültür Varlıkları ve Müzeler Genel Müdürlüğü, İstanbul, 24-28 Mayıs 2010, ss. 303-320.

⁴⁴⁷ H. Bahar “Ilgın Çevresi Höyükleri” Ankara, ss.153-184.

⁴⁴⁸ H. Bahar “Hatip-Kurunta anıtı ve Çevresi Yüzey Araştırmaları 1996, ss.105-120.

⁴⁴⁹ Mustafa Bilgin 2004, **Konya-Karaman İlleri Hellenistik ve Roma Çağı Keramikleri**, Y. Lisans Tezi, Selçuk Üniversitesi Sosyal Bilimler Enstitüsü Tarih Anabilim Dalı Eskiçağ Tarihi Bilim Dalı, Konya, s. 59-60, çizim 5-6.

edilmiştir. Form olarak ince cidarlı yarım küre gövdeli çanaklar adı altında sivri dudaklılar ve içe çekik dudaklı kâseler olmak üzere iki başlık altında değerlendirilmiştir⁴⁵⁰.

Bölgede araştırma yapan Asuman Baldıran'ın araştırma alanındaki bantlıların İlice, Balcılar (Taşkent) çevrelerine yayılmış olduğu anlaşılmaktadır⁴⁵¹.

Bizim araştırma alanımızda ise bant bezemeli seramikler, Isaura (Zengibar Kalesi/Bozkır), Aslantaşı Yaylası (Bozkır), Sarıoğlan/Belviran (Bozkır), Tosuntaşı Yaylası (Bozkır), Küçük Hisarlık Köyü/Erenler Tepesi (Bozkır), Dinorma/Kavak Belediyesi (Akören), Cicek Höyük (Çumra), Dineksaray Höyük (Çumra), Astra/Bolat Yaylası (Hadim), Oduncu Kalesi (Taşkent), Akkise (Bozkır), Çukurbağ Asarlık, Çukurbağ Yel değirmeni (Karaman) olmak üzere geniş bir alana yayılmıştır (Şekil 27).

Şekil 27: Spiral Bant ve Bant Bezemeli Seramiklerin Konya-Karaman İllerinde Yayılım Alanı

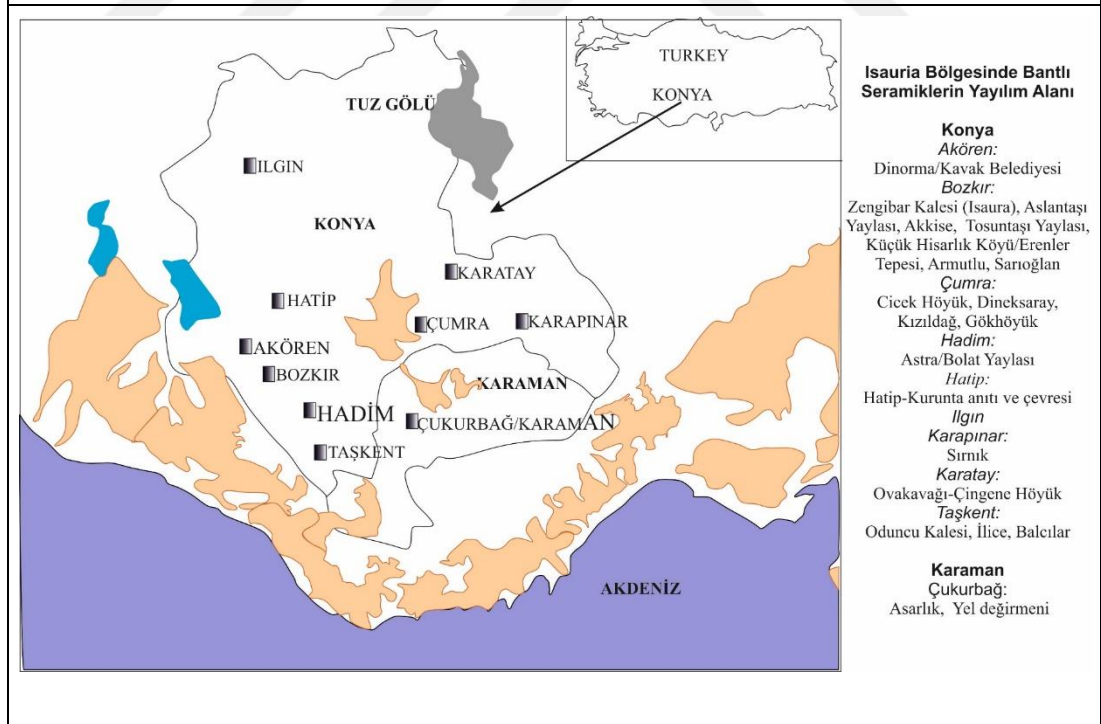

⁴⁵⁰ Bilgin, ss. 59-60.

⁴⁵¹ Asuman Baldıran, "Taşkent İlçesi ve Civarı 2007 Yılı Yüzy Aşştırma Raporu" 26. AST I. Cilt, T.C Kültür ve Turizm Bakanlığı Kültür Varlıkları ve Müzeler Genel Müdürlüğü, 26-30 Mayıs 2008 Ankara, ss. 313-332, Resim: 15-16.

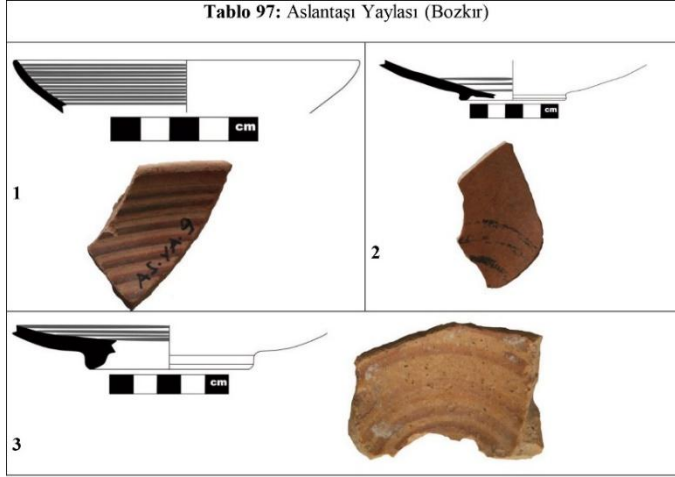

seramiklerin profil özellikleriyle benzerdirler (**Tablo 97**) (**Kat. No. 51-64, 93-122, 194-218**)⁴⁵².



dudağa kadar devam etmektedir (**Tablo 98**). Bu profille Isaura seramiklerinde de karşılaşılmaktadır (**Kat. No. 51-64, 93-122, 194-218**)⁴⁵³.

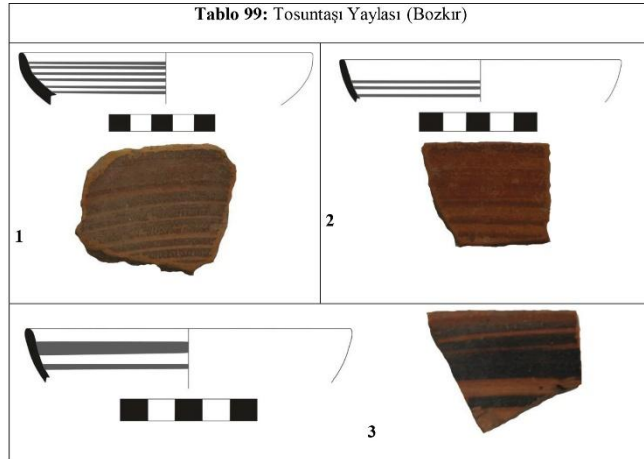

Tosuntaşı Yaylası seramikler üzerinde birbiri üzerine binerek dudağa ulaşan bantlar dudakta kalınlaşmıştır (**Tablo 99**). İnce cidarlı ve ince bantlı bu seramikler Isaura seramikleriyle benzerdir (**Kat. No. 51-64, 93-122, 194-218**)⁴⁵⁴.

⁴⁵² Bu parçalar, Doç. Dr. Osman Doğanay başkanlığında, 2012-2013 yılları Isauria Bölgesi yüzey araştırmaları sırasında tespit edilmiştir.

⁴⁵³ Bu parçalar, Doç. Dr. Osman Doğanay başkanlığında, 2012-2013 yılları Isauria Bölgesi yüzey araştırmaları sırasında tespit edilmiştir.

⁴⁵⁴ Bu parçalar, Doç. Dr. Osman Doğanay başkanlığında, 2012-2013 yılları Isauria Bölgesi yüzey araştırmaları sırasında tespit edilmiştir.



Küçük Hisarlık Köyü seramik buluntuları bezeme ve profil özellikleri Isaura spiral bant bezemeli seramiklerle ilişkilidir (**Tablo 100**) (**Kat. No. 51-64, 93-122, 194-218**)⁴⁵⁵.

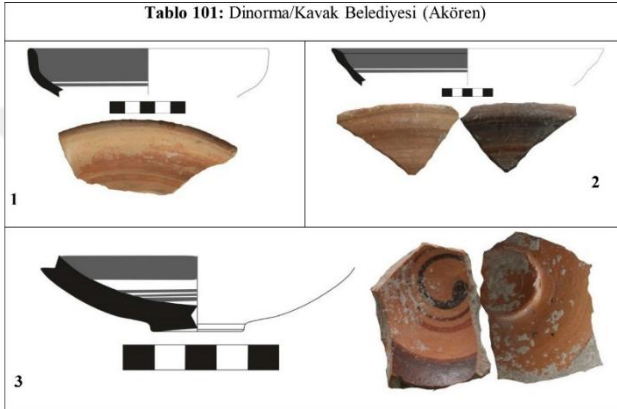

Dinorma'da bant bezemenin nasıl yapıldığına ait ipucu taşıyan parça tespit edilmiştir (**Tablo 101**). Tondonun ortasından spiral çizerek bant bezeme yapılmaya başlanmıştır. Kalın cidarlı bu seramikler Isaura seramikleriyle spiral bant ve profil

özellikleriyle benzerdir (**Kat. No. 51-64, 93-122, 194-218**)⁴⁵⁶.

Cicek Höyük seramikleri üzerinde Arkaik Dönem ve Hellenistik Dönem'de

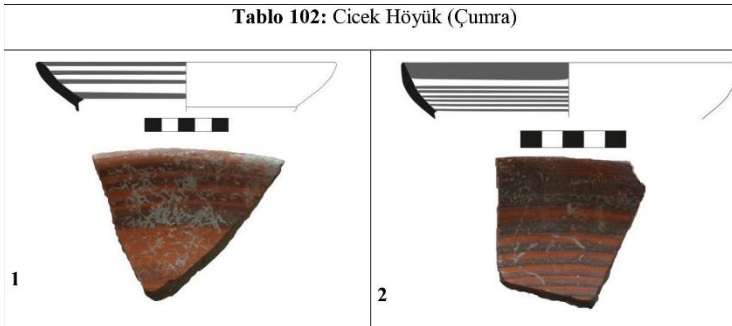

bant bezemenin kullanıldığı tespit edilmiştir (**Tablo 102**). Yukarıda Hellenistik Dönem özelliği yansıtan formlar üzerindeki spiral

bant bezemeler Isaura seramikleriyle benzerdir (**Kat. No. 51-64, 93-122, 194-218**)⁴⁵⁷.

⁴⁵⁵ Bu parçalar, Doç. Dr. Osman Doğanay başkanlığında, 2012-2013 yılları Isauria Bölgesi yüzey araştırmaları sırasında tespit edilmiştir.

⁴⁵⁶ Bu parçalar, Doç. Dr. Osman Doğanay başkanlığında, 2012-2013 yılları Isauria Bölgesi yüzey araştırmaları sırasında tespit edilmiştir.

⁴⁵⁷ Bu parçalar, Doç. Dr. Osman Doğanay başkanlığında, 2012-2013 yılları Isauria Bölgesi yüzey araştırmaları sırasında tespit edilmiştir.

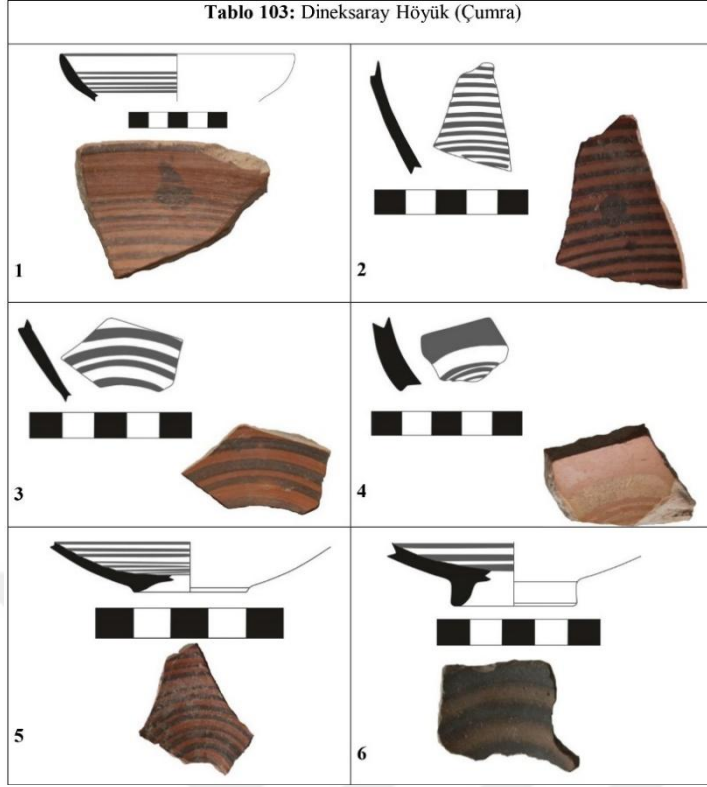

Isaura antik kentine yakın bir noktada yer alan Dineksaray Höyük'te yoğun miktarda spiral bant bezemeli seramikler tespit edilmiştir (Tablo 103). Bu seramikler Isaura ince spiral bantlı ve ince cidarlı seramikleriyle benzerdirler (Kat. No. 51-64, 93-122, 194-218)⁴⁵⁸.

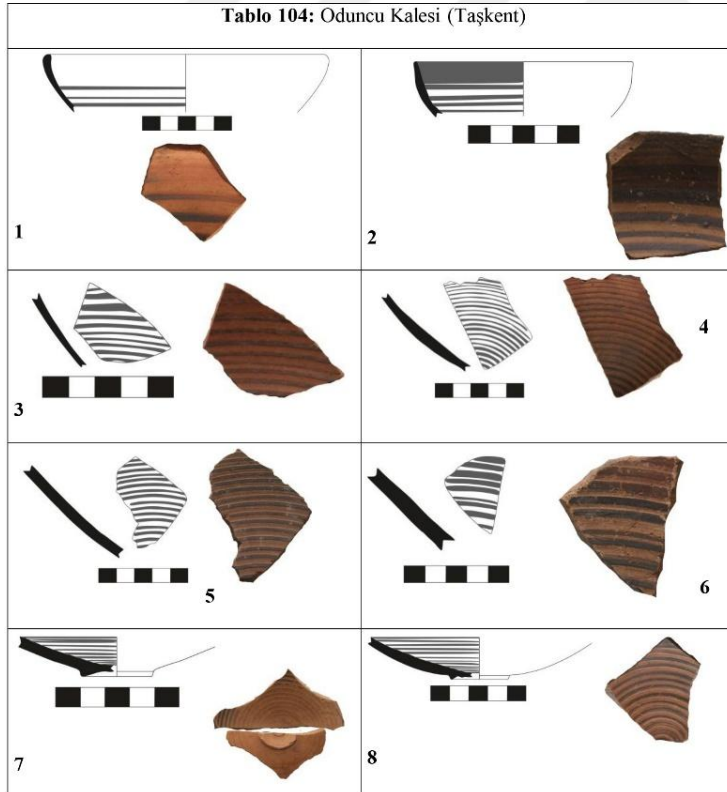

Oduncu Kalesinde yoğun olarak ince cidarlı ve spiral bant bezemeli parçalarla karşılaşılmıştır (Tablo 104) (Kat. No. 51-64, 93-122, 194-218)⁴⁵⁹.

⁴⁵⁸ Bu parçalar, Doç. Dr. Osman Doğanay başkanlığında, 2012-2013 yılları Isauria Bölgesi yüzey araştırmaları sırasında tespit edilmiştir.

⁴⁵⁹ Bu parçalar, Doç. Dr. Osman Doğanay başkanlığında, 2012-2013 yılları Isauria Bölgesi yüzey araştırmaları sırasında tespit edilmiştir.

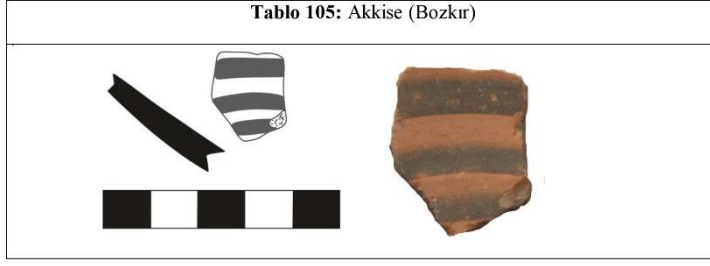

Akkise ören yerinde Isaura spiral bant bezemeli parçalarla benzerlik kurulan parça ele geçmiştir (Tablo 105). Yerleşim yeri korunamadığı için az parça tespit edilmiştir (Kat. No. 51-64, 93-122, 194-218)⁴⁶⁰.



Çukurbağ Asarlık'ta tespit edilen bu parçada da Isaura spiral bant bezemeleriyle ilişkilidir (Tablo 106). Bu parçanın hamur rengi ve cidarı da Isaura'yla benzerdir (Kat. No. 51-64, 93-122, 194-218)⁴⁶¹.

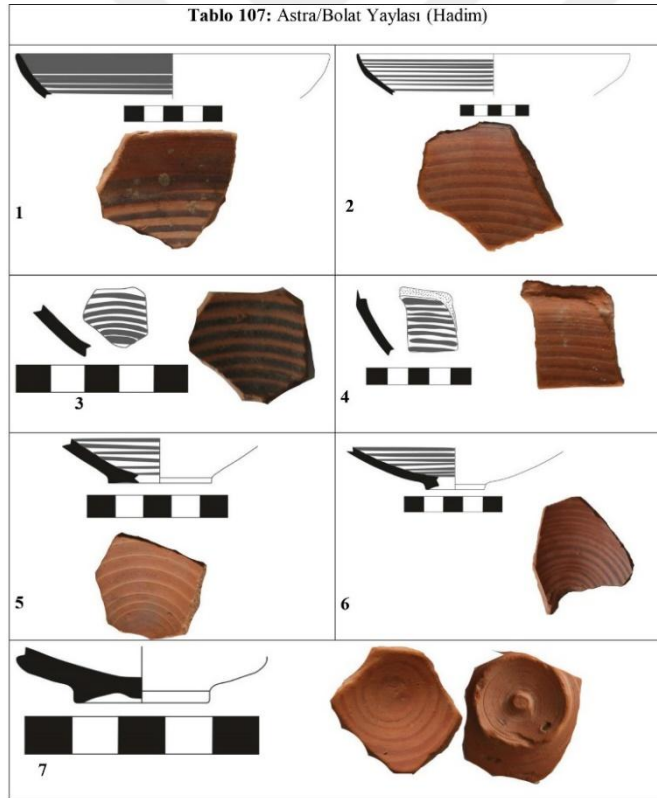

Astara/Bolat Yaylası'nda tespit edilen seramikler Isaura spiral bant bezemeli seramiklerle aynı atölyeden üretilmiş olmalıdır (Tablo 107)(Kat. No. 51-64, 93-122, 194-218).⁴⁶²

⁴⁶⁰ Bu parçalar, Doç. Dr. Osman Doğanay başkanlığında, 2012-2013 yılları Isauria Bölgesi yüzey araştırmaları sırasında tespit edilmiştir.

⁴⁶¹ Bu parçalar, Doç. Dr. Osman Doğanay başkanlığında, 2012-2013 yılları Isauria Bölgesi yüzey araştırmaları sırasında tespit edilmiştir.

⁴⁶² Bu parçalar, Doç. Dr. Osman Doğanay başkanlığında, 2012-2013 yılları Isauria Bölgesi yüzey araştırmaları sırasında tespit edilmiştir.

Şekil 28: Çatalhöyük spiral bant bezemeli seramikler (Zoroğlu, 2007, Levha 8-10, Çizim 10-17, Resim 15-20)



Çatalhöyük, spiral bantlı seramiklerin ele geçtiği bir diğer yerleşimdir (Şekil 28)⁴⁶³. Isaura spiral bant renklerinden daha açık tonlarda renkler kullanılmıştır. Bantlar arasına bitkisel motifler eklenmiştir.

Spiral bant ve bantlı seramiklerin yayılım alanını tespit etmek için çevre merkezlerdeki kazısı yapılmaya devam eden antik yerleşimlerin kazı başkanları ile görüşmeler yapılmıştır. Nagidos⁴⁶⁴, Soli⁴⁶⁵, Gözlü Kule⁴⁶⁶, Sagalassos⁴⁶⁷ ve Pisidia Bölgesi⁴⁶⁸ Spiral bant ve bant bezemeli seramiklere Hellenistik Dönem tabakalarında ve yüzey araştırmalarında rastlanmamıştır.

Bant bezeme motifi ve bu motifin yapıldığı kap formları ve cidarları arasında yapılan değerlendirme sonucu ince (çok sayıda örnekte)/kalın (az sayıda örnekte) spiral

⁴⁶³ C. Zoroğlu, **Çatalhöyük TP alanı Klasik Hellenistik, Roma Çağı Seramikleri**, Selçuk Üniversitesi, Sosyal Bilimler Enstitüsü Arkeoloji Anabilim Dalı, Yayınlanmamış Yüksek Lisans Tezi, Konya, 2007, ss. 36-40, Levha 8-10, 15, Çizim 10-17, Resim 15-20.

⁴⁶⁴ Nagidos antik kentinde kazısını yürüten Prof. Dr. S. Durugönül ile görüşülmesi onun yönlendirmesi ile Nagidos'un Hellenistik Dönem seramiklerini çalışan Yrd. Doç. Dr. H. Körsulu, Isaura antik yerleşimi bantlılarının benzerlerine (Hellenistik Dönem bant bezeme motifine) Nagidos'da rastlanmadığı bilgisine ulaşılmıştır.

⁴⁶⁵ Kilikia'nın önemli kentlerinden biri olan Soli Pompeiopolis antik kenti kazı başkanı Prof. Dr. R. Yağcı'dan Soli'de Hellenistik tabakada bant bezemeli seramiklere rastlanmadığı bilgisine ulaşılmıştır. Kazı malzemeleri arasında Klasik Dönem tabakasından gelen basit şekilde yapılmış bant bezemeli kâse parçaları varlığı tarafımızdan tespit edilmiştir. 2015 kazı sezonunda kazı ekibine dâhil olunarak kazı deposundaki seramik malzemeler yerinde incelenmiştir.

⁴⁶⁶ Prof. Dr. A. Özyar'dan Gözlü Kule (Tarsus) bantlı seramiklerin fragman olarak ele geçtiği bilgisi alınmıştır.

⁴⁶⁷ Prof. Dr. J. Poblema Sagalassos kazısı ve yüzey araştırmalarında bant bezemeli seramiklere rastlanmadığını ifade etmiştir.

⁴⁶⁸ B. Hürmüzlü, K. Kohlmeyer, A. De Giorgi, P. Iversen, A. C. Abuagla, A. İnan, U. Hecebil, Isparta Arkeolojik Surveyi 2010 Yılı Çalışmaları: Konane (Conana), 29. AST 1. Cilt, T.C Kültür ve Turizm Bakanlığı Kültür Varlıkları ve Müzeler Genel Müdürlüğü, Ankara-2012, ss. 1-11; L. Vandeput, V. Köse, M. Jackson Results Of The 2010 Pisidia Survey Project Fieldwork In The Territory Of Pednelissos, 29. AST 3. Cilt, T.C Kültür ve Turizm Bakanlığı Kültür Varlıkları ve Müzeler Genel Müdürlüğü, Ankara-2012, ss. 269-292; Pisidia Araştırmaları-I, Sempozyum Bildiri Kitabı, (05-06. 11. 2012), Editörler: B. Hürmüzlü-M. Fırat-A. Gerçek, Isparta 2013.

bantlı: ince cidarlılar ve kalın (çok sayıda örnekte)/ince (az sayıda örnekte) spiral bantlı: kalın cidarlılar olmak üzere iki gruba ayırmaktadır. Kalın/ince bantlı kalın cidarlı kaplar Konya ovası içerisinde ve dışında birçok merkezde Helenistik Dönemde karşılaşılan bir bezeme ve form türüdür⁴⁶⁹. İnce/kalın spiral bantlı ince cidarlı örnekler ise Helenistik Dönem’de çok karşılaşılmamaktadır.

Isaura’nın yanı sıra Aslantaşı Yaylası (Bozkır), Sarıoğlan/Belviran (Bozkır), Tosuntaşı Yaylası (Bozkır), Küçük Hisarlık Köyü/Erenler Tepesi (Bozkır), Dinorma/Kavak Belediyesi (Akören), Cicek Höyük (Çumra), Dineksaray Höyük (Çumra), Astra/Bolat Yaylası (Hadim), Oduncu Kalesi (Taşkent), Akkise (Bozkır), Çukurbağ Asarlık (Karaman), İlice, Balcılar (Taşkent), Ovakavağı-Çingene Höyük (Karatay), Sırnık (Karapınar), Kızıldağ (Çumra), Gökhöyük (Çumra), Armutlu (Bozkır) olmak üzere kendi içinde geniş bir alanı kaplamaktadır.

Şekil 29: Isauria Bölgesi ince cidarlı seramikler (Astra/Bolat Yaylası (Hadim), Oduncu Kalesi (Taşkent) ve Isaura (Bozkır))



Bu antik yerleşim yerlerindeki ince cidarlı, Spiral bant ve bant bezemeli kaplar birbirine hamur, form ve bezeme açısından aynı elden çıkmışçasına benzerdir (Şekil 29).

Kalın ve ince bantlı kalın cidarlı örnekler Isaura antik kentinde ince ve kalın

bantlı ince cidarlı örneklerle karşılaştırılacak olursak bu merkezdeki buluntu sayısı daha az oranda olduğu görülmektedir. Bu form ve bezeme özelliği gösteren kaplar daha geniş bir alanda görülmektedir. Ancak Isauria Bölgesinde ince cidarlılara oranla daha azdır. Kalın cidarlı bu parçalar Konya’nın güneyine indikçe sayı ve yayılım

⁴⁶⁹ Helenistik Dönem içerisinde kalın/ince bantlı kalın cidarlı kaplar Konya Ovası dışında birçok merkezde de tespit edilmiştir. Gordion (Stewart 2010), Kappadokia Komanası (Körsulu), Kara Samsun (A. Akarca, “Hellenistik Çağ’da Yerli Pontus Keramiği”, V. **Türk Tarih Kongresi**, Ankara 12-17 Nisan 1956, Kongrede Sunulan Tebliğler, Türk Tarih Kurumu Basımevi-ANKARA, 1960), Kızılırmak Havzası Kapları (Levent Zoroğlu, Eskişehir’de Bulunan Kızılırmak Havzası (Galat Denilen) Boyalı Seramikler, VIII. **Türk Tarih Kongresi** ANKARA 11-15 Ekim 1976, Kongrede Sunulan Bildiriler, I. Cilt, Türk Tarih Kurumu Basımevi-Ankara 1976).

olarak sınırlı iken Konya'nın merkezine ve kuzeyine gidildikçe yayılımı ve sayısı yoğunlaşmakta, ince cidarlılar ise bu kesimde azalmaktadır.

Tablo 108: Konya Ilgın Kaleköy bant bezemeli seramikler (Hasan Bahar Yüzey Araştırma Buluntusu (Çizim Emine Köker Gökçe))

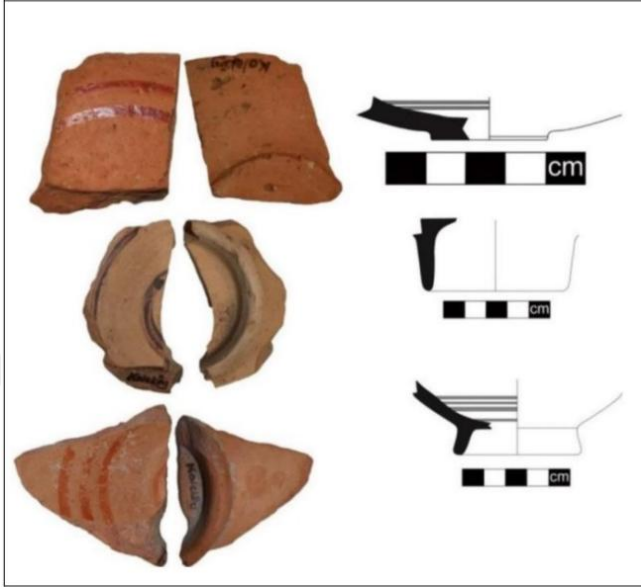

Bahar'ın Konya ve ilçelerinde gerçekleştirdiği Konya ve Akşehir Müzelerinde yer alan parçaların kalın cidarlı ve kalın bantlıların yoğun olduğunu gösteren veriler elde etmekteyiz (Tablo 108)⁴⁷⁰.

Şekil 30: Konya Selçuk Otel kazısından bant bezemeli seramikler (Konya Müze Arşivi)



cidarlı parçalar ile karşılaşılmıştır (Şekil 30)⁴⁷¹.

Konya Müzesi'ndeki araştırmalarımızı gerçekleştirirken, Konya Selçuk'ta bir otel inşası sırasında ele geçen malzemeler arasında kalın bantlı ve kalın

Isaura antik yerleşim yerinde karşılaştığımız seramikler arasında spiral bant bezemeli seramikler yoğun bir grubu oluştururken, bantlılar ise az sayıda parça üzerinde tespit edilmiştir.

⁴⁷⁰ Prof. Dr. H. Bahar'dan izin alınarak bahsi geçen müzelerde seramikler incelenmiş ve üzerinde çalışılmıştır.

⁴⁷¹ Konya Arkeoloji Müzesi'nde bant bezemeli seramikler araştırılmıştır.

Hellenistik Dönem Anadolu, Bantlı Seramikleri İle Isaura Spiral Bant ve Bant Bezemeli Seramiklerin Benzer ve Farklı Yönleri

Isaura antik kenti, spiral bantlı seramikleri araştırırken, Hellenistik Dönem’de yaygınlık gösteren, çevre merkezler ve bu merkezlerde kullanılan bezeme ve formlar incelenmiştir. “Galat Seramiği⁴⁷², Kızılırmak Havzası Seramiği⁴⁷³, Pontus Seramiği⁴⁷⁴, Kapadokya Seramiği⁴⁷⁵, Orta Anadolu Seramiği⁴⁷⁶” gibi terimlerle ifade edilen, yapılan araştırmalarda bezeme ve form olarak yerel özellikler taşıdığı vurgulanan bir grup seramik karşımıza çıkmaktadır. Kızılırmak Havzası Seramiği olarak adlandırılan bu seramiklerle, Isaura spiral bantlılarıyla benzerlik taşıyan motif ve yaygın olarak kullanılan kâse ve tabak formları aranmıştır⁴⁷⁷.

Galat/Kızılırmak havzası seramiğini çalışan Levent Zoroğlu, Eskiyaar’dan ele geçen örnekleri incelediği çalışmada seramikleri geometrik ve bitkisel örgelerle süslenen seramikler olmak üzere iki grup altında ele almıştır. Zoroğlu, Kızılırmak havzasında MÖ 1. binin ilk yarısından önce açık ve kapalı kapların tek veya çok renkli olarak enleri değişen çizgi ve şeritlerle bezenmesi şeklinin fazla yaygın olmayan bir gelenek olduğunu ifade etmiştir⁴⁷⁸. Buna karşın Gordion, Tarsus, Batı Anadolu, Adalar ve Kıbrıs’ta yaygın olarak kullanılan motif olduğunu vurgulamış, MÖ 1. binin ortalarından itibaren Alişar’da belirli ana motifleri birbirinden ayırmak amacıyla kullanılan yatay bant çizgiler bazen tek başlarına da kullanıldığını ifade etmiştir⁴⁷⁹. Burada tanımlanan seramiklerde gördüğümüz bant bezeme, spiral banttan

⁴⁷² K. Bittel, “Bemerkungen zur sogenannten galatischen Keramik”, **Mansel’e Armağan** 1974, ss. 227-237; M. Özsait-N. Özsait, La Ceramique dite “galate” du bassin du Kızılırmak, **Anatolia Antiqua** XI, 2003, ss. 323-342.

⁴⁷³ Bu seramik türünün farklı adlandırmaları hakkında bkz: L. Zoroğlu, “Kızılırmak Havzası Kapları” Anadolu Demir Çağları (Anatolian Iron Age) 24-27 Nisan 1984 tarihleri arasında İzmir’de yapılan “**I. Anadolu Demir Çağları Sempozyumu**”nda sunulan bildiriler, İZMİR-1987, Ege Üniversitesi Edebiyat Fakültesi Yayını, ss. 65-70.

⁴⁶⁰ Akarca, Yerli Pontus Keramiği, ss. 142-146.

⁴⁷⁵ H, De Genouillac, **Ceramique Cappadoecienne II**, Acquisitions du Musee Du Louvre, 1926, Paris.

⁴⁷⁶ Bu seramik türünün farklı adlandırmaları hakkında bkz: Zoroğlu, Kızılırmak Havzası Kapları, ss. 65-70.

⁴⁷⁷ Galat seramiği terimini incelememizin diğer bir nedeni ise Isaura kenti tarihi çalışmalarımızda Galat kralı Amyntas’ın kenti ele geçirerek inşaa faaliyetlerinde bulunmasıdır. Bu yüzden bölgedeki Galat kültürünün etkilerinin burada olup olmadığını anlamak için de Orta Anadolu seramikleri üzerinde durulacaktır. Strabon, C569.

⁴⁷⁸ Zoroğlu, Eskiyaar, ss. 346-355.

⁴⁷⁹ Zoroğlu, Eskiyaar, ss. 346-355.

ziyade bant bezemeli grupla ilişkilendirilebilir. Bantlar tek tek veya birkaç bant grubu birbirine paralel şekilde karşımıza çıkmaktadır.

A. Akarca, “Hellenistik Çağ’da Yerli Pontus Keramiği” adlı çalışmasında

Şekil 15: Kat. No. 184 bant bezeme



Hellenistik Dönem’e ait olan bir grup seramiğin İç Anadolu Arkaik ve Klasik Çağ seramik geleneğini yansıttığını ifade etmiştir⁴⁸⁰. Burada bahsi geçen seramiklerde birbirine paralel yatay bantlar kullanılmış olup Isaura seramikleri ile özellikle bantlılarla ilişkilendirilebilir (Şekil 15). Yerli

Pontus seramikleri arasında spiral bant bezemeye rastlanmamıştır.

⁴⁸⁰ Kara Samsun (Amisos) kazı malzemeleri üzerinde yaptığı değerlendirmeler sonucu renk ve kalite bakımından seramikleri üç gruba ayırmıştır. İlk grupta beyaz boya üzerine kırmızı, kahverengi ve siyah renklerde desenler (şeritler, şeritler arasında dörtgen ve trapezler, dalgalı çizgiler, içleri gamalı üçgenler, sarmaşık dalları ve mersin çelenkleri) kuşaklar halinde yüzeye uygulanmıştır. Bu grupta renkler kalitelidir. İkinci grupta yine beyaz boya astar olarak kullanılmıştır ve renklerin kalitesi düşüktür. Motiflerde ise çeşitlilik görülmektedir. Geometrik, bitkisel ve hayvansal örgeler kullanılmıştır. Üçüncü grupta beyaz zemin uygulamasından kaçınılarak bezeme, doğrudan astar veya kil üzerine uygulanmıştır. Kırmızı renk yoğun olarak kullanılmış, iki örnekte beyaz ve siyah renkler tercih edilmiştir. Motiflerde ise paralel çizgiler yoğunluktadır. Akarca, Hellenistik Çağ’da Yerli Pontus Keramiği, ss. 142-146.

Tablo 109: Gordion bantlı seramikler (Stewart, Figure 103, 187)

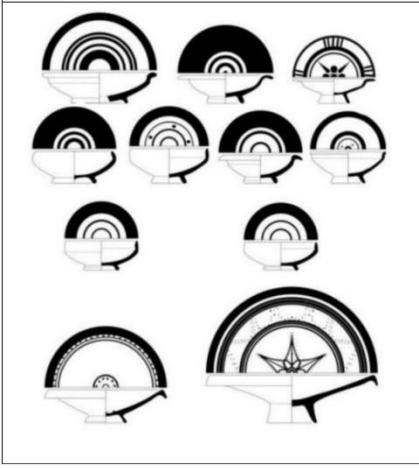

Tablo 110: Nevşehir-Camihöyük kapalı kaplarda bant bezemeli seramikler (Tezer, Levha 1, 2-3-7)

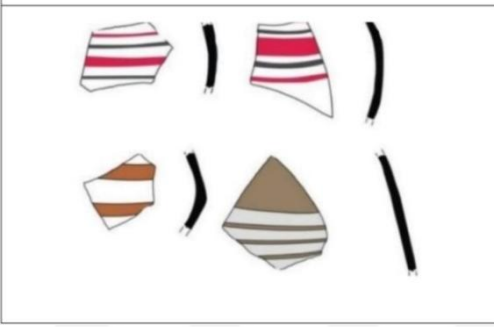

Gordion'da kazı malzemelerinin değerlendirildiği çalışmada kâse ve balık tabaklarında gördüğümüz bu bantlar dairesel dizilmişlerdir. Bu kapların cidarları normal ölçülerde olup bantların incelik ve kalınlıkları değişmekte ve bant sayıları sınırlıdır. Gordion bantlılarının ele alındığı çalışmada bantlı seramiklerin Anadolu'da Hellenistik Dönem boyunca Eskişehir'in batısından Kızılırmak nehrinin doğusuna kadar geniş bir alanda

kullanıldığı ifade edilmiştir⁴⁸¹. Bantlı seramikler özellikle Phryg platosunda (batıda Eskişehir doğuda Kızılırmak, kuzeyde Karadeniz sahili ve güneyde Çatalhöyük) form, dekorasyon açısından homojenlik gösterdiği, bu kapların bölgeler arasında iletişimin varlığı açısından önemli olduğu vurgulanmıştır⁴⁸². Bantlı

seramiklerin Anadolu'da MÖ 3. yüzyılda Galat'lar gelmeden önce Gordion da kullanılan bir motif olduğu ileri sürülmüştür⁴⁸³. Bu çalışmada sık sık "Galat seramiği" olarak adlandırılan bu bantlıların yanlış yorumlandığı bunların aslında Batı Anadolu kapları olarak değerlendirilmesi gerektiği ifade edilmiştir⁴⁸⁴. Bu geleneğin Batı Anadolu'da uzun bir geçmişe sahip olduğu belirtilerek "Batı Anadolu Bantlıları" terimi kullanılmıştır⁴⁸⁵. Gordion Hellenistik Dönem birbirine paralel bant bezemeli seramikler Isaura bantlı seramiklerle benzerlikler taşımaktadır (Şekil 15, Tablo 109). Isaura spiral bantlı seramiklerle herhangi bir benzerlik kurulamamıştır. Orta Anadolu Hellenistik Dönem Seramiği Isauria Bölgesi bant bezemeli seramikler ile benzerlik taşımamaktadır. Isaura bantlılarında genellikle spiral bant bezeme

⁴⁸¹ Stewart, s. 195, dışa çekik ağızlı kâseler, 119-121, 325-335, içe dönük ağızlı kâseler, 273-281, düşey ağızlı kâseler, 282-287, dışa dönük ağızlı kâseler, 288-291, 295-298, balık tabakları 363-364, 365-368.

⁴⁸² Stewart, s. 152.

⁴⁸³ Stewart, s. 152.

⁴⁷⁰ Stewart, s. 152.

⁴⁸⁵ Stewart, s. 152.

Şekil 31: Isaura kapalı kalarda bant bezeme



dışında herhangi bir bezeme görülmemektedir. Kabın ortasından başlayan spiral bantlar dudağa kadar devam etmektedir. Doğrudan kil üzerine uygulanan bant bezeme kırmızı-kahverengi ve siyahın tonlarındadır. Orta Anadolu kaplarında bant bezeme daha çok farklı motiflere geçiş için kullanılmıştır. Nevşehir-Camihöyük buluntuları arasında

rastlanan Kızılırmak Havzası kaplarında da bant bezeme ile karşılaşmaktadır⁴⁸⁶. Camihöyük⁴⁸⁷ buluntuları arasında bant bezemenin uygulandığı formlar kapalı kapların dış yüzeyine aittir (**Tablo 110**). Kapalı kapların dış yüzünün süslendiği örnekler Isaura'da da mevcuttur (**Şekil 31**). Ancak Isaura seramiklerinin iç yüzünde yer alan spiral bantlarla ilişkili görünmemektedir. Isauria Bölgesindeki bant bezemeli seramik gruplarında yaygın form, genellikle açık ağızlı olarak kullanım gören kâse, tabak formlarıdır.

Hacıbektaş-Sulucakarahöyük⁴⁸⁸, Nevşehir-Camihöyük⁴⁸⁹, Eskişehir⁴⁹⁰, Boğazköy⁴⁹¹, Kara Samsun⁴⁹² gibi “Kızılırmak Havzası Kapları” olarak adlandırılan kaplarda bezemenin uygulandığı zemin beyaz astarla astarlanmış ve motifler farklı renklerde. Bantlar arasında geometrik ve bitkisel motifler eklenerek kompozisyonlar oluşturulmuştur. Kap formları ise farklılık göstermektedir⁴⁹³.

Bantlı seramiklerin görüldüğü bir başka antik kent Priene'dir (**Tablo 111**)⁴⁹⁴. Bu seramiklerin ele alındığı poster çalışmasında seramiklerin Hellenistik Dönem'de bölge

⁴⁸⁶ C. U. Tezer, **Nevşehir Camihöyük Hellenistik ve Roma Seramikleri**, Yayımlanmamış Yüksek Lisans Tezi, Gazi Üniversitesi, Sosyal Bilimler Enstitüsü, Arkeoloji Anabilim Dalı, Ankara 2011, ss. 24-27, Levha 1, 2-3,7.

⁴⁸⁷ Tezer, ss. 24-27, Levha 1, 2-3,7.

⁴⁸⁸ Zoroğlu, “Kızılırmak Havzası”, s. 466, Resim 11.

⁴⁸⁹ Tezer, ss. 24-27, Levha 1, 2-3,7.

⁴⁹⁰ Zoroğlu, Eskişehir, ss. 346-355.

⁴⁹¹ Zoroğlu, “Kızılırmak Havzası” ss. 461, Resim 7/a.

⁴⁹² Zoroğlu, “Kızılırmak Havzası”, ss. 459-472, Levha:223-227.

⁴⁹³ Zoroğlu, Kızılırmak Havzası, ss. 459-72, Levha 223-227. Kızılırmak Havzası kaplarında bir grubu: kenarı dışa uzantılı ve karni dirsek yapan çanakların kendi içindeki form gelişimini ve bezeme olarak ise: yaprak-tomurcuk motifinin gelişimi üzerinde durmuştur.

⁴⁹⁴ U. Mandel, L. Heinze, M.-Chr. Junghans, L. Pícht, Delicate Banded Ware, An (almost) unknown early Hellenistic Group of pottery, Goethe Universität Frankfurt am Main.

Tablo 111: Priene bantlı seramikler (Mandel)

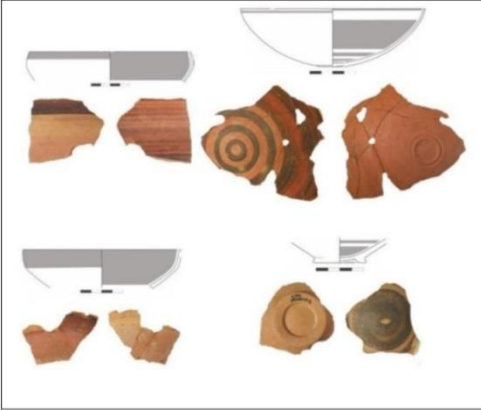

geleneğine uymayan bir bezeme olduğu ifade edilmiştir⁴⁹⁵. İnce cidarlı oldukları vurgulanan kaplar üç grup altında ele alınmış, keskin kenarlı ve sert olmalarından dolayı yüksek ateşte pişirildiği belirtilmiştir⁴⁹⁶. Bu tür kapların Anadolu'da popüler olmadığı vurgulanmıştır. Priene'de karşılaştığımız bu bantlar dairesel ve spiral şekillerde yapılmışlardır.

Halikarnassos'da bir adet kapalı bir

kabın dış yüzüne ait parçada ve iki içe çekik dudaklı ince cidarlı kâsenin iç yüzünde bant bezeme örneğiyle karşılaşılmıştır⁴⁹⁷. Bu seramik parçalarının Levant Bölgesi MÖ 5-4. yüzyıl örnekleriyle ilişkisi üzerinde durulmuş ve Doğu Grek üretimi olabileceği ifade edilmiştir⁴⁹⁸. Priene ince cidarlı bantlıları ile ilişkili görünmektedir⁴⁹⁹.

Kappadokia Komana'sında da bant bezemeli, içe çekik dudaklı kâseler tespit edilmiştir⁵⁰⁰. Bant bezemenin formu anlaşılammaktadır. Aşağı Fırat Havzası⁵⁰¹ ve İmikuşağı Höyüğünde⁵⁰² bant bezemeli içe çekik dudaklı kâseler ele geçmiştir. Ancak bu kâseler özensiz bant bezemeleri, kalın cidarlı olmaları ve formları ile Isaura spiral bantlılarından ayrılırlar.

Sonuç olarak Anadolu'nun çoğu antik yerleşiminde yukarıda da bahsedildiği gibi farklı bant bezeme uygulamalarının olduğu anlaşılmaktadır. Hellenistik Dönem seramiklerinde görülen bu bezemenin yapılışında ve yer aldıkları kompozisyonlarda çeşitlilik görülmektedir. Isaura spiral bant ve bant bezemeli seramiklerin Konya'nın güneyi ve Karaman'ın batı kısmını içine alacak şekilde spiral bant bezeme motifinin yapılışı ve uygulandığı formlar açısından birlik olduğu anlaşılmaktadır.

⁴⁹⁵ Mandel, poster.

⁴⁹⁶ Mandel, poster.

⁴⁹⁷ Vaag ve diğ., s. 161, Plate 28: H2-3.

⁴⁹⁸ Vaag ve diğ., s. 161, Plate 28: H2-3.

⁴⁹⁹ Mandel, poster

⁵⁰⁰ H. Körsulu, Kappadokia Komana'sı Hellenistik Dönem Seramikleri, *Cedrus II*, 2014, (cedrus.akdeniz.edu.tr) ss. 89-133.

⁵⁰¹ Z. Derin, *Aşağı Fırat Havzası (Elazığ-Malatya Bölgesi) Yerleşim Merkezinde Ele Geçen Doğu Sigillatısı A türü Seramikler*, Ege Üniversitesi Edebiyat Fakültesi Arkeoloji Dergisi II, İzmir, 1994, ss. 149-172, Çizim 2-4: 12-19, 25-27.

⁵⁰² Z. Derin, B-Çanak-çömlek. İmikuşağı I (6. -1. Yapı Katları), Ed. V. Sevin, Atatürk Kültür, Dil ve Tarih Yüksek Kurumu, *Türk Tarih Kurumu Yayınları*, Dizi VI-Sa. 47, Ankara, 1995, ss. 74-101, Res. 34, 2.

Batı Anadolu, Orta Anadolu ve Doğu Anadolu olmak üzere şu ana kadar yapılan araştırmalarda Hellenistik Dönem’de, Anadolu’da oldukça geniş alanda bant bezemenin kullanıldığı görülmektedir. Batı ve Doğu Anadolu’da sadece bantlar, Orta Anadolu’da ise bantlar arasında farklı motifler yerleştirilmiştir (Şekil 32).

Isauria Bölgesi Hellenistik Dönem Spiral Bant ve Bantlı Seramiklerin Köken Sorunu /Bezeme Geleneği

Bezeme Açısından:

Isauria Bölgesinde bant bezemeli Arkaik ve Klasik Çağ örnekleri mevcut olsa da Isaura antik kentinde Arkaik ve Klasik Çağlar’a kadar giden yeterli nitelikte ve nicelikte parçalara ulaşılamamıştır.

Yaptığımız çalışmalar neticesinde, Isauria Bölgesi ve çevresinde Hellenistik Dönemde popüler olan spiral bant ve bant bezemelerin, bölgeye özgü yerel üretim mallarda tercih edilen bir bezeme türü olduğu sonucuna ulaşılmıştır. Hellen dünyasında Hellenistik Dönem içerisinde popüler olan bezemelerden, Isaura’da basit astarlılar ve az sayıda kalıp yapımı kâseler ele geçmiştir. Bölgede spiral bant ve bant bezemenin uygulandığı seramik formları Hellen dünyası formlarıdır. Buradan Isauria seramik ustalarının modayı takip ettikleri ancak bezemede Hellen dünyasından farklı motifler de seçtiği anlaşılmaktadır.

Araştırmalarımızda bant bezeme geleneğinin Isauria bölgesindeki gibi *form, bezeme ve bezemenin uygulaması* açısından hiçbir bölge ile tamamen bir benzerlik kurulamamıştır. Bütün bunlar bant bezemenin bu bölgeye ait geçmişten gelen bir geleneğin devamı olabileceğini düşündürmüştür. Bu amaçla bu başlık altında Isauria Bölgesi ve yakın çevresindeki Hellenistik Dönem öncesi, Arkaik ve Klasik Dönem, bezeme geleneği üzerinde durulacaktır. Isaura kentinde Hellenistik Dönem’de popüler olan spiral bant ve bant bezeme geleneği, bu bezemelerin aynen mi kullanılmaya devam ettiği yoksa değişikliğe mi uğradığı anlaşılmaya çalışılacaktır.

Seramikler üzerinde karşılaşılan “birbirine paralel yatay bant sıraları veya dairesel bantlar” Geometrik Dönemde birlikte popüler olarak kullanılan bir bezemedir. Yunanistan karasında üretilen bu kapların Kıbrıs gibi merkezlerde

taklitleri üretilmiştir⁵⁰³. Arkaik Dönemde bantlı kapların Kıbrıs'tan Kilikia'ya ithal edildiği bilinmektedir⁵⁰⁴. Kilikia'da bant bezeme, özellikle Arkaik Dönemde bant bezemenin popülerliğinin arttığı görülmektedir⁵⁰⁵. Dağlık Kilikia'nın kıyı kentlerinden biri olan Nagidos antik kenti MÖ 7-5. yüzyıllarda bant bezemenin çok sevilen bir motif olduğunu gösteren yayını yapılmış önemli bir yerleşimdir⁵⁰⁶. Nagidos'ta ele geçen bu kapların büyük kısmının bu kentte üretilmiş olabileceği yapılan kil incelemesi sonucu ifade edilmiştir. Bu kaplarda içte ve dışta görülen bant bezemelerin en önemli özelliği oldukça ince bantlarla süslenmesidir. Arkaik malzemenin yoğunluk göstermesi de bu mal grubunun hepsinin ithal olmadığını kanıtı olarak ifade edilmiştir. Bu dönemde üretilen kap formlarının Kıbrıs ile benzerlikler taşıdığı vurgulanarak, aynı kap formu üzerinde bu iki üretim merkezinde farklı bezemelerin uygulandığı gözlemlenmiştir. Nagidos, Arkaik Dönem seramikleri üzerindeki bir başka tespit ise aynı formun bazen süslendiği bazen de herhangi bir motif yapılmaksızın kullanım gördüğüdür. Özellikle kâse grupları üzerinde birbirine paralel yatay bant bezemeler uygulanmıştır. Kâseler üzerine bant bezeme yapılmadan önce beyaz astarla astarlanmış onun üzerine siyah renkle bant bezemeler yapılmıştır⁵⁰⁷. Nagidos Arkaik Dönem seramikleri arasında Kıbrıs ve Kilikia'ya özgü bantlarla süslü kapların yoğunlukta olduğu ifade edilmiştir⁵⁰⁸. Bu seramiklerin kıyı kesim ve iç kesimlerde de Arkaik Dönem boyunca popüler olduğu vurgulanmıştır⁵⁰⁹. Bazen kâselerin yüzeyi beyaz renk astarla astarlanmış onun üzerine siyah renkle bantlar (White painted IV) yapılırken bazen de kırmızı astar üzerine siyah bantlarla (Black on red) dekore edilmiştir⁵¹⁰.

⁵⁰³ J. Myres, "Concentric Circle Ornament on Vessels of Wood from the Taurus" *Man*, Vol. 52, Dec., 1952, **Royal Antropological Institute of Great Britain and Ireland**, <http://www.jstor.org/stable/2795343>, 1952, ss. 177-179.

⁵⁰⁴ N. Arslan, **Kilikia Demir Çağ Seramiği İthal Boyalı Seramikler ve İlişkiler**, Ege yayınları, İstanbul, 2010, s. 85.

⁵⁰⁵ Arslan, s. 50.

⁵⁰⁶ M. Durukan, "Arkaik Dönem Seramikleri" Dağlık Kilikia'da Bir Antik Kent Kazısının Sonuçları Nagidos, **Adalya** Ek Yayın Dizisi 6, Editör Serra Durugönül, 2007, ss. 43-112.

⁵⁰⁷ Durukan, ss. 43-112, Kat.No: 65-70.

⁵⁰⁸ Durukan, ss. 43-112.

⁵⁰⁹ J. Mellaart, "Iron Age Pottery from Southern Anatolia", **Belleken**, cilt. XIX, sayı 74 Türk Tarih Kurumu, 1955; B. H., "The Konya Region in the Iron Age and Its Relations with Cilicia, Anatolian Studies", volume 49, *Anatolian Iron Age 4. Proceedings of the Fourth Anatolian Iron Ages Colloquium Held at Mersin, 19-23 May 1997*, Published by: British Institute at, 1999, ss. 1-10.

⁵¹⁰ Durukan, ss. 43-112, Kat. No:65-72.

Sirkeli, Tarsus, Yumuktepe, Kelenderis, Meydancikkale ve Kilisetepe kazıları Arkaik Dönem seramiklerinin bulunduğu önemli yerleşimlerdir. Seramikler üzerinde bazen yüzey astarlanarak bazen de doğrudan astarsız yüzeyin birbirine paralel kalın

Tablo 112: Nagidos Arkaik Dönem kapları (Durukan, Kat. No.: 68, 77, 101, 125)

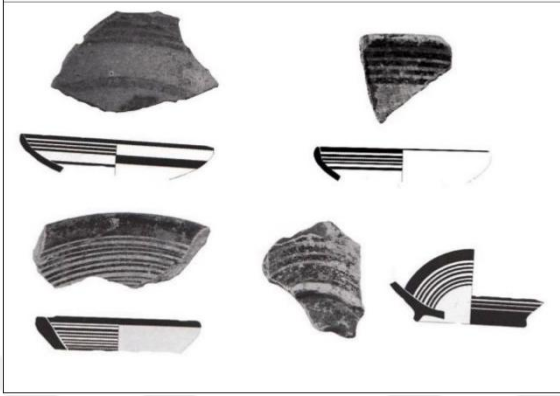

bant sıralarıyla bezeme tarzı Kilikia'nın özellikle ovalık kesiminde popüler olmuş bir bezeme türüdür. Yatay paralel çizgiler özellikle kâselerin iç yüzeylerinin ana motifleridir⁵¹¹. MÖ 8-6. yüzyıllarda sık paralel çizgiler kullanılmaya başlanmıştır. Nurettin Arslan, bant çizgi bezemeli kapların Kilikia ya da

Doğu Yunan kökenli bir bezeme türü olduğunu ifade etmektedir⁵¹². MÖ 8-5. yüzyıllarda Kilikia seramiklerinde Kuzey Suriye ve Asur etkisi görülmezken Kıbrıs mallarıyla paralellik gösterdiğini belirtmiştir⁵¹³.

Nagidos kentinden MÖ 7-5. yüzyıllardan seramik parçalarında iç yüzeyde gördüğümüz bant bezemelerin genellikle tek tek yatay bant dizilerinden oluştuğu anlaşılmaktadır (Tablo 112)⁵¹⁴. Ancak Nagidos bantlı seramiklerinde çok az sayıda tondo ve gövde üzerinde spiral bantlara az sayıda rastlanmıştır⁵¹⁵.

Nagidos, Sirkeli, Tarsus, Yumuktepe, Kelenderis, Meydancikkale ve Kilisetepe Arkaik ve Erken Klasik Dönem seramiklerinde bantlar genellikle tek tek yapılmışlardır, Isaura seramiklerinde gördüğümüz spiral bant bezeme yapımından farklı olduğu görülmektedir.

⁵¹¹ Arslan, s. 43.

⁵¹² Arslan, s. 43.

⁵¹³ Arslan, s. 43.

⁵¹⁴ Durukan, ss. 43-112, Kat. No:65-72.

⁵¹⁵ Nagidos Arkaik Dönem bantlı seramikler üzerine yaptığımız görüşmelerde bantların genellikle tek tek yatay bant sıralarından oluştuğu, ancak bazı parçaların yüzeyi döküldüğü için bant bezemelerin nasıl oluştuğu üzerine kesin bilgiye ulaşılamadığı belirtilmiştir. Spiral bant bezeme bazı parçalarda dışta tondoda veya kapalı kapların dış yüzeyinde spiral bant bezemeye rastlanmıştır. tondosundaki bant bezeme için bkz: Durukan, Kat. No: 94-101, kapalı kaplardaki bant bezeme için bkz. Durukan, Kat. No: 141-148.

Tablo 113: Isauria Bölgesi Arkaik Dönem seramikleri (Bahar, Figure 2: 5-8)

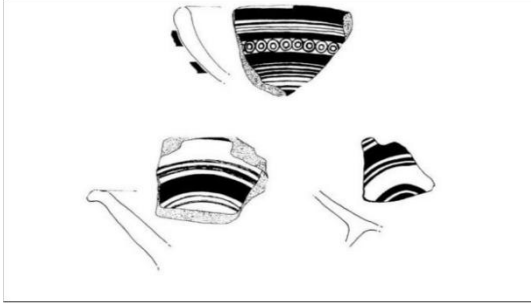

Tablo 114: Isauria Bölgesi Arkaik Dönem seramikleri (Çizim Emine Köker Gökçe)



bölge içerisinde de kapların içlerinin ve dışlarının bantlarla süslediği örnekler mevcuttur (Tablo 113-114)⁵¹⁷. Bant bezeme ana motif olarak kâselerin özellikle dış yüzeylerinde görülmektedir⁵¹⁸. İç kısımlarda bant bezemelerin arasına konsantrik daireler, zikzaklar gibi motifler yerleştirilmiştir.

Niğde Müzesi, sergi salonunda Acem Höyük kazılarında Klasik Dönem tabakasından çıkarılmış kalın spiral ve bant bezemeli kâse parçaları ile karşılaşmıştır⁵¹⁹. Bu dönem Orta Anadolu'da seramik kültürü çok bilinmemektedir. Buradan Klasik Dönem'de bant ve spiral bant bezemeli seramiklerin bölgede varlığından bahsedebiliriz ama bu bezeme kültürünü tam anlamıyla kronolojik sıraya koyamamaktayız. Ancak Klasik Dönem Orta Anadolu bant ve spiral bant bezeme

Dağlık Kilikia Bölgesi ile Isauria Bölgesinin coğrafi ve fiziki yapıları benzer özellikler taşımaktadır. Antik Çağda Isauria Bölgesi genellikle Dağlık Kilikia Bölgesi içerisinde gösterilmiştir. Arkaik ve Klasik Çağlarda Isauria ile Kilikia Bölgelerinin yakın ilişkiler kurulduğu düşünülürse bu dönemde kaplarda uygulanan süslemeler önem kazanmaktadır⁵¹⁶. Isauria bölgesi genelini içine alan yüzey araştırmaları sırasında karşılaşılan, az sayıdaki Arkaik Dönem kapları üzerinde yapılan sınırlı sayıdaki çalışmadan bu

⁵¹⁶ Isauria bölgesi, antik dönemde Kilikia Bölgesi içerisinde gösterilmektedir. Kilikia Bölgesi'nin Demir Çağı Zengibar Kalesi malzemelerinin değerlendirilmesi açısından önemli bir bölgedir. Luwi ve Hitit uygarlıkları döneminde aynı bölge içerisinde değerlendirilmiştir.

⁵¹⁷ Mellaart ss. 1-10.

⁵¹⁸ H. Bahar, "The Konya Region in the Iron Age and Its Relations with Cilicia, *Anatolian Studies*", vol.49, *Anatolian Iron Age* 4. Proceedings of the Fourth Anatolian Iron Ages Colloquium Held at Mersin, Published by: British Institute at, 19-23 May 1997, Fig.2: 5-8. 1999

⁵¹⁹ Acem Höyük kazı başkanından bant bezemeli seramikler hakkında bilgi alınamamıştır.

geleneđi hakkında daha sonra yapılacak alıřmalar konuyu daha net anlamamıza neden olacaktır.

Isaura bantlılarının bølgenin cođrafi, fiziki, siyasi ve ekonomik yapısının etkisiyle kendi iinde Arkaik ve Klasik ađlarda var olan bezeme geleneđini Hellenistik Dnem'de de devam ettirmesiyle iliřkili grmekteyiz.

Form Aısından:

Nagidos'da bant bezeme motifinin uygulandıđı Arkaik Dnem kap formları skyphos, kse ve tabaklardır. Ancak biz konu ile iliřkili daha ok kse formları üzerinde duracađız. Kseler olduka deđiřik formlar yansıtılmaktadır. Nagidos kseleri, hafif ie dnk basit dudaklı, dudaktan kaideye hafif eđimli inen gvde yapılarına sahiptir⁵²⁰.

Kilikia Demir ađ seramikleri ierisinde zellikle Ge Demir ađda farklı kse formlarının popler olduđu, yođun sayıda ele gemesinden anlařılmaktadır⁵²¹. Gvdelerin yarım kre biimli ve kaideye dođru kırksız bir kavis izdiđi grlmektedir. Kselerin cidarı M 6. yzyıl bařlarında kalın iken M 5. yzyılda ince cidarlıdır⁵²².

Sonuc

Bant bezeme Isauria Bølgesinde zellikle Arkaik Dnemde yođun olarak kullanılan bir motiftir. Kilikia'da Arkaik ve Klasik Dnem rneklerinde aıkađızlı kapların (zellikle kse) i ve dıř kısımları, bant bezeme ile bezenmiřtir. Bezeme bej renkli astar üzerine siyah renkli boyanın fırayla kap üzerine bant yapılması řeklindedir. Hellenistik Dnem'de dođrudan kil üzerine fıra ile bantlar bazen zenli bazen zensizce yapılmıřtır. Bant ve spiral bant bezeme Arkaik ve Klasik Dnemlerde uygulama yntemindeki deđiřikliklerle Hellenistik Dnem'de de kullanılmaya devam etmiřtir.

⁵²⁰ Durukan, s. 65.

⁵²¹ Arslan, s. 61.

⁵²² Arslan, s. 76.

Kâseler üzerindeki bant bezeme geleneği Arkaik Dönem’de bütün Kilikia Bölgesinde çok popüler olmuş Klasik Dönemle birlikte özellikle Kilikia’da bu bezeme geleneği azalmış Hellenistik Dönem’de yerini Hellen dünyası motifleri almıştır. Isauria Bölgesinde yapılan çalışmalar neticesinde bant bezeme motifi Arkaik ve Klasik Dönem’lerde popülerdir. Hellenistik Dönem’de yatay bantlarla yapılan motifler Kilikia’da yok olduğu halde Isauria Bölgesi atölyelerinin bu motiflerin tercih etmesi kendi eski geleneklerini devam ettirme isteği ile ilişkili olmalıdır.

Bant bezeme Hellenistik Dönem öncesinde Anadolu genelinde seramiklerde kullanılan bir bezeme şeklidir. Isauria Bölgesinde ise bant bezemenin yanı sıra çok yaygın olmasa da spiral bant bezeme de kullanılmıştır. Bu dönemlerdeki bant bezemeler, Hellenistik Dönem’de seramik üzerine teknik değişerek spiral bant şeklini almıştır.

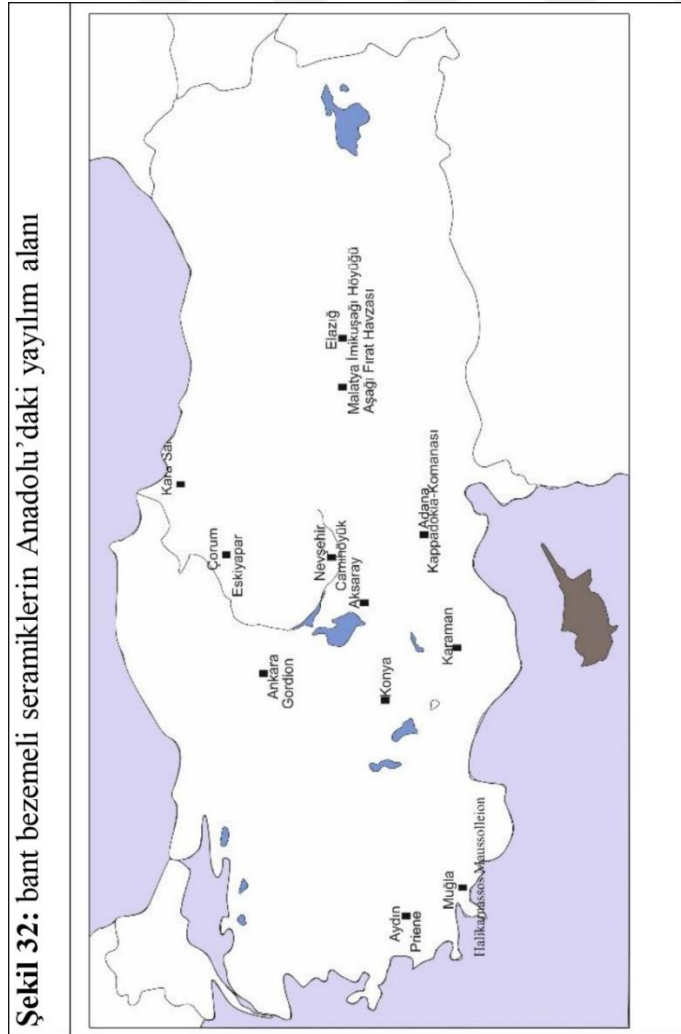

2.10.2. Basit Astarlı Seramiklerin Hamur, Astar ve Form Özellikleri

Basit astarlı seramiklerin bir kısmının astarlarının ince, yoğunluklarının az olması ve tek seferde uygulandığı için tamamen döküldüğü anlaşılmaktadır. Basit astarlı kâse ve tabakların iç kısımlarında, farklı astarlama yöntemleri kullanılmıştır.

Bunların ilk grubu, iç yüzeyi bütünüyle astarlı olanlardır ve bu bezeme şekli çok az örnekte daldırma yöntemiyle yapılırken genellikle fırça ile yapılmıştır. Bu, dış yüzünün iç yüzeyden tamamen farklı renklerle bezenmesinden ve yatay fırça izlerinden anlaşılmaktadır. Yine bu grupta dış yüzeyde dudak çevresinde akıtma tekniğinin uygulandığı örneklerle de karşılaşılmaktadır. Bu da daldırma yöntemiyle iç ve dış yüzeyin astarlandığını göstermektedir. Astar rengi olarak genellikle kırmızının tonları kullanılmıştır ancak, az sayıda parçada gri, kahverengi ve siyah tonlarına da rastlanmaktadır.

İkinci grubu, iç yüzeyde dudaktan başlayıp gövde ortasına kadar inen, yarı astarlı kaplar oluşturmaktadır. Hamur renginden farklı siyah, gri, kahverengi, kırmızı ve bu renklerin tonlarında renklerle bezenmiştir. Yarı astarlı kâselerin dudak çevresine genellikle bant çekilmiştir. Gövde ortasına kadar astarlanan kâselerin bazılarının gövde alt yarısı-kaide de bant veya nokta bezemelerle devam ederek tamamlandığını düşünmekteyiz.

Üçüncü grup, iç yüzeyi bütünüyle bozulmuş bant bezemeli kaplardır. Bant bezeme astarın tüm yüzeye akması ile oluşan astarlama yöntemidir.

Basit astarlı seramiklerin hamur renkleri çeşitlilik göstermektedir. En yoğun grubu kırmızının tonları (2.5 YR 6/6 Light Red, 5 YR 6/6 Reddish Yellow, 5 YR 7/6 Reddish Yellow, 7.5 YR 7/4 Light Red, 5 YR 6/4 Light Reddish Brown) oluşturmaktadır. Gri (5 YR 5/1 Gray), pembe (5 YR 7/3 Pink) ve kahverengi (7.5 YR 6/4 Light Brown) tonlarında hamur rengi ise az sayıdadır (**Şekil 33**).

Şekil 33: basit astarlı seramiklerin hamur renk oranları

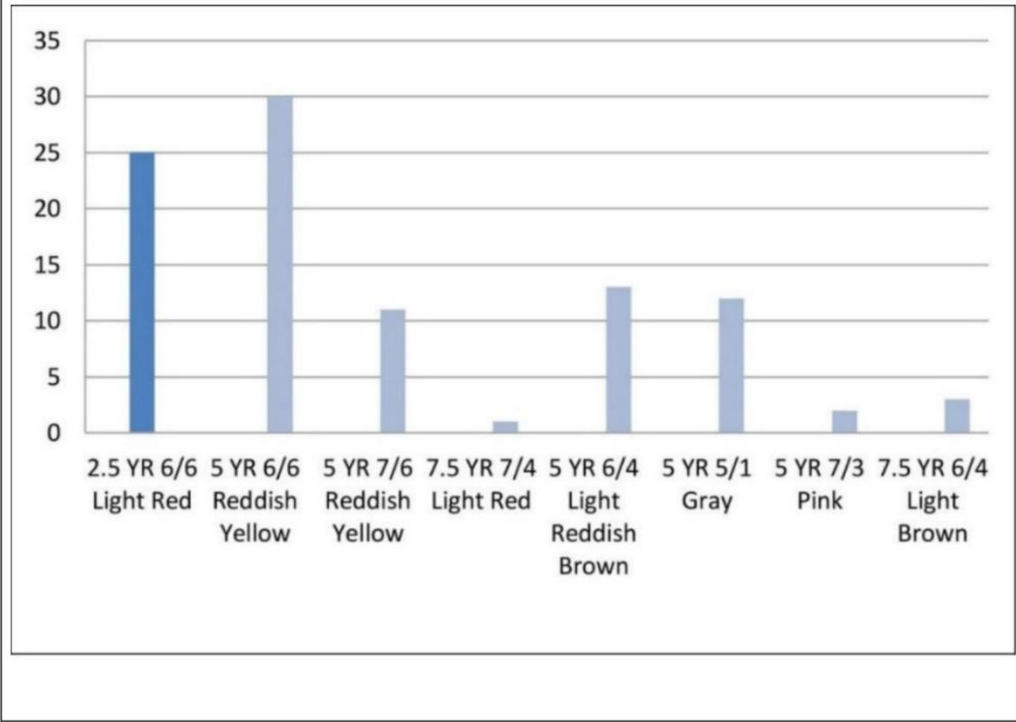

Hamur katkı maddesinde kirece hepsinde rastanırken, mika katkısına bazılarında rastlanmıştır. Hamurların genel yapısı ise sert ve sıkı dokuludur. Kalın cidarlı ve kaba katkılı bu mal grubu, çoğu parçada gözenekli iken az sayıda parçada gözeneksizdir.

İçe çekik dudaklı kâselere tüm yüzeyde rastlanmaktadır, ancak en yoğun rastlandığı alan Güney Nekropol alanıdır. Isaura'da basit astarlı grup içerisinde yoğun orandaki içe çekik dudaklı kâselerin, Erken Hellenistik Dönem'den itibaren varlığından bahsedilebilir. İçe çekik dudaklı sığ kâseler Gordion gibi Orta Anadolu merkezlerinde, Hellenistik Dönemin başlangıcından itibaren karşılaşılan bir gruptur. Spiral ve dairesel bant bezemeli, basit astarlı, bozulmuş bant bezemeli ve yarı astarlı bu kâseler yine Anadolu kâseleri ile ilişkili görülmektedir. Basit astarlı olarak değerlendirilen grupta özellikle MÖ 2. yüzyıl sonrası kaplarda genellikle kırmızı ve tonlarında astarlıdır. Isaura içe çekik dudaklı kâselerinin erken örneklerde dâhil hiçbirinde kaliteli siyah astara rastlanmamaktadır. Astar kalitesi çok kötüdür ve çoğunlukla dökülmüştür. İçe çekik dudaklı bu kâselerin derin formları ise MÖ 3. yüzyıl ve sonrasına aittir. Bu tarihten sonraki formların ortak özelliği dudağın belirgin şekilde içe döndürülmeden, düşeyde yana ve aşağı uzun inmesi, derin ve dik

gövdeli olması ve kaideye doğru daralan profil çizmesidir. MÖ 1. yüzyıl ve sonrasında gövde yapılarında farklılıklar görülmektedir.

Isaura'da dışa çekik dudaklı kâseler az sayıda tespit edilmiştir. Bu kâseler ince hafif kâselerdir ve MÖ 3-1. yüzyıl aralığında kullanılan yaygın formlardandır.

Basit astarlı seramiklerin ithal üretim mi yerel üretim mi olduğu konusu kazı çalışması olmadığı için tespit edilememiştir. Seramiklerin astarlarının genellikle tek seferde uygulandığı için seramiklerin yüzeyindeki dökülmeler tespit edilmiştir. Basit astarlı seramiklerde hatalı üretim parçalarla da karşılaşmaktadır (**Kat. No. 2, 31, 37, 43**). Kalitesiz astar ve hatalı üretim seramikler vasıtasıyla bu grubun yerel üretim olduğu düşünülmektedir.

Basit astarlı seramiklerde, iç yüzeyde dudaktan başlayıp gövde ortasına kadar inen, yarı astarlı kaplar önemli bir grubu oluşturmaktadır. Hamur renginden farklı siyah, gri, kahverengi, kırmızı ve bu renklerin tonlarında renklerle ve fırça ile kapların üst gövde yarısı astarlanmıştır. Yarı astarlı kâselerin dışta dudak çevresine genellikle bant çekilmiş, ancak bantsız olanlar da vardır. Gövde ortasına kadar astarlanan kâselerin bazılarının gövde alt yarısı-kaide de bant veya nokta bezemelerle devam ederek tamamlandığını düşünmekteyiz. Atina agorasında yarı astarlı parçalar MÖ 2. yüzyıl sonları ve 1. yüzyılda popüler olarak kullanılmıştır⁵²³. Niteliksiz bezeme şekli olarak değerlendirilmiştir⁵²⁴. Atina agorasındaki yarı astarlama tekniği çeşitli formlar üzerinde görülmektedir⁵²⁵. Korint'te de farklı formlarda yarı astarlama tekniği görülmektedir. Korint'te ise MÖ 4. yüzyıldan Hellenistik Dönem sonuna kadar görüldüğü anlaşılmaktadır⁵²⁶. Anadolu'da ise Gordion'da MÖ 333-235 tarih aralığında yarı astarlama yönteminin kâselerde uygulandığı görülmektedir⁵²⁷. Isaura'da ise yarı astarlama tekniğindeki kâselerin Hellenistik Dönem boyunca görüldüğü anlaşılmaktadır. Ancak bu bezeme şekli MÖ 2. yüzyılda yoğunlaşmıştır.

Isaura antik yerleşim yerinden tespit edilen formlar tarihlendirme yapılırken benzer formlar vasıtasıyla tarihlendirilmiştir. Form açısından en yakın benzerleri Gordion'da karşılaşmaktadır. Atina Agorasının yanı sıra Antiokheia, Halikarnassos Maussolleion, Knidos, Labraunda, Paphos, Samaria, Tell Anafa, gibi birçok kent

⁵²³ Rotroff, Agora 29, ss. 159-160.

⁵²⁴ Rotroff, Agora 29, ss. 159-160.

⁵²⁵ Rotroff, Agora 29, ss. 159-160.

⁵²⁶ Edwards, ss. 28-29.

⁵²⁷ Stewart, s. 195, Figure 195: 47 (P2038).

sayılabilir. Basit astarlı seramikler MÖ 4. yüzyıl sonları -MS 2. yüzyıl aralığına tarihlenmiştir.

Basit astarlı seramiklerin genelinde, dışta dudak çevresine tek ve kalın bir bant çekilmiştir. İçe çekik dudaklı kâse ve küçük kâselerin dışta dudak çevresine veya dudakın hemen altına sınırlı sayıda parçada rulet bezeme yapılmıştır.

Birçok merkezde kâse ve tabakların tondosunda rulet bezeme olarak adlandırılan baskı bezeme ile karşılaşılmaktadır⁵²⁸. Attika tabaklarının tondosunda rulet bezeme Hellenistik Dönemin başlarında sık aralıklı, ince çizgiler halinde MÖ 275'ten sonra daha kısa, kalın ve seyrek aralıklı çizgiler halini almıştır. Isaura basit astarlı, içe çekik dudaklı kâselerin tondo kısmında rulet bezemeye rastlanmamaktadır ancak, kâselerin dudak çevresinde veya hemen aşağısında rulet bezeme yapılmıştır (**Kat. No. 72-74, 87, 88**).

2.10.3. Kalıp Yapımı Kâselerde Hamur, Astar ve Bezeme Özellikleri

Kalıp yapımı kâselerde hamur, kırmızımsı sarı, parlak kırmızı, gri, pembemsi gri, parlak kahverengi ve kahverengi (7.5 YR 7/6 reddish yellow, 7.5 YR 6/6 reddish yellow, 7.5 YR 6/6 reddish yellow, 5 YR 6/8 reddish yellow, 2.5 YR 6/6 light red, 7.5 YR 5/1 gray, 10 YR 5/1 gray, 10 YR 5/1 gray, 5 YR 6/1 gray, 2.5 YR 5/1 gray, 2.5 YR 6/1 gray, 7.5 YR 6/2 pinkish gray, 7.5 YR 6/3 light brown, 7.5 YR 4/2 brown) renklindedir.

Kâselerin dış yüzeyleri kırmızımsı sarı, kırmızı, gri ve kahverenginin tonlarında astarlanmıştır. Dış yüzde pişmeden dolayı kırmızıdan griye değişen renkte astarlıdır. İç yüzeyde astar dalgalı, kırmızıdan griye değişen renktedir. Bazı parçalarda dış ve iç yüzey yer yer dökülmüştür. İki parça dışında astarlar kalitesizdir.

Kabartmalı kâse parçalarının hepsinin hamuru yoğun kireç katkılıdır. Hamur, birkaç örnek dışında çok az mika katkısı içermektedir.

⁵²⁸ Rotroff, Agora 29, s. 143.

Bezeme

Kalıp yapımı kabartmalı kâseler yüzey buluntusu olduğu için oldukça aşınmış durumdadır. Aşınmadan dolayı bazı motifler tam olarak tespit edilememektedir. Küçük yaprak ve bitkisel dekorlu kâseler ve figürlü kâseler olmak üzere iki başlık altında incelenecektir.

Küçük Yaprak ve Bitkisel Dekorlu Kâseler

Tekrar eden küçük yaprakların özensiz şekilde yerleştirilmeleriyle oluşturulan dekorasyon türüdür. Isaura'da küçük yaprak dekorlu 6 farklı kâse parçası değerlendirilmiştir.

Isaura'da bitkisel dekorlu kalıp yapımı kâselerde çam kozalağı, lotus taç yaprakları, sivri uçlu damarlı yapraklar ve eğrelti otu gibi farklı motiflerle karşılaşılmaktadır.

Küçük yaprak dekorlu kâseler içerisinde lotus taç yaprakları yan yana ve devam eder tarzda yerleştirilmiştir (**Kat. No. 226-227**). Bu grupta yapraklar gövde üzerinde üst üste binmekte ve yaprakların kenarları yuvarlatılmıştır.

Çam kozalağı motifini temsil eden bir parça bulunmaktadır (**Kat. No. 228**). Çam kozalağı motifi kalıp yapımı kâselerin erken bezeme motiflerinden biridir⁵²⁹. Çam kozalağının rastgele dizilmesi ile oluşturulmuştur.

Sivri uçlu damarlı yapraklar uç-sivri kısmı yukarı bakar tarzda dekore edilmiştir (**Kat. No. 224, 225, 229**). Bu tip dekorasyona sahip kâseler Sardes⁵³⁰, Metropolis⁵³¹, Labraunda⁵³², Paphos⁵³³, Korinth⁵³⁴, Atina Agorası (MÖ 2. yüzyıl)⁵³⁵, Antiokheia (MÖ 3. yüzyılın sonları)⁵³⁶, Halikarnassos Mausolleion (MÖ 1. yüzyıl)⁵³⁷ olmak üzere birçok merkezde karşılaşılmaktadır.

⁵²⁹ Edwards, VII, III, 157.

⁵³⁰ Rotroff-Oliver, ss.104-109, Plate 71, 72:427, 428, 430, 432.

⁵³¹ Gürler, s. 43 Çizim 17, Levha 8: 58 nolu örnek Metropolis'te benzer küçük ve damarlı yapraklı dekorasyonlar M.Ö. 1. yüzyıla (sikkeden dolayı) tarihlenmiştir. Duman, s. 428, Lev. XXXV-F1.

⁵³² Hellström, ss. 19-23, 63, Plate 10:129.

⁵³³ Hayes, Figure VI: 9-10, VIII:23

⁵³⁴ Edwards, Plate 65:791, Plate 69:810.

⁵³⁵ Rotroff, Moldmade Bowls, Plate 65: 366.

⁵³⁶ Waage, Figure 14: 1, 4.

⁵³⁷ Vaag, Plate 76: K57.

Kat. No. 233'de eğrelti otu (?) üst üste özensiz şekilde yapılmışlar. Motifin benzerleri Atina da rastlanmaktadır⁵³⁸.

Figürlüler

Kat. No. 232 amorf parça üzerinde, ayakta bir asker sağ elinde kalkan sol elinde kılıç (?) tutarken betimlenmiştir. Gövde cepheden ve başın profilden verildiği sahnede asker/savaşçı tam saldırmak üzereyken tasvir edilmiştir. Parçanın cidarının diğer örneklerle karşılaştırıldığında kalın olduğu gözlenmektedir.

Kat. No. 234 figürlü sahnede üç savaşçı yer almaktadır. Baş ve gövdesinin bir kısmının korunduğu, en solda yer alan savaşçının saç şekli ve kıyafetinden kadın savaşçı olduğu anlaşılmaktadır. Ortada yer alan figürün kıyafetlerinden kadın olduğu anlaşılmakta diğer figüre saldırı pozisyonundadır. Ortada yer alan savaşçının karşısında sağda mücadele ettiği bir başka figür daha görülmektedir. Sağdaki figür yere düşmek üzeredir. Sahne Yunan-Amazon? savaşıdır.

Kat. No. 235, oldukça küçük amorf bir parçadır. Parça üzerinde atın başı ve üzerinde yer alan figürün üst yarısı korunmuştur. At üzerindeki figür elinde mızrak tutmaktadır. Atın başındaki tüm detayların özenle işlendiği görülmektedir. Amorf parça oldukça ince cidara sahiptir.

Kat. No. 219, dudak ve gövde kısmından oluşmaktadır. Burada çok az korunan kompozisyonda detaylar belirsizleşmiştir. Koşar pozisyonda kentaur? elindeki mızrakla (?) öndeki hayvanı (ayı) avlama anı betimlenmiştir.

Kat. No. 233 üzerinde uzun himation giymiş kadın figürü hemen solunda ise detayları kaba şekilde verilmiş sütun yer almaktadır. Sütunun sağında ise yine detayları yok olmuş iri yaprak motifinin küçük bir kısmı korunmuştur.

⁵³⁸ Rotroff, Moldmade Bowls, s. 157.

Çerçeveler

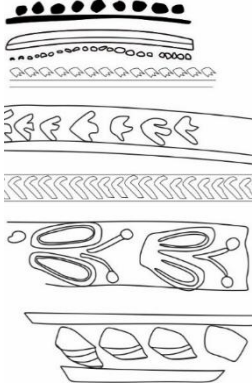

Çerçevelerin ikisinde mızrak ucu, üçünde nokta dizileri, bir tanesinde defneyaprağı ve bir tanesinde geometrik şekil yer almaktadır. İki farklı kaptaki (**Kat. No. 224** ve **Kat. No. 221**) birbirini takip eden mızrak ucu motifi aynı kalıptan çıkmışçasına benzerdir. Defneyaprağı demetleri dışındaki çerçeve motifleri özensizdir ve detaylar kısmen kaybolmuştur⁵³⁹. Bantlar içerisine motifler yerleştirilirken nokta dizilerinin yer aldığı kâselerin çerçeve kısmı dışı doğru ince bir çizgi ve bu çizginin altına veya üstüne yerleştirilerek oluşturulmuşlardır. Nokta dizilerinin yerleştirilme tarzı birbirine benzer özellikler göstermektedir (**Kat. No. 219**, **Kat. No. 220**, **Kat. No. 235**). Nokta dizilerinin kullanıldığı çerçeve motiflerinin yer aldığı kâselerin gövde kısımlarında figürlü sahne yer almaktadır.

Kalıp

Kat. No. 236, yaprak ve sarmaşık motifi, damga baskısı ile at figürü ise sonradan elle şekillendirilmiştir. Gövde kısmında bitkiler ve hayvanlar kalyx kısmında ise yaprak motifi yer almaktadır. Hamur ve iç astar gri, dış astar kırmızının tonundadır.

Kalıp yapımı kâseler güney nekropol, kent kapısı çevresi ve zafer takı çevresinden ele geçmiştir. Bezeme örgeleri, hamur ve firnis ve form özellikleri açısından değerlendirilen kalıp yapımı kâselerin hangi atölyenin ürünü olduğu tespit edilebilir. Isaura'da kalıp yapımı kâse üretimini kanıtlayan yeterli sayıda örnek mevcut değildir. Kil özellikleri benzerlik taşısa da hamur ve astar renk olarak çeşitlilik göstermektedir. Hellenistik Dönem içerisinde değerlendirdiğimiz spiral bant bezemeli kâseler, kalıp yapımı kâselerle hamurdaki çok az mika ve yoğun kireç katkısından ve hamur renklerinden dolayı benzerdirler.

⁵³⁹ Gürler, Çizim 34: 114.

SONUÇ

Isaura antik yerleşim yeri yüzey buluntusu seramik parçalarını çalışmaya başlarken aklımızda bazı sorular vardı.

1. Isaura antik kentinde en erken yerleşimin tarihi nedir?
2. Isaura seramiklerinin dönemin yaygın seramik kültürüyle ilişkisi nedir?
3. Isaura seramikleri ile Isauria Bölgesi seramikleri arasında birlik mevcut mudur?

1. Isaura antik kentinde en erken yerleşimin tarihi nedir?

Isaura antik kentinin ne zaman kurulduğu hakkında veri bulunmamaktadır. Kent hakkında ilk bilgilere, daha önce bahsettiğimiz gibi, Diodoros'dan ulaşmaktayız⁵⁴⁰. Diodoros İskender'in komutanlarından Perdikkas'ın MÖ 322'lerde Isaura'ya sefer düzenlediğinden bahsetmektedir. Burada geçen Isaura kentinin burası mı yoksa başka bir Isaura kenti mi olduğu hakkında bilgiye sahip değiliz⁵⁴¹. Strabon Isaura Vetus (eski) ve Isaura Nova (yeni) olmak üzere iki Isaura kentinden bahsetmektedir. Bu nedenle Isaura (Zengibar Kalesi) kentinin Perdikkas'ın MÖ 322'lerde kuşattığı kent mi yoksa daha sonra kurulmuş bir kent mi olduğu önemli bir sorudur. Seramiklerin formlarının benzerleri yöntemiyle Isaura kentinin MÖ 4. yüzyıl sonlarında burada kentin iskân gördüğü anlaşılmaktadır. Bu nedenle Diodoros'un bahsettiği kentin, seramik malzemelerden dolayı, burası olduğu fikri kesinlik kazanmıştır.

Seramik malzeme dışında ayaktaki mimari yapılar Hellenistik Dönem'in başında burada yerleşim olup olmadığı konusunda yeterli değildir. MÖ 4. yüzyıl sonlarına verilebilecek seramik buluntularının varlığı kentin tarihi hakkında önemli bir tespittir.

2. Isaura Seramiklerinin dönemin yaygın seramik kültürüyle ilişkisi nedir?

Isaura antik yerleşim yeri yüzey araştırmalarında tespit edilen seramikler

- a. Bant Bezemeli
- b. Basit Astarlı
- c. Kalıp Yapımı

olmak üzere üç başlık altında değerlendirilmiştir.

⁵⁴⁰Diodoros, XVIII, 22.

⁵⁴¹Diodoros, XVIII, 22.

a. Spiral ve dairesel Bant Bezemeliler

Spiral ve dairesel bant bezemeli seramikler, diğer seramik grupları içerisinde bezeme açısından ayrı bir yere sahiptir. Spiral ve dairesel bant bezeme üretildikleri dönem seramikleri arasında yaygın bir bezeme motifi değildir. Isaura antik yerleşiminde yüzeyde tespit edilen spiral ve dairesel bant bezemeli seramikler, cidarları değişen, genellikle kabın iç kısmında, çok az örnekte dış kısmında gördüğümüz bu bezeme kabın orta kısmından başlayıp dudağa kadar devam eden, spiral şekil çizen, bezeme türüdür.

Bantlı seramikler ince ve kalın cidarlı olmak üzere iki bölümde değerlendirilmiştir (**Kat. No. 51-64, 93-122, 190-218**). İnce cidarlı seramikler de aynı formlar sürekli tekrarlanmıştır. Burada spiral ve dairesel bant bezemenin uygulanış yöntemi ve uygulandığı formlarla kendi içinde bir grubu oluşturmaktadır. İnce cidarlı seramikler ince ve kalın bantlarla bezenmiştir. Spiral ve dairesel bant bezeme kapların içerisine uygulanan tek motiftir, ikinci bir bezeme türü mevcut değildir. Hamur renkleri ve katkı maddeleri değerlendirildiğinde birbiriyle ilişkili gözükmektedir.

Kalın cidarlı olan ikinci grup diğerine göre az sayıdadır (**Kat. No. 4, 20-23, 174-189**). Kalın cidarlı kaplar ise ince cidarlılardan form, bezeme, hamur ve renk açısından farklıdır. Kalın cidarlı seramiklerde kalın/ince bant geçişleri ve aralara farklı motifler eklenmesi ile de ayrı değerlendirilmiştir.

Çalışmamızın konusunu oluşturan malzemeler yüzey malzemesi olduğu için tarihlendirmede analogi yöntemi kullanılmıştır. Bu yöntemle spiral ve dairesel bant bezemeli seramik formlarının, Hellenistik Dönem boyunca kullanılan formlarla benzerlikler taşıdığı gözlemlenmiştir.

Isaura kentinde bantlı seramiklerin üretim yeriyle ilişkili henüz herhangi bir yapı tespit edilememiştir. Spiral ve dairesel bant bezemeli kaplara kentin her yerinde rastlanmaktadır. Ancak yoğunlukta olan alanlar bitirilmemiş sur duvarları çevresi ve kent kapısı civarındadır.

b. Basit astarlı seramik formları Hellenistik Dönem boyunca popüler olan kâse ve tabak formlarıdır. Araştırmaya yaklaşık 850 adet kâse ve tabaklara ait kaide, gövde ve dudak parçası dâhil edilmiştir. Basit astarlı seramiklerde üç astarlama tekniği kullanılmıştır.

- İç yüzeyi bütünüyle astarlama,
- iç yüzeyde dudaktan başlayıp gövde ortasına kadar inen, yarı astarlama,
- iç yüzeyi bütünüyle bozulmuş bant bezemeli astarlama

olmak üzere farklı yöntemlerle karşılaşılmaktadır. Bu gruptaki seramikler MÖ 4. yüzyıl sonları-MS 2. yüzyıl aralığına tarihlenmektedir.

c. Kalıp yapımı kâse grubunda 20 parça tespit edilmiştir. Dışa çekik dudaklı kâse formundadırlar. Dudak dışa doğru çıkıntı yaparken gövde kaideye doğru daralmaktadır. Bazı formlarda boyun kısmı içe doğru belirgin şekilde –s- yapmaktadır. Derin formdadırlar. Küçük yaprak ve bitkisel dekorlu kâseler içerisinde sivri uçlu yapraklılar, lotus taç yaprakları, çam kozalağı, eğrelti otu bezemelerini görmekteyiz. Figürlü kompozisyonlar içerisinde amazon (?), kentaur av sahnesi (?) ve savaş sahneleri işlenmiştir. Burada tespit edilen bezemeler tüm Hellenistik yerleşimlerde görebileceğimiz kompozisyonlardır. Bölgeye özgüdür diyebileceğimiz farklı bir motifle karşılaşılmamıştır. Bu formlar MÖ 3-1. yüzyıl aralığına verilmiştir.

3. Isaura seramikleri ile Isauria Bölgesi seramikleri arasında birlik mevcut mudur?

Konya İl sınırları içinde gerçekleştirilen yüzey araştırmalarında spiral ve dairesel bantlıların yayılım alanı Konya'nın kuzey-batı, güney ve güney doğusu olmak üzere geniş bir alanı kapladığı tespit edilmiştir.

Spiral ve dairesel bant bezemeli kalın cidarlı kâse ve tabakların yayılım alanı ise oldukça geniştir. Bu kâseler Konya ovası başta olmak üzere, Gordion, Samsun, Kappadokia Komanası vb. gibi geniş bir coğrafyada karşılaşılmaktadır. Burada kullanılan bant bezemeler (Orta Anadolu kaplarında) daha çok farklı motiflere geçiş için kullanılmıştır.

Isaura kentinden çıkarak Isauria Bölgesi merkezlerinde Bozkır, Taşkent ve Hadim civarlarında ince cidarlı kaplarda uygulanan spiral ve dairesel bant bezemenin Isauria Bölgesi sınırlarına doğru kalın cidarlı, kalınlıkları değişen rastgele yapılan spiral ve dairesel bant bezeme motifine dönüştüğü söylenebilir.

Basit astarlı ve kalıp yapımı seramikler açısından baktığımızda Isauria Bölgesinde ve Hellenistik yerleşmelerin hemen hepsinde karşılaşılan form ve bezemelerdir. Konya şehir merkezine doğru antik yerleşimlerde, Konya Müzesi ve İlçe müzelerindeki araştırmalar sırasındaki gözlemlerimize dayanarak, kalın cidarlı

seramiklerde spiral ve dairesel bant bezeme uygulamasının daha fazla olduđu söylenebilir. Basit astarlı kâseler daha az sayıdadır.

Spiral ve dairesel bant bezemeli, basit astarlı ve kalıp yapımı seramiklerde genel itibariyle Isauria Bölgesi içerisinde birlik mevcuttur denilebilir. Ancak ince cidarlı bantlı seramiklerde bu birlik daha net görölmektedir. Bu gruptaki seramikler çevre antik yerleşimlerde Isaura antik kentindeki kadar yoğun buluntu içermektedir. Bu nedenle Isauria Bölgesinde merkezi bir atölyenin varlığından ve bu atölyeden çıkan seramiklerin civar kentlere dağıldığı sonucuna varabiliriz. Isauria Bölgesinde ise seramik atölyeleri bölgenin en büyük kentinde, Isaura'da olmalıydı.

Isaura kentinde şimdiye kadar kazı çalışmasının olmaması Isaura seramiklerini tanımlama ve tarihlemeye eksik bilgiye yol açmaktadır. Isaura antik kenti ile ilgili yapılan çalışmalar yüzey araştırma sonuçlarına dayanmaktadır. Kazı çalışması olmadığı için yüzey malzemeleri analogi yöntemi ile tarihlendirilmeye gidilmiştir. Bu nedenle tarihlendirmeler geniş aralıklara yayılmıştır. Isaura antik yerleşim yeri tepe üzerine kurulu olduğu için tepeden aşağı sürekli bir toprak, seramik akışı olmaktadır. Bu nedenle seramiklerin yoğunlaştığı alanlar değişmektedir. Seramikler en yoğun rastlandığı alanlar Güney Nekropol ve kent kapısı çevresidir. Buradaki yoğun seramik buluntusu toprağın tepeden aşağı akışıyla ilişkili olduğu düşünülmektedir. Üretim yeri ise kazı eksikliğinden dolayı tespit edilememektedir. Isaura kentinin yakın çevresinde kazı çalışmasının da olmaması, özellikle spiral ve dairesel bant bezemeli seramiklerin tanımlama ve tarihlendirilme konusunda eksikliklere neden olmaktadır.

Tablo 115: Bezeme Türlerine Göre Buluntu Alanları			
	Spiral ve Dairesel Bant Bezeme	Basit Astarlı	Kalıp Yapımı
Güney Nekropol	31	350	6
Batı Nekropol	7	79	
Akropol Kapısı Çevresi ve Sur Dışı Alan	38	220	
Kent Kapısı Çevresi	56	110	13
Zafer Takları Çevresi	5	45	1
Sütunlu Cadde Çevresi	3	32	
Güneybatı Kilise Çevresi	2	45	
Kuzey Taş Ocağı Çevresi	14	23	
Doğu Taş Ocağı Çevresi	2	45	
Kuzey Bitmemiş Sur Duvarları Çevresi	23	57	
Şehir Merkezi Taş Ocağı	25	20	
Kuzeydoğu Sur Çevresi	3	26	

Seramikler Üzerine Tespitler

Isauria Bölgesi ve Isaura antik kenti seramikleri kendi içinde benzerlikler taşımaktadır. Seramiklerin tarihlendiği Hellenistik Dönem seramik kültüründen farklılıklar taşımaktadır. Seramikler, formları açısından cidarlarına göre ayrılmıştır. Kalın cidarlı seramiklerin benzerleri başta Atina Agorası olmak üzere çoğu Hellenistik Dönem yerleşimleri seramik buluntuları ile yakındırlar. Bu nedenle Hellenistik Dönem seramik profillerinde Isaura ince cidarlı seramiklerden küçük farklılıklar olduğunu tespit ettik.

Spiral ve dairesel bant bezemeli seramiklerden kalın cidarlı parçaların profilleri MÖ 4. yüzyıl sonları–MÖ 2. yüzyıl özelliklerini yansıtmaktadır. İnce cidarlı seramikler ise MÖ 3 yüzyıldan –MÖ 1. yüzyıl sonuna kadar üretiminin devam ettiği anlaşılmaktadır. Isaura spiral ve dairesel bant bezemeli bu seramiklerin Hellenistik Dönem boyunca kullanılmış bir bezeme türü olduğu görülmektedir. Basit astarlı seramikler MS 2. yüzyıl sonlarına kadar kullanılmıştır. Ancak spiral ve dairesel bant bezemeli seramiklerin profilleri basit astarlılar gibi geç dönem özelliği yansıtmamaktadır.

Isaura kalın cidarlı kâseler ve bunlara ait olduğunu düşündüğümüz kaide parçaları Gordion gibi Orta Anadolu bant bezemeli seramiklerle ilişkili görünmektedir. İnce cidarlı seramikler ise Priene dışında bezeme, cidar ve uygulandığı form açısından benzememektedir.

Isaura antik kenti yüzey araştırmaları sırasında tespit edilen seramik parçalarından basit astarlı ve spiral bant bezemeli kâse ve tabakların birbirine benzer formlar olduğu görülmektedir. Örnek verecek olursak içe çekik dudaklı kâsenin hem spiral ve dairesel bant bezemeli hem de basit astarlıları ile karşılaşılmıştır. Basit astarlı ve spiral bant bezemeli kâse ve tabak parçaları hep birbirini tekrar eden formlardır. Sınırlı sayıda formla karşılaşmaktayız. Pişirme kapları ise az sayıdadır. Kâse ve tabak formların bu kadar fazla ve farklı boyutlarda olması işlev farklılığından kaynaklanıyor olmalıdır. Basit astarlı kâselerin daha çok yemek için, küçük ve ince cidarlı spiral ve dairesel bant bezemeli seramiklerin sıvı (içki/su) tüketimi için kullanılmış olmalıdır. Bant bezemeli seramiklerin yoğun ele geçmesi günlük kullanım için kullanıldığının göstergesi olmalıdır.

Isaura spiral bant bezemeli ve basit astarlı kâselerde, Hellenistik Dönem kâse formlarında çok karşılaşılmayan diğer özellik dışta dudak çevresinde gördüğümüz rulet bezemedir. Basit astarlılar ve spiral ve dairesel bant bezemeli seramiklerde dış yüzeyde gördüğümüz rulet bezeme çoğu Hellenistik Dönem yerleşiminde kâse ve tabakların tondosunda karşılaşılmaktadır. Isaura'da seramiklerin dış yüzünde, özellikle MÖ 2. yüzyıl ve sonrasına ait seramiklerde karşılaşılmaktadır. Spiral ve dairesel bant bezemeli ve basit astarlı kaplarda karşılaşılan diğer özellik ise kapların genellikle dışta dudak çevresine kalın bant çekilmesidir.

Spiral bant bezeme motifinin Hellenistik Dönem’de çok bilinen motif olmamasına karşın Isaura antik kentindeki varlığı, İç Anadolu’da Batı Torosların iç kısmında bir dağ kenti olması ile de ilişkili olmalıdır.

Seramik formları analogik olarak değerlendirildiğinde en yoğun MÖ 3-1. yüzyıl aralığında olmasından dolayı, kentin en yoğun nüfusa sahip olduğu tarih aralığı olarak öngörülebilir (**Tablo 116**). Seramik malzemeler kentte en erken MÖ 4. yüzyıl sonlarından itibaren yerleşim gördüğüne işaret ederken, kentte MÖ 2. yüzyıldan itibaren de mimari anlamda imar faaliyetlerinin arttığı bilinmektedir. Bu nedenle kentin yavaş yavaş büyüdüğü söylenebilir. MS 2. yüzyıllarda ise kentte imar faaliyetlerinin devam ettiği zafer takları gibi yapıların inşasından söyleyebiliriz.

Tablo 116	İçe Çekik Dudaklı Kâseler	Kesik Dudaklı Kâseler	Dışa Çekik Dudaklı Kâseler	Krater	Tabaklar	Kaideler	Pişirme Kapları	Kalıp Yapımı Kâseler
MÖ 4-3. yüzyıl								
MÖ 3-2. yüzyıl								
MÖ 2-1. yüzyıl								
MÖ 1. yüzyıl								
MS 1-2. yüzyıl								

Hellenistik Dönem’de bezeme türlerine genel anlamda baktığımızda basit astarlı, kalıp yapımı ve batı yamacı gibi bezeme türleri karşımıza çıkmaktadır. Basit astarlı (kırmızı ve tonlarında renkte) ve kalıp yapımı kap parçaları ele geçmektedir. Ancak batı yamacı tekniğinde bezenmiş örneklere ulaşamadık. Batı yamacı tekniğinde bezemenin olmaması spiral ve dairesel bant bezeme motifinin batı yamacı tekniğinin yerini almış olabileceğini akla getirmektedir.

Isaura kenti Hellenistik Dönem basit astarlı ve kalıp yapımı seramikler ve bunların formları dönemin moda form ve bezemeleridir. Spiral ve dairesel bant bezemeli kapların formu ise yine popüler formlardır. Ancak spiral ve dairesel bant bezeme motifi yerel bir özelliktir. Bu, bölgenin seramik ustalarının dışarıdaki modayı takip ettiğini ancak yerel özelliklerinin kaplara yansıdığına göstergesidir.

Kentte seramik üretimin varlığı konusunda bilgiye sahip değiliz. Ancak seramik malzemeler üzerinden değerlendirdiğimizde, seramik malzemeler arasında basit astarlı ve spiral ve dairesel bant bezemeli gruplarda hatalı üretim ve özensiz parçalarla karşılaşmaktadır. Kalıp yapımı kâseler arasında da bir adet kalıp parçası tespit edilmiştir. Tespit edilen

- hatalı üretim parçalar
- kalıp yapımı kâse kalıbı
- spiral ve dairesel bant bezemeli seramiklerin bölge genelinde hemen her yerleşimde aynı formda ve bezemede tespit edilmesi
- Isaura'nın bölgenin başkenti olması

gibi nedenlerden dolayı burada seramik üretiminin varlığından bahsedebiliriz.

KAYNAKÇA

Akarca, A. Şehir ve Savunması, Ankara 1972.

Akarca, A. "Hellenistik Çağ'da Yerli Pontus Keramiği", V. **Türk Tarih Kongresi**, Ankara 12-17 Nisan 1956, Kongrede Sunulan Tebliğler, Türk Tarih Kurumu Basımevi-ANKARA, 1960.

Anderson, J. K. "Excavation on the Kofina Ridge, Chios", **BSA**, Cilt:49, 1954.

Archi, A. "Anatolia in the Second Millennium B.C., Circulation of Goods Non-Palatial Context in the Ancient Near East", **Proceedings of the International Conference Organized by the Istituto Per gli Studi Micenei ed EgeoAnatolici**, Ed. A. Archi, ss. 196-206, 1984.

Arslan N. **Kilikia Demir Çağ Seramiği İthal Boyalı Seramikler ve İlişkiler**, Ege yayınları, İstanbul 2010.

Bahar, H. **Isauria Bölgesi Tarihi**, Yayınlanmamış Doktora Tezi, Selçuk Üniveristesi Sosyal Bilimler Enstitüsü, Eskiçağ Bilimleri Anabilim Dalı, Konya 1991.

Bahar, H. "İlgün Çevresi Höyükleri" 13. **AST I**. Cilt, T.C Kültür ve Turizm Bakanlığı Kültür Varlıkları ve Müzeler Genel Müdürlüğü, Ankara, 29 Mayıs-2 Haziran 1995, ss. 153-184.

Bahar, H. "Hatip-Kurunta anıtı ve Çevresi Yüzey Araştırmaları 1996" 15. **AST II**. Cilt, T.C Kültür ve Turizm Bakanlığı Kültür Varlıkları ve Müzeler Genel Müdürlüğü, Ankara, 29 Mayıs-2 Haziran 1997, ss. 105-120.

Bahar, H. "Konya ve Çevresi Yüzey Araştırmaları" 16. **AST II**. Cilt, T.C Kültür ve Turizm Bakanlığı Kültür Varlıkları ve Müzeler Genel Müdürlüğü, Tarsus 25-29 Mayıs 1998, ss. 23-55.

Bahar, H. “*The Konya Region in the Iron Age and Its Relations with Cilicia, Anatolian Studies*”, Vol.49, **Anatolian Iron Age** 4. Proceedings of the Fourth Anatolian Iron Ages Colloquium Held at Mersin, 19-23 May 1997 (1999), Published by: British Institute at. 1999, ss. 1-10.

Bahar, H. “Konya Karaman Yüzey Arařtırmaları” 20. **AST II**. Cilt, T.C Kùltür ve Turizm Bakanlıđı Kùltür Varlıkları ve Müzeler Genel Müdürlüđü, Ankara, 27-31 Mayıs 2002, ss. 171-181.

Bahar, H. “Konya Karaman İlleri ve İlçeleri 2004 Yılı Yüzey Arařtırmaları” 23. **AST I**. Cilt, T.C Kùltür ve Turizm Bakanlıđı Kùltür Varlıkları ve Müzeler Genel Müdürlüđü, Antalya, 30 Mayıs-3 Haziran 2005, ss. 95-107.

Bahar, H. “Konya Karaman İlleri ve İlçeleri 2005 Yılı Yüzey Arařtırmaları” 24. **AST I**. Cilt, T.C Kùltür ve Turizm Bakanlıđı Kùltür Varlıkları ve Müzeler Genel Müdürlüđü, Çanakkale, 29 Mayıs-02 Haziran 2006, ss. 481-501.

Bahar, H. “Konya Karaman 2006 Yılı Yüzey Arařtırmaları” 25. **AST I**. Cilt, T.C Kùltür ve Turizm Bakanlıđı Kùltür Varlıkları ve Müzeler Genel Müdürlüđü, Çanakkale, 28 Mayıs-02 Haziran 2007, ss. 235-255.

Bahar, H. “Konya Karaman İlleri ve İlçeleri 2007 Yılı Yüzey Arařtırmaları” 26. **AST I**. Cilt, T.C Kùltür ve Turizm Bakanlıđı Kùltür Varlıkları ve Müzeler Genel Müdürlüđü, Ankara, 26-30 Mayıs 2008, ss. 117-135.

Bahar, H. “Konya Karaman İlleri ve İlçeleri Arkeolojik Yüzey Arařtırmaları, 2008” 27. **AST 3**. Cilt, T.C Kùltür ve Turizm Bakanlıđı Kùltür Varlıkları ve Müzeler Genel Müdürlüđü, Denizli, 25-29 Mayıs 2009, ss. 415-435.

Bahar, H. “Konya Karaman İlleri ve İlçeleri Arkeolojik Yüzey Arařtırmaları 2009” 28. **AST 2**. Cilt, T.C Kùltür ve Turizm Bakanlıđı Kùltür Varlıkları ve Müzeler Genel Müdürlüđü, İstanbul, 24-28 Mayıs 2010, ss. 303-320.

Baldıran, A. “*Taşkent İlçesi ve Civarı 2007 Yılı Araştırma Raporu*” 26. AST I. Cilt, T.C Kültür ve Turizm Bakanlığı Kültür Varlıkları ve Müzeler Genel Müdürlüğü, Ankara, 26-30 Mayıs 2008, ss. 313-332.

Berg, J. Gilboa, A. Guz-Zilberstein, B. Raban, A. Rosenthal-Heginbottom, R. Sharon, I. **Excavations at Dor, Final Report Volume I B, Areas A and C: The Findes**, The Institute of Archaeology The Hebrew University of Jerusalem in cooperation with The Israel Exploration Society 2, Edit. A. Belfer-Cohen, A. Ben-Tor, Y. Tsafirir, 1995.

Berlin, A. –Slane, W. K. Tell Anafa II, i, **The Hellenistic and Roman Pottery**, edit, Sharon C. Herbert, Kelsey Museum The University of Michigan Museum of Art and Archaeology of The University of Missouri-Columbia, Ann Arbor, MI, 1997.

Berlin, A. M. Studies in Hellenistic Ilion: The Lower City Stratified Assemblages and Chronology, **Studia Troica**, Band 9-1999.

Bilgin, M. **Konya-Karaman İleri Hellenistik ve Roma Çağı Keramikleri**, Yayınlanmamış Y. Lisans Tezi, Selçuk Üniversitesi Sosyal Bilimler Enstitüsü Tarih Anabilim Dalı Eskiçağ Tarihi Bilim Dalı, Konya 2004.

Bittel, K. “Bemerkungen zur sogenannten galatischen Keramik”, **Mansel’e Armağan** 1974, ss. 227-237.

Boehringer, E. **Hellenistische Keramik Aus Pergamon**, Pergamenische Forschungen, Deutsches Archaologisches Institut, Band 2, Berlin 1968.

Calder, W.M. - Bean, G.E. **A Classical Map of Asia Minor**, London 1953.

Cate, H.T. **The Luwian Population Groups of Lycia and Cilicia Aspera, During the Hellenistic Period**, Leiden, 1961.

Civelek, A. Phokaia 2004: Hellenistik Dönem Seramiği Üzerine Gözlemler, **Olba XIII**, 2006, ss. 179-198.

Coldstream, J. N. "Knossos 1951-61: Classical and Hellenistic Pottery from the Town" **BSA**, Cilt: 94, 1999.

Cramer, J. A. **A Geographical and Historical Description of Asia Minor I-II**, Amsterdam 1972.

Crowfoot, J. W. Crowfoot, G. M. Kenyon, K. M. **The Objects from Samaria**, Palestine Exploration Fund 2 Hinde Street, Manchester Square, W. I London, 1957.

Çelik, G. **Smyrna Agorası "I-J 16/17" Sondajı Hellenistik Dönem Malzemesi**, Dokuz Eylül Üniversitesi, Sosyal Bilimler Enstitüsü Arkeoloji Anabilim Dalı, İzmir 2007.

Derin, Z. Aşağı Fırat Havzası (Elazığ-Malatya Bölgesi) Yerleşim Merkezinde Ele Geçen Doğu Sigillatası A türü Seramikler, **Ege Üniversitesi Edebiyat Fakültesi Arkeoloji Dergisi II**, İzmir, 1994, ss. 149-172.

Derin, Z. B-Çanak-çömlek. İmikuşağı I (6. -1. Yapı Katları) içinde, Ed. V. Sevin, **Atatürk Kültür, Dil ve Tarih Yüksek Kurumu**, Türk Tarih Kurumu Yayınları, Dizi VI-Sa. 47, Ankara, 1995, ss. 74-101.

Diederichs, C. **Salamine de Chypre IX, Ceramiques Hellenistiques, Romaines et Byzantines**, GIS Maison de L'orient Mediterranéen (CNRS-Universite Lyon III), Paris 1980.

Dinçol, M. A. **Eski Anadolu Dillerine Giriş**, İstanbul, 1970.

Diodoros, **Bibliotheca Historica**, Ed. T.E. Page (Loeb), London 1947.

Dođanay, O. **Isauria Bölgesi Kaya Mezarları Ölü Gömme Geleneđi**, Çizgi Kitabevi, Aralık 2009.

Dođanay, O. Zengibar Kalesi (Bozkır/Konya) 2010 Yılı Yüzey Araştırması, 29. **AST** 3. Cilt, T.C. Kültür ve Turizm Bakanlığı Kültür Varlıkları ve Müzeler Genel Müdürlüğü, Malatya, 23-28 Mayıs 2011, ss. 403-423.

Dođanay, O. Zengibar Kalesi (Bozkır/Konya) 2011 Yılı Yüzey Araştırması, 30. **AST** 2. Cilt, T.C. Kültür ve Turizm Bakanlığı Kültür Varlıkları ve Müzeler Genel Müdürlüğü, Çorum, 28 Mayıs-1 Haziran 2012, ss. 97-105.

Dođanay, O. Köker, E. Zengibar Kalesi (Bozkır/Konya) 2012 Yılı Yüzey Araştırması, 31. **AST** 1. Cilt, T.C. Kültür ve Turizm Bakanlığı Kültür Varlıkları ve Müzeler Genel Müdürlüğü, Muđla, 27-31 Mayıs 2013, ss. 207-214.

Dođanay, O. Sunay, S. Köker, E. Zengibar Kalesi (Bozkır/Konya) 2013 Yılı Yüzey Araştırmaları, 32. **AST** 1. Cilt, T.C. Kültür ve Turizm Bakanlığı Kültür Varlıkları ve Müzeler Genel Müdürlüğü, Gaziantep, 02-06 Haziran 2014, ss. 431-436.

Dođanay, O. Köker, E. Yılmaz, A. Altun, S. Zengibar Kalesi (Isaura) 2014 Yılı Yüzey Araştırmaları, 33. **AST** 2. Cilt, T.C. Kültür ve Turizm Bakanlığı Kültür Varlıkları ve Müzeler Genel Müdürlüğü, Erzurum, 11-15 Mayıs 2015, ss. 207-216.

Dođanay, O. Zengibar Kalesi (Isaura) 2010-2015 Yılları Yüzey Araştırmaları: İlk Sonuçlar ve Düşünceler, **İdil**, 2016, Cilt 5, Sayı 21, ss. 389-408.

Duman, B. **Laodikeia Hellenistik ve Roma Dönemi Seramiđi**, Doktora Tezi Yayınlanmamış. T.C. Selçuk Üniversitesi Sosyal Bilimler Enstitüsü Arkeoloji Anabilim Dalı Klasik Arkeoloji Bilim Dalı, Konya, 2010.

Durukan, M. “Arkaik Dönem Seramikleri” Dağlık Kilikia’da Bir Antik Kent Kazısının Sonuçları Nagidos, **Adalya** Ek Yayın Dizisi 6, Edit. Serra Durugönül, 2007.

Edwards, R. G. **Corinthian Hellenistic Pottery, CORINTH**, Results of Excavations Conducted by The American School of Classical Studies at Athens, Volume VII Part III, Princeton, New Jersey 1975.

Egeci, H. S. **Klazomenai-Karantina Adası Tiyatro Kazılarında Ele Geçen Siyah Fırınlı Seramikler**, Y. Lisans Tezi, DEÜ-Sosyal Bilimler Enstitüsü, Arkeoloji Bölümü, İzmir 2014.

French, D. “The Site of Dalisandus” **Epigraphica Anatolica**, Bonn, 1984.

French, D. “The Site of Barata and Routes in the Konya Plain” **Epigraphica Anatolica**, XXVII, 1996, ss. 93-110.

Genouillac, H, De. **Ceramique Cappadocienne II**. Acquisitions du Musee Du Louvre, Paris, 1926.

Goetze, A. **Kizzuwatna and the Problem of Hittite Geography**, Yale Oriental Series, XXII, New Haven, 1940.

Gürler, B. **Metropolisin Hellenistik Dönem Seramiği**, Ege Üniversitesi Sosyal Bilimler Enstitüsü, Arkeoloji ve Sanat Tarihi Anabilim Dalı, Yayımlanmamış Doktora Tezi, İzmir, 1994.

Hall, A. S., “The Site of Misthia” **AnatSt.** 9, 1959, ss. 119-124.

Hamilton, W. J. **Research in Asia Minor**, Pontus and Armenia; with some Account of their Antiquities and Geology, Vol. II, London, 1842.

Hayes, J. W. "Sigillate Orientali", **Enciclopedia dell'Arte Classica e Orientale. Atlante delle Forme Ceramiche II. Ceramica Fine Romana nel Bacino Mediterraneo**, 1985.

Hayes, J. W. **Paphos, The Hellenistic and Roman Pottery**, Volume III, Published for The Republic of Cyprus By The Department of Antiquities, Cyprus Printed by Imprinta LTD Nicosia, 1991.

Head, B. V. **Historia Numorum a Manuel of Grek Numismatics**, Oxford, 1911.

Heimberg, U. *Die Keramik des Kabirions, Das Kabirenheiligtum bei Theben III*, Berlin 1982.

Hellström, P. **Labraunda Pottery of Classical and Later Date Terracotta Lamps and Glass**, Swedish Excavations and Research II: 1, Skrifter utgivna av Svenska Institutet I Athen, Acta Instituti Atheniensis Regni Sueciae, CWK Gleerup-Lund 1965.

Hild, F. - Hellenkemper, H. "Kilikien und Isaurien", **TIB 5**, Teil I, Wien 1990.

Hopwood, K. **Policing the Hinterland: Rough Cilicia and Isauria**, Mitchell 1983.

Jones, A. H. M. **The Cities of The Eastern Roman Provinces**, Oxford, 1971.

Jones, F. F. **Excavations at Gözlü Kule, Tarsus**, Volume I-II, The Hellenistic and Roman Period, Princeton, Edit. Hetty Goldman, New Jersey Princeton University Press 1950.

Karageorghis, V. **Excavations in The Necropolis of Salamis IV**, Republic of Cyprus Ministry of Communications & Works Department of Antiquities, Salamis Vol. 7, 1978.

Karauğuz, G. Doğanay, O., İ.Ö. II. Binden Bizans Dönemine Kadar Orta Anadolou'nun Güneyinden Akdeniz Kıyılarına Uzanan Yolağı Üzerine Düşünceler, Mersin Üniversitesi Kilikia Arkeolojisini Araştırma Merkezi, KAAM yayınları, **OLBA X**, Edit. S. Durugönül, M. Durukan, Mersin, 2004, ss. 1-43.

Kiepert, **Karte von Kleinasien**, Berlin 1902-1906

Kögler, P. **Feinkeramik aus Knidos, vom mittleren Hellenismus bis in die mitlere Kaiserzeit (ca. 200 v. Chr. Bis 150 n. Chr.)**, Textband, Reichert Verlag Wiesbaden 2010

Körsulu, H. **Nagidos Hellenistik Dönem Seramikleri**, Mersin Üniversitesi Sosyal Bilimler Enstitüsü Arkeoloji Anabilim Dalı (Yayınlanmamış Doktora Tezi), Mersin, 2006.

Körsulu H. **Kappadokia-Komana'sı Hellenistik ve Roma Dönemi Seramikleri**, Mersin Üniversitesi Sosyal Bilimler Enstitüsü Arkeoloji Anabilim Dalı, Yayınlanmamış Doktora Tezi, Mersin, 2011.

Körsulu, H. Kappadokia Komana'sı Hellenistik Dönem Seramikleri, **Cedrus II**, 2014, (cedrus.akdeniz.edu.tr) ss. 89-133.

Lenski, N. Assimilation and Revolt in the Territory of Isauria, From the 1st Century BC to the 6th Century AD, **Journal of the Economic and Social History of the Orient**, (<http://www.jstor.org/stable/3632602>) Vol.42, No. 4, 1999, ss. 413-465.

Magie D. **Roman Rule in Asia Minor to the end of the Third Century after Christ I**, New Jersey, 1950.

Mandel, U. Heinze, L. M.-Chr. Junghans, L. Płcht, **Delicate Banded Ware, An (almost) unknown early Hellenistic Group of pottery**, Goethe Universität Frankfurt am Main.

Mellaart, J. “*Iron Age Pottery from Southern Anatolia*”, **Bellesten**, cilt. XIX, sayı 74
Türk Tarih Kurumu, 1955.

Mellaart, J. Early Cultures of the South Anatolian Plateau II. **AnatSt.** XIII, 1963.

Mitford, T. B. -Andrews, S. “Roman Rough Cilicia”, **ANRW**, II. 7. 2, Berlin, 1980,
ss. 1230-1261.

Munsell, **Soil-Color Charts with genuine Munsell color chips**, 2009 Year
Revised/2012 Production.

Myres, J. “Concentric Circle Ornament on Vessels of Wood from the Taurus” **Man**,
Vol. 52, Dec., 1952, **Royal Antropological Institute of Great Britain and Ireland**,
<http://www.jstor.org/stable/2795343>, ss. 177-179.

Ormerod, H. A. The Campaigns of Servilius Isauricus against the Pirates, **The
Journal of Roman Studies**, Vol. 12, 1922.

Özsait, M. **Hellenistik ve Roma Devrinde Pisidya Tarihi**, İstanbul, 1985.

Özsait, M. - Özsait, N. La Ceramique dite “galate” du bassin du Kızılırmak,
Anatolia Antiqua XI, 2003, ss. 323-342.

Özdemir, H. F. **Yukarı Ova (Ceyhan Ovası) Hellenistik Dönem Seramiği**, T.C.
Çukurova Üniversitesi Sosyal Bilimler Enstitüsü Arkeoloji Anabilim Dalı
(Yayınlanmamış Y. Lisans Tezi), Adana 2008.

Plinius, **Natural History**, V.XXIII, 93. (Loeb), Çev. H. Rackham, London 1961, ss.
291-293.

Ramsay, W.M. **Anadolu'nun Tarihi Coğrafyası**, (Çev. M. Pektaş), İstanbul, 1960.

Regev, D. "Akko-Ptolemais, A Phoenician City: The Hellenistic Pottery," **MEDITARCH** 22/23, 2009/10.

Romano, I. B. A Hellenistic Deposit from Corinth: Evidence for Interim Period Activity (146-44 B. C.), **Hesperia**, Vol. 63, No. 1. (Jan. - Mar. 1994), ss. 57-104.

Rotroff, S. I. **Athenian and Imported Moldmade Bowls, The Athenian Agora**, Vol. 22, American School of Classical Studies at Athens, Princeton, New Jersey, 1982.

Rotroff, S. I. **Hellenistic Pottery: Athenian and Imported Wheelmade able Ware and Related Material**, The Athenian Agora, Cilt: 29, American School of Classical Studies at Athens, Princeton, N.J., 1997.

Rotroff, S. I. and Oliver, A. **The Hellenistic Pottery From Sardes: The Finds Through 1994**, Archaeological Exploration of Sardes, Distributed by Harvard University Press, Cambridge, Massachusetts London England, 2003.

Rotroff, S. "Four Centuries of Athenian Pottery" **Chronologies of the Black Sea Area in the Period c. 400-100 B.C.**, BSS, Cilt: 3, Aarhus University Press, BSS 3, 2006.

Rotroff, Susan I. Three Cistern Systems on the Kolonos Agoraios, **Hesperia**, Vol. 52, No. 3 (Jul. –Sep., 1983), ss. 257-297, American School of Classical Studies at Athens, 2008.

Ruge, W. "Isaura Nova", **Paulys Realencyclopädie der Classischen Altertumswissenschaft**, XIII-2, 1916, s. 2259.

Ryan, H. W. **Private Armies and Personal Power in The Late Roman Empire, A thesis Submitted to the Faculty of the Department of History Master of Arts (M.A) with A Major in History**, The University of Arizona, 2007.

Schafer, J. **Hellenistische Keramik Aus Pergamon**, Deutsches Archaologisches Institut, Berlin 1968.

Serdaroğlu, Ü. **Ausgrabungen in Assos**, Asia Minor Band 2, Forschungsstelle Asia Minor im Seminar für Alte Geschichte der Westfälischen Wilhelms-Universität Münster, Bonn 1990.

Shaw, B. D. “Bandit highlands and Lowland Peace: The Mountains of Isauria-Cilicia”, **Journal of the Economic and Social History of the Orient**, (<http://www.jstor.org/stable/3632228>), Vol. 33, No. 2, 1990, ss. 199-233.

Sterrett, J.R.S. **The Wolfe Expedition to Asia Minor**, Boston 1888.

Stewart, S. M. **Gordion After the Knot: Hellenistic Pottery and Culture**, A Dissertation submitted to the Graduate School of the University of Cincinnati in partial fulfillment of the requirements for the degree of Doctorate of Philosophy, July 2010.

Strabon, **Antik Anadolu Coğrafyası** (Geographika, Kitap XII-XIII-XIV) XIV- V/1, Arkeoloji ve Sanat Yayınları, Çev. A. Pekman, Edit. N. Başgelen 2009.

Syme, R. “Isauria in Pliny”, **AnatSt**, XXXVI, 1986.

Swoboda, H. Keil, J. Knoll, F. **Denkmaler Aus Lykaonien Pamphylien und Isaurien**, Deutsche Gesellschaft der Wissenschaften und Künste für die Tschechoslowakische Republik in Prag, Wien, 1935.

Technau, W. Griechische Keramik im Samischen Heraion, **AM** 54, 6-64, 1929.

Tekkök-Biçken, B. **The Hellenistic and Roman Pottery from Troia: The Second B.C. to sixth century A.D**, Yayınlanmamış Doktora Tezi, University of Missouri-Columbia, 1996.

Temizsoy, İ. – Uysal, M. V. – Mertek, K. Zengibar Kalesi-Isaura, **Karaman Müzesi Yıllığı**, sayı: 2, Yayın No: 4, Karaman Müzesi Eski Eserler Koruma ve Yaşatma Derneği, 1984.

Texier, C. **Küçük Asya-Coğrafyası, Tarihi ve Arkeolojisi**, (çev.:Ali Suat), Lâtin Harflerine Aktaran Kâzım Yaşar Kopruman, Sadeleştiren Musa Yıldız, Enformasyon ve Dokümantasyon Hizmetleri Vakfı, I-III, (I, LXI+433; II, 481; III, 554) Ankara, 2002.

Tezer U. C. **Nevşehir Camihöyük Hellenistik ve Roma Seramikleri**, Yayınlanmamış Yüksek Lisans Tezi, Gazi Üniversitesi, Sosyal Bilimler Enstitüsü, Arkeoloji Anabilim Dalı, Ankara 2011.

Thompson, A. Two Centuries of Hellenistic Pottery, **The Journal of American School of Classical Studies at Athens**, (<http://www.jstor.org/stable/146611>), Vol. 3, No. 4, The American Excavations in the Athenian Agora: Fifth Report 1934, ss. 311-476.

Vaag, L. E. Nørskov V. Lund J. **The Mausoleion at Halikarnassos, Reports of Danish Archeological Expedition to Bodrum Volume 7**, The Pottery Ceramic Material and Other Finds from Selected Contexts Jutland Archeological Society Publications XV:7, 2002.

Vapur, Ö. Menderes Magnesiası Theatron Kazısı Seramik Buluntuları, **Anadolu / Anatolia** 37, 2011, ss. 143-193

Vasiliev, A. A. **Bizans İmparatorluğu Tarihi I** (Çev. A. M. Mansel), Ankara, 1943.

Verzone, P. Citta Ellenistiche e Romane Dell'Asia Minore Isaura Vetus (Palaea Isaura), **Palladio** Rivista di Storia Dell'Architettura I-II, Nuova Serie-Anno IX, Gennaio Giugno, 1959, 1-18.

Waage, F. O. **Antioch On-The-Orontes IV, Part One Ceramics and Islamic Coins**, Printed By Banta Publishing Company Menasha, Wisconsin, U.S.A, 1948.

Wilkinson, R. H. **Private Armies and Personal Power in The Late Roman Empire, A thesis Submitted to the Faculty of the Department of History Master of Arts (M.A) with A Major in History**, The University of Arizona, 2007.

Yıldız, V. **Tarsus Cumhuriyet Alanı Kazısında Bulunan Doğu Sigillatları A Grubu Seramikleri**, Y. Lisans Tezi (Yayınlanmamış), Selçuk Üniversitesi Sosyal Bilimler Enstitüsü Arkeoloji Ana Bilim Dalı Klasik Arkeoloji Bilim Dalı, Konya 2006.

Zoroğlu C. **Çatalhöyük TP alanı Klasik Hellenistik, Roma Çağı Seramikleri**, Konya, Selçuk Üniversitesi, Sosyal Bilimler Enstitüsü Arkeoloji Anabilim Dalı, Klasik Arkeoloji Bilim Dalı, Konya, 2007.

Zoroğlu, L. “Eskiyapar’da Bulunan Kızılırmak Havzası (Galat Denilen) Boyalı Seramikler”, VIII. **Türk Tarih Kongresi** Ankara 11-15 Ekim 1976, Kongrede Sunulan Bildiriler, I. Cilt, Türk Tarih Kurumu Basımevi-Ankara 1976.

Zoroğlu, L. “Kızılırmak Havzası Kapları” Anadolu Demir Çağları (Anatolian Iron Age) 24-27 Nisan 1984, **I. Anadolu Demir Çağları Sempozyumu**, Ege Üniversitesi Edebiyat Fakültesi Yayını, İzmir-1987.



EKLER

Ek 1: Katalog

İÇE ÇEKİK DUDAKLI KÂSELER

Kat. No.: 1

Buluntu Yeri: Güney Nekropol

D.Ç. : 25 cm

K.Y.: 3.4 cm

D.K.: 0.4 cm

Hamur Rengi: 5 YR 5/1 Gray

Katkı Maddesi: Kireç ve taşçık katkılı. Gözenekli, sert

dokulu hamur.

Astar-Bezeme: İç ve dış yüzey gri, hamur renginde, astarlı.

Form Tanım: İçe çekik dudaklı kase, dudak ve gövde parçası.

Benzerleri: *Stewart, s. 172, Figure 196; 66 (P833) (MÖ 333-275); Rotroff, Agora 29, ss. 161-162, 339, Figure 62: 974 (MÖ 4. yüzyılın ilk çeyreği).*

Tarih: MÖ 4. yüzyıl sonları MÖ 3. yüzyıl.

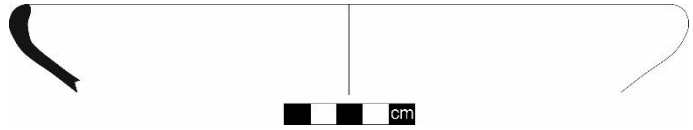

Kat. No.: 2

Buluntu Yeri: Güney Nekropol

D.Ç. : 20.8 cm

K.Y.: 3.1 cm

D.K.: 0.4 cm

Hamur Rengi: 5 YR 5/1 Gray

Katkı Maddesi: Kireç ve taşçık katkılı. Gözenekli, sert dokulu hamur.

Astar-Bezeme: İç ve dış yüzey gri, hamur renginde, astarlı. Dışta dudak kenarı grimsi-bej renkte kalın bant çekilmiş.

Form Tanım: İçe çekik dudaklı kase, dudak ve gövde parçası.

Benzerleri: *Stewart, s. 172, Figure 196; 66 (P833) (MÖ 333-275); Rotroff, Agora 29, ss. 161-162, 339, Figure 62: 974 (MÖ 4. yüzyılın ilk çeyreği).*

Tarih: MÖ 4. yüzyıl sonları MÖ 3. yüzyıl.

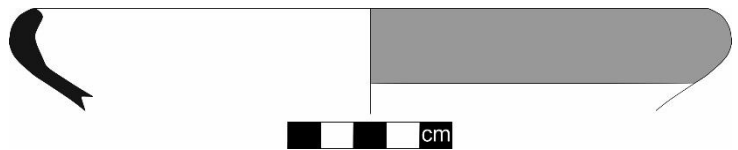

Kat. No.: 3

Buluntu Yeri: Batı Nekropol

D.Ç. : Alınamadı (30 cm alındı)

K.Y.: 4.1 cm

D.K.: 0.4 cm

Hamur Rengi: 2.5 YR 6/6 Light Red

Katkı Maddesi: Kireç ve taşcık katkılı. Gözeneksiz, sert dokulu hamur.

Astar-Bezeme: İç ve dış yüzey hamur rengine kırmızının tonlarında özensiz astarlanmış.

Form Tanım: İç çukuk dudaklı kase, dudak ve gövde parçası.

Benzerleri: *Stewart, ss. 242, 243, Figure 193: 29 (MÖ 333-235).*

Tarih: MÖ 4. yüzyıl sonları MÖ 3. yüzyılın ilk çeyreği.

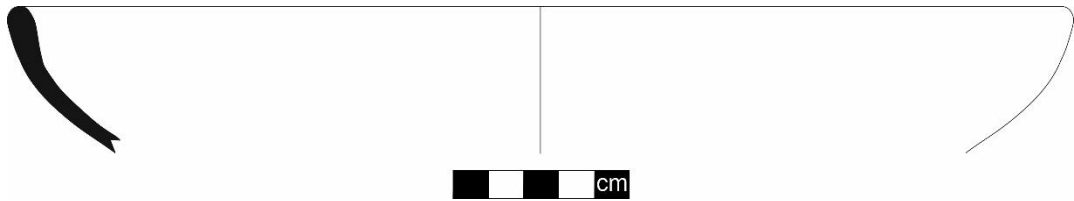

Kat. No.: 4

Buluntu Yeri: Güney Nekropol

D.Ç. : 16 cm

D.K: 6.6 cm

K.Y.: 5.2 cm

D.K.: 0.4 cm

Hamur Rengi: 5 YR 6/6 Reddish Yellow

Katkı Maddesi: Yoğun kireç, taşcık ve çok az ince mika katkılı. Sıkı dokulu, sert ve gözeneksiz hamur.

Astar-Bezeme: İç yüzey turuncumsu spiral bantlarla bezenmiş. Dışta astarsız yüzey kırmızımsı sarı (5 YR 6/6 Reddish Yellow) renkte. Dışta dudak kısmında kırmızı, siyah bantlar çekilmiş.

Form Tanım: İç çekik dudaklı kase, dudak, gövde ve kaide parçası.

Benzerleri: *Edwards, ss. 30-31, Plate 2: 20 (MÖ 4. yüzyılın 3. çeyreği).*

Tarih: MÖ 4. yüzyıl sonları

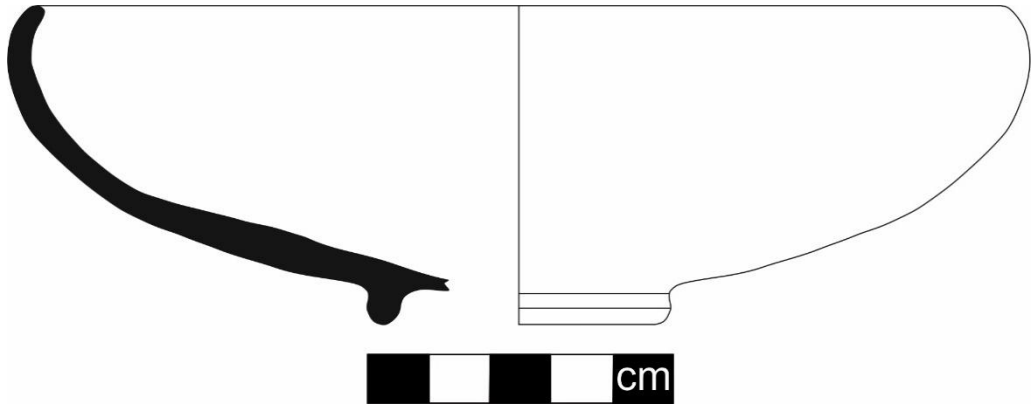

Kat. No.: 5

Buluntu Yeri: Güney Nekropol

D.Ç. : 20 cm

K.Y.: 3.6 cm

D.K.: 0.6 cm

Hamur Rengi: 7.5 YR 7/4 Pink

Katkı Maddesi: Kireç ve taşçık katkılı. Gözenekli, sert dokulu hamur.

Astar-Bezeme: İçte dudaktan gövdeye korunan kısma kadar kadar kırmızı renkte kalın astarla astarlanmış. Dışta dudaktan gövde başlangıcına kadar (2.7 cm) kalın kırmızı bant çekilmiş. Dış dudak çevresinden sonra gövde astarsız hamur renginde bırakılmış.

Form Tanım: İçe çekik dudaklı kase, dudak ve gövde parçası.

Benzerleri: *Stewart, s. 195, Figure 155: 272 (P124) (MÖ 189); Rotroff, Agora 29, s.163, Figure 63: 1002 (MÖ 275-250).*

Tarih: MÖ 3-2. yüzyıl.



Kat. No.: 6

Buluntu Yeri: Doğu Taş Ocağı Çevresi

D.Ç. : 21 cm

K.Y.: 3.8 cm

D.K.: 0.5 cm

Hamur Rengi: 5 YR 5/1 Gray

Katkı Maddesi: Kireç ve taşçık katkılı.

Gözenekli, sert dokulu hamur.

Astar-Bezeme: İç yüzey tamamıyla grinin tonlarında astarlanmış. Dış yüzey astarı dökülmüş.

Form Tanım: İçe çekik dudaklı kase, dudak ve gövde parçası.

Benzerleri: *Stewart, s. 195, Figure 155: 272 (P124) (MÖ 189); Rotroff, Agora 29, s.163, Figure 63: 1002 (MÖ 275-250).*

Tarih: MÖ 3-2. yüzyıl.



Kat. No.: 7

Buluntu Yeri: Güney Nekropol

D.Ç. : 20 cm

K.Y.: 3.3 cm

D.K.: 0.5 cm

Hamur Rengi: 5 YR 5/1 Gray

Katkı Maddesi: Kireç ve taşçık katkılı. Gözenekli, sert dokulu hamur.

Astar-Bezeme: İç ve dış yüzey hamur renginde, grinin tonlarda astarlanmış.

Form Tanım: İçe çekik dudaklı kase, dudak ve gövde parçası.

Benzerleri: *Stewart, s. 195, Figure 155: 272 (P124) (MÖ 189); Rotroff, Agora 29, s.163, Figure 63: 1002 (MÖ 275-250).*

Tarih: MÖ 3-2. yüzyıl.



Kat. No.: 8

Buluntu Yeri: Kentin Güneybatı Sur Duvarı ve Kule Çevresi

D.Ç. : 17 cm

K.Y.: 4 cm

D.K.: 0.5 cm

Hamur Rengi: 2.5 YR 4/1 Dark Reddish Gray

Katkı Maddesi: Kireç ve taşçık katkılı. Gözenekli, sert dokulu hamur.

Astar-Bezeme: İç yüzey bütünüyle grinin tonunda astarlanmış. Dış yüzey dudak çevresi koyu gri bant çekilmiş.

Form Tanım: İçe çekik dudaklı kase, dudak ve gövde parçası.

Benzerleri: *Stewart, s. 195, Figure 155: 272 (P124) (MÖ 189), Rotroff, Agora 29, s.163, Figure 63: 1002 (MÖ 275-250).*

Tarih: MÖ 3-2. yüzyıl.

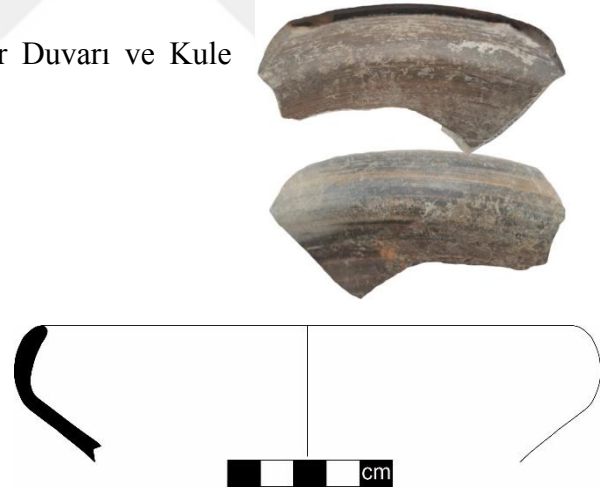

Kat. No.: 9

Buluntu Yeri: Kent Kapısı Çevresi

D.Ç. : 14 cm

K.Y.: 3.7 cm

D.K.: 0.5 cm

Hamur Rengi: 2.5 YR 6/6 Light Red

Katkı Maddesi: Kireç, çok az mika ve taşcık katkılı. Gözenekli, sert dokulu hamur.

Astar-Bezeme: İçe dudaktan gövdeye kadar gri renkte kalın astarla astarlanmış. Dışta dudaktan gövde başlangıcına kadar (2cm) kalınlığında bant çekilmiş.

Form Tanım: İçe çekik dudaklı kase, dudak ve gövde parçası.

Benzerleri: *Stewart, s. 195, Figure 195; 47 (P2038) (MÖ 333-235); Waage, ss. 13-17, Plate 2: 77f (MÖ 3. yüzyıl); Hellström, ss. 12-14, Plate 33: 64 (MÖ 3-2. yüzyıl); Kögler, Abb. 11: D 62 (MÖ 200-150); Rotroff, Agora 29, s. 342, Figure 63: 1010.*

Tarih: MÖ 3-2. yüzyıl.



Kat. No.: 10

Buluntu Yeri: Doğu Taş Ocağı Çevresi

D.Ç. : 20 cm

K.Y.: 4.3 cm

D.K.: 0.6 cm

Hamur Rengi: 5 YR 6/6 Reddish Yellow

Katkı Maddesi: Kireç, çok az mika ve taşcık katkılı. Gözenekli, sert dokulu hamur.

Astar-Bezeme: İç yüzey gövdeye kadar kahverengimsi renkte kalın bantla astarlanmış. Dışta dudak çevresinde bej-gri bant (2.7 cm) çekilmiş.

Form Tanım: İçe çekik dudaklı kase, dudak ve gövde parçası.

Benzerleri: *Stewart, s. 195, Figure 195; 47 (P2038) (MÖ 333-235); Waage, ss. 13-17, Plate 2: 77f (MÖ 3. yüzyıl); Hellström, ss. 12-14, Plate 33: 64 (MÖ 3-2. yüzyıl); Kögler, Abb. 11: D 62 (MÖ 200-150); Rotroff, Agora 29, s. 342, Figure 63: 1010 (MÖ 225-175).*

Tarih: MÖ 3-2. yüzyıl.



Kat. No.: 11

Buluntu Yeri: Kuzey Taş Ocağı Çevresi

D.Ç. : 20 cm

K.Y.: 5.9 cm

D.K.: 0.6 cm

Hamur Rengi: 5 YR 5/1 Gray

Katkı Maddesi: Kireç ve taşçık katkılı. Gözenekli, sert dokulu hamur.

Astar-Bezeme: İç yüzey ve dışta dudak çevre gri tonlarda hamur rengine yakın gri renkte astarlanmış yer yer dökülmüş.

Form Tanım: İç çukuk dudaklı kase, dudak ve gövde parçası.

Benzerleri: *Stewart, s. 195, Figure 195; 47 (P2038) (MÖ 333-235); Waage, ss. 13-17, Plate 2: 77f (MÖ 3. yüzyıl); Hellström, ss. 12-14, Plate 33: 64 (MÖ 3-2. yüzyıl); Kögler, Abb. 11: D 62 (MÖ 200-150); Rotroff, Agora 29, s. 342, Figure 63: 1010.*

Tarih: MÖ 3-2. yüzyıl.



Kat. No.: 12

Buluntu Yeri: Güney Nekropol

D.Ç. : 23 cm

K.Y.: 4.1 cm

D.K.: 0.4 cm

Hamur Rengi: 2.5 YR 6/6 Light Red

Katkı Maddesi: İri kireç ve taşçık katkılı. Gözenekli, sert dokulu hamur.

Astar-Bezeme: İç yüzey bütünüyle grimsi siyah renkte astarlanmış. Dışta dudak kenarı kırmızımsı-gri renkte kalın bant çekilmiş.

Form Tanım: İç çukuk dudaklı kase, dudak ve gövde parçası.

Benzerleri: *Özdemir, ss. 72-82, No:29. (MÖ 3-2. yüzyıl); Vaag ve diğerleri, s. 205, Plate 48: K130 (MÖ 300-100); Thompson, ss. 370-372, Figure 117: D9.*

Tarih: MÖ 3-2. yüzyıl.



Kat. No.: 13

Buluntu Yeri: Güneybatı Kilise çevresi
D.Ç. : 18.4 cm

K.Y.: 4.3 cm

D.K.: 0.4 cm

Hamur Rengi: 2.5 YR 6/4 Light Reddish

Brown orta kısmı grimsi renk almış.

Katkı Maddesi: Kireç ve taşçık katkılı. Gözenekli, sert dokulu hamur.

Astar-Bezeme: Dudaktan itibaren iç kısım gövde ortasına kadar (3.5 cm) ve dışta dudak çevresi (2 cm) grimsi siyah renk astarla astarlanmış, gövde hamur renginde.

Form Tanım: İçe çekik dudaklı kase, dudak ve gövde parçası.

Benzerleri: Özdemir, ss. 72-82, No:29. (MÖ 3-2. yüzyıl); Vaag ve diğerleri, s. 205, Plate 48: K130 (MÖ 300-100); Thompson, ss. 370-372, Figure 117: D9.

Tarih: MÖ 3-2. yüzyıl.



Kat. No.: 14

Buluntu Yeri: Güney Nekropol
D.Ç. : 20 cm

K.Y.: 3.4 cm

D.K.: 0.3 cm

Hamur Rengi: 5 YR 6/6 Reddish Yellow

Katkı Maddesi: Kireç, çok az mika ve taşçık katkılı. Gözeneksiz, sert dokulu hamur.

Astar-Bezeme: İç yüzey kırmızı renkte astarlanmış. Dış yüzey kırmızı renkte kalın bant çekilmiş, devamı kırmızının açık tonlarında bezenmiş.

Form Tanım: İçe çekik dudaklı kase, dudak ve gövde parçası.

Benzerleri: Özdemir, ss. 72-82, No:29. (MÖ 3-2. yüzyıl); Vaag ve diğerleri, s. 205, Plate 48: K130 (MÖ 300-100); Thompson, ss. 370-372, Figure 117: D9.

Tarih: MÖ 3-2. yüzyıl.

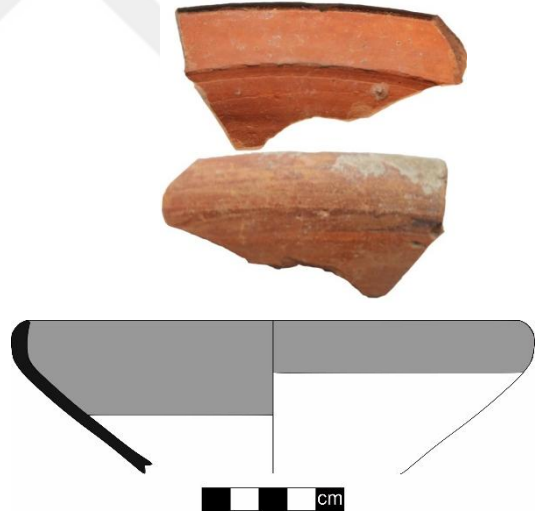

Kat. No.: 15

Buluntu Yeri: Güneybatı Kilise çevresi
D.Ç. : 13 cm

K.Y.: 2.5 cm

D.K.: 0.3 cm

Hamur Rengi: 2.5 YR 6/6 Light Red

Katkı Maddesi: Kireç ve taşçık katkılı. Gözenekli, sert dokulu hamur.

Astar-Bezeme: İçte tüm yüzey kırmızımsı renkte astarlanmış. Dışta dudak çevresi kırmızı renkte kalın bant çekilmiş.

Form Tanım: İçe çekik dudaklı kase, dudak ve gövde parçası.

Benzerleri: Özdemir, ss. 72-82, No:29. (MÖ 3-2. yüzyıl); Vaag ve diğerleri, s. 205, Plate 48: K130 (MÖ 300-100); Thompson, ss. 370-372, Figure 117: D9.

Tarih: MÖ 3-2. yüzyıl.



Kat. No.: 16

Buluntu Yeri: Güney Nekropol
D.Ç. : 11.6 cm

K.Y.: 3.7 cm

D.K.: 0.4 cm

Hamur Rengi: 7.5 YR 7/6 Reddish Yellow

Katkı Maddesi: Kireç ve taşçık katkılı.

Gözenekli, sert dokulu hamur.

Astar-Bezeme: İçte dudaktan gövdeye kadar gri renkte astarla astarlanmış ancak dökülmeler olmuş. Dışta dudaktan gövde başlangıcına kadar (2.4 cm) kalın bant çekilmiş.

Form Tanım: İçe çekik dudaklı kase, dudak ve gövde parçası.

Benzerleri: Körsulu, Nagidos, ss. 29-37, 110, Kat. No: 48 (MÖ 3-2. yüzyıllar); Rotroff, Agora 29, s. 343, Figüre 63: 1019, (MÖ 275); Özdemir, ss. 72-82, No:30, (MÖ 3-2 yüzyıl).

Tarih: MÖ 3-2. yüzyıl.



Kat. No.: 17

Buluntu Yeri: Güney Nekropol

D.Ç. : 17 cm

K.Y.: 4.9 cm

D.K.: 0.6 cm

Hamur Rengi: 2.5 YR 6/6 Light Red

Katkı Maddesi: Kireç, çok az mika ve taşçık katkılı. Gözeneksiz, sert dokulu.

Astar-Bezeme: İç yüzey hamur renginde astarlanmış. Dışta dudak kenarında kalın (2.6 cm) siyah bant çekilmiş.

Form Tanım: İçe çekik dudaklı kase, dudak ve gövde parçası.

Benzerleri: *Körsulu, Nagidos, ss. 29-37, 108, Kat. No: 44 (MÖ 4.sonları-3. yüzyıl başları); Stewart, ss. 152, 196, 283, Figure 134, 221: 273 (P2107) (MÖ 200).*

Tarih: MÖ 4-3. yüzyıl.



Kat. No.: 18

Buluntu Yeri: Akropol Kapısı Çevresi ve Sur Dışı Alan

D.Ç. : 21 cm

K.Y.: 3.8 cm

D.K.: 0.4 cm

Hamur Rengi: 5 YR 6/8 Reddish

Yellow

Katkı Maddesi: Kireç, çok az mika ve taşçık katkılı. Gözeneksiz, sert dokulu hamur.

Astar-Bezeme: İç ve dış yüzey yer yer dökülmüş. Gri renkte astarlı.

Form Tanım: İçe çekik dudaklı kase, dudak ve gövde parçası.

Benzerleri: *Körsulu, Nagidos, ss. 29-37, 108, Kat. No: 44 (MÖ 4.yüzyıl 2. Çeyreği-MÖ 3. yüzyıl başları); Stewart, ss. 152, 196, 283, Figure 134, 221: 273 (P2107) (MÖ 200).*

Tarih: MÖ 4-3. yüzyıl.



Kat. No.: 19

Buluntu Yeri: Güney Nekropol

D.Ç. : 20 cm

K.Y.: 3.7 cm

D.K.: 0.4 cm

Hamur Rengi: 7.5 YR 7/4 Pink

Katkı Maddesi: Kireç ve taşcık katkılı. Gözenekli, sert dokulu hamur.

Astar-Bezeme: İçte dudaktan gövdeye

korunan kısma kadar grimsi siyah renkte kalın astarla astarlanmış. Dışta dudaktan gövde başlangıcına kadar (2.7 cm) kalın bant çekilmiş. Dudaktan sonra dış gövde astarsız hamur renginde bırakılmış.

Form Tanım: İçte çekik dudaklı kase, dudak ve gövde parçası.

Benzerleri: *Körsulu, Nagidos, ss. 29-37, 108, Kat. No: 44 (MÖ 4.yüzyıl 2. Çeyreği-MÖ 3. yüzyıl başları); Stewart, ss. 152, 196, 283, Figure 134, 221: 273 (P2107) (MÖ 200).*

Tarih: MÖ 4-3. yüzyıl.

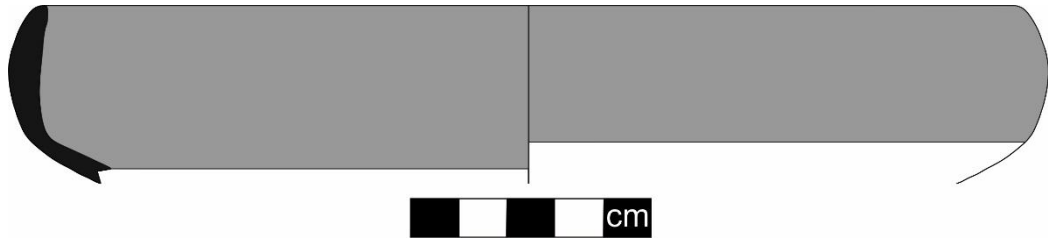

Kat. No.: 20

Buluntu Yeri: Kent Kapısı Çevresi

D.Ç. : 14 cm

K.Y.: 3.3 cm

D.K.: 0.4 cm

Hamur Rengi: 2.5 YR 6/6 Light Red-içte hamur gri renk almış.

Katkı Maddesi: Kireç ve mika katkılı gözeneksiz, sert ve sıkı dokulu.

Astar-Bezeme: Dış ve iç kısım astarsız yüzey parlak kırmızı (2.5 YR 6/6 Light Red) renkte. Dışta dudak kısmında 2.2 cm genişliğinde bej bantlı. İçte astarsız yüzey üzerinde siyahımsı spiral bantlar. Dışta çark izleri belirgin şekilde gözlemlenmiş.

Form Tanım: İçe çekik dudaklı kase, dudak ve gövde parçası.

Benzerleri: *Körsulu, Nagidos, ss. 29-37, 108, Kat. No: 44 (MÖ 4.yüzyıl 2. çeyreği-MÖ 3. yüzyıl başları). Stewart, ss. 152, 196, 283, Figure 134, 221: 273 (P2107) (MÖ 200).*

Tarih: MÖ 4-3. yüzyıl.

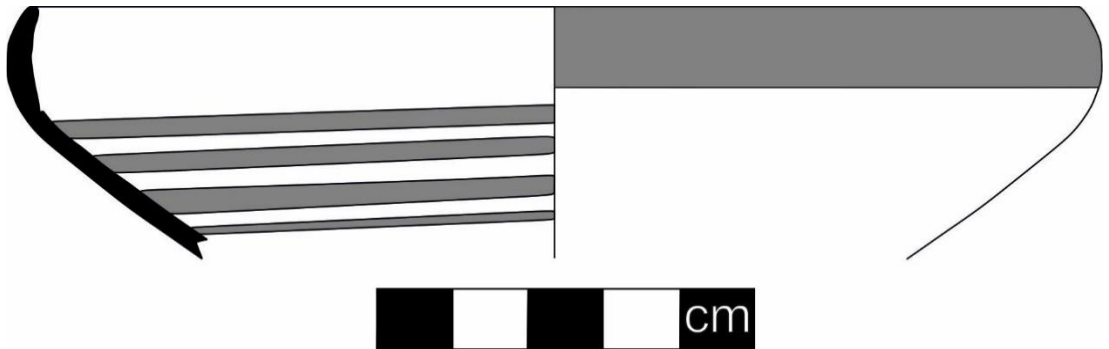

Kat. No.: 21

Buluntu Yeri: Güneybatı Kilise Çevresi

D.Ç. : 17 cm

K.Y.: 4.4 cm

D.K.: 0.5 cm

Hamur Rengi: 5 YR 6/6 Reddish Yellow-hamur orta kısmı gri renk almış.

Katkı Maddesi: Kireç, taşcık ve mika katkılı.

Sıkı dokulu ve sert hamur.

Astar-Bezeme: İçte kırmızımsı gri spiral bantlar astarsız yüzeye uygulanmış. Dış astarsız yüzey kırmızımsı sarı (5 YR 6/6 Reddish Yellow) renkte. Dışta ince çark izleri belirgin. Dışta dudak kısmında 2.7 cm genişliğinde bej ve siyah renklerde kalın bantla bezenmiş ve devamında gövde astarsız bırakılmış.

Form Tanım: İçe çekik dudaklı kase, dudak ve gövde parçası.

Benzerleri: *Körsulu, Nagidos, ss. 29-37, 108, Kat. No: 44 (MÖ 4.yüzyıl 2. çeyreği-MÖ 3. yüzyıl başları). Stewart, ss. 152, 196, 283, Figure 134, 221: 273 (P2107) (MÖ 200).*

Tarih: MÖ 4-3. yüzyıl.

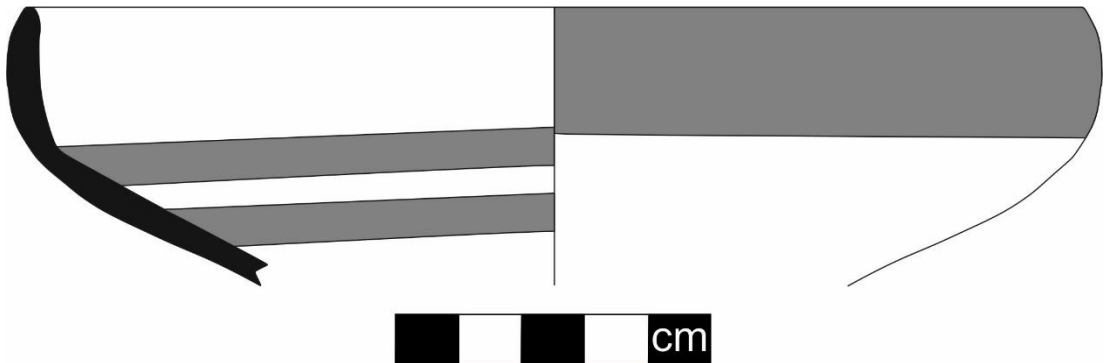

Kat. No.: 22

Buluntu Yeri: Kentin Batısı Sur ve Çevresi

K.Ç. : 17 cm

K.Y.: 3.9 cm

D.K.: 0.5 cm

Hamur Rengi: 2.5 YR 6/6 Light Red

Katkı Maddesi: Kireç ve iri taşcık katkılı.
Gözenekli, sert dokulu hamur.

Astar-Bezeme: İç yüzey spiral bantlarla bezenmiş ancak bantlar dökülmüş. Dışta dudak kenarı kırmızının tonlarında kalın bant çekilmiş Gövde hamur renginde.

Form Tanım: İç çekik dudaklı kase, dudak ve gövde parçası.

Benzerleri: *Körsulu, Nagidos, ss. 29-37, 108, Kat. No: 44 (MÖ 4.yüzyıl 2. çeyreği-MÖ 3.*

yüzyıl başları). Stewart, ss. 152, 196, 283, Figure 134, 221: 273 (P2107) (MÖ 200).

Tarih: MÖ 4-3. yüzyıl.

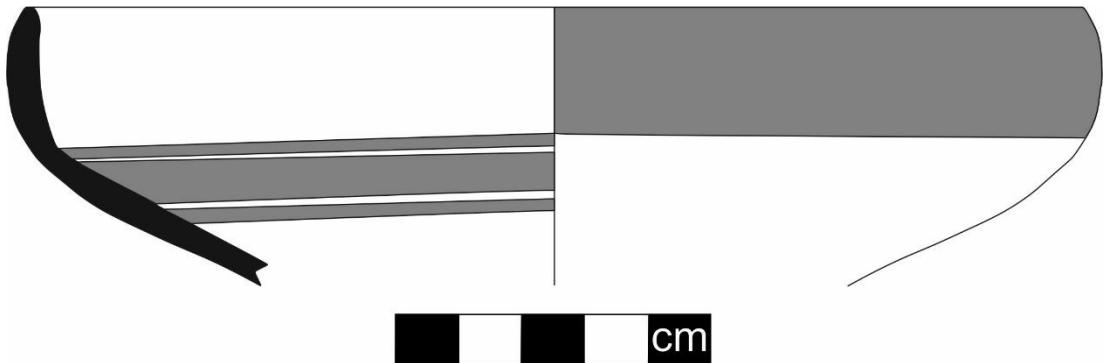

Kat. No.: 23

Buluntu Yeri: Zafer Takları Çevresi

D.Ç. : 17 cm

K.Y.: 4.2 cm

D.K.: 0.5 cm

Hamur Rengi: 5 YR 6/6 Reddish Yellow-orta kısmı grimsi renk almış.

Katkı Maddesi: Yoğun kireç, taşcık ve çok az ince mika katkılı.

Astar-Bezeme: İçte parlak siyah spiral bantlar astarsız yüzey üzerine uygulanmış. Dışta astarsız yüzey kırmızımsı sarı (5 YR 6/6 Reddish Yellow) renk. Dışta ince çark izler mevcut.

Form Tanım: İçte çekik dudaklı kaseye ait dudak ve gövde parçası.

Benzerleri: *Körsulu, Nagidos, ss. 29-37, 108, Kat. No: 44 (MÖ 4.yüzyıl 2. çeyreği-MÖ 3. yüzyıl başları). Stewart, ss. 152, 196, 283, Figure 134, 221: 273 (P2107) (MÖ 200).*

Tarih: MÖ 4-3. yüzyıl.

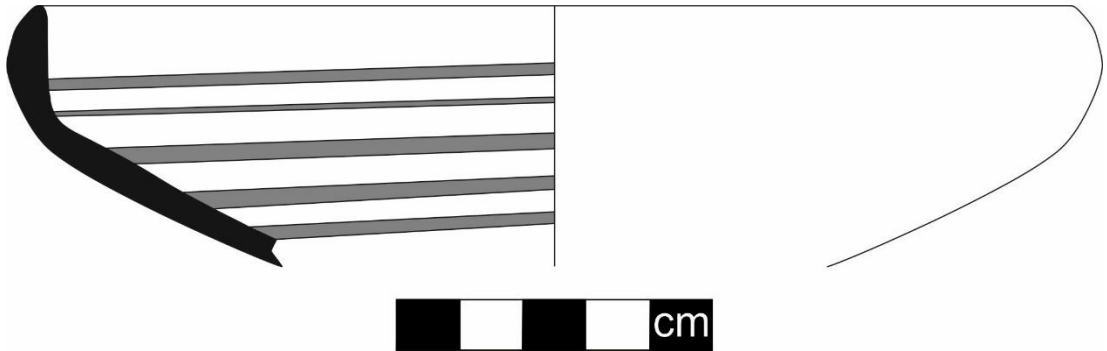

Kat. No.: 24

Buluntu Yeri: Kuzeydoğu Sur Çevresi

D.Ç. : 22 cm

K.Y.: 4.1 cm

D.K.: 0.5 cm

Hamur Rengi: 5 YR 6/4 Light Reddish

Brown

Katkı Maddesi: Kireç, çok az mika ve taşcık katkılı; gözeneksiz, sert dokulu hamurludur.

Astar-Bezeme: İç yüzey dudaktan gövdeye kadar kahverengimsi kırmızı renkte yarı astarlı. Dışta dudak kenarı bej-kırmızı renkte astarlı.

Form Tanım: İç çekik dudaklı kase, dudak ve gövde parçası.

Benzerleri: *Körsulu, Nagidos, ss. 29-37, 108, Kat. No: 44 (MÖ 4.yüzyıl 2. çeyreği-MÖ 3. yüzyıl başları). Stewart, ss. 152, 196, 283, Figure 134, 221: 273.*

Tarih: MÖ 4-3. yüzyıl.

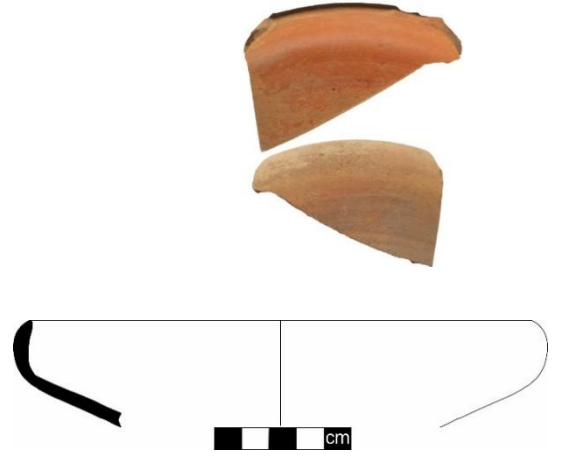

Kat. No.: 25

Buluntu Yeri: Güney Nekropol

D.Ç. : 19 cm

K.Y.: 4 cm

D.K.: 0.5 cm

Hamur Rengi: 5 YR 6/6

Reddish Yellow

Katkı Maddesi: Kireç, çok az

mika ve taşcık katkılı. Gözeneksiz, sert dokulu hamur.

Astar-Bezeme: İç yüzey kırmızı renkte astarlanmış. Dış yüzeyde astar dökülmüştür.

Form Tanım: İç çekik dudaklı kase, dudak ve gövde parçası.

Benzerleri: *Körsulu, Nagidos, ss. 29-37, 108, Kat. No: 44 (MÖ 4.yüzyıl 2. çeyreği-MÖ 3. yüzyıl başları). Stewart, ss. 152, 196, 283, Figure 134, 221: 273.*

Tarih: MÖ 4-3. yüzyıl.



Kat. No.: 26

Buluntu Yeri: Güney Nekropol

D.Ç. : 15 cm

K.Y.: 3.5 cm

D.K.: 0.4 cm

Hamur Rengi: 2.5 YR 6/6 Light Red

Katkı Maddesi: Kireç, çok az mika ve taşçık katkılı. Gözenekli, sert dokulu hamur.

Astar-Bezeme: İç yüzey bütünüyle kırmızının tonunda astarlanmış. Dış yüzey dudak çevresi bej bant çekilmiş.

Form Tanım: İçe çekik dudaklı kase, dudak ve gövde parçası.

Benzerleri: Özdemir, ss. 78-88, No:26 (MÖ 3-2 yüzyıl).

Tarih: MÖ 3-2. yüzyıl.



Kat. No.: 27

Buluntu Yeri: Kuzey Yönünde Bitmemiş Sur Duvarları

Kuleler ve Çevresi

D.Ç. : 13 cm

K.Y.: 3.4 cm

D.K.: 0.5 cm

Hamur Rengi: 7.5 YR 6/6 Reddish Yellow

Katkı Maddesi: Kireç ve taşçık katkılı. Gözenekli, sert dokulu hamur.

Astar-Bezeme: İç yüzey gövde ortasına kadar kırmızı renkte yarı astarlı. Dış yüzeyde astar dökülmüş.

Form Tanım: İçe çekik dudaklı kase dudak ve gövde parçası.

Benzerleri: Waage, Plate I: H 20, (MÖ 4. yüzyıl), Özdemir, No. 33 ss. 72-82, (MÖ 3-2. yüzyıl).

Tarih: MÖ 4-2. yüzyıl.

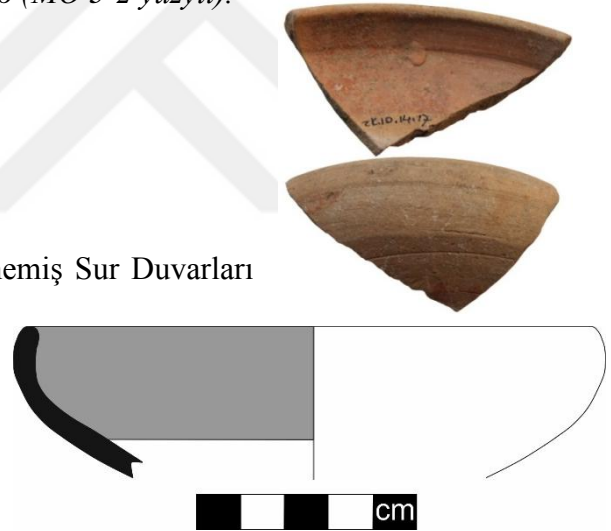

Kat. No.: 28

Buluntu Yeri: Güney Nekropol

D.Ç. : 18 cm

K.Y.: 3.9 cm

D.K.: 0.5 cm

Hamur Rengi: 7. 5 YR 6/4 Light Brown

Katkı Maddesi: Kireç, çok az mika ve taşcık katkılı. Gözeneksiz, sert dokulu hamur.

Astar-Bezeme: İç ve dış yüzey astarları dökülmüş.

Form Tanım: İçte çekik dudaklı kase, dudak ve gövde parçası.

Benzerleri: *Stewart, ss. 195, 281, Figure 221: 272 (P124) (MÖ 189); Waage, ss. 13-17, Plate 3: 78k (MÖ 3. yüzyıl sonları).*

Tarih: MÖ 3-2. yüzyıl.



Kat. No.: 29

Buluntu Yeri: Kent Kapısı Çevresi

D.Ç. : 20 cm

K.Y.: 5 cm

D.K.: 0.5 cm

Hamur Rengi: 5 YR 7/6 Reddish Yellow

Katkı Maddesi: Kireç, taşcık ve çok az ince mika katkılı. Gözenekli ve sert dokulu hamur.

Astar-Bezeme: Dudak ve içte gövdeye kadar kalın bir bant çekilmiş. Dış kısımda aşınma olduğu için herhangi bir işlem yapıp yapılmadığı anlaşılmamakta.

Form Tanım: İçte dönük dudaklı kaseye ait dudak ve gövde parçası.

Benzerleri: *Stewart, ss. 195, 281, Figure 221: 272 (P124) (MÖ 189). Waage, ss. 13-17, Plate 3: 78k (MÖ 3. yüzyıl sonları).*

Tarih: MÖ 3-2. yüzyıl.



Kat. No.: 30

Buluntu Yeri: Güney Nekropol

D.Ç. : 19 cm

K.Y.: 5 cm

D.K.: 0.6 cm

Hamur Rengi: 7.5 YR 7/4 Light Red

Katkı Maddesi: Kireç, çok az mika ve taşcık katkılı. Gözenekli, sert dokulu hamur.

Astar-Bezeme: İç yüzey gövdeye kadar kahverenginin tonlarında astarlanmış. Gövde astarsız hamur renginde. Dış yüzey dudak çevresi kahverenginin tonlarında kalın bant çekilmiş. Devamı astarsız hamur renkte.

Form Tanım: İç çekik dudaklı kase, dudak ve gövde parçası.

Benzerleri: *Stewart, ss. 195, 281, Figure 221: 272 (P124) (MÖ 189); Waage, ss. 13-17, Plate 3: 78k (MÖ 3. yüzyıl sonları).*

Tarih: MÖ 3-2. yüzyıl.



Kat. No.: 31

Buluntu Yeri: Batı Nekropol

D.Ç. : 18 cm

K.Y.: 4 cm

D.K.: 0.5 cm

Hamur Rengi: 2.5 YR 6/6 Light Red

Katkı Maddesi: Kireç, çok az mika ve taşcık katkılı.

Astar-Bezeme: İçte dudaktan itibaren gövde gri renkte kalın astarla astarlanmış. Dış yüzey dökülmüş.

Form Tanım: İç çekik dudaklı kase, dudak ve gövde parçası.

Benzerleri: *Stewart, ss. 195, 281, Figure 221: 272 (P124) (MÖ 189); Waage, ss. 13-17, Plate 3: 78k (MÖ 3. yüzyıl sonları).*

Tarih: MÖ 3-2. yüzyıl.



Kat. No.: 32

Buluntu Yeri: Kent Kapısı Çevresi

D.Ç. : 20 cm

K.Y.: 3.5 cm

D.K.: 0.5 cm

Hamur Rengi: 2.5 YR 6/6 Light Red

Katkı Maddesi: Kireç ve taşçık katkılı; gözeneksiz, sert dokulu hamur.

Astar-Bezeme: İçte yüzey kırmızı tonunda astarla astarlı. Astar üzerine boya ile dikey ve yatay rastgele çizgilerle bezeli.

Form Tanım: İçe çekik dudaklı kase, dudak ve gövde parçası.

Benzerleri: *Stewart, ss. 195, 281, Figure 221: 272 (P124) (MÖ 189); Waage, ss. 13-17, Plate 3: 78k (MÖ 3. yüzyıl sonları).*

Tarih: MÖ 3-2. yüzyıl.

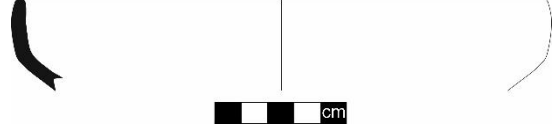

Kat. No.: 33

Buluntu Yeri: Kuzey Yönünde Bitmemiş Sur Duvarları
Kuleler ve Çevresi

D.Ç. : 16 cm

K.Y.: 4.7 cm

D.K.: 0.6 cm

Hamur Rengi: 10 YR 7/4 Very Pale

Brown

Katkı Maddesi: Kireç, çok az mika ve taşçık katkılı. Gözenekli, sert dokulu hamur.

Astar-Bezeme: İç ve dış yüzeyde dökülmüş. Dışta dudak kenarında (2.5 cm) kalın bant çekilmiş.

Form Tanım: İçe çekik dudaklı kase, dudak ve gövde parçası.

Benzerleri: *Stewart, ss. 195, 281, Figure 221: 272 (P124) (MÖ 189); Waage, ss. 13-17, Plate 3: 78k (MÖ 3. yüzyıl sonları).*

Tarih: MÖ 3-2. yüzyıl.

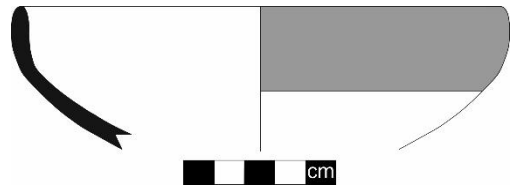

Kat. No.: 34

Buluntu Yeri: Güney Nekropol

D.Ç. : 21 cm

K.Y.: 4.8 cm

D.K.: 0.6 cm

Hamur Rengi: 5 YR 6/6 Reddish Yellow

Katkı Maddesi: Kireç, mika ve taşcık katkılı.

Astar-Bezeme: İçte dudakla gövde başlangıcı arasında kırmızının tonunda kalın astarla astarlanmış, devamında yüzey hamur renginde bırakılmış. Dış yüzde dudak kenarında kahverengimsi kırmızı renkte bant çekilmiş ve devamı bej renkte.

Form Tanım: İçte çekik dudaklı kase, dudak ve gövde parçası.

Benzerleri: Hayes, *Paphos III*, s. 27, Figure XIV: 9 (MÖ 2. yüzyıl), Kögler, *Abb. 1:Ac.3* (MÖ 200-150).

Tarih: MÖ 2. yüzyıl.



Kat. No.: 35

Buluntu Yeri: Güney Nekropol

D.Ç. : 14.4 cm

K.Y.: 3.1 cm

D.K.: 0.3 cm

Hamur Rengi: 5 YR 6/8 Reddish Yellow

Katkı Maddesi: Kireç, çok az mika ve taşcık katkılı. Gözeneksiz, sert dokulu hamur.

Astar-Bezeme: İç yüzey hamur renginde astarlı. Dışta yüzey tamamıyla dökülmüş.

Form Tanım: İçte çekik dudaklı kase, dudak ve gövde parçası.

Benzerleri: Hayes, *Paphos III*, s. 27, Figure XIV: 9 (MÖ 2. yüzyıl; Kögler, 2010, *Abb. 1:Ac.3* (MÖ 200-150).

Tarih: MÖ 2. yüzyıl.



Kat. No.: 36

Buluntu Yeri: Güneybatı Kilise çevresi

D.Ç. : 22 cm

K.Y.: 4.3 cm

D.K.: 0.6 cm

Hamur Rengi: 2.5 YR 6/6 Light Red

Katkı Maddesi: Çok ince kireç, taşcık ve az mika katkılı. Sıkı ve sert dokulu gözeneksiz hamur.

Astar-Bezeme: Dış astarsız kısım parlak kırmızı (2.5 YR 6/6 Light Red) renkte. İçte grimsi siyahtan kırmızıya değişen spiral bantlar astarsız yüzeye yapılmış. Dışta dudak kısmında bant çekilmiş ancak dökülmüş.

Form Tanım: İç çekik dudaklı kase, dudak ve gövde parçası.

Benzerleri: *Romano, s. 76, Figure 7: 36 (MÖ 2-1. yüzyıl); Boehringer, ss. 33-34, Tafel: C3 (MÖ 300).*

Tarih: MÖ 3-2. yüzyıl.

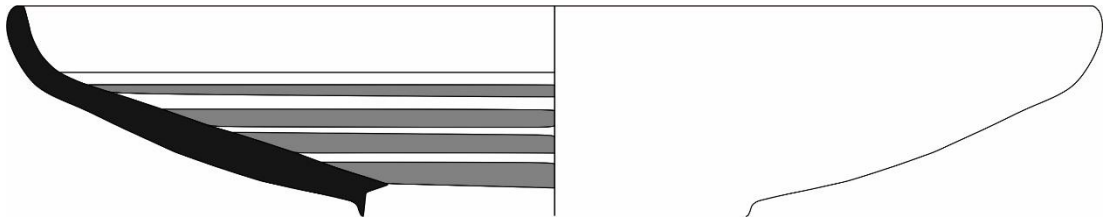

Kat. No.: 37

Buluntu Yeri: Batı Nekropol

D.Ç. : 17 cm

K.Y.: 3.6 cm

D.K.: 0.5 cm

Hamur Rengi: 7.5 YR 6/6 Reddish Yellow

Katkı Maddesi: Kireç, çok az mika ve taşcık katkılı. Gözeneksiz, sert dokulu hamur.

Astar-Bezeme: İç ve dış yüzeyde astar dökülmüş. İç yüzey dudakla gövde arası kırmızımsı sarı renkte, gövde yarıya kadar astarlanmış.

Form Tanım: İçe çekik dudaklı kase, dudak ve gövde parçası.

Benzerleri: *Hellström, s. 75, Plate 38: 353 (Geç Hellenistik Dönem; Duman, ss. 79, 232, Levha XVIII: D1 (MÖ 3. yüzyıl sonu 2 yüzyıl ortası).*

Tarih: MÖ 3-2. yüzyıl.



Kat. No.: 38

Buluntu Yeri: Batı Nekropol

D.Ç. : 17 cm

K.Y.: 4.8 cm

D.K.: 0.7 cm

Hamur Rengi: 7.5 YR 7/4 Pink

Katkı Maddesi: Kireç ve taşcık katkılı.

Gözenekli, sert dokulu hamur.

Astar-Bezeme: İçte dudaktan gövdeye kadar kırmızımsı gri renkte kalın astarla astarlanmış. Dışta dudaktan gövde başlangıcına kadar (3 cm) kalın bant çekilmiş. İç ve dış gövde astarsız hamur renginde bırakılmış.

Form Tanım: İçe çekik dudaklı kase, dudak ve gövde parçası.

Benzerleri: *Hellström, s. 75, Plate 38: 353 (Geç Hellenistik Dönem; Duman, ss. 79, 232, Levha XVIII: D1 (MÖ 3. yüzyıl sonu 2 yüzyıl ortası).*

Tarih: MÖ 3-2. yüzyıl.



Kat. No.: 39

Buluntu Yeri: Batı Nekropol

D.Ç. : 20 cm

K.Y.: 4.5 cm

D.K.: 0.7 cm

Hamur Rengi: 2.5 YR 6/6 Light Red

Katkı Maddesi: Kireç ve taşcık katkılı.

Gözenekli, sert dokulu hamur.

Astar-Bezeme: İç yüzey ve dış yüzey kırmızı tonlarında astarlanmış. İç yüzeyde fırçayla bant bezeme yapılmaya çalışılmıştır ancak dağılmalarından dolayı bozulmuş.

Form Tanım: İç çukuk dudaklı kase, dudak ve gövde parçası.

Benzerleri: *Hellström, s. 75, Plate 38: 353 (Geç Hellenistik Dönem); Duman, ss. 79, 232, Levha XVIII: D1 (MÖ 3. yüzyıl sonu 2 yüzyıl ortası).*

Tarih: MÖ 3-2. yüzyıl.



Kat. No.: 40

Buluntu Yeri: Güney Nekropol

D.Ç. : 18 cm

K.Y.: 4.4 cm

D.K.: 0.5 cm

Hamur Rengi: 7. 5 YR 7/3 Pink

Katkı Maddesi: Kireç ve taşcık katkılı.

Gözeneksiz, sert dokulu hamur.

Astar-Bezeme: İç yüzey astarlarında renk dalgalanmaları mevcut. Kahverengimsi gri renkte astarlanmış. Dış yüzey bej renkte bezenmiş.

Form Tanım: İç çukuk dudaklı kase dudak ve gövde parçası.

Benzerleri: *Stewart, ss. 197, 285, Figure 103,155; 285 (P4132) (MÖ189); Kögler, ss. 66-68, 443, Abb. 9: D22 (MÖ 2. yüzyıl).*

Tarih: M.Ö. 2. yüzyıl.



Kat. No.: 41

Buluntu Yeri: Batı Nekropol

D.Ç. : 13.4 cm

K.Y.: 3.4 cm

D.K.: 0.6 cm

Hamur Rengi: 5 YR 6/6 Reddish Yellow

Katkı Maddesi: Kireç, çok az mika ve taşcık katkılı. Gözeneksiz, sert dokulu hamur.

Astar-Bezeme: İç ve dış yüzey astarı dökülmüş. İç yüzey astarlarında renk dalgalanmaları görülmekte.

Form Tanım: İç çekik dudaklı kase dudak ve gövde parçası.

Benzerleri: : *Stewart, ss. 197, 285, Figure 103,155; 285 (P4132) (MÖ189); Kögler, ss. 66-68, 443, Abb. 9: D22 (MÖ 2. yüzyıl).*

Tarih: M.Ö. 2. yüzyıl.



Kat. No.: 42

Buluntu Yeri: Batı Nekropol

D.Ç. : Alınamadı (20 cm)

K.Y.: 6.3 cm

D.K.: 0.7 cm

Hamur Rengi: 2.5 YR 6/6 Light Red

Katkı Maddesi: Kireç, çok az mika ve taşcık katkılı. Gözenekli, sert dokulu hamur.

Astar-Bezeme: İçte dudaktan gövdeye kadar kırmızı renkte kalın astarla astarlanmış. Dışta dudaktan gövde başlangıcına kadar (2 cm) kalın bant çekilmiş. İç ve dış gövde astarsız kısımlar hamur renginde bırakılmış.

Form Tanım: İç çekik dudaklı kase dudak, gövde ve kaide parçası.

Benzerleri: *Stewart, ss. 197, 285, Figure 103,155; 285 (P4132) (MÖ189). Kögler, ss. 66-68, 443, Abb. 9: D22 (MÖ 2. yüzyıl).*

Tarih: M.Ö. 2. yüzyıl



Kat. No.: 43

Buluntu Yeri: Batı Nekropol

D.Ç. : Alınamadı (20 cm alındı)

K.Y.: 3.4 cm

D.K.: 0.4 cm

Hamur Rengi: 5 YR 6/4 Light

Reddish Brown

Katkı Maddesi: Kireç, çok az mika ve taşcık katkılı. Gözeneksiz, sert dokulu hamur.

Astar-Bezeme: İç yüzey gri renkte astarlanmış. Dışta dudak kenarında kalın (2 cm) siyah bant çekilmiş.

Form Tanım: İç çukuk dudaklı kase dudak ve gövde parçası.

Benzerleri: *Stewart, ss. 197, 285, Figure 103,155; 285 (P4132) (MÖ189). Kögler, ss. 66-68, 443, Abb. 9: D22 (MÖ 2. yüzyıl).*

Tarih: M.Ö. 2. yüzyıl.

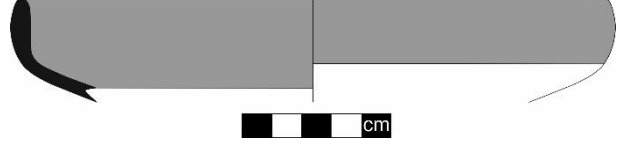

Kat. No.: 44

Buluntu Yeri: Güney Nekropol

D.Ç. : 18 cm

K.Y.: 3.6 cm

D.K.: 0.6 cm

Hamur Rengi: 5 YR 6/4 Light

Reddish Brown

Katkı Maddesi: Kireç ve taşcık katkılı. Gözenekli, sert dokulu hamur.

Astar-Bezeme: İç yüzey hamur renginde astarlanmış. Dışta dudak çevresi grimsi siyah renkte kalın bant çekilmiş devamı bej renkte astarlanmış.

Form Tanım: İç çukuk dudaklı kase dudak ve gövde parçası.

Benzerleri: *Stewart, ss. 197, 285, Figure 103,155; 285 (P4132) (MÖ189). Kögler, ss. 66-68, 443, Abb. 9: D22 (MÖ 2. yüzyıl).*

Tarih: M.Ö. 2. yüzyıl.

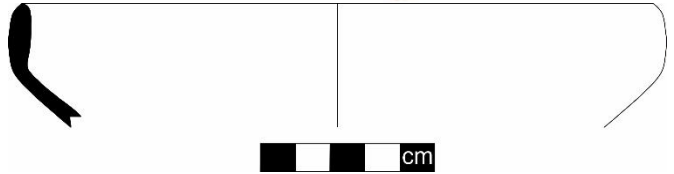

Kat. No.: 45

Buluntu Yeri: Doğu Taş Ocağı Çevresi

D.Ç. : 14 cm

K.Y.: 3.2 cm

D.K.: 0.6 cm

Hamur Rengi: 5 YR 6/6 Reddish Yellow

Katkı Maddesi: Kireç, çok az mika ve taşçık katkılı. Gözeneksiz, sert dokulu hamur.

Astar-Bezeme: İç ve dış yüzeyde astar dökülmüş. İç yüzey dudak ve gövde kırmızı renkte astarlanmış. Dışta dudak çevresi kırmızımsı gri bant (2 cm) çekilmiş.

Form Tanım: İç çekik dudaklı kase dudak ve gövde parçası.

Benzerleri: *Stewart, ss. 197, 285, Figure 103,155; 285 (P4132) (MÖ189). Kögler, ss. 66-68, 443, Abb. 9: D22 (MÖ 2. yüzyıl).*

Tarih: MÖ 2. yüzyıl



Kat. No.: 46

Buluntu Yeri: Güney Nekropol

D.Ç. : 20.4 cm

K.Y.: 3.2 cm

D.K.: 0.5 cm

Hamur Rengi: 5 YR 6/4 Light Reddish Brown

Katkı Maddesi: Kireç ve taşçık katkılı. Gözeneksiz, sert dokulu hamur.

Astar-Bezeme: İç yüzey grimsi siyah renkte astarlanmış. Dışta dudak kenarında kalın (2.4 cm) grimsi siyah bant çekilmiş.

Form Tanım: İç çekik dudaklı kase dudak ve gövde parçası.

Benzerleri: *Stewart, ss. 197, 285, Figure 103,155; 285 (P4132) (MÖ189). Kögler, ss. 66-68, 443, Abb. 9: D22 (MÖ 2. yüzyıl).*

Tarih: M.Ö. 2. yüzyıl.



Kat. No.: 47

Buluntu Yeri: Güney Nekropol

D.Ç. : 18.4 cm

K.Y.: 3.6 cm

D.K.: 0.5 cm

Hamur Rengi: 5 YR 5/1 Gray

Katkı Maddesi: Kireç ve taşcık katkılı.

Gözeneksiz, sert dokulu hamur.

Astar-Bezeme: İç ve dış yüzeyde astar dökülmüş.

Form Tanım: İç çekik dudaklı kase dudak ve gövde parçası.

Benzerleri: *Stewart, ss. 197, 285, Figure 103,155; 285 (P4132) (MÖ189). Kögler, ss. 66-68, 443, Abb. 9: D22 (MÖ 2. yüzyıl).*

Tarih: M.Ö. 2. yüzyıl.

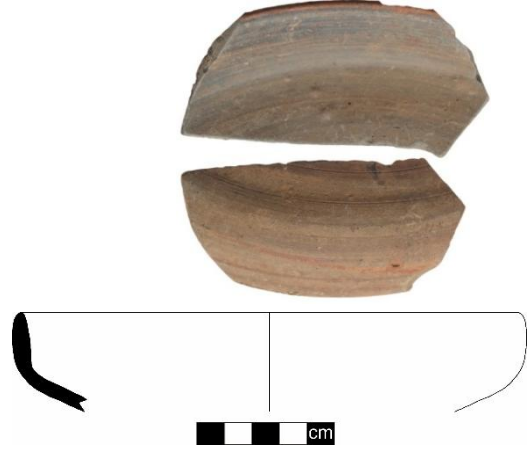

Kat. No.: 48

Buluntu Yeri: Kentin Güneybatı sur duvarları ve kule çevresi

D.Ç. : 20 cm

K.Y.: 3.8 cm

D.K.: 0.4 cm

Hamur Rengi: 5 YR 6/6 Reddish

Yellow

Katkı Maddesi: Kireç, çok az mika ve taşcık katkılı. Gözeneksiz, sert dokulu hamur.

Astar-Bezeme: İç ve dış yüzey kırmızı renkte astarlanmış ancak dökülmüş.

Form Tanım: İç çekik dudaklı kase dudak ve gövde parçası.

Benzerleri: *Stewart, ss. 197, 285, Figure 103,155; 285 (P4132) (MÖ189). Kögler, ss. 66-68, 443, Abb. 9: D22 (MÖ 2. yüzyıl).*

Tarih: M.Ö. 2. yüzyıl.



Kat. No.: 49

Buluntu Yeri: Doğu Taş Ocağı Çevresi

D.Ç. : 16 cm

K.Y.: 3.8 cm

D.K.: 0.6 cm

Hamur Rengi: 5 YR 6/6 Reddish Yellow

Katkı Maddesi: Kireç ve taşçık katkılı.

Gözeneksiz, sert dokulu hamur.

Astar-Bezeme: İç ve dış yüzeyde

dökülmeler olmuş. İç yüzey bütünüyle sarımsı kırmızı ve kırmızımsı kahvarengi renklerde renk dalgalanmaları oluşmuş. Dışta dudak kenarında kalın siyah bant çekilmiş.

Form Tanım: İç çelik dudaklı kase, dudak ve gövde parçası.

Benzerleri: *Stewart, ss. 195, 279, Figure. 166: 248 (P707) (MÖ 189).*

Tarih: MÖ 2. yüzyıl.

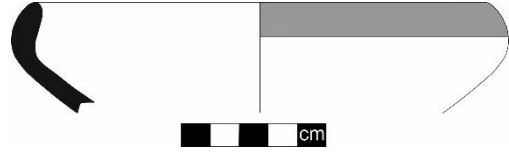

Kat. No.: 50

Buluntu Yeri: Güney Nekropol

D.Ç. : 26 cm

K.Y.: 5.7 cm

D.K.: 1 cm

Hamur Rengi: 2.5 YR 5/1 Pink

Katkı Maddesi: Kireç, çok az mika

ve taşçık katkılı. Gözenekli, sert dokulu hamur.

Astar-Bezeme: İç ve dış yüze hamur renginde gri astarlı.

Form Tanım: İç çelik dudaklı kase, dudak ve gövde parçası.

Benzerleri: *Rotroff, Agora 29, s. 164, Figure 64: 1035-1036 (MÖ 175).*

Tarih: MÖ 2. yüzyıl.

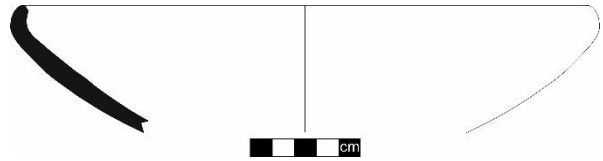

Kat. No.: 51

Buluntu Yeri: Kent Kapısı Çevresi

D.Ç. : 14 cm

K.Y.: 3.2 cm

D.K.: 0.4 cm

Hamur Rengi: 2.5 YR 5/6 Red-orta kısmı ince hat halinde grimsi renk almış.

Katkı Maddesi: Kireç ve az mika katkılı; gözeneksiz, sert ve sıkı dokulu hamur.

Astar-Bezeme: İçte astarsız yüzeye uygulanan spiral bantlar parlak gri renkte. Dışta dudak kısmında 1.1 cm genişliğinde bej-siyah bant çekilmiş. Dudak kısmındaki kalın banttıan sonra içteki spiral bantların kalınlığına yakın parlak gri bantlar dışta gövde boyunca devam etmiş. İçteki spiral bantların kalınlığı ortalama 0.2 cm civarında ve spiral bant aralıkları 0.3 cm.

Form Tanım: İnce cidarlı içe çekik dudaklı kase, dudak ve gövde parçası. Cidarı gövdeye doğru incelmekte.

Benzerleri: *Edwards, ss. 30-31, Plate 2: 31 (MÖ 146); Rotroff, Agora 29, ss. 163, 343, Figure 63: 1023 (MÖ 175-150).*

Tarih: MÖ 2. yüzyıl.

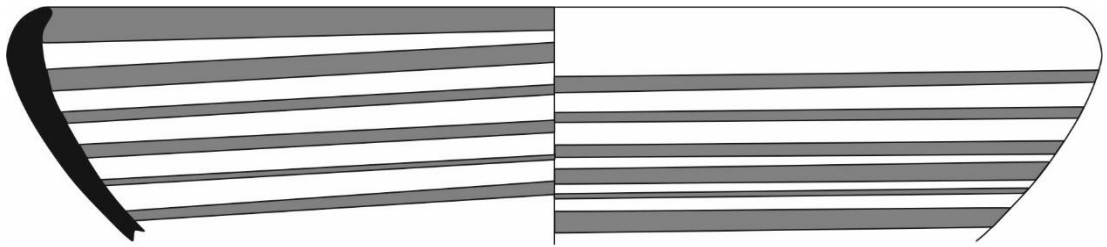

Kat. No.: 52

Buluntu Yeri: Kent Kapısı Çevresi

D.Ç. : 13 cm

K.Y.: 2.4 cm

D.K.: 0.3 cm

Hamur Rengi: 2.5 YR 6/6 Light Red

Katkı Maddesi: Kireç, taşcık ve çok az ince mika katkılı; gözeneksiz, sıkı ve sert dokulu hamur.

Astar-Bezeme: İçte ince kırmızımsı spiral bantlar astarsız yüzeye doğrudan uygulanmış. Dış yüzeyde astarsız kısım parlak kırmızımsı kahverengi (2.5 YR 6/4 Light Reddish Brown) renkte. Dışta dudak kısmında 1.1 cm kalınlığında bej-kırmızı bant, bantın hemen altında yatay dörtgen baskı bezeme.

Form Tanım: İnce cidarlı içe çekik dudaklı kase, dudak ve gövde parçası. Cidarı gövdeye doğru incelmekte.

Benzerleri: *Edwards, ss. 30-31, Plate 2: 31 (MÖ 146); Rotroff, Agora 29, ss. 163, 343, Figure 63: 1023 (MÖ 175-150).*

Tarih: MÖ 2. yüzyıl.

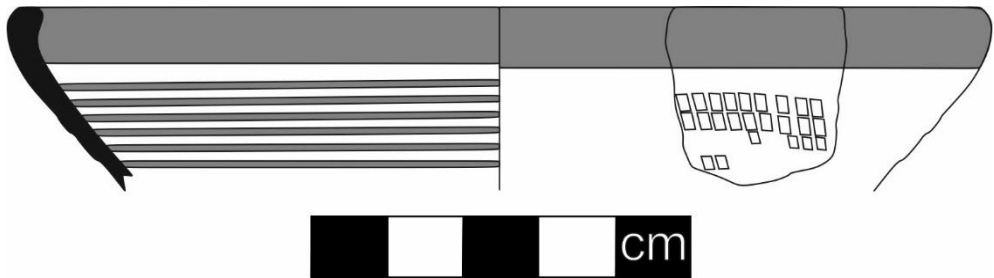

Kat. No.: 53

Buluntu Yeri: Güney Nekropol

D.Ç. : 17 cm

K.Y.: 3.1 cm

D.K.: 0.5 cm

Hamur Rengi: 2.5 YR 6/6 Light Red

Katkı Maddesi: Kireç, taşcık ve çok az ince mika katkılı; gözeneksiz, sıkı ve sert dokulu hamur.

Astar-Bezeme: İçte astarsız yüzeye uygulanan ince spiral bantlar dökülmüş. Dışta dudak kısmında 0.9 cm bej-siyah bant çekilmiş. Dış astarsız yüzey parlak kırmızı (2.5 YR 6/6 Light Red) renkte. Dışta belirgin çark izleri mevcut.

Form Tanım: İnce cidarlı içe çekik dudaklı kase, dudak ve gövde parçası. Cidarı gövdeye doğru incelmekte.

Benzerleri: *Edwards, ss. 30-31, Plate 2: 31 (MÖ 146); Rotroff, Agora 29, ss. 163, 343, Figure 63: 1023 (MÖ 175-150).*

Tarih: MÖ 2. yüzyıl.

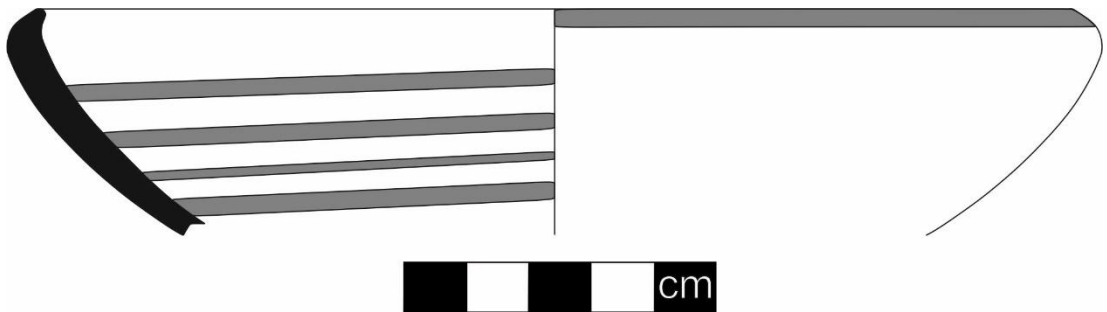

Kat. No.: 54

Buluntu Yeri: Güney Nekropol

D.Ç. : 30 cm

K.Y.: 4.6 cm

D.K.: 0.5 cm

Hamur Rengi: 5 YR 5/1 Gray

Katkı Maddesi: Kireç, taşcık ve çok az ince mika katkılı; gözenekli hamur.

Astar-Bezeme: İçte bej spiral bantlar astarsız yüzeye uygulanmış. Dış astarsız kısım gri (5 YR 5/1 Gray) renkte. Dışta gövde üzerinde şekli tam korunamamış baskı bezeme mevcut.

Form Tanım: İnce cidarlı içe çekik dudaklı kase, dudak ve gövde parçası. Cidarı gövdeye doğru incelmekte.

Benzerleri: *Edwards, ss. 30-31, Plate 2: 31 (MÖ 146); Rotroff, Agora 29, ss. 163, 343, Figure 63: 1023 (MÖ 175-150).*

Tarih: MÖ 2. yüzyıl.

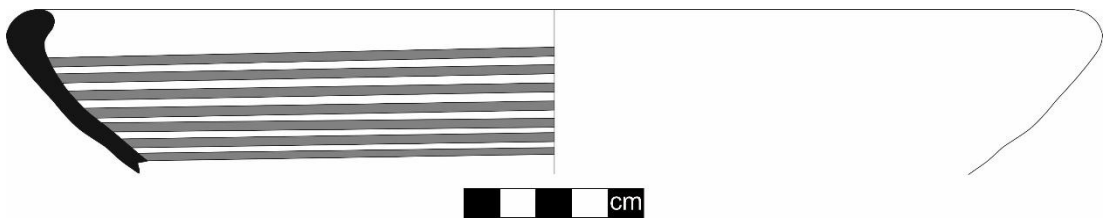

Kat. No.: 55

Buluntu Yeri: Güney Nekropol

D.Ç. : 14 cm

K.Y.: 1.9 cm

D.K.: 0.3 cm

Hamur Rengi: 2.5 YR 6/6 Light Red

Katkı Maddesi: Kireç, az mika katkılı; gözeneksiz, sert ve sıkı dokulu hamur.

Astar-Bezeme: İçte spiral bantlar

karışmış. İç ve dış astarlanan yüzey parlak kırmızı (2.5 YR 6/6 Light Red) renkte. Dışta dudak çevresinde kalın bant çekilmiş onun altında ince bantlar gövdeye doğru devam etmekte.

Form Tanım: İnce cidarlı içe çekik dudaklı kase, dudak ve gövde parçası. Cidarı gövdeye doğru incelmekte.

Benzerleri: *Edwards, ss. 30-31, Plate 2: 31 (MÖ 146); Rotroff, Agora 29, ss. 163, 343, Figure 63: 1023 (MÖ 175-150).*

Tarih: MÖ 2. yüzyıl.

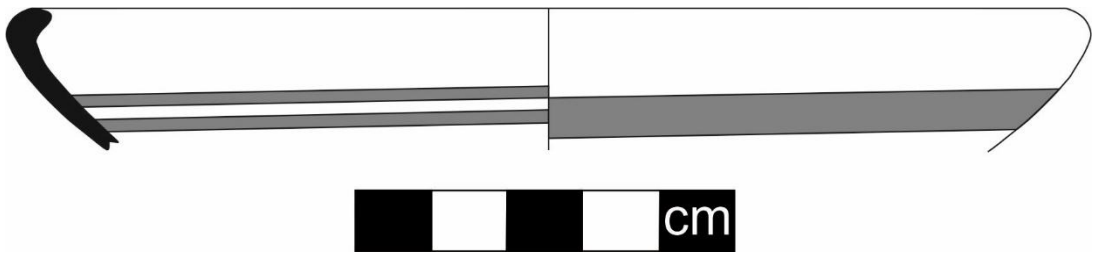

Kat. No.: 56

Buluntu Yeri: Güney Nekropol

D.Ç. : 20 cm

K.Y.: 2. 8 cm

D.K.: 0.3 cm

Hamur Rengi: 5 YR 6/6 Reddish Yellow

Katkı Maddesi: Kireç, taşcık ve çok az ince mika katkılı. Gözeneksiz, sert ve sıkı dokulu hamur.

Astar-Bezeme: İçte astarsız yüzey spiral bantlarla süslenmiş. Dışta dudak kısmına koyu kırmızı bant çekilmiş, gövde astarsız bırakılmış.

Form Tanım: İnce cidarlı içe çekik dudaklı kase, dudak ve gövde parçası. Cidarı gövdeye doğru incelmekte.

Benzerleri: *Edwards, ss. 30-31, Plate 2: 31 (MÖ 146); Rotroff, Agora 29, ss. 163, 343, Figure 63: 1023 (MÖ 175-150).*

Tarih: MÖ 2. yüzyıl.

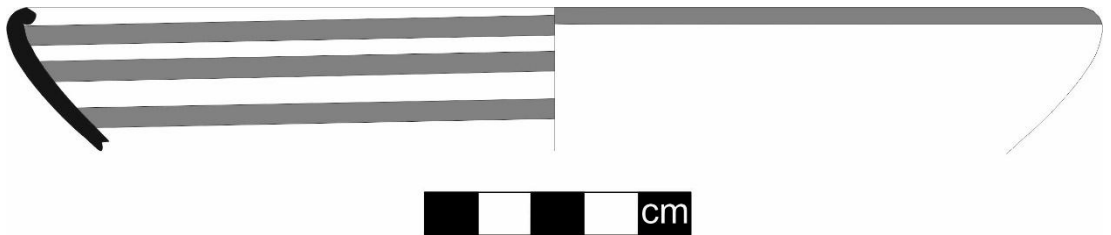

Kat. No.: 57

Buluntu Yeri: Akropol Kapısı Çevresi ve Sur Dışı Alan

D.Ç. : 20 cm

K.Y.: 3.6 cm

D.K.: 0.4 cm

Hamur Rengi: 2. 5 YR 6/6 Light Red

Katkı Maddesi-Hamur Özelliği: Kireç ve çok az ince mika katkı. Gözüksüz, sıkı ve sert dokulu hamur.

Astar-Bezeme: İçte spiral bantlar özensiz ve her bir bant sarı, kırmızı ve siyaha kadar değişen renk tonları yansıtmakta. İç ve dış astarsız yüzey parlak kırmızı (2. 5 YR 6/6 Light Red) renkte.

Form Tanım: İnce cidarlı içe çekik dudaklı kase, dudak ve gövde parçası.

Benzerleri: *Edwards, ss. 30-31, Plate 2: 31 (MÖ 146); Rotroff, Agora 29, ss. 163, 343, Figure 63: 1023 (MÖ 175-150).*

Tarih: MÖ 2. yüzyıl.

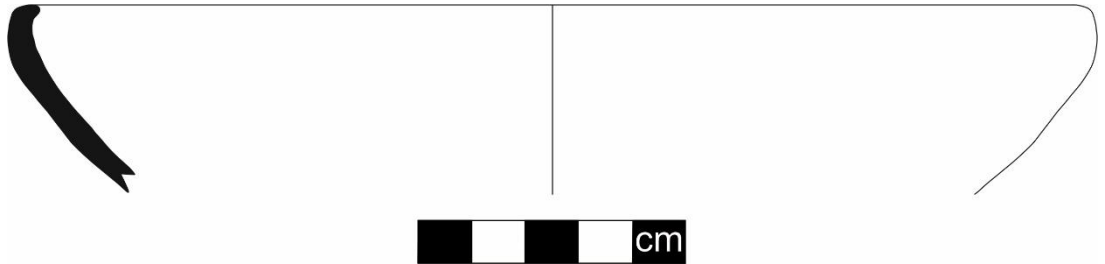

Kat. No.: 58

Buluntu Yeri: Akropol Kapısı Çevresi ve Sur Dışı Alan

D.Ç. : 20 cm

K.Y.: 3.5 cm

D.K.: 0.4 cm

Hamur Rengi: 2. 5 YR 6/6 Light Red

Katkı Maddesi: Kireç ve az oranda ince mika katkılı. Sıkı ve sert dokulu gözeneksiz hamur.

Astar-Bezeme: İçte astarsız yüzeye uygulanan spiral bant bezeme farklı renk tonları almış ve yüzeye dağılmış. İç ve dış astarsız yüzey parlak kırmızı (2. 5 YR 6/6 Light Red) renkte.

Form Tanım: İnce cidarlı içe çekik dudaklı kase, dudak ve gövde parçası.

Benzerleri: *Edwards, ss. 30-31, Plate 2: 31*

(MÖ 146); Rotroff, Agora 29, ss. 163, 343, Figure 63: 1023 (MÖ 175-150).

Tarih: MÖ 2. yüzyıl.

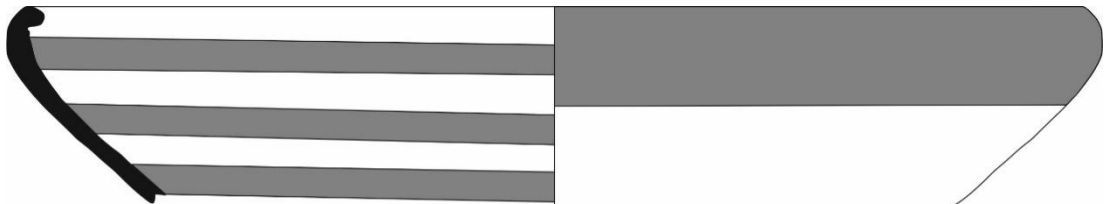

Kat. No.: 59

Buluntu Yeri: Akropol Kapısı Çevresi
ve Sur Dışı Alan

D.Ç. : 17 cm

K.Y.: 3. 3 cm

D.K.: 0.3 cm

Hamur Rengi: 5 YR 6/6 Light Red

Katkı Maddesi: Kireç, taşcık ve çok az ince mika katkılı. Sıkı ve sert dokulu gözeneksiz hamur.

Astar-Bezeme: Kase iç kısmı spiral bantlarla süslenmiş, dış kısmı ise dudak kısmına bant çekilmiş. İçte bantlar astarsız yüzey üzerine uygulanmış.

Form Tanım: İnce cidarlı içe çekik dudaklı kase, dudak ve gövde parçası.

Benzerleri: *Edwards, ss. 30-31, Plate 2: 31 (MÖ 146); Rotroff, Agora 29, ss. 163, 343, Figure 63: 1023 (MÖ 175-150).*

Tarih: MÖ 2. yüzyıl.

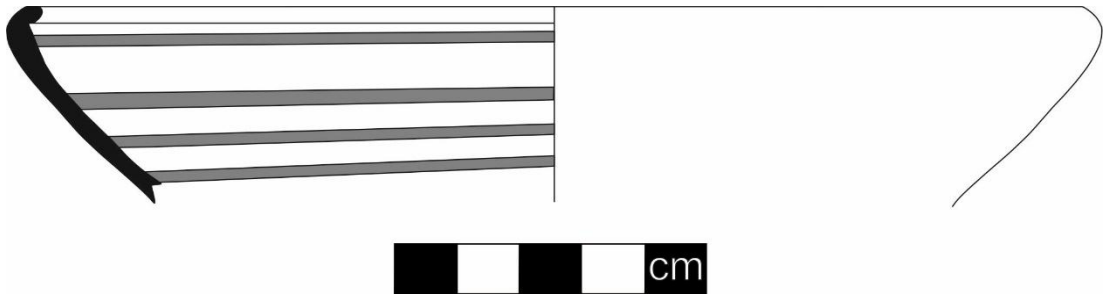

Kat. No.: 60

Buluntu Yeri: Akropol Kapısı
Çevresi

D.Ç. : 20 cm

K.Y.: 3 cm

D.K.: 0.4 cm

Hamur Rengi: 2.5 YR 6/6 Light
Red

Katkı Maddesi: Kireç ve az mika
katkılı; gözeneksiz, sert ve sıkı
dokulu hamur.

Astar-Bezeme: İçte özensiz spiral bantlar astarsız yüzey üzerine uygulanmış. Dışta ve içteki astarsız yüzey parlak kırmızı (2.5 YR 6/6 Light Red) renkte. Dışta dudak kısmına 1.5 cm genişliğinde bej-gri bant çekilmiş.

Form Tanım: İnce cidarlı içe çekik dudaklı kase, dudak ve gövde parçası.

Benzerleri: *Edwards, ss. 30-31, Plate 2: 31 (MÖ 146); Rotroff, Agora 29, ss. 163, 343, Figure 63: 1023 (MÖ 175-150).*

Tarih: MÖ 2. yüzyıl.

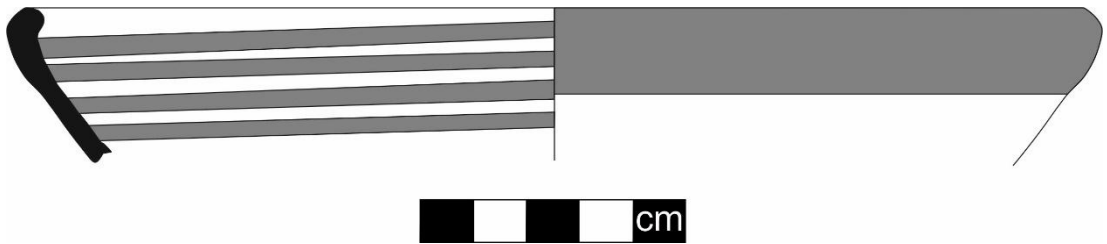

Kat. No.: 61

Buluntu Yeri: Kentin Güneybatı Sur Duvarları ve Kule Çevresi

D.Ç. : 21 cm

K.Y.: 3.3 cm

D.K.: 0.5 cm

Hamur Rengi: 5 YR 6/6 Reddish Yellow

Katkı Maddesi: Kireç, taşcık ve mika katkılı. Sıkı ve sert dokulu gözeneksiz hamur.

Astar-Bezeme: Dış ve içte astarsız yüzey kırmızımsı sarı (5 YR 6/6 Reddish Yellow) renkte. İç yüzey spiral bantlarla bezeli. Dışta dudak kısmında 1. 1 cm genişliğinde bej bant dökülmüş.

Form Tanım: İnce cidarlı içe çekik dudaklı kase, dudak ve gövde parçası.

Benzerleri: *Edwards, ss. 30-31, Plate 2: 31 (MÖ 146); Rotroff, Agora 29, ss. 163, 343, Figure 63: 1023 (MÖ 175-150).*

Tarih: MÖ 2. yüzyıl.

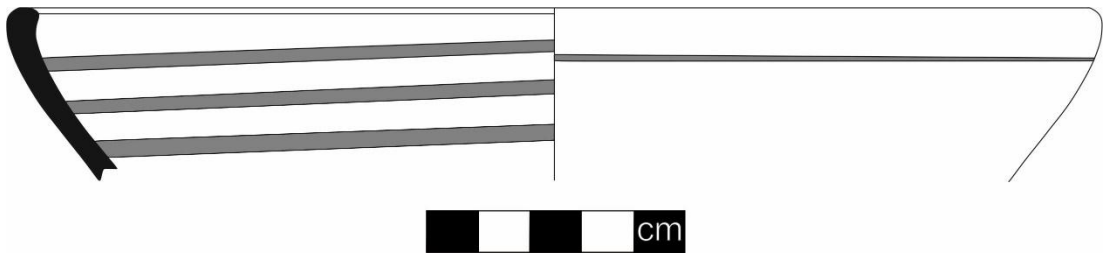

Kat. No.: 62

Buluntu Yeri: Güney Nekropol

D.Ç. : 20 cm

K.Y.: 2.5 cm

D.K.: 0.4 cm

Hamur Rengi: 2. 5 YR 6/8 Light Red

Katkı Maddesi: Kireç, taşcık ve mika katkılı. Sıkı ve sert dokulu, gözeneksiz hamur.

Astar-Bezeme: İçte özensiz spiral bantlar dudak kısmına doğru kalınlaşmış. Dış ve iç astarsız yüzey parlak kırmızı (2. 5 YR 6/8 Light Red) renkte. Dışta kenarına 0.5 cm kalınlığında koyu kırmızı bant çekilmiş.

Form Tanım: İnce cidarlı içe çekik dudaklı kase, dudak ve gövde parçası.

Benzerleri: *Edwards, ss. 30-31, Plate 2: 31 (MÖ 146); Rotroff, Agora 29, ss. 163, 343, Figure 63: 1023 (MÖ 175-150).*

Tarih: MÖ 2. yüzyıl.

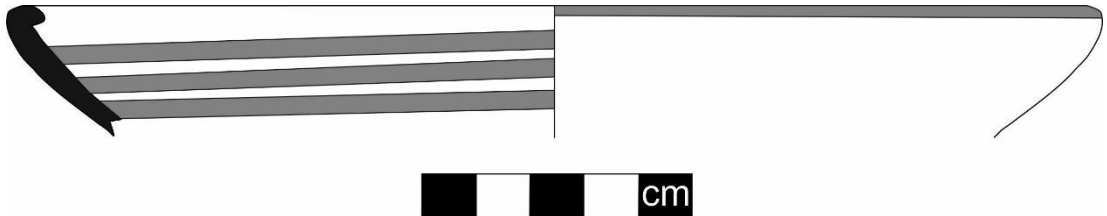

Kat. No.: 63

Buluntu Yeri: Güney Nekropol

D.Ç. : 20 cm

K.Y.: 2.5 cm

D.K.: 0.3 cm

Hamur Rengi: 2.5 YR 6/8 Light Red

Katkı Maddesi: Kireç, taşcık ve mika katkılı. Sıkı ve sert dokulu hamur.

Astar-Bezeme: İçte astarsız yüzey üzerine özensiz geniş aralıklı siyahımsı spiral bantlar çekilmiş. Dış ve iç astarsız yüzey parlak kırmızı (2. 5 YR 6/6 Light Red) renkte. Dışta dudak kısmında 1.5 cm kalınlığında bej bant çekilmiş.

Form Tanım: İnce cidarlı içe çekik dudaklı kase, dudak ve gövde parçası.

Benzerleri: *Edwards, ss. 30-31, Plate 2: 31 (MÖ 146); Rotroff, Agora 29, ss. 163, 343, Figure 63: 1023 (MÖ 175-150).*

Tarih: MÖ 2. yüzyıl.

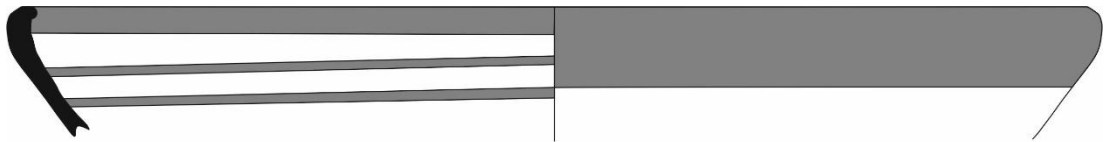

Kat. No.: 64

Buluntu Yeri: Kentin Güneybatı Sur Duvarları ve Kule Çevresi

D.Ç. : 20 cm

K.Y.: 3.7 cm

D.K.: 0.4 cm

Hamur Rengi: 5 YR 5/2 Reddish Gray

Katkı Maddesi: Kireç, taşcık ve mika katkılı. Sıkı ve sert dokulu gözeneksiz hamur.

Astar-Bezeme: İçte astarsız yüzey üzerine kalın özensiz spiral bantlarla bezenmiş. Dışta dudak kısmında 1.7 cm kalınlığında bant bezeme çekilmiş. Dışta astarsız yüzey kırmızımsı kahverengi (5 YR 5/3 Reddish Brown) renkte.

Form Tanım: İnce cidarlı içe çekik dudaklı kase, dudak ve gövde parçası.

Benzerleri: *Edwards, ss. 30-31, Plate 2: 31 (MÖ 146); Rotroff, Agora 29, ss. 163, 343, Figure 63: 1023 (MÖ 175-150).*

Tarih: MÖ 2. yüzyıl.

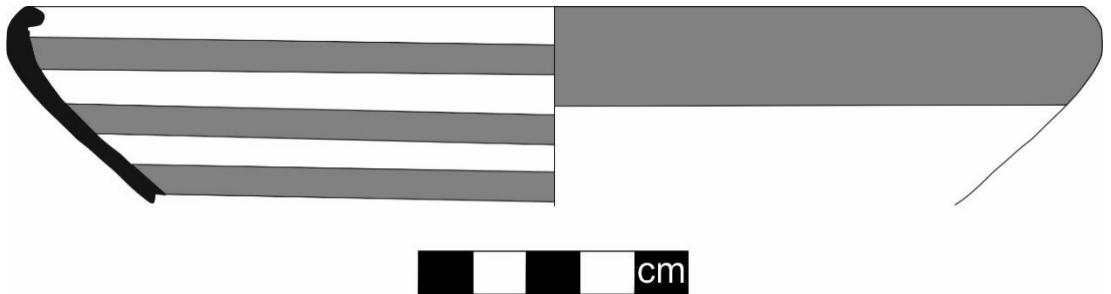

Kat. No.: 65

Buluntu Yeri: Akropol Kapısı Çevresi ve Sur Dışı Alan

D.Ç. : 14.4 cm

K.Y.: 4.3 cm

D.K.: 0.7 cm

Hamur Rengi: 5 YR 6/6 Reddish Yellow

Katkı Maddesi: Kireç, çok az mika ve taşcık katkı. Gözenekli, sert dokulu hamur.

Astar-Bezeme: İç yüzey kırmızı renkte astarlanmış. Dışta dudak çevresi kırmızı boya çekilmiş yer yer boya akmış.

Form Tanım: İç çukuk dudaklı kase, dudak ve gövde parçası.

Benzerleri: *Duman, s. 202, Levha III: 21, (MÖ 2. yüzyıl).*

Tarih: MÖ 2. yüzyıl.

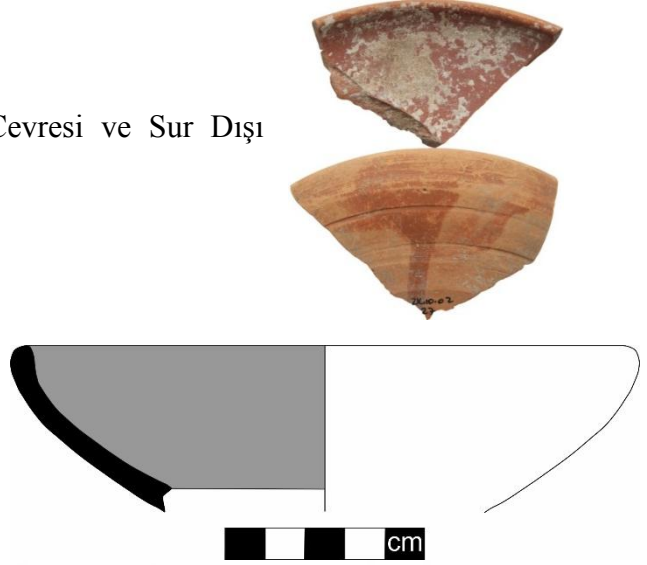

Kat. No.: 66

Buluntu Yeri: Akropol Kapısı Çevresi ve Sur Dışı Alan

D.Ç. : 20 cm

K.Y.: 4.4 cm

D.K.: 0.6 cm

Hamur Rengi: 2.5 YR 6/6 Light Red

Katkı Maddesi: Kireç ve taşcık katkı. Gözenekli, sert dokulu hamur.

Astar-Bezeme: İç yüzey tamamıyla kırmızı tonlarında astarlanmış. Dış yüzey dudak çevresi siyahın-kırmızı tonlarında kalın bant çekilmiş.

Form Tanım: İç çukuk dudaklı kase, dudak ve gövde parçası.

Benzerleri: *Duman, s. 202, Levha III: 21, (MÖ 2. yüzyıl).*

Tarih: MÖ 2. yüzyıl.



Kat. No.: 67

Buluntu Yeri: Akropol Kapısı Çevresi ve Sur Dışı Alan

D.Ç. : 10 cm

K.Y.: 2.6 cm

D.K.: 0.3 cm

Hamur Rengi: 2.5 YR 6/6 Light Red

Katkı Maddesi: Kireç, çok az mika ve taşcık katkılı. Gözenekli, sert dokulu hamur.

Astar-Bezeme: İç yüzey gri renginde astarlıdır. Dışta dudak çevresi kırmızı bant çekilmiş.

Form Tanım: İçe çekik dudaklı kase, dudak ve gövde parçası.

Benzerleri: *Duman, s. 202, Levha III: 21, (MÖ 2. yüzyıl).*

Tarih: MÖ 2. yüzyıl.

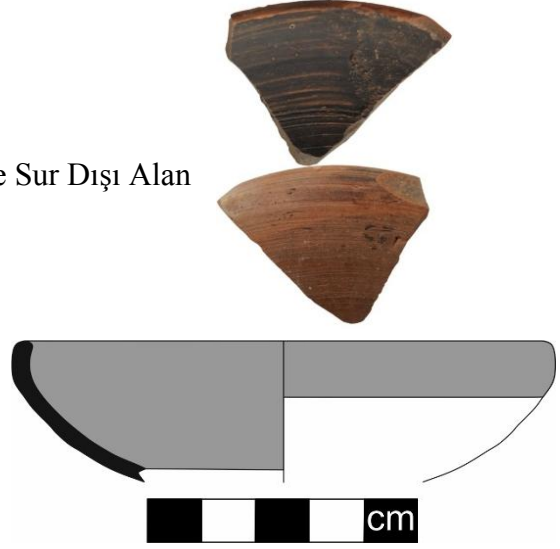

Kat. No.: 68

Buluntu Yeri: Akropol Kapısı Çevresi ve Sur Dışı Alan

D.Ç. : 12 cm

K.Y.: 2.9 cm

D.K.: 0.4 cm

Hamur Rengi: 5 YR 6/4 Light Reddish Brown

Katkı Maddesi: Kireç ve taşcık katkılı. Gözenekli, sert dokulu hamur.

Astar-Bezeme: İç yüzey kırmızı-gri renginde astarlı. Dışta dudak çevresi grimsi renkte astarlı.

Form Tanım: İçe çekik dudaklı kase, dudak ve gövde parçası.

Benzerleri: *Duman, s. 202, Levha III: 21, (MÖ 2. yüzyıl).*

Tarih: MÖ 2. yüzyıl.



Kat. No.: 69

Buluntu Yeri: Güney Nekropol

D.Ç. : 16 cm

K.Y.: 3.2 cm

D.K.: 0.5 cm

Hamur Rengi: 5 YR 6/6 Reddish
Yellow

Katkı Maddesi: Kireç ve taşçık
katkılı. Gözeneksiz, sert dokulu hamur.

Astar-Bezeme: İç yüzey tümüyle kırmızı astarlıdır renk dalgalanmaları. Dışta dudak kenarı bej renkte astarlanmış ancak dökülmeler mevcut.

Form Tanım: İçe çekik dudaklı kase, dudak ve gövde parçası.

Benzerleri: *Duman, s. 202, Levha III: 21, (MÖ 2. yüzyıl).*

Tarih: MÖ 2. yüzyıl.

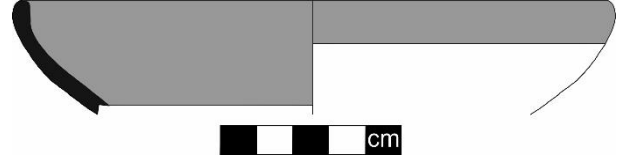

Kat. No.: 70

Buluntu Yeri: Güney Nekropol

D.Ç. : 13 cm

K.Y.: 2.5 cm

D.K.: 0.4 cm

Hamur Rengi: 2.5 YR 6/6 Light
Red

Katkı Maddesi: Kireç, çok az
mika ve taşçık katkı; gözenekli, sert dokulu hamurludur.

Astar-Bezeme: İç yüzey tamamıyla kadar kırmızı tonlarında astarlanmıştır. Dış yüzey dudak çevresi kırmızı-bej tonlarında kalın bant çekilmiştir. Devamı astarsız hamur rengindedir.

Form Tanım: Dudak ve gövde parçası. Cıdarı dudak ve gövde arasında değişmektedir. İçe çekik dudaklı kase form özelliğini yansıtmaktadır.

Benzerleri: *Duman, s. 202, Levha III: 21, (MÖ 2. yüzyıl).*

Tarih: MÖ 2. yüzyıl.

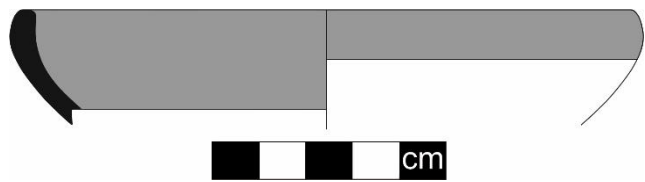

Kat. No.: 71

Buluntu Yeri: Kent Kapısı Çevresi

D.Ç. : 12.4 cm

K.Y.: 4.1 cm

D.K.: 0.6 cm

Hamur Rengi: 5 YR 6/6 Reddish Yellow

Katkı Maddesi: Kireç, çok az mika ve taşçık katkılı. Gözenekli, sert dokulu hamur.

Astar-Bezeme: İç ve dış yüzey astarları dökülmüştür.

Form Tanım: İçe çekik dudaklı kase dudak ve gövde parçası.

Benzerleri: *Stewart, ss. 197, 286, Figure 223: 291 (P1910) (MÖ 189).*

Tarih: MÖ 2. yüzyıl.



Kat. No.: 72

Buluntu Yeri: Güney Nekropol

D.Ç. : 16 cm

K.Y.: 4.6 cm

D.K.: 0.5 cm

Hamur Rengi: 2.5 YR 6/4 Light Reddish Brown

Katkı Maddesi: Kireç, çok az mika ve taşçık katkılı. Gözeneksiz, sert dokulu hamur.

Astar-Bezeme: İçte yüzey kırmızı-kahverengi tonunda kalın astarla astarlı. Dış yüzeyde dudak kenarında siyahımsı kalın bant çekilmiş. Dış yüzde gövdeye geçişte birbirine paralel baskı bezemeler yapılmış.

Form Tanım: İçe çekik dudaklı kase dudak ve gövde parçası.

Benzerleri: *Stewart, ss. 197, 286, Figure 223: 291 (P1910) (MÖ 189).*

Tarih: MÖ 2. yüzyıl.



Kat. No.: 73

Buluntu Yeri: Kent Kapısı Çevresi

D.Ç. : 22 cm

K.Y.: 3.7 cm

D.K.: 0.6 cm

Hamur Rengi: 5 YR 6/4 Light Reddish Brown

Katkı Maddesi: Kireç ve taşçık katkılı. Gözeneksiz, sert dokulu hamur.

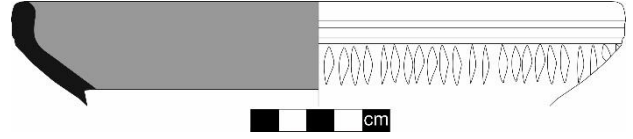

Astar-Bezeme: İçte yüzey kırmızımsı kahverengi renkte kalın astarla astarlı. Dış yüzde astar dökülmüş. Dışta dudak kenarında kahverenginin tonunda bant çekilmiş. Dış yüzeyde gövdeye geçişte dikeyde paralel baskı mezemeler.

Form Tanım: İçte çekik dudaklı kase dudak ve gövde parçası.

Benzerleri: *Stewart, ss. 197, 286, Figure 223: 291 (P1910) (MÖ 189).*

Tarih: MÖ 2. yüzyıl.

Kat. No.: 74

Buluntu Yeri: Kuzey Taş Ocağı Çevresi

D.Ç. : Alınamadı (30 cm alındı)

K.Y.: 6.1 cm

D.K.: 1.1 cm

Hamur Rengi: 5 YR 6/4 Light Reddish Brown

Katkı Maddesi: Kireç ve taşçık katkılı. Gözeneksiz, sert dokulu hamur.

Astar-Bezeme: İçte yüzey kırmızı renkte kalın astarla astarlı. Dış yüzde astar dökülmüş. Dışta dudak kenarında kırmızının tonunda bant çekilmiş. Dış yüzeyde gövdeye geçişte birbirine dikeyde paralel baskı mezemeler yapılmış.

Form Tanım: İçte çekik dudaklı kase dudak ve gövde parçası.

Benzerleri: *Stewart, ss. 197, 286, Figure 223: 291 (P1910) (MÖ 189).*

Tarih: MÖ 2. yüzyıl.



Kat. No.: 75

Buluntu Yeri: Güney Nekropol

D.Ç. : 12.6 cm

K.Y.: 4.4 cm

D.K.: 0.5 cm

Hamur Rengi: 5 YR 7/6 Reddish Yellow

Katkı Maddesi: Kireç, çok az mika ve taşcık katkılı. Gözenekli, sert dokulu hamur.

Astar-Bezeme: İçte dudaktan itibaren tüm yüzey gri renkte astarlı. Dışta yüzey dökülmüş.

Form Tanım: İçte çekik dudaklı kase dudak ve gövde parçası.

Benzerleri: *Stewart, ss. 197, 286, Figure 223: 291 (P1910) (MÖ 189).*

Tarih: MÖ 2. yüzyıl.

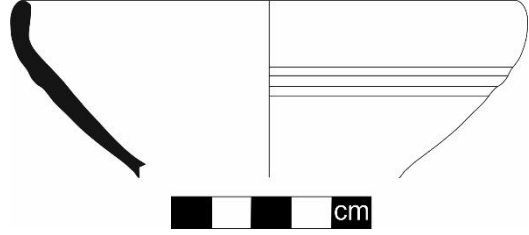

Kat. No.: 77

Buluntu Yeri: Güneybatı Kilise çevresi

D.Ç. : 21 cm

K.Y.: 4.9 cm

D.K.: 0.5 cm

Hamur Rengi: 7.5 YR 5/1 Gray

Katkı Maddesi: Gözeneksiz, sıkı dokulu kireç, taşcık ve çok az mika katkılı.

Astar-Bezeme: İç kısmı kalınlıkları değişen siyah bantlar astarsız yüzeye uygulanmış. Dışta dudak kısmında bej bant dökülmüş. Dış astarsız kısım parlak kahverengi (7.5 YR 6/4 Light Brown) renkte. Dışta astarsız kısımda derin olmayan çark izleri mevcut. Dışta killerin düşmesinden dolayı boşluklar oluşmuş.

Form Tanım: İçte çekik dudaklı kase dudak ve gövde parçası.

Benzerleri: *Stewart, ss. 197, 286, Figure 223: 291 (P1910) (MÖ 189).*

Tarih: MÖ 2. yüzyıl.

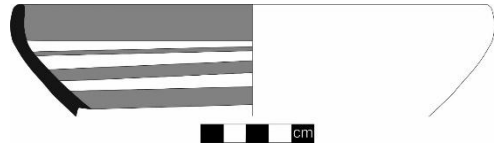

Kat. No.: 76

Buluntu Yeri: Güney Nekropol

D.Ç. : 10.6 cm

K.Y.: 3.1 cm

D.K.: 0.5 cm

Hamur Rengi: 2.5 YR 6/6 Light Red

Katkı Maddesi: Kireç ve taşcık katkılı.
Gözenekli, sert dokulu hamur.

Astar-Bezeme: İç yüzey kırmızı-gri tonlarında bozulmuş bant bezeme astarlı. Dış yüzey hamur renginde gri astarlı.

Form Tanım: İç çekik dudaklı kase, dudak ve gövde parçası.

Benzerleri: *Duman, s. 202, Levha XIX: D6 (MÖ 2-1 yüzyıl).*

Tarih: MÖ 2-1 yüzyıl.

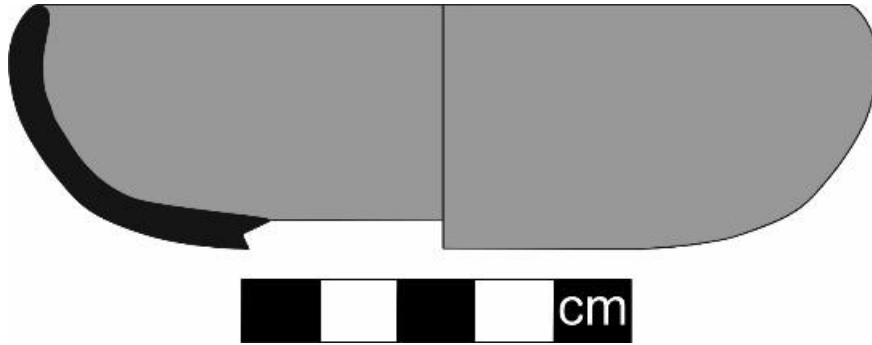

Kat. No.: 78

Buluntu Yeri: Güney Nekropol

D.Ç. : 20 cm

K.Y.: 3.4 cm

D.K.: 0.5 cm

Hamur Rengi: 2.5 YR 6/6 Light Red

Katkı Maddesi: Kireç ve taşcık katkılı. Gözeneksiz, sert dokulu hamur.

Astar-Bezeme: İç yüzey tümüyle kırmızı ve grinin

tonlarında dalgalı astarlı. Dışta dudak kenarı kırmızı renkte astarlanmış ancak yer yer dökülmüş.

Form Tanım: İçe çekik dudaklı kase, dudak ve gövde parçası.

Benzerleri: *Rottroff, Agora 29, s. 162-163, 342, Figure 63: 1017 (MÖ 110-75)*

Tarih: MÖ 2-1. yüzyıl.

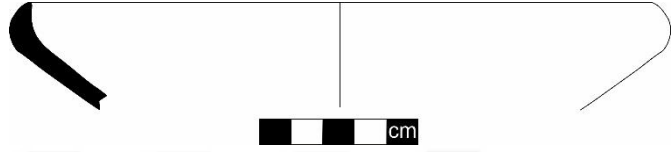

Kat. No.: 79

Buluntu Yeri: Güney Nekropol

D.Ç. : 20 cm

K.Y.: 3.2 cm

D.K.: 0.6 cm

Hamur Rengi: 2.5 YR 6/4 Light Reddish Brown

Katkı Maddesi: Kireç ve taşcık katkılı. Gözenekli, sert dokulu hamur.

Astar-Bezeme: İçte

dudaktan gövdeye kadar kırmızımsı gri renkte kalın astarla astarlı. Dışta dudaktan gövde başlangıcına kadar (3 cm) kalın bant çekilmiş.

Form Tanım: İçe çekik dudaklı kase dudak ve gövde parçası.

Benzerleri: *Berlin- Slane, s. 292, Plate 9: FW89 (MÖ 2. ve MS 1. yüzyıl).*

Tarih: MÖ 2. -MS 1. yüzyıl.

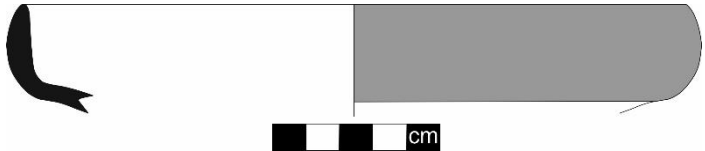

Kat. No.: 80

Buluntu Yeri: Kent Kapısı Çevresi

D.Ç. : 14.6 cm

K.Y.: 3.5 cm

D.K.: 0.6 cm

Hamur Rengi: 2.5 YR 6/6 Light Red

Katkı Maddesi: Kireç, çok az mika ve taşcık katkılı. Gözeneksiz, sert dokulu hamur.

Astar-Bezeme: İç yüzey kırmızı astarlı. Astarla renk dalgalanmaları mevcut. Dışta dudak kenarı bej-kırmızı renkte astarlı.

Form Tanım: İç çekik dudaklı kase, dudak ve gövde parçası.

Benzerleri: *Körsulu*, Kappadokia-Komana, ss. 55-72, levha XII 14 (*Augustus Dönemine (MÖ27-14)*)

Tarih: MÖ 1. yüzyıl.



Kat. No.: 81

Buluntu Yeri: Güney Nekropol

D.Ç. : 14 cm

K.Y.: 4.3 cm

D.K.: 0.5 cm

Hamur Rengi: 2.5 YR 6/6 Light Red

Katkı Maddesi: Kireç ve taşcık katkılı.

Gözeneksiz, sert dokulu hamur.

Astar-Bezeme: İç yüzey tümüyle kırmızı astarlı. Dışta dudak kenarı koyu kırmızı renkte astarlı.

Form Tanım: . İç çekik dudaklı kase dudak ve gövde parçası.

Benzerleri: *Berlin-Slane*, s.297, Plate 13: 129,130, 134, (*MÖ 1. yüzyıl MS I. Yüzyıl*); *Kenyon*, s. 313, Figure 73:16 (*MÖ 30'dan önce*); *Hayes, Paphos III*, Figure LI: 3; *Jones*, s. 233, Figure 188: no. 270; *Yıldız*, ss. 85-86, Levha 25: 175.

Tarih: MÖ 1-MS 1. yüzyıl.



Kat. No.: 82

Buluntu Yeri: Güney Nekropol

D.Ç. : 21 cm

K.Y.: 4.5 cm

D.K.: 0.3 cm

Hamur Rengi: 7.5 YR 5/1 Gray

Katkı Maddesi: Kireç ve taşcık katkılı. Gözeneksiz, sert dokulu hamur.

Astar-Bezeme: İç yüzey tümüyle bej astarlı, renk dalgalanmaları mevcut. Dışta dudak kenarı bej renkte astarlanmış.

Form Tanım: İçe çekik dudaklı kase, dudak ve gövde parçası. Cidarı dudak gövde arasında değişmektedir.

Benzerleri: *Hayes, Paphos III, ss. 201-205, LXIX: 8, 10 (MS 117-119).*

Tarih: MS 1-2. yüzyıl.

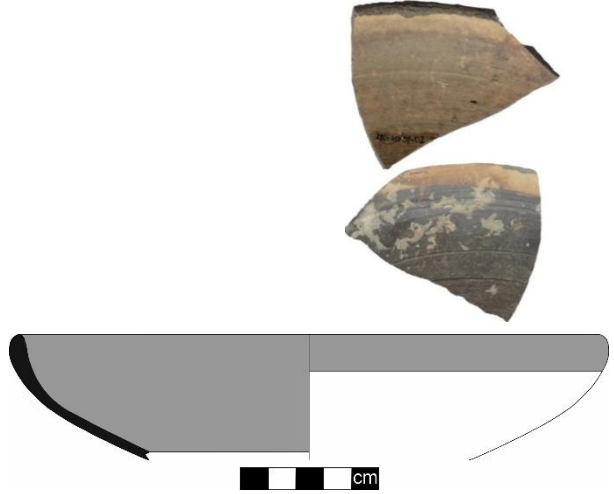

Kat. No.: 83

Buluntu Yeri: Güney Nekropol

D.Ç. : 20 cm

K.Y.: 3 cm

D.K.: 0.4 cm

Hamur Rengi: 5 YR 6/6

Reddish Yellow

Katkı Maddesi: Kireç ve taşcık katkılı. Gözenekli, sert dokulu hamur.

Astar-Bezeme: İç yüzey grimsi renkte astarlanmış. Dışta dudak çevresi gri renkte kalın bant çekilmiş.

Form Tanım: İçe çekik dudaklı kase, dudak ve gövde parçası.

Benzerleri: *Hayes, Paphos III, ss. 201-205, LXIX: 8, 10 (MS 117-119).*

Tarih: MS 1-2. yüzyıl.



KÜÇÜK KÂSELER

Kat. No.: 84

Buluntu Yeri: Güney Nekropol

D.Ç. : 11 cm

K.Y.: 2.7 cm

D.K.: 0.4 cm

Hamur Rengi: 5 YR 7/6 Reddish Yellow

Katkı Maddesi: Kireç, çok az mika ve taşcık katkılı. Gözenekli, sert dokulu hamur.

Astar-Bezeme: İç yüzey kırmızı renginde astarlı. Dış ve iç yüzeyde astar dökülmüş.

Form Tanım: İç çukuk dudaklı kase, dudak ve gövde parçası.

Benzerleri: *Rotroff, Agora 29, s. 343, Figure 64: 1031 (MÖ 225-175).*

Tarih: MÖ 3-2. yüzyıl.

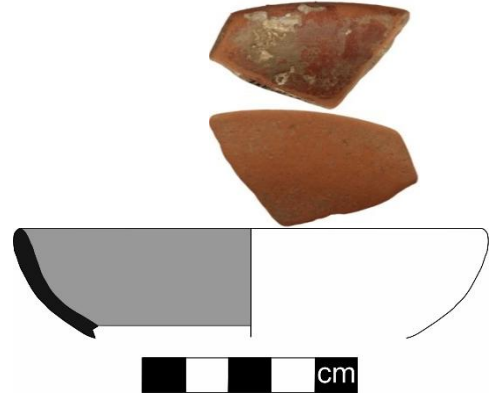

Kat. No.: 85

Buluntu Yeri: Kuzeyde Bitmemiş Sur ve Çevresi

D.Ç. : 8 cm

K.Y.: 2.8 cm

D.K.: 0.3 cm

Hamur Rengi: 5 YR 6/6 Reddish Yellow

Katkı Maddesi: Kireç ve taşcık katkılı. Gözenekli, sert dokulu hamur.

Astar-Bezeme: İç yüzey kırmızı-gri renginde astarlı.

Dışta dudak gri bant bezeli.

Form Tanım: İç çukuk dudaklı kase, dudak ve gövde parçası.

Benzerleri: *Körsulu, Kappadokia-Komana, ss. 55-72, levha XV: 22 (MÖ 3-2. yüzyıl); Duman, s. 137, Levha XXVIII: D58 (MÖ 1. yüzyıl); Thompson, s. 396, Figure 84: E46, Figure 117: E46 (MÖ 100); Boehringer, ss. 37-38, Tafel 4: C20.*

Tarih: MÖ 2-1. yüzyıl.



Kat. No.: 86

Buluntu Yeri: Güney Nekropol

D.Ç. : 12 cm

K.Y.: 3.3 cm

D.K.: 0.4 cm

Hamur Rengi: 7.5 YR 6/4 Light Brown

Katkı Maddesi: Kireç, çok az mika ve taşçık katkılı. Gözenekli, sert dokulu hamur.

Astar-Bezeme: İçte tüm yüzey kahverengi-sarı renkte astarlı. Dışta dudak çevresi bej renkte kalın bant çekilmiş.

Form Tanım: İçe çekik dudaklı kase, dudak ve gövde parçası.

Benzerleri: *Körsulu*, Kappadokia-Komana, ss. 55-72, levha XV: 22 (MÖ 3-2. yüzyıl); *Duman*, s. 137, Levha XXVIII: D58 (MÖ 1. yüzyıl); *Thompson*, s. 396, Figure 84: E46, Figure 117: E46 (MÖ 100); *Boehring*, ss. 37-38, Tafel 4: C20.

Tarih: MÖ 2-1. yüzyıl.



Kat. No.: 87

Buluntu Yeri: Güney Nekropol

D.Ç. : 9 cm

K.Y.: 3.9 cm

D.K.: 0.5 cm

Hamur Rengi: 5 YR 6/6 Reddish Yellow

Katkı Maddesi: Kireç, çok az mika ve taşçık katkılı. Gözeneksiz, sert dokulu.

Astar-Bezeme: İçte yüzey kırmızının tonunda renkte kalın astarla astarlı. Dış yüzde astar dökülmüş. Dışta dudak kenarında hissedilir paralel baskı mezemeler.

Form Tanım: İçe çekik dudaklı kase, dudak ve gövde parçası.

Benzerleri: *Körsulu*, Kappadokia-Komana, ss. 55-72, levha XV: 22 (MÖ 3-2. yüzyıl); *Duman*, s. 137, Levha XXVIII: D58 (MÖ 1. yüzyıl); *Thompson*, s. 396, Figure 84: E46, Figure 117: E46 (MÖ 100); *Boehring*, ss. 37-38, Tafel 4: C20.

Tarih: MÖ 2-1. yüzyıl.



Kat. No.: 88

Buluntu Yeri: Kent Kapısı Çevresi

D.Ç. : 12 cm

K.Y.: 2.4 cm

D.K.: 0.5 cm

Hamur Rengi: 7.5 YR 7/6 Reddish Yellow

Katkı Maddesi: Kireç, çok az mika ve taşcık katkılı. Gözenekli, sert dokulu hamur.

Astar-Bezeme: İçte tüm yüzey kahverengi-kırmızı tonlarında astarlı. Dışta dudak çevresinden sonra baskı bezemeler gövdede devam etmekte.

Form Tanım: İç çekik dudaklı kase, dudak ve gövde parçası.

Benzerleri: *Körsulu*, Kappadokia-Komana, ss. 55-72, levha XV: 22 (MÖ 3-2. yüzyıl); *Duman*, s. 137, Levha XXVIII: D58 (MÖ 1. yüzyıl); *Thompson*, s. 396, Figure 84: E46, Figure 117: E46 (MÖ 100); *Boehring*, ss. 37-38, Tafel 4: C20.

Tarih: MÖ 2-1. yüzyıl.



Kat. No.: 89

Buluntu Yeri: Güney Nekropol

D.Ç. : 8 cm

K.Y.: 3.2 cm

D.K.: 0.3 cm

Hamur Rengi: 2.5 YR 6/6 Light Red

Katkı Maddesi: Kireç ve taşcık katkılı.

Gözenekli, sert dokulu hamur.

Astar-Bezeme: İç yüzey hamur renginde astarlı. Dışta dudak çevresi bej bantlı.

Form Tanım: İç çekik dudaklı kase, dudak ve gövde parçası.

Benzerleri: *Körsulu*, Kappadokia-Komana, ss. 55-72, levha XV: 22 (MÖ 3-2. yüzyıl); *Duman*, s. 137, Levha XXVIII: D58 (MÖ 1. yüzyıl); *Thompson*, s. 396, Figure 84: E46, Figure 117: E46 (MÖ 100); *Boehring*, ss. 37-38, Tafel 4: C20.

Tarih: MÖ 2-1. yüzyıl.

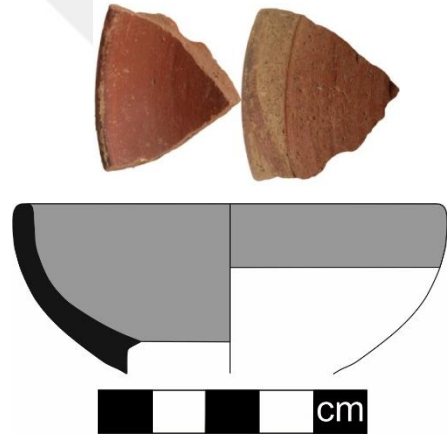

Kat. No.: 90

Buluntu Yeri: Kent Kapısı Çevresi

D.Ç. : 9.4 cm

K.Y.: 2.7 cm

D.K.: 0.4 cm

Hamur Rengi: 5 YR 6/6 Reddish Yellow

Katkı Maddesi: Kireç, çok az mika ve taşcık katkılı. Gözenekli, sert dokulu hamur.

Astar-Bezeme: İçe çekik dudaklı kase, dudak ve gövde parçası.

Form Tanım: İçe çekik dudaklı kase, dudak ve gövde parçası.

Benzerleri: *Körsulu*, Kappadokia-Komana, ss. 55-72, levha XV: 22 (MÖ 3-2. yüzyıl); *Duman*, s. 137, Levha XXVIII: D58 (MÖ 1. yüzyıl); *Thompson*, s. 396, Figure 84: E46, Figure 117: E46 (MÖ 100); *Boehringer*, ss. 37-38, Tafel 4: C20.

Tarih: MÖ 2-1. yüzyıl.



Kat. No.: 91

Buluntu Yeri: Kent Kapısı Çevresi

D.Ç. : 9 cm

K.Y.: 2.9 cm

D.K.: 0.3 cm

Hamur Rengi: 5 YR 6/6 Reddish Yellow

Katkı Maddesi: Kireç ve taşcık katkılı.

Gözenekli, sert dokulu hamur.

Astar-Bezeme: İçe yüzey kırmızı renginde astarlı. Dışta dudak çevresi kırmızı bantlı.

Form Tanım: İçe çekik dudaklı kase, dudak ve gövde parçası.

Benzerleri: *Körsulu*, Kappadokia-Komana, ss. 55-72, levha XV: 22 (MÖ 3-2. yüzyıl); *Duman*, s. 137, Levha XXVIII: D58 (MÖ 1. yüzyıl); *Thompson*, s. 396, Figure 84: E46, Figure 117: E46 (MÖ 100); *Boehringer*, ss. 37-38, Tafel 4: C20.

Tarih: MÖ 2-1. yüzyıl.



Kat. No.: 92

Buluntu Yeri: Zafer Takları Çevresi

D.Ç. : 10 cm

K.Y.: 2.6 cm

D.K.: 0.4 cm

Hamur Rengi: 5 YR 6/6 Reddish Yellow

Katkı Maddesi: Kireç ve taşcık katkılı.

Gözeneksiz sert dokulu hamur.

Astar-Bezeme: İç ve dış yüzeyde astar dökülmüş. İç ve dış yüzey kırmızı renkte.

Form Tanım: İç çekik dudaklı kase, dudak ve gövde parçası.

Benzerleri: *Körsulu*, Kappadokia-Komana,

ss. 55-72, levha XV: 22 (MÖ 3-2. yüzyıl); Duman, s. 137, Levha XXVIII: D58 (MÖ 1. yüzyıl); Thompson, s. 396, Figure 84: E46, Figure 117: E46 (MÖ 100); Boehringer, ss. 37-38, Tafel 4: C20.

Tarih: MÖ 2-1. yüzyıl.

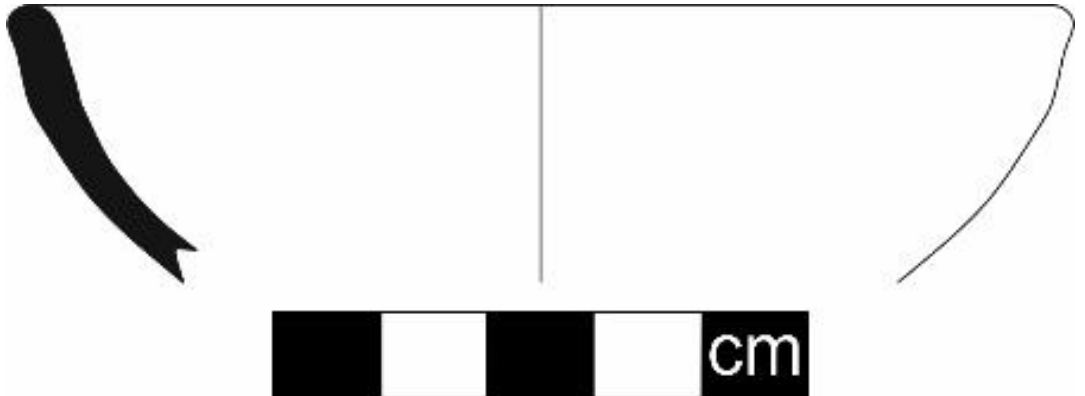

KESİK DUDAKLI KÂSELER

Kat. No.: 93

Buluntu Yeri: Güney Nekropol

D.Ç. : 18 cm

K.Y.: 4 cm

D.K.: 0.4 cm

Hamur Rengi: 5 YR 5/2 Reddish Gray

Katkı Maddesi: Çok ince kireç, taşcık ve az mika katkılı. Sıkı ve sert dokulu gözeneksiz hamur.

Astar-Bezeme: Dış ve iç astarsız yüzey parlak kırmızımsı kahverengi (5YR 6/4 Light Reddish Brown) renkte. İçte astarsız yüzey grimsi spiral bantlarla bezeli. Kalın spiral bantlar yer yer dökülmüş. Dışta dudak kısmına kalın bant çekilmiş ancak yer yer aşınmış.

Form Tanım: İnce cidarlı kesik dudaklı kase dudak ve gövde parçası.

Benzerleri: *Rotroff, Agora 29, ss. 109-110, Figure 20: 328-333 (MÖ275-265); Waag, s.17, Plate II: 53-55; Boehringer, s. 217, Plate 9: D2 (MÖ 3. yüzyıl).*

Tarih: MÖ 3. yüzyıl.

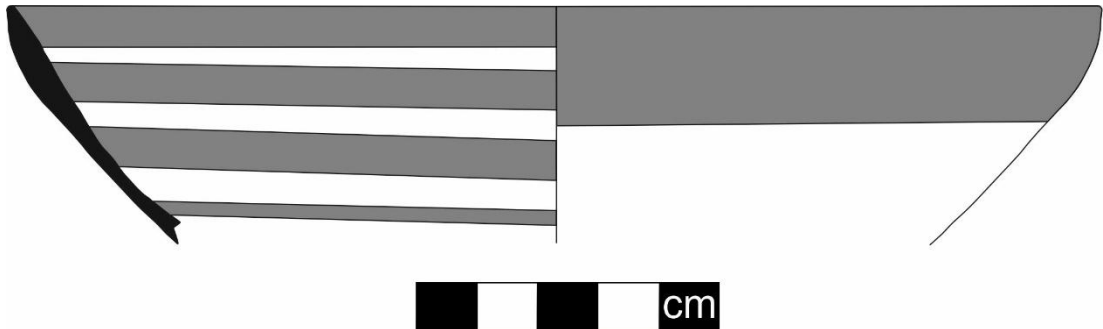

Kat. No.: 94

Buluntu Yeri: Güney Nekropol

D.Ç. : 16 cm

K.Y.: 4 cm

D.K.: 0.4 cm

Hamur Rengi: 5 YR 6/4 Light Reddish Brown

Katkı Maddesi: Çok ince kireç, taşcık ve az mika katkılı. Sıkı ve sert dokulu gözeneksiz hamur.

Astar-Bezeme: Dış astarsız yüzey parlak kırmızımsı kahverengi (5 YR 6/4 Light Reddish Brown) renkte. İçte astarsız yüzey üzerine uygulanan özensiz spiral bantlar yüzeye dağılmış.

Form Tanım: İnce cidarlı kesik dudaklı kase dudak ve gövde parçası.

Benzerleri: *Rotroff, Agora 29, ss. 109-110, Figure*

20: 328-333 (MÖ275-265); Waag, s.17, Plate II: 53-55; Boehringer, s. 217, Plate 9: D2 (MÖ 3. yüzyıl).

Tarih: MÖ 3. yüzyıl.

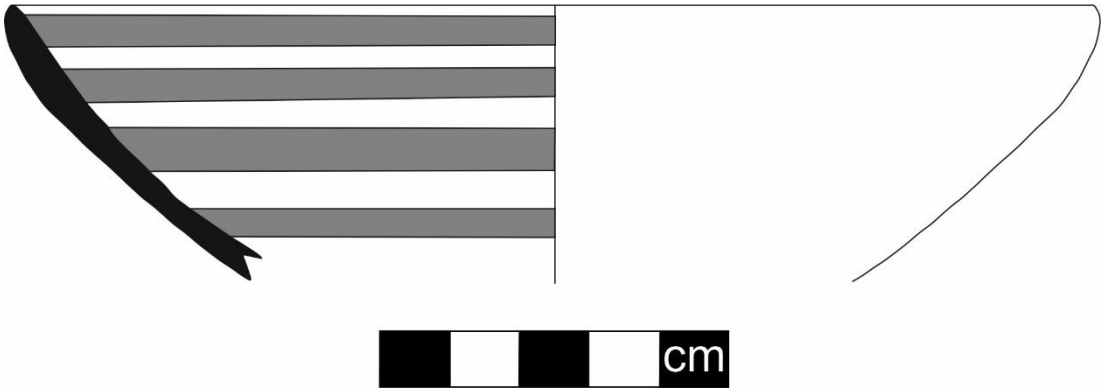

Kat. No.: 95

Buluntu Yeri: Güney Nekropol

D.Ç. : 18 cm

K.Y.: 4.2 cm

D.K.: 0.4 cm

Hamur Rengi: 2.5 YR 6/4 Light Reddish Brown

Katkı Maddesi: Çok ince kireç, taşcık ve az mika katkılı. Sıkı ve sert dokulu gözeneksiz hamur.

Astar-Bezeme: Dış ve iç astarsız yüzey parlak kırmızı (2.5 YR 6/6 Light Red) renkte. İçte spiral bantlar dökülmüş. Dışta dudak kısmında 1.8 cm kalınlığında bej-kırmızı bant çekilmiş.

Form Tanım: İnce cidarlı kesik dudaklı kase dudak ve gövde parçası. **Benzerleri:** *Rotroff, Agora 29, ss. 109-110, Figure 20: 328-333 (MÖ275-265); Waag, s.17, Plate II: 53-55; Boehringer, s. 217, Plate 9: D2 (MÖ 3. yüzyıl).*

Tarih: MÖ 3. yüzyıl.

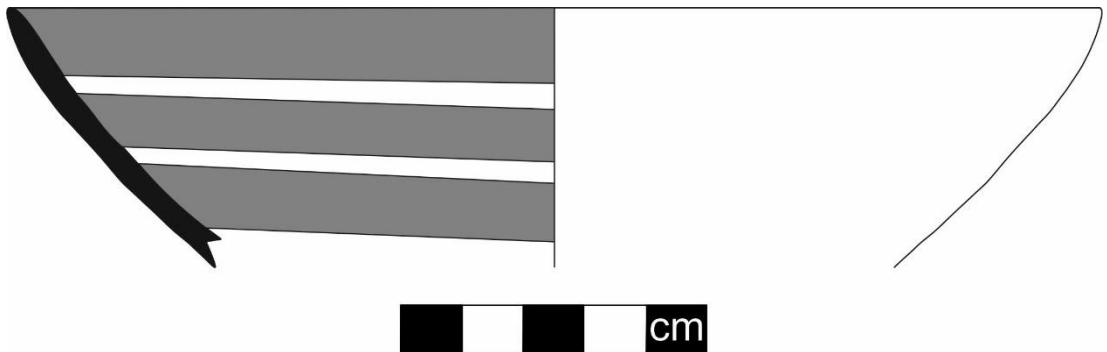

Kat. No.: 96

Buluntu Yeri: Kuzey Taş Ocağı Çevresi

D.Ç. : 15 cm

K.Y.: 5.3 cm

D.K.: 0.4 cm

Hamur Rengi: 5 YR 6/6 Reddish Yellow

Katkı Maddesi: Çok ince kireç, taşcık ve az mika katkılı. Sıkı ve sert dokulu gözeneksiz hamur.

Astar-Bezeme: İç ve dış astarsız yüzey kırmızımsı sarı (5 YR 6/6 Reddish Yellow) renkte. İç yüzeye dağılmış özensiz spiral bantlar astarsız yüzey üzerine uygulanmış. Dışta dudak kısmında 2 cm kalınlığında bant çekilmiş.

Form Tanım: İnce cidarlı kesik dudaklı kase dudak, gövde ve kaide parçası.

Benzerleri: *Rotroff, Agora 29, ss. 109-110, Figure 20: 328-333 (MÖ275-265); Waag, s.17, Plate II: 53-55; Boehringer, s. 217, Plate 9: D2 (MÖ 3. yüzyıl).*

Tarih: MÖ 3. yüzyıl.

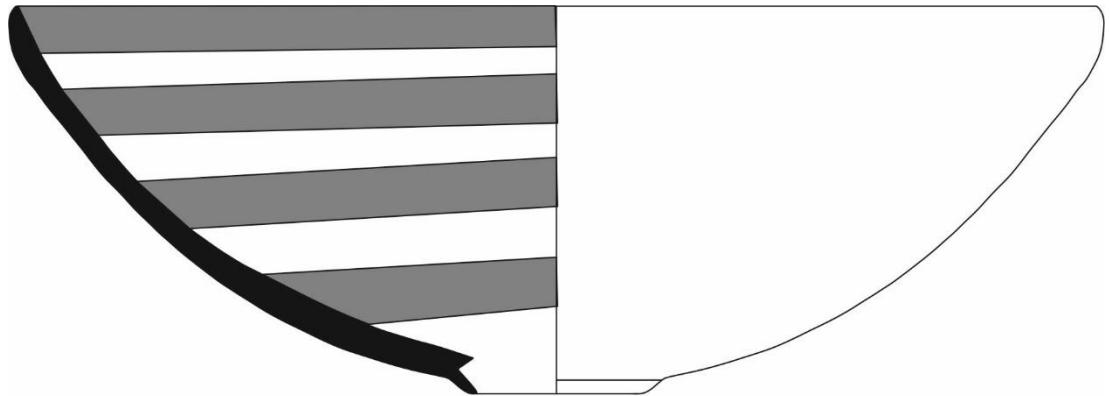

Kat. No.: 97

Buluntu Yeri: Doğu Taş Ocağı
Çevresi

D.Ç. : Alınamadı (12 cm alındı)

K.Y.: 2.6 cm

D.K.: 0.3 cm

Hamur Rengi: 2. 5 YR 6/6 Light
Red hamur gri renk almış.

Katkı Maddesi: Çok ince kireç,
taşcık ve az mika katkılı. Sıkı ve sert
dokulu gözeneksiz hamur.

Astar-Bezeme: İçte ve dışta astarsız
yüzey parlak siyah spiral bantlarla
bezenmiş. Dış yüzey bantları
silikleşmiş.

Form Tanım: İnce cidarlı kesik
dudaklı kase dudak ve gövde parçası.

Benzerleri: *Rotroff, Agora 29, Figure 21: 341 (MÖ 3. yüzyıl)*

Tarih: MÖ 3. yüzyıl.

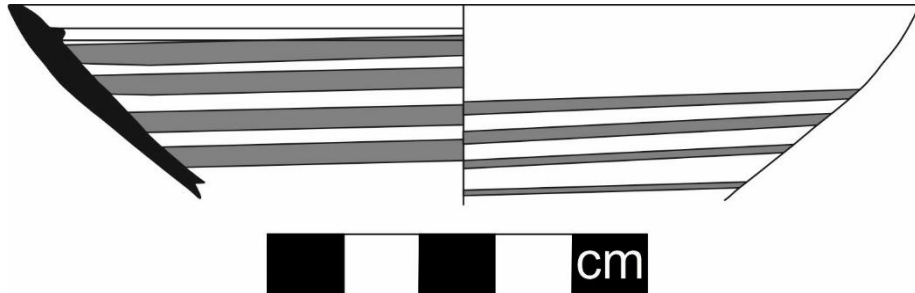

Kat. No.: 98

Buluntu Yeri: Kent Kapısı Çevresi

D.Ç. : 12 cm

D.Ç.: 1.8 cm

K.Y.: 4. 6 cm

D.K.: 0.4 cm

Hamur Rengi: 2. 5 YR 6/6 Light Red

Katkı Maddesi: Çok ince kireç, taşcık ve az mika katkılı. Sıkı ve sert dokulu gözeneksiz hamur.

Astar-Bezeme: İçte kaideden başlayan ince spiral bantlar dudak kısmına doğru kalınlaşmış. Siyahımsı gri renkte kaidede başlayan spiral bantlar dudak kısmına doğru kırmızı renk almış. Dışta dudağın hemen altında birbirine dikeyde yan yana dizilmiş baskı bezemeli. Dış astrasız yüzey parlak kırmızı (2. 5 YR 6/6 Light Red) renkte. Dışta dudak kısmında 1.2 cm kalınlığında kırmızı bant ve bantın hemen bitiminde başlayan 2 cm genişliğinde iki sıra yatay çizgisel rulet baskı bezemeler.

Form Tanım: İnce cidarlı kesik dudaklı kase dudak, gövde ve kaide parçası.

Benzerleri: *Thompson, ss. 371-372, Figure 56: D14. (MÖ 2. yüzyıl); Bilgin, ss. 59-61, Çizim: 3-6 (MÖ 2-1. yüzyıl); Kenyon, s. 259, Figure 53: 1-3, 5 (MÖ 2. yüzyıl); Slane, s. 309-310, Plate 17-20: 179-215 (MÖ 1.yüzyıl); Tekkök-Bicken, s.128, Figure 73: G6 (Geç Hellenistik).*

Tarih: MÖ 2-1.yüzyıl.

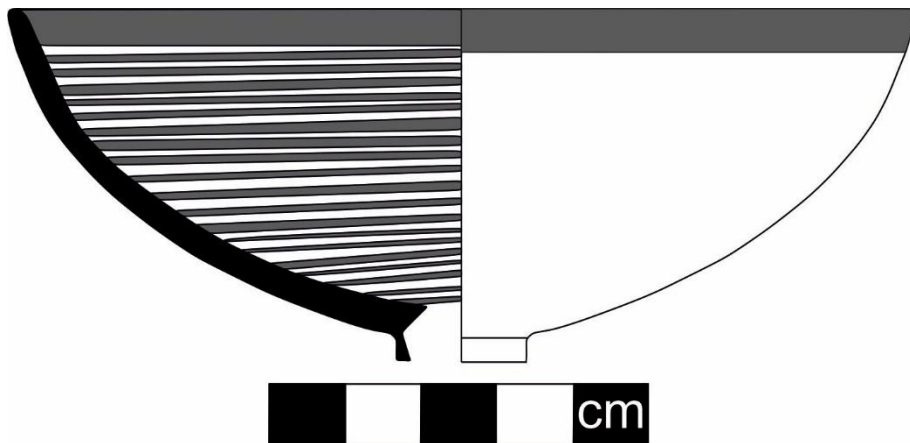

Kat. No.: 99

Buluntu Yeri: Güneybatı Kilise çevresi

D.Ç. : 13 cm

K.Y.: 4. 5 cm

D.K.: 0. 3. 5 cm

Hamur Rengi: 10 R 6/6 Light Red-hamur ortası gri renk almış.

Katkı Maddesi: Çok ince kireç, taşcık ve az mika katkılı. Sıkı ve sert dokulu gözeneksiz hamur.

Astar-Bezeme: İçte parlak siyah spiral bantlar astarsız yüzeye uygulanmış. Dışta astarsız yüzey parlak kırmızı (10 R 6/6 Light Red) renkte. Dışta dudak kısmında ince parlak siyah bant çekilmiş. Dış yüzeyde ince belirgin çark izleri.

Form Tanım: İnce cidarlı kesik dudaklı kase dudak ve gövde parçası.

Benzerleri: *Thompson, ss. 371-372, Figure 56: D14. (MÖ 2. yüzyıl); Bilgin, ss. 59-61, Çizim: 3-6 (MÖ 2-1. yüzyıl); Kenyon, s. 259, Figure 53: 1-3, 5 (MÖ 2. yüzyıl); Slane, s. 309-310, Plate 17-20: 179-215 (MÖ 1. yüzyıl); Tekkök-Bicken, s. 128, Figure 73: G6 (Geç Hellenistik).*

Tarih: MÖ 2-1. yüzyıl.

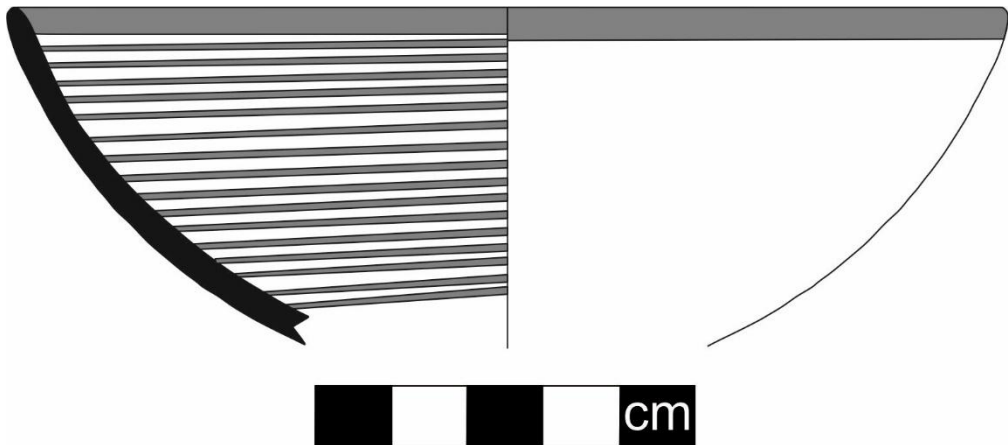

Kat. No.: 100

Buluntu Yeri: Güneybatı Kilise çevresi

D.Ç. : 14 cm

K.Y.: 2.4 cm

D.K.: 0.3 cm

Hamur Rengi: 10 R 6/6 Light Red

Katkı Maddesi: Çok ince kireç, taşcık ve az mika katkılı. Sıkı ve sert dokulu gözeneksiz hamur.

Astar-Bezeme: İç ve dış astarsız yüzey parlak kırmızı (10 R 6/6 Light Red) renkte. İçte parlak siyah ince özenli spiral bantlar astarsız yüzey üzerine yapılmış. Gövdede ince olan bantlar dudakta kalınlaşmış. Dışta dudak çevresi grimsi kırmızı kalın bantla bezenmiş.

Form Tanım: İnce cidarlı kesik dudaklı kase dudak ve gövde parçası.

Benzerleri: *Thompson, ss. 371-372, Figure 56:*

D14. (MÖ 2. yüzyıl); Bilgin, ss. 59-61, Çizim: 3-6 (MÖ 2-1. yüzyıl); Kenyon, s. 259, Figure 53: 1-3, 5 (MÖ 2. yüzyıl); Slane, s. 309-310, Plate17-20:179-215 (MÖ 1.yüzyıl); Tekkök-Bicken, s.128, Figüre 73: G6 (Geç Hellenistik).

Tarih: MÖ 2-1. yüzyıl.

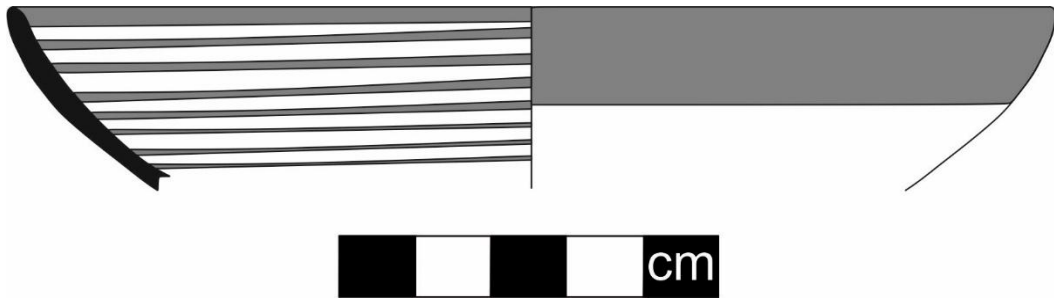

Kat. No: 101

Buluntu Yeri: Akropol Kapısı Çevresi ve Sur Dışı Alan

D.Ç. : 14 cm

K.Y.: 3.4 cm

D.K.: 0.3 cm

Hamur Rengi: 2.5 YR 6/6 Light red-hamur orta kısmı gri renk almış.

Katkı Maddesi: Çok ince kireç, taşcık ve az mika katkılı. Sıkı ve sert dokulu gözeneksiz hamur.

Astar-Bezeme: İçte gri spiral bantlar astarsız yüzeye uygulanmış. Dışta dudak kısmında 1.2 cm bant çekilmiş sonrasında aşağı akmıştır. Dışta ince çark izleri belirgin.

Form Tanım: İnce cidarlı kesik dudaklı kase dudak ve gövde parçası.

Benzerleri: *Thompson, ss. 371-372, Figure 56: D14. (MÖ 2. yüzyıl); Bilgin, ss. 59-61, Çizim: 3-6 (MÖ 2-1. yüzyıl); Kenyon, s. 259, Figure 53: 1-3, 5 (MÖ 2. yüzyıl); Slane, s. 309-310, Plate 17-20: 179-215 (MÖ 1. yüzyıl); Tekkök-Bicken, s. 128, Figure 73: G6 (Geç Hellenistik).*

Tarih: MÖ 2-1. yüzyıl.

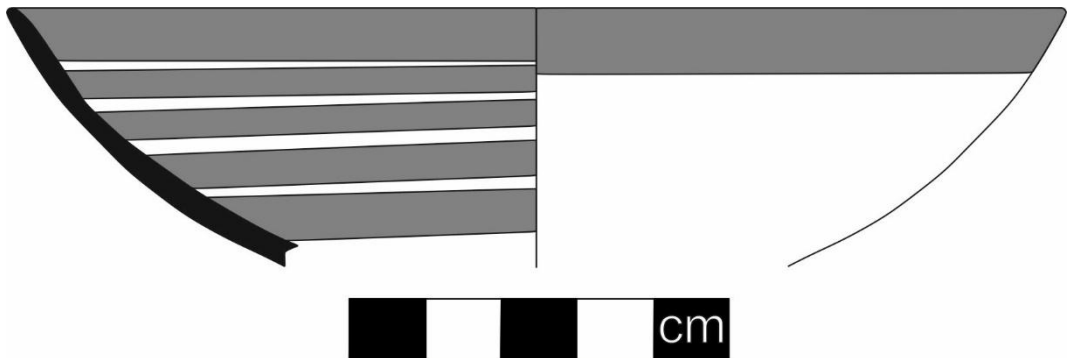

Kat. No.: 102

Buluntu Yeri: Kent Kapısı Çevresi

D.Ç. : 14 cm

K.Y.: 2.8 cm

D.K.: 0.4 cm

Hamur Rengi: 2.5 YR 6/8 Light Red

Katkı Maddesi: Çok ince kireç, taşcık ve az mika katkılı. Sıkı ve sert dokulu gözeneksiz hamur.

Astar-Bezeme: Dışta dudak çevresinde ve iç yüz tümüyle kırmızı ve tonlarındaki (2.5 YR 3/6 Dark Red) spiral bantlar astarsız yüzeye doğrudan uygulanmış. İçteki spiral bantların genişlikleri değişmekte. Dışta ise astarsız yüzey parlak kırmızı (2.5 YR 6/8 Light Red) renkte. Dışta dudak kısmına çekilmiş bant kırmızı renkte (2.5 YR 5/6 Red) ve 1.7 cm genişliğinde.

Form Tanım: İnce cidarlı kesik dudaklı kase dudak ve gövde parçası.

Benzerleri: *Thompson, ss. 371-372, Figure 56: D14. (MÖ 2. yüzyıl); Bilgin, ss. 59-61, Çizim: 3-6 (MÖ 2-1. yüzyıl); Kenyon, s. 259, Figure 53: 1-3, 5 (MÖ 2. yüzyıl); Slane, s. 309-310, Plate 17-20: 179-215 (MÖ 1. yüzyıl); Tekkök-Bicken, s. 128, Figure 73: G6 (Geç Hellenistik).*

Tarih: MÖ 2-1. yüzyıl.

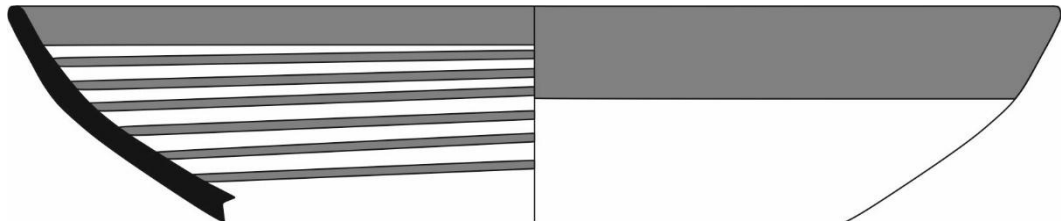

Kat. No.: 103

Buluntu Yeri: Kent Kapısı Çevresi

D.Ç. : 16 cm

K.Y.: 2.8 cm

D.K.: 0.2.5 cm

Hamur Rengi: 2.5 YR 6/6 Light Red

Katkı Maddesi: Çok ince kireç, taşcık ve az mika katkılı. Sıkı ve sert dokulu gözeneksiz hamur.

Astar-Bezeme: İçte ince kırmızımsı siyah spiral bantlar astarsız yüzeye uygulanmış. Dış astarsız yüzey parlak kırmızı (2.5 YR 6/6 light red) renkte. Dışta dudak kısmında 1 cm kalınlığında bej bant çekilmiş. Dışta astarsız kısımda derin olmayan çark izleri mevcut.

Form Tanım: İnce cidarlı kesik dudaklı kase dudak ve gövde parçası.

Benzerleri: *Thompson, ss. 371-372, Figure 56: D14. (MÖ 2. yüzyıl); Bilgin, ss. 59-61, Çizim: 3-6 (MÖ 2-1. yüzyıl); Kenyon, s. 259, Figure 53: 1-3, 5 (MÖ 2. yüzyıl); Slane, s. 309-310, Plate 17-20: 179-215 (MÖ 1. yüzyıl); Tekkök-Bicken, s.128, Figure 73: G6 (Geç Hellenistik).*

Tarih: MÖ 2-1. yüzyıl.

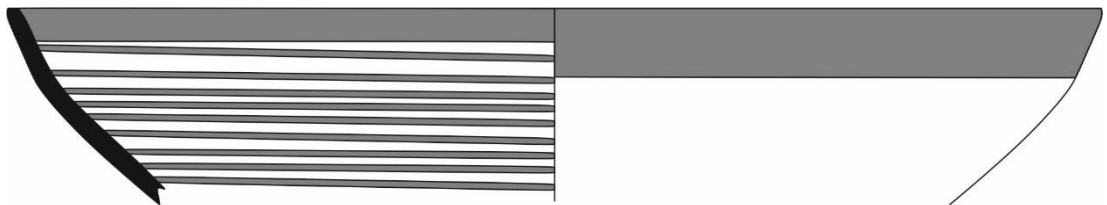

Kat. No.: 104

Buluntu Yeri: Kentin Güneybatı Sur
Duvarları ve Kule Çevresi

D.Ç. : 18 cm

K.Y.: 4.6 cm

D.K.: 0.3 cm

Hamur Rengi: 5 YR 6/6 Reddish Yellow

Katkı Maddesi: Çok ince kireç, taşcık ve az mika katkılı. Sıkı ve sert dokulu gözeneksiz hamur.

Astar-Bezeme: İçte grimsi kırmızı spiral bantlar astarsız yüzey üzerine uygulanmış.

Dış ve iç astarsız yüzey kırmızımsı sarı (5 YR 6/6 Reddish Yellow) renkte. Dışta dudak kısmında 1.2 cm kırmızı bant çekilmiş. Dışta çark izleri belirgin.

Form Tanım: İnce cidarlı kesik dudaklı kase dudak ve gövde parçası.

Benzerleri: *Thompson, ss. 371-372, Figure 56: D14. (MÖ 2. yüzyıl); Bilgin, ss. 59-61, Çizim: 3-6 (MÖ 2-1. yüzyıl); Kenyon, s. 259, Figure 53: 1-3, 5 (MÖ 2. yüzyıl); Slane, s. 309-310, Plate 17-20: 179-215 (MÖ 1. yüzyıl); Tekkök-Bicken, s.128, Figure 73: G6 (Geç Hellenistik).*

Tarih: MÖ 2-1. yüzyıl.

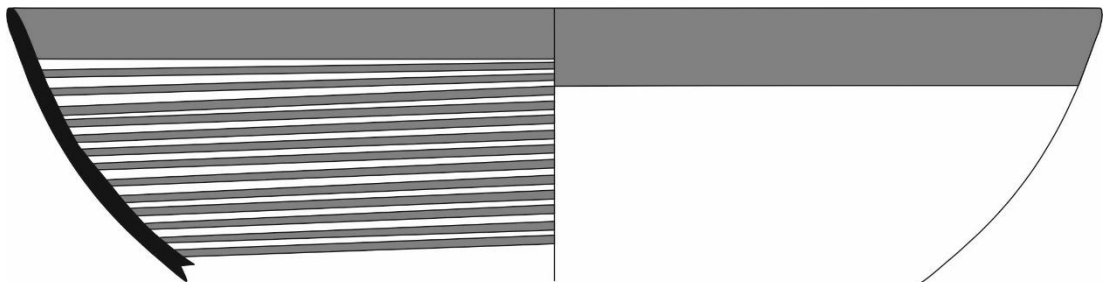

Kat. No.: 105

Buluntu Yeri: Kent Kapısı Çevresi

D.Ç. : 16 cm

K.Y.: 3.3 cm

D.K.: 0.2 cm

Hamur Rengi: 2. 5 YR 6/6 Light Red

Katkı Maddesi: Çok ince kireç, taşcık ve az mika katkılı. Sıkı ve sert dokulu gözeneksiz hamur.

Astar-Bezeme: Dış ve iç astarsız yüzey parlak kırmızı (2. 5 YR 6/6 Light Red) renkte. İçte astarsız yüzeye doğrudan kırmızı renkte spiral bantlar çekilmiş. Gövde kısmında spiral bantlar ince dudak kısmında kalınlaşmış. 2 cm kalınlığında dışta dudak kısmında bej-kırmızı bant çekilmiş.

Form Tanım: İnce cidarlı kesik dudaklı kase dudak ve gövde parçası.

Benzerleri: *Thompson, ss. 371-372, Figure 56: D14. (MÖ 2. yüzyıl); Bilgin, ss. 59-61, Çizim: 3-6 (MÖ 2-1. yüzyıl); Kenyon, s. 259, Figure 53: 1-3, 5 (MÖ 2. yüzyıl); Slane, s. 309-310, Plate 17-20: 179-215 (MÖ 1. yüzyıl); Tekkök-Bicken, s. 128, Figure 73: G6 (Geç Hellenistik).*

Tarih: MÖ 2-1. yüzyıl.

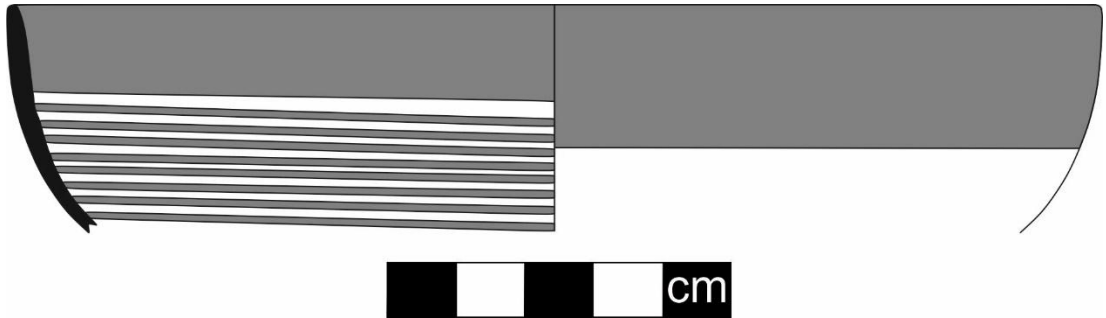

Kat. No.: 106

Buluntu Yeri: Doğu Taş Ocağı Çevresi

D.Ç. : 15 cm

K.Y.: 4. 2 cm

D.K.: 0.4 cm

Hamur Rengi: 2.5 YR 6/6 Light Red

Katkı Maddesi: Kireç, taşcık ve çok ince, az oranda mika katkılı. Sıkı ve sert dokulu gözeneksiz hamur.

Astar-Bezeme: Dış ve iç astarsız yüzey parlak kırmızı (2.5 YR 6/6 Light Red) renkte. Dışta dudak kısmında bant çekilmiş. İçte astarsız yüzey üzerine ince spiral bantlarla bezeli. Gövde kısmında ince olan spiral bantlar dudağa doğru renkte değişimler olmuş.

Form Tanım: İnce cidarlı kesik dudaklı kase dudak ve gövde parçası.

Benzerleri: *Thompson, ss. 371-372, Figure 56: D14. (MÖ 2. yüzyıl); Bilgin, ss. 59-61, Çizim: 3-6 (MÖ 2-1. yüzyıl); Kenyon, s. 259, Figure 53: 1-3, 5 (MÖ 2. yüzyıl); Slane, s. 309-310, Plate 17-20: 179-215 (MÖ 1. yüzyıl); Tekkök-Bicken, s. 128, Figure 73: G6 (Geç Hellenistik).*

Tarih: MÖ 2-1. yüzyıl.

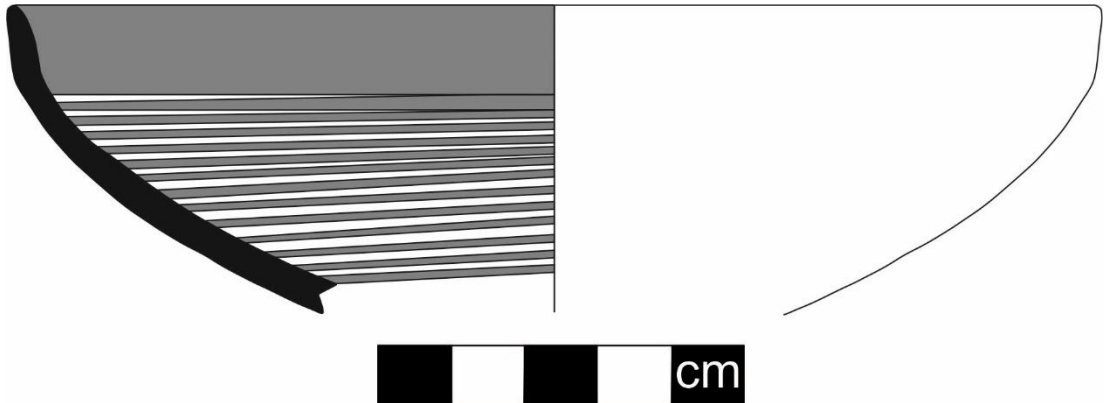

Kat. No.: 107

Buluntu Yeri: Kent Kapısı Çevresi

D.Ç. : 22 cm

K.Y.: 2.9 cm

D.K.: 0.4 cm

Hamur Rengi: 2.5 YR 6/6 Light Red-
içte hamur gri renk almış.

Katkı Maddesi: Kireç ve çok az mika
katkılı. Gözeneksiz ve sıkı dokulu
hamur.

Astar-Bezeme: İçte gövdede ince
parlak siyah spiral bantlar dudağa doğru kalınlaşarak kırmızı renk almış. Dış kısım
astarsız yüzey parlak kırmızı (2.5 YR 6/6 Light Red) renkte. Dışta dudak kısmında 2
cm genişliğinde bej bant çekilmiş ve bant bitiminde altıgen şekilli baskı bezeme
gövdeye kadar devam etmekte.

Form Tanım: İnce cidarlı kesik dudaklı kase dudak ve gövde parçası.

Benzerleri: *Thompson, ss. 371-372, Figure 56: D14. (MÖ 2. yüzyıl); Bilgin, ss. 59-61, Çizim: 3-6 (MÖ 2-1. yüzyıl); Kenyon, s. 259, Figure 53: 1-3, 5 (MÖ 2. yüzyıl); Slane, s. 309-310, Plate 17-20: 179-215 (MÖ 1. yüzyıl); Tekkök-Bicken, s. 128, Figure 73: G6 (Geç Hellenistik).*

Tarih: MÖ 2-1. yüzyıl.

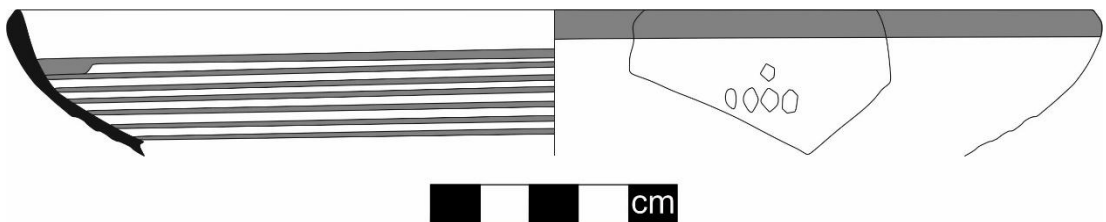
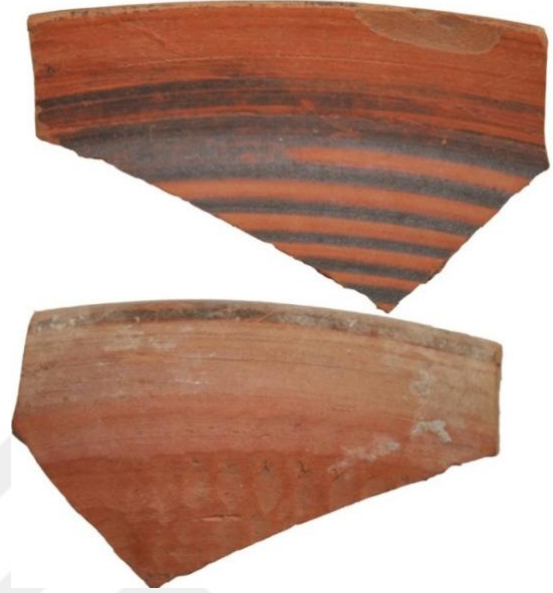

Kat. No.: 108

Buluntu Yeri: Güney Nekropol

D.Ç. : Alınamadı (20cm)

K.Y.: 3.6 cm

D.K.: 0.4 cm

Hamur Rengi: 5 YR 6/6 Reddish Yellow

Katkı Maddesi: Yoğun kireç, taşcık ve çok az ince mika katkılı. Sıkı dokulu, sert ve gözeneksiz hamur.

Astar-Bezeme: İçte kırmızı spiral bantlar astarsız yüzeye uygulanmış. Dışta astarsız kısım kırmızımsı sarı (5 YR 6/6 reddish yellow) renkte. Dışta dudak kısmında 1.6 cm kırmızı bant çekilmiş.

Form Tanım: İnce cidarlı kesik dudaklı kase dudak ve gövde parçası.

Benzerleri: *Thompson, ss. 371-372, Figure 56: D14. (MÖ 2. yüzyıl); Bilgin, ss. 59-61, Çizim: 3-6 (MÖ 2-1. yüzyıl); Kenyon, s. 259, Figure 53: 1-3, 5 (MÖ 2. yüzyıl); Slane, s. 309-310, Plate 17-20: 179-215 (MÖ 1.yüzyıl); Tekkök-Bicken, s.128, Figure 73: G6 (Geç Hellenistik).*

Tarih: MÖ 2-1. yüzyıl.

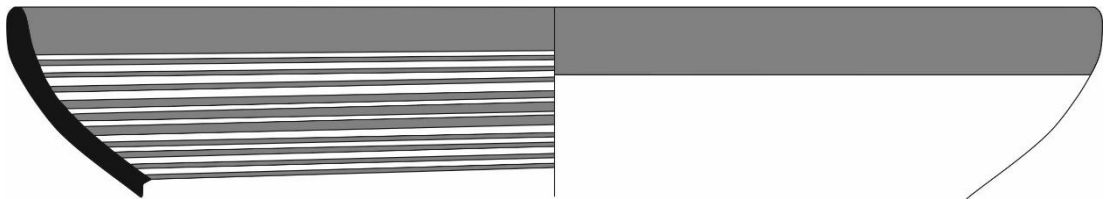

Kat. No.: 109

Buluntu Yeri: Kent Kapısı Çevresi

D.Ç. : 17 cm

K.Y.: 4.3 cm

D.K.: 0.3 cm

Hamur Rengi: 5 YR 6/6 Reddish Yellow

Katkı Maddesi: Kireç, taşcık ve mika katkılı.

Astar-Bezeme: İçte kırmızımsı spiral bantlar.

Dış astarsız yüzey kırmızımsı sarı (5 YR 6/6 reddish yellow) renkte. Dışta dudak kısmında 1.2 cm genişliğinde kırmızımsı bant. Spiral bantlar içte ve dışta doğrudan astarsız yüzeye uygulanmış.

Form Tanım: İnce cidarlı kesik dudaklı kase dudak ve gövde parçası.

Benzerleri: *Thompson, ss. 371-372, Figure 56:*

D14. (MÖ 2. yüzyıl); Bilgin, ss. 59-61, Çizim: 3-

6 (MÖ 2-1. yüzyıl); Kenyon, s. 259, Figure 53:

1-3, 5 (MÖ 2. yüzyıl); Slane, s. 309-310, Plate 17-20: 179-215 (MÖ 1. yüzyıl); Tekkök-

Bicken, s.128, Figure 73: G6 (Geç Hellenistik).

Tarih: MÖ 2-1. yüzyıl.

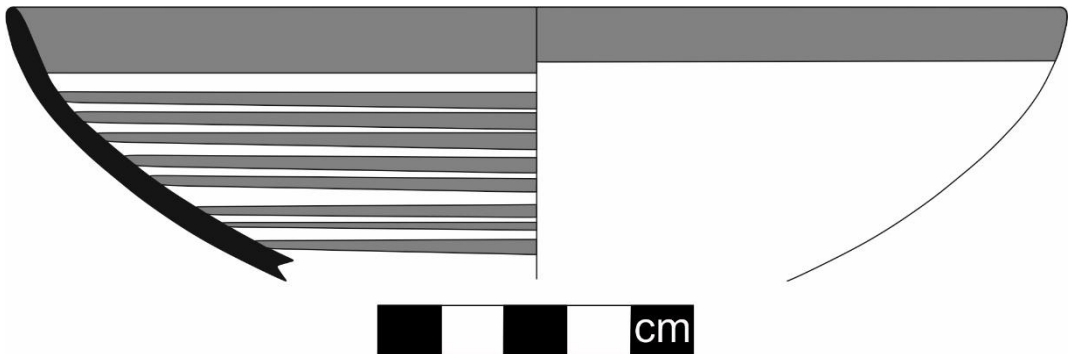

Kat. No.: 110

Buluntu Yeri: Sütunlu Cadde Çevresi

D.Ç. : 14.4 cm

K.Y.: 3.3 cm

D.K.: 0.4.5 cm

Hamur Rengi: 5 YR 6/6

Reddish Yellow.

Katkı Maddesi: Yoğun kireç,
taşcık ve çok az ince mika katkılı.

Sıkı ve sert hamur.

Astar-Bezeme: İçte kahverengimsi özensiz spiral bantlar astarsız yüzey üzerine uygulanmış. Dışta astarsız yüzey kırmızımsı sarı (5 YR 6/6 Reddish Yellow) renkte.

Form Tanım: İnce cidarlı kesik dudaklı kase dudak ve gövde parçası.

Benzerleri: *Thompson, ss. 371-372, Figure 56: D14. (MÖ 2. yüzyıl); Bilgin, ss. 59-61, Çizim: 3-6 (MÖ 2-1. yüzyıl); Kenyon, s. 259, Figure 53: 1-3, 5 (MÖ 2. yüzyıl); Slane, s. 309-310, Plate 17-20: 179-215 (MÖ 1. yüzyıl); Tekkök-Bicken, s.128, Figure 73: G6 (Geç Hellenistik).*

Tarih: MÖ 2-1. yüzyıl.

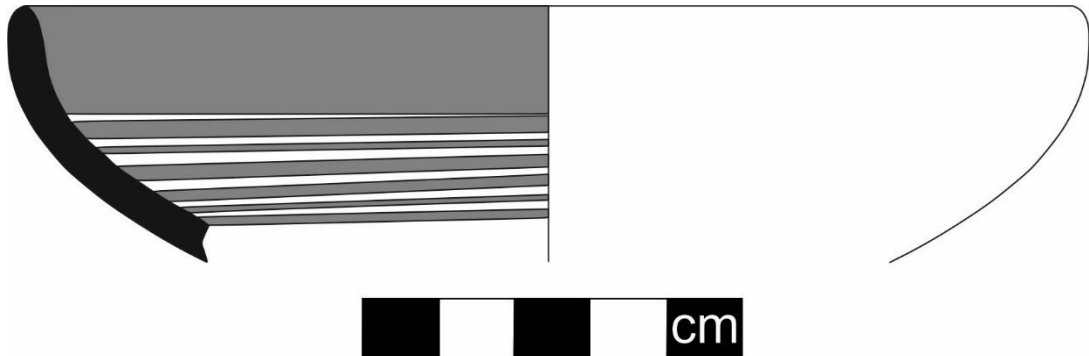

Kat. No.: 111

Buluntu Yeri: Doğu Taş Ocağı Çevresi

D.Ç. : 18 cm

K.Y.: 3.4 cm

D.K.: 0.3 cm

Hamur Rengi: 5 YR 5/2 Reddish Gray

Katkı Maddesi: Çok ince kireç, taşcık ve az mika katkılı. Sıkı ve sert dokulu gözeneksiz hamur.

Astar-Bezeme: İçte astarsız yüzeye uygulanan spiral bantlar özensiz dağılmış ve dökülmüş. Dış dudak çevresi dökülmüş ancak devamı gri renkle astarlanmış.

Form Tanım: İnce cidarlı kesik dudaklı kase dudak ve gövde parçası.

Benzerleri: Kenyon, s. 259, Figure 53: 1-3, 5 (MÖ 2. yüzyıl); Edwards, ss. 90-91, Plate: 17: 546 (MÖ 150).

Tarih: MÖ 2-1. yüzyıl.

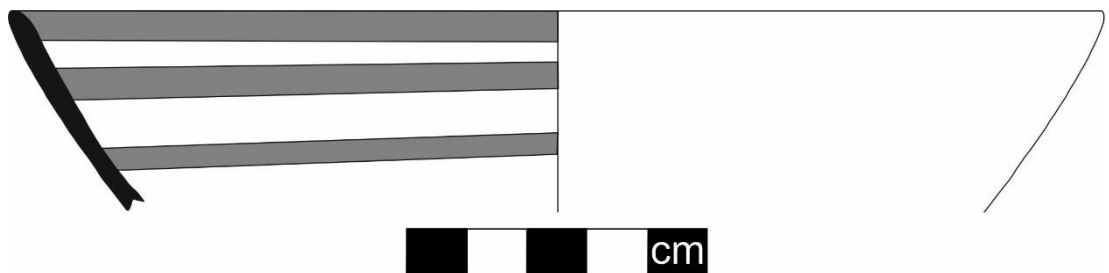

Kat. No.: 112

Buluntu Yeri: Doğu Taş Ocağı Çevresi

D.Ç. : 18 cm

K.Y.: 2.5 cm

D.K.: 0.3.5 cm

Hamur Rengi: 2.5 YR 6/6 Light Red

Katkı Maddesi: İnce kireç, taşcık ve az mika katkılı. Sıkı ve sert dokulu gözeneksiz hamur.

Astar-Bezeme: Dış astarsız kısım parlak kırmızı (2.5 YR 6/6 Light Red) renkte. Dışta astarsız kısımda derin olmayan çark izleri mevcut. Dışta dudak kısmında 2.2 cm kalınlığında kırmızimsı bant çekilmiş. İçte ince kırmızimsı siyah spiral bantlar.

Form Tanım: İnce cidarlı kesik dudaklı kase dudak ve gövde parçası.

Benzerleri: Kenyon, s. 259, Figure 53: 1-3, 5 (MÖ 2. yüzyıl); Edwards, ss. 90-91, Plate: 17: 546 (MÖ 150).

Tarih: MÖ 2-1. yüzyıl.

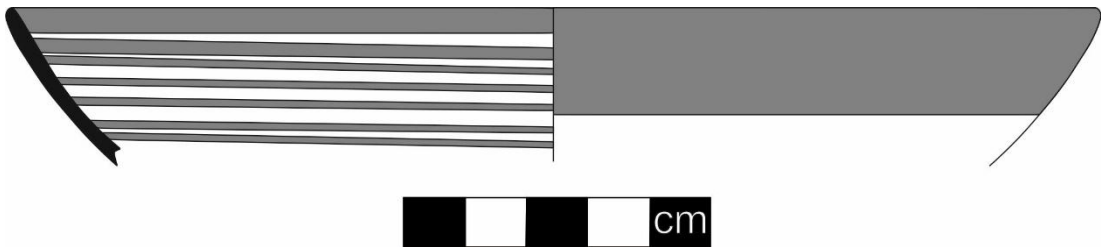

Kat. No.: 113

Buluntu Yeri: Kent Kapısı Çevresi

D.Ç. : 15 cm

K.Y.: 2.5 cm

D.K.: 0.2 cm

Hamur Rengi: 2.5 YR 6/6 Light Red

Katkı Maddesi: İnce kireç, taşcık ve az mika katkılı. Sıkı ve sert dokulu gözeneksiz hamur.

Astar-Bezeme: İçte ince kırmızımsı siyah spiral bantlar astarsız yüzey üzerine uygulanmış. Dış astarsız

kısım parlak kırmızımsı kahverengi (2.5 YR 6/4 light reddish brown) renkte. Dışta dudak kısmında 0.7 cm kalınlığında siyah bant. Dışta astarsız kısımda derin olmayan çark izleri mevcut.

Form Tanım: İnce cidarlı kesik dudaklı kase dudak ve gövde parçası.

Benzerleri: Kenyon, s. 259, Figure 53: 1-3, 5 (MÖ 2. yüzyıl); Edwards, ss. 90-91, Plate: 17: 546 (MÖ 150).

Tarih: MÖ 2-1. yüzyıl.

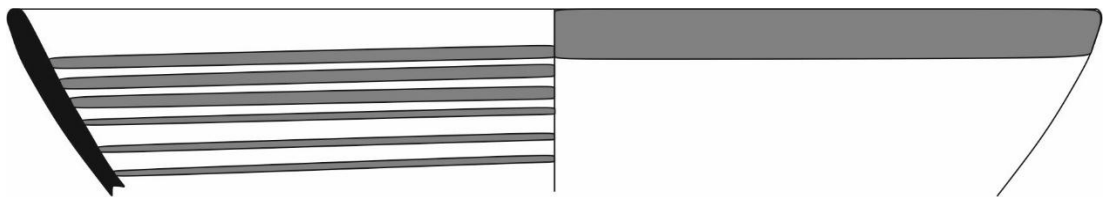

Kat. No.: 114

Buluntu Yeri: Güney Nekropol

D.Ç. : 18 cm

K.Y.: 6 cm

D.K.: 0.4 cm

Hamur Rengi: 5 YR 7/6 Reddish Yellow-hamurun orta kısmı yer yer grimsi renk almış.

Katkı Maddesi: İnce kireç, taşcık ve az mika katkılı. Sıkı ve sert dokulu gözeneksiz hamur.

Astar-Bezeme: İçte siyahımsı gri spiral bantlar doğrudan astarsız yüzeye uygulanmış. Dış astarsız kısım kırmızımsı sarı (5 YR 7/6 Reddish Yellow) renkte. Dışta dudak kısmında 2.1 cm genişliğinde sarımsı kırmızı tonda kalın bant çekilmiş.

Form Tanım: İnce cidarlı kesik dudaklı kase dudak ve gövde parçası.

Benzerleri: *Kenyon, s. 259, Figure 53: 1-3, 5 (MÖ 2. yüzyıl); Edwards, ss. 90-91, Plate: 17: 546 (MÖ 150).*

Tarih: MÖ 2-1. yüzyıl.

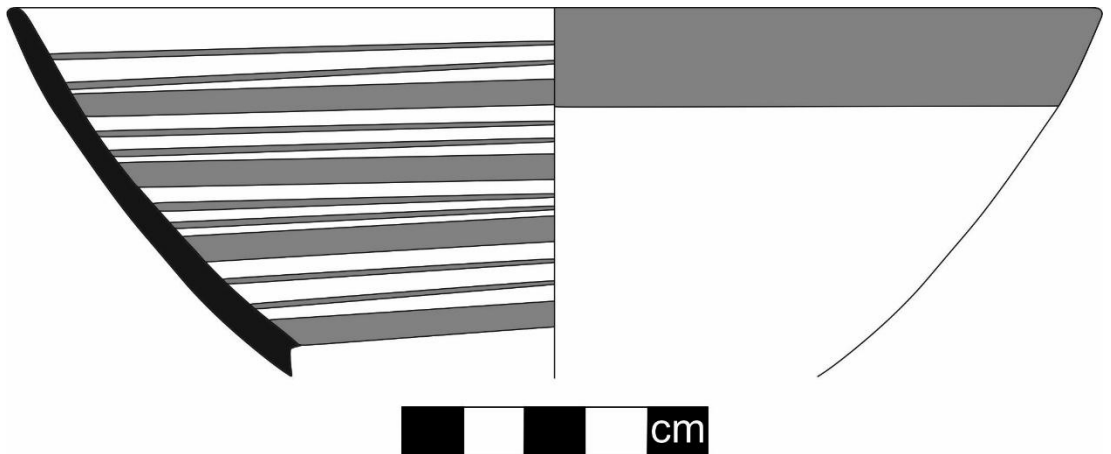

Kat. No.: 115

Buluntu Yeri: Güney Nekropol

D.Ç. : 16 cm

K.Y.: 6.4 cm

D.K.: 0.5 cm

Hamur Rengi: 2. 5 YR 6/6 Light Red orta kısmında hamur gri renk almış.

Katkı Maddesi: Kireç, taşcık ve mika katkılı. Sıkı ve sert dokulu, gözeneksiz hamur. Dış yüzeyde iri taşcıkların bıraktığı boşluklar mevcut.

Astar-Bezeme: İçte siyahımsı gri spiral bantlar doğrudan astarsız yüzeye uygulanmış. Spiral bantlar yüzeye dağılmış. Dış astarsız kısım parlak kırmızı (2. 5 YR 6/6 Light Red) renkte. Dışta dudak kısmında 3 cm kalınlığında kalın bej-siyahımsı kırmızı bant çekilmiş.

Form Tanım: İnce cidarlı kesik dudaklı kase dudak ve gövde parçası.

Benzerleri: *Kenyon, s. 259, Figure 53: 1-3, 5 (MÖ 2. yüzyıl); Edwards, ss. 90-91, Plate: 17: 546 (MÖ 150).*

Tarih: MÖ 2-1. yüzyıl.

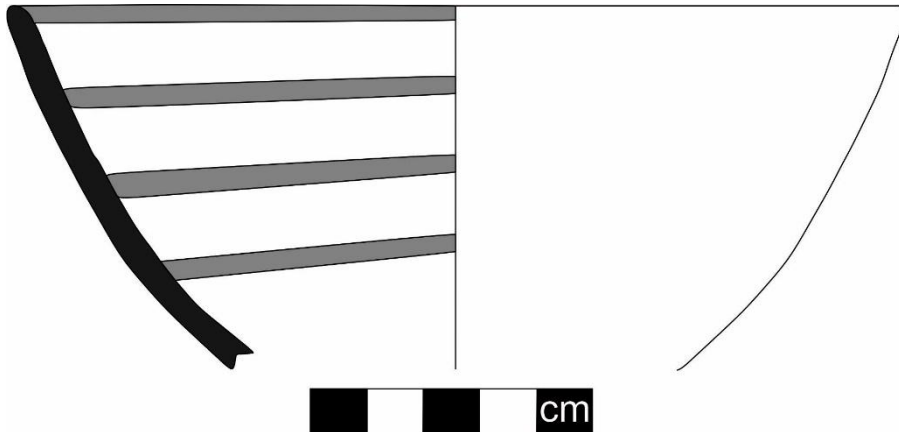

Kat. No.: 116

Buluntu Yeri: Kent Kapısı Çevresi

D.Ç. : 14 cm

K.Y.: 2.6 cm

D.K.: 0.4 cm

Hamur Rengi: 5 YR 6/6 Reddish Yellow

Katkı Maddesi: Kireç, çok az mika katkılı. Gözeneksiz ve sert hamur.

Astar-Bezeme: İçte kırmızı spiral bantlar dudak kısmında kalınlaşmış. Spiral bantlar astarsız yüzeye

uygulanmış. Dışta dudak kısmında 1.4 cm genişliğinde bej bant çekilmiş, sonrasında gövde astarsız bırakılmış.

Form Tanım: İnce cidarlı kesik dudaklı kase dudak ve gövde parçası.

Benzerleri: Kenyon, s. 259, Figure 53: 1-3, 5 (MÖ 2. yüzyıl); Edwards, ss. 90-91, Plate: 17: 546 (MÖ 150).

Tarih: MÖ 2-1. yüzyıl.

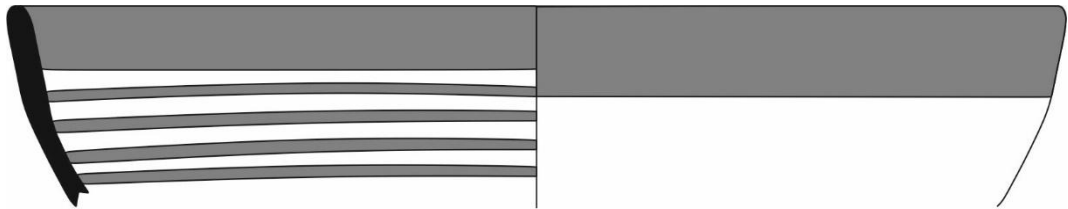

Kat. No.: 117

Buluntu Yeri: Kent Kapısı Çevresi

D.Ç. : 18 cm

K.Y.: 3.3 cm

D.K.: 0.4 cm

Hamur Rengi: 5 YR 6/6 Reddish Yellow-hamur orta kısmı gri renk almış.

Katkı Maddesi: Çok ince kireç, taşcık ve az mika katkılı. Sıkı ve sert dokulu gözeneksiz hamur.

Astar-Bezeme: İçte kalınlığı değişen, kırmızımsı gri spiral bantlarla astarsız yüzey bezenmiş. Dış astarsız kısım kırmızımsı sarı (5 YR 6/6 Reddish Yellow) renkte. Dışta dudak kısmında 1.4 cm genişliğinde bant çekilmiş. Dışta astarsız kısımda yüzey taşcıklarından dolayı küçük boşluklar oluşmuş.

Form Tanım: İnce cidarlı kesik dudaklı kase dudak ve gövde parçası.

Benzerleri: *Waag, s.17, Plate II: 54-55 (Geç Hellenistik); Tekkök-Bicken, ss. 41-42, Figure 13: A 71 (Geç Hellenistik-Erken Roma); Rotroff, Agora, ss. 235, 400, Figure 96: 1582 (MÖ 150-110); Kenyon, ss. 333-335, Figure 80: 115-22 (Geç Hellenistik); Rotroff – Oliver, ss. 41-42, Plate 52: 316 (MÖ 2-1 yüzyıl).*

Tarih: MÖ 2-1. yüzyıl.

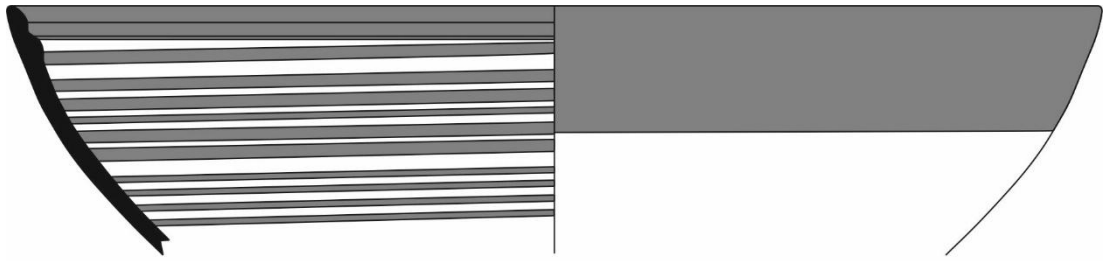

Kat. No.: 118

Buluntu Yeri: Güney Nekropol

D.Ç. : 26 cm

K.Y.: 4.8 cm

D.K.: 0.4 cm

Hamur Rengi: 5 YR 6/8 Reddish Yellow.

Katkı Maddesi: Çok ince kireç, taşcık ve az mika katkılı. Sıkı ve sert dokulu gözeneksiz hamur.

Astar-Bezeme: İç astarsız yüzey üzerine siyahtan kırmızıya değişen özensiz ince spiral bantlarla bezenmiş. Dışta astarsız yüzey kırmızımsı sarı (5 YR 6/6 Reddish Yellow) renkte. Dışta dudak kısmında 2 cm kalınlığında siyah bant çekilmiş ve tüm dış yüzey yatay ve birbirine paralel çizgi şeklinde baskı bezemeli.

Form Tanım: İnce cidarlı kesik dudaklı kase dudak ve gövde parçası.

Benzerleri: *Waag, s.17, Plate II: 54-55 (Geç Hellenistik); Tekkök-Bicken, ss. 41-42, Figure 13: A 71 (Geç Hellenistik-Erken Roma); Rotroff, Agora, ss. 235, 400, Figure 96: 1582 (MÖ 150-110); Kenyon, ss. 333-335, Figure 80: 115-22 (Geç Hellenistik); Rotroff – Oliver, ss. 41-42, Plate 52: 316 (MÖ 2-1 yüzyıl).*

Tarih: MÖ 2-1. yüzyıl.

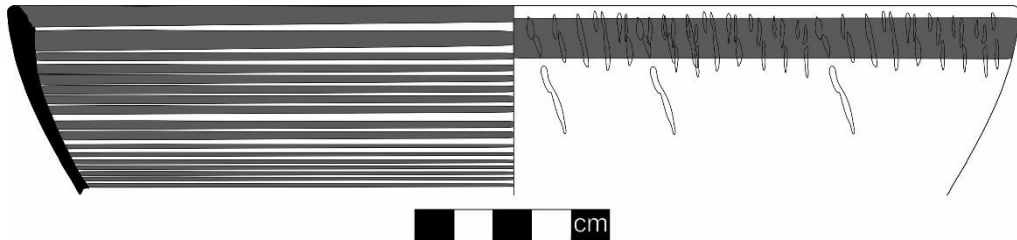

Kat. No.: 119

Buluntu Yeri: Kent Kapısı Çevresi

D.Ç. : 15 cm

K.Y.: 3. 4 cm

D.K.: 0.3 cm

Hamur Rengi: 5 YR 6/6 Reddish Yellow

Katkı Maddesi: Çok ince kireç, taşcık ve az mika katkılı. Sıkı ve sert dokulu gözeneksiz hamur.

Astar-Bezeme: İç ve dış astarsız yüzey kırmızımsı sarı (5 YR 6/6 Reddish Yellow) renkte. İçte ince özenli spiral bantlar astarsız yüzey üzerine doğrudan uygulanmış. Dışta dudak kısmında 2.3 cm kalınlığında kırmızı bantlı.

Form Tanım: İnce cidarlı kesik dudaklı kase dudak ve gövde parçası.

Benzerleri: *Waag, s.17, Plate II: 54-55 (Geç Hellenistik); Tekkök-Bicken, ss. 41-42, Figure 13: A 71 (Geç Hellenistik-Erken Roma); Rotroff, Agora, ss. 235, 400, Figure 96: 1582 (MÖ 150-110); Kenyon, ss. 333-335, Figure 80: 115-22 (Geç Hellenistik); Rotroff – Oliver, ss. 41-42, Plate 52: 316 (MÖ 2-1 yüzyıl).*

Tarih: MÖ 2-1. yüzyıl.

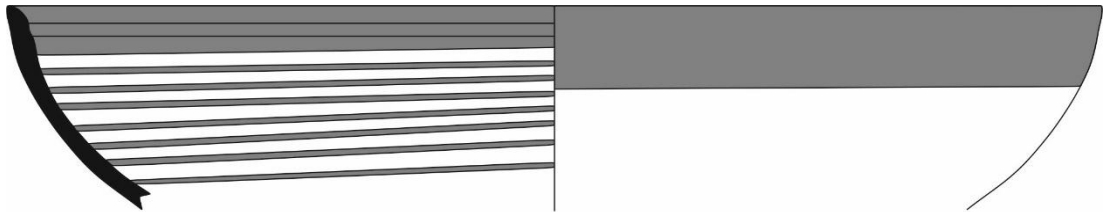

Kat. No.: 120

Buluntu Yeri: Zafer Takları
Çevresi

D.Ç. : 19 cm

K.Y.: 3.4 cm

D.K.: 0.3 cm

Hamur Rengi: 10 R 6/4 Pale
Red

Katkı Maddesi: Çok ince kireç,
taşcık ve az mika katkılı. Sıkı ve
sert dokulu gözeneksiz hamur.

Astar-Bezeme: İçte astarsız
yüzeyde kalın dağılmış spiral
bantlarla bezenmiş. Dışta

dudaktan itibaren tüm korunan yüzeyde küçük özensiz çentik baskı bezemeler. Dış
astarsız yüzeyde renk dalgalanmaları mevcut.

Form Tanım: İnce cidarlı kesik dudaklı kase dudak ve gövde parçası.

Benzerleri: *Waag, s.17, Plate II: 54-55 (Geç Hellenistik); Tekkök-Bicken, ss. 41-42,
Figüre 13: A 71 (Geç Hellenistik-Erken Roma); Rotroff, Agora, ss. 235, 400, Figure
96: 1582 (MÖ 150-110); Kenyon, ss. 333-335, Figure 80: 115-22 (Geç Hellenistik);
Rotroff – Oliver, ss. 41-42, Plate 52: 316 (MÖ 2-1 yüzyıl).*

Tarih: MÖ 2-1. yüzyıl.

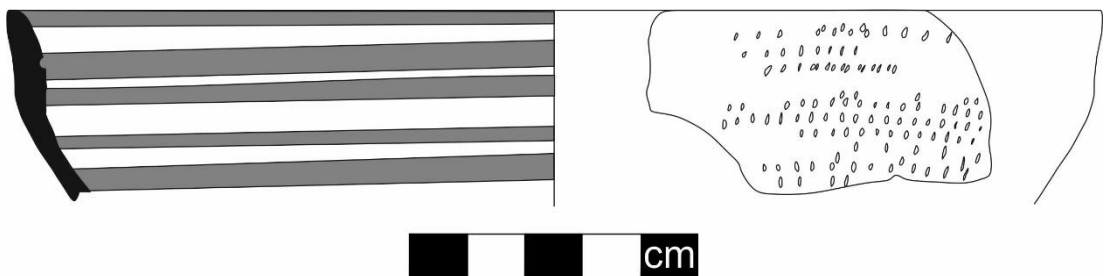

Kat. No.: 121

Buluntu Yeri: Kuzey Taş Ocağı Çevresi

D.Ç. : 20 cm

K.Y.: 3 cm

D.K.: 0.3 cm

Hamur Rengi: 2. 5 YR 6/6 Light Red

Katkı Maddesi: Çok ince kireç, taşcık ve az mika katkılı. Sıkı ve sert dokulu gözeneksiz hamur.

Astar-Bezeme: İç ve dış astarsız yüzey parlak kırmızı (2. 5 YR 6/6 Light Red) renkte. İçte ve dışta ince, renkleri çeşitlilik gösteren spiral bantlarla bezeli.

Form Tanım: İnce cidarlı kesik dudaklı kase dudak ve gövde parçası.

Benzerleri: *Waag, s.17, Plate II: 54-55*

(Geç Hellenistik); Tekkök-Bicken, ss. 41-42, Figure 13: A 71 (Geç Hellenistik-Erken Roma); Rotroff, Agora, ss. 235, 400, Figure 96: 1582 (MÖ 150-110); Kenyon, ss. 333-335, Figure 80: 115-22 (Geç Hellenistik); Rotroff – Oliver, ss. 41-42, Plate 52: 316 (MÖ 2-1 yüzyıl).

Tarih: MÖ 2-1. yüzyıl.

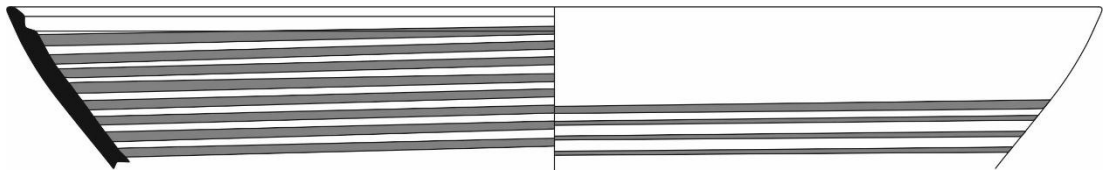

Kat. No.: 122

Buluntu Yeri: Kent Kapısı Çevresi

D.Ç. : Alınamadı (20 cm)

K.Y.: 3.2 cm

D.K.: 0.3 cm

Hamur Rengi: 2. 5 YR 6/6 Light Red-hamurun orta kısmı gri renk almış.

Katkı Maddesi: Çok ince kireç, taşcık ve az mika katkılı. Sıkı ve sert dokulu gözeneksiz hamur.

Astar-Bezeme: İç ve dış yüzey astarsız yüzey parlak kırmızı (2. 5 YR 6/6 Light Red) renkte. İç ve dış yüzey kalın siyahımsı spiral bantlarla bezenmiş.

Form Tanım: İnce cidarlı kesik dudaklı kase dudak ve gövde parçası.

Benzerleri: *Waag, s.17, Plate II: 54-55 (Geç Hellenistik); Tekkök-Bicken, ss. 41-42, Figure 13: A 71 (Geç Hellenistik-Erken Roma); Rotroff, Agora, ss. 235, 400, Figure 96: 1582 (MÖ 150-110); Kenyon, ss. 333-335, Figure 80: 115-22 (Geç Hellenistik); Rotroff – Oliver, ss. 41-42, Plate 52: 316 (MÖ 2-1 yüzyıl).*

Tarih: MÖ 2-1. yüzyıl.

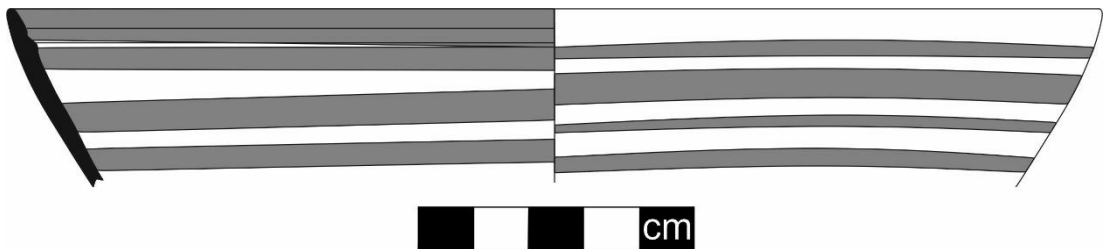
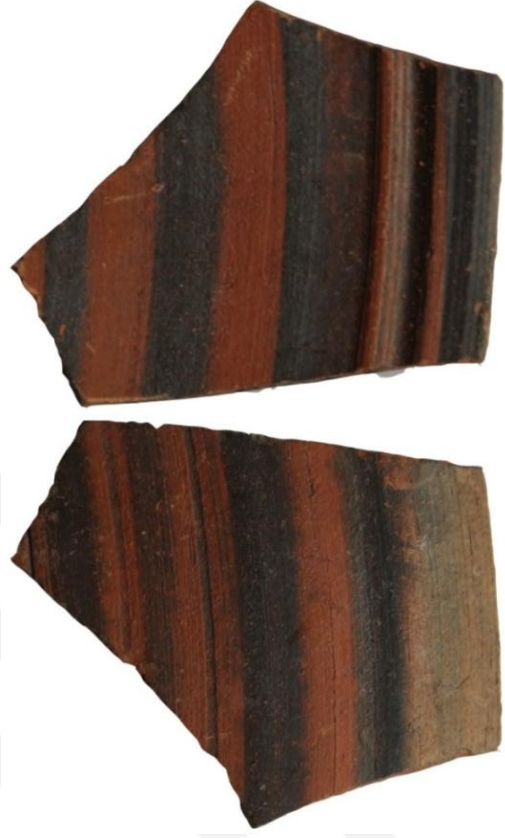

DIŐA ÇEKİK DUDAKLI KÂSELER

Kat. No.: 123

Buluntu Yeri: Kent Kapısı Çevresi

D.Ç. : 13 cm

K.Y.: 3.1 cm

D.K.: 0.4 cm

Hamur Rengi: 10 R 6/6 Light Red

Katkı Maddesi: Kireç, çok az mika ve taşcık katkılı. Sert, gözeneksiz hamur.

Astar-Bezeme: İç yüzey ve dudak çevresi grimsi siyah bozulmuş bant bezeme astarlı. Dış yüzey hamur renginde astarsız.

Form Tanım: Dışa çekik dudaklı kâse dudak ve kaide parçası.

Benzerleri: *Rotroff, Agora 29, s. 420, Figüre 103: 1738 (MÖ 250-165), Plate 137: 1738; Stewart, s. 285, Figure 223: 290 (MÖ 200).*

Tarih: MÖ 3-2. yüzyıl.



Kat. No.: 124

Buluntu Yeri: Güney Nekropol

D.Ç. : 22 cm

K.Y.: 5 cm

D.K.: 0.5-0.7 cm

Hamur Rengi: 5 YR 7/6 Reddish Yellow orta kısmı gri renk almış.

Katkı Maddesi: Kireç, taşcık ve mika katkılı. Gözenekli, sert ve pürüzsüz yüzey.

Astar-Bezeme: İç yüzey dudak ve gövde üst yarısı parlak kırmızı renkte astarlı. Dış yüzey bütünüyle parak kırmızı (2.5 YR 6/8 Light Red) astarlı.

Form Tanım: Dışa çekik dudaklı kase dudak ve gövde parçası.

Benzerleri: *Thompson, s. 435, Figure 117: A71; Waage, ss. 13-17, Plate II: 41k; Kenyon, ss. 244-248, Figure 48: 4 (MÖ 3. yüzyıl); Rotroff, Agora 29, ss. 158-159, Figure 60: 929 (MÖ 150-100); Duman, s. 230, XVII: C6.*

Tarih: MÖ 3-2. yüzyıl.

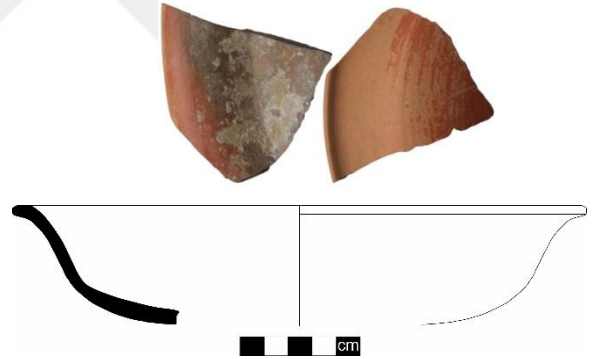

Kat. No.: 125

Buluntu Yeri: Güney Nekropol

D.Ç. : 16 cm

K.Y.: 2.1 cm

D.K.: 0.4 cm

Hamur Rengi: 10 YR 5/1 Gray

Katkı Maddesi: Kireç ve çok az mika katkılı. Sert ve gözeneksiz hamur.

Astar-Bezeme: Kırmızımsı sarı renkten siyaha kadar değişen astarla astarlanmış.

Form Tanım: Dışa çekik dudaklı kase dudak ve gövde parçası.

Benzerleri: *Thompson, s. 435, Figure 117: A71; Waage, ss. 13-17, Plate II: 41k; Kenyon, ss. 244-248, Figure 48: 4 (MÖ 3. yüzyıl); Rotroff, Agora 29, ss. 158-159, Figure 60: 929 (MÖ 150-100); Duman, s. 230, XVII: C6.*

Tarih: MÖ 3-2. yüzyıl.



Kat. No.: 126

Buluntu Yeri: Güney Nekropol

D.Ç. : 20 cm

K.Y.: 2.9 cm

D.K.: 0.4 cm

Hamur Rengi: 10 YR 5/6 Red

Katkı Maddesi: Kireç ve çok az mika katkılı. Sert ve az gözenekli hamur.

Astar-Bezeme: Dudakla birlikte iç yüzeyde grimsi siyah astarla astarlı. Dış yüzey astarsız.

Form Tanım: Dışa çekik dudaklı kase dudak ve gövde parçası.

Benzerleri: *Rotroff, Agora 29, s. 419, Figure 103: 1731 (MÖ Geç 2. Yüzyıl ile MÖ 1. yüzyılın ilk yarısı).*

Tarih: MÖ 2-1. yüzyıl.



Kat. No.: 127

Buluntu Yeri: Güney Nekropol

D.Ç. :25 cm

K.Y.: 3. 8 cm

D.K.: 0.4 cm

Hamur Rengi: 2. 5 YR 5/4 reddish

Brown

Katkı Maddesi: Kireç ve Mika Katkılı. Sert ve gözeneksiz hamur.

Astar-Bezeme: Gri ve tonlarında astar iç ve dış yüzey astarlı.

Form Tanım: Dışa çekik dudaklı kase dudak ve gövde parçası.

Benzerleri: *Rotroff, Agora 29, s. 419, Figure 103: 1731 (MÖ Geç 2. yüzyıl ile MÖ 1. yüzyılın ilk yarısı).*

Tarih: MÖ 2-1. yüzyıl.



Kat. No.: 128

Buluntu Yeri: Kent Kapısı Çevresi

D.Ç. : 21 cm

K.Y.: 3.1 cm

D.K.: 6 cm

Hamur Rengi: 5 YR 6/4 Light Reddish

Brown

Katkı Maddesi: Kireç ve taşcık katkılı.

Astar-Bezeme: Siyahtan kırmızıya değişen renkte iç ve dış yüzey astarlı.

Form Tanım: Dışa çekik dudaklı kase dudak ve gövde parçası.

Benzerleri: *Vaag ve diğerleri, s. 204, Plate 48: K128 (MÖ 2-1. yüzyıl).*

Tarih: MÖ 2-1. yüzyıl.



Kat. No.: 129

Buluntu Yeri: Kuzey Yönünde Bitmemiş Sur Duvarları Kuleler ve Çevresi

D.Ç. :20 cm

K.Y.: 2.3 cm

D.K.: 0.5 cm

Hamur Rengi: 2.5 YR 5/8 Red

Katkı Maddesi: Kireç ve mika katkılı. Sert ve gözenekli hamur.

Astar-Bezeme: İç yüzey gri ve kırmızı karışımı bir astarla astarlı. Dış yüz kırmızımsı sarı (7.5 YR 7/6 Reddish Yellow) astarlı.

Form Tanım: Dışa çekik dudaklı kase dudak ve gövde parçası.

Benzerleri: *Vaag ve diğerleri, s. 204, Plate 48: K128 (MÖ 2-1. yüzyıl).*

Tarih: MÖ 2-1. yüzyıl.

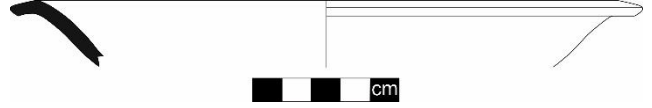

Kat. No.: 130

Buluntu Yeri: Kuzey Yönünde Bitmemiş Sur Duvarları Kuleler ve Çevresi

D.Ç. :20 cm

K.Y.: 2.3 cm

D.K.: 0.5 cm

Hamur Rengi: 2.5 YR 5/8 Red

Katkı Maddesi: Kireç ve mika katkılı. Sert ve gözenekli hamur.

Astar-Bezeme: İç yüzey gri ve kırmızı karışımı bir astarla astarlı. Dış yüz kırmızımsı sarı (7.5 YR 7/6 Reddish Yellow) astarlı.

Form Tanım: Dışa çekik dudaklı kase dudak ve gövde parçası.

Benzerleri: *Vaag ve diğerleri, s. 204, Plate 48: K128 (MÖ 2-1. Yüzyıl).*

Tarih: MÖ 2-1. yüzyıl.

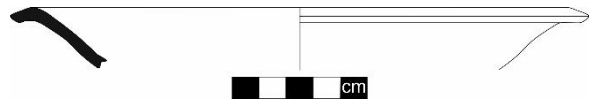

Kat. No.: 131

Buluntu Yeri: Güney Nekropol

D.Ç. : 20 cm

K.Y.: 2.1 cm

D.K.: 0.5 cm

Hamur Rengi: 5 YR 5/1 Gray

Katkı Maddesi: Kireç, taşcık ve çok az mika katkılı. Dış yüzeyde taşcıklardan dolayı oluşmuş çukurlar mevcut. Sert ve gözenekli hamur.

Astar-Bezeme: İç yüzey dökülmüştür. Dış astarsız.

Form Tanım: Dışa çekik dudaklı kase dudak ve gövde parçası.

Benzerleri: *Körsulu*, Kappadokia-Komana, ss. 172-177, 362, *levha XXXVII: 133* (MÖ2-1. yüzyıl).

Tarih: MÖ 2-1. yüzyıl.



Kat. No.: 132

Buluntu Yeri: Kent Kapısı Çevresi

D.Ç. : 23 cm

K.Y.: 2.8 cm

D.K.: 0.4 cm

Hamur Rengi: 5 YR 6/6 Reddish Yellow

Katkı Maddesi: Kireç, taşcık ve mika katkılı.

Astar-Bezeme: İç ve dış yüzey kırmızı (2.5 YR 5/8 Red) renkte astarlı.

Form Tanım: Dışa çekik dudaklı kase dudak ve gövde parçası.

Benzerleri: *Berlin- Slane*, ss. 381-382, *Plate 35: FW 605 (MS 1 yüzyıl)*; *Hayes, Paphos III*, s. 177, *Figure LX: 3 (MÖ 20-10)*.

Tarih: MÖ 1-MS 1. yüzyıl.



Kat. No.: 133

Buluntu Yeri: Kent Kapısı Çevresi

D.Ç. : 21 cm

K.Y.: 5.6 cm

D.K.: 0.4 cm

Hamur Rengi: 5 YR 7/4 Pink hamur orta kısmı grimsi renkte.

Katkı Maddesi: Kireç, mika ve taşcık katkılı. Sert ve gözenekli hamur.

Astar-Bezeme: İç yüzeyde dudakla gövde arası grimsi renkte astarlı. Gövde astarsız hamur renginde bırakılmış. Dış yüzey astarsız hamur renginde.

Form Tanım: Dışa çekik dudaklı kase dudak ve gövde parçası.

Benzerleri: *Rotroff, Agora 29, ss. 157-158, Figüre 60: 896 (MÖ 225-175); Vaag ve diğerleri, s. 164, Plate 29: H19 (MÖ 300-250).*

Tarih: MÖ 1. yüzyıl.



Kat. No.: 134

Buluntu Yeri: Güney Nekropol

D.Ç. : 30 cm

K.Y.: 3.7 cm

D.K.: 0.6 cm

Hamur Rengi: 7.5 YR 7/4 Pink

Katkı Maddesi: Kireç, mika ve taşcık katkılı. Sert, gözeneksiz hamur.

Astar-Bezeme: Sarımsı kırmızı astarla iç ve dış astarlanmış. Dış yüzey gövdeye doğru astar dökülmüş.

Form Tanım: Dışa çekik dudaklı kase dudak ve gövde parçası.

Benzerleri: *Vaag ve diğerleri, s. 164, Plate 29: H19 (MÖ 225-175); Rotroff, Agora 29, s. 160-161, Figure 61: 959 (MÖ 225-175).*

Tarih: MÖ 1. yüzyıl.



Kat. No.: 135

Buluntu Yeri: Kuzey Yönünde Bitmemiş Sur
Duvarları Kuleler ve Çevresi

D.Ç. : 17 cm

K.Y.: 5.3 cm

D.K.: 0.5 cm

Hamur Rengi: 2.5 Y R 6/6 Light Red

Katkı Maddesi: Sert ve gözeneksiz hamur, kireç ve taşcık katkılı.

Astar-Bezeme: İç yüzey kırmızı, grimsi siyah, siyah renklerinde kalın bant dalgalanmaları ile gövde ortasına kadar devam etmekte. Dış yüzey astarı dökülmüş.

Form Tanım: Dışa çekik dudaklı kase dudak ve gövde parçası.

Benzerleri: *Rotroff, Agora 29, s. 418, Figure 102: 1723, s. 160-161, Figure 61: 959; Kenyon ve diğerleri, s. 294, Figure 66: 5.*

Tarih: MÖ 2-1. yüzyıl.

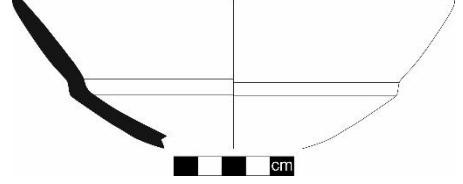

Kat. No.: 136

Buluntu Yeri: Kent Kapısı Çevresi

D.Ç. : 18 cm

K.Y.: 6.2 cm

D.K.: 0.7 cm

Hamur Rengi: 2.5 YR 5/1 Reddish Gray

Katkı Maddesi: Sert ve gözeneksiz hamur, kireç ve taşcık katkılı.

Astar-Bezeme: İç yüzey dudaktan gövde ortasına kadar siyah, gri ve kahverengi tonlarında renk dalgalanmaları görülmekte. Dış yüzey astarı dökülmüş.

Form Tanım: Dışa çekik dudaklı kase dudak ve gövde parçası.

Benzerleri: *Rotroff, Agora 29, s. 418, Figure 102: 1723, s. 160-161, Figure 61: 959; Kenyon ve diğerleri, s. 294, Figure 66: 5.*

Tarih: MÖ 2-1. yüzyıl.

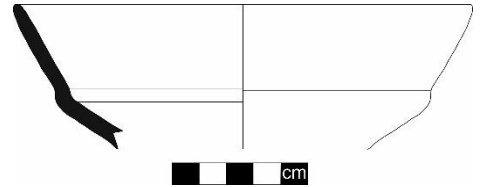

Kat. No.: 137

Buluntu Yeri: Akropol Kapısı Çevresi ve Sütunlu Cadde Çevresi

D.Ç. : 17 cm

K.Y.: 4.3 cm

D.K.: 0.6 cm

Hamur Rengi: 5 YR 6/6 Reddish Yellow

Katkı Maddesi: Sert ve gözeneksiz hamur, kireç ve taşcık katkılı.

Astar-Bezeme: İç ve dış yüzey astarı yer yer dökülmüştür. Dışta dudak çevresi sarımsı kırmızı renkte astarlıdır. İç yüzey sarımsı kırmızı tonda astarlıdır.

Form Tanım: Dışa çekik dudaklı kase dudak ve gövde parçası.

Benzerleri: *Rotroff, Agora 29, s. 418, Figure 102: 1723, s. 160-161, Figure 61: 959; Kenyon ve diğerleri, s. 294, Figure 66: 5.*

Tarih: MÖ 2-1. yüzyıl.

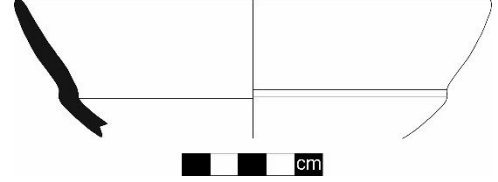

Kat. No.: 138

Buluntu Yeri: Kent Kapısı Çevresi

D.Ç. : 17 cm

K.Y.: 4.9 cm

D.K.: 0.7 cm

Hamur Rengi: 10 R 6/6 Light Red

Katkı Maddesi: Sert ve gözeneksiz hamur, kireç ve taşcık katkılı.

Astar-Bezeme: İçte tüm yüzey kırmızı, siyah ve gri renklerde renk dalgalanmaları ile astarlı. Dışta dudak çevresi kırmızı renk kalın bantlı.

Form Tanım: Dışa çekik dudaklı kase dudak ve gövde parçası.

Benzerleri: *Rotroff, Agora 29, s. 418, Figure 102: 1723, s. 160-161, Figure 61: 959; Kenyon ve diğerleri, s. 294, Figure 66: 5.*

Tarih: MÖ 2-1. yüzyıl.

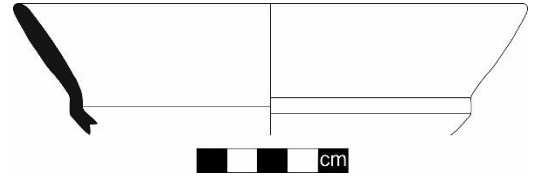

Kat. No.: 139

Buluntu Yeri: Güneybatı Kilise Çevresi

D.Ç. : 17 cm

K.Y.: 4.3 cm

D.K.: 0.6 cm

Hamur Rengi:5Y R 6/4 Light Reddish

Brown

Katkı Maddesi: Sert ve gözeneksiz hamur, kireç ve taşcık katkılı.

Astar-Bezeme: İç yüzey koyu kırmızı renkte bezeli. Dış yüzey dudak çevresi bej devamı hamur renginde.

Form Tanım: Dışa çekik dudaklı kase dudak ve gövde parçası.

Benzerleri: *Rotroff, Agora 29, s. 418, Figure 102:*

1723, s. 160-161, Figure 61: 959; Kenyon ve diğerleri, s. 294, Figure 66: 5.

Tarih: MÖ 2-1. yüzyıl.



Kat. No.: 140

Buluntu Yeri: Kent Kapısı Çevresi

D.Ç. : 16 cm

K.Y.: 5.1 cm

D.K.: 0.6 cm

Hamur Rengi: 5 YR 6/ Light Reddish Brown

Katkı Maddesi: Kireç ve taşcık katkılı. Sert ve gözeneksiz hamur.

Astar-Bezeme: İç yüzey gövdeye doğru kırmızı, sarımsı kırmızı ve gri renklerde dalgalı astarlı. Dış yüzey astarı dökülmüş.

Form Tanım: Dışa çekik dudaklı kase dudak ve gövde parçası.

Benzerleri: *Berlin- Slane, s. 332, Plate 13: FW136 (MS 1. yüzyıl); Waage, s. 34, Plate V: 446u.*

Tarih: MS 1. yüzyıl.



KRATER

Kat. No.: 141

Buluntu Yeri: Zafer Takları Çevresi

D.Ç. : 15 cm

K.Y.: 5.2 cm

D.K.: 0.4 cm

Hamur Rengi: 5 YR 6/6 Reddish Yellow

Katkı Maddesi: Kireç, çok az mika ve taşcık katkılı. Gözeneksiz, sert dokulu.

Astar-Bezeme: İç yüzey kadar kırmızımsı gri renkte astarla astarlı. Dışta dudaktan gövde başlangıcına kadar (3 cm) kalın bant çekilmiş devamı hamur renginde bırakılmış.

Form Tanım: Sivri dudaklı krater dudak ve gövde parçası.

Benzerleri: *Rotroff, Agora 29, ss. 136-137, Figure 41: 586 (MÖ 225-200); Kögler, Abb. 29: E293 (MÖ 200-150).*

Tarih: MÖ 3-2. yüzyıl.

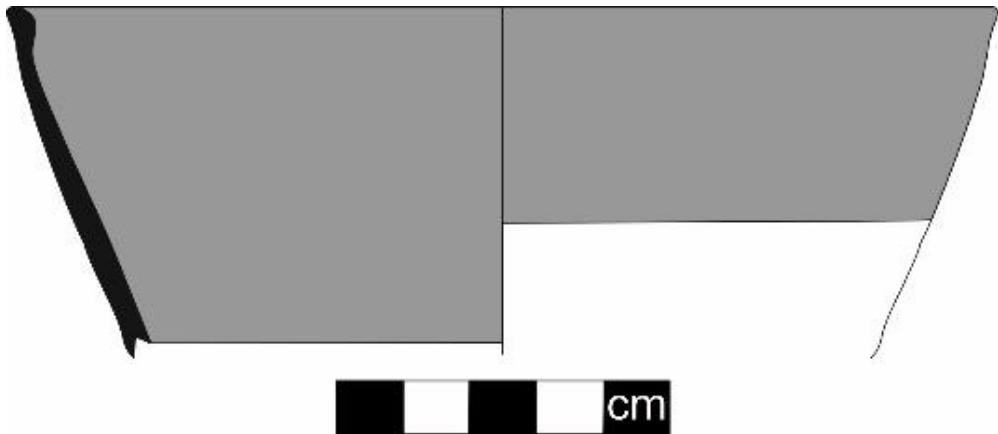

YİVLİ DUDAKLI TABAKLAR TABAKLAR

Kat. No.: 142

Buluntu Yeri: Akropol Kapısı ve
Sur Dışı Alan

D.Ç. : 16 cm

K.Y.: 1.5 cm

D.K.: 0.4 cm

Hamur Rengi: 10 R 4/1 Dark
Reddish Gray

Katkı Maddesi: Kireç ve çok az
ince mika katkılı. Sıkı ve sert
dokulu gözeneksiz hamur.

Astar-Bezeme: İçte astarsız yüzey
üzerine koyu kırmızı spiral bantlar. Dış yüzey astarsız hamur renkte.

Form Tanım: Yivli dudaklı tabak dudak, gövde ve kaide parçası.

Benzerleri: *Rotroff, Agora 29, s. 320, Figure 53: 763 (MÖ 150-110).*

Tarih: MÖ 2. yüzyıl.

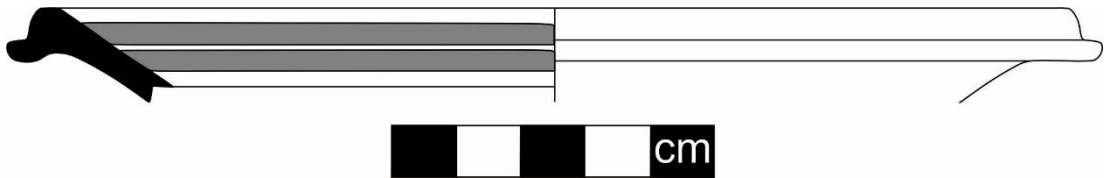

Kat. No.: 143

Buluntu Yeri: Güney Nekropol

D.Ç. : 13 cm

K.Ç: 4.4 cm

K.Y.: 2.2 cm

D.K.: 0.3 cm

Hamur Rengi: 2.5 YR 6/6 Light Red hamur orta kısmı grimsi renkte.

Katkı Maddesi: Kireç, mika ve taşcık katkılı. Sert sıkı dokulu hamur.

Astar-Bezeme: İçte dudak çevresi sarımsı kırmızı, gövde ise siyah, sarı ve gri renklerde değişen renklerde astarlı. Dış yüzeyde astar dökülmüş.

Form Tanım: Yivli dudaklı tabak dudak, gövde ve kaide parçası.

Benzerleri: *Rotroff, Agora 29, ss.150,320, Figüre 53: 771 (MÖ geç 2. ve erken MÖ 1. yüzyıl); Berlin- Slane, ss. 78-79, Plate 17: PW 156-159 (MÖ 125 ve MS 1. yüzyıl); Stewart, ss. 152, 203, Figure 233: 364 (P1710) (MÖ 235-189); Regev, ss. 115-191, Figure 43: 295 (MÖ 2. yüzyıl).*

Tarih: MÖ 2-1. yüzyıl.

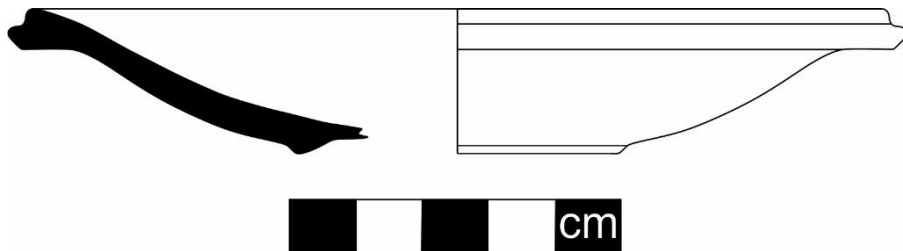

Kat. No.: 144

Buluntu Yeri: Kuzey Yönünde Bitmemiş Sur Duvarları Kuleleri ve Çevresi

D.Ç. : 13 cm

K.Y.: 2.1 cm

D.K.: 0.3 cm

Hamur Rengi: 2.5 YR 6/6 Light Red-orta kısmı gri renk almış.

Katkı Maddesi: Kireç, mika ve taşcık katkılı. Sert ve gözeneksiz.

Astar-Bezeme: İç yüzey kırmızının tonlarında astarlı ancak dökülmeler mevcut. Dış yüzey hamur renginde bırakılmış.

Form Tanım: Yivli dudaklı tabak dudak ve gövde parçası.

Benzerleri: *Rotroff, Agora 29,*

ss.150,320, Figure 53: 771 (MÖ geç 2. ve erken MÖ 1. yüzyıl); Berlin- Slane, ss. 78-79, Plate 17: PW 156-159 (MÖ 125 ve MS 1. yüzyıl); Stewart, ss. 152, 203, Figure 233: 364 (P1710) (MÖ 235-189); Regev, ss. 115-191, Figure 43: 295 (MÖ 2. yüzyıl).

Tarih: MÖ 2-1. yüzyıl.

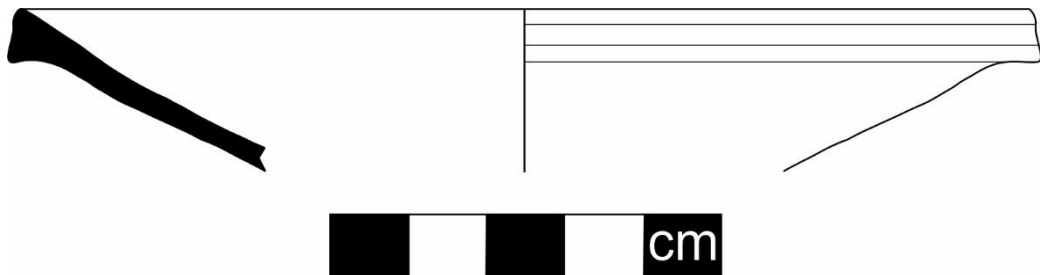

Kat. No.: 145

Buluntu Yeri: Kentin Batısı Sur ve Çevresi

D.Ç. : 15 cm

K.Y.: 2.9 cm

D.K.: 0.4 cm

Hamur Rengi: 2.5 YR 6/6 Light Red

Katkı Maddesi: Kireç, taşcık ve mika katkılı. Gözeneksiz, sıkı dokulu hamur.

Astar-Bezeme: İç yüzey ve dudak, kalınlıkları değişen siyah spiral bantlarla bezeli. İçte spiral bantlar doğrudan astarsız yüzey üzerine uygulanmış. Dış yüzey astarsız.

Form Tanım: Tabak dudak ve gövde parçası.

Benzerleri: *Rotroff, Agora 29, ss.150,320, Figüre 53: 771 (MÖ geç 2. Yüzyıl- erken 1. yüzyıla); Berlin- Slane, ss. 78-79, Plate 17: PW 156-159 (MÖ 125 ve MS 1. yüzyıl); Stewart, ss. 152, 203, Figure 233: 364 (P1710) (MÖ 235-189); Regev, ss.115-191, Figure 43:295.*

Tarih: MÖ 2-1. yüzyıl.

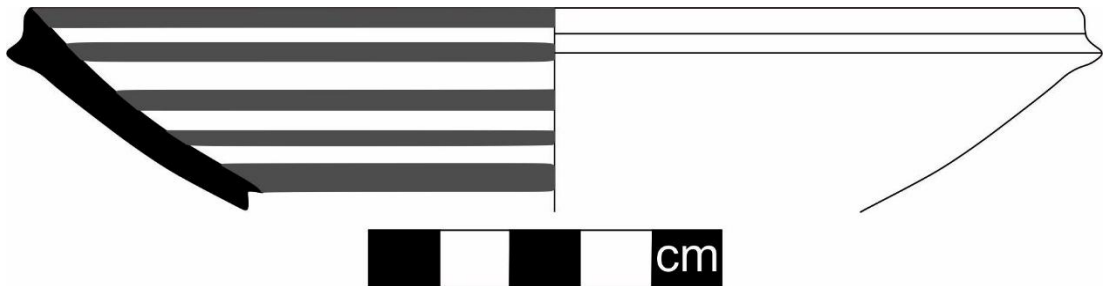

Kat. No.: 146

Buluntu Yeri: Akropol Kapısı ve Sur
Dışı Alan

D.Ç. :13 cm

K.Y.: 2.6 cm

D.K.: 0.3 cm

Hamur Rengi: 5 YR 6/6 Reddish
Yellow

Katkı Maddesi: Taşcık, mika ve kireç
katkılı. Sert ve gözeneksiz hamur.

Astar-Bezeme: İç yüzey ve dudak siyah
spiral bant bezeli. Dış yüzey hamur

renginde. Kabın dış astarsız kısmında çarktan kaynaklanan yatay ince kazıma çizgiler
mevcut.

Form Tanım: Tabak dudak ve gövde parçası.

Benzerleri: *Rotroff, Agora 29, ss.150,320, Figure 53: 771 (MÖ 2. yüzyıl- erken 1. yüzyıla); Berlin- Slane, ss. 78-79, Plate 17: PW 156-159 (MÖ 125 ve MS 1. yüzyıl); Stewart, ss. 152, 203, Figure 233: 364 (P1710) (MÖ 235-189); Regev, ss.115-191, Figure 43:295*

Tarih: MÖ 2-1. yüzyıl.

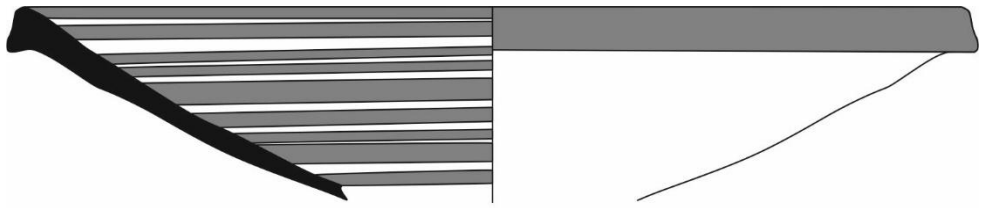

Kat. No.: 147

Buluntu Yeri: Kuzey Yönünde Bitmemiş Sur Duvarları Kuleler ve Çevresi

D.Ç. : 19 cm

K.Y.: 3.1 cm

D.K.: 0.6 cm

Hamur Rengi: 2.5 YR 5/4 Reddish Brown

Katkı Maddesi: Kireç ve taşcık katkılı. Sert, gözenekli hamur.

Astar-Bezeme: İçte gövde ortasına kadar (5 cm) kahverenginin tonlarında astarlı. İç yüzeyde dökülmeler mevcut. Dış yüzey dudanın aşağısından kaideye doğru hamur rengine yakın açık kahverengi (10 YR 8/4 very pale brown) renkte.

Form Tanım: Yivli dudaklı tabak dudak ve gövde parçası.

Benzerleri: *Rotroff, Agora 29, ss.150,320, Figüre 53: 771 (MÖ geç 2. ve erken MÖ 1. yüzyıl); Berlin- Slane, ss. 78-79, Plate 17: PW 156-159 (MÖ 125 ve MS 1. yüzyıl); Stewart, ss. 152, 203, Figure 233: 364 (P1710) (MÖ 235-189); Regev, ss. 115-191, Figure 43: 295 (MÖ 2. yüzyıl).*

Tarih: MÖ 2-1. yüzyıl.

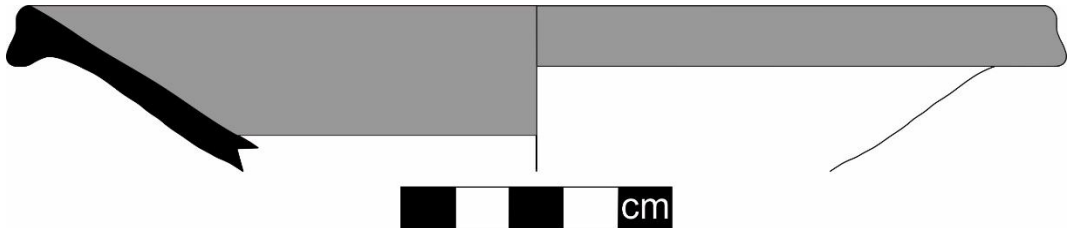

Kat. No.: 148

Buluntu Yeri: Kuzey Yönünde Bitmemiş
Sur Duvarları Kuleler ve Çevresi

D.Ç. : 17. 4 cm

K.Y.: 2. 6 cm

D.K.: 0. 5 cm

Hamur Rengi: 5 YR 7/6 Reddish Yellow-
orta kısmı gri renk almış.

Katkı Maddesi: Kireç ve mika katkılı. Sert dokulu, gözenekli hamur.

Astar-Bezeme: Kırmızı ve tonlarındaki astarlı. Astar yüzeyde çok az korunmuş. Dış yüzey astarsız.

Form Tanım: Yivli dudaklı tabak dudak ve gövde parçası.

Benzerleri: *Rotroff, Agora 29, ss.150, 320, Figüre 53: 771 (MÖ geç 2. ve erken MÖ 1. yüzyıl); Berlin- Slane, ss. 78-79, Plate 17: PW 156-159 (MÖ 125 ve MS 1. yüzyıl); Stewart, ss. 152, 203, Figure 233: 364 (P1710) (MÖ 235-189); Regev, 2009/10, ss. 115-191, Figure 43: 295 (MÖ 2. yüzyıl).*

Tarih: MÖ 2-1. yüzyıl.

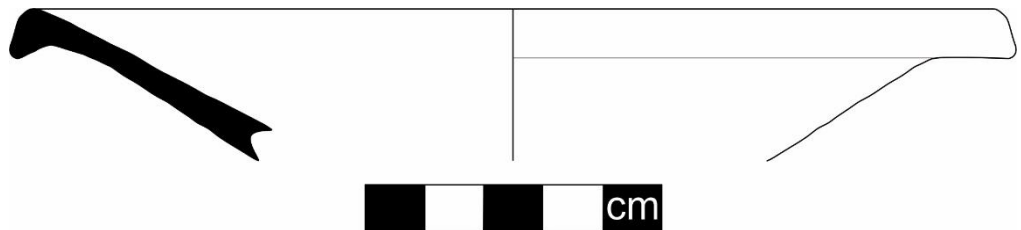

Kat. No.: 149

Buluntu Yeri: Kuzey Yönünde Bitmemiş Sur
Duvarları Kuleler ve Çevresi

D.Ç. : 18 cm

K.Y.: 3.4 cm

D.K.: 0.6 cm

Hamur Rengi: 5 YR 6/4 Light Reddish Brown

Katkı Maddesi: Kireç ve iri taşcık katkılı.
Gözenekli hamur.

Astar-Bezeme: Dış yüz açık kahverengi (10 YR 8/4 Very Pale Brown) renkte. İç yüzey yaklaşık dudaktan itibaren 3 cm gövdeye kadar siyah astarla astarlı. Siyah astardan sonra kaideye doğru yüzey hamur renginde.

Form Tanım: Yivli dudaklı tabak dudak ve gövde parçası.

Benzerleri: *Rotroff, Agora 29, ss.150,320, Figüre 53: 771 (MÖ geç 2. ve erken MÖ 1. yüzyıl); Berlin- Slane, ss. 78-79, Plate 17: PW 156-159 (MÖ 125 ve MS 1. yüzyıl); Stewart, ss. 152, 203, Figure 233: 364 (P1710) (MÖ 235-189); Regev, 2009/10, ss. 115-191, Figure 43: 295 (MÖ 2. yüzyıl).*

Tarih: MÖ 2-1. yüzyıl.

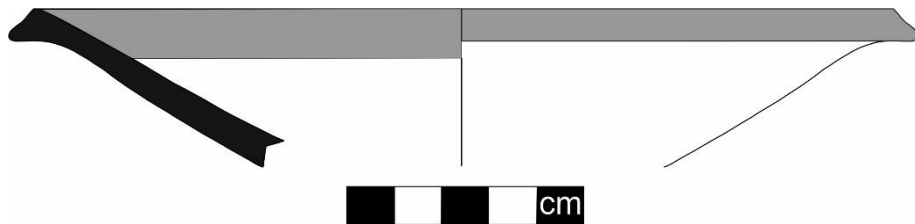

Kat. No.: 150

Buluntu Yeri: Kuzey Yönünde
Bitmemiş Sur Duvarları Kuleler ve
Çevresi

D.Ç. :17.4 cm

K.Y.: 2.4 cm

D.K.: 0.5 cm

Hamur Rengi: 10 YR 7/4 very pale
brown iç kısmı gri renk almış
pişmeden dolayı.

Katkı Maddesi: Kireç, mika ve taşcık
katkılı. Sert, gözenekli hamur.

Astar-Bezeme: Dudak ve iç yüzey
gövdeye doğru 2.2 cm siyah astalı. Dudak çevresinde dökülmeler mevcut. dış yüzey
astarsız.

Form Tanım: Yivli dudaklı tabak dudak ve gövde parçası.

Benzerleri: *Rotroff, Agora 29, ss.150,320, Figure 53: 771 (MÖ geç 2. ve erken MÖ
1. yüzyıl); Berlin- Slane, ss. 78-79, Plate 17: PW 156-159 (MÖ 125 ve MS 1. yüzyıl);
Stewart, ss. 152, 203, Figure 233: 364 (P1710) (MÖ 235-189); Regev, ss. 115-191,
Figure 43: 295 (MÖ 2. yüzyıl).*

Tarih: MÖ 2-1. yüzyıl.

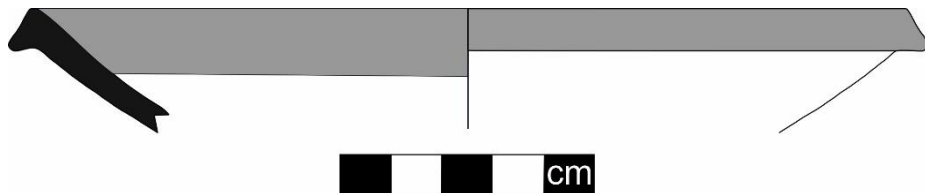

Kat. No.: 151

Buluntu Yeri: Kent Kapısı
Çevresi

D.Ç. :20 cm

K.Y.: 1.5 cm

D.K.: 0.5 cm

Hamur Rengi: 2.5 YR 6/6 Light
Red

Katkı Maddesi: Kireç ve taşcık
katkılı.

Astar-Bezeme: İç kısım hamur renginde astarlı. Dış yüzey astarsız hamur renginde.

Form Tanım: Yivli dudaklı tabak dudak ve gövde parçası.

Benzerleri: *Rotroff, Agora 29, ss.150,320, Figüre 53: 771 (MÖ geç 2. ve erken MÖ 1. yüzyıl); Berlin- Slane, ss. 78-79, Plate 17: PW 156-159 (MÖ 125 ve MS 1. yüzyıl); Stewart, ss. 152, 203, Figure 233: 364 (P1710) (MÖ 235-189); Regev, ss. 115-191, Figure 43: 295 (MÖ 2. yüzyıl).*

Tarih: MÖ 2-1. yüzyıl.

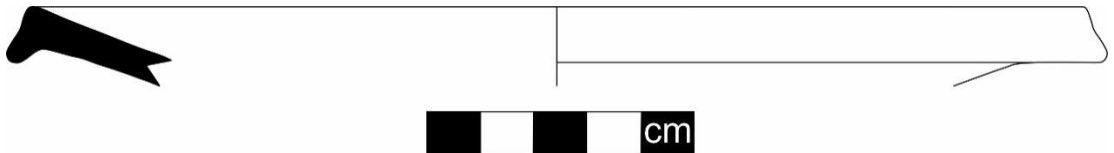

SERVİS TABAKLARI

Kat. No.: 152

Buluntu Yeri: Kuzeydoğu Sur Çevresi

D.Ç. : 20 cm

K.Y.: 3.3 cm

D.K.: 0.6 cm

Hamur Rengi: 7.5 YR 6/2 Pinkish Gray

Katkı Maddesi: Kireç, taşcık ve mika katkılı. Gözenekli hamur.

Astar-Bezeme: Dudak ve iç yüzey 4 cm sarımsı kırmızı renkte astarlı. İç yüzeyde kaideye doğru gri renkte astar üzerinde ince siyahımsı gri iki bant çekilmiş.

Form Tanım: Tabak dudak ve gövde parçası.

Benzerleri: *Vaag ve diğerleri*, ss. 219-220, Plate 57: L72 (MÖ 2-1. yüzyıl); *Kögler*, ss. 133, 443, Abb. 9: D51 (MÖ 200-150); *Rotroff-Oliver*, ss. 26, 30, Plate 13: 65; *Stewart*, ss. 203, 298, Figure 232: 356 (P4186) (MÖ 189).

Tarih: MÖ 2-1. yüzyıl.

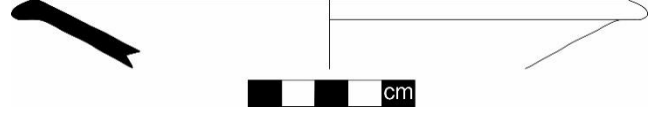

Kat. No.: 153

Buluntu Yeri: Kuzey Yönünde Bitmemiş Sur Duvarları Kuleler ve Çevresi

D.Ç. : 18 cm

K.Y.: 2.1 cm

D.K.: 0.5 cm

Hamur Rengi: 7.5 YR 7/6 Reddish Yellow

Katkı Maddesi: Kireç, taşcık ve mika katkılı. Sert, gözenekli hamur.

Astar-Bezeme: İç yüzey ve dudak kısmı kırmızımsı kahverengi renkte (2.5 YR 5/4 Reddish Brown) astarlı. Dış yüzey astarsız.

Form Tanım: Tabak dudak ve gövde parçası.

Benzerleri: *Vaag ve diğerleri*, ss. 219-220, Plate 57: L72 (MÖ 2-1. Yüzyıl); *Kögler*, ss. 133, 443, Abb. 9: D51 (MÖ 200-150); *Rotroff-Oliver*, ss. 26, 30, Plate 13: 65; *Stewart*, ss. 203, 298, Figure 232: 356 (P4186) (MÖ 189).

Tarih: MÖ 2-1. yüzyıl.

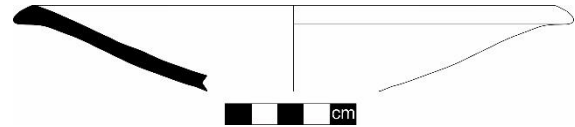

Kat. No.: 154

Buluntu Yeri: Doğu Taş Ocağı Çevresi

D.Ç. : 18 cm

K.Y.: 1.9 cm

D.K.: 0.7 cm

Hamur Rengi: 5 YR 6/6 Reddish Yellow

Katkı Maddesi: Kireç, taşcık ve mika katkılı. Sert ve gözeneksiz hamur.

Astar-Bezeme: Dudak ve iç kısmın 2. 4 cm'lik kısmı kırmızı ve tonlarında (2.5 YR 5/6 red) astarlı. Dış yüzey astarsız.

Form Tanım: Tabak dudak ve gövde parçası.

Benzerleri: *Vaag ve diğerleri, 2002, s. 219-220, Plate 57: L72 (MÖ 2-1. Yüzyıl); Kögler, 2010, s. 133, 443, Abb. 9: D51 (MÖ 200-150); Rotroff-Oliver, 2003, s. 26, 30, Plate 13: 65; Stewart, 2010, s. 203, 298, Figure 232: 356 (P4186) (MÖ 189).*

Tarih: MÖ 2-1. yüzyıl.



Kat. No.: 155

Buluntu Yeri: Şehir Merkezi Taş Ocağı Çevresi

D.Ç. : 20 cm

K.Y.: 1.9 cm

D.K.: 0.6 cm

Hamur Rengi: 2.5 YR 6/4

Light Reddish Brown

Katkı Maddesi: Kireç ve taşcık katkılı. Sert ve gözeneksiz hamur.

Astar-Bezeme: İç yüzey bej astar üzerine siyah bezeli. Dış yüzey bej renk astarlıd.

Form Tanım: Tabak dudak ve gövde parçası.

Benzerleri: *Kenyon, ss. 242-243, Figure 47: 1-2 (MÖ 2. yüzyıl); Kögler, Abb. 69: Imp.88 (MÖ 2-1. yüzyıl).*

Tarih: MÖ 2-1. yüzyıl.



Kat. No.: 156

Buluntu Yeri: Güney
Nekropol

D.Ç. : 20 cm

K.Y.: 2.7 cm

D.K.: 07 cm

Hamur Rengi: 5 YR 6/8
reddish yellow

Katkı Maddesi: Kireç, mika
ve taşcık katkılı.

Astar-Bezeme: İç yüzey
kırmızı (2.5 YR 5/8 red)
astarlı. Dış yüzey akıtma
astarlı. Devamında dış yüzey
astarsız hamur renginde.



Form Tanım: Tabak dudak ve gövde parçası.

Benzerleri: Kenyon, ss. 242-243, Figure 47: 1-2 (MÖ 2. yüzyıl); Kögler, Abb. 69:
Imp.88 (MÖ 2-1. yüzyıl).

Tarih: MÖ 2-1. yüzyıl.

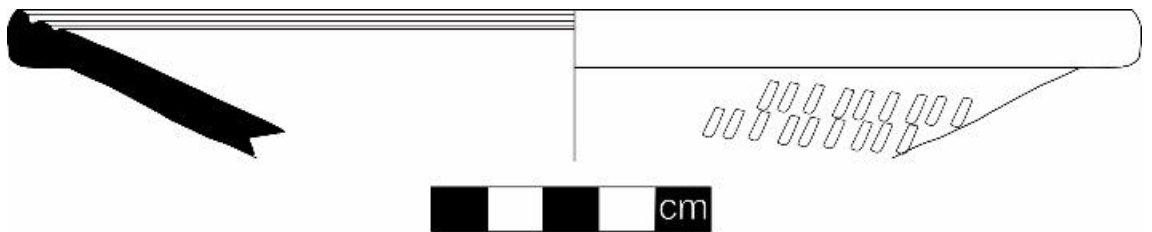

BALIK TABAKLARI

Kat. No.: 157

Buluntu Yeri: Akropol Kapısı Çevresi
ve Sur Dışı Alan

D.Ç. :20 cm

K.Y.: 2.6cm

D.K.: 0.6.5 cm

Hamur Rengi: 5 YR 6/6 Reddish Yellow- orta kısım gri renk almış.

Katkı Maddesi: Kireç ve mika katkılı. Az gözenekli ve sert hamur.

Astar-Bezeme: Dudak ve iç kısım kırmızının tonlarında astarlı. Dış yüzey dökülmüş.

Form Tanım: Tabak dudak ve gövde parçası.

Benzerleri: *Stewart, ss. 152, 203, Figure 159: 363 (P84) (MÖ 189).*

Tarih: MÖ 2-1. yüzyıl.

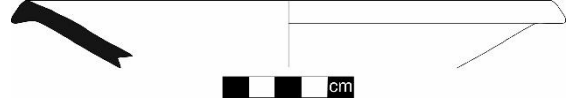

Kat. No.: 158

Buluntu Yeri: Güney Nekropol

D.Ç. :18 cm

K.Y.: 4.2 cm

D.K.: 0.5 cm

Hamur Rengi: 7.5 YR 6/3 Light brown

Katkı Maddesi: İri kireç, taşcık ve az miktarda sarı mika katkılı. Gözenekli hamur.

Astar-Bezeme: Dudağın dışa sarkan kısmı ve içte kabın dudak kısmından gövdeye doğru yaklaşık 3 cm kalınlığında siyah astarlı. Dış yüzey astarsız hamur renginde.

Form Tanım: Tabak dudak ve gövde parçası.

Benzerleri: *Stewart, ss. 152, 203, Figure 159: 363 (P84) (MÖ 189).*

Tarih: MÖ 2-1. yüzyıl.

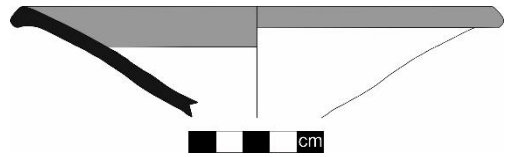

Kat. No.: 159

Buluntu Yeri: Güney Nekropol

D.Ç. :17 cm

K.Y.: 3 cm

D.K.: 0.5 cm

Hamur Rengi: 2. 5 YR 6/8 Light Red

Katkı Maddesi: Kireç ve mika katkılı.

Astar-Bezeme: Dudak ve iç yüzeyde 4 cm gövdeye doğru kahverengimsi turuncu tonlarında astarlı. Devamında kaideye doğru beyaz astarlı. Dış yüzey dudaktan gövde ortasına kadar bej renk astarlı, gövdeden kaideye doğru astarsızdır.

Form Tanım: Balık tabağı dudak ve gövde parçası.

Benzerleri: *Stewart, ss. 152, 203, Figure 159: 363 (P84) (MÖ 189).*

Tarih: MÖ 2. yüzyıl.



Kat. No.: 160

Buluntu Yeri: Güney Nekropol

D.Ç. : 20 cm

K.Y.: 2.1 cm

D.K.: 0.6 cm

Hamur Rengi: 7.5 YR 7/61

Reddish Yellow

Katkı Maddesi: Kireç, taşcık ve mika katkılı. Gözenekli hamur.

Astar-Bezeme: İçte ve dışta astar dökülmüş.

Form Tanım: Balık tabağı dudak ve gövde parçası.

Benzerleri: *Stewart, , ss. 152, 203, Figure 159: 363 (P84) (MÖ 189).*

Tarih: MÖ 2. yüzyıl.



Kat. No.: 161

Buluntu Yeri: Akropol Kapısı Çevresi

D.Ç. :22 cm

K.Y.: 1.7 cm

D.K.: 0.7 cm

Hamur Rengi: 7.5 YR 8/6

Reddish Yellow

Katkı Maddesi: Kireç, taşcık ve mika katkılı.

Astar-Bezeme: Dudak ve iç yüzey 1 devamı astarsız hamur renginde bırakılmış.

Form Tanım: Balık tabağı dudak ve gövde parçası.

Benzerleri *Stewart, ss. 152, 203, Figure 235: 367 (P123) (MÖ 189).*

Tarih: MÖ 2. yüzyıl.

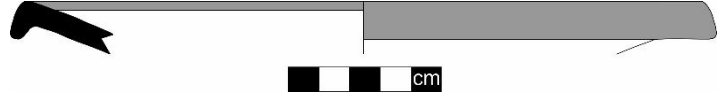

Kat. No.: 162

Buluntu Yeri: Akropol Kapısı Çevresi ve Sur Dışı Alan

D.Ç. : 19 cm

K.Y.: 3.2 cm

D.K.: 0.5 cm

Hamur Rengi: 2.5 YR 6/6 Light

Red-orta kısmı gri renk almış.

Katkı Maddesi: Kireç ve az miktarda mika katkılı. Sert ve gözenekli hamur.

Astar-Bezeme: İç yüzey siyah astarlanmış ancak yer yer dökülmüş. Dış yüzeyi astarsız.

Form Tanım: Dışa sarkık dudaklı tabak dudak ve gövde parçası.

Benzerleri: *Waage, ss. 10-11, Plate 1: 10k (MÖ 2. yüzyıl); Kögler, Abb. 6: C30 (MÖ 2-1. yüzyıl). Rotroff, Agora 29, s. 320, Figure 53: 764 (MÖ 86).*

Tarih: MÖ 2-1. yüzyıl.

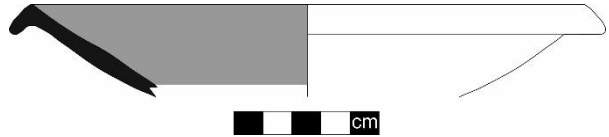

Kat. No.: 163

Buluntu Yeri: Doğu Taş Ocağı Çevresi

D.Ç. : 20 cm

K.Y.: 2.5 cm

D.K.: 0.4.5 cm

Hamur Rengi: 10 YR 5/1

Gray

Katkı Maddesi: Kireç ve

taşcık katkılı. Sert, gözenekli hamur.

Astar-Bezeme: Dudak ve iç yüzey 2.5 cm genişliğinde siyah-gri bantlı. Gövde devamında kaideye doğru hamur renginde. Dış yüzey bej ve gri hamur renginde.

Form Tanım: Sarkık dudaklı tabak dudak ve gövde parçası.

Benzerleri: *Rotroff, Agora 29, s. 149, 320, Plate 67: 770 (MÖ 2-1. yüzyıl); Kögler, Abb. 21: E90 (MÖ 2-1. yüzyıl); Stewart, ss. 152, 203, Figure 159: 363 (P84).*

Tarih: MÖ 2-1. yüzyıl.



Kat. No.: 164

Buluntu Yeri: Güney Nekropol

D.Ç. : 20 cm

K.Y.: 2.5 cm

D.K.: 0.6 cm

Hamur Rengi: 2.5 YR 5/6 Red

Katkı Maddesi: Kireç , taşcık ve çok az mika katkılı. Sert hamur gözeneksiz.

Astar-Bezeme: Dışta dudağın aşağısından itibaren bej renkte. Dudak ve iç yüzey kırmızı renkte astarlı. Dış yüzey pürüzlü iç yüzey pürüzsüz.

Form Tanım: Sarkık dudaklı tabak dudak ve gövde parçası.

Benzerleri: *Rotroff, Agora 29, s. 149, 320, Plate 67: 770 (MÖ 2-1. yüzyıl); Kögler, Abb. 21: E90 (MÖ 2-1. yüzyıl); Stewart, ss. 152, 203, Figure 159: 363 (P84).*

Tarih: MÖ 2-1. yüzyıl.



Kat. No.: 165

Buluntu Yeri: Güney Nekropol

D.Ç. : 17 cm

K.Y.: 2.2 cm

D.K.: 0.5 cm

Hamur Rengi: 7.5 YR 5/1 Gray

Katkı Maddesi: Kireç, mika ve taşcık katkılı. Gözeneksiz, sert ve sıkı dokulu hamur.

Astar-Bezeme: Dudak ve iç yüzeye siyah bantlar çekilmiş. Bantlar astarsız yüzeye uygulanırken bantların dökülmüş. Dış yüzey astarsız bırakılmış.

Form Tanım: Tabak dudak ve gövde parçası.

Benzerleri: *Rotroff, Agora 29, s. 149, 320, Plate 67: 770 (MÖ 2-1. yüzyıl); Kögler, Abb. 21: E90 (MÖ 2-1. yüzyıl); Stewart, ss. 152, 203, Figure 159: 363 (P84).*

Tarih: MÖ 2. yüzyıl.

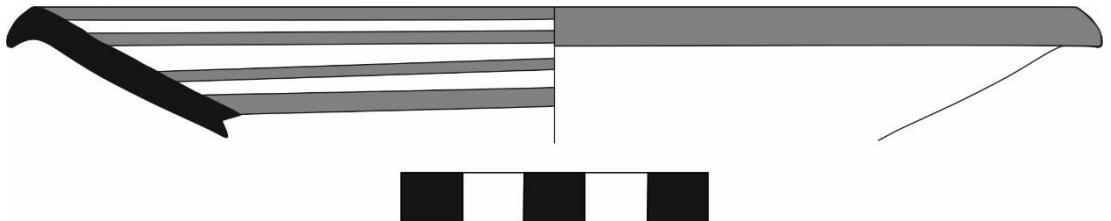

Kat. No.: 166

Buluntu Yeri: Güney Nekropol

D.Ç. : 24 cm

K.Y.: 2.2 cm

D.K.: 0.5 cm

Hamur Rengi: 7.5 YR 7/6 Reddish Yellow

Katkı Maddesi: iri gözenekli, sert ve pürsüz yüzey kireç, taşcık ve mika katkılı.

Astar-Bezeme: İç yüzey gövdeye doğru 1 cm kalınlığında ve dudak siyah astarlı, devamında gövdeye doğru bej hamur renginde. Dış yüzey 2 cm kalınlığında siyah astarlı devamında bej hamur renginde.

Form Tanım: Sarkık dudaklı derin tabak, dudak ve gövde parçası.

Benzerleri: *Rotroff, Agora 29, s. 149, 320, Plate 67: 770 (MÖ 2-1. yüzyıl); Kögler, Abb. 21: E90 (MÖ 2-1. yüzyıl); Stewart, ss. 152, 203, Figure 159: 363 (P84).*

Tarih: MÖ 2. yüzyıl.

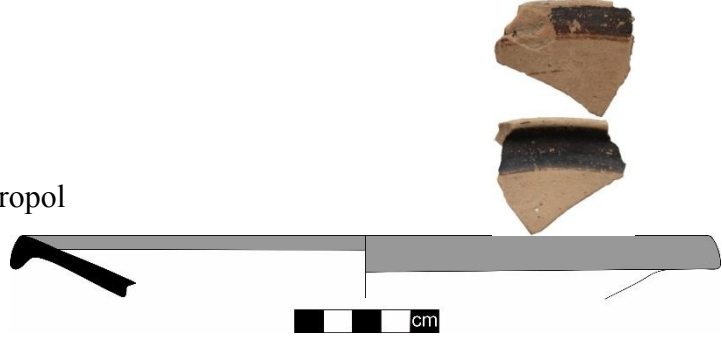

Kat. No.: 167

Buluntu Yeri: Güney Nekropol

D.Ç. : 18 cm

K.Y.: 2.1 cm

D.K.: 0.5 cm

Hamur Rengi: 7.5 YR 7/4 Pink

Katkı Maddesi: Kireç, taşcık ve mika katkılı. Gözenekli, sert hamur.

Astar-Bezeme: Dış yüz hamur renginde. İç yüzey astar izleri gözlemlenmekte.

Form Tanım: Sarkık dudaklı tabak dudak ve gövde parçası.

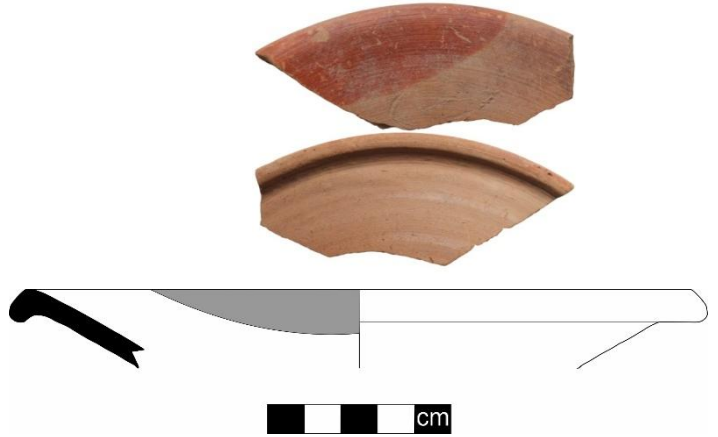

Kat. No.: 168

Buluntu Yeri: Batı Nekropol

D.Ç. : 19 cm

K.Y.: 2.4 cm

D.K.: 0.6 cm

Hamur Rengi: 7.5 YR 6/6

Reddish Yelloworta kısım gri
renk almış.

Katkı Maddesi: Kireç, taşcık ve mika katkılı. Gözenekli, sert hamur.

Astar-Bezeme: İç yüzey dudakla birlikte kırmızı ve tonlarında astralanmış. Astarla renk dalgalanmaları mevcut. Dış yüzey astarsız.

Form Tanım: Sarkık dudaklı tabak dudak ve gövde parçası.

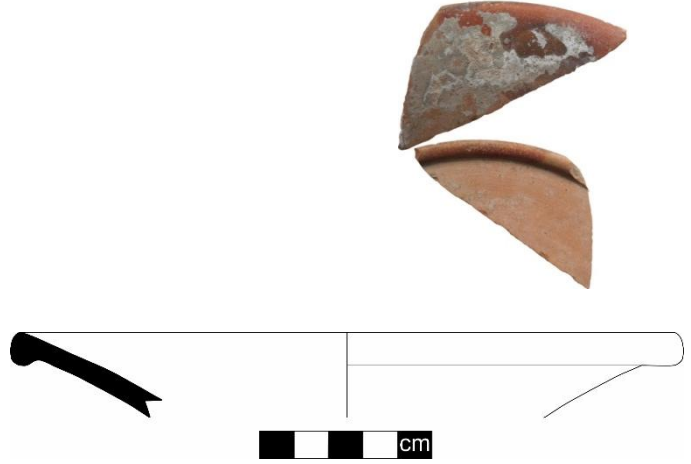

YUKARI KALKIK DUDAKLI TABAK

Kat. No.: 169

Buluntu Yeri: Batı Nekropol

D.Ç. : 26 cm

K.Y.: 2.6 cm

D.K.: 0.5 cm

Hamur Rengi: 7.5 YR 7/4 Pink

Katkı Maddesi: Kireç ve taşcık katkılı. Gözenekli, sert dokulu hamur.

Astar-Bezeme: İç ve dış yüzey bej hamur renginde astarlı. İçte bej astar üzerine kahverenginin tonlarında dudakla gövde arası astarlanmıştır. Dışta dudak kenarı siyahın tonlarında kalın bant çekilmiştir.

Form Tanım: Yukarı kalkık dudaklı tabak dudak ve gövde parçası.

Benzerleri: *Rotroff, Agora 29, ss. 154-155, 328, Figüre 58: 850 (MÖ 110-86).*

Tarih: MÖ 2-1. yüzyıl.



Sivri Dudaklı Tabaklar

Kat. No.: 170

Buluntu Yeri: Akropol Kapısı Çevresi ve Sur Dışı Alan

D.Ç. : 20 cm

K.Y.: 3.8 cm

D.K.: 0.9 cm

Hamur Rengi: 5 YR 6/6 Reddish Yellow-hamurun ortası gri renkte.

Katkı Maddesi: Kireç, taşcık ve çok az mika katkılı. Gözenekli sert hamur.

Astar-Bezeme: İç yüzey grimsi kırmızı renk dalgalanmaları mevcut. Dış yüzeyde dudak çevresinde akıtma boyalı.

Form Tanım: Sivri dudaklı tabak dudak ve gövde parçası.

Benzerleri: *Edwards, ss. 42-43, Plate 5: 168 (MÖ146).*

Tarih: MÖ 2-MS 1. yüzyıl.



Kat. No.: 171

Buluntu Yeri: Güney Nekropol

D.Ç. : 22 cm

K.Y.: 3 cm

D.K.: 0.5 cm

Hamur Rengi: 2. 5 YR 6/6 Light Red

Katkı Maddesi: Kireç ve taşcık katkılı. Gözenekli sert hamur.

Astar-Bezeme: İç yüzey koyu

kırmızı astarlı. Dışta dudak çevresi koyu kırmızı akıtma boyalı.

Form Tanım: Sivri dudaklı tabak dudak ve gövde parçası.

Benzerleri: *Edwards, ss. 42-43, Plate 5: 168 (MÖ 146).*

Tarih: MÖ 2. yüzyıl.



Kat. No.: 172

Buluntu Yeri: Akropol Kapısı Çevresi ve Sur Dışı Alan

D.Ç. : 17 cm

K.Y.: 2.8 cm

D.K.: 0.4 cm

Hamur Rengi: 10 R 6/6 Light Red

Katkı Maddesi: Kireç ve taşçık

katkılı. Sert, gözeneksiz hamur.

Astar-Bezeme: İç ve dış yüzey kırmızı renk astarlıdır.

Form Tanım: Sivri dudaklı tabak dudak ve gövde parçası.

Benzerleri: *Edwards, ss. 42-43, Plate 5: 168 (MÖ146). Berlin, ss. 142-144, Plate 33: 292 (MS 1. yüzyıl); Regev, s. 175, Figure 42: 289 (MÖ 2. yüzyıl).*

Tarih: MÖ 2-MS 1. yüzyıl.

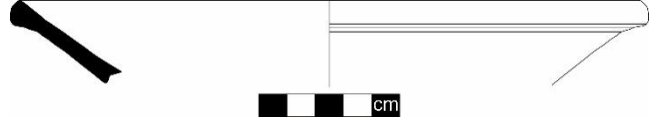

YUVARLATILMIŞ UDAK KENARLI TABAKLAR

Kat. No.: 173

Buluntu Yeri: Kent Kapısı Çevresi

D.Ç. : 18 cm

K.Y.: 2.5 cm

D.K.: 06 cm

Hamur Rengi: 5 YR 6/8 Reddish

Yellow

Katkı Maddesi: Az mika, yoğun kireç ve iri taşçık katkılı.

Astar-Bezeme: İç ve dış yüzey tümüyle parlak kırmızı (10 R 6/8 light Red) astarlı.

Form Tanım: Yuvarlatılmış dudaklı tabak dudak ve gövde parçası.

Benzerleri: *Rotroff, Agora 29, ss. 142-145, Figure 48: 679 (MÖ 175-150).*

Tarih: MÖ 2. yüzyıl.

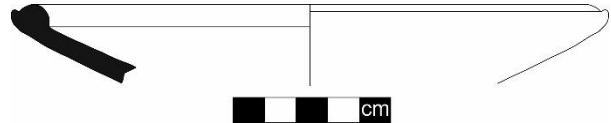

Kat. No.: 174

Buluntu Yeri: Zafer Takları Çevresi

D.Ç. : 16 cm

K.Y.: 2.2 cm

D.K.: 0.5 cm

Hamur Rengi: 7.5 YR 6/3 Light Brown

Katkı Maddesi: Kireç, taşcık ve az mika katkılı. Sıkı ve sert dokulu hamur.

Astar-Bezeme: İçte özensiz dağılmış gri spiral bantlar astarsız yüzeye uygulanmış. Dışta dudak kısmında 1 cm kalınlığında bej bant çekilmiş. Dış astarsız yüzey pembe (7.5 YR 8/4 pink) renkte.

Form Tanım: Tabak dudak ve gövde parçası.

Benzerleri: *Rotroff, Agora 29, ss. 142-144, Figure 48: 679 (MÖ 175-150).*

Tarih: MÖ 2. yüzyıl.

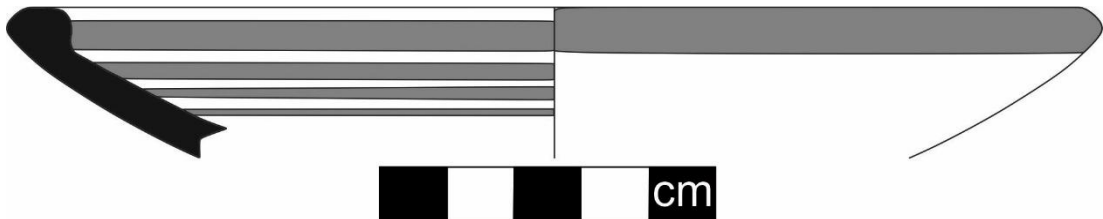

DERİN TABAK

Kat. No.: 175

Buluntu Yeri: Güney Nekropol

D.Ç. : 28 cm

K.Y.: 6.1 cm

D.K.: 0.4 cm

Hamur Rengi: 10 R 6/6 Light Red

Katkı Maddesi: İri kireç, taşcık ve çok az mika katkılı. Sert, iri killi hamur.

Astar-Bezeme: İç yüzey hamur

renğinde astarsız. Dış yüzey dudak çevresi bej astarlı, boyun kısmı grimsi-siyah kalın bant çekilmiş, gövde geçişi tekrar bej astar ve üzerine grimsi-siyah nokta bezemeli, gövde alt kısmında bant çekilmiş.

Form Tanım: Tabak dudak ve gövde parçası.

Benzerleri: *Berlin- Slane, s.297, Plate 26: FW 307 (MÖ 1. yüzyıl-MS 1. yüzyıl); Slane, s. 49, Figure 6: 92; Vapur, ss. 143-193, Çizim 2: 20; Hayes, Sigillate Orientali, s. 63, Levha XV: 3, Form 58.*

Tarih: MÖ 1-MS 1. yüzyıl.



KAİDELER

Kat. No.: 176

Buluntu Yeri: Şehir Merkezi Taş Ocağı

Çevresi

K.Ç. : 6 cm

K.Y.: 3.1 cm

D.K.: 0.5 cm

Hamur Rengi: 2.5 YR 6/6 Light Red-orta kısmı grimsi renk almış.

Katkı Maddesi: İri kireç, taşcık ve mika katkılı. Sıkı ve sert dokulu hamur.

Astar-Bezeme: Dış astarsız yüzey parlak kırmızı (2.5 YR 6/6 Light Red) renkte. İçte parlak gri spiral bantlar astarsız yüzeye uygulanmış.

Form Tanım: Kaide ve gövdeye parçası.

Benzerleri: *Edwards, ss. 29-31, Plate 2: 21, 26 (MÖ 300-250); Rotroff, Agora 29, ss. 158-159, Figure 61: 941 (MÖ 225-175).*

Tarih: MÖ 3-2. yüzyıl

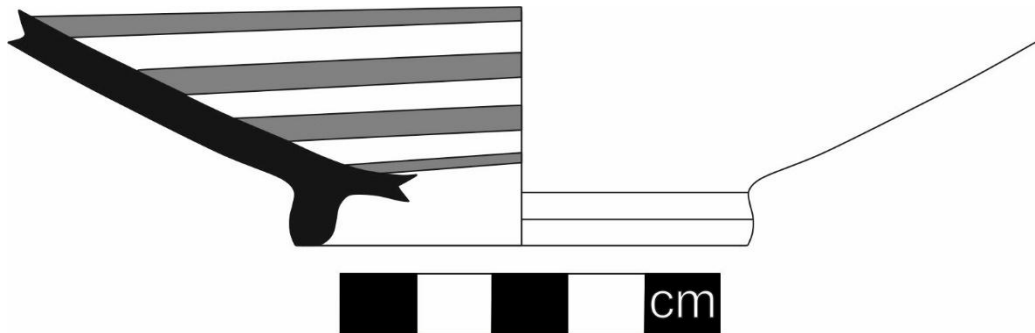

Kat. No.: 177

Buluntu Yeri: Şehir Merkezi Taş Ocağı
Çevresi

K.Ç. : 6.2 cm

K.Y.: 4 cm

D.K.: 0.5 cm

Hamur Rengi: 2. 5 YR 6/6 Light Red

Katkı Maddesi: İri kireç, taşcık ve mika katkı. Sıkı ve sert dokulu.

Astar-Bezeme: Dış astarsız yüzey açık kırmızı (2. 5 YR 6/6 Light Red) renkte. İçte özensiz spiral bantlar yüzeye dağılmış. Spiral bantların kalınlığı değişmekte.

Form Tanım: Kaide ve gövde parçası.

Benzerleri: *Edwards, ss. 29-31, Plate 2: 21, 26 (MÖ 300-250); Rotroff, Agora 29, ss. 158-159, Figure 61: 941 (MÖ 225-175).*

Tarih: MÖ 3-2. yüzyıl

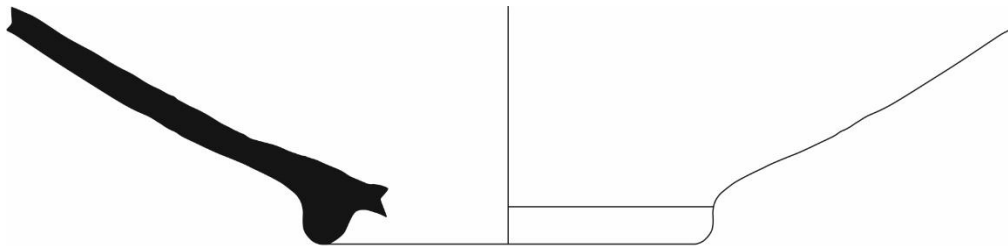

Kat. No.: 178

Buluntu Yeri: Güney Nekropol

K.Ç. : 6 cm

K.Y.: 2.3 cm

D.K.: 0.4 cm

Hamur Rengi: 5 YR 6/4 Light Reddish Brown-
hamur orta kısmı grimsi renk almış.

Katkı Maddesi: İri kireç, taşçık ve mika katkılı.
Sıkı ve sert dokulu hamur.

Astar-Bezeme: İçte grimsi siyah spiral bantlar
astarsız yüzeye uygulanmış. Kalın spiral
bantlarda dökülmeler mevcut. Dışta astarsız
yüzey parlak kırmızımsı kahverengi (5 YR 6/4 Light Reddish Brown) renkte.

Form Tanım: Kaide ve gövde parçası.

Benzerleri: *Edwards, ss. 29-31, Plate 2: 21, 26 (MÖ 300-250); Rotroff, Agora 29, ss. 158-159, Figure 61: 941 (MÖ 225-175).*

Tarih: MÖ 3-2. yüzyıl

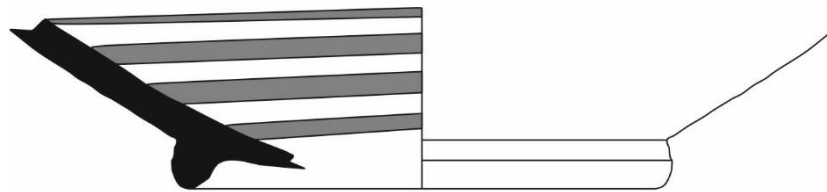

Kat. No.: 179

Buluntu Yeri: Şehir Merkezi Taş Ocağı Çevresi

K.Ç. : 6.4 cm

K.Y.: 3.3 cm

D.K.: 0.6 cm

Hamur Rengi: 2. 5 YR 6/6 Light Red-hamurun orta kısmı grimsi renk almış.

Katkı Maddesi: İri kireç, taşcık ve mika katkılı. Sıkı ve sert dokulu hamur.

Astar-Bezeme: İçte grimsi siyah kalın spiral bantlar astarsız yüzey üzerine uygulanmış. Dışta astarsız yüzey parlak kırmızı (2. 5 YR 6/6 Light Red) renkte.

Form Tanım: Kaide ve gövde parçası.

Benzerleri: *Edwards, ss. 29-31, Plate 2: 21, 26 (MÖ 300-250); Rotroff, Agora 29, ss. 158-159, Figure 61: 941 (MÖ 225-175).*

Tarih: MÖ 3-2. yüzyıl

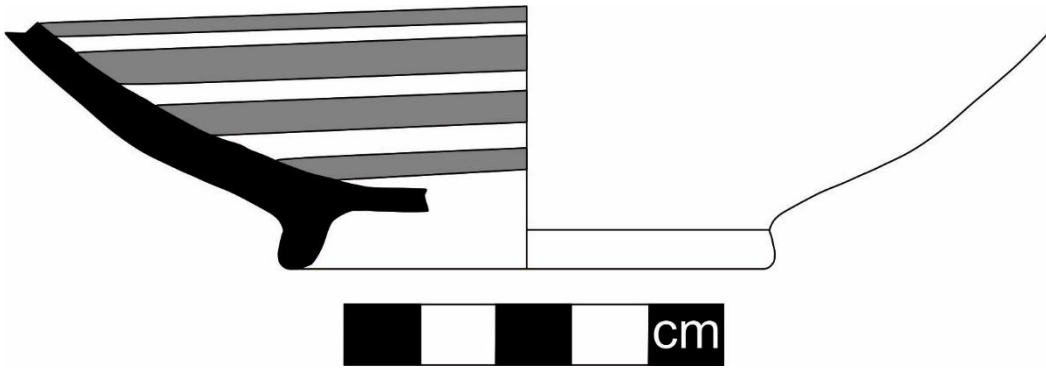

Kat. No.: 180

Buluntu Yeri: Kent Kapısı Çevresi

K.Ç. : 7 cm

K.Y.: 4.1 cm

D.K.: 0.9 cm

Hamur Rengi: 5 YR 6/4 Light Reddish Brown-orta kısmı grimsi renk almış.

Katkı Maddesi: Kireç, taşcık ve az mika katkılı. Gözeneksiz, sert ve sıkı dokulu hamur.

Astar-Bezeme: İç kısımda bantlar uygulanmadan önce bej astar çekilmiş onun üzerine spiral bant bezeme yapılmış. Spiral bantlar grimsi kahverengi tonlarında. Spiral bantlar önce kaidede iç içe spiral şeklinde yapılmış, devamında gövde üst kısmında tekrar başlamış. Dış astarsız kısım kırmızının (5 YR 6/4 light reddish brown) tonlarında.

Form Tanım: Kaide ve gövde parçası.

Benzerleri: *Waage, ss. 11-18, Plate II: 75a (MÖ 300'lerden önce); Stewart, ss. 195, 279, Figure 139, 154: 230, 233, 241, 242, 245, 248, 254 (MÖ 3-2. yüzyıl); Rotroff, Agora 29, Rotroff, Agora 29, ss. 161-162, Figure 62: 978 (MÖ 250).*

Tarih: MÖ 3. yüzyıl.

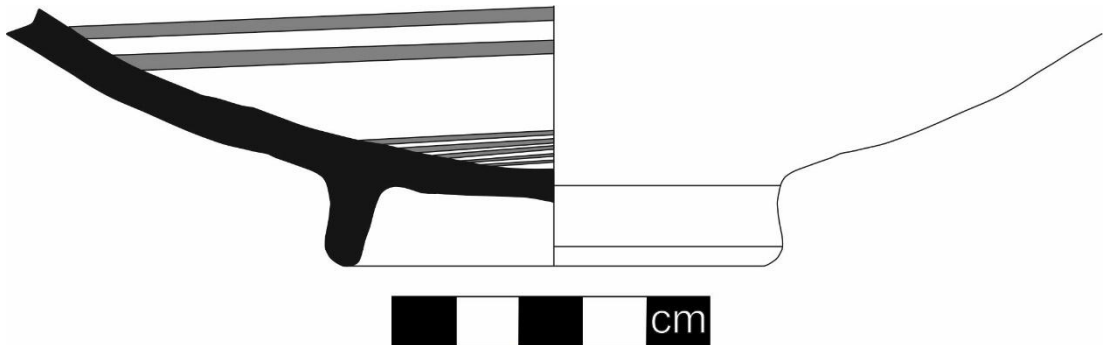

Kat. No.: 181

Buluntu Yeri: Kent Kapısı Çevresi

K.Ç. : 7. 4 cm

K.Y.: 3. 5 cm

D.K.: 0.8 cm

Hamur Rengi: 5 YR 7/4 Pink

Katkı Maddesi: Kireç, iri taşcık ve az mika katkılı. Gözenekli hamur.

Astar-Bezeme: Dış astarsız yüzey pembe (5 YR 7/4 Pink) renkte. İçte spiral bantların ve dolgu bezemelerin astarsız yüzey üzerine belli oranda bej zemin oluşturularak yapılmış. Kaidede ince özensiz spiral bantlar, gövdeye doğru doldurma bezek ve dudak kısma doğru ise kalın bant bezeme ile bezenmiş.

Form Tanım: Kaide ve gövde parçası.

Benzerleri: *Waage, ss. 11-18, Plate II: 75a (MÖ 300'lerden önce); Stewart, ss. 195, 279, Figure 139, 154: 230, 233, 241, 242, 245, 248, 254 (MÖ 3-2. yüzyıl); Rotroff, Agora 29, Rotroff, Agora 29, ss. 161-162, Figure 62: 978 (MÖ 250).*

Tarih: MÖ 3. yüzyıl.

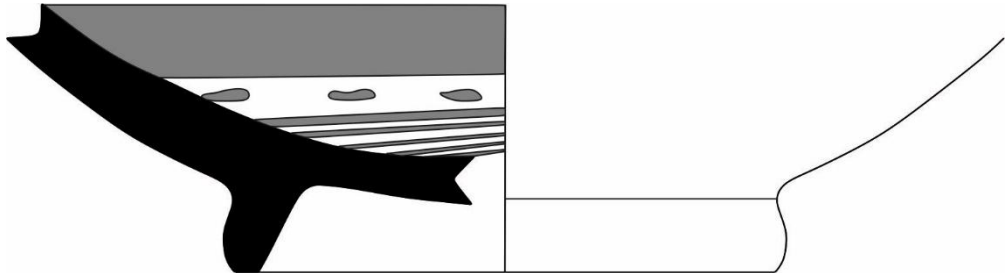

Kat. No.: 182

Buluntu Yeri: Kent Kapısı Çevresi

K.Ç. : 6 cm

K.Y.: 3. 1 cm

D.K.: 0.6 cm

Hamur Rengi: 5 YR 6/6 Reddish Yellow-hamur orta kısmı gri renk almış.

Katkı Maddesi: Kireç, taşcık ve az mika katkılı. Gözeneksiz, sert ve sıkı dokulu hamur.

Astar-Bezeme: Dış ve iç astarsız yüzey kırmızımsı sarı (5 YR 6/6 Reddish Yellow) renkte. İçte kalınlıkları ve renkleri değişen özensiz spiral bantlarla bezenmiş.

Form Tanım: Kaide ve gövde parçası.

Benzerleri: *Waage, ss. 11-18, Plate II: 75a (MÖ 300'lerden önce); Stewart, ss. 195, 279, Figure 139, 154: 230, 233, 241, 242, 245, 248, 254 (MÖ 3-2. yüzyıl); Rotroff, Agora 29, Rotroff, Agora 29, ss. 161-162, Figure 62: 978 (MÖ 250).*

Tarih: MÖ 3. yüzyıl.

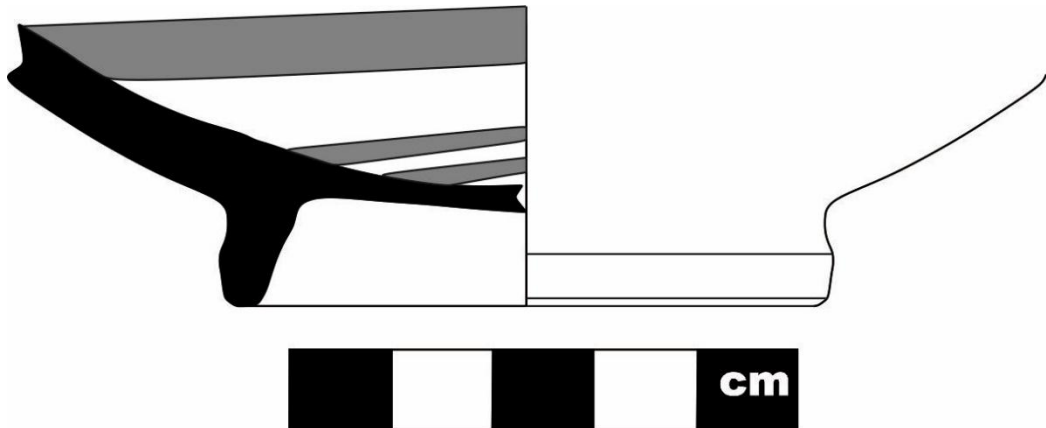

Kat. No.: 183

Buluntu Yeri: Kuzey Sur ve Kule Çevresi

D.Ç. : 5.8 cm

K.Y.: 4.5 cm

D.K.: 0.5 cm

Hamur Rengi: 5 YR 6/8 Reddish Yellow

Katkı Maddesi: Kireç, taşcık ve az mika katkılı.

Gözeneksiz, sert ve sıkı dokulu hamur.

Astar-Bezeme: İçte parlak siyah bantlar astarsız yüzey üzerine uygulanmış. Dışta astarsız yüzey kırmızımsı sarı (5 YR 6/8 Reddish Yellow) renkte. Kabın kötü hamurundan dolayı yamulma ve patlamalar gözlemlenmekte.

Form Tanım: Kaide ve gövdeye ait parça.

Benzerleri: Waage, ss. 11-18, Plate II: 75a (MÖ 300'lerden önce); Stewart, ss. 195, 279, Figure 139, 154: 230, 233, 241, 242, 245, 248, 254 (MÖ 3-2. yüzyıl); Rotroff, Agora 29, Rotroff, Agora 29, ss. 161-162, Figure 62: 978 (MÖ 250).

Tarih: MÖ 3. yüzyıl.

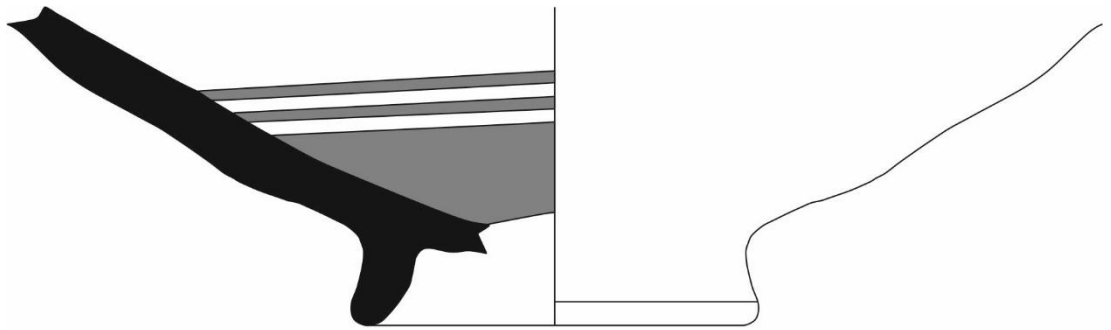

Kat. No.: 184

Buluntu Yeri: Kent Kapısı Çevresi

K.Ç. : 6 cm

K.Y.: 3.7 cm

D.K.: 0.7 cm

Hamur Rengi: 5 YR 6/8 Reddish Yellow-hamurun orta kısmı grimsi renk almış.

Katkı Maddesi: Kireç, taşcık ve az mika katkılı; gözeneksiz, sert ve sıkı dokulu hamur.

Astar-Bezeme: Dış ve iç astarsız yüzey kırmızımsı sarı (5 YR 6/6 Reddish Yellow) renkte. İçte astarsız yüzey üzerine uygulanan dairesel bantlar kırmızıdan griye değişen renkte. Dairesel bantlar kaidede kalın ve daire şeklinde. Kaidedeki kalın dairesel bandı takiben aralıklarla iki ince dairesel bant dizisi.

Form Tanım: Kaide ve gövde parçası.

Benzerleri: Waage, ss. 11-18, Plate II: 75a (MÖ 300'lerden önce); Stewart, ss. 195, 279, Figure 139, 154: 230, 233, 241, 242, 245, 248, 254 (MÖ 3-2. yüzyıl); Rotroff, Agora 29, Rotroff, Agora 29, ss. 161-162, Figure 62: 978 (MÖ 250).

Tarih: MÖ 3. yüzyıl.

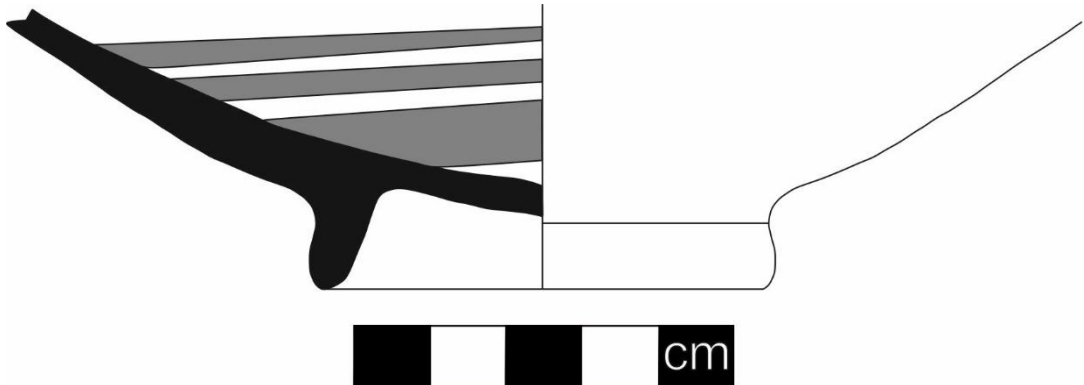

Kat. No.: 185

Buluntu Yeri: Zafer Takı Çevresi

K.Ç. : 5. 4 cm

K.Y.: 2.2 cm

D.K.: 0.4 cm

Hamur Rengi: 5 YR 5/1 Reddish Gray

Katkı Maddesi: Kireç, taşcık ve az mika katkılı. Gözeneksiz, sert ve sıkı dokulu hamur.

Astar-Bezeme: İç ve dış astarsız yüzey kırmızımsı gri (5 YR 5/1 Reddish Gray) renkte. İçte griden kırmızıya değişen renkte iki ince spiral bant bezemeli.

Form Tanım: Kaide ve gövde parçası.

Benzerleri: *Waage, ss. 11-18, Plate II: 75a (MÖ 300'lerden önce); Stewart, ss. 195, 279, Figure 139, 154: 230, 233, 241, 242, 245, 248, 254 (MÖ 3-2. yüzyıl); Rotroff, Agora 29, Rotroff, Agora 29, ss. 161-162, Figure 62: 978 (MÖ 250).*

Tarih: MÖ 3. yüzyıl.

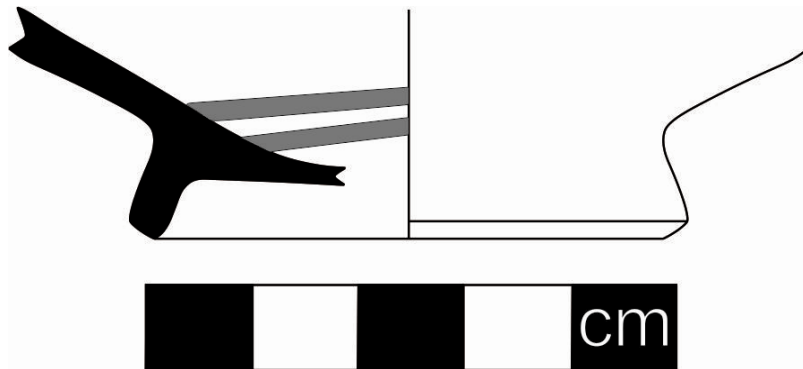

Kat. No.: 186

Buluntu Yeri: Şehir Merkezi Taş Ocağı Çevresi

K.Ç. : 6 cm

K.Y.: 2.3 cm

D.K.: 0.5 cm

Hamur Rengi: 2.5 YR 6/6 Light Red-orta kısmı grimsi renk almış.

Katkı Maddesi: İri kireç, taşcık ve mika katkılı. Sıkı ve sert dokulu hamur.

Astar-Bezeme: Dış ve iç astarsız kısım parlak kırmızı (2.5 YR 6/6 Light Red) renkte. İçte siyah spiral bantlar astarsız yüzeye doğrudan uygulanmış. 0.4 cm genişliğinde siyah spiral bantlar ve aralıkları 0.6 cm. Dışta ince ve küçük çark izleri görülmekte.

Form Tanım: Kaide ve gövde parçası.

Benzerleri: *Rotroff, Agora 29, ss. 339-341, Figure 53: 771, Figure 53: 993-1014 (MÖ 2. yüzyıl); Stewart, ss. 195, 279, Figure 139, 154: 230, 233, 241, 242, 245, 247, 254 (MÖ 3-2. yüzyıl); Edwards, ss. 30-31, Plate 2: 31; ss. 36-38, Plate 4:104.*

Tarih: MÖ 3-2. yüzyıl.

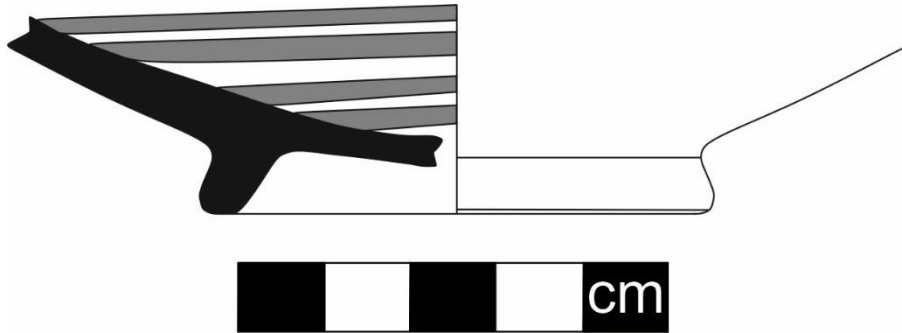

Kat. No.: 187

Buluntu Yeri: Şehir Merkezi Taş Ocağı Çevresi

K.Ç. : 6 cm

K.Y.: 1.8 cm

D.K.: 0.4 cm

Hamur Rengi: 2.5 YR 5/1 Reddish Gray

Katkı Maddesi: İri kireç, taşcık ve mika katkılı.

Sıkı ve sert dokulu hamur.

Astar-Bezeme: Dış astarsız kısım kırmızımsı gri (2.5 YR 5/1 Reddish Gray) renkte. İçte siyah-kırmızı spiral bantlar astarsız yüzeye uygulanmış.

Dışta taşcıklardan dolayı pürüzlü yüzey.

Form Tanım: Kaide ve gövde parçası.

Benzerleri: *Rotroff, Agora 29, ss. 339-341,*

Figure 53: 771, Figure 53: 993-1014 (MÖ 2. yüzyıl); Stewart, ss. 195, 279, Figure 139, 154: 230, 233, 241, 242, 245, 247, 254 (MÖ 3-2. yüzyıl); Edwards, ss. 30-31, Plate 2: 31; ss. 36-38, Plate 4:104.

Tarih: MÖ 3-2. yüzyıl.

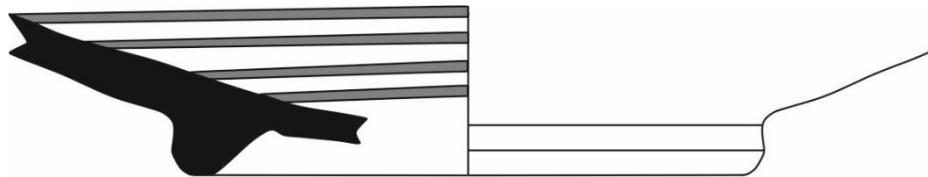

Kat. No.: 188

Buluntu Yeri: Akropol Kapısı ve Sur Dışı Alan

K.Ç. : 7 cm

K.Y.: 1.8 cm

D.K.: 0.3 cm

Hamur Rengi: 5 YR 6/6 Reddish Yellow-hamur orta kısmı gri renk almış.

Katkı Maddesi: İri kireç, taşcık ve mika katkılı. Sıkı ve sert dokulu hamur.

Astar-Bezeme: İç kısım siyah spiral bantlarla bezenmiş. Dışta astarsız kısım kırmızımsı sarı (5 YR 6/6 Reddish Yellow) renkte.

Form Tanım: Kaide ve gövde parçası.

Benzerleri: *Rotroff, Agora 29, ss. 339-341, Figure 53: 771, Figure 53: 993-1014 (MÖ 2.*

yüzyıl); Stewart, ss. 195, 279, Figure 139, 154: 230, 233, 241, 242, 245, 247, 254 (MÖ 3-2. yüzyıl); Edwards, ss. 30-31, Plate 2: 31; ss. 36-38, Plate 4:104.

Tarih: MÖ 3-2. yüzyıl.

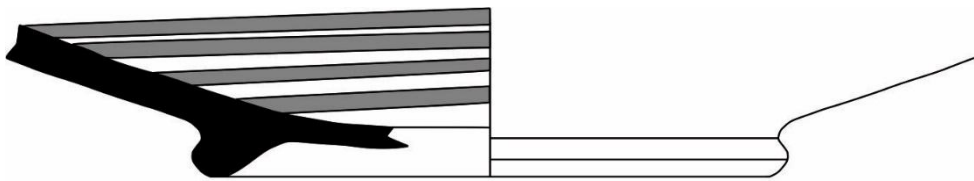

Kat. No.: 189

Buluntu Yeri: Şehir Merkezi Taş Ocağı
Çevresi

K.Ç. : 6.4 cm

K.Y.: 2.1 cm

D.K.: 0.5 cm

Hamur Rengi: 2.5 YR 6/6 Light Red-
hamurun orta kısmı grimsi renk almış.

Katkı Maddesi: İri kireç, taşcık ve mika
katkılı. Sıkı ve sert dokulu.

Astar-Bezeme: İçte siyah, kalın spiral
bantlar doğrudan astarsız yüzey üzerine
uygulanmış. Dış astarsız yüzey parlak
kırmızı (2.5 YR 6/6 Light Red) renkte.

Form Tanım: Kaide ve gövde parçası.

Benzerleri: *Rotroff, Agora 29, ss. 339-341, Figure 53: 771, Figure 53: 993-1014*
(MÖ 2. yüzyıl); *Stewart, ss. 195, 279, Figure 139, 154: 230, 233, 241, 242, 245,*
247, 254 (MÖ 3-2. yüzyıl); Edwards, ss. 30-31, Plate 2: 31; ss. 36-38, Plate 4:104.

Tarih: MÖ 3-2. yüzyıl.

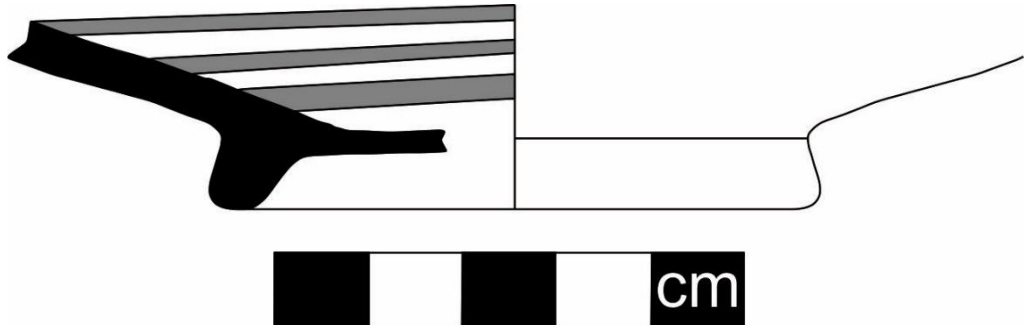

Kat. No.: 190

Buluntu Yeri: Kent Kapısı Çevresi

K.Ç. : 7 cm

K.Y.: 2.3 cm

D.K.: 0.4 cm

Hamur Rengi: 5YR 6/4 Light Reddish Brown

Katkı Maddesi: Kireç ve az mika katkılı. Gözeneksiz, sert ve sıkı dokulu hamur.

Astar-Bezeme: İç ve dış astarsız yüzey parlak kırmızımsı kahverengi (5YR 6/4 Light Reddish Brown) renkte. İçte kaideden itibaren başlayan grimsi ince spiral bantlar astarsız yüze üzerine uygulanmış.

Form Tanım: Kaide ve gövde parçası.

Benzerleri: *Rotroff, Agora 29, ss. 339-*

341, Figure 53: 771, Figure 53: 993-1014 (MÖ 2. yüzyıl); Stewart, ss. 195, 279, Figure 139, 154: 230, 233, 241, 242, 245, 247, 254 (MÖ 3-2. yüzyıl); Edwards, ss. 30-31, Plate 2: 31; ss. 36-38, Plate 4:104.

Tarih: MÖ 3-2. yüzyıl.

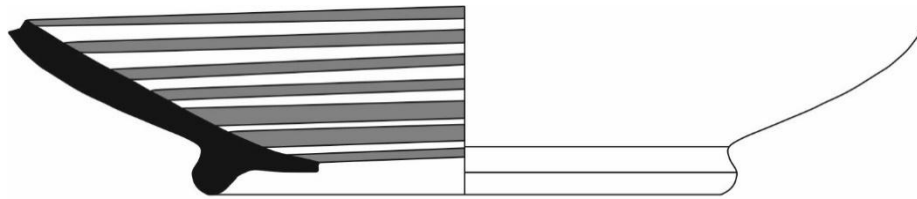

Kat. No.:191

Buluntu Yeri: Kent Kapısı Çevresi

K.Ç. : 10 cm

K.Y.: 1.1 cm

D.K.: 0.4 cm

Hamur Rengi: 5 YR 6/4 Light Brown

Katkı Maddesi: Yoğun kireç, taşcık ve çok az ince mika katkılı. Sıkı ve sert dokulu.

Astar-Bezeme: İçte grimsi kırmızı spiral bantlar astarsız yüzey üzerine uygulanmış. Dışta astarsız yüzey açık kahverengi (5 YR 6/4 light brown) renkte.

Form Tanım: Kaide ve gövde parçası.

Benzerleri: *Rotroff, Agora 29, ss. 339-341, Figure 53: 771, Figure 53: 993-1014 (MÖ 2. yüzyıl); Stewart, ss. 195, 279, Figure 139, 154: 230, 233, 241, 242, 245, 247, 254 (MÖ 3-2. yüzyıl); Edwards, ss. 30-31, Plate 2: 31; ss. 36-38, Plate 4:104.*

Tarih: MÖ 3-2. yüzyıl.

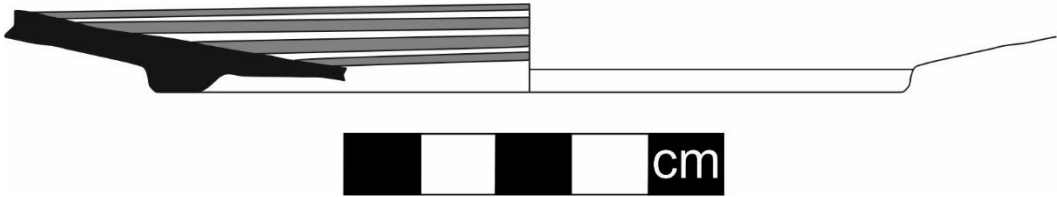

Kat. No.: 192

Buluntu Yeri: Kent Kapısı Çevresi

K.Ç. : 5 cm

K.Y.: 2.9 cm

D.K.: 0.6 cm

Hamur Rengi: 2.5 YR 6/6 light red orta kısmı gri renk almış.

Katkı Maddesi: Kireç, taşcık ve çok az mika katkılı. Kireç ve taşcıklar iri taneli. Gözenekli hamurludur.

Astar-Bezeme: Dış astarsız yüzey parlak kırmızı (2.5 YR 6/6 Light Red) renkte. İçte ince grimsi spiral bantlar astarsız yüzeye uygulanmış.

Form Tanım: Kaide ve gövde parçası.

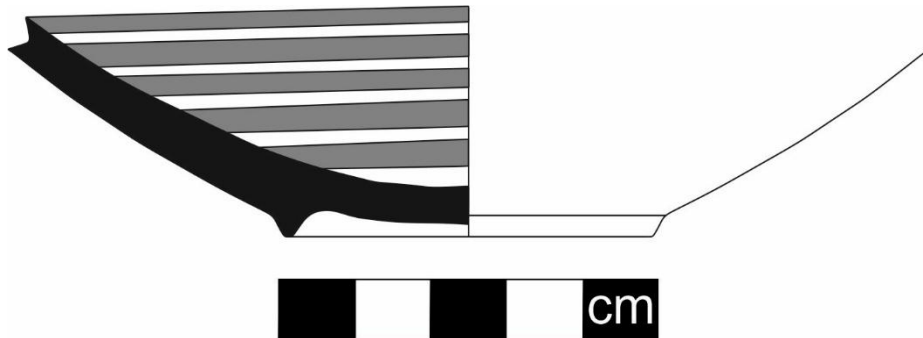

Kat. No.: 193

Buluntu Yeri: Akropol Kapısı ve Sur Dışı Alan

K.Ç. : 4.8 cm

K.Y.: 2.6 cm

D.K.: 0.4.5 cm

Hamur Rengi: 5 YR 6/6 Reddish Yellow.

Katkı Maddesi: İri kireç, taşcık ve mika katkılı. Sıkı ve sert dokulu.

Astar-Bezeme: İçte siyah özensiz spiral bantlar astarsız yüzey üzerine uygulanmış. Dışta astarsız yüzey kırmızımsı sarı (5 YR 6/6 Reddish Yellow) renkte.

Form Tanım: Kaide ve gövdeye parça.

Benzerleri: *Rotroff, Agora 29, ss. 142-144, Figure 48: 679, Figure 57: 844 (MÖ 2. yüzyıl).*

Tarih: MÖ 2-1. yüzyıl.

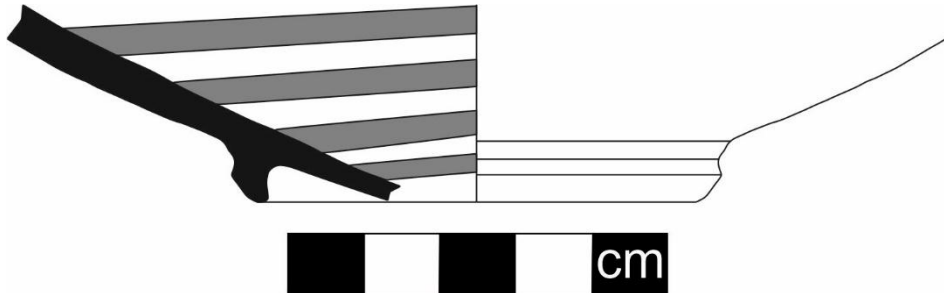

Kat. No.: 194

Buluntu Yeri: Kent Kapısı Çevresi

K.Ç. : 3.6 cm

K.Y.: 2.2 cm

D.K.: 0.7 cma

Hamur Rengi: 7.5 YR 6/2 Pinkish Gray-
orta kısmı gri renk almış.

Katkı Maddesi: Kireç, taşcık ve çok az
mika katkılı. Gözenekli hamur.

Astar-Bezeme: Dış astarsız yüzey
pembemsi gri (7.5 YR 6/2 Pinkish Gray)
renkte. İçte kalın spiral bant doğrudan
astarsız yüzeye uygulanmış. Dışta astarsız
kısmında derin olmayan çark izleri mevcut.

Form Tanım: Kaide ve gövde parçası.

Tarih: MÖ 2-1. yüzyıl.

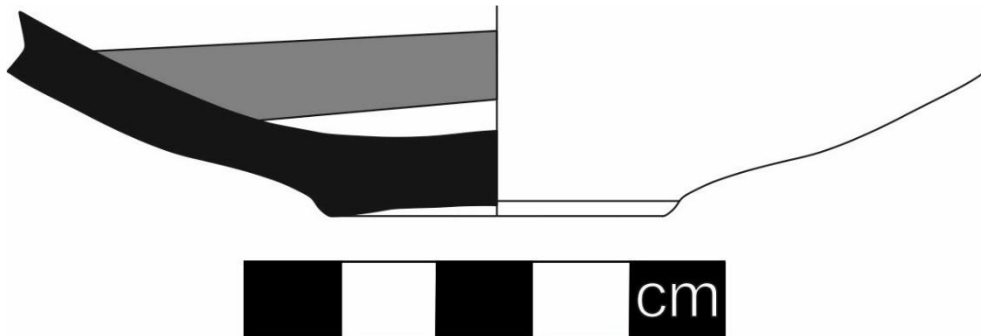

Kat. No.: 195

Buluntu Yeri: Kent Kapısı Çevresi

K.Ç. : 4.8 cm

K.Y.: 2.1 cm

D.K.: 0.5 cm

Hamur Rengi: 2.5 YR 6/6 Light Red

Katkı Maddesi: Sıkı dokulu ve sert hamur, yoğun kireç, taşcık ve az mika katkılıdır.

Astar-Bezeme: İçte griden kırmızıya değişen bantlar astarsız yüzeye uygulanmış. Spiral bantlar özensiz. Kaidenin ortasından başlayan spiral bantlar gövdeye doğru üst üste binmiş, bant görünümünden çıkmış. Dış astarsız yüzey açık kırmızı (2.5 YR 6/6 light red) renkte.

Form Tanım: Kaide ve gövdeye ait parça.

Tarih: MÖ 2-1. yüzyıl.



Kat. No.: 196

Buluntu Yeri: Kent Kapısı Çevresi

K.Ç. : 2.8 cm

K.Y.: 2.7 cm

D.K.: 0.5 cm

Hamur Rengi: 7. 5 YR 6/4 Light Brown

Katkı Maddesi: Çok ince kireç, taşçık ve az mika katkılı. Sıkı ve sert dokulu gözeneksiz hamur.

Astar-Bezeme: İçte grimsi siyah spiral bantlar doğrudan astarsız yüzeye uygulanmış. Dışta astarsız yüzey parlak kahverengi (7. 5 YR 6/4 Light Brown) renkte.

Form Tanım: Kaide ve gövde parçası.

Benzerleri: *Rotroff-Oliver, s. 60, Plate 33: 213; Waag, ss.11-17, Plate II: 53 (MÖ 3-2. yüzyıl); Boehringer, s. 217, Plate 9: D2; Rotroff, Agora 29, s. 110, Figure 20: 331; ss. 112-113, Figure 21: 347 (MÖ 2-1. yüzyıl); Kenyon, s. 259, Figure 53: 1-3, 5(MÖ 2-1. yüzyıl).*

Tarih: MÖ 3-2. yüzyıl.

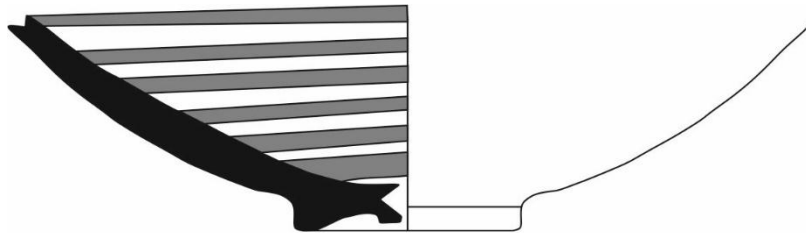

Kat. No.: 197

Buluntu Yeri: Güney Nekropol

K.Ç. : 2.8 cm

K.Y.: 1.3 cm

D.K.: 0. 3.5 cm

Hamur Rengi: 2. 5 YR 6/6 Light Red

Katkı Maddesi: Çok ince kireç, taşcık ve az mika katkılı. Sıkı ve sert dokulu gözeneksiz hamur.

Astar-Bezeme: İçte koyu kırmızı spiral bantlar astarsız yüzey üzerine uygulanmış. Dışta astarsız yüzey parlak kırmızı (2. 5 YR 6/6 Light Red) renkte. Dışta ince çark izleri gözlemlenmekte.

Form Tanım: *Rotroff-Oliver, s. 60, Plate*

33: 213; Waag, ss.11-17, Plate II: 53 (MÖ 3-2. yüzyıl); Boehringer, s. 217, Plate 9: D2; Rotroff, Agora 29, s. 110, Figure 20: 331; ss. 112-113, Figure 21: 347 (MÖ 2-1. yüzyıl); Kenyon, s. 259, Figure 53: 1-3, 5(MÖ 2-1. yüzyıl).

Tarih: MÖ 3-2. yüzyıl.

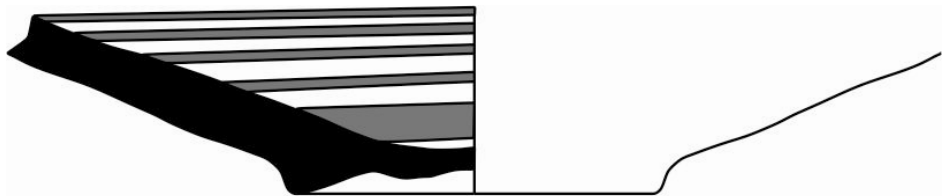
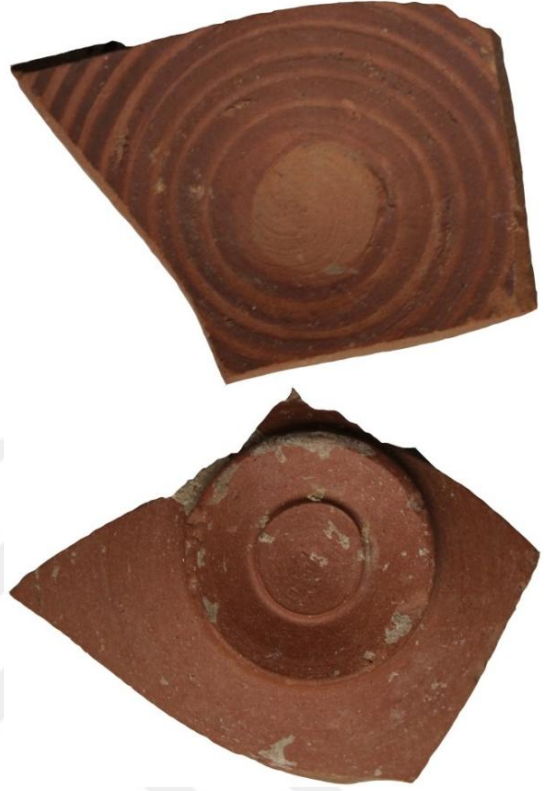

Kat. No.: 198

Buluntu Yeri: Güney Nekropol

K.Ç. : 2.8 cm

K.Y.: 1.9 cm

D.K.: 0.5 cm

Hamur Rengi: 2. 5 YR 6/4 Light Reddish Brown

Katkı Maddesi: Çok ince kireç, taşcık ve az mika katkılı. Sıkı ve sert dokulu gözeneksiz hamur.

Astar-Bezeme: İçte grimsi siyah spiral bantlar astarsız yüzeye uygulanmış. Dışta astarsız yüzey parlak kırmızımsı kahverengi (2. 5 YR 6/4 Light Reddish Brown) renkte.

Form Tanım: Kaide ve gövde parçası.

Benzerleri: *Rotroff-Oliver, s. 60, Plate 33: 213; Waag, ss.11-17, Plate II: 53 (MÖ 3-2. yüzyıl); Boehringer, s. 217, Plate 9: D2; Rotroff, Agora 29, s. 110, Figure 20: 331; ss. 112-113, Figure 21: 347 (MÖ 2-1. yüzyıl); Kenyon, s. 259, Figure 53: 1-3, 5(MÖ 2-1. yüzyıl).*

Tarih: MÖ 3-2. yüzyıl.

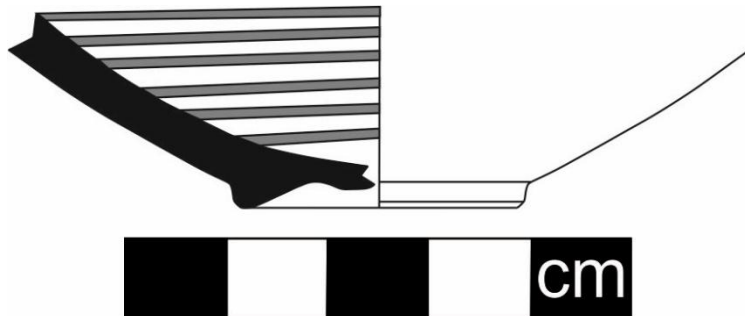

Kat. No.: 199

Buluntu Yeri: Güney Nekropol

K.Ç. : 2 cm

K.Y.: 1.4 cm

D.K.: 0.35 cm

Hamur Rengi: 5 YR 6/4 Light Reddish Brown hamurun orta kısmı grimsi renk almış.

Katkı Maddesi: Çok ince kireç, taşçık ve az mika katkılı. Sıkı ve sert dokulu gözeneksiz hamur.

Astar-Bezeme: İçte astarsız yüzey üzerine ince gri renk spiral bantlar özenli aralıklarla yapılmış. Dış astarsız yüzey parlak kırmızımsı kahverengi (5 YR 6/4 Light Reddish Brown) renkte.

Form Tanım: Kase kaide ve gövde parçası.

Benzerleri: *Rotroff-Oliver, s. 60, Plate 33: 213; Waag, ss.11-17, Plate II: 53 (MÖ 3-2. yüzyıl); Boehringer, s. 217, Plate 9: D2; Rotroff, Agora 29, s. 110, Figure 20: 331; ss. 112-113, Figure 21: 347 (MÖ 2-1. yüzyıl); Kenyon, s. 259, Figure 53: 1-3, 5(MÖ 2-1. yüzyıl).*

Tarih: MÖ 3-2. yüzyıl.

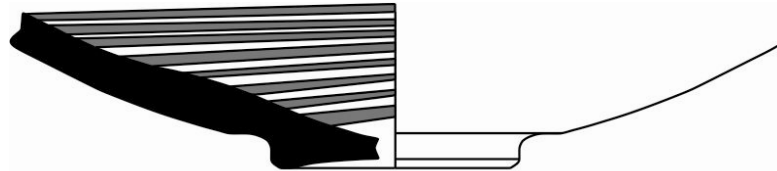

Kat. No.: 200

Buluntu Yeri: Akropol Kapısı ve Sur Dışı Alan

K.Ç. : 2.6 cm

K.Y.: 1.2 cm

D.K.: 0.3 cm

Hamur Rengi: 5 YR 6/6 Reddish Yellow

Katkı Maddesi: Çok ince kireç, taşcık ve az mika katkılı. Sıkı ve sert dokulu gözeneksiz hamur.

Astar-Bezeme: İç ve dış astarsız yüzey kırmızımsı sarı (5 YR 6/6 Reddish Yellow) renkte. İçte spiral bantlar ince özenli şekilde yüzey üzerine uygulanmış.

Form Tanım: Kaide ve gövde parçası.

Benzerleri: *Rotroff-Oliver, s. 60, Plate 33: 213; Waag, ss.11-17, Plate II: 53 (MÖ 3-2. yüzyıl); Boehringer, s. 217, Plate 9: D2; Rotroff, Agora 29, s. 110, Figure 20: 331; ss. 112-113, Figure 21: 347 (MÖ 2-1. yüzyıl); Kenyon, s. 259, Figure 53: 1-3, 5(MÖ 2-1. yüzyıl).*

Tarih: MÖ 3-2. yüzyıl.

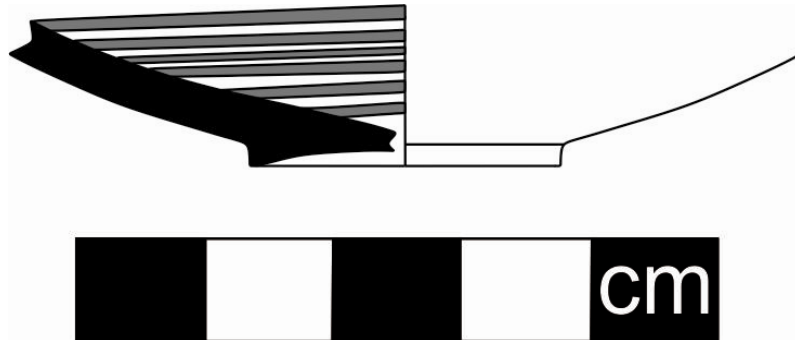

Kat. No.: 201

Buluntu Yeri: Kuzey Taş Ocağı Çevresi

K.Ç. : 2.4 cm

K.Y.: 1.5 cm

D.K.: 0. 3.5 cm

Hamur Rengi: 2. 5 YR 6/6 Light Red-
hamurun orta kısmı grimsi renk almış.

Katkı Maddesi: Çok ince kireç, taşcık ve
az mika katkılı. Sıkı ve sert dokulu
gözeneksiz hamur.

Astar-Bezeme: İçte siyah spiral bantlar
astarsız yüzey üzerine uygulanmış. Dışta
astarsız yüzey parlak kırmızı (2. 5 YR 6/6
Light Red) renkte.

Form Tanım: Kase kaide ve gövde parçası.

Benzerleri: *Rotroff-Oliver, s. 60, Plate 33: 213; Waag, ss.11-17, Plate II: 53 (MÖ 3-2. yüzyıl); Boehringer, s. 217, Plate 9: D2; Rotroff, Agora 29, s. 110, Figure 20: 331; ss. 112-113, Figure 21: 347 (MÖ 2-1. yüzyıl); Kenyon, s. 259, Figure 53: 1-3, 5(MÖ 2-1. yüzyıl).*

Tarih: MÖ 3-2. yüzyıl.

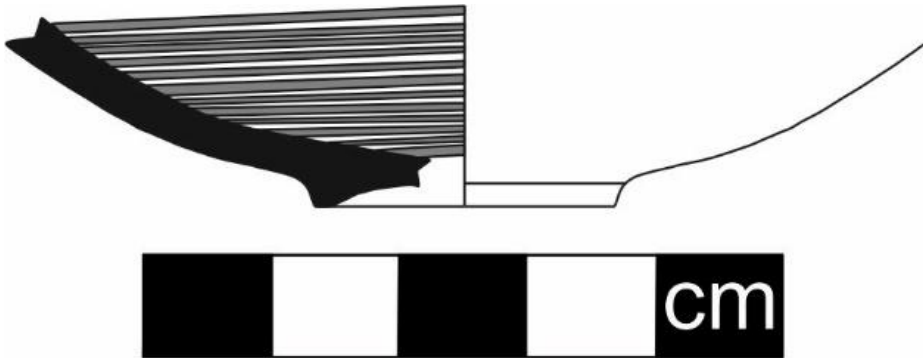

Kat. No.: 202

Buluntu Yeri: Kent Kapısı Çevresi

K.Ç. : 3 cm

K.Y.: 1.2 cm

D.K.: 0.4 cm

Hamur Rengi: 2.5 YR 6/6 Light Red

Katkı Maddesi: Çok ince kireç, taşcık ve az mika katkılı. Sıkı ve sert dokulu gözeneksiz hamur.

Astar-Bezeme: Dış astarsız yüzey parlak kırmızı (2.5 YR 6/6 light red) renkte. İçte spiral bantlar astarsız yüzeye uygulanmış. Dışta yatay belirgin çark izleri.

Form Tanım: Kaide ve gövde parçası.

Benzerleri: *Rotroff-Oliver, s. 60, Plate 33:*

213; Waag, ss.11-17, Plate II: 53 (MÖ 3-2. yüzyıl); Boehringer, s. 217, Plate 9: D2; Rotroff, Agora 29, s. 110, Figure 20: 331; ss. 112-113, Figure 21: 347 (MÖ 2-1. yüzyıl); Kenyon, s. 259, Figure 53: 1-3, 5(MÖ 2-1. yüzyıl).

Tarih: MÖ 3-2. yüzyıl.

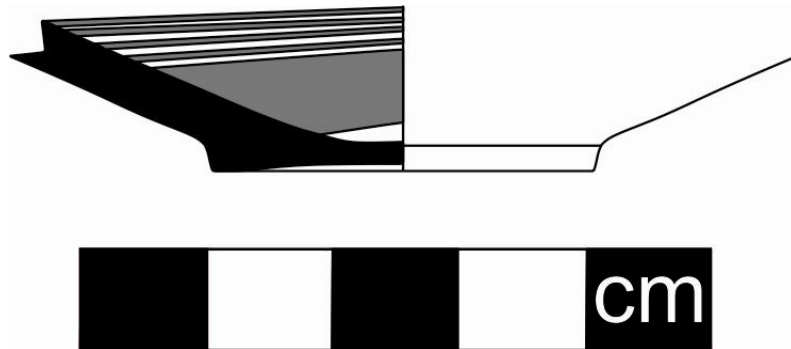

Kat. No.: 203

Buluntu Yeri: Güney Nekropol

K.Ç. : 2.8 cm

K.Y.: 1.1 cm

D.K.: 0. 2.5 cm

Hamur Rengi: 2. 5 YR 6/6 Light Red

Katkı Maddesi: Çok ince kireç, taşcık ve az mika katkılı. Sıkı ve sert dokulu gözeneksiz hamur.

Astar-Bezeme: İçte koyu kırmızımsı spiral bantlar astarsız yüzeye uygulanmış. Dışta astarsız yüzey parlak kırmızı (2. 5 YR 6/6 light red) renkte.

Form Tanım: Kase kaide ve gövdeye ait parça.

Benzerleri: *Rotroff-Oliver, s. 60, Plate 33: 213; Waag, ss.11-17, Plate II: 53 (MÖ 3-2. yüzyıl); Boehringer, s. 217, Plate 9: D2; Rotroff, Agora 29, s. 110, Figure 20: 331; ss. 112-113, Figure 21: 347 (MÖ 2-1. yüzyıl); Kenyon, s. 259, Figure 53: 1-3, 5(MÖ 2-1. yüzyıl).*

Tarih: MÖ 3-2. yüzyıl.

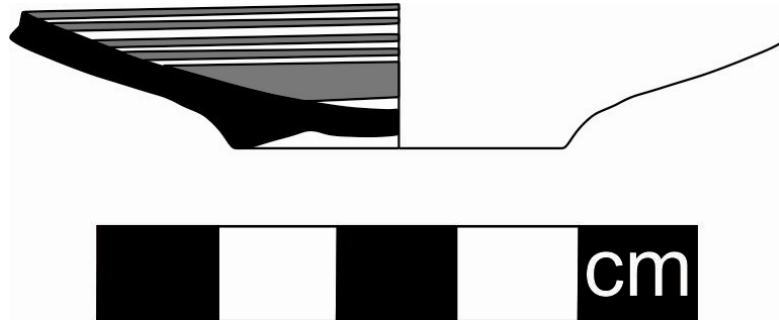

Kat. No.: 204

Buluntu Yeri: Kuzey Taş Ocağı Çevresi

K.Ç. : 2.4 cm

K.Y.: 1.5 cm

D.K.: 0.3.5 cm

Hamur Rengi: 2.5 YR 6/6 Light Red-hamurun orta kısmı grimsi renk almış.

Katkı Maddesi: Çok ince kireç, taşcık ve az mika katkılı. Sıkı ve sert dokulu gözeneksiz hamur.

Astar-Bezeme: İçte siyah spiral bantlar astarsız yüzey üzerine uygulanmış. Dışta astarsız yüzey parlak kırmızı (2.5 YR 6/6 Light Red) renkte.

Form Tanım: Kase kaide ve gövde parçası.

Benzerleri: *Rotroff-Oliver, s. 60, Plate 33: 213; Waag, ss.11-17, Plate II: 53 (MÖ 3-2. yüzyıl); Boehringer, s. 217, Plate 9: D2; Rotroff, Agora 29, s. 110, Figure 20: 331; ss. 112-113, Figure 21: 347 (MÖ 2-1. yüzyıl); Kenyon, s. 259, Figure 53: 1-3, 5(MÖ 2-1. yüzyıl).*

Tarih: MÖ 3-2. yüzyıl.

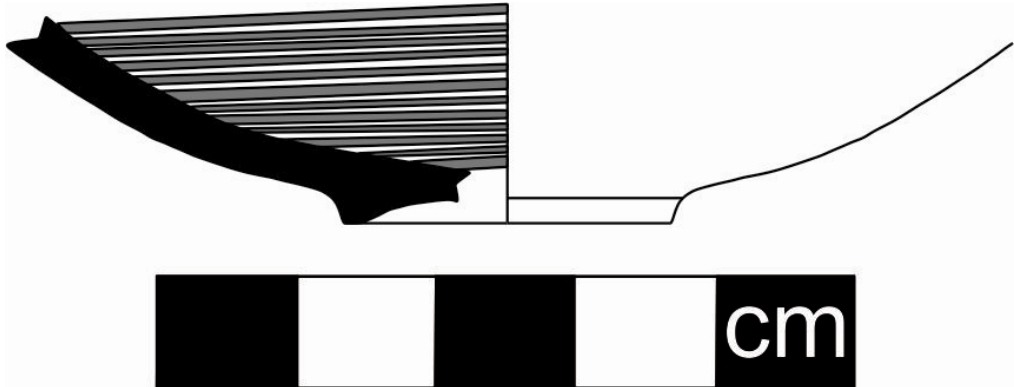

Kat. No.: 205

Buluntu Yeri: Kent Kapısı Çevresi

K.Ç. : 3 cm

K.Y.: 1.1 cm

D.K.: 0.3 cm

Hamur Rengi: 2. 5 YR 6/6 Light Red

Katkı Maddesi: Çok ince kireç, taşcık ve az mika katkılı. Sıkı ve sert dokulu gözeneksiz hamur.

Astar-Bezeme: İç ve dış astarsız yüzey parlak kırmızı (2. 5 YR 6/6 Light Red) renkte. İçte parlak kırmızımsı gri ince özenli spiral bantlar astarsız yüzey üzerine doğrudan ugulanmış. Dışta birbirine paralel çark izleri gözlemlenmekte.

Form Tanım: Kase kaide ve gövde parçası.

Benzerleri: *Rotroff-Oliver, s. 60, Plate 33:*

213; Waag, ss.11-17, Plate II: 53 (MÖ 3-2. yüzyıl); Boehringer, s. 217, Plate 9: D2; Rotroff, Agora 29, s. 110, Figure 20: 331; ss. 112-113, Figure 21: 347 (MÖ 2-1. yüzyıl); Kenyon, s. 259, Figure 53: 1-3, 5(MÖ 2-1. yüzyıl).

Tarih: MÖ 3-2. yüzyıl.

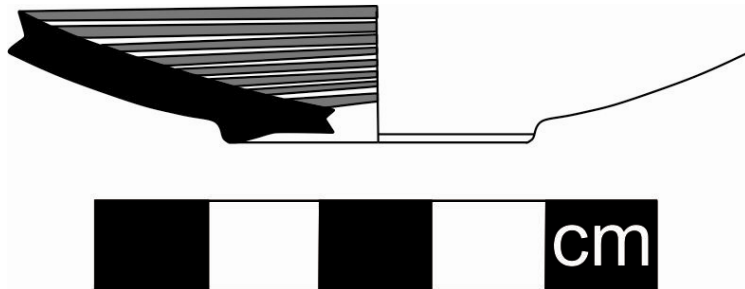

Kat. No.: 206

Buluntu Yeri: Akropol Kapısı ve Sur Dışı Alan

D.Ç. : 2.4 cm

K.Y.: 2.7 cm

D.K.: 0.4cm

Hamur Rengi: 10 R 6/6 Light Red

Katkı Maddesi: Çok ince kireç, taşcık ve az mika katkılı. Sıkı ve sert dokulu gözeneksiz hamur.

Astar-Bezeme: İçte koyu mor spiral bantlar astarsız yüzey üzerine uygulanmış. Dışta astarsız yüzey parlak kırmızı (10 R 6/6 Light Red) renkte. Dışta ince çark izleri belirgin.

Form Tanım: Kase kaide ve gövde parçası.

Benzerleri: *Rotroff-Oliver, s. 60, Plate 33: 213; Waag, ss.11-17, Plate II: 53 (MÖ 3-2. yüzyıl); Boehringer, s. 217, Plate 9: D2; Rotroff, Agora 29, s. 110, Figure 20: 331; ss. 112-113, Figure 21: 347 (MÖ 2-1. yüzyıl); Kenyon, s. 259, Figure 53: 1-3, 5(MÖ 2-1. yüzyıl).*

Tarih: MÖ 3-2. yüzyıl.

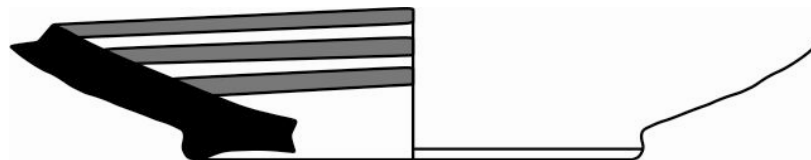

Kat. No.: 207

Buluntu Yeri: Kuzey Taş Ocağı Çevresi

K.Ç. : 3 cm

K.Y.: 0.9 cm

D.K.: 0.3 cm

Hamur Rengi: 5 YR 6/6 Reddish Yellow

Katkı Maddesi: Çok ince kireç, taşcık ve az mika katkılı. Sıkı ve sert dokulu gözeneksiz hamur.

Astar-Bezeme: İçte kabın ortasından başlayan turuncu özensiz spiral bantlar astarsız yüzey üzerine uygulanmış. Dışta astarsız yüzey kırmızımsı sarı (5 YR 6/6 Reddish Yellow) renkte. Dışta yatay çark izleri gözlemlenmekte.

Form Tanım: Kase kaide ve gövde parçası.

Benzerleri: *Rotroff-Oliver, s. 60, Plate 33: 213; Waag, ss.11-17, Plate II: 53 (MÖ 3-2. yüzyıl); Boehringer, s. 217, Plate 9: D2; Rotroff, Agora 29, s. 110, Figure 20: 331; ss. 112-113, Figure 21: 347 (MÖ 2-1. yüzyıl); Kenyon, s. 259, Figure 53: 1-3, 5(MÖ 2-1. yüzyıl).*

Tarih: MÖ 3-2. yüzyıl.

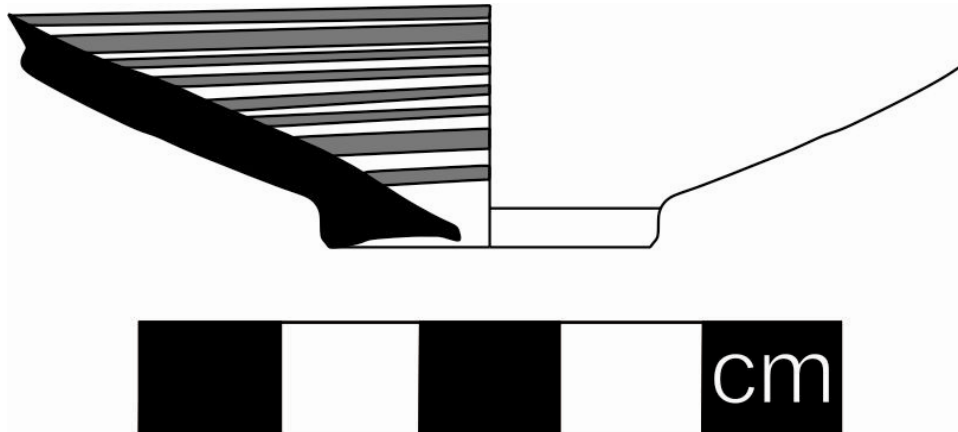

Kat. No.: 208

Buluntu Yeri: Kent Kapısı Sur Dışı Alan

K.Ç. : 2. 8 cm

K.Y.: 0.7 cm

D.K.: 0.3 cm

Hamur Rengi: 2. 5 YR 6/6 Light Red

Katkı Maddesi: Çok ince kireç, taşcık ve az mika katkılı. Sıkı ve sert dokulu gözeneksiz hamur.

Astar-Bezeme: Dış ve iç astarsız yüzey parlak kırmızı (2. 5 YR 6/6 Light Red) renkte. İçte ince özenli spiral bantlar parlak siyah renkte.

Form Tanım: Kase Kaide ve gövde parçası.

Benzerleri: *Rotroff-Oliver, s. 60, Plate 33: 213; Waag, ss.11-17, Plate II: 53 (MÖ 3-2. yüzyıl); Boehringer, s. 217, Plate 9: D2; Rotroff, Agora 29, s. 110, Figure 20: 331; ss. 112-113, Figure 21: 347 (MÖ 2-1. yüzyıl); Kenyon, s. 259, Figure 53: 1-3, 5(MÖ 2-1. yüzyıl).*

Tarih: MÖ 3-2. yüzyıl.

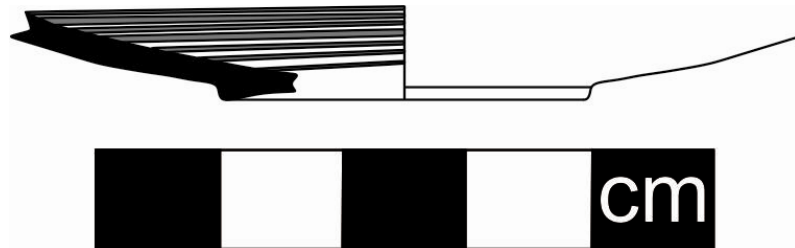

Kat. No.: 209

Buluntu Yeri: Kent Kapısı Çevresi

K.Ç. : 3.4 cm

K.Y.: 1.4 cm

D.K.: 0.5 cm

Hamur Rengi: 5 YR 6/6 Reddish Yellow- hamur rengi iç kısımda gri renk almış.

Katkı Maddesi: Çok ince kireç, taşçık ve az mika katkılı. Sıkı ve sert dokulu gözeneksiz hamur.

Astar-Bezeme: Dış astarsız kısım kırmızının tonlarında (5 YR 6/6 reddish yellow). İçte grimsi spiral bantlar astarsız yüzeye uygulanmış. Dışta yatayda paralel ince çiziler gözlemlenmekte.

Form Tanım: Kase kaide ve Dudak parçası.

Benzerleri: *Rotroff-Oliver, s. 60, Plate 33: 213; Waag, ss.11-17, Plate II: 53 (MÖ 3-2. yüzyıl); Boehringer, s. 217, Plate 9: D2; Rotroff, Agora 29, s. 110, Figure 20: 331; ss. 112-113, Figure 21: 347 (MÖ 2-1. yüzyıl); Kenyon, s. 259, Figure 53: 1-3, 5(MÖ 2-1. yüzyıl).*

Tarih: MÖ 3-2. yüzyıl.

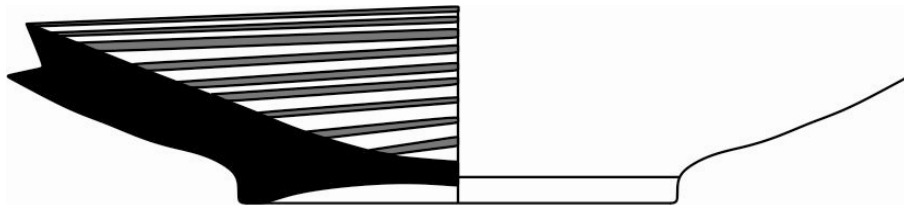

Kat. No.: 210

Buluntu Yeri: Batı Kule ve Sur
Çevresi

K.Ç. : 3 cm

K.Y.: 2.5 cm

Cidar: 0.4 cm

Hamur Rengi: 2.5 YR 6/8 Light
Red

Katkı Maddesi: Çok ince kireç,
taşcık ve az mika katkılı. Sıkı ve
sert dokulu gözeneksiz hamur.

Astar-Bezeme: Dış astarsız kısım
parlak kırmızı (2.5 YR 6/6 Light
Red) renkte. Spiral bantlar astarsız
yüzeye doğrudan uygulanmış.
Kaideden başlayan özensiz, kalın

spiral bantlar gövdeye doğru özenli ve ince spiral bantlara dönüşmüş. Spiral bantlar
kiremit kırmızısı. Dışta astarsız kısımda derin olmayan yatay çizgiler mevcut.

Form Tanım: Kase kaide ve gövde parçası.

Benzerleri: *Rotroff-Oliver, s. 60, Plate 33: 213; Waag, ss.11-17, Plate II: 53 (MÖ 3-2. yüzyıl); Boehringer, s. 217, Plate 9: D2; Rotroff, Agora 29, s. 110, Figure 20: 331; ss. 112-113, Figure 21: 347 (MÖ 2-1. yüzyıl); Kenyon, s. 259, Figure 53: 1-3, 5 (MÖ 2-1. yüzyıl).*

Tarih: MÖ 3-2. yüzyıl.

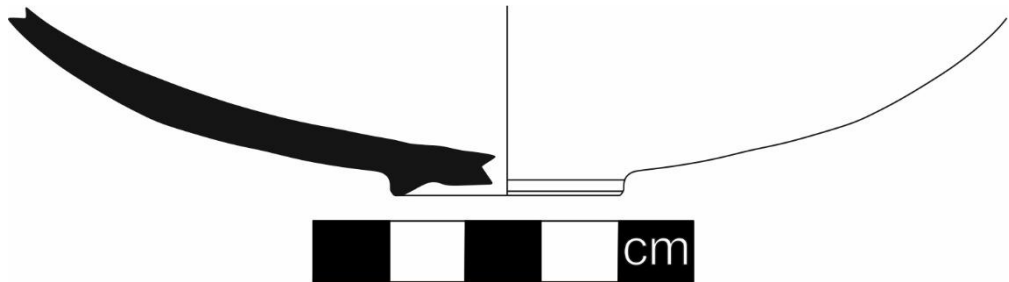

Kat. No.: 211

Buluntu Yeri: Kent Kapısı Çevresi

K.Ç. : 3.4 cm

K.Y.: 3 cm

D.K.: 0.5 cm

Hamur Rengi: 2.5 YR 6/6 Light Red orta kısmı grimsi renk almış.

Katkı Maddesi: Çok ince kireç, taşcık ve az oranda ince mika katkılı. Sıkı ve sert dokulu ve gözeneksiz hamur.

Astar-Bezeme: Dış ve iç astarsız yüzey kırmızı (2.5 YR 6/6 light red) renkte. İkte kaideden başlayıp gövdeye doğru çıkan kahverenginin tonundaki spiral bantlar bezeli. Spiral bantların renkleri silikleşmiş ve spiral bantlar astarsız yüzeye uygulanmış.

Form Tanım: Kase kaide ve gövde parçası.

Benzerleri: *Rotroff-Oliver, s. 60, Plate 33: 213; Waag, ss.11-17, Plate II: 53 (MÖ 3-2. yüzyıl); Boehringer, s. 217, Plate 9: D2; Rotroff, Agora 29, s. 110, Figure 20: 331; ss. 112-113, Figure 21: 347 (MÖ 2-1. yüzyıl); Kenyon, s. 259, Figure 53: 1-3, 5(MÖ 2-1. yüzyıl).*

Tarih: MÖ 3-2. yüzyıl.

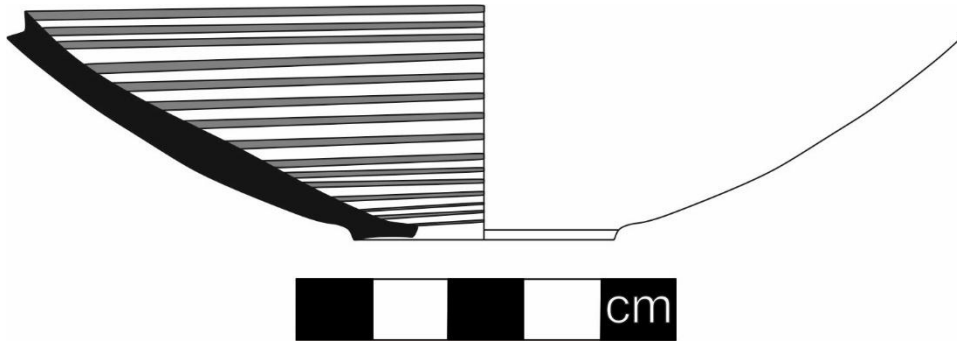

Kat. No.: 212

Buluntu Yeri: Batı Kuleler ve Sur Çevresi

K.Ç. : 3.4 cm

K.Y.: 3.1 cm

D.K.: 0.5 cm

Hamur Rengi: 2. 5 YR 6/6 Light Red

Katkı Maddesi: Çok ince kireç, taşçık ve az mika katkılı. Sıkı ve sert dokulu gözeneksiz hamur.

Astar-Bezeme: Kaideden başlayan kırmızımsı ince spiral bantlar gövdeye doğru devam etmekte. Spiral bantlar astarsız yüzey üzerine uygulanmış. İçte spiral bantlar arasındaki geçişler yüzeyde dalgalanma oluşturmakta. Spiral bantlar yoğun ve kalın olmasından dolayı korunmuş. Dışta astarsız yüzey parlak kırmızı (2. 5 YR 6/6 Light Red) renkte.

Form Tanım: Kaide ve gövde parçası.

Benzerleri: *Kenyon, s. 259, Figure 53: 1-3, 5 (MÖ 2-1. yüzyıl); Edwards, ss.90-91, Plate: 17:546 (MÖ 150).*

Tarih: MÖ 2-1. yüzyıl.

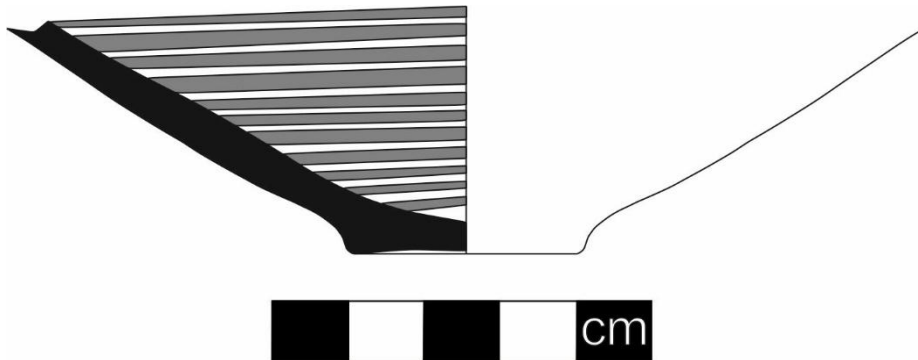

Kat. No.: 213

Buluntu Yeri: Doğu Taş Ocağı Çevresi

K.Ç. : 2.4 cm

K.Y.: 2.7 cm

D.K.: 0.3 cm

Hamur Rengi: 5 YR 6/4 Light Reddish Brown hamurun orta kısmı grimsi renk almış.

Katkı Maddesi: Çok ince kireç, taşcık ve az mika katkılı. Sıkı ve sert dokulu gözeneksiz hamur.

Astar-Bezeme: İç ve dış astarsız yüzey parlak kırmızimsı kahverengi (5 YR 6/4 Light Reddish Brown) renkte. İçte siyahımsı gri ince birbiri üzerine binmiş spiral bantlar astarsız yüzey üzerine uygulanmış.

Form Tanım: Kase kaide ve gövde parçası.

Benzerleri: *Rotroff, Agora 29, ss. 109-110, Figure 20: 328-333 (MÖ 3. yüzyıl).*

Tarih: MÖ 3-1. yüzyıl.

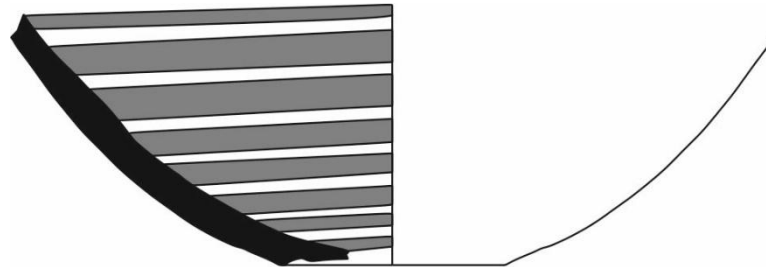

Kat. No.: 214

Buluntu Yeri: Kent Kapısı Çevresi

K.Ç. : 2 cm

K.Y.: 1.8 cm

D.K.: 0.3 cm

Hamur Rengi: 5 YR 7/6 Reddish Yellow-hamurun orta kısmı grimsi renk almıştır.

Katkı Maddesi: Çok ince kireç, taşcık ve az mika katkılı. Sıkı ve sert dokulu gözeneksiz hamur.

Astar-Bezeme: Dış astarsız kısım kırmızımsı sarı (5 YR 7/6 Reddish Yellow) renkte. İçte siyahımsı gri özensiz spiral bantlarla bezenmiş. Dışta ince yatay çark izleri belirgin.

Form Tanım: Kase kaide ve gövde parçası.

Benzerleri: *Rotroff, Agora 29, ss. 109-110, Figure 20: 328-333 (MÖ 3. yüzyıl).*

Tarih: MÖ 3-1. yüzyıl.

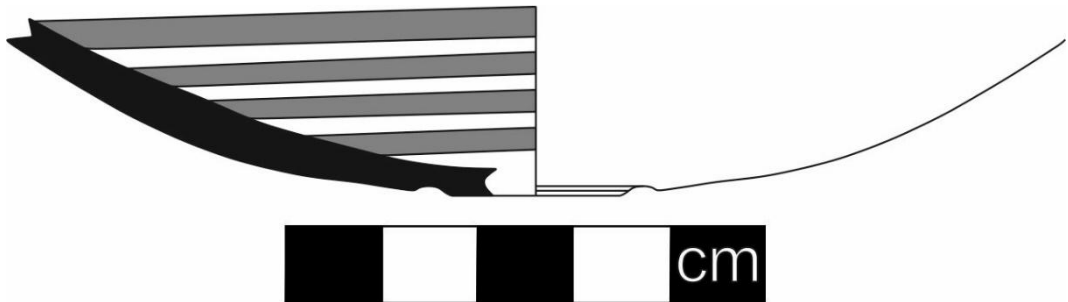

Kat. No.: 215

Buluntu Yeri: Kent Kapısı Çevresi

K.Ç. : 3.2 cm

K.Y.: 1.5 cm

D.K.: 0.4 cm

Hamur Rengi: 2.5 YR 6/6 Light Red-
hamurun orta kısmı grimsi renkte.

Katkı Maddesi: Çok ince kireç, taşcık ve az
mika katkılı. Sıkı ve sert dokulu gözeneksiz
hamur.

Astar-Bezeme: Dış astarsız kısım parlak
kırmızı (2.5 YR 6/6 Light Red) renkte. İçte spiral bantlar astarsız yüzeye
uygulanmış.

Form Tanım: Kaide ve gövde parçası.

Benzerleri: *Rotroff, Agora 29, ss. 109-110, Figure 20: 328-333 (MÖ 3. yüzyıl).*

Tarih: MÖ 3-1. yüzyıl.

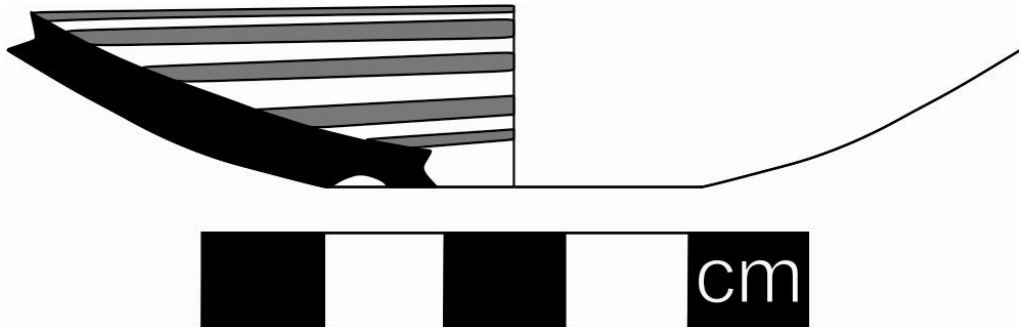

Kat. No.: 216

Buluntu Yeri: Zafer Takları Çevresi

K.Ç. : 0.4 cm

K.Y.: 0.9 cm

D.K.: 0.5 cm

Hamur Rengi: 2.5 YR 6/6 Light Red hamurun orta kısmı gri renk almış.

Katkı Maddesi: Çok ince kireç, taşcık ve az mika katkılı. Sıkı ve sert dokulu gözeneksiz hamur.

Astar-Bezeme: Dış astarsız kısım parlak kırmızı (2.5 YR 6/6 Light Red) renkte. İçte astarsız yüzey üzerine kaidenin ortasından başlayıp gövdeye doğru genişleyen gri renkli spiral bant bezemeli. İçte bant ve yüzey dokusunda dökülmeler görülmekte. Dışta astarsız kısımda derin olmayan çark izleri mevcut.

Form Tanım: Kase kaide ve gövdeye ait parça.

Benzerleri: *Rotroff ve Oliver, s. 60, Plate 31: 210 (MÖ 3. yüzyıl ortası ile MÖ 2. yüzyıl ortası); Waag, ss. 11-17, Plate II: 52 (MÖ 3. Yüzyıl); Rotroff, Agora 29, s. 109-110, Figure 20: 328-330 (MÖ 2-1. yüzyıl); Kenyon, ss. 333-335, Figure 80: 115-22 (Geç Hellenistik).*

Tarih: MÖ 3-2. yüzyıl.

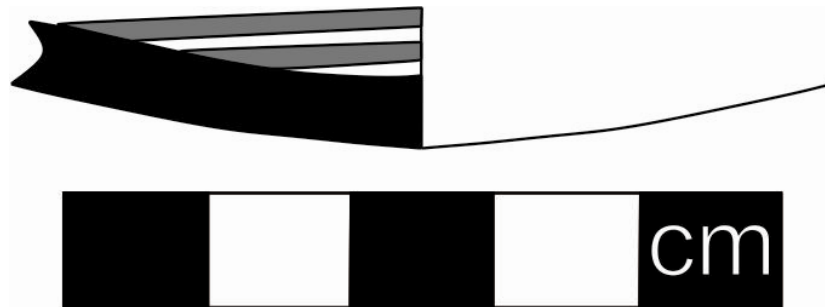
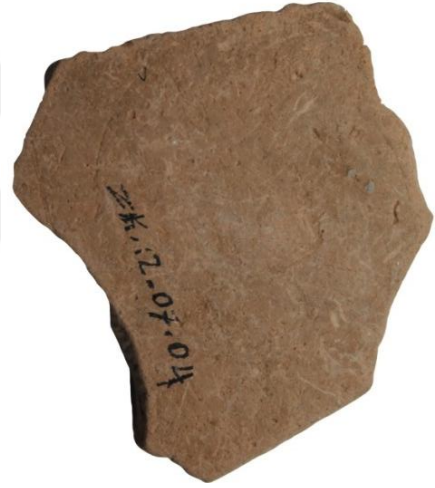

Kat. No.: 217

Buluntu Yeri: Kuzey Yönünde Bitmemiş sur duvarları Kuleler ve çevresi

K.Ç. : 0.3 cm

K.Y.: 1 cm

D.K.: 0.8 cm

Hamur Rengi: 2.5 YR 6/6 Light Red içte hamur gri renk almış.

Katkı Maddesi: Çok ince kireç, taşcık ve az mika katkılı. Sıkı ve sert dokulu gözeneksiz hamur.

Astar-Bezeme: Dış astarsız yüzey parlak kırmızı (2.5 YR 6/6 Light Red) renkte. İçte kaidenin ortasından başlayan grimsi kırmızı spiral bantla bezeli.

Form Tanım: Kase kaide ve gövde parçası.

Benzerleri: *Rotroff ve Oliver, s. 60, Plate 31: 210 (MÖ 3. yüzyıl ortası ile MÖ 2. yüzyıl ortası); Waag, ss. 11-17, Plate II: 52 (MÖ 3. Yüzyıl); Rotroff, Agora 29, s. 109-110, Figure 20: 328-330 (MÖ 2-1. yüzyıl); Kenyon, ss. 333-335, Figure 80: 115-22 (Geç Hellenistik).*

Tarih: MÖ 3-2. yüzyıl.

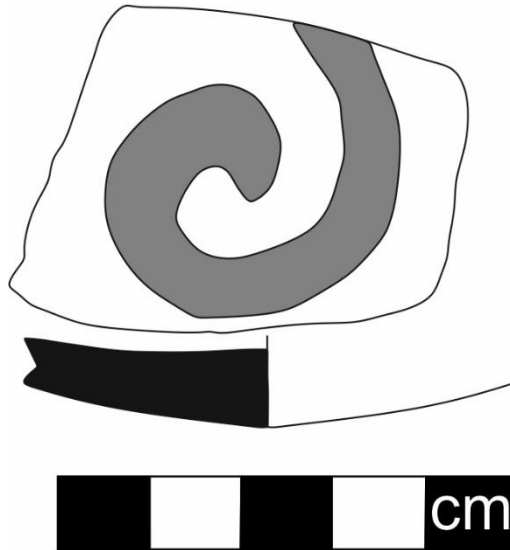

Kat. No.: 218

Buluntu Yeri: Kent Kapısı Çevresi

K.Ç. : 0. 4 cm

K.Y.: 4.1 cm

D.K.: 0.4 cm

Hamur Rengi: 7.5 YR 6/4 Light Brown

Katkı Maddesi: Çok ince kireç, taşcık ve az mika katkılı. Sıkı ve sert dokulu gözeneksiz hamur.

Astar-Bezeme: Dudak ve iç kısım siyah spiral bantlar çekilmiş. Dış kısım ise astarsız bırakılmış. Dış astarsız kısım hamur (2.5 YR 6/6 light red) renginde. İç kısmındaki kalınlığı değişen spiral bantlar kahverengimsi gri renkte. Dışta ince birbirine paralel çark izleri mevcut.

Form Tanım: Kase kaide ve gövdeye parçası.

Benzerleri: *Rotroff ve Oliver, s. 60, Plate 31: 210 (MÖ 3. yüzyıl ortası ile MÖ 2. yüzyıl ortası); Waag, ss. 11-17, Plate II: 52 (MÖ 3. Yüzyıl); Rotroff, Agora 29, s. 109-110, Figure 20: 328-330 (MÖ 2-1. yüzyıl); Kenyon, ss. 333-335, Figure 80: 115-22 (Geç Hellenistik).*

Tarih: MÖ 3-2. yüzyıl.

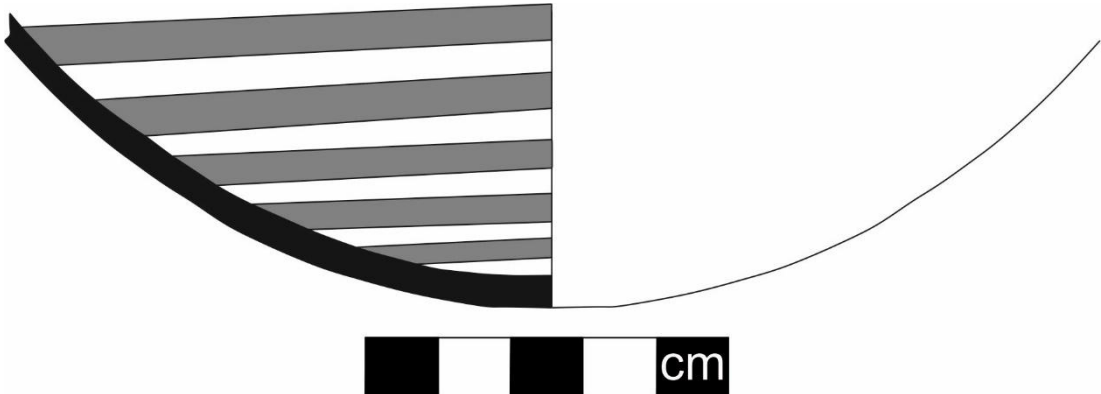

KALIP YAPIMI KASELER

Kat. No.: 219

Buluntu Yeri: Güney Nekropol

D.Ç. : 8 cm

K.Y.: 5.4 cm

D.K.: 0.3 cm

Hamur Rengi: 2.5 YR 6/6 Light Red

Katkı Maddesi: Çok az mika, kireç ve taşcık katkılı.

Astar-Bezeme: İç ve Dış yüzey asatarı kırmızı (2.5 YR 6/8 Light Red) astarlı. Boyun kısmında şerit üzerinde birbirini takip eden boncuk dizisi. Altta gövdeden kaideye doğru kentaur (?) ve onun önünde hayvanın kuyruğu ve arka ayakları gözlenmekte.

Form Tanım: Kalıp yapımı kase, dudak ve gövde parçası.

Benzerleri: *Thompson, ss. 451-459; Rotroff, Moldmade, ss. III-136; Hayes, Paphos III, Figure VII: 16, s. 13.*

Tarih: MÖ 2-1 yüzyıl.

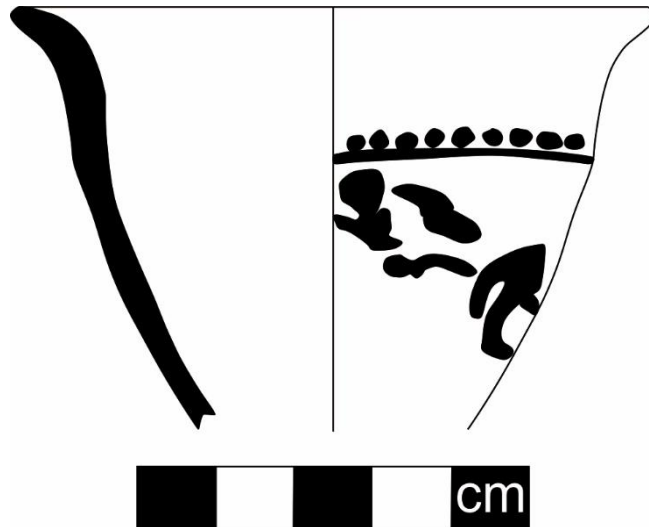

Kat. No.: 220

Buluntu Yeri: Güney Nekropol

D.Ç. : 9 cm

K.Y.: 3.4 cm

D.K.: 07 cm

Hamur Rengi: 10 YR 5/1 Gray

Katkı Maddesi: Zerrecikler halinde çok az mika ve yoğun kireç, taşcık katkılı.

Astar-Bezeme: İç ve dış yüzey kırmızı (2.5 YR 5/8 Red) astarlı. Dışta boyunun aşağısında bant içerisinde ok ucu (?)

Form Tanım: Kalıp yapımı dışa çekik dudaklı kase, udak ve gövde parçası

Benzerleri: *Thompson, ss. 451-459; S. I. Rotroff, Moldmade, ss. İİİ-136; Hayes, Paphos III, Figure VII: 16, s. 13.*

Tarih: MÖ 2-1 yüzyıl.



Kat. No.: 221

Buluntu Yeri: Güney Nekropol

D.Ç. : 20 cm

K.Y.: 3.3 cm

D.K.: 0.6 cm

Hamur Rengi: 10 YR 5/1 Gray

Katkı Maddesi: Çok az mika, yoğun kireç ve taşcık katkılı.

Astar-Bezeme: Dış yüzeyde astar kırmızımsı sarı (7.5 YR 7/6 Reddish Yellow) astarlı. Kabın dış yüzeyde boyun kısmından aşağısında bant içerisinde ok ucu (?)

Form Tanım: Kalıp yapımı dışa çekik dudaklı kase dudak ve gövde parçası

Benzerleri: *Thompson, s. 451-459; S. I. Rotroff, ss. İİİ-136; Hayes, Paphos III, Figure VII: 16, s. 13.*

Tarih: MÖ 2-1 yüzyıl.



Kat. No.: 222

Buluntu Yeri: Kent Kapısı Çevresi

D.Ç. : Alınamadı

K.Y.: 3.4 cm

D.K.: 05 cm

Hamur Rengi: 10 YR 5/1 gray

Katkı Maddesi: Yoğun kireç, taşçık katkılı.

Astar-Bezeme: İç ve dış yüzey gri (10 YR 5/1 gray) astarlı. Dışta

boyunun aşağısında bant içerisinde geometrik bezeme.

Form Tanım: Kalıp yapımı dışa çekik dudaklı kase dudak ve gövde parçası.

Benzerleri: *Thompson, ss. 451-459; S. I. Rotroff, Moldmade, ss. İİİ-136; Hayes, Paphos III, Figure VII: 16, s. 13.*

Tarih: MÖ 2-1 yüzyıl.

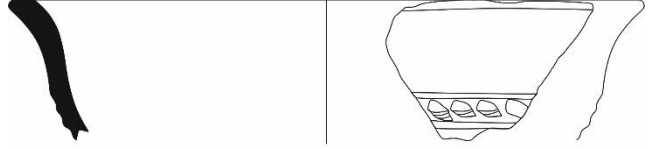

Kat. No.: 223

Buluntu Yeri: Güney Nekropol

D.Ç. : Alınamadı

K.Y.: 4.6 cm

D.K.: 0.8 cm

Hamur Rengi: 7.5 YR 6/6 Reddish Yellow

Katkı Maddesi: Çok az mika, yoğun kireç ve taşçık katkılı.

Astar-Bezeme: İç ve dış yüzey kırmızı (2.5 YR 5/8 Red) astarlı. Dışta boyunun aşağısında bant içerisinde defne kabartması.

Form Tanım: Kalıp yapımı dışa çekik dudaklı kase dudak ve gövde parçası.

Benzerleri: *Thompson, ss. 451-459; S. I. Rotroff, Moldmade, ss. İİİ-136; Hayes, Paphos III, Figure VII: 16, s. 13.*

Tarih: MÖ 2-1 yüzyıl.

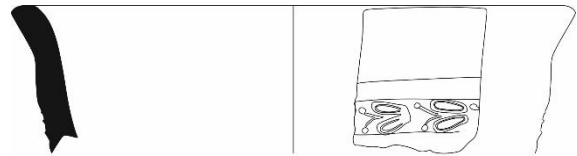

Kat. No.: 224

Buluntu Yeri: Kent Kapısı Çevresi

D.Ç. : Alınamadı

K.Y.: 5.1 cm

D.K.: 0.6 cm

Hamur Rengi: 7.5 YR 6/6 Reddish Yellow

Katkı Maddesi: Çok az mika, yoğun kireç ve taşçık katkılı.

Astar-Bezeme: Dış yüzey kırmızı (2.5 YR 5/8 Red) astarlı. Dış yüzeyde çerçeve ok ucu, gövde kısmında sivri uçlu damarlı yaprak bezeli.

Form Tanım: Kalıp yapımı dışa çekik dudaklı kase dudak ve gövde parçası.

Benzerleri: *Thompson, ss. 451-459; Rotroff,*

Moldmade, ss. İİİ-136; Hayes, s. 13.; Rotroff-Oliver, ss. 104-109, Pl. 71, 72: 427, 428, 430, 432; Gürler, ss. 43, çizim 17: Lev. 8, 58 (M.Ö. 1. yüzyıl) Duman, Lev. XXXV-F1, 428; Hellström, ss. 19-23, 63, Plate 10: 129; Hayes, Paphos III, Figure VI: 9-10, VIII:23; Edwards, Plate 65: 791, Plate 69:810; Rotroff, Moldmade, Plate 65: 366; Waage, Figure 14: 1, 4; Vaag ve diğerleri ve diğerleri, Plate 76: K57(MÖ 1. yüzyıl).

Tarih: MÖ 2-1 yüzyıl.

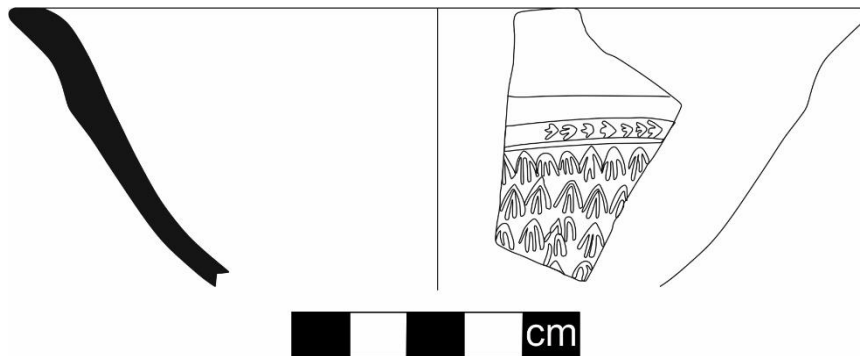

Kat. No.: 225

Buluntu Yeri: Kent Kapısı Çevresi

K. Ç.: 3 cm

K.Y.: 2.5 cm

D.K.: 0.5 cm

Hamur Rengi: 2.5 YR 6/1 Gray

Katkı Maddesi: Çok az mika, yoğun kireç ve taşcık katkılı.

Astar-Bezeme: Dış yüzey parlak kahverengi (7.5 YR 6/4 Light Brown) renkte. Madalyon, altı yapraklı çiçek baskılı. Kaideden sonra gövdeye doğru küçük sivri uçlu yapraklarla süslenmiş.

Form Tanım: Kalıp yapımı kase kaide ve gövde parçası.

Benzerleri: *Rotroff-Oliver, ss.104-109, Pl.78: 456; Gürler, s. 43 çizim 17, Levha 8: 58 (M.Ö. 1. yüzyıl) Duman, Lev. XXXV-F1, 428; Hellström, ss. 19-23, 63, Plate 10:129; Hayes, Paphos III, Figure VI: 9-10, VIII:23; Edwards, Plate 65:791, Pl.69:810; Rotroff, Moldmade, Plate 65: 366; Waage, Figure 14: 1, 4; L. E. Vaag ve diğerleri, Plate 76: K57(MÖ 1. yüzyıl).*

Tarih: MÖ 2. yüzyıl.



Kat. No.: 226

Buluntu Yeri: Kent Kapısı Çevresi

D.K.: 0.5 cm

Hamur Rengi: 2.5 YR 5/1 gray

Katkı Maddesi: Çok az mika, yoğun kireç ve taşcık katkılı.

Astar-Bezeme: 7.5 YR 6/4 light brown astarlı, gövde parçası üzerinde lotus taç yaprak motifli

Form Tanım: Kalıp yapımı kase gövde parçası.

Tarih: MÖ 3-1 yüzyıl.

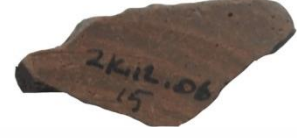

Kat. No.: 227

Buluntu Yeri: Güney Nekropol

D.K.: 0.5 cm

Hamur Rengi: 7.5 YR 6/2 Pinkish Gray

Katkı Maddesi: Çok az mika, yoğun kireç ve taşcık katkılı.

Astar-Bezeme: Kırmızıdan griye değişen renklerde astarlı. Gövde parçasına üzerinde çam kozalağı motifli.

Form Tanım: Kalıp yapımı kase gövde parçası.

Tarih: MÖ 3-1 yüzyıl.

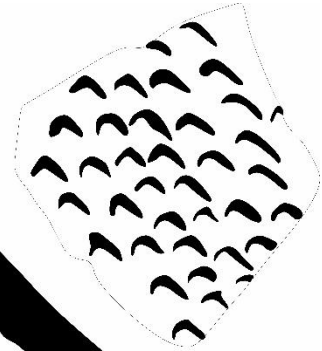
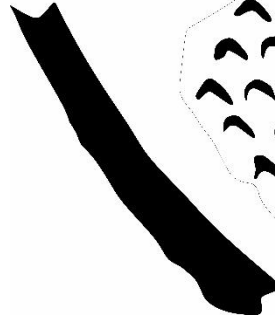

Kat. No.: 228

Buluntu Yeri: Kent Kapısı Çevresi

D.K.: 05 cm

Hamur Rengi: 7.5 YR 4/2 Brown

Katkı Maddesi: Çok az mika, yoğun kireç ve taşçık katkı

Astar-Bezeme: İç ve dış yüzey koyu gri (7.5 YR 4/1 Dark Gray) astarlı. Gövde parçası üzerinde çam kozalağı motifli.

Form Tanım: Kalıp yapımı kase gövde parçası.

Tarih: MÖ 3-1 yüzyıl.



Kat. No.: 229

Buluntu Yeri: Kent Kapısı Çevresi

K.Y.: 2.6 cm

D.K.: 05 cm

Hamur Rengi: 2.5 YR 6/6 Light Red

Katkı Maddesi: Çok az mika, yoğun kireç ve taşçık katkı.

Astar-Bezeme: İç ve dış yüzey kırmızı (2.5 YR 5/8 red) astarlı. Sivri uçlu damarlı yaprak baskı bezemeli.

Form Tanım: Kalıp yapımı kase gövde parçası.

Benzerleri: *Rotroff-Oliver, ss.104-109, Pl. 71, 72:427, 428, 430, 432; Gürler, s. 43 çizim 17, Levha 58 (M.Ö. 1. yüzyıl) Duman, Lev. XXXV-F1, 428;*

Hellström, ss. 19-23, 63, Plate 10:129; Hayes, Paphos III, Figure VI: 9-10, VIII:23; Edwards, Plate 65:791, Pl.69:810; Rotroff, Moldmade, Plate 65: 366; Waage, Figure 14: 1, 4; L. E. Vaa ve diğerleri, Plate 76: K57(MÖ 1. yüzyıl).

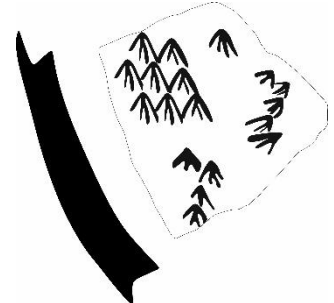

8:

Tarih: MÖ 2-1 yüzyıl.

Kat. No.: 230

Buluntu Yeri: Zafer Takları Çevresi

K.Y.: 4 cm

D.K.: 0.4 cm

Hamur Rengi: 7.5 YR 5/1 Gray

Katkı Maddesi: Çok az mika yoğun kireç ve taşcık katkılı.

Astar-Bezeme: Dış yüzey kırmızımsı sarı (7.5 YR 6/6 reddish yellow) astarlı. Gövde parçası üzerinde eğrelti otu motifi?

Form Tanım: Kalıp yapımı kase gövde parçası.

Benzerleri: *Rotroff, Moldmade, s. 157 (MÖ175-150).*

Tarih: MÖ 3-1 yüzyıl.

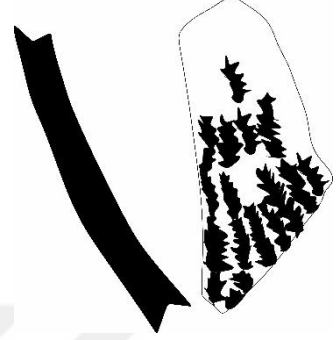

Kat. No.: 231

Buluntu Yeri: Kent Kapısı Çevresi

K.Y.: 3 cm

D.K.: 0.3 cm

Hamur Rengi: 7.5 YR 6/6 Reddish Yellow

Katkı Maddesi: Yoğun kireç ve taşcık katkılı.

Astar-Bezeme: İç ve dış yüzey kırmızı (2.5 YR 5/8 red) astarlı. Gövde üzerinde ok ucu bandı altında geniş yapraklı bitkisel dekorlu kase.

Form Tanım: Kalıp yapımı kase gövde parçası.

Tarih: MÖ 3-1 yüzyıl.

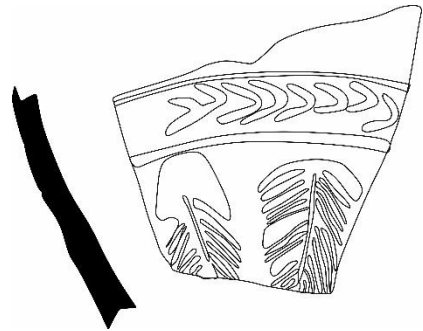

Kat. No.: 232

Buluntu Yeri: Kent Kapısı Çevresi

K.Y.: 4 cm

D.K.: 0.7 cm

Hamur Rengi: 2.5 YR 5/1 gray

Katkı Maddesi: Yoğun kireç, çok az mika ve taşcık ve ot katkıları.

Astar-Bezeme: İç ve dış yüzey gri (2.5 YR 5/1 gray) astarlı. Gövde parçası üzerinde kabartma şeklinde savaşçı gözlenmektedir. Kalkan ve kılıç kullanan savaşçı saldırma pozisyonunda. Üzerinde kısa tunik tarzında pileli elbise giymiştir.

Form Tanım: Kalıp yapımı kase gövde parçası.

Tarih: MÖ 3-1 yüzyıl.



Kat. No.: 233

Buluntu Yeri: Kent Kapısı Çevresi

K.Y.: 4.2 cm

D.K.: 0.4 cm

Hamur Rengi: 10 YR 5/1 Gray

Katkı Maddesi: Kireç ve taşcık katkıları.

Astar-Bezeme: İç yüzey kırmızı (2.5 YR 5/8 red) astarlı. Kabin iç kısmında kırmızıdan griye değişen renklerde astarlı. Ayakta bir kadın figürü gövde kısmı korunmuştur.

Form Tanım: Kalıp yapımı kase gövde parçası.

Tarih: MÖ 3-1 yüzyıl.



Kat. No.: 234

Buluntu Yeri: Kent Kapısı Çevresi

K.Y.: 4.3 cm

D.K.: 0.5 cm

Hamur Rengi: 5 YR 6/6 reddish yellow

Katkı Maddesi: Yoğun kireç, çok az mika ve taşcık ve ot katkıları.

Astar-Bezeme: İç ve dış yüzey kırmızımsı sarı (5 YR 6/6 reddish yellow) astarlı. Gövde parçası üzerinde kabartma şeklinde üç savaşçı gözlenmektedir.

En sağdaki savaşçının baş ve sol kolu korunmuş. Sol elinde kılıç tutan, saçları yukarıda toplanmış kadın savaşçı, kılıcını kaldırmış savaşçı hazır pozisyonda.

Form Tanım: Kalıp yapımı kase gövde parçası.

Tarih: MÖ 3-1 yüzyıl.



Kat. No.: 235

Buluntu Yeri: Güney Nekropol

K.Y.: 2.7 cm

D.K.: 0.3 cm

Hamur Rengi: 7.5 YR 7/6 Reddish Yellow

Katkı Maddesi: Yoğun kireç, çok az mika ve taşcık katkıları.

Astar-Bezeme: İç ve dış yüzey kırmızımsı sarı (5 YR 6/6 reddish yellow) astarlı. Boynun altında boncuk dizisi, gövdede at üzerinde bir savaşçı elinde mızrak tutmakta. Atın yelesi ve başlığı detaylı işlenmiştir.

Form Tanım: Kalıp yapımı kase gövde parçası.

Tarih: MÖ 3-1 yüzyıl.

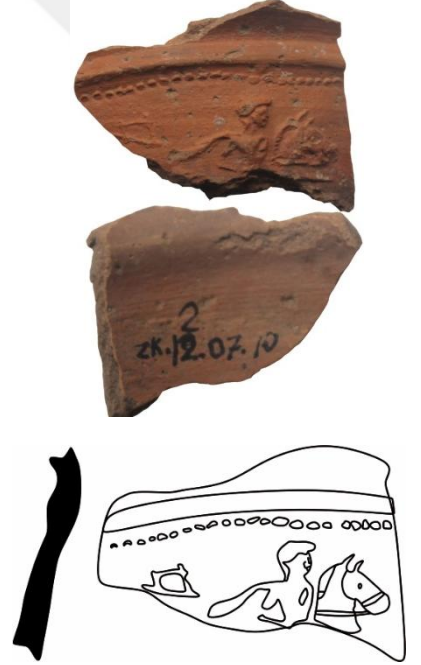

Kat. No.: 236

Buluntu Yeri: Güney Nekropol

K.Y.: 3. 2 cm

D.K.: 0.4.5 cm

Hamur Rengi: 5 YR 6/1 Gray

Katkı Maddesi: Yoğun kireç, çok az mika ve taşçık katkılı.

Astar-Bezeme: İç yüzey gri dış yüzey kırmızı astarlı. Koşma pozisyonunda at, sarmaşık ve yapraklara ait negatif kalıp.

Form Tanım: Kalıp gövde parçası.

Tarih: MÖ 3-1 yüzyıl

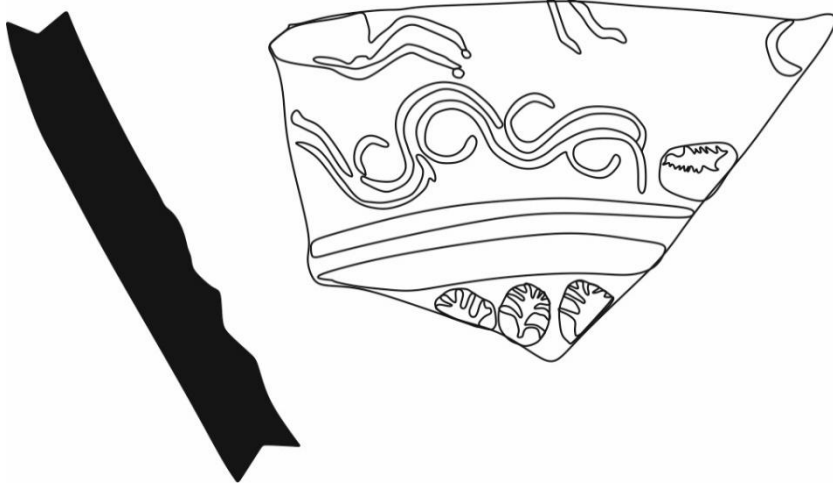

Kat. No.: 237

Buluntu Yeri: Doğu Taş Ocakları

D.Ç. : 28 cm

K.Y.: 11.6 cm

D.K.: 0.9 cm

Hamur Rengi: 2.5 YR 6/6 Light Red-orta kısmı gri renk almış.

Katkı Maddesi: Kireç, çok az mika ve taşçık katkılı. Sert ve gözenekli hamur.

Astar-Bezeme: İç yüzey astarsız hamur renginde. Dış yüzeyde dudaktan gövdeye doğru siyah bant, sonrasında kalın astarsız yüzey, kaideye doğru tekrar siyah kalın bant çekilmiş.

Form Tanım: Dudak ve gövde parçası. Kapalı dudaklı büyük kap.

Benzerleri: *Stewart, ss. 272-273, Figure 216: 210 (MÖ 235-189).*

Tarih: MÖ 3-2. yüzyıl.

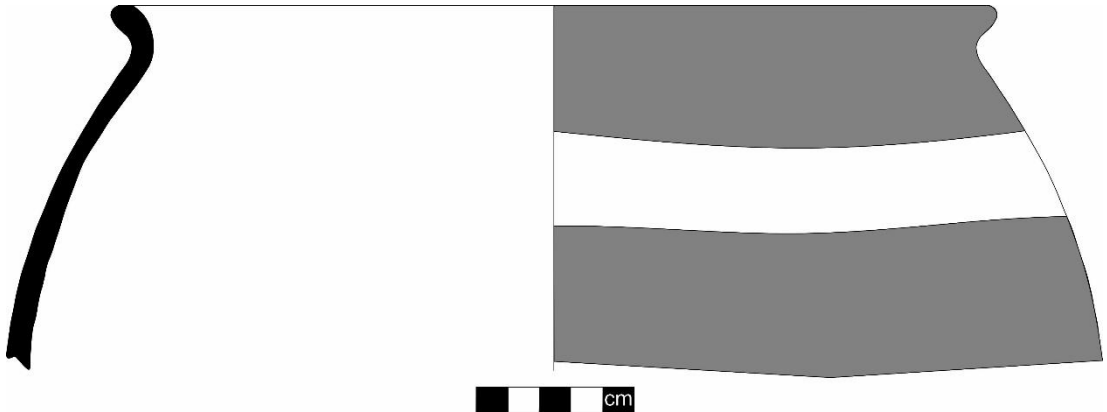

Kat. No.: 238

Buluntu Yeri: Kent Kapısı Çevresi

D.Ç. : 14 cm

K.Y.: 7.9 cm

D.K.: 0.9 cm

Hamur Rengi: 2.5 YR 6/6 Light Red-orta kısmı gri renk almış.

Katkı Maddesi: Kireç, çok az mika ve taşcık katkılı. Sert ve gözenekli hamur.

Astar-Bezeme: İç yüzey astarsız hamur renginde. Dış yüzeyde dudaktan gövdeye doğru kalın siyah bant çekilmiş, sonrasında aralıklarla ince tekrar siyah bantlar çekilmiş.

Form Tanım: Dudak ve gövde parçası. Kapalı dudaklı büyük kap.

Benzerleri: *Stewart, s. 272, Figure 216: 205 (MÖ 189).*

Tarih: MÖ 2. yüzyıl.

