

**T.C.
ERCIYES ÜNİVERSİTESİ
SOSYAL BİLİMLER ENSTİTÜSÜ
SANAT TARİHİ ANABİLİM DALI**

**BURDUR MÜZESİ'NDE BULUNAN HALILAR, HEYBELER ve
YASTIK YÜZLERİ**

YÜKSEK LİSANS TEZİ

**Hazırlayan
Bilge GÜLNAR**

**Danışman
Yrd. Doç. Dr.Aslı ARSLAN SAĞIROĞLU**

**HAZİRAN-2017
KAYSERİ**

**T.C.
ERCIYES ÜNİVERSİTESİ
SOSYAL BİLİMLER ENSTİTÜSÜ
SANAT TARİHİ ANABİLİM DALI
SANAT TARİHİ BİLİM DALI**

**BURDUR MÜZESİ'NDE BULUNAN HALILAR, HEYBELER ve
YASTIK YÜZLERİ**

YÜKSEK LİSANS TEZİ

**Hazırlayan
Bilge GÜLNAR**

**Danışman
Yrd. Doç. Dr. Aslı ARSLAN SAĞIROĞLU**

**HAZİRAN-2017
KAYSERİ**

BİLİMSEL ETİĞE UYGUNLUK

Bu çalışmadaki tüm bilgilerin, akademik ve etik kurallara uygun bir şekilde elde edildiğini beyan ederim. Aynı zamanda bu kural ve davranışların gerektirdiği gibi, bu çalışmanın özünde olmayan tüm materyal ve sonuçları tam olarak aktardığımı ve referans gösterdiğimi belirtirim.



Bilge GÜLNAR

YÖNERGEYE UYGUNLUK ONAYI

“Burdur Müzesinde Bulunan Halılar, Heybeler ve Yastık Yüzleri” adlı Yüksek Lisans tezi, Erciyes Üniversitesi Lisansüstü Tez Önerisi ve Tez Yazma Yönergesi’ne uygun olarak hazırlanmıştır.

Tezi Hazırlayan

Bilge GÜLNAR

**Danışman**

Yrd. Doç. Dr. Aslı SAĞIROĞLU ARSLAN

**Sanat Tarihi ABD Başkanı**

Prof. Dr. Kerim TÜRKMEN

ONAY

Yrd. Doç. Dr. Aslı SAĞIROĞLU ARSLAN danışmanlığında Bilge GÜLNAR tarafından hazırlanan “**Burdur Müzesinde Bulunan Halılar, Heybeler ve Yastık Yüzleri**” adlı bu çalışma, jürimiz tarafından Erciyes Üniversitesi Sosyal Bilimleri Enstitüsü **Sanat Tarihi** Anabilim Dalında **Yüksek Lisans** tezi olarak kabul edilmiştir.

22/06/2017

JÜRİ:

Danışman : Yrd. Doç. Dr. Aslı SAĞIROĞLU ARSLAN

Üye : Prof. Dr. Kerim TÜRKMEN

Üye : Yrd. Doç. Dr. Lokman TAY

ONAY:

Bu tezin kabulü Enstitü Yönetim Kurulunun 29./06./2017 tarih ve ...18..... sayılı kararı ile onaylanmıştır.

Prof. Dr. Celaleddin ÇELİK
Enstitü Müdürü



ÖNSÖZ

Genellikle yere ya da sedir üstlerine yayılan, duvarlara dekoratif amaçla asılan, namazlık, yastık, minder ve heybe olarak kullanılan halıların tarihi binlerce yıl öncesine kadar gitmektedir. Halı ve düz dokuma yaygılar milletimizin geçmiş çağlardaki inançlarını ve yaşam felsefesini yansıtan çok önemli miraslarımızdır. Her biri ayrı bir sanat eseri olup, yüzeylerinde yer alan motifler içerdikleri anlam bakımından geçmişten günümüze ışık tutmaktadırlar.

Orta Asya’da göçebe kavimler arasında doğup gelişen halı sanatı daha sonra yerleşik medeniyetlere de yayılmış ve zamanla büyük bir gelişme göstererek günümüze kadar varlığını sürdürmüştür. Burdur Türk el sanatları içerisinde ayrı bir yere sahip olan halı sanatının etkin dokuma merkezlerine yakınlığı ve kendi bünyesinde de Teke Yöresi Halıları ve Kilimleri olarak bilinen ürünleri ile önemli bir ildir. Burdur’da Yörük kültürü etkisiyle hayvancılık oldukça gelişmiştir. Halıcılığın esas malzemesi olan yün açısından zengin olan yörede halıcılık faaliyetleri geçmişten günümüze devam etmektedir. Halı sanatıyla ilgili birçok bilimsel çalışma yapılmasına rağmen Burdur Müzesi halıları ile ilgili bilinen bir bilimsel çalışma bulunmaması bu konunun tez çalışması olarak seçilmesinde önemli bir rol oynamıştır.

‘Burdur Müzesinde Bulunan Halı, Heybe ve Yastık Yüzleri’adlı Yüksek Lisans tezimi hazırlarken bana her konuda destek veren, yol gösteren, sabırla bu çalışmanın her aşamasında yer alan değerli danışman hocam Yrd.Doç.Dr.Aslı SAĞIROĞLU ARSLAN’a, aynı zamanda çalışmamda yardımlarını esirgemeyen değerli hocam Prof.Dr.Kerim TÜRKMEN’e her zaman destek verici sözleriyle yanımda olan sevgili hocalarım Doç.Dr.Celil ARSLAN, Doç.Dr.Sultan Murat TOPÇU ve Yrd.Doç.Dr.Remzi Aydın’a çok teşekkür ediyorum.

Burdur Müzesi Deposunda rahatça çalışmam için her türlü imkanı sağlayan değerli Müze Müdürüm H.Ali EKİNCİ’ye, tezimde yer alan halıların teknik çözümlerinde yardımcı olan Süleyman Demirel Üniversitesi El Sanatları Bölümü Öğretim Görevlisi Figen YURTERİ’ye, tezimin oluşum aşamasında her türlü yardımlarını esirgemeyen sevgili mesai arkadaşlarım Kültür ve Turizm Uzmanı Şakir DEMİROK, Arkeolog Uğur BİÇER, Sanat Tarihçi Evren ŞAHİN, Sanat Tarihçi Yıldız BULUT’a ve değerli müze personeline çok teşekkür ederim.

Ayrıca halıların desen çizimlerini yapan sevgili abim Tolga GÜLNAR'a, son olarak tez çalışmam boyunca maddi manevi desteklerini esirgemeyen Babam Erdal GÜLNAR ve Annem Nezahat GÜLNAR'a en derin sevgilerimle...

Bilge GÜLNAR

HAZİRAN-2017



ÖZET

Orta Asya'da göçebe kavimler arasında doğup gelişen halı sanatı daha sonra yerleşik medeniyetlere de yayılmış ve zamanla büyük bir gelişme göstererek günümüze kadar varlığını sürdürmüştür. İlk zamanlarda çadırları kaplamak, çadır içlerini odalara ayırmak için duvar olarak kullanmak ve gıda malzemelerini saklamak gibi ihtiyaçlar nedeniyle üretilen halılar zamanla estetik bir boyut da kazanmaya başlamıştır. Halı sanatının dünyaya Türkler tarafından yayıldığı düşünülmektedir. Dünyada bilinen ilk halının Orta Asya'da Hun Türklerine ait pazırık kurganından çıkarılan pazırık halısı olması da bu durumu destekler niteliktedir.

Halı yapımı bize atalardan kalma bir sanat ve kültür kimliği olarak yansımıştır. 1071 Malazgirt Zaferiyle birlikte Türklerin Anadolu topraklarına gelmeleri halı sanatının bu coğrafyalara yayılmaya başlamasına öncülük etmiştir. Dokumacılık 11.yy'dan başlayarak özellikle Büyük Selçuklu Türkleriyle birlikte Batı Asya'ya ve İran'a gelmiştir; ama ne yazık ki o dönemlerde üretilen dokuma ürünlerinden bizlere hiçbir eser kalmamıştır. Ancak Konya Aleaddin ve Beyşehir Eşrefoğlu camilerinde 13.yy'a ait Anadolu Selçuklu Dönem'inden kalma birkaç halı elimize geçmiştir. Arap istilaları ve Haçlı Seferleri yoluyla halı sanatı Avrupa'ya yayılmaya başlamıştır. Avrupalılar Anadolu tezgahlarına halı yapılması için sipariş vermişlerdir. 15.yy da Avrupalı Ressamların yaptığı bazı tablolarında bu halılar dikkat çekmektedir. Hatta bu halıların en çok çizildiği ressamın adı ile tanınan tipleri vardır. Holbein tipi halılar ve Lotto halıları bunlardan bazılarıdır.

16. yy'da halı sanatı kendi içerisinde oldukça büyük bir gelişme göstermiştir. Anadolu insanı çeşitli yörelerde kendilerine ait teknik ve motifler ile halı dokumuştur. Bunlar arasında Bergama, Uşak, Gördes, Hereke, Kula ve Ladik halıları sayılabilir. Bu halılar kendilerine özgü teknik, motif ve kompozisyonları ile birbirlerinden ayrılırlar. Halı motiflerinin oluşumu ve anlamları dokunan ilk halıya kadar dayanır. Halıyı dokuyan kişi kendi duygu ve düşüncelerini halıya aktarmak için çeşitli desen ve motifler üretir.

Halı Sanatı hem fonksiyonel hem de estetik olması dolayısıyla ayrıca önem ve değere sahiptir. Tezimizin amacı sanata Türkler tarafından kazandırılan halı dokumacılığının tarihi süreç içerisindeki gelişimini özetleyerek teknik ve motif özelliklerinin değişimini ve yakın tarihe kadar dokunan halılara yansımalarını belirlemektir.

Burdur Arkeoloji Müzesinde bulunan halılar genellikle XIX.yy ile XX.yy'a tarihlendirilmektedir. Çalışmamızda 25 adedi divanlık, yolluk ve taban halısı, 10 adedi heybe, 16 adedi ise yastık yüzünden oluşan 51 adet halı dokuma ürünü teknik, desen ve kompozisyon yönleri ile incelenmiştir. Bu dokuma ürünlerinin çoğunluğu Burdur ve çevresinden olmakla birlikte, Kayseri(Yahyalı), Nevşehir, Avanos ve Ladik yörelerine ait halılar da mevcuttur.

Çalışmamız, konu ile ilgili yayınların ve verilerin toplanması ile müzede eserlerin incelenmesi ve belgelenmesi olmak üzere iki aşamada gerçekleştirilmiştir. Tezin arazi çalışması müzenin deposunda gerçekleştirilmiştir. Halılar depodan müzenin bahçesine çıkarılarak incelenmiş, dm^2 'ye düşen düğüm sayıları belirlenmiş ve detaylı fotoğrafları çekilmiştir. Kataloğa alınan halıların analizlerinde; cinsleri, boyutları, teknikleri, dm^2 'ye düşen düğüm sayıları, motif, renk ve kompozisyon özellikleri tanıtılmış ve farklı yörelere ait olan halıların benzerlik ve farklılıkları belirtilmiştir.

Anahtar Kelimeler: Halı, Heybe, Yastık Yüzü, Motif.

ABSTRACT

Having emerged and developed among the nomadic tribes of the Central Asia, carpet weaving later spread through the settled populations, and progressing in time, maintained into our days. Initially used for covering the tents and dividing the inner space into room units, and as storage for the food, carpets gained artistic aspects in time. Carpet weaving is thought to have been spread by the Turks. The fact that the first known carpet was found in the Kurgan of Pazyryk, which belongs to Hun Turks of Central Asia, supports the theory.

Carpet represents an ancestral art and cultural identity on our part. Turks' flow into Anatolia following the Manzikert Victory in 1071 brought the art of carpet into the new land. Carpet weaving was introduced to Western Asia and Iran in the 11th century heavily by Seljukid Turks. Unfortunately we have no piece from that period yet. Luckily a few 13th century carpets from the mosques of Alaaddin (Konya) and Eşrefoğlu (Beyşehir) have survived. The art began to spread to Europe with Arab invasions and the Crusades. Europeans commissioned carpets to be weaved on Anatolian looms. Some 15th century European paintings had such carpets on their scenery. They were even labeled as to the name of the painter who employed them most, like Holbein-type and Lotto-type carpets.

16th century saw a remarkable progress in carpet art. Anatolian people weaved with various techniques, compositions and motifs peculiar to regions like Bergama, Uşak, Gördes, Hereke, Kula and Ladik. Even the first carpet had motifs that convey a meaning. The weaver creates designs and motifs to transmit her feelings and thoughts.

Carpet art has a distinct significance and value thanks to the fact that it has both function and aesthetic. The purpose of our thesis is to summarize the development of carpet weaving and to establish the changes in techniques and motifs, and the effects of those changes on carpets woven until recent times.

Carpets kept in the storage of Burdur Archaeological Museum are largely dated to the 19th and 20th centuries. In our work totally 51 products are studied concerning their technical, design and compositional aspects, 25 of which rugs for sofas, walkways and floors, 10 of them packsacks, and 16 pillowcases. While many of those are from Burdur and its close vicinity, there are examples also from Kayseri (Yahyalı), Nevşehir, Avanos and Ladik.

Our work was conducted in two phases as collecting data from related publications and studying and documenting the Museum collection. The material work was carried out in the Museum storage. Carpets were studied on the frontyard, the numbers of knots per dm^2 measured and photographed in detail. Introduced in analyses of the catalogued carpets are their types, sizes, techniques, numbers of knots per dm^2 , aspects of motifs, colors and compositions, and similarities and differences between carpets from different regions.

Keywords: Carpet, Packsack, Pillowcase, Motif.



İÇİNDEKİLER

BİLİMSEL ETİĞE UYGUNLUK.....	i
YÖNERGEYE UYGUNLUK.....	ii
KABUL ONAY SAYFASI.....	iii
ÖNSÖZ	iv
ÖZET	vi
ABSTRACT	viii
İÇİNDEKİLER	ix
KISALTMALAR	xi
1.GİRİŞ.....	1
1.1.Konunun Tanımı, Amacı, Önemi ve Sınırları	1
1.2.Araştırmanın Yöntemi	1
1.3.Araştırmanın Kaynakları	2
1.4.Burdur Tarihine Kısa Bir Bakış	3
1.5.Burdur Arkeoloji Müzesi	6
2.TÜRK HALI SANATININ TARİHÇESİ.....	12
2.1.Anadolu Öncesi Türklerde Halıcılık.....	12
2.2.Anadolu Türklerinde Halıcılık.....	14
2.2.1.Anadolu Selçuklu Halıları	14
2.2.2.Hayvan Figürlü Halılar.....	15
2.2.3.Osmanlı Dönemi Halıları	16
2.3.KLASİK DÖNEM OSMANLI HALILARI	18
2.3.1.Uşak Halıları	18
2.3.2.Bergama Halıları	19
2.3.3.Osmanlı Saray Halıları.....	20
3.TÜRK HALI SANATININ GENEL ÖZELLİKLERİ	22
3.1.İplik Yapımı.....	23
3.2. İpliklerin Boyanması	23

3.3. Halı Dokuma Tezgahları	25
3.4.Halı Dokumada Kullanılan Bazı Aletler	27
3.5. Düğüm Teknikleri	29
3.6.Motif ve Kompozisyon.....	30
4. KATALOG.....	33
4.1.Halılar	33
5.DEĞERLENDİRME	136
5.1. Halılar.....	137
5.2. Heybeler.....	142
5.3.Yastık Yüzleri	143
6.SONUÇ	146
KAYNAKÇA	148
FOTOĞRAFLAR LİSTESİ.....	151
ÇİZİMLER LİSTESİ	154

KISALTMALAR

- a.g.e.** : Adı geen eser.
a.g.m. : Adı geen makale.
C. : Cilt.
dm. : Desimetre.
m. : Metre.
cm. : Santimetre.
MEB. : Milli Eđitim Bakanlıđı.
M.Ö. : Milattan nce.
M.S. : Milattan sonra.
s. : Sayfa.
S. : Sayı.
T.C. : Trkiye Cumhuriyeti.
vb. : Ve benzeri.
vd. : Ve diđerleri.
yy. : Yzyıl.

1.GİRİŞ

1.1.Konunun Tanımı, Amacı, Önemi ve Sınırları

Burdur Müzesi envanterinde yer alan Anadolu'nun çeşitli yörelerine ait halıların, halı heybelerin ve yastık yüzlerinin bezemeleriyle birlikte değerlendirilmeleri, meydana getirildikleri dönem özelliklerinin tespiti ve bu halıların Türk tarihi ve sanatı içerisindeki yerinin değerlendirilmesi tezin konusunu oluşturmaktadır.

Bugüne kadar Burdur Arkeoloji müzesi deposunda yer alan eserlerle ilgili yapılan çalışmalar sınırlı sayıdadır. Gerçekleştirdiğimiz çalışma; bahse konu eserlerin (sanat tarihi araştırma yöntemleri esas alınarak) bütünüyle incelenmesi, geleneksel halı sanatı ve sanat tarihi içerisindeki yerinin belirlenmesi dolayısıyla da bu konudaki eksikliğin giderilmesi bakımından önemlidir. Ayrıca bu eserlerin ilk defa topluca ele alınacak olması ve çalışmaya özgün olma niteliği kazandırması bakımından da önemlidir.

Burdur Arkeoloji müzesi deposunda bulunan halılar arasından 51 adet halı, heybe ve yastık yüzü seçilerek konunun kapsamı belirlenmiştir. Tezin sınırları belirlenirken seçilen halı dokuma ürünlerinin yöre, teknik ve motif özellikleri ile farklılık göstermesine önem verilmiştir.

1.2.Araştırmanın Yöntemi

Çalışmamız, konu ile ilgili yayınların ve verilerin toplanması ile müzede eserlerin incelenmesi ve belgelenmesi olmak üzere iki aşamada gerçekleştirilmiştir. Tezin konusu ve çalışmanın sınırları belirlendikten sonra Erciyes Üniversitesi Kadir Has Kütüphanesi, Mehmet Akif Ersoy Üniversitesi Kütüphanesi, Burdur Müzesi Kütüphanesi ve Yüksek Öğretim Kurumu Dökümantasyon Merkezinde konu ile ilgili kaynak taraması yapılmıştır.

Tezin saha çalışması müzenin deposunda gerçekleştirilmiştir. Çalışmanın konusunu oluşturan halılar depodan çıkartılarak müzenin bahçesine serilmiş, teknik ve motif özellikleri incelenmiş, dm^2 ye düşen düğüm sayıları belirlenmiş ve detaylı fotoğrafları çekilmiştir. Daha sonra fotoğrafları çekilen halıların bilgisayar ortamında desen çizimleri yapılmıştır.

Kaynak araştırması ve arazi çalışması sırasında elde edilen bilgi, belge ve görsel malzemelerden yararlanılarak tezin katalog kısmı oluşturulmuştur. Katalog kısmında halı dokuma ürünleri çeşitlerine göre ayrılarak numaralandırılmıştır. Katalog metinlerinde halıların envanter numaraları, hangi yöreye ait oldukları, teknik, desen ve kompozisyon özellikleri ile tanıtılmıştır. Her bir halının tanımlandığı sayfa arkasına fotoğrafı ve çizimi numaralandırılarak eklenmiştir.

Çalışmanın değerlendirme kısmında incelenen halı dokuma ürünleri teknik, motif ve kompozisyon özellikleri göz önüne alınarak karşılaştırılmış, benzerlik ve farklılıkları belirtilmiştir. Tezin sonuç kısmında halı sanatının geçmişten günümüze gelişimi, değişimi ve bu gelişim süreci içerisinde ortaya çıkan çeşitliliğin yakın tarihte dokunan halılara yansımaları belirtilmiştir.

Sonuç bölümünden sonra tezde kullanılan kaynaklar Kaynakça kısmında verilmiştir.

1.3.Araştırmanın Kaynakları

Halı sanatı ile ilgili oldukça çok sayıda araştırmacı çeşitli yayınlar yapmıştır. Milli kültürümüzün özelliklerini yansıtan bu sanatın son yıllarda Türk araştırmacılar tarafından daha çok dikkate alınıp incelenmesi sevindirici olmakla birlikte Burdur yöresi halıları ile ilgili kapsamlı bir çalışma yapılmadığı birkaç makale ile sınırlı kaldığı görülmüştür. Bu çalışmalardan bazıları şöyledir;

SOYSALDI, Aysen, ARAL, Songül, **Burdur Kapaklı Köyü Halılarının Teknik ve Desen Özellikleri**, Süleyman Demirel Üniversitesi Hakemli Dergisi, Isparta, 2014.

Çalışmada Burdur yöresinde halıcılığın geçmişten günümüze değişimi ele alınarak özellikle Kapaklı Köyü halılarının teknik ve desen özellikleri örneklerle tanıtılmıştır. Çalışmamızda bu makaleden yararlanılarak kataloğa alınan halıların teknik ve motif özellikleri makalede tanıtılan halılar ile karşılaştırılmıştır. Halılar üzerindeki motiflerin yörede ne gibi isimler aldığı ile ilgili bilgi edinilmiştir.

OYMAN, Rengin, **Burdur İli Geleneksel Dokumaları ve Günümüzdeki Durumu**, I.Burdur Sempozyumu, Burdur.

Eserde Burdur yöresinde üretilen tüm dokuma ürünlerinin geçmişten günümüze gelişimi ele alınarak örnekler ile tanıtılmıştır. Burdur'da üretilen Alaca Dokumalar, Kilimler ve Halılar tüm özellikleri ile tanıtılmıştır. Çalışmamızda bu eserde yer alan Burdur yöresi halı dokumacılığı ile ilgili bilgilerden yararlanılmıştır.

Ayrıca çalışmamızda yararlandığımız halı sanatı ile ilgili başlıca kaynaklardan bazıları şunlardır;

YETKİN, Şerare, **Türk Halı Sanatı**, Türkiye İş Bankası Kültür Yayınları, Ankara, 1991.

Eserde Türk Halı Sanatı'nın 13. Yüzyıldan 19. Yüzyıla kadar Anadolu'daki gelişimi tarihi bir bakış içerisinde ele alınmıştır. Bu gelişimin başlangıcında ise 13. Yüzyıl Anadolu Selçuklu halıları yer alır. Araştırmamızda bu eserden yararlanılarak Burdur Müzesi'nde yer alan çeşitli yörelere ait halıların hangi yüzyıla tekabül ettiği hakkında fikir edinilmiştir.

ASLANAPA, Oktay, **Türk Halı Sanatının Bin Yılı**, İstanbul, 1987.

Eserde Fustat'ta 9.yüzyılda bulunan Türk Halıları ile 19.yüzyıl arasındaki geçen zaman zarfında, takriben 1000 senelik bir zaman dilimini kapsayan dönemde Türk Halıları'nı detayları ile ortaya koymaktadır. Araştırmamızda bu eserde bulunan konumuzla ilgili bilgilerden yararlanılmıştır.

DENİZ, Bekir, **Türk Dünyasında Halı ve Düz Dokuma Yaygıları**, Atatürk Kültür Merkezi Yayınları, Ankara, 2000.

Eserde Türk Halı Sanatının başlangıcından günümüze kadar geçtiği dönemler ile halı sanatının gelişimi ve değişimi incelenmiştir. Halı sanatının Orta Asya'dan Anadolu'ya nasıl geldiği Anadolu'da farklı yörelere yayılarak motif, kompozisyon özelliklerinin nasıl çeşitlendiği örneklerle anlatılmıştır.

1.4.Burdur Tarihine Kısa Bir Bakış

Burdur günümüzde Akdeniz Bölge'sinin Göller yöresindedir. Ege bölgesi ve Anadolu şehirlerinin yol güzargah'ının merkezinde kalmaktadır. Akdeniz Bölgesinin Anadolu'ya açılan kapılarından biridir. Coğrafi konumu ve doğal güzellikleri ile günümüzde Türkiye'nin önemli şehirlerinden biri olan Burdur, tarih'te de birçok medeniyete ev sahipliği yapmıştır. Yani Burdur tarih boyunca bu önemini hiç kaybetmemiştir. Bu yüzden doğal güzelliklerinin yanında çeşitli dönemlere ve kültürlere ait yerleşim yerlerine sahiptir. Birçok medeniyetin tarihine ışık tutan önemli bir kültür ve turizm merkezidir.

Kent tarih boyunca farklı isimler ile anılmıştır. Bu yüzden Burdur isminin nereden geldiğine dair birçok rivayet vardır. Bu rivayetlerden bir kaçışöyledir; İlk Burdur Merkezdeki İstasyon Höyüğü'nün isminin Polydorion (Rumca taşlık yer) olduğu ve Bizans Dönemin' de de Burdur'un bu adla anıldığı sonra Polydor adına daha sonrada Burdur adına dönüştüğüdür. İkinci rivayette yörenin ismi Limobrama diye anılırdı bu adı'nda 'Göl Kenti' anlamına gelen Limobria'yadan türediği ve daha sonra Burdur'a

dönüştüğüdür. Üçüncüsü Türkmen Boylarından olan Kınalı Aşireti Burdur'a geldiklerinde bölgenin doğal güzellikleri ve bağların güzel kokuları karşısında 'Cennet Buradadır' demişler ve Aşiret Reisi Evlat 'burada dur' burada ilini kur demiştir. Burada dur kelimesinden daha sonraları Burdur'a dönüştüğüdür¹.

Burdur Tarihöncesi arkeolojisi bakımından Anadolu'nun en önde gelen bölgelerinden biridir. Bilimsel olarak Burdur'da canlı yaşamına ait ilk buluntular 2006 ve 2007 yıllarında Burdur'un, Kemer İlçe'sinin Elmacık Köyünde Burdur Müze Müdürlüğü denetiminde Prof. Dr. Berna ALPAGUT'un bilimsel danışmanlığında, Yrd. Doç. Dr. Nurfettin KAHRAMAN'ın alan sorumluluğunda yapılan kazılarda günümüzden yaklaşık 3 milyon yıl öncesine tarihlenen omurgalı fosillerdir². Canlı yaşamının aksine insan yaşamına ait izler günümüze daha yakındır. İlk olarak Ağlasun İlçesi ve çevresinde yapılan yüzey araştırmalarında tespit edilen buluntulardan ve Kentin Yeşilova İlçesinin Başkuyu Köy'ünde bulunan kaya resimlerinden bu bölgede Paleolitik Dönem'de ilk insanın varlığı kanıtlanmıştır. M.Waelkens başkanlığında 1993'te Sagalassos'ta başlayan kazılarla birlikte Sagalassos territorium'unda geniş kapsamlı araştırmalarda yapılmıştır. Dereköy'de ki Karain Mağarasında ve Harmancık Köyünde bulunan Sandalion antik kentinde tespit edilen buluntular Epipaleolitik Dönem'de Burdur' da insanlığın yaşam sürdüğünü kanıtlamıştır. Burdur Merkez Hacılar Köyündeki Hacılar höyüğünde yapılan kazılarda M.Ö. 7000 yıllarına tarihlenen 'Keramiksiz Neolitik' üzerinde IX-VI. Katlar (M.Ö.5400) 'Geç Neolitik yani insanın yeryüzünde hayvanı ehlileştirip, köyler kurarak çanak çömlek yapmayı öğrendiği toplayıcılıktan üretime geçerek belli bir yere bağlandığı merkezlerden en önemlisidir³. Katmanlardan Son Neolitik ve Kalkolitik döneme ait buluntularda sapatlanmıştır. Ana tanrıça figürinleri ile boyalı insan yüzü çanak çömlekleri dünya arkeolojisinde önemli bir yer tutmaktadır. Neolitiği izleyen Kalkolitik Çağ'da (M.Ö.5500-3000) ve M.Ö.3000'lerde başlayan bu dönemlere ait 32 yerleşme daha bulunmaktadır bu yerleşimlerden bazıları; Kuruçay Höyük, Beyköy Höyük, Yarıköy, Hasanpaşa, Harmankaya'dır. Tunç Çağına geldiğinde Anadolu'da olduğu gibi Burdur ve civarında da yoğun bir yerleşim görülmektedir. Tunç çağının ortalarında küçük şehir krallıklarının kurulduğunu, 100 yıla yakın Asur Ticaret Kolonileri Çağı yaşandığını bir süre sonra M.Ö. 1670-1650 yılları

¹ Y.DURUL, **Burdur Gezi Rehberi**, 2008, s.2.

² B.ALPAĞUT vd., **Burdur Kemer Elmacık Köyü 2006-2007 yılı Omurgalı Fosil Kazısı**, Anmed Dergisi, 2008, S.6, s.20

³ R.DURU, **Tarım'dan Yazı'ya Burdur Yöresi ve Yakın Çevresi'nin Altıbin Yılı**, Ant.,2016, s.25.

arasında Orta Anadolu'da ilk büyük siyasi organizasyon olan Eski Hitit Devletinin kurulduğunu yazılı kaynaklardan biliyoruz. Tunç Çağının sonlarına doğru Anadolu'nun büyük bir bölümü Hitit egemenliği altındayken Pisidia bölgesinin ve içinde yer alan Burdur'un Hitit egemenliğine altına girdiğini gösteren net arkeolojik veriler bulunmamaktadır⁴. Demir Çağın başlarında Ege göçlerinden dolayı Pers egemenliği kurulana kadar geçen zaman aralığına ait çok net bilgiler yer almamaktadır. Bu dönemde Yarışlı Gölü'nün içindeki Küçük Adada Frig yerleşiminin tespiti, bunun içinde Frig kültürünü yansıtan kaya mezarının bulunması ve gölün doğusundaki Büyükada Tepedeki pişmiş toprak buluntularının Frig egemenliğinin bu bölgeye kadar uzandığını bize göstermektedir. M.Ö. 7 yy başlarında Frigleri yıkan Lidyalılar'ın Burdur' a hakim olup olmadıklarını gösteren kesin bir bilgi bulunmamaktadır⁵. Pers İmparatorluğu döneminde ise Pisidia bölgesinin Pers egemenliği altına girdiği yazılı kaynaklarda ve arkeolojik buluntularla kanıtlanmamıştır ama Pisidia'nın batısında Burdur sınırlarındaki Millias' ın pamphilya bölgesiyle birlikte 1. Pers satraplığını oluşturduğunu yazılı kaynaklardan biliyoruz. Perslere son veren Büyük İskender Pisidia seferlerinde Burdur' da nasibini almıştır, Sagalassos kenti, dahil Burdur'un büyük bir bölümünü zaptedip Askania (Burdur Gölü) nün yanından ordusuyla Frigya' ya doğru yürüğünü yazılı kaynaklardan öğreniyoruz. İskender öldükten sonra komutanları tarafından toprakları bölünüp yönetilmiştir, daha sonra Burdur' a Seleukos'lar onlardan sonrada Bergama Krallığı hükmetmiştir. M.Ö 1.yy da Burdur' un belirli kısımlarında başlayan Roma egemenliği, Burdur'un tamamına yakınına egemenlik altına almıştır. Bu dönemde Burdur sınırlarında bulunan Kremna, Komama, Olbasa gibi bir çok kent Roma kolonisi olmuş ve en şaşalı dönemlerini yaşamışlardır. Roma Döneminin sonlarında Pisidia Roma eyaleti olmuş, Roma ikiye bölündüğünde Burdur civarı Doğu Roma (Bizans) İmparatorluğu sınırları içerisinde yer almış ve Polidorion ismiyle anılmaya başlamıştır⁶.

1071 Malazgirt savaşından sonra Anadolu'ya giren Türkler Burdur'da ilk olarak Şekerpinarı – Hamam mevkiine yerleşmişlerdir. En az 2000 çadırla Çoğu Kınalı aşiretinden gelen Türkmenler yerleşim yeri kurmaya başlamışlar ve kimseye bağlı

⁴ H. A. EKİNCİ vd., **Burdur Müzeleri ve Ören Yerleri**, İstanbul, 2007, s.40-41.

⁵ H. A. EKİNCİ vd., **a.g.e.** s.44-46.

⁶ H. A. EKİNCİ vd., **a.g.e.** s.48-50.

olmadan Bizans İmparatorluğuyla mücadele içine girmişlerdir. Burdur Haçlı seferleri sırasında Selçukluların hakimiyetine girmiştir. Selçuklu döneminden Susuz ve İncir han Kervansarayları, köprüleri, camileri gibi çeşitli yapıları günümüze kadar varlığını sürdürmüştür. Selçuklular dağılınca Dünder Bey Burdur ve civarında egemenliğine ilan ederek Hamidoğulları beyliğini kurmuştur. Daha sonra kısa bir süre İlhanlılar'ın eline geçen Burdur, Dünder Bey'in oğlu İshak Bey tarafından geri alınmıştır. Osmanlı İmparatoru Yıldırım Beyazıt tarafından 1391 yılında ortadan kaldırılan Hamidoğullarının toprakları Osmanlıya geçmiştir. Burdur Anadolu beylerbeyi olan Kütahya' ya daha sonra Tanzimat döneminde Konya İlinin Isparta Kaymakamlığına bağlanmış olup 1872 yılında sancak olmuştur.1.Dünya savaşı yenilgisinden sonra İtalyanlar Burdura gelip işgal etmiştir. Kurtuluş savaşında Burdur'da bir savaş olmasa da Burdurlu Kuva-yi Milliyeciler Demirci Mehmet Efe liderliğinde toplanıp Yunanlar karşı Nazilli Cephesinde'ki direnişe katılmışlar ve 400 yakın şehit vermişlerdir. Cepheye gönderdiği çok sayıdaki gönüllülerin yanı sıra yiyecek, içecek, giyecek, silah ve mühimmat yardımı da yapmışlardır. Sivas Kongresi'ne kadar Kuva-yi Milliye Teşkilat çalışmalarını bağımsız sürdürmüş olup Kongreden sonra Anadolu ve Rumeli Müdafai Hukuk Cemiyetine bağlanmışlardır.1920 de açılan Büyük Millet Meclisine birçok kişi katılmıştır, bunlardan en ünlüsü İstiklal Marşımızın yazarı Mehmet Akif ERSOY'dur. Kurtuluş Şavaşı zaferlerinden sonra İtalyanlar sessizce Burdur'dan çekilmiştir.1923 yılında kurulan Türkiye Cumhuriyetin'de il olarak tarih sahnesinde yerini almış ve devamlılığını sürdürmektedir.

1.5.Burdur Arkeoloji Müzesi

Burdur günümüzde Isparta Denizli, Antalya, Afyon, Muğla illeriyle çevriliyken Pisidia bölgesi; Antik çağda Doğuda Isauria ve Lykaonia (Konya), Kuzey ve Kuzeybatıda Karakuş ve Sultan dağlarının doğal sınırını oluşturduğu Galatia ve Phrygia, Batıda Karia,, Güneybatıda Lykia ve Güneyinde Pamphylia ile çevriliydi.

Göller Bölgesi olarak anılan coğrafyanın bir bölümünde yer alan Burdur, Tarihten süre gelen verimli ve sulak topraklara bereketli otlaklara, orman bakımından zengin bir tabiata sahip olduğundan İnsanlığın binlerce yıl aralıksız ikamet ettiği bir yer olmuştur. Burdur'un tarih öncesi (Prehistorik) geçmişi paleolitik çağlara kadar uzanmaktadır. Daha sonra sırasıyla Neolitik (8000 - 5500) Kalkolitik (5500 – 3000) çağlara ait somut buluntular Hacılar ve Kuruçay kazıları ile ortaya çıkmıştır. Yazıköy höyük, Yarıköy höyük, Çamur höyük, Hasanpaşa ve Harmankaya Höyüklerde bulunan malzemeler

Tunç Çağı (3000-1200) tarihlenmektedir. Yuvalak Tümülüsü, Uylupınar Nekropolü gibi yapılan bir çok kurtarmakazılarında bulunan eserler prehistorik döneme ait diğer yerleşim yerlerinin varlığını göstermektedir. Ayrıca Sagalassos, Kıbyra, Olbasa, Kremna, Komama, Balbura, Bubon, gibi Klasik, Helenistik, Roma ve Bizans Dönemin’de varlığını sürdürmüş kentlere de sahiptir.

İşte böylesine zengin bir prehistorik ve klasik çağlar arkeolojisine sahip Burdur 1950 yılların ortasında bir müze oluşturma çabasına girmiş. 1956 yılında Burdur ve Çevresinde toplanan eski eserler Bulguroğlu (pirkulzade) Medresesinin ayakta kalan tek yapısı olan kütüphane binasında koruma altına alınmış ve böylece müzenin ilk çekirdeği oluşturulmuştur⁷. Bir yandan eserler toplanırken bir yandan da 1957 - 1960 yılları arasında dört sezon arkeolojik kazılar yapılan Hacılar Höyük ‘te gün yüzüne çıkan buluntular bütün dünyanın dikkatini üzerine çekmiştir. Bu girişimlerin sonucunda Burdur Müzesi 1963 yılında resmen kurulmuş oldu. 12 Haziran 1969 yılında Müzenin bulunduğu yerde Hicri 1240 tarihli vasfiye’ye göre Burdur Müftüsü Küçük Şeyh Mustafa Efendi tarafından yaptırılmış Kütüphanede görev yapan son hafız KütübüPirkulzade Hacı Hasan Efendi oğlu Pirkulzade Hacı Necip Efendiye izafeten Pirkulzade Kütüphanesi adıyla anılan yapı ve çevresinde yeni oluşturulan teşhir bölümleriyle Burdur Müzesi hizmete açılmıştır. Zengin bir arkeolojik potansiyele sahip olan Burdur zaman içerisinde Müzesini geliştirerek Ülkemizdeki sayılı müzeler içerisinde yerini almıştır. İlerleyen zamanla yerleşim yeri ve sergileme imkanının yetersizliği görülmüş ve 1992 yılında müzenin batı kısmı kamulaştırılarak müzeye dahil edilmiştir. Alan olarak genişleyen müze günün gereksinimine uygun olarak 9 Haziran 2001’de Dönemin Kültür Bakanı Sayın İstamiyan TALAY tarafından temeli atılarak başlanmış ve 6 yıl süren revizyon çalışmaları sonunda Yine Dönemin Kültür ve Turizm Bakanı Sayın ATİLA KOÇ tarafından 7 Temmuz 2006 tarihinde yeni teşhir salonları, eski eser depoları, idare binası ve konferans salonuyla yeni bir çehre kazanan burdur müzesikapılarını ziyaretçilere ve bilim dünyasına açmıştır.

Teşhir Salonları; Müze teşhir salonuna girişte direk bizi karşılamakta olanSagalassos Antik Kentinden gelen Kime ait olduğu bilinmeyen Kuzey Batı Heroon yapısının etrafını süsleyen Dans Eden Kızlar frizi’dir. Frizin hemen arkasında M.S.2 yy tarihlenen yivli sütün üstüne yerleştirilmiş daire formunda bir Güneş saati, onunda arkasında

⁷ H. A. EKİNCİ vd., **a.g.e.** s.112-120.

Kuzeybatı Heroon yapısının adandığı kahramanın mermerden heykel başı yer almaktadır. Girişten sola dönüldüğünde ilin genel arkeolojik alanlarını gösteren haritası ile genel tarihini ziyaretçilerine sunan bilgi panosu ve devamında Düğer'de bulunmuş Sagalassos'un M.S. II. yy'daki sınırını belirleyen sınır taşı ile İmparator – Tiberius Caesar Augustus Döneminde (M.Ö.25-M.S.14)Sextus Setidius Strabo Libuscidianus tarafından taşıma araçlarının kimler tarafından hangi güzergâhta ücretsiz kullanılacağına ilişkin kuralları belirleyen yazıtlı kitabe bulunmaktadır. Onların solun'da da Sagalassos Kentinde Roma Hamamında yapılan kazılarda 2007 yılında çıkarılan İmparator Hadrian'a ait baş ve ayak ile 2008 yılında çıkarılan İmparator Marcus Aurelius'un başı ve ayağının sergilendiği bölüm, imparatorlar ve hamam kazıları hakkında genel bilgileri içeren panolar vardır. İmparator başlarının karşısında Sagalassos Aşağı Agorasının Kuzeyinde İmparator Hadriana adanmış çeşme yapısından çıkarılan Tanrı Apollon sağında Satyr ve solunda yabasıyla Poseidon yer almaktadır. Yine aynı çeşme yapısında yer alan Hera Ephesia, elinde bereket boynuzu taşıyan bir Fortuna (Tyche) ile iki adet Nike (zafer tanrıçası) heykelleri ve Aşağı Agora, ve çeşmesine ait bilgi panoları bulunmaktadır.

Devam eden Sagalassos salonunun diğer kısmında Helenistik dönemden bugüne birçok değişikliğe uğrayan M.S. 2. yüzyılda inşa edilen Yukarı Agoranın kuzeyinde Antoninler Döneminde (M.S. 160 – 180) yapılmış olan daha sonra depremden dolayı zarar görüp M.S. 6 yy da onarılan çeşme binasının ön cephesini süsleyen Dionysos, Nemesis, Asklepios, Glykon imzalı heykel kaidesi, Koronis (Asklepios'un annesi) ve diğer bir Dionysos heykeli ve bunların arkalarında bu çeşmeye ait restitüsyon ve izometrik çizimleri gösteren panolar yer almaktadır. Bu heykellerin yanındaki ara salonda Pisidia ve Sagalassos bölgesine ait mezar kültürünü yansıtan Ostothek ve Sunaklar ile ölü gömme gelenekleri anlatan bilgi panosu yer almaktadır. Sagalassos bölümüne ait bu salonun arka tarafında Tanrı Zeus, Poseidon ve Hermes ait baş ve büstlerinin yer aldığı yapı blokları ile Antik Dönemin Seramik Üretim Merkezi olduğu Çömlekçiler Mahallesi ile kanıtlanmış olan Sagalassos antik kentinin seramik üretimine ait bilgi panosu ve terra sigillata tipi seramiklerden örnekler bulunan günlük kullanım kapları, özel kullanım kapları, çeşitli saklama kapları ve bunlara ait kalıpların sergilendiği iki vitrin yer almaktadır.

Bu salondaki diğer iki vitrinden bir tanesi Sagalassos antik kentinde tapınım görmüş tanrı ve tanrıça'ların heykelcikleri, simgeleri (Hermesin kerykeionu) ve mermer sunak

üzerinde tanrı ve tanrıça kütleri, ile Sagalassos'daki din kültürünü anlatan bilgi panosu ve diğer vitrinde ise günlük yaşamda kullanılan kaplar, şamdanlar, anahtarlar, tıbbi aletler ve saç iğneleri gibi akla gelebilecek her türlü buluntunun yer aldığı tematik sergi bulunmaktadır.

Müze girişine göre sağ taraftaki salonda Kibyra ve Kremna antik kentlerinden gelen taş ve mermer ağırlıklı eserler sergilenmektedir.

Kibyra: M.Ö. 300'lerde Miliyalı kolonistlerce kurulmuş Pisidia – Karya – Frigya ve Likya arasına sıkışmış, Gladyatörleri ve hızlı koşan atlarıyla bilinen Kibyris lokal bölgesinde köklü bir devlet geleneği olan önemli bir kenttir. Teşhir salonunun girişinin sağ köşesinde Kibyra Antik Kentinin stadyum ve nekropol alanından geçen anıtsal bir yol üzerinde Gladyatörlere ait mezarların bulunduğu yerden çıkarılan çeşitli Gladyatör frizlerinin bir bölümünün yan yana sergilenmiş hali yer alırken, yanında zırhlı imparator torzosu ve sağ çaprazındavahşi hayvanlarla mücadele edilen av sahnelerinin ve akrobasi sahnelerinin betimlendiği M.S. 2. yüzyıla ait frizler bulunmaktadır.

Kremna : Bu kentin bilinen en eski halkı Solymoslular'dır. MÖ 6. Yüzyılın ilk yarısında Lidyalıların, MÖ 546'da Perslerin, MÖ 330'da Büyük İskender'in işgaliyle de Makedonyalıların ve daha sonra bir kaçkez daha el değiştiren kent Roma İmparatorluk döneminde Pisidia bölgesinde varlığı bilinen 5 önemli Roma koloni kentlerinden birisidir. Bu kent içerisinde 1970 yılında Prof. Dr. Jale İNAN'ın Müze adına yaptığı kurtarma kazısında Q yapısı olarak adlandırdığı muhtemel hamam yada kütüphane binası olabileceği düşünülen yapıdan bulunmuş olan Aphrodite, Leton, Asklepios, Nemesis, Herakles, Büyük Athena, Apollon, Hygia, Giyimli bir Kadın ve Küçük Athena dan oluşan tanrı ve tanrıça heykelleri sıra ile sergilenmişlerdir.

Bu salonda ayrıca Karacaaören'de bulunan kline üzerinde yatar pozisyonda verilmiş bir karı koca betimlemesi olan lahit kapağı, Aşağı Müslümler Köyünde bulunmuş bir lahit kapağı, İlyas Köyünde bulunan kadın heykeli gibi bir çok heykel, lahit kapağı, ostohekve roma dönemi erkek başları yer almaktadır. Burada yukarıda da belirttiğimiz gibi Müzenin giriş katı Taş eserlerin sergilendiği bir bölüm oluşturulmuştur.

Teşhir Salonunun üst katında ise Burdur İlinin M.Ö. 7.binden başlayan tarihini kronolojik bir sıra ile bulunuş merkezlerine göre bir sergileme düzeniyle 16 adet vitrin oluşturulmuştur. Çıkan merdivenlerin sağından başlayarak 1. Vitrin'de 1957-1960 yılları arasında J.Mellaart tarafından Hacılar Höyükte yapılan kazılardan ele geçirilen Geç Neolitik ile Erken Kalkolitik çağlara ait buluntular ve Hacılar Höyüğün

katmanları hakkında verilen bilgi panosu yer almaktadır.2,3 ve 4. Vitrinlerde 1978-1988 yılları arasında Kuruçay Höyükte Prof.Dr. Refik DURU tarafından yapılan kazılarda ele geçen buluntular ve Kuruçay Höyük hakkında verilen bilgi panosu yer almaktadır.5. Vitrinde 1989-1992 yılları arasında Höyücek Höyükte Prof.Dr. Refik DURU başkanlığında Burdur Müze Müdürlüğü tarafından yapılan kazı çalışmalarından ele geçirilen eserler ve Höyücek Höyük hakkında verilen bilgi panosu yer almaktadır.6. Vitrinde 1997 yılında Yarım Höyükte Burdur Müze Müdürlüğü tarafından yapılan kurtarma kazısında ele geçen buluntular ile Burdur'un çeşitli yerlerinden ele geçen Eski Tunç Çağı buluntuları farklı bölümler halinde sergilenmektedir.7. Vitrinde Eski Tunç Çağına tarih'lenen dini ritüel kaplar,2.binyıl buluntuları ve dokumacılıkta kullanılan ağırşaklar, ağırlıklar örnek resimli bilgilendirme panosuyla ile sergilenmektedir.7. Vitrin ve 8. Vitrin arasında Bubon Antik Kentinde bulunan başı ,kolları ve ayakları olmayan bronz Valerianus heykeli özel bir cam fanus içerisinde sergilenmektedir.8. Vitrinde 1975 yılında Burdur Müze Müdürlüğü tarafından Uylupınar Nekropol'ünde yapılan kurtarma kazısında ele geçirilen eserler ve bilgi panosu yer almaktadır.9. Vitrinde ise Klasik Döneme ait kırmızı ve siyah figür tekniğiyle yapılan Attika Vazoları bir bilgilendirme panosuyla sergilenmektedir.10.Vitrinde ise Helenistik ve Roma Dönemine ait çeşitli formda kaplar ve kalıplar sergilenmektedir.11. Vitrinde Prehistorik Dönemden Selçuklu Dönemine Kandilin form değişikliği gibi birçok değişime uğradığının gösterildiği pişmiş toprak, bronz kandil buluntularının sergilendiği bir seksiyon oluşturulmuştur.12.Vitrinde Arkaik Dönemden başlayıp Roma Dönemi sonuna kadar olan zaman aralığında tarihlenen farklı formdaki cam kaplar, cam bilezikler ve cam figürinler sergilenmektedir.13. Vitrinde Klasik, Roma ve Bizans (Doğu Roma) Dönemlerine tarihlenen Bronz Tanrı ve Tanrıça başları, tanrı ve çeşitli hayvan figürinleri, kamalar, bıçaklar, ok ve mızrak uçları ve haçlar yer almaktadır.14. Vitrinde Antik Dönemde Kadınların kullandığı ayna, kolye, küpe gibi takı malzemeleri, koku ve krem kapları ve pişmiş torak figürinler yer almaktadır.15. Vitrinde Roma ve Bizans İmparator ve ailelerinin adına basılmış sikkeler ile Pisidya şehir sikkeleri sergilenmektedir.16. Vitrinde ise satın alma yada müsadere yoluyla müze envanterine giren çeşitli dönemlere ait9 adet define yer almaktadır.

Bahçe Teşhiri: Müzenin bahçesinde Farklı Dönemlere ait Pişmiş Toprak Pithoslar, Mermer ve taş altınlar, sunaklar, lahitler, lahit kapakları, mezar stelleri, ostothekekler, adak taşları, yazıtlar, alınlıklar, farklı mimarı parçalar, heykeller yer almakla birlikte

Bahçenin orta bölümünde Erken Bizans Dönemine ait Uylupınar'dan getirilip orijinal durumuna uygun kurulan bir vaftiz havuzu yer almaktadır.



2.TÜRK HALI SANATININ TARİHÇESİ

2.1.Anadolu Öncesi Türklerde Halıcılık

Genellikle yere yada sedir üstlerine yayılan, duvarlara dekoratif amaçla asılan, namazlık, yastık, minder ve heybe olarak kullanılan, düğümlü ve üç iplik sistemiyle dokunan çeşitli büyüklükteki örtülere ‘Halı’ denir. Doğu memleketlerinde bunlara ‘Kalı’ da denilmektedir. Türklerde kadınların çeyizinde halı önemli bir yer tuttuğu için de halı kelimesinin kökeninin ‘kalın’ çeyiz veya ‘kalıng’ çeyiz eşyasıkelimelerinden geldiği düşünülmektedir.⁸

Türklerin yaşadığı bölgelerde göçebe bir hayat sürmesi hayvancılıkla uğraşmaları ile bağlantılı olarak dokumacılık sanatı doğup gelişmiştir. Araştırmacılar dünyaya Türkler tarafından yayıldığı kabul edilen halı sanatının vatanının 30-45 kuzey enlemi arasında bütün Asya’yı kuşatan bir bölge olduğunu belirterek asıl düğümlü halının vatanının Batı Türkistan olduğunu söylemiştir⁹.Bugüne kadar bilinen en eski halı Orta Asya Türk Halı Sanatı hakkında ilk önemli buluntu olan, Rus arkeolog C. İ. Rudenko tarafından, 1947-49 yılları arasında, Sibiry’a da Altay Dağları eteklerindeki 5 nolu Pazarık Kurganı’ndan çıkarılan ve sanat tarihinde pazırık halısı olarak bilinen halıdır. Asya hunları tarafından M.Ö. III-II.yy’da dokunduğu tahmin edilen bu örnek Gördes düğüm tekniğiyle dokunmuştur. Kimi kaynaklarda M.Ö. III-II, kimilerinde de V-III. Yy. Da, Asya Hunları tarafından dokunduğu kabul edilen halının bulunduğu kurgan içinde, koşum takımlarında ve ağaç üzerinde Göktürk yazısı ile yazılmış Türkçe kelimelerin bulunması, halının Hun Türkleri ile bağlantısına işaret etmektedir¹⁰.Halı kurganın içine su dolup buzullaşması sonucu bozulmadan günümüze kadar gelebilmiştir. Bu halı ilk defa 1953’ te yayınlanarak büyük ilgi uyandırmıştır¹¹.

⁸ Y. Durul-O. Aslanapa, **Selçuklu Halıları**, İstanbul, 1973, s. 12.

⁹ Ş. Yetkin, **Türk Halı Sanatı**, İstanbul, 1974, s. 1.

¹⁰ Ş. Yetkin, **a.g.e.s.2**.

¹¹ Y. Durul-O. Aslanapa, **a.g.e.s.55**.



Resim : Pazırık Halısı

Bugün Leningrad Ermitaj Müzesinde sergilenen halı yaklaşık 189x200 cm boyutlarındadır. Yün malzemeyle ve Türk düğüm tekniğiyle(Gördes) dokunmuştur. Yan yana ikisi dar ikisi geniş dört bordür ile çevrilidir. Orta alan içleri bitki motifleri ile doldurulmuş olan 24 eşit kareye bölünmüştür. Birinci dar bordürde kareler içine yerleştirilmiş grifon tipi mitolojik hayvan figürleriyle süslüdür. İkinci dar bordür haçvari desenlerle doldurulmuştur. Birinci geniş bordürde arka arkaya dizilmiş süvari figürleri yer alır. Bu figürlerin altında eğer halısı görülür. Muhtemelen pazırık halısı da böyle bir eğer halısıdır. Figürlerden birinde ayak görülürken ikincisinde ayak yer almaz. Bu şekilde figürler dizilerek devam eder. İkinci geniş bordürde ise arka arkaya dizilmiş geyik figürleri mevcuttur¹².

Pazırık halısının keşfedildiği tarihten kırk yıl kadar önce SİR AUREL STEİN 1906-1908'de Doğu Türkistan'da yaptığı kazılarda LOU-LAN kuyu mezarında ve LOP-NOR da bir Buda tapınağında (Stupa) ilk düğümlü halı parçalarını bulmuştur. Bunlarda baklavalara, geometrik şekiller ve renk çeşitlilikleriyle bugün Kırgız ve Kazak halılarını andırmaktadır¹³.

Daha sonra LE COQ 1913'te Turfan kazılarını yaparken Kızıldaki bir tapınağın kubbeli odasında diğer düğümlü halı parçalarını ortaya çıkarmıştır. Bu halılar da set yünden çözümlere ve atkılara sahiptir. En eskileri M.S.3. ve en yenileri 6.yy'da yapılmış olan bu halıların düğümleri pazırık halısıyla ölçüşemeyecek kabalıktadır. Ayrıca ilmekler tek argaca düğümlendiğinden oldukça dayanaksızdırlar. Fakat düğümlerin sarkan uzun iplikleri kesilerek motifler belirginleştirilmiştir. Bu durum ileri bir tekniğin olduğunu göstermektedir. Türkistan'da 3.yy'dan önce yapılmaya başlanan halılarda düğümler uzun bırakılarak hayvan postuna benzetilmiş ve sıcak tutması için yün iplikler uzun

¹² B. Deniz, **Türk Dünyasında Halı ve Düz Dokuma Yaygıları**, s. 20.

¹³ Y. Durul-O. Aslanapa, **a.g.e.s.55**.

bırakılmıştır. Bu durumdan ilk halıların desensiz olup daha sonra ipler kısa kesilerek çeşitli basit motiflerle süslediği anlaşılmaktadır¹⁴.

Mısırda eski Kahire(Fustat)'da bulunan, Abbasilere ait olduğu kabul edilen 8-9.yy'dan kalma kufi yazılı geometrik desenli ve tek düğümlü halı parçaları büyük bir aradan sonra islam sanatına ait ilk örnekler olarak dikkati çekerler. C.J.LAMM tarafından bulunan ve İsveçe götürülen halı parçaları arasında yer alan bu örnekler baklava ve üçgenlerden oluşan geometrik desenlerle süslenmiş ve kahverengi, koyu mavi, kırmızı, devetüyü ve zeytin yeşili renklerle dokunmuştur. Tek argaca bağlı açık olarak kısa bir düğümlü yapılmış olan bu halıların teknikleri Doğu Türkistanda bulunan örneklere benzemektedir¹⁵.Mısırda bulunmuş bu halıların Mısırda mı yapıldığı yoksa başka yerden mi getirildiği bilinmemektedir.

9.yy Abbasi sanatında Türk sanatının Türklerle gelen etkileri kendini göstermeye başlamıştır. Bu düğüm tekniğinin de böylece İslam sanatına girdiği düşünülebilir.

Halı sanatının ilk basamakları böylece M.Ö.2.yy'a ve Asya Hunlarına bağlanan Pazırık halısı sonra miladın 3. Ve 6. Yy'larında Doğu Türkistanda bulunan halı parçaları ile Abbasiler devrine 9.yy'ın son yarısına giren Fustatta bulunmuş geometrik örneklili halı parçaları olarak üç devreye ayrılmaktadır¹⁶.

2.2.Anadolu Türklerinde Halıcılık

2.2.1.Anadolu Selçuklu Halıları

Tarih boyunca göçebe bir yaşam süren Türkler çok geniş coğrafyalara yayılmış ve birçok farklı kültür ile etkileşimde bulunmuşlardır. Böylece kültür ve sanatları giderek zenginleşerek yayıldıkları bölgelerde etkili olmuştur. Araştırmacılar tarafından Türklerin bulunduğu bölgelerde ortaya çıktığı kabul edilen halı sanatı da gelişmesini bu kültür içerisinde sürdürmüş ve Türkler tarafından farklı bölgelere yayılmıştır. Anadolu'nun kapısı Türklere açıldığı dönemde bu kültürün önemli bir parçası olan halı sanatı da kendisine bu coğrafyada önemli bir yer bulmuş, hızla yayılmış ve gelişme göstermiştir.

Halı sanatı Selçuklularla XI. yy'da Orta Asya'dan batıya doğru yayılmaya başlamıştır. Fakat Büyük Selçuklulardan maalesef günümüze hiç örnek gelememiştir. Selçuklu halı sanatını Anadolu Selçukluları zamanından kalan orijinal halı parçalarının tesadüfen ele

¹⁴ Y. Durul-O. Aslanapa, a.g.e.s.56.

¹⁵ Y. Durul-O. Aslanapa, a.g.e.s.57.

¹⁶ Y. Durul-O, Aslanapa, a.g.e.s.57.

geçmesiyle tanımaktayız. Bu halılar 13.yy'ın ilk yarısına tarihlendirilmektedir¹⁷. Selçuklu halılarından ilk sekiz örnek 1905 yılında İsveçli F.RM Martin tarafından Konya Alaeddin Cami'nde bulunmuştur. Bu halılar bugün, İstanbul Türk ve İslam Eserleri Müzesi'nde teşhir edilmektedir. Üç adet bütün beş adet parça olarak bulunan halılar Gördes düğümüyle dokunmuş olup büyük boyutludurlar. Hatta bir tanesi 15 m² ölçülerindedir. Halılarda baklava, uçları çengelli sekizgen ve sekiz köşeli yıldız gibi geometrik desenlerin yan yana ve üst üste sıralanmasından oluşan süsleme kompozisyonları göze çarpar. Ancak asıl çarpıcı özellikleri geniş kufi yazılı bordürleridir. Renk olarak yeşil, mavi, kırmızı, açık ve koyu sarı kullanılmıştır.¹⁸.

Beyşehir Eşrefoğlu Cami'nde, 1930 yılında R.M Riefstahl tarafından Selçuklulara ait üç halı parçası daha bulunmuştur. Bunlardan iki tanesi Konya Mevlana Müzesinde biri de İngilterede Kerr Koleksiyonundadır. Konya örneklerine benzeyen Beyşehir halıları iç dolgularda tekrarlanan bitkisel kökenli geometrik şekillerle, geniş kenarında kufi yazıyı anımsatan geometrik örgülerle bezenmiştir. Renk, motif ve kompozisyon açısından Konya Alaeddin Cami halılarıyla oldukça benzerlik gösteren bu halılarda farklı olarak köşeli çiçek motifi görülmektedir. Bu farklılık belki de yüzyılın bitimine işaret eder¹⁹.

Mısır'da Fustat kazılarında, 1935-1936 yıllarında XII, XIV ve XV. Yy'lara ait yüze yakın irili ufaklı halı parçası bulunmuştur. Bunların ancak bir kısmı C.J. Lamm tarafından resimleri ile yayınlanmıştır. C. J. Lamm tarafından yayınlanan halılardan yedi tanesinin Selçuklu halısı olduğu kabul edilmiştir²⁰. 1990'da Nepal'de Fred Çağan tarafından, New York Metropolitan Müzesi adına eski bir hayvan halısı satın alınmıştır. Bununla beraber Tibet'te hayvan figürlü dört eski halı daha keşfedilmiştir. Bu halıların tamamı 12 tanedir. Tibet'te bulunan bu eski hayvan halıları Selçuklu halıları ile benzer özellikleri göstermektedir²¹.

2.2.2.Hayvan Figürlü Halılar

XIV. ve XV. Yy'da Beylikler dönemi halılarında görülen stilize hayvan figürleri bu dönem halılarının bu adla anılmasını sağlamıştır. 14. Yy'ın başlarından itibaren Avrupalı ressamın tablolarında görüp tanıdığımız hayvan figürlü halıların daha sonra orijinaleri de bulunmuş ve bu konuda daha çok bilgi sahibi olmamıza olanak tanımıştır.

¹⁷ Y. Durul-O, Aslanapa, a.g.e.s.57.

¹⁸ O.Asanapa, **Türk Halı Sanatı'nın Bin Yılı**, Eren Yayın, İst.,1978,s.13.

¹⁹ O.Asanapa, a.g.e. s.23.

²⁰ Ş. Yetkin, a.g.e.s.16.

²¹ B. Deniz, a.g.e. s.25 ;O.Asanapa, **Türk Halı Sanatında Yeni Keşifler**, s.10-14.

Bu örneklerin çoğu seccade büyüklüğünde olup stilize hayvan figürlerinin yanında geometrik motiflerin de kullanıldığı görülür. Bu halılar desenlerine ve kompozisyonlarına göre çeşitli gruplara ayrılmıştır. İlk grupta küçük kareler içerisinde simetrik işlenen hayvan figürleri görülür. İkinci grupta kareler içerisinde bazen tek bazen çift hayvan tasvirleri genellikle çift başlı olarak işlenmiştir. Fustatta bulunan halılar arasında benzerleri vardır. Üçüncü grupta ise halının zemini iki eşit parçaya bölünür ve hayat ağacı etrafında ejderler, tavuz kuşları ve çeşitli hayvanlar bulunur. Bu grubun en önemli örneği Marby Halısı ve Ming halısıdır. Marby halısı 1925 yılında İsveç'in Marby köy kilisesinde bulunmuştur. Dördüncü grupta ise halının zemininde eşit kareler yada sekizgenler yerine madalyonlar görülür. Hayvan figürleri ise bunların arasına dağıtılmıştır²².

Avrupalı ressamın tablolarında sıklıkla görülen hayvan figürlü halılar 14. Ve 15. Yy boyunca yapılmaya devam etmiştir. Bu halılarda stilize hayvan figürlerinin yanında geometrik motifler, kancalar ve kufi yazılı bordürlerin de görülmesi bunların ilk örneklerinin Selçuklu halılarının ele geçtiği orta Anadolu'da yapılıp buradan ihraç edildiğini, ayrıca Ming ve Marby halılarının zemin şemasının Bergama halılarının bir tipinde devam ettirilmiş olması da bunların Batı Anadolu'da yapılıp limanlardan Avrupa'ya gönderilmiş olabileceğini düşündürmektedir²³.

2.2.3.Osmanlı Dönemi Halıları

XV. yy sonlarında Avrupalı ressamın tablolarında hayvan figürlü halılardan çok geometrik desenlerin farklı kompozisyonlarda işlendiği halılar görülmeye başlar. İl dönem Osmanlı halıları olarak İtalyan ressamın tablolarında kendini fark ettiren bu halılar daha sonra diğer Avrupa ressamının tablolarında da görülür. En çok Alman ressam Holbein'in tablolarında görüldüğü için Holbein halıları olarak literatüre geçmiştir. Fakat ressam bu halıların bazı tiplerini hiç resmetmemiştir bu nedenle gruba Holbein Halıları adının verilmesi araştırmacılarca oldukça eleştirilmiştir. Bu halılar dört grup altında incelenmiştir²⁴.

Beyşehir Eşrefoğlu Camiinde bir parçası bulunan ve Konya Mevlana Müzesine getirilen halı Holbein tipi halı grubunun ilk örneği olarak kabul edilir. I. Grup halıların özellikleri genellikle geometrik desenler, kenar bordürlerinde ise kufi yazıdan gelişen motiflerdir

²² B. Deniz, a.g.e. s.26-27.

²³ Ş. Yetkin, a.g.e.s.33.

²⁴ O.Aslanapa, a.g.e. s.68.

ve zemin yine eşit birimlere bölünür. Bu grup halılar Selçuklu geleneğini devam ettirmektedir²⁵.

II.Grup halılar da I.grup halılar ile şema olarak benzerlik göstermektedir. Bu halılarda konturlar tamamen kaybolmuş geometrik desenlerin yerini stilize edilmiş bitki motifleri almıştır. Alman ressam Holbein bu tipi tablolarında hiç resmetmemiştir. Fakat Venedikli ressam Lorenzo Lotto tablolarında görüldüğü için bu tip literatüre Lotto halıları olarak geçmiştir.I. ve II. Tip halıların teknik, motif ve kompozisyon özellikleri Uşak halılarıyla benzerlik gösterdiği için bu bölgede yapılmış oldukları kabul edilmektedir²⁶.

III.grup halılarda zeminin eşit karelere bölünme geleneği devam etmekte olup bu kareler daha büyük tutulmuştur ve birbirinin üstüne gelecek şekilde bir kompozisyon oluşturulmuştur. Bu karelerin içleri sekizgen, yıldız gibi geometrik motifler ve stilize bitki motifleri ile dolguludur. Bu tipin ilk dönem örneklerinde bordürde kufi yazı görülür. İstanbul Türk ve İslam Eserleri müzesinde bu kufi yazılı tipe örnek olan bir halı bulunmaktadır²⁷.

IV. grup halılarda ise üçüncü grup halıların geliştirilmiş farklı bir şeklidir. Zemin yine eşit büyüklükte karelere bölünmüş içleri geometrik şekillerin çevrelediği bitkisel motifler ile doldurulmuştur. Burada farklı olarak büyük kare bölümler etrafında daha küçük bölümlerin olduğu bir kompozisyon bulunur. Geometrik şekiller ve yine kufi yazıdan türetilen bordürler Selçuklu geleneğini yansıtmaktadır. Bu grup Türk halı sanatının gelişme safhasını da açıkça gösterdiği için oldukça önemlidir. Bu halılardaki kompozisyon düzeninin Bergama halılarında devam etmesi Holbein Halılarının Batı Anadolu'da yapıldığını düşündürmektedir²⁸.

Holbein tipi halılara benzeyen fakat bu grubun dışında incelenen bir halı tipi daha vardır. Hans Memling'in tablolarında gördüğümüz bu tip, Holbein halılarının birinci grubundaki örneklere çok benzese de küçük farklılıklar ihtiva eder. Halı zemini küçük karelere bölünmüş ve içleri kenarları çengelli geometrik motifler ile doldurulmuştur. Ancak karelerin köşelerindeki baklavalara dik eksenler meydana getirecek şekilde ince

²⁵ Y. Durul-O, Aslanapa, **a.g.e.**s.68.

²⁶ Ş. Yetkin, **a.g.e.**s.50.

²⁷ O.Aslanapa, **a.g.e.** s.80.

²⁸ Ş. Yetkin, **a.g.e.**s.61.

şeritlerle birleştirilmişlerdir. Bu halı Hans Memling'in Viyana Gemaldegaleri'de bulunan Meryemin tahtı altına serilmiş olarak resmedilmiştir²⁹.

Avrupalı ressamın Türk halılarını tablolarında resmetmeleri sanat tarihimiz açısından bu halıları daha güzel bir şekilde incelememizi ve tarihlendirmemizi sağlamıştır. Bu halılardaki desen ve kompozisyon çeşitliliği zamanla halı sanatının nasıl geliştiğini göstermektedir.

2.3.KLASİK DÖNEM OSMANLI HALILARI

2.3.1.Uşak Halıları

XV. yy'ın sonlarına kadar gelişmesini gösteren geometrik desenli halılar 16.yy'da da varlıklarını sürdürmüştür. 16.yy öncesi halı sanatında en önemli devir Selçuklu halıları devridir. 16. Yy'da ise Uşak ve çevresinde dokunan halılar önemli bir yer tutar.

16.yy'ın başlarından itibaren hızla gelişmiş, tanınmış olan Uşak halıları yurt dışına da ihraç edilmiş ve Avrupalı ressamın tablolarında sıklıkla resmedilmiştir. Bu halıların kaynağının Holbein halılarının ilk iki tipi olabileceği düşünülmektedir. Bu halılar bazen çok büyük ölçekli olabilirler. Desenleri oldukça zengin olup genellikle bitki motifleri ve bu bitki motiflerinin oluşturduğu madalyonlardır. Renk olarak tuğla kırmızısı, koyu mavi ve parlak sarı esastır. İkinci derece yeşil ve açık mavi renkleri ve bazen siyah konturlar görülür. Beyaz zeminli Uşak halılarında ise renkler daha hafiftir. Uşak halıları iki esas grup altında incelenmiş olup bu grupların küçük farklılıklar ile alt gruplara ayrıldığı da görülür³⁰.

Madalyonlu Uşak halılarında kompozisyon ortada büyük bir madalyon ve yanlarda sivri dilimli madalyonların sonsuzluğa uzanıyormuş hissini verecek şekilde sıralanmasından oluşur. Her madalyon alt ve üst uçlarından çıkan motifler ile uzatılmıştır. Bu halıların oldukça büyük boyutta yapıldıkları bilinmektedir. Madalyonlu Uşak halılarında kullanılan renkler koyu mavi, koyu kırmızı, lacivert, yeşil, açık mavi, sarı olup birbirleri ile kontrast oluşturacak şekilde kullanılmışlardır. XVIII. Yy ortalarına kadar devam eden bu tipin en iyileri sarı çiçeklerle doldurulmuş lacivert zemin üzerine koyu kırmızı ve mavi madalyonlulardır. Kırmızı zeminliler daha zengindir ve madalyonları lacivert olur³¹.

Yıldızlı Uşak halıları Madalyonlu halıların zamanla madalyon şekillerinin değişime uğrayarak yıldız şeklini almasıyla oluşmuştur. Bu halılarda kompozisyon sekiz kollu

²⁹ Ş. Yetkin, a.g.e.s.83.

³⁰ O.Aslanapa, a.g.e. s.103.

³¹ O.Aslanapa, a.g.e. s.107.

yıldızlarla baklava dilimlerinin kaydırılmış eksenler üzerinde sıralanmasıyla oluşur. Üst sıradaki yıldızın altına alt sırada baklava dilimi denk gelir. Sonsuzluk etkisi bu grupta daha belirgindir. Bu halıların devasa örnekleri yoktur genellikle orta boyludurlar. Zemin genellikle kırmızı renk olup yıldızlar ve madalyonlarda koyu mavi kullanılmıştır. Madalyonların içi sarı ve kırmızı renkte bitkisel motiflerle dolguludur. Bazen zemin mavi madalyonlar kırmızı olabilir.XVI. yy sonlarında Uşak halıları Avrupa’da daha çok rağbet görmeye başlamış ve asil aileler üzerinde kendi armaları bulunan halılar sipariş etmişlerdir. En eski uşak halıları XVI. Yy sonundan kalmadır³².

Uşak halılarının bu esas tiplerinden başka 17.yy’a tarihlendirilebilen ve aynı şekilde madalyonlu ve atlayan sıralarla yapılmış iki grup daha vardır. Bunlar renk desen ve bordür özellikleriyle Uşak halılarına benzerlik gösterdikleri için bu gruba dahil edilmişlerdir. Bunlardan birinde yıldız ve madalyonların sonsuzluk hissi uyandıracak şekilde sıralanması vardır. Sekiz köşeli yıldızların iri palmet halindeki haçvari dört köşesi kesilerek sadeleştirilmiştir. Kesin bir madalyon düzeni veren Uşak halılarının başka bir grubu da çin bulutlu bordürlerin görüldüğü halılardır. Çin bulutu motifi zemin deseni olarak da kullanılmıştır. XVII. Yy’a ait İstanbul İslam Eserleri Müzesinde bu gruba örnek olan halılar mevcuttur.Bu halıların birinde zemin üzerine kıvrak konturlu açık ve koyu mavi çin bulutları sekiz kollu yıldız çevresinde baklava motifi oluşturmaktadır³³.

Uşak halıları XVI. Yy’dan XVIII. Yy’a kadar Tük halı sanatının ikinci parlak devrini oluşturmuştur. XVIII. Yy’ın sonlarına doğru bozulmaya başlayan bu halıların bazı tipleri günümüze kadar gelmiştir.

2.3.2.Bergama Halıları

Bergama halılarında geçmişe bağlılık diğer halı gruplarına göre daha ağır basmaktadır. Bu halılarda Selçuklu geleneğine bağlı olarak geometrik desenler stilize bitki motifleri ve kufi yazıdan geliştirilmiş bordürler kullanılmaya devam edilmiştir.

Bu grup halıların Holbein halılarının III. Ve IV. Tiplerinden geliştiği düşünülmektedir. Üst üste sıralanmış eşit büyüklükteki kare bölmeli içleri, iri sekizgenli ve ortadaki bir sekizgen etrafında daha küçük sekizgenlerin gruplaştığı kompozisyonlarını devam ettirmişlerdir. Bu halılarda geometrik şemayla iç içe bitkisel motifler görülür. İlk Bergama halılarındaki örnek üst üste sıralanan iri ve basık sekizgenlerden meydana

³² Ş. Yetkin, a.g.e.s.93.

³³ O.Aslanapa, a.g.e. s.120.

gelmiştir. Sonraları ortada büyük bir sekizgen, alt ve üst kenarlarda ikişer küçük madalyondan oluşan kompozisyon görülür. En eskileri XVI. Yy'dan kalmış olan Bergama halılarında devetüyü, kirli beyaz, kırmızı, mavi ceviz yeşili ve kahverengi ile iki renk tonunun yan yana kullanılması ile de Selçuklu geleneğinin devamı olduğunu gösterir. Bu halıların 15. Yy Hayvan figürlü halılarla da oldukça ilgisi vardır. Bu durum Türk halı sanatında birbiri içinde gelişme gösteren tiplerin en belirgin özelliği olarak karşımıza çıkmaktadır³⁴.

2.3.3.Osmanlı Saray Halıları

16.yy'da Osmanlı devleti daha da genişleyip zenginleşerek her alanda olduğu gibi sanat alanında da zirve noktaya ulaşmıştır. Bu durum Türk halı sanatında yeni bir teknik ve desen anlayışının gelişmesine katkı sağlamıştır. Bir anda ortaya çıkan bu halılar "Osmanlı Saray Halıları" adı ile tanınır.Bu dönemlerde, Osmanlı İmparatorluğunda, Topkapı Sarayında "Ehl-i Hiref" adı altında çalışan sanatkârlar, İran asıllı ustalar ve Anadolu ustalar adıyla iki gruba ayrılıyorlardı. 16. Ve 17. Yüzyıllara ait Ehl-i Hiref defterlerinde, çeşitli tarihlerde görülen gruplar arasında halı dokuyanlar, "Cemâat-i Kâliçebafân" adıyla bilinmektedir³⁵. 18. Yüzyıla ait defterlerde ise Cemâat-i Kâliçebafân adı görülmemektedir. Bu yüzyılda, saray için iş gerektiğinde, ihtiyaç diğer esnaflardan karşılanmıştır. Örneğin 1139/1727 tarihli bir belgeye göre Hırka-i şerif odasının teşrihi için Uşak'ta halı dokutturulmuştur. Renk ve desenlerinde başlangıçta İran etkisinin hakim olduğu bu halılarda, esas prensip sonsuzluk olmuştur.

Diğer Türk halılarından farklı olarak Saray Halılarında İran düğümü kullanılmıştır. Madalyonlu Uşak halılarında olduğu gibi İran halılarının madalyon sıralanışı alınarak Türk halı üslubuna uydurulmuştur. Ayrıca İran halılarının zemin dolgularından sivri kıvrık hançer yaprakları, palmet şekilleri, kıvrık dallar Türk üslubunda natüralist lale, sümbül, karanfil çiçekleriyle birleştirilerek yeni desenler oluşturulmuştur.

Saray halıları gelişimini 18. Yüzyıla kadar sürdürmüş, sonraları Uşak ve Konya Bölgesi'nde natüralist çiçek desenleri ile yaşatılmıştır. 17. Yüzyılda Osmanlı Devleti sınırları içindeki topraklarda, farklı bölgelerde birçok halı dokunmuştur. Fakat o dönemde insanların bir kısmı konar-göçer yaşadığı için, dokudukları halılar üslup açısından bir veya birkaç bölgenin özelliğini taşır. Bu nedenle pek çok halının nerede

³⁴ Ş. Yetkin,a.g.e.s.93.

³⁵ ÇAĞMAN, Filiz, **Kanuni Dönemi Osmanlı Saray Sanatçıları Örgütü(Ehl-i Hiref)**, Türkiyemiz, S.54, İstanbul, 1988, s.11.

dokunduđu bilinmez ve Yörük halısı veya Anadolu halısı olarak tanıtılır. 17. Yüzyılda, Batı Anadolu Bölgesi'nde, Gördes, Kula, Bergama ve Milas; İç Anadolu Bölgesi'nde Lâdik, Kır şehir ve Mucur halıları ün kazanmaya başlar. Gördes halıları, saray halılarına çok benzeyen halılardır. 17. Yüzyıldan itibaren yaygınlaşmaya başlamış ve günümüze kadar gelişimini devam ettirmiştir. Gördes kadar önemli bir diğer merkezde Kula'dır. Kula, 16. Yüzyıl Osmanlı Saray halılarının geleneğini 18. ve 19. Yüzyıllarda, Batı Anadolu Bölgesi'nde devam ettirmiştir . En eskileri 16. Yüzyıldan kalmış olan Bergama halıları ise, Selçuklu halılarının birçok motifini günümüze kadar yaşatmış bir merkezdir. İç Anadolu Bölgesi'nde, en önemli halı merkezi kuşkusuz Konya'dır. Konya bölgesi halıları, Karapınar, Sille, Obruk, İnlice Köyü, Lâdik, Sarayönü, Ereğli ve Karaman'ı içine alır. Bu halılar yöre adlarıyla tanınırlar. Kırşehir halıları ve Kırşehir'in ilçesi Mucur halılarının geçmişi hakkında bildiklerimiz çok kısıtlıdır. İstanbul Türk ve İslam Eserleri Müzesi, İstanbul Vakıflar Halı Galerisi, Konya Mevlana Müzesi ve yurt dışındaki çeşitli müze ve koleksiyonlarda Kırşehir ve Mucur halısı olarak tanıtılan örneklere dayanarak, bu halıların 17. Ve özellikle 18. Yüzyıllardan başlayarak, 20. Yüzyılın ortalarına kadar dokunduđunu bilmekteyiz.

Yine aynı dönemlerde Isparta, Burdur, Kayseri, Bor, Sivas, Simav gibi yörelerde halıcılık faaliyetleri yürütölmektedir. Bu şehirlere halıcılığı “ Halı Kumpanyası” adındaki İngiliz şirket götürmüş olup, buralarda halıcılık faaliyetleri diğer merkezlere göre yenidir. Türk halı sanatı 19. Yüzyıl sonuna kadar gelişmesine devam etmiştir. 19. Yüzyılda geleneđe dayalı usullerle halı dokuyan mevcut eski halı merkezlerinin yanı sıra, İç Anadolu Bölgesi'nde, Karaman, Karapınar, Sille, Kavak (Konya), Yahyalı, İncesu, Tomarza, Bünyan (Kayseri), Bor, Çamardı, Maden (Niğde), Kır şehir, Yozgat, Sivas, Taşpınar, Aksaray gibi yeni merkezler görülür. Batı Anadolu Bölgesi'nde ise Döşemealtı (Antalya), Yağcıbedir (Balıkesir), Kozak, Yunddağ (İzmir-Manisa), Ayvacık, Ezine (Çanakkale), Dazkırı (Afyon) gibi merkezler ismini duyurmaya başlamıştır .

3.TÜRK HALI SANATININ GENEL ÖZELLİKLERİ

Çeşitli renklerde yün ve ipek ilme ipliklerinin, çoğunlukla bir desene bağlı kalarak seçilen düğüm tekniğine göre çözgü ipliklerine yan yana düğümlenmesi ve atkı ipliği ile sıkıştırılması ile aynı yükseklikte veya kademeli olarak yükseltilmiş havlı dokumalara halı denir³⁶.

Halının temelini çözgü oluşturur. Halı dokumaya başlarken çözgü iplerinin aynı gerginlikte olması gerekmektedir. İlme atmaktan atkının atılışına, hav yüksekliğinin kesilmesine kadar yapılan işlemler dokunan halının kalitesini belirlemektedir. En iyi tasarım ve renklerle halı deseni hazırlansa bile eğer uygun teknik ve kalite ile dokuma yapılmazsa iyi kalite bir halı dokumuş sayılmaz. Halı dokumada her işlem birbirine bağlıdır. Birinin hatası diğer aşamada da hata oluşturabilir. Halının temelini çözgü oluşturur. Desenin dokunmaya başlamasından sonra yapılan hataların düzeltilmesi mümkün olmayabilir. Bu nedenle dokumaya başlarken ve dokuma yaparken her işlem titizlikle takip edilmeli işlem basamakları hatasız olarak gerçekleştirilmelidir. Halıyı teknik olarak değerlendirdiğimizde ilmeli ve ilmesiz bölümler olduğunu görürüz³⁷. Bu bölümler şöyledir;

İlmesiz Bölümler

1.Saçak: Halının alt başlangıç noktasında ve üst bitiş kısmında belli bir uzunlukta bırakılan ipliklerdir.

2.Çiti: İlme düğümlerinin ve kilim örgüsünün (Toprakçalık) sökülmemesi için saçakların başlangıç noktasına uygulanan bir örgü çeşididir.

3.Toprakçalık: İlmeler ile çiti arasındaki bezayağı tekniği ile örülmüş örgüdür.

4.Kenar Örgüsü: Dokunan ilmelerin çözülmemesi için kanarlara yapılan örgüdür.

İlmeli Bölümler

1.Bordür(Su): Halının dört kenarını çevreleyerek bir çerçeve görünümü sağlayan ilmeli bölümdür.

³⁶ Aytaç Ahmet, **Geleneksel Türk El Dokumacılığı Sanatı**, Konya, 2000, s.37.

³⁷ Aytaç Ahmet, **a.g.e.** s.40.

2.Zemin: Bordürlerin içerisinde kalan üzerinde çeşitli motif ve kompozisyonlar barındıran bölümdür.

3.1.İplik Yapımı

Halı dokuma sırasında çözümlü ipi, atkı ipi ve ilmelik ip olmak üzere farklı ipliklere ihtiyaç duyulmaktadır. Bu ipliklerin yapımında farklı malzemeler kullanılır. Bu malzemeler genel olarak yün, tiftik, ipek ve pamuk ipliğidir. İlk dokuma faaliyetlerinde ise çeşitli bitki liflerinin el ile bükülerek ip haline getirildiği ve dokumalarda bu iplerin kullanıldığı bilinmektedir.

İplik kullanılacağı yere göre çok miktarda ihtiyaç duyulan bir ürün olduğu için insanlar iplik üretiminin daha seri bir şekilde yapma amacıyla çeşitli yöntemler ve aletler geliştirmişlerdir. Yün, pamuk veya tiftik gibi malzemelerden iplik elde etmek için hammaddenin çeşitli aşamalardan geçmesi gerekir. İlk olarak yün yıkanarak içerisinde bulunan yabancı maddelerden arındırılır ve yün tarağıyla taranarak lifleri düzeltilir. Daha sonra temizlenen yün hallaç denilen bir alet ile çırpılarak liflerin birbirinden ayrılması sağlanır. Temizlenen yün lifleri 2-3 cm kalınlığında fitil haline getirilerek büküm verilmesi için hazır hale getirilir. Fitil haline getirilen yün, kirman denilen bir alet ile eğrilerek iplik haline getirilir. Günümüzde bu yöntemle iplik yapımı bazı kırsal kesimlerde çok az olarak yapılmaya devam etmektedir. Ancak genel olarak teknolojinin ilerlemesiyle birlikte artık halı dokumada fabrikasyon iplikler kullanılmaktadır³⁸.

3.2. İpliklerin Boyanması

Halı dokumaya başlamadan önce kullanılacak olan ipliklerin renklendirilmesi boyanması halıların güzelliğini ortaya çıkaran ve halıların kalitesini artıran önemli bir unsurdur. Bu durumda boyama için kullanılacak olan malzemelerin de kaliteli olması gerekmektedir.

Tabiatta bulunan bazı böcek ve bitkilerden üretilen doğal boyalar oldukça canlı ve uzun ömürlü renklere sahip olmamızı sağlamaktadır. Doğal boyamacılıkta hayvansal ve bitkisel boyar maddelerin eski dönemlerden beri kullanıldığı bilinmektedir. Denizlerdeki bazı kabuklu hayvanlar ve bazı böcekler hayvansal boyarmaddelerdir. İlk dönemlerde renkli topraklardan çeşitli boyalar üreten insanlar daha sonra bitki ve köklerini kullanarak farklı renklerde boyalar üretmişlerdir. Boyaların uzun ömürlü olması için şap, sirke, tuz ve çeşitli kimyasal maddelerden sabitleyici yapmışlardır. Anadolu'da boya sabitleyici olarak hayvan idrarının da kullanıldığı bilinmektedir.

³⁸ B,Bayram, **Meslek Yüksekokulları İçin El Dokusu Halıcılık**, s. 16-17.

Doğal yöntemlerle elde edilen boyalar ebru sanatı, seramik süsleme, halı ve kilim gibi farklı alanlarda kullanılmıştır. Toprak veya bitkilerden boya elde etme teknolojinin gelişmesiyle ve sentetik boyarmaddelerin sentezleri ile birlikte 19. yüzyılın sonlarında giderek azalmıştır. Günümüzde gittikçe azalan doğal boya yapımı bazı kırsal bölgelerde devam etmektedir³⁹.

Doğal boyamacılıkta kullanılan bitkiler o yörede doğal olarak yetişen bitkilerdir. Bunlar toplandıktan sonra çeşitli aşamalardan geçirilerek boyama için kullanılırlar. Bitki artıkları bir yıldan daha kısa bir sürede doğal gübre olarak tekrar toprağa karışır. Hemen her rengin bitkileri olmakla birlikte en önemlileri sarı rengi veren cehri ve safran, siyahı veren mazi ve kırmızıyı veren kökboyadır. Kökboya bitkisinin Anadolunun hemen her bölgesinde yetişmesi de boyacılıktaki öneminin artmasını sağlamıştır⁴⁰. Halıda kullanılan renkleri, halının üretildiği bölgede yetişen bitki belirler. Karadeniz'de tütün vardır ama iç Anadolu'da tütün olmaz. Ege'de zeytin vardır ama İç Anadolu'da zeytin olmaz. Zeytin ağacından elde edilen renk bellidir.

İplerin boyanıp dokuma işlemine hazır olması için bazı aşamalardan geçmesi gerekir. İlk olarak boyanmaya hazır yünler çile haline getirilir. Dolaşmaması için de dört tarafından bağlanır. Boyanma işleminden önce yün çilelerinin üzerinden yağın ve pisliğin iyice ayrılması için sabunla ve ılık suyla çileler temizlenir. Yünler hemen boyanacaksa kurutmaya gerek görülmeden direk mordanlanmaya geçilir ya da mordanlanma boya ile uygulanacaksa, temiz yünler direk boya banyosuna atılabilir. Boyama işlemi sırasında boya çözeltisi yavaş yavaş ısıtılmalı ve yünlerin keçeleşmesi önlenmelidir. Bir boya çözeltisinden farklı tonlar elde etmek için mordan kullanılır.

Boyamacılıkta önemli olan boyalar ve boyarmaddeler şunlardır;

Kırmızı, turuncu, kahverengi : Kök Boya (Kökleri)

Mavi: Çivit otu (yaprak ve topak üst kısımları)

Sarı tonları : Muhabbet Çiçeği (çiçek açan dalları), Kuru papatya yaprağı, Yaş ısırgan otu vb.

Yeşil: Badem yaprağı, Taze fındık kabukları, İncir yaprakları vb.

Kahve tonları : Pelit (Palamut meşesinin kadeh kısmı), Armut ağacı.

Kırmızı, açık kahve, koyu kahve, toprak beji : Alabada (Kızarmış tohum salkımları ve kazık kökleri).

³⁹ B,Bayram, a.g.e. s.32-33.

⁴⁰ T.Baykara, **Kökboya**, İ.Ü.E.F Coğrafya Enstitüsü Dergisi, VII/14,İstanbul, 1964 s.64.

Koyu bej, kahverengi, haki, sarıya bakan kahve, koyu sarı : Ceviz (Yaprak, yeşil dış meyve kabuğu).

Sarı ve yeşil: Hayıt (Yaprağı, tohumları, genç dalları)

Bej, sarı, kahve, haki: Nar (kabuğu). **Açık pembe, sarı, yeşil:** Ayva yaprağı.

Kirli sarı tonları, haki, tarçın, açık kahve : Sumak (Kök, gövdenin iç kısımları)⁴¹

3.3. Halı Dokuma Tezgahları

Dokumaların, üzerine gerilmiş ipliklere ilmekler atılmak sureti ile meydana getirildiği araçlara tezgâh denir. Aynı tezgah üzerinde farklı dokuma türleri ve farklı teknikler uygulanabilmektedir. Dokumalar ilk zamanlarda ilkel tek tip tezgahlarda dokunduysa da zaman içerisinde tezgahlar kendi içerisinde gelişerek çeşitlenmişlerdir⁴². Tezgahların parçalarında ufak farklılıklar olsa da genellikle birbiri ile benzerlik göstermektedir. Anadolu'da yaygın olarak kullanılan sarma tezgahın bölümleri şöyledir;

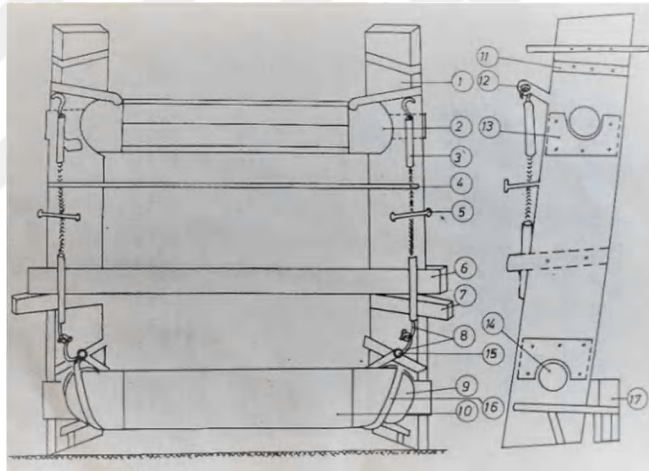

Şekil 1: Sarma Tezgah (Ali Özel'den)

1.Levent: Bir tezgahta üst ve alt olmak üzere iki adet levent vardır. Çözgünün ve halının gerilmesini ve sarılmasını sağlar.

2.Yan Ağaçlar: Leventleri tutar ve halının ayakta durmasını sağlarlar.

3.Gücü Ağacı: Halk arasında 'Güzü' denen gücü ağacı çözgü iplikleri arasında çaprazlık sağlayarak çözgü ipliklerine daha kolay düğüm atılabilmesi için aralarını açar.

4.Varangelen: Çözgü aralıklarını (yukarı, aşağı indirmek suretiyle) açmaya yarar.

⁴¹ B, Bayram, a.g.e. s.33.

⁴² T.C. MEB, **Kirkitli Dokuma Tezgâhları**, Ankara, 2011 s.3

5.Gücü Altı ve Karşılık Takoza: Gücü altı takoza gücü ağacını taşır. Karşılık takoza ise gücünün ileri geri gitmesini önler.

6.Köstek Takoza: Köstek demirini tutar.

7.Gerdirme Makinası: Çözgünün istenilen şekilde gerdirilmesini sağlar.

8.Halkalı Eğri Demir: Çözgünün gerilmesi için üst levente açılan yuvarlak deliğe takılır. Üst leventin dönmesini engeller.

9.Halkalı Doğru Demir: Çözgünün gerilmesi için üst levente açılan yuvarlak deliğe takılır. Üst leventin dönmesini engeller.

10.Köstek (Kol) Demiri: Halı sarılırken ve dokunurken alt leventin dönmemesini sağlar.

11.Köstek Çemberi: Alt levent'e sarılır. Ucunda bulunan halkalara gerdirme makinası takılarak çözgülerin gerdirilmesi sağlanır.

12.Yuvarlak Çubuk Demiri: Çözgü bu çubuk demirler ile alt ve üst levent'e bağlanır. Çözgünün bütün yükünü taşıyacağından tezgah büyüklüğüne göre kalınlığı belirlenir.

13.Tabla: Tezgah beton zemine yada tek olarak kurulacaksa tezgahın kurulması için kullanılır.

14.Payanda: Tezgah tabla üzerinde kurulurken tabla ile yan ağaçları birbirine bağlamak için kullanılan ağaçlardır.

15.Çengel(Kanca): Üst leventteki halkalı eğri ve halkalı doğru demir ile köstek çemberi arasına gerdirme mengenesi kısa geldiği zaman çengel ile mengene boyu uzatılır⁴³

Halıcılıkta en çok kullanılan tezgah çeşitleri şunlardır;

Yer tezgâhları: İlk dokumacılık ürünlerinin ortaya çıkartıldığı tezgahlar yer tezgahlarıdır. Yaygın olarak göçebe hayat yaşayan insanlar kolay taşınması ve pratik olması nedeniyle bu tip tezgâhları kullanmışlardır. Bu tezgâhlarda yan destek tahtası yoktur. Yere kurulan dört kazık üzerine levent görevini görecekt silindir biçiminde iki sopa oyuklardan geçirilir. Çözgüler bu silindir parçaların üzerine gerdirilir ve gücü ağacına gücülenir. Tezgah ve üzerinde gerili olan çözgü iplikleri yere paralel uzandıkları için dokuyucular halıyı eğilerek dokumaktadırlar. Yer tezgahlarında tezgah boyu istenildiği kadar uzatılabilmektedir. Bu tezgahlara Anadolu'da 'Dolak' Güney Anadolu'da 'yer ıstarı' adı verilmektedir⁴⁴.

⁴³ Özel Ali, **Halcının El Kitabı**, Ankara, 1986, s.10-17.

⁴⁴ Aytaç Ahmet, **Geleneksel Türk El Dokumacılığı Sanatı**, Konya, 2000, s.53.

Dikey Tezgahlar: En yaygın olarak kullanılan tezgah çeşidi dikey tezgahlardır. En ilkelinden en gelişmişine kadar çözümlerin sarıldığı iki uzun direk, çözümlerin alt üst ayrılmasına yarayan gücü ağacı ve çözümlerin arasına konan varan-gelen(vargel) isimli tahta, el dokuma tezgahını oluşturur. Dikey tezgâhlarda bulunan parçalar şunlardır; Yan demirler, Levent, Gücü demiri, Halı gergi mengersi, Güzü gergi mengersi, Denge çubuğu, Demir oturak ayarı.

Dikey tezgahlar Sarmalı tezgah ve Germe tezgah olmak üzere ikiye ayrılmaktadır.

Sarma Tezgahlar: Dokunan halı tezgahın alt merdanelerine sarılarak dokumaya devam edildiği için bu adı almıştır⁴⁵. Türkiyede yaygın olarak kullanılan bir tezgah çeşididir. Bu tezgahta dokunacak halının çözgüsü başka bir aparatla yapılarak tezgah üzerine aktarılmaktadır. Dokunan halının kaliteli olması için bu aşamanın çok iyi yapılması çözgü ipliklerinin hepsinin aynı gerginliğe sahip olması gerekmektedir. Ayrıca tezgah parçalarının uzunlukları özellikle leventlerin çapları ve içerisine yerleştirildikleri deliklerin genişliği eşit olmalıdır. Bu tezgahlar genellikle Isparta, Burdur, Tokat illerinde ve Ceza Evlerinde kullanılmaktadır⁴⁶.

Germe Tezgahlar: Oldukça yaygın olarak kullanılan bu tezgah tipinin en önemli özelliği kullanımı ve taşınması açısından çok elverişli olmasıdır. Germe tezgahların kurulumu oldukça kolaydır. Çözgü iplikleri sarma tezgahların aksine sonradan aktarılmaz tezgah üzerinde yapılır. Böylece çözgü ipliklerinin gergin olmamasından kaynaklanan sorunlar oluşmaz. Günümüzde bazı kırsal bölgelerde az da olsa devam eden halıcılık faaliyetlerinde kadınlar evlerinde bu tezgahları kullanmaktadır. Çözgü ipi iyi sarılırsa bu tezgahlarda ince ve çok kaliteli halılar dokunabilmektedir. Genellikle Hereke ve Kayseri bölgesinde kullanılmaktadır. Bu tezgahların günümüzde ahşap yada metal olanları kullanılmaktadır⁴⁷.

3.4. Halı Dokumada Kullanılan Bazı Aletler

Halı dokuma aşamasında kullanılan bazı aletler vardır. Avadanlık olarak adlandırılan bu yardımcı aletler halı dokuması esnasında dokuyucuya oldukça kolaylık sağlamaktadır.

1.Kirkit: Halı dokuma sırasında bir sıra düğümlenen ipliklerin üzerine atılan atkırı sıkıştırmak ve ilmelerin istenilen şekle gelmesini sağlamak için kullanılan dişli alete kirkit denir. Kirkitler dokunacak halının kalitesine ve dokunduğu yere göre değişik tip ve özelliklerde olabilir. İnce iplikle ve sık olarak dokunan halılarda ince dişli kirkitler

⁴⁵ Aytaç Ahmet, **a.g.e.** s.48.

⁴⁶ Özel Ali, **a.g.e.** s.9.

⁴⁷ Özel Ali, **a.g.e.** s.17.

kullanılırken daha kalın ve aralıklı dokunan halılarda kalın dişli kirkitler kullanılır. Kirkitler malzeme olarak metalden yada ahşaptan yapılabilmektedir. Ayrıca kirkitler yörelere göre de değişiklik göstermektedir. Isparta kirkiti, Hereke kirkiti gibi⁴⁸. Kirkit elde rahatça kullanılabilmesi için ergonomik olarak tasarlanmıştır. Ucundaki dişli kısmın devamında yukarı doğru kıvrılan sap kısmı bulunmaktadır. Kirkit kullanılırken halının ilme sırasının aynı yükseklikte olması için her yere aynı güç ile vurulması gerekmektedir.

2.Halı Bıçağı: Halı dokuması sırasında ilme ipliğinin düğümlendikten sonraki kalan fazlalığının kesilmesi için kullanılmaktadır. Bıçak elde rahat hareket etmesi açısından küçük boyutlu olarak yapılır. Bıçakların sapları genellikle ahşaptan yapılır, uçları ise ipliğin rahatça kesilebilmesi için bileğlenir. Yukardan aşağıya doğru tutulan ipliğe vurularak kesim yapılır. Böylece ilmeler çözgü tellerindeki yerlerine iyi bir şekilde oturur ve halının kalitesi artar. Ayrıca bıçak kullanımı halıda fazla ipliğin kullanılmasını engelleyerek maliyeti azaltır.

3.Makas: Halı dokuması başlamadan önce çözgü iplikleri hazırlanırken kullanılır. Ayrıca çözgü üzerine düğümlenen ilmelerin aynı boyda olması için de kullanılmaktadır. Makaslar metalden, tutma kısımları ise bazen metalden bazen de ahşaptan yapılmaktadır. Makas her ilme sırası atıldıktan sonra kullanılmalıdır. Aksi takdirde biriken iplik fazlalıkları kesilirken dokuyucuya zorluk oluşturabilmektedir.

4.Halı Kırkım Makası: Halı dokuması bittikten sonra hav yüksekliğinin halının her bölgesinde eşit olması için ayarlı olan bu kırkım makasları kullanılır.

5.Halı Temizleme(Tamir)Makası: Sivri uçlu ve kavisli olan bu makaslar halıdaki küçük hav yüksekliği farklılıklarının giderilmesi ve atkı uçlarının temizlenmesi için kullanılır.

6.Mekik: Çözgü ipleri üzerine düğümlenen her sıra ilmenin üzerine bir yada iki sıra geçirilen atkılarının, çözgü ipleri arasında dolaşmadan geçirilmesi için kullanılır⁴⁹.

7.Halı Tarağı: Halı dokuması ilerledikçe ilmelerin taranarak dokunan modelin daha güzel bir şekilde görünebilmesi için kullanılır.

8.Gülcan: Çıkırıktan gelen ipliği yumak yapmaya yarayan genelde ahşaptan yapılan alettir⁵⁰.

⁴⁸ T.C. MEB, **Kirkitli Dokuma Tezgâhları**, Ankara, 2011 s.23.

⁴⁹ Özel Ali, **Halıcılık**, Başbakanlık Basım Evi, Ankara, 1989 s.33.

⁵⁰ T.C. MEB, **a.g.e.** s.26.

3.5. Dügüm Teknikleri

İlme(Dügüm), yün veya ipek ipliklerin çözgü tellerine çeşitli şekillerde sarılarak yanyana bir dizi şeklinde sıralanmasına denir⁵¹. El dokuma halılarda, genellikle 2 çeşit düğüm vardır. Bunlar Türk(Gördes) ve İran(Sine) düğümüdür. Fakat yaygın olmamakla beraber tek çözgü üzerine atılan düğümlerde kullanılmaktadır.

Türk (Gördes) Dügümü

Gördes adı ile de anılan bu düğüm tekniği adını Manisa'nın Gördes ilçesinden almıştır. Bu düğüm, halının çözgü ipliklerinden her çift tele bağlanarak ilme uçlarının iki telin arasından çıkarılması ile oluşur. Sağ el ile tutulan çözgü tellerinin arası ayrılarak sol eldeki ilme önce arka telin önünden dolandırılır ve ucu dışarıya verilir daha sonra ilmenin diğer kısmı ön tele sarılır ve ucu dışarıya verilerek fazlalık kısmı bıçak ile kesilir⁵². Dokuma yapılırken ilmelerin uzunluklarının eşit olmasına dikkat edilir. Dügümlerin özelliği nedeniyle bu teknikle dokunan halılarda geometrik, köşeli ve üsluplaşmış desenler daha çok kullanılmaktadır. Gördes (Türk) düğümüyle dokunan halılar oldukça sağlam olur. Hatta halıda hav dokusu dökülmüş olsa bile desen aynı kilimde olduğu gibi halı yüzeyinde kalır. Gördes düğümü bütün Türk ve Kafkas halılarında hatta bazı İran ve İngiliz halılarında kullanılmıştır.

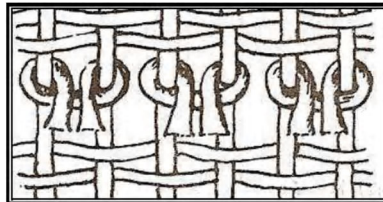

Şekil 2: Gördes (Türk) Dügümü

İran (Sine) Dügümü

Bu düğüm şekli İran ve İran'ın batısındaki bir yer olan Sine'de dokunduğu için bu adı almıştır. Sine düğümünde, ilme ipliği Türk düğümünde olduğu gibi her iki çözgü teline de dolanmaz. Bu düğümde sol eldeki ilme ipliği arka çözgü teline dolanmadan geçirilir ve ön çözgü teline dolanarak ilmenin bir ucu iki çözgü telinin arasından çıkartılır⁵³. Sine düğüm tekniğinde ilme ipliklerinin uçları birbirine daha yakın olduğundan, bu düğümlerle dokunan halılar yumuşak ve renkleri daha parlak olur. Sine düğümüyle dokunan halılarda ayrıntılı ve bitkisel motifli desenler rahatlıkla kullanılır. Fakat bu düğümlerin

⁵¹ Özel Ali, a.g.e. s.7.

⁵² Aytaç Ahmet, a.g.e. s.57.

⁵³ Aytaç Ahmet, a.g.e. s.57.

bir ucu serbest bırakıldığı için bu halılar Gördes düğümü ile dokunmuş halılar kadar sağlam değildir. Sine düğümü bütün İran, Türkistan, Hint ve Çin halılarıyla Türkiyede Isparta, Ladik ve Sivas halılarında kullanılmıştır.



Şekil 3: Sine (İran) Düğümü

3.6.Motif ve Kompozisyon

Yan yana gelerek bir bezeme işini oluşturan ve kendi başlarına birer birlik olan öğelerden her birine motif, bu süsleme öğelerinin bütününe ise desen denir. Halılarda desen ve motiflerin belirli düzen içerisinde birleştirilmesi ile de kompozisyon meydana gelir. Halıda desen; kenar ve zemin olmak üzere iki esas bölümden oluşur. Bu bölümler kendi tipik, karakteristik, motifleri ile doldurularak halı desenleri oluşturulur.

Desen, halının değerini ortaya çıkaran, ona estetik bir görünüm kazandıran çok önemli bir öğedir. Bu nedenle kaliteli bir halıda desenin özgün, motiflerin birbiriyle uyumlu ve kompozisyon içine iyi yerleştirilmiş olması gerekir. Ayrıca desen, halıyı dokuyan kişinin duygu, düşünce ve inanışlarını dışa vurmasını sağlayarak, bir milletin kültürünü gelecek nesillere aktaran önemli belgelerdir⁵⁴. Bir halının desenine, renklerine, tekniğine ve kullanılan ham maddeye bakıldığında hangi ülkede dokunduğu konusunda tahminde bulunmak hiç zor değildir. Ulaşımın çok gelişmiş olmadığı yıllarda her yörenin kendine has desenleri vardı. Bu geleneksel desenler hâlâ aynı yörelerde kullanılmaktadır. Bir halının desenine bakarak hangi yörede dokunmuş olduğu tespit etmekte böylelikle mümkün olur. Türk halıları kalite, renk ve desen konularında diğer ülke halılarından kolaylıkla ayrılabilir. Aynı ülke sınırları içinde dahi halılar bazı yönleri farklılıklar gösterir. Türk halılarında görülen motifler genellikle şunlardır;

1. Geometrik Motifler: Üçgen, Dikdörtgen, Kare, Eşkenar dörtgen, Altıgen, Sekizgen, Yıldız.

2. Bitkisel Motifler:

Ağaç motifleri: Selvi, salkım söğüt, palmye, hayat ağacı,

Yaprak motifler: Asma, çınar, sarmaşık yaprağı vb.

⁵⁴ Aytaç Ahmet, *Geleneksel Türk El Dokumacılığı Sanatı*, Konya, 2000, s.31.

Çiçek motifleri: Lale, karanfil, gül, zambak, hata gülü, top çiçekler, sütun çiçekler.

Meyve motifleri: Nar, elma, üzüm, kiraz gibi,

Dal motifleri: Düz kıvrımlı, zikzak dallar,

Sap motifleri: Çiçek, yaprak ve dalları birbirine bağlayan motiflerdir

3. Sembolik Motifler: Tarak, saç bağı, ibrik, kandil, kemer, insan, sütun, harf, bulut kaplan çizgisi, eli belin-de, sandıklı, el gibi motiflerdir.

Bazı Motiflerin Anlamları

Motiflerin ortaya çıkışı tamamen iletişimle ilgilidir. Halının motiflerinin dili estetik amaçlardan çok psikolojik etkileri için yapılmıştır. Türk halılarında gelenekselleşmiş bazı motifler vardır. Bunlar; doğum, hayat, ölüm ve ölümsüzlüktür. Halıyı dokuyan kişi, önce doğumla ilgili motiflerden başlar; hayatı sembolize eden motifleri koyarak devam eder ve halının dokunması ölüm motifleriyle son bulur. Halıya bakıldığında hayatın her ayrıntısını görmek mümkündür.

Gelenekselleşmiş bu dört tema halıda farklı motifler ile sembolize edilir. Örneğin; ilk tema olan doğum ile ilgili motifler gücü ve cesareti temsil eden 'Koçboynuzu' bereketi ve doğurganlığı sembolize eden 'nar, üzüm, karpuz' dur. motifi; erkekliliği, cesareti ve gücü sembolize eder. Koçboynuzu motifi, Anadolu'nun birçok farklı yöresinde kullanılır. Koç şeklinde yapılmış mezar taşları da sonsuzluğu temsil etmektedir. Hayatı ve ölümsüzlüğü simgeleyen motifler ise çeşitli ağaç motifleridir. Ölüm ile ilgili motifler ise ahireti anlatan 'ibrik, mezar' gibi motiflerdir.

Geleneksel Türk halılarında kullanılan bu dört ana tema dışında farklı anlamlar içeren motifler de bulunmaktadır. Bunlardan bazıları şöyledir⁵⁵:

İnsan Figürü: Belirli kişilerin hatıralarını yaşatmak amacıyla kullanılıyordu. En eski insan figürü Pazırık halılarında görülmüştür. Bazı insan figürleri ise çocukları sembolize eder, halıyı dokuyan kişinin çocuk sahibi olma dileğini yansıtır. Bazen de ölen bir çocuğun anısına bu figür kullanılır.

Küpeler: Anadolu'da yıllardır değişmeyen bir evlilik hediyesidir. Dokuduğu halıya küpe motifi ekleyen bir kadın, ailesine evlenmeye istekli olduğu mesajını verir.

Yıldız: Anadolu motiflerinde mutluluğun sembolüdür ve gökteki yıldızları sembolize etmez. Gökyüzünün anlatımında ejderha, Anka kuşu, bulut gibi figürler kullanılır.

El ve Tarak: Genellikle temizliği ve düzenli olmayı sembolize etse de nazara karşı da koruduğu düşünülmektedir.

⁵⁵ Aytaç Ahmet, a.g.e. s.32.

Akan Su: Su hayatın temel ihtiyaçlarından biridir ve her zaman kullanılmıştır. Kuraklık çekilen bölgelerde suya olan hasreti temsil etmek adına bu motif kullanılmıştır. Genelde bordürlerde kullanılır.

Muskalık ve Nazarlık: Anadolu'da insanların bakışlarında bir güç olduğuna, bu bakışların kötülüğe, zarara, şansızlığa ve hatta ölüme bile sebep olduğuna inanılır. Nazarlıklar işte bu kem bakışların etkisini azaltması amacıyla halılarda motif olarak işlenir.

Çengel: Kem gözü saptırdığı düşüncesi ile kullanılmıştır.

Hayat Ağacı: Bumotifin canı ve malı koruduğuna inanılırdı. Yaşamdan sonrasına olan inancı temsil eder. Ölüm zamanı geldiğinde hayat ağacının üzerinden uçtuğu söylenen “can kuşu” da motiflerde rastlanan bir figürdür.

Ejder Motifi: Yılan benzer, dört ayaklı ve kanatlı olarak tasvir edilen ejder motifi gücü, cesareti ve saadeti sembolize eder.

Yılan: Yılan eski çağlardan beri sağlık ile ilişkilendirilen bir motiftir. Ayrıca yılanın bolluk ve bereket getirdiğine de inanılır.

Akrep: Göçebe yaşam tarzını sürdüren insanların akrep korkularını anlattığı düşünülmektedir.

Kuş: Kuş motiflerinin de Anadolu kültüründe birçok farklı anlamı vardır. Baykuş ve kuzgun kötülük alameti kabul edilirken, güvercin, bülbül ve serçe gibi kuşlar iyilik alametleridir. Aşk, zevk ve mutluluğu temsil etseler de kuşlar ölünün ruhunu da temsil eder. Dinsel bir sembol de olan kuş, gelecekle ilgili bilgi sahibi olma arzusunun da sembolüdür. Kuş motifi Anadolu’da görkem ve gücün de sembolü olmuştur.

Bulut: Özellikle Çin ve İran eserlerinde kullanılan bulut motifini Türkler bir tabiat ögesi olarak dokumalarına yansıtmışlardır.

Çintemani: Özellikle Uşak halılarında çok görülen motif, kaplan çizgisi ve pars beneğinin birleşiminden oluşur. Kaynağının Budizm inancına adar gittiği düşünülmektedir. Osmanlı döneminde güç ve kuvvet sembolü olarak kullanılmıştır⁵⁶

⁵⁶ Aytaç Ahmet, **a.g.e.** s.36.

4. KATALOG

4.1.Hahlar

Katolog No: 1

Müze Env. No: 3.12.81

Geldiđi Yer: Burdur Çevresi

Bulunduđu Yer: Burdur müzesi deposu.

Kullanım Yeri: Halı divanlık olarak kullanılmıřtır.

Dönemi: XX.yy'ın ilk yarısı.

Teknik Özellikleri

Düğüüm Tekniđi: Türk (Gördes) Düğüümü

Boyutları: Uzunluk 163 cm, Genişlik 82 cm, Kilim Örgüsü 3 cm, Saçak Kısmı 5 cm.

Hav Yüksekliđi: 7-8 mm.

Kalitesi: Dm²'de 24x28

Halı yatay dikdörtgen formlu olup tek parçadan oluşmaktadır. Halının atkı ve çözgüsü pamuk ipi, ilme ipi ise yündendir. Atkı ipi ile kenar örgüsü farklı iplerden örülmüřtür. Saçak başlangıcında sarma çiti yapılmıřtır. Halının orta kısmına gelen kenar örgüsünde meydana gelen sökölme dışında bir yıpranma yoktur. Sağlam durumdadır.

Motif Ve Kompozisyon Özellikleri

Kırmızı zeminli halının ortasında bitkisel motifli bir göbek bulunmaktadır. Cilt kapaklarında görölen řemse motifine benzeyen bu göbeđin zemini krem renk olup ortasında kırmızı zeminli baklava dilimini andıran bir motif ve bu motifin içinde dört yöne açılan bir çiçek motifi vardır. Bu göbeđin iki ucundan da pembe ve beyaz renkli simetrik çiçekler çıkmaktadır. Bu çiçekler hayat ağacına benzetilmiřtir. Halının iki dar kenarında köşelerde krem zeminli ejder motiflerinin arasında yine çiçek motifleri görölmektedir. Halının orta zeminini üç adet bordür çevrelemektedir. En içteki bordür mavi renk zeminli olup üzerinde kırmızı renk zeminli 'akan su' motifi devam eder. Orta bordür en geniş bordür olmakla birlikte krem renk zeminlidir. Krem zemin üzerine pembe, yeřil, mavi, turuncu, kırmızı çiçekler ve aralarında siyah renk yapraklar birbirini izler řekilde yerleřtirilmiřtir. En dıř bordür ise kırmızı renk zeminli olup üzerinde küçük göz ve siyah 'x' iřareti bulunmaktadır. Baklava dilimlerinin içi yeřil, mavi, pembe, turuncu renklerle doldurulmuřtur.



Fotoğraf 1: 3.12.81 Envanter numaralı halı.



Fotoğraf 2: 3.12.81 Envanter numaralı halının arka görünümü.

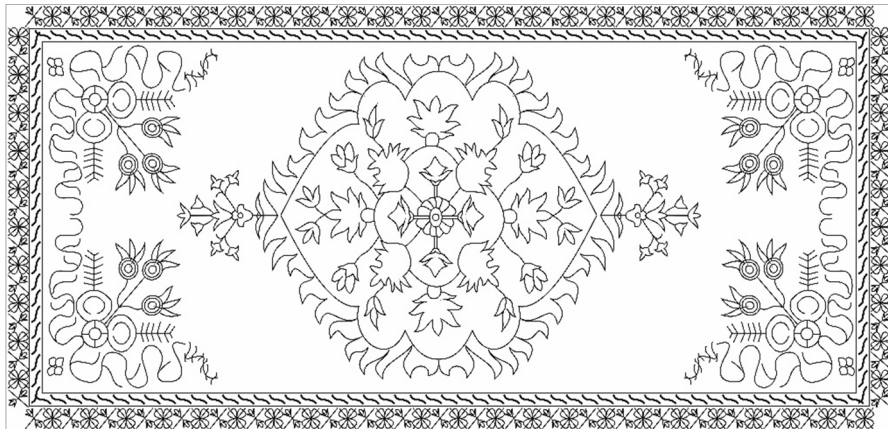

Çizim 1: 3.12.81 Envanter numaralı halının çizimi.

Katalog No: 2

Müze Env. No: 4.12.81

Geldiği Yer: Burdur Çevresi

Bulunduğu Yer: Burdur müzesi deposu.

Kullanım Yeri: Halı divanlık olarak kullanılmıştır.

Dönemi: XX.yy'ın ilk yarısı.

Teknik Özellikleri

Düğüm Tekniği: Türk (Gördes) Düğümü

Boyutları: Uzunluk 176 cm, Genişlik 83 cm, Kilim Örgüsü 2,5 cm, Saçak Kısmı 5 cm.

Hav Yüksekliği: 7-8 mm.

Kalitesi: Dm²'de 21x26

Halı yatay dikdörtgen tek parçadan oluşmaktadır. Halının atkı ve çözgüsü pamuk ipten, ilme ipleri ise yündendir. Çiti örgüsü yapılmamıştır. Bununla birlikte kilim örgüsü sökülmeğe başlamıştır. Atkı ile kenar örgüsü farklı iplerden örülmüştür. Halıda bir yıpranma ve renklerde solma yoktur. Sağlam durumdadır.

Motif Ve Kompozisyon Özellikleri

Kırmızı zeminli halının ortasında bitkisel motifli yuvarlak bir göbek bulunmaktadır. Ortada yer alan göbek kompozisyonu zemini krem renkli bereket motifi ve ortasında dört yöne açılan buğday başakları ve aralarında küçük göz motiflerinden oluşmaktadır. Göbeğin etrafı pembe turuncu ve yeşil renkli bitkisel kompozisyon ile çevrilidir. Göbeğin iki ucundan halının kısa kenarlarına doğru simetrik iki adet stilize edilmiş mavi renkli lale motifi uzanmaktadır. Bu motiflerin iki yanından da yeşil, mavi, pembe ve turuncu renkli tomurcuklar sarmaktadır. Halının köşelerinde dört adet yeşil zeminli ejder motiflerinin arasında yine turuncu, pembe ve mavi renkli çiçek motifleri görülmektedir. Bu köşebentler birbirleri ile uzun kenarda bıçak sırtı motifi ile bağlanmaktadır. Bu testere dişi motifleri de halının genelinde kullanılan turuncu, pembe, yeşil, krem renklerle dokunmuştur.

Halının orta zeminini iki adet bordür çevrelemektedir. En içteki bordür krem renk zeminli olup üzerinde kırmızı, mavi, turuncu, pembe, yeşil renkli dört yapraklı çiçek motifi bulunmaktadır. Dıştaki bordür ise daha geniş tutulmuş olup mavi renk zeminlidir. Bu bordürde ise papatya, lale çiçekleri ve aralarında göz motifleri birbirini takip eder şekilde dokunmuştur. Çiçeklerde yine mavi, turuncu, krem, yeşil, kırmızı ve siyah renkler hakimdir.



Fotoğraf 3: 4.12.81 Envanter numaralı halı.



Fotoğraf 4: 4.12.81 Envanter numaralı halının arka görünümü.

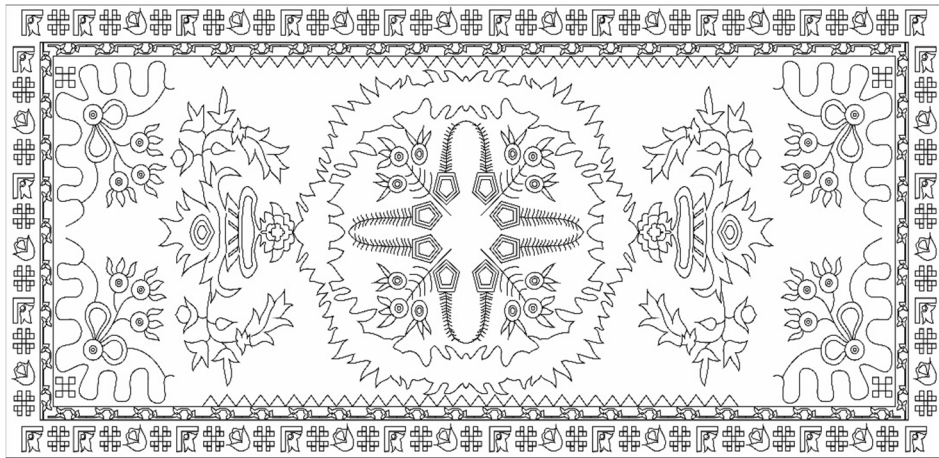

Çizim 2: 4.12.81 Envanter numaralı halının çizimi.

Katalog No: 3

Müze Env. No: 8.12.81

Geldiği Yer: Burdur Çevresi

Bulunduğu Yer: Burdur müzesi deposu.

Kullanım Yeri: Halı divanlık olarak kullanılmıştır.

Dönemi: XX.yy'ın ilk yarısı.

Teknik Özellikleri

Düğüm Tekniği: Türk (Gördes) Düğümü

Boyutları: Uzunluk 151 cm, Genişlik 77 cm, Kilim Örgüsü 2 cm, Saçak Kısmı 5 cm.

Hav Yüksekliği: 7-8 mm.

Kalitesi: Dm²'de 23x25

Halı yatay dikdörtgen tek parçadan oluşmaktadır. Halının atkı ve çözgü pamuk ipinden, ilme ise yünden dokunmuştur. Atkı ipi ile kenar örgüsü yapılmıştır. Çiti örgüsü yoktur. Halıda saçaklardaki kopmalar dışında bir yıpranma görülmemiştir. Sağlam durumdadır.

Motif Ve Kompozisyon Özellikleri

Kırmızı zeminli halının ortasında krem renk zeminli altıgen bir göbek bulunmaktadır. Bu göbeğin içinde ortasında sekiz kollu yıldız bulunan bir sekizgenin etrafından çıkan on adet papatya çiçeği görülmektedir. Altıgen göbeğin konturu eflatun renkte olup dört uzun kenarı çengelli motifle işlenmiştir. Bu altıgen göbeğin de iki sivri tarafında beşer adet simetrik çiçek motifi bulunmaktadır. Bu çiçeklerin renkleri yeşil, eflatun ve siyahtır. En uçta ortada bulunan siyah çiçeğin sapında sarı, eflatun ve yeşil renkli yapraklar görülmektedir. Halının köşelerinde dört adet yeşil zeminli krem renk testere dişi motifi işlenmiş kontürü ile köşebentler bulunmaktadır. Bu köşebentlerin içerisinde de ikişer adet mavi ve kırmızı renkte papatya motifi ve yapraklar işlenmiştir. Bu köşebentler birbirleri ile uzun kenarda ince yeşil renk kontürle bağlanmaktadır.

Halının orta zeminini iki adet bordür çevrelemektedir. En içteki bordür krem renk zeminli olup üzerinde eflatun renkli dört yapraklı çiçek motifi ve aralarında yapraklar bulunmaktadır. Dıştaki bordür ise daha geniş tutulmuş olup siyah renk zeminlidir. Bu bordürde ise sarı, yeşil, mavi, eflatun, kırmızı renklerde stilize çiçek motifleri işlenmiştir. Dış bordürün kontürü kırmızı renktedir.



Fotoğraf 5: 8.12.81 Envanter numaralı halı.



Fotoğraf 6: 8.12.81 Envanter numaralı halının arka görünümü.

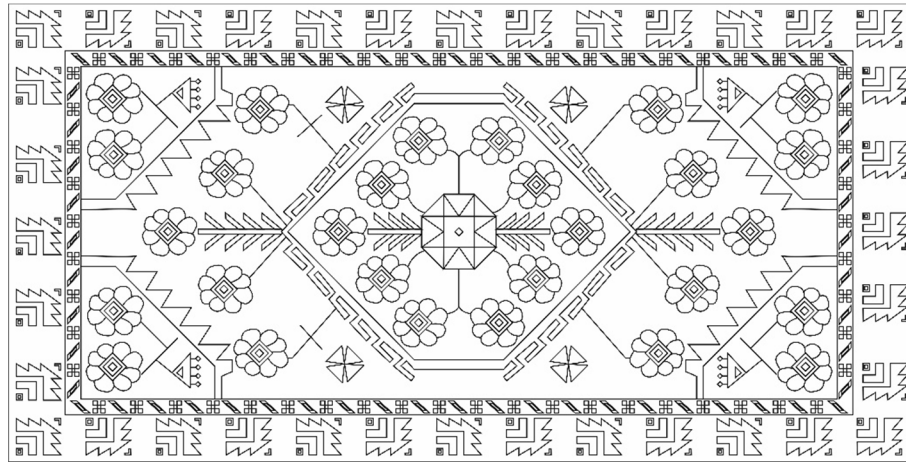

Çizim 3: 8.12.81 Envanter numaralı halının çizimi.

Katalog No: 4

Müze Env. No: 9.12.81

Geldiği Yer: Burdur Çevresi

Bulunduğu Yer: Burdur müzesi deposu.

Kullanım Yeri: Halı seccade olarak kullanılmıştır.

Dönemi: XX.yy'ın ilk yarısı.

Teknik Özellikleri

Düğüm Tekniği: Türk (Gördes) Düğümü

Boyutları: Uzunluk 140 cm, Genişlik 93 cm, Kilim Örgüsü 3 cm, Saçak Kısmı 5 cm.

Hav Yüksekliği: 4-5 mm.

Kalitesi: Dm²'de 19x28

Halı yatay dikdörtgen tek parçadan oluşmaktadır. Halının atkı, çözgü ve ilmeleri yünden dokunmuştur. Çiti örgüsü yoktur. Kilim örgüsü yıpranmıştır. Halının hav yüzeyi oldukça yıpranmış yer yer dökülmeler meydana gelmiştir. Renklerde solma gözlenmiştir. Bordürlerde ve kilim örgüsünde sökülmeler görülse de halı büyük ölçüde sağlamdır.

Motif Ve Kompozisyon Özellikleri

Dikdörtgen şeklinde dokunmuş olan halının zemini ikiye bölünmüştür. Bir tarafta mihraplı kısım bulunurken, diğer kare kısım ise ayaklık kısmıdır. Bu bölümler birbirlerinden kırmızı ve beyaz noktaların ard arda devam ettiği sığır sidiği motifli bordür ile ayrılmıştır. Dikdörtgen kısmın zemini kırmızı olup ortasında hayat ağacı motifi görülmektedir. Mihrap kısmı basamak şeklinde belirtilmiş ve çengellerle sonlanmıştır. Küçük kare bölümde ise en içte mihrap yönüne doğru uzanan sekiz kollu yıldızlı bir hayat ağacı bulunmaktadır. Halının orta zeminini üç adet bordür çevrelemektedir. En içteki bordür sarı, mavi, kırmızı, turuncu, krem renk üçgenlerin yan yana ve birbirlerine geçer şekilde sıralanmasıyla oluşturulmuştur. Bu bordürün çevresini turuncu ve mavi renkli sığır sidiği motiflerinin sıralanmasıyla oluşan ince kontür çevreler. Ortadaki bordür en geniş bordür olmakla birlikte krem renk zeminlidir. Bordürde sarı, kırmızı, mavi, turuncu renklerde iri çiçek motifleri birbirlerini izlemektedir. Bu bordürün çevresini sarı ve kırmızı renk sığır sidiği motiflerinin sıralanmasıyla oluşan ince kontür çevreler. En dış bordür turuncu renk zeminli olup içerisinde mavi renk akan su motifinden oluşan bir kompozisyon sergiler.



Fotoğraf 7: 9.12.81 Envanter numaralı halı.



Fotoğraf 8: 9.12.81 Envanter numaralı halının arka görünümü.

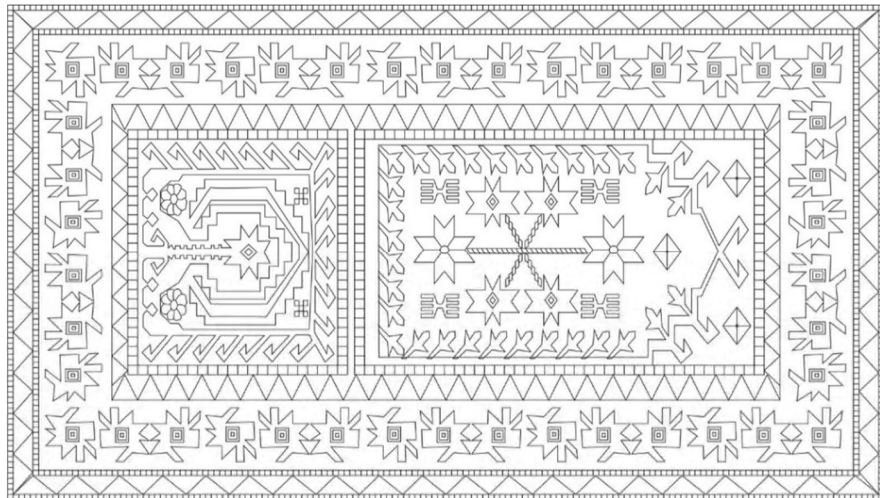

Çizim 4: 9.12.81 Envanter numaralı halının çizimi.

Katalog No: 5

Müze Env. No: 11.15.86

Geldiği Yer: Burdur Çevresi

Bulunduğu Yer: Burdur müzesi deposu.

Kullanım Yeri: Halı zemin halısı olarak kullanılmıştır.

Dönemi: XX.yy'ın ilk yarısı.

Teknik Özellikleri

Düğüm Tekniği: Türk (Gördes) Düğümü

Boyutları: Uzunluk 162 cm, Genişlik 108 cm, Kilim Örgüsü 2 cm, Saçak Kısmı 2 cm.

Hav Yüksekliği: 7-8 mm.

Kalitesi: Dm²'de 25x32

Halı yatay dikdörtgen tek parçadan oluşmaktadır. Halının atkı, çözgü ve düğümleri yünden dokunmuştur. Çiti örgüsü yoktur. Kilim örgüsü sökülüştür ve saçaklar da yıpranmıştır. Atkı ile kenar örgüsü farklı ip ile dokunmuştur. Halı çok kullanıldığı için hav kısımları yıpranmış bazı kısımlarda dökülmeler görülmüştür. Bordür kısımlarında sökülme vardır. Halının renginde solma gözlenmiştir. Halı büyük ölçüde sağlam durumdadır.

Motif Ve Kompozisyon Özellikleri

Halının zemini kırmızı renk dolgululu olup dikdörtgen bir çerçeve içerisine alınmıştır. Çerçeve içerisinde üç adet mavi renk zeminli bereket motifleri bulunmaktadır. Bu şekilde zeminde yan yana duran büyükçe göbekli halılara burdur yöresinde toplu halı adı verilmektedir. Zemindeki topların iki yanında toplamda altı adet akrep motifi yer alır. Zeminde boş kalan yerlere küçük çiçek motifleri serpiştirilmiştir. Çerçevenin iç kısmı bıçak sırtı motifi ile hareketlendirilmiştir.

Halıda iki adet dar bir adet geniş olmak üzere üç adet bordür bulunmaktadır. Bıçak sırtımotifli çerçevenin etrafında açık sarı renk zeminli üzerinde kırmızı ve siyah renkli akan su motifi bulunan dar bordür yer alır. Ortada yer alan geniş bordür Mavi renk zeminli olup kırmızı, krem, siyah ve tütün renklerinin kullanıldığı çiçek ve yapraklarından oluşan motiflerle doldurulmuştur. Orta bordürün etrafında ise diğer dar bordür yer almaktadır. Bu bordürün zemini bordo renk olup üzerinde içteki ince bordürde olduğu gibi akan su motifi vardır. Fakat bu şerit siyah kontürlü ve krem dolguludur. Halının renk ve kompozisyon özelliklerinden Burdur Kapaklı köyünde dokunan toplu halılardan olduğu düşünülmektedir.



Fotoğraf 9: 11.15.86 Envanter numaralı halı.



Fotoğraf 10: 11.15.86 Envanter numaralı halının arka görünümü.

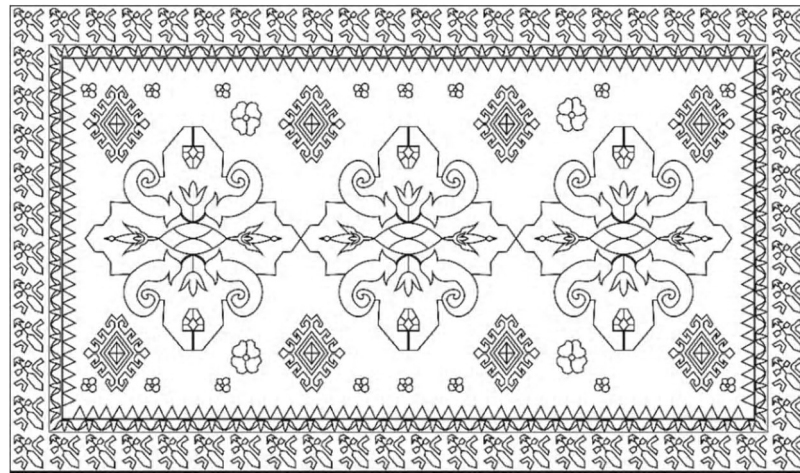

Çizim 5: 11.15.86 Envanter numaralı halının çizimi.

Katalog No: 6

Müze Env. No: 15.16.81

Geldiği Yer: Burdur Çevresi

Bulunduğu Yer: Burdur müzesi deposu.

Kullanım Yeri: Halı zemin halısı olarak kullanılmıştır.

Dönemi: XX.yy'ın ilk yarısı.

Teknik Özellikleri

Düğüm Tekniği: Türk (Gördes) Düğümü

Boyutları: Uzunluk 162 cm, Genişlik 112 cm, Kilim Örgüsü 2 cm, Saçak Kısmı 4 cm.

Hav Yüksekliği: 4-5 mm.

Kalitesi: Dm²'de 36x38

Halı yatay dikdörtgen tek parçadan oluşmaktadır. Halının atkı ve çözgü pamuk ipi, ilmeler ise yünden dokunmuştur. Çiti örgüsü yapılmamış, kilim dokumasının sökülmemesi için saçaklara düğüm atılmıştır. Halının hav kısmı yer yer yıpranmıştır. Halıda atkıdan kaynaklanan bolluk vardır. Halıda küçük deformasyonlar olmasına rağmen büyük ölçüde sağlamdır.

Motif Ve Kompozisyon Özellikleri

Kareye yakın dikdörtgen şeklinde olan halının zemini kırmızı renk olup ortasında bir adet bitkisel motiflerin hakim olduğu baklava dilimi şeklinde bir göbek yer alır. Göbeğin iki uzun kenarında karanfil çiçeği motifi bulunur. Zeminin köşelerinde hardal rengi çin bulutlarını andıran desenler arasına serpiştirilmiş bitkisel motiflerin oluşturduğu köşebentler yer almaktadır.

Halının orta zeminini üç adet bordür çevrelemektedir. Bu bordürleri ise ince şerit halinde kontürler çevrelemektedir. En içte yer alan bordür krem renk zeminli olup kırmızı, hardal ve kahverenginin kullanıldığı stilize çiçek ve yapraklar ile dolgulanmıştır. Ortadaki bordür daha geniş tutulmuş olup kıvrık dal ve yaprakların arasına yerleştirilmiş stilize karanfil çiçeği motifleri ile süslenmiştir. En dıştaki ince bordürün motifleri ve renkleri de içte yer alan ince bordür ile aynıdır. Halının iki ince kenarı püsküllüdür.



Fotoğraf 11: 15.16.81 Envanter numaralı halı.



Fotoğraf 12: 15.16.81 Envanter numaralı halı.

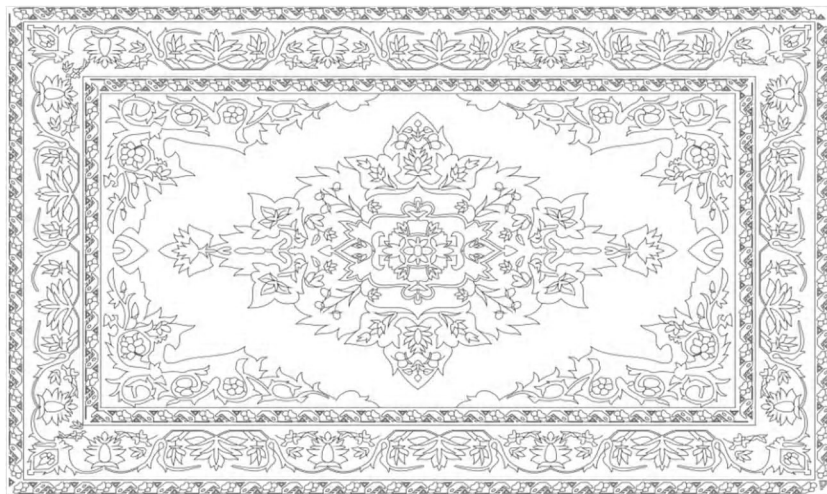

Çizim 6: 15.16.81 Envanter numaralı halının çizimi.

Katalog No: 7

Müze Env. No: 21.13.76

Geldiği Yer: Burdur Çevresi

Bulunduğu Yer: Burdur müzesi deposu.

Kullanım Yeri: Halı yolluk olarak kullanılmıştır.

Dönemi: XX.yy'ın ilk yarısı.

Teknik Özellikleri

Düğüm Tekniği: Türk (Gördes) Düğümü

Boyutları: Uzunluk 343 cm, Genişlik 104 cm, Kilim Örgüsü 7 cm, Saçak Kısmı 2 cm.

Hav Yüksekliği: 9-10 mm.

Kalitesi: Dm²'de 23x23

Halı yatay dikdörtgen tek parçadan oluşmaktadır. Halının atkı, çözgü ve düğümleri yündendir. Çiti örgüsü yapılmamıştır. Halı oldukça fazla yıpranmış yer yer hav kısımları döküldüğü için sadece atkı ve çözgü ipleri görülmektedir.

Motif Ve Kompozisyon Özellikleri

Dikdörtgen şeklinde dokunmuş olan halının zemini kırmızı renk olup zeminde bir büyük bir küçük olmak üzere birbirine bağlı toplamda sekiz adet çengelli baklava dilimleri uzunlamasına dizilmiştir. Bu baklava dilimlerinin zeminleri birbirinden farklı renklerde olup küçük baklavalarda zeminde yıldız motifi, büyük baklavalarda zeminde ise hayat ağacı motifleri bulunmaktadır. Baklava dilimlerinde kullanılan renkler kırmızı, bordo, sarı ve krem olmakla birlikte bunların çengelli kontürleri lacivert renkten dokunmuştur. Bu motiflerin iki yanında belli aralıklarla işlenmiş toplamda 18 adet çarkıfelek motifi görülmektedir.

Halı iki adet ince bir adet kalın olmak üzere üç adet bordür ile çevrelenmiştir. En içteki ince bordür krem renk zeminli olup üzerinde bir çizgiye bağlı kırmızı, mavi, turuncu, krem ve sarı renklerde minik baklava dilimleri ve aralarında dikdörtgen motifler yer almaktadır. Ortadaki kalın bordür haki renk zeminli olup üzerinde sarı, mavi, kırmızı renklerde birbirine dönük yaprağa benzer motifler ve bunların ortalarında gövdesiyle uzanan sarı, pembe, kırmızı renklerde çiçek motifleri bulunur. En dıştaki ince bordürün zemini turuncu renkte olup üzerinde yer alan motif en içteki ince bordür ile aynıdır.



Fotoğraf 13: 21.13.76 Envanter numaralı halı.



Fotoğraf 14: 21.13.76 Envanter numaralı halının arka görünümü.

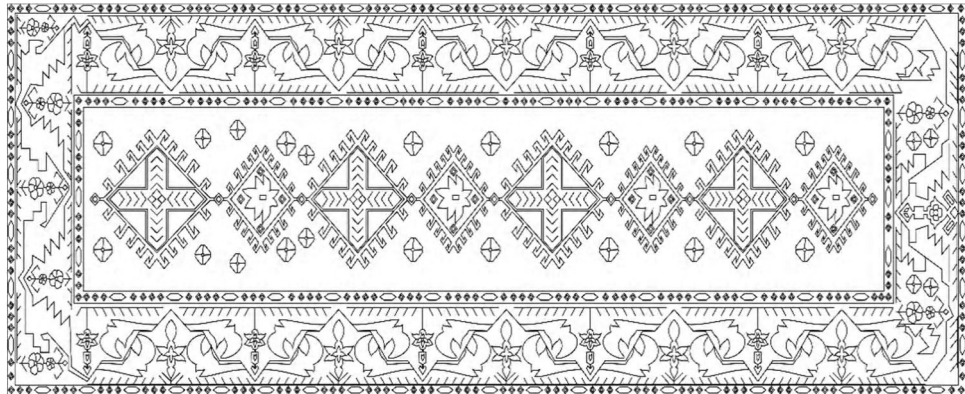

Çizim 7: 21.13.76 Envanter numaralı halının çizimi.

Katalog No: 8

Müze Env. No: 22.52.96

Geldiği Yer: Yahyalı (Kayseri)

Bulunduğu Yer: Burdur müzesi deposu.

Kullanım Yeri: Halı zemin halısı olarak kullanılmıştır.

Dönemi: XX.yy'ın ilk yarısı.

Teknik Özellikleri

Düğüm Tekniği: Türk (Gördes) Düğümü

Boyutları: Uzunluk 209 cm, Genişlik 104 cm, Kilim Örgüsü 2 cm, Saçak Kısmı 7 cm.

Hav Yüksekliği: 9-10 mm.

Kalitesi: Dm²'de 38x37

Halı yatay dikdörtgen tek parçadan oluşmaktadır. Halının atkı, çözgü ve düğümleri yündendir. Atkı ipi ile kenar örgüsü yapılmıştır. Çiti örgüsü yoktur. Saçak kısmı halının bir kenarında kısa diğer kenarında uzun tutulmuştur. Halıda bir yıpranma gözlemlenmemiştir. Sağlam durumdadır.

Motif Ve Kompozisyon Özellikleri

Dikdörtgen şeklinde dokunmuş olan halının zemini kırmızı renk olup altıgen bir çerçeve içerisine alınmıştır. Ortada iç içe üç adet olmak üzere sonuncusunun iki uzun ucu basamak şeklinde sonlanan altıgen bir göbek bulunmaktadır. Ortadaki göbeğin iki uzun ucunda üç dilimli palmet ve onun ucunda da küçük muskalıkmotifi yer alır. En içteki altıgenin zemini turuncu renk olup ortasında büyük dilimli bir çiçek ve onun içinde de beyaz renkle dokunmuş akrep motifi ve onun içerisinde ise turuncu renkli göz motifi mevcuttur. Göbeğin iki uzun ucunda üçer adet dilimli çiçek motifi bulunmaktadır. Ortadaki kırmızı renkli altıgen zeminin dışında lacivert renkli dikdörtgen bir çerçeve bulunur. Bu çerçeve içerisinde köşelerde sümbül ve stilize çeşitli çiçek motifleri yer almaktadır.

Halının zemini üç adet bordür ile çevrelenmiştir. En içteki ince bordür kırmızı zeminli olup siyah akan su motifi arasında sarı, mavi, beyaz, turuncu renklerde küçük çiçeklerin oluşturduğu bir kompozisyon sergilemektedir. Bu bordürün dışında daha geniş tutulmuş turuncu renk zeminli bordür üzerinde açık mavi, kırmızı, lacivert, sarı renklerinde, halının zemininde yer alan sümbül çiçeği motifleri ard arda sıralanmıştır. En dıştaki ince bordür lacivert zeminli olup üzerinde sarı, turuncu, açık mavi, lacivert renklerde kuş motifleri bulunmaktadır.



Fotoğraf 15: 22.52.96 Envanter numaralı halı.



Fotoğraf 16: 22.52.96 Envanter numaralı halının arka görünümü.

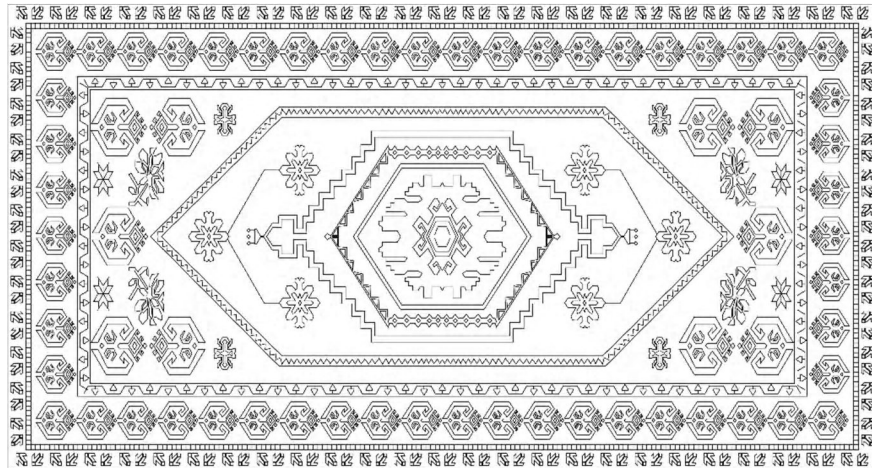

Çizim 8: 22.52.96 Envanter numaralı halının çizimi.

Katalog No: 9

Müze Env. No: 22.58.88

Geldiği Yer: Burdur Çevresi

Bulunduğu Yer: Burdur müzesi deposu.

Kullanım Yeri: Halı zemin halısı olarak kullanılmıştır.

Dönemi: XX.yy'ın ilk yarısı.

Teknik Özellikleri

Düğüm Tekniği: Türk (Gördes) Düğümü

Boyutları: Uzunluk 275 cm, Genişlik 140 cm, Kilim Örgüsü 18 cm, Saçak Kısmı 5 cm.

Hav Yüksekliği: 9-10 mm.

Kalitesi: Dm²'de 20x20

Halı yatay dikdörtgen olup tek parçadan oluşmaktadır. Halının atkı, çözgü ve düğümleri yündendir. Kilim örgüsü oldukça uzun tutulmuştur. Geleneksel Türk halılarında uzun tutulan kilim dokuma kısımları etekli olarak adlandırılmaktadır. Kenar örgüsü belirli aralıklarda sarı ve kırmızı renkli ipler ile örülmüştür. Kilim örgüsünün bitiminde sarma çiti kullanılmıştır. Halıda kullanılan iplerin renkleri zamanla solmuştur. Halının hav yüzeyinde ve saçak kısımlarında yıpranmalar gözlene de büyük ölçüde sağlam durumdadır.

Motif Ve Kompozisyon Özellikleri

Dikdörtgen şekilde dokunmuş olan halının zemini dikdörtgen bir çerçeve içerisinde kırmızı renk dolgulu büyük ve uzunlamasına yapılmış bir altıgen şeklindedir. Bu altıgenin etrafı yörede Canavar ayağı olarak adlandırılan motif ile çevrelenmiştir. Altıgen zeminin içerisinde baklava dilimleri ve ortasında bir adet sekizgen bulunmaktadır. İki kenardaki baklava dilimlerinin kısa kenara doğru uzanan uçlarında haşhaş motifi görülmektedir. Açık sarı renk baklava dilimlerinin içerisinde kırmızı

zeminli sandık motifi vardır. Sekizgen krem renk zeminli olup ortadaki çiçeğin dört yönünde sarkan saç bağı motifleri görülmektedir. Ortadaki büyük altıgen zemin ile onu çevreleyen dikdörtgen çerçeve arasında kalan köşelerde ise muska motifleri bulunmaktadır. Halının zeminini çevreleyen üç adet bordürü vardır. En içteki ince bordür kırmızı renk zeminli olup üzerinde sarı renkli akan su motifi bulunmaktadır. Ortadaki daha kalın tutulmuş bordür krem renk zeminli bordürde stilize çiçek motifleri ve küçük küpe motiflerinin birbirini izlemesiyle oluşan bir kompozisyon görülmektedir. En dışta bulunan ince bordürün zemini rengi çağla yeşili olup, içteki ince bordürde olduğu gibi akan su motifi görülmektedir.





Fotoğraf 17: 22.58.88 Envanter numaralı halı.



Fotoğraf 18: 22.58.88 Envanter numaralı halının arka görünümü.

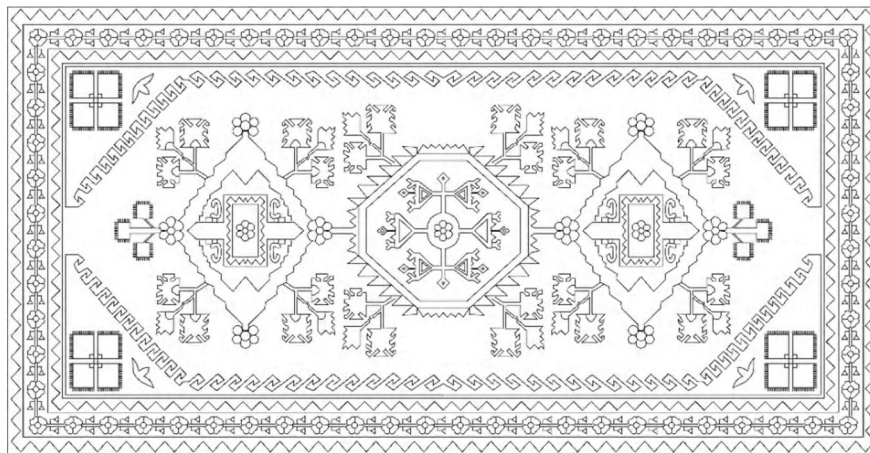

Çizim 9: 22.58.88 Envanter numaralı halının çizimi.

Katalog No: 10

Müze Env. No: 40.63.92

Geldiği Yer: Burdur Çevresi

Bulunduğu Yer: Burdur müzesi deposu.

Kullanım Yeri: Halı zemin halısı olarak kullanılmıştır.

Dönemi: XX.yy'ın ilk yarısı.

Teknik Özellikleri

Düğüm Tekniği: Türk (Gördes) Düğümü

Boyutları: Uzunluk 223 cm, Genişlik 125cm, Kilim Dokuma 2cm, Saçak Kısmı 13 cm.

Hav Yüksekliği: 7-8 mm.

Kalitesi: Dm²'de 25x25

Halı yatay dikdörtgen tek parçadan oluşmaktadır. Halının atkı ve çözgüler pamuk ipinden, ilmeler yünden dokunmuştur. Halının atkı ipinden ayrı bir ip ile kenar örgüsü oluşturulmuştur. Bir kenarındaki saçak uzunluğu kısa diğer kenardaki uzun bırakılmıştır. Çiti örgüsü yoktur. Halı tamir görmüşse de büyük ölçüde sağlam durumdadır.

Motif Ve Kompozisyon Özellikleri

Kareye yakın dikdörtgen şeklinde dokunan halının zemini, dikdörtgen bir çerçeve içerisine alınmış kırmızı zeminli bir altıgen ve kenarları açık mavi zeminli bitkisel motiflerle doldurulmuş köşebentlerden oluşmaktadır. Kırmızı zeminli altıgenin içerisinde büyükçe bir madalyon yer almaktadır. Madalyonun iki kenarında dikdörtgen zeminin kısa kenarlarına doğru uzanan stilize bitkisel motif vardır. Sekizgen şeklindeki madalyonun içerisinde bitkisel motiflerle oluşturulmuş baklava dilimi şeklinde bir çerçeve içerisinde beyaz renk bir vazodan çıkan çiçekler ve vazunun sağ ve solunda üçerden altı adet kuş motifi bulunmaktadır. Sekizgen ile bitkisel motifli baklava dilimi arasında kalan boşluk siyah renk baklava dilimi içerisi ise beyaz renk ile dolgulanmıştır. Halının zeminini iki adet ince bir adet kalın olmak üzere üç adet bordür çevreler. En içteki ince bordür krem renk zeminli olup üzerinde kırmızı renk küçük baklava dilimleri birbirini takip eder şekilde yerleştirilmiştir. Ortadaki kalın bordür kahverengi zeminlidir ve eflatun renkli akan su motifi arasına yerleştirilmiş kırmızı, mor, sarı, yeşil, krem renklerinde stilize çiçeklerden oluşan bir kompozisyon ihtiva eder. Dıştaki ince bordür de renk ve kompozisyon bakımından en içteki ince bordürle aynıdır. Halının dar kenarlarında biri kısa diğeri uzun olmak üzere püskül bulunmaktadır.



Fotoğraf 19: 40.63.92 Envanter numaralı halı.



Fotoğraf 20: 40.63.92 Envanter numaralı halının arka görünümü.

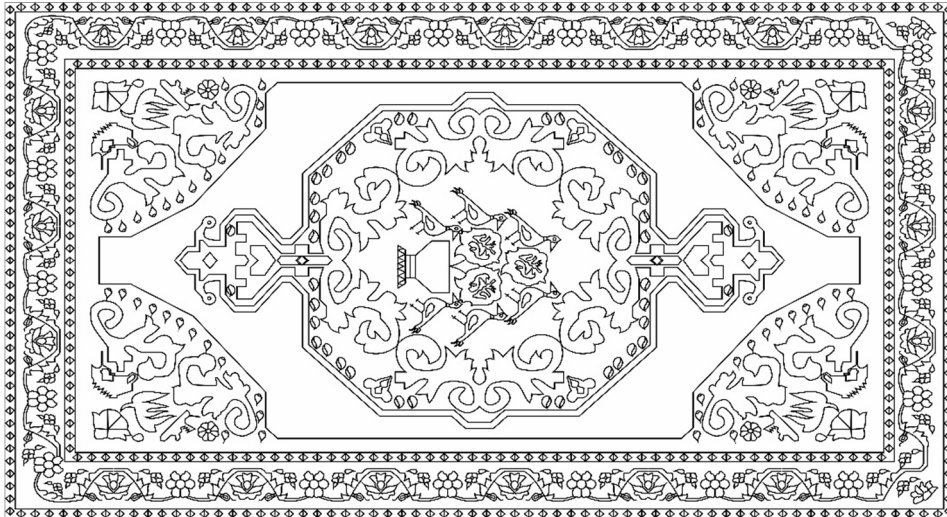

Çizim 10: 40.63.92 Envanter numaralı halının çizimi.

Katolog No: 11

Müze Env. No: 46.25.76

Geldiği Yer: Zile Çevresi

Bulunduğu Yer: Burdur müzesi deposu.

Kullanım Yeri: Halı seccade olarak kullanılmıştır.

Dönemi: XX.yy'ın ilk yarısı.

Teknik Özellikleri

Düğüm Tekniği: Türk (Gördes) Düğümü

Boyutları: Uzunluk 284 cm, Genişlik 98 cm, Kilim Dokuma 2 cm, Saçak Kısmı 3 cm.

Hav Yüksekliği: 8-9 mm.

Kalitesi: Dm²'de 28x32

Halı dikey dikdörtgen tek parçadan oluşmaktadır. Halının atkı, çözgü ve düğümleri yündendir. Saçaklar iki tarafta da eşittir ve çiti yapılmamıştır. Kenar örgüsü atkı ipinden farklı bir ip ile örülmüştür. Halı iyi bir şekilde tamir görmüş, belli bölgelerde dökülen ilmelerin yerine orijinalden biraz daha açık renkli iplerle dokuma yapılmıştır. Halı sağlam durumdadır.

Motif Ve Kompozisyon Özellikleri

Dikdörtgen şeklinde dokunan halının zemini ard arda iki adet mihraptan oluşmaktadır. Saf seccadelerde yan yana olan mihraplar bu halıda ard arda görülmektedir. Mihrapların etrafı açık mavi zeminli üzerinde stilize çiçek ve yaprak motiflerinin yer aldığı bir bordür ile çevrelenmiştir. Ayrıca üç adet kare bölümün etrafı kırmızı zeminli üzerinde sarı, turuncu ve siyah renklerde yılan motiflerinin yer aldığı ince bir bordürle çevrelenmiştir. Bu kare bölümlerin ikisinin zemini mavi birininki ise turuncu olup içlerinde stilize çiçeklerden oluşan bir kompozisyon bulunmaktadır. Dikdörtgen bölümlerin içerisi mihraba benzer bir şekil içerisinde muska, göz motiflerinin ve eli belinde motiflerinin bulunduğu bir kompozisyonla doldurulmuştur. Mihrabın başlangıcında da köşelerde büyük muska motifleri vardır. Mihrabın merdiven basamağı gibi sonlanan sivri kısmının iki yanında kalan boşluğa ise yine bitkisel ve geometrik şekiller serpiştirilmiştir. Halının zeminini iki adet ince bir adet kalın olmak üzere üç adet bordür çevreler. En içteki ince bordür turuncu zeminli üzerinde stilize çiçek ve yaprak motiflerinin yer aldığı bir bordür ile çevrelenmiştir. Ortadaki kalın bordür de turuncu zemin üzerine sarı, mavi, kırmızı renklerde eli belinde motiflerin ard arda sıralanmasıyla oluşturulmuştur. En dıştaki ince bordür siyah renk zeminli olup üzerinde yer alan motifler en içteki ince bordür ile aynıdır.



Fotoğraf 21: 46.25.76 Envanter numaralı halı.



Fotoğraf 22: 46.25.76 Envanter numaralı halının arka görünümü.

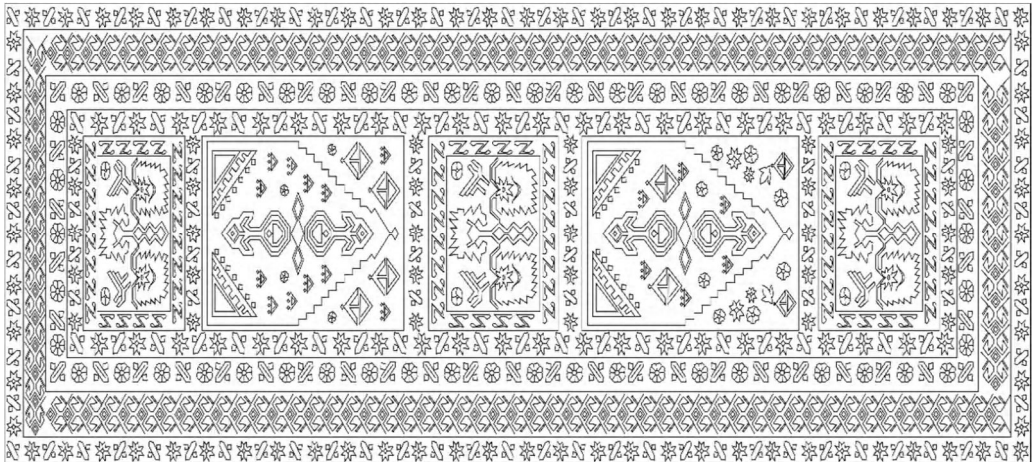

Çizim 11: 46.25.76 Envanter numaralı halının çizimi.

Katalog No: 12

Müze Env. No: 47.25.76

Geldiği Yer: Nevşehir Çevresi

Bulunduğu Yer: Burdur müzesi deposu.

Kullanım Yeri: Halı zemin halısı olarak kullanılmıştır.

Dönemi: XX.yy'ın ilk yarısı.

Teknik Özellikleri

Düğüm Tekniği: Türk (Gördes) Düğümü

Boyutları: Uzunluk 182 cm, Genişlik 100 cm, Kilim Dokuma 2 cm, Saçak Kısmı 3 cm.

Hav Yüksekliği: 4-5 mm

Kalitesi: Dm²'de 28x32

Halı dikdörtgen tek parçadan oluşmaktadır. Halının atkı, çözgü ve düğümleri yündendir. Halının kenar örgüsü sökülmiş ve iğne ile dikilmiştir. İki taraftaki saçak uzunluğu aynıdır ve çiti örgüsü yapılmamıştır. Kilim örgüsünde sökülmeler görülmektedir. Hav yüksekliği kullanıma bağlı olarak kısalmıştır. Halı sağlam durumdadır.

Motif Ve Kompozisyon Özellikleri

Kareye yakın dikdörtgen şeklinde dokunan halının zemini kırmızı zeminli olup içerisinde büyükçe bir madalyon yer almaktadır. Madalyonun iki kenarında dikdörtgen zeminin kısa kenarlarına doğru uzanan hayat ağacı motifleri vardır. Baklava dilimi şeklindeki madalyonun zemini mavi renk olup içerisinde bitkisel motiflerle oluşturulmuş krem, kırmızırenklerin kullanıldığı motifler yer alır. Göbek deseninin çevresinde köşe ve kenar kompozisyonu krem zemin üzerine kırmızı, mavi ve siyah renklerde stilize çiçek ve yaprak motifleri şeklinde oluşturulmuştur.

Halının zeminini bir adet ince bir adet kalın olmak üzere iki adet bordür çevreler. Ayrıca halının kısa kenarını çevreleyen ince bir bordür daha bulunmaktadır. En içte bulunan ince bordür kırmızı renk zeminli olup üzerinde krem renk su yolu motifi vardır. İnce bordürü çevreleyen kalın bordür mavi zeminli olup üzerinde kırmızı, krem, yeşil renklerde muskalık motifleri bulunmaktadır. Kısa kenardaki ince bordür de kırmızı zeminlidir ve üzerinde kırmızı, krem ve yeşil renklerde stilize çiçek motifleri ile aralarında yaprak motifleri bulunur.



Fotoğraf 23: 47.25.76 Envanter numaralı halı.



Fotoğraf 24: 47.25.76 Envanter numaralı halının arka görünümü.

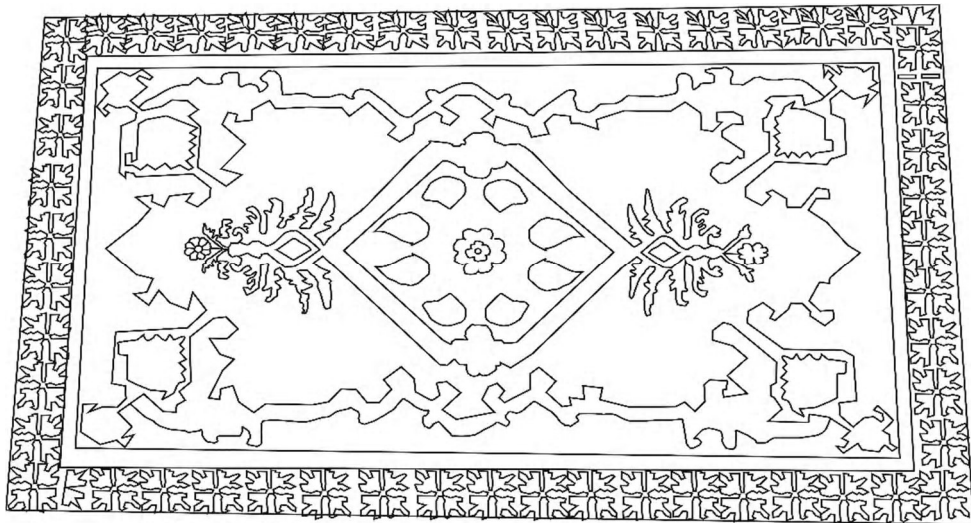

Çizim 12: 47.25.76 Envanter numaralı halının çizimi.

Katolog No: 13

Müze Env. No: 52.35.76

Geldiği Yer: Avanos Çevresi

Bulunduğu Yer: Burdur müzesi deposu.

Kullanım Yeri: Zemin halısı olarak kullanılmıştır.

Dönemi: XX.yy'ın ilk yarısı.

Teknik Özellikleri

Düğüm Tekniği: Türk (Gördes) Düğümü

Boyutları: Uzunluk 200 cm, Genişlik 122 cm, Kilim Dokuma 1 cm, Saçak Kısmı 2 cm.

Hav Yüksekliği: --

Kalitesi: Dm²'de 32x40

Halı dikdörtgen tek parçadan oluşmaktadır. Halının atkı, çözgü ve düğümleri yündendir. Atkı ipi ile kenar örgüsü yapılmıştır. Kilim dokumada sökölme gözlenmiştir. Çiti örgüsü yoktur. Halının hav yüksekliği kullanıma bağlı olarak kaybolmuştur. Halı sağlam durumdadır.

Motif Ve Kompozisyon Özellikleri

Dikdörtgen şeklinde dokunmuş olan halının zemini kahverengi olup geometrik şekilli bir çerçeve içerisine alınmış üç adet pıtrak motifi ile iki adet büyük altıgenin birbirine bağlanmasından oluşan bir kompozisyon ihtiva eder. Büyük altıgenlerin içerisi krem renkli zemin üzerine saç bağı, muskalık, tarak motifleri ve küçük çiçek, kuş motifleri ile dolgulanmıştır. Geometrik çerçeve ile pıtrak motifleri ve altıgenler arasında kalan kısım ise kahverengi zemin üzerine pembe, sarı, bordo, krem, kahverengi renklerde stilize çiçek, yıldız, birbirine dönük ördek, kuş, kelebek motifleri ile doldurulmuştur. Halıda hiç boş yer kalmayacak şekilde motif işlenmiştir.

Halıyı iki adet ince iki adet kalın olmak üzere dört adet bordür çevrelemektedir. İçteki ince bordür kahverengi zeminli olup üzerinde krem renk ile çevrelenmiş kırmızı stilize çiçek motiflerinin ard arda sıralanması ile oluşturulmuştur. Bu ince bordürün etrafını ise iki adet kalın bordür çevrelemektedir. Kalın bordürler kahverengi zeminli olup üzerinde göz motifleri birbirini takip eder şekilde sıralanmıştır. En dıştaki ince bordürün renk ve motif özellikleri en içteki ince bordür ile aynıdır.



Fotoğraf 25: 52.35.76 Envanter numaralı halı.



Fotoğraf 26: 52.35.76 Envanter numaralı halının arka görünümü.

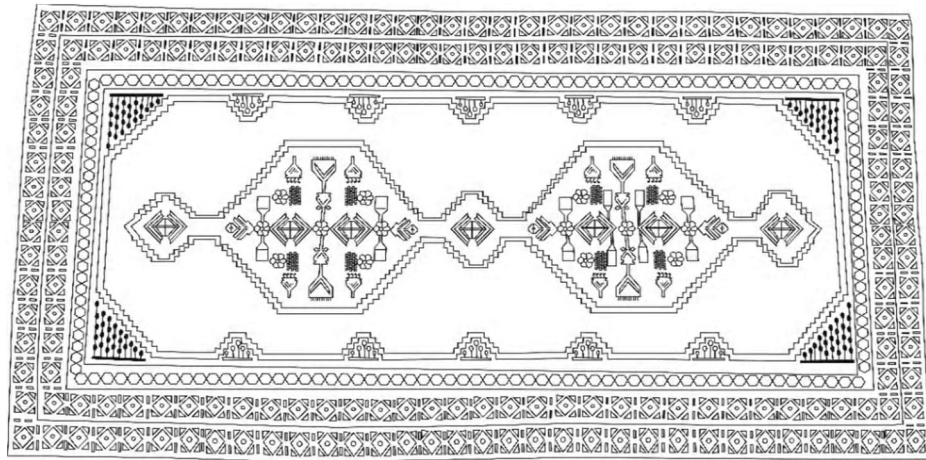

Çizim 13: 52.35.76 Envanter numaralı halının çizimi.

Katalog No: 14

Müze Env. No: 53.35.76

Geldiği Yer: Burdur Çevresi

Bulunduğu Yer: Burdur müzesi deposu.

Kullanım Yeri: Zemin halısı olarak kullanılmıştır.

Dönemi: XX.yy'ın ilk yarısı.

Teknik Özellikleri

Düğüm Tekniği: Türk (Gördes) Düğümü

Boyutları: Uzunluk 132 cm, Genişlik 90 cm, Kilim Dokuma - cm, Saçak- cm.

Hav Yüksekliği: 4-5 mm.

Kalitesi: Dm²'de 26x33

Halı dikdörtgen tek parçadan oluşmaktadır. Halının atkı, çözgü ve düğümleri yündendir. Halı tamir görmüş kenarlarına overlok çekilmiştir. Halının kısa kenarlarında sökölme meydana gelmiş ve en dışta yer alan ince bordürün yer yer sökölüdüğü gözlemlenmiştir. Bu nedenle halının kilim dokuması ve saçak boyu hakkında fikir yürütmek mümkün olmamıştır. Halının kısa kenarında yer alan kalın bordür yarım bırakılmıştır. Halı büyük ölçüde sağlamdır.

Motif Ve Kompozisyon Özellikleri

Kareye yakın dikdörtgen şeklinde dokunan halının zemini kırmızı renkli olup içerisinde kenarları basamaklı baklava dilimi şeklinde büyükçe bir pıtrak motifi yer almaktadır. Pıtrak motifinin içerisinde kırmızı, sarı ve krem renklerde stilize ağaç ve yaprak motifleri bulunmaktadır. Pıtrağın iki kenarında basamaklara zincir ile tutturulmuş üçer adet muskalık motifleri görölmektedir.

Halıyı iki adet ince bir adet kalın olmak üzere üç adet bordür çevreler. Ayrıca halının kısa kenarında da bir adet ince bordür daha bulunmaktadır. En içteki ince bordür siyah renk zeminli olup üzerinde yeşil, kırmızı, krem ve sarı renklerde asma yaprakları bulunmaktadır. Bu bordürü daha ince kırmızı zemin üzerine sarı ve krem renkli akan sumotifinden oluşan bir bordür çevrelemektedir. En dıştaki kalın bordür ise sarı renk zeminli olup üzerinde siyah, kırmızı, krem, sarı renklerde çınar yaprağı motifleri bulunmaktadır.



Fotoğraf 27: 53.35.76 Envanter numaralı halı.



Fotoğraf 28: 53.35.76 Envanter numaralı halının arka görünümü.

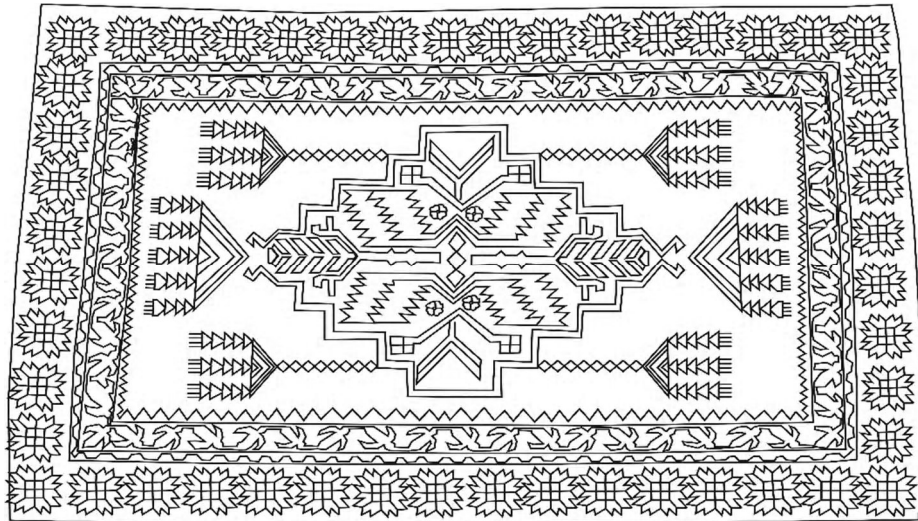

Çizim 14: 53.35.76 Envanter numaralı halının çizimi.

Katalog No: 15

Müze Env. No: 73.22.78

Geldiği Yer: Burdur Çevresi

Bulunduğu Yer: Burdur müzesi deposu.

Kullanım Yeri: Halı seccade olarak kullanılmıştır.

Dönemi: XX.yy'ın ilk yarısı.

Teknik Özellikleri

Düğüm Tekniği: Türk (Gördes) Düğümü

Boyutları: Uzunluk 143 cm, Genişlik 110 cm, Kilim Dokuma - cm, Saçak- cm.

Hav Yüksekliği: 4-5 mm.

Kalitesi: Dm²'de 28x34

Halı dikdörtgen tek parçadan oluşmaktadır. Halının atkı, çözgü ve düğümleri yündendir. Atkı ipinden ayrı bir ip ile kenar örgüsü yapılmıştır. Halının kısa kenarları bez ile çevrili olduğu için kilim dokuması ve saçak kısmından söz edilememiştir. Halının kenar örgülerinde yıpranmalar ve renginde solma görülse de büyük ölçüde sağlamdır.

Motif Ve Kompozisyon Özellikleri

Kareye yakın dikdörtgen şeklinde dokunan halının zemini dikdörtgen bir çerçeveye alınmış ve halının kısa kenarına doğru uzanan basamaklı bir mihrap şeklinde dokunmuştur. Mihrabın sivri kısmında dikdörtgen bir çerçeve içerisinde üç adet saksıdan çıkan çiçek motifi işlenmiştir. Mihrabın sivri kısmı ile dikdörtgen çerçeve arasında da küçük stilize çiçek motifleri bulunmaktadır.

Halıyı üç adet ince bir adet kalın olmak üzere dört adet bordür çevrelemektedir. Bordürler arasında ince, üzerinde birbirine paralel çizgilerin ard arda sıralanması ile oluşan birer çerçeve bulunmaktadır. En içte beştaş ve çiçek motifli bir bordür bulunmaktadır. Bunun dışındaki bordür kırmızı renk zeminli olup üzerinde yeşil ve krem renkli stilize çiçek motifleri aralarında ise yatık çizginin alt ve üstünde küçük üçgenler bulunmaktadır. Ortadaki kalın bordür ise yeşil renk zeminli olup üzerinde kırmızı, krem ve sarı renklerde çınar yaprağı motifleri bulunmaktadır. Dıştaki ince bordürün motif ve kompozisyonu da içteki ince bordür ile aynıdır.



Fotoğraf 29: 73.22.78 Envanter numaralı halı.



Fotoğraf 30: 73.22.78 Envanter numaralı halının arka görünümü.

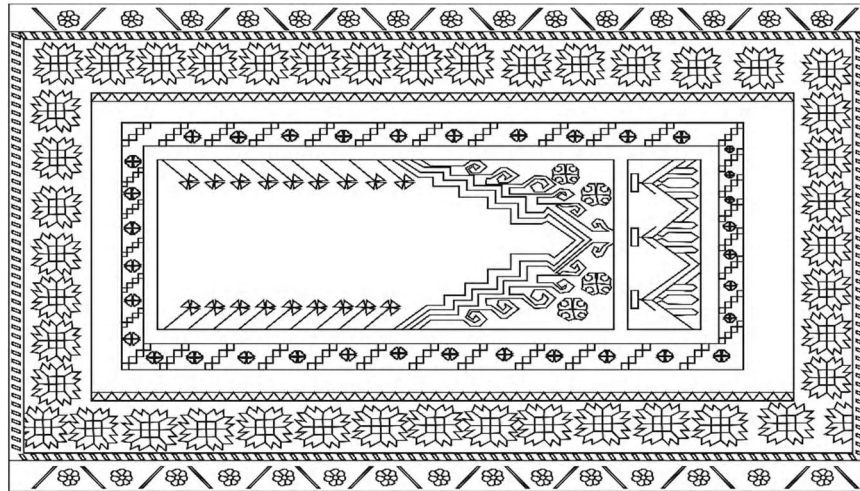

Çizim 15: 73.22.78 Envanter numaralı halının çizimi.

Katalog No: 16

Müze Env. No: 75.69.85

Geldiği Yer: Burdur Çevresi

Bulunduğu Yer: Burdur müzesi deposu.

Kullanım Yeri: Zemin halısı olarak kullanılmıştır.

Dönemi: XX.yy'ın ilk yarısı.

Teknik Özellikleri

Düğüm Tekniği: Türk (Gördes) Düğümü

Boyutları: Uzunluk 265 cm, Genişlik 145 cm, Kilim Dokuma 11 cm, Saçak3 cm.

Hav Yüksekliği: 4-5 mm.

Kalitesi: Dm²'de 28x28

Halı dikdörtgen tek parçadan oluşmaktadır. Halının atkı, çözgü ve düğümleri yündendir. Atkı ipinden farklı bir ip ile kenar örgüsü yapılmıştır. Kenar örgüsü belirli aralıklarla kırmızı ve sarı renklerde iplerle örülmüştür. Çiti örgüsü yapılmamıştır. Saçak kısmı oldukça yıpranmıştır. Anadolu'da kilim dokuması uzun tutulan halılara etekli adı verilmektedir. Halı sağlamdır.

Motif Ve Kompozisyon Özellikleri

Dikdörtgen şekilde dokunan halının zemini büyük kırmızı renk dolgululu bir sekizgen çerçeve içerisine alınmış üç adet büyükçe pıtrak motiflerinin birbirine ikişer küçük papatya motifi ile bağlandığı bir kompozisyon ihtiva etmektedir. Pıtrak motiflerinin etrafı tarak motifleri ile çevrelenmiştir. Ortadaki pıtrağın zemini turuncu renk olup içerisinde dört yönde stilize çiçek motifleri bulunmaktadır. Halının kırmızı zeminli sekizgen ile dikdörtgen çerçevesi arasında kalan köşe dekorasyonu mavi renk zeminli olup üzerinde ibrik motifleri ve bereket motifleri bulunmaktadır.

Halıyı üç adet bordür çevrelemektedir. En içteki bordür kırmızı zeminli olup üzerinde sarı, krem ve açık mavi renklerde akan su motifi bulunmaktadır. Ortada biraz daha kalın olarak tutulmuş bordür krem renk zeminli olup üzerinde stilize bitkisel motifler yer almaktadır. En dıştaki bordürün renk ve kompozisyonu da en içteki bordür ile aynıdır.



Fotoğraf 31: 75.69.85 Envanter numaralı halı.



Fotoğraf 32: 75.69.85 Envanter numaralı halının arka görünümü.

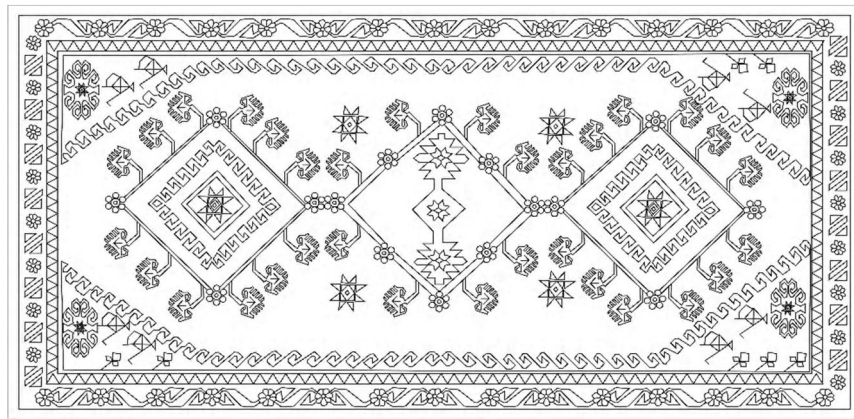

Çizim 16: 75.69.85 Envanter numaralı halının çizimi.

Katalog No: 17

Müze Env. No: 81.97.95

Geldiği Yer: Burdur Çevresi

Bulunduğu Yer: Burdur müzesi deposu.

Kullanım Yeri: Zemin halısı olarak kullanılmıştır.

Dönemi: XX.yy'ın ilk yarısı.

Teknik Özellikleri

Düğüm Tekniği: Türk (Gördes) Düğümü

Boyutları: Uzunluk 285 cm, Genişlik 160 cm, Kilim Dokuma 17 cm, Saçak- cm.

Hav Yüksekliği: 6-7 mm.

Kalitesi: Dm²'de 28x25

Halı dikdörtgen tek parçadan oluşmaktadır. Halının atkı, çözgü ve düğümleri yündendir. Kenar örgüsü atkı ipinden farklı bir ipten ve belirli aralıklarda renk değiştirilerek örülmüştür. Uzun tutulan kilim dokumasında (etek) iki renk kullanılmıştır. Kilim dokumasının bitiminde sıçan dişi ile süsleme yapılmıştır. Kilim dokumada sökülmeler görülmektedir. Çiti örgüsü yoktur. Halı büyük ölçüde sağlam durumdadır.

Motif Ve Kompozisyon Özellikleri

Dikdörtgen şekilde dokunan halının zemini büyük kırmızı renk dolgulu bir altıgen çerçeve içerisine alınmış büyükçe pıtrak motifinden oluşmaktadır. Pıtrak turuncu renk zeminli olup ortada küçük bir baklava diliminden çıkan dört yönde stilize çiçek motifleri vardır. Pıtrak motifinden halının iki ince kenarına doğru beşer sıra halinde sarkan muskalık motifleri bulunmaktadır. Halının köşelerinde mavi ve sarı zemin üzerine ibrik motifleri ve stilize küçük çiçek motifleri yer almaktadır.

Halıyı üç adet bordür çevrelemektedir. En içte yer alan bordür krem renk zeminli ve kırmızı su yolu motifi arasında serpiştirilmiş yıldız motiflerinden oluşmaktadır. Ortadaki kalın bordür de siyah renk zeminli olup üzerinde mavi, sarı, krem ve kırmızı renklerde daireler içerisinde çiçek motifleri bulunmaktadır. En dıştaki ince bordür ise sarı renk zeminli olup üzerinde kırmızı ve krem renkli su yolu motifi yer almaktadır.



Fotoğraf 33: 81.97.95 Envanter numaralı halı.



Fotoğraf 34: 81.97.95 Envanter numaralı halının arka görünümü.

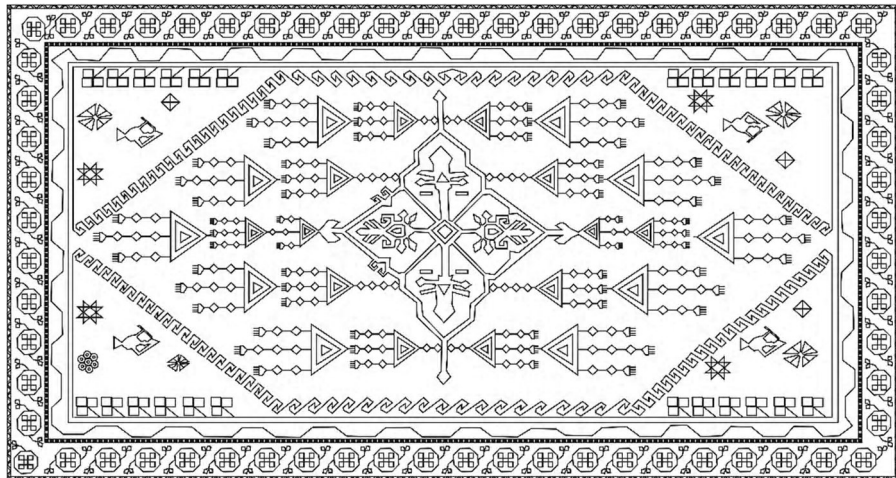

Çizim 17: 81.97.95 Envanter numaralı halının çizimi.

Katalog No: 18

Müze Env. No: 93.42.78

Geldiği Yer: Burdur Çevresi

Bulunduğu Yer: Burdur müzesi deposu.

Kullanım Yeri: Halı yolluk olarak kullanılmıştır.

Dönemi: XX.yy'ın ilk yarısı.

Teknik Özellikleri

Düğüm Tekniği: Türk (Gördes) Düğümü

Boyutları: Uzunluk 315 cm, Genişlik 120 cm, Kilim Dokuma - cm, Saçak- cm.

Hav Yüksekliği: 4-5 mm.

Kalitesi: Dm²'de 22x30

Halı dikdörtgen tek parçadan oluşmaktadır. Halının atkı ve düğümleri yünden, çözgüsü keçi kılındandır. Kenar örgüsü atkı ipinden farklı bir ip ile örülmüştür. Hav yüksekliği kullanıma bağlı olarak azalmış ve yer yer dökülmüştür. Halının kısa kenarlarında sökülmeler olduğu için kilim dokuma ve saçak kısımlarından söz edilememiştir. Halı büyük ölçüde sağlam durumdadır.

Motif Ve Kompozisyon Özellikleri

Dikdörtgen şekilde dokunan halının zemini dikdörtgen bir çerçeve içerisine alınmış dört adet kare içerisinde büyükçe basamaklı pıtrak motiflerinden oluşmaktadır. Bu kare bölümlerden iki kenarda yer alanların zemini mavi içteki iki adet karenin zemini ise bordo renklidir. Kare bölümler ile içlerinde bulunan pıtrak motifleri arasında kalan kısımlar küçük stilize çiçek motifleri ile dolgulanmıştır.

Halıyı iki adet bordür çevrelemektedir. İçteki bordür bordo renk zeminli olup üzerinde mavi, kırmızı, krem renklerde stilize bitkisel motiflerin ard arda sıralanması ile oluşmaktadır. Dıştaki bordür ise krem renk zeminli olup üzerinde sarı, kırmızı ve mavi renklerde birbirine dönük stilize bitkisel motiflerin birbirini takip etmesi ile oluşturulmuştur.



Fotoğraf 35: 93.42.78 Envanter numaralı halı.



Fotoğraf 36: 93.42.78 Envanter numaralı halının arka görünümü.

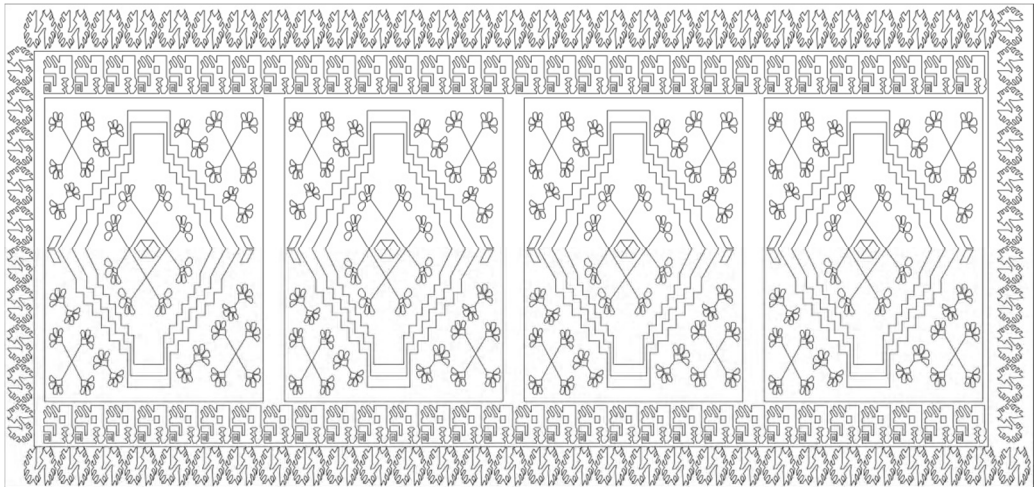

Çizim 18: 93.42.78 Envanter numaralı halının çizimi.

Katalog No: 19

Müze Env. No: 106.34.87

Geldiği Yer: Burdur Çevresi

Bulunduğu Yer: Burdur müzesi deposu.

Kullanım Yeri: Zemin halısı olarak kullanılmıştır.

Dönemi: XX.yy'ın ilk yarısı.

Teknik Özellikleri

Düğüm Tekniği: Türk (Gördes) Düğümü

Boyutları: Uzunluk 146 cm, Genişlik 98 cm, Kilim Dokuma - cm, Saçak- cm.

Hav Yüksekliği: 4-5 mm.

Kalitesi: Dm²'de 22x24

Halı dikdörtgen tek parçadan oluşmaktadır. Halının atkı, çözgü ve düğümleri yündendir. Atkı ipi ile kenar örgüsü yapılmıştır. Halının kısa kenarlarında sökülmeler olduğu için kilim dokuma ve saçak kısımlarından söz edilememiştir. Halı büyük ölçüde sağlam durumdadır.

Motif Ve Kompozisyon Özellikleri

Dikdörtgen şekilde dokunan halının zemini dikdörtgen bir çerçeve içerisine büyükçe kırmızı renk zeminli bir sekizgen ve bu sekizgen içerisinde birbirine bağlı üç adet pıtrak motifinden oluşmaktadır. Pıtrak motiflerinin kenarları merdivenli ve çengel uzantılıdır. Çengelli uzantılar arasında dört adet çarkifelek motifi işlenmiştir. Halının köşelerinde ise sarı zemin üzerinde iki adet stilize çiçek motifi iki adet stilize kuş motifi görülmektedir.

Halıyı iki adet ince bir adet kalın olmak üzere üç adet bordür çevreler. En içteki ince bordür siyah renk zeminli olup üzerinde kırmızı, krem ve sarı renklerde 'v' motiflerinin birbirini takip etmesi ile oluşturulmuştur. Ortada yer alan kalın bordür krem renk zeminli olup üzerinde yan yaprak motifleri arasına yerleştirilen bardak motifleri bulunmaktadır. En dıştaki ince bordür de renk ve motif olarak en içteki bordür ile aynıdır.



Fotoğraf 37: 106.34.87 Envanter numaralı halı.



Fotoğraf 38: 106.34.87 Envanter numaralı halının arka görünümü.

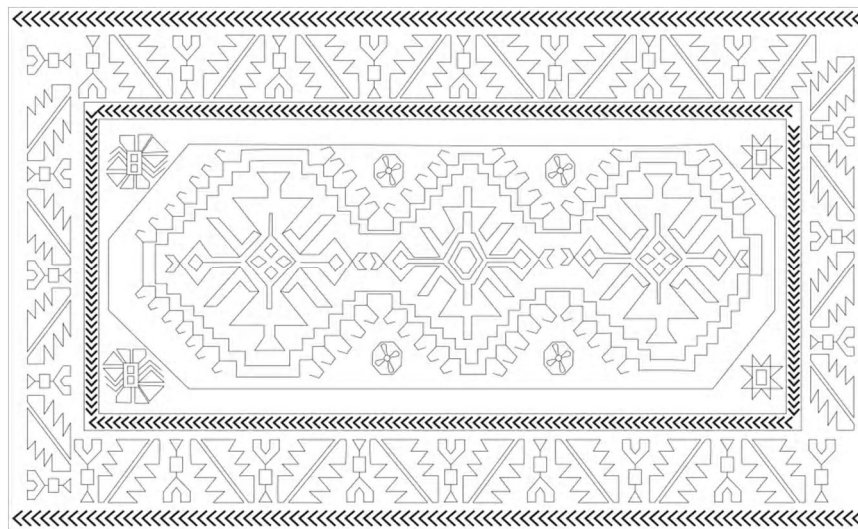

Çizim 19: 106.34.87 Envanter numaralı halının çizimi.

Katalog No: 20

Müze Env. No: 142.62.78

Geldiği Yer: Burdur Çevresi

Bulunduğu Yer: Burdur müzesi deposu.

Kullanım Yeri: Duvar halısı olarak kullanılmıştır.

Dönemi: XIX.yy'ın sonları.

Teknik Özellikleri

Düğüm Tekniği: Türk (Gördes) Düğümü

Boyutları: Uzunluk 145cm, Genişlik 205 cm, Kilim Dokuma 2 cm, Saçak- cm.

Hav Yüksekliği: --

Kalitesi: Dm²'de 36x42

Halı yatay dikdörtgen tek parçadan oluşmaktadır. Halının atkısı pamuk ipinden, çözgü ve düğümleri yündendir. Halının kilim dokumasının çoğu yerde bordüre kadar sökülmüş oluşu görülmektedir. Sökülmeyen yerlerde ise kilim dokumasının başlangıcında sarma çiti ve kördüğüm çiti kullanılmıştır. Halının bazı bölümlerinde farklı çiti tekniğinin kullanılması ve halının yüzeyinde görülen hızlı ve yavaş dokumaya bağlı olarak meydana gelmiş bozukluklar bu halıyı birden fazla kişinin dokuduğunu göstermektedir. Halı duvara asmak amacıyla üretilmiş olsa da hav yüzeyindeki yıpranmalardan yer yaygısı olarak da kullanıldığı anlaşılmaktadır.

Motif Ve Kompozisyon Özellikleri

Kareye yakın dikdörtgen şekilde dokunan halının zemini kırmızı renkli dikdörtgen bir çerçeve içerisine alınmış ortasında krem renk zeminli büyük bir madalyondan oluşmaktadır. Madalyon içerisinde üstte büyük bir ay yıldız motifi orta kısımda ise ay yıldızlı yan yana duran iki adet bayrak ve bu bayraklardan çıkan ok motiflerinden oluşmaktadır. Madalyonun alt noktasında ise kıvrık dallı bitkisel motif ve bu motiflerin arasından sarkan küçük madalyonlar görülmektedir. Halının köşe dekorasyonu krem zemin üzerine sarı ve kırmızı renklerde bitkisel motiflerin oluşturduğu bir kompozisyon ihtiva eder.

Halıyı iki adet ince bir adet kalın olmak üzere üç adet bordür çevreler. En içteki ince bordür krem renk zeminli olup üzerinde kırmızı renkli küçük çiçek motiflerinin birbirini takip etmesi ile oluşturulmuştur. Ortadaki kalın bordür ise krem renk zemin üzerine kırmızı ve sarı renklerde bitkisel ve geometrik desenlerin ard arda sıralanması ile oluşmuştur. En dıştaki ince bordür krem renk zeminli olup üzerinde kırmızı, sarı ve krem renkli küçük çiçek ve yaprak motiflerinin birbirini takip etmesi ile oluşturulmuştur.



Fotoğraf 39: 142.62.78 Envanter numaralı halı.



Fotoğraf 40: 142.62.78 Envanter numaralı halının arka görünümü.

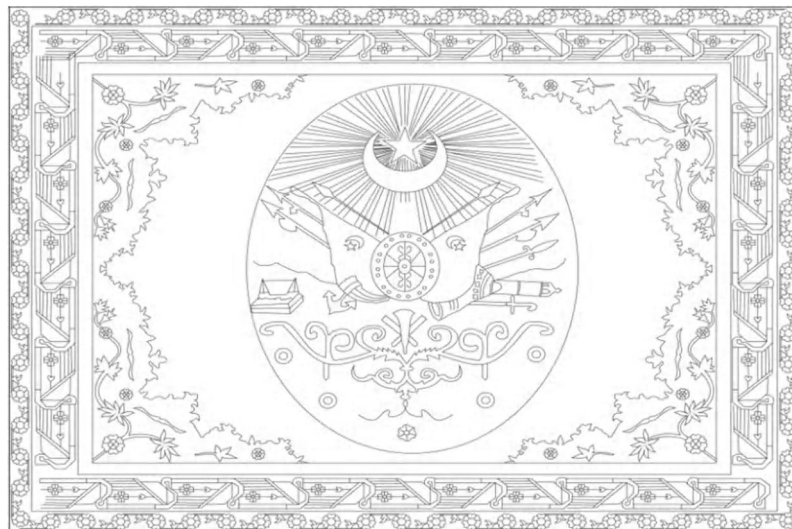

Çizim 20: 142.62.78 Envanter numaralı halının çizimi.

Katalog No: 21

Müze Env. No: 76.69.85

Geldiği Yer: Burdur Çevresi

Bulunduğu Yer: Burdur müzesi deposu.

Kullanım Yeri: Halı yolluk olarak kullanılmıştır.

Dönemi: XX.yy'ın ilk yarısı.

Teknik Özellikleri

Düğüm Tekniği: Türk (Gördes) Düğümü

Boyutları: Uzunluk 296 cm, Genişlik 98 cm, Kilim Dokuma 3 cm, Saçak 8 cm.

Hav Yüksekliği: 5-6 mm.

Kalitesi: Dm²'de 26x26

Halı dikdörtgen tek parçadan oluşmaktadır. Halının atkı ve çözgüler pamuk ipi, düğümler yündendir. Ayrı bir ip ile kenar örgüsü yapılmıştır. Kullanıma bağlı olarak hav kısımları oldukça yıpranmış ve yer yer dökülmüştür. Halının kısa kenarlarından birinde kilim örgüsü sökülmüştür. Diğer kenarda kilim örgüsü ve saçak kısmı sağlamdır. Çiti örgüsü yapılmamıştır. Büyük ölçüde sağlamdır.

Motif Ve Kompozisyon Özellikleri

Kareye yakın dikdörtgen şekilde dokunan halının zemini kırmızı renk olup üç adet köşeleri çengelli bereket motifi şeklinde göbek ile doldurulmuştur. Bu bereket motiflerinin ortada yer alanının zemini sarı kenarda yer alanlarının zemini krem renklidir. Bereket motiflerinin içlerinde tarak ve buğday motifleri bulunmaktadır. Bereket motiflerinin iki yanında palmet motifleri görülmektedir. Orta zeminin köşelerinde dört adet köşebent yer almaktadır. Göbeklerde ve köşebentlerde buğday başağı motifleri görülmektedir. Kullanılan renkler kırmızı, siyah, krem, sarı ve yeşildir. Halıyı üç adet bordür çevrelemektedir. En içteki bordür siyah zeminli olup küçük karelerin bir dolu bir boş olacak şekilde yan yana dizilmesiyle oluşmuştur ve bu kareler yeşil, krem ve kırmızı renklindedir. Ortadaki bordür iç ve dıştaki bordürlere göre daha kalın olup sarı zemin üzerine krem, yeşil, siyah ve kırmızı renkli kuş motiflerinin birbirine çapraz şekilde tutturulmasıyla oluşan bir kompozisyon ihtiva eder. En dıştaki bordür ise siyah zemin üzerine kırmızı, sarı ve krem renkli su yolu motifinden oluşmaktadır.



Fotoğraf 41: 76.69.85 Envanter numaralı halı.



Fotoğraf 42: 76.69.85 Envanter numaralı halının arka görünümü.

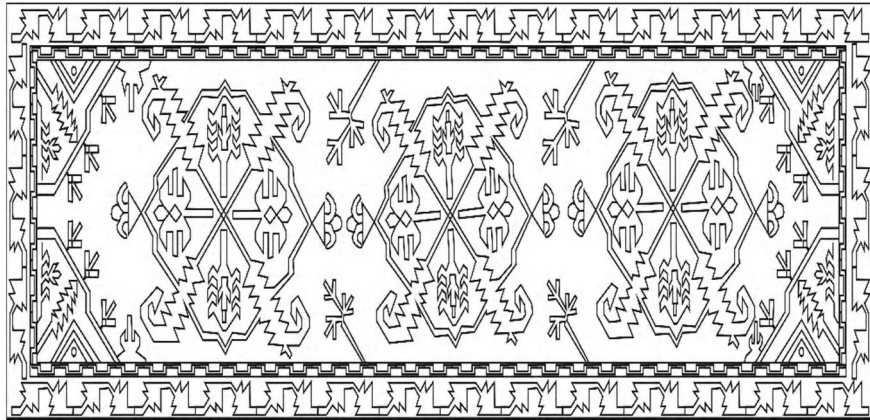

Çizim 21: 76.69.85 Envanter numaralı halının çizimi.

Katalog No: 22

Müze Env. No: 176.42.74

Geldiği Yer: Burdur Çevresi

Bulunduğu Yer: Burdur müzesi deposu.

Kullanım Yeri: Zemin halısı olarak kullanılmıştır.

Dönemi: XX.yy'ın ilk yarısı.

Teknik Özellikleri

Düğüm Tekniği: Türk (Gördes) Düğümü

Boyutları: Uzunluk 185 cm, Genişlik 108 cm, Kilim Dokuma -- cm, Saçak-- cm.

Hav Yüksekliği: 5-6 mm.

Kalitesi: Dm²'de 24x28

Halı dikdörtgen tek parçadan oluşmaktadır. Halının atkı ve düğümleri yün, çözücü keçi kılındandır. Atkı ipi ile kenar örgüsü yapılmıştır. Halının kısa ve uzun kenarlarında sökümler görülmektedir. Bu sökümler yer yer halının zemin kısmına kadar ulaşmıştır. Bu nedenle halının kilim örgüsünden ve saçak boyutundan söz edilememiştir. Kullanıma bağlı olarak hav yüksekliği de azalmıştır. Halı yıpranmış durumdadır.

Motif Ve Kompozisyon Özellikleri

Kareye yakın dikdörtgen şeklinde dokunan halının zemini, dikdörtgen bir çerçeve içerisine alınmış kırmızı zeminli olup içerisinde büyükçe bir bereket motifi yer almaktadır. Bereket motifinin iki kenarında dikdörtgen zeminin kısa kenarlarına doğru uzanan palmet motifi görülmektedir. Motifin dört kenarından da çiçek motifleri çıkmaktadır. Halının köşeleri de kıvrık dallar arasına yerleştirilmiş bitkisel motiflerin oluşturduğu bir kompozisyon ihtiva etmektedir. Bu motiflerin arasında birer adet zambak çiçeği motifi görülmektedir.

Halıyı bir adet bordür çevrelemektedir. Lacivert zeminli bordür üzerinde turuncu, kırmızı ve pembe renklerde çiçek ve yaprak motiflerinin ard arda sıralanması ile oluşturulmuştur. Halıda kırmızı rengin çeşitli tonları ağırlıklı olarak kullanılmıştır.



Fotoğraf 43: 176.42.74 Envanter numaralı halı.



Fotoğraf 44: 176.42.74 Envanter numaralı halının arka görünümü.

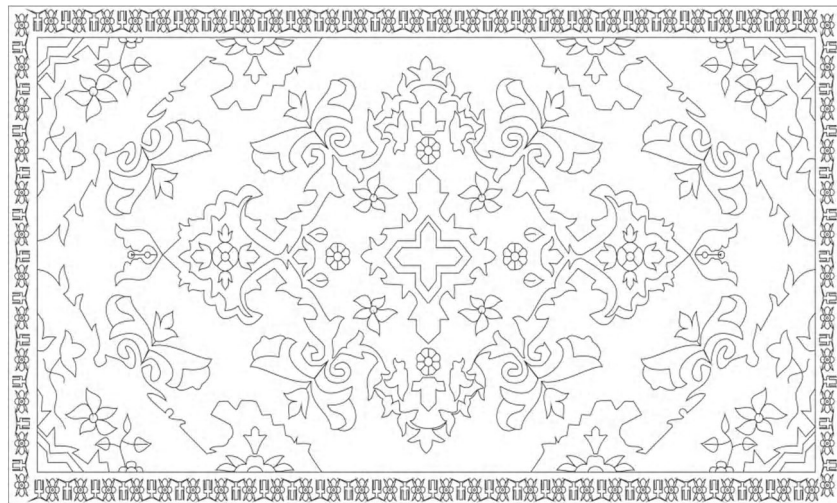

Çizim 22: 176.42.74 Envanter numaralı halının çizimi.

Katalog No: 23

Müze Env. No: 399.49.74

Geldiği Yer: Burdur Çevresi

Bulunduğu Yer: Burdur müzesi deposu.

Kullanım Yeri: Zemin halısı olarak kullanılmıştır.

Dönemi: XX.yy'ın ilk yarısı.

Teknik Özellikleri

Düğüm Tekniği: Türk (Gördes) Düğümü

Boyutları: Uzunluk 198 cm, Genişlik 118 cm, Kilim Dokuma -- cm, Saçak-- cm.

Hav Yüksekliği: --

Kalitesi: Dm²'de 32x40

Halı dikdörtgen tek parçadan oluşmaktadır. Halının atkı, çözgü ve düğümleri yündendir. Kısa kenarlarında sökülme meydana geldiği için kilim dokuma ve saçak kısımları ile ilgili fikir edinilememiştir. Halının kenar örgüsü de sökülmüş durumdadır. Kullanıma bağlı olarak hav yüksekliği kaybolmuştur. Halı yıpranmış durumdadır.

Motif Ve Kompozisyon Özellikleri

Kareye yakın dikdörtgen şeklinde dokunan halının zemini, dikdörtgen bir çerçeve içerisine alınmış kırmızı zeminli olup içerisinde büyükçe bir bereket motifi yer almaktadır. Bereket motifinin iki kenarında dikdörtgen zeminin kısa kenarlarına doğru uzanan palmet motifi ve bunlardan çıkan hayat ağacı motifleri bulunmaktadır. Bu motifler birbirine bitkisel motiflerin oluşturduğu şeritler ile bereket motifinin alt ve üstünden bağlanmaktadır. Halının köşelerinde krem renk zemin üzerine kuş motifleri ve kırmızı, sarı, turuncu renklerde çiçek motifleri işlenmiştir.

Halıyı iki adet bordür çevrelemektedir. İçteki ince bordür sarı renk zeminli olup üzerinde mavi, kırmızı, turuncu renklerde küçük çiçek motifleri ve aralarında yaprak motifleri bulunmaktadır. Dıştaki kalın bordür yörede koca sulu olarak adlandırılan tipte bir bordürdür. Mavi renk zeminli olup üzerinde turuncu, kırmızı, krem renklerinde büyük çiçekler ve bunların arasında küçük çiçek ve yaprak motifleri yer almaktadır.



Fotoğraf 45: 399.49.74 Envanter numaralı halı.



Fotoğraf 46: 399.49.74 Envanter numaralı halının arka görünümü.

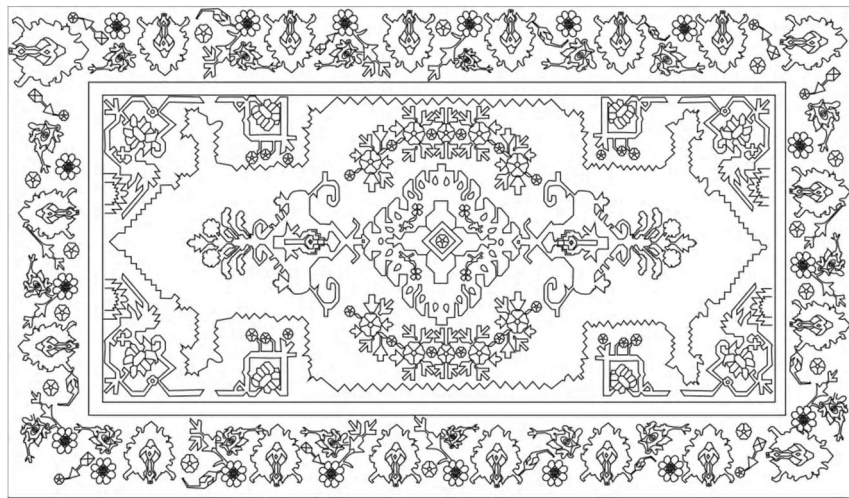

Çizim 23: 399.49.74 Envanter numaralı halının çizimi.

Katalog No: 24

Müze Env. No: 400.49.74

Geldiği Yer: Burdur Çevresi

Bulunduğu Yer: Burdur müzesi deposu.

Kullanım Yeri: Zemin halısı olarak kullanılmıştır.

Dönemi: XX.yy'ın ilk yarısı.

Teknik Özellikleri

Düğüm Tekniği: Türk (Gördes) Düğümü

Boyutları: Uzunluk 223 cm, Genişlik 152 cm, Kilim Dokuma 3 cm, Saçak -- cm.

Hav Yüksekliği: 4-5 mm.

Kalitesi: Dm²'de 24x22

Halı dikdörtgen tek parçadan oluşmaktadır. Halının atkı, çözgü ve düğümleri yündendir. Halının kısa kenarlarında yıpranmalar görülmektedir. Kilim dokuması söküldüğü için saçak uzunluğu ve çiti örgüsü hakkında fikir edinilememiştir. Kullanıma bağlı olarak havlı yüzey oldukça yıpranmıştır.

Motif Ve Kompozisyon Özellikleri

Kareye yakın dikdörtgen şeklinde dokunan halının zemini, dikdörtgen bir çerçeve içerisine alınmış kırmızı zeminli olup içerisinde kenarları basamaklı ejder motifi yer almaktadır. Ejder motifinin ortasında küçük bir göz motifi görülmektedir. Ejder motifinin içerisinde hayat ağacı ve kuş motifleri stilize edilmiş bir şekilde işlenmiştir. Halının kırmızı zemini üzerinde küçük çiçek motifleri bulunmaktadır.

Halıyı iki adet ince iki adet kalın olmak üzere dört bordür çevrelemektedir. En içteki ince bordür kırmızı renk zeminli olup üzerinde sarı renk akan su ve aralarında küçük çiçek motifleri yer almaktadır. Bu bordürün çevresindeki kalın bordür sarı renk zeminli olup kırmızı, sarı, eflatun renklerinde büyükçe çiçekler arasında dörder adet küçük çiçeğin yerleştirilmesinden oluşan bir kompozisyon ihtiva etmektedir. Bu bordürün çevresinde ise yine kırmızı zeminli üzerinde turuncu renk akan su motifinin bulunduğu ince bir bordür bulunmaktadır. En dıştaki kalın bordür krem renk zeminli olup mavi, kırmızı, krem ve sarı renklerde çiçek motiflerinin ard arda sıralanması ile oluşmuştur.



Fotoğraf 47: 400.49.74 Envanter numaralı halı.



Fotoğraf 48: 400.49.74 Envanter numaralı halının arka görünümü.

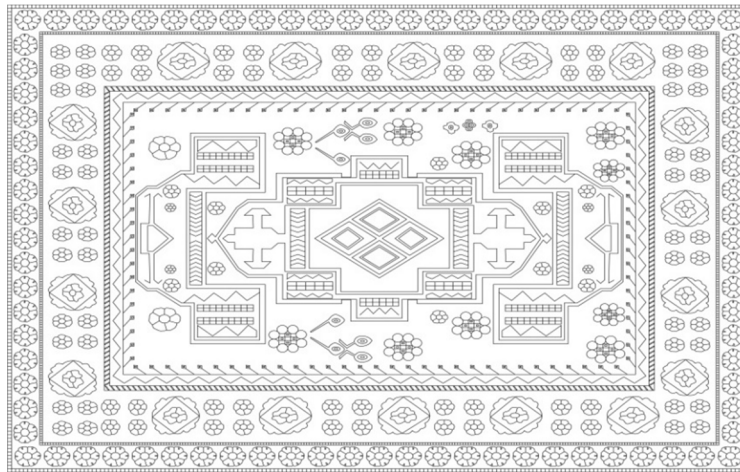

Çizim 24: 400.49.74 Envanter numaralı halının çizimi.

Katalog No: 25

Müze Env. No: 401.49.74

Geldiği Yer: Burdur Çevresi

Bulunduğu Yer: Burdur müzesi deposu.

Kullanım Yeri: Seccade olarak kullanılmıştır.

Dönemi: XX.yy'ın ilk yarısı.

Teknik Özellikleri

Düğüm Tekniği: Türk (Gördes) Düğümü

Boyutları: Uzunluk 205 cm, Genişlik 110 cm, Kilim Dokuma 3 cm, Saçak -- cm.

Hav Yüksekliği: 9-10 mm.

Kalitesi: Dm²'de 24x32

Halı dikdörtgen tek parçadan oluşmaktadır. Halının atkı, çözgü ve düğümleri yündendir. Kenar örgüsü atkı ipinden ayrı bir ip ile dokunmuştur. Farklı renklerde iplerin belirli aralıklarla değiştirilerek kenar örgüsü yapıldığı görülmektedir. Halının kısa kenarlarında kilim örgüsünde sökülmeler meydana gelmiştir. Bir kenarında bordür kısmına kadar sökölme devam etmiştir.

Motif Ve Kompozisyon Özellikleri

Dikdörtgen şeklinde dokunan halının zemini, dikdörtgen bir çerçeve içerisine alınmış kırmızı zeminli olup bir ucu sivri basamaklı bir mihrap şeklinde sonlandırılmıştır. Mihrap kısmının üzerinde kalan boşluk mavi renk zeminli olup içerisinde kırmızı ve sarı renklerde çiçek ve yaprak motifleri işlenmiştir. Bu bölümün üzerinde ise dikdörtgen siyah zeminli küçük bir bölme vardır. Siyah renk zeminli olan bu bölümün içerisinde ise saçbağı motifi bulunmaktadır. Mihrabın iç kısmı çiçek desenleri ile çevrelenmiştir. Zemin desenini ise krem renk zemin üzerine açık mavi renk akan su motifli bir çerçeve kaplar.

Halıyı iki adet ince bir adet kalın olmak üzere üç bordür çevrelemektedir. En içteki ince bordür siyah renk zeminli olup üzerinde sarı renk yaprak motifleri ve aralarında kırmızı küçük çiçek motifleri yer almaktadır. Bu bordürün çevresindeki kalın bordür de eflatun renk zeminli olup krem renk dallar arasında siyah ve sarı renkli büyükçe stilize çiçek motifleri sıralanmıştır. En dıştaki ince bordür de siyah renk zeminli olup üzerinde sarı renk yaprak motifleri ve aralarında kırmızı küçük çiçek motifleri yer almaktadır.



Fotoğraf 49: 401.49.74 Envanter numaralı halı.



Fotoğraf 50: 401.49.74 Envanter numaralı halının arka görünümü.

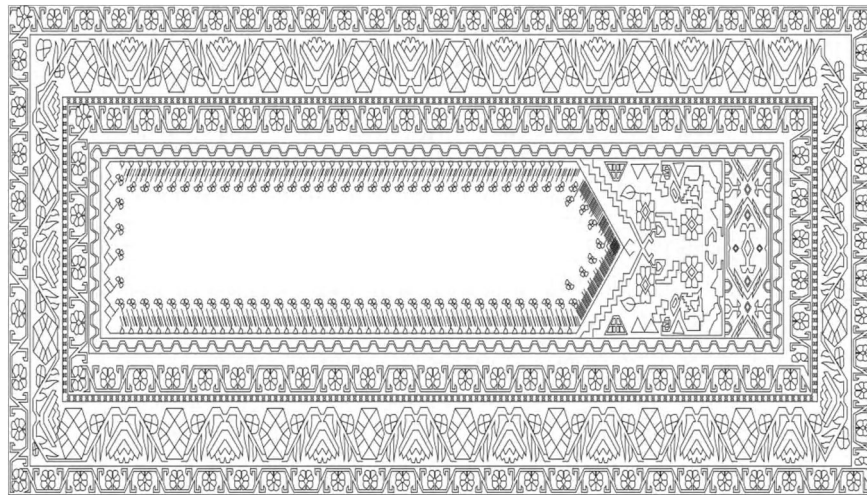

Çizim 25: 401.49.74 Envanter numaralı halının çizimi.

4.2.Heybeler

Katalog No: 26

Müze Env. No: 20.15.78

Geldiği Yer: Burdur Çevresi

Bulunduğu Yer: Burdur müzesi deposu.

Kullanım Yeri: Heybe olarak kullanılmıştır.

Dönemi: XX.yy'ın ilk yarısı.

Teknik Özellikleri

Düğüm Tekniği: Türk (Gördes) Düğümü

Boyutları: Heybe gözü: Uzunluk 40 cm, Genişlik 47 cm, Göz arası: Uzunluk 30 cm, Genişlik 25 cm Kilim Dokuma -- cm, Saçak -- cm.

Hav Yüksekliği: 9-10 mm.

Kalitesi: Dm²'de 24x24

Heybenin gözleri kare ortadaki ara kısımları ise dikdörtgen iki parçadan oluşmaktadır. Heybenin atkı ve çözgüleri pamuk ipe, düğümleri yündendir. Kenarları deri sayalıdır. Heybe gözlerinin ağız kısmına deriden kapak yapılmıştır. Bu kapak kısmı deri üzerine açılan deliklerden yine deri ipler geçirilmesi şeklinde kapatılmaktadır. Heybenin arkası çul dokumadır. Heybenin deri kısımlarında yıpranmalar vardır. Heybenin dokumasında kullanılan iplerin renginde solma görülmektedir.

Motif Ve Kompozisyon Özellikleri

Heybenin her iki gözlerinde de kompozisyon kare kırmızı renkli zemin içerisinde krem renk zeminli bir bereket motifi içerisine alınmış mavi, kırmızı, yeşil ve pembe renklerle işlenmiş çeşitli bitkisel motiflerden oluşmuştur. Ortada boyuna takılan dikdörtgen bölümlerde de kırmızı zemin üzerine birbirine zıt yönde beyaz, siyah, çağla yeşili, pembe ve mavi renkli karanfil çiçeği ve yaprak motifleri işlenmiştir.

Kırmızı zeminli heybeyi bir adet mavi renk zeminli bordür çevrelemektedir. Bu bordür krem renkli akan su motifinin arasında pembe çiçeklerin sıralanmasıyla oluşturulan bir kompozisyonu teşkil etmektedir.



Fotoğraf 51: 20.15.78 Envanter numaralı heybe.



Fotoğraf 52: 20.15.78 Envanter numaralı heybenin arka görünümü.

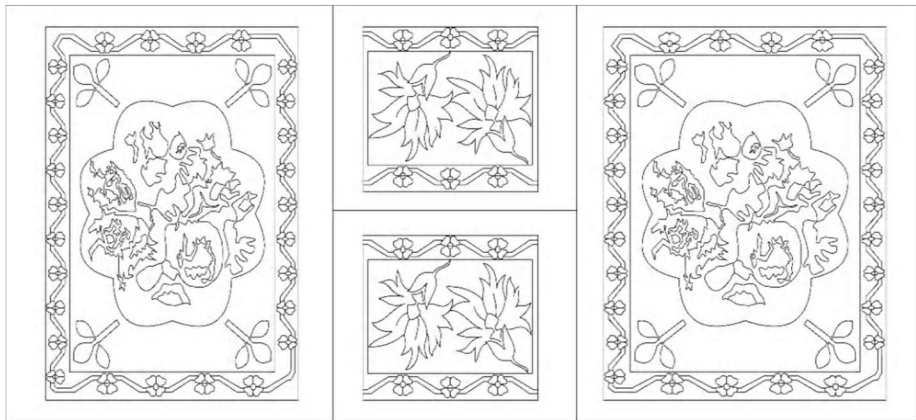

Çizim 26: 20.15.78 Envanter numaralı heybenin çizimi.

Katalog No: 27

Müze Env. No: 49.28.76

Geldiği Yer: Burdur Çevresi

Bulunduğu Yer: Burdur müzesi deposu.

Kullanım Yeri: Heybe olarak kullanılmıştır.

Dönemi: XX.yy'ın ilk yarısı.

Teknik Özellikleri

Düğüm Tekniği: Türk (Gördes) Düğümü

Boyutları: Heybe gözü: Uzunluk 40 cm, Genişlik 45 cm, Göz arası: Uzunluk 30 cm, Genişlik 25 cm

Kilim Dokuma -- cm, Saçak -- cm.

Hav Yüksekliği: 5-6 mm.

Kalitesi: Dm²'de 26x30

Heybenin gözleri kare ortadaki ara kısımları ise dikdörtgen iki parçadan oluşmaktadır. Heybenin atkı ve çözgüleri pamuk ipi, düğümleri yündendir. Heybenin arkası çul dokumadır. Kenarları deri sayalıdır. Heybe gözlerinin ağız kısmına deriden kapak yapılmıştır. Bu kapak kısmı deri üzerine açılan deliklerden yine deri ipler geçirilmesi şeklinde kapatılmaktadır. Heybenin deri kısımlarında yıpranmalar vardır. Heybenin dokumasında kullanılan iplerin rengi halen canlılığını korumaktadır.

Motif Ve Kompozisyon Özellikleri

Heybenin her iki gözlerinde de kompozisyon kare kırmızı renkli zemin içerisinde mavi renk zeminli bir bereket motifi içerisine alınmış kırmızı, sarı ve kahverengi renklerle işlenmiş çiçek ve aralarında yer alan buğday motiflerinden oluşmuştur. Ortada boyuna takılan dikdörtgen bölümlerde de kırmızı zemin üzerinde yan yana duran mavi ve turuncu renkli sandık motifleri işlenmiştir.

Kırmızı zeminli heybeyi bir adet sarı renk zeminli bordür çevrelemektedir. Bu bordür kırmızı, mavi, sarı, yeşil renklerde çiçekler ve aralarına yerleştirilen yaprak motiflerinin sıralanmasıyla oluşturulan bir kompozisyonu teşkil etmektedir. Heybenin kısa kenarlarında deri kısmında akan su motifi yapılmış ve aralarına pul yapıştırılarak süslenmiştir.



Fotoğraf 53: 49.28.76 Envanter numaralı heybe.



Fotoğraf 54: 49.28.76 Envanter numaralı heybenin arka görünümü.

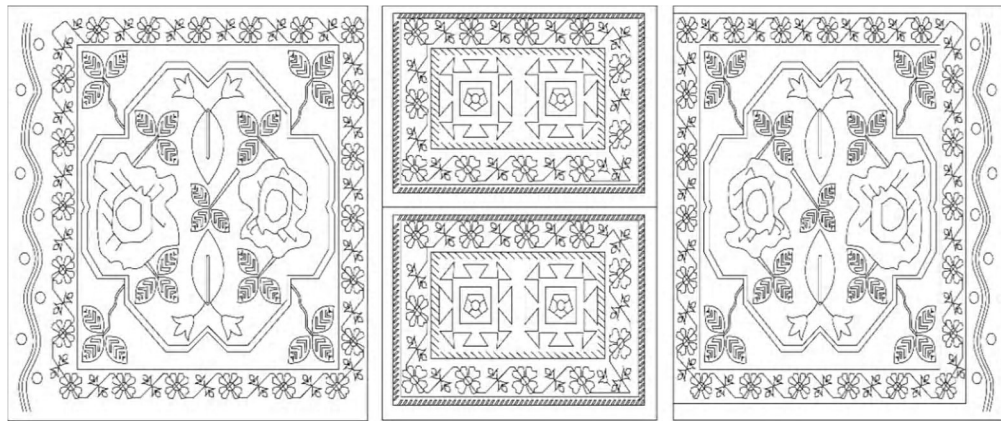

Çizim 27: 49.28.76 Envanter numaralı heybenin çizimi.

Katalog No: 28

Müze Env. No: 50.70.92

Geldiği Yer: Burdur Çevresi

Bulunduğu Yer: Burdur müzesi deposu.

Kullanım Yeri: Heybe olarak kullanılmıştır.

Dönemi: XX.yy'ın ilk yarısı.

Teknik Özellikleri

Düğüm Tekniği: Türk (Gördes) Düğümü

Boyutları: Heybe gözü: Uzunluk 40 cm, Genişlik 45 cm, Göz arası: Uzunluk 30 cm, Genişlik 20 cm Kilim Dokuma -- cm, Saçak -- cm.

Hav Yüksekliği: 9-10 mm.

Kalitesi: Dm²'de 32x30

Heybenin gözleri kare ortadaki ara kısımları ise dikdörtgen iki parçadan oluşmaktadır. Heybenin atkı ve çözgüleri pamuk ipe, düğümleri yündendir. Heybenin arkası renkli şeritler şeklinde ve kenarları ise kırmızı çul dokumadır. Heybenin çul kısımlarında yıpranmalar vardır. Heybenin dokumasında kullanılan iplerin rengi halen canlılığını korumaktadır.

Motif Ve Kompozisyon Özellikleri

Heybenin her iki gözlerinde de kompozisyon kare kırmızı renkli zemin içerisinde iç içe geçmiş krem ve siyah renk zeminli bir pıtrak motifi içerisine alınmış kırmızı, pembe ve kahverengi renklerle işlenmiş göz motiflerinden oluşmuştur. Ortada boyuna takılan dikdörtgen bölümlerde de kırmızı zemin üzerinde ard arda sıralanmış mor, kırmızı, beyaz, yeşil renkli hayat ağacı motifi işlenmiştir.

Kırmızı zeminli heybeyi bir adet yeşil renk zeminli bordür çevrelemektedir. Bu bordür turuncu renk ince dal arasına yerleştirilmiş kırmızı, mor, krem renklerde çiçek motiflerinin sıralanmasıyla oluşturulan bir kompozisyonu teşkil etmektedir. Heybenin kısa kenarlarında yer alan bordür de yeşil renk zeminli olup üzerinde turuncu akan su motifi bulunmaktadır.



Fotoğraf 55: 50.70.92 Envanter numaralı heybe.



Fotoğraf 56: 50.70.92 Envanter numaralı heybenin arka görünümü.

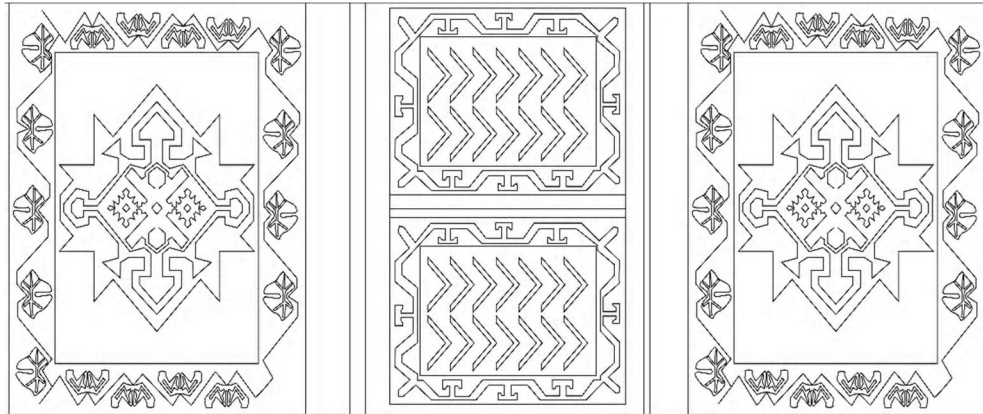

Çizim 28: 50.70.92 Envanter numaralı heybenin çizimi.

Katalog No: 29

Müze Env. No: 64.27.82

Geldiği Yer: Burdur Çevresi

Bulunduğu Yer: Burdur müzesi deposu.

Kullanım Yeri: Heybe olarak kullanılmıştır.

Dönemi: XX.yy'ın ilk yarısı.

Teknik Özellikleri

Düğüm Tekniği: Türk (Gördes) Düğümü

Boyutları: Heybe gözü: Uzunluk 40 cm, Genişlik 40 cm, Göz arası: Uzunluk 35 cm, Genişlik 20 cm Kilim Dokuma -- cm, Saçak -- cm.

Hav Yüksekliği: 7-8 mm.

Kalitesi: Dm²'de 28x30

Heybenin gözleri kare ortadaki ara kısımları ise dikdörtgen iki parçadan oluşmaktadır. Heybenin atkı ve çözgüleri pamuk ipi, düğümleri yündendir. Heybenin arkası çul dokumadır. Kenarları deri sayalıdır. Heybe gözlerinin ağız kısmına deriden kapak yapılmıştır. Bu kapak kısmı deri üzerine açılan deliklerden yine deri ipler geçirilmesi şeklinde kapatılmaktadır. Heybenin deri kısımlarında yıpranmalar vardır. Heybenin dokumasında kullanılan iplerin rengi solmuş durumdadır.

Motif Ve Kompozisyon Özellikleri

Heybenin her iki gözlerinde de kompozisyon kare kırmızı renkli zemin içerisinde iç içe geçmiş krem ve mavi renk zeminli birer bereket motifi içerisine alınmış kırmızı, renkle işlenmiş çiçek ve bu motiflerin dört köşesinde ve tam ortasında olmak üzere beşer adet göz motiflerinden oluşmuştur. Ortada boyuna takılan dikdörtgen bölümlerde de kırmızı zemin üzerinde iki adet ortasında çarkifelek motifi bulunan muska motifi bulunmaktadır. Bu motifleri aralarında dikine yerleştirilmiş birleşik üçer adet göz motifi ayırmaktadır.

Kırmızı zeminli heybeyi bir adet turuncu ve sarı renk zeminli bir bordür çevrelemektedir. Heybe gözlerini çevreleyen turuncu renkli bordür üzerinde kırmızı, mavi ve siyah renkli çiçekler ve aralarında yaprak motiflerinin sıralanmasıyla oluşturulan bir kompozisyonu teşkil etmektedir. Heybenin göz aralarında yer alan bordür de sarı renk zeminli olup üzerinde turuncu, mavi, kırmızı renklerde dokunmuş göz motifleri bulunmaktadır.



Fotoğraf 57: 64.27.82 Envanter numaralı heybe.



Fotoğraf 58: 64.27.82 Envanter numaralı heybenin arka görünümü.

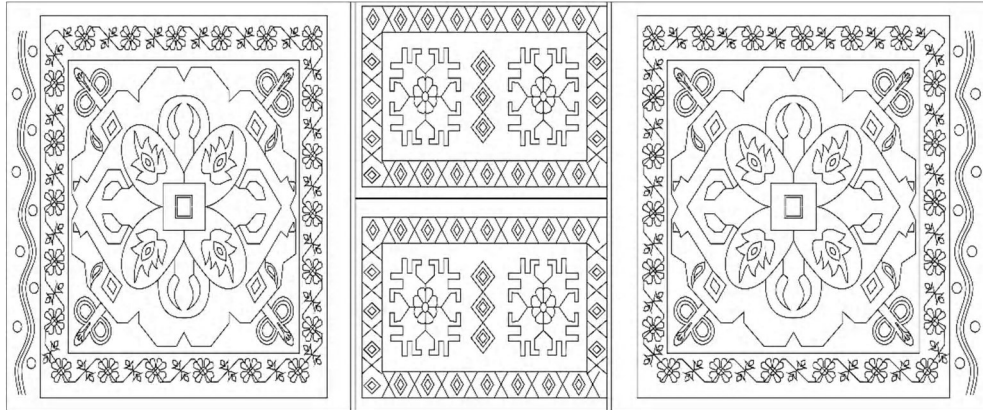

Çizim 29: 64.27.82 Envanter numaralı heybenin çizimi.

Katolog No: 30

Müze Env. No: 105.65.79

Geldiği Yer: Burdur Çevresi

Bulunduğu Yer: Burdur müzesi deposu.

Kullanım Yeri: Heybe olarak kullanılmıştır.

Dönemi: XX.yy'ın ilk yarısı.

Teknik Özellikleri

Düğüm Tekniği: Türk (Gördes) Düğümü

Boyutları: Heybe gözü: Uzunluk 43 cm, Genişlik 38 cm, Göz arası: Uzunluk 22 cm, Genişlik 20 cm Kilim Dokuma -- cm, Saçak -- cm.

Hav Yüksekliği: 4-5 mm.

Kalitesi: Dm²'de 22x20

Heybenin gözleri kare ortadaki ara kısımları ise dikdörtgen iki parçadan oluşmaktadır. Heybenin atkı, çözgü ve düğümleri yündendir. Heybenin arkası çul dokumadır. Kenarları deri sayalıdır. Heybe gözlerinin ağız kısmına deriden kapak yapılmıştır. Bu kapak kısmı deri üzerine açılan deliklerden yine deri ipler geçirilmesi şeklinde kapatılmaktadır. Heybenin deri kısımlarında ve havlı yüzeyde yıpranmalar vardır. Heybenin dokumasında kullanılan iplerin rengi solmuş durumdadır.

Motif Ve Kompozisyon Özellikleri

Heybenin her iki gözlerinde de kompozisyon kare kırmızı renkli zemin içerisinde yeşil renk zeminli ejder motifi içerisine alınmış mavi renkle işlenmiş dörder adet kuş motiflerinden oluşmuştur. Ortada boyuna takılan dikdörtgen bölümlerde de kırmızı zemin üzerinde yeşil ve mavi renkli dörder adet çengel motifi bulunmaktadır.

Heybenin gözlerini bir adet ince bir adet kalın olmak üzere iki adet bordür çevreler. İçteki kalın bordür mavi renk zeminli olup üzerinde kırmızı, kahverengi ve yeşil renkli kuş motiflerinin sıralanmasıyla oluşturulan bir kompozisyonu teşkil etmektedir. Dıştaki ince bordür ise kırmızı renk zemin üzerine siyah tarak motiflerinin yan yana dizilmesiyle oluşmuştur. Heybenin göz aralarında yer alan bordür de ise bir adet siya ve kırmızı rengin kullanıldığı akan su motifi bulunmaktadır.



Fotoğraf 59: 105.65.79 Envanter numaralı heybe.



Fotoğraf 60: 105.65.79 Envanter numaralı heybenin arka görünümü.

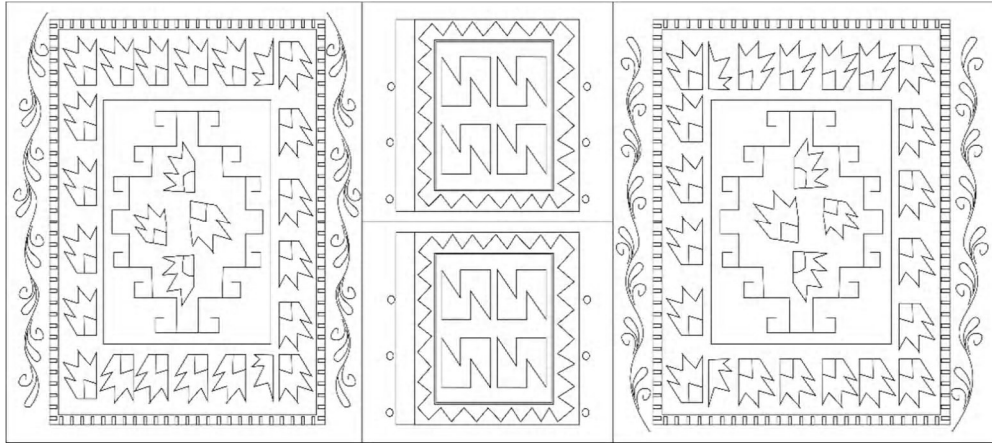

Çizim 30: 105.65.79 Envanter numaralı heybenin çizimi.

Katalog No: 31

Müze Env. No: 120.46.78

Geldiği Yer: Burdur Çevresi

Bulunduğu Yer: Burdur müzesi deposu.

Kullanım Yeri: Heybe olarak kullanılmıştır.

Dönemi: XX.yy'ın ilk yarısı.

Teknik Özellikleri

Düğüm Tekniği: Türk (Gördes) Düğümü

Boyutları: Heybe gözü: Uzunluk 43 cm, Genişlik 46 cm, Göz arası: Uzunluk 33 cm, Genişlik 22 cm Kilim Dokuma -- cm, Saçak -- cm.

Hav Yüksekliği: 6-7 mm.

Kalitesi: Dm²'de 28x28

Heybenin gözleri kare ortadaki ara kısımları ise dikdörtgen iki parçadan oluşmaktadır. Heybenin atkı ve çözgüleri pamuk ipi, düğümleri yündendir. Heybenin arkası mor, yeşil, bordo renkli şeritler şeklinde ve kenarları ise kırmızı çul dokumadır. Heybenin çul kısımlarında ve kenarlarında yıpranmalar vardır. Heybenin dokumasında kullanılan iplerin renklerinde solma görülmektedir.

Motif Ve Kompozisyon Özellikleri

Heybenin her iki gözlerinde de kompozisyon kare kırmızı renkli zemin içerisinde iç içe geçmiş krem ve mavi renk zeminli bir bereket motifi ve krem zemini çevreler şekilde turuncu renkli küçük göz motiflerinden oluşan bir kompozisyon bulunmaktadır. Zeminin köşelerinde birer adet olmak üzere dörder adet papatya motifleri vardır. Zemini bordüre geçiş kısmında yeşil renkli bıçak sırtı motifi çevrelemektedir. Ortada boyuna takılan dikdörtgen bölümlerde kırmızı zemin üzerinde yeşil, krem, sarı renkli çiçekler olan hayat ağacı motifleri bulunmaktadır.

Kırmızı zeminli heybeyi bir adet sarı renk zeminli bordür çevrelemektedir. Bu bordür turuncu kırmızı, krem renklerde çiçek ve aralarında yaprak motiflerinin sıralanmasıyla oluşturulan bir kompozisyonu teşkil etmektedir. Heybenin kısa kenarlarında yer alan bordür krem renk zeminli olup üzerinde yine turuncu ve yeşil renkli çiçek ve yaprak motifleri bulunmaktadır.



Fotoğraf 61: 120.46.78 Envanter numaralı heybe.



Fotoğraf 62: 120.46.78 Envanter numaralı heybenin arka görünümü.

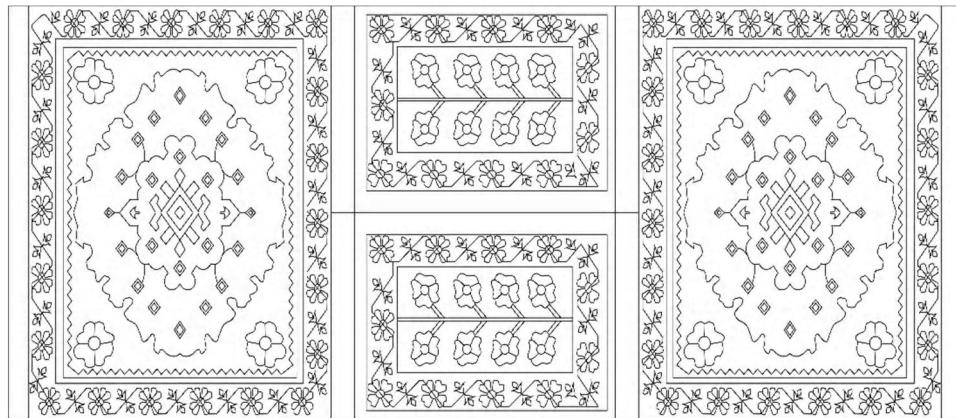

Çizim 31: 120.46.78 Envanter numaralı heybenin çizimi.

Katolog No: 32

Müze Env. No: 151.62.78

Geldiği Yer: Burdur Çevresi

Bulunduğu Yer: Burdur müzesi deposu.

Kullanım Yeri: Heybe olarak kullanılmıştır.

Dönemi: XX.yy'ın ilk yarısı.

Teknik Özellikleri

Düğüm Tekniği: Türk (Gördes) Düğümü

Boyutları: Heybe gözü: Uzunluk 30 cm, Genişlik 37 cm, Göz arası: Uzunluk 25 cm, Genişlik 18 cm Kilim Dokuma -- cm, Saçak -- cm.

Hav Yüksekliği: 5-6 mm.

Kalitesi: Dm²'de 22x26

Heybenin gözleri kare ortadaki ara kısımları ise dikdörtgen iki parçadan oluşmaktadır. Heybenin atkı ve çözgüleri pamuk ipi, düğümleri yündendir. Heybenin arkası çul dokumadır. Kenarları deri sayalıdır. Heybe gözlerinin ağız kısmına deriden kapak yapılmıştır. Bu kapak kısmı deri üzerine açılan deliklerden yine deri ipler geçirilmesi şeklinde kapatılmaktadır. Heybenin deri kısımlarında, kenarlarında ve havlı yüzeyde yıpranmalar vardır. Kenarlardaki deride meydana gelen yıpranma bez geçirilerek tamir edilmiştir. Heybenin dokumasında kullanılan iplerin rengi solmuş durumdadır.

Motif Ve Kompozisyon Özellikleri

Heybenin her iki gözlerinde de kompozisyon kare kırmızı renkli zemin içerisinde krem renk pıtrak motifi içerisine alınmış kahverengi zeminde göz motifinden oluşmuştur. Bu pıtrak motiflerinin iki kenarında uzanan eli belinde motifi ve köşelerden çıkan koçboynuzu motifleri görülmektedir. Ortada boyuna takılan dikdörtgen bölümlerde de kırmızı zemin üzerinde yeşil renkli yapraklar ve beyaz renkli papatya çiçeği motifi bulunmaktadır.

Heybenin gözlerini bir adet bordür çevreler. Toprak renginde zemini olan bu bordür üzerinde mavi, kırmızı ve sarı renkli çiçek motiflerinin kıvrık dallar arasından sarkmasıyla su yolu şeklinde işlenmiştir.



Fotoğraf 63: 151.62.78 Envanter numaralı heybe.

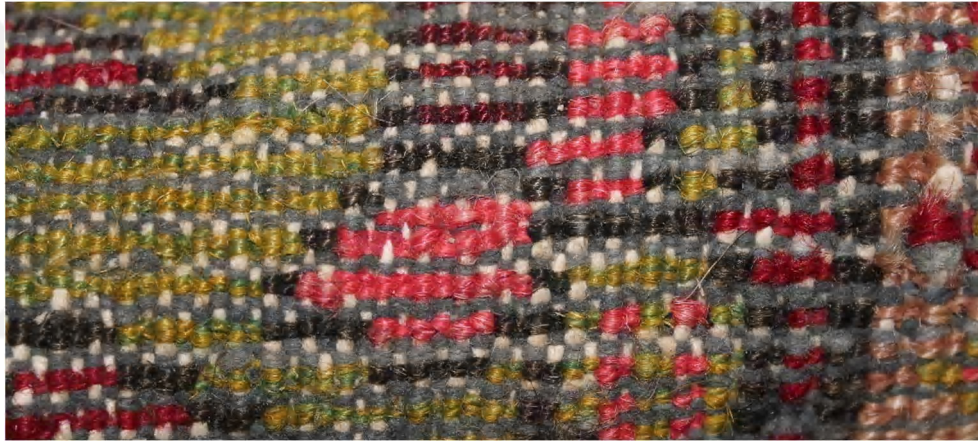

Fotoğraf 64: 151.62.78 Envanter numaralı heybenin arka görünümü.

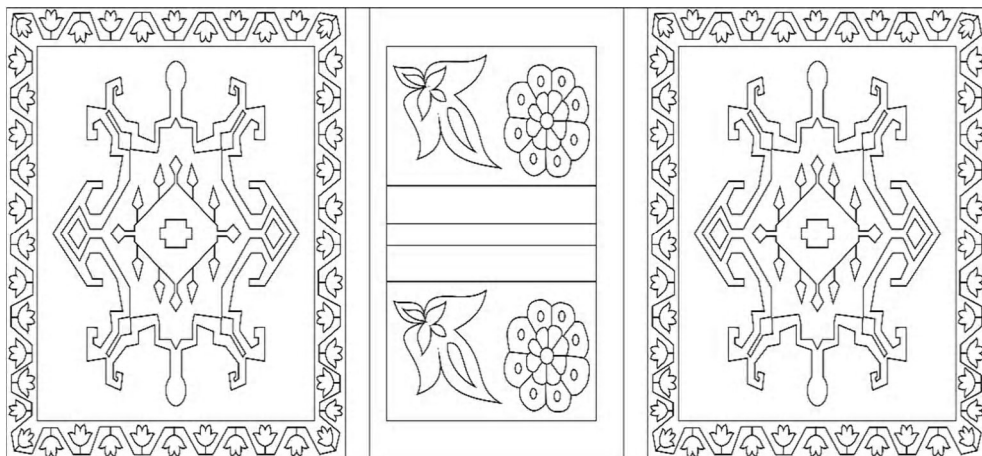

Çizim 32: 151.62.78 Envanter numaralı heybenin çizimi.

Katalog No: 33

Müze Env. No: 227.70.77

Geldiği Yer: Burdur Çevresi

Bulunduğu Yer: Burdur müzesi deposu.

Kullanım Yeri: Heybe olarak kullanılmıştır.

Dönemi: XX.yy'ın ilk yarısı.

Teknik Özellikleri

Düğüm Tekniği: Türk (Gördes) Düğümü

Boyutları: Heybe gözü: Uzunluk 40 cm, Genişlik 45 cm, Göz arası: Uzunluk 25 cm, Genişlik 20 cm Kilim Dokuma -- cm, Saçak -- cm.

Hav Yüksekliği: 6-7 mm.

Kalitesi: Dm²'de 22x22

Heybenin gözleri kare ortadaki ara kısımları ise dikdörtgen iki parçadan oluşmaktadır. Heybenin çözümleri pamuk ipi, atkı ve düğümleri yündendir. Heybenin arkası çul dokumadır. Kenarları deri sayalıdır. Heybe gözlerinin ağız kısmına deriden kapak yapılmıştır. Bu kapak kısmı deri üzerine açılan deliklerden yine deri ipler geçirilmesi şeklinde kapatılmaktadır. Heybenin çul kısımlarında ve kenarlarında yıpranmalar vardır. Heybenin dokumasında kullanılan iplerin renklerinde solma görülmektedir.

Motif Ve Kompozisyon Özellikleri

Heybenin her iki gözlerinde de kompozisyon kare kırmızı renkli zemin içerisinde mavi renk zeminli bir bereket motifi ve onun içerisinde küçük göz, koçboynuzu, eli belinde motiflerinden oluşan bir kompozisyon bulunmaktadır. Bereket motifinin etrafından küçük göz motifleri sarmaktadır. Zeminin köşelerinde birer adet olmak üzere dörder adet çiçek motifleri vardır. Ortada boyuna takılan dikdörtgen bölümlerde kırmızı zemin üzerinde yeşil, pembe, mavi, sarı renkli yatık çizgiler ve aralarında beştaş motiflerinden oluşan iki şerit ortasında ise yeşil renkli yılan motifi bulunmaktadır.

Kırmızı zeminli heybeyi bir adet krem renk zeminli bordür çevrelemektedir. Bu bordür turuncu, kırmızı, sarı renklerde akan su motifinden oluşan bir kompozisyonu teşkil etmektedir.



Fotoğraf 65: 227.70.77 Envanter numaralı heybe.



Fotoğraf 66: 227.70.77 Envanter numaralı heybenin arka görünümü.

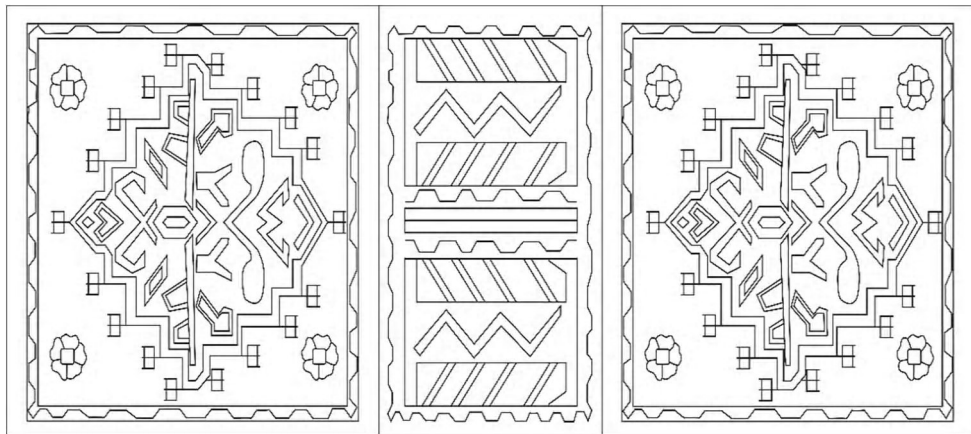

Çizim 33: 227.70.77 Envanter numaralı heybenin çizimi.

Katalog No: 34

Müze Env. No: 228.70.77

Geldiği Yer: Burdur Çevresi

Bulunduğu Yer: Burdur müzesi deposu.

Kullanım Yeri: Heybe olarak kullanılmıştır.

Dönemi: XX.yy'ın ilk yarısı.

Teknik Özellikleri

Düğüm Tekniği: Türk (Gördes) Düğümü

Boyutları: Heybe gözü: Uzunluk 43 cm, Genişlik 43 cm, Göz arası: Uzunluk 25 cm, Genişlik 20 cm Kilim Dokuma -- cm, Saçak -- cm.

Hav Yüksekliği: 6-7 mm.

Kalitesi: Dm² de 22x22

Heybenin gözleri kare ortadaki ara kısımları ise dikdörtgen iki parçadan oluşmaktadır. Heybenin atkı pamuk ipi, çözümleri ve düğümleri yündendir. Heybenin arkası çul dokumadır. Kenarları deri sayalıdır. Heybe gözlerinin ağız kısmına deriden kapak yapılmıştır. Bu kapak kısmı deri üzerine açılan deliklerden yine deri ipler geçirilmesi şeklinde kapatılmaktadır. Heybenin çul kısımlarında ve kenarlarında yıpranmalar vardır. Heybenin dokumasında kullanılan iplerin renklerinde solma görülmektedir.

Motif Ve Kompozisyon Özellikleri

Heybenin her iki gözlerinde de kompozisyon kare kırmızı renkli zemin içerisinde sarı renk zeminli kısa kenarlarında eli belinde motifleri olan bereket motifi ve onun içerisinde tam ortada bir göz motifi, bunun çevresinde pıtrak motifi ve bu motiflerin aralarında da kuş motiflerinden oluşan bir kompozisyon bulunmaktadır. Bereket motifinin uzun kenarlarında ikişer adet beyaz yıldız motifi yer almaktadır. Heybe gözlerindeki kompozisyonda sarı, turuncu, mavi, siyah, yeşil, pembe, beyaz renkler kullanılmıştır. Ortada boyuna takılan dikdörtgen bölümlerde kırmızı ve mavi renkli motifleri bulunmaktadır.

Kırmızı zeminli heybeyi bir adet siyah renk zeminli bordür çevrelemektedir. Heybe gözlerini çevreleyen bordür üzerinde yeşil, kırmızı ve pembe renkli çiçek motiflerinin kıvrık dallar arasından sarkmasıyla suyolu şeklinde işlenmiştir. Heybe gözleri arasında kalan kısmı çevreleyen bordür de siyah zeminli olup sarı, kırmızı, kahverengi ve yeşil renklerde buğday başaklarının ard arda sıralanması ile oluşturulmuştur.



Fotoğraf 67: 228.70.77 Envanter numaralı heybe.



Fotoğraf 68: 228.70.77 Envanter numaralı heybenin arka görünümü.

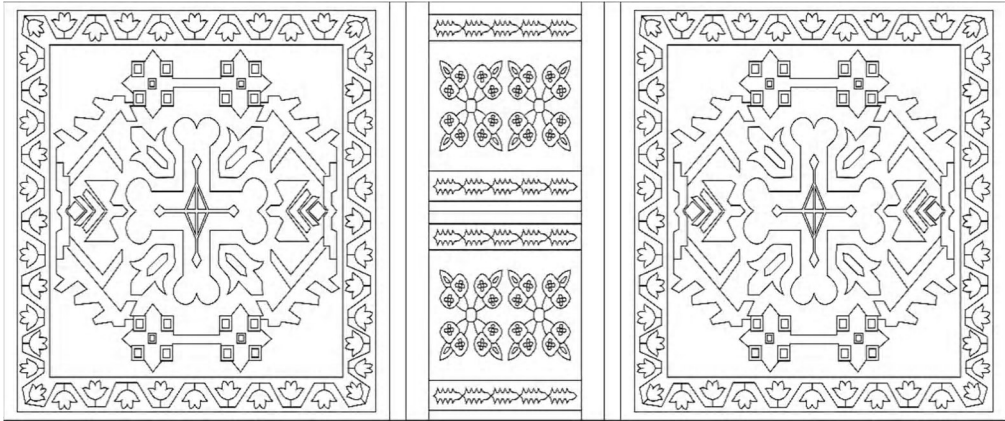

Çizim 34: 228.70.77 Envanter numaralı heybenin çizimi.

Katalog No: 35

Müze Env. No: 229.70.77

Geldiği Yer: Burdur Çevresi

Bulunduğu Yer: Burdur müzesi deposu.

Kullanım Yeri: Heybe olarak kullanılmıştır.

Dönemi: XX.yy'ın ilk yarısı.

Teknik Özellikleri

Düğüm Tekniği: Türk (Gördes) Düğümü

Boyutları: Heybe gözü: Uzunluk 28 cm, Genişlik 40 cm, Göz arası: Uzunluk 30 cm, Genişlik 20 cm Kilim Dokuma 8 cm, Saçak -- cm.

Hav Yüksekliği: 3-4 mm.

Kalitesi: Dm² de 22x25

Heybenin gözleri kare ortadaki ara kısımları ise dikdörtgen iki parçadan oluşmaktadır. Heybenin atkı ve çözgüleri pamuk ipi, düğümleri yündendir. Heybenin arkası mavi, kahverengi, sarı, bordo renkli şeritler şeklinde kilim dokumadır. Heybenin kilim kısımlarında ve havlı yüzeyinde yıpranmalar vardır. Hav yüksekliği azalmış yer yer dökülmeler meydana gelmiştir. Heybenin dokumasında kullanılan iplerin renklerinde solma görülmektedir.

Motif Ve Kompozisyon Özellikleri

Heybenin her iki gözlerinde de kompozisyon kare kırmızı renkli zemin içerisinde bir göz ve ortasında yıldız motifi köşelerde ise birer adet olmak üzere muska motiflerinden oluşmaktadır. Muska motiflerinin içinde bulunduğu çerçevenin alt kısmı canavar ayağı motifi ile sonlanmaktadır. Heybe gözlerindeki kompozisyonda sarı, turuncu, lacivert, yeşil, beyaz renkler kullanılmıştır. Ortada boyuna takılan dikdörtgen bölümlerde mavi, kahverengi, sarı, bordo renkli şeritler şeklinde kilim dokuma bulunmaktadır.

Kırmızı zeminli heybeyi bir adet lacivert renk zeminli bordür çevrelemektedir. Bu bordür turuncu, kırmızı, krem, yeşil, sarı renklerde göz motiflerinin ard arda sıralanması ile oluşan bir kompozisyonu teşkil etmektedir.



Fotoğraf 69: 229.70.77 Envanter numaralı heybe.



Fotoğraf 70: 229.70.77 Envanter numaralı heybenin arka görünümü.

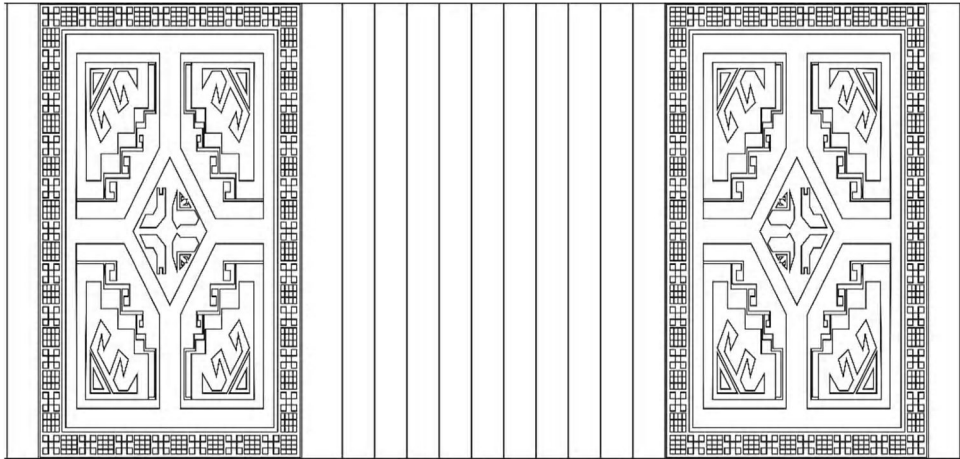

Çizim 35: 229.70.77 Envanter numaralı heybenin çizimi.

4.3.Yastık Yüzleri

Katalog No: 36

Müze Env. No: 10.32.90

Geldiği Yer: Burdur Yeşilova Çevresi

Bulunduğu Yer: Burdur müzesi deposu.

Kullanım Yeri: Yastık yüzü olarak kullanılmıştır.

Dönemi: XX.yy'ın ilk yarısı.

Teknik Özellikleri

Düğüm Tekniği: Türk (Gördes) Düğümü

Boyutları: Uzunluk 65 cm, Genişlik 43 cm, Kilim Dokuma -- cm, Saçak -- cm.

Hav Yüksekliği: 4-5 mm.

Kalitesi: Dm²'de 24x26

Dikdörtgen şekilde olan yastık yüzünün atkı, çözgü ve düğümleri yünden dokunmuştur. Kenar örgüsünde atkı ipinden ayrı bir ip kullanılmıştır. Halının kısa kenarları ince bordüre kadar söküldüğü için kilim örgüsünden söz edilememiştir. Kenar örgüsünde ve havlı yüzeyde de yıpranmalar gözlenmektedir. Yastık yüzünün arka kısmı yoktur, sadece ön yüzü mevcuttur.

Motif Ve Kompozisyon Özellikleri

Kırmızı renkli dikdörtgen çerçeveye alınmış zeminde hayat ağacı motifi görülmektedir. Hayat ağacı motifinde yer alan çiçekler lacivert ve kahverengidir.

Zemini iki sıra dikdörtgen bordür çevrelemektedir. Bu bordürlerden içte yer alan yeşil renk zeminli olup göz motiflerinin ard arda sıralanması ile oluşmuştur. Bu bordürün dışında kırmızı düz renk bir çerçeve bu çerçevenin dışında ise ince bir bordür daha yer almaktadır. Bu bordür de yeşil renk zemin üzerine birbirini takip eden şekilde deve motifleri işlenmiştir. Halının renkleri solmuş olup arka yüzden bakıldığında daha belirgin olan sarı, kahverengi, yeşil, krem, kırmızı ve siyah renklerle dokunmuştur.



Fotoğraf 70: 10.32.90 Envanter numaralı yastık yüzü.



Fotoğraf 71: 10.32.90 Envanter numaralı yastık yüzünün arka görünümü.

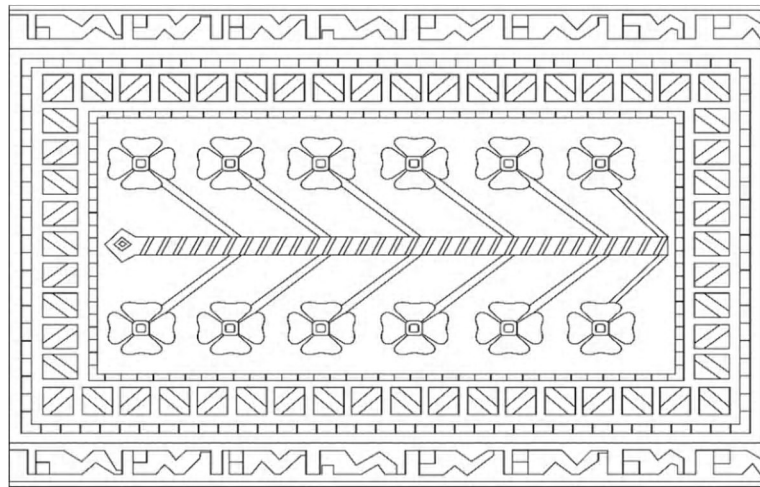

Çizim 36: 10.32.90 Envanter numaralı yastık yüzünün çizimi.

Katalog No: 37

Müze Env. No: 11.32.90

Geldiği Yer: Burdur Çevresi

Bulunduğu Yer: Burdur müzesi deposu.

Kullanım Yeri: Yastık yüzü olarak kullanılmıştır.

Dönemi: XX.yy'ın ilk yarısı.

Teknik Özellikleri

Düğüm Tekniği: Türk (Gördes) Düğümü

Boyutları: Uzunluk 110 cm, Genişlik 56 cm, Kilim Dokuma 2 cm, Saçak -- cm.

Hav Yüksekliği: 9-10 mm.

Kalitesi: Dm²'de 24x26

Dikdörtgen şekilde olan yastık yüzünün atkı ve çözgüsü pamuk ipliğinden düğümleri yünden dokunmuştur. Halının kenar örgüsü görülmemektedir. Arkada bulunan çul dokumaya kenarlarından dikilerek birleştirilmiştir. Halının kenarlarında ve hav yüzeyinde yer yer yıpranmalar görülse de büyük ölçüde sağlam durumdadır.

Motif Ve Kompozisyon Özellikleri

Dikdörtgen şekilde dokunmuş olan yastık yüzünün zemini bordo renkte olup ortada yeşil zeminli bir altıgen motif işlenmiştir. Bu yeşil renkli altıgen motifin içine de turuncu renkte bereket motifi görülmektedir. Bu bereket motifinden halının kısa kenarlarına doğru uzanan ikişer adet çiçek motifi bulunmaktadır. Halının kısa kenarlarında siyah renk zeminli üzerinde sarı, yeşil, mavi, mor renkli çiçek motifleri bulunan bordür yer almaktadır.

Orta zemini çevreleyen dikdörtgen bordür turuncu renk zeminli olup üzerinde mavi, yeşil, eflatun renkli küçük yaprak ve çiçek motifleriyle doldurulmuştur.



Fotoğraf 72: 11.32.90 Envanter numaralı yastık yüzü.



Fotoğraf 73: 11.32.90 Envanter numaralı yastık yüzünün arka görünümü.

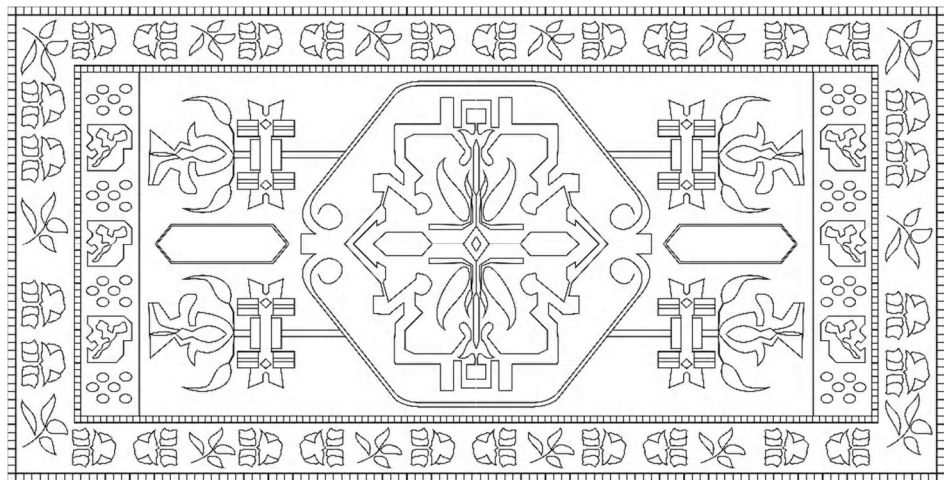

Çizim 37: 11.32.90 Envanter numaralı yastık yüzünün çizimi.

Katalog No: 38

Müze Env. No: 30.12.82

Geldiği Yer: Burdur Çevresi.

Bulunduğu Yer: Burdur müzesi deposu.

Kullanım Yeri: Yastık yüzü olarak kullanılmıştır.

Dönemi: XX.yy'ın ilk yarısı.

Teknik Özellikleri

Düğüm Tekniği: Türk (Gördes) Düğümü

Boyutları: Uzunluk 90 cm, Genişlik 68 cm, Kilim Dokuma -- cm, Saçak -- cm.

Hav Yüksekliği: 3-4 mm.

Kalitesi: Dm²'de 20x26

Dikdörtgen şekilde olan yastık yüzünün atkısı pamuk ipinden, çözgüsü keçi kılından ve düğümleri yünden dokunmuştur. Kenar dokuma ile atkıda kullanılan ip farklıdır. Yastık yüzünün arka kısmı kilim dokumadır. Kilim dokuma kahverengi, mavi, kırmızı renkte ipliklerle şeritler halinde dokunmuştur. Kenarlardan dikilerek havlı halı kısmı ile birleştirilmiştir. Yastık yüzünün kısa kenarında ağız kısmı sökülüştür. Kullanıma bağlı olarak havlı yüzeyde ve kenarlarda yıpranmalar görülmektedir. Kullanılan ipliklerin rengi solmuştur.

Motif Ve Kompozisyon Özellikleri

Dikdörtgen şekilde dokunmuş olan yastık yüzünün zemini kırmızı renkte olup orta kompozisyonu yan yana büyükçe iki adet çınar yaprağı motifi oluşturmaktadır. Çınar yaprağı motiflerinin ortalarında yıldız motifleri görülmektedir. Zeminde pıtrak motiflerinin aralarında göz motifleri bulunmaktadır.

Yastık yüzünün zeminini iki adet ince bir adet kalın olmak üzere üç sıra dikdörtgen bordür çevrelemektedir. En içte yer alan bordür sarı ve siyah renkli akan su motifinden oluşmaktadır. Ortada bulunan daha kalın tutulmuş bordür açık kahverengi renk zeminli olup üzerinde siyah, krem, sarı ve kırmızı renklerde göz motiflerinin ard arda sıralanması ile oluşturulmuştur. En dışta yer alan ince bordürde ise kırmızı ve mavi renklerden oluşan akan su motifi görülmektedir.



Fotoğraf 74: 30.12.82 Envanter numaralı yastık yüzü.



Fotoğraf 75: 30.12.82 Envanter numaralı yastık yüzünün arka görünümü.

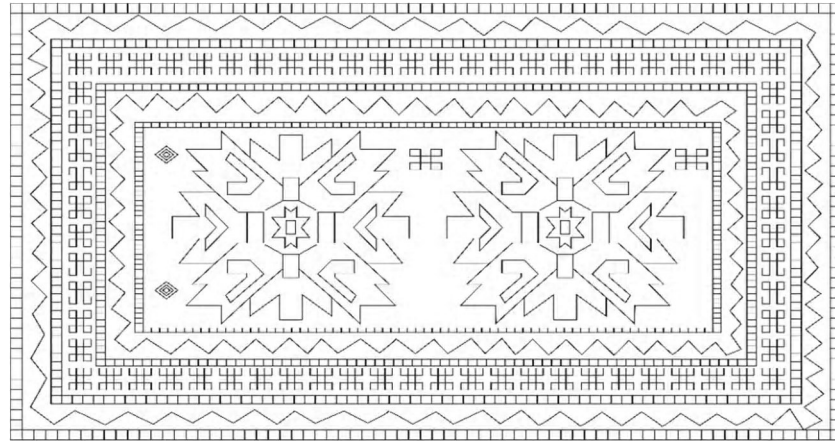

Çizim 38: 30.12.82 Envanter numaralı yastık yüzünün çizimi.

Katalog No: 39

Müze Env. No: 33.56.90

Geldiği Yer: Burdur Çevresi.

Bulunduğu Yer: Burdur müzesi deposu.

Kullanım Yeri: Yastık yüzü olarak kullanılmıştır.

Dönemi: XX.yy'ın ilk yarısı.

Teknik Özellikleri

Düğüm Tekniği: Türk (Gördes) Düğümü

Boyutları: Uzunluk 82 cm, Genişlik 46 cm, Kilim Dokuma 5 cm, Saçak -- cm.

Hav Yüksekliği: 6-7 mm.

Kalitesi: Dm²'de 24x27

Dikdörtgen şekilde olan yastık yüzünün atkı, çözgü ve düğümleri yünden dokunmuştur. Kenar dokuma ile atkıda kullanılan ip farklıdır. Yastık yüzünün arka kısmı çul dokumadır. Kenarlardan dikilerek havlı halı kısmı ile birleştirilmiştir. Kullanıma bağlı olarak havlı yüzeyde ve kenarlarda yıpranmalar görülmektedir. Arka çul kısmında da yırtılma görülmüştür. Halıda kullanılan iplerin rengi zamanla solmuştur.

Motif Ve Kompozisyon Özellikleri

Dikdörtgen şekilde dokunmuş olan yastık yüzünün zemini kırmızı renkli olup üzerinde yan yana üç adet tabak motifi yer almaktadır. Bu motifler mavi renk ip ile dokunmuştur. Tabak motiflerinin aralarında ise hayat ağacına benzer dal motifleri görülmektedir.

Yastık yüzünün zeminini iki adet ince bir adet kalın olmak üzere üç adet bordür çevreler. En içte yer alan kalın bordür yeşil renk zeminli olup üzerinde kırmızı ve krem renkli çiçekler ve yaprak motifleri tekrar etmektedir. Bu bordürü kırmızı renk zeminli akan su motifli ince bir bordür çevrelemektedir. En dışta yer alan bordür de sarı renk zeminli olup üzerinde kırmızı, pembe, beyaz ve yeşil renklerin tekrarlandığı deve motifi işlenmiştir.



Fotoğraf 76: 33.56.90 Envanter numaralı yastık yüzü.



Fotoğraf 77: 33.56.90 Envanter numaralı yastık yüzünün arka görünümü.

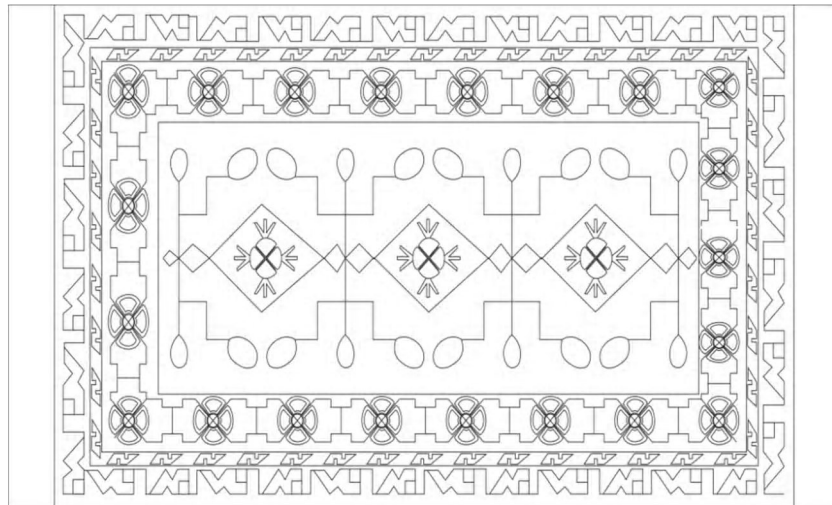

Çizim 39: 33.56.90 Envanter numaralı yastık yüzünün çizimi.

Katalog No: 40

Müze Env. No: 45.69.92

Geldiği Yer: Burdur Çevresi.

Bulunduğu Yer: Burdur müzesi deposu.

Kullanım Yeri: Yastık yüzü olarak kullanılmıştır.

Dönemi: XX.yy'ın ilk yarısı.

Teknik Özellikleri

Düğüm Tekniği: Türk (Gördes) Düğümü

Boyutları: Uzunluk 70 cm, Genişlik 50 cm, Kilim Dokuma 7 cm, Saçak -- cm.

Hav Yüksekliği: 6-7 mm.

Kalitesi: Dm²'de 24x30

Dikdörtgen şekilde olan yastık yüzünün atkı ve çözgüsü pamuk ipi, düğümleri ise yünden dokunmuştur. Kenar dokuma ile atkıda kullanılan ip farklıdır. Yastık yüzünün arka kısmı çul dokumadır. Kenarlardan dikilerek havlı halı kısmı ile birleştirilmiştir. Yastık yüzünde kullanılan renkler halen canlılığını korumaktadır. Yastık yüzü sağlam durumdadır.

Motif Ve Kompozisyon Özellikleri

Dikdörtgen şekilde dokunmuş olan yastık yüzünün zemini kırmızı renkli olup üzerinde yan yana üç adet tabak motifi yer almaktadır. Bu motifler mor renk ip ile dokunmuştur. Tabak motiflerinin aralarında ise hayat ağacına benzer dal motifleri görülmektedir.

Yastık yüzünün zeminini iki adet ince bir adet kalın olmak üzere üç adet bordür çevreler. En içte yer alan kalın bordür yeşil renk zeminli olup üzerinde kırmızı ve krem renkli çiçekler ve yaprak motifleri tekrar etmektedir. Bu bordürü kırmızı renk zeminli akan su motifli ince bir bordür çevrelemektedir. En dışta yer alan bordür de sarı renk zeminli olup üzerinde kırmızı, pembe, beyaz ve yeşil renklerin tekrarlandığı stilize deve motifi birbirini takip etmektedir.



Fotoğraf 78: 45.69.92 Envanter numaralı yastık yüzü.



Fotoğraf 79: 45.69.92 Envanter numaralı yastık yüzünün arka görünümü.

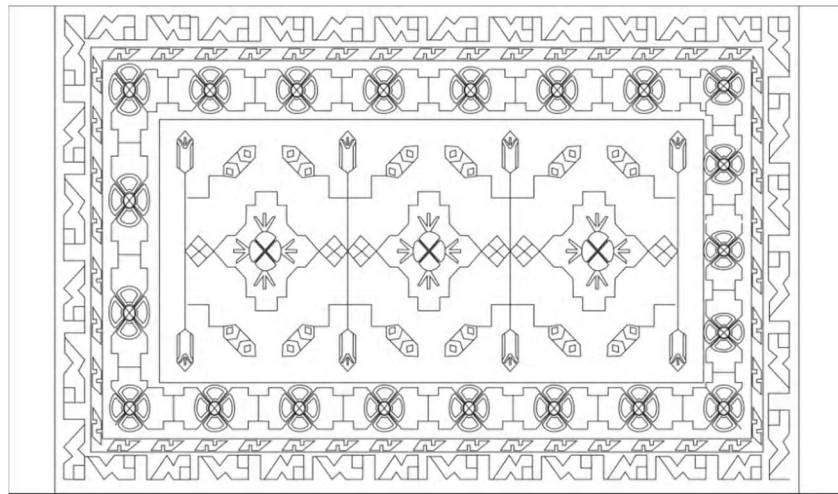

Çizim 40: 45.69.92 Envanter numaralı yastık yüzünün çizimi.

Katalog No: 41

Müze Env. No: 46.16.94

Geldiği Yer: Burdur Çevresi.

Bulunduğu Yer: Burdur müzesi deposu.

Kullanım Yeri: Yastık yüzü olarak kullanılmıştır.

Dönemi: XX.yy'ın ilk yarısı.

Teknik Özellikleri

Düğüm Tekniği: Türk (Gördes) Düğümü

Boyutları: Uzunluk 90 cm, Genişlik 53 cm, Kilim Dokuma 2 cm, Saçak -- cm.

Hav Yüksekliği: 5-6 mm.

Kalitesi: Dm²'de 26x30

Dikdörtgen şekilde olan yastık yüzünün atkı ve çözgüleri pamuk ipi, düğümleri yünden dokunmuştur. Kenar örgüsü atkı ipinden farklı bir ip ile örülmüştür. Yastık yüzünün arka kısmı yoktur, sadece ön yüzü mevcuttur. Kullanılan iplerin renkleri canlılığını korumaktadır. Yastık yüzünün kısa kenarlarında ve yer yer havlı kısımda yıpranmalar görülse de ön yüzü büyük ölçüde sağlamdır.

Motif Ve Kompozisyon Özellikleri

Dikdörtgen şekilde dokunmuş olan yastık yüzünün zemini kırmızı renkte olup lacivert çerçeve içerisinde krem zeminli bereket motifinden oluşan bir kompozisyon ihtiva eder. Bereket motifinin çevresinde de çiçek motifleri görülmektedir. Bu zeminin iki kısa kenarı bordürlüdür. Bu bordürler toprak renkli zeminli olup üzerinde birbirine bakar şekilde ikişer adet vazodan çıkan çiçek motifleri bulunmaktadır.

Yastık yüzünü bir kalın bir ince olmak üzere iki adet bordür çevreler. İçteki ince bordür lacivert renk zeminli olup üzerinde kırmızı renk akan su motifi görülmektedir. Dikdörtgen dış kenar bordürü ise toprak renkli zeminli olup akan su motifleri arasında sarkan küpe motiflerinden oluşmaktadır.



Fotoğraf 80: 46.16.94 Envanter numaralı yastık yüzü.



Fotoğraf 81: 46.16.94 Envanter numaralı yastık yüzünün arka görünümü.

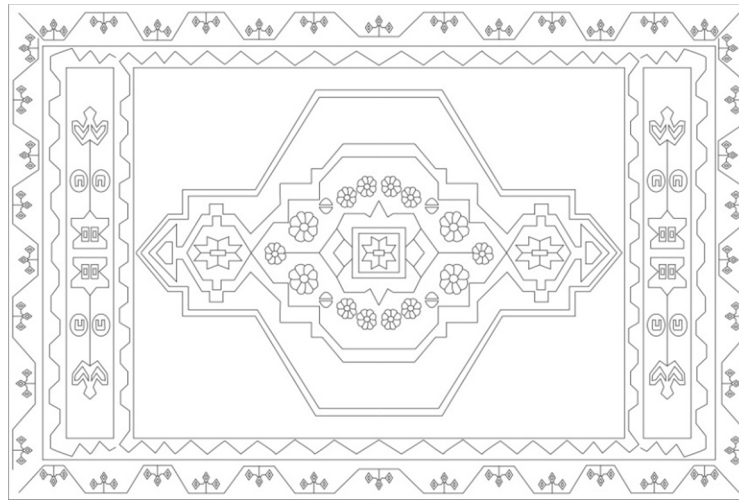

Çizim 41: 46.16.94 Envanter numaralı yastık yüzünün çizimi.

Katalog No: 42

Müze Env. No: 47.16.94

Geldiği Yer: Burdur Çevresi.

Bulunduğu Yer: Burdur müzesi deposu.

Kullanım Yeri: Yastık yüzü olarak kullanılmıştır.

Dönemi: XX.yy'ın ilk yarısı.

Teknik Özellikleri

Düğüm Tekniği: Türk (Gördes) Düğümü

Boyutları: Uzunluk 100 cm, Genişlik 60 cm, Kilim Dokuma 3 cm, Saçak -- cm.

Hav Yüksekliği: 7-8 mm.

Kalitesi: Dm²'de 30x34

Dikdörtgen şekilde olan yastık yüzünün atkısı ve düğümleri yünden, çözgüsü pamuk ipinden dokunmuştur. Kenar örgüsü atkıda kullanılan ipten farklı bir ip ile örülmüştür. Yastık yüzünün arka kısmı çul dokumadır. Havlı yüz ile kenarlardan dikilerek birleştirilmiştir. Kullanılan iplerin renkleri canlılığını korumaktadır.

Motif Ve Kompozisyon Özellikleri

Dikdörtgen şekilde dokunmuş olan yastık yüzünün zemini mavi renkte olup zeminin ortasında dört kenarı zikzaklı kırmızı renk zeminli altıgen motif vardır. Bu motifin içinde büyükçe bereket motifi görülmektedir. Bu motiften yastık yüzünün kısa kenarlarına doğru uzanan iki adet palmet motifi görülmektedir. Bu zeminin iki kısa kenarı bordürlüdür. Kırmızı renk zeminli olan bu bordürlerde sarı renk iplerle dokunmuş koç boynuzu motifi bulunmaktadır.

Yastık yüzünü iki adet ince bir adet kalın olmak üzere üç adet bordür çevrelemektedir. En içte yer alan ince bordür krem renk zeminli olup üzerinde kırmızı renkli akan su motifi bulunmaktadır. Ortada yer alan kalın bordür lacivert zeminli olup üzerinde kırmızı ve koyu sarı renkli çiçeklerin ve yaprak motiflerinin ard arda sıralanmasından oluşan bir kompozisyon ihtiva eder. En dışta yer alan ince bordür ise en içteki ince bordür gibi krem renk zeminli ve kırmızı akan su motiflidir.



Fotoğraf 82: 47.16.94 Envanter numaralı yastık yüzü.



Fotoğraf 83: 47.16.94 Envanter numaralı yastık yüzünün arka görünümü.

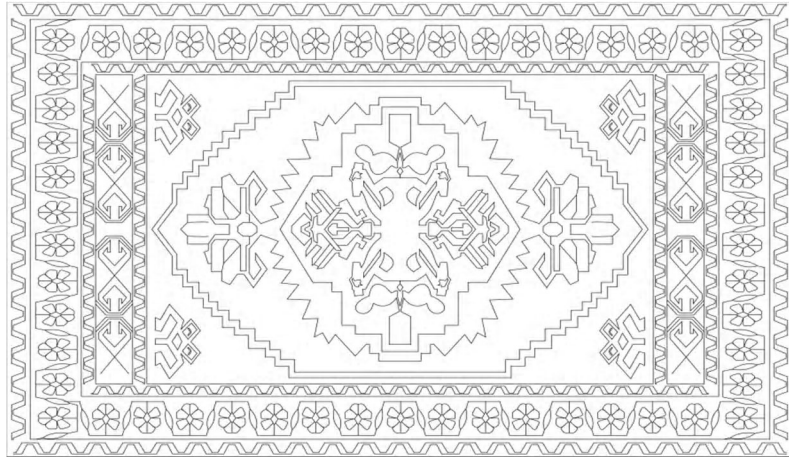

Çizim 42: 47.16.94 Envanter numaralı yastık yüzünün çizimi.

Katalog No: 43

Müze Env. No: 47.34.81

Geldiği Yer: Burdur Çevresi.

Bulunduğu Yer: Burdur müzesi deposu.

Kullanım Yeri: Yastık yüzü olarak kullanılmıştır.

Dönemi: XX.yy'ın ilk yarısı.

Teknik Özellikleri

Düğüm Tekniği: Türk (Gördes) Düğümü

Boyutları: Uzunluk 75 cm, Genişlik 50 cm, Kilim Dokuma -- cm, Saçak -- cm.

Hav Yüksekliği: 3-4 mm.

Kalitesi: Dm²'de 28x30

Dikdörtgen şekilde olan yastık yüzünün atkı, çözüğü ve düğümleri yünden dokunmuştur. Atkı ipinden farklı bir ip ile kenar örgüsü dokunmuştur. Yastık yüzü çok fazla yıpranmıştır. Kenarları bordüre gelecek kadar sökülmüş, hav yüzeyi dökülmüştür. Halıda kullanılan iplerin renkleri solmuştur. Yastık yüzünün arka kısmı yoktur, sadece ön yüzü mevcuttur.

Motif Ve Kompozisyon Özellikleri

Dikdörtgen şekilde dokunmuş olan yastık yüzünün zemini kırmızı renkte olup ortada büyükçe bir akrep motifi görülmektedir. Bu akrep motifinin zemini yeşil renk olup içerisinde kurt ağazı, koç boynuzu ve göz motifleri görülmektedir. Bu motiflerde sarı, kırmızı, krem renkler kullanılmıştır. Akrep motifinin dört köşesinde yine birer adet göz motifi bulunmaktadır. Konturlar siyah renktedir.

Yastık yüzünü iki adet ince bir adet kalın olmak üzere üç adet bordür çevrelemektedir. En içte yer alan ince bordür sarı renk zeminli olup üzerinde kırmızı renkli yıldız motifleri ard arda sıralanmıştır. Ortada yer alan kalın bordür yeşil renk zeminli olup üzerinde kırmızı renkli akan su motifi bulunmaktadır. En dışta yer alan ince bordür ise siyah renk zeminli olup küçük beyaz renkli ortası kırmızı noktalı göz motiflerinin ard arda sıralanması ile oluşturulmuştur.



Fotoğraf 84: 47.34.81 Envanter numaralı yastık yüzü.



Fotoğraf 85: 47.34.81 Envanter numaralı yastık yüzünün arka görünümü.

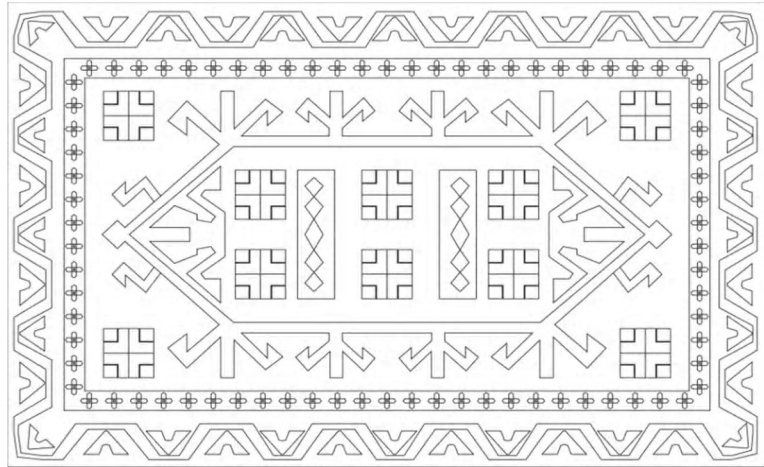

Çizim 43: 47.34.81 Envanter numaralı yastık yüzünün çizimi.

Katalog No: 44

Müze Env. No: 48.18.94

Geldiği Yer: Burdur Çevresi.

Bulunduğu Yer: Burdur müzesi deposu.

Kullanım Yeri: Yastık yüzü olarak kullanılmıştır.

Dönemi: XX.yy'ın ilk yarısı.

Teknik Özellikleri

Düğüm Tekniği: Türk (Gördes) Düğümü

Boyutları: Uzunluk 80 cm, Genişlik 55 cm, Kilim Dokuma -- cm, Saçak -- cm.

Hav Yüksekliği: 6-7 mm.

Kalitesi: Dm²'de 26x36

Dikdörtgen şekilde olan yastık yüzünün atkı, çözgü ve düğümleri yünden dokunmuştur. Atkı ipinden farklı bir ip ile kenar örgüsü dokunmuştur. Yastık yüzü çok fazla yıpranmıştır. Yastık yüzünün kısa kenarlarına saten bez geçirilmiştir. Bu nedenle kilim dokuma kısmı hakkında fikir edinilememiştir. Kenarlar örgüsü sökülmüş, hav yüzeyi yıpranmıştır. Yastık yüzünde kullanılan iplerin renkleri solmuştur. Yastık yüzünün arka kısmı yoktur, sadece ön yüzü mevcuttur.

Motif Ve Kompozisyon Özellikleri

Dikdörtgen şekilde dokunmuş olan yastık yüzünün zemini kırmızı renkte olup üç adet yan yana dizilmiş bereket motifinden oluşmaktadır. Kenardaki bereket motifleri mavi ortadaki ise sarı renkli ip ile dokunmuştur. Bu motiflerin kenarlarında halının köşelerinden çıkan çiçek motifleri uzanmaktadır. Zeminin dört köşesinde birer adet yeşil ve sarı renkli muskalık motifi bulunmaktadır.

Yastık yüzünü bir adet kalın bir adet ince olmak üzere iki adet bordür çevreler. İçte yer alan kalın bordür krem renk zeminli olup üzerinde sarı, mavi, kırmızı ve yeşil renklerde çiçekler ve yaprakların birbirini takip etmesinden oluşmaktadır. Dıştaki ince bordür ise siyah renk zeminli olup üzerinde kırmızı, mor ve sarı renklerin görüldüğü akan su motifinden meydana gelmiştir.



Fotoğraf 86:48.18.94 Envanter numaralı yastık yüzü.

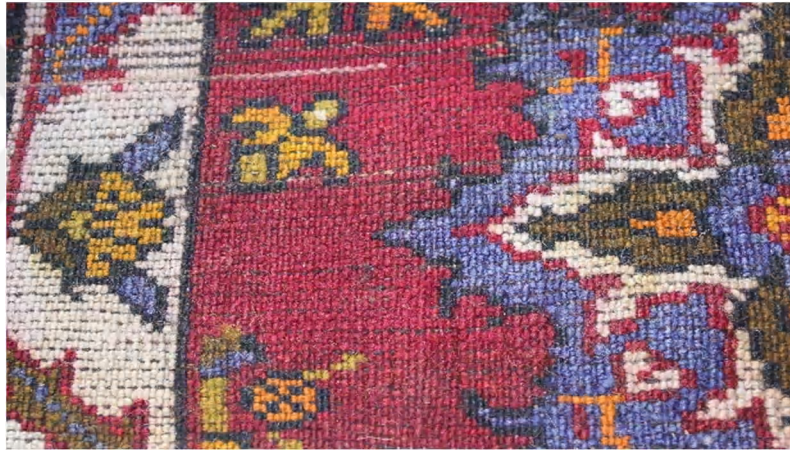

Fotoğraf 87: 48.18.94 Envanter numaralı yastık yüzünün arka görünümü.

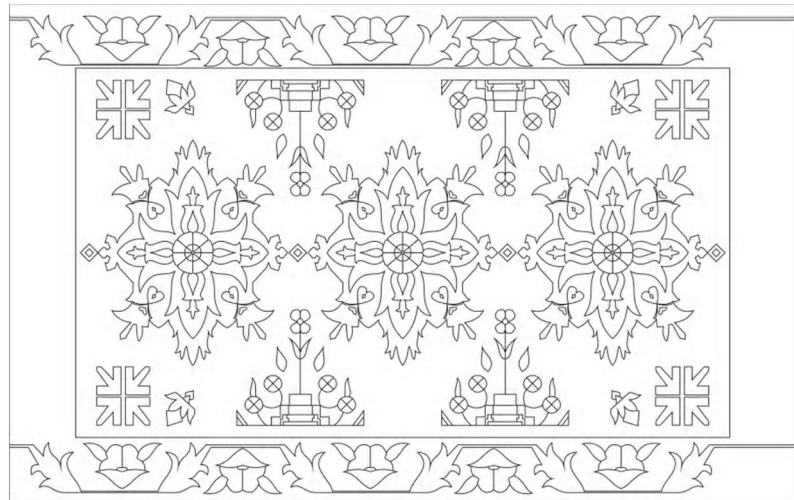

Çizim 44: 48.18.94 Envanter numaralı yastık yüzünün çizimi.

Katalog No: 45

Müze Env. No: 50.34.76

Geldiği Yer: Burdur Çevresi.

Bulunduğu Yer: Burdur müzesi deposu.

Kullanım Yeri: Yastık yüzü olarak kullanılmıştır.

Dönemi: XX.yy'ın ilk yarısı.

Teknik Özellikleri

Düğüm Tekniği: Türk (Gördes) Düğümü

Boyutları: Uzunluk 90 cm, Genişlik 50 cm, Kilim Dokuma 5 cm, Saçak -- cm.

Hav Yüksekliği: 4-5 mm.

Kalitesi: Dm²'de 26x30

Dikdörtgen şekilde olan yastık yüzünün atkı ve çözgüsü pamuk ipi, düğümleri yünden dokunmuştur. Atkı ipinden farklı bir ip ile kenar örgüsü dokunmuştur. Kenar örgüsünde belirli aralıklarla farklı renklerde ipler kullanılmıştır. Yastık yüzünün arka kısmı kırmızı, turuncu ve yeşil renkli şeritler halinde kilim dokumadan oluşmaktadır. Havlı kısım ile kenarlardan iğne ile dikilerek birleştirilmiştir. Yastık yüzünün kenarlarında sökülmeler, havlı kısımda ise yer yer dökülme görülmüştür. Renklerde solma gözlemlenmektedir.

Motif Ve Kompozisyon Özellikleri

Dikdörtgen şekilde dokunmuş olan yastık yüzünün zemini içte kırmızı renk ve bunun çevresinde yeşil renk çerçeve olan büyükçe bir pıtrak motifi şeklinde bir kompozisyon ihtiva eder. Pıtrak motifinin ortasında mavi ve kırmızı renklerin kullanıldığı büyükçe bir göz motifi görülmektedir. Kırmızı zeminli pıtrak motifinin içerisi krem ve yeşil renklerde yıldız motifleri ile doldurulmuştur. Bu motifi çevreleyen yeşil zeminli bölümün içerisi de kırmızı, yeşil, siyah, sarı renklerin kullanıldığı çeşitli göz motifleri ile doldurulmuştur. Halının kısa kenarlarında kırmızı, mavi, yeşil, siyah bölmeler arasında hayat ağacı motifleri sıralanmıştır.

Yastık yüzünü iki adet ince bordür çevrelemektedir. İçteki bordür sarı renk zeminli olup üzerinde mavi, kırmızı ve siyah renklerde küçük göz motifleri sıralanmıştır. Dışta yer alan bordür de siyah renk zeminli olup beyaz renkli noktaların ard arda sıralanması ile oluşmuştur.



Fotoğraf 88: 50.34.76 Envanter numaralı yastık yüzü.



Fotoğraf 89: 50.34.76 Envanter numaralı yastık yüzünün arka görünümü.

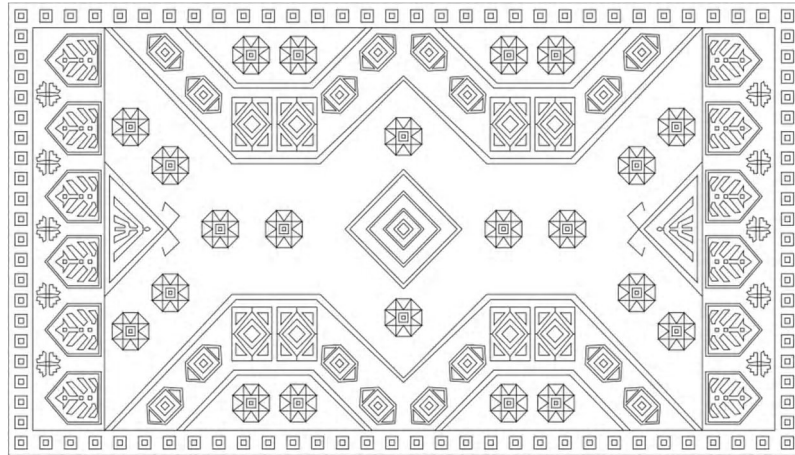

Çizim 45: 50.34.76 Envanter numaralı yastık yüzünün çizimi.

Katalog No: 46

Müze Env. No: 51.18.94

Geldiği Yer: Burdur Çevresi.

Bulunduğu Yer: Burdur müzesi deposu.

Kullanım Yeri: Yastık yüzü olarak kullanılmıştır.

Dönemi: XX.yy'ın ilk yarısı.

Teknik Özellikleri

Düğüm Tekniği: Türk (Gördes) Düğümü

Boyutları: Uzunluk 100 cm, Genişlik 50 cm, Kilim Dokuma 7 cm, Saçak -- cm.

Hav Yüksekliği: 9-10 mm.

Kalitesi: Dm²'de 24x25

Dikdörtgen şekilde olan yastık yüzünün atkı ve çözgüsü pamuk ipe, düğümleri yünden dokunmuştur. Atkı ipinden farklı bir ip ile kenar örgüsü dokunmuştur. Yastık yüzünün arkası bez ayağı dokumadır. Yastık yüzünün kısa kenarlarında eğilmemiş farklı renklerde yünler ile süsleme yapılmıştır. Yastık yüzünde kullanılan iplerin renkleri canlılığını korumaktadır.

Motif Ve Kompozisyon Özellikleri

Dikdörtgen şekilde dokunmuş olan yastık yüzünün zemini krem renkte olup ortada üç adet kırmızı zeminli kare bölme vardır. Bu kare bölmelerin içlerinde ise ortadaki göz motiflerine bağlı köşelere doğru uzanan eli belinde motifleri görülmektedir. Kare bölümlerin etrafını krem renkli üzerinde kırmızı renkli çiçeklerin ard arda sıralanması ile oluşan bir bordür çevrelemiştir. Bu bordürün etrafını da pembe ve mavi renkli sıçan dişi motifli ince bir şerit dolanmıştır.

Yastık yüzünü kalınca bir bordür çevrelemektedir. Bu bordür mavi, yeşil, pembe, kırmızı renkte bölümler içerisinde yer alan çiçekler ve beştaş motiflerinin ard arda sıralanmasından oluşmaktadır.



Fotoğraf 90: 51.18.94 Envanter numaralı yastık yüzü.

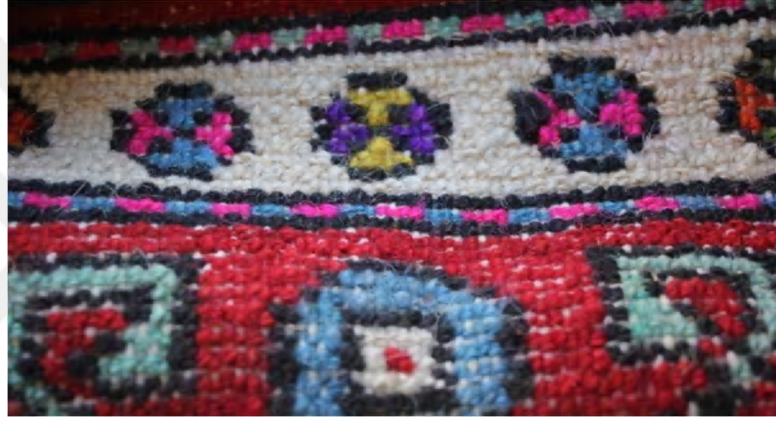

Fotoğraf 91: 51.18.94 Envanter numaralı yastık yüzünün arka görünümü.

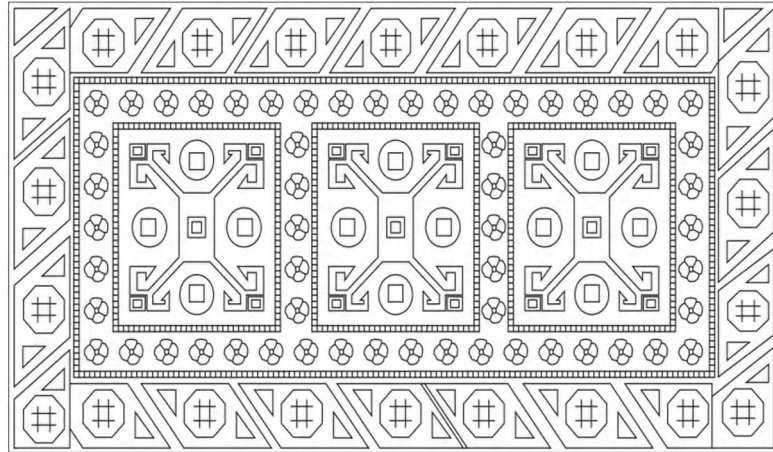

Çizim 46: 51.18.94 Envanter numaralı yastık yüzünün çizimi.

Katalog No: 47

Müze Env. No: 66.28.82

Geldiği Yer: Burdur Çevresi.

Bulunduğu Yer: Burdur müzesi deposu.

Kullanım Yeri: Yastık yüzü olarak kullanılmıştır.

Dönemi: XX.yy'ın ilk yarısı.

Teknik Özellikleri

Düğüm Tekniği: Türk (Gördes) Düğümü

Boyutları: Uzunluk 90 cm, Genişlik 65 cm, Kilim Dokuma 2 cm, Saçak 7 cm.

Hav Yüksekliği: 9-10 mm.

Kalitesi: Dm²'de 24x25

Dikdörtgen şekilde olan yastık yüzünün atkı pamuk ipi, çözgüsü ve düğümleri yünden dokunmuştur. Atkı ipinden farklı bir ip ile kenar örgüsü dokunmuştur. Yastık yüzünün arkası yoktur sadece havlı ön yüzü mevcuttur. Yastık yüzünün kısa kenarlarında eğrilmemiş farklı renklerde yünler ile süsleme yapılmıştır. Yastık yüzünde kullanılan iplerin renkleri canlılığını korumaktadır.

Motif Ve Kompozisyon Özellikleri

Dikdörtgen şekilde dokunmuş olan yastık yüzünün zemini kırmızı renkte olup ortada üç adet beyaz zeminli ve birbirine bitişik ejder motifi yer almaktadır. Bu motifin içi küçük lacivert, pembe, kavuniçi, beyaz, kırmızı, sarı renkli karelere ayrılmıştır. Zemin kompozisyonunun iki uzun kenarında ayrı bir bordür bulunmaktadır. Bu bordür sarı, pembe, mavi, yeşil, kırmızı renklerde paralel çizgilerin yan yana sıralanması ile oluşmaktadır.

Yastık yüzünü bir adet kalın bir adet ince bordür çevrelemektedir. İçte yer alan kalın bordür mavi, yeşil, pembe, kırmızı renkte bölümler içerisinde yer alan göz ve beştaş motiflerinin ard arda sıralanmasından oluşmaktadır. Dışta yer alan ince bordür ise siyah zemin üzerine kırmızı ve beyaz renkli sığır sidiği motifi ile süslenmiştir.



Fotoğraf 92: 66.28.82 Envanter numaralı yastık yüzü.



Fotoğraf 93: 66.28.82 Envanter numaralı yastık yüzünün arka görünümü.

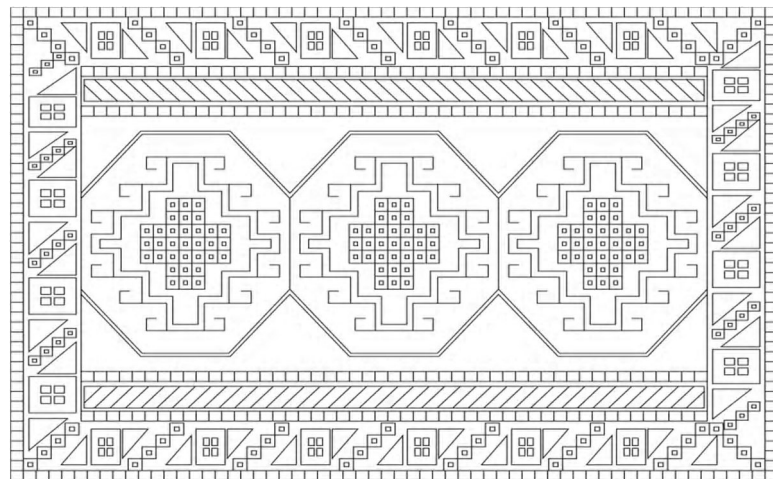

Çizim 47: 66.28.82 Envanter numaralı yastık yüzünün çizim

Katalog No: 48

Müze Env. No: 78.37.79

Geldiği Yer: Burdur Çevresi.

Bulunduğu Yer: Burdur müzesi deposu.

Kullanım Yeri: Yastık yüzü olarak kullanılmıştır.

Dönemi: XX.yy'ın ilk yarısı.

Teknik Özellikleri

Düğüm Tekniği: Türk (Gördes) Düğümü

Boyutları: Uzunluk 100 cm, Genişlik 60 cm, Kilim Dokuma -- cm, Saçak -- cm.

Hav Yüksekliği: 7-8 mm.

Kalitesi: Dm²'de 18x20

Dikdörtgen şekilde olan yastık yüzünün atkı pamuk ipi, çözgüsü ve düğümleri yünden dokunmuştur. Atkı ipinden farklı bir ip ile kenar örgüsü dokunmuştur. Kenarörgüsü belirli aralıklarla farklı renkte iplerin değişimiyle örülmüştür. Yastık yüzünün arkası çul dokumadır. Yastık yüzünün kenarlarında ve ağız kısmında sökümler hav yüzeyinde yer yer dökülme mevcuttur. Kullanılan iplerin renkleri solmuş durumdadır.

Motif Ve Kompozisyon Özellikleri

Dikdörtgen şekilde dokunmuş olan yastık yüzünün zemini kırmızı renkte olup ortada üç adet bereket motifi işlenmiştir. Bu motiflerin içlerinde ise göz motifleri görülmektedir. Pıtrak motiflerinden iki kenardakiler mor ortadaki mavi renk ip ile dokunmuştur. Bu motiflerin aralarında yine mor ve mavi renkli küçük göz motifleri görülmektedir.

Yastık yüzünü bir adet kalınca bordür çevrelemektedir. Mavi renk zeminli olan bu bordür turuncu, mor, kırmızı, pembe renkli çiçek motiflerinin ard arda sıralanması ile oluşmuştur. süslenmiştir. Yastık yüzünün zemini ile bu kalın bordür arasında turuncu ve mor renkli sıçan dişi motifli bir şerit yapılmıştır.



Fotoğraf 94: 78.37.79 Envanter numaralı yastık yüzü.



Fotoğraf 95: 78.37.79 Envanter numaralı yastık yüzünün arka görünümü.

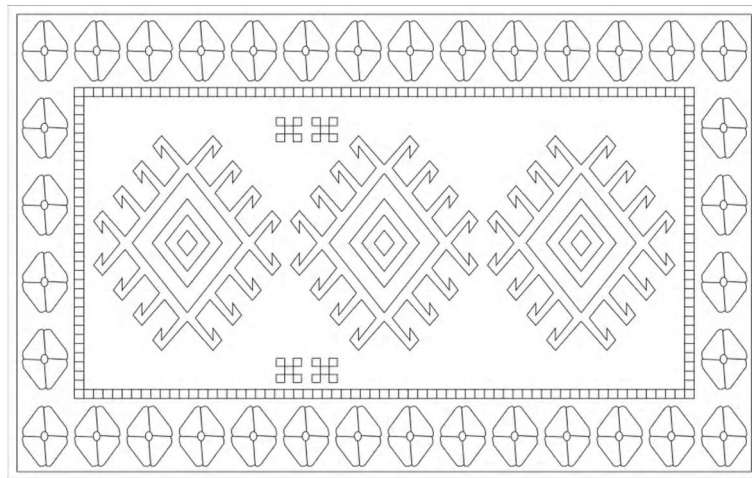

Çizim 48: 78.37.79 Envanter numaralı yastık yüzünün çizimi.

Katalog No: 49

Müze Env. No: 199.77.87

Geldiği Yer: Burdur Çevresi.

Bulunduğu Yer: Burdur müzesi deposu.

Kullanım Yeri: Yastık yüzü olarak kullanılmıştır.

Dönemi: XX.yy'ın ilk yarısı.

Teknik Özellikleri

Düğüm Tekniği: Türk (Gördes) Düğümü

Boyutları: Uzunluk 60 cm, Genişlik 38 cm, Kilim Dokuma 12 cm, Saçak -- cm.

Hav Yüksekliği: 5-6 mm.

Kalitesi: Dm²'de 24x28

Dikdörtgen şekilde olan yastık yüzünün atkı, çözü ve düğümleri yünden dokunmuştur. Atkı ipinden farklı bir ip ile kenar örgüsü dokunmuştur. Yastık yüzünün arkası çul dokumadır. Kenarlardan iğne ile havlı kısma dikilerek birleştirilmiştir. Yastık yüzü dokunurken bitişe doğru bollaştırılmıştır. Kenar dikişinde ve hav yüzeyinde yıpranma vardır. Kullanılan iplerin renklerinde solma meydana gelmiştir. Yastık yüzü sağlam durumdadır.

Motif Ve Kompozisyon Özellikleri

Dikdörtgen şekilde dokunmuş olan yastık yüzünün zemini kırmızı ve krem renkli boyuna şeritlere ayrılmıştır. Zemin kompozisyonunda enine ikişer adet olmak üzere toplam sekiz adet haç motifinin muntazam şekilde sıralandığı görülmektedir. Bu haç motiflerinin arasında ise küçük göz motifleri göze çarpmaktadır.

Yastık yüzünün zeminini iki adet ince bir adet kalın olmak üzere üç adet bordür çevrelemektedir. En içte yer alan ince bordür kırmızı renk ve desensizdir. Bu bordürün dışında yer alan ince bordür kırmızı, krem, mavi renklerde göz motiflerinin tekrarıyla orta zemindeki motiflerden oluşan bir kompozisyon sergilemektedir. Dışta yer alan kalın bordür ise kırmızı ve turuncu renklerde akan su motifinden oluşmaktadır.



Fotoğraf 96: 199.77.87 Envanter numaralı yastık yüzü.

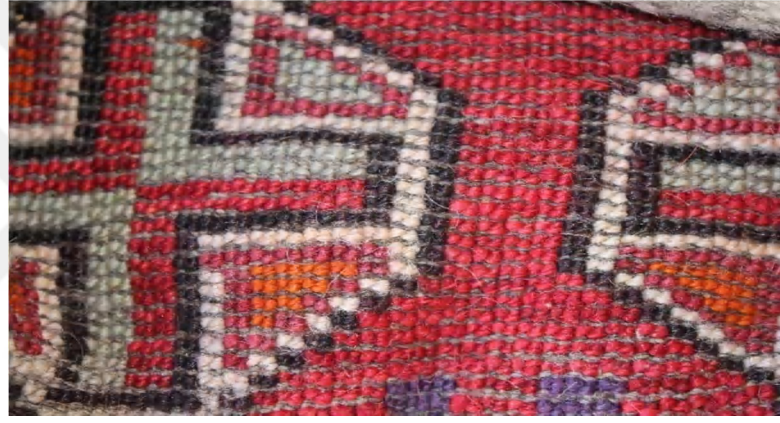

Fotoğraf 97: 199.77.87 Envanter numaralı yastık yüzünün arka görünümü.

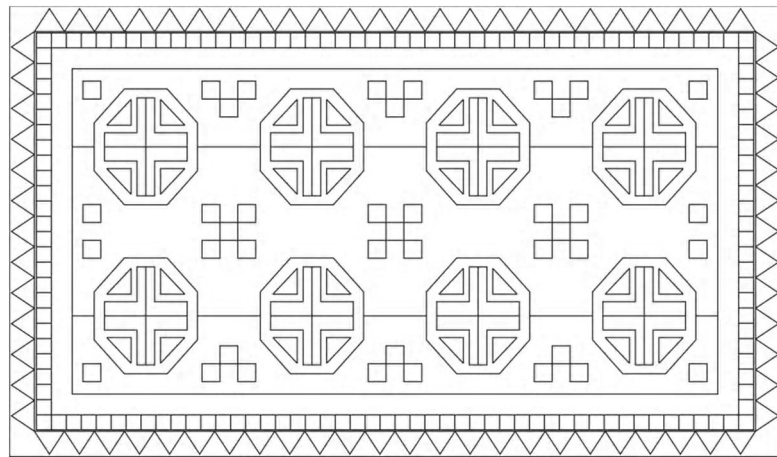

Çizim 49: 199.77.87 Envanter numaralı yastık yüzünün çizimi.

Katalog No: 50

Müze Env. No: 216.33.73

Geldiği Yer: Burdur Çevresi.

Bulunduğu Yer: Burdur müzesi deposu.

Kullanım Yeri: Yastık yüzü olarak kullanılmıştır.

Dönemi: XX.yy'ın ilk yarısı.

Teknik Özellikleri

Düğüm Tekniği: Türk (Gördes) Düğümü

Boyutları: Uzunluk 65 cm, Genişlik 40 cm, Kilim Dokuma 10 cm, Saçak -- cm.

Hav Yüksekliği: 6-7 mm.

Kalitesi: Dm²'de 20x30

Dikdörtgen şekilde olan yastık yüzünün atkı, çözgü ve düğümleri yünden dokunmuştur. Atkı ipinden farklı bir ip ile kenar örgüsü dokunmuştur. Kilim(etek) kısmının bir kenarında 'HAVANA SARI' yazılıdır. Bu yazının dokuyan kişinin adı olduğu düşünülmektedir. Yastık yüzünün arkası çul dokumadır. Kenarlardan iğne ile havlı kısma dikilerek birleştirilmiştir. Kenar örgüsünde belirli aralıklarda farklı renkte ipler kullanılmıştır. Yastık yüzünde kullanılan iplerin renkleri halen canlılığını korumaktadır. Yastık yüzü sağlam durumdadır.

Motif Ve Kompozisyon Özellikleri

Dikdörtgen şekilde dokunmuş olan yastık yüzünün zemini mavi renkte olup zeminin ortasında üç adet göz motifi görülmektedir. Bu motiflerin içleri krem renkte olup ortalarında yeşil renk yıldız motifi işlenmiştir. Bu yeşil renk yıldızın ortasında ise kırmızı renk dikdörtgen bir göbek vardır. Ortada yer alan baklava diliminde bu desen renkleri tam tersidir. Bu motiflerin aralarında ise pembe ve yeşil renkle belirtilmiş aşk birleşim motifi işlenmiştir.

Orta zemin bir adet turuncu renk zeminli bordür ile çevrilidir. Zemin üzerinde mor, yeşil ve beyaz renklerde dört yapraklı çiçek motifleri yer almaktadır.



Fotoğraf 98: 216.33.73 Envanter numaralı yastık yüzü.



Fotoğraf 99: 216.33.73 Envanter numaralı yastık yüzünün arka görünümü.

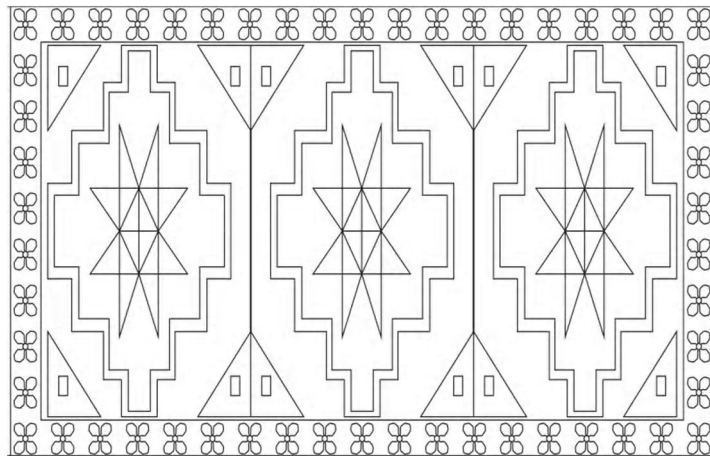

Çizim 50: 216.33.73 Envanter numaralı yastık yüzünün çizimi.

Katalog No: 51

Müze Env. No: 534.67.73

Geldiği Yer: Burdur Çevresi.

Bulunduğu Yer: Burdur müzesi deposu.

Kullanım Yeri: Yastık yüzü olarak kullanılmıştır.

Dönemi: XX.yy'ın ilk yarısı.

Teknik Özellikleri

Düğüm Tekniği: Türk (Gördes) Düğümü

Boyutları: Uzunluk 60 cm, Genişlik 38 cm, Kilim Dokuma 10 cm, Saçak -- cm.

Hav Yüksekliği: 6-7 mm.

Kalitesi: Dm²'de 22x30

Dikdörtgen şekilde olan yastık yüzünün atkı, çözgü ve düğümleri yünden dokunmuştur. Atkı ipinden farklı bir ip ile kenar örgüsü dokunmuştur. Yastık yüzünün arkası çul dokumadır. Kenarlardan iğne ile havlı kısma dikilerek birleştirilmiştir. Kenar örgüsünde belirli aralıklarda farklı renkte ipler kullanılmıştır. Yastık yüzünde kullanılan iplerin renkleri halen canlılığını korumaktadır. Yastık yüzü sağlam durumdadır.

Motif Ve Kompozisyon Özellikleri

Dikdörtgen şekilde dokunmuş olan yastık yüzünün zemini bordo pembe ve mavi karelere bölünmüştür. Her kare içerisinde bir adet büyük sekizgen ve bu sekizgenin içerisine de bereket motifi işlenmiştir. Bu üç dikdörtgen bölümün araları da küçük renkli karelerden oluşan ve içlerinde yaprak motifi bulunan şeritlerle ayrılmıştır. Her kare bölümün renkleri birbirinden farklıdır. İlk kare bordo zeminli olup sekizgen krem renk zeminlidir. İçerisindeki bereket motifi mavi renklidir. Ortadaki karenin zemini pembe olup sekizgenin zemini yeşildir. İçindeki bereket motifi kırmızı renklidir. Diğer kenardaki karenin zemini mavi olup içerisindeki sekizgen krem renklidir. İçerisindeki bereket motifi ise yeşil renklidir.

Orta zemin üç adet dikdörtgen bordür ile çevrilidir. En içteki ince bordür pembe ve beyaz renkte boncuk motifinden oluşmuştur. Onun dışında ise yeşil renk ince motifsiz bir bordür vardır. En dış bordür ise diğer bordürlere göre daha geniş olup krem renk zeminli olup üzerinde kıvrımı mavi turuncu, pembe, yeşil ve beyaz renkli akan su motifi işlenmiştir.



Fotoğraf 100: 534.67.73 Envanter numaralı yastık yüzü.



Fotoğraf 101: 534.67.73 Envanter numaralı yastık yüzünün arka görünümü.

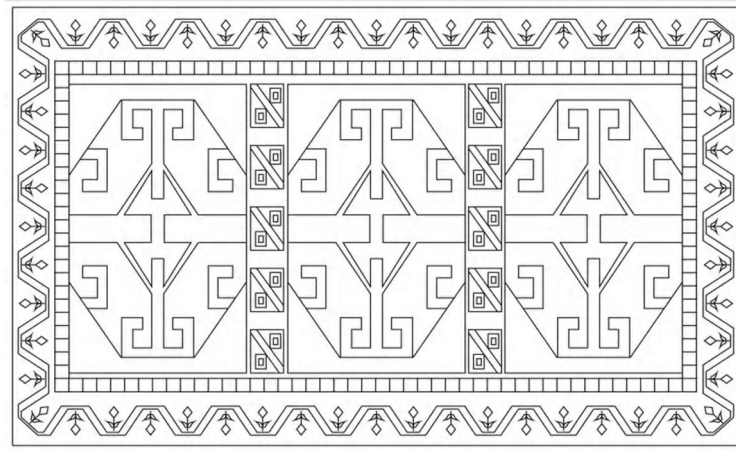

Çizim 51: 534.67.73 Envanter numaralı yastık yüzünün çizimi.

5.DEĞERLENDİRME

Orta Asya'da göçebe kavimler arasında doğup gelişen ve daha sonra yerleşik medeniyetlere de yayılan ve zamanla büyük bir gelişme göstererek günümüze kadar varlığını sürdüren halı sanatı'nın ana malzemesi yündür. Özellikle göçebe yaşam süren yörüklerde hayancılık'ın önemli bir yeri olması dolayısıyla halı dokumada kullanılan bu ana madde açısından zengin olmalarını sağlamıştır. Burdur da halıcılığın ilk olarak hangi tarihte başladığı kesin olarak bilinmemekle birlikte ilk yörük kavimlerinin yerleşmesi ile olduğu düşünülebilir. Burdur'da halıcılık 1900'lü yılların başlarında gelişme göstermiş ve halıcılıkla ilgili kooperatifler kurulmuş burada dokunan halılar çeşitli ülkelere ihraç edilmeye başlanmıştır. Burdur Tüccârlarından Abdizâde Edhem Efendi de Şark Halı Şirketi'ne bazen ortak ve bazen de rakip olarak bu yıllarda halıcılığa başlamış, uzun müddet kendisi ve oğlu merhum Ali İLCİ bu işi zaman zaman devam ettirmişlerdir⁵⁷. Bu yıllardan günümüze kadar Burdur'da halıcılık zamanla önemini yitirmeye çevre dokuma merkezlerinin gerisinde kalmaya başlamıştır. Son dönemlerde makine halısının ucuza mal edilmesi ile el dokuma halıcılık da azalmıştır. Bugün ev tezgâhları hemen hiç kalmamıştır.

Burdur ilinde ve ilçelerinde dokunan halılarda Anadolu'nun diğer yörelerinde olduğu gibi yün malzeme kullanılmış olup buna ek olarak keçi kılı da kullanılmıştır. Yörük kültürünün etkisiyle dokunan halılarda malzemeyi halıyı dokuyacak kişi kendi hayvanlarından temin etmiş, yünler elle eğrilerek ip haline getirilmiş ve doğal boyalarla boyanmıştır. Bu şekilde dokunan halıların renkleri kolay kolay solmamaktadır. Burdur'da dokunan halıların genellikle büyük bir çoğunluğu klasik Milas renkleri olan koyu şeftali kırmızısı, yeşil ve sarı renklerdir. Bu renklerin yanı sıra bazı halılarda ise krem, beyaz, canlı mavi ve kahverengi renkleri de kullanılmaktadır⁵⁸.

⁵⁷ KOÇİBAY, Osman, **Burdur'da Halıcılık**, Yeni Gün Gazetesi Köşe Yazısı, Burdur, 2017.

⁵⁸ OYMAN, Rengin, **Burdur İli Geleneksel Dokumaları Ve Günümüzdeki Durumu** I.Burdur Sempozyumu, s.116.

5.1. Halılar

Burdur müzesinde yer alan halılarda yöreye hakim yöruk kültürünün özellikleri görülmekle birlikte çevre dokuma merkezlerinde dokunan halılar ile de etkileşim halinde olduğu görülmüştür. İncelenen halılar gerek teknik özellikleri gerekse renk, motif ve kompozisyon özellikleri açısından Antalya Döşemealtı, Milas ve Ladik halılarının özelliklerinden izler taşımaktadır. İncelenen halılar arasında teknik özellikleri, kullanılan renkler, motif ve kompozisyon özellikleri açısından müzedeki diğer halılardan farklılık gösteren birkaç halı örneğine de rastlanmıştır. Avanos, Zile ve Fethiye yörelerine ait bu halılar tamamen kendi yöresel özelliklerini taşımaktadır. Bu yöre halıları ile Burdur ilinde ve çevresinde dokunan halılar karşılaştırılarak benzerlik ve farklılıkları görülmüştür.

Teknik Özellikleri

Tezde incelenen halılar arasında divanlık, yolluk, zemin, duvar halısı ve seccade olmak üzere çeşitli işlevleri bulunan halıların mevcut olduğu görülmüştür. Bu halılarda kullanılan düğüm tekniği Anadolu Türkmen halılarında görülen Türk düğümü(Gördes)'tir. Halılarda iplik türleri, boyalar, teknik özellikleri, dokumanın kalitesi bakımından farklılıklar görülmüştür. Kataloğa alınan halılarda atkı çözgü ve düğümleri yün olan halıların yanında atkı ve çözgüleri pamuk ipi düğümleri yün olan halılar da bulunmaktadır. Birkaç örnekte ise çözgünün keçi kılından yapıldığı görülmüştür. 18 ve 22 katalog numaralı halılarda çözgünün keçi kılından yapıldığı görülmüştür.

İncelenen halılar değerlendirildiğinde dokundukları tarihlerle ilgili kesin bir bilgiye ulaşılamamış fakat müze envanter defterlerinde müzeye geliş tarihleri ve önceki kullanım süreleri genel olarak düşünüldüğünde XX. yy'ın ilk yarısına tarihlenmek uygun görülmüştür.

Halıların kalitesi bakımından değerlendirildiğinde Avanos gibi belirli yöreye ait halıların ve ticari amaç ile yapılmış halıların daha özenli ve yüksek kaliteli olarak dokunduğu günlük kullanım amacıyla yapılanların ise daha kaba bir işçilik gösterdikleri görülmüştür.

5, 6, 11, 13, 20, 23 katalog numaralı halılarda dm^2 yedüßen düğüm sayısı 30x36 ile 36x42 arasında değişirken kataloğa alınan diğer halılarda dm^2 yedüßen düğüm sayısı 19x28 ile 24x28 arasında değişmektedir.

Ayrıca günlük kullanım için dokunan halılar ile ticari amaç ile yapılan halıların dokumalarında çeşitli farklılıklar gözlenmiştir. Ticari amaç ile dokunan halılarda maliyeti azaltmak için saçaklar çok uzun bırakılmamış bazen birden fazla kişi tarafından dokunduğu için atkı hataları ya da aynı halıda farklı çiti çeşitlerinin kullanıldığı gözlemlenmiştir.



Ticari amaçla dokunan 20 katalog numaralı halıda birden fazla kişi tarafından dokunduğunu gösteren atkı izleri ve farklı çiti örgüleri görülmüştür. Muhtemelen bir sipariş üzerine dokunan halının hızlı bir şekilde dokunabilmesi için birden fazla dokuyucuya gerek duyulmuştur.

Günlük kullanım için dokunan halılarda bazen bordürlerin yarım bırakıldığı ya da iplik yetersizliği nedeniyle farklı renklerde ipler ile devam edildiği görülmüştür.



Günlük kullanım için dokunmuş 14 katalog numaralı halıda muhtemelen iplik yetersizliği nedeniyle kısa kenardaki çınar yapraklı bordürde yaprakların bir kısmı yarım bırakılmıştır.

Halılar arasında kullanılan iplerin el ile bükülüp doğal boyalar ile boyandığı örnekler ve fabrikasyon ürünü olan iplerin kullanıldığı örnekler de vardır. İncelenen halılar arasında Burdur yöresinde yoğun bir şekilde görülen yörük kültürünün etkisiyle dokunmuş 9 katalog numaralı halıda ipler el ile eğrilmiş ve doğal boyalarla boyanmıştır. Geleneksel

Türk halısının özelliklerini taşıyan bu halıda Dokumada kullanılan malzeme yündür. Halının kilim dokumaları uzun bırakılmıştır. Böyle uzun kilim dokuması olan halılara etekli halı denmektedir. Bu kilim dokumasının farklı renklerde iplerle dokunması ve kenar örgüsünün de belirli aralıklarla farklı renklerde ipler ile örülmesi de yörük halılarının özelliğidir. Katalog’da yer alan 16 katalog numaralı halı da aynı özellikleri göstermektedir. Fabrikasyon ürünü iplerin kullanıldığı halılara ise 1, 2, 3,8, 20 katalog numaralı halılar örnek verilebilir.

Motif ve Kompozisyon Özellikleri

Burdur halılarında genellikle zeminde kullanılan motifler pıtrak, top, çingiraklı, göz olmakla birlikte bordürlerde sığır sidiği, boncuk motifi, akan su ve koca su sıklıkla kullanılmıştır. Burdur’da dokunan halıların genellikle büyük bir çoğunluğu klasik Milas renkleri olan koyu şeftali kırmızısı, yeşil ve sarı renklerdir. Bu renklerin yanı sıra bazı halılarda ise krem, beyaz, canlı mavi ve kahverengi renkleri de kullanılmaktadır. Özellikle yeşil rengin tonlarının çok kullanılmasının yöredeki ceviz bolluğundan ileri geldiği düşünülmektedir. Burdur halıcılığında önemli bir yeri olan Kapaklı köyü halılarında ise zeminde büyükçe top ya da gül olarak adlandırılan motifler bordürde ise koca su motifi görülmektedir. Çoğunlukla kırmızı zeminli olan bu halıların bordürü mavi renklidir.⁵⁹



5 katalog numaralı Burdur yöresine ait olan bu halı özellikle Kapaklı köyünde dokunan toplu koca sulu halı tipindedir. Kapaklı köyü eskiden Döşemealtı-Kovanlık köylülerinin yaylası durumundaydı dolayısıyla bu coğrafi yakınlık Burdur Kapaklı halıları ile Antalya Döşemealtı halıları teknik, desen ve kompozisyon özellikleri bakımından benzerlik göstermektedir. Ayrıca 21.13.76 envanter numaralı halı da motif ve

⁵⁹ SOYSALDI, Aysen, ARAL, Songül, **Burdur Kapaklı Köyü Halılarının Teknik ve Desen Özellikleri**, SDÜ., Güzel Sanatlar Fakültesi Hakemli Dergisi, 2014, s.27.

kompozisyon özelliklerine bakıldığında Antalya Döşemealtı halıları ile benzerlik göstermektedir⁶⁰.

Burdur da birinci dünya savaşı yıllarında üzerinde Osmanlı tuğrası, sancak gibi motiflerin bulunduğu halılar dokunmuştur. Sipariş üzerine dokunan bu halıların işçiliği ve kalitesi yüksektir. 20 katalog numaralı bu halı da muhtemelen o dönemlerde dokunmuştur. Duvara asmak amacıyla dokunan bu halı zemininde ortada Osmanlı tuğrasına benzer bir motif tam üzerinde büyükçe bir ay yıldız motifi görülmektedir.

İncelenen halılar arasında geleneksel motiflerin yanı sıra birkaç motif birleştirilerek modernize edilmiş motifler de görülmektedir. 16,9, 14, 16, 19 katalog numaralı halılarda geleneksel motifler görülürken 1, 2, 3, katalog numaralı halılarda modernize edilmiş motifler bulunmaktadır.



1 katalog. no'lu halının göbek deseni.



9 katalog no'lu halının göbek deseni.

İncelenen halılarda bordür olarak genellikle bitkisel ve geometrik motifli iki ince bir kalın bordür görülmüştür.. Bunun dışında bir ince bir kalın ve tek bordürlü olan örnekler de vardır. 1,4, 5, 6, 7, 9, 10, 11, 16, 17, 19, 20, 24, 25 katalog numaralı halılarda zemin iki ince bir kalın bordür ile çevrelenmiştir. 2, 3, 12, 14, 18, 21,23 katalog numaralı halılarda bordürler bir ince bir kalın, 22 katalog numaralı halıda ise tek bir bordür olarak görülmektedir.



19 katalog No'lu halının bordürü.



14 Katalog No'lu halının bordürü.



22 katalog No'lu halının bordürü.

⁶⁰ SOYSALDI, Aysen, *age*,s.27

İncelenen halılar arasında Anadolu'nun çeşitli yörelerinde ait özellikler taşıyan halılar arasında 13 katalog numaralı halı Avanos halısı olarak kayıtlıdır. Bu halı muhtemelen Avanos'ta dokunmuş ve Burdura ticaret yolu ile gelmiştir. Halı teknik özellikleri, kullanılan renkler, motif ve kompozisyon özellikleri açısından müzedeki diğer halılardan farklılık göstermektedir. Tamamen kendi yöresel özelliklerini taşımaktadır. Bu halıda motifler küçük olarak dokunsa da bakıldığında motiflerin ayrı ayrı anlaşılır bir vaziyette olduğu görülmektedir. Bu motifler halı zemininde hiç boş yer kalmayacak şekilde dokunmuştur. Fakat Burdur yöresi halılarında motifler daha iri teknik zorunluluktan dolayı biraz daha şematik ve aralıktır. Bu da Avanos halısının teknik özelliklerinin Burdur yöresi halılarına göre daha belirgin motifler çıkarmaya uygun olduğunu göstermektedir.

1 2, 12, 22, 23 katalog numaralı halılar Fethiye Kayaköy halılarına motif ve kompozisyon özellikleri bakımından benzerlik göstermektedir. Bu bahsedilen halılarda Fethiye Kayaköy halılarında olduğu gibi kırmızı renk zemin üzerine büyükçe bitkisel motifli madalyon yerleştirilmiş bunun çevresinde ve bordürlerde de bitkisel motifler kullanılmıştır⁶¹.

15 katalog numaralı seccade ise motif ve kompozisyon özellikleri bakımından Konya (Ladik) halılarına benzerlik göstermektedir. Mihrap nişi merdiven basamağı şeklinde olan seccadenin ayetlik kısmında hayat ağaçları motifi görülmektedir. Yine Ladik halı seccadelerinde olduğu gibi iç içe bitkisel motifli ince ve kalın bordürler mihrap nişini çevrelemiştir⁶². 23 katalog numaralı halı da motif ve kompozisyon açısından Isparta halıları ile benzerlik göstermektedir.

8 katalog numaralı halı renk, motif ve kompozisyon açısından Kayseri-Yahyalı halılarına benzerlik göstermektedir. 11 katalog numaralı halı zile halısı olarak kayıtlıdır. Yan yana mihrapların sıralandığı saf seccadelerden farklı olarak bu halıda Ard arda iki adet mihrabın yerleştirildiği görülmektedir.

İncelenen halılarda birden fazla yöreye ait motif özelliklerinin bir arada kullanıldığı halılar da mevcuttur. 19 katalog numaralı halının zemininde Burdur Kapaklı ve Antalya Döşemealtı halılarında görülen top motifleri, bordüründe ise Çanakkale yöresinde kullanılan bardak ve yan yaprak motifleri görülmektedir.

⁶¹ ETİKAN, Sema, Kaya Köy Halıları, **Millî Folklor**, 2007. S.74, s.6-7.

⁶² KARPUZ, Emine, Ladik(Konya) Halıcılığının Günümüzdeki durumu, *Ariş Dergisi*, C.7,2012

5.2. Heybeler

Teknik Özellikleri

İncelemeye konu olan heybelerde Türk(Gördes) düğüm tekniği kullanılmıştır. Heybelerde iplik türleri, boyalar, teknik özellikleri, dokumanın kalitesi bakımından farklılıklar görülmüştür. İncelenen heybelerde atkı çözgü ve düğümleri yün olan heybelerin yanında atkı ve çözgüleri pamuk ipi düğümleri yün olan da bulunmaktadır. Heybelerin etrafı genellikle deri ile kaplanmış fakat kenarları kilim dokuma ile çevrelenmiş olan örnekler de mevcuttur. 26, 27, 29, 30, 32, 33, 34 katalog numaralı heybelerin kenarları deri ile kaplıken 28, 31, 35 katalog numaralı heybelerin kenarları kilim örgüsüdür. Heybelerin arkaları genellikle çul dokumadır. Ancak 35 katalog numaralı heybenin arka kısmı mavi, kahverengi, mor, sarı renklerde şeritler şeklinde kilim dokumadır.

İncelenen heybeler değerlendirildiğinde dokundukları tarihlerle ilgili kesin bir bilgiye ulaşılamamış fakat müze envanter defterlerinde müzeye geliş tarihleri ve önceki kullanım süreleri genel olarak düşünüldüğünde XX. yy'ın ikinci yarısına tarihlemek uygun görülmüştür.

Motif ve Kompozisyon Özellikleri

İncelenen heybelerde genellikle bitkisel ve geometrik desenli motiflerin kullanıldığı görülmüştür. Heybe gözleri ile aralarda yer alan kısımlardaki desenler farklıdır. Bordür olarak ana deseni genellikle ince bir bordür çevreler. Bu bordür heybe gözleri ile aralarında aynı motiften oluşur. Fakat bazı örneklerde bu iki bölümü çevreleyen bordür motifleri ve zemin renkleri farklıdır. 32 ve 33 katalog numaralı heybelerin gözleri ve aralarını çevreleyen bordür motifi aynı iken, 27, 29, 31, 34 katalog numaralı heybelerde bordürler ve gözlerdeki bezemeler farklılık göstermektedir.

Heybelerde kullanılan motiflerde geleneksel bereket, pıtrak, hayat ağacı gibi motiflerin yanında çeşitli bitki ve çiçek motifleri de görülmektedir. Kullanılan bu motiflerin heybelere geleneksel kullanılan halleriyle işlenmelerinin yanı sıra birkaç motif birleştirilerek modernize edilmiş şekilde de işlendiği görülmektedir. 33 katalog numaralı heybenin gözlerinde birkaç motif birleştirilerek geleneğin dışına çıkmış, modernize edilmiş bir motif bulunmaktadır. 35 katalog numaralı heybenin gözlerinde ortada baklava dilimi şeklinde bir göz motifi ve köşelerde muskalık motifleri görülmektedir.



33 katalog No'lu heybenin gözlerinde yer alan motif.



35 katalog No'lu heybenin gözlerinde yer alan motif.

İncelenen heybeler arasında farklı heybelerde aynı bezemelerin farklı şekilde işlendiğine de rastlanmıştır. Örneğin 28 katalog numaralı heybede görülen hayat ağacı motifi stilize edilerek işlenmişken 31 katalog numaralı heybede çiçek motifleri ile belirtilmiştir.



28 katalog No'lu heybede3 görülen hayat ağacı.



1 katalog No'lu heybede görülen hayat ağacı.

5.3.Yastık Yüzleri

Teknik Özellikleri

İncelenen yastık yüzlerinde kullanılan düğüm tekniği Anadolu Türkmen halılarında görülen Türk düğümü (Gördes)'tir. Yastık yüzlerinde iplik türleri, boyalar, teknik özellikleri ve dokumanın kalitesi bakımından farklılıklar görülmüştür. Kataloğa alınan yastık yüzlerinde atkı çözgü ve düğümleri yün olanların yanında atkı ve çözgüleri pamuk ipe düğümleri yün olan yastık yüzleri de bulunmaktadır. Örneklerde kullanılan ipler genel olarak fabrikasyon ürünü olsa da el ile eğrilmiş ve boyanmış iplerin de kullanıldığı örnekler mevcuttur. 36 ve 42 katalog numaralı yastık yüzleri bu şekilde dokunmuştur.

Yastık yüzlerinin arka kısımları çul ya da kilim örgüsü dokumadan yapılmıştır.42, 46, 48, 49, 50, 51 katalog numaralı yastık yüzlerinin arkası çul dokuma iken 45 katalog numaralı yastık yüzünün arkası kırmızı, turuncu ve yeşil renklerde şeritler halinde kilim dokumadır. Ayrıca 36, 41, 44 katalog numaralı yastık yüzlerinin arkası yoktur sadece ön yüzleri mevcuttur. Yatık yüzleri kalite bakımından incelendiğinde dm^2 'ye düşen düğüm sayıları ve işçilik olarak birbirlerine yakın özellikler gösterdikleri görülmüştür. dm^2 'ye düşen düğüm sayıları 18x20 ile 30x34 arasında değişim göstermekle birlikte genelde düşük kalitede dokunmuşlardır.

İncelenen yastık yüzleri değerlendirildiğinde dokundukları tarihlerle ilgili kesin bir bilgiye ulaşılamamış fakat müze envanter defterlerinde müzeye geliş tarihleri ve önceki kullanım süreleri genel olarak düşünüldüğünde XX. yy'ın ilk yarısına tarihlemek uygun görülmüştür.

Motif ve Kompozisyon Özellikleri

İncelenen yastık yüzlerinde genellikle zeminde kullanılan motifler bereket, pıtrak, top, akrep, göz olmakla birlikte bordürlerde beştaş, sığır sidiği, boncuk motifi, akan su ve develi su oldukça çok görülmüştür. Bu motifler bazen zemine büyükçe madalyon şeklinde yerleştirilmiş bazen de yan yana iki veya üç adet pıtrak, göz ya da bereket motifi ile zemin dolgulanmıştır. 38, 40, 44, 47, 48, 49, 50, 51 katalog numaralı yastık yüzlerinde zemin motifi yan yana iki veya üç motifin yerleştirilmesiyle oluşmuşken 37, 41, 42, 43 katalog numaralı yastık yüzlerinde zeminde büyükçe bir göbek motifi yerleştirilmiştir. İncelenen yastık yüzlerinde kullanılan bu motiflerin yastık yüzlerine geleneksel kullanılan halleriyle işlenmelerinin yanı sıra birkaç motif birleştirilerek modernize edilmiş şekilde de işlendiği görülmektedir. 39 ve 40 envanter numaralı yastık yüzlerinde birkaç motif birleştirilerek geleneğin dışına çıkmış, modernize edilmiş motifler bulunmaktadır.



40 katalogNo'lu yastık yüzünün zemininde bulunan hayat ağacı motifi.



36 katalog No'lu yastık yüzünün zemininde bulunan hayat ağacı motifi.

İncelenen yastık yüzlerinde bordür olarak genellikle bitkisel ve geometrik motifli iki ince bir kalın bordür zemini çevrelemektedir. Bunun dışında bir ince bir kalın ve tek bordürlü olan örnekler de vardır. 36, 38, 39, 40, 42, 43, 49 katalog numaralı yastık yüzlerinde bordürler iki ince bir kalın bordürden oluşmaktadır. 41, 44, 45, 46, 47, 51 katalog numaralı yastık yüzlerinde bordürler bir ince bir kalın 37, 48,50 katalog numaralı yastık yüzlerinde ise tek bir bordür kullanılmıştır.



39 katalog No'lu yastık yüzünün bordürü.



51 katalog No'lu yastık yüzünün bordürü.



50 katalog No'lu yastık yüzünün bordürü.

Yastık yüzlerinde kullanılan renkler genellikle büyük bir çoğunluğu klasik Milas renkleri olan koyu şeftali kırmızısı, yeşil ve sarı renklerdir. Bu renklerin yanı sıra bazı halılarda ise krem, beyaz, canlı mavi ve kahverengi renkleri de kullanılmıştır. Özellikle yeşil rengin tonlarının çok kullanılması yöredeki ceviz bolluğundan ileri geldiği düşünülmektedir.

İncelenen yastık yüzlerinde motif ve kompozisyon olarak çevre yörelerden izler görülmüştür. 42 ve 46 katalog numaralı yastık yüzlerinin bordürlerinde Antalya-Döşemealtı halılarında sıklıkla kullanılan beştaş ve yıldız motifli bordür kullanılmıştır. Ayrıca 41 ve 42 katalog numaralı yastık yüzlerinde de renk, desen ve kompozisyon olarak Fethiye Kayaköy halılarına benzerlik göstermektedir⁶³.

⁶³ ETİKAN, Sema, **agm**, s.6-7.

6.SONUÇ

Anadolu'da çeyiz hazırlamak, çadır ve evde, yer sergisi, örtü, perde ve süs eşyası olarak kullanılmak amacıyla dokunan halı ve düz dokuma yaygılar milletimizin geçmiş çağlardaki inançlarını ve yaşam felsefesini yansıtan önemli kültürel miraslarıdır. Her biri ayrı bir sanat eseri olup, yüzeylerinde yer alan motifler içerdikleri anlam bakımından geçmişten günümüze ışık tutmaktadırlar.

Halı dokuma sanatı Orta Asya'dan çıkıp; Anadolu'ya kadar yayılarak ve Anadolu'nun her bölgesinde çeşitli desenler ve motiflerle zenginleşerek bu güne kadar varlığını sürdürmüştür. Burdur'da halı dokumacılığının hangi tarihte başladığı kesin olarak bilinmemektedir. Ancak, Türklerin Anadolu'ya yerleşmeye başladığından itibaren yörede dokumacılığın başladığını düşünmekteyiz. Burdur'da Yörük kültürü etkisiyle hayvancılık oldukça gelişmiştir. Halıcılığın esas malzemesi olan yün açısından zengin olan yörede halıcılık faaliyetleri de buna bağlı olarak gelişmiştir. Özellikle Kapaklı Köyünde halıcılık geleneği hayat tarzlarının bir parçası olarak kendi kullanım ihtiyaçlarını gidermek için sürdürülmektedir. Kapaklı, Antalya-Kovanlık köylülerinin yaylası iken; yerleşime açılarak bölge bugün köy haline gelmiştir. Bu nedenle bu köyde dokunan halılar Döşemealtı-Kovanlık köyü halıları ile teknik ve desen özellikleri bakımından benzerlik göstermektedirler. Burdur müzesi deposunda bulunan halılarda genellikle çevre illerin ve Batı Anadolu'nun dokuma özelliklerinden izler görülmüştür. Bu da coğrafi yakınlığın sanatsal alanda getirdiği etkileşimi göstermektedir.

Bu tezde Burdur Müzesi Deposunda bulunan çeşitli yörelere ait halılar incelenmiş teknik, motif ve kompozisyon özellikleri ile tanıtılarak zengin kültürümüzün her sanat dalında olduğu gibi halı sanatında da kendine özgü yansımaları görülmüştür.

Ele alınan 51 adet halının 25 adedi divanlık, duvar, yolluk ve taban halısı, 10 adedi heybe, 16 adedi ise yastık yüzünden oluşmaktadır. Bu halıların büyük bir çoğunluğu Burdur ve çevresinde dokunmuş olmalarına rağmen aralarında Avanos, Zile, Kayseri (Yahyalı) halıları da bulunmaktadır. Farklı yörelere ait olan halılar incelendiğinde bazı karakteristik özellikler dışında geleneksel Türk halı sanatı özelliklerini taşıdıkları görülmüştür. Bu durum bize milli kültürümüzün eski çağlardan beri miras bıraktığı

özelliklerden vazgeçilemediğini, farklı bölgelerde çeşitliliğe uğrasa da tamamen değiştirilemediğini ve daha da zenginleşerek gelecek nesillere aktarıldığını göstermiştir.

İncelenen halılarda iplik türleri, boyalar, teknik özellikleri, dokumanın kalitesi bakımından farklılıklar görülmüştür. Kataloğa alınan halılarda atkı çözgü ve düğümleri yün olan halıların yanında atkı ve çözgüleri pamuk ipe, düğümleri yün olan halılar da bulunmaktadır. Birkaç örnekte ise çözgünün keçi kılından yapıldığı görülmüştür. Halıların dokumasında Türk düğümü (Gördes) kullanılmıştır.

Burdur halılarında genellikle zeminde kullanılan motifler pıtırak, bereket, top, çengel(canavar ayağı), göz olmakla birlikte bordürlerde sığır sidiği ve boncuk motifi sevilerek dokunmuştur. Burdur'da dokunan halıların genellikle büyük bir çoğunluğu klasik Milas renkleri olan koyu şeftali kırmızısı, yeşil ve sarı renklerdir. Bu renklerin yanı sıra krem, beyaz, canlı mavi ve kahverengi renkleri de kullanılmaktadır. Özellikle yeşil rengin tonlarının çok kullanılması yöredeki ceviz bolluğundan ileri geldiği düşünülmektedir.

İncelenen halılar değerlendirildiğinde dokundukları tarihlerle ilgili kesin bir bilgiye ulaşılamamış fakat müze envanter defterlerinde müzeye geliş tarihleri ve önceki kullanım süreleri genel olarak düşünüldüğünde XX. yy' ın ilk yarısına tarihlenmek mümkündür. Ancak kataloğa alınan XIX.yy' ın sonuna tarihlendirilebilecek halılar da mevcuttur.

Anadolu'da halı ve düz dokumalar içinde önemli yere sahip olan Burdur yöresi halılarına ne yazık ki gereği kadar önem verilmemiş ve diğer yörelerdeki dokuma merkezleri arasında geri planda kalmıştır. Teknolojinin gelişmesiyle her geçen gün kaybolmaya yüz tutan kültürel değerleri yaşatmak, dün ile bugün arasındaki kültürel iletişimi sağlamak ve Burdur yöresinde el sanatları canlandırmak için çalışmalar yapılması gerekmektedir. Umarız bu yüksek lisans tezi milli kültürümüzün bize miras bıraktığı önemli bir sanat dalı olan halıcılığın yaşatılmaya devam etmesi için bir örnek teşkil edecektir.

KAYNAKÇA

- ANONİM, Eczacıbaşı Sanat Ansiklopedisi, ‘**Halı**’ maddesi, C.2.
- ALPAGUT Berna, EKİNCİ H.Ali, KAHRAMAN Nurfettin , **Burdur Kemer Elmacık Köyü2006-2007 yılı Omurgalı Fosil Kazısı**, Anmed Dergisi, 2008, S.6.
- ASLANAPA, Oktay, **Türk Halı Sanatı’nın Bin Yılı**, Eren Yayın,İst.,1978.
- AYTAÇ Ahmet, **Geleneksel Türk El Dokumacılığı Sanatı**, Konya, 2000,
- ASLANAPA, Oktay-YUSUF, Durul, **Selçuklu Halıları**, İstanbul, 1973.
- ASLANAPA, Oktay, **Türk Sanatı**, İstanbul, 2007.
- Ayşe YILDIRIM, Bekir YİTİK, Sevil YILMAZ AYKUL, **Teke Yöresi Bucak (Burdur) İlçesi Geleneksel El Dokuma Halıları, ---.**
- BALCI, Nursel, **Türk Halı Sanatında Mitolojik Kaynaklı Bazı Motifler**, Arış Dergisi, S.8, 2012.
- BARIŞTA, Örcün, **Türk El Sanatları**, Ankara, 1998.
- BARIŞTA, Örcün, **Sarayönü ve Ladikte Bulunan Türk Halılarından Bazı Örnekler, ---.**
- BAYKARA, Tuncer, "**Kökboya Maddeler**", Arış Dergisi, Y. 1, S. 4, 1998.
- BAYRAKÇI, Bayram, **Meslek Yüksekokulları İçin El Dokusu Halıcılık, Kayseri, 1997.**
- BAYRAKTAROĞLU, Suzan, **Afyon Çevresi Yörük Dokumaları, ---.**
- BOZYİĞİT, A. Esat, **Türk Dokuma El Sanatları Makaleleri Bibliyografyası**, Ankara, 1996.
- BUĞUR, Ergün, **Malatya Müzesinde Bulunan Halılar**,(Ege Üniversitesi Sosyal Bilimler Enstitüsü Sanat Tarihi Anabilim Dalı Yayınlanmamış Yüksek Lisans Tezi), İzmir, 2006.
- ÇAĞMAN, Filiz, **Kanuni Dönemi Osmanlı Saray Sanatçıları Örgütü(Ehl-i Hiref)**, Türkiyemiz, S.54, İstanbul, 1988.
- DENİZ, Bekir, **Türk Dünyasında Halı ve Düz Dokuma Yaygıları**, Atatürk Kültür Merkezi Yayınları, Ankara, 2000.
- DENİZ, Bekir, “Geçmişten Günümüze Halıcılık”, **Bilim Birlik Başarı**, S. 40, Y. 1, İzmir, 1984.
- DİYARBEKİRLİ, Nejat, "**Pazırık Halısı**", Türk Dünyası Araştırmaları: Türk Halıları Özel Sayısı, S. 32, 1984.

- DURU, REFİK, **Tarım'dan Yazı'ya Burdur Yöresi ve Yakın Çevresi'nin Altıbin Yılı**, Ant.,2016, s.25.
- EKİNCİ, H. Ali, ERBAY, M. Oral, ÇANKAYA, Alime, GÜLSEVEN, Gonca, **Burdur Müzeleri ve Ören Yerleri**, İstanbul, 2007.
- ERBERK, Mine, **Çatalhöyük'ten Günümüze Anadolu Motifleri**, T.C. Kültür Bakanlığı, Ankara, 2002.
- ETİKAN, Sema, **Fethiye Kaya Köy Hahları**, ---.
- GÜNGÖR, İ. Hulusi, SEVİNÇ, Berna, **Milas Halı Desenlerinin Sınıflandırılması Ve Yayınlanmamış Madalyonlu Milas Hahlarının Tanıtılması**, ---.
- HURİSEL, Hatipoğlu, **Erzurum Müzesindeki Halı ve Kilimler**,(Atatürk Üniversitesi Sosyal Bilimler Enstitüsü Geleneksel Türk El Sanatları Ana Sanat Dalı Yayınlanmamış Yüksek Lisans Tezi),Erzurum,1997.
- İLERİ, Berna, **Ankara Vakıf Eserleri Müzesinde Bulunan Uşak Hahlarının İncelenmesi**,(Dokuz Eylül Üniversitesi Güzel Sanatlar Enstitüsü Geleneksel Türk El Sanatları Ana Sanat Dalı Yayınlanmamış Yüksek Lisans Tezi),İzmir,2010.
- KARAHAN, Kasım, **Halıcılığın Tarihi İçerisinde Türk Halıcılığının Yeri ve Yapısı**, Erciyes Üniversitesi Sosyal Bilimler Enstitüsü Dergisi, S.3, 1989.
- KARATAY, Çiğdem, **Ankara Etnografya Müzesi'ndeki Kırşehir Hahları**,(Gazi Üniversitesi Sosyal Bilimler Enstitüsü Sanat Tarihi Anabilim Dalı Yayınlanmamış Yüksek Lisans Tezi), Ankara, 2011.
- KARPUZ, Emine, **Ladik(Konya) Halıcılığının Günümüzdeki durumu**, Arış Dergisi, C.7, 2012.
- KOÇİBAY, Osman, **Burdur'da Halıcılık**, Yeni Gün Gazetesi Köşe Yazısı, Burdur, 2017.
- KOÇİBAY, Osman, Burdur İsmi Nereden Gelmektedir?, www.coğrafyaeğitimi.biz, 2011.
- OYMAN, Rengin, **Burdur İli Geleneksel Dokumaları Ve Günümüzdeki Durumu**, I. Burdur Sempozyumu
- ÖNLÜ, Nesrin, **Ege Bölgesi El Dokuma Kaynakları**, Sanat Dergisi.
- ÖZEL, Ali, **Halıcının El Kitabı**, Ankara, 1986.
- ÖZEL, Ali, **Halıcılık**, Başbakanlık Basım Evi, Ankara, 1989.
- ÖZKARTAL, Mehmet, **Türk Destanlarında Geçen Halı Anlatımları Hahlardaki Hayvan Motifleri ve Renklerin Dili**, Arış Dergisi, S.8, 2012.

- PERDAHCI, Nurcan, **Hans Holbein Resimlerine Anadolu Halılarının Etkileri, ---.**
- SOYSALDI, Aysen, ARAL, Songül, **Burdur Kapaklı Köyü Halılarının Teknik ve Desen Özellikleri**, SDÜ, Güzel Sanatlar Fakültesi Hakemli Dergisi, 2014.
- ŞAHİN KAYIŞOĞLU, Zahide, **Sarız(Kayseri) Yöresi Düz Dokumaları ve Günümüzdeki Durumu**, Arış Dergisi, S.9, 2013.
- T.C. Kültür Bakanlığı, **Türkîsh Handwoven Carpets**, C. 1-2-3-4-5, Ankara, 1990.
- T.C. MEB, **Kirkitli Dokuma Tezgâhları**, Ankara, 2011.
- T.C. MEB, **Karışık Motif Çizimleri**, Ankara, 2011.
- T.C. MEB, **Gördes Halı Desenleri**, Ankara, 2010.
- YETKİN, ŞERARE, **Türk Halı Sanatı**, İstanbul, 1974.
- YUSUF, Erkan, **Burdur Gezi Rehberi**, İstanbul, 2008.

FOTOĞRAFLAR LİSTESİ

- Fotoğraf 1:** 3.12.81 Envanter numaralı halı.
- Fotoğraf 2:** 3.12.81 Envanter numaralı halının arka görünümü.
- Fotoğraf 3:** 4.12.81 Envanter numaralı halı.
- Fotoğraf 4:** 4.12.81 Envanter numaralı halının arka görünümü.
- Fotoğraf 5:** 8.12.81 Envanter numaralı halı.
- Fotoğraf 6:** 8.12.81 Envanter numaralı halının arka görünümü.
- Fotoğraf 7:** 9.12.81 Envanter numaralı halı.
- Fotoğraf 8:** 9.12.81 Envanter numaralı halının arka görünümü.
- Fotoğraf 9:** 11.15.86 Envanter numaralı halı.
- Fotoğraf 10:** 11.15.86 Envanter numaralı halının arka görünümü.
- Fotoğraf 11:** 15.16.81 Envanter numaralı halı.
- Fotoğraf 12:** 15.16.81 Envanter numaralı halı.
- Fotoğraf 13:** 21.13.76 Envanter numaralı halı.
- Fotoğraf 14:** 21.13.76 Envanter numaralı halının arka görünümü.
- Fotoğraf 15:** 22.52.96 Envanter numaralı halı.
- Fotoğraf 16:** 22.52.96 Envanter numaralı halının arka görünümü.
- Fotoğraf 17:** 22.58.88 Envanter numaralı halı.
- Fotoğraf 18:** 22.58.88 Envanter numaralı halının arka görünümü.
- Fotoğraf 19:** 40.63.92 Envanter numaralı halı.
- Fotoğraf 20:** 40.63.92 Envanter numaralı halının arka görünümü.
- Fotoğraf 21:** 46.25.76 Envanter numaralı halı.
- Fotoğraf 22:** 46.25.76 Envanter numaralı halının arka görünümü.
- Fotoğraf 23:** 47.25.76 Envanter numaralı halı.
- Fotoğraf 24:** 47.25.76 Envanter numaralı halının arka görünümü.
- Fotoğraf 25:** 52.35.76 Envanter numaralı halı.
- Fotoğraf 26:** 52.35.76 Envanter numaralı halının arka görünümü.
- Fotoğraf 27:** 53.35.76 Envanter numaralı halı.
- Fotoğraf 28:** 53.35.76 Envanter numaralı halının arka görünümü.
- Fotoğraf 29:** 73.22.78 Envanter numaralı halı.
- Fotoğraf 30:** 73.22.78 Envanter numaralı halının arka görünümü.
- Fotoğraf 31:** 75.69.85 Envanter numaralı halı.
- Fotoğraf 32:** 75.69.85 Envanter numaralı halının arka görünümü.
- Fotoğraf 33:** 81.97.95 Envanter numaralı halı.
- Fotoğraf 34:** 81.97.95 Envanter numaralı halının arka görünümü.
- Fotoğraf 35:** 93.42.78 Envanter numaralı halı.
- Fotoğraf 36:** 93.42.78 Envanter numaralı halının arka görünümü.
- Fotoğraf 37:** 106.34.87 Envanter numaralı halı.
- Fotoğraf 38:** 106.34.87 Envanter numaralı halının arka görünümü.
- Fotoğraf 39:** 142.62.78 Envanter numaralı halı.
- Fotoğraf 40:** 142.62.78 Envanter numaralı halının arka görünümü.
- Fotoğraf 41:** 76.69.85 Envanter numaralı halı.
- Fotoğraf 42:** 76.69.85 Envanter numaralı halının arka görünümü.
- Fotoğraf 43:** 176.42.74 Envanter numaralı halı.
- Fotoğraf 44:** 176.42.74 Envanter numaralı halının arka görünümü.
- Fotoğraf 45:** 399.49.74 Envanter numaralı halı.
- Fotoğraf 46:** 399.49.74 Envanter numaralı halının arka görünümü.
- Fotoğraf 47:** 400.49.74 Envanter numaralı halı.
- Fotoğraf 47:** 400.49.74 Envanter numaralı halının arka görünümü.

- Fotoğraf 48:** 400.49.74 Envanter numaralı halının arka görünümü.
Fotoğraf 49: 401.49.74 Envanter numaralı halı.
Fotoğraf 50: 401.49.74 Envanter numaralı halının arka görünümü.
Fotoğraf 51: 20.15.78 Envanter numaralı heybe.
Fotoğraf 52: 20.15.78 Envanter numaralı heybenin arka görünümü.
Fotoğraf 53: 49.28.76 Envanter numaralı heybe.
Fotoğraf 54: 49.28.76 Envanter numaralı heybenin arka görünümü.
Fotoğraf 55: 50.70.92 Envanter numaralı heybe.
Fotoğraf 56: 50.70.92 Envanter numaralı heybenin arka görünümü.
Fotoğraf 57: 64.27.82 Envanter numaralı heybe.
Fotoğraf 58: 64.27.82 Envanter numaralı heybenin arka görünümü.
Fotoğraf 59: 105.65.79 Envanter numaralı heybe.
Fotoğraf 60: 105.65.79 Envanter numaralı heybenin arka görünümü.
Fotoğraf 61: 120.46.78 Envanter numaralı heybe.
Fotoğraf 62: 120.46.78 Envanter numaralı heybenin arka görünümü.
Fotoğraf 63: 151.62.78 Envanter numaralı heybe.
Fotoğraf 64: 151.62.78 Envanter numaralı heybenin arka görünümü.
Fotoğraf 65: 227.70.77 Envanter numaralı heybe.
Fotoğraf 66: 227.70.77 Envanter numaralı heybenin arka görünümü.
Fotoğraf 67: 228.70.77 Envanter numaralı heybe.
Fotoğraf 68: 228.70.77 Envanter numaralı heybenin arka görünümü.
Fotoğraf 69: 229.70.77 Envanter numaralı heybe.
Fotoğraf 70: 229.70.77 Envanter numaralı heybenin arka görünümü.
Fotoğraf 70: 10.32.90 Envanter numaralı yastık yüzü.
Fotoğraf 71: 10.32.90 Envanter numaralı yastık yüzünün arka görünümü.
Fotoğraf 72: 11.32.90 Envanter numaralı yastık yüzü.
Fotoğraf 73: 11.32.90 Envanter numaralı yastık yüzünün arka görünümü.
Fotoğraf 74: 30.12.82 Envanter numaralı yastık yüzü.
Fotoğraf 75: 30.12.82 Envanter numaralı yastık yüzünün arka görünümü.
Fotoğraf 76: 33.56.90 Envanter numaralı yastık yüzü.
Fotoğraf 77: 33.56.90 Envanter numaralı yastık yüzünün arka görünümü.
Fotoğraf 78: 45.69.92 Envanter numaralı yastık yüzü.
Fotoğraf 79: 45.69.92 Envanter numaralı yastık yüzünün arka görünümü.
Fotoğraf 80: 46.16.94 Envanter numaralı yastık yüzü.
Fotoğraf 81: 46.16.94 Envanter numaralı yastık yüzünün arka görünümü.
Fotoğraf 82: 47.16.94 Envanter numaralı yastık yüzü.
Fotoğraf 83: 47.16.94 Envanter numaralı yastık yüzünün arka görünümü.
Fotoğraf 84: 47.34.81 Envanter numaralı yastık yüzü.
Fotoğraf 85: 47.34.81 Envanter numaralı yastık yüzünün arka görünümü.
Fotoğraf 86: 48.18.94 Envanter numaralı yastık yüzü.
Fotoğraf 87: 48.18.94 Envanter numaralı yastık yüzünün arka görünümü.
Fotoğraf 88: 50.34.76 Envanter numaralı yastık yüzü.
Fotoğraf 89: 50.34.76 Envanter numaralı yastık yüzünün arka görünümü.
Fotoğraf 90: 51.18.94 Envanter numaralı yastık yüzü.
Fotoğraf 91: 51.18.94 Envanter numaralı yastık yüzünün arka görünümü.
Fotoğraf 92: 66.28.82 Envanter numaralı yastık yüzü.
Fotoğraf 93: 66.28.82 Envanter numaralı yastık yüzünün arka görünümü.
Fotoğraf 94: 78.37.79 Envanter numaralı yastık yüzü.
Fotoğraf 95: 78.37.79 Envanter numaralı yastık yüzünün arka görünümü.

Fotoğraf 96: 199.77.87 Envanter numaralı yastık yüzü.

Fotoğraf 97: 199.77.87 Envanter numaralı yastık yüzünün arka görünümü.

Fotoğraf 98: 216.33.73 Envanter numaralı yastık yüzü.

Fotoğraf 99: 216.33.73 Envanter numaralı yastık yüzünün arka görünümü.

Fotoğraf 100: 534.67.73 Envanter numaralı yastık yüzü.

Fotoğraf 101: 534.67.73 Envanter numaralı yastık yüzünün arka görünümü.



ÇİZİMLER LİSTESİ

- Çizim 1:** 3.12.81 Envanter numaralı halının çizimi.
Çizim 2: 4.12.81 Envanter numaralı halının çizimi.
Çizim 3: 8.12.81 Envanter numaralı halının çizimi.
Çizim 4: 9.12.81 Envanter numaralı halının çizimi.
Çizim 5: 11.15.86 Envanter numaralı halının çizimi.
Çizim 6: 15.16.81 Envanter numaralı halının çizimi.
Çizim 7: 21.13.76 Envanter numaralı halının çizimi.
Çizim 8: 22.52.96 Envanter numaralı halının çizimi.
Çizim 9: 22.58.88 Envanter numaralı halının çizimi
Çizim 10: 40.63.92 Envanter numaralı halının çizimi.
Çizim 11: 46.25.76 Envanter numaralı halının çizimi.
Çizim 12: 47.25.76 Envanter numaralı halının çizimi.
Çizim 13: 52.35.76 Envanter numaralı halının çizimi.
Çizim 14: 53.35.76 Envanter numaralı halının çizimi.
Çizim 15: 73.22.78 Envanter numaralı halının çizimi.
Çizim 16: 75.69.85 Envanter numaralı halının çizimi.
Çizim 17: 81.97.95 Envanter numaralı halının çizimi.
Çizim 18: 93.42.78 Envanter numaralı halının çizimi.
Çizim 19: 106.34.87 Envanter numaralı halının çizimi.
Çizim 20: 142.62.78 Envanter numaralı halının çizimi.
Çizim 21: 76.69.85 Envanter numaralı halının çizimi.
Çizim 22: 176.42.74 Envanter numaralı halının çizimi.
Çizim 23: 399.49.74 Envanter numaralı halının çizimi.
Çizim 24: 400.49.74 Envanter numaralı halının çizimi.
Çizim 25: 401.49.74 Envanter numaralı halının çizimi.
Çizim 26: 20.15.78 Envanter numaralı heybenin çizimi.
Çizim 27: 49.28.76 Envanter numaralı heybenin çizimi.
Çizim 28: 50.70.92 Envanter numaralı heybenin çizimi.
Çizim 29: 64.27.82 Envanter numaralı heybenin çizimi.
Çizim 30: 105.65.79 Envanter numaralı heybenin çizimi.
Çizim 31: 120.46.78 Envanter numaralı heybenin çizimi.
Çizim 32: 151.62.78 Envanter numaralı heybenin çizimi.
Çizim 33: 227.70.77 Envanter numaralı heybenin çizimi.
Çizim 34: 228.70.77 Envanter numaralı heybenin çizimi.
Çizim 35: 229.70.77 Envanter numaralı heybenin çizimi.
Çizim 36: 10.32.90 Envanter numaralı yastık yüzünün çizimi.
Çizim 37: 11.32.90 Envanter numaralı yastık yüzünün çizimi.
Çizim 38: 30.12.82 Envanter numaralı yastık yüzünün çizimi.
Çizim 39: 33.56.90 Envanter numaralı yastık yüzünün çizimi.
Çizim 40: 45.69.92 Envanter numaralı yastık yüzünün çizimi.
Çizim 41: 46.16.94 Envanter numaralı yastık yüzünün çizimi.
Çizim 42: 47.16.94 Envanter numaralı yastık yüzünün çizimi.
Çizim 43: 47.34.81 Envanter numaralı yastık yüzünün çizimi.
Çizim 44: 48.18.94 Envanter numaralı yastık yüzünün çizimi.
Çizim 45: 50.34.76 Envanter numaralı yastık yüzünün çizimi.
Çizim 46: 51.18.94 Envanter numaralı yastık yüzünün çizimi.
Çizim 47: 66.28.82 Envanter numaralı yastık yüzünün çizim
Çizim 48: 78.37.79 Envanter numaralı yastık yüzünün çizimi.

Çizim 49: 199.77.87 Envanter numaralı yastık yüzünün çizimi.
Çizim 50: 216.33.73 Envanter numaralı yastık yüzünün çizimi.
Çizim 51: 534.67.73 Envanter numaralı yastık yüzünün çizimi.



BURDUR ARKEOLOJİ MÜZESİ'NDE BULUNAN HALILAR, HEYBELER ve YASTIK YÜZLERİ

ORIJINALLIK RAPORU

% **11**

BENZERLİK ENDEKSİ

% **11**

İNTERNET
KAYNAKLARI

% **2**

YAYINLAR

%

ÖĞRENCİ ÖDEVLERİ

BİRİNCİL KAYNAKLAR

1

docplayer.biz.tr
İnternet Kaynağı

% **2**

2

burdurmuzesi.kultur.gov.tr
İnternet Kaynağı

% **1**

3

www.tarihtarih.com
İnternet Kaynağı

% **1**

4

sempozyum.mehmetakif.edu.tr
İnternet Kaynağı

% **1**

5

www.megep.meb.gov.tr
İnternet Kaynağı

% **1**

6

www.gnoxis.com
İnternet Kaynağı

% **1**

7

www.burdurmuzesi.gov.tr
İnternet Kaynağı

% **1**

8

www.bilgilersitesi.com
İnternet Kaynağı

<% **1**

9

www.msxlabs.org
İnternet Kaynağı

<% **1**

ÖZ GEÇMİŞ

KİŞİSEL BİLGİLER

Adı, Soyadı: Bilge GÜLNAR

Uyruğu: Türkiye (TC)

Doğum Tarihi ve Yeri: 12 Ekim 1991, Kayseri

Email: bilge.91.sanat@gmail.com

EĞİTİM

Derece	Kurum	Mezuniyet Tarihi
Lisans	EÜ. Fen Edebiyat Fakültesi Sanat Tarihi Bölümü	2014
Lise	Kayseri Mustafa Eraslan Lisesi	2009

İŞ DENEYİMLERİ

Yıl	Kurum	Görev
2015-Halen	Burdur Müze Müdürlüğü	Sanat Tarihçisi

YABANCI DİL

İngilizce