

**T.C.
GAZİ ÜNİVERSİTESİ
SOSYAL BİLİMLER ENSTİTÜSÜ
ARKEOLOJİ ANA BİLİM DALI**

**AŞAĞI SALAT HÖYÜĞÜ
ERKEN TUNÇ ÇAĞI SERAMİKLERİ**

YÜKSEK LİSANS TEZİ

**Hazırlayan
Emsal KOÇERDİN**

**Tez Danışmanı
Yard. Doç. Dr. S. Yücel ŞENYURT**

Ankara – 2006

ÖNSÖZ

“Aşağı Salat Höyüğü Erken Tunç Çağı Seramikleri” adlı bu çalışmada, Aşağı Salat Höyüğü T/26 stratigrafi sondajı ile Mezarlık Alanı’nda açığa çıkarılan seramik malzemenin Anadolu ve Kuzey Mezopotamya’daki diğer yerleşimlerden ele geçen buluntularla karşılaştırılarak değerlendirilmesine çalışılmıştır.

Geç Kalkolitik Çağ ile Erken Tunç Çağı dönemleri arasındaki geçiş evresine ait olan Aşağı Salat Höyüğü IV-VI. yapı katları ile mezarlık alanı buluntularının incelenmesi ve bölgenin diğer yerleşimleriyle karşılaştırılması sonucunda Aşağı Salat Höyüğü ile çevresindeki yerleşimlerin Erken Tunç Çağı’na geçiş evresindeki sosyal ve kültürel dokusunu ortaya çıkarmak bu çalışmanın ana konusunu oluşturmuştur.

Bu çalışmanın ana malzemesini oluşturan Aşağı Salat Höyüğü kazı buluntularını, yüksek lisans tezi olarak çalışmama izin veren tez danışmanım Yard. Doç. Dr. S. Yücel ŞENYURT’a, hem bu çalışma sırasındaki manevi desteği hem de benimle paylaştığı değerli bilgileri nedeniyle teşekkürlerimi sunarım.

Ayrıca, hem bana verdikleri maddi ve manevi destek dolayısıyla aileme hem de bu çalışma sırasında teknik ve bilimsel konularda yardımlarını gördüğüm Gazi Üniversitesi Arkeolojik Çevre Değerleri Araştırma Merkezi’ndeki değerli arkadaşlarıma teşekkür ederim.

Emsal KOÇERDİN

2006

İÇİNDEKİLER

ÖNSÖZ	i
İÇİNDEKİLER	ii-vi
GİRİŞ	1-5
BÖLÜM 1. AŞAĞI SALAT HÖYÜĞÜ	6-13
1.1. COĞRAFİ KONUM VE TOPOGRAFİK YAPI	6-11
1.2. TARİHSEL ÇERÇEVE	11-13
BÖLÜM 2. AŞAĞI SALAT HÖYÜĞÜ TABAKALAŞMASI (T/26 AÇMASI)	14-19
2.1. IV. YAPI KATI	17-18
2.2. V. YAPI KATI	18
2.3. VI. YAPI KATI	18-19
BÖLÜM 3. AŞAĞI SALAT ETÇ MEZARLIĞI	20-21
BÖLÜM 4. AŞAĞI SALAT HÖYÜĞÜ T/26 AÇMASI ETÇ SERAMİKLERİ	22-90
4.1. IV. YAPI KATI MAL GRUPLARI	24-27
4.2. IV. YAPI KATI KAP FORMLARI	27-49
4.2.1. TABAKLAR	27-29
4.2.1.1. Sığ Tabaklar	28
4.2.1.2. Çukur Tabaklar	28-29

4.2.2. ÇANAKLAR	29-40
4.2.2.1. Sığ Yayvan Çanaklar	30-32
4.2.2.2. Yayvan Çanaklar	32-34
4.2.2.3. Küresel Çanaklar	34-36
4.2.2.4. Basık Küresel Çanaklar	36-40
4.2.3. ÇÖMLEKLER	40-46
4.2.3.1. Kısa Boyunlu Çömlekler	40-45
4.2.3.2. Uzun Boyunlu Çömlekler	45-46
4.2.4. DİP PARÇALARI	46-47
4.2.5. BEZEMELİ PARÇALAR	47-48
4.2.6. KULP PARÇALARI	49
4.3. V. YAPI KATI MAL GRUPLARI	50-51
4.4. V. YAPI KATI KAP FORMLARI	51-57
4.4.1. ÇANAKLAR	51-54
4.4.1.1. Yayvan Çanaklar	52-53
4.4.1.2. Dik Gövdeli Çanaklar	53
4.4.1.3. Basık Küresel Çanaklar	53-54
4.4.2. ÇÖMLEKLER	54-55
4.4.2.1. Kısa Boyunlu Çömlekler	54-55
4.4.3. DİP PARÇALARI	56
4.4.3.1. Halka Dipler	56
4.4.3.2. Kenarlı Yuvarlak Dip	56

4.4.4. BEZEMELİ PARÇALAR	57
4.5. VI. YAPI KATI MAL GRUPLARI	58-61
4.6. VI. YAPI KATI KAP FORMLARI	61-90
4.6.1. TABAKLAR	62-64
4.6.1.1. Sığ Tabaklar	62-63
4.6.1.2. Çukur Tabaklar	63-64
4.6.2. ÇANAKLAR	64-78
4.6.2.1. Sığ Yayvan Çanaklar	65
4.6.2.2. Yayvan Çanaklar	66-72
4.6.2.3. Küresel Çanaklar	72-73
4.6.2.4. Basık Küresel Çanaklar	73-78
4.6.3. ÇÖMLEKLER	78-85
4.6.3.1. Boyunsuz Çömlekler	79
4.6.3.2. Kısa Boyunlu Çömlekler	79-81
4.6.3.3. Huni Boyunlu Çömlekler	81-84
4.6.3.4. Uzun Boyunlu Çömlekler	84-85
4.6.4. DİP VE KAİDE PARÇALARI	86-87
4.6.4.1. Düz Dipler	86
4.6.4.2. Halka Dipler	86
4.6.4.3. Kaide Parçaları	87
4.6.4.4. Üçayak Parçası	87
4.6.5. KAPAK PARÇALARI	87-88

4.6.6. BEZEMELİ PARÇALAR	88-90
4.6.7. EMZİK VE KULP PARÇALARI	90
4.6.7.1. Emzik Parçası	90
4.6.7.2. Kulp Parçası	90
BÖLÜM 5. AŞAĞI SALAT HÖYÜĞÜ ETÇ MEZARLIĞI SERAMİKLERİ	91-105
5.1. BARDAKLAR	91
5.2. TABAKLAR	91
5.3. ÇANAKLAR	92-98
5.3.1. Küresel Çanaklar	92
5.3.2. Basık Küresel Çanaklar	93-95
5.3.3. Kaideli Çanaklar.....	95-98
5.4. VAZOLAR	98-101
5.4.1. İp Delikli Tutamaklı Vazolar	99
5.4.2. Emzikli Vazolar	100-101
5.5. ÇÖMLEKLER	101-104
5.6. KAP KAİDESİ	105
BÖLÜM 6. SONUÇ	106-116
BÖLÜM 7. KATALOG	117-220
KAYNAKLAR	221-235

HARİTALAR LİSTESİ	236
ÇİZİMLER LİSTESİ	236
RESİMLER LİSTESİ	236
TABLolar LİSTESİ	236

HARİTALAR

ÇİZİMLER

RESİMLER

TABLolar

LEVHALAR

ÖZET/ABSTRACT	286-287
----------------------------	---------

GİRİŞ

Ilısu Barajı kurtarma kazıları kapsamında, Diyarbakır ili, Bismil ilçesi, Yukarı Salat beldesinde yürütülen Aşağı Salat Höyüğü kazıları, Diyarbakır Müzesi adına Yard. Doç. Dr. S. Yücel ŞENYURT'un bilimsel sorumluluğunda yapılmaktadır. Orta Doğu Teknik Üniversitesi TAÇDAM tarafından desteklenen Aşağı Salat kazısı 2000–2002 yılları arasında 3 sezon süresince gerçekleştirilmiştir.

“Aşağı Salat Höyüğü Erken Tunç Çağı Seramikleri” adlı bu çalışmanın kapsamını, Aşağı Salat Höyüğü'nde açığa çıkarılan ve Erken Tunç Çağı'na tarihlendirilen yapı katlarından (IV.-VI. Yapı Katları) ve bu yapı katlarıyla çağdaş olduğu düşünülen mezarlık alanından ele geçen çanak çömlek buluntuları oluşturmaktadır.

Dicle ve Fırat nehirlerinin arasında kalan ve Mezopotamya adı verilen bölge, bu iki nehir ve kolları tarafından taşınan topraklarla oluşan bereketli alüvyon ovaları sayesinde binlerce yıl boyunca, çok gelişmiş kültürlere ev sahipliği yapmıştır. Mezopotamya Kültür Bölgesi ise ana hatlarıyla, Güneydoğu Anadolu Bölgesi ve Irak'ın kuzeyini içine alan Kuzey Mezopotamya ile bu bölgenin güneyinde, Basra Körfezi'ne kadar uzanan alanı kapsayan Güney Mezopotamya olarak iki bölgeye ayrılmaktadır. Çağlar boyunca birbiriyle sıkı ilişkiler içerisinde olan bu iki bölge temelde aynı kültür alanı içerisinde olsalar da yaşam koşullarının getirdiği zorunluluklar nedeniyle bazı farklı özellikler de geliştirmişlerdir. Bu tezin konusunu oluşturan Aşağı Salat Höyüğü ise Kuzey Mezopotamya kültür alanında kurulmuş olan köy niteliğinde küçük bir yerleşim yeridir.

Bu tezin amacı, Aşağı Salat Höyüğü'nün batısında kalan ve taş sanduka mezarlarıyla dikkati çeken Aşağı Salat Mezarlık Alanı ve bu alandan ele geçen seramiklerle paralel özellikler gösteren IV-VI. yapı

katlarının seramik buluntularının incelenmesi sonucunda, bu yapı katlarının iskan gördüğü zaman dilimin belirlenmesi ve bölgedeki diğer Erken Tunç Çağı yerleşimleriyle aralarındaki kültürel bağların veya farklılıkların açığa çıkarılmasıdır.

Neolitik çağda, avcı-toplayıcı yaşamdan yerleşik hayata geçmeye başlayan insanoğlu, sosyal tabakalaşmanın olmadığı, temelde eşitlikçi bir yaşam sürmektedir. Zamanla bazı kişilerin, çeşitli nedenlerle toplumda daha etken olmaya başlamasıyla birlikte bu eşitlikçi yapıda bazı değişimler gözlenmeye başlamaktadır. M.Ö. 5. bin yıldan itibaren ise bazı kişiler toplumda dinsel-yönetimsel roller üstlenmeye başlamıştır. Bu süreç sırasında Geç Kalkolitik Çağ sonunda artık toplumda belirli ailelerin yönetimsel gücü ele geçirdiği görülmektedir. M.Ö. 4. bin yılın sonlarında, Geç Uruk Döneminde toplumda piramit şeklinde bir örgütlenmenin ortaya çıktığı, yüksek düzeydeki aile gruplarının geniş bir kaynaklar ve üretim araçları dilimini yönettiği ve emek gücünün çoğunu denetlediği görülmektedir. Bu süreç sonunda, Erken Tunç Çağı'nda köy topluluklarının yerini, daha yerleşik ve iş bölümünün netleştiği, sistemli yerleşimler olan kent devletleri almıştır.¹

IV-VI. yapı katlarından ve mezarlık alanından ele geçen seramiklerin incelenmesi sonucunda, Aşağı Salat Höyüğü'nün, köy topluluklarının kent toplumuna dönüşmeye başladığı bu evrenin hangi zaman diliminde yerleşim gördüğü, küçük bir köy niteliği taşıyan bu höyükte yaşayan insanların Mezopotamya kültürüyle ne ölçüde ilişkili oldukları anlaşılmalı çalışılacaktır. Ayrıca, IV-VI. yapı katları ile mezarlık alanının, yaklaşık olarak 1000 yıl süren Erken Tunç Çağı içerisinde hangi tarih aralığına yerleştirilmesi gerektiği araştırılacaktır.

¹ Frangipane 2002: 41-291.

Birinci bölümde çalışmamızın esas malzemesini oluşturan, Aşağı Salat Höyüğü coğrafi ve tarihsel açıdan kısaca değerlendirilmiştir. Höyüğün topografik ve coğrafi konumunun değerlendirilmesinin ardından, Aşağı Salat Höyüğü'nün de içinde yer aldığı Yukarı Dicle Vadisi ve höyüğün yakın çevresinin arkeolojik ve tarihsel önemi üzerinde durulmuştur. Dicle Nehri'nin hemen kıyısında kurulmuş höyüğün yerleşim alanı olarak seçilme sebepleri, coğrafi konumunun sağladığı avantajlar ve dezavantajların değerlendirilmesi bu bölümün esasını oluşturmuştur.

İkinci bölümde, Aşağı Salat Höyüğü'nde merkez kazı alanı olarak adlandırılan T/26 açmasında yerleşim evrelerinin anlaşılması amacıyla gerçekleştirilen sondaj çalışmaları sonucunda açığa çıkarılan 9 yapı katı, mimari veriler ışığında kısaca tanımlanmıştır. Stratigrafiyle ilgili genel bilgilendirmenin ardından da tezin asıl konusunu oluşturan IV-VI. yapı katlarına ait mimari buluntular anlatılmıştır.

Üçüncü bölümde, Erken Tunç Çağı seramiklerinin ele geçtiği bir diğer önemli kazı alanı olan Aşağı Salat Mezarlığı, mezarlığın konumu ve yayılım alanı anlatılmış ve mezarların tipolojik açıdan değerlendirmesi yapılmıştır. Mezar buluntularının mezar içerisindeki konumları, mezar yönleri, gömü türleri ve gömü yönleri gibi bilgiler değerlendirilerek, genel yargılara ulaşılmaya çalışılmıştır.

Dördüncü bölümde, T/26 açmasından ele geçen seramik buluntular bağlı buldukları mimari öğeler dikkate alınarak yapı katlarına ayrılmış ve her yapı katına ait seramik grubu, katkı maddeleri, hamur özellikleri, seramik dokusu ve pişirilmesi sırasında oluşan hamur değişimleri gibi özellikler dikkate alınarak gruplandırılmıştır. Bu gruplandırma sonucu elde edilen mal grupları değerlendirilirken yukarıda belirtilen özellikler dikkate alınmış olup astar ve perdah gibi yüzey işlenişleriyle ilgili uygulamalar bu ayırimda etken

kabul edilmemiştir. Yüzey işlenişleriyle ilgili bilgiler ise mal grupları açıklanırken verilmektedir.

Kap formları ise öncelikle tabak, çanak, çömlek gibi ana kap formları açısından gruplandırılmıştır. Bu ana gruplar ise öncelikle kabın genel formu açısından değerlendirmeye alınmış (yayvan, küresel, basık küresel vb.) ardından da dudak yapıları gibi alt tip özellikleri açısından incelenmiştir.

Mal grupları oluşturulurken sadece hamur özellikleri dikkate alındığı için, kap tipleri anlatılırken hamur özellikleri her kap formu için kendi içinde tekrar açıklanmıştır.

Beşinci bölümde, mezarlardan ele geçen buluntular ana kap formları açısından bardak, tabak, çanak gibi tipolojik olarak gruplandırılmıştır. Bu gruplar da yine kendi içinde, belirgin form özellikleri dikkate alınarak alt tiplere ayrılmıştır.

Dördüncü ve beşinci bölümlerde incelenen seramik buluntular, Kuzey Mezopotamya'da ve Anadolu'da daha önce gerçekleştirilen kazılarda ele geçmiş benzer örneklerle hamur özellikleri, yüzey işleniş teknikleri ve tipolojik özellikleri açısından karşılaştırılarak tarihlenmeye çalışılmıştır.

Sonuç bölümünde ise daha önceki iki bölümde, farklı kazılardan ele geçen seramik buluntularıyla hamur, yüzey ve tip özellikleri açısından yapılan karşılaştırmalar sonucunda elde edilen veriler kısaca özetlenerek, çalışma sonunda ulaşılan genel yargılara yer verilmiş ve Aşağı Salat Höyüğü'nün bu kültür coğrafyası içerisindeki yeri ve önemi ortaya konulmaya çalışılmıştır.

Yedinci bölümü ise buluntu katalogu oluşturmaktadır. Her yapı katından ele geçen buluntu grubu, dördüncü ve beşinci bölümlerde

oluřturulan tipolojik sınıflandırmaya uygun olarak kataloga yerleřtirilmiřtir. Katalogda açma numarası, ele geçtiđi yapı katı ve ait olduđu mal grubuna ait numara gibi seramiđi tanımlayıcı bilgiler verildikten sonra form özellikleri anlatılmaktadır. Daha sonra da hamur özellikleri ve yüzey iřleniři gibi bilgiler verilmektedir.²

Levhalar, form özellikleri dikkate alınarak açık kaplardan kapalı formlara dođru ilerleyen bir düzende, katalog bilgileriyle uyumlu bir řekilde düzenlenmiřtir.

Tez kapsamında incelenen seramiklerin deđerlendirilmesinde kap formlarına dayanan tipolojik sınıflamaya öncelik verilmiř, hamur özellikleri ise tipolojik deđerlendirmeye yardımcı olan bir unsur olarak kullanılmıřtır.

Bu tez çalıřması ile Ařađı Salat Höyüđü buluntularının deđerlendirilmesi sonucunda Kuzey Mezopotamya ve özellikle de Güneydođu Anadolu bölgesinde Geç Kalkolitik Çađ'dan Erken Tunç Çađı'na geçiř sürecinde yařanan kültürel iliřkiler ile bu iki farklı dönem arasındaki kültürel benzerlik ve farklılıkların belirlenmesine çalıřılacaktır. Seramiklerin geliřim evrelerinin incelenmesi sonucunda Geç Kalkolitik Çađ'dan Erken Tunç Çađı'na geçiř evresinde kültür özelliklerin ne ölçüde deđiřtiđi ve iki toplum arasındaki kültürel kimliđin deđiřim hızı gibi konulara açıklık getirilmesine yardımcı olunabileceđi düşünölmektedir.

² Seramiklerin kontekst numaralarının verilisinde iki yöntem kullanılmıřtır. Hamur incelemeleri yapılabilen örneklerde kasa numarasından sonra parça bir sayı ile isimlendirilmiř (1000-1 gibi), hamur özellikleri incelenemeyen parçalar ise kasa numarasından sonra harfle adlandırılmıřtır (1000-a gibi).

BÖLÜM 1

AŞAĞI SALAT HÖYÜĞÜ

1.1. Coğrafi Konum ve Topografik Yapı

Diyarbakır ili, Bismil ilçesi'nin yaklaşık 20 km doğusunda, Yukarı Salat Beldesi'nin 3 km güneyinde yer alan Aşağı Salat Höyüğü'nün üzerinde bugün Yukarı Salat Beldesi'ne bağlı olan ve yaklaşık 10–15 haneden oluşan modern Aşağı Salat Mahallesi yer almaktadır. Dicle Nehrinin kıyısında bulunan höyük, Salat Çayı ile Dicle Nehri'nin birbirine kavuştuğu noktanın yaklaşık 2 km doğusunda yer almaktadır³ (**Harita 1; Resim 1**).

Bu bölge, Yukarı Mezopotamya'da, Güneydoğu Toroslar ile Mardin Dağları arasında kalan, Dicle Nehri ve kolları tarafından beslenen hafif engebeli ve geniş bir coğrafi alandır. Diyarbakır ile Batman arasında batıdan doğuya doğru akan Dicle Nehri'nin bu kesimdeki havzası deniz seviyesinden yaklaşık 500 m yüksekliktedir. Höyük, kuzeyde Salat Çayı ve Dicle'nin alüvyal dolgusu olan Salat Çevliği ve Abir Tepe eteği olan Abir Düzü, doğuda Beyaztoprak Tepe ve Abir Tepe ile güneyde Dicle'nin sınırladığı mevkide yer almaktadır (**Harita 2**). Salat Vadisinden gelen yol, Dicle'yi Aşağı Salat Mevkii'nden geçerek doğuya ve güneye doğru yönelmektedir. Dicle vadisini doğuya götüren doğal nehir yatağı, nehrin kuzey yakasında Abir Tepe ve Beyaztoprak Tepe, güney yakasında Tavya Sırtı tarafından engellendiği için bugün de olduğu gibi nehir ancak höyüğün bulunduğu noktada geçilmeye uygundur⁴. Her iki yakadaki söz konusu teraslar hemen höyük önünde doğal bir eşik oluşturmaktadır. Daha sert bir kayaç yapısı nedeniyle nehrin getirdiği dolgular bu eşiği kolay geçememekte ve höyüğün hemen batısından başlayan geniş ve sığ bir yatak oluşturmaktadır. Bugün olduğu gibi, kuzeyden Yukarı Salat Beldesi'ni geçerek Dicle Nehri'ne ulaşan şose yol, bu sığ yataktan geçerek güney kıyıdaki yerleşmelere

³ Şenyurt 2002a: 671.

⁴ Şenyurt 2002a: 671.

uzanmaktadır⁵. Bismil Ovası olarak da bilinen Dicle taşkın ovası günümüzde bölgenin en verimli tarım havzasıdır. Eski dönemlerde ise Dicle Nehrinin 3–4 m yükseklikteki taşkın sekisi nedeniyle kıyı ovasında sulu tarım yapılmış olması beklenmemektedir.⁶ Bu nedenle, söz konusu taşkın sekisi üzerinde, olağan yıllık yağış ve sıcaklık ortalamalarının elverdiği tahıl tarımı yapılmış olmalıdır. Yükseklerdeki yağmur suları ile beslenen ırmakların Dicle'ye kavuştuğu, bereketli alüvyon dolgu terasları ise, basit kanallar yardımıyla sulu tarım yapılabilen alanlardır. Bismil Ovası'ndaki eski yerleşim yerlerinin dağılımına bakıldığında, Dicle nehri kıyı şeridinin yanı sıra ırmakların alçak kıyıları ve ağız bölgelerinin yerleşim alanı olarak özellikle seçilmiş olduğu görülmektedir.⁷ Aşağı Salat Höyüğü'ne yerleşenlerin de öncelikle tarımsal beklentilere yönelik olarak, Salat Çayı'nın oluşturduğu alüvyon düzlüğüne yakın olmayı tercih ettikleri anlaşılmaktadır. Her ne kadar her iki akarsuyun olası taşkın alanı içerisinde olsa da burası, bugün de olduğu gibi, Salat Çayı'nı sulu tarımda kullanmak üzere seçilmiş olmalıdır. Aşağı Salat'ın bu coğrafi konumu, Bismil ovası yerleşim tarihinin "iklim-yerleşme" ilişkisi hakkında daha detaylı veri elde etmeye uygundur. Höyükte yapılan stratigrafi sondajı verileri ışığında ortaya çıkarılan tabakalaşma bu konuda önemli ipuçları vermektedir.

Dicle Nehri ve Salat Çayı'nın yukarıda değinilen taşkın tehdidine karşın Aşağı Salat'ın yerleşim alanı olarak seçilmesindeki ikinci önemli neden höyüğün jeostratejik konumudur. Salat Çayı, Dicle Nehri'nin kuzeyinden gelen önemli bir akarsu vadisi oluşturmaktadır. Batman ve Diyarbakır'ın kuzeyindeki, Güneydoğu Toros Dağları'nın oluşturduğu yay içinde, en iç kesimde yer alan Uzuncaseki dağına kadar uzanan Salat Çayı ve kolları Kuzey Mezopotamya'nın en kuzey limitlerinden güneye doğru inen doğal bir güzergah sunmaktadır. Salat Çayı ve kollarını oluşturan kaynaklar, Kulp Geçidi yoluyla Doğu Anadolu bölgesine geçişi sağlayan önemli bir

⁵ Akçay 2005: 5.

⁶ Algaze vd. 1991: 180.

⁷ Algaze vd. 1991: 213, Fig. 2b.

bölgeyi Dicle Nehri'ne ulaştırmaktadır. Aşağı Salat'ın bulunduğu noktada, daha geniş olan Dicle taşkın yatağının, kuzeyde Abir Tepe ve Beyaztoprak Tepe, güneyde ise Tavya Sırtının neden olduğu daralmasına bağlı olarak bir nehir geçişi imkanı doğmaktadır. 1:25.000 ölçekli haritada geçen "Araba Geçidi" ifadesinden de açıkça anlaşılacağı gibi höyüğün yaklaşık 150 m batısında, bugün hala kullanılan bir nehir geçişiyle, Dicle Nehri'nin güneyine geçilebilmektedir. Salat Vadisini takip edip Dicle'den geçen bu güzergah güneydeki Müslümantepe (*Şahintepe*)⁸, Karacak Tepe⁹, gibi eski yerleşimlere uzanan yollarla birleşmektedir.

Dicle'nin güney kıyısında Savur Çayı vadisi ile Mardin Platosu'nun kuzey eteklerine kadar giden bu güzergâh batıya yönelmekte ve Mazıdağı'nın batı eteklerinden geçerek Mezopotamya düzlüklerine ulaşmaktadır. Başka bir deyişle, Salat vadisi ve Savur vadisi yoluyla Yukarı Dicle Vadisi'ni kuzeyden güneye kesen bir doğal hat Güneydoğu Toros Dağları'nı ve kuzeyindeki Doğu Anadolu bölgesini Mezopotamya düzlüklerine indirmektedir. Yakındoğu'nun tarihi boyunca Güneydoğu Toros Dağları, Irak'ın Mezopotamya Ovası ile Kuzey Suriye ve Orta Anadolu'nun yüksek bölgeleri arasında çetin bir sınır olmuştur. Bu bölge yalnızca, Mezopotamya devletleri ve uygarlıkları ile Anadolu'nun küçük krallıkları ve dağınık kabileleri arasında siyasi bir sınır değil, aynı zamanda hammadde yoksunu Mezopotamya Ovaları ile hammadde zengini Anadolu yaylaları arasında ekonomik bir sınır olmuştur.¹⁰ Bu konumuyla, jeostratejik açıdan bakıldığında, Aşağı Salat Höyüğü'nün, Yukarı Dicle Vadisi'ni doğu-batı ve kuzey-güney yönlerinde kat eden güzergahlar üzerinde, önemli bir konuma sahip olduğu açıkça anlaşılmaktadır.¹¹

Aşağı Salat Höyüğü, Dicle Nehri'nin kuzey kıyısında yer alan, nehir taşkınları nedeniyle güney kesimi aşırı derecede tahrip olmuş (**Harita 3: 1**);

⁸ Ay 2001; Ay 2004.

⁹ Algaze vd. 1991: Fig. 2b: 22.

¹⁰ Parker vd. 2004: 549.

¹¹ Akçay 2005: 7.

doğu, batı ve kuzey sınırları ise Salat Çayı'nın çağlar boyunca oluşturduğu yoğun alüvyal dolgu nedeniyle belirsiz hale gelmiş olan 150 X 100 m boyutlarında bir höyüktür (**Harita 3: 2**). Höyüğün güney kısmında yer alan ve Dicle'nin tahrip ettiği kesitten de anlaşıldığı üzere (**Resim 2: 1, 2**), bugünkü nehir seviyesinin yaklaşık 3 m yukarısındaki teras üzerinde bulunan höyüğün kültür dolgusu modern yerleşmenin orta kesimlerinde yaklaşık 5 m yüksekliğe ulaşmaktadır. Dicle Nehri ve Salat Çayı'nın taşkın alanı içerisinde oluşu ve üzerine köy evlerinin kurulu oluşu nedeniyle sadece hafif bir yükselti görünümünde olan Aşağı Salat Höyüğü'nün topografik özellikleri ancak Dicle Nehri'nin tahrip ettiği erozyon kesitinden ve sondajlardan anlaşılabilir (**Resim 2: 3**).

Aşağı Salat Höyüğü'nün yakın çevresinin jeolojik yapısı oldukça sadedir.¹² Höyük, Dicle Nehri'nin büyük taşkın yatağı karakterindeki holosen'e ait 3–5 metre sekisi üzerinde ve nehir yatağının tam kenarında yer almaktadır. Höyükteki ilk yerleşme ise nehir yatağından 3–3.5 metre yukarıda kurulmuştur.¹³ Aşağı Salat Höyüğü'nün üzerinde bulunduğu holosen sekisinin oluşmasında Salat Çayı'nın getirdiği alüvyonların da payı büyüktür.¹⁴

Dicle Nehri taşkınlarından kolayca etkilenebilecek böyle bir alanda arkeolojik bir yerleşmenin bulunması oldukça ilgi çekicidir. Dicle Nehri'nin taşkınlarıyla güney kesimi oldukça fazla tahribata uğramış höyüğün doğu-kuzey ve batı kesimleri ise Salat Çayı'nın getirdiği kalın bir alüvyon manto altında kalmıştır.¹⁵ Daha yüksek teraslar yerine, Dicle kenarındaki yaklaşık 3 m yüksekliğindeki seki dolgusu¹⁶ üzerine yerleşen Aşağı Salat'ın en eski sakinleri, Dicle Nehri ve Salat Çayı'nın birleştiği bu noktayı sulu tarıma

¹² Doğan 2003: 131.

¹³ Doğan 2003: 131; Doğan 2005: 81.

¹⁴ Doğan 2003: 132.

¹⁵ Şenyurt 2002b: 445.

¹⁶ Doğan 2003: 132.

uygun olmasının yanı sıra jeostratejik konumu nedeniyle de seçmiş olmalıdır.

Aşağı Salat'ın hem jeostratejik açıdan hem de sulu tarım açısından en büyük avantajını oluşturan Dicle Nehri, aynı zamanda Aşağı Salat'taki yerleşimi çağlar boyunca tehdit eden esas unsur olmuştur. Nehrin yatağı höyüğün bulunduğu noktada oldukça daralmaktadır. Güneyindeki yüksek quaterner¹⁷ teras aşınmaya dayanıklı olduğu için nehir taşıdığı daha çok kuzey kıyısındaki taşkın terasını ve bu teras üzerinde bulunan höyüğü tahrip etmiştir. Günümüzde bu tahribatın izleri açıkça görülebilmektedir. Köylüler, höyüğün güney kesimi boyunca yaklaşık 10 m.lik alanın 1970 yıllarındaki Dicle Nehri taşkını sırasında tahrip olduğunu ifade etmektedir. Yakın dönemde oluşan bu tahribat, ilk yerleşildiği dönemden itibaren höyüğün dönem dönem benzeri etkilere maruz kalmış olabileceğini açıkça göstermektedir.

Aşağı Salat Höyüğü'nde gerçekleştirilen detaylı jeoarkeoloji çalışmaları, Aşağı Salat Höyüğü yerleşim tabakalarının Dicle Nehri'nin tarih boyunca gösterdiği karakterle doğru orantılı bir şekilde geliştiğini göstermektedir. Dicle Nehri'nin Aşağı Salat Höyüğü'nün güney kesimini tahrip ettiği yaklaşık 350–400 metre uzunluğundaki doğu-batı yönündeki nehir kesitinde (**Resim 2: 1, 2**) yapılan çalışmalar ve merkez kazı alanında yapılan T/26 stratigrafi sondajı çalışmaları sonucunda höyükteki ilk yerleşimin 2.5–3 metre yüksekliğindeki seki üzerinde Kalkolitik Çağ'da başladığı tespit edilmiştir.¹⁸

Dicle Nehri gibi çok miktarda su taşıyan ve özellikle, bahar aylarında kar erimelerine bağlı olarak büyük taşkınlar yapabilen karakterdeki bir nehrin hemen kıyısına kurulmuş olan Aşağı Salat Höyüğü, Kalkolitik dönemde bölge ikliminin kuraklaşması sonucunda Dicle Nehri'nin, kıyısında kurulan yerleşimleri tehdit edemeyecek, büyük taşkınlara yol açamayacak şekilde

¹⁷ Algaze vd. 1991: 185.

¹⁸ Doğan 2003: 134; Doğan 2005: 81–82.

akması sayesinde Kalkolitik dönemden itibaren yerleşim alanı olarak seçilmiştir. Aşağı Mezopotamya’da Dicle ve Fırat nehirlerinin oluşturduğu geniş delta ovası üzerinde kurulmuş şehirlerde yapılan paleoklimatik çalışmalar sonucunda, tüm bölgede günümüzden önce 6000–4000 yılları arasında yarı kurak bir ikliminin egemen olduğu saptanmıştır.¹⁹ Bu durumda Yukarı Dicle Vadisi’nin de içerisinde yer aldığı bölgede hakim olmaya başlayan kurak iklim nedeniyle, sulu tarım yapabilmek için insanlar su kaynaklarına çok daha yakın olmak zorunda kalmışlardır. Aşağı Salat Höyüğü’nün üzerinde bulunduğu holosen sekisi ya da eski büyük taşkın yatağı iklim kuraklaşmasına ve Holosen başlarından itibaren gerçekleşen alüvyal birikimine bağlı olarak ancak Kalkolitik Dönem’de yerleşmeye uygun bir hale gelmiştir.²⁰ Aşağı Salat Höyüğü’ne en yakın bir diğer arkeolojik yerleşim alanı Salat Tepe’de, tepenin güney eteğinde tespit edilen kalın çakıl birikintilerinin, Erken Kalkolitik dönemde Salat Çayı’nın taşması sonucunda oluştuğu ve Erken Kalkolitik Dönem tabakalarının bu çakıl dolgu altında olabileceği düşünülmektedir.²¹ Bu durumda, Salat Çayı’nın sel taşkınlarından çok daha tehlikeli ve yıkıcı etkileri olması daha muhtemel Dicle Nehri baskınları karşısında, en azından Orta Kalkolitik Döneme kadar Aşağı Salat’ın yerleşim için çok da uygun olmadığı düşünülebilir.²²

1.2. Tarihsel Çerçeve

Yukarı Dicle Havzası içerisinde yer alan Aşağı Salat yerleşimi Kuzey Mezopotamya kültür alanı içinde yer almaktadır (**Harita 1**). Bölgede gerçekleştirilen kazı ve yüzey araştırmaları sonucunda, Proto-Neolitik Döneme kadar uzanan bir yerleşim silsilesinin bulunduğu anlaşılmaktadır. Özellikle 1990’lı yıllarda Guillermo Algaze başkanlığında yürütülen yüzey araştırmaları sonucunda, Dicle Nehri’nin Bismil-Batman arasında uzanan yaklaşık 40 km uzunluğunda 3–4 km genişliğindeki alüvyon dolgu alanları

¹⁹ Agravi 2001: 274, Fig. 4c.

²⁰ Doğan 2003: 134–135.

²¹ Ökse, 2004a: 611–612.

²² Akçay 2005: 11.

üzerinde Neolitik Çağ'lardan itibaren yerleşim görmüş olan 130 arkeolojik yerleşim alanı tespit edilmiştir.²³

Aşağı Salat Mahallesi'nin bugün bağlı olduğu Salat Beldesi ve Aşağı Salat çevresinde yapılan Paleolitik Dönem yüzey araştırmaları, bölgenin Paleolitik dönemlere kadar uzanan kültür tarihini ortaya çıkarmıştır. Salat Beldesi'nin hemen güneyinde yer alan Ziyarettepe ve Karakoltepe yerleşimleri, gerek Salat Çayı'na gerekse Dicle'ye hâkim olan konumlarıyla Paleolitik Dönem yerleşmeleri arasında oldukça elverişli bir konumdadır.²⁴ Aşağı Salat Höyüğü'nün hemen 1–1.5 km kuzeydoğusunda yer alan Zirkigüher Mevkii, Abirtepe ve 1 km doğusundaki Beyaztoprak Tepe'de yapılan yüzey araştırmalarında Paleolitik taş endüstrisine ait çok sayıda buluntu ele geçmiştir.²⁵ Aşağı Salat Höyüğü'nün yakın çevresindeki bir diğer önemli yerleşim merkezi ise Aşağı Salat'ın hemen 1.5 km kuzeyindeki Abdullahın Düzü yerleşmesidir. Erken Kalkolitik Dönem'e ait 1–2 metre yüksekliğinde 100 metre çapındaki daire biçimli yayvan yerleşimden Halaf Dönemine tarihlenen boyalı seramik parçaları ele geçmiştir.²⁶

Bölgenin en önemli höyüklerinden biri, Aşağı Salat Höyüğü'nün üzerini kaplayan Aşağı Salat Köyü'nün de bağlı olduğu Yukarı Salat Beldesi sınırları içerisinde yer alan Salat Tepe'dir. Yüzey araştırmaları sırasında çok sayıda Geç Kalkolitik Çağ seramiğinin ele geçtiği Salat Tepe'de M.Ö. 4. bin yılda büyük bir yerleşimin olabileceği tespit edilmiştir.²⁷ 2000 yılından itibaren yapılan çalışmalarda Salat Tepe'de güçlü bir Asur yerleşiminin varlığı ortaya konmuştur.²⁸ Henüz yazılı bir belge ele geçmemiş olmasına rağmen, Eski Asur kaynaklarında adı geçen Asur kenti *Pitura* ile

²³ Algaze vd. 1991: 181.

²⁴ Taşkiran ve Kartal 2004: 698–699.

²⁵ Taşkiran ve Kartal 2004: 699–700.

²⁶ Algaze vd. 1991: Fig. 2b: 58.

²⁷ Ökse vd. 2001b: 609.

²⁸ Ökse 2004a: 610.

özdeşleştirilen Salat Tepe'de açığa çıkarılan arkeolojik veriler bu fikri destekler niteliktedir.²⁹

Prehistorik dönemlerden itibaren coğrafi konumunun sunduğu avantajlarla birçok dönemde çok sayıda yerleşimin kurulduğu bölgenin, Ortaçağ'larda dahi önemli bir geçiş noktası olduğunu gösterir en önemli tarihi olaylardan biri Karakoyunlular ile Hasankeyf hükümdarı Malik arasındaki bölgede yaşanan savaştır.³⁰ Salat Çayı'nın Dicle Nehri ile birleştiği noktada, kuzeyden güneye geçişi sağlayan ve bu gün halen kullanılan nehir geçiş güzergahında gerçekleşen savaş, Aşağı Salat ve çevresinin Yukarı Dicle Vadisi'nin kuzey-güney bağlantısını sağlayan jeopolitik ve stratejik önemini kanıtlamaktadır. Aşağı Salat 2000 yılı kazılarında P/R 38 açmalarında yürütülen çalışmalarda ele geçen Ortaçağ buluntuları³¹, Aşağı Salat'ın bu dönemde de önemli bir yerleşme olduğunu ve belki de Dicle Nehri'nden kuzey-güney yönünde geçişlerin kontrol edildiği bir noktada konumlandığını göstermektedir.

²⁹ Ökse 2004a: 611.

³⁰ Karg 1999: 247.

³¹ Şenyurt, 2002a: 673–674; Şenyurt 2002b: 445–446.

BÖLÜM 2

AŞAĞI SALAT HÖYÜĞÜ TABAKALAŞMASI (T/26 AÇMASI)

Yaklaşık olarak 150x100 metre boyutlarında bir yerleşim yeri olan Aşağı Salat Höyüğü'nde kazı çalışmalarına, 400x290 metre boyutlarında bir alanın gritlemesiyle (**Harita 3: 2**) başlanmıştır.³²

2000–2002 yılları arasında yürütülen kazı çalışmaları, höyüğün doğu kesiminde bulunan P/R-38 açmaları, höyüğün merkezine yakın konumda T/26 açması ve höyüğün batı kesiminde kalan T/15 açması olmak üzere 3 ayrı alanda yürütülmüştür.

Höyüğün “Doğu Kazı Alanı” olarak adlandırılan kesiminde P/38 açmasında 10X10 metre ve R/38 açmasında ise 7,5X2.5 metre boyutlarında iki alanda derinleştirilmiştir. Yapılan kazılar sonucunda bu alanda iki yapı katı açığa çıkarılmıştır. Açığa çıkarılan bu iki yapı katı, ele geçen seramik parçaları, cam süs eşyaları ve iki adet sikke yardımıyla Ortaçağ'a tarihlendirilmiştir.

2000 yılı çalışmaları sırasında, yerleşimin yayılım alanını anlamaya yönelik olarak, höyüğün “Batı Kazı Alanı” olarak adlandırılan kesiminde yer alan T/15 açmasında 1X3 metre boyutlarında bir sondaj açılmıştır. T/15 açmasında yürütülen sondaj çalışması sırasında yüzeyden 45 cm derinlikte, bu alandaki 1. tabakayı temsil eden taş duvar temeli açığa çıkarılmıştır.³³ Bu duvarın yaklaşık 85 cm altından, taş sanduka bir mezara ait kapak taşının ele geçmesi üzerine bu alandaki çalışmalar yoğunlaştırılmış ve 2000–2002 yılları arasını kapsayan 3 yıllık süre içerisinde S-V/13-15 açmalarını içine alan bir alanda toplam 45 adet mezar açığa çıkarılmıştır.

³² Şenyurt 2002a: 673.

³³ Şenyurt 2002a: 677; Şenyurt 2002b: 447.

Aşağı Salat Höyüğü'nde yürütülen kazı çalışmalarının yoğunlaştığı üçüncü alan ise Doğu ve Batı Kazı Alanları'nın merkezinde kalan, Dicle Nehri kıyısında yer alan ve "Merkez Kazı Alanı" olarak isimlendirilen T/26 açmasıdır. T/26 açmasında yürütülen çalışmalar kültürel dokunun ve yerleşim evrelerinin anlaşılabilmesi amacıyla yönelik bir sondaj niteliğindedir. Bu sondajdaki çalışmalar çevredeki modern yapılar nedeniyle ancak 4x5 metre ölçülerindeki bir alanda yürütülebilmiştir.³⁴ Höyüğün en yüksek kesimlerinden biri oluşu nedeniyle seçilen bu alanda, yerleşim stratigrafisini anlamaya yönelik açılan T/26 sondajında 2000 yılı çalışmalarında 3 yapı katı tespit edilmiştir. 2001 yılında gerçekleştirilen kazı çalışmaları sonucunda ise ana toprak seviyesine kadar inilmiş ve 6 yapı katı daha açığa çıkarılmıştır. Böylece ana toprak seviyesini oluşturan nehir sekisi üzerinden modern yerleşimin altındaki en üst tabakaya kadar yaklaşık 4 m.lik kültür toprağında toplam dokuz mimari tabaka tespit edilmiştir.³⁵

Aşağı Salat Höyüğü T/26 stratigrafi sondajında yürütülen çalışmalar sonucunda ortaya çıkarılan I. yapı katı doğu-batı doğrultusunda uzanan, tek sıradan oluşan ve çamur blokaaj tekniğinde yapılmış kerpiç bir duvarla temsil edilmektedir. I. Tabakada ele geçen malzeme Ortaçağ özellikleri göstermektedir.

II. yapı katını oluşturan tek mimari öge yaklaşık 1.60 m. çapında, oval bir ocaktır. Ayrıca bu yapı evresinin içine girmiş olan iki adet iskelet (M-1 ve M-2) ele geçmiştir. Dorsal biçimde yatırıldıkları anlaşılan iskeletlerin yönleri İslamî geleneklere uygundur. Her iki iskeletin de buluntu durumları, bunların I. Tabaka sonrasına ait gömüler olduğu ve bu evrede Aşağı Salat'ın bu kesiminin mezarlık olarak kullanıldığı akla gelmektedir.

III. yapı katına ait herhangi bir duvar kalıntısı ele geçmemiştir. Ancak açmanın güneyinde muhtemelen mekânın girişini oluşturan bir söve taşı,

³⁴ Şenyurt 2002a: 675.

³⁵ Şenyurt 2004: 642.

kuzey kesiminde yuvarlak bir ateş yeri ve kuzeybatıda adeta eşik taşı görünümünü veren iri taş bir blok açığa çıkarılmıştır. Tüm bu veriler, bu kesimin geniş bir avlu olabileceğini düşündürmektedir.³⁶

IV. yapı katı, kuzey-güney doğrultusunda uzanan geniş, kerpiç bir blokaj duvardan oluşan bir yapı ile temsil edilmektedir.

V. yapı katı, kuzeybatı-güneydoğu doğrultusunda uzanan toplama taşlardan oluşturulmuş bir duvar ve bu duvarla kesişen, kuzey-güney yönünde uzanan tek sıralı dağınık durumdaki bir duvar ile tanımlanmaktadır.

VI. yapı katı, açmanın kuzeybatı köşesinde yer alan T biçiminde bir duvar ve açmanın güneybatısında bulunan ve “taş deposu” olarak adlandırılan bir platformdan oluşmaktadır.

VII. yapı katı, T/26 açmasının güneydoğusunda kalan, kuzeybatı-güneydoğu doğrultusunda uzanan, orta boy toplama dere taşlarından yapılmış ve yaklaşık 1.5 m.lik kısmı kurunmuş olan bir temel kalıntısından oluşmaktadır. VI. yapı katındaki yapının temelleri kadar düzgün olmasa bile burada da taşların iki sıra halinde dizildiği görülmektedir. Bu taş temelin kuzeybatısında dağınık bir şekilde açığa çıkarılan hayvan iskeletleri bu kesimin bir dış mekân olduğunu vurgulamaktadır.

VIII. yapı katı, VII. yapı katının yaklaşık 30 cm altında açığa çıkarılan ve döküntü olduğu anlaşılan orta boy birkaç toplama taş ve açmanın orta kesiminde yaklaşık 60 cm derinliğindeki çöp çukuru ile temsil edilmektedir.

IX. yapı katı, VIII. yapı katı ile ana toprak seviyesi arasında, çanak çömlek parçaları, çakmaktaşı ve obsidyen alet ve yongaları haricinde taban

³⁶ Şenyurt 2002a: 675.

ve benzeri mimari unsurlara rastlanmayan 80 cm kalınlığında bir kültür dolgusundan oluşmaktadır.³⁷

Yukarıda, Aşağı Salat Höyüğü T/26 açmasındaki kazılar sonucunda elde edilen stratigrafik dizilim (I-IX yapı katları), mimari veriler dikkate alınarak ana hatlarıyla anlatılmıştır. Aşağıda ise, tezimizin konusunu oluşturan Erken Tunç Çağı seramiklerinin ele geçtiği IV-VI. yapı katları daha detaylı olarak incelenecektir.

2.1. IV. YAPI KATI

III. yapı katının kaldırılmasından sonra yaklaşık 20 cm altta IV. yapı katına ait mimari kalıntılara rastlanmıştır (**Çizim 2**). Çamur blokaj tekniğinde yapılmış duvarlara sahip bir yapı kalıntısı bu tabakanın mimari özelliklerini yansıtacak niteliktedir. Kuzey-güney yönünde uzanan yaklaşık 17 cm kalınlığı korunabilmiş, 1.60 m genişliğinde ve 4.20 m uzunluğundaki kalın duvar söz konusu yapının dış duvarı görünümündedir. Bu duvara bağlanan 1.20 m kalınlığındaki daha ince duvar ise doğu-batı doğrultusunda uzanmakta ve yapının doğuya doğru geliştiğini göstermektedir. Güney kesimi aşırı ölçüde tahrip olmuş kalın duvarın bu kesiminde çamur blokaj içerisine geliş güzel bir şekilde atılmış taşlar ile duvarın iki tarafını tabanda sınırlayan düzgün bir sıra halinde yerleştirilmiş orta boy toplama taşlar yapının bu kesimin özellikle sağlam tutulmak istendiğini akla getirmektedir. Bu duvarın güney kesimiyle bağlantılı ve batıya uzanan başka bir duvar, burada biri kuzeyde diğeri güneyde yer alan iki mekanı birbirinden ayırmakta ve binanın batıya doğru devam ettiğini göstermektedir. IV. yapı katına ait bu bina doğrudan alttaki V. yapı katına ait bir yapının taş temelleri üzerine inşa edilmiştir.

³⁷ Şenyurt 2004: 642-644.

IV. yapı katında geniş duvarlı yapının batı kesiminde kalker ve siyah taşlardan yapılmış toplam 11 adet küçük boncuk tanesi ele geçirilmiştir. Bina içi olarak düşünülen ve doğuya uzanan duvarla ikiye ayrılmış küllü mekânlarda çanak çömlek parçaları yanında çakmaktaşı ve obsidyen yongalar ile maden cüruflarına rastlanmıştır.

Kalın duvarlı yapının dış duvarının 1.20 m batısında, taban seviyesinin yaklaşık 10 cm altında intramural bir çömlek mezar (M-13) açığa çıkarılmıştır. İçerisinde bir çocuk iskeleti bulunan çömlek, geniş ağızlı, kısa boyunlu, basık küresel gövdeli, yuvarlak dipli, kırmızı astarlı ve perdahlıdır.

2.2. V. YAPI KATI

Hemen IV. yapı katına ait yapının kuzey-güney yönünde uzanan duvarını kesecek biçimde, hafif bir sapmayla kuzeybatı-güneydoğu ekseninde uzanan, orta boy toplama taşlardan yapılmış bir taş temel açığa çıkarılmıştır (**Çizim 3**). Oldukça bozulmuş olan taş temelin genişliği 70 cm, korunan uzunluğu 3 m olup güneydoğu kesimi üst tabaka tarafından tahrip edilmiştir. Ancak kuzeydoğu-güneybatı yönünde uzanan ve sadece tek sırası yer yer korunmuş olan taş temel kalıntısının bu temel ile bağlantılı olduğu açıkça anlaşılabilir. Ayrıca açmanın kuzey kesitinde kısmen gözlenen üç adet taş diziliş yönü açısından burada yer alan ve sadece taş temelleri kısmen korunabilmiş bu binaya ait gözükmektedir.

2.3. VI. YAPI KATI

Bu tabakayı düzgün taş temelli bir yapı kalıntısı karakterize etmektedir (**Çizim 4**). Açmanın kuzeybatı köşesinde bir kısmı açığa çıkarılan yapının hafif kuzeydoğu-güneybatı eğimli eksene sahip olduğu görülmektedir. Bu duvarın korunan uzunluğu 2.46 m, genişliği ise 58 cm dir. Güney kısmı tahrip olmuş bu duvar doğu-batı yönünde uzanan bir bölme

duvarıyla bağlantılıdır. Üst yapısı tamamen tahrip olmuş binanın taş temelinde, üç sıra halinde oldukça düzgün bir şekilde yerleştirilmiş orta boy toplama taşlar kullanılmıştır. Binanın hemen doğu kesiminde tespit edilen küllü alan bir ocak yeri görünümündedir. Açmanın güneybatı köşesinde, taş temelli binanın güneyinde açığa çıkarılan yaklaşık kare formu oluşturan toplama taşlardan yapılmış platform bu tabakanın en ilginç buluntusudur. Söz konusu platform 1.54 x 1.15 x 0.70 m. boyutlarında olup, çoğunluğu söve taşı, bir kısmı öğütme taşı, bir kısmı da işlemeye hazır seçilmiş toplama taşlardan oluşturulmuş bir depo niteliğindedir. Bu deponun sahibi belki de bu işlenmiş taşları satarak geçimini sağlamaktaydı.

BÖLÜM 3

AŞAĞI SALAT ETÇ³⁸ MEZARLIĞI

2000–2002 yılları arasında höyüğün “Batı Kazı Alanı” olarak adlandırılan kesiminde yer alan S-V/13-15 açmalarında yürütülen kazı çalışmaları sonucunda toplam 45 adet mezar açığa çıkarılmıştır (**Çizim 1**).

Aşağı Salat Höyüğü mezarları gerek mimari özellikleri, gerek ölü gömme adetleri gerekse mezar buluntuları açısından benzer özellikler gösteren aynı dönem mezarlarıdır. Tamamı sanduka mezar geleneği içerisinde değerlendirilebilecek (**Resim 3: 1-2**) bu taş kapaklı mezarlar, farklı mimari özelliklerinden dolayı 4 alt tipe ayrılmıştır.

1. Taş sanduka mezarlar
2. Basit taş çevrili taş kapaklı mezarlar
3. Basit taş çevrili konglomera kapaklı mezarlar
4. Basit taş çevrili taş ve konglomera kapaklı mezarlar

Mezar mimarisinde gözlemlenen farklılıkların ise daha çok bireylerin toplum içerisindeki sosyal konumları ile ilişkili olduğu ve kireç taşı kaynağının sınırlılığı ile alakalı olabileceği düşünülebilir. Zira mezar mimarilerinde farklılıklar söz konusu olsa da, mezar yönleri, ölü gömme adetleri ve mezar hediyeleri açısından bir farklılık söz konusu değildir.³⁹

Mezarların tamamına yakını kuzeybatı-güneydoğu yönünde oluşturulmuştur. 9 mezar ise hafif bir yön kaymasıyla doğu-batı yönündedir. Tüm mezarlarda kapak olarak kireç taşı levhalar kullanılmıştır. Kapak taşlarının etrafı ise orta boyutlardaki toplama taşlarla çevrilmiştir. Mezar tabanları ise irili ufaklı nehir çakılları ile döşenmiştir.

³⁸ Buradan sonra “Erken Tunç Çağı” yerine “ETÇ” kısaltması kullanılacaktır.

³⁹ Akçay 2005: 23.

Toprağın aşırı tuzlu oluşu, mezarların üzerini kaplayan mil tabakasının etkisi, mezar tabanlarında döşeli olan çakıl ve mezarlardaki soyguncu tahribatları sebebiyle çoğu mezarda iskeletler çok kötü korunmuş durumda tespit edilmiştir. Sadece birkaç mezarda, aşağı yukarı bir yatış pozisyonu veren iskelet buluntularından hareketle, ölülerin mezarlara genellikle doğu batı yönünde, yüz güneye bakar pozisyonda gömüldükleri anlaşılmaktadır.

Gerek sanduka ve diğer mezar türlerinin çok fazla büyük boyutlarda olmayışı, gerekse bazı mezarlarda tespit edilen iskelet kalıntıları tüm mezarlarda hocker gömünün uygulandığına işaret etmektedir. Açığa çıkarılan hiçbir mezarda çoğul gömü uygulaması ile karşılaşılmaş olup, tüm mezarların tekil gömülere ait olduğu ve tek dönem kullanıldığı anlaşılmaktadır⁴⁰.

⁴⁰ Akçay 2005: 19-20.

BÖLÜM 4

AŞAĞI SALAT HÖYÜĞÜ T/26 AÇMASI ETÇ SERAMİKLERİ

Bu bölümde Aşağı Salat Höyüğü T/26 stratigrafi sondajında yapılan kazı çalışmaları sonucunda açığa çıkarılan ve ele geçen seramik buluntular üzerinde yapılan ilk incelemesi sonucunda Erken Tunç Çağı'na tarihlendirilen IV-VI. yapı katlarından ele geçen çanak çömlek buluntuları incelenecektir. Bu inceleme sırasında seramik tiplerini tanımlamamıza yarayan ağız, kulp, dip, kaide ve emzik gibi parçalar incelenmiştir.⁴¹ Amorf parçalar içinden ise, yalnızca bezemeli parçalar incelemeye alınmıştır.

Her yapı katı kendi içinde ayrı olarak değerlendirmeye alınmıştır. Yapı katlarından ele geçen seramikler öncelikle katkı maddeleri, hamur özellikleri, seramik dokusu, pişirilmesi sırasında oluşan hamur değişimleri gibi özellikler dikkate alınarak gruplandırılmıştır. Bu gruplandırma sonucu elde edilen mal grupları (**MG**) değerlendirilirken yukarıda belirtilen özellikler dikkate alınmış olup astar ve perdah gibi yüzey işlenişleriyle ilgili uygulamalar bu ayırımında etken kabul edilmemiştir. Yüzey işlenişleriyle ilgili bilgiler, mal grupları açıklanırken verilmektedir.

Kap formları ise öncelikle ana kap formları açısından (tabak, çanak, çömlek gibi) gruplandırılmıştır. Bu ana gruplar ise öncelikle kabın genel formu açısından değerlendirmeye alınmış (yayvan, küresel, basık küresel vb.) ardından da dudak yapıları gibi alt tip özellikleri açısından incelenmiştir.

Seramik formlarının incelenişi sırasında, buluntu yoğunluklarını belirtmek amacıyla kullanılan yüzdeler rakamlar, aksi belirtilmedikçe, her yapı katı için, yalnızca ağız kenarı veren parçalar arasında, bardak, tabak, çanak ve çömlek gibi ana kap formları arasındaki oranı belirtmektedir.

⁴¹ Ele geçen çanak çömlek parçalarından bezemesiz ve form özelliği tanımlanamayan amorf parçalar inceleme dışı tutulmuştur.

Katkı maddelerinin miktarını belirtmek amacıyla kullanılan tanımlamalar (az, orta ve yoğun/çok miktarda gibi) seramik analizi yaptırılmadığından dolayı tahmini bir değerlendirme sonucunda yapılmıştır. Ancak arkeolojik terminolojide katkı maddesinin yoğunluğu seramik hamurunda % 00–20 arasında ise “AZ”, % 20–50 arasında ise “ORTA”, % 50’den fazla ise “YOĞUN” olarak kabul edilmektedir.⁴²

Katkı maddelerinin niteliklerini belirtmek için kullanılan ince orta ve kaba tanımlamaları için kullanılan ölçüt şu şekildedir: Katkı maddesinin boyutu 0.0–0.5 mm arasında ise “İNCE”, 0.5–1.0 arasında ise “ORTA”, 1.0–2.0 mm arasında ise “KABA” olarak tanımlanmaktadır.⁴³

Seramiğin kesitinde gözlemlenen yüzey özellikleri pürüzsüzse ve katkı maddeleri boşluklar oluşturmamışsa “SIKI DOKULU”, katkı maddelerinin oluşturduğu boşluklar az ise “ORTA DOKULU”, hamurunda katkı maddelerinden dolayı çok miktarda boşluk ve hava kabarcığı görülüyorsa “KABA” olarak tanımlanmıştır.

Seramiğin pişirilmesiyle ilgili tanımlamalarda kullanılan ölçütler şu şekilde belirlenmiştir. Seramiğin hamurunda gözlemlenen katkı maddeleri hamur ile çok iyi kaynaşmış veya görülemeyecek ölçüde hamur ile bütünleşmişse “ÇOK İYİ PİŞİRİLMİŞ”tir. Katkı maddeleri hamurla iyi bir şekilde bütünleşmişse, seramik sert bir yapıya sahipse ve parçada oluşan kırıklar sert hatlara sahipse “İYİ PİŞİRİLMİŞ”tir. Katkı maddeleri rahatlıkla seçilebiliyorsa, yumuşak bir dokuya sahipse ve seramiğin kırıkları yuvarlak hatlara sahipse “ORTA DERECEDE PİŞİRİLMİŞ”tir. Katkı maddeleri pişirme sırasında çok fazla etkilenmemişse, hamur rahatlıkla parçalanabiliyorsa ve seramik kırıkları çok yuvarlak hatlara sahipse “GEVREK PİŞİRİLMİŞ”tir.

⁴² Ökse 1999b: 7.

⁴³ Ökse 1999b: 7.

Seramik renkleri metin içinde sadece gözleme dayalı olarak verilmiştir. Katalogda ise renk tanımlamalarının daha belirleyici olması amacıyla MUNSELL SOİL COLOR CHARTS'da belirtilen renk numaraları kullanılmıştır.⁴⁴

4.1. IV. YAPI KATI MAL GRUPLARI

Aşağı Salat Höyüğü T/26 stratigrafi sondajının IV. yapı katından toplam 106 adet seramik parçası değerlendirmeye alınmıştır. Bu seramikler, katkı maddeleri, doku özellikleri ve pişirme şekilleri açısından, 10 farklı mal grubu⁴⁵ içerisinde değerlendirilmektedir. Bu mal gruplarının (**MG**) genel özellikleri aşağıdaki gibidir.

MG 1 (Lev. 5: 5, 7–8, 10; 10: 8–9): Çok miktarda ince kalker ile az miktarda ince seramik tozu, mika ve kum katkılı olan bu seramiklerde katkı maddeleri çok iyi seçilememektedir. İnce nitelikli, sıkı dokulu ve bejden krem rengine değişen tonlarda hamura sahip olan bu grup seramiklerin yüzeyi genellikle ıslak sıvazlanmıştır. Nadiren de çok ince bir astar uygulanmıştır. Yüzey renkleri bejden kremeye değişen tonlarda olan bu seramikler daima hızlı çarkta biçimlendirilmiş ve çok iyi pişirilmiştir. Bu gruptaki seramikler, Ninive 5 Döneminin *Fine Ware* de denilen ince seramikleri arasında yer almaktadır.

MG 2 (Lev. 2: 5, 8; 3: 7; 4: 1, 3–5; 5: 1, 4, 13–14; 6: 3; 10: 12): Çok miktarda ince mineral ve az miktarda ince bitkisel katkılı, orta nitelikte, sıkı dokulu, sarıdan kırmızıya kadar değişen tonlarda devetüyü renginde hamura sahip olan bu seramiklerin büyük çoğunluğu astarsız parçalardan oluşmaktayken, içlerinde bej ya da krem renginde ince astarlı örnekler de görülmektedir. Az sayıda parçada çok düzgün olmayan perdah izleri görülmektedir. Özsüz pişirilmiş olan bu seramikler arasında bir örnek, çok koyu gri özlü oluşuyla diğerlerinden ayrılmaktadır.

⁴⁴ Munsell Soil Color Charts 2000

⁴⁵ Bundan sonra "mal grubu" yerine "MG" kısaltması kullanılacaktır.

MG 3 (Lev. 10: 10; 11: 6, 10, 14, 17): Çok miktarda ince mineral ve az miktarda ince bitkisel katkı, bejden açık grimsi devetüyüne değişen tonlarda hamurlu, çarkta veya elde biçimlendirilmiş parçalardan oluşan bu gruptaki seramikler orta derecede ve özsüz pişirilmiş olup en belirgin özellikleri yoğun kalker ve kum katkıli oluşlarıdır.

MG 4 (Lev. 1: 6; 3: 4; 4: 2, 8; 7: 4–5, 7–8; 8: 3, 6; 9: 8; 10: 3, 5): Çok miktarda ince mineral ile az ve orta yoğunlukta ince bitkisel katkıli hamura sahip olan bu gruptaki seramiklerden bazılarında çok yoğun mika katkısı veya az miktarda iri veya orta büyüklükte kalker gözlenmektedir. Açık gri özlü veya özsüz, genellikle iyi pişirilmiş, orta nitelikli, sıkı dokulu olan hamurları sarıdan kırmızıya değişen tonlarda devetüyü renklidir. Büyük çoğunluğu çarkta biçimlendirilmiş olan bu parçalar arasında az miktarda da elde biçimlendirilmiş örnek karşımıza çıkmaktadır. Bu gruba ait parçaların astarsız veya kendinden astarlı örnekler karşımıza çıkmaktaysa da parçaların çoğunun üzerinde bej, krem veya pembemsi devetüyü gibi değişik renklerde astar görülmektedir. Parçaların büyük çoğunluğu perdahsızdır.

MG 5 (Lev. 6: 2; 7: 1, 6; 8: 1; 9: 9; 10: 4; 11: 1): Yoğun ince mineral ve orta yoğunlukta ince bitkisel katkı içeren bu gruptaki seramiklerin hamurunda az miktarda iri veya orta büyüklükte mineral katkı da görülmektedir. Orta nitelikte, sıkı dokulu bir hamura sahip olan bu grup, MG 4'ten katkı maddelerinin daha iri oluşları ve içerdikleri çok miktardaki iri veya orta büyüklükteki kalker katkısı nedeniyle ayrılmaktadır. Bu seramikler, pembemsi devetüyü, kırmızı, kahverengi veya grimsi kahverengi gibi çok çeşitli renklerde hamura sahiptir. Hem çarkta hem de elde biçimlendirilebilen bu gruba ait seramikler çok farklı yüzey özellikleri göstermektedir. Yüzeyleri genellikle yalın veya ince astarlı olan bu parçalar arasında bir örnek, dış yüzeyinin ince, iç yüzeyinin ise kalın astarlı oluşuyla dikkati çekmektedir. Genellikle perdahsız olan bu parçalar arasında bir örnek parlak perdahlı oluşu ve sabunumsu bir yüzeye sahip oluşuyla diğerlerinden ayrılmaktadır.

MG 6 (Lev. 1: 2, 4; 2: 1, 4): Orta yoğunlukta ince mineral ve bitkisel katkılı, orta nitelikli, sıkı dokulu, sarıdan pembeye değişen tonlarda devetüyü renkli hamura sahip olan bu grubun en belirgin özelliği, çok koyu gri özlü olarak pişirilmeleridir. Tamamı elde biçimlendirilmiş ve orta derecede pişirilmiş olan bu seramikler astarsız ve perdahsız örneklerdir.

MG 7 (Lev. 4: 7; 10: 2, 7): Çok yoğun ince mineral ve orta yoğunlukta ince bitkisel katkı içeren, orta nitelikte, devetüyü renginde hamura sahip olan bu seramikler, genellikle çarkta biçimlendirilmiş, özlü veya özsüz olarak orta derecede pişirilmişlerdir. Yoğun bitkisel katkılarıyla dikkati çeken bu grupta ince astarlı ve perdahsız çömlerlerin yanı sıra astarsız fakat parlak perdahlı bir çanak da karşımıza çıkmaktadır.

MG 8 (Lev. 1: 1; 3: 2, 9; 6: 4; 8: 7; 9: 3, 6; 11: 2–3, 7): Gri mallar olarak da adlandırılabilen olan bu grup, genellikle mineral katkılı, ince veya orta nitelikte, sıkı dokulu, grimsi devetüyü renkte hamura sahip seramiklerden oluşmaktadır. Bu grupta yer almasına karşın bir çömler parçası, orta yoğunlukta orta büyüklükte bitkisel ve mineral katkısı ve gevrek pişirilmiş oluşuyla diğerlerinden ayrılmaktadır. Genellikle koyu gri özlü bir hamura sahip olan bu seramikler içerisinde bir örnek devetüyü özlü oluşuyla dikkati çekmektedir. Elde veya çarkta biçimlendirilebilen bu seramikler genellikle astarsız örneklerden oluşmakla birlikte, ince astarlı veya boya bezemeli olarak da üretilebilmektedir. Astar olarak koyu bej veya koyu krem renginin kullanıldığı bu grupta, bir örnekte bej renkte astar üzerine kızıl kahverengi, diğer bir örnekte ise kırmızı astar üzerine krem renkte boya bezeme yapılmıştır. Genellikle perdahsız olan bu grup malzemenin arasında, hafif perdahlanmış örnekler de mevcuttur.

MG 9 (Lev. 11: 11): Bir örnekle temsil edilen bu grupta yer alan parça, orta yoğunlukta ince mineral ve az miktarda ince bitkisel katkı içeren, ince nitelikli, sıkı dokulu, kırmızımsı devetüyü renkte hamurlu bir seramiğe

aittir. Grimsi devetüyü renkte özlü olan bu seramiğin hamurunda muhtemelen saman katkılarının yanması sonucunda oluşan koyu gri renkte izler görülmektedir. Kırmızı astar üzerine bej renkte yapılmış ve Ubeyd seramiklerini andıran bir bezeme bulunması nedeniyle, bu seramiğin in-situ olmadığı düşünülmektedir.

MG 10 (Lev. 11: 16): Çok yoğun olarak kireç ve kum katkısı kullanılan, ince nitelikli, sıkı dokulu, kirli beyaz renkte hamura sahip olan bu hamur grubuna ait tek örnek ele geçmiştir. Kendinden ince astarlı olan bu seramik çok iyi pişirilmiştir. Bu seramiğin hamur ve yüzey özellikleri nedeniyle daha geç bir döneme ait olduğu düşünülmektedir.

4.2. IV. YAPI KATI KAP FORMLARI

Bu kısımda, yukarıda genel hamur özellikleri anlatılan 106 adet seramik parçası form özellikleri açısından değerlendirilecektir. Bu seramikler içerisinde 6 adet tabak, 45 adet çanak, 26 adet çömlek, 12 adet dip ve kaide parçası, 15 adet bezemeli parça, 1 adet emzik ve 1 adet kulp bulunmaktadır. Söz konusu kap formlarına ait parçalar ayrıca çeşitli alt gruplar içerisinde değerlendirilmiştir.

4.2.1. TABAKLAR

Daha çok servis kapları olarak değerlendirilebilecek, derinlikleri fazla olmayan yayvan kaplara genellikle “tabak” denilmektedir. Çapı, yüksekliğinin yaklaşık dört katından fazla olan tabaklara “çukur tabak” ya da “çorba tabağı”; çapı, yüksekliğinin yaklaşık altı katından fazla olan tabaklara ise “düz / sığ tabak” adı verilmektedir⁴⁶. Aşağı Salat Höyüğü IV. yapı katından ele geçen 6 tabak parçasından 2 tanesi sığ tabak, 4 tanesi ise çukur tabak

⁴⁶ Ökse 1999b: 54–55.

formundadır. Bu tabakadaki ağız kenarı parçaları içinde tabaklar %8'lik bir oran oluşturmaktadır.

4.2.1.1. Sığ Tabaklar (Lev. 1: 1–2)

Tabaklar içerisinde birinci grubu oluşturan sığ tabaklar, yoğunluklu olarak ince mineral ve daha az olarak ince bitkisel katkıdır. Orta derecede pişirilmiş, orta nitelikli, sıkı dokulu hamurlar koyu gri özlü ve devetüyü tonlarındadır. Hepsi astarsız ve perdahsız olan parçalar elde (**Levha 1: 2**) veya ağır çarkta (**Levha 1: 1**) biçimlendirilmiştir. Sığ tabaklar, her dönemde karşılaşılabilecek, basit, yuvarlak veya düz ağız kenarlı bir seramik formudur. Bu formun Geç Kalkolitik Çağa tarihlendirilen bir örneği Karababa Havzasında⁴⁷ karşımıza çıkmaktadır.

4.2.1.2. Çukur Tabaklar (Lev. 1: 3–6)

Tabakların ikinci grubunu ise, büyük çoğunluğu basit, yuvarlak veya sivri dudaklı, yayvan gövdeli çukur tabaklar oluşturmaktadır (**Lev. 1: 3–5**). Hamurları ince mineral ve bitkisel katkılı olup, sarımsı devetüyü ile pembemsi devetüyü arasındaki tonlardadır. Astarsız ve perdahsız olan bu gruba ait örnekler genellikle çarkta biçimlendirilmiş ve iyi pişirilmişlerdir. Bir örnekte (**Lev. 1: 3**) dudağın hem iç hem de dış kısmında koyu kahverengi ile yapılmış boya bant bezeme bulunmaktadır. IV. yapı katından ele geçen boya bezemeli veya bezemesiz çukur tabakların çok yakın benzerleri Botan Vadisindeki Türbe Höyük⁴⁸ ve Tell Leilan'ın (*VI b evresinde*)⁴⁹ Ubeyd dönemine tarihlendirilen tabakalarında ele geçmiştir. Söz konusu paraleller bu formun Ubeyd Dönemi'nden itibaren kullanıldığını göstermektedir. Bu formun yakın benzerleri Tell Leilan IV. tabakada⁵⁰ ele geçmiş ve Geç Uruk /

⁴⁷ Evins 1998: 376, Fig. 26: 1.

⁴⁸ Velibeyoğlu vd. 2002: 809, Şek. 13: 9–10.

⁴⁹ Schwartz 1988: 149, Şek. 63: 9.

⁵⁰ Schwartz 1988: 129, Fig. 53: 1.

Kalkolitik Çağ'a tarihlendirilmiştir. Şavi Höyük l'den ele geçen benzer bir tabak ise ETÇ'nin orta ve geç dönemlerinde⁵¹ karşımıza çıkmaktadır.

Çukur tabak formları içerisinde, bir örnek (**Levha 1: 6**), "*Wedge-rim*" olarak da adlandırılan,⁵² içten kalınlaştırılmış ve içe eğik kesilmiş, "kama" biçimindeki dudak yapısıyla diğerlerinden ayrılmaktadır. Çok miktarda ince mineral ve az miktarda ince bitkisel katkı içeren orta nitelikli, sıkı, devetüyü renkte hamurlu, hızlı çarkta biçimlendirilmiş, iyi pişirilmiş, astarsız ve perdahsız olan bu parçanın dudağının iç kısmında, çok koyu kahverengi ile yapılmış bir boya bezeme bulunmaktadır. Bu formun benzerleri Amuk G evresi⁵³ için karakteristiktir. Amuk G evresinin başında birdenbire çok miktarda ortaya çıkan "Kama" biçimli dudak tipine sahip kaplar, G evresinin sonunda seyrekleşmektedir. Hacinebi A evresinde de⁵⁴ (M.Ö. 3700–3500) çok karakteristik olan bu seramiklerin Kalkolitik Döneme tarihlendirilen diğer benzerleri, Giricano'da⁵⁵ Ninive 3 ve Tell al-Hawa'da⁵⁶ Geç Uruk seramikleri arasında karşımıza çıkmaktadır.

4.2.2. ÇANAKLAR

Aşağı Salat Höyüğü IV. yapı katı seramiklerinin ağız kenarı parçaları arasında % 58'lik bir oranla, en yoğun buluntu topluluğunu çanaklar oluşturmaktadır. Ele geçen çanak parçaları form özellikleri bakımından çok fazla çeşitlilik göstermektedir.

Etnolojik anlamda çanak, kil çadır direklerinin uçlarına geçirilen, içi oyulmuş tahtalar için kullanılmaktadır. Kap olarak ise, genellikle toprak ya da metalden yapılmış, yayvan ve çukurca kaplara çanak adı verilmektedir.

⁵¹ Dittmann vd. 2001: 245, Fig. 6: 2.

⁵² Stein ve Mısır 1994: 155.

⁵³ Braidwood ve Braidwood 1960: 267, Fig. 205: 1

⁵⁴ Stein ve Mısır 1994: 182, Fig. 11: B

⁵⁵ Schachner 2002: 580, Şek. 15: 2.

⁵⁶ Ball vd. 1989: 56, Fig. 19: 17, 19; 28: 2–4.

Farsça kökenli kâse ise cam ya da topraktan yapılmış derince çanak anlamında kullanılmaktadır. Bazı yörelerde kâse küçük, çanak geniş ve yayvan kap olarak birbirinden ayrılmakta iken, bazı yörelerde, kâse çanaktan daha derin bir kap olarak tanımlanabilmektedir. Arkeolojik alanda ise, çapı yüksekliğinin iki katından az olanlara “derin çanak” ya da “kâse”, çapı yüksekliğinin iki katından fazla olanlara ise “çanak” adı verilebilmektedir⁵⁷.

Aşağı Salat Höyüğü IV. yapı katından ele geçen çanaklar ise temel olarak sığ, yayvan çanaklar; yayvan çanaklar; küresel çanaklar ve basık küresel çanaklar olmak üzere 4 grupta değerlendirilmekte, her grup ise kendi içinde, dudak yapıları, gövde özellikleri gibi çeşitli etkenlerle alt gruplara ayrılmaktadır.

4.2.2.1. Sığ Yayvan Çanaklar (Lev. 2: 1–8)

Sığ, yayvan çanaklar, genellikle ince mineral ve bitkisel katkı, ince nitelikli, sıkı hamura sahip, çarkta biçimlendirilmiş seramiklerdir. Bu gruba giren seramikler dudak yapıları açısından dört alt gruba ayrılmaktadır.

Bu alt gruplardan birincisi, çoğunluğu basit, yuvarlak ağız kenarlı, daha az bir kısmı basit, düz ağız kenarlı olan sığ yayvan çanaklardır (**Lev. 2: 2–6**). İnce mineral ve bitkisel katkı, ince nitelikli, sıkı dokulu, devetüyü renginde hamurlu olan bu seramikler, çarkta biçimlendirilmiş, orta derecede pişirilmiş, astarlı ve perdahsız parçalardır. Bu seramiklerden bir tanesi (**Lev. 2: 5**) açık krem renginde ince astarlıdır. Bu parçalardan üç tanesi içbükey gövdeli çanaklara aittir (**Lev. 2: 4–6**). Bu tipin uzak bir benzeri, Tell Leilan'da⁵⁸ Geç Ubeyd Dönemi'ne tarihlenen VIb tabakasında, yakın benzerleri ise Telul eth-Thalathat No: 5'te Geç Uruk–Ninive 5 Geçiş evresinde⁵⁹ ve Mezraa Höyük'te⁶⁰ ETÇ I dönemine tarihli olarak karşımıza

⁵⁷ Ökse 1999b: 54.

⁵⁸ Schwartz 1988: 146, Fig. 62: 5.

⁵⁹ Numoto 1998: 65, Fig. 6: 45.

çıkılmaktadır. Şavi Höyük l'de⁶¹ ise ETÇ II/III dönemine tarihlendirilmiş bir benzeri bulunmaktadır. Yayvan ve düz gövdeli olan parçanın benzeri ise **(Lev. 2: 3)**, Tell Leilan'da IIIa evresinde karşımıza çıkmakta⁶² ve ETÇ'nin hemen başına tarihlenmektedir.

İkinci alt grubu oluşturan, dıştan hafifçe kalınlaştırılmış, düz dudaklı çanağın **(Levha 2: 7)** bir benzeri Mezraa Höyük'ün⁶³ ETÇ I seramikleri arasında yer almaktadır.

Hafif içe çekik, dıştan kalınlaştırılmış, düz ağız kenarlı yayvan bir çanağın **(Levha 2: 8)** oluşturduğu üçüncü tipe ait seramik ise, ince mineral ve bitkisel katkı, ince nitelikli, sıkı dokulu, kırmızımsı devetüyü renkte hamurlu, astarsız, perdahlı, iyi pişirilmiş, çarkta biçimlendirilmiş olan bir seramiktir. Benzerleri Zeytinlibahçe Höyük'te⁶⁴ Geç Kalkolitik / Erken Tunç Çağı I Geçiş evresi olarak adlandırılan 5. tabakada ele geçmiş olan bu tip, "çekiç başlı" adı verilen çanak tipinin çok daha basit bir örneği olarak düşünülebilir.

Sığ çanakların dördüncü alt tipini ise, üçüncü tipe anlatılan dudak yapısının çok daha belirgin olduğu, içe çekik, dıştan kalınlaştırılmış dudaklı, "Çekiç Başlı" olarak adlandırılan çanak oluşturmaktadır **(Levha 2: 1)**. IV. yapı katında tek örnek olarak ele geçen bu tip, yoğun bitkisel ve mineral katkılı, orta kabalıkta, koyu gri özlü, pembemsi devetüyü renkte hamuru ve daha sığ oluşuyla diğerlerinden ayrılmaktadır. Ağır çarkta biçimlendirilmiş olan bu seramik astarsız olup, iç yüzeyde muntazam olmayan sert perdah izleri görülmektedir. Benzerlerine Tell Leilan V. tabaka seramikleri arasında rastlanan bu tip çanaklar⁶⁵, Hacınebi A evresinin (M.Ö. 3700–3500), orta ve

⁶⁰ Yalçıklı ve Tekinalp 2002: 185, Şek. 8: 22.

⁶¹ Dittmann vd. 2001: 245, Fig. 6: 2.

⁶² Mayo ve Weiss 2003: 37, Fig. 5: 4.

⁶³ Yalçıklı ve Tekinalp 2002: 185, Şek. 8: 24.

⁶⁴ Frangipane ve Bucak 2001: 88, Şek. 5: 1.

⁶⁵ Schwartz 1988: 137, Fig. 57: 1.

kaba katkılı, açık formları içinde en karakteristik olanlarından birini oluşturmaktadır⁶⁶. Hacinebi’de ele geçen bu tipteki örnekler genellikle çakmaktaşıyla kazınmış alçak gövdeli ve yuvarlak kaidelidir. Hacinebi’den ele geçen bu örnekler genellikle el yapımı olsalar da, çeşitli çark yapımı örnekleri de mevcuttur⁶⁷. Bu çekiç başlı çanakların, Hacinebi B evresinde de⁶⁸ (M.Ö. 3500–3100), hemen hemen aynı özelliklerle devam etmesi, bu tipin M.Ö. 4. binyıl boyunca sevilerek kullanıldığını göstermektedir. Karababa Bölgesinde⁶⁹, Hacinebi⁷⁰ ve Tell Leilan IV. tabakada⁷¹ Geç Kalkolitik Çağ buluntuları arasında yaygın olarak karşımıza çıkan çekiç başlı çanaklar, Zeytinlibahçe Höyük’te⁷² 5. Tabakada ve Tell Leilan’da *stratum 40*’da⁷³ Geç Kalkolitikten ETÇ’na geçiş evresinde görülmekte; Tell Leilan IIIa evresine ait olan *stratum 39-37*’de⁷⁴ ve Mezraa Höyük’te⁷⁵ ETÇ I; Salat Tepe’de⁷⁶ ise ETÇ I/II olarak tarihlendirilmektedir. Bu çanak formu, Demir Çağı’na kadar sevilerek kullanılmıştır⁷⁷.

4.2.2.2. Yayvan Çanaklar (Lev. 4: 1–9)

Aşağı Salat Höyüğü seramik repertuarında en yoğun olarak karşımıza çıkan gruptan biri olan ve genellikle basit, yuvarlak dudaklı, sivrice dipli çanaklardan oluşan yayvan çanaklar (**Lev. 4: 1–9**), ince mineral ve bitkisel katkılı, ince nitelikli ve sıkı, sarımsıdan kırmızımsı devetüyüne kadar değişen tonlarda hamurlu, tamamı astarsız, perdahlı veya perdahsız, çarkta biçimlendirilmiş, iyi pişirilmiş seramiklerdir. Bu seramik grubu içinde tek

⁶⁶ Stein ve Mısır 1994: 182, Fig. 11: A.

⁶⁷ Stein ve Mısır 1994: 155.

⁶⁸ Stein ve Mısır 1994: 156.

⁶⁹ Evins 1998: 376, Fig. 26: 15; 29: 4.

⁷⁰ Stein ve Mısır 1994: 184, Fig. 13: A.

⁷¹ Schwartz 1988: 127, Fig. 52: 5, 7.

⁷² Frangipane ve Bucak 2001: 88, Fig. 5: 1.

⁷³ Mayo ve Weiss 2003: 33, Fig. 3: 4.

⁷⁴ Mayo ve Weiss 2003: 37, Fig. 5: 1, 3.

⁷⁵ Yalçıklı ve Tekinalp 2002: 185, Şek. 8: 8.

⁷⁶ Ökse vd. 2001b: 617, Şek. 7: 7.

⁷⁷ Ökse vd. 2001b: 614, Şek. 4: 2.

parça (**Lev. 4: 7**), orta yoğunlukta ince mineral ve bitkisel katkısı ve orta nitelikli hamur özelliği ile diğerlerinden ayrılmaktadır.

Bu çanak tipi, dudak yapısı bakımından iki alt gruba ayrılmaktadır. Bu alt gruplardan birincisi, basit (**Lev. 4: 1**) veya çok hafif içe kıvrık dudaklı (**Lev. 4: 2–5**) çanaklardan oluşmaktadır. Basit, yuvarlak ağızlı olan örneğin çok erken olan bir benzerine, Tell Leilan'da Post Ubeyd veya pre-Bevelled Rim denilen V. tabaka malzemesi arasında rastlamaktayız⁷⁸. Çok hafif içe kıvrık dudaklı küresel çanakların (**Lev. 4: 2–4**) benzerleri ise, Hacinebi Geç Kalkolitik B evresinde Mezopotamya kaynaklı Uruk Malları arasında⁷⁹ karşımıza çıkarken, ETÇ'na tarihlendirilen benzerleri, Zeytinlibahçe Höyük'te⁸⁰ ETÇ I'in erken evresinde (I/A), Tell Leilan'da IIIa evresinde⁸¹ ve Hassek Höyük'te⁸² görülmektedir.

Bu formun ikinci alt grubunu ise, belirgin bir biçimde içe kıvrık dudaklı olan örnekler (**Lev. 4: 6–8**) oluşturmaktadır. Yayvan çanakların bu tipi yine sıkı olmakla beraber orta nitelikte, bitkisel katkısı biraz daha fazla olan bir hamura sahip seramiklerdir. Basit, içe kıvrık dudaklı olan bu seramiklerin (**Lev. 4: 7–8**) Geç Kalkolitik Çağ'a tarihlendirilen benzerleri, Amuk F evresinde⁸³ ve Hassek Höyük'te⁸⁴; ETÇ. I'in erken evresine tarihlendirilen benzerleri ise, Zeytinlibahçe Höyük 5. tabakada Geç Uruk'tan ETÇ I'e geçiş evresinde⁸⁵ ve Tell Leilan'ın IV. tabakasından III. Tabakasına geçiş evresi olan *stratum 40*'ta⁸⁶ karşımıza çıkmaktadır. Ayrıca, Amuk G evresinde⁸⁷ ve Tell Leilan'ın IIIc evresinde⁸⁸ de ele geçen bu formun ETÇ'nin ikinci

⁷⁸ Schwartz 1988: 139, Fig. 58: 12.

⁷⁹ Stein ve Mısır 1994: 187, Fig. 16: B, C.

⁸⁰ Frangipane ve Bucak 2001: 89, Şek. 6: 7.

⁸¹ Schwartz 1988: 119, Fig. 48: 7.

⁸² Hoh 1984: 85, Abb. 10: 2.

⁸³ Braidwood ve Braidwood 1960: 231, Fig. 171: 8; 174: 7.

⁸⁴ Marro 1992: 67, Pl. 2: 7.

⁸⁵ Frangipane ve Bucak 2001: 88, Fig. 5: 4.

⁸⁶ Mayo ve Weiss 2003: 33, Fig. 3: 3.

⁸⁷ Braidwood ve Braidwood 1960: 268, Fig. 206: 3.

⁸⁸ Schwartz 1988: 89, Fig. 33: 2.

yarısında da kullanıldığını gösteren bir örnek ise yine Tell Leilan'da II. tabakada karşımıza çıkmaktadır.⁸⁹

Yine yayvan çanaklar içinde değerlendirilmesine karşın, içe çok hafif kıvrık olarak yapılan dudak yapısı ve üzerindeki iki sıra ince oluk bezeme ile diğerlerinden ayrılan bir örneğin (**Lev. 4: 6**) benzerleri ise ETÇ ortalarına tarihli olarak Tell Leilan IIIc evresinde⁹⁰ görülmektedir.

Ayrıca bu formun, çapı yaklaşık 40 cm olan çok iri bir çanağa ait olan oluklu bir örneği de mevcuttur (**Lev. 4: 9**).

Sivrice dipli çanaklar içerisinde, bir örnek (**Lev. 6: 3**), omurgalı yapısıyla dikkati çekmektedir. Çok hafif içe eğik, basit, yuvarlak dudaklı olan bu seramiğin uzak bir benzerine Geç Kalkolitik Çağa tarihli olarak, Tell Leilan IV. tabakada rastlıyoruz.⁹¹ Ayrıca bu formun çok yakın bir benzeri, Amuk G evresinin erken katlarında "*Plain Simple Ware*"ler arasında karşımıza çıkmaktadır.⁹²

4.2.2.3. Küresel Çanaklar

Form özellikleri bakımından 2 alt grupta incelenen Küresel Çanakların birinci alt grubunu, dik veya dike yakın gövdeli küresel çanaklar (**Lev. 3: 1–8**) oluşturmaktadır. Basit yuvarlak veya düz; hafif dışa çekik, yuvarlak veya dıştan kalınlaştırılmış, düz dudaklı olmak üzere, ağız kenarlarının yapıları açısından bazı farklılıklar gösteren bu alt grupta, en yaygın dudak yapısı, basit, yuvarlak veya düz ağız kenarlarıdır (**Lev. 3: 1–6**). İnce mineral ve bitkisel katkılı, ince nitelikli, sıkı dokulu, gri özlü, grimsiden kızıla kadar değişen devetüyü tonlarında hamurlu olan bu parçalar astarlı veya astarsız üretilmektedir. Hem elde hem de çarkta biçimlendirilen örnekleri

⁸⁹ Schwartz 1988: 81, Fig. 29: 5.

⁹⁰ Schwartz 1988: 89, Fig. 33: 3, 8; Rova 1988: Pl. 15: 9.

⁹¹ Schwartz 1988: 129, Fig. 53: 13.

⁹² Braidwood ve Braidwood 1960: 268, Fig. 206: 9.

mevcuttur. Bu tipin basit, yuvarlak dudaklı olanlarının benzerleri (**Lev. 3: 1–4**) M.Ö. 3500–3100 yılları arasına tarihlendirilen Hacinebi B evresindeki en yaygın çanak tipini oluşturmaktadır.⁹³ Bu örneklerin Hacinebi'deki yakın benzerleri⁹⁴ Geç Kalkolitik Çağa tarihlendirilse de, bu formun biraz daha dışa eğik gövdeli benzeri Şavi Höyük l'den ele geçmiş ve ETÇ. II/III'e tarihlendirilmiştir. Bu seramik tipi içinde yer alan tek iri çanak olan ve hafif keskince bir gövde dönüşüyle ele geçen **Lev. 3: 6**'nın benzerlerine ise Tell Leilan'ın ETÇ l'e tarihlenen evrelerinden hem IIIb hem de IIIc evrelerinde⁹⁵ ve daha küçük boyutta bir örneğine ise Hassek Höyük'te⁹⁶ rastlıyoruz.

Küresel çanaklar içinde, iki parça üzerinde boya bezeme (**Lev. 3: 4–5**) görülmektedir. Boya bezemeli bu parçalardan birinde, iç içe daireler mevcutken (**Lev. 3: 4**), diğerinin üzerindeki bezeme tam olarak anlaşılammamaktadır. Düzensiz yatay ve vev çizgilerden oluşan bu bezemenin (**Levha 3: 5**) yakın bir benzerine, Botan Vadisindeki Türbe Höyük'te Ubeyd Dönemine tarihlendirilen bir parça üzerinde rastlıyoruz⁹⁷.

Aynı ana form özelliklerine sahip ancak, çok hafif dışa çekik, basit, yuvarlak dudaklı (**Lev. 3: 7**) olan bir parça, pembemsi devetüyü renkte hamurlu, iç ve dış yüzeyi sarımsı devetüyü renkte ince astarlı, hızlı çarkta biçimlendirilmiş, iyi pişirilmiş, dış yüzeyi perdahlı olup iç yüzeyinde birkaç sert açkı izlerinin görüldüğü bir seramiktir. Aşağı Salat örneğinin çok yakın bir benzerine Şanlıurfa ili, Suruç ilçesindeki Üçtepe Beldesinde yer alan El Vezir Höyüğünde⁹⁸ ETÇ'na tarihlendirilmiş olarak rastlanmaktadır.

Gövde özelliği net olarak anlaşılmasa da, bu formun dik gövdeli, dıştan kalınlaştırılmış düz ağız kenarlı olan bir örneğinin (**Lev. 3: 8**) Geç

⁹³ Stein ve Mısır 1994: 156.

⁹⁴ Stein ve Mısır 1994: 184, Fig. 13: N.

⁹⁵ Schwartz 1988: 111, Fig. 44: 5; Fig. 33: 11.

⁹⁶ Hoh 1984: 85, Abb. 10: 5.

⁹⁷ Velibeyoğlu vd. 2002: 809, Şek. 13: 4.

⁹⁸ Özdoğan ve Karul 2002: 61, Lev. 9: 15.

Kalkolitik Çağ'a tarihlendirilen bir benzerine Hacinebi A Evresinde⁹⁹ M.Ö. 3700–3500 yılları arasına tarihli olarak rastlamaktayız.

Küresel çanakların ikinci alt grubunu ise, dışa çekik, yuvarlak dudaklı, dışbükey gövdeli “S Profilli” çanaklar oluşturmaktadır (**Levha 3: 9–10**). S Profilli olan bu çanaklar, ince mineral katkılı, ince nitelikli, sıkı hamurlu, astarsız, perdahlı, çarkta biçimlendirilmiş ve orta derecede pişirilmiş seramiklerdir. Bu tipin benzerleri Karrana 3'te hem Geç Uruk Dönemi'nde¹⁰⁰ hem de Geç Uruk–Ninive 5 geçiş evresinde¹⁰¹ boya bezemeli veya bezemesiz olarak karşımıza çıkmaktadır. Bu formun daha derin örnekleri Kargamış'tan ele geçmiştir ve bu seramikler “saklı astar bezemeli” kaplarla bir arada bulunmuşlardır¹⁰². ETÇ'na tarihlendirilen örnekleri ise Mezraa Höyük¹⁰³, Zeytinlibahçe Höyük¹⁰⁴, Şanlıurfa ili, Birecik ilçesi Dalocak Köyündeki Kale Höyük¹⁰⁵, Suruç Üçtepe'deki El Vezir Höyüğü¹⁰⁶, Hassek Höyük¹⁰⁷ ve Telul eth-Thalathat No: 5'te¹⁰⁸ ele geçmiştir. Tell Leilan'dan ele geçen ve III'd evresine¹⁰⁹ ait olan bir benzeri ise Ninive 5 dönemi sonuna tarihlendirilmiştir.

4.2.2.4. Basık Küresel Çanaklar (Lev. 5: 1–10)

Aşağı Salat yerleşiminde, özellikle Mezarlık Alanı buluntuları arasında çok yoğun bir buluntu topluluğunu oluşturan Basık Küresel Çanaklar, hamur özellikleri bakımından iki gruba ayrılmaktadır.

⁹⁹ Stein ve Mısır 1994: 182, Fig. 11: F.

¹⁰⁰ Rova 2003: 18, Fig. 3: 4, 9.

¹⁰¹ Rova 2003: 19, Fig. 4.

¹⁰² Woolley ve Barnett 1952: Pl. 58 b: 5–6.

¹⁰³ Yalçıklı ve Tekinalp 2004: 130, Şek. 6: 3.

¹⁰⁴ Frangipane ve Bucak 2001: 89, Şek. 6: 6.

¹⁰⁵ Özdoğan ve Karul 2002: 64, Lev. 12: 30.

¹⁰⁶ Özdoğan ve Karul 2002: 64, Lev. 12: 31.

¹⁰⁷ Hoh 1984: 85, Abb. 10: 9.

¹⁰⁸ Numoto 1998: 62, Fig. 5a: 34.

¹⁰⁹ Calderone ve Weiss 2003: 211, Fig. 7: 5; Fig. 8: 2.

Birinci grup (**Lev. 5: 1–4**), yoğun ince mineral ve az ince bitkisel katkı, sarımsıdan kırmızımsıya değişen renklerde devetüyü hamurlu, koyu gri özlü veya özsüz pişirilmiş seramiklerdir.

İkinci grup ise (**Lev. 5: 5–10**), çok miktarda ince kalker ile az miktarda ince seramik tozu, mika ve kum katkı, katkı maddelerinin çok iyi seçilemediği, ince nitelikli, sıkı, bejden krem rengine değişen renklerde hamurlu, yüzeyleri bejden kremeye değişen tonlarda renge sahip, hızlı çarkta biçimlendirilmiş, çok iyi pişirilmiş, genellikle yüzeylerinde ıslak sıvazlamanın izlerinin görüldüğü, bazen ince astarlı, “*fine ware*” denilen çanaklardır.

Birinci grubun en basit örnekleri (**Lev. 5: 2–3**), içe eğik, basit yuvarlak dudaklı, yuvarlak gövdeli seramiklerdir. Benzerlerine Kalkolitik döneme tarihli olarak Salat Tepe¹¹⁰ ve Hacınebi B evresinde¹¹¹, ETÇ’na tarihli olarak ise Mezraa Höyük’te¹¹² ve Amuk G evresinin 2. yarısında¹¹³, rastlamaktayız. Bu formun oluk bezemeli olan örneğinin (**Lev. 5: 1**) benzeriyle ise Kenan Tepe’de¹¹⁴ karşılaşılmaktadır.

Basık küresel gövdeli çanaklar içerisinde, hamur özellikleri açısından birinci gruba; form açısından ise ikinci gruba ait olan bir örnek ele geçmiştir (**Lev. 5: 4**). İçe eğik gövdeli ve muhtemelen keskin karınlı olan bu örneğin çok yakın benzerlerine Tell Leilan’da Geç Kalkolitik–ETÇ I geçiş evresinde¹¹⁵, Şahin Tepe’de (*daha sonra Müslüman Tepe*)¹¹⁶, Tell Brak’ta¹¹⁷ ve Tell Barri’de¹¹⁸ rastlamaktayız.

¹¹⁰ Ökse vd. 2001b: 619, Şek. 9: 30.

¹¹¹ Stein ve Mısır 1994: 184, Fig. 13: L.

¹¹² Yalçıklı ve Tekinalp 2004: 130, Şek. 6: 1–2.

¹¹³ Braidwood ve Braidwood 1960: 268, Fig. 206: 2.

¹¹⁴ Parker vd. 2004: 568, Şek. 3: d, f.

¹¹⁵ Mayo ve Weiss 2003: 33, Fig. 3: 6; Schwartz 1988: 123, Fig. 50: 6, 8.

¹¹⁶ Ay 2001: 714, Şek. 14: 4.

¹¹⁷ Rova 1988: Pl. 18: 5.

¹¹⁸ Rova 1988: Pl. 18: 4.

İkinci gruptaki seramikler ise genel formları itibariyle birbirlerinden çok farklı özellikler göstermeyen oldukça benzer formlara sahiptirler (**Lev. 5: 5–10**). İçe eğik, basit, yuvarlak veya sivri dudaklı, yuvarlak veya keskince karınlı çanaklardır. Gövdeleri üzerinde yar alan 2 – 3 sıradan oluşan yiv bezemeler nedeniyle Ninive 5 Dönemi “yiv bezemeli kâse” tipine girmektedirler. Benzerlerine Tell Leilan III. Tabaka seramikleri¹¹⁹ arasında, Salat Tepe’de ETÇ seramikleri arasında¹²⁰, Şahintepe’de (*daha sonra Müslümantepe*)¹²¹, Girnavaz’da¹²², Kenantepe’de¹²³ ve Amuk G evresinde¹²⁴ rastlamaktayız.

Ninive 5 kâseler içinde, dudağının iç kısmında sanki kapak için yapılmış bir yuva bulunan 2 örnek (**Levha 5: 9–10**) tip açısından diğerlerinden ayrılmaktadır. Braidwood, kapak yuvalı ağızlı kâselerin Amuk F evresi¹²⁵ için karakteristik olduğunu söylemektedir.

IV. yapı katı seramikleri içerisinde, basık küresel çanaklar arasında değerlendirilebilecek, ama form olarak diğerlerinden biraz daha iri olan, içe eğik gövdeli (kapalı ağızlı) çanaklardan (**Lev. 5: 11–12**) oluşan bir grup seramik ele geçmiştir. Bu tipin form olarak çok yakın bir benzerine Tell Leilan’da *stratum 40*’ta Geç Kalkolitik–ETÇ I geçiş evresinde¹²⁶ rastlanmaktadır.

İçe eğik gövdeli (kapalı ağızlı) çanaklar içerisinde ise, sivriltilmiş olan dudağın ucunda, çok küçük görünümlü bir dıştan kalınlaştırmanın yapıldığı, bir adet boncuk ağızlı çanak (*beaded rim*) örneği mevcuttur (**Lev. 5: 13**). Bu tipin, Tell Leilan’da karşımıza çıkan benzerleri, III. tabakanın erken

¹¹⁹ Schwartz 1988: 119, Fig. 48: 6–8.

¹²⁰ Ökse vd. 2001b: 617, Şek. 7: 10.

¹²¹ Ay 2001: 714, Şek. 14: 3, 5, 6.

¹²² Uysal 1998: 200, Lev. 15: 2.

¹²³ Parker vd. 2004: 568, Şek. 3: d, f.

¹²⁴ Braidwood ve Braidwood 1960: 266, Fig. 203: 7.

¹²⁵ Braidwood ve Braidwood 1960: 231, Fig. 171: 31–32; 173: 4; 176: 35.

¹²⁶ Mayo ve Weiss 2003: 33, Fig. 3: 5.

evrelerinde görülmeye başlamakta ve evrenin sonunda görülme sıklıkları çok artmaktadır. “Chai cup” adı da verilen, “dışa çekik” veya “boncuk ağızlı” olarak adlandırılan bu kaplar –ki kazı ve çizi bezeli örnekleri de mevcuttur– Ninive 5 seramik topluluğu içinde en yaygın gruptur.¹²⁷ Bu formun diğer yakın benzerleri, Tell Mohammed Arab’ın¹²⁸ I. tabakasında, Geç Uruk seramikleri arasında; Tell Jigan’da¹²⁹ ve Telul eth-Thalathat No: 5’te¹³⁰ Geç Uruk–Ninive 5 Geçiş evresinde ve Hassek Höyük’te¹³¹ Ninive 5 Tabakasında karşımıza çıkmaktadır. Ayrıca bu formun boya bezemeli örnekleri de Tell Karrana 3’te hem geçiş evresi hem de Ninive 5 seramikleri arasında ele geçmiştir.¹³²

Bu, kapalı ağızlı çanaklar içerisinde, tek örnekle temsil edilen ve çok belirgin bir biçimde içe eğik gövdeli oluşuyla dikkati çeken, dıştan kalınlaştırılmış dudaklı, keskin karınlı bir çanak (**Lev. 5: 14**) ise neredeyse çömleğe yakın bir şekilde içe kapalı oluşu nedeniyle diğerlerinden ayrılmaktadır. Az miktarda ince mika, seramik tozu ve kum katkılı, çok sıkı ve ince nitelikli, pembemsi devetüyü renkte hamurlu, çarkta biçimlendirilmiş, iyi pişirilmiş, astarsız ve dış yüzeyi perdahlı olan bu örneğin Geç Kalkolitik Çağ’a tarihlendirilen yakın bir benzeri Hacinebi’de¹³³ ele geçmiştir. Hacinebi örneğinin M.Ö. 3500–3100 yılları arasına tarihlendirilen B evresi için karakteristik olduğu belirtilmektedir.¹³⁴ Ayrıca bu forma hamur ve form açısından çok benzeyen fakat bezemesi nedeniyle ayrılan ve ETÇ’na tarihlenen bir örnek ise, Birecik Kabir Höyükte ele geçmiştir.¹³⁵

IV. yapı katından ele geçen iki seramik parçası farklı gövde yapılarıyla dikkati çekmektedir (**Lev. 6: 1–2**). Şişkince karınlı olarak yapılan bu kâse /

¹²⁷ Schwartz 1988: 123, Fig. 50: 1; Calderone ve Weiss 2003: 199; 215, Fig. 9: 4–5, 12–13.

¹²⁸ Roaf ve Killick 1987: 208, Fig. 2: 3–5.

¹²⁹ Li 2003: 51, Fig. 5: 9.

¹³⁰ Numoto 1998: 62, Fig. 5a: 25–30; Rova 1988: Pl. 9: 17; 10: 1.

¹³¹ Campbell Thompson ve Mallowan 1933: Pl. 53: 1–5.

¹³² Rova 2003: 19, Fig. 4: 4; Fig. 5: 2–3.

¹³³ Stein ve Mısır 1994: 185, Fig. 14: J.

¹³⁴ Stein ve Mısır 1994: 156.

¹³⁵ Özdoğan ve Karul 2002: 64, Lev. 12: 34.

derin çanaklar, gövdenin muhtemelen üst yarısında içbükey olarak yapılmış yüksek silindirik bir boyun ile bitirilmiştir. Ele geçen parçalardan bir tanesinin **(Lev. 6: 2)** dudağının iç kısmında çok koyu kahverengi ile yapılmış bir boya bant bezeme görülmektedir. Bu kâse tipinin keskin karınlı, dışı çelik boncuk ağızlı ve biraz daha sığ olan bir benzeri Tell Leilan IIIc evresinden ele geçmiştir¹³⁶.

4.2.3. ÇÖMLEKLER

Halk arasında, yemek pişirme kabı olarak kullanılan ya da içinde sıvı veya katı besinler saklanan pişmiş toprak kaplara “çömlek”, kulplu ya da tutamaklı ve kapaklı türlerine “tencere”, tutamaksız ve kapaksız türlerine ise “güveç” adı verilmektedir. Genel anlamda gövde genişlikleri ile gövde yükseklikleri birbirine yaklaşık olarak eşit, ağız çapı gövde çapının yarısına yakın olan boyunsuz ya da boyunlu kaplara, arkeolojik yayınlarda da aynı ad verilmektedir¹³⁷.

T/26 sondajının IV. yapı katı seramik buluntuları ana form özellikleri açısından değerlendirildiğinde, çömlekler, 26 adet ele geçmiş olup ağız kenarı parçaları içerisinde % 34'lük oranlarıyla, çanaklara nazaran daha az sayıda karşımıza çıkmaktadır. Kısa boyunlu çömlekler ve uzun boyunlu çömlekler olmak üzere 2 ana grupta değerlendirilen çömlekler, boyun ve dudak yapıları açısından da çeşitli alt gruplara ayrılmaktadır.

4.2.3.1. Kısa Boyunlu Çömlekler

Genellikle gövde özelliklerini anlayamayacağımız şekilde, yalnızca dudak ve boyun kısımları ele geçmiş olmasına karşın, büyük çoğunluğunu geniş veya genişçe boyunlu olarak tanımlayabileceğimiz bu tipteki çömlekler

¹³⁶ Schwartz 1988: 89, Fig. 33: 9.

¹³⁷ Ökse 1999b: 60.

çok çeşitli dudak ve boyun yapılarıyla karşımıza çıkmalarına rağmen, üç alt grupta toplanabilmektedir.

Birinci alt grubu, 2 adet parça ile temsil edilen (**Lev. 7: 4, 8**), güveç olarak da adlandırılabilen olan, geniş ağızlı, dıştan kalınlaştırılmış dudaklı, boyunsuz ve muhtemelen yumurta gövdeli olan kaplar oluşturmaktadır. Orta yoğunlukta mineral ve bitkisel katkı olan, devetüyü tonlarında, ince veya orta nitelikte sıkı hamurlu, hızlı çarkta biçimlendirilmiş, iyi pişirilmiş, astarlı, perdahsız olan seramiklerdir. Güveç olarak da adlandırılabilen bu pişirme kapları, Hacinebi¹³⁸ yerleşiminin yaklaşık olarak M.Ö. 3700–3500 yılları arasına tarihlenen A evresinin kapalı formları içinde en karakteristik olanlarından birisidir.¹³⁹ Hacinebi örneğiyle gerek hamur gerekse form özellikleri açısından benzerlikler gösteren Aşağı Salat örneği (**Lev. 7: 4**) bu formun ETÇ içerisinde de sevilerek kullanıldığını göstermektedir.¹⁴⁰

Güveç formları içinde, çok belirgin bir biçimde dıştan kalınlaştırılmış dudak yapısı ve dudak üzerinde yer alan çift sıra zikzak motifi ile dikkati çeken **Lev. 7: 8** 'in form açısından benzeri ise, Hacinebi'nin Geç Kalkolitik B evresinde, M.Ö. 3500–3100 yılları arasına tarihlendirilmiş olarak¹⁴¹ karşımıza çıkmaktadır. Ancak Hacinebi örneği, daha kaba bir hamur yapısı ve bezemesiz oluşuyla Aşağı Salat örneğinden ayrılmaktadır.

Kısa boyunlu çömleklerin ikinci alt grubunu ise kısa, dik veya dike yakın boyunlu çömleklerden oluşmaktadır (**Lev. 7: 1–3, 5–7, 9**).

Bu tip çömlekler arasında hafif içe eğik kısa boyunları ve muhtemelen şişkin karınlı oluşlarıyla dikkati çeken, basit yuvarlak ağızlı 3 adet çömlek karşımıza çıkmaktadır (**Lev. 7: 1–3**). Bu üç parçadan elimizde bulunan tek örnek, orta yoğunlukta ince mika ve saman ile az miktarda kalker ve kum

¹³⁸ Stein ve Mısır 1994: 183, Fig. 12: C.

¹³⁹ Stein ve Mısır 1994: 155.

¹⁴⁰ Stein ve Mısır 1994: 157.

¹⁴¹ Stein ve Mısır 1994: 185, Fig. 14: E.

katkılı, orta nitelikli, sıkı dokulu, kahverengimsi devetüyü hamurlu, elde biçimlendirilmiş, iyi pişirilmiş, iç ve dış yüzeyi kendinden normal astarlı ve perdahlıdır. Bu tipin benzerleri, yaklaşık olarak M.Ö. 3600–3100 yılları arasına tarihlenen ve Kurban Höyük VI. tabaka ile çağdaş olan Amuk F evresinde¹⁴² ve Geç Uruk Dönemi'ne tarihlendirilmiş olarak da Kenan Tepe'de¹⁴³ karşımıza çıkmaktadır.

Aynı tipin kısa dik boyunlu, dıştan kalınlaştırılmış dudaklı olan örnekleri ise çeşitli dudak formlarına sahiptir. Dıştan kalınlaştırılmış olup hem içe hem de dışa eğik kesilmiş üçgen ağızlı örnek (**Lev. 7: 6**), yoğun bitkisel ve mineral katkı, orta nitelikte, devetüyü özlü, koyu devetüyü renkte hamurlu, hızlı çarkta biçimlendirilmiş, iyi pişirilmiş, astarsız ve perdahsız bir seramiktir.

Dıştan kalınlaştırılmış olan dudağın üzerinde sığ oluk ile dikkati çeken bir çömlek parçası ise (**Lev. 7: 5**) çok miktarda ince kalker, orta yoğunlukta ince kum ve seramik tozu ile az miktarda ince mika katkıdır. İnce nitelikli, sıkı, pembemsi devetüyü renkte hamurlu, hızlı çarkta biçimlendirilmiş, iyi pişirilmiş, astarsız ve perdahsız bir seramiktir.

Yine kısa dik boyunlu, hem içten hem de dıştan kalınlaştırılmış ağız kenarlı, dudak üzerinde ince bir yiv ile dudak altında geniş ve sığ bir oluk bulunan, farklı dudak görünümüyle dikkatimizi çeken bir küpe ait üçüncü bir örnek ise (**Lev. 7: 7**) orta yoğunlukta ince mineral ve az miktarda ince bitkisel katkıdır. Ayrıca hamur içerisinde az miktarda kalın taşçık katkı da görülmektedir. İnce nitelikli, sıkı, kızıl devetüyü renkte hamurlu olan bu parça, hızlı çarkta biçimlendirilmiş, iyi pişirilmiş, dışta ve içte açık devetüyü renkli ince astarlı, perdahsız bir seramiktir.

¹⁴² Braidwood ve Braidwood 1960: 236, Fig. 176: 2, 27.

¹⁴³ Ay 2001: 714, Şek. 14: 25.

Kısa boyunlu, dışa kıvrık dudaklı, boyunun omuzla birleştiği nokta hafif bir kabartma ile belirlenmiş bir çömleğe ait parçanın (**Lev. 7: 9**) benzerlerine ise Geç Kalkolitik Çağ'a tarihli olarak Karababa Havzasında¹⁴⁴, ETÇ'na tarihli olarak ise Şavi Höyük l'de¹⁴⁵ rastlamaktayız.

Kısa boyunlu çömleklerin üçüncü alt grubunu ise, dışa eğik boyunlu çömlekler oluşturmaktadır (**Lev. 8: 1-8**). Genellikle basit, yuvarlak veya düz dudaklı olarak üretilen bu seramikler, boyun biçimlendirilişleri açısından çeşitlilikler göstermektedir.

Dışa eğik kısa boyunlu çömlekler içerisinde, T/26 Stratigrafi sondajındaki IV–VI. yapı katlarından ele geçen tüm çömlekler incelendiğinde, % 40'lık oranla en yoğun grubu huni boyunlu çömlekler oluşturmaktadır. Ancak IV. yapı katından ele geçen çömlekler değerlendirildiğinde bu oran % 19 olarak karşımıza çıkmaktadır.

Omuz ile boyunun birleşim noktasından, belirgin bir açı yaparak dışa eğilen huni boyunlu çömlekler arasında, az sayıda örnekte bu eğimin diğerlerinden daha az olduğu görülmektedir. IV. yapı katından, bu tipte, çok hafif dışa eğik, huni boyunlu bir adet çömlek ele geçmiştir (**Lev. 8: 1**). Basit, yuvarlak dudaklı, geniş ağızlı bir çömleğe ait olan bu seramik parçası, orta yoğunlukta iri kum ve orta büyüklükte taşçık ve saman ile az miktarda iri taş, kalker ve kuvars katkılıdır. Kaba nitelikli ama sıkı dokulu, koyu devetüyü hamurlu, elde biçimlendirilmiş, gevrek pişirilmiş, astarsız ve perdahsız bir seramiktir.

Boyundaki eğimin daha belirgin olduğu huni boyunlu çömlekler (**Lev. 8: 2–5**) arasında elimizdeki tek bir örneğin hamur özellikleri bilinmektedir (**Lev. 8: 3**). Bu seramik çok miktarda ince saman, orta yoğunlukta ince mika ve kum ile az miktarda ince kalker ve seramik tozu katkılıdır. Orta nitelikli,

¹⁴⁴ Evins 1998: 378, Fig. 28: 6.

¹⁴⁵ Dittmann vd. 2001: 249, Fig. 10: 5.

sıkı dokulu, kahverengimsi devetüyü hamurlu, çarkta biçimlendirilmiş, iyi pişirilmiş, hem dış hem de iç yüzeyi pembemsi devetüyü renkte normal astarlı ve perdahsızdır. Huni boyunlu çömlerlerin benzerlerine Kavuşan Höyük'te¹⁴⁶ Geç Kalkolitik Çağ, Amuk Ovasında ise G evresinde¹⁴⁷ ETÇ seramikleri arasında rastlamaktayız. Bu çömlek tipi içerisinde, boyun ve omuz birleşiminin daha yuvarlak yapıldığı örneklerin benzerleri ise **(Lev. 8: 4–5)**, Tell Leilan'ın Ninive 5 döneminin sonunu gösteren III'd evresinde¹⁴⁸ ele geçmektedir.

Dışa eğik kısa boyunlu çömler içerisinde diğer bir alt grubu da, dışa çekik veya dıştan kalınlaştırılmış ağız kenarlı çömler oluşturmaktadır **(Lev. 8: 6–8)**. Orta yoğunlukta ince mineral ve az miktarda ince bitkisel katkı ve sıkı hamurlu olan bu seramikler dudak yapıları bakımından çeşitlilikler göstermektedir.

Bu grup içerisinde, dışa eğik, dışa çekik dudaklı olan bir örnek **(Lev. 8: 6)**, devetüyü renkte hamurlu, hızlı çarkta biçimlendirilmiş, iyi pişirilmiş, kendinden astarlı, perdahsız ve yüzeyinde çark izlerinin belirgin olduğu bir çömleğe aittir.

Aynı formun dıştan kalınlaştırılmış dudaklı bir örneği ise, kısa boyunlu bir küpe aittir **(Lev. 8: 7)** ve koyu gri renkte hamurludur. Bu seramik elde biçimlendirilmiş olup iyi pişirilmiş, dış yüzeyi grimsi devetüyü renkte kalın astarlı, iç yüzeyi aynı renkte normal astarlı ve perdahsızdır.

Yine bu forma ait olup, dıştan kalınlaştırılmış dudağın üzerinde yer alan sığ bir oluk ve iç kısmında ise kapak için uygun olmayan yine sığ bir oluk ile diğerlerinden ayrılan küpe ait ağız kenarı parçasının **(Lev. 8: 8)**

¹⁴⁶ Kozbe vd. 2004: 485, Şek. 17: 1.

¹⁴⁷ Braidwood ve Braidwood 1960: 290, Fig. 229: 3.

¹⁴⁸ Calderone ve Weiss 2003: 213, Fig. 8: 3.

benzerine ise Tell al-Hawa'da¹⁴⁹ B alanındaki yüzey buluntuları içinde yer alan Geç Uruk (*Northern Uruk*) malzemesi arasında ve Telul eth-Thalathat No: 5'te Geç Uruk–Ninive 5 Geçiş evresi¹⁵⁰ seramikleri arasında rastlanmaktadır.

4.2.3.2. Uzun Boyunlu Çömlekler (Lev. 9)

Diğer çömleklerle karşılaştırıldığında, daha belirgin ve yüksek bir boyun ile karşılaşıldığından ötürü, “Uzun Boyunlu Çömlekler” olarak adlandırılan bu grupta, bazı çömleklerin nispeten daha kısa bir boyun yapısı olanlarına da rastlanmaktadır. Bu nispeten daha kısa boyna sahip olanlar (**Lev. 9: 1–2**) ile kısa boyunlu çömlekler (**Lev. 8**) arasındaki fark ise, kısa boyunlu çömleklerin boyun olarak adlandırılan kısımlarının daha çok dudak yapısının şekillendirildiği bir yükselti oluşu, uzun boyunlu çömleklerde ise nispeten kısa bile olsa, omuzdan itibaren yükselen bir boyun özelliği göstermesidir.

Ayrıca bu grupta yer alan çömlekler genellikle dar boyunlu formlardan oluşmaktadır.

Çok çeşitli dudak ve boyun özelliklerine sahip olan bu çömlekler arasında, dik boyunlu olup basit, yuvarlak dudaklı olanlar (**Lev. 9: 3–4**); dıştan kalınlaştırılmış dudaklı olanlar (**Lev. 9: 6**) ve dışa kıvrık dudaklı olanlar (**Lev. 9: 7**) mevcutken, dışa çekik dudaklı (**Lev. 9: 1–2**); içbükey boyunlu, dıştan kalınlaştırılmış dudağının üzerinde sığ bir oluk bulunan (**Lev. 9: 9**); dışa eğik, dışa çekik dudaklı (**Lev. 9: 8**) ve dışa eğik, dıştan kalınlaştırılmış dudaklı (**Lev. 9: 5**) örnekler de karşımıza çıkmaktadır.

Boyunlu çömlekler içerisinde, basit, yuvarlak dudaklı, dik boyunlu olan çömlek (**Lev. 9: 3**), az miktarda iri ve orta büyüklükte taş, az miktarda orta

¹⁴⁹ Ball vd. 1989: 58, Fig. 21: 6.

¹⁵⁰ Numoto 1998: 67, Fig. 7: 56.

büyükte saman ile az miktarda ince mika ve seramik tozu katkılı, orta nitelikli, sıkı dokulu, çok koyu gri özlü, grimsi çok açık kahverengi hamurlu, elde biçimlendirilmiş, gevrek pişirilmiş, astarsız ve perdahsız bir örnektir. Bu formun Şavi Höyük II'den ele geçen bir benzerinin dönemi belirtilmemiştir¹⁵¹.

İçbükey boyunlu, dudağın üzerinde sığ bir oluk bulunan boyunlu bir çömlek ise (**Lev. 9: 9**) orta yoğunlukta ince taş ve saman, az miktarda kalın kum ile az miktarda ince kalker ve mika katkılı, orta nitelikli, grimsi devetüyü renkte hamurlu olup hızlı çarkta biçimlendirilmiş, iyi pişirilmiş, dışı ve içi koyu devetüyü renkte normal astarlı ve perdahlı bir seramiktir. Erken Uruk dönemine tarihlendirilen bir benzeri Tell al-Hawa'da ele geçmiştir¹⁵². ETÇ'na tarihlendirilen çok yakın bir benzeri ise Tell Leilan'ın hem IIIc¹⁵³ hem de Post-Ninive evresi olarak adlandırılan Ila evresinde¹⁵⁴ karşımıza çıkmaktadır.

4.2.4. DİP PARÇALARI

Aşağı Salat Höyüğü IV. yapı katı buluntuları içerisinde, çeşitli boyutlarda kaplara ait 10 adet dip parçası ile 2 adet kaide parçası ele geçmiştir. Bu parçalar arasından 7 tanesi muhtemelen iri veya orta boy çömleklere (**Lev. 10: 1-7**), 3 tanesi ise çanaklara ait olmalıdır (**Lev. 10: 8-10**).

Çömleklere ait olan parçalar, genellikle, orta yoğunlukta, ince veya orta büyüklükte mineral ve bitkisel katkılı olup, portakal rengi, devetüyünün çeşitli tonları ve kahverengimsi kırmızı gibi çeşitli hamur renklerine sahip, orta nitelikli parçalardır. Genellikle çarkta biçimlendirilmiş, astarlı ve perdahsız olan bu parçalar arasında 1 adet düz dip (**Lev. 10: 1**), 1 adet

¹⁵¹ Dittmann vd. 2001: 249, Fig. 10: 4.

¹⁵² Ball vd. 1989: 51, Fig. 14: 22.

¹⁵³ Schwartz 1988: 91, Fig. 34: 5.

¹⁵⁴ Calderone ve Weiss 2003: 217, Fig. 10: 5.

kaideli düz dip (**Lev. 10: 2**), 3 adet kenarlı düz dip (**Lev. 10: 3–5**), ve 2 adet de farklı yüksekliklerde halka dip parçası (**Lev. 10: 6–7**) ele geçmiştir.

Çanaklara ait olan dip parçaları arasında 1 tanesi, çok miktarda ince mineral ve az miktarda orta büyüklükte bitkisel katkı, grimsi devetüyü hamurlu, çarkta biçimlendirilmiş, astarsız, perdahsız ve muhtemelen bir çanağa ait olan bir halka dip parçasıdır (**Lev. 10: 10**). Diğer ikisi ise, katkı maddelerinin seçilemediği, ince nitelikli, sıkı, bej ve yeşilimsi bej renkte hamurlu, hızlı çarkta biçimlendirilmiş ve çok iyi pişirilmiş, Ninive 5 seramik repertuarında “ince seramik (*fine ware*)” denilen malzeme grubundan çanaklara ait yivli halka dip parçalarıdır (**Lev. 10: 8–9**).

Ayrıca IV. yapı katı seramikleri arasında 2 adet de “pedestal” parçası karşımıza çıkmaktadır (**Lev. 10: 11–12**).

4.2.5. BEZEMELİ PARÇALAR

T/26 sondajı IV. yapı katı seramikleri arasında ele geçen bezemeli amorf parçalar, küçük boyutlarda ele geçtikleri için, hem ne tipte çanak veya çömleğe ait oldukları anlaşılamamakta hem de üzerlerindeki bezemeler kısmen anlaşılabilir.

Üzerlerinde çeşitli kabartma, boya veya tarak bezemeler görülen bu parçalardan ikisi (**Lev. 11: 1–2**), çokça kalker içeren orta yoğunlukta mineral ve az miktarda bitkisel katkı parçalardır. Muhtemelen orta büyüklükte kaplara ait olan bu parçaların üzerinde, büyük ihtimalle, birinde oldukça geniş (**Lev. 11: 1**), diğerinde ise daha dar olan (**Lev. 11: 2**) oluk bezeme sıraları bulunmaktadır.

Bir tanesi muhtemelen çok ince yapılı, dar boyunlu küçük bir çömleğe ait olan iki parça üzerinde, motifleri tam olarak anlaşılamayan “tarak

bezeme¹⁵⁵ ile karşılaşılrken (**Lev. 11: 12–13**), bir parça üzerinde ise benzerlerine Amuk A evresinde rastlanan¹⁵⁶ iç içe açılar oluşturan “tarak baskı bezeme¹⁵⁷” görölmektedir (**Lev. 11: 14**).

IV. yapı katı amorf parçaları içerisinde, en yoğun buluntu grubunu boya bezemeli parçalar oluşturmaktadır. Boya bezemeli amorf lar içerisinde 1 tanesinin boyun kısmı da ele geçtiği için, formu tahmin edilebilmekte ve bu parçanın şişkin karınlı, muhtemelen boyunlu bir orta büyüklükte çömleğe ait olduğu anlaşılabilir (Lev. 11: 6). Bu parçanın boyun ile omzunun birleşme yerinde yatay bant şeklinde yapılmış boya bezeme görölmekte, üç parça üzerinde ise (**Lev. 11: 3–4, 10**) çeşitli kalınlıklarda yatay bant sıraları yer almaktadır. Bir parça üzerinde, kalınca yapılmış yatay bandın alt kısmında kalınlığı belli olmayan ama hafifçe aşağıya doğru eğimli yapılmış bir başka bant (**Lev. 11: 5**), başka bir parça üzerinde (**Lev. 11: 7**) kalınlığı belli olmayan diyagonal boya bezeme, diğer bir parça üzerinde ise (**Lev. 11: 8**) muhtemelen kalın boya bantlardan oluşan yay dizisi tarzında bir bezeme karşımıza çıkmaktadır. Ele geçen bezemeli parçalar arasında sadece 1 parça üzerinde, kabın iç kısmına yapılmış yatay boya bant bezeme mevcuttur (**Lev. 11: 9**). Çok miktarda ince mineral ve az miktarda ince bitkisel katkının gözlemlendiği, bej, koyu krem veya grimsi kahverengi gibi çeşitli renklerde hamurlu; bej, krem veya açık kahverengi tonlarında ince astar üzerine krem, kızıl kahverengi veya çok koyu kahverengi ile boya bezemenin yapıldığı, genellikle perdahsız olan bu seramikler içerisinde bir tanesi (**Lev. 11: 11**) Ubeyd boyalı seramiklerinde olduğu gibi, kırmızımsı devetüyü renkte astar üzerine krem renkte boya kullanılarak yapılmış daire şeklinde bir bezemeye sahiptir. ETÇ veya Geç Uruk dönemlerinde görölmeyen, Ubeyd boyalıların tarzında yapılmış bezemesi nedeniyle bu parçanın in-situ olmadığı ve daha alt yapı katlarından bu yapı katına karıştığı tahmin edilmektedir.

¹⁵⁵ Ökse 1999b: 32; 162, Şek. 6: 416.

¹⁵⁶ Braidwood ve Braidwood 1960: 54, Fig. 28: 11; 29: 10.

¹⁵⁷ Ökse 1999b: 33; 163, Şek. 7: 451.

4.2.6. KULP PARÇALARI

IV. yapı katı buluntuları içerisinde tek örnekle temsil edilen bir kulp parçası üzerinde 3 sıra geniş ve sığ oluk bulunmaktadır (**Lev. 11: 16**). Çok miktarda ince kalker ve kum ile orta yoğunlukta ince taş, mika ve seramik tozu katkılı, orta nitelikte, sıkı dokulu, bej renkte hamurlu; bir kulp olmasından dolayı elde biçimlendirilmiş, iyi pişirilmiş, astarsız ve perdahsız olan bu kulp parçasının yüzeyine ıslak sıvazlama uygulanmıştır.

4.3. V. YAPI KATI MAL GRUPLARI

Aşağı Salat Höyüğü stratigrafi sondajı V. yapı katından toplam 17 adet seramik parçası değerlendirmeye alınmıştır. Bu seramikler, katkı maddeleri, doku özellikleri ve pişirme şekilleri açısından, 4 farklı mal grubu içerisinde değerlendirilmektedir. Bu mal gruplarının genel özellikleri aşağıdaki gibidir.

MG 1 (Lev. 14: 2): Ninive 5 Dönemi seramik geleneği içerisinde çok yaygın bir grubu oluşturan ve Aşağı Salat Höyüğünde de yoğun bir şekilde ele geçen bej renkli ince seramiklerden V. yapı katından tek örnek ele geçmiş olup bu örnek, çok miktarda ince kalker, az miktarda ince seramik tozu, mika ve kum ile az miktarda iri seramik tozu katkılı, ince nitelikli, sıkı dokulu ve pembemsi krem renkte hamurlu, dış ve iç yüzeyi bej renkte normal astarlı bir dip parçasıdır. Hızlı çarkta biçimlendirilmiş ve çok iyi pişirilmiş olan bu seramik, perdahsızdır. Bu mal grubu IV. yapı katı mal gruplarında MG 1 ile aynı özellikleri göstermektedir.

MG 2 (Lev. 12: 4, 6; 14: 5): Orta yoğunlukta ince mineral ve bitkisel katkılı, orta nitelikte, sıkı dokulu sarıdan pembeye değişen devetüyü tonlarında hamura sahip, çarkta biçimlendirilmiş ve orta derecede pişirilmiş olan bu seramikler, astarsız veya kendinden ince astarlıdır. IV. yapı katının MG 3 mal grubuyla benzer olan bu grup, yoğun ince veya orta büyüklükte kireç katkısıyla dikkati çekmektedir. Bu grupta yer alan tek bezemeli parça ise devetüyü renginde ince astar üzerine çok koyu kahverenginde yapılmış bir boya bezemeye sahiptir.

MG 3 (Lev. 12: 2): Orta yoğunlukta ince mineral ve bitkisel katkılı, orta nitelikte, sıkı dokulu, gri özlü, pembemsi devetüyü hamura sahip tek bir parçadan oluşan bu grup, çarkta biçimlendirilmiş, orta derecede pişirilmiş,

astarsız ve perdahsız bir çanaktan oluşmakta ve IV. yapı katının MG 4 mal grubuyla benzer özellikler taşımaktadır.

MG 4 (Lev. 12: 3): Orta yoğunlukta ince mineral ve bitkisel katkı, orta nitelikli, sıkı dokulu, sarıdan kahverengine değişen tonlarda devetüyü renkli hamura sahip olan bu grubun en belirgin özelliği, çok koyu gri özlü olarak pişirilmeleridir. Çarkta veya elde biçimlendirilmiş ve orta derecede pişirilmiş olan bu seramiklerin astarlı ve düzgün olmayan perdahlı örnekleri bulunmaktadır. Bu grup IV. yapı katının **MG 6** numaralı mal grubuyla benzerdir.

MG 5 (Lev. 13: 1): Çok miktarda iri ve ince bitkisel katkısıyla dikkati çeken bu grupta az miktarda iri veya ince mineral katkı görülmektedir. Kaba nitelikte orta sıklıkta dokuya sahip olan bu grubu oluşturan tek parça halindeki seramik sarımsı devetüyü renkte hamurludur. Elde biçimlendirilmiş, orta derecede pişirilmiş olan bu çömlek parçasının dış ve iç yüzeyi kendinden normal astarlı ve perdahlıdır.

4.4. V. YAPI KATI KAP FORMLARI

V. yapı katından toplam 17 adet seramik parçası ele geçmiş olup bu parçalar, 7 adet çanak, 5 adet çömlek, 4 adet dip parçası ve 1 adet bezemeli amorf parçadan oluşmaktadır. 4 ana grup içerisinde incelenecek olan bu seramikler içerisinde hiç tabak, kaide, emzik veya kulp parçası ele geçmemiştir.

4.4.1. ÇANAKLAR

V. yapı katından ele geçen kap formları arasında % 58'lik bir oranla en geniş grubu oluşturan çanaklar, kendi aralarında yayvan, dik ve basık

küresel gövdeli olmak üzere 3 grupta incelenecek, dudak yapılarına göre de çeşitli alt gruplara ayrılacaklardır.

4.4.1.1. Yayvan Çanaklar (Lev. 12: 1–4)

Çanaklar içerisinde en yaygın grubu yayvan çanaklar oluşturmaktadır. Yoğun olarak ince mineral katkılı olan bu seramiklerde bitkisel katkı az miktarda görülmektedir. Genellikle orta nitelikli, sıkı dokulu, gri veya siyah özlü, devetüyü veya kırmızımsı devetüyü renklerde hamurlu, tamamı çarkta biçimlendirilmiş, iyi pişirilmiş ve astarsız olan bu örneklerden bir tanesinde (Lev. 12: 3) düzensiz bir perdah görülmektedir.

Ana form özelliği olarak yayvan ve sığ küresel çanaklardan oluşan bu seramiklerde basit, sivriltilmiş (Lev. 12: 1); dışa çekik (Lev. 12: 2); dıştan kalınlaştırılmış (Lev. 12: 3) veya içe çekik dudaklı (Lev. 12: 4) olmak üzere çeşitli dudak yapıları görülmektedir.

Basit, sivriltilmiş dudaklı çanağın (Lev. 12: 1) bir benzerine Arslantepe’de “S 150” mezarında¹⁵⁸ ve biraz daha sığ bir benzerine ise Telul eth-Thalathat’ta¹⁵⁹; dışa çekik dudaklı olan çanağın (Lev. 12: 2) benzerlerine Tell Leilan VI. tabakanın Geç Ubeyd ile ilişkilendirilen b evresinde¹⁶⁰ ve Geç Kalkolitik Çağ’a tarihlendirilen Amuk F evresinde¹⁶¹ rastlamakta; çok hafif içe çekik, dıştan kalınlaştırılmış ağız kenarlı çanağın (Lev. 12: 3) benzerine ise Tell al-Hawa’da B alanında ele geçen yüzey buluntuları arasındaki Geç Uruk (*Northern Uruk*) seramikleri¹⁶² ve Hassek Höyük ETÇ I malzemesi¹⁶³ arasında rastlanmaktadır. İçe çekik ağızlı, keskin omuzlu olan örneğin ise (Lev. 12: 4) Geç Kalkolitik Çağ’a tarihlendirilen uzak bir benzeri Birecik

¹⁵⁸ Frangipane vd. 2001: 114, Fig. 15: 6.

¹⁵⁹ Numoto 1998: 65, Fig. 6: 47.

¹⁶⁰ Schwartz 1988: 149, Fig. 63: 10.

¹⁶¹ Braidwood ve Braidwood 1960: 233, Fig. 173: 12.

¹⁶² Ball vd. 1989: 56, Fig. 19: 13.

¹⁶³ Marro 1992: 67, Pl. 2: 1, 4.

Haydarahmet Köyünde bulunan Kısakuyu Höyüğünde¹⁶⁴ ele geçmiştir. Karababa Havzasında¹⁶⁵ ve Hassek Höyük'te¹⁶⁶ de yine Geç Kalkolitik Çağ'a tarihlendirilen benzerleri ele geçmiştir. Geç Kalkolitik–ETÇ I geçiş evresine tarihlendirilen çok yakın örnekleri Zeytinlibahçe Höyük¹⁶⁷, Kenan Tepe¹⁶⁸ ve Amuk G evresinde¹⁶⁹ ele geçmiştir. En yakın benzeri ise, Tell Leilan'ın IIIa evresine¹⁷⁰ tarihlendirilmektedir. Gre Virike'den ele geçen benzer bir seramik ise ETÇ III/IV'e tarihlendirilen daha geç bir örnektir¹⁷¹.

4.4.1.2. Dik Gövdeli Çanaklar (Lev. 12: 5)

Aşağı Salat Höyüğü T/26 sondajında, dik gövdeli tek bir çanak parçası ele geçmiştir. Bu çanak çok hafif bir şekilde içe eğik kesilmiş olan dudak yapısıyla dikkati çekmektedir.

4.4.1.3. Basık Küresel Çanaklar (Lev. 12: 6–7)

Hafifçe içe eğik gövdeli bir form olan basık küresel çanak tipine ait örnek dışbükey gövdeli, basit ve çok hafif sivriltilmiş dudaklı bir seramiktir (**Lev. 12: 6**). Çok miktarda ince kalker, orta yoğunlukta ince seramik tozu ile az miktarda ince mika, kum ve saman katkısı içeren, orta nitelikte, sıkı dokulu, portakal rengi hamurlu olan bu örnek çarkta biçimlendirilmiş, orta derecede pişirilmiş, astarsız, iç ve dış yüzeyi ise perdahlı bir seramiktir.

Basık küresel çanaklar içinde yer alan ve dudak yapısı nedeniyle “boncuk ağızlı (*Beaded rim*)” olarak adlandırılan formun (**Lev. 12: 7**) yakın

¹⁶⁴ Özdoğan ve Karul 2002: 61, Lev. 9: 4.

¹⁶⁵ Evins 1998: 376, Fig. 26: 9; 29: 3.

¹⁶⁶ Hoh 1984: 86, Abb. 11: 6.

¹⁶⁷ Frangipane ve Bucak 2001: 88, Fig. 5: 2.

¹⁶⁸ Parker vd. 2004: 568, Şek. 3: c.

¹⁶⁹ Braidwood ve Braidwood 1960: 267, Fig. 205: 6.

¹⁷⁰ Mayo ve Weiss 2003: 37, Fig. 5: 2.

¹⁷¹ Ökse 2004b: 200, Şek. 10A: I9/0035/S.

benzerleri Kenan Tepe'de Geç Kalkolitik Çağ buluntuları arasında¹⁷²; Tell Jigan¹⁷³ ve Telul eth-Thalathat No: 5'te¹⁷⁴ Geç Uruk-Ninive 5 Geçiş evresinde karşımıza çıkmaktadır. Tell Leilan III'ün erken evrelerinde görülmeye başlanan ve evrenin sonunda görülme sıklığının çok arttığı "chai cup" adı verilen dışa çekik ağızlı veya boncuk ağızlı bu kaplar –ki kazı ve çizi bezeli örnekleri de mevcuttur- Ninive 5 seramik topluluğu içinde en yaygın gruptur.¹⁷⁵

4.4.2. ÇÖMLEKLER

V. yapı katı seramikleri içerisinde beş adet ele geçmiş olan çömlek formu % 42'lik bir buluntu oranına sahiptir. Orta yoğunlukta ince bitkisel ve az miktarda ince mineral katkı içeren, orta nitelikli, genellikle siyah özlü, devetüyü tonlarında hamura sahip, elde biçimlendirilmiş, orta derecede pişirilmiş, astarsız, perdahlı seramiklerden oluşan bu yapı katı çömleklerinin tamamı kısa boyunlu çömleklerden oluşmaktadır.

4.4.2.1. Kısa Boyunlu Çömlekler

V. yapı katı çömlekleri içinde 2 adet kısa dik boyunlu çömlek ele geçmiştir. Benzerlerine IV. yapı katı seramikleri arasında da rastladığımız bu çömlek formundan basit, yuvarlak ağız kenarlı olan örneğin (**Lev. 13: 1**) benzerleri Amuk F evresinde¹⁷⁶ karşımıza çıkmaktadır. Aynı form özelliklerine sahip olan ama dudağı çok hafif dışa çekik olarak yapılan bir diğer çömlek ise (**Lev. 13: 2**) dudakla boyun arasında yer alan kabartma bir bant ile diğer örnekten ayrılmaktadır.

¹⁷² Parker vd. 2004: 571, Şek. 6: I.

¹⁷³ Li 2003: 51, Fig. 5: 9.

¹⁷⁴ Numoto 1998: 62, Fig. 5a: 27–30.

¹⁷⁵ Schwartz 1988: 123, Fig. 50: 1; Calderone ve Weiss 2003: 199; 215, Fig. 9: 4, 5, 12, 13.

¹⁷⁶ Braidwood ve Braidwood 1960: 236, Fig. 176: 2, 27.

Bu yapı katından, omuz dönüşünün çok küçük bir kısmı ele geçmiş olduğu için tam formu anlaşılmasa da, dışa eğik kısa boynu nedeniyle “huni boyunlu çömlekler” içerisinde değerlendirebileceğimiz tek örnek ele geçmiştir (**Lev. 13: 4**). Bu yapı katında tek örnekle temsil edilmesine karşın, bu form, IV. yapı katından itibaren IX. yapı katına kadar neredeyse her evrede çok miktarda ele geçmiştir. Bu tezin konusunu oluşturan IV–VI. yapı katları içerisinde ise en yoğun olarak VI. yapı katında karşımıza çıkmaktadır.

Dışa eğik boyunlu çömlekler içerisinde, dıştan kalınlaştırılmış dudağı ve dudağının üzerinde yer alan geniş bir oluk ile dikkati çeken bir çömlek de ele geçmiştir (**Lev. 13: 5**). Aşağı Salat örneğinin boyun uzunluğu tam olarak bilinemesi de, bu seramiğe çok benzeyen, kısa boyunlu bir çömlek Telul eth-Thalathat No: 5'te, Geç Uruk–Ninive 5 geçiş evresi seramikleri arasında¹⁷⁷ karşımıza çıkmaktadır.

Dışa eğik kısa boyunlu, basit, yuvarlak dudaklı, çift tutamaklı olan çömlek (**Lev. 13: 3**), muhtemelen yumurta gövdeli yapısıyla IV. yapı katındaki “Güveç” formuna çok benzemesine rağmen, üçgen şekilde yapılmış çift yatay tutamağı nedeniyle “tencere¹⁷⁸” olarak adlandırılmaktadır. Uzak benzerleri, Tell Leilan'ın IV–III. tabakaları arasındaki geçiş evresi olan *stratum 40*'tan ele geçmiştir. Aşağı Salat örneğine, içe eğik, düz gövde yapısı, dışa çekik dudaklı ve boyunsuz oluşları nedeniyle benzeyen bu örneklerden biri, bu tencere tipinin daha içe eğik gövdeli, kapalı ağızlı bir formudur ve hilal şeklinde yatay bir kulpa sahiptir.¹⁷⁹ Ayrıca, kap formu açısından çok farklı bir örnek olmasına rağmen, üçgen şeklinde yapılmış yatay tutamağı ile Aşağı Salat örneğine benzeyen diğer tencere, yine Tell Leilan'dan ele geçmiştir¹⁸⁰. İki örnek de Geç Kalkolitik–ETÇ geçiş evresine tarihlendirilmiştir.

¹⁷⁷ Numoto 1998: 67, Fig. 7: 56.

¹⁷⁸ Ökse 1999b: 60.

¹⁷⁹ Mayo ve Weiss 2003: 33, Fig. 3: 2.

¹⁸⁰ Mayo ve Weiss 2003: 33, Fig. 3: 1.

4.4.3. DİP PARÇALARI

4.4.3.1. Halka Dipler

Bu yapı katından ele geçen dip parçalarından 2 tanesi, küçük boyutlu çanak veya çömleğe ait olabilecek halka dip parçalarıdır (**Lev. 14: 3-4**). Bu parçalar, orta yoğunlukta mineral ve bitkisel katkı, orta nitelikte, sıkı dokulu, koyu gri özlü, sarımsı devetüyü renkte hamurlu, çarkta biçimlendirilmiş, iyi veya orta derecede pişirilmiş, astarsız, dış yüzeyi perdahlı, iç yüzeyi perdahlı veya perdahsız olan seramiklerdir.

Ele geçen dip parçalarından biri ise V. yapı katından ele geçen tek, bej renkli ince seramiklere (*Ninive 5*) ait parçadır (**Lev. 14: 2**). Çok miktarda ince kalker ile az miktarda ince seramik tozu, mika ve kum katkı, katkı maddelerinin çok iyi seçilemediği, çok ince nitelikli, sıkı dokulu, pembemsi özlü, bej renginde hamurlu, hızlı çarkta biçimlendirilmiş, çok iyi pişirilmiş bir seramiktir. Halka dipli olan bu parçanın dip kısmının ortasında, kabın düzgün duruşunu engelleyebilecek şekilde bir çıkıntı bulunmaktadır ve bu tipteki dipler Aşağı Salat Höyüğü Mezarlık Alanı'ndan ele geçen diğer yeşilimsi bej renkli ince seramiklerde de (*Ninive 5*) karşımıza çıkmaktadır.

4.4.3.2. Kenarlı Yuvarlak Dip

Muhtemelen orta boyda bir kaba ait olan, kenarlı yuvarlak dibe sahip bir parça (**Lev. 14: 1**) ise dip kısmının yuvarlağa yakın yapılmış oluşuyla hem V. yapı katı buluntuları içerisinde hem de Aşağı Salat Höyüğü seramik repertuarında benzersizdir.

4.4.4. BEZEMELİ PARÇALAR (Lev. 14: 5)

V. yapı katında boya bezemeli tek bir parça ele geçmiştir. Amorf bir parça üzerinde karşımıza çıkan bu bezeme, orta yoğunlukta ince mineral ve bitkisel katkı, orta nitelikte, sıkı dokulu, pembemsi devetüyü renkte hamurlu, hızlı çarkta biçimlendirilmiş, dış ve iç yüzeyi devetüyü renkte normal astarlı ve dış yüzeyi perdahlı bir kap parçasına aittir. Cidar kalınlığı ve parçanın eğim özelliğine bakılırsa orta boy bir kaba ait olan bu parça üzerinde, çok koyu kahverengi ile yapılmış, kenarlarda çift sıra yatay bantların arasında kalan zikzak şeklinde bir bezeme yer almaktadır. Bu bezemenin çok yakın bir benzerine Amuk E evresinde “Ubeyd tipi” adı altında rastlamamız¹⁸¹, bu tip bezemelerin çok uzun bir süre sevilerek kullanıldığını göstermektedir.

¹⁸¹ Braidwood ve Braidwood 1960: 194, Fig. 151: 30.

4.5. VI. YAPI KATI MAL GRUPLARI

Aşağı Salat Höyüğü stratigrafi sondajı VI. yapı katından ele geçen seramikler arasından toplam 142 adet seramik parçası değerlendirmeye alınmıştır. Bu seramikler, katkı maddeleri, doku özellikleri ve pişirme şekilleri açısından, 12 farklı mal grubu içerisinde değerlendirilmektedir. Bu mal gruplarının genel özellikleri aşağıdaki gibidir.

MG 1 (Lev. 21: 8): Çok miktarda ince kalker ile az miktarda ince seramik tozu, mika ve kum katkılı bir seramik ile temsil edilen bu grup malzemede katkı maddeleri çok iyi seçilememektedir. İnce nitelikli, sıkı dokulu ve krem rengi hamura sahip olan bu seramiğin yüzeyi ıslak sıvazlanmıştır. Dış yüzeyi bej renkte olan bu seramiğin iç yüzeyi hamurunun rengindedir. Diğer yapı katlarından ve mezarlık alanı buluntularından da anlaşıldığı üzere bu tip seramikler daima hızlı çarkta biçimlendirilmiş ve çok iyi pişirilmiştir. Bu parça, Ninive 5 Döneminin *Fine Ware* de denilen ince seramikleri arasında yer almaktadır. Bu mal grubu hem IV. hem de V. yapı katlarının MG 1 kodlu mal gruplarıyla aynı özellikleri taşımaktadır.

MG 2 (Lev. 17: 3; 18: 2, 6; 20: 2; 21: 7, 10; 22: 4; 26: 5; 27: 2; 28: 11, 18): Çok miktarda ince mineral ve az miktarda ince bitkisel katkılı, orta nitelikte, sıkı dokulu, sarıdan kırmızıya kadar değişen tonlarda devetüyü renginde hamura sahip olan bu seramiklerin büyük çoğunluğu astarsız parçalardan oluşmaktayken, bir örnekte kendinden ince astar, diğer bir örnekte ise bej renkte ince astar görülmektedir. Bu mal grubuna ait seramiklerin % 50'sinde perdah bezeme izleri görülmektedir. Genellikle özsüz pişirilmiş olan bu seramikler arasında iki örnek, çok açık gri özlü oluşuyla diğerlerinden ayrılmaktadır. IV. yapı katı mal grupları içerisinde MG 2 koduyla belirlenen seramik grubu ile benzeşmektedir.

MG 3 (Lev. 20: 3; 24: 2; 25: 10; 28: 8, 10): Çok miktarda ince mineral ve az miktarda ince bitkisel katkı, griden kırmızıya kadar değişen tonlarda devetüyü hamurlu, tamamı çarkta biçimlendirilmiş ve iyi pişirilmiş parçalardan oluşan bu gruptaki seramikler açık gri özlü olarak pişirilmişlerdir.

MG 4 (Lev. 20: 4; 22: 6–7): Çok miktarda ince mineral ve az miktarda ince bitkisel katkı hamura sahip olan bu gruptaki seramiklerden bazılarında yoğun mika katkısı da gözlenmektedir. Gri özlü veya özsüz, iyi pişirilmiş, ince nitelikli, sıkı dokulu olan hamurları grimsi devetüyü renklidir. Çarkta biçimlendirilmiş olan bu parçalar, astarsız ve perdahsızdır.

MG 5 (Lev. 15: 2; 16: 8; 17: 6–7; 18: 1, 4; 20: 1, 8; 22: 1, 3, 5; 25: 8; 27: 6; 26: 8; 28: 14): Orta yoğunlukta ince mineral ve bitkisel katkı, orta nitelikte, sıkı dokulu olan bu seramikler sarıdan pembeye değişen devetüyü tonlarında hamura sahiptir. Bir örnek hariç tamamı çarkta biçimlendirilmiş ve orta derecede pişirilmiş olan bu seramiklerin büyük çoğunluğu astarsız ve perdahsızdır. İki parça üzerinde ise dikey perdah bezeme izleri görülmektedir. IV. yapı katının MG 3, V. yapı katının ise MG 2 kodlu mal grubuyla benzer olan bu grup, yoğun ince veya orta büyüklükteki kireç ve kum katkısıyla dikkati çekmektedir. Bu grupta yer alan iki adet bezemeli parça üzerinde bej renkli ince astar üzerine çok koyu kahverenginde yapılmış bir boya bezeme görülmektedir.

MG 6 (Lev. 16: 9; 28: 13, 17): Yoğunlukta ince mineral ile orta yoğunlukta bitkisel katkı, orta nitelikli, sıkı dokulu hamura sahip olan bu grubun en önemli özelliği, hamurunun yeşil renkte oluşudur. İyi pişirilmiş olan bu seramiklerin hamurunda katkı maddelerinin yanışından kaynaklanan çeşitli yoğunluklarda grilikler görülmektedir. Tamamı çarkta biçimlendirilen bu seramikler astarlı ve perdahsız örneklerdir.

MG 7 (Lev. 15: 4, 6; 16: 2, 10–11; 19: 1; 20: 6–7, 9; 21: 2–3, 11; 22: 2; 24: 1, 5; 28: 5, 7, 15–16): Orta yoğunlukta ince mineral ve bitkisel katkı içeren, orta nitelikte, sarıdan kırmızıya değişen tonlarda devetüyü renkte hamura sahip olan bu seramikler, genellikle çarkta biçimlendirilmiştir. Koyu gri özlü olan bu seramikler orta derecede pişirilmişlerdir. Benzer özellikler gösteren bir grup olan MG 5 kodlu gruptan, katkı maddelerinin biraz daha iri oluşu nedeniyle ayrılmaktadır. % 50'si astarsız örneklerden oluşan bu grubun astarlı olanlarının üzerinde krem, bej veya devetüyü tonlarında ince astar görülmektedir. Bu grubun bezemeli olan örneklerinde, astar üzerine koyu kahverengi ile boya bezeme yapılabildiği gibi bir örnekte de astarsız olan yüzeye boya uygulanmıştır.

MG 8 (Lev. 16: 1, 4; 18: 5; 19: 4; 20: 5; 21: 5, 12–13; 22: 9; 23: 1; 25: 4, 11; 27: 7; 28: 6): Orta yoğunlukta ince mineral ve bitkisel katkılı, orta nitelikte, kahverenginden kırmızıya kadar değişen tonlarda devetüyü renkte hamura sahip seramiklerden oluşan bu grup, katkı maddelerinin yoğunluğu ve hamurlarının daha gözenekli oluşu nedeniyle diğerlerinden ayrılmaktadır. Genellikle orta derecede pişirilmiş olan bu seramiklerde çok açık gri bir öz görülebilmektedir. Çoğunluğu elde biçimlendirilen bu seramiklerin çarkta biçimlendirilen örnekleri de bulunmaktadır. Astarlı veya astarsız olarak üretilen bu seramikler genellikle perdahsızdır. Az sayıdaki perdahlı örnek arasında bir parça, dikine perdah bezemesi ile dikkati çekmektedir.

MG 9 (Lev. 15: 7; 17: 2; 19: 2; 21: 4; 22: 8; 23: 5, 8; 24: 3, 8; 26: 7, 9–10; 27: 1, 3, 5, 10; 28: 1–2): Orta yoğunlukta ince ve orta büyüklükte mineral ve bitkisel katkı içeren, orta nitelikli, sarıdan kırmızıya kadar değişen devetüyü tonlarda, kahverengi veya gri renkte hamurlu, genellikle çok koyu gri özlü, genellikle elde biçimlendirilmiş, orta derecede pişirilmiş seramiklerden oluşmaktadır. Çoğunluğu astarsız ve perdahsız olan bu grubun içinde kendinden astarlı veya parlak perdahlı örnekler de

bulunmaktadır. Bu mal grubu, çok koyu gri özlü, diğerlerinden daha iri katkılı ve kaba oluşları nedeniyle farklılık göstermektedir.

MG 10 (Lev. 16: 3, 6; 19: 3, 5; 23: 2–4, 6–7; 24: 4, 7; 25: 2–3, 5–7; 26: 1, 3, 11; 27: 4; 28: 3): Yoğun olarak ince ve orta büyüklükte bitkisel ve mineral katkının gözlendiği bu mal grubu, orta büyüklükte ve iri taşçık, kireç, kum ve saman katkısının görüldüğü, çok gözenekli ve kaba hamur yapısıyla dikkati çekmektedir. Sarı, kırmızı, kahverengi tonlarında devetüyü renkte hamura sahip olan bu hamur grubunda seramikler astarsız ve perdahsız olarak üretilebildiği gibi kendinden astarlı da olabilmektedir. Bu mal grubu içerisinde parlak perdahlı örnekler de bulunmaktadır. Genellikle elde biçimlendirilen seramikler orta derecede veya gevrek olarak pişirilmişlerdir.

MG 11 (Lev. 17: 1): Orta yoğunlukta ince mineral ve az miktarda ince bitkisel katkılı, orta nitelikte, sıkı dokulu, açık kahverengimsi kırmızı hamurlu bir seramikte temsil edilen bu mal grubu çarkta biçimlendirilmiş, iyi pişirilmiş, astarsız ve perdahsız bir örnektir. Kabın dış yüzeyinde grimsi kahverengi boya ile yapılmış bir bezeme bulunmaktadır.

MG 12 (Lev. 28: 19): Çok miktarda ince mineral katkının gözlendiği bu gruba ait tek örnek, çok yoğun mika katkısıyla dikkati çekmektedir. İnce nitelikte, sıkı dokulu, kırmızı kahverengi hamurlu bu seramik çok iyi pişirilmiş, astarsız ve perdahsız bir örnektir.

4.6. VI. YAPI KATI KAP FORMLARI

Aşağı Salat Höyüğü VI. yapı katından ele geçen seramikler arasından 142 adet seramik değerlendirmeye alınmıştır. Bu seramik parçaları arasında 7 adet tabak, 65 adet çanak, 41 adet çömlek, 10 adet dip ve kaide parçası, 4 adet kapak parçası, 13 adet bezemeli amorf parça, 1 adet emzik ve 1 adette

kulp bulunmaktadır. Bu sekiz ana grup ise kendi içinde çeşitli alt gruplara ayrılmaktadır.

4.6.1. TABAKLAR

Aşağı Salat Höyüğü VI. yapı katından ele geçen seramikler arasında, 7 adet ele geçmiş olan tabaklar, % 6'lık bir oranda karşımıza çıkmaktadır.

Ana form özelliği açısından, “sığ” ve “derin” olmak üzere iki ana grupta değerlendirilmektedir.

4.6.1.1. Sığ Tabaklar (Lev. 15: 1, 6)

Hamur ve form özellikleri açısından değerlendirilirse, basit ve özenli olmak üzere iki çeşit tabak grubuyla karşılaşmaktayız. VI. yapı katında birer örnekle temsil edilen bu tipteki çanaklardan, basit, orta kabalı, kalın cidarlı olan örneğin (**Lev. 15: 1**) benzeri IV. yapı katından da ele geçmiştir. Sığ tabaklar arasında içe eğik kesilmiş dudağı ve omurgalı yapısıyla dikkati çeken, “kama biçiminde dudaklı” olan diğer örnek ise (**Lev. 15: 6**), orta yoğunlukta ince mineral ve bitkisel katkı, orta nitelikli, sıkı dokulu, gri özlü, grimsi çok açık kahverengi hamurlu bir seramiktir. Hızlı çarkta biçimlendirilmiş, iyi pişirilmiş, dış ve iç yüzeyi krem rengi normal astarlı ve perdahsız olan bu seramiğin dudak yapılışı bakımından benzerleri Aşağı Salat Höyüğü'nün hem IV. ve VI. yapı katlarından (**Lev. 1: 6**), hem de daha erken bir döneme ait olan VII. ve VIII. yapı katlarından ele geçmiştir. Ancak bu örnek hem çok daha sığ oluşu, hem de omurgalı yapısıyla diğerlerinden ayrılmaktadır. “Kama” biçimli bu formun çanak formuna sahip olan benzerleri Hacinebi A evresinde¹⁸², Giricano'da¹⁸³ ve Tell al-Hawa'da¹⁸⁴ Kalkolitik Çağ

¹⁸² Stein ve Mısır 1994: 182, Fig. 11: B.

¹⁸³ Schachner 2002: 580, Şek. 15: 2.

¹⁸⁴ Ball vd. 1989: 56, Fig. 19: 17, 19; 28: 2–4.

seramikleri arasında ele geçmiştir. Ayrıca Amuk G evresi¹⁸⁵ için de karakteristiktir.

4.6.1.2. Çukur Tabaklar (Lev. 15: 2–5, 7)

Hamurları ince mineral ve bitkisel katkılı olup sarımsıdan pembemsi ve kırmızımsıya kadar değişen devetüyü tonlardadır. Genellikle astarsız olan bu gruba ait örnekler içinde sadece bir örnek (**Lev. 15: 2**) koyu krem renkte, bir örnek de (**Lev. 15: 7**) devetüyü renkte astarlıdır. Çarkta biçimlendirilmiş ve iyi pişirilmişlerdir. Perdahsız veya az miktarda sert perdahlı bir yüzey işlemesine sahiptirler.

Bu yapı katından ele geçen çukur tabak örneklerini form açısından basit, yayvan gövdeli (**Lev. 15: 2–4**); dıştan kalınlaştırılmış dudaklı (**Lev. 15: 5**) ve kama biçiminde dudaklı (**Lev. 15: 7**) olmak üzere 3 alt grupta toplamak mümkündür.

Basit, yayvan gövdeli çukur tabaklar çoğunlukla yuvarlak veya sivri dudaklı olarak biçimlendirilmişlerdir (**Lev. 15: 2-4**). Genellikle, ince mineral ve bitkisel katkılı, orta nitelikli, sıkı dokulu, pembemsi devetüyü renkte hamurlu, hızlı çarkta biçimlendirilmiş, astarlı veya astarsız olabilen, perdahsız seramiklerdir. Yakın bir benzeri Aşağı Salat Höyüğü IV. yapı katında boya bezemeli olarak ele geçen (**Lev. 1: 3**) bu formun uzak bir benzeri Türbe Höyük'te¹⁸⁶, çok yakın bir benzeri ise Tell Leilan'da¹⁸⁷ VI b evresinde Geç Ubeyd Dönemi seramikleri arasında ele geçmektedir. Türbe Höyüğün Kalkolitik Çağ seramikleri¹⁸⁸ ve Tell Leilan IV. tabakanın Geç Uruk Dönemi buluntuları arasında¹⁸⁹ yakın benzerleri ile karşılaşılmaktadır.

¹⁸⁵ Braidwood ve Braidwood 1960: 267, Fig. 205: 1.

¹⁸⁶ Velibeyoğlu vd. 2002: 809, Şek. 13: 9–10.

¹⁸⁷ Schwartz 1988: 149, Şek. 63: 9.

¹⁸⁸ Velibeyoğlu vd. 2002: 810, Şek. 14: 8.

¹⁸⁹ Schwartz 1988: 129, Fig. 53: 1.

Mezraa Höyük'te¹⁹⁰ ele geçen benzeri ETÇ I/II'ye, Şavi Höyük l'de ele geçen benzeri ise biraz daha geç bir tarihe yani ETÇ'nin II veya III. dönemlerine¹⁹¹ tarihli olarak karşımıza çıkmaktadır.

Çukur tabaklar içerisinde iki örneğe farklı dudak yapılarına sahiptir. Bir örnekte dıştan kalınlaştırılmış dudak yapısıyla karşılaşılrken, diğer bir örnekte ise "kama" biçiminde bir dudak bulunmaktadır.

Kama biçiminde dudaklı olarak tanımlanan, içten hafifçe kalınlaştırılmış olan dudağı içe eğik olarak kesilen formun (**Lev. 15: 7**) Aşağı Salat'taki diğer benzerleri hem daha geç olan IV. yapı katında (**Lev. 1: 6**), hem de daha erken olan VII. ve VIII. yapı katlarında karşımıza çıkmış, ayrıca sığ bir örneği de, VI. yapı katında (**Lev. 15: 6**) ele geçmiştir. Orta yoğunlukta ince mineral ve bitkisel katkılı, orta nitelikli, koyu gri özlü, kırmızımsı devetüyü hamurlu olan bu örnek çarkta biçimlendirilmiş ve iyi pişirilmiş olup dış ve iç yüzeyi devetüyü renkte ince astarlı ve dış yüzeyi perdahlıdır. Bu formun uzak benzerleri, Hacinebi A evresinde¹⁹² (M.Ö. 3700–3500) çok karakteristiktir. Kalkolitik Dönem'e tarihlendirilen benzerleri, Giricano¹⁹³ ve Tell al-Hawa'daki Geç Uruk seramikleri arasında¹⁹⁴ ele geçmiştir. Ayrıca Amuk G evresi¹⁹⁵ için de karakteristiktir.

4.6.2. ÇANAKLAR

Aşağı Salat Höyüğü T/26 sondajı, VI. yapı katı seramikleri arasında, ağız kenarı veren parçalar incelendiğinde, % 58'lik bir oranla en yüksek buluntu grubunu çanaklar oluşturmaktadır.

¹⁹⁰ Yalçıklı ve Tekinalp 2004: 130, Şek. 6: 5.

¹⁹¹ Dittmann vd. 2001: 245, Fig. 6: 2.

¹⁹² Stein ve Mısır 1994: 182, Fig. 11: B.

¹⁹³ Schachner 2002: 580, Şek. 15: 2.

¹⁹⁴ Ball vd. 1989: 56, Fig. 19: 17, 19; Fig. 28: 2–4.

¹⁹⁵ Braidwood ve Braidwood 1960: 267, Fig. 205: 1.

Temel olarak “sığ yayvan çanaklar”, “yayvan çanaklar”, “küresel çanaklar” ve “basık küresel çanaklar” olmak üzere 4 gruba ayrılmakta, her grup ise kendi içinde, dudak yapıları, gövde özellikleri gibi çeşitli etkenlerle alt tiplere ayrılmaktadır.

4.6.2.1. Sığ Yayvan Çanaklar

Çoğunluğu basit, yuvarlak ağız kenarlı, daha az bir kısmı ise basit, düz ağız kenarlı olan sığ yayvan çanaklarda (**Lev. 16: 1–5**) iki farklı hamur grubu karşımıza çıkmaktadır.

Birinci grubu oluşturan kalın cidarlı iri çanaklar, hem ince hem de orta büyüklükte mineral ve bitkisel katkı, genellikle orta derecede pişirilmiş, çarkta veya elde biçimlendirilmiş, astarsız, genellikle perdahsız olan seramiklerden oluşmaktadır (**Lev. 16: 2–5**). Bu formun çok yakın bir benzerine Kenan Tepe’de¹⁹⁶ Geç Kalkolitikten ETÇ I’in ilk yarısına uzanan dolgularda rastlamaktayız.

İkinci grup ise tek bir parçayla temsil edilmektedir (**Lev. 16: 1**). İnce cidarlı olan bu seramik az miktarda ince mineral ve bitkisel katkı, orta nitelikte, sıkı dokulu, kırmızımsı devetüyü renkte hamurlu, elde biçimlendirilmiş, orta derecede pişirilmiş, dış ve iç yüzeyi pembemsi krem renkte ince astarlı, perdahsızdır. Kabın iç kısmında çok koyu kahverengi ile yapılmış boya bezeme bulunmaktadır. Bu formun bezemesiz örneklerinin benzerleriyle Tell Leilan’ın¹⁹⁷ Kalkolitik Çağ’a tarihlenen IV. Tabakasında karşılaşılmaktadır. Ayrıca daha geç döneme ait bir benzerine de Şavi Höyük I’de¹⁹⁸ ETÇ II/III’e tarihlendirilmiş olarak rastlanmıştır.

¹⁹⁶ Parker vd. 2004: 568, Şek. 3: N.

¹⁹⁷ Schwartz 1988: 129, Fig. 53: 1.

¹⁹⁸ Dittmann vd. 2001: 245, Fig. 6: 2.

4.6.2.2. Yayvan Çanaklar

Aşağı Salat Höyüğünden ele geçen tüm seramikler arasında en yoğun grubu oluşturan yayvan çanaklar, genellikle yükseklikleri ağız çaplarının yarısına yakın, muhtemelen sivrice dipli olan, çoğunlukla ince mineral ve bitkisel katkı, genellikle sıkı ve daha az olarak da orta nitelikli bir hamura sahip seramiklerdir. Sahip oldukları çok farklı dudak yapılarıyla çeşitli alt gruplara ayrılmaktadırlar.

Yayvan çanaklar içerisinde en basit forma sahip olan grup, basit, yuvarlak dudak yapısına sahip, sivrice dipli olan çanaklardır. Bu forma sahip çanaklar tüm Aşağı Salat seramik repertuarı içinde, çapları 10 cm ile 32 cm arasında değişen çok farklı boyutlara sahip olabilen, en geniş grubu oluşturmaktadır. Ancak, bu formun VI. yapı katında ele geçen örnekleri (**Lev. 17**) genellikle çapları 12–18 cm arasında değişen küçük boyutlu çanaklardır. İçlerinden yalnız bir tanesi (**Lev. 17: 2**), 26 cm.lik çapı ile diğerlerinden daha büyüktür ve orta boy çanaklar arasında sayılabilir. Genellikle ince mineral ve bitkisel katkı, sıkı dokulu, ince veya orta nitelikli, devetüyünden kahverengimsi kırmızıya kadar değişen tonlarda hamurlu, tamamı astarsız, perdahsız, çarkta biçimlendirilmiş, iyi veya orta derecede pişirilmiş seramiklerdir. Yayvan gövdeli, basit, yuvarlak dudaklı bu çanak tipinin (**Lev. 17: 1–2, 4–7**) benzerlerine Hacinebi'nin M.Ö. 3500–3100 yılları arasına tarihlendirilen B evresindeki Uruk malları arasında¹⁹⁹ Geç Kalkolitik Çağ'a tarihlendirilmiş olarak, Zeytinlibahçe Höyük'te²⁰⁰ ise ETÇ I/A evresinde ve Tell Leilan Ila evresinde Post Ninive Dönemi'ne²⁰¹ tarihli olarak rastlamaktayız. Bu grup seramikler içinde bir örnek (**Lev. 17: 3**) çok hafif içe kıvrık dudaklı oluşuyla form açısından diğerlerinden ayrılmaktadır.

¹⁹⁹ Stein ve Mısır 1994: 187, Fig. 16: B, C.

²⁰⁰ Frangipane ve Bucak 2001: 89, Fig. 6: 7.

²⁰¹ Calderone ve Weiss 2003: 215, Fig. 9: 1, 6.

Bir örnek ise, form açısından bu seramik grubu içinde yer almasına karşın, boya bezemesi nedeniyle farklılık göstermektedir (**Lev. 17: 1**). Kabın dış yüzeyine grimsi kahverengi boya ile uygulanmış olan kapalı yay dizisi şeklindeki boya bezemenin benzerlerine Tell Leilan'ın VIa evresinde erken veya orta Ubeyd dönemine²⁰², VI b evresinde ise Geç Ubeyd dönemine²⁰³ tarihli olarak rastlamaktayız. Amuk Ovası buluntuları arasında da çeşitli farklı uygulamalarına rağmen, “kapalı yay dizisi” ana başlığı altında çok yaygın bir bezeme olarak karşımıza çıkan bu bezemenin benzerleri, Güney Mezopotamya'nın Samarra Dönemine tarihlendirilen Amuk B ile C evreleri arasına tarihlenen “karışık evrede”²⁰⁴ ve Halaf Dönemi'ne tarihlendirilen Amuk C evresinde²⁰⁵ karşımıza çıkmaktadır. Ayrıca “Ubeyd benzeri boyalılar” adı altında da Amuk D ve E evrelerinde²⁰⁶, pek çok farklı kap tipi üzerinde, çok yoğun olarak görülmektedir. Aşağı Salat örneğinin benzeri bezemelerin çok miktarda ele geçtiği bu yerleşimlerden de anlaşıldığı üzere, bu bezeme stili Neolitik Dönemden itibaren çeşitli dönemlerde çok sevilerek kullanılmış olan bir bezeme tarzıdır.

Yayvan çanaklar içinde yer alan bir parça çok belirgin bir biçimde içe kıvrık yapılan dudak yapısıyla (**Lev. 17: 8**), bir diğer parça ise yine belirgin bir şekilde içe çekik dudak yapısıyla (**Lev. 17: 9**) dikkati çekmektedir. İçe çekik dudaklı olan örnek, iri bir çanağa ait olup, üzerindeki çift sıra düzensiz dalgalı hat şeklindeki çizi bezemesi nedeniyle diğerlerinden ayrılmaktadır. Karababa havzasında²⁰⁷ Geç Kalkolitik Çağ'a tarihlendirilen bir benzeri bulunan bu seramiğin form açısından diğer bir benzeri ise Zeytinlibahçe Höyük'te ele geçmiştir. Hâfiri tarafından “Geç Uruk Geleneğinde” olarak tanımlanan bu parça, Zeytinlibahçe Höyüğü'nün Geç Uruk–Ninive 5 geçiş evresi olarak tanımlanan 5. tabakasından ele geçmiştir ve kesinlikle Geç

²⁰² Schwartz 1988: 157, Fig. 67: 1, 3, 5.

²⁰³ Schwartz 1988: 149, Fig. 63: 3, 5.

²⁰⁴ Braidwood ve Braidwood 1960: 116, Fig. 89: 2.

²⁰⁵ Braidwood ve Braidwood 1960: 147, Fig. 115: 2.

²⁰⁶ Braidwood ve Braidwood 1960: 167, Fig. 131: 1-6; 144: 6-7; 147: 10-14, 27, 30; 148: 1-8.

²⁰⁷ Evins 1998: 379, Fig. 29: 9.

Kalkolitik Çağ'a ait bir form olarak değerlendirilmiştir²⁰⁸. Bu örnek üzerinde görülen birkaç sıradan oluşan, düzensiz dalgalı motifinin benzerleri ise yine Zeytinlibahçe Höyük 5. tabakada Geç Kalkolitik / ETÇ I geçiş evresinde²⁰⁹ ve Amuk G evresinde²¹⁰ karşımıza çıkmaktadır. Amuk G evresinde ele geçen örneklerde, ikili veya üçlü bantlar halinde kullanılan bu motif, seramiklerin hiçbirinde düzenli bir dalga görünümü vermemektedir ve bu evrede, çanaklar ve açık çömlekler üzerinde oldukça yaygın olarak kullanılmaktadır.²¹¹ Ayrıca, bu dalgalı hat motifinin üç sıra halinde düzenlendiği bir çömlek de Tell Leilan'ın Ninive 5 Dönem'inin sonunu gösteren 15 g evresinde ele geçmiştir.²¹²

Yayvan çanaklar içerisinde yer alan bir diğer form kalınlaştırılmış dudaklı çanaklardır.

Çok farklı dudak biçimlerine sahip olan bu formlar içerisinde birinci alt grup dıştan kalınlaştırılmış dudaklı olan örneklerdir (**Lev. 18: 1-6**). Orta yoğunlukta ince mineral ve az miktarda ince bitkisel katkı olan bu seramikler, sarımsı veya kırmızımsı devetüyü tonlarında, orta nitelikli, sıkı dokulu hamura sahip, genellikle özsüz ve iyi pişirilmiş, daima çarkta biçimlendirilmiş seramiklerdir ki bu çanakların dudağının altına yapılan sığ bir olukla çok hafif kalınlaştırılmış dudağa sahip olanlardan (**Lev. 18: 1-2**), çok daha belirgin bir şekilde dudağı kalınlaştırılanlarına kadar değişik formları vardır. Dudağı hafifçe kalınlaştırılmış seramiklerin benzerine (**Lev. 18: 2**) Amuk G evresinde²¹³ rastlamaktayız. Dudağın daha belirginleştiği ve **Lev. 18: 3**'te yer alan parçanın form olarak çok yakın bir benzerleriyle Karababa Havzasında²¹⁴ Geç Kalkolitik Çağ'a ait seramikler arasında ve

²⁰⁸ Frangipane ve Bucak 2001: 68; 88, Şek. 5: 4.

²⁰⁹ Frangipane ve Bucak 2001: 68; 88, Şek. 5: 8.

²¹⁰ Braidwood ve Braidwood 1960: 279, Fig. 220: 17-28; Fig. 221: 3, 4.

²¹¹ Braidwood ve Braidwood 1960: 278-281.

²¹² Calderone ve Weiss 2003: 207, Fig. 5: 5.

²¹³ Braidwood ve Braidwood 1960: 267, Fig. 205: 9.

²¹⁴ Evins 1998: 376, Fig. 26: 11.

Hacinebi'de B evresinde Uruk malları arasında²¹⁵ karşılaşmaktayız. Kenan Tepe'de ele geçen bir benzeri ise Geç Kalkolitik Çağ sonu ile Erken Tunç Çağı başlarına tarihlendirilmektedir.²¹⁶ Ayrıca, Birecik Bozdere'deki Tilfar Höyüğü'nde²¹⁷, Suruç Üçtepe'deki El Vezir Höyüğü'nde²¹⁸ ETÇ'na tarihlendirilmiş olarak rastlıyoruz. Dudağın iyice belirginleştiği örneklerin **(Lev. 18: 4–6)** benzerleri ise Geç Kalkolitik Çağ'dan ETÇ'ye geçiş evresine tarihli olarak Kenan Tepe'de²¹⁹ ile Zeytinlibahçe Höyükte²²⁰ ve Amuk G evresindeki *Plain Simple Ware* içinde²²¹ karşımıza çıkmaktadır.

İkinci alt grup ise yine yayvan gövdeli ama içe çekik veya eğik, dıştan kalınlaştırılmış dudaklı çanaklardır **(Lev. 18: 7; 20: 1–9)**. Orta yoğunlukta ince mineral ve az miktarda ince bitkisel katkı olan bu seramiklerde nadiren taşçık katkı da görülebilmektedir. Özlü pişmiş olan bu seramikler krem renginden kırmızımsı devetüyüne kadar değişen tonlarda, orta nitelikli hamura sahiptirler. Tamamı çarkta biçimlendirilmiş ve genellikle iyi pişirilmiştirlerdir. Bazı örneklerde ince bir astar, bazılarında ise perdah görülmektedir.

İçe çekik dıştan kalınlaştırılmış dudaklı çanaklar **(Lev. 20: 1–5)** içerisinde özellikle 4 örnek, Aşağı Salat Höyüğü buluntuları içerisinde yalnızca VI. yapı katında ele geçmiştir **(Lev. 20: 1–4)**. Bu formun benzerleriyle Tell Leilan'ın Erken Uruk Çağına tarihlenen V. tabakasında²²² karşılaşmaktayız. Bu formun çok yakın benzerlerine Karababa Havzası²²³, Kenan Tepe²²⁴, Hassek Höyük²²⁵ ve Hacinebi B evresinde²²⁶ Geç Kalkolitik

²¹⁵ Stein ve Mısır 1994: 187, Fig. 16: A, D.

²¹⁶ Parker vd. 2004: 568, Şek. 3: J.

²¹⁷ Özdoğan ve Karul 2002: 64, Lev. 12: 7.

²¹⁸ Özdoğan ve Karul 2002: 64, Lev. 12: 8.

²¹⁹ Parker vd. 2004: 568, Şek. 3: J.

²²⁰ Frangipane ve Bucak 2001: 88, Fig. 5: 1.

²²¹ Braidwood ve Braidwood 1960: 267, Fig. 205: 9.

²²² Schwartz 1988: 139, Fig. 58: 9.

²²³ Evins 1998: 379, Fig. 29: 4.

²²⁴ Parker vd. 2004: 571, Fig. 6: S.

²²⁵ Hoh 1984: 86, Abb. 11: 4.

²²⁶ Stein ve Mısır 1994: 184, Fig. 13: D, E.

Çağ'a tarihli olarak rastlamaktayız. Uzak benzeriyle ise Gre Virike'de²²⁷ ETÇ III/IV evresi buluntuları arasında karşılaşmaktayız.

Bu formun içe daha dik gövdeli içe çekik ağızlı bir örneğinin (**Lev. 20: 7**) çok yakın bir benzeri Kenan Tepe'de²²⁸ Geç Kalkolitik Çağ'a tarihli olarak karşımıza çıkmaktadır. Tell Leilan'dan ise bu formun yayvan gövdeli bir örneği IIIa evresine ait yapı katlarında, ETÇ'nin başına tarihlenmiştir.²²⁹

Dudak yapısının daha belirginleştirilmesi ile çekiç başlı çanakları andıran **Lev. 18: 7**'deki parçanın uzak benzerine Amuk G evresinde²³⁰, Karababa Havzasında²³¹ ve "T biçiminde" yapılmış dudak tipine sahip yakın bir benzerine ise Tell Leilan'da IIIa evresinde²³² rastlanmaktadır.

Dudağın çok belirgin bir şekilde içe çekik yapıldığı, dıştan oval kalınlaştırılmış ağızlı bir parça ise (**Lev. 20: 6**) Kuzey Suriye ve Güneydoğu Anadolu bölgesinde Fırat Havzası'nda M.Ö. III. bin'de fabrikasyon olarak üretilmektedir²³³. Benzerleri Gre Virike'de²³⁴ ve Harran'da²³⁵ ETÇ'na tarihli olarak bilinen bu formun en yakın benzeri Tell Leilan'ın IV. tabakadan III. tabakaya geçiş evresi olan *stratum 40*'tan²³⁶ ele geçmiştir. Mezraa Höyük'ten²³⁷ ETÇ III/IV'e tarihlendirilen bir örnek ise bu formun tüm ETÇ boyunca kullanıldığını göstermektedir.

Genellikle yayvan gövde yapılarıyla karşımıza çıkan dıştan kalınlaştırılmış dudaklı çanakların içerisinde iki örnek (**Lev. 20: 8–9**), içe eğik gövdeli oluşlarıyla diğerlerinden ayrılmaktadır.

²²⁷ Ökse 2001: 282, Şek. 8: 5–7.

²²⁸ Parker vd. 2004: 571, Fig. 6: A.

²²⁹ Mayo ve Weiss 2003: 37, Fig. 5: 3.

²³⁰ Braidwood ve Braidwood 1960: 267, Fig. 205: 14.

²³¹ Evins 1998: 376, Fig. 26: 12-13.

²³² Mayo ve Weiss 2003: 37, Fig. 5: 3.

²³³ Yalçıklı ve Tekinalp 2002: 171.

²³⁴ Ökse 1999a: 137, Şek. 6: 10.

²³⁵ Prag 1970: Fig. 7: 10.

²³⁶ Mayo ve Weiss 2003: 33, Fig. 3: 4.

²³⁷ Yalçıklı ve Tekinalp 2002: 184, Şek. 7: 6.

Yayvan çanaklar içerisinde yer alan bir grup seramik ise farklı dudak ve gövde yapılarıyla dikkati çekmektedir (**Lev. 19**). Bu seramikler kendi aralarında içe çekik, dışa eğik kesilmiş dudaklı; dıştan üçgen biçiminde kalınlaştırılmış dudaklı ve içe çekik dudağı dışta olukla belirlenmiş şeklinde tanımlanabilecek 3 alt grupta değerlendirilmektedir.

İçe çekik, dışa eğik kesilmiş dudaklı çanaklar (**Lev. 19: 1-2**), iyi veya orta derecede pişirilmiş, ince mineral ve bitkisel katkı, pembemsi devetüyünden kırmızımsı devetüyüne değişen tonlarda hamurludur. Çarkta biçimlendirilmiş, ince astarlı veya astarsız olabilen bu parçalar perdahsızdır. Çok yakın bir benzeri Kenan Tepe'de Geç Kalkolitik / ETÇ I evresinde²³⁸ ele geçmiştir.

İkinci tip, dıştan üçgen biçiminde kalınlaştırılmış dudaklı olan çanaklardır (**Lev. 19: 3-5**). Bu gruptaki çanaklar genellikle orta yoğunlukta ince bitkisel ve mineral katkı, orta nitelikte, grimsi çok açık kahverenginden koyu devetüyüne değişen renklerde hamurlu parçalardır. Tamamı elde biçimlendirilmiş olan bu tipteki çanaklar orta derecede veya gevrek pişirilmiş, astarsız veya normal astarlı, perdahlı seramiklerdir. Form açısından 2 farklı grupta değerlendirilebilirler. Birinci grup (**Lev. 19: 5**), üçgen biçiminde kalınlaştırılmış dudaklı çanakların yayvan gövdeli olan bir formudur. Bu seramik tipinin yakın bir benzeri Tell Leilan'da ETÇ'nin hemen başına tarihlenen IIIa evresinden²³⁹ ele geçmiştir. Ayrıca Salat Tepe'den ele geçen bazı benzer parçalar²⁴⁰, bu kap tipinin Orta Tunç Çağı'nda da kullanıldığını ve Geç Tunç Çağı içlerine kadar kullanımının devam ettiğini göstermektedir.²⁴¹ Bu tipe ait ikinci grup ise (**Lev. 19: 3-4**) yine dıştan üçgen biçiminde kalınlaştırılmış dudaklı çanakların hafif omurgalı bir formunu oluşturmaktadır.

²³⁸ Parker vd. 2004: 568, Şek. 3: c.

²³⁹ Mayo ve Weiss 2003: 37, Fig. 5: 5.

²⁴⁰ Ökse vd. 2001b: 615, Şek. 5: 5.

²⁴¹ Ökse vd. 2001b: 599.

Bu tipin üçüncü alt grubu ise (**Lev. 19: 6**), içe çekik olarak yapılan dudağı, dış kısmında bir olukla biçimlendirilen bir çanak parçasıyla temsil edilmektedir. Orta yoğunlukta mineral ve bitkisel katkı, orta nitelikli, sıkı dokulu, koyu devetüyü renginde hamurlu, ağır çarkta biçimlendirilmiş, iyi pişirilmiş, astarsız, perdahlı bir seramik olan bu formun yakın benzerleri Amuk G evresinde²⁴² ve Tell Leilan IIIc²⁴³ evresinde ETÇ'na tarihlendirilmiştir.

4.6.2.3. Küresel Çanaklar

Küresel çanaklar olarak adlandırılan, basit dudaklı, dik veya dike yakın, küresel gövdeli çanaklar (**Lev. 16: 6–9; 21: 1–4**) genellikle orta büyüklükte mineral ve bitkisel katkı, sıkı veya orta nitelikli, büyük çoğunluğu koyu gri özlü, sarımsıdan kırmızımsıya değişen tonlarda devetüyü renkte hamurlu, bir tanesi hariç çarkta biçimlendirilmiş, genellikle astarsız ve perdahsız olan seramiklerdir (**Lev. 16: 6–7, 21: 2–4**). Yuvarlak, sivriltilmiş veya düz olabilen, basit dudaklı bu çanakların, özellikle yuvarlak dudaklı olan tipinin benzer örnekleri, Mezraa Höyük²⁴⁴ Kalkolitik Çağ saman yüzlü seramikleri arasında ve Tell Leilan IIIc²⁴⁵ evresinde karşımıza çıkmaktadır.

Dik veya dike yakın gövdeli bu tip küresel çanaklar içerisinde iki örnek (**Lev. 16: 8–9**), hamur özellikleri ve boya bezemeli oluşlarıyla diğerlerinden ayrılmaktadır. Bu parçalardan biri (**Lev. 16: 8**), ince mineral katkı, ince nitelikli, sıkı dokulu, kırmızımsı özlü, devetüyü renginde bir hamura sahiptir. Çarkta biçimlendirilen, astarsız ve perdahsız olan bu seramik parçası üzerinde, dudağın dış kısmında yatay bir bant ve iç kısmında ise yatay bir bant ve muhtemelen bu yatay bant ile kesişen kalınlığı belli olmayan, kavisli diyagonal bir çizgiden oluşan çok koyu kahverengi boya bezeme mevcuttur. Bu seramiğin, form ve hamur özelliği açısından yakın benzeri olan

²⁴² Braidwood ve Braidwood 1960: 267, Fig. 205: 16.

²⁴³ Schwartz 1988: 89, Fig. 33: 12.

²⁴⁴ Ökse vd. 2001a: 211, Şek. 13: 1 a-c.

²⁴⁵ Schwartz 1988: 89, Fig. 33: 11.

bezemesiz bir örneği Mezraa Höyük'te²⁴⁶ ETÇ I'e tarihli olarak ele geçmiştir. Yeşil renkteki hamuruyla dikkati çeken bir diğer parça ise (**Lev. 16: 9**), orta yoğunlukta ince kalker ve kum ile az miktarda ince saman katkılı, iyi pişirilmiş, orta nitelikte, sıkı dokulu, çok koyu gri özlü bir hamura sahiptir. Çarkta biçimlendirilen bu parça astarsız ve perdahsızdır. Dış yüzeyinde çok koyu kahverengi boya ile yapılmış, değişik kalınlıklarda, dudaktan başlayan 3 sıra halinde yatay boya bant bezeme mevcuttur. Bu bant sıralarının altında ise tam şekli anlaşılamayan, muhtemelen diyagonal şekilde başka bir boya bezeme izi görülmektedir.

4.6.2.4. Basık Küresel Çanaklar

Eliptik bir görüntü sergilediği için “basık küresel” olarak adlandırılan bu çanak formuna ait, Aşağı Salat Höyüğü VI. yapı katından ele geçen çanak tipleri üç ana grupta değerlendirilmektedir. Dik veya içe eğik gövdeli küçük çanaklar; kapalı ağızlı çanaklar ve S profilli çanaklar olarak gruplandırılan bu form, çeşitli hamur ve dudak özellikleri nedeniyle farklı alt tiplere ayrılmaktadır.

Basık küresel çanakların birinci alt grubunu, basit, yuvarlak dudaklı, dik veya içe eğik gövdeli, 9–12 cm arasında değişen ağız çaplarına sahip olan küçük boyutta çanaklar oluşturmaktadır (**Lev. 21: 5–8**). Hamur özellikleri bakımından iki gruba ayrılan bu tip seramiklerden birinci grup (**Lev. 21: 8**), çok miktarda ince kalker ve seramik tozu ile az miktarda ince mika katkılı, katkı maddelerinin çok iyi seçilemediği, çok ince nitelikli, sıkı dokulu, koyu krem rengi hamurlu olan tek parça ile temsil edilmektedir. Hızlı çarkta biçimlendirilen, astarsız ve perdahsız olan bu parça çok iyi pişirilmiştir. Ninive 5 Dönemi seramik repertuarı içerisinde çok karakteristik bir grubu oluşturan ve “*fine ware*” olarak adlandırılan bu tip küçük çanaklardan T/26 Stratigrafi sondajının IV. yapı katında 6 ağız kenarı

²⁴⁶ Yalçıklı ve Tekinalp 2002: 185, Şek. 8: 22.

parçası ile 2 dip parçası, V. yapı katında 1 dip parçası ve VI. yapı katında da 1 profil parçası ele geçmiştir. Mezarlık alanından ise bu tipte hamur ve form özelliğine sahip 17 adet tam kap ve profil parçası ele geçmiştir. VI. yapı katından ele geçen bu örnek, basit, yuvarlak dudaklı, içe eğik gövdeli, muhtemelen keskin karınlı, dudağın hemen altında çok sığ bir oluk ve karın bölgesinin korunan kısmında 2 sıra yiv bulunan, basık küresel gövdeli bir çanaktır. Yakın benzerlerine Tell Leilan IIIa evresinde²⁴⁷, Salat Tepe²⁴⁸, Şahintepe²⁴⁹, Girnavaz²⁵⁰, Kenantepe²⁵¹ ve Amuk G evresinde²⁵² rastlanan bu tip seramikler ETÇ I evresi içerisinde Ninive 5 dönemine tarihlendirilmektedir.

İkinci grubu ise, mineral ve bitkisel katkılı seramikler oluşturmaktadır. Bu grupta da, ince ve orta nitelikte, genellikle devetüyü tonlarında hamura sahip seramikler karşımıza çıkmaktadır.

Aşağı Salat Höyüğü VI. yapı katından ele geçen basık küresel çanaklar içerisinde orta nitelikte hamur özelliğine sahip olan tek seramik (**Lev. 21: 5**), orta yoğunlukta ince mineral ve bitkisel katkılı, portakal rengi hamurlu bir parçadır. İçbükey gövdeli, basit, yuvarlak dudaklı, basık küresel gövdeli bir çanağa ait olan bu parça, çarkta biçimlendirilmiş, iyi pişirilmiş, dış ve iç yüzeyi devetüyü renginde normal astarlı ve perdahlıdır. Bu seramik formunun ETÇ'nin ilk yarısı boyunca kullanıldığını gösteren benzer örneklere, Tell Leilan'ın III. tabakasının hem a²⁵³, hem de c²⁵⁴ evresinde, ayrıca Mezraa Höyük'te ETÇ I/II evresinde²⁵⁵ rastlanmaktadır.

²⁴⁷ Schwartz 1988: 119, Fig. 48: 6, 8.

²⁴⁸ Ökse vd. 2001b: 617, Şek. 7: 10.

²⁴⁹ Ay 2001: 714, Şek. 14: 3, 5, 6.

²⁵⁰ Uysal 1998: 200, Lev. 15: 2.

²⁵¹ Parker vd. 2004: 568, Şek. 3: d, f.

²⁵² Braidwood ve Braidwood 1960: 266, Fig. 203: 7.

²⁵³ Schwartz 1988: 125, Fig. 51: 4.

²⁵⁴ Schwartz 1988: 89, Fig. 33: 7.

²⁵⁵ Yalçıklı ve Tekinalp 2004: 130, Şek. 6: 1.

Bu devetüyü tonlarında hamurlu grubun ince nitelikli örnekleri ise **(Lev. 21: 6–7)**, yoğun ince mineral katkılı, ya bitkisel katkısız veya çok ince bitkisel katkılı olan, ince nitelikli, sıkı dokulu, devetüyü hamurlu, grimsi özlü veya özsüz pişirilmiş, astarsız seramiklerdir. Bu seramiklerden 1 tanesi **(Lev. 21: 7)** form ve bezeme açısından birinci grupta yer alan krem rengi ince Ninive 5 seramiğine **(Lev. 21: 8)** çok benzemekte, Ninive 5 seramiği ile yalnızca hamur özelliği açısından ayrılmaktadır. Bu seramik tipinin benzerlerine Amuk G evresinin erken katlarında²⁵⁶, Tell Leilan'ın III. tabakasının a evresi²⁵⁷, Salat Tepe²⁵⁸ ve Müslümantepe'de²⁵⁹ ETÇ malzemesi içinde rastlamaktayız. Yine bu grupta yer alan ve dik gövdeli, basit, yuvarlak dudaklı, korunan kısmında karın bölgesinde 1 sıra oluk bulunan diğer bir örneğin **(Lev. 21: 6)** çok yakın bir benzeriyle ise Kenan Tepe'de²⁶⁰ Geç Kalkolitik–ETÇ l'e tarihlendirilmiş olarak karşılaşmaktayız.

Basık küresel çanakların ikinci alt grubunu oluşturan kapalı ağızlı çanaklar, gövde dönüşleri ele geçmediği için tam formları anlaşılmasa da, belirgin bir biçimde içe eğik gövdeleriyle dikkati çekmektedirler. Orta yoğunlukta ince mineral ve bitkisel katkılı, genellikle iyi pişirilmiş, gri özlü, sarımsıdan kızıla kadar değişen tonlarda devetüyü renkli, çarkta biçimlendirilmiş, astarsız ve perdahsız, sıkı hamurlu olan bu seramikler basit, yuvarlak dudaklı **(Lev. 22: 1)**; kama ağızlı **(Lev. 22: 2)**; dıştan kalınlaştırılmış **(Lev. 22: 4–5)**; dışa çekik **(Lev. 22: 6–7)** ve içe çekik, dıştan kalınlaştırılmış dudaklı **(Lev. 22: 3)** olmak üzere 5 grupta toplanmaktadır.

Dıştan kalınlaştırılmış dudaklı örneklerin **(Lev. 22: 4–5)** Geç Kalkolitik Çağ'a tarihlendirilen benzerleri Tell Leilan IV. tabakada²⁶¹, Amuk F evresinde²⁶² ve Kenan Tepe'de²⁶³ ele geçmiştir. Kenan Tepe seramik

²⁵⁶ Braidwood ve Braidwood 1960: 266, Fig. 203: 7.

²⁵⁷ Schwartz 1988: 119, Fig. 48: 6, 8; 50: 6.

²⁵⁸ Ökse vd. 2001b: 617, Fig. 7: 10.

²⁵⁹ Ay 2001: 714, Şek. 14: 3, 5-6

²⁶⁰ Parker vd. 2004: 568, Şek. 3: D, F.

²⁶¹ Schwartz 1988: 129, Fig. 53: 9.

²⁶² Braidwood ve Braidwood 1960: 234, Fig. 174: 15.

buluntuları üzerinde yapılan radyo karbon analizi sonuçlarına göre, Kenan Tepe örneği M.Ö. 3500–3100 yılları arasına tarihlendirilmektedir.²⁶⁴ Bu formun çok yakın benzerlerine Tell Leilan'da IIIa evresinde²⁶⁵, Gre Virike'de²⁶⁶ ve Müslümantepe'de²⁶⁷ Ninive 5 seramikleriyle bir arada rastlanmaktadır. Tell Jigan'da ele geçen çok yakın bir benzer için boyalı Ninive 5 ve/veya Ninive 5 geçiş evresi²⁶⁸ denilmektedir. Diyarbakır Üçtepe Höyüğü'nden ele geçen bir benzer ise Veli Sevin tarafından, Diyarbakır bölgesine özgü "yerel 3. Bin seramiği" olarak tanımlanmaktadır.²⁶⁹

Dışa çekik dudaklı örneklerin (**Lev. 22: 6–7**) benzerlerine ise Salat Tepe'de²⁷⁰ ETÇ'na tarihli olarak rastlanmaktadır.

Kapalı ağızlı çanaklar içinde bir örnek (**Lev. 22: 2**) hamur özelliği ve formu açısından diğerlerinden ayrılmaktadır. Kama ağızlı bir çanağa ait olan bu parça orta derecede pişirilmiş, çok miktarda saman ve kalker katkısı içeren, çok koyu gri özlü, krem rengi hamura sahip, elde biçimlendirilmiş, astarsız ve perdahsız bir seramiktir. Erken Uruk Dönemine tarihlendirilen bir benzeri Tell al-Hawa'da²⁷¹ ele geçen bu formun, ETÇ'na tarihlenen bir benzeri ise Amuk G evresinde²⁷² karşımıza çıkmaktadır.

Basık küresel çanaklar içerisinde üçüncü alt grup ise S Profilli çanaklardan oluşmaktadır (**Lev. 21: 9–13**). Çanak formları içerisinde, içe eğik gövdeleri ve dışa çekik dudaklarıyla dikkati çeken S profilli örnekler (**Lev. 21: 10–12**) orta yoğunlukta ince mineral ve az miktarda ince bitkisel katkı, devetüyü tonlarında hamurlu, özlü veya özsüz pişirilmiş seramiklerdir.

²⁶³ Parker vd. 2004: 571, Şek. 6: I.

²⁶⁴ Parker vd. 2004: 551-552

²⁶⁵ Schwartz 1988: 123, Fig. 50: 2.

²⁶⁶ Ökse 2004b: 200, Şek. 10B:K9/0051/S.

²⁶⁷ Ay 2004: 382, Şek. 9.

²⁶⁸ Li 2003: 51, Fig. 5: 8.

²⁶⁹ Ay 2004: 376.

²⁷⁰ Ökse vd. 2001b: 617, Fig. 7: 11-12.

²⁷¹ Ball vd. 1989: 51, Fig. 21: 6.

²⁷² Braidwood ve Braidwood 1960: 267, Fig. 205: 1.

Tamamı çarkta biçimlendirilmiş olan bu seramikler astarlı veya astarsız olabildiği gibi, perdahlı örnekleri de vardır. Bu formun benzerleri Zeytinlibahçe Höyük'te²⁷³ ETÇ l'in erken evresinde (IA), Mezraa Höyük²⁷⁴, Amuk G evresi²⁷⁵, Birecik Bozdere'deki Tilfar Höyük²⁷⁶, Birecik Dalocak'taki Kale Höyük²⁷⁷, Suruç Üçtepe'deki El Vezir²⁷⁸ ve Hassek Höyük'te²⁷⁹ ele geçmiştir. ETÇ'na tarihlendirilen bu formun Birecik Mezarlığı'ndan²⁸⁰ ele geçen saklı astar tekniğinde bezenmiş bir örnek ise **Lev. 21: 10** ile yakın benzerdir.

Bu formun hem yüksek boynu hem karın keskinliğinin dibe yakınlığı hem de hamur özelliğindeki farklılığı nedeniyle diğerlerinden ayrılan bir örneği (**Lev. 21: 13**) mevcuttur. Bu yüksek boyunlu S profilli çanak, çok miktarda orta büyüklükte bitkisel ve mineral katkılı, elde biçimlendirilmiş, gevrek pişirilmiş, astarsız ve dışı perdahlı olan bir seramiktir.

Yine bu S Profilli çanaklar içerisinde değerlendirilmesine karşın, yayvan gövdesi nedeniyle diğerlerinden ayrılan bir parçanın (**Lev. 21: 9**) boyalı bir benzerine Tell Karrana 3'te²⁸¹ Ninive 5 seramikleri arasında ve uzak bir benzerine de Şavi Höyük l'de²⁸² rastlanmıştır ancak Şavi Höyük örneğinin dönemi belirtilmemiştir.

Basık küresel çanaklar içerisinde değerlendirilen ancak tek örnekle temsil edilen omurgalı bir çanak (**Lev. 22: 8**), oldukça sığ oluşu, keskin bir açıyla içe eğilen dudağı ve omurgalı oluşu nedeniyle diğerlerinden ayrılmaktadır. Orta yoğunlukta ince bitkisel ve az miktarda ince mineral

²⁷³ Frangipane ve Bucak 2001: 89, Şek. 6: 6.

²⁷⁴ Yalçıklı ve Tekinalp 2004: 130, Şek. 6: 3, 9, 11.

²⁷⁵ Braidwood ve Braidwood 1960: 266, Fig. 203: 5; 206: 5, 8.

²⁷⁶ Özdoğan ve Karul 2002: 64, Lev. 12: 28.

²⁷⁷ Özdoğan ve Karul 2002: 64, Lev. 12: 30.

²⁷⁸ Özdoğan ve Karul 2002: 64, Lev. 12: 31.

²⁷⁹ Hoh 1984: 85, Abb. 10: 9.

²⁸⁰ Sertok ve Ergeç 1999: 103, Fig. 7: G.

²⁸¹ Rova 2003: 20, Fig. 5: 5.

²⁸² Dittmann vd. 2001: 247, Şek. 8: 2.

katkılı, gri özlü, sarımsı devetüyü renkte, orta nitelikte hamura sahip olan bu seramik çarkta biçimlendirilmiş, iyi pişirilmiş, astarsız ve perdahlıdır. Bu formun yakın benzerlerine Hacinebi B evresinde²⁸³, Türbe Höyük'te²⁸⁴ ve Şanlıurfa ili, Birecik İlçesi Haydarahmet Köyünde yer alan Kısakuyu Höyüğünde²⁸⁵ Geç Kalkolitik Çağ'a tarihli olarak rastlamaktayız. Yine bu formun Kavuşan Höyük'te ele geçen yakın bir benzeri için hafiri, "Geç Kalkolitik Çağ için en yaygın gruptan biridir ve bu form hem Urfa yöresinde hem de Habur Bölgesinde çok sayıda örnekle temsil edilmektedir" demektedir.²⁸⁶ Aşağı Salat Höyüğünde ise, bu forma ait seramikler, IV., VI. ve VII. yapı katlarında birer adet ele geçmiştir ancak bu formun en yoğun şekilde ele geçtiği tabaka, çok daha erken bir tarihe ait olan VIII. yapı katıdır. VIII. yapı katında bu forma ait 7 örnek ele geçmiştir. T/26 Stratigrafi sondajında, mimarisiz olarak sadece seramik buluntuları veren IX. yapı katında ise bu forma ait 3 adet parça ele geçmiştir.

Çanak formları arasında değerlendirilmesine karşın, kabın alt kısmı ele geçmediği için tam formu anlaşılamayan, yayvan gövdeli, dıştan çok hafif kalınlaştırılmış dudaklı bir parçanın (**Lev. 22: 9**) Hassek Höyük'ten ele geçen ve ETÇ'na tarihlendirilen derin, yayvan ve kısa kaideli çanaklara benzer olduğu düşünülmektedir.²⁸⁷

4.6.3. ÇÖMLEKLER

Aşağı Salat Höyüğü T/26 sondajı, VI. yapı katı seramikleri arasında, ağız kenarı veren parçalar incelendiğinde, çömlüklerin % 36'lık bir orana sahip olduğu görülmektedir.

²⁸³ Stein ve Mısır 1994: 184, Fig. 13: C.

²⁸⁴ Velibeyoğlu vd. 2002: 810, Şek. 14: 6.

²⁸⁵ Özdoğan ve Karul 2002: 61, Lev. 9: 4.

²⁸⁶ Kozbe vd. 2004: 469; 485, Şek. 17: 3, 5.

²⁸⁷ Hoh 1984: 86, Abb. 11: 9, 10.

Ana form özellikleri açısından boyunsuz çömlekler, kısa boyunlu çömlekler, huni boyunlu çömlekler ve uzun boyunlu çömlekler olmak üzere 4 gruba ayrılan çömleklerde her grup ise kendi içinde dudak yapıları ve gövde özellikleri gibi çeşitli etkenlerle alt tiplere ayrılmaktadır.

4.6.3.1. Boyunsuz Çömlekler (Lev. 23: 1)

VI. yapı katı çömlek formları içerisinde tek örnekle temsil edilen boyunsuz çömlek (**Lev. 23: 1**), orta yoğunlukta ince veya orta büyüklükte mineral ile yine orta büyüklükte bitkisel katkı içeren, orta nitelikte koyu devetüyü renkli hamurlu, elde üretilmiş ve gevrek pişirilmiş bir seramiktir. Şişkin karınlı, muhtemelen yuvarlak gövdeli bir çömleğe ait olan bu parça, omuz üzerinden sadece çok kısa ve dik bir dudak şeklinde yükselen çıkıntısı ile dikkati çekmektedir. Bu örneğin Kalkolitik Çağ'a tarihlendirilen yakın bir benzeri Giricano'da²⁸⁸ ele geçmiştir ancak Giricano'da devrik ağızlı kâseler gibi Geç Uruk malzemesine rastlanmamasından dolayı bu malzemenin Uruk B veya C'ye tarihlenme olasılığı bulunmaktadır.²⁸⁹ Geç Kalkolitik Çağ'a tarihlenen çok yakın bir benzeri de Kenan Tepe'de²⁹⁰ ele geçmiştir. ETÇ l'e tarihlendirilen benzerleri ise Tell Leilan IIIc evresinde²⁹¹ ve Şaraga Höyük'te²⁹² mevcuttur.

4.6.3.2. Kısa Boyunlu Çömlekler

Aşağı Salat Höyüğü VI. yapı katından ele geçen çömlekler arasında % 17'lik bir oranda ele geçen, orta yoğunlukta ince mineral ve bitkisel katkılı olan bu tipteki çömleklerde, az miktarda iri ve orta büyüklükte saman ve taşçık katkısı da görülebilmektedir.

²⁸⁸ Schachner 2002: 581, Şek. 16: 10.

²⁸⁹ Schachner 2002: 559.

²⁹⁰ Parker vd. 2004: 571, Şek. 6: E.

²⁹¹ Schwartz 1988: 91, Fig. 34: 2.

²⁹² Sertok ve Kulakoğlu 2001a: 468, Şek. 6: e.

Kısa Boyunlu çömlekler arasında iki örnek, geniş ağızlı çömlekler grubuna girmektedir. Bunlardan bir tanesi (**Lev 23: 2**) güveç olarak adlandırabileceğimiz, hafifçe dışa eğik, basit, yuvarlak dudaklı, geniş ağızlı bir çömlektir. Diğeri ise (**Lev. 23: 3**), üçgen şeklinde çift yatay tutamağı nedeniyle tencere olarak isimlendirebileceğimiz, dışa eğik, sivriltilmiş dudaklı, karın keskinliği dibe yakın olan bir çömlektir. Bu seramiğin Geç Neolitik veya Pre-Halaf olarak tarihlendirilen bir benzerine Kazane Höyük'te²⁹³ rastlamaktayız. Uzak bir benzeri ise, Tell Leilan'ın IV.-III. tabakaları arasındaki geçiş evresi olan *stratum 40*'tan ele geçmiştir. Aşağı Salat örneğine, içe eğik, düz gövde yapısı, dışa çekik dudaklı ve çok kısa boyunlu oluşu nedeniyle benzeyen bu örnek, bu tencere formunun daha içe eğik gövdeli, kapalı ağızlı bir formudur ve hilal şeklinde yatay bir kulpa sahiptir.²⁹⁴ Ayrıca, kap formu açısından çok farklı bir örnek olmasına rağmen, üçgen şeklinde yapılmış yatay tutamağı ile Aşağı Salat örneğine benzeyen bir tencere, yine Tell Leilan'dan ele geçmiş ve Geç Kalkolitik-ETÇ geçiş evresine tarihlendirilmiştir.²⁹⁵

Korunan parçası oldukça kısa olduğundan tam formu anlaşılamayan ancak geniş ağızlı çömlekler içerisinde yer alan bir diğer parça ise (**Lev. 23: 8**) çok kısa ve hafif dışa çekik bir boyna sahip olup dıştan çok belirgin biçimde kalınlaştırılmış bir dudak yapısına sahiptir. Boyun dönüşü göz önüne alındığında, bu parça, muhtemelen yumurta gövdeli güveç tipi bir çömleğe ait olabilir.

VI. yapı katı kısa boyunlu çömlekleri arasında dar boyunlu olarak adlandırılacak çömleklerden oluşan bir grup seramik ele geçmiştir. Bu tipe ait örnekler içerisinde bir tanesi (**Lev. 23: 4**) dıştan çok hafif kalınlaştırılmış kısa, dik bir boyna sahiptir. Diğer dar boyunlu örneklerde ise (**Lev. 23: 5-7**) dışa çekik, kısa bir boyun dikkati çekmektedir. Dışa çekik kısa

²⁹³ Bernbeck vd. 1999: 134, Fig. 4: h.

²⁹⁴ Mayo ve Weiss 2003: 33, Fig. 3: 2.

²⁹⁵ Mayo ve Weiss 2003: 33, Fig. 3: 1.

boyunlu olan örneklerin yakın bir benzeri Hassek Höyük'te ele geçmiş ve Geç Kalkolitik Çağ'a tarihlendirilmiştir.²⁹⁶ Tell Leilan'dan ele geçen bir benzeri ise Ninive 5 döneminin sonu olarak kabul edilen III'd evresine aittir.²⁹⁷

4.6.3.3. Huni Boyunlu Çömlekler (Lev. 24; Lev. 25: 1–11)

VI. yapı katı buluntuları arasında 23 adet ele geçen huni boyunlu çömlekler, bu yapı katı çömlekleri arasında % 54'lük bir buluntu oranı ile en yaygın çömlek grubunu oluşturmaktadır. IV. ve V. yapı katlarında kısa boyunlu çömlekler içerisinde değerlendirilmesine karşın, VI. yapı katında ayrı bir grup altında değerlendirilmesinin nedeni, bu evrede çok yoğun olarak ele geçişleri ve kendi içlerinde oldukça farklı alt tiplere ayrılmalarıdır. Gövdeden itibaren hemen dışa eğilen boyunları ile dikkati çeken bu tipteki çömlekler genellikle basit yuvarlak veya düz dudak yapılarına sahiptir. Boyunlarının yükseklikleri ve eğimleri dikkate alındığında, bu tip çömlekler pek çok farklı alt tipe ayrılmaktadır.

Bu tip içinde keskin bir açıyla çok belirgin bir biçimde dışa eğilmiş olan boyun yapısıyla dikkati çeken örnekleri (**Lev. 24: 1–5**) orta yoğunlukta ince ve az miktarda orta ve kalın mineral ve bitkisel katkı, genellikle gri özlü, orta nitelikli, sıkı dokulu, çeşitli renklerde (*koyu gri, açık kahverengi, pembemsi veya kırmızımsı devetüyü*) hamurlu seramiklerdir. 2 parça elde, 4 parça çarkta biçimlendirilmiştir. Genellikle iyi pişirilmiş, astarsız ve perdahsız olan bu çömleklerin Giricano'da ele geçen bir benzeri Kuzey Mezopotamya'da bulunmuş olan ve R. Gut tarafından gri Ninive 3 seramiği olarak da adlandırılan gri Uruk seramikleriyle karşılaştırılmaktadır. Giricano'da hiç Geç Uruk seramiği ele geçmediğinden Gawra B evresine, hatta Uruk A evresine geçişe tarihlenen bu malzemenin Giricano'da, Uruk

²⁹⁶ Hoh 1984: 88, Abb.13: 9.

²⁹⁷ Calderone ve Weiss 2003: 209, Fig. 6: 3.

tabakalarının başlangıcını gösterdiği düşünülmektedir²⁹⁸. Bu formun benzerleri Kavuşan Höyük²⁹⁹ ve Salat Tepe'de³⁰⁰ Geç Kalkolitik Çağ'a, Amuk ovasında ise G evresine yani ETÇ I başlarına tarihlenmektedir.³⁰¹ Bu tipteki boyun yapısının, dıştan kalınlaştırılmış dudaklı olanı ise, Telul eth-Thalathat No: 5'te, Geç Uruk–Ninive 5 geçiş evresine ait emzikli bir kap üzerinde, karşımıza çıkmaktadır.³⁰²

Huni boyunlu çömleklerin, boyun dönüşünün daha yuvarlak bir şekilde yapıldığı, sivriltilmiş basit ağız kenarlı örnekler ise **(Lev. 24: 6–7)** orta yoğunlukta ince veya orta büyüklükte mineral ve bitkisel katkı içeren, gevşek ve kaba hamurlu, özlü veya özsüz, açık kahverengi ve kırmızımsı devetüyü renklerde, elde biçimlendirilmiş, gevrek pişirilmiş seramiklerdir. Bu formun Geç Neolitik Çağ'dan itibaren görüldüğünü gösteren bir örnek Kazane Höyük'ten ele geçmiştir.³⁰³ ETÇ'na tarihlendirilen yakın benzerleri ise Hassek Höyük³⁰⁴ ve Amuk G evresinde³⁰⁵ karşımıza çıkmaktadır. Aynı tipin basit düz kesilmiş ağız kenarlı bir örneğinin ise **(Lev. 24: 9)** yakın bir benzerine Karababa Havzası Geç Kalkolitik Çağ seramikleri arasında rastlamaktayız.³⁰⁶ Bu forma ait örnekler içinde, boyun dönüşünden kırıldığı için tam formu anlaşılamayan bir örneğin ise, dışı biraz daha fazla eğimli olan dudağının çok hafif bir şekilde dıştan kalınlaştırıldığı görülmektedir **(Lev. 24: 8)**.

Huni boyunlu seramikler içinde değerlendirilmesine karşın boynun eğiminin daha az olduğu basit, yuvarlak veya düz dudaklı çömlekler **(Lev. 25: 1–5)** yoğun miktarda ince ve az miktarda orta ve kalın mineral ve bitkisel katkı, orta nitelikli koyu devetüyü veya kırmızımsı devetüyü hamurludur.

²⁹⁸ Schachner 2002: 559; 581, Şek. 16: 5.

²⁹⁹ Kozbe vd. 2004: 485, Şek. 17: 1.

³⁰⁰ Ökse vd. 2001b: 619, Şek. 9: 42.

³⁰¹ Braidwood ve Braidwood 1960: 280, Fig. 221: 12.

³⁰² Numoto 1998: 58, Fig. 3a.

³⁰³ Bernbeck vd. 1999: 135, Fig. 4: f.

³⁰⁴ Hoh 1984: 87, Abb. 12: 7.

³⁰⁵ Braidwood ve Braidwood 1960: 292, Fig. 232: 5.

³⁰⁶ Evins 1998: 378, Fig. 28: 2.

Tamamı elde biçimlendirilen bu seramikler genellikle gevrek pişirilmiş, ince astarlı ve perdahlıdır. Form olarak yakın bir benzerine Amuk F evresinin saman yüzlü basit seramikleri (*chaff faced simple ware*) arasında³⁰⁷ Geç Kalkolitik Çağ'a tarihlenmiş olarak rastlanmaktadır. Gre Virike'de ele geçen bir örnek M.Ö. 3. bin başlarına tarihlenmektedir³⁰⁸. Tell es Sweyhat'ta³⁰⁹ da benzerlerine rastlanan bu tipin yine çok yakın bir benzeriyle Değirmen-tepe'de IV. tabakada yaklaşık olarak M.Ö. 2500'lerin sonuna tarihlendirilmiş olarak karşılaşılmaktadır.³¹⁰

Huni boyunlu çömlekler içerisinde, diğerlerinden biraz daha yüksek olan boynu, dışa belirgin bir şekilde eğik olan iki örnek ele geçmiştir (**Lev. 25: 6–7**). Bu tipteki seramikler, yoğun miktarda ince ve az miktarda kalın mineral ve bitkisel katkı, orta nitelikli koyu devetüyü veya kırmızımsı devetüyü hamurludur. Bu seramiklerin tamamı elde biçimlendirilmiş, orta derecede pişirilmiştir. İnce astarlı veya astarsız olabilen bu seramikler daima parlak perdahlıdır. Giricano'da ele geçen, **Lev. 25: 6**'nın form olarak yakın bir benzerini, Schachner, Kuzey Mezopotamya'nın gri Uruk seramikleriyle karşılaştırmakta, "Gri Ninive 3" seramiği olarak adlandırarak Geç Kalkolitik Çağ'ın II. evresine yerleştirmektedir.³¹¹ Kenan Tepe'de ele geçen çok yakın bir benzeri de yine Geç Kalkolitik Çağa tarihlendirilmektedir.³¹² Telul eth-Thalathat No: 5'te Geç Uruk–Ninive 5 geçiş evresine³¹³ tarihlenen bu formun, ETÇ'na tarihlendirilen benzerleri ise Amuk G evresinden³¹⁴ ve Mezraa Höyük'ten³¹⁵ ele geçmiştir. Aynı formun boynu daha dik olan bir örneğinin benzeri ise (**Lev. 25: 9**) Tell Leilan II. tabakadan ele geçmiş ve yaklaşık olarak M.Ö. 2500 civarına tarihlendirilmiştir.³¹⁶ Calderone ve Weiss

³⁰⁷ Braidwood ve Braidwood 1960: 236, Fig. 176: 25.

³⁰⁸ Ökse 2004b: 200, Şek. 10B: L9/0014/S.

³⁰⁹ Wilkinson 2004: 106, Fig. 6.6: 25.

³¹⁰ Marro 1992: 68, Pl. 4: 5.

³¹¹ Schachner 2002: 559; 581, Şek. 16: 4.

³¹² Parker vd. 2004: 571, Şek. 6: V.

³¹³ Numoto 1998: 60, Fig. 4a: 18.

³¹⁴ Braidwood ve Braidwood 1960: 290, Fig. 229: 3.

³¹⁵ Yalçıklı ve Tekinalp 2004: 130, Şek. 6: 10.

³¹⁶ Calderone ve Weiss 2003: 217, Fig. 10: 6.

tarafından, Tell Leilan'ın II tabakasına ait olan 13–14. yapı katları seramikleri arasında en yaygın ağız parçalarının kapalı–yakalı dudaklı parçalar olduğu belirtilmektedir.³¹⁷

Huni boyunlu çömlekler içerisinde değerlendirilmesine karşın, boyun yüksekliğinin biraz daha arttığı, dışa eğiminin ise azaldığı dar boyunlu çömlekler ise orta yoğunlukta ince mineral ve az miktarda ince bitkisel katkı, orta nitelikte, sıkı dokulu hamura sahip parçalardır. Bu tipte çömlekler koyu krem, grimsi devetüyü ve kahverengimsi kırmızı gibi değişik renklere sahiptir. Genellikle çarkta biçimlendirilmiş olan bu seramiklerden bir tanesi normal astarlı ve perdahlıdır (**Lev. 25: 11**). Formlarında çeşitlilik gözlemlenen bu çömleklerden iki tanesi basit düz bir dudak yapısına sahiptir (**Lev. 25: 10-11**). Bir tanesi ise boynun omuzla birleştiği noktada kabartma bir bant taşımaktadır (**Lev. 25: 8**).

Diğerlerinden farklı olan dudak yapılarıyla dikkati çeken iki örnekten biri dışa çekik, sivriltilmiş ağız kenarlı (**Lev. 25: 12**); diğeri ise diğerlerinden daha belirgin biçimde dışa eğik boyunlu olup, dışa kıvrık dudaklıdır (**Lev. 25: 13**).

4.6.3.4. Uzun Boyunlu Çömlekler

VI. yapı katı çömlek grupları içerisinde % 27'lik bir oranla ikinci büyük grubu uzun boyunlu çömlekler oluşturmaktadır.

Farklı biçimleri bulunan boyunlu çömlekler arasında birinci grubu, içbükey boyunlu çömlekler almaktadır (**Lev. 26: 1–3**). Dıştan kalınlaştırılmış veya dışa kıvrık, yuvarlak veya düz dudak yapılarına sahip olan bu çömlekler, orta yoğunlukta mineral ve bitkisel katkı, gevşek veya orta

³¹⁷ Calderone ve Weiss 2003: 199.

nitelikli kahverengi hamurlu, elde biçimlendirilmiş, gevrek pişirilmiş, astarsız seramiklerdir. Bir örnekte perdah mevcuttur (**Lev. 26: 3**).

Bu formun ikinci grubunu ise dik boyunlu çömlekler oluşturmaktadır. Çok hafif dışa eğik boyunlu (**Lev. 26: 5**); dıştan kalınlaştırılmış dudaklı, dik boyunlu (**Lev. 26: 4, 6**) veya dudağı çok belirgin bir biçimde dışa doğru kalınlaştırılmış (**Lev. 26: 8**) örneklerin yanında dudağın biraz altından geçen bir bant ile ağız kenarı biçimlendirilmiş bir örnek (**Lev. 26: 7**) dikkati çekmektedir. Genellikle orta yoğunlukta ince mineral ve bitkisel katkı olan bu seramikler, gri özlü, pembemsiden kırmızımsıya değişen tonlarda devetüyü renginde hamurlu, elde biçimlendirilmiş, orta derecede pişirilmiş, astarsız ve perdahsız seramiklerdir. Bu forma sahip seramikler içerisinde 1 örnek (**Lev. 26: 5**) az miktarda ince mineral katkısı, ince nitelikli sıkı hamuru, hızlı çarkta biçimlendirilmiş, iyi pişirilmiş oluşu ve ince astarı ile üzerindeki boya bant nedeniyle diğerlerinden ayrılmaktadır.

VI. yapı katında iri depolama kaplarından 3 adet ele geçmiştir (**Lev. 26: 9–11**). Dışa eğik, dıştan kalınlaştırılmış ağız kenarlı, iri depolama kaplarından oluşan bu grupta bir örnek dudağının dışa çekik oluşu ve dıştan kalınlaştırılmış dudağın üzerinde 2 sıra sığ oluk bulunuşu nedeniyle diğerlerinden ayrılmaktadır (**Lev. 26: 10**). Orta yoğunlukta ince veya orta büyüklükte mineral ve bitkisel katkı, devetüyü tonlarında, özlü pişirilmiş ve astarsız olan bu seramiklerin 2 tanesi çarkta biçimlendirilmiş (**Lev. 26: 10-11**), bir örnek ise perdahlanmıştır (**Lev. 26: 10**). Dudağı iki sıra olukla biçimlendirilmiş olan iri depolama kabının benzeri, Harran'dan ele geçmiş ve M.Ö. 2400–2250 yılları arasına tarihlenen Amuk I evresiyle çağdaş kabul edilmiştir.³¹⁸

³¹⁸ Prag 1970: Fig. 7: 11.

4.6.4 DİP VE KAİDE PARÇALARI

VI. yapı katı seramikleri arasında 6 adet dip parçası, 3 adet kaide ve 1 adet de üçayaklı bir kaba ait ayak parçası ele geçmiştir. Genellikle orta yoğunlukta ince mineral ve bitkisel katkılı bir hamura sahip olan bu seramikler, form bakımından da 4 ana gruba ayrılmaktadır.

4.6.4.1. Düz Dipler

Birinci grubu oluşturan düz dipler içinde 2 adet basit düz dip (**Lev. 27: 1–2**), 1 adet de kenarlı düz dip (**Lev. 27: 3**) parçası ele geçmiştir. Genellikle elde biçimlendirilmiş, orta derecede pişirilmiş olan ve muhtemelen orta boydaki çömleklere ait bu parçalar, astarlı ve perdeli seramiklerdir. Gövdelerin yükseliş biçimine bakılacak olursa, bu kaplardan 2 tanesi yumurta gövdeli (**Lev. 27: 2–3**), bir tanesi ise şişkin karınlı küresel gövdeli (**Lev. 27: 1**) çömleklere ait olmalıdır. Kenarlı düz dip parçasının bir benzeri Amuk G evresinde karşımıza çıkmaktadır.³¹⁹

4.6.4.2. Halka Dipler

İkinci grubu oluşturan halka dip parçaları ise (**Lev. 27: 4–6**), sığ veya daha yüksek olmak üzere değişik halka yüksekliklerine sahiptir. Orta yoğunlukta ince veya orta büyüklükte mineral katkılı ve bitkisel katkılı, gri özlü, devetüyü tonlarında veya portakal rengi hamurlu, biri elde (**Lev. 27: 4**), diğer ikisi çarkta (**Lev. 27: 5–6**) biçimlendirilmiş kaplara ait olan bu dip parçalarından birinde kırmızımsı devetüyü renginde ince astar görülmektedir (**Lev. 27: 5**). Hiçbirinde perdelah mevcut değildir.

³¹⁹ Braidwood ve Braidwood 1960: 273, Fig. 214: 26.

4.6.4.3. Kaide Parçaları

Üçüncü grubu oluşturan 3 kaide parçası (**Lev. 27: 7–9**) içerisinde yalnızca 1 tanesi tama yakın bir şekilde ele geçmiştir (**Lev. 27: 8**). Yüksekçe bir kaideye ait olan bu parça, silindirik bir bağlantı kısmına ve çan biçiminde bir kaide kısmına sahiptir. Kaide ise hafif yukarı kıvrık bir dudak kısmıyla son bulmaktadır. Daha küçük parçalar halinde ele geçen diğer iki kaidenin bir tanesi (**Lev. 27: 7**), form olarak tam ele geçen örneğe çok benzemektedir. Diğer kaide parçası ise, uçları çok daha yayvan bir şekilde yapılmış olan bir kaide parçasıdır (**Lev. 27: 9**).

4.6.4.4. Üçayak Parçası

Dördüncü grubu oluşturan ve Aşağı Salat Höyüğü'nden şimdiye kadar ele geçen tek üçayak örneği olan parça (**Lev. 27: 10**), orta yoğunlukta ince mineral ve bitkisel katkılı, orta nitelikte koyu devetüyü renkte hamurlu, elde biçimlendirilmiş, yüzeyi grimsi kahverengi normal astarlı ve perdahsız olan ve muhtemelen yayvan bir kaba ait olan üçayak parçasıdır. Benzerine Şaraga Höyük'te Geç Tunç Çağına tarihli olarak³²⁰, Mezraa Höyük'te ise Demir Çağına³²¹ tarihli olarak rastlanmaktadır. Mezraa Höyük'ten³²² ele geçen ve ETÇ'na tarihlendirilen örnekler ise, içi boş, silindirik üçayak parçalarıdır.

4.6.5. KAPAK PARÇALARI (Lev. 28: 1-4)

Aşağı Salat Höyüğü T/26 sondajı VI. yapı katı buluntuları arasında, kapak olması muhtemel 4 adet parça ele geçmiştir. Orta yoğunlukta ince bitkisel ve az miktarda ise ince mineral katkılı, orta nitelikte hamura sahip olan bu parçalar kahverengi ve devetüyü renklerinde, genellikle astarsız ve

³²⁰ Sertok ve Kulakoğlu 2001b: 120, çizim 5: 14-20.

³²¹ Ökse vd. 2001a: 211, Fig. 13: 8.

³²² Algaze vd. 1994: 88, Fig. 26: L.

perdahsız olan seramiklerdir. Tamamı elde biçimlendirilmiş olan bu parçalar, orta derecede pişirilmişlerdir.

Bu kapaklardan 3 tanesi (**Lev. 28: 1-3**) yayvan ve sığ bir özellik göstermektedir. Bir tanesinin dudak kısmı bir olukla biçimlendirilmiştir (**Lev. 28: 3**). Kapaklar içerisinde bir örnek ise, çok daha yüksek yapılmış, çan biçiminde bir örnektir (**Lev. 28: 4**).

4.6.6. BEZEMELİ PARÇALAR

VI. yapı katından ele geçen 13 adet bezemeli parça içerisinde 1 adet tarak bezemeli, 1 adet ise oluk bezemeli parça bulunmaktadır. Diğer parçalar üzerinde ise çeşitli şekillerde boya bezemeler görülmektedir.

Üzerinde, düzensiz pek çok hattın kesiştiği tarak bezeme motifi bulunan parça çok büyük bir ihtimalle şişkin karınlı, muhtemelen yuvarlak gövdeli, orta boy bir çömleğe ait olmalıdır (**Lev. 28: 5**). Orta yoğunlukta ince bitkisel ve az miktarda ince mineral katkılı, orta nitelikli sıkı bir hamura sahip, gri özlü, portakal rengi hamurlu olan bu çömlek, çarkta biçimlendirilmiş ve iyi pişirilmiştir. Dış yüzeyinde grimsi devetüyü renkte ince astar görülen kap perdahsızdır. Tahrip olmuş olan boyun kısmında boya bezeme izleri, omuz üzerinde ise 9 dişli bir tarakla yapılmış, düzensiz bir şekilde birbirini kesen tarak bezeme görülmektedir.

Orta yoğunlukta ince kum ve az miktarda ince mika katkılı, orta nitelikte sıkı, kırmızımsı devetüyü renkte hamurlu, elde biçimlendirilmiş, iyi pişirilmiş, astarsız ve perdahsız olan ancak kap formunun anlaşamadığı, amorf bir parça üzerinde ise yatay şekilde yapılmış, ince ve sığ bir oluk bezeme karşımıza çıkmaktadır (**Lev. 28: 6**).

Üzerinde çeşitli şekillerde boya bezemenin görüldüğü parçalar ise (**Lev. 28: 7–17**), genellikle yoğun veya orta yoğunlukta ince mineral katkılı, bazılarında ince bitkisel katkının da görülebildiği, sıkı veya orta nitelikli hamura sahip parçalardır. Sarımsı, pembemsi veya kırmızımsı gibi çeşitli devetüyü tonlarında veya pembemsi kırmızıdan koyu griye ve krem renge kadar değişebilen çok çeşitli renklere hamura sahip olan bu seramiklerin büyük çoğunluğunda, krem rengi veya kendinden astar görülmektedir. Boya bezemeler genellikle çok koyu kahverengi boya kullanılarak yapılmaktaysa da, bezeme için, bir örnekte kırmızı (**Lev. 28: 9**), bir örnekte ise kızılımsı koyu gri (**Lev. 28: 9**) renk boya kullanılmıştır.

Ele geçen parçalar küçük boyutlarda olduğundan, üzerlerindeki bezemeler net olarak anlaşılmasa da, bu 11 adet bezemeli parçanın 4 tanesinin üzerinde çeşitli kalınlıklarda ve sayılarda yatay boya bant bezemeler görülmekte (**Lev. 28: 7–8, 11–12**), 2 tanesinin üzerinde yuvarlak hatları seçilebilen boya bezemeler bulunmaktadır (**Lev. 28: 9–10**). Bu yuvarlak şekilli bezemesi olan parçalardan birinin hem iç hem de dış yüzeyinde boya bezeme izleri görülmektedir (**Lev. 28: 9**). Bir başka parça üzerinde yatay bant ve altında bu bantla birleşen kapalı yay dizisi (**Lev. 28: 15**), bir diğerrinin üzerinde ise, iki sıra yatay bant ve bu bantlar altında muhtemelen dalgalı bir hat oluşturan bir bezeme görülmektedir (**Lev. 28: 14**). Üzerindeki motif tam anlaşılamayan bir diğerr parça üzerinde ise, yatay durumda ama düz olmayan, muhtemelen dalgalı bir hat ve bunu diyagonal bir biçimde kesen iki hat daha görülebilmektedir (**Lev. 28: 13**).

Bezeme biçiminin farklılığı nedeniyle diğerrlerinden ayrılan bir parça üzerinde (**Lev. 28: 16**), grimsi açık kahverengi boya ile oluşturulmuş, uç kısmı aşağıya bakan bir üçgen ve bu üçgenin hemen altında, bir tanesi üçgen ile birleşen 2 sıra halinde yatay boya bant bezeme mevcuttur. Üçgenin içi ise iki renkli bir görünüm verecek şekilde aynı renkte daha sıvı bir boya ile doldurulmuştur.

Hem bezeme hem de hamur özellikleri açısından diğerlerinden ayrılan bir başka parça ise, orta yoğunlukta ince mineral ve bitkisel katkı, orta nitelikli sıkı, koyu gri ile karışık, açık yeşil renkte hamurlu, çarkta biçimlendirilmiş, iyi pişirilmiş, astarsız ve perdahsız bir seramiktir (**Lev. 28: 17**). Dış yüzeyde çok koyu kahverengi boya ile yapılmış bir üçgen ve bu üçgenin iç kısmında sol ve alt kenarlara bitişik olarak yapılmış gri renkte bir hat daha oluşturulmuş bir bezemeye sahiptir.

4.6.7. EMZİK VE KULP PARÇALARI

4.6.7.1. Emzik Parçası (Lev. 28: 18)

VI. yapı katı seramikleri arasında, çok miktarda ince kalker ile az miktarda ince kum katkı, sıkı ve ince nitelikli, koyu krem renkte hamurlu, iyi pişirilmiş, astarsız ve perdahsız olan bir adet düz emzik parçası ele geçmiştir.

4.6.7.2. Kulp Parçası (Lev. 28: 19)

VI. yapı katından ele geçen tek kulp parçası ise, çok miktarda ince mineral katkı, sıkı ve ince nitelikli, kızıl kahverengi hamura sahip olan, elde biçimlendirilmiş, çok iyi pişirilmiş, astarsız ve perdahsız bir parçadır.

BÖLÜM 5

AŞAĞI SALAT HÖYÜĞÜ ETÇ MEZARLIĞI SERAMİKLERİ

5.1. BARDAKLAR (Lev. 29: 1)

Aşağı Salat Höyüğü Mezarlık alanı seramikleri içinde tek bir örnekle temsil edilen, dışa çekik ağız kenarlı, hafif içe eğik, uzun silindirik gövdeli, karın keskinliği dibe yakın, hafif yuvarlatılmış düz dipli olan bardağın³²³ benzerine T/26 stratigrafi sondajında da rastlanmamıştır. Az miktarda ince mika, saman ve taşçık katkılı olup kiremidimsi kahverengi kaba hamurlu, elde biçimlendirilmiş, orta derecede pişirilmiş olan bu bardak astarsız ve perdahsızdır. Mezar dışında, kapak taşının hemen üzerinden ele geçen bu bardağın, mezarın soyulması sırasında dışarı atıldığı düşünülmektedir.

5.2. TABAKLAR (Lev. 29: 2)

Aşağı Salat Mezarlık Alanında ele geçen seramik buluntular arasında tek örnekle temsil edilen ve benzerine T/26 Stratigrafi Sondajında da rastlanmayan bu tabak³²⁴, dıştan üçgen biçiminde kalınlaştırılmış dudaklı, dudak altındaki oluk nedeniyle keskin karınlı bir görünüme sahip olan, yayvan gövdeli, düz dipli, sığ bir tabaktır. Çok miktarda ince mika, kum ve saman katkılı olan seramik, açık devetüyü renkte, sıkı ve gözeneksiz bir hamura sahiptir. Çarkta biçimlendirilmiş ve orta derecede pişirilmiş olan seramiğin dış ve iç yüzeyi hamurunun renginde kendinden astarlı ve perdahsızdır. Mezarın dışından ele geçen bu seramik muhtemelen Aşağı Salat Mezarlık Alanında açığa çıkarılan MÖ 1. bin yıla ait tek mezar olan M. 29 numaralı mezar tarafından tahrip edilen, M. 15 mezarına aittir.

³²³ Akçay 2005: Lev. 90: 2; 91: 1.

³²⁴ Akçay 2005: Lev. 37: 3.

5.3. ÇANAKLAR

Mezarlık alanından ele geçen seramikler arasında 33 adet ele geçişi nedeniyle en kalabalık seramik grubunu çanaklar oluşturmaktadır. Kap formları açısından, küresel, basık küresel ve kaideli çanaklar olmak üzere 3 ana grupta incelenen çanaklar, hamur özellikleri bakımından da, çok miktarda ince mineral ve bitkisel katkı hamura sahip olanlar ile katkı maddesinin seçilemediği, sıkı ince nitelikli seramikler olmak üzere temelde 2 gruba ayrılmaktadır.

5.3.1. Küresel Çanaklar

Çanaklar içinde form açısından birinci grubu oluşturan 2 adet basit yuvarlak ağız kenarlı, yuvarlak dipli, küresel çanaktan bir tanesi (**Lev. 29: 5**), çok miktarda ince bitkisel ve orta yoğunlukta ince mineral katkı olup, kırmızımsı devetüyü renginde hamurlu, elde biçimlendirilmiş, iyi pişirilmiş, kendinden astarlı ve perdahlıdır. Aynı form özelliklerine sahip ikinci çanak ise (**Lev. 29: 6**) bitkisel katkı içermeyen, çok miktarda ince mineral katkı, turuncumsu kiremit rengi hamurlu, çarkta biçimlendirilmiş, iyi pişirilmiş, astarsız, dikine perdah bezemeli bir seramik olup dudağın altında tek sıra halinde dalgalı hat ile bezenmiştir. ETÇ l'e tarihlendirilen bu seramiklerin form açısından yakın benzerleri Amuk G evresinden³²⁵ ve Suriye'deki Tell Barri'den³²⁶ ele geçmiş olup, bezeme açısından benzerlerine ise Amuk G evresinde³²⁷ ve Ninive'de³²⁸ rastlamaktayız. Ayrıca, Tell Leilan'da Ninive 5 Döneminin sonunu gösteren 15 g yapı katında ele geçen bir çömlek üzerinde karşımıza çıkmaktadır.³²⁹

³²⁵ Braidwood ve Braidwood 1960: 266, Fig. 203: 4.

³²⁶ Rova 1988: Pl. 32: 4.

³²⁷ Braidwood ve Braidwood 1960: 279, Fig. 220: 17-28.

³²⁸ Campbell Thompson ve Mallowan 1933: Pl. 62: 20.

³²⁹ Calderone ve Weiss 2003: 207, Fig. 5: 5.

5.3.2. Basık Küresel Çanaklar

Çanakların ikinci grubunu ise (**Lev. 29: 7; Lev. 30**), çok miktarda ince kalker ile az miktarda ince seramik tozu, mika ve kum katkılı, katkı maddelerinin çok iyi seçilemediği, çok ince nitelikli, sıkı dokulu, bejden krem rengine değişen renkte hamurlu, basık küresel çanaklar oluşturmaktadır. Bu seramiklerin astarlı olan örneklerinin, yüzeyleri bejden kreme değişen tonlarda renklere sahiptir. Tamamı hızlı çarkta biçimlendirilmiş, çok iyi pişirilmiş seramiklerdir. “Kadeh” olarak da adlandırılan³³⁰ bu çanak formu, genel özellikleri itibariyle birbirlerinden çok farklı özellikler göstermeyen oldukça benzer formlara sahiptirler. Basit, yuvarlak (**Lev. 29: 7; 30: 1–6, 12**), düz (**Lev. 30: 13**), sivriltilmiş (**Lev. 30: 7–8**) ve içe eğik kesilmiş (**Lev. 30: 9–11**) dudaklı; dik (**Lev. 30: 6**) veya içe eğik gövdeli; yuvarlak veya keskince karınlı, basık küresel gövdeli olan bu çanakların büyük çoğunluğu, ortasında yer alan sivri bir çıkıntı nedeniyle tam olarak oturmayan halka dibe sahiptir. Bir örnek ise oluklu halka dibi ile (**Lev. 30: 5**) diğerlerinden ayrılmaktadır.

Genellikle gövdeleri üzerinde, 2–3 sıradan oluşan yiv bezemenin görüldüğü bu seramikler arasında iki örnek (**Lev. 29: 7; 30: 2**) bezemesizdir. Elena Rova’ya göre, “bezemesiz örnekler Ninive 5 kadeh formlarının eski bir tipini oluşturmaktadır. Çizi bezemeli örneklerin görülüşüyle birlikte de kullanımı kesilmektedir³³¹”. Ancak Aşağı Salat örnekleri ele geçtikleri M–3 ve M–40 mezarlarında yiv bezemeli kadehlerle (basık küresel çanaklarla) birlikte ele geçmişlerdir. Bu bezemesiz örneklerin benzerleri, Tell Leilan³³², Şahin Tepe³³³, Tell Barri³³⁴ ve Tell Brak’ta³³⁵ Ninive 5 dönemine ait tabakalarda ele geçmiştir. Bu formun yiv bezemeli olan örnekleri ise, Şahintepe³³⁶, Salattepe³³⁷, Girnavez³³⁸ ve Kenantepe’de³³⁹ ETÇ’na

³³⁰ Rova 1988: 41.

³³¹ Rova 1988: 41.

³³² Schwartz 1988: 123, Fig. 50: 6, 8.

³³³ Ay 2001: 714, Şek. 14: 4.

³³⁴ Rova 1988: Pl. 18: 4.

³³⁵ Rova 1988: pl. 18: 5.

³³⁶ Ay 2001: 714, Şek. 14: 3, 5, 6.

tarihlenmiştir. Tell Leilan'da³⁴⁰ ele geçen benzer örnekler ise III. tabakanın ilk evrelerine, yani ETÇ l'in başlarına ait seramiklerdir.

Bu forma ait ele geçen seramiklerden bir tanesi ise sivri dipli oluşuyla diğerlerinden ayrılmaktadır (**Lev. 30: 1**). İçe eğik, basit dudaklı, keskin karınlı ve çizi bezemeli olan bu örneğin uzak bir benzeri, yine sivri dipli olmak üzere Tell Mohammed Arab'dan ele geçmiştir.³⁴¹

Mezarlık Alanı M-31 mezarından ele geçen 1 örnek (**Lev. 30: 14**) form açısından diğerlerinden ayrılmaktadır. Dışa çekik, basit, yuvarlak dudaklı, içe eğik gövdeli, karın keskinliği dibe yakın yapılmış olan bu çanağın üzerinde, alt ve üst kısımları küçük ve derin olmayan çentiklerle bezeli üç sıra bant bulunmaktadır. Bu üç bant, kap yüzeyinin negatif anlamda kazınmasıyla oluşturulmuştur. Kazınan alçak kısımlar vişneçürüğü renginde mat bir boya ile boyanmış, bantların alt ve üst kısımlarında oluşturulan çentiklerin içi ise ayrıca küçük fırça darbeleriyle yine vişneçürüğü renginde boyanmıştır. Çanağın dışa hafif kıvrık olan dudağı ve halka dibinin alt kısmı boyanmamış ve kabın kendi renginde bırakılmıştır. Ninive 5 seramik geleneğinin öncüleri olduğu düşünülen boyalı seramik geleneğinin bir örneği olan bu çanağın form açısından uzak benzerleri ise ETÇ'na tarihlenmiş olarak Hassek Höyük'te³⁴² ve ETÇ l'e tarihlenmiş olarak ise Karana 3'te³⁴³ ele geçmiştir. Tell Leilan'da ele geçen ve IIIc evresine tarihlendirilen bir kâse³⁴⁴, hem form hem de hamur özellikleriyle Aşağı Salat örneğinin çok yakın bir benzeri olmasına rağmen, boya bezemeli olan Aşağı Salat örneğinden, üzerinde yer alan dikine olarak yerleştirilmiş, zikzak şeklindeki çizi bezeme nedeniyle ayrılmaktadır. Yine bu formun çok yakın bir

³³⁷ Ökse vd. 2001b: 617, Şek. 7: 10.

³³⁸ Uysal 1998: 200, Lev. 15: 2.

³³⁹ Parker vd. 2004: 568, Şek. 3: d, f.

³⁴⁰ Schwartz 1988: 119, Fig. 48: 6-8.

³⁴¹ Bolt ve Green 2003: 548, Fig. 21: 3.

³⁴² Behm-Blancke 2003: 486, Fig. 2: 9; Hoh 1984: 85, Abb. 10: 16, 18.

³⁴³ Rova 1988: Pl. 18: 2.

³⁴⁴ Schwartz 1988: s.87, Fig. 32: 14.

benzeri, Zeytinlibahçe Höyük'te Geç Kalkolitik / ETÇ I geçiş evresi olarak tarihlendirilen 5. Tabakada ele geçmiştir.³⁴⁵ Ancak Zeytinlibahçe Höyük örneği üzerinde 3 sıra halinde düzensiz dalgalı hat motifi mevcuttur.

Bu tipteki çanaklar içerisinde iki örnek ise **(Levha 30: 15–16)** aynı çanak tipinin içe eğik kesilmiş dudaklı ve kaideli formlarıdır. Bu kaideli formların en yakın benzerlerine Ninive'de³⁴⁶ rastlanmaktadır. Dudak yapıları ve ana gövde özellikleri nedeniyle uzak benzeri olarak tanımlanan örnekler ise Tell Billa³⁴⁷ ve Tell Leilan'da³⁴⁸ karşımıza çıkmaktadır.

5.3.3. Kaideli Çanaklar (Meyvelikler) (Lev. 31–33)

Çanak formları içerisinde kaideleri nedeniyle meyvelik (*fruit stamp*) olarak da adlandırılan bu kaideli çanaklar 12–32 cm arasında değişen ağız çapına, 12–18 cm arasında değişen yüksekliklere sahip olup kaide yükseklikleri ise ortalama olarak 6–8 cm arasında değişmektedir. Birbirlerine benzer hamur ve form özellikleri gösteren kaideli çanaklar pembemsi krem renginden, kırmızımsı, sarımsı veya pembemsi devetüyüne ve turuncumsu kiremit rengine kadar değişen tonlardadır. Küçük ve orta boyutlarda mineral ve bitkisel katkı, gözeneksiz ve sıkı hamurlu seramiklerdir. Dış ve iç yüzeyleri hamurlarının rengine kendinden astarlı ve perdahlı olan kaideli çanakların çoğunluğunda perdah, dikey şeritler şeklinde aralıklarla çekilmiştir.

Temel form özellikleri birbirine çok benzemesine karşın dudak yapılarında bazı farklılıklar gözlemlenen bu seramiklerde, içe eğik, basit yuvarlak **(Lev. 31: 2–6)**; içe kıvrık **(Lev. 32: 1–3; 33: 1–2)** ve içe çekik dudak yapıları **(Lev. 33: 3–5)** seramikler arasındaki farklılıkları oluşturmaktadır.

³⁴⁵ Frangipane ve Bucak 2001: 88, Şek. 5: 8.

³⁴⁶ Campbell-Thompson ve Hamilton 1932: Pl. 63: 14.

³⁴⁷ Rova 1988: Pl. 18: 13.

³⁴⁸ Calderone ve Weiss 2003: 211, Fig. 7: 7.

Kaideli çanaklar içinde yar alan tek örnek (**Lev. 31: 1**), elde biçimlendirilmiş oluşu, daha yüksek olan çanak gövdesi ve dike yakın dudak yapısıyla diğerlerinden ayrılmaktadır.

Genellikle çok yüksek olmayan kaidelere sahip olan bu çanakların kaidelerinin tamamı, dip kısmında dışa çekik biçimde bitirilmiştir. Ancak bu çanaklardan iki tanesi (**Lev. 32: 1, 3**) diğerlerinden daha yüksek bir kaide yapısına sahiptir. Basit, içe çekik dudaklı, içe kapalı yayvan gövdeli tipteki çanaklardan iki tanesi bezemeli oluşlarıyla dikkati çekmektedir. Bunlardan bir tanesinin (**Lev. 32: 2**) boynunun üzerinde, dalgalı yiv bezeme yer almaktadır. Diğerindeyse (**Lev. 32: 3**) boyun üzerindeki dalgalı yiv bezemeye ek olarak kaide ile çanağın birleştiği kısımda tırnak baskı bezeme görülmektedir. Kaideli çanaklardan bir tanesinde ise (**Lev. 33: 5**) gövde üzerinde kabartma bant bezeme mevcuttur.

Yakın benzerlerine, Tell Leilan³⁴⁹ ve Müslümantepe'de³⁵⁰ "Geç Uruk/Ninive 5 geçiş" veya "Proto Ninive 5", Arslantepe'de Geç Kalkolitik/ETÇ geçiş malzemesi olarak³⁵¹, Hassek Höyük'te basit yüzlü malları içerisinde³⁵² ve Birecik Mezarlığında ETÇ l'e tarihli olarak³⁵³ rastlanan bu kaideli çanak formları Ninive 5 döneminin yaygın kap formları içerisinde yer almaktadır. İçe çekik dudaklı ve omurgalı örneklerin benzerleri ise (**Lev. 33: 3-5**), Geç Kalkolitik Çağa tarihli olarak Hacinebi³⁵⁴, Hassek Höyük³⁵⁵, Kısakuyu Höyüğü³⁵⁶, Karababa Havzası³⁵⁷ ve Amuk G evresinde³⁵⁸ ele geçmiştir. Farklı hamur, form ve yüzey özelliklerine sahip olsalar da, ana özellikleri

³⁴⁹ Mayo ve Weiss 2003: 37, Fig. 5: 2.

³⁵⁰ Ay 2004: 381, Şek. 6, 7.

³⁵¹ Palmieri 1984: 76, Fig. 3.

³⁵² Marro 1992: 67, Pl. 2: 7-8.

³⁵³ Sertok ve Ergeç 1999: 104, Fig. 8: I.

³⁵⁴ Stein ve Mısır 1994: 184, Fig. 13: C.

³⁵⁵ Hoh 1984: 86, Abb. 11: 6.

³⁵⁶ Özdoğan ve Karul 2002: 61, Lev. 9: 4.

³⁵⁷ Evins 1998: 376, Fig. 26: 9, 14; 29: 4.

³⁵⁸ Braidwood ve Braidwood 1960: 267, Fig. 205: 6.

bakımından bu forma dâhil edilebilecek örnekler bu dönem seramik repertuarında çok yoğun bir biçimde karşımıza çıkmaktadır.

Aşağı Salat buluntuları arasında hiç boyalı kaideli çanak örneğine rastlanmamış olmasına karşın, Ninive³⁵⁹, Tell Leilan³⁶⁰ ve Tell Mohammed Arab'da³⁶¹ bu formun boyalı örnekleri yoğun biçimde ele geçmiştir. Basit, bezemesiz örnekler içinde ise, Birecik Mezarlığından³⁶² ve Tell Jigan'da³⁶³ bir mezar içerisinde ele geçen iki örnek, omurgalı gövdesi ve farklı kaide yapısına karşın hamur ve yüzey özellikleri bakımından Aşağı Salat örneği ile uzaktan benzeşmekte ve Ninive 5 dönemine tarihlendirilmektedir. Kaideli çanak tiplerinin dik boyunlu, keskin karınlı, ağızdan gövdeye kadar devam eden oluk bezemeli, alçak kaideli örnekleri Ninive³⁶⁴ ve Tell Rijim³⁶⁵'deki erken Ninive 5 mezarlarından ele geçmiştir. Yüksek ayaklı, kaidesinin üzerinde pencerelerin (*Ajur*) bulunabildiği meyvelikler Birecik³⁶⁶, Şaraga³⁶⁷, Kargamış³⁶⁸ ve Hacinebi³⁶⁹ mezarlarının karakteristik ölü hediyeleri arasında yer almaktadır. Tell Karana 3³⁷⁰, Birecik Mezarlığı³⁷¹ ve Tell Rijim'den³⁷² ele geçen benzer çanaklar ise, bu formun omurgalı gövdeli, yüksek kaideli ve boya bezemeli örneklerini oluşturmaktadır. Yukarıda özellikleri anlatılan, Ninive, Tell Leilan, Tell Mohammed Arab, Tell Rijim, Birecik Mezarlığı, Kargamış, Hacinebi ve Tell Karrana 3 örnekleri, boyalı oluşları, kaide yapıları veya form özellikleri açısından Aşağı Salat'tan ele geçen kaideli çömleklerin uzak benzerleri olmalarına rağmen, Geç Uruk / Ninive 5 geçiş

³⁵⁹ Rova 1988: Pl. 18–21; Campbell-Thompson ve Hamilton 1932: Pl. 54, 56; Campbell-Thompson ve Mallowan 1933: Pl. 54: 5.

³⁶⁰ Schwartz 1988: 95, Fig. 36: 1–2; Schwartz 1985: 64, Fig. 21–3.

³⁶¹ Roaf 1983: 72, Fig. 3: 4, 6.

³⁶² Sertok ve Ergeç 1999: 104, Fig. 8: H.

³⁶³ Li 2003: 53, Fig. 6: 1.

³⁶⁴ Campbell-Thompson ve Hamilton 1932: Pl. 58: 14. V. 17.

³⁶⁵ Bielinski 2003: 504, Fig. 9: 1–2.

³⁶⁶ Sertok ve Ergeç 1999: 104, Fig. 8: I.

³⁶⁷ Sertok ve Kulakoğlu 2002: 365, Şek. 5: 8–11.

³⁶⁸ Woolley ve Barnett 1952: Pl. 57.

³⁶⁹ Stein 1998: 202, Fig. 8: f; Pearce 2000: 140, Fig. 16: I.

³⁷⁰ Rova 2003: 19, Fig. 4: 5.

³⁷¹ Sertok ve Ergeç 1999: 103, Fig. 7: I; 8: A-F.

³⁷² Bielinski 2003: 501, Fig. 6: 1, 3.

evresine veya Ninive 5 döneminin erken evresine tarihlendirilmekte olup, bu dönemde yüksek kaideli meyveliklerin çok yaygın bir malzeme grubunu oluşturduğunu göstermektedir.

Kaideli çanaklar içerisinde bir örnekte dudağın altında düzensiz bir biçimde yapılmış dalgalı yiv bezeme (**Lev. 32: 2**), bir örnekte ise dalgalı yiv bezemeye ek olarak kaide ile çanağın birleşme yerinde tırnak baskı bezeme (**Lev. 32: 3**) bulunmaktadır. Geç Kalkolitik Çağ sonu ve ETÇ başında tekli veya çoklu, düzensiz dalgalı hat motiflerinin, çeşitli kap formlarının üzerinde yaygın olarak kullanıldığı, Zeytinlibahçe Höyük³⁷³, Karababa Havzası³⁷⁴ ve Amuk G evresinden³⁷⁵ ele geçen örneklerden anlaşılmaktadır. Telul eth-Thalathat Tell 5'te ele geçen seramik repertuarı incelendiğinde dalgalı hat ve tırnak baskı bezemenin Geç Uruk Çağı'nda yaygın bir bezeme elemanı olarak kullanıldığı görülmektedir³⁷⁶. Dalgalı Hat şeklindeki bezemenin ETÇ'nin ortalarına kadar kullanıldığını gösteren bir örnek ise Tell Leilan'dan ele geçen bir çömlektir ve "Ninive 5 Döneminin sonu"nu gösteren 15 g yapı katında ele geçmiştir.³⁷⁷

5.4. VAZOLAR

Aşağı Salat Höyüğü Mezarlık Alanı'ndan yoğun bir şekilde ele geçen, dar boyunlu, şişkin karınlı vazolar kendi aralarında farklı özellikler göstermelerine karşın, "ip delikli tutamaklı" ve "emzikli" oluşlarıyla iki ana gruba ayrılmaktadır. Bu gruba ait olarak ele geçen 15 adet vazodan 10 tanesi ip delikli tutamaklı, 5 tanesi ise emzikli vazodur.

³⁷³ Frangipane ve Bucak 2001: 88, Şek. 5: 8.

³⁷⁴ Evins 1998: 379, Fig. 29: 9.

³⁷⁵ Braidwood ve Braidwood 1960: 279, Fig. 220: 17–28; 221: 3–4.

³⁷⁶ Numoto 1998: 56; 60, Fig. 4a-b.

³⁷⁷ Calderone ve Weiss 2003: 207, Fig. 5: 5.

5.4.1. İp Delikli Tutamaklı Vazolar (Lev. 34)

Ninive 5 buluntu grupları arasında en karakteristik seramik tiplerinden biri olan çift ip delikli tutamağı olan vazolar daima ince nitelikli, sıkı dokulu, genellikle az miktarda çok ince mineral ve bitkisel katkıli hamura sahip olup, kiremidimsi kırmızıdan açık devetüyüne, yeşilimsi bejden kreme kadar değişen renklerde hamurludur. Tamamı hızlı çarkta biçimlendirilmiş olan vazolar, genellikle çok iyi pişirilmiş, kendinden astarlı ve perdahlıdır. Tamamı yüksek boyunlu olan bu seramik formunun boyun şekli genellikle hafifçe dışa eğik olup, dışa çekik veya dıştan kalınlaştırılmış dudaklıdır. 3 örnekte ise **(Lev. 34: 1, 5–6)** dışa oldukça eğik huni boyun görülmektedir. Huni boyunlu olan örneklerde dudak basit ve yuvarlak olarak yapılmıştır. Çoğunluğu halka dipli olan bu formda 2 vazoda **(Lev. 34: 1, 6)** alçak kaide şeklinde dip karşımıza çıkmaktadır. Çoğunluğu basık küresel gövdeli olan vazoların omuz üzerine karşılıklı olarak yerleştirilen iki adet çift ip delikli tutamağı bu formun en karakteristik özelliğini oluşturmaktadır. Bu formun yeşilimsi bej ve krem renkli olan örneklerinin ise omuz üzerinde yer alan ikiden altıya kadar değişen sayılarda yatay yivler ile bezendikleri görülmektedir.

Bu tipteki asma kulplu vazoların Tell Mohammed Arab'dan ele geçen benzerleri Geç Uruk Dönemine tarihlenmiştir.³⁷⁸ Chagar Bazar'da ele geçen bir örnek ise bu tipin ETÇ I dönemine tarihlenen çok yakın bir benzeridir.³⁷⁹ Ninive kazılarında bu formun boyalı örnekleri de açığa çıkarılmıştır.³⁸⁰ Bu formun kaideli örneklerinin benzerleri ise Hassek Höyük'ten ele geçmiştir.³⁸¹ Hassek Höyük örneklerinin Aşağı Salat kaideli örneklerinden farkı boya bezemeli oluşlarıdır. Benzer örnekler göz önüne alındığında çift ip delikli, asma kulplu vazoların Geç Kalkolitik Çağ'da kullanılmaya başlayan ve ETÇ'nda da kullanımı devam eden bir form olduğu anlaşılmaktadır.

³⁷⁸ Roaf ve Killick 1987: 208, Fig. 2: 1.

³⁷⁹ Mallowan 1937: Fig. 25: 3.

³⁸⁰ Campbell-Thompson ve Hamilton 1932: Pl. 55: 9.

³⁸¹ Hoh 1984: 91, Abb. 16: 1, 2; Behm-Blancke 2003: 487, Fig. 3: 3, 4.

5.4.2. Emzikli Vazolar

Ana kap formu açısından vazolar arasında değerlendirilen bu emzikli kap tipi, Aşağı Salat Mezarlık alanında, 5 adet ele geçmiştir. Oldukça küçük boyutlarda olan bu seramiklerin yükseklikleri 5 ile 10 cm arasında değişmektedir.

2 farklı grup altında değerlendirilebilecek olan bu kap tipinin birinci grubunu, orta yoğunlukta mineral ve bitkisel katkı, kahverengi ve grimsi devetüyü renkte orta nitelikte hamurlu, elde biçimlendirilmiş, gevrek veya orta derecede pişirilmiş minyatür emzikli kaplar oluşturmaktadır (**Lev. 35: 1–2**). Bunlardan özellikle biri (**Lev. 35: 1**), dışa eğik kısa boyunlu, astarsız ve perdahsız oluşu ve emziğinin yatay yapılışıyla diğerlerinden ayrılmaktadır. Bu örneğin ele geçtiği mezar oldukça küçük boyutlu olup, kemikler üzerinde yapılan ilk antropolojik incelemelerde, mezarın en fazla 8 yaşlarında bir çocuğa ait olduğunun anlaşılmıştır. Bu nedenle de bu kabın bir mama kabı olduğu düşünülmektedir.³⁸²

Bu kap tipinin ikinci grubunu ise, az miktarda ince mineral ve bitkisel katkı, pembemsi ve yeşilimsi devetüyünden yeşilimsi bej renge kadar değişen tonlarda, ince nitelikli, sıkı hamurlu, çarkta biçimlendirilmiş, çok iyi pişirilmiş, kendinden astarlı ve perdahlı kaplar oluşturmaktadır (**Lev. 35: 3–5**). Dışa çekik yuvarlak dudaklı, dışa eğik uzunca boyunlu, şişkin karınlı ve sivri dipli olan bu emzikli kap tipinin tamamında omuz üzerinde 3 veya 4 sıra yiv bezeme bulunmaktadır.

Aşağı Salat örneklerinin en yakın benzerlerine, Hacinebi B evresinde ve Tell Mohammed Arab'ın Geç Uruk mezarlarında³⁸³ Geç Kalkolitik Çağa; Ninive³⁸⁴, Tell Mohammed Arab³⁸⁵ ve Hassek Höyük'de³⁸⁶ ise ETÇ'na ait

³⁸² Şenyurt 2004: 650.

³⁸³ Roaf 1984: 155, Fig. 8: b.

³⁸⁴ Campbell-Thompson ve Hamilton 1932: Pl. 58: 9; 61: 18, 19.

³⁸⁵ Roaf 1983: 70, Fig. 2: 5, 6.

³⁸⁶ Hoh 1984: 88, Abb. 13: 1.

tabakalarda rastlanmaktadır. Bu formun kaba hamurlu olan birinci grubunun Güney Mezopotamya'dan ele geçen bir benzeri ise Abu Salabikh'tedir.³⁸⁷

5.5. ÇÖMLEKLER

Mezarlık Alanından ele geçen diğer kap tipleri, genellikle birbirleriyle çok benzer özellikler gösteren seramiklerden oluşmaktayken, form çeşitliliği en fazla olan grubu çömlekler oluşturmaktadır.

Genel özellikleri itibariyle 5 ana grupta toplanabilecek olan çömleklerin birinci grubunu, oldukça basit formlu, basit, yuvarlak dudaklı, dışa eğik kısa, huni boyunlu, basık küresel gövdeli çömlekler oluşturmaktadır (**Lev. 36: 1–2**). Oldukça kaba ve yoğun taşçık katkılı, kiremidimsi kırmızı tonlarda renge sahip, elde biçimlendirilmiş, gevrek pişirilmiş ve perdahsız olan bu seramiklerden biri astarsız (**Lev. 36: 1**) diğeri ise kendinden astarlıdır (**Lev. 36: 2**). Bu çömlek tipinin benzerlerine Hassek Höyüğü'nün Geç Kalkolitik Çağ tabakalarında³⁸⁸ ve Amuk F evresinde³⁸⁹ rastlanmaktadır.

Çömleklerin ikinci grubunu, kısa boyunlu, şişkin karınlı, küresel gövdeli ve halka dipli çömlekler oluşturmaktadır (**Lev. 36: 3–4**). Az miktarda ince mineral ve bitkisel katkılı, kırmızımsı devetüyü renginde, iri arıtılmış sıkı hamurlu olan bu seramikler, astarlı ve dikey perdah bezemelidir. Gövde ve dip yapıları bakımından aynı form özelliklerine sahip olan bu seramiklerden birinde (**Lev. 36: 3**), basit yuvarlak dudak, dışa eğik kısa boyun, boyun ile omuzun birleştiği noktanın hemen üzerinde 2 sıra ve omuz üzerinde ise 3 sıra halinde sarmal olarak yapılmış yiv bezeme mevcutken, diğeri (**Lev. 36: 4**) kapak yuvasına benzer şekilde dışa çekik yapılmış,

³⁸⁷ Postgate ve Moon 1982: 117, Fig. 6: 9.

³⁸⁸ Hoh 1984: 88, Abb. 13: 8.

³⁸⁹ Braidwood ve Braidwood 1960: 235, Fig. 175: 3.

sivriltilmiş bir dudak ve kısa dik bir boyun, formdaki farklılıklar olarak göze çarpmaktadır.

Bu formun üçüncü ve en yoğun grubunu 5 örnekle temsil edilen kaideli çömlekler oluşturmaktadır. Orta yoğunlukta ince mineral ve bitkisel katkı, soluk kiremit rengi, kırmızımsı sarı, devetüyü ve pembemsi devetüyü gibi farklı renklerde, genellikle kendinden astarlı ve perdahlı olan kaideli çömleklerden 3 örnek elde (**Lev. 37: 2, 4-5**), 1 örnek çarkta (**Lev. 37: 3**) biçimlendirilmiştir. Bir örnek ise önce elde biçimlendirilmiş, sonra da çarkta düzeltilmiştir. Dışa çekik veya dıştan kalınlaştırılmış dudaklı, hafif dışa eğik veya silindirik boyunlu, tamamı şişkin karınlı, küresel gövdeli ve S profilli olan çömleklerin en belirgin ortak özelliği, yükseklikleri 6-8 cm arasında değişen kaideleridir. Bezemeli olan iki örnekten bir tanesinin omzunun üzerinde dalga motifli çizi bezeme (**Lev. 37: 5**), diğerinin omzunun üzerindeyse iki sıra halinde tırnak baskı bezeme (**Lev. 37: 4**) bulunmaktadır.

Bu formun çok yakın benzerleri Telul eth-Thalathat'ta,³⁹⁰ Amuk G evresinde³⁹¹, Birecik ETÇ mezarlığında³⁹² ve Kargamış mezarlığında³⁹³ Ninive 5 seramikleriyle birlikte ele geçmiştir. Bu formun daha şişkin karınlı ve basık küresel örnekleri Gre Virike³⁹⁴ ve Zeytinlibahçe Höyük'ten³⁹⁵ ele geçmiştir. Tell Leilan IIIc evresinden ele geçen örnekler de³⁹⁶ bu formun M.Ö. 3. Bin ortalarına kadar devam ettiğinin kanıtıdır ve özellikle Tell Leilan'da 15 g yapı katında ele geçen, üzerinde üç sıra halinde dalgalı hat bezemesi bulunan ve Aşağı Salat örneğine çok benzeyen bir çömlek, Ninive 5 Döneminin sonuna tarihlendirilmesi açısından önemlidir.³⁹⁷ Birecik ile Kargamış mezarlarında ele geçen kaideli çömleklerin saklı astarlı örnekler

³⁹⁰ Rova 1988: Pl. 23: 9, 10.

³⁹¹ Braidwood ve Braidwood 1960: 281, Fig. 222.

³⁹² Sertok ve Ergeç 1999: 103, Fig. 7: A-C.

³⁹³ Woolley ve Barnett 1952: Pl. 57.c: 7; 58.c: 2; 59.c: 1.

³⁹⁴ Ökse 2002: 258, Şek 7: K9/0022/S/11.

³⁹⁵ Frangipane vd. 2002: 63, Şek. 10.

³⁹⁶ Schwartz 1988: 99, Fig. 38: 1, 2.

³⁹⁷ Calderone ve Weiss 2003: 207, Fig. 5: 5.

olması ve Tell Leilan'ın IIIc evresinde ele geçen bazı boya bezemeli örneklerin³⁹⁸ ise daha keskin karınlı ve alçak kaideli olarak üretilmiş olması nedeniyle Aşağı Salat örneklerinden farklılıklar göstermektedir. Bu formun uzak bir benzeri ise Tell Leilan'ın II. tabakasından ele geçmiştir³⁹⁹ ve bu formun Erken Tunç Çağı boyunca kullanılan bir form olduğunu göstermesi açısından önemlidir.

Kaideli çömlekler içerisinde iki örnekte görülen dalgalı hat (**Lev. 37: 5**) ve tırnak baskı (**Lev. 37: 4**) bezemeleri ise tekli veya çoklu, düzensiz dalgalı hatlar şeklinde Amuk G evresinde⁴⁰⁰ ve Zeytinlibahçe Höyük Geç Kalkolitik–ETÇ I geçiş evresinde⁴⁰¹ çok yoğun bir şekilde kullanılmışlardır. Telul et-Thalathat Tell 5'te ele geçen seramik repertuarı incelendiğinde ise dalgalı hat ve tırnak baskı bezemenin Geç Uruk Çağı'nda yaygın bir bezeme elemanı olarak kullanıldığı görülmektedir.⁴⁰²

Çömlekler içerisinde ele geçen iki örnek ise gerek bezeme, gerekse tip özellikleri ile diğerlerinden ayrılmaktadır.

Çömleklerin dördüncü grubunu oluşturan örnek (**Lev. 36: 6**), M-46 mezarından ele geçen, Aşağı Salat Mezarlık alanında tek örnekle temsil edilmesine karşın özellikle Geç Uruk Yerleşimlerinde pek çok örneği görülen bir çömlek çeşididir. Çok hafif dışa çekik olan dar, yüksek boynu, dıştan kalınlaştırılmış bir dudak ile sonlanmaktadır. Şişkin karınlı ve basık küresel gövdeli olan bu çömlek, halka diplidir. Bu formun en belirgin özelliği ise, omuz üzerinde yer alan, 4 adet, yatay ip delikli ve uzun gagalı bir kuşbaşını anımsatan, asma kulpa "*nose pierced lug jars*" sahip oluşudur. Ayrıca yine bu tipteki çömleklerin yaygın bir özelliği olarak, omzunun üzerinde yer alan yatay bir kabartma bandın üzerinde çentik bezeme bulunmaktadır. Bu tipteki

³⁹⁸ Schwartz 1988: 97, Fig. 37: 1–3; Schwartz 1985: 64, Fig. 2: 4–5.

³⁹⁹ Schwartz 1988: 81, Fig. 29: 7.

⁴⁰⁰ Braidwood ve Braidwood 1960: 279, Fig. 220: 17–28; 221: 3–4.

⁴⁰¹ Frangipane ve Bucak 2001: 88, Şek. 5: 8.

⁴⁰² Numoto 1998: 56; 60, Fig 4a-b.

çömleklerin yakın benzerleri, Karababa Havzası⁴⁰³, Hassek Höyük⁴⁰⁴ ve Tell Karrana 3'ün⁴⁰⁵ Geç Uruk / Kalkolitik Çağ tabakalarında; Tell Leilan⁴⁰⁶ ve Telul eth-Thalathat No: 5'in⁴⁰⁷ Geç Kalkolitik–ETÇ geçiş evresi tabakalarında; Ninive⁴⁰⁸ ve Tell Mohammed Arab'ın⁴⁰⁹ Ninive 5 tabakalarında ele geçmiştir. Bu çömlek tipinin boya bezemeli örnekleri de yine Hassek Höyük'te ele geçmiştir⁴¹⁰.

Bezeme açısından, tek örnekle temsil edilen bir diğer çömlek ise beşinci grubu oluşturan, M–40 mezarından ele geçen “saklı astar” tekniğinde bezenmiş bir çömlektir (**Lev. 36: 5**). Dışa çekik, düz, basit dudaklı, silindirik boyunlu, şişkin karınlı, küresel gövdeli, düz dipli olan çömlek, yoğun ince kum ve az miktarda ince mika katkılı, hafif turuncumsu kiremit rengi hamurludur. Dış yüzeyde kabın ortasına kadar inen sarımsı çok ince astarlı olan bu kabın üzerindeki astar kazınarak bezenmiştir. Boyun ve gövdenin alt kısmı astarsız olan bu kap perdahsızdır. Çömleğin omzundan başlayarak tüm üst gövdeyi kaplayan, saklı astar tekniğindeki bezeme çok karışık geometrik motiflerden oluşmaktadır. Aşağı Mezopotamya'dan Zagroslara ve Doğu Anadolu'ya kadar geniş bir coğrafyaya yayılan bu mal grubu Geç Uruk ve Erken Tunç Çağı'nın erken döneminin belirleyici unsurlarından biridir.⁴¹¹ Saklı astar tekniğinde bezenmiş çömleklere, Karababa Havzasında hem Geç Kalkolitik hem de erken ETÇ'nda⁴¹², Birecik⁴¹³, Şaraga Höyük⁴¹⁴ ve Arslantepe⁴¹⁵ ETÇ mezarlarında, Hassek Höyük Geç ETÇ tabakalarında⁴¹⁶ rastlanmaktadır.

⁴⁰³ Evins 1998: 378, Fig. 28: 1; 34: 1–3.

⁴⁰⁴ Behm-Blancke 2003: 486, Fig. 2: 1, 2.

⁴⁰⁵ Rova 2003: 17, Fig. 2: 3.

⁴⁰⁶ Mayo ve Weiss 2003: 33, Fig. 3: 10.

⁴⁰⁷ Numoto 1998: 60, Fig. 4a: 15.

⁴⁰⁸ Campbell-Thompson ve Hamilton 1932: Pl. 61: I, 20; Campbell-Thompson ve Mallowan 1933: 52: 9, 10.

⁴⁰⁹ Roaf 1983: 70, Fig. 2: 1–3.

⁴¹⁰ Behm-Blancke 2003: 488, Fig. 4: 1, 4.

⁴¹¹ Sertok ve Kulakoğlu 2002: 357.

⁴¹² Evins 1998: 377, Fig. 27: 1–8.

⁴¹³ Sertok ve Ergeç 1999: 103, Fig. 7: A-C, E-F; Sertok ve Ergeç 2000: 1524, Fig. 6: d-h.

⁴¹⁴ Sertok ve Kulakoğlu 2002: 365, Şek. 5: 1–3.

⁴¹⁵ Frangipane 1998: 308, Fig. 10: 2; Frangipane vd. 2001: 114: Fig. 15: 9, 10.

5.6. KAP KAİDESİ

Aşağı Salat Höyüğü'nden ele geçen tek kap kaidesi (**Lev. 37: 1**), içbükey gövdeli, kalınlaştırılmış dudaklı, orta kısmında 7,5 cm yüksekliğinde ve 3 cm genişliğinde karşılıklı tutamak şeklinde penceresi olan, boyun ve dip kısmında ise iki sıra kabartma bant ile bezenmiş bir kap altlığıdır. “*Pot Stand*” olarak da adlandırılan bu tip seramikler genellikle yuvarlak veya sivri dipli, kendi başına dik konumda duramayacak şekildeki kapların kullanımı için yapılmışlardır. Bu kaide, açık kırmızı devetüyü renkte hamurlu, iç ve dış yüzeyi hamurunun renginde, kendinden astarlı ve perdahsız bir seramiktir. Yakın bir benzeri Tell Mohammed Arab yerleşmesinde, Ninive 5 dönemi mezarında ⁴¹⁷ ele geçen kaidelerin, çizi bezeme ile süslenmiş bir benzeri de Şanlıurfa ili, Birecik ilçesi, Akarçay Köyü Şahinler Mahallesi'nde ele geçmiştir⁴¹⁸.

⁴¹⁶ Hoh 1984: 89, Abb. 14: 6–8.

⁴¹⁷ Roaf 1983: 73, Fig. 4: 4.

⁴¹⁸ Özdoğan ve Karul 2002: 62, Lev. 10: 5.

BÖLÜM 6

SONUÇ

Aşağı Salat Höyüğü, üzerinde modern köy yerleşmesi bulunan bir höyük olduğu için buradaki kazı çalışmaları oldukça sınırlı bir alanda yapılabilmektedir. Stratigrafiyi belirlemeye yönelik olarak açılan açmalar, çevrelerinde yer alan modern evler nedeniyle, yeterince geniş bir alana yayılamamıştır. Aşağı Salat'taki tabakalaşma höyüğün güneybatı kesimindeki 5X4 m boyutlarında açılabilen T/26 stratigrafi sondajında araştırılabilmektedir. T/26 açmasında mimari ile bağlantılı seramik repertuarı incelendiğinde höyüğün VII. yapı katının Geç Kalkolitik Çağ'a ait olduğu tespit edilmiştir. Mezopotamya terminolojisinde "devrik ağızlı kase" denen ve Geç Uruk Dönemine ait kaplar bu tabakanın tarihlendirilmesinde önemli bir kanıt oluşturmaktadır. IV. V. ve VI. yapı katlarında ise, Ninive 5 Döneminin çok belirgin bir tanımlayıcısı olan, "*Fine Ware*" olarak tanımlanan bej renkli, çok sıkı ve ince hamurlu, hızlı çarkta biçimlendirilmiş ve çok iyi pişirilmiş bir seramik grubunun ele geçmesi, bu yapı katlarının ise Erken Tunç Çağı'na tarihlendirilmesini sağlamıştır. Aşağı Salat Höyüğü'nün batısında kalan extramural mezarlık alanından ele geçen yiv bezemeli kaseler, ip delikli tutamaklı vazolar ve kaideli çanakların yakın benzerlerinin Yukarı Mezopotamya yerleşimlerinde ele geçen Ninive 5 seramiği repertuarı içerisinde yer alması, Mezarlık Alanı'nın da Erken Tunç Çağı'na tarihlendirilebilmesini sağlamıştır.

Aşağı Salat Höyüğü'nde IV-VI. yapı katlarının ve mezarlığın tarihlendirilmesinde en önemli buluntu topluluğunu Ninive 5 seramiğine ait bej ve krem renklerdeki, çok ince mal grubundan (MG 1) basık küresel gövdeli çanaklar oluşturmaktadır. Bu tipteki seramiklerden, T/26 sondajı IV. yapı katında 6 ağız kenarı parçası ile 2 dip parçası, V. yapı katında 1 dip parçası ve VI. yapı katında da 1 ağız kenarı parçası ele geçmiştir. Mezarlık

alanından ise bu tipte hamur ve form özelliğine sahip 17 adet tam kap ve seramik parçası ele geçmiştir.

İlk olarak, 1929–1930 yıllarında Ninive’de yapılan kazılarda, çok sayıda devrik ağızlı kâse ve saklı astar tekniğinde bezenmiş kap ele geçmiştir. Geç Uruk Dönemine tarihli olan 4. tabakanın üzerinde yer alan, çoğunluğu boyalı seramiklerden oluşan bu malzeme grubu ilk olarak Ninive yerleşiminin G ve H sektörlerinde, 5. tabakada ele geçtiği için, bu seramik türüne “Ninive 5 seramiği” adı verilmiştir. Daha sonraki kazı sezonlarında bu seramik grubunun yiv bezemeli ve bezemesiz örnekleri İřtar Mabedi alanında da ele geçmiştir. 1932 yılında ise Tell Billa’daki stratigrafi sondajında Ninive’deki buluntuların benzerleriyle karşılaşılmıştır. Tell Billa’da boyalı Ninive 5 seramiklerinin VII. tabakada yaygın olduğu ve VI. tabakada boyalı örneklerin yerini çizi bezeli seramiklerin aldığı görülmüştür. Ayrıca Tepe Gawra’da çok yoğun olmasa bile, bu seramik tipinin benzerleri ele geçmiştir. Bu buluntular ışığında Speiser, boyalı örneklerin, yivli örneklerden daha erken olduğunu ve iki seramik türünün de aynı kültüre ait olduğunu ayrıca Ninive 5 seramiğinin kökeninin Mezopotamya dışında olduğunu, Anadolu’dan İran’ın merkezine kadar olan dağlık alanlarda yayıldığını belirtmektedir.⁴¹⁹

Ninive 5 seramiğinin ele geçtiği bir diğer önemli merkez, Kuzey Suriye’de yer alan Tell Leilan’dır. 1979–1980 yıllarında H. Weiss başkanlığında bir ekip tarafından yapılan kazılarda, 61 yerleşim evresi tespit edilmiştir. Bu yerleşim evrelerinden 16–40. evreleri arası, III. tabaka olarak kabul edilmekte ve Ninive 5 dönemine tarihlenmektedir.⁴²⁰ Tell Leilan’da 40. evre seramiklerinin, IV. tabaka ile IIIa evresi arasındaki geçiş malzemesini içerdiği, 39–37. evrelerinin IIIa tabakasını oluşturduğu ve bu tabakada devrik ağızlı kâseler ile basit çizi bezeli seramiklerin bir arada yer aldığı, IIIb tabakasının ise karakteristik çizi bezemeli örnekler ile başladığı

⁴¹⁹ Rova 1988: 5–7; Schwartz 1988: 68.

⁴²⁰ Schwartz 1988: 13–27; Mayo ve Weiss 2003: 26–27.

belirlenmektedir.⁴²¹ Tell Leilan'da, III. Tabaka evreleri boyunca, çizgi bezeli Ninive 5 seramikleri, boyalı Ninive 5 seramikleriyle ilişkili olarak ele geçmiştir. Bu çağdaşlık, en etkili olarak 19. evreden elde edilen ve Ninive 5 seramiğinin gerçek bir örneğini oluşturan, çizgi bezeli, boyalı ve bezemesiz seramiklerden oluşan malzemeyle ortaya konmaktadır. Küçük çizgi bezeli kâseler, büyük boyalı kadehlerin içinde yatar durumda bulunmuştur. Bu da, bu iki seramik çeşidinin eşzamanlı olarak kullanıldığını göstermektedir. III. tabaka evreleri boyunca boyalı ve çizgi bezeli Ninive V parçalarının çağdaşlığı kanıtlanmış olmakla birlikte; her iki çeşidin dağılımı oldukça farklıdır. Boyalı seramik parçaları IIIa evresinde çok yaygın olup, daha sonra azalırken; çizgi bezeli seramik parçaları, diğerine göre daha uzun süre kullanımda kalmıştır. Ayrıca, çizgi bezeli seramikler, her evrede boyalıya göre daha büyük bir yüzde oluşturmaktadır.⁴²²

Geç Uruk döneminden itibaren yerleşmeye başlanan ve Ninive 5 Döneminde de yerleşime devam edilen bir diğer höyük ise, Dicle Nehri'nin hemen kıyısında kurulmuş olan Tell Mohammed Arab'tır.⁴²³ Bu yerleşimdeki stratigrafik dizilimin değerlendirilmesinde seramikteki değişimler dikkate alındığında, çok miktarda boyalı Ninive 5 seramiği ile daha az miktarda çizgi bezeli Ninive 5 seramiği ile temsil edilen evreyi bir zaman boşluğu (*Hiatus*) takip etmektedir. Bu zaman boşluğunun ardından da, çizgi bezeli Ninive 5 seramiği ile karakterize edilen ve bunun içinde boyalı Ninive 5 seramiklerinin çok az görüldüğü bir evre gelmektedir.

Çizgi bezeli seramiklerin kullanım sürecinde, Tell Leilan ve Tell Mohammed Arab'da benzer bir gelişim izlenmektedir. Tell Mohammed Arab'da boyalı seramiğin görüldüğü dönemde basit çizgi bezekli desenler görülmüştür. Nitekim bunlar Tell Leilan IIIa'daki çentik bezeme bantlı basit bezemelerle eşleştirilmektedir. Öte yandan, Mohammed Arab'daki dalgalı

⁴²¹ Mayo ve Weiss 2003: 29.

⁴²² Schwartz 1988: 68–69.

⁴²³ Roaf 1983: 68.

desenler, Leilan IIIb'nin daha erken evrelerinde bulunan dalgalı yatay bantlarla eşleştirilen bir özelliktir. Mohammed Arab'ın çizi bezeli döneminin erken evresi, uzatılmış üçgenler, noktalamar ve eğri çizgili desenler ile basık üçgenler içermektedir ve bunlar da Leilan IIIb'den, erken IIIc'ye kadar görülen, noktalı üçgenler, noktalı dalgalı hatlar ve basık üçgen motiflerine karşı gelmektedir. Mohammed Arab'daki "Geç Çizi Bezeli Dönemde" görülen yivli, yatay zikzak çizgili ve diğer oymalı motifler ve de birçok çizgili/iç içe açılı motifler, Leilan IIIc motiflerine karşılık gelmektedir.⁴²⁴

Yine Kuzey Mezopotamya'da, Musul Bölgesinde yer alan ve Ninive 5 seramiklerinin gelişim evrelerinin izlenebildiği bir diğer önemli merkez, Telul eth-Thalathat No: 5'tir.⁴²⁵ Burada, Ninive 5 dönemine ait, tek dönemli bir yapı açığa çıkarılmıştır.⁴²⁶ Bu yapıdan ele geçen seramikler çoğunlukla boyalı ve yiv bezemeli olup, her iki grubun da aynı dönemde kullanıldığı tespit edilmiştir.⁴²⁷ Bu yerleşimden ele geçen seramiklerin radyo karbon analizlerinin sonucuna göre yapı grubundan iki tane tarih elde edilmiştir. Kalibre edilmiş olan bu sonuçlar M.Ö. 2900 ve 2600 yıllarını vermektedir.⁴²⁸

M. Roaf tarafından Tell Leilan III. tabakanın, Tell Mohammed Arab II. ve III. tabakalar arasındaki zaman boşluğuna tarihlendirilmesi önerilmektedir. Ancak, Tell Mohammed Arab'taki bu zaman boşluğu yaklaşık 150 yıl sürmüştür. Oysa Tell Leilan III. tabaka, yaklaşık 5 m kalınlığındaki 25 evreden oluşan bir dolguya sahiptir ve radyo karbon analizleri sonuçlarına göre, yaklaşık olarak M.Ö. 4. bin yılın ortasından 3. bin yılın ortasına kadar devam etmiştir. Bu nedenle Tell Leilan III. tabaka ile Tell Mohammed Arab II. Tabaka, zaman boşluğu ve III. tabakalarının tamamının çağdaş olması gerektiği düşünülmektedir.⁴²⁹ Telul eth-Thalathat No: 5 yapısının, ele geçen

⁴²⁴ Schwartz 1988: 69

⁴²⁵ Numoto 1998.

⁴²⁶ Roaf ve Killick 1987: 204.

⁴²⁷ Roaf ve Killick 1987: 205.

⁴²⁸ Schwartz 1988: 70.

⁴²⁹ Schwartz 1988: 69.

seramiklerin stil incelemelerine ve radyo karbon analizlerinin sonucuna dayanarak, Tell Mohammed Arap'ın II. tabakasının sonuna ve Tell Leilan IIIb ara evresine tarihlendiği anlaşılmaktadır.⁴³⁰ Geç Uruk–Ninive 5 dönemine denk gelen Tell Leilan IIIa malzemesinin Habur bölgesinde Tell Brak ve Hamoukar'da da çok yakın benzerleri olduğu görülmektedir.⁴³¹

Çizi bezeli Ninive 5 seramiği olarak adlandırılan gruba ait Aşağı Salat Höyüğü buluntularının yakın benzerlerinin Tell Leilan ve Tell Mohammed Arab yerleşimlerinin yanı sıra, Aşağı Salat Höyüğüne çok yakın konumda olan, Yukarı Dicle vadisi yerleşimlerinden Salat Tepe, Şahintepe (*daha sonra Müslümantepe*) ve Kenantepe ile Girnavaz ve Amuk G evresinde karşımıza çıkması, bu seramik grubunun, Kuzey Mezopotamya seramik geleneği içerisinde çok sevilerek kullanılan bir tip olduğunu göstermektedir.

Aşağı Salat örnekleri arasında ele geçen ve Ninive 5 ince seramiklerinin bezemesiz örneklerini oluşturan iki çanağın Tell Barri ve Tell Brak'tan ele geçen örnekleri için E. Rova, "*bezemesiz örnekler Ninive 5 seramiklerinin eski bir tipini oluşturmaktadır ve çizi bezemeli örneklerin görülüşüyle birlikte kullanımları kesilmektedir*"⁴³² yorumunu yapmaktadır. Bu bezemesiz örneklerin benzerleri, Tell Barri ve Tell Brak örneklerinin yanı sıra Tell Leilan'da ve Şahin Tepe'de de ele geçmiştir.

Ninive 5 kâseler içinde, dudağının iç kısmında sanki kapak için yapılmış bir yuva bulunan 2 örnek ise tip açısından diğerlerinden ayrılmaktadır. Braidwood, bu türdeki kâselerin Amuk F evresi için karakteristik olduğunu belirtmektedir.

Aşağı Salat Höyüğü Mezarlık alanında ele geçen bu bej ve krem renkli ince seramiklerin hem bezemesiz ve yatay yiv bezemeli örneklerinin

⁴³⁰ Roaf ve Killick, 1987: 220; Schwartz 1988: 69–70

⁴³¹ Calderone ve Weiss 2003: 200.

⁴³² Rova 1988; s. 41

bir arada ele geçişi hem de Ninive 5 seramiklerinin boyalı bir örneğinin bulunuşu, bu seramiklerin Ninive 5 döneminin başlarına ait olduğunu göstermektedir. Aşağı Salat'taki bu tip seramikler üzerinde, dikey zikzak bezemeler, yatay dalgalı hatlar gibi bezemelerin görülmemesi, Aşağı Salat'taki yerleşimin Leilan IIIb ve özellikle de IIIc evresinden önceye tarihlendirilmesi gerektiğini düşündürmektedir.

Hem Geç Kalkolitik Çağ, hem de Erken Tunç Çağı için tarihlemeye yardımcı olan bir başka seramik grubunu ise kaideli çanaklar oluşturmaktadır. Kuzey Mezopotamya seramik geleneği içerisinde, Ninive 5 Döneminin tanımlayıcısı niteliğinde sayılabilecek olan kaideli çanakların (*meyveliklerin*) yüksek veya alçak kaideli, kaidesi üzerinde pencereleri (*ajur*) bulunabilen; boya bezemeli; bezemesiz veya omurgalı gövdeli olmak üzere pek çok değişik formdaki örneği mevcuttur. Yukarıda belirtilen çok farklı tipleri içeren kaideli çanaklar, Ninive, Tell Leilan, Tell Mohammed Arab, Birecik Mezarlığı, Tell Jigan, Şaraga Höyük, Kargamış, Hacinebi, Hassek Höyük, Tell Karana 3 ve Tell Rijim gibi pek çok yerleşimde ele geçmiştir. Ancak Aşağı Salat kaideli çanakları arasında içe çekik dudaklı olarak üretilen örneklerin benzerlerinin Hacinebi, Hassek Höyük ile Kısakuyu Höyüğünde, Karababa Havzasında ve Amuk G evresinde Geç Kalkolitik Çağa tarihlendirilmesi, Aşağı Salat örneklerinin Geç Kalkolitik Çağ geleneğini devam ettirdiğini göstermektedir. Ayrıca bu formun yakın benzerlerinin Müslümantepe ve Arslantepe'de Geç Kalkolitik–Erken Tunç Çağı geçiş evresine tarihlendirilmeleri de Aşağı Salat Höyüğü mezarlık alanının tarihlendirilmesi için önemi ipuçları vermektedir.⁴³³

Aşağı Salat Höyüğü mezarlık alanı buluntuları arasında yer alan ip delikli asma kulplu vazolar, emzikli vazolar ve kaideli çanaklar ise hem Geç

⁴³³ Mayo ve Weiss 2003: 37, Fig. 5: 2; Ay 2004: 381, Şek. 6, 7; Palmieri 1984: 76, Fig. 3; Marro 1992: 67, Pl. 2: 7–8; Sertok ve Ergeç 1999: 104, Fig. 8: I; Stein ve Mısır 1994: 184, Fig. 13: C; Hoh 1984: 86, Abb. 11: 6; Özdoğan ve Karul 2002: 61, Lev. 9: 4; Evins 1998: 376, Fig. 26: 9, 14; 29: 4; Braidwood ve Braidwood 1960: 267, Fig. 205: 6;

Kalkolitik Çağda, hem Geç Kalkolitik–Erken Tunç Çağı geçiş evresinde hem de Erken Tunç Çağı’nda karşımıza çıkmaktadır.

Aşağı Mezopotamya’dan Zagroslara ve Doğu Anadolu’ya kadar geniş bir coğrafyaya yayılan bir başka mal grubu ise Geç Uruk ve Erken Tunç Çağı’nın erken döneminin belirleyici unsurlarından biri olan “saklı astar” tekniğinde bezenmiş çömleklerdir. Aşağı Salat Höyüğü Mezarlık alanında M-40 mezarında ele geçen tek saklı astar tekniğinde bezenmiş çömleğin ağzının, Ninive 5 Döneminin en belirgin seramiklerinden olan bej renkli ince kaselerden biriyle kapatılmış olması bu iki seramik grubunun aynı zamanda kullanıldığını göstermektedir.⁴³⁴

Aşağı Salat Höyüğü’nde tek örnekle temsil edilen bir başka önemli buluntu ise, literatürde “*nose pierced lug jars*” olarak geçen, yatay ip delikli, buruna benzeyen dört asma kulplu çömlektir. Hem kulp biçimleri hem de omuz üzerinde yer alan çentik bezemeli kabartma bant bezemesi nedeniyle dikkati çeken bu çömlek tipi, özellikle Geç Kalkolitik Çağ’da çok yaygın olarak karşımıza çıkmaktadır. Geç kalkolitik Çağ seramik geleneğinin çok önemli bir tipini oluşturan bu form, Geç Kalkolitik–Erken Tunç Çağı geçiş evresinde ve Erken Tunç Çağı’nın başlarında da karşımıza çıkmaktadır.⁴³⁵

İçten kalınlaştırılmış ve içe eğik kesilmiş dudak yapısıyla, kama ağızlı (*Wedge-Rim*) olarak adlandırılan malzeme grubu, hem Erken Tunç Çağı’na tarihlenen IV. ve VI. yapı katlarında, hem de daha erken olan VII. ve VIII. yapı katlarında ele geçmiş bir çanak formudur. Hacinebi, Amuk ovası, Giricano ve Tell al-Hawa gibi yerleşim yerlerinden bu forma ait benzer buluntular ele geçmiştir. Hacinebi örneğine dayanarak M.Ö. 3700–3500

⁴³⁴ Sertok ve Kulakoğlu 2002: 357; Evins 1998: 377, Fig. 27: 1–8; Sertok ve Ergeç 1999: 103, Fig. 7: A-C, E-F; Sertok ve Kulakoğlu 2002: 365, Şek. 5: 1–3; Frangipane 1998: 308, Fig. 10: 2; Frangipane vd. 2001: 114: Fig. 15: 9, 10; Hoh 1984: 89, Abb. 14: 6–8.

⁴³⁵ Evins 1998: 378, Fig. 28: 1; 34: 1–3; Behm-Blancke 2003: 486, Fig. 2: 1, 2; Rova 2003: 17, Fig. 2: 3; Mayo ve Weiss 2003: 33, Fig. 3: 10; Numoto 1998: 60, Fig. 4a: 15; Campbell-Thompson ve Hamilton 1932: Pl. 61: I, 20; Campbell-Thompson ve Mallowan 1933: 52: 9, 10; Roaf 1983: 70, Fig. 2: 1–3; Behm-Blancke 2003: 488, Fig. 4: 1, 4.

yılları arasında da üretilen bir form olduğu anlaşılan kama ağızlı kap formunu Kalkolitik Döneme tarihlendirilen diğer benzerleri, Giricano'da Ninive 3 ve Tell al-Hawa'da Geç Uruk seramikleri arasında karşımıza çıkmaktadır. Bu formun M.Ö. 3100–2900 yılları arasına tarihlendirilen Amuk G evresi için karakteristik olduğu belirtilmektedir. Amuk G evresinin başında birdenbire çok miktarda ortaya çıkan “Kama” biçimli dudak tipine sahip kaplar, G evresinin sonunda seyrekleşmektedir.⁴³⁶

Sivriltilmiş olan dudağın dıştan kalınlaştırılmasıyla oluşturulan boncuk ağızlı (*beaded rim*) kaplar ile dudağı dışa çekik olarak yapılan S Profilli çanaklar⁴³⁷, Tell Leilan IIIa evresinin tanımlayıcı tipleri arasındadır. Geç Uruk Döneminde görülmeye başlayan bu tipler Uruk dönemi boyunca çeşitli Kuzey Mezopotamya yerleşimlerinde ele geçmiştir. Boncuk ağız adı verilen dudak biçimi hem bezemeli hem de bezemesiz kadehler ve çanaklar için tipiktir ve genellikle bu tip kaplar devetüyü renkte hamura sahiptirler. Bunun zıddı olarak, bu dudak biçimi, yatay oluk bezemeli gri ve yeşilimsi çanaklarda nadiren görülmektedir.⁴³⁸ Ayrıca, Kargamış'ta saklı astar bezemeli kaplarla bir arada ele geçen bu tip seramikler, Geç Kalkolitik–Erken Tunç Çağı geçiş evresinde de karşımıza çıkan bu tip Ninive 5 seramik topluluğu içinde en yaygın gruplardan birini oluşturmaktadır. Tell Leilan'da III. tabakanın erken evrelerinde görülmeye başlamakta ve evrenin sonunda oldukça artmaktadırlar. Ancak boncuk ağızlı bu tip, geç evrelerde daha ince yapılı olarak gelişmiştir.

Aşağı Salat Höyüğü T/26 stratigrafi sondajı VI. yapı katında ele geçen kapalı ağızlı çanak formları içerisinde dıştan kalınlaştırılmış dudaklı örnekler ele geçmiştir. Bu tipinin Kenan Tepe'de ele geçen bir benzeri radyo karbon

⁴³⁶ Stein ve Mısır 1994: 182, Fig. 11: B; Schachner 2002: 580, Şek. 15: 2; Ball vd. 1989: 56, Fig. 19: 17, 19; Fig. 28: 2–4; Braidwood ve Braidwood 1960: 267, Fig. 205: 1.

⁴³⁷ S Profilli çanakların bu tipine pek çok kaynakta “Beaded rim” yani “boncuk ağızlı” denilmektedir. Ancak bu tezde boncuk ağızlı çanaklar, dudağındaki kalınlaştırma çok küçük olan çanak tipleri için kullanılmıştır. Dışa çekik veya kıvrık dudaklı örnekler S Profilli Çanaklar olarak adlandırılmışlardır.

⁴³⁸ Rova 1988; s. 59

analizi sonuçlarına göre M.Ö. 3500–3100 yılları arasına tarihlendirilmektedir.⁴³⁹ Ayrıca bu formun çok yakın benzeri Tell Leilan’da IIIa evresinde, Gre Virike’de ve Müslümantepe’de Ninive 5 seramikleriyle bir arada ele geçmiştir. Tell Jigan’da ele geçen çok yakın bir benzer için boyalı Ninive 5 ve/veya Ninive 5 geçiş evresi denilmektedir. Diyarbakır Üçtepe Höyüğü’nden ele geçen bir benzer ise Veli Sevin tarafından, Diyarbakır bölgesine özgü “yerel 3. Bin seramiği” olarak tanımlanmaktadır.

İçe eğik ve dıştan kalınlaştırılmış dudak yapılarıyla dikkati çeken çekiç başlı çanaklar ise M.Ö. 3700 yıllarından itibaren Kuzey Mezopotamya’da sevilerek kullanılan, karakteristik bir seramik grubunu oluşturmaktadır. Ayrıca bu formun, bölgede, Geç Kalkolitik–Erken Tunç Çağı geçiş evresine ve Erken Tunç Çağı başına tarihlenen tabakalarda da ele geçişi, 4. bin yıl boyunca sevilerek kullanılan bir form olduğunu ve kullanımının 3. bin yıl başlarında da devam ettiğini göstermektedir. Yine bu tip içerisinde değerlendirilen, dudağın çok belirgin bir şekilde içe çekik yapıldığı, dıştan oval kalınlaştırılmış ağızlı çanaklar, Kuzey Suriye ve Güneydoğu Anadolu bölgesinde Fırat Havzası’nda M.Ö. III. binde fabrikasyon olarak üretilmektedir.

Aşağı Salat Höyüğü T/26 sondajında ele geçen çömlek tipleri arasında en yoğun buluntu grubunu huni boyunlu olarak adlandırılan, belirgin bir biçimde dışa eğik kısa boyunlu çömlekler oluşturmaktadır. Bazı uzak benzerleri Geç Neolitik Dönemden itibaren karşımıza çıkan bu çömlek tipi, Geç Kalkolitik Çağda yaygın olarak kullanılan bir formdur. Kuzey Mezopotamya bölgesindeki pek çok yerleşimde ele geçen bu formun kullanımının Erken Tunç Çağı’nda da devam ettiği anlaşılmaktadır.

⁴³⁹ Parker vd. 2004: 551–552

Hem T/26 sondajında hem de Mezarlık alanında ele geçen seramikler üzerlerindeki bezemeler açısından değerlendirildiğinde ise, Neolitik Çağ'dan devam eden bir bezeme anlayışı karşımıza çıkmaktadır. Özellikle çanaklar üzerinde karşımıza çıkan, yatay bantlar arasına yapılmış dalgalı hat motifleri ve kapalı yay dizisi şeklindeki bezemeler Amuk ovasından Botan Vadisi'ne kadar yayılan geniş bir alanda ele geçmiştir. Güney Mezopotamya'nın Samarra Dönemine tarihlendirilen Amuk B ile C evreleri arasına tarihlenen "karışık evrede"⁴⁴⁰ ve Halaf Dönemi'ne tarihlendirilen Amuk C evresinde⁴⁴¹ karşımıza çıkan bu bezeme stili Amuk D ve E evrelerinde "Ubeyd etkili" olarak adlandırılmıştır. Tell es-Sweyhat'ta ele geçen benzer örnekler ise Erken Ubeyd dönemine tarihlendirilmektedir.⁴⁴² Ayrıca, hem T/26 açmasından hem de Mezarlık alanından ele geçen seramikler üzerinde görülen tek veya çok sıralı, düzensiz dalgalı hat şeklindeki çizi bezemeler ve tırnak baskı bezemeler Geç Uruk / Kalkolitik Çağ'ın yaygın bir bezeme unsurunu oluşturmuş ve Erken Tunç Çağı'nın ortalarına kadar sevilerek kullanılmıştır.

Yukarıda anlatılan bilgiler ışığında, Aşağı Salat Höyüğü IV-VI. yapı katları Mezopotamya terminolojisine göre Geç Uruk'tan Ninive 5 dönemine geçiş evresinde ve bu evrenin hemen sonrasında yani M.Ö. 4. bin yıl sonu ile 3. bin yıl başı arasında yerleşim görmüştür. Yeterince geniş bir alanda kazısı yapılamamış olmasına rağmen, hem stratigrafi sondajı hem de mezarlık alanından ele geçen buluntular değerlendirildiğinde, Aşağı Salat Höyüğü'nün bu dönemde Kuzey Mezopotamya kültür alanı içinde yer aldığı ve hem Fırat Havzası hem de Amuk ovası kültürleriyle yakın ilişkide olduğu anlaşılmaktadır. Ubeyd Döneminden itibaren gelişmeye başlayan, Uruk Döneminde gelişimini hızlandıran ve Erken Tunç Çağı'nda olgunluğa ulaşan, sosyal tabakalaşmanın ortaya çıktığı kent merkezli kültür içerisinde Aşağı Salat Höyüğü'nün, taşradaki tarıma dayalı küçük köy yerleşmelerinden biri

⁴⁴⁰ Braidwood ve Braidwood 1960; s. 116, Fig. 89: 2.

⁴⁴¹ Braidwood ve Braidwood 1960; s. 147, Fig. 115: 2.

⁴⁴² Wilkinson 2004: 101, Fig. 6.1: 10-13.

olduğu anlaşılmaktadır. Erken Tunç Çağı / Ninive 5 Döneminin en önemli özelliği Ninive, Tell Leilan, Tell Brak, Chagar Bazar gibi büyük kentlerin ortaya çıkışıdır. Kuzey Mezopotamya'nın bu önemli şehirlerinin özellikle Güneydoğu Anadolu Bölgesi'ni de içine alan bir kültür coğrafyası içerisinde öne çıkmaları ve kültürel etkileşimlerde belirleyici bir rol oynamaları sonucunda bu büyük kentlerin çevresinde onların çekim alanında kalan, üretime dayalı küçük köyler kurulmuştur. Bu süreçte yaşanan gelişmelerin en önemli kültürel özelliği ise Erken Tunç çağında, eşitlikçi toplumsal yapının değişmesi sonucunda, üretime dayalı bir sosyal tabakalaşmanın ortaya çıkmasıdır.

Tüm bu toplumsal değişmelerin yaşandığı bir süreçte, Geç Kalkolitik Çağdan Erken Tunç Çağına geçiş evresinde yerleşim gördüğü anlaşılan Aşağı Salat Höyüğü'nden ele geçen buluntular değerlendirildiğinde, bu geçiş sürecinin birden bire olmadığı, uzun bir zaman aldığı anlaşılmaktadır. Aşağı Salat Höyüğü'nün IV-VI. tabakaları seramik repertuarı incelendiğinde, Geç Kalkolitik Çağdan gelen bir geleneğin Erken Tunç Çağı'nda da devam ettirildiği anlaşılmaktadır.

Bu tezin konusunu oluşturan Aşağı Salat Höyüğü IV-VI. yapı katları ve mezarlık alanı arasındaki tarihsel ilişki çok net olmasa da, yukarıda anlatılan gelişim süreci içerisinde, VI. yapı katı ve Mezarlık alanı Geç Kalkolitik Çağdan Erken Tunç Çağına (*Mezopotamya kronolojisine göre Geç Uruk–Ninive 5 Dönemi*) geçiş evresinde M.Ö. 4. bin yılın sonu, 3. bin yıl başlarında iskan görmüş olmalıdır. Bunu takip eden V. ve IV. yapı katlarının ise aralarında çok büyük zamansal farklılıklar olmadan, Erken Tunç Çağı başlarında aynı kültüre sahip insanlar tarafından tekrar iskân edildiği anlaşılmaktadır. Aşağı Salat Höyüğü'nde yaşayan insanların Kuzey Mezopotamya kültürünün etkisinde olmakla birlikte yerel özellikler gösteren bir malzeme kültürü ve yaşam biçimine sahip oldukları anlaşılmaktadır.

BÖLÜM 7

KATALOG

LEVHA 1

1- T/26 açması, IV. yapı katı, KN⁴⁴³: 1034–7. MG 8. Basit-yuvarlak ağız kenarlı, içbükey gövdeli sığ bir tabağa ait ağız kenarı parçası. Ø: 16 cm. Çok miktarda ince mika, orta yoğunlukta ince kalker ve kum, az miktarda ince saman katkılı; sıkı-orta nitelikte, gri özlü, koyu devetüyü (7,5 YR 5/4) renkte hamurlu; elde biçimlendirilmiş; orta derecede pişirilmiş; astarsız ve perdahsız; pişmeden kaynaklı olarak dış yüzeyi grimsi devetüyü (10 YR 5/3) renginde.

2- T/26 açması, IV. yapı katı, KN: 1023–9. MG 6. Basit-düz ağız kenarlı sığ bir tabağa ait ağız kenarı parçası. Ø: 16 cm. Çok miktarda orta yoğunlukta kum, orta yoğunlukta ince kalker ve saman, az miktarda kalın ve orta büyüklükte taş ile az miktarda ince mika katkılı; sıkı/orta nitelikli, açık devetüyü (10 YR 7/4) renkte hamurlu; ağır çarkta biçimlendirilmiş; iyi pişirilmiş; astarsız ve perdahsız; yüzeyine ıslak düzeltme uygulanmış.

Karşılaştırma:

Evins 1998: 376, Fig. 26: 1 (Karababa Havzası).

3- T/26 açması, IV. yapı katı, KN: 1034-h. Basit-yuvarlak ağız kenarlı çukur bir tabağa ait ağız kenarı parçası. Ø: 23 cm. Ağız kenarının içinde ve dışında yaklaşık 1 cm kalınlığında boya bant mevcut.

Karşılaştırma:

Velibeyoğlu vd. 2002: 809, Şek. 13: 9–10 (Türbe Höyük).

Schwartz 1988: 129, Fig. 53: 1 (Tell Leilan).

⁴⁴³ KN: Kontekst no anlamında kullanılmaktadır.

- 4- T/26 açması, IV. yapı katı, KN: 1030–2. MG 6. Basit-yuvarlak ağız kenarlı çukur bir tabağa ait ağız kenarı parçası. Ø: 15 cm. Orta yoğunlukta ince saman ile az miktarda ince kalker, mika, kum ve seramik tozu katkılı; orta/ince nitelikli, sarımsı devetüyü (7,5 YR 6/6) renkte hamurlu; elde biçimlendirilmiş, iyi pişirilmiş; iç ve dış yüzeyi astarsız ve perdahsız, yüzeyine düzgün bir ıslak düzeltileme uygulanmış. İç ve dış yüzeyde kırmızıdan sarıya kadar değişen renk dalgalanmaları mevcut.

Karşılaştırma:

Schwartz 1988: 129, Fig. 53: 1 (Tell Leilan).

Dittmann vd. 2001: 245, Fig. 6: 2 (Şavi Höyük I).

Velibeyoğlu vd. 2002: 809, Şek. 13: 9–10 (Türbe Höyük).

- 5- T/26 açması, IV. yapı katı, KN: 1034-v. Basit-sivri ağız kenarlı çukur bir tabağa ait ağız kenarı parçası. Ø: ~19 cm.

Karşılaştırma:

Schwartz 1988: 149, Fig. 63: 9 (Tell Leilan).

Velibeyoğlu vd. 2002: 809, Şek. 13: 9–10 (Türbe Höyük).

- 6- T/26 açması, IV. yapı katı, KN: 1014–1. MG 4. İçten hafif kalınlaştırılmış, içe eğik kesilmiş ağız kenarlı çukur bir tabağa ait ağız kenarı parçası. Ø: ~20 cm. Çok miktarda ince kalker ve kum, orta yoğunlukta ince mika ile az miktarda ince saman katkılı; sıkı/orta nitelikli, devetüyü (7,5 YR 6/4) renkte hamurlu, hızlı çarkta biçimlendirilmiş, iyi pişirilmiş, astarsız ve perdahsız, yüzeyine düzgün bir ıslak düzeltileme uygulanmış, dudağın iç kısmına çok koyu kahverengi (7,5 YR 3/1) ile boya bant bezeme uygulanmış.

Karşılaştırma:

Braidwood ve Braidwood 1960: 267, Fig. 205: 1 (Amuk G)

Schachner 2002: 580, Şek. 15: 2 (Giricano)

Stein ve Mısır 1994: 182, Fig. 11: B (Hacinebi A)

Ball vd. 1989: 56, Şek. 19: 17, 19; Fig. 28: 2–4 (Tell al-Hawa)

LEVHA 2

- 1- T/26 açması, IV. yapı katı, KN: 1023–1. MG 6. İçte çekik, dıştan kalınlaştırılmış ağız kenarlı, içbükey gövdeli, yayvan bir çanağa ait ağız kenarı parçası. Ø: ~32 cm. Çok miktarda ince saman, orta yoğunlukta ince kalker, mika, kum ve seramik tozu ile az miktarda orta büyüklükte taş katkılı; orta/orta nitelikli, koyu gri özlü, pembemsi devetüyü (5 YR 6/6) renkte hamurlu, ağır çarkta biçimlendirilmiş, orta derecede pişirilmiş, astarsız, iç yüzeyi pişmeden kaynaklı olarak devetüyü (7,5 YR 6/4) renginde, iç yüzeyi muntazam olmayan sert perdahlı, yüzeyine düzgün bir ıslak düzeltileme uygulanmış.

Karşılaştırma:

Frangipane ve Bucak 2001: 88, Fig. 5: 1 (Zeytinlibahçe Höyük)

Evins 1998: 376, Fig. 26: 15; Fig. 29: 4 (Karababa Havzası)

Ökse vd. 2001b: 617, Fig. 7: 7 (Salat Tepe)

Yalçıklı ve Tekinalp 2002: 185, Şek. 8: 8 (Mezraa Höyük)

Stein ve Mısır 1994: 182, Fig. 11: A (Hacinebi A)

Stein ve Mısır 1994: 184, Fig. 13: A (Hacinebi B)

Schwartz 1988: 137, Fig. 57: 1; Fig. 52: 5, 7 (Tell Leilan)

Mayo ve Weiss 2003: 33, Fig. 3: 4; fig. 5: 1, 3 (Tell Leilan)

- 2- T/26 açması, IV. yapı katı, KN: 1027–1. Basit-yuvarlak ağız kenarlı yayvan bir çanağa ait ağız kenarı parçası.

- 3- T/26 açması, IV. yapı katı, KN: 1023-e. Basit-yuvarlak ağız kenarlı, yayvan bir çanağa ait ağız kenarı parçası. Ø: 8.6 cm.

Karşılaştırma:

Mayo ve Weiss 2003: 37, Fig. 5: 4 (Tell Leilan)

- 4- T/26 açması, IV. yapı katı, KN: 1026–5. MG 6. Basit-yuvarlak ağız kenarlı, dışa eğik gövdeli, yayvan bir çanağa ait ağız kenarı parçası. Ø: 15 cm. Orta yoğunlukta ince mika ve saman ile az miktarda ince kalker, kum ve seramik tozu katkılı; orta/ince nitelikli, koyu gri özlü, devetüyü (10 YR 6/4) renkte hamurlu; çarkta biçimlendirilmiş; orta derecede pişirilmiş; dışı ve içi kırmızımsı devetüyü (5 YR 5/8) renkte kalın astarlı; perdahsız; düzgün bir yüzey işlenişine sahip.

Karşılaştırma:

Schwartz 1988: 147, Fig. 62: 5 (Tell Leilan)

Numoto 1998: 65, Fig. 6: 45 (Telul eth-Thalathat No: 5)

Dittmann vd. 2001: 245, Fig. 6: 2 (Şavi Höyük I)

Yalçıklı ve Tekinalp 2002: 185, Şek. 8: 22 (Mezraa Höyük)

- 5- T/26 açması, IV. yapı katı, KN: 1028–6. MG 2. Basit-yuvarlak ağız kenarlı, dışa eğik, hafif dışbükey gövdeli, yayvan bir çanağa ait ağız kenarı parçası. Ø: 11 cm. Az miktarda ince kalker, mika, kum ve seramik tozu katkılı; sıkı/ince nitelikli, devetüyü (7,5 YR 6/4) renkte hamurlu, hızlı çarkta biçimlendirilmiş, iyi pişirilmiş, dış ve iç yüzeyi açık krem rengi (10 YR 7/2) ince astarlı, perdahsız, çok düzgün bir yüzey işlenişine sahip.

Karşılaştırma:

Schwartz 1988: 147, Fig. 62: 5 (Tell Leilan)

Yalçıklı ve Tekinalp 2002: 185, Şek. 8: 22 (Mezraa Höyük)

Numoto 1998: 65, Fig. 6: 45 (Telul eth-Thalathat No: 5)

- 6- T/26 açması, IV. yapı katı, KN: 1023-c. Basit-yuvarlak ağız kenarlı, yayvan bir çanağa ait ağız kenarı parçası.

Karşılaştırma:

Schwartz 1988: 147, Fig. 62: 5 (Tell Leilan)

Yalçıklı ve Tekinalp 2002: 185, Şek. 8: 22 (Mezraa Höyük)

Numoto 1998: 65, Fig. 6: 45 (Telul eth-Thalathat No: 5)

- 7- T/26 açması, IV. yapı katı, KN: 1023-g. Hafifçe dıştan kalınlaştırılmış-düz ağız kenarlı, yayvan bir çanağa ait ağız kenarı parçası. Ø: 13.4 cm.

Karşılaştırma:

Yalçıklı ve Tekinalp 2002: 185, Şek. 8: 24 (Mezraa Höyük)

- 8- T/26 açması, IV. yapı katı, KN: 1016-3. MG 2. İçe çekik, dıştan kalınlaştırılmış-düz ağız kenarlı, yayvan bir çanağa ait ağız kenarı parçası. Ø: 18 cm. Çok miktarda ince seramik tozu ile az miktarda ince kalker, mika, kum ve saman katkılı; sıkı-ince nitelikli kırmızımsı devetüyü (5 YR 5/6) renkte hamurlu, hızlı çarkta biçimlendirilmiş, iyi pişirilmiş, astarsız; perdahlı (dudakta perdah çok belirgin ama diğer kısımlarda meçhul?) yüzeyine ıslak sıvazlama uygulanmış.

Karşılaştırma:

Frangipane ve Bucak 2001: 88, Fig. 5: 1 (Zeytinlibahçe)

LEVHA 3

- 1- T/26 açması, IV. yapı katı, KN: 1034-y. Basit-yuvarlak ağız kenarlı, dikey gövdeli, küresel bir çanağa ait ağız kenarı parçası. Ø: ~14 cm.

Karşılaştırma:

Stein ve Mısır 1994: 184, Fig. 13: N (Hacınebi B)

- 2- T/26 açması, IV. yapı katı, KN: 1026-4. MG 8. Basit-yuvarlak ağız kenarlı, dikey gövdeli, küresel bir çanağa ait ağız kenarı parçası. Ø: 13 cm. Orta yoğunlukta ince mika ve saman ile az miktarda ince kalker, kum ve seramik tozu katkılı; sıkı/ince nitelikli, çok koyu gri özlü, grimsi devetüyü (10 YR 6/3) renkte hamurlu; elde biçimlendirilmiş; orta derecede pişirilmiş; astarsız ve perdahsız; yüzeyine düzgün bir ıslak sıvazlama uygulanmış.

Karşılaştırma:

Stein ve Mısır 1994: 184, Fig. 13: N (Hacinebi B)

- 3- T/26 açması, IV. yapı katı, KN: 1034-ı. Basit-yuvarlak ağız kenarlı, dikey gövdeli, küresel bir çanağa ait ağız kenarı parçası.

Karşılaştırma:

Dittmann vd. 2001: 245, Fig. 6: 7 (Şavi Höyük I)

Stein ve Mısır 1994: 184, Fig. 13: N (Hacinebi B)

- 4- T/26 açması, IV. yapı katı, KN: 1023-8. MG 4. Basit-yuvarlak ağız kenarlı, dikey gövdeli, küresel bir çanağa ait ağız kenarı parçası. Ø: 17 cm. Çok miktarda ince mika, orta yoğunlukta ince seramik tozu, az miktarda orta büyüklükte taş, az miktarda ince kalker ve saman katkılı; sıkı-ince nitelikli, kızıl devetüyü (7,5 YR 5/6) renkte, açık gri özlü hamurlu, hızlı çarkta biçimlendirilmiş, iyi pişirilmiş; dış yüzeyi açık devetüyü renkte (10 YR 7/4), ince astarlı ve perdahlı, üzerinde çok koyu kahverengi (7,5 YR 3/2) ile konsantrik daire boya bezeme bulunan; iç yüzeyi devetüyü (10 YR 6/4) renkte ince astarlı ve perdahlı olan, çok düzgün bir yüzey işlenişine sahip.

Karşılaştırma:

Stein ve Mısır 1994: 184, Fig. 13: N (Hacinebi B)

- 5- T/26 açması, IV. yapı katı, KN: 1023-d. Hafifçe içe eğik kesilmiş düz ağız kenarlı, dikey gövdeli küresel bir çanağa ait ağız kenarı parçası. Ø: 19 cm. Parçanın dış yüzeyinde kahverengi ile düzensiz bir şekilde yapılmış yatay bantları kesen çapraz bantlardan oluşan bir boya bezeme mevcut, iç yüzeyinde aynı renkte, çok kötü korunmuş durumda boya izleri görülmektedir.

Karşılaştırma:

Velibeyoğlu vd. 2002: 809, Şek.13: 4 (Türbe Höyük)

- 6- T/26 açması, IV. yapı katı, KN: 1034-b. Basit-yuvarlak ağız kenarlı, dik gövdeli, keskince karınlı, iri, küresel bir çanağa ait ağız kenarı parçası. Ø: 35,8 cm.

Karşılaştırma:

Schwartz 1988: 89, Fig. 33: 11; 44: 5 (Tell Leilan)

Hoh 1984: 85, Abb. 10: 5 (Hasek Höyük)

- 7- T/26 açması, IV. yapı katı, KN: 1022–5. MG 2. Çok az dışa eğik, dikey gövdeli, hafifçe dışa çekik-yuvarlak ağız kenarlı küresel bir çanağa ait ağız kenarı parçası. Ø: 13 cm. Orta yoğunlukta ince seramik tozu ile az miktarda ince kalker, mika ve saman katkılı; sıkı/orta nitelikli, pembemsi devetüyü (5 YR 6/6) renkte hamurlu; hızlı çarkta biçimlendirilmiş; çok iyi pişirilmiş; dış ve iç yüzeyi sarımsı devetüyü (7,5 YR 7/4–5) renkte ince astarlı; dışı perdahlı, içi perdahsız (*perdah, iç yüzeyde birkaç sert açkı izi şeklinde görülüyor*); çok düzgün bir yüzeye sahip çanak.

Karşılaştırma:

Özdoğan ve Karul 2002: 61, Lev. 9: 15 (El Vezir Höyüğü)

- 8- T/26 açması, IV. yapı katı, KN: 1016-e. İçten ve dıştan hafifçe kalınlaştırılmış-düz ağız kenarlı, dikey gövdeli küresel bir çanağa ait ağız kenarı parçası. Ø: ~19.3 cm.

Karşılaştırma:

Stein ve Mısır 1994: 182, Fig. 11: F (Hacinebi)

- 9- T/26 açması, IV. yapı katı, KN: 1023–2. MG 8. Hafif içbükey gövdeli, dışa kıvrık ağız kenarlı küresel bir çanağa ait ağız kenarı parçası. Ø: 18.4 cm. orta yoğunlukta ince mika ve seramik tozu ile az miktarda ince saman katkılı, orta/ince nitelikli grimsi devetüyü (10 YR 6/3) renkte hamurlu, çarkta biçimlendirilmiş, orta derecede pişirilmiş, astarsız ve perdahsız, yüzeyine ıslak düzeltileme uygulanmış.

Karşılaştırma:

Özdoğan ve Karul 2002: 64, Lev. 12: 30–31 (Kale Höyük, El Vezir)

Calderone ve Weiss 2003: 211, Fig. 7: 5 (Tell Leilan)

Numoto 1998: 62, fig. 5a: 34 (Telul eth-Thalathat No: 5)

Rova 2003: 18, Fig. 3: 4, 9 (Tell Karana 3)

- 10-** T/26 açması, IV. yapı katı, KN: 1023-b. Hafif içbükey gövdeli, dışa kıvrık ağız kenarlı küresel bir çanağa ait ağız kenarı parçası.

Karşılaştırma:

Yalçıklı ve Tekinalp 2004: 130, Şek. 6: 3 (Mezraa Höyük)

Frangipane ve Bucak 2001: 89, Şek. 6: 6 (Zeytinlibahçe Höyük)

Özdoğan ve Karul 2002: 64, Lev. 12: 30 (Kale Höyük)

Hoh 1984: 85, Abb. 10: 9 (Hasek Höyük)

Calderone ve Weiss 2003: 213, Fig. 8: 2 (Tell Leilan)

LEVHA 4

- 1-** T/26 açması, IV. yapı katı, KN: 1026–3. MG 2. Basit-yuvarlak ağız kenarlı, dik gövdeli, küresel bir çanağa ait ağız kenarı parçası. Ø: 10 cm. Az miktarda ince kalker, mika ve kum katkılı; sıkı-ince nitelikli, devetüyü (10 YR 6/4) renginde hamurlu, hızlı çarkta biçimlendirilmiş; iyi pişirilmiş; astarsız ve perdahsız, çok düzgün bir yüzey işlenişine sahip.

Karşılaştırma:

Schwartz 1988: 139, Fig. 58: 12 (Tell Leilan)

- 2-** T/26 açması, IV. yapı katı, KN: 1034–5. MG 4. Yayvan gövdeli, içe eğik, yuvarlak ağız kenarlı küresel bir çanağa ait ağız kenarı parçası. Ø: 12 cm. Çok miktarda ince kalker, orta yoğunlukta ince kum ve az miktarda ince mika katkılı, sıkı/orta nitelikli, portakal rengi (2.5 YR 6/6) hamurlu, çarkta biçimlendirilmiş, iyi pişirilmiş, astarsız, dış ve iç

yüzeyi perdahlı, yüzeyinde pişmeden kaynaklı olarak koyu krem (7,5 YR 7/4) renginde renk dalgalanmaları görülüyor.

Karşılaştırma:

Frangipane ve Bucak 2001: 89, Fig. 6: 7 (Zeytinlibahçe Höyük)

Schwartz 1988: 119, Fig. 48: 7 (Tell Leilan)

Stein ve Mısır 1994: 187, Fig. 16: B, C (Hacinebi B)

- 3- T/26 açması, IV. yapı katı, KN: 1023–10. MG 2. Yayvan gövdeli, içe eğik, yuvarlak ağız kenarlı küresel bir çanağa ait ağız kenarı parçası. Ø: 14 cm. Çok miktarda ince seramik tozu, orta yoğunlukta ince kalker ve az miktarda ince mika katkılı, sıkı/ince nitelikli, sarımsı devetüyü (7,5 YR 6/6) renkte hamurlu, çarkta biçimlendirilmiş, iyi pişirilmiş, astarsız, dış ve iç yüzeyi perdahlı.

Karşılaştırma:

Stein ve Mısır 1994: 187, Fig. 16: B, C (Hacinebi B)

- 4- T/26 açması, IV. yapı katı, KN: 1034–8. MG 2. Yayvan gövdeli, içe eğik, yuvarlak ağız kenarlı küresel bir çanağa ait ağız kenarı parçası. Ø: 10 cm. Çok miktarda ince mika, az miktarda ince kalker, seramik tozu ve saman katkılı, sıkı/ince nitelikli, sarımsı devetüyü (7,5 YR 6/6) renkte hamurlu, çarkta biçimlendirilmiş, iyi pişirilmiş, astarsız ve perdahsız, yüzeyine çok düzgün bir ıslak sıvazlama uygulanmış.

Karşılaştırma:

Frangipane ve Bucak 2001: 89, Fig. 6: 7 (Zeytinlibahçe Höyük)

Hoh 1984: 85, Abb. 10: 2 (Hassek Höyük)

- 5- T/26 açması, IV. yapı katı, KN: 1034–10. MG 2. Yayvan gövdeli, içe eğik, yuvarlak ağız kenarlı küresel bir çanağa ait ağız kenarı parçası. Ø: 14 cm. Çok miktarda ince kalker, orta yoğunlukta ince kum ve az miktarda ince saman katkılı, sıkı/ince nitelikli, devetüyü (10 YR 6/4) renkli hamurlu, çarkta biçimlendirilmiş, iyi pişirilmiş, astarsız, parlak

perdah bezemeli, yüzeyine çok düzgün bir ıslak düzeltileme uygulanmış.

- 6- T/26 açması, IV. yapı katı, KN: 1034-w. Yayvan gövdeli, içe eğik ağız kenarlı, omuz üzeri 0.7 mm genişliğinde iki sıra ince oluk ile bezenmiş küresel bir çanağa ait ağız kenarı parçası. Ø: 11.6 cm

Karşılaştırma:

Schwartz 1988: 89, Fig. 33: 3, 8 (Tell Leilan)

Rova 1988: Pl. 15: 9

- 7- T/26 açması, IV. yapı katı, KN: 1034-4. MG 7. Yayvan gövdeli, içe eğik ağız kenarlı küresel bir çanağa ait ağız kenarı parçası. Ø: 21 cm. Orta yoğunlukta ince mika, kum ve saman ile az miktarda ince kalker katkılı, sıkı/orta nitelikli, kırmızımsı devetüyü (5 YR 5/6) hamurlu, çarkta biçimlendirilmiş, orta derecede pişirilmiş, astarsız; parlak perdahlı, düzgün bir yüzey işlenişine sahip.

Karşılaştırma:

Schwartz 1988: 81, Fig. 29: 5 (Tell Leilan)

Schwartz 1988: 89, Fig. 33: 2 (Tell Leilan)

Braidwood ve Braidwood 1960: 268, Fig. 206: 3 (Amuk G)

Braidwood ve Braidwood 1960: 234, Fig. 174: 7 (Amuk F)

Marro 1992: 67, Lev. 2: 7 (Hasek Höyük)

Mayo ve Weiss 2003: 33, Fig. 3: 3 (Tell Leilan)

Frangipane ve Bucak 2001: 88, Fig. 5: 4 (Zeytinlibahçe Höyük)

- 8- T/26 açması, IV. yapı katı, KN: 1022-2. MG 4. Yayvan gövdeli, içe eğik ağız kenarlı küresel bir çanağa ait ağız kenarı parçası. Ø: 22 cm. Çok miktarda ince mika ve saman ile az miktarda ince kalker ve kum katkılı; orta/orta nitelikli, kırmızımsı devetüyü renkli (5 YR 5/6) hamurlu; hızlı çarkta biçimlendirilmiş; orta derecede pişirilmiş;

astarsız; dışı perdahlı, içi perdahsız (*perdah izleri dudağın iç kısmına kadar uzanıyor*); düzgün sayılabilecek bir yüzeye sahip.

Karşılaştırma:

Schwartz 1988: 81, Fig. 29: 5 (Tell Leilan)

Schwartz 1988: 89, Fig. 33: 2 (Tell Leilan)

Braidwood ve Braidwood 1960: 268, Fig. 206: 3 (Amuk G)

Braidwood ve Braidwood 1960: 231, Fig. 171: 8 (Amuk F)

Marro 1992: 67, Lev. 2: 7 (Hasek Höyük)

Frangipane ve Bucak 2001: 88, Fig. 5: 4 (Zeytinlibahçe Höyük)

Mayo ve Weiss 2003: 33, Fig. 3: 3 (Tell Leilan)

- 9- T/26 açması, IV. yapı katı, KN: 1034-x. Yayvan gövdeli, içe eğik ağız kenarlı, korunmuş olan kısmında 5.5 ila 9 mm arasında değişen genişliklerde 3 adet sığ oluk bulunan küresel bir çanağa ait ağız kenarı parçası. Ø: ~40 cm.

LEVHA 5

- 1- T/26 açması, IV. yapı katı, KN: 1023–3. MG 2. Dikey, içbükey gövdeli, basit-yuvarlak ağız kenarlı, basık küresel bir çanağa ait ağız kenarı parçası. Ø: 11 cm. Çok miktarda ince mika ve seramik tozu, orta yoğunlukta ince kum ile az miktarda ince kalker katkılı, sıkı-ince nitelikli, iyi pişirilmiş, siyah özlü kırmızımsı devetüyü rengi (5 YR 5/8) hamurlu, çarkta biçimlendirilmiş, iyi pişirilmiş, dış ve iç yüzeyi devetüyü (7,5 YR 6/4) renkte astarlı ve perdahlı, düzgün bir yüzey işlenişine sahip. Astarla yoğun mika katkısı görülmektedir.

Karşılaştırma:

Parker vd. 2004: 568, Şek. 3: d, f, (Kenan Tepe)

- 2- T/26 açması, IV. yapı katı, KN: 1034-f. Dikey, içbükey gövdeli, basit-yuvarlak ağız kenarlı basık küresel bir çanağa ait ağız kenarı parçası.

Karşılaştırma:

Ökse vd. 2001b: 619, Şek. 9: 30 (Salat Tepe)

Braidwood ve Braidwood 1960: 268, Fig. 206: 2 (Amuk G)

Yalçıklı ve Tekinalp 2004: 130, Şek. 6: 1-2 (Mezraa Höyük)

- 3- T/26 açması, IV. yapı katı, KN: 1034-d. Dikey, içbükey gövdeli, basit-yuvarlak ağız kenarlı basık küresel bir çanağa ait ağız kenarı parçası. Ø: ~11 cm.

Karşılaştırma:

Ökse vd. 2001b: 619, Şek. 9: 30 (Salat Tepe)

Braidwood ve Braidwood 1960: 268, Fig. 206: 2 (Amuk G)

Yalçıklı ve Tekinalp 2004: 130, Şek. 6: 1-2 (Mezraa Höyük)

Stein ve Mısır 1994: 184, Fig. 13: L (Hacinebi B)

- 4- T/26 açması, IV. yapı katı, KN: 1023–13. MG 2. İçe eğik, basit-yuvarlak ağız kenarlı basık küresel bir çanağa ait ağız kenarı parçası. Ø: 12.8 cm. orta yoğunlukta ince kalker ve seramik tozu ile az miktarda ince mika, kum ve saman katkılı; sıkı/ince nitelikli sarımsı devetüyü (7,5 YR 6/6) renkte hamurlu, çarkta biçimlendirilmiş, orta derecede pişirilmiş, astarsız ve perdahsız, yüzeyine ıslak sıvazlama uygulanmış.

Karşılaştırma:

Mayo ve Weiss 2003: 33, Fig. 3: 6 (Tell Leilan)

Ay 2001: 714, Şek. 14: 4 (Şahin Tepe *daha sonra Müslümantepe*)

Rova 1988: Pl. 18: 4–5 (Tell Barri ve Tell Brak)

Schwartz 1988: 123, Fig. 50: 6, 8 (Tell Leilan)

- 5- T/26 açması, IV. yapı katı, KN: 1016–5. MG 1. İçe eğik, basit-yuvarlak ağız kenarlı basık küresel bir çanağa ait ağız kenarı parçası. Ø: 9 cm. Çok miktarda ince kalker ve seramik tozu ile az miktarda ince kum ve saman katkılı, sıkı/ince nitelikli, çok iyi pişirilmiş, krem (10 YR 7/4)

renkli hamurlu, dış ve iç yüzeyi bej renkte (2.5 Y 7/4) ince astarlı ve perdahlı, çok düzgün bir yüzey işlenişine sahip.

Karşılaştırma:

Uysal 1998: 200, Lev.15: 2

Schwartz 1988: 119, Fig. 48: 6–8 (Tell Leilan)

Ay 2001: 714, Şek. 14: 3, 5–6 (Şahin Tepe *daha sonra Müslümantepe*)

Ökse vd. 2001b: 617, Fig. 7: 10 (Salat Tepe)

Parker vd. 2004: 568, Şek. 3: d, f (Kenan Tepe)

- 6- T/26 açması, IV. yapı katı, KN: 1016-b. İçe eğik, basit-yuvarlak ağız kenarlı, korunan kısmında 3 sıra ince oluk bulunan, basık küresel bir çanağa ait ağız kenarı parçası. Ø: 9 cm.

Karşılaştırma:

Uysal 1998: 200, Lev.15: 2

Schwartz 1988: 119, Fig. 48: 6–8 (Tell Leilan)

Ay 2001: 714, Şek. 14: 3, 5–6 (Şahin Tepe *daha sonra Müslümantepe*)

Ökse vd. 2001b: 617, Fig. 7: 10 (Salat Tepe)

Parker vd. 2004: 568, Şek. 3: d, f (Kenan Tepe)

- 7- T/26 açması, VI. yapı katı, KN: 1016–4. MG 1. İçe eğik, basit-yuvarlak ağız kenarlı, keskin karınlı, korunan kısmında 3 sıra ince oluk bulunan, basık küresel bir çanağa ait ağız kenarı parçası. Ø: ~10 cm. Çok miktarda ince kalker ile az miktarda ince seramik tozu ve kum katkılı, sıkı/ince nitelikli, koyu krem rengi (7,5 YR 7/4) hamurlu, hızlı çarkta biçimlendirilmiş, çok iyi pişirilmiş, dış ve iç yüzeyi bej renkte (5 Y 8/2) ince astarlı, perdahsız.

Karşılaştırma:

Schwartz 1988: 119, Fig. 48: 6–8 (Tell Leilan)

Ay 2001: 714, Şek. 14: 3, 5–6 (Şahin Tepe *daha sonra Müslümantepe*)

Ökse vd. 2001b: 617, Fig. 7: 10 (Salat Tepe)

Parker vd. 2004: 568, Şek. 3: d, f (Kenan Tepe)

- 8-** T/26 açması, IV. yapı katı, KN: 1034–3. MG 1. İçe eğik, basit-yuvarlak ağız kenarlı, keskin karınlı, korunan kısmında 2 sıra halinde sığ, ince oluk bulunan, basık küresel bir çanağa ait ağız kenarı parçası. Ø: 9.5 cm. Çok miktarda ince kalker ile az miktarda ince seramik tozu ve kum katkılı, sıkı/ince nitelikli, koyu krem rengi (7,5 YR 7/4) hamurlu, hızlı çarkta biçimlendirilmiş, çok iyi pişirilmiş, dış yüzeyi bej renkte (5 Y 8/2) kalın astarlı, iç yüzeyi aynı renkte ince astarlı, perdahsız, çok düzgün bir yüzey işlenişine sahip.

Karşılaştırma:

Braidwood ve Braidwood 1960: 266, Fig. 203: 7 (Amuk G)

Schwartz 1988: 119, Fig. 48: 6–8 (Tell Leilan)

Ay 2001: 714, Şek. 14: 3, 5–6 (Şahin Tepe *daha sonra Müslümantepe*)

Ökse vd. 2001b: 617, Fig. 7: 10 (Salat Tepe)

Parker vd. 2004: 568, Şek. 3: d, f (Kenan Tepe)

- 9-** T/26 açması, IV. yapı katı, KN: 1022-b. İçe eğik, dışa çekik, ağzının iç kısmında kapak için yapılmış bir oluk bulunan, basık küresel bir çanağa ait ağız kenarı parçası. Ø: 10 cm.

Karşılaştırma:

Braidwood ve Braidwood 1960: Fig. 171: 30–32; 173: 4; 176: 35 (Amuk F)

- 10-** T/26 açması, IV. yapı katı, KN: 1028–2. MG 1. İçe eğik, dışa çekik, ağzının iç kısmında kapak için yapılmış bir oluk bulunan, basık küresel bir çanağa ait ağız kenarı parçası. Ø: 8.6 cm. Çok miktarda

ince kalker ile az miktarda ince seramik tozu ve kum katkılı, sıkı/ince nitelikli, koyu krem rengi (7,5 YR 7/4) hamurlu, hızlı çarkta biçimlendirilmiş, çok iyi pişirilmiş, dış yüzeyi bej renkte (2.5 Y 8/3) kalın astarlı, iç yüzeyi aynı renkte ince astarlı, perdahsız, düzgün bir yüzey işlenişine sahip.

Karşılaştırma:

Braidwood ve Braidwood 1960: Fig. 171: 30–32; 173: 4; 176: 35
(Amuk F)

- 11- T/26 açması, IV. yapı katı, KN: 1034-z. İçe eğik, basit-yuvarlak ağız kenarlı basık küresel bir çanağa ait ağız kenarı parçası. Ø: 15.4 cm.

- 12- T/26 açması, IV. yapı katı, KN: 1034-j. İçe eğik, basit-yuvarlak ağız kenarlı basık küresel bir çanağa ait ağız kenarı parçası. Ø: 21.7 cm.

Karşılaştırma:

Mayo ve Weiss 2003: 33, Fig. 3: 5 (Tell Leilan)

- 13- T/26 açması, IV. yapı katı, KN: 1023–4. MG 2. İçe eğik, dışa çekik ağız kenarlı basık küresel bir çanağa ait ağız kenarı parçası. Ø: 13 cm. Çok miktarda ince mika, orta yoğunlukta ince seramik tozu ve kalker ile az miktarda ince kum ve saman katkılı, sıkı/ince nitelikli pembemsi devetüyü rengi (5 YR 6/6) hamurlu, çarkta biçimlendirilmiş, iyi pişirilmiş, dış ve iç yüzeyi krem rengi (10 YR 7/3) ince astarlı, dışı perdahlı, içi perdahsız.

Karşılaştırma:

Li 2003: 51, Fig. 5: 9 (Tell Jigan)

Numoto 1998: 62, Fig. 5a: 25–30 (Telul eth-Thalathat No.5)

Rova 1988: Pl. 9: 17; 10: 1 (Telul eth-Thalathat No.5)

Calderone ve Weiss 2003: 215, Fig. 9: 4, 5, 12, 13 (Tell Leilan)

Schwartz 1988: 123, Fig. 50: 1 (Tell Leilan)

Roaf ve Killick 1987: 208, Fig. 2: 3-5 (Tell Mohammed Arab)

Campbell Thompson ve Mallowan 1933: Pl. 53: 1–5 (Ninive)

Rova 2003: 19, Fig. 4: 4; 5: 2–3 (Tell Karrana 3)

- 14-** T/26 açması, IV. yapı katı, KN: 1023–12. MG 2. İçe eğik, dıştan kalınlaştırılmış ağız kenarlı, boyunsuz, küresel gövdeli çömleğe ait ağız kenarı parçası. Ø: 13.6 cm. Az miktarda ince mika, seramik tozu ve kum katkılı, sıkı/ince nitelikli, pembemsi devetüyü (5 YR 6/6) renkte hamurlu, çark yapımı, iyi pişirilmiş, astarsız; dış yüzeyi perdahlı, düzgün bir yüzey işlenişine sahip.

Karşılaştırma:

Özdoğan ve Karul 2002: 64, Lev. 12: 34 (Kabir Höyük)

Stein ve Mısır 1994: 185, Fig.14: J (Hacınebi B)

LEVHA 6

- 1-** T/26 açması, IV. yapı katı, KN: 1034-L. Dışbükey boyunlu, basit-yuvarlak ağız kenarlı, keskin gövdeli bir kâseye ait parça. Ø: ~11 cm.

Karşılaştırma:

Schwartz 1988: 89, Fig. 33: 9 (Tell Leilan)

- 2-** T/26 açması, IV. yapı katı, KN: 1030–3. MG 5. Dışbükey dik gövdeli, basit-yuvarlak ağız kenarlı boyunlu ve karın keskinliği dibe yakın bir çanağa ait parça. Ø: ~12 cm. Orta yoğunlukta ince kalker ve kum ile az miktarda ince mika ve saman katkılı; sıkı/orta nitelikli sarımsı devetüyü özlü, kahverengimsi kırmızı (2.5 YR 5/6) renkli hamurlu, elde biçimlendirilmiş, orta derecede pişirilmiş, dış ve iç yüzeyi koyu krem renkte (7,5 YR 7/4) ince astarlı, dudağın iç kısmında çok koyu kahverengi (5 YR 3/1) boya bant bezeme uygulanmış, düzgün bir yüzey işlenişine sahip.

- 3- T/26 açması, IV. yapı katı, KN: 1034–2. MG 2. Yayvan gövdeli, dudak ile omuz arasını kaplayan geniş, sığ bir olukla omuz keskinliği belirginleştirilmiş, basit-yuvarlak ağız kenarlı omurgalı bir çanağa ait ağız kenarı parçası. Ø: 13 cm. Çok miktarda ince mika, orta yoğunlukta ince seramik tozu ile az miktarda ince kuvars ve saman katkılı, sıkı/orta nitelikli, portakal rengi (2.5 YR 6/8) hamurlu, çark yapımı, çok iyi pişirilmiş, dış yüzeyi bej renkte (2.5 Y 8/2) normal astarlı ve perdahlı, iç yüzeyi astarsız ve perdahlı, çok düzgün bir yüzey işlenişine sahip.

Karşılaştırma:

Schwartz 1988: 129, Fig. 53: 13 (Tell Leilan)

Braidwood ve Braidwood 1960: 268, Fig. 206: 9 (Amuk G)

- 4- T/26 açması, IV. yapı katı, KN: 1012–1. MG 8. İçten kalınlaştırılmış, yuvarlak ağız kenarlı, hafif dışbükey gövdeli, omurgalı bir çanağa ait ağız kenarı parçası. Ø: 26 cm. Çok miktarda ince mika, az miktarda orta büyüklükte kuvars ile az miktarda ince kum ve saman katkılı; sıkı/orta nitelikli, iç yüzey de dâhil olmak üzere koyu gri özlü, devetüyü (7,5 YR 6/4) renkte hamurlu, çarkta biçimlendirilmiş, iyi pişirilmiş, dış yüzeyi koyu krem renkte astarlı, iç yüzeyi yalın; perdahsız; düzgün bir yüzey işlenişine sahip.

Karşılaştırma:

Frangipane ve Bucak 2001: 94, Şek. 11: 7 (Zeytinlibahçe Höyük)

Sertok ve Ergeç 1999: 104, Fig. 8: C, D (Birecik Mezarlığı)

LEVHA 7

- 1- T/26 açması, IV. yapı katı, KN: 1028–5. MG 5. İçte eğik kısa boyunlu, basit-yuvarlak ağız kenarlı bir çömleğe ait ağız kenarı parçası. Orta yoğunlukta ince mika ve saman ile az miktarda kalker ve kum katkılı; sıkı/orta nitelikli, kahverengimsi devetüyü renkte (5 YR 5/6) hamurlu,

elde biçimlendirilmiş, iyi pişirilmiş, iç ve dış yüzeyi kendinden normal astarlı ve parlak perdahlı.

Karşılaştırma:

Braidwood ve Braidwood 1960: 236, Fig.176: 2 (Amuk F)

Ay 2001: 714, Şek. 14: 25 (Kenan Tepe)

- 2- T/26 açması, IV. yapı katı, KN: 1031-a. Kısa, içe eğik boyunlu, basit-yuvarlak ağızlı bir çömleğin ağız kenarı parçası. Ø: ~15 cm.
- 3- T/26 açması, IV. yapı katı, KN: 1019–1. Kısa dik boyunlu, hafif içe eğik kesilmiş düz ağız kenarlı bir çömleğe ait ağız kenarı parçası. Ø: ~27 cm.

Karşılaştırma:

Braidwood ve Braidwood 1960: 236, Fig. 176: 27 (Amuk F)

- 4- T/26 açması, IV. yapı katı, KN: 1023–14. MG 4. Kısa boyunlu, dıştan kalınlaştırılmış ağız kenarlı bir çömleğe ait ağız kenarı parçası. Ø: 20 cm. Orta yoğunlukta orta büyüklükte taş, orta yoğunlukta ince kalker ve kum, az miktarda kalın taş ile az miktarda ince mika ve saman katkılı; sıkı/orta nitelikli, pembemsi devetüyü (5 YR 6/6) renkte hamurlu, çarkta biçimlendirilmiş, iyi pişirilmiş, dış ve iç yüzeyi krem (7,5 YR 7/3) renkte ince astarlı, perdahsız, yüzeyinde çark izleri rahatlıkla görülebilmekte.

Karşılaştırma:

Stein ve Mısır 1994: 183, Fig. 12: C (Hacinebi A)

- 5- T/26 açması, IV. yapı katı, KN: 1023–5. MG 4. Kısa boyunlu, dıştan kalınlaştırılmış olan dudağın üzerinde sığ oluk bulunan bir çömleğe ait ağız kenarı parçası. Ø: 24 cm. Çok miktarda ince kalker, orta yoğunlukta ince kum ve seramik tozu ile az miktarda ince mika katkılı; sıkı/ince nitelikli, pembemsi devetüyü (5 YR 6/6) renkte hamurlu, hızlı

çarkta biçimlendirilmiş, iyi pişirilmiş, astarsız ve perdahsız, yüzeyine ıslak sıvazlama uygulanmış.

- 6- T/26 açması, IV. yapı katı, KN: 1026–1. MG 5. Kısa dik boyunlu, dıştan kalınlaştırılmış ve hem içe hem de dışa eğik kesilmiş üçgen ağız kenarlı bir çömleğe ait ağız kenarı parçası. Ø: 20 cm. Orta yoğunlukta orta büyüklükte taş, orta yoğunlukta ince kalker ve saman, az miktarda kalın kalker ile az miktarda orta büyüklükte kum ve seramik tozu katkılı; orta/orta nitelikte, devetüyü özlü, koyu devetüyü (7,5 YR 5/4) hamurlu; hızlı çarkta biçimlendirilmiş; iyi pişirilmiş; astarsız ve perdahsız; yüzeyine ıslak düzeltileme uygulanmış.
- 7- T/26 açması, IV. yapı katı, KN: 1026–2. MG 4. Kısa dik boyunlu, içten ve dıştan kalınlaştırılmış ağız kenarlı bir küp'e ait ağız kenarı parçası. Dudak yapılırken, önce içten kalınlaştırılmış, yuvarlak bir ağız kenarı yapılmış, dıştaki kalınlaştırma ikinci aşamada yapılmış. Ağız kenarına kilin eklendiği kısımda sığ ve ince bir yiv oluşturulmuş, dudağın alt kısmından, boynun omuzla birleştiği noktaya kadar 18 mm genişliğinde ve 2 mm derinliğinde dörtgen kesitli sığ bir oluk yapılarak kuş gagasına benzer bir şekilde biçimlendirilmiştir. Ø: 46 cm. Orta yoğunlukta ince kalker, mika ve kum ile az miktarda ince seramik tozu, taş ve saman ile az miktarda kalın taş katkılı; sıkı-ince nitelikli, kızıl devetüyü (7,5 YR 5/6) hamurlu; hızlı çarkta biçimlendirilmiş; iyi pişirilmiş; dışta ve içte açık devetüyü (10 YR 7/4) renkli ince astarlı; perdahsız; çok düzgün bir yüzey işlenişine sahip.
- 8- T/26 açması, IV. yapı katı, KN: 1030–1. MG 4. Kısa boyunlu, içe çekik, dıştan kalınlaştırılmış ağız kenarlı, dudak üzerinde sığ bir oluk bulunan, ağız üzerinde iki sıra halinde, koyu kahverengi (5 YR 3/2) zikzak boya bezeme, dudağın üzerinde başlayıp, altında da devam eden iyi korunamamış halde, aynı renkte boya bant ve gövde

üzerinde 2 sıra halinde kötü korunmuş durumda yatay boya bantlar ile bezenmiş bir çömleğe ait ağız kenarı parçası. Ø: 20 cm. Orta yoğunlukta ince kalker ile az miktarda ince mika, kum, seramik tozu ve saman katkılı; sıkı/ince nitelikte, devetüyü (7,5 YR 6/4) renkte hamurlu; hızlı çarkta biçimlendirilmiş; iyi pişirilmiş; dış ve iç yüzeyi açık devetüyü (10 YR 7/4) renkte astarlı; perdahsız; düzgün bir yüzey işlenişine sahip.

Karşılaştırma:

Stein ve Mısır 1994: 184, Fig. 14: E (Hacinebi B)

- 9- T/26 açması, IV. yapı katı, KN: 1034-p. Kısa boyunlu, dışa kıvrık ağız kenarlı, boynun omuzla birleştiği nokta hafif bir kabartma ile belirlenmiş bir çömleğe ait ağız kenarı parçası. Ø: ~25 cm.

Karşılaştırma:

Evins 1998: 378, Fig. 28: 6 (Karababa Havzası)

Dittmann vd. 2001: 249, Fig. 10: 5 (Şavi Höyük I)

LEVHA 8

- 1- T/26 açması, IV. yapı katı, KN: 1007-4. MG 5. Kısa, dışa eğik boyunlu, basit-yuvarlak ağız kenarlı, geniş ağızlı bir çömleğe ait ağız kenarı parçası. Ø: 18 cm. Orta yoğunlukta iri kum ve orta büyüklükte taşçık ve saman ile az miktarda iri taş, kalker ve kuvars katkılı; sıkı/kaba nitelikli, koyu devetüyü (7,5 YR 5/4) hamurlu, elde biçimlendirilmiş, gevrek pişirilmiş, astarsız ve perdahsız, yüzeyine ıslak düzeltileme uygulanmış.

- 2- T/26 açması, IV. yapı katı, KN: 1034-o. Huni boyunlu, basit-düz ağız kenarlı bir çömleğe ait ağız kenarı parçası. Ø: 23.2 cm.

Karşılaştırma:

Kozbe vd. 2004: 485, Şek. 17: 1 (Kavuşan Höyük)

- 3- T/26 açması, IV. yapı katı, KN: 1034–9. MG 4. Huni boyunlu, basit-düz ağız kenarlı bir çömleğe ait ağız kenarı parçası. Ø: 20 cm. Çok miktarda ince saman, , orta yoğunlukta ince mika ve kum ile az miktarda ince kalker ve seramik tozu katkılı, sıkı/orta nitelikli, kahverengimsi devetüyü (7,5 YR 5/4) hamurlu, çark yapımı, iyi pişirilmiş, dışı ve içi pembemsi devetüyü renkte (5 YR 6/6) normal astarlı, perdahsız, düzgün bir yüzey işlenişine sahip.

Karşılaştırma:

Braidwood ve Braidwood 1960: 290, Fig. 229: 3 (Amuk G)

- 4- T/26 açması, IV. yapı katı, KN: 1034-a. Huni boyunlu, basit-yuvarlak ağız kenarlı bir çömleğe ait ağız kenarı parçası. Ø: 17.6 cm.

Karşılaştırma:

Calderone ve Weiss 2003: 213, Fig. 8: 3 (Tell Leilan)

- 5- T/26 açması, IV. yapı katı, KN: 1030-c. Dışa eğik, basit-yuvarlak ağız kenarlı bir çömleğe ait ağız kenarı parçası. Ø: 18.6 cm.

Karşılaştırma:

Calderone ve Weiss 2003: 213, Fig. 8: 3 (Tell Leilan)

- 6- T/26 açması, IV. yapı katı, KN: 1023–11. MG 4. Dışa eğik, dışa çekik ağız kenarlı, kısa boyunlu bir çömleğe ait ağız kenarı parçası. Ø: ~14 cm. Çok miktarda ince mika, orta yoğunlukta ince kum ile az miktarda ince taşçık ve saman katkılı; sıkı/ince nitelikli, devetüyü (7,5 YR 6/4) renkte hamurlu, hızlı çarkta biçimlendirilmiş, iyi pişirilmiş, dış ve yüzeyi kendinden astarlı, perdahsız, yüzeyde çark izleri belirgin.

- 7- T/26 açması, IV. yapı katı, KN: 1028–4. MG 8. Dışa eğik, dıştan kalınlaştırılmış ağız kenarlı, kısa boyunlu bir küp'e ait ağız kenarı parçası. Ø: ~35 cm. Orta yoğunlukta mika, az miktarda ince kalker, kum ve saman katkılı; sıkı/orta nitelikte, koyu gri (Gley 1 3/N)

hamurlu; elde biçimlendirilmiş; iyi pişirilmiş; dış yüzeyi grimsi devetüyü renkte (10 YR 6/3) kalın astarlı; iç yüzeyi aynı renkte normal astarlı; perdahsız; düzgün bir yüzey işlenişine sahip.

- 8- T/26 açması, IV. yapı katı, KN: 1031-b. Dışa eğik, dıştan kalınlaştırılmış dudağın üzerinde sığ bir oluk bulunan ayrıca iç kısmında kapak için uygun olmayan sığ bir oluk daha bulunan, kısa boyunlu bir küp'e ait ağız kenarı parçası. Ø: 35 cm.

Karşılaştırma:

Ball vd. 1989: 51, Fig. 21: 6 (Tell al-Hawa)

Numoto 1998: 67, Fig. 7: 56 (Telul eth-Thalathat No: 5)

LEVHA 9

- 1- T/26 açması, IV. yapı katı, KN: 1016-a. Dışa çekik, dıştan kalınlaştırılmış dudaklı, boyunlu bir çömleğe ait ağız kenarı parçası. Ø: 17.4 cm.

- 2- T/26 açması, IV. yapı katı, KN: 1023-f. Dışa çekik, basit-düz ağız kenarlı, boyunlu bir çömleğe ait ağız kenarı parçası. Ø: 35 cm.

- 3- T/26 açması, IV. yapı katı, KN: 1007-5. MG 8. Basit yuvarlak ağız kenarlı, dik boyunlu bir çömleğe ait ağız kenarı parçası. Ø: 13 cm. Az miktarda iri ve orta büyüklükte taş, az miktarda orta büyüklükte saman ile az miktarda ince mika ve seramik tozu katkılı; sıkı/orta nitelikli, çok koyu gri özlü, grimsi çok açık kahverengi (5 YR 5/2) hamurlu, elde biçimlendirilmiş, gevrek pişirilmiş, astarsız ve perdahsız.

Karşılaştırma:

Dittmann vd. 2001: 249, Fig. 10: 4 (Şavi Höyük II)

- 4- T/26 açması, IV. yapı katı, KN: 1030-b. Dışa eğik, basit-yuvarlak ağız kenarlı, boyunlu bir çömleğe ait ağız kenarı parçası.
- 5- T/26 açması, IV. yapı katı, KN: 1023-a. Dışa eğik, dıştan kalınlaştırılmış ağız kenarlı, boyunlu bir çömleğe ait ağız kenarı parçası. Ø: 20.5 cm.
- 6- T/26 açması, IV. yapı katı, KN: 1034–1. MG 8. Hafif dışa eğik, dıştan kalınlaştırılmış, dudağın altında sığ bir oluk bulunan boyunlu bir çömleğe ait ağız kenarı parçası. Ø: 11 cm. Çok miktarda ince seramik tozu, orta yoğunlukta ince kalker ve mika ile az miktarda orta büyüklükte seramik tozu ve ince saman bulunan, sıkı/ince nitelikli, koyu grimsi kahverengi (10 YR 4/2) renkte hamurlu, hızlı çarkta biçimlendirilmiş, çok iyi pişirilmiş, dış yüzeyi grimsi devetüyü (10 YR 6/3) renkte ince astarlı ve perdahlı, iç yüzeyi yalın.
- 7- T/26 açması, IV. yapı katı, KN: 1007–6. Dışa kıvrık ağız kenarlı, boyunlu bir çömleğe ait ağız kenarı parçası. Ø: 10 cm. Orta yoğunlukta ince kalker, kum ve seramik tozu, az miktarda iri seramik tozu ile az miktarda ince mika katkılı; sıkı/ince nitelikli, krem rengi (10 YR 7/3) hamurlu, hızlı çarkta biçimlendirilmiş, çok iyi pişirilmiş, dış ve iç yüzeyi bej renkte (2.5 Y 7/3) astarlı, perdahsız.
- 8- T/26 açması, IV. yapı katı, KN: 1007–7. MG 4. Dışa eğik, dışa çekik, düz ağız kenarlı, boyunlu bir çömleğe ait ağız kenarı parçası. Orta yoğunlukta ince kalker, seramik tozu ve saman ile az miktarda ince mika ve kum katkılı, sıkı/ince nitelikli, açık gri özlü, devetüyü (7,5 YR 6/4) renkte hamurlu, çark yapımı, iyi pişirilmiş, dış yüzeyi krem rengi (10 YR 7/3) ince astarlı ve perdahlı, iç yüzeyine ıslak düzeltileme uygulanmış.

- 9- T/26 açması, IV. yapı katı, KN: 1003–2. MG 5. Dışa eğik ağız kenarlı, dudağın üzerinde sığ bir oluk bulunan boyunlu bir çömleğe ait ağız kenarı parçası. Ø: 11 cm. Orta yoğunlukta ince taş ve saman, az miktarda kalın kum ile az miktarda ince kalker ve mika katkılı, orta/orta nitelikli, grimsi devetüyü (10 YR 5/3) renkte hamurlu, hızlı çarkta biçimlendirilmiş, iyi pişirilmiş, dışı ve içi koyu devetüyü (7,5 YR 5/4) renkte normal astarlı ve perdahlı, düzgün bir yüzey işlenişine sahip.

Karşılaştırma:

Ball vd. 1989: 51, Fig. 14: 22 (Tell al-Hawa)

Schwartz 1988: 91, Fig. 34: 5 (Tell Leilan)

Calderone ve Weiss 2003: 217, Fig. 10: 5 (Tell Leilan)

LEVHA 10

- 1- T/26 açması, IV. yapı katı, KN: 1016-f. Tabanın dış kısmında çok sığ bir oluk bulunan düz dip parçası. Ø: 13 cm.
- 2- T/26 açması, IV. yapı katı, KN: 1025–1. MG 7. Tabanın dış kısmında çok sığ bir oluk bulunan düz kaideli dip parçası. Ø: 8 cm. Çok miktarda ince kalker ve saman ile az miktarda ince mika, kum ve seramik tozu katkılı, orta/orta nitelikte, açık gri özlü, portakal rengi (5 YR 7/6) hamurlu, çark yapımı, iyi pişirilmiş, dış yüzeyi pembemsi krem (5 YR 7/4) renkli ince astarlı, perdahsız, düzgün bir yüzey işlenişine sahip, iç yüzeyi tahrip olmuş.
- 3- T/26 açması, IV. yapı katı, KN: 1028–3. MG 4. Kenarlı düz dip parçası. Ø: ~7 cm. Çok miktarda ince mika, orta yoğunlukta ince kum ile az miktarda ince taş ve kalker katkılı, sıkı/orta nitelikte, grimsi özlü, kırmızımsı devetüyü (5 YR 5/6) renkli hamurlu, çark yapımı, iyi

pişirilmiş, dış ve iç yüzeyi krem (10 YR 8/3) renkli normal astarlı, perdahsız, çok düzgün bir yüzey işlenişine sahip.

- 4- T/26 açması, IV. yapı katı, KN: 1023–7. MG 5. Kenarlı düz dip parçası. Ø: 10 cm. Orta yoğunlukta ince kalker ve taşçık, az miktarda kalın ve orta büyüklükte kalker ve taş ile az miktarda ince mika katkılı; sıkı/orta nitelikli, açık gri özlü, kahverengimsi kırmızı (2.5 YR 5/6) renkte hamurlu, hızlı çarkta biçimlendirilmiş, çok iyi pişirilmiş, dış yüzeyi pembemsi krem (5 YR 7/4) renkli, iç yüzeyi bej renkli (10 YR 8/3) ince astarlı; perdahsız; düzgün bir yüzey işlenişine sahip.
- 5- T/26 açması, IV. yapı katı, KN: 1028–1. MG 4. Kenarlı düz dip parçası. Ø: 6.6 cm. Orta yoğunlukta ince kalker, kum, mika ve seramik tozu katkılı, sıkı/orta nitelikte, grimsi kahverengi özlü, kırmızımsı devetüyü (5 YR 5/6) renkli hamurlu, hızlı çarkta biçimlendirilmiş, iyi pişirilmiş, dış yüzeyi açık krem rengi (10 YR 7/2) ince astarlı, iç yüzeyi açık devetüyü (7,5 YR 7/4) renkli ince astarlı, perdahsız, çok düzgün bir yüzey işlenişine sahip.
- 6- T/26 açması, IV. yapı katı, KN: 1034-k. Halka dip parçası. Ø: 6 cm.
- 7- T/26 açması, IV. yapı katı, KN: 1014–2. MG 7. Halka dip parçası. Ø: 10 cm. Çok miktarda ince saman, kalker ve kum, az miktarda kalın kalker ve taşçık ile az miktarda ince mika katkılı, ince/orta nitelikte, pembemsi özlü, devetüyü (7,5 YR 6/4) renkli hamurlu, elde / şerit ??? biçimlendirilmiş, orta derecede pişirilmiş, dış yüzeyi krem rengi (10 YR 7/3) ince astarlı, iç yüzeyi yalın; perdahsız; düzgün sayılabilecek bir yüzey işlenişine sahip.
- 8- T/26 açması, IV. yapı katı, KN: 1022–1. Halka dip parçası. Ø: 2.5 cm. Az miktarda ince kum ve seramik tozu katkılı, sıkı/ince nitelikte, bej

renkte (2.5 Y 8/2) hamurlu, hızlı çarkta biçimlendirilmiş, çok iyi pişirilmiş, astarsız, perdahsız, çok düzgün bir yüzey işlenişine sahip.

- 9-** T/26 açması, IV. yapı katı, KN: 1034–11. Halka dip parçası. Ø: 2.2 cm. Az miktarda ince mika katkılı, sıkı/ince nitelikte, krem rengi (2.5 Y 7/6) hamurlu, hızlı çarkta biçimlendirilmiş, çok iyi pişirilmiş, dış yüzeyi yeşilimsi bej renkte (5 Y 7/3) ince astarlı, iç yüzeyi bej rengi (2.5 Y 7/4) ince astarlı, perdahsız, çok düzgün bir yüzey işlenişine sahip.
- 10-** T/26 açması, IV. yapı katı, KN: 1014–3. MG 3. Halka dip parçası. Ø: 4.6 cm. Çok miktarda ince kalker ve kum ile az miktarda orta büyüklükte saman katkılı; sıkı/orta nitelikli, açık grimsi devetüyü (10 YR 6/3) hamurlu, çarkta biçimlendirilmiş, orta derecede pişirilmiş, astarsız ve perdahsız, yüzeyine çok düzgün bir ıslak sıvazlama uygulanmış.
- 11-** T/26 açması, IV. yapı katı, KN: 1034-e. Pedestal parçası. Ø: ~18 cm.
- 12-** T/26 açması, IV. yapı katı, KN: 1012–4. MG 2. Pedestal parçası. Ø: 9 cm. Çok miktarda ince mika, orta yoğunlukta ince kalker ve seramik tozu ile az miktarda ince saman katkılı; sıkı/ince nitelikli, pembe özlü, pembemsi devetüyü (5 YR 6/6) renkte hamurlu, hızlı çarkta biçimlendirilmiş, iyi pişirilmiş, astarsız ve perdahsız, yüzeyine düzgün bir ıslak sıvazlama uygulanmış.

LEVHA 11

- 1-** T/26 açması, IV. yapı katı, KN: 1012–3. MG 5. Üzerinde kabartma bant bulunan gövde parçası. Çok miktarda ince kalker, orta yoğunlukta ince mika, az miktarda orta büyüklükte kalker ve taşçık ile az miktarda ince kum ve seramik tozu katkılı; sıkı/orta nitelikli,

pebemsî özlü, devetüyü (7,5 YR 6/4) renkte hamurlu, dış yüzeyi krem renkte (10 YR 7/3) ince astarlı, perdahsız, iç yüzeyi yalın, yüzeyde çark izleri görülüyor.

- 2- T/26 açması, IV. yapı katı, KN: 1012–2. MG 8. Üzerinde kabartma bant bulunan gövde parçası. Orta yoğunlukta ince mika, kalker, seramik tozu, kum ve saman katkıları; sıkı/orta nitelikli, deve tüyü özlü, grimsî kahverengi (5 YR 4/2) hamurlu, hızlı çarkta biçimlendirilmiş, iyi pişirilmiş, dış ve iç yüzeyi bej rengi (2.5 Y 7/3) ince astarlı, perdahsız, düzgün bir yüzey işlenişine sahip.
- 3- T/26 açması, IV. yapı katı, KN: 1016–1. MG 8. Korunan kısımda, bej renk astar üzerine, üstte, 2 ile 3 mm arasında değişen kalınlıklarda 3 sıra halinde, en alt sırada ise 1.25 mm kalınlıkta, toplam 4 sıra halinde, kızıl kahverengi (5 YR 4/3) ile boya bant bezeme bulunan gövde parçası. Çok miktarda ince mika ve seramik tozu ile az miktarda ince kalker ve saman katkıları; sıkı/ince nitelikli, koyu grimsî kahverengi (10 YR 4/2) hamurlu, hızlı çarkta biçimlendirilmiş, orta derecede pişirilmiş, dış yüzeyi bej renkte (2.5 Y 7/2) ince astarlı, perdahsız, iç yüzeyi yalın, çok düzgün bir yüzey işlenişine sahip.
- 4- T/26 açması, IV. yapı katı, KN: 1034-s. Korunan kısımda, 3–4 mm arasında değişen kalınlıklarda 3 sıra halinde boya bant bezeme bulunan gövde parçası.
- 5- T/26 açması, IV. yapı katı, KN: 1034-u. Korunan kısımda, üstte, 14 mm kalınlığında yatay bir boya bant bezeme ve altında da genişliği ve formu belli olmayan aşağıya doğru eğimli bir boya bezeme bulunan gövde parçası.

- 6- T/26 açması, IV. yapı katı, KN: 1034–6. MG 3. Üzerinde çok koyu kahverengi (7,5 YR 3/2) boya bant bulunan bir çömleğin boyun ile omzunun birleşme noktasına ait gövde parçası. Çok miktarda ince kalker ile az miktarda ince mika ve saman katkılı, sıkı/orta nitelikte, koyu krem rengi (7,5 YR 7/4) hamurlu, elde biçimlendirilmiş, orta derece pişirilmiş, dış yüzeyi krem renkte (2.5 YR 8/2) normal astarlı, perdahsız, iç yüzeyi iyi korunamamış, düzgün bir yüzey işlenişine sahip.
- 7- T/26 açması, IV. yapı katı, KN: 1016–2. MG 8. Korunan kısımda, açık kahverengi (5 YR 5/4) ince astar üzerine 9 mm kalınlığında, krem renkli (10 YR 7/3) diyagonal boya bezeme bulunan gövde parçası. Çok miktarda ince kalker ve seramik tozu ile az miktarda ince mika katkılı; sıkı/ince nitelikli, grimsi açık kahverengi (7,5 YR 5/3) hamurlu, hızlı çarkta biçimlendirilmiş, orta derecede pişirilmiş, çok düzgün bir yüzey işlenişine sahip.
- 8- T/26 açması, IV. yapı katı, KN: 1034-c. Korunan kısımda, şekli ve kalınlığı belli olmayan, diyagonal boya bezeme bulunan gövde parçası.
- 9- T/26 açması, IV. yapı katı, KN: 1034-m. Korunan kısımda, iç yüzeyde şekli ve kalınlığı belli olmayan, yatay boya bezeme bulunan gövde parçası.
- 10- T/26 açması, IV. yapı katı, KN: 1026–7. MG 3. Korunan kısımda, üstte 8 mm, altta 10 mm kalınlıklarında 2 sıra halinde çok koyu kahverengi (10 YR 3/1) boya bezeme bulunan gövde parçası. Az miktarda ince kalker, kum ve saman katkılı; sıkı/ince nitelikli, bej renkli (2.5 Y 8/3) hamurlu; hızlı çarkta biçimlendirilmiş; iyi pişirilmiş; dışta ve

içte kendinden ince astarlı; dışı perdahlı, içi perdahsız; çok düzgün bir yüzey işlenişine sahip.

- 11-** T/26 açması, IV. yapı katı, KN: 1026–6. MG 9. Korunan kısımda, krem renkli (10 YR 7/3) boya kullanılarak, üstte yuvarlak şekilli, altta ise diyagonal banttıan oluřan boya bezeme yapılmıř, arada kalan bořluklar ise kırmızı renkte (5 YR 5/8) boyanmıř, Ubeyd seramięi olabilecek gövde parçası. Orta yoęunlukta ince kalker ve mika, az miktarda orta büyüklükte saman ile az miktarda ince saman kum ve kuvars katkı; sıkı/ince nitelikli, grimsi devetüyü özlü, kırmızımsı devetüyü rengi (5 YR 5/8) hamurlu; çarkta biçimlendirilmıř; iyi piřirilmıř; dış ve iç yüzeyi kendinden astarlı ve perdahlı; çok düzgün bir yüzey işlenişine sahip.
- 12-** T/26 açması, IV. yapı katı, KN: 1034-t. Korunan kısımda, 1 mm kalınlığında, 3 sıra halinde oluk bezeme bulunan bir çömleęin boyun ile omzunun birleřme noktasına ait gövde parçası.
- 13-** T/26 açması, IV. yapı katı, KN: 1030-a. Korunan kısımda, 1.3 ile 1.5 mm arasında deęiřen kalınlıklarda, üstte 3 sıra halinde yatay, altta soldan saęa doęru eęimli 5 sıra halinde ve saędan sola doęru eęimli 2 sıra halinde diyagonal oluk bezeme bulunan, muhtemelen bir çömleęe ait gövde parçası.
- 14-** T/26 açması, IV. yapı katı, KN: 1023–6. MG 3. Korunan kısımda, 12 adet ucu bulunan bir tarakla yapılmıř zikzak baskı bezeme ve yine tarakla yapılmıř dalgalı hat ile bezenmiř gövde parçası. Çok miktarda ince kalker ve seramik tozu, orta yoęunlukta ince mika ve kum ile az miktarda orta büyüklükte seramik tozu, tařçık ve kuvars katkı; sıkı/ince nitelikli, bej renkte (2.5 Y 7/4) hamurlu, çarkta

biçimlendirilmiş, orta derecede pişirilmiş, astarsız ve perdahsız, düzgün bir yüzey işlenişine sahip.

Karşılaştırma:

Braidwood ve Braidwood 1960: 54, Fig. 28: 11; 29: 10 (Amuk A)

- 15- T/26 açması, IV. yapı katı, KN: 1016-c.
- 16- T/26 açması, IV. yapı katı, KN: 1022-3. MG 10. Ø: 1.8 cm. Dıştan kalınlaştırılmış uçlu emzik parçası. Orta yoğunlukta ince kum ve seramik tozu katkılı; sıkı-ince nitelikte, kirli beyaz renkte (5 Y 8/1) hamurlu; bir emzik olmasından dolayı elde biçimlendirilmiş (*ki muhtemelen kabın kendisi hızlı çarkta üretilmiş*); çok iyi pişirilmiş; dışı isli - kirli beyaz renkte (5 Y 8/1) ince astarlı, perdahsız; içi astarsız ve perdahsız; çok düzgün bir yüzey işlenişine sahip, üzeri sert bir malzeme ile düzeltilenmiş.
- 17- T/26 açması, IV. yapı katı, KN: 1028-7. MG 3. G: 3 cm. K: 1.1 cm. Üzerinde 3 sıra geniş ve sığ oluk bulunan kulp parçası. Çok miktarda ince kalker ve kum ile orta yoğunlukta ince taş, mika ve seramik tozu katkılı; sıkı/orta nitelikte, bej renkte (5 Y 8/2) hamurlu; bir kulp olmasından dolayı elde biçimlendirilmiş; iyi pişirilmiş; astarsız ve perdahsız; yüzeyine ıslak sıvazlama uygulanmış.

LEVHA 12

- 1- T/26 açması, V. yapı katı, KN: 1032-a. Yayvan gövdeli, basit-sivriltilmiş ağız kenarlı küresel bir çanağa ait ağız kenarı parçası. Ø: 16.2 cm.

Karşılaştırma:

Numoto 1998: 65, Fig. 6: 47 (Telul eth-Thalathat No: 5)

Frangipane vd. 2001: 114, Fig. 15: 6 (Arslantepe)

- 2- T/26 açması, V. yapı katı, KN: 1037–2. MG 3. Yayvan gövdeli, dışa çekik-düz ağız kenarlı sığ bir çanağa ait ağız kenarı parçası. Ø: 20 cm. Orta yoğunlukta ince mika ile az miktarda ince kalker, kum ve saman katkılı; sıkı/orta nitelikli, açık gri özlü kırmızımsı devetüyü renkte (5 YR 5/6) hamurlu; ağır çarkta biçimlendirilmiş; iyi pişirilmiş; astarsız ve perdahsız.

Karşılaştırma:

Schwartz 1988: 149, Fig. 63: 10 (Tell Leilan)

Braidwood ve Braidwood 1960: 233, Fig. 173: 12 (Amuk F)

- 3- T/26 açması, V. yapı katı, KN: 1044-1. MG 4. Yayvan gövdeli, içe çekik, dıştan kalınlaştırılmış ağız kenarlı sığ bir çanağa ait ağız kenarı parçası. Ø: 19 cm. Çok miktarda ince mika, orta yoğunlukta ince saman, az miktarda orta büyüklükte taş ve kuvars ile az miktarda ince kalker ve kum katkılı; sıkı/orta nitelikte siyah özü, kahverengimsi devetüyü (5 YR 5/6) renkte hamurlu; çarkta biçimlendirilmiş; iyi pişirilmiş; astarsız, düzensiz perdahlı, pişmeden kaynaklı olarak dış yüzeyi koyu devetüyü (7,5 YR 5/4) renkte, çok düzgün olmayan bir yüzey işlenişine sahip.

Karşılaştırma:

Ball vd. 1989: 56, Fig. 19: 13 (Tell al-Hawa)

Marro 1992: 67, Pl. 2: 1, 4 (Hasek Höyük)

- 4- T/26 açması, V. yapı katı, KN: 1032–1. MG 2. Yayvan gövdeli, içe çekik ağız kenarlı, keskin omuzlu bir çanağa ait ağız kenarı parçası. Ø: 18.4 cm. Çok miktarda ince kalker, orta yoğunlukta ince kum ve seramik tozu ile az miktarda ince mika katkılı; orta/ince nitelikte, devetüyü renkte (7,5 YR 6/4) hamurlu; çarkta biçimlendirilmiş; iyi pişirilmiş; astarsız ve perdahsız; yüzeyine ıslak düzeltileme uygulanmış.

Karşılaştırma:

Özdoğan ve Karul 2002: 61, Lev. 9: 4 (Kısakuyu Höyüğü)
 Evins 1998: 376, Fig. 26: 9; 29: 3 (Karababa Havzası).
 Hoh 1984: 86, Abb. 11: 6 (Hasek Höyük)
 Frangipane ve Bucak 2001: 88, Fig. 5: 2 (Zeytinlibahçe Höyük)
 Parker vd. 2004: 568, Şek. 3: c (Kenan Tepe)
 Braidwood ve Braidwood 1960: 267, Fig. 205: 6 (Amuk G)
 Ökse 2004b: 200, Şek.10A: I9/0035/S (Gre Virike)
 Mayo ve Weiss 2003: 37, Fig. 5: 2 (Tell Leilan)

- 5- T/26 açması, V. yapı katı, KN: 1038-a. Dikey gövdeli, hafifçe içten kalınlaştırılmış ağız kenarlı bir çanağa ait ağız kenarı parçası. Ø: ~14 cm.
- 6- T/26 açması, V. yapı katı, KN: 1038-3. MG 2. Hafif içe eğik, basit-yuvarlak ağız kenarlı, küresel bir çanağa ait ağız kenarı parçası. Ø: 12 cm. Çok miktarda ince kalker, orta yoğunlukta ince seramik tozu ile az miktarda ince mika, kum ve saman katkılı; sıkı/orta nitelikte portakal rengi (5 YR 7/6) hamurlu; çarkta biçimlendirilmiş; orta derecede pişirilmiş; astarsız; iç ve dış yüzeyi perdahlı; çok düzgün bir yüzey işlenişine sahip.
- 7- T/26 açması, V. yapı katı, KN: 1038-b. Hafif içe eğik, dışa çekik ağız kenarlı, şişkin karınlı, küresel bir çanağa ait ağız kenarı parçası. Ø: 8.2 cm.

Karşılaştırma:

Parker vd. 2004: 571, Şek. 6: I (Kenan Tepe)
 Li 2003: 51, Fig. 5: 9 (Tell Jigan)
 Numoto 1998: 62, Fig. 5a: 27-30 (Telul eth-Thalathat No: 5)
 Schwartz 1988: 123, Fig. 50: 1 (Tell Leilan)
 Calderone ve Weiss 2003: 215, Fig. 9: 4-5, 12-13

LEVHA 13

- 1- T/26 açması, V. yapı katı, KN: 1038–4. MG 5. Kısa, dik boyunlu, basit-yuvarlak ağız kenarlı bir çömleğe ait ağız kenarı parçası. Ø: 21 cm. Çok miktarda kalın ve ince saman, az miktarda kalın seramik tozu, az miktarda ince seramik tozu, kalker, mika ve kum katkılı; orta/kaba nitelikte sarımsı devetüyü renkte (7,5 YR 6/6) hamurlu; elde biçimlendirilmiş; orta derecede pişirilmiş; dış ve iç yüzeyi kendinden normal astarlı ve perdahlı; düzgün bir yüzey işlenişine sahip.

Karşılaştırma:

Braidwood ve Braidwood 1960: 236, Fig. 176: 2, 27 (Amuk F)

- 2- T/26 açması, V. yapı katı, KN: 1038-c. Kısa, dik boyunlu, dışa çekik ağız kenarlı, dudağın altında kabartma bant bulunan bir çömleğe ait ağız kenarı parçası. Ø: 19.2 cm.

Karşılaştırma:

Braidwood ve Braidwood 1960: 236, Fig. 176: 2, 27 (Amuk F)

- 3- T/26 açması, V. yapı katı, KN: 1038–1. MG 4. Kısa, dışa eğik boyunlu, basit-yuvarlak ağız kenarlı, kenardan tutamaklı bir çömleğe ait ağız kenarı parçası. Ø: 22 cm. Orta yoğunlukta orta büyüklükte ve az miktarda kalın taş, orta yoğunlukta orta büyüklükte, orta yoğunlukta ince ve az miktarda ince saman, orta yoğunlukta ince kalker ve mika ile az miktarda ince seramik tozu katkılı; orta/orta nitelikte, çok geniş siyah özlü, kırmızımsı devetüyü renkte (5 YR 5/6) hamurlu; elde biçimlendirilmiş; orta derecede pişirilmiş; astarsız; perdahlı; yüzeyine düzgün bir ıslak düzeltileme uygulanmış.

Karşılaştırma:

Mayo ve Weiss 2003: 33, Fig. 3: 1–2 (Tell Leilan)

- 4- T/26 açması, V. yapı katı, KN: 1032–3. MG 4. Kısa, dışa eğik boyunlu, basit-yuvarlak ağız kenarlı bir çömleğe ait ağız kenarı parçası. Ø: 20.6 cm. Orta yoğunlukta ince saman, az miktarda ince ve orta büyüklükte seramik tozu, az miktarda orta büyüklükte taş ve kum ile az miktarda ince kalker ve mika katkılı; orta/orta nitelikte, çok geniş siyah özlü, pembemsi devetüyü (5 YR 6/6) renkte hamurlu; elde biçimlendirilmiş; iyi pişirilmiş; astarsız; perdahlı; düzgün bir yüzey işlenişine sahip.
- 5- T/26 açması, V. yapı katı, KN: 1037–3. MG 4. Dışa eğik boyunlu, dıştan kalınlaştırılmış ağız kenarlı, dudağın üzerinde geniş bir oluk bulunan bir çömleğe ait ağız kenarı parçası. Ø: 23 cm. Orta yoğunlukta ince kalker ve saman ile az miktarda ince mika kum ve seramik tozu katkılı; orta/orta nitelikte, çok geniş siyah özlü, devetüyü (7,5 YR 6/4) renkte hamurlu; çarkta biçimlendirilmiş; orta derecede pişirilmiş; astarsız ve perdahsız; düzgün bir yüzey işlenişine sahip.

Karşılaştırma:

Numoto 1998: 67, Fig. 7: 56 (Telul eth-Thalathat No: 5)

LEVHA 14

- 1- T/26 açması, V. yapı katı, KN: 1032-b. Kenarlı yuvarlak dip parçası. Ø: 14 cm.
- 2- T/26 açması, V. yapı katı, KN: 1038–2. MG 1. Halka dip parçası. Ø: 2.4 cm. Çok miktarda ince kalker ve seramik tozu, az miktarda iri seramik tozu ile az miktarda ince mika ve kum katkılı, sıkı/ince nitelikte, koyu krem rengi (7,5 YR 7/4) hamurlu, hızlı çarkta biçimlendirilmiş, çok iyi pişirilmiş, dış ve iç yüzeyi bej renkte (2.5 Y 7/3) normal astarlı, perdahsız, çok düzgün bir yüzey işlenişine sahip.

- 3- T/26 açması, V. yapı katı, KN: 1044–2. MG 4. Halka dip parçası. Ø: 6 cm. Orta yoğunlukta ince saman ile az miktarda ince kalker ve mika katkılı; sıkı/orta nitelikte çok geniş koyu gri özlü sarımsı devetüyü (7,5 YR 6/6) renkte hamurlu; hızlı çarkta biçimlendirilmiş; iyi pişirilmiş; astarsız; dış ve iç yüzeyi perdahlı; düzgün bir yüzey işlenişine sahip.
- 4- T/26 açması, V. yapı katı, KN: 1037–1. MG 4. Halka dip parçası. Ø: 4 cm. Çok miktarda ince kalker, az miktarda orta büyüklükte mika ile az miktarda ince mika, seramik tozu ve saman katkılı; sıkı/orta nitelikte, koyu gri özlü, sarımsı devetüyü (7,5 YR 7/6) renk hamurlu; çarkta biçimlendirilmiş; orta derecede pişirilmiş; astarsız, dış yüzeyinde pişirme veya kullanımdan kaynaklı olarak kızıl renk dalgalanmaları görülüyor; dış yüzeyi perdahlı, iç yüzeyi perdahsız; çok düzgün bir yüzey işlenişine sahip.
- 5- T/26 açması, V. yapı katı, KN: 1032-4. MG 2. Korunan kısmında, devetüyü (10 YR 6/4) astar üzerine çok koyu kahverengi (5 YR 3/1) ile yapılmış; ortada, yaklaşık 10 mm genişliğinde bir alanı kaplayan, 5 mm kalınlığında zikzak boya bezemenin iki yanında yer alan, ortalama 4 mm kalınlığında, çift sıralı boya bant bezeme bulunan bir gövde parçası. Çok miktarda ince kalker, orta yoğunlukta ince kum, seramik tozu ve saman ile az miktarda ince mika katkılı; sıkı/orta nitelikte pembemsi devetüyü (5 YR 6/6) renkte hamurlu; hızlı çarkta biçimlendirilmiş; orta derecede pişirilmiş; dış ve iç yüzeyi devetüyü (10 YR 6/4) normal astarlı; dış yüzeyi perdahlı, iç yüzeyi perdahsız, düzgün bir yüzey işlenişine sahip.

Karşılaştırma:

Braidwood ve Braidwood 1960: 194, Fig. 151: 30 (Amuk E)

LEVHA 15

1- T/26 açması, VI. yapı katı, KN: 1059-c. Basit-yuvarlak ağız kenarlı, sığ bir tabağa ait ağız kenarı parçası. Ø: 18 cm.

2- T/26 açması, VI. yapı katı, KN: 1046–1. MG 5. Basit-yuvarlak ağız kenarlı derin bir tabağa ait ağız kenarı parçası. Ø: 13 cm. Orta yoğunlukta ince mika ve saman ile az miktarda ince kum ve kalker katkılı; orta/ince nitelikte, açık kahverengi özlü, pembemsi devetüyü (5 YR 6/6) renkte hamurlu; hızlı çarkta biçimlendirilmiş; iyi pişirilmiş; dış ve iç yüzeyi koyu krem (7,5 YR 7/4) renkte ince astarlı, perdahsız; düzgün bir yüzey işlenişine sahip.

3- T/26 açması, VI. yapı katı, KN: 1042-c. Basit-yuvarlak ağız kenarlı derin bir tabağa ait ağız kenarı parçası. Ø: 13 cm.

Karşılaştırma:

Yalçıklı ve Tekinalp 2004: 130, Şek. 6: 5 (Mezraa Höyük).

Velibeyoğlu vd. 2002: 809, Şek. 13: 9–10 (Türbe Höyük).

Schwartz 1988: 129, Fig. 53: 1 (Tell Leilan).

4- T/26 açması, VI. yapı katı, KN: 1042–3. MG 7. Basit-sivri ağız kenarlı derin bir tabağa ait ağız kenarı parçası. Ø: 17 cm. Çok miktarda ince mika, orta yoğunlukta ince seramik tozu ile az miktarda ince kalker ve saman katkılı; sıkı/orta nitelikte, gri özlü, pembemsi devetüyü (5 YR 6/6) renkte hamurlu; hızlı çarkta biçimlendirilmiş; iyi pişirilmiş; astarsız ve perdahsız.

Karşılaştırma:

Schwartz 1988: 149, Fig. 63: 9 (Tell Leilan)

Dittmann vd. 2001: 245, Fig. 6: 2 (Şavi Höyük I)

Velibeyoğlu vd. 2002: 810, Şek. 14: 8 (Türbe Höyük) Kalkolitik ****

Velibeyoğlu vd. 2002: 809, Şek. 13: 9–10 (Türbe Höyük)

- 5- T/26 açması, VI. yapı katı, KN: 1069- a. Dıştan kalınlaştırılmış ağız kenarlı derin bir tabağa ait ağız kenarı parçası.
- 6- T/26 açması, VI. yapı katı, KN: 1077–8. MG 7. İçe eğik kesilmiş dudaklı “kama ağızlı”, keskin karınlı sığ bir tabağa ait ağız kenarı parçası. Ø: ~24 cm. Orta yoğunlukta ince saman, kalker ve seramik tozu ile az miktarda ince mika ve kum katkılı; sıkı/orta nitelikli, gri özlü, grimsi çok açık kahverengi (5 YR 6/4) hamurlu; hızlı çarkta biçimlendirilmiş; iyi pişirilmiş; dış ve iç yüzeyi krem rengi (10 YR 7/3) normal astarlı, perdahsız; çok düzgün bir yüzey işlenişine sahip.

Karşılaştırma:

Ball vd. 1989: 56, Fig. 19: 17, 19; Fig. 28: 2–4 (Tell al-Hawa)

- 7- T/26 açması, VI. yapı katı, KN: 1072–2. MG 9. İçe eğik kesilmiş ağız kenarlı derin bir tabağa ait ağız kenarı parçası. Ø: ~32 cm. Çok miktarda ince mika, orta yoğunlukta ince kalker ve saman ile az miktarda ince kum katkılı; orta/orta nitelikte koyu gri özlü, kırmızımsı devetüyü (5 YR 5/6) hamurlu; çarkta biçimlendirilmiş; iyi pişirilmiş; dış ve iç yüzeyi devetüyü (7,5 YR 6/4) renkte ince astarlı; dış yüzeyi perdahlı, iç yüzeyi perdahsız; astar tahrip olmuş.

Karşılaştırma:

Ball vd. 1989: 56, Şek. 19: 17, 19; Fig. 28: 2–4 (Tell al-Hawa)

LEVHA 16

- 1- T/26 açması, VI. yapı katı, KN: 1056–2. MG 8. Yayvan gövdeli, basit-yuvarlak ağız kenarlı sığ bir çanağa ait ağız kenarı parçası. Az miktarda ince kalker, mika, kum ve saman katkılı; sıkı/orta nitelikte kırmızımsı devetüyü (5 YR 5/6) renkte hamurlu; elde biçimlendirilmiş; orta derecede pişirilmiş; dış ve iç yüzeyi pembemsi krem (5 YR 7/4) renkte ince astarlı; perdahsız; kabın iç kısmında çok koyu kahverengi

(5 YR 3/1) renkte boya ile yapılmış, 4 mm kalınlığındaki yatay bant ve bununla birleşen 10 mm kalınlığında yay dizisinden oluşan, kapalı yay çizgisi şeklinde bir bezeme mevcut.

Karşılaştırma:

Schwartz 1988: 129, Fig. 53: 1 (Tell Leilan)

Dittmann vd. 2001: 245, Fig. 6: 2 (Şavi Höyük I)

- 2- T/26 açması, VI. yapı katı, KN: 1065–10. MG 7. Yayvan gövdeli, basit-düz ağız kenarlı sığ ve iri bir çanağa ait ağız kenarı parçası. Ø: 38 cm. Çok miktarda ince mika, orta yoğunlukta orta büyüklükte taş ile az miktarda ince kalker, kum ve saman katkılı; sıkı/orta nitelikte açık devetüyü (10 YR 7/4) renkte hamurlu; çarkta biçimlendirilmiş; iyi pişirilmiş; astarsız; perdahlı.

- 3- T/26 açması, VI. yapı katı, KN: 1046–3. MG 10. Yayvan gövdeli, basit-yuvarlak ağız kenarlı sığ ve iri bir çanağa ait ağız kenarı parçası. Ø: ~30 cm. Orta yoğunlukta ince mika ve kum, az miktarda kalın saman, az miktarda orta büyüklükte taş ve kalker ile az miktarda ince saman katkılı; orta/orta nitelikte devetüyü (10 YR 6/4) renkte hamurlu; çarkta biçimlendirilmiş; orta derecede pişirilmiş; astarsız ve perdahsız.

Karşılaştırma:

Parker vd. 2004: 568, Şek. 3: N (Kenan Tepe)

- 4- T/26 açması, VI. yapı katı, KN: 1059–5. MG 8. Yayvan gövdeli, basit-düz ağız kenarlı sığ bir çanağa ait ağız kenarı parçası. Ø: 20 cm. Orta yoğunlukta ince mika, seramik tozu, kum ve saman ile az miktarda ince kalker katkılı; sıkı/orta nitelikte koyu devetüyü (7,5 YR 5/4) renkte hamurlu; elde biçimlendirilmiş; orta derecede pişirilmiş; astarsız ve perdahsız; yüzeyine düzgün bir ıslak düzeltileme uygulanmış.

- 5- T/26 açması, VI. yapı katı, KN: 1042-a. Yayvan gövdeli, basit-düz ağız kenarlı sığ bir çanağa ait ağız kenarı parçası.
- 6- T/26 açması, VI. yapı katı, KN: 1051-2. MG 10. Yayvan gövdeli, basit-düz ağız kenarlı bir çanağa ait ağız kenarı parçası. Ø: 23 cm. Orta yoğunlukta kalın taş, orta yoğunlukta ince mika ve saman, az miktarda kalın saman, az miktarda orta büyüklükte taş ile az miktarda ince taş, kalker ve kum katkılı; orta/gevşek nitelikte kırmızımsı devetüyü renkte (5 YR 5/6) hamurlu; elde biçimlendirilmiş; gevrek pişirilmiş; astarsız ve perdahsız; yüzeyine ıslak düzeltileme uygulanmış; yüzeyde saman izleri ve katkı maddeleri çok belirgin olarak görülebilmekte, pişirmeden veya kullanımdan dolayı hem kabın dışında hem de içinde is dalgalanmaları mevcut.

- 7- T/26 açması, VI. yapı katı, KN: 1042-d. MG 5. Dik'e yakın yayvan gövdeli, basit-düz ağız kenarlı bir çanağa ait ağız kenarı parçası.

Karşılaştırma:

Ökse vd. 2001a: 211, Şek. 13: 1a-c (Mezraa Höyük)

Schwartz 1988: 89, Fig. 33: 11 (Tell Leilan)

- 8- T/26 açması, VI. yapı katı, KN: 1077-14. Yayvan gövdeli, basit-sivri ağız kenarlı bir çanağa ait ağız kenarı parçası. Ø: 19 cm. Orta yoğunlukta ince seramik tozu ve kalker ile az miktarda ince mika ve kum katkılı; sıkı/ince nitelikte kırmızımsı özlü, devetüyü (10 YR 6/4) renkli hamurlu; çarkta biçimlendirilmiş; orta derecede pişirilmiş; astarsız ve perdahsız; yüzeyine ıslak düzeltileme uygulanmıştır. Kabın dış kısmında, dudakta, çok koyu kahverengi boya ile yapılmış yatay bir bant ve muhtemelen bu yatay bant ile kesişen, kavisli diyagonal bir çizgiden oluşan bezeme mevcuttur.

Karşılaştırma:

Yalçıklı ve Tekinalp 2002: 185, Şek. 8: 22 (Mezraa Höyük)

- 9- T/26 açması, VI. yapı katı, KN: 1079–9. MG 6. Dik'e yakın yayvan gövdeli, basit-sivri ağız kenarlı bir çanağa ait ağız kenarı parçası. Ø: 22 cm. Orta yoğunlukta ince kalker ve kum ile az miktarda ince saman katkı; sıkı/orta nitelikte, çok koyu gri özlü, yeşil (5 Y 5/3) renkte hamurlu; çarkta biçimlendirilmiş; iyi pişirilmiş; astarsız ve perdahsız; çok düzgün bir yüzey işlenişine sahip, dış yüzeyinde çok koyu kahverengi (2.5 Y 2.5/1) renkte boya ile yapılmış farklı kalınlıklarda, dudaktan başlayan 3 sıra halinde yatay boya bant bezeme mevcut, bu bant sıralarının altında ise tam şekli anlaşılamayan, muhtemelen diyagonal şekilde başka bir bezeme izi görülüyor.
- 10- T/26 açması, VI. yapı katı, KN: 1068–1. MG 7. Dışa eğik, dışbükey gövdeli, basit-sivri ağız kenarlı, muhtemelen keskin karınlı bir çanağa ait ağız kenarı parçası. Ø: 12 cm. Çok miktarda ince mika, orta yoğunlukta ince kalker ile az miktarda ince seramik tozu ve saman katkı; sıkı/orta nitelikli, gri özlü, devetüyü (10 YR 6/4) renkte hamurlu; çarkta biçimlendirilmiş; orta derecede pişirilmiş; astarsız ve perdahsız; düzgün bir yüzey işlenişine sahip; kabın korunan kısmının dış yüzeyinde, dudaktan başlayarak, 10 ve 13 mm genişliğinde alanlar kaplayan, iki sıra halinde oluşturulmuş, grimsi açık kahverengi (7,5 YR 5/3) boya ile 2 mm kalınlığında, köşesi aşağıya bakan üçgen şeklinde çerçeveler oluşturulmuş, bu çerçevelerin içi çok koyu kahverengi (7,5 YR 3/2) ile doldurulmuştur, bu bezemenin altında ise yine grimsi açık kahverengi (7,5 YR 5/3) boya ile, alttaki üçgen sırasına bitişik yapılmış, 4 ve 2.5 mm kalınlıklarında 2 sıra halinde yatay bant bezeme uygulanmış.
- 11- T/26 açması, VI. yapı katı, KN: 1077–12. MG 7. Dışa eğik gövdeli, dışa çekik, basit-sivri ağız kenarlı, keskin karınlı bir çanağa ait ağız kenarı parçası. Orta yoğunlukta ince saman ve mika ile az miktarda

ince kalker, mika ve kum katkılı; orta/orta nitelikli, geniş çok koyu gri özlü, açık devetüyü (10 YR 7/4) renkte hamurlu; hızlı çarkta biçimlendirilmiş; iyi pişirilmiş; astarsız ve perdahsız; yüzeyine çok düzgün bir ıslak sıvazlama uygulanmış; kabın dış yüzeyinde, koyu kahverengi (7,5 YR 3/2) boya ile yapılan ve şekli tam olarak anlaşılamayan bir bezeme mevcuttur.

LEVHA 17

- 1- T/26 açması, VI. yapı katı, KN: 1056–3. MG 11. Yayvan gövdeli, basit-yuvarlak ağız kenarlı bir çanağa ait ağız kenarı parçası. Ø: ~18 cm. Orta yoğunlukta ince mika ile az miktarda ince kum ve saman katkılı; sıkı/orta nitelikte açık kahverengimsi kırmızı (2.5 YR 6/6) renkte hamurlu; çarkta biçimlendirilmiş; iyi pişirilmiş; astarsız ve perdahsız; yüzeyine çok düzgün bir şekilde ıslak düzeltileme uygulanmış; kabın dış yüzeyinde grimsi kahverengi (7,5 YR 4/2) boya ile 3 mm kalınlığında çizgilerle oluşturulmuş, kapalı yay dizisi şeklinde bezeme uygulanmış.

Karşılaştırma:

Schwartz 1988: 157, Fig. 67: 1, 3, 5; Fig. 63: 3, 5 (Tell Leilan)

Braidwood ve Braidwood 1960: 116, Fig. 89: 2 (Amuk B-C arası); Fig. 115: 2 (Amuk C); Fig. 131: 1–6 (Amuk D); Fig. 144: 6–7; Fig. 147: 10–14, 27, 30; Fig. 148: 1–8 (Amuk E)

- 2- T/26 açması, VI. yapı katı, KN: 1065–14. MG 9. Dışa eğik gövdeli, basit-yuvarlak ağız kenarlı bir çanağa ait ağız kenarı parçası. Ø: 26 cm. Çok miktarda ince mika ve saman ile orta yoğunlukta ince kalker, kum ve seramik tozu katkılı; orta/orta nitelikli grimsi çok açık kahverengi (5 YR 6/4) hamurlu; elde biçimlendirilmiş; orta derecede pişirilmiş; astarsız ve perdahsız.

3- T/26 açması, VI. yapı katı, KN: 1079–8. MG 2. Yayvan gövdeli, içe çekik, basit-yuvarlak ağız kenarlı bir çanağa ait ağız kenarı parçası. Ø: 16 cm. Orta yoğunlukta ince mika, az miktarda orta büyüklükte taş ile az miktarda ince kalker ve kum katkılı; sıkı/orta nitelikli, gri özlü açık devetüyü (10 YR 7/4) renkte hamurlu; hızlı çarkta biçimlendirilmiş; iyi pişirilmiş; astarsız ve perdahsız; düzgün bir yüzey işlenişine sahiptir.

4- T/26 açması, VI. yapı katı, KN: 1069-d. Yayvan gövdeli, dik'e yakın basit-yuvarlak ağız kenarlı bir çanağa ait ağız kenarı parçası. Ø: 15 cm.

Karşılaştırma:

Stein ve Mısır 1994: 187, Fig. 16: B, C (Hacinebi B)

5- T/26 açması, VI. yapı katı, KN: 1048-a. Yayvan gövdeli, dike yakın basit-yuvarlak ağızlı bir çanağa ait ağız kenarı parçası. Ø: 12 cm.

6- T/26 açması, VI. yapı katı, KN: 1042–5. MG 5. Yayvan gövdeli, dik'e yakın basit-yuvarlak ağız kenarlı bir çanağa ait ağız kenarı parçası. Ø: ~14 cm. Orta yoğunlukta ince kalker ile az miktarda ince mika, kum, seramik tozu ve saman katkılı; sıkı/ince nitelikte pembemsi devetüyü (5 YR 6/6) renkte hamurlu; çarkta biçimlendirilmiş; iyi pişirilmiş; astarsız ve perdahsız; yüzeyine düzgün olmayan bir ıslak düzeltileme uygulanmış, astarı tahrip olmuş.

Karşılaştırma:

Frangipane ve Bucak 2001: 89, Fig. 6: 7 (Zeytinlibahçe Höyük)

Stein ve Mısır 1994: 187, Fig. 16: B, C (Hacinebi B)

Calderone ve Weiss 2003: 215, Fig. 9: 1, 6 (Tell Leilan)

7- T/26 açması, VI. yapı katı, KN: 1046–2. MG 5. Yayvan gövdeli, dik'e yakın basit-yuvarlak ağız kenarlı bir çanağa ait ağız kenarı parçası.

Ø: ~14 cm. Çok miktarda ince kalker ve seramik tozu, az miktarda kalın kalker ile az miktarda ince mika, kum ve saman katkıları; sıkı/orta nitelikli pembemsi devetüyü (5 YR 6/6) renkte hamurlu; çarkta biçimlendirilmiş; orta derecede pişirilmiş; iç ve dış yüzeyi astarsız, perdahlı.

Karşılaştırma:

Stein ve Mısır 1994: 187, Fig. 16: B, C (Hacinebi B)

8- T/26 açması, VI. yapı katı, KN: 1066–2. Yayvan gövdeli, içe çekik-yuvarlak ağız kenarlı küresel bir çanağa ait parça. Ø: 19 cm.

9- T/26 açması, VI. yapı katı, KN: 1066–1. Yayvan gövdeli, içe eğik, basit-yuvarlak ağız kenarlı küresel bir çanağa ait parça. Ø: ~26 cm. Kabın korunan kısmının dış yüzeyinde, 2 sıra halinde, ?? mm kalınlığında, düzensiz bir şekilde yapılmış dalgalı hat şeklinde bezeme mevcut.

Karşılaştırma:

Frangipane ve Bucak 2001: 88, Şek. 5: 4, 8 (Zeytinlibahçe Höyük)

Braidwood ve Braidwood 1960: 279, Fig. 220: 17–28; 221: 3–4 (Amuk G)

Calderone ve Weiss 2003: 207, Fig. 5: 5 (Tell Leilan)

Evins 1998: 379, Fig. 29: 9 (Karababa Havzası)

LEVHA 18

1- T/26 açması, VI. yapı katı, KN: 1042–4. MG 5. Yayvan gövdeli, dışa eğik kesilmiş, dudak, alt kısmına yapılan sığ bir olukla belirginleştirilmiş ağız kenarlı bir çanağa ait parça. Ø: 20 cm. Çok miktarda ince kalker, orta yoğunlukta ince mika ve az miktarda ince kum katkıları; sıkı/orta nitelikte sarımsı devetüyü (7,5 YR 6/6) renkte

hamurlu; çarkta biçimlendirilmiş; iyi pişirilmiş; astarsız; perdahlı; dış yüzeyinde pişirmeden kaynaklı renk farklılıkları görülüyor.

- 2- T/26 açması, VI. yapı katı, KN: 1051-1. MG 2. Yayvan gövdeli, dıştan kalınlaştırılmış-yuvarlak ağız kenarlı bir çanağa ait parça. Ø: 17 cm. Az miktarda ince kalker, mika, kum, seramik tozu ve saman katkılı; sıkı/orta nitelikli sarımsı devetüyü (7,5 YR 6/6) hamurlu; hızlı çarkta biçimlendirilmiş; iyi pişirilmiş; dış ve iç yüzeyi kendinden ince astarlı, sert bir cisimle muntazam olmayan, dalgalı bir şekilde perdahlı; düzgün bir yüzey işlenişine sahip.

Karşılaştırma:

Braidwood ve Braidwood 1960: 267, Fig. 205: 9 (Amuk G)

- 3- T/26 açması, VI. yapı katı, KN: 1069-e. Yayvan gövdeli, dıştan kalınlaştırılmış ağız kenarlı bir çanağa ait parça. Ø: 17 cm.

Karşılaştırma:

Özdoğan ve Karul 2002: 64, Lev. 12: 7, 8 (Tilfar ve El Vezir)

Evins 1998: 376, Fig. 26: 11 (Karababa Havzası)

Parker vd. 2004: 568, Şek. 3: J (Kenan Tepe)

Stein ve Mısır 1994: 187, Fig. 16: A, D (Hacinebi B)

- 4- T/26 açması, VI. yapı katı, KN: 1065-22. MG 5. Yayvan gövdeli, dıştan, dışa eğik şekilde kalınlaştırılmış ağız kenarlı bir çanağa ait parça. Ø: 19 cm. Az miktarda ince kalker, mika, kum, seramik tozu ve saman katkılı; sıkı/orta nitelikli kırmızımsı devetüyü (5 YR 5/6) hamurlu; çarkta biçimlendirilmiş; orta derecede pişirilmiş; dış ve iç yüzeyi kendinden ince astarlı, perdahsız; düzgün bir yüzey işlenişine sahip.

Karşılaştırma:

Frangipane ve Bucak 2001: 88, Fig. 5: 1 (Zeytinlibahçe Höyük)

Braidwood ve Braidwood 1960: 267, Fig. 205: 9 (Amuk G)

- 5- T/26 açması, VI. yapı katı, KN: 1065–28. MG 8. Yayvan gövdeli, dıştan, dışa eğik şekilde kalınlaştırılmış ağız kenarlı bir çanağa ait parça. Ø: ~25 cm. Orta yoğunlukta ince mika ve kalker ile az miktarda ince kum ve saman katkılı; sıkı/orta nitelikli, açık gri özlü, kırmızımsı devetüyü (5 YR 5/6) renkte hamurlu; çarkta biçimlendirilmiş; orta derecede pişirilmiş; astarsız ve perdahsız; yüzeyine çok düzgün bir ıslak düzeltileme uygulanmış.

Karşılaştırma:

Frangipane ve Bucak 2001: 88, Fig. 5: 1 (Zeytinlibahçe Höyük)

Braidwood ve Braidwood 1960: 267, Fig. 205: 9 (Amuk G)

Parker vd. 2004: 568, Şek. 3: J (Kenan Tepe)

- 6- T/26 açması, VI. yapı katı, KN: 1065-7. MG 2. Yayvan gövdeli, içten ve dıştan kalınlaştırılmış ağız kenarlı bir çanağa ait parça. Ø: 10 cm. Az miktarda ince mika, kum ve seramik tozu katkılı; sıkı/ince nitelikli sarımsı devetüyü (7,5 YR 6/6) hamurlu; hızlı çarkta biçimlendirilmiş; çok iyi pişirilmiş; astarsız ve perdahsız; çok düzgün bir yüzey işlenişine sahip.

Karşılaştırma:

Braidwood ve Braidwood 1960: 267, Fig. 205: 9 (Amuk G)

- 7- T/26 açması, VI. yapı katı, KN: 1065-a. Yayvan gövdeli, içe çekik, dıştan kalınlaştırılmış ağız kenarlı bir çanağa ait parça. Ø: 19 cm.s

Karşılaştırma:

Braidwood ve Braidwood 1960: 267, Fig. 205: 14 (Amuk G)

Evins 1998: 376, Fig. 26: 12-13 (Karababa Havzası)

Mayo ve Weiss 2003: 37, Fig. 5: 3 (Tell Leilan)

- 8- T/26 açması, VI. yapı katı, KN: 1059-b. Yayvan gövdeli, dudağı dıştan inceltirilerek omurga oluşturulmuş bir çanağa ait parça. Ø: ~27 cm.

Karşılaştırma:

Frangipane ve Bucak 2001: 89, Fig. 6: 9

Braidwood ve Braidwood 1960: 231, Fig. 171: 2-3.

Evins 1998: 375, Fig. 25.

LEVHA 19

1- T/26 açması, VI. yapı katı, KN: 1065–25. MG 7. Yayvan gövdeli, içe çekik, dışa eğik kesilmiş ağız kenarlı, dudağın altında sığ bir oluk bulunan küresel bir çanağa ait parça. Ø: 16 cm. Az miktarda ince kalker, mika, kum, seramik tozu ve saman katkılı; sıkı/orta nitelikli pembemsi devetüyü (5 YR 6/6) hamurlu; hızlı çarkta biçimlendirilmiş; iyi pişirilmiş; dış ve iç yüzeyi devetüyü renkli (10 YR 6/4) ince astarlı, perdahsız; düzgün bir yüzey işlenişine sahip.

2- T/26 açması, VI. yapı katı, KN: 1046–4. MG 9. Yayvan gövdeli, içe çekik, dışa eğik kesilmiş ağız kenarlı küresel bir çanağa ait parça. Ø: ~30 cm. Çok miktarda ince saman ile az miktarda ince mika, kum ve seramik tozu katkılı; orta/orta nitelikli kırmızımsı devetüyü (5 YR 5/6) renkte hamurlu; çarkta biçimlendirilmiş; orta derecede pişirilmiş; astarsız ve perdahsız.

Karşılaştırma:

Parker vd. 2004: 568, Şek. 3: c (Kenan Tepe)

3- T/26 açması, VI. yapı katı, KN: 1065–3. MG 10. Yayvan gövdeli, dikey dudaklı, dışa eğik kesilmiş ağız kenarlı, dudağın altında 6 mm genişliğinde, 1 mm derinliğinde sığ bir oluk bulunan küresel bir çanağa ait parça. Ø: 24 cm. Orta yoğunlukta ince kalker ve saman ile az miktarda ince mika ve kum katkılı; orta/orta nitelikte, grimsi çok açık kahverengi (5 YR 6/4) hamurlu, elde biçimlendirilmiş; orta

derecede pişirilmiş; astarsız; dışı perdahlı, düzgün sayılabilecek bir yüzey işlenişine sahip.

4- T/26 açması, VI. yapı katı, KN: 1059–1. MG 8. Dikey gövdeli, dışa eğik kesilmiş ağız kenarlı, dudağın altında 9 mm genişliğinde, 1 mm derinliğinde bir oluk bulunan küresel bir çanağa ait parça. Ø: 18 cm. Çok miktarda orta büyüklükte ve ince saman, az miktarda orta büyüklükte kum ile az miktarda ince kalker ve mika katkılı; gevşek/orta nitelikte, grimsi çok açık kahverengi (5 YR 6/4) hamurlu, elde biçimlendirilmiş; gevrek pişirilmiş; astarsız, dışı perdahlı, dış yüzeyi iyi korunamamış, iç yüzeyi tahrip olmuş.

5- T/26 açması, VI. yapı katı, KN: 1065–1. MG 10. Yayvan gövdeli, dışa eğik kesilmiş ağız kenarlı, dudağın altında 5 mm genişliğinde, 15 mm derinliğinde bir yiv bulunan küresel bir çanağa ait parça. Ø: 23 cm. Çok miktarda ince saman, orta yoğunlukta ince kum ile az miktarda ince kalker, mika ve seramik tozu katkılı; orta/orta nitelikte, koyu devetüyü (7,5 YR 5/4) hamurlu, elde biçimlendirilmiş; orta derecede pişirilmiş; dış yüzeyi açık kahverengi (5 YR 5/4) normal astarlı ve perdahlı, yüzeyi tahrip olsa da düzgün bir yüzey işlenişine sahip, iç yüzeyi tahrip olmuş.

Karşılaştırma:

Ökse vd. 2001b: 615, Şek. 5: 5 (Salat Tepe)

Mayo ve Weiss 2003: 37, Fig. 5: 5 (Tell Leilan)

6- T/26 açması, VI. yapı katı, KN: 1054–4. MG 7. Yayvan gövdeli, içe çekik/kalınlaştırılmış-düz ağız kenarlı, dudağın altında 7 mm genişliğinde, 1 mm derinliğinde, hatları çok düzgün olmayan bir oluk bulunan küresel bir çanağa ait parça. Ø: 15 cm. Orta yoğunlukta ince kalker ve saman, az miktarda orta büyüklükte taş ile az miktarda ince

mika ve kum katkılı; sıkı-orta nitelikli, koyu devetüyü (7,5 YR 5/4) renğinde hamurlu; ağır çarkta biçimlendirilmiş; iyi pişirilmiş; astarsız, perdahlı.

Karşılaştırma:

Braidwood ve Braidwood 1960: 267, Fig. 205: 16 (Amuk G)

Schwartz 1988: 89, Fig. 33: 12 (Tell Leilan)

LEVHA 20

- 1- T/26 açması, VI. yapı katı, KN: 1069–5. MG 5. Yayvan gövdeli, içe çekik, dıştan kalınlaştırılmış ağız kenarlı küresel bir çanağa ait parça. Ø: 12 cm. Çok miktarda ince kum ile az miktarda ince mika, seramik tozu, kalker ve saman katkılı; sıkı-orta nitelikli, açık gri özlü, açık devetüyü (10 YR 7/4) renkte hamurlu; çarkta biçimlendirilmiş; orta derecede pişirilmiş; astarsız ve perdahsız; yüzeyine düzgün bir ıslak düzeltileme uygulanmış.

Karşılaştırma:

Ökse 2001: 282, Fig. 8: 5-7 (Gre Virike)

Parker vd. 2004: 571, Şek. 6: S , Geç Kalkolitik ***?

- 2- T/26 açması, VI. yapı katı, KN: 1077–3. MG 2. Yayvan gövdeli, içe çekik, dıştan kalınlaştırılmış ağız kenarlı küresel bir çanağa ait parça. Ø: 20 cm. Az miktarda ince mika, seramik tozu, kalker ve kum katkılı; sıkı/ince nitelikli, kahverengimsi kırmızı (2.5 YR 5/6) renkte hamurlu; hızlı çarkta biçimlendirilmiş; iyi pişirilmiş; dış ve iç yüzeyi açık devetüyü (10 YR 7/4) renkte ince astarlı ve perdahlı.

- 3- T/26 açması, VI. yapı katı, KN: 1074–1. MG 3. Yayvan gövdeli, içe çekik, dıştan kalınlaştırılmış ağız kenarlı küresel bir çanağa ait parça. Ø: 17 cm. Orta yoğunlukta ince mika ve kalker ile az miktarda ince kum katkılı; sıkı/orta nitelikli, açık gri özlü, kırmızımsı devetüyü (5 YR

5/6) rengine hamurlu; hızlı çarkta biçimlendirilmiş; iyi pişirilmiş; astarsız ve perdahsız.

Karşılaştırma:

Parker vd. 2004: 571, Şek. 6: S (Kenan Tepe)

Hoh 1984: 86, Abb. 11: 4 (Hasek Höyük)

Stein ve Mısır 1994: 184, Fig. 13: D, E (Hacinebi B)

- 4- T/26 açması, VI. yapı katı, KN: 1065–6. MG 4. Yayvan gövdeli, içe çekik, dıştan kalınlaştırılmış ağızlı küresel çanak parçası. Ø: 13 cm. Orta yoğunlukta ince kalker, mika ve seramik tozu ile az miktarda kalın seramik tozu ve taş katkı; sıkı-ince nitelikli, seramik tozu nedeniyle sarımsı alacalanmalar bulunan kahverengimsi gri (10 YR 5/2) hamurlu; çarkta biçimlendirilmiş; çok iyi pişirilmiş; dış ve iç yüzeyi devetüyü (10 YR 6/4) renkte ince astarlı, perdahlı.

Karşılaştırma:

Schwartz 1988: 139, Fig. 58: 9 (Tell Leilan)

Evins 1998: 379, Fig. 29: 4 (Karababa Havzası)

- 5- T/26 açması, VI. yapı katı, KN: 1050–1. MG 8. Yayvan gövdeli, içe çekik, dıştan kalınlaştırılmış ağızlı küresel bir çanağa ait parça. Ø: 22 cm. Orta yoğunlukta ince kum ve saman ile az miktarda ince kalker ve mika katkı; orta-ince nitelikli, kırmızımsı devetüyü (5 YR 5/6) renkte hamurlu; hızlı çarkta biçimlendirilmiş; iyi pişirilmiş; astarsız; dış ve iç yüzeyi perdahlı.

Karşılaştırma:

Schwartz 1988: 139, Fig. 58: 9 (Tell Leilan)

Evins 1998: 379, Fig. 29: 4 (Karababa Havzası)

- 6- T/26 açması, VI. yapı katı, KN: 1071–2. MG 7. Yayvan gövdeli, çok belirgin bir şekilde içe çekik, dıştan kalınlaştırılmış ağızlı küresel bir çanağa veya tabağa ait parça. Ø: 24 cm. Orta yoğunlukta ince kalker

ile az miktarda ince mika, kum ve saman katkılı; orta/orta nitelikli, koyu gri özlü, devetüyü (10 YR 6/4) renginde hamurlu; çarkta biçimlendirilmiş; iyi pişirilmiş; astarsız ve perdahsız.

Karşılaştırma:

Yalçıklı ve Tekinalp 2002: 184, Şek. 7: 6 (Mezraa Höyük)

Ökse 1999a: 137, Şek. 6: 10 (Gre Virike)

Prag 1970: Fig. 7: 10 (Harran)

Mayo ve Weiss 2003: 33, Fig. 3: 4 (Tell Leilan)

- 7- T/26 açması, VI. yapı katı, KN: 1048–5. MG 7. Dik-içbükey gövdeli, içe çekik, dıştan kalınlaştırılmış ağızlı, basık küresel bir çanağa ait parça. Ø: 23 cm. Çok miktarda ince mika, az miktarda kalın taş ile az miktarda ince kalker, seramik tozu ve saman katkılı; sıkı-orta nitelikli, gri özlü, kırmızımsı devetüyü (5 YR 5/6) renginde hamurlu; çarkta biçimlendirilmiş; orta derecede pişirilmiş; dış yüzeyi devetüyü (7,5 YR 6/4) renkte ince astarlı, parlak perdahlı, iç yüzeyi iyi korunamamış; düzgün bir yüzey işlenişine sahip.

Karşılaştırma:

Parker vd. 2004: 571, Şek. 6: A (Kenan Tepe)

Mayo ve Weiss 2003: 37, Fig. 5: 3 (Tell Leilan)

- 8- T/26 açması, VI. yapı katı, KN: 1079–2. MG 5. Dik'e yakın hafif içe eğik gövdeli, dıştan kalınlaştırılmış ağız kenarlı küresel bir çanağa ait parça. Ø: 29 cm. Orta yoğunlukta ince kalker ile az miktarda ince mika, kuvars ve seramik tozu katkılı; sıkı-orta nitelikli, grimsi özlü koyu krem (7,5 YR 7/4) renginde hamurlu; hızlı çarkta biçimlendirilmiş; iyi pişirilmiş; astarsız ve perdahsız.

- 9- T/26 açması, VI. yapı katı, KN: 1067–1. MG 7. İçe eğik gövdeli, dıştan kalınlaştırılmış-sivri ağız kenarlı, keskin karınlı basık küresel bir çanağa ait parça. Ø: 27 cm. Çok miktarda ince mika, orta yoğunlukta

ince kum, az miktarda orta büyüklükte mika ile az miktarda ince taş, kalker ve saman katkılı; sıkı-orta nitelikli, açık gri özlü, sarımsı devetüyü (7,5 YR 6/6) renginde hamurlu; hızlı çarkta biçimlendirilmiş; iyi pişirilmiş; astarsız; perdahsız; yüzeyine ıslak düzeltileme uygulanmış.

LEVHA 21

- 1- T/26 açması, VI. yapı katı, KN: 1048-b. Dikey gövdeli, basit-yuvarlak ağız kenarlı küresel bir çanağa ait parça. Ø: 10 cm.
- 2- T/26 açması, VI. yapı katı, KN: 1077-1. MG 7. Dikey gövdeli, basit-sivri ağız kenarlı küresel bir çanağa ait parça. Ø: 16 cm. Çok miktarda ince kalker ile az miktarda ince mika, seramik tozu ve kum katkılı; sıkı-orta nitelikli, çok koyu gri özlü, kırmızımsı devetüyü (5 YR 5/6) renginde hamurlu; ağır çarkta biçimlendirilmiş; iyi pişirilmiş; astarsız ve perdahsız; düzgün bir yüzey işlemesine sahip.
- 3- T/26 açması, VI. yapı katı, KN: 1042-6. MG 7. Dikey gövdeli, uca doğru daralan basit-düz ağız kenarlı küresel bir çanağa ait parça. Ø: 24 cm. Orta yoğunlukta ince kalker, mika ve saman ile az miktarda ince kum ve iri taş katkılı; orta-orta nitelikli, çok koyu gri özlü, kahverengimsi kırmızı (2.5 YR 5/6) renkte hamurlu; çarkta biçimlendirilmiş; orta derecede pişirilmiş; dış ve iç yüzeyi devetüyü (7,5 YR 6/4) renkte ince astarlı ve perdahlı; yüzeyde saman izleri görülüyor.
- 4- T/26 açması, VI. yapı katı, KN: 1078-1. MG 9. Dikey gövdeli, uca doğru kalınlaşan basit-düz ağız kenarlı küresel bir çanağa ait parça. Ø: 32 cm. Orta yoğunlukta ince mika, kalker, kum ve saman katkılı; sıkı/orta nitelikli, koyu gri özlü, sarımsı devetüyü (7,5 YR 6/6)

renginde hamurlu; çarkta biçimlendirilmiş; iyi pişirilmiş; astarsız; dış yüzey perdahlı, iç yalın; düzgün sayılabilecek bir yüzey işlemesine sahip.

- 5- T/26 açması, VI. yapı katı, KN: 1048–1. MG 8. İçbükey gövdeli, basit-yuvarlak ağız kenarlı basık küresel bir çanağa ait parça. Ø: 11.5 cm. Orta yoğunlukta ince kalker, kum ve saman ile az miktarda ince mika ve seramik tozu katkılı; orta-orta nitelikli, portakal rengi (5 YR 7/6) hamurlu; çarkta biçimlendirilmiş; iyi pişirilmiş; dış ve iç yüzeyi devetüyü (7,5 YR 6/4) renkte normal astarlı ve perdahlı; yüzeyi iyi korunamamış ama düzgün bir yüzey işlenişine sahip.

Karşılaştırma:

Schwartz 1988: 89, Fig. 33: 7 (Tell Leilan)

Schwartz 1988: 125, Fig. 51: 4 (Tell Leilan)

Yalçıklı ve Tekinalp 2004: 130, Şek. 6: 1 (Mezraa Höyük)

- 6- T/26 açması, VI. yapı katı, KN: 1048–3. MG 5. Dik gövdeli, basit-yuvarlak ağız kenarlı, korunan kısmında 1 sıra, 0.85 mm genişliğinde bir oluk bulunan küresel bir çanağa ait parça. Ø: 12 cm. Orta yoğunlukta ince kalker, mika ve seramik tozu ile az miktarda ince kum ve saman katkılı; sıkı-ince nitelikli, devetüyü (7,5 YR 6/4) renginde hamurlu; hızlı çarkta biçimlendirilmiş; çok iyi pişirilmiş; astarsız, parçalı perdahlı, yüzeyine ıslak düzeltileme uygulanmış.

Karşılaştırma:

Parker vd. 2004: 568, Şek. 3: D, F (Kenan Tepe)

- 7- T/26 açması, VI. yapı katı, KN: 1065–15. MG 2. İçe eğik gövdeli, basit-yuvarlak ağız kenarlı, muhtemelen keskin karınlı, korunan kısmında 1 sıra halinde 1.8 mm genişliğinde oluk bulunan basık küresel bir çanağa ait parça. Ø: 9.5 cm. Az miktarda ince mika, seramik tozu ve kum katkılı; sıkı-ince nitelikli, grimsi özlü, kırmızımsı

devetüyü (5 YR 5/6) rengine hamurlu; çarkta biçimlendirilmiş; iyi pişirilmiş; astarsız ve perdahsız; çok düzgün bir yüzey işlemesine sahip.

Karşılaştırma:

Braidwood ve Braidwood 1960: 266, Fig. 203: 7 (Amuk G)

Schwartz 1988: 119, Fig. 48: 6, 8: Fig. 50: 6 (Tell Leilan)

Ökse vd. 2001b: 617, Fig. 7: 10 (Salat Tepe)

Ay 2001: 714, Şek. 14: 3, 5–6 (Müslümantepe)

- 8- T/26 açması, VI. yapı katı, KN: 1065–23. İçe eğik gövdeli, basit-yuvarlak ağız kenarlı, dudağın altında 2.5 mm genişliğinde çok sığ bir oluk ve karın bölgesinde korunan kısımda, üstte 1.6, altta 1.8 mm genişliğinde 2 sıra halinde yiv bulunan küresel bir çanağa ait parça. Ø: 11 cm. Çok miktarda ince kalker ve seramik tozu ile az miktarda ince mika katkılı; sıkı-ince nitelikli, koyu krem rengi (7,5 YR 7/4) hamurlu, pişmeden kaynaklı olarak dış yüzeyi krem renkli (10 YR 8/3); hızlı çarkta biçimlendirilmiş; çok iyi pişirilmiş; astarsız ve perdahsız; çok düzgün bir yüzey işlemesine sahip.

Karşılaştırma:

Schwartz 1988: 119, Fig. 48: 6, 8 (Tell Leilan)

Ay 2001: 714, Şek. 14: 3, 5–6 (Şahintepe sonra Müslümantepe)

Ökse vd. 2001b: 617, Fig. 7: 10 (Salat Tepe)

Uysal 1998: 200, Lev. 15: 2 (Girnavaz)

Parker vd. 2004: 568, Şek. 3: d, f (Kenan Tepe)

Braidwood ve Braidwood 1960: 266, Fig. 203: 7 (Amuk G)

- 9- T/26 açması, VI. yapı katı, KN: 1056-c. Dışa eğik gövdeli, dışa çekik ağız kenarlı, küresel bir çanağa ait parça. Ø: 10.8 cm.

Karşılaştırma:

Dittmann vd. 2001: 247, Fig. 8: 2 (Şavi Höyük I)

Rova 2003: 20, Fig. 5: 5 (Tell Karrana 3)

- 10- T/26 açması, VI. yapı katı, KN: 1069–4. MG 2. İçe eğik gövdeli, dışa çekik, yuvarlak ağız kenarlı küresel bir çanağa ait parça. Ø: Bilinmiyor. Çok miktarda kalker ve seramik tozu ile az miktarda ince mika ve kum katkılı; sıkı-ince nitelikli, kırmızımsı özlü, devetüyü (10 YR 6/4) renginde hamurlu; hızlı çarkta biçimlendirilmiş; iyi pişirilmiş; astarsız ve perdahsız; yüzeyine düzgün bir ıslak sıvazlama uygulanmış.

Karşılaştırma:

Özdoğan ve Karul 2002: 64, Lev. 12: 28 (Tilfar Höyük)

Özdoğan ve Karul 2002: 64, Lev. 12: 30 (Kale Höyük)

Özdoğan ve Karul 2002: 64, Lev. 12: 31 (El Vezir)

Sertok ve Ergeç 1999: 103, Fig. 7: G (Birecik Mezarlığı)

Yalçıklı ve Tekinalp 2004: 130, Şek. 6: 11 (Mezraa Höyük)

- 11- T/26 açması, VI. yapı katı, KN: 1042–2. MG 7. İçe eğik, dışa çekik ağız kenarlı küresel bir çanağa ait parça. Ø: 11 cm. Az miktarda ince kalker, mika, kum ve saman katkılı; orta/orta nitelikli, açık gri özlü, sarımsı devetüyü (7,5 YR 6/6) renkte hamurlu; çarkta biçimlendirilmiş, iyi pişirilmiş, astarsız; perdahlı, yüzeyine düzgün bir ıslak sıvazlama uygulanmış.

Karşılaştırma:

Braidwood ve Braidwood 1960: 266, Fig. 203: 5; 206: 5, 8 (Amuk G)

Özdoğan ve Karul 2002: 64, Lev. 12: 28 (Tilfar Höyük)

Özdoğan ve Karul 2002: 64, Lev. 12: 30 (Kale Höyük)

Özdoğan ve Karul 2002: 64, Lev. 12: 31 (El Vezir)

Yalçıklı ve Tekinalp 2004: 130, Şek. 6: 3, 9 (Mezraa Höyük)

Frangipane ve Bucak 2001: 89, Şek. 6: 6 (Zeytinlibahçe Höyük)

- 12-** T/26 açması, VI. yapı katı, KN: 1042–1. MG 8. İçe eğik, dışa çekik-yuvarlak ağız kenarlı basık küresel bir çanağa ait parça. Ø: 11 cm. Çok miktarda ince kalker, orta yoğunlukta ince saman ile az miktarda ince mika ve kum katkılı; sıkı/orta nitelikli, pembemsi devetüyü (5 YR 6/6) renkte hamurlu; çarkta biçimlendirilmiş, iyi pişirilmiş, dış ve iç yüzeyi açık devetüyü (10 YR 7/4) renginde ince astarlı ve perdahlı, yüzeyi tahrip olmuş.

Karşılaştırma:

Frangipane ve Bucak 2001: 89, Şek. 6: 6 (Zeytinlibahçe Höyük)

Braidwood ve Braidwood 1960: 266, Fig. 203: 5; 206: 5, 8 (Amuk G)

Özdoğan ve Karul 2002: 64, Lev. 12: 28 (Tilfar Höyük)

Özdoğan ve Karul 2002: 64, Lev. 12: 30 (Kale Höyük)

Özdoğan ve Karul 2002: 64, Lev. 12: 31 (El Vezir)

Hoh 1984: 85, Abb. 10: 9 (Hassek Höyük)

- 13-** T/26 açması, VI. yapı katı, KN: 1059–2. MG 8. Yüksek boyunlu, dışa çekik ağız kenarlı, karın keskinliği dibe yakın, ağız kenarı tahrip olmuş bir çanağa ait gövde parçası. Ø: ~9 cm. Çok miktarda ince ve orta büyüklükte saman, orta yoğunlukta ince mika, az miktarda orta büyüklükte taş ve kum ile az miktarda ince kalker katkılı; orta/orta nitelikli, koyu devetüyü (7,5 YR 5/4) renkte hamurlu; elde biçimlendirilmiş, gevrek pişirilmiş, astarsız; dışı perdahlı, yüzeyi iyi korunamamış, düzgün bir yüzey işlenişine sahip.

LEVHA 22

- 1-** T/26 açması, VI. yapı katı, KN: 1079–14. MG 5. İçe eğik gövdeli, basit-yuvarlak ağız kenarlı bir çanağa ait parça. Ø: 25 cm. Az miktarda ince mika, kum, kalker ve saman katkılı; sıkı/orta nitelikli, kızıl devetüyü (7,5 YR 5/6) renginde hamurlu; çarkta biçimlendirilmiş;

iyi pişirilmiş; dış ve iç yüzeyi koyu krem (7,5 YR 7/4) renkte ince astarlı ve perdahlı; düzgün bir yüzey işlemesine sahip.

- 2- T/26 açması, VI. yapı katı, KN: 1050–2. MG 7. İçe eğik, içten kalınlaştırılmış ve içe eğik kesilmiş ağız kenarlı küresel bir çanağa ait gövde parçası. Ø: ~23 cm. Çok miktarda ince, orta yoğunlukta orta kalınlıkta ve az miktarda kalın saman, orta yoğunlukta ince mika, az miktarda kalın ve ince kalker, az miktarda orta büyüklükte taş ve az miktarda ince kum katkı; sıkı/orta nitelikli, çok koyu gri özlü, krem rengi (10 YR 7/3) hamurlu; elde biçimlendirilmiş, orta derecede pişirilmiş, astarsız ve perdahsız, yüzeyine ıslak düzeltileme uygulanmış.

Karşılaştırma:

Ball vd. 1989: 51, Fig. 21: 6 (Tell al-Hawa)

Braidwood ve Braidwood 1960: 267, Fig. 205: 1 (Amuk G)

- 3- T/26 açması, VI. yapı katı, KN: 1077–2. MG 5. İçbükey gövdeli, içe çekik, dıştan kalınlaştırılmış ağız kenarlı küresel bir çanağa ait parça. Ø: 17cm. Çok miktarda ince kalker, kum ve saman ile az miktarda ince mika ve seramik tozu katkı; orta-gevşek nitelikli, sarımsı özlü, devetüyü (7,5 YR 6/4) renginde hamurlu; çarkta biçimlendirilmiş; orta derecede pişirilmiş; astarsız ve perdahsız; yüzeyine ıslak düzeltileme uygulanmış.

- 4- T/26 açması, VI. yapı katı, KN: 1077–4. MG 2. İçe eğik, dıştan kalınlaştırılmış-düz ağız kenarlı küresel bir çanağa ait parça. Ø: 14 cm. Az miktarda ince mika ve kalker katkı; sıkı-ince nitelikli, sarımsı devetüyü (7,5 YR 6/6) renginde hamurlu; hızlı çarkta biçimlendirilmiş; iyi pişirilmiş; astarsız; dış ve iç yüzeyi dalgalı bir şekilde perdahlı; çok düzgün bir yüzey işlemesine sahip.

- 5- T/26 açması, VI. yapı katı, KN: 1065–26. MG 5. İçe eğik, dıştan kalınlaştırılmış-yuvarlak ağız kenarlı küresel bir çanağa ait parça. Ø: ~13 cm. Orta yoğunlukta ince saman ile az miktarda ince mika, kalker ve kum katkılı; sıkı-orta nitelikli, grimsi özlü, kırmızımsı devetüyü (5 YR 5/6) renginde hamurlu; çarkta biçimlendirilmiş; iyi pişirilmiş; astarsız ve perdahsız; yüzeyine düzgün bir ıslak sıvazlama uygulanmış.

Karşılaştırma:

Parker vd. 2004: 571, Şek. 6: I (Kenan Tepe)

Schwartz 1988: 129, Fig. 53: 9 (Tell Leilan)

Braidwood ve Braidwood 1960: 234, Fig. 174: 15 (Amuk F)

Schwartz 1988: 123, Fig. 50: 2 (Tell Leilan)

Ökse 2004b: 200, Şek. 10B: K9/0051/S (Gre Virike)

Ay 2004: 382, Şek. 9 (Müslümantepe)

Li 2003: 51, Şek. 5: 8 (Tell Jigan)

- 6- T/26 açması, VI. yapı katı, KN: 1079–1. MG 4F. İçe eğik, dışa çekik-yuvarlak ağız kenarlı küresel bir çanağa ait parça. Ø: 9 cm. Çok miktarda ince mika, orta yoğunlukta ince kalker ve seramik tozu ile az miktarda ince saman katkılı; sıkı/ince nitelikli, gri özlü, grimsi devetüyü (10 YR 6/3) renginde hamurlu; çarkta biçimlendirilmiş; iyi pişirilmiş; astarsız ve perdahsız.

Karşılaştırma:

Ökse vd. 2001b: 617, Fig. 7: 11 (Salat Tepe)

- 7- T/26 açması, VI. yapı katı, KN: 1076–1. MG 4. İçe eğik, dıştan kalınlaştırılmış-yuvarlak ağız kenarlı küresel bir çanağa ait parça. Ø: 9 cm. Orta yoğunlukta ince mika, az miktarda orta büyüklükte seramik tozu ile az miktarda ince kalker ve kum katkılı; sıkı/ince nitelikli, gri özlü, grimsi devetüyü (10 YR 5/3) renkte hamurlu; hızlı çarkta

biçimlendirilmiş, iyi pişirilmiş, astarsız; dışı perdahlı, içi perdahsız; yüzey rengi pişmeden kaynaklı olarak krem rengi (10 YR 7/3).

- 8- T/26 açması, VI. yapı katı, KN: 1079–11. MG 9. İçe eğik, basit-yuvarlak ağız kenarlı, omurgalı, sığ, basık küresel bir çanağa ait parça. Ø: ~20 cm. Orta yoğunlukta ince saman ile az miktarda ince mika, kalker ve kum katkılı; orta/orta nitelikli, gri özlü, sarımsı devetüyü (7,5 YR 6/6) renginde hamurlu; çarkta biçimlendirilmiş; iyi pişirilmiş; astarsız; perdahlı; düzgün bir yüzey işlemesine sahip.

Karşılaştırma:

Özdoğan ve Karul 2002: 61, Lev. 9: 4 (Kısakuyu Höyüğü)

Velibeyoğlu vd. 2002: 810, Şek. 14: 6 (Türbe Höyük)

Kozbe vd. 2004: 485, Şek. 17: 3, 5 (Kavuşan Höyük)

Stein ve Mısır 1994: 184, Fig. 13: C (Hacinebi B)

- 9- T/26 açması, VI. yapı katı, KN: 1079–15. MG 8. Dışa eğik, dıştan kalınlaştırılmış-yuvarlak ağız kenarlı bir çanağa ait parça. Ø: 34 cm. Az miktarda ince mika, kum, taş, kalker ve saman katkılı; orta/orta nitelikli, açık gri özlü, kırmızımsı devetüyü (5 YR 5/6) renginde hamurlu; elde biçimlendirilmiş; orta derecede pişirilmiş; astarsız ve perdahsız.

Karşılaştırma:

Hoh 1984: 86, Abb. 11: 9,10 (Hasek Höyük)

LEVHA 23

- 1- T/26 açması, VI. yapı katı, KN: 1065–2. MG 8. Kısa dik boyunlu, basit-yuvarlak ağız kenarlı bir çömleğe ait parça. Ø: 15 cm. Orta yoğunlukta ince saman, az miktarda kalın taş ile az miktarda ince mika, kalker ve kum katkılı; orta-orta nitelikli, koyu devetüyü (7,5 YR

5/4) hamurlu; elde biçimlendirilmiş; gevrek pişirilmiş; astarsız ve perdahsız; yalın bir yüzeye sahip.

Karşılaştırma:

Schachner 2002: 581, Şek. 16: 10 (Giricano)

Parker vd. 2004: 571, Şek. 6: E (Kenan Tepe)

Schwartz 1988: 91, Fig. 34: 2 (Tell Leilan)

Sertok ve Kulakoğlu 2001a: 468, Şek. 6: e (Şaraga Höyük)

2- T/26 açması, VI. yapı katı, KN: 1078–3. MG 10. Hafifçe dışa eğik, basit-yuvarlak ağız kenarlı, geniş ağızlı bir çömleğe ait parça. Ø: 29 cm. Orta yoğunlukta orta büyüklükte kum, orta yoğunlukta ince taş, saman ve mika ile az miktarda orta büyüklükte taş katkılı; sıkı-orta nitelikli, çok koyu gri özlü, kırmızımsı devetüyü (5 YR 5/6) renginde hamurlu; elde biçimlendirilmiş; gevrek pişirilmiş; astarsız; perdahlı; yüzeyinde çok miktarda saman izi görülüyor.

3- T/26 açması, VI. yapı katı, KN: 1048–4. MG 10. Dışa eğik, basit-sivri ağız kenarlı, karın keskinliği dibe yakın, yumurta gövdeli, çift yatay üçgen tutamaklı, geniş ağızlı bir çömleğe ait parça. Ø: 16 cm. Çok miktarda orta büyüklükte taş, orta yoğunlukta orta büyüklükte seramik tozu ile orta yoğunlukta ince mika, kum ve saman katkılı; orta/orta nitelikli, koyu gri özlü, kırmızımsı kahverengi (2.5 YR 4/6) hamurlu, elde biçimlendirilmiş, orta derecede pişirilmiş, dış ve iç yüzeyi grimsi kahverengi (10 YR 4/3) ince astarlı ve perdahlı, düzgün bir yüzey işlenişine sahip.

Karşılaştırma:

Bernbeck vd. 1999: 135, Fig. 4: h (Kazane Höyük)

Mayo ve Weiss 2003: 33, Fig. 3: 1–2 (Tell Leilan)

4- T/26 açması, VI. yapı katı, KN: 1065–13. MG 10. Kısa dik boyunlu, dıştan kalınlaştırılmış basit-yuvarlak ağız kenarlı bir çömleğe ait

parça. Ø: 16 cm. Orta yoğunlukta ince mika, kum, kalker ve saman, az miktarda kalın saman ile orta büyüklükte taş katkı; orta-orta nitelikli, kırmızımsı devetüyü (5 YR 5/6) renğinde hamurlu; elde biçimlendirilmiş; orta derecede pişirilmiş; astarsız; dış ve iç yüzeyi parlak perdahlı.

- 5- T/26 açması, VI. yapı katı, KN: 1054–5. MG 9. Basit-sivri, dışa çekik ağız kenarlı, kısa boyunlu bir çömleğe ait parça. Ø: 14 cm. Orta yoğunlukta ince kalker, az miktarda orta büyüklükte taş ile az miktarda ince mika, kum ve saman katkı; orta/orta nitelikli, çok koyu gri özlü, devetüyü (7,5 YR 6/4) renğinde hamurlu; elde biçimlendirilmiş; orta derecede pişirilmiş; astarsız; parlak perdahlı; düzgün bir yüzey işlemesine sahip.

Karşılaştırma:

Hoh 1984: 88, Abb. 13: 9 (Hasek Höyük)

Calderone ve Weiss 2003: 209, Fig. 6: 3 (Tell Leilan)

- 6- T/26 açması, VI. yapı katı, KN: 1051–3. MG 10. Kısa, dışa çekik boyunlu, basit-sivri ağız kenarlı bir çömleğe ait parça. Orta yoğunlukta ince mika ve saman, az miktarda orta büyüklükte taş ile az miktarda ince kalker ve kum katkı; orta-orta nitelikli, kırmızımsı devetüyü (5 YR 5/6) renğinde hamurlu; elde biçimlendirilmiş; orta derecede pişirilmiş; astarsız ve perdahsız; yüzeyine ıslak düzeltileme uygulanmış.

Karşılaştırma:

Hoh 1984: 88, Abb. 13: 9 (Hasek Höyük)

Calderone ve Weiss 2003: 209, Fig. 6: 3 (Tell Leilan)

- 7- T/26 açması, VI. yapı katı, KN: 1071–1. MG 10. Kısa, dışa çekik boyunlu, basit-düz ağız kenarlı bir çömleğe ait parça. Ø: 19.5 cm. Çok miktarda ince saman, orta yoğunlukta ince kum ve taş, az miktarda iri

taş ile az miktarda ince mika ve kalker katkılı; orta/orta nitelikli, koyu gri özlü, kırmızımsı devetüyü (5 YR 5/6) renginde hamurlu; elde biçimlendirilmiş; orta derecede pişirilmiş; astarsız; perdahlı; yüzeyde yoğun bir şekilde saman izleri görülüyor.

Karşılaştırma:

Calderone ve Weiss 2003: 209, Fig. 6: 3 (Tell Leilan)

- 8- T/26 açması, VI. yapı katı, KN: 1077–11. MG 9. Kısa, dışa eğik boyunlu, dıştan kalınlaştırılmış-düz ağız kenarlı bir çömleğe ait parça. Ø: 20 cm. Çok miktarda ince saman, orta yoğunlukta ince kalker, az miktarda orta büyüklükte taş ile az miktarda ince mika katkılı; orta/orta nitelikli, koyu gri özlü, koyu devetüyü (7,5 YR 5/4) hamurlu; çarkta biçimlendirilmiş; orta derecede pişirilmiş; astarsız ve perdahsız; yüzeyine ıslak düzeltileme uygulanmış.

LEVHA 24

- 1- T/26 açması, VI. yapı katı, KN: 1065–16. MG 7. Kısa, huni boyunlu, basit-düz ağız kenarlı bir çömleğe ait parça. Ø: 21 cm. Orta yoğunlukta ince kalker ve mika ile az miktarda ince kum ve saman katkılı; sıkı-orta nitelikli, gri özlü kırmızımsı devetüyü (5 YR 5/6) renginde hamurlu; hızlı çarkta biçimlendirilmiş; iyi pişirilmiş; astarsız ve perdahsız.

Karşılaştırma:

Schachner 2002: 581, Şek. 16: 5 (Giricano)

Kozbe vd. 2004: 485, Şek. 17: 1 (Kavuşan Höyük)

Numoto 1998: 58, Fig. 3a (Telul eth-Thalathat No: 5)

- 2- T/26 açması, VI. yapı katı, KN: 1056–4. MG 3. Kısa, huni boyunlu, basit-düz ağız kenarlı bir çömleğe ait parça. Ø: 19 cm. Orta yoğunlukta ince mika ile az miktarda ince kalker, kum ve seramik tozu

katkılı; sıkı/ince nitelikli, yeşilimsi gri özlü, kırmızımsı devetüyü (5 YR 5/6) renkte hamurlu, çarkta biçimlendirilmiş, iyi pişirilmiş, astarsız ve perdahsız; yüzeyi pişme veya kullanımdan kaynaklı olarak pembemsi devetüyü (5 YR 6/6) renkli.

Karşılaştırma:

Schachner 2002: 581, Şek. 16: 5 (Giricano)

Kozbe vd. 2004: 485, Şek. 17: 1 (Kavuşan Höyük)

- 3- T/26 açması, VI. yapı katı, KN: 1076–3. MG 9. Kısa, huni boyunlu, basit-düz ağız kenarlı bir çömleğe ait parça. Ø: 14 cm. Orta yoğunlukta ince mika, kalker ve seramik tozu, az miktarda kalın saman ve seramik tozu ile az miktarda ince kum katkı; sıkı-orta nitelikli, koyu gri özlü, açık kahverengi (5 YR 5/4) renginde hamurlu, yüzeyde pişmeden kaynaklı olarak sarımsı devetüyüne kadar değişen renk farklılıkları görülüyor; elde biçimlendirilmiş; orta derecede pişirilmiş; astarsız ve perdahsız.

- 4- T/26 açması, VI. yapı katı, KN: 1065–20. MG 10. Kısa, huni boyunlu, basit-yuvarlak ağız kenarlı bir çömleğe ait parça. Ø: 15 cm. Orta yoğunlukta iri kum ve seramik tozu, orta büyüklükte taş ve saman, az miktarda iri taş ile az miktarda ince mika katkı; orta-gevşek nitelikli, koyu gri özlü, pembemsi devetüyü (5 YR 6/6) renginde hamurlu; elde biçimlendirilmiş; gevrek pişirilmiş; dış ve iç yüzeyi kendinden ince astarlı; perdahsız.

Karşılaştırma:

Braidwood ve Braidwood 1960: 280, Fig. 221: 12 (Amuk G)

Schachner 2002: 581, Şek. 16: 5 (Giricano)

Ökse vd. 2001b: 619: Şek. 9: 42 (Salat Tepe)

- 5- T/26 açması, VI. yapı katı, KN: 1065–19. MG 7. Kısa, huni boyunlu, basit-yuvarlak ağız kenarlı bir çömleğe ait parça. Ø: 23 cm. Orta

yoğunlukta ince kalker, mika ve kum ile az miktarda ince saman katkılı; sıkı-orta nitelikli, açık devetüyü özlü, gri renkli (10 YR 5/1) hamurlu; çarkta biçimlendirilmiş; iyi pişirilmiş; dış yüzeyi grimsi devetüyü (10 YR 6/3) renginde ince astarlı ve perdahlı, iç yüzeyi yalın, pişmeden kaynaklı olarak renk farklılıkları görülüyor.

- 6- T/26 açması, VI. yapı katı, KN: 1064–2. Huni boyunlu, basit-yuvarlak ağız kenarlı bir çömleğe ait parça. Ø: 22 cm. Çok miktarda ince ve orta büyüklükte saman, çok miktarda ince ve orta yoğunlukta orta büyüklükte taş, orta yoğunlukta ve orta büyüklükte kum ve seramik tozu ile az miktarda ince mika katkılı; gevşek/kaba nitelikli, grimsi kahverengi özlü kırmızımsı devetüyü (5 YR 5/6) renkte hamurlu, elde biçimlendirilmiş, gevrek pişirilmiş, dış yüzeyi astarsız, iç yüzeyi açık kahverengi (7,5 YR 5/4) renkte ince astarlı, yüzeyinde kullanımdan dolayı is ve renk dalgalanmaları mevcut.

Karşılaştırma:

Hoh 1984: 87, Abb. 12: 7 (Hassek Höyük)

- 7- T/26 açması, VI. yapı katı, KN: 1059–4. MG 10. Huni boyunlu, basit-sivri ağız kenarlı bir çömleğe ait parça. Ø: ~22 cm. Çok miktarda ince taş, kum ve saman, orta yoğunlukta orta büyüklükte taş ve saman, orta yoğunlukta ince kalker, az miktarda kalın taş ve az miktarda ince mika katkılı; gevşek/kaba nitelikli, açık kahverengi (5 YR 5/4) hamurlu; elde biçimlendirilmiş, gevrek pişirilmiş; astarsız, dış yüzeyi perdahlı, iç yüzeyi perdahsız; pişme veya kullanımdan kaynaklı olarak yoğun is ve renk farklılıkları mevcut.

Karşılaştırma:

Bernbeck vd. 1999: 135, Fig. 4: f (Kazane Höyük)

Hoh 1984: 87, Abb. 12: 7 (Hassek Höyük)

Braidwood ve Braidwood 1960: 292, Fig. 232: 5 (Amuk G)

8- T/26 açması, VI. yapı katı, KN: 1078–2. MG 9. Dışa eğik, dıştan hafifçe kalınlaştırılmış basit-yuvarlak ağız kenarlı, huni boyunlu bir çömleğe ait parça. Ø: 21 cm. Orta yoğunlukta ince saman, az miktarda orta büyüklükte kalker, kum ve taş ile az miktarda ince mika katkılı; orta/orta nitelikli, grimsi kahverengi (10 YR 4/3) hamurlu; elde biçimlendirilmiş; orta derecede pişirilmiş; astarsız; perdahlı; iç yüzeyi pişmeden kaynaklı olarak açık kahverengi (5 YR 5/4).

9- T/26 açması, VI. yapı katı, KN: 1069-c. Huni boyunlu, basit-düz ağız kenarlı bir çömleğe ait parça. Ø: ~16 cm.

Karşılaştırma:

Evins 1998: 378, Fig. 28: 2 (Karababa Havzası)

LEVHA 25

1- T/26 açması, VI. yapı katı, KN: 1042-b. Dışa eğik, basit-düz ağız kenarlı, huni boyunlu bir çömleğe ait parça.

2- T/26 açması, VI. yapı katı, KN: 1078–4. MG 10. Dışa eğik, basit-yuvarlak ağız kenarlı, huni boyunlu bir çömleğe ait parça. Ø: 18 cm. Orta yoğunlukta orta büyüklükte kum, orta yoğunlukta ince taş ve saman, az miktarda orta büyüklükte taş ile az miktarda ince mika ve kalker katkılı; orta/orta nitelikli, koyu devetüyü (7,5 YR 5/4) renginde hamurlu; elde biçimlendirilmiş; gevrek pişirilmiş; astarsız; perdahlı.

Karşılaştırma:

Ökse 2004b: 200, Şek. 10B: L9/0014/S (Gre Virike)

3- T/26 açması, VI. yapı katı, KN: 1065–17. MG 10. Dışa eğik, basit-yuvarlak ağız kenarlı, huni boyunlu bir çömleğe ait parça. Ø: 32 cm. Çok miktarda ince saman, az miktarda ince taş ile iri kum katkılı; orta-

gevşek nitelikli, gri özlü koyu devetüyü (7,5 YR 5/4) hamurlu; elde biçimlendirilmiş; gevrek pişirilmiş; dış ve iç yüzeyi muntazam olmayan bir şekilde kendinden ince astarlı ve perdahlı.

- 4- T/26 açması, VI. yapı katı, KN: 1065–11. MG 8. Dışa eğik, basit-yuvarlak ağız kenarlı, huni boyunlu bir çömleğe ait parça. Ø: 36 cm. Orta yoğunlukta ince mika ve saman ile az miktarda ince kalker ve kum katkılı; orta/orta nitelikte, grimsi özlü, kırmızımsı devetüyü (5 YR 5/6) renkte hamurlu, elde biçimlendirilmiş, orta derecede pişirilmiş, dış ve iç yüzeyi kendinden ince astarlı ve perdahlı.

Karşılaştırma:

Marro 1992: 68, Lev. 4: 5 (Değirmentepe)

- 5- T/26 açması, VI. yapı katı, KN: 1054–2. MG 10. Dışa eğik, basit-yuvarlak ağız kenarlı, huni boyunlu bir çömleğe ait parça. Ø: 19 cm. Az miktarda orta büyüklükte saman ile az miktarda ince taş, kalker, mika, kum ve saman katkılı; gevşek/orta nitelikli kırmızımsı devetüyü (5 YR 5/6) renkte hamurlu; elde biçimlendirilmiş; gevrek pişirilmiş; dış ve iç yüzeyi kendinden ince astarlı ve perdahlı; iyi korunamamış, düzgün sayılabilecek bir yüzey işlenişine sahip.

Karşılaştırma:

Braidwood ve Braidwood 1960: 236, Fig. 176: 25 (Amuk F)

- 6- T/26 açması, VI. yapı katı, KN: 1065–9. MG 10. Dışa eğik, basit-yuvarlak ağız kenarlı, huni boyunlu bir çömleğe ait parça. Ø: 20 cm. Az miktarda ince kalker, mika, kum ve saman katkılı; orta/orta nitelikli koyu devetüyü (7,5 YR 5/4) renkte hamurlu; elde biçimlendirilmiş; orta derecede pişirilmiş; astarsız; parlak perdahlı; düzgün sayılabilecek bir yüzey işlenişine sahip.

Karşılaştırma:

Parker vd. 2004: 571, Şek. 6: V (Kenan Tepe)

Schachner 2002: 581, Şek. 16: 4 (Giricano)

Numoto 1998: 60, Fig. 4a: 18 (Telul eth-Thalathat No: 5)

Braidwood ve Braidwood 1960: 290, Fig. 229: 3 (Amuk G)

Yalçıklı ve Tekinalp 2004: 130, Şek. 6: 10 (Mezraa Höyük)

- 7- T/26 açması, VI. yapı katı, KN: 1076–4. MG 10. Dışa eğik, basit-yuvarlak ağız kenarlı, huni boyunlu bir çömleğe ait parça. Ø: 19.5 cm. Orta yoğunlukta iri kum, ince taş ve saman ile az miktarda kalın taş katkılı; orta-orta nitelikli, açık gri özlü, kırmızımsı devetüyü (5 YR 5/6) renginde hamurlu; elde biçimlendirilmiş; orta derecede pişirilmiş; dış ve iç yüzeyi kendinden ince astarlı ve parlak perdahlı; düzgün bir yüzey işlemesine sahip.
- 8- T/26 açması, VI. yapı katı, KN: 1065–21. MG 5. Dışa eğik, basit-yuvarlak ağız kenarlı, huni şeklindeki boynun omuzla birleştiği noktada kabartma bant bulunan boyunlu bir çömleğe ait parça. Ø: 15 cm. Çok miktarda ince kalker, orta yoğunlukta ince seramik tozu ile az miktarda ince mika, kum ve saman katkılı; sıkı-orta nitelikli, koyu krem rengi (7,5 YR 7/4) hamurlu; hızlı çarkta biçimlendirilmiş; iyi pişirilmiş; astarsız ve perdahsız; yüzeyine düzgün bir ıslak düzeltileme uygulanmış.
- 9- T/26 açması, VI. yapı katı, KN: 1069-b. Dışa eğik, basit-düz ağız kenarlı, huni boyunlu bir çömleğe ait parça.
- Karşılaştırma:**
- Calderone ve Weiss 2003: 217, Fig. 10: 6 (Tell Leilan)
- 10- T/26 açması, VI. yapı katı, KN: 1079–10. MG 3. Dışa eğik, dışa çekik-düz ağız kenarlı, huni boyunlu bir çömleğe ait parça. Ø: 16 cm. Az miktarda ince mika, kalker, kum, seramik tozu ve saman katkılı; sıkı/orta nitelikli, açık gri özlü, kahverengimsi kırmızı (2.5 YR 5/6)

renkte hamurlu; çarkta biçimlendirilmiş; iyi pişirilmiş; astarsız ve perdahsız; yüzeyine düzgün bir ıslak düzeltileme uygulanmış.

- 11-** T/26 açması, VI. yapı katı, KN: 1048–6. MG 8. Dışa eğik, basit-düz ağız kenarlı, huni boyunlu bir çömleğe ait parça. Ø: 12 cm. Orta yoğunlukta ince kalker ve saman, az miktarda kalın ve orta büyüklükte taş ile az miktarda ince mika ve kum katkılı; sıkı/orta nitelikli, grimsi devetüyü (10 YR 5/3) renkte hamurlu; orta derecede pişirilmiş; dış ve iç yüzeyi devetüyü (7,5 YR 6/4) renkte normal astarlı ve perdahlı; düzgün bir yüzey işlenişine sahip.
- 12-** T/26 açması, VI. yapı katı, KN: 1074-a. Dışa eğik, dışa çekik-sivriltilmiş ağız kenarlı, yüksek huni boyunlu bir çömleğe ait parça. Ø: 10 cm.
- 13-** T/26 açması, VI. yapı katı, KN: 1056-d. Dışa eğik, dışa kıvrık-yuvarlak ağız kenarlı, yüksek huni boyunlu bir çömleğe ait parça. Ø: 12.1 cm.

LEVHA 26

- 1-** T/26 açması, VI. yapı katı, KN: 1054–3. MG 10. Dışa eğik, dışa çekik ve dıştan kalınlaştırılmış-düz ağız kenarlı boyunlu bir çömleğe ait parça. Ø: 22 cm. Çok miktarda ince taş, orta yoğunlukta orta büyüklükte taş ve saman ile az miktarda ince kalker, mika ve kum katkılı; gevşek/orta nitelikli, kahverengi (7,5 YR 4/4) hamurlu; elde biçimlendirilmiş; gevrek pişirilmiş; astarsız ve perdahsız; yüzeyine ıslak düzeltileme uygulanmış.
- 2-** T/26 açması, VI. yapı katı, KN: 1077–13. Dışa eğik, dışa kıvrık-yuvarlak ağız kenarlı yüksek boyunlu bir çömleğe ait parça. Ø: 17 cm.

- 3- T/26 açması, VI. yapı katı, KN: 1079–7. MG 10. Dışa eğik, dıştan kalınlaştırılmış-yuvarlak ağız kenarlı yüksek boyunlu bir çömleğe ait parça. Ø: 16 cm. Orta yoğunlukta orta büyüklükte kum, taş ve saman, az miktarda kalın taş ile az miktarda ince taş katkılı; orta/orta nitelikli, çok koyu gri özlü açık sarımsı kahverengi (2.5 YR 6/6) hamurlu; elde biçimlendirilmiş; gevrek pişirilmiş; astarsız; perdahlı.
- 4- T/26 açması, VI. yapı katı, KN: 1056-b. Dik boyunlu, dıştan kalınlaştırılmış-yuvarlak ağız kenarlı yüksek boyunlu bir çömleğe ait parça.
- 5- T/26 açması, VI. yapı katı, KN: 1056–1. MG 2. Dışa eğik, dıştan kalınlaştırılmış-yuvarlak ağız kenarlı, yüksek boyunlu, boynun alt kısmında 2.7 mm kalınlığında grimsi açık kahverengi (7,5 YR 5/3) renkte yatay boya bant ile bezenmiş bir çömleğe ait parça. Ø: 14 cm. Az miktarda orta büyüklükte kalker ile az miktarda ince kalker, taş ve kum katkılı; sıkı/ince nitelikli, kırmızımsı devetüyü (5 YR 5/6) renkte hamurlu; hızlı çarkta biçimlendirilmiş, iyi pişirilmiş, dış ve iç yüzeyi açık grimsi devetüyü (7,5 YR 6/3) renkte ince astarlı, perdahsız, yüzeyinde çark izleri görülebilen düzgün bir yüzey işlenişine sahip.
- 6- T/26 açması, VI. yapı katı, KN: 1059-a. Dik boyunlu, dıştan üçgen biçiminde kalınlaştırılmış-düz ağız kenarlı, dudağının üzerinde sığ bir oluk bulunan, muhtemelen yüksek boyunlu bir çömleğe ait parça.
- 7- T/26 açması, VI. yapı katı, KN: 1065–4. MG 9. Dik boyunlu, dıştan bant ile kalınlaştırılmış ağız kenarlı, boyunlu bir çömleğe ait parça. Ø: 15 cm. Orta yoğunlukta ince ve az miktarda orta büyüklükte mika ve saman, orta yoğunlukta ince seramik tozu ile az miktarda ince kalker ve kum katkılı; sıkı/orta nitelikli, grimsi özlü, pembemsi devetüyü (5 YR 6/6) renkte hamurlu; elde biçimlendirilmiş, orta derecede

pişirilmiş, astarsız ve perdahsız, yüzeyine ıslak düzeltileme uygulanmış.

- 8- T/26 açması, VI. yapı katı, KN: 1074–4. MG 5. Dik boyunlu, dıştan kalınlaştırılmış-düz ağız kenarlı, boyunlu bir çömleğe ait parça. Ø: 22 cm. Az miktarda ince mika, kum, kalker ve saman katkılı; orta/orta nitelikli, kızıl devetüyü (7,5 YR 5/6) renginde hamurlu; elde biçimlendirilmiş; orta derecede pişirilmiş; astarsız ve perdahsız.
- 9- T/26 açması, VI. yapı katı, KN: 1079–3. MG 9. Dışa eğik, dıştan kalınlaştırılmış-düz ağız kenarlı bir çömleğe ait parça. Ø: ~46 cm. Orta yoğunlukta ince mika ile az miktarda ince kalker, kum ve saman katkılı; sıkı-orta nitelikli, koyu gri özlü kırmızımsı devetüyü (5 YR 5/6) renginde hamurlu; elde biçimlendirilmiş; orta derecede pişirilmiş; astarsız ve perdahsız; yüzeyi yalın.
- 10- T/26 açması, VI. yapı katı, KN: 1069–3. MG 9. Dik boyunlu, dışa çekik ve dıştan kalınlaştırılmış ağız kenarlı, dudağının üzerinde 2 adet sığ oluk bulunan, yüksek boyunlu bir çömleğe ait parça. Ø: ~42 cm. Orta yoğunlukta ince saman ile az miktarda ince mika, kalker ve kum katkılı; orta/orta nitelikli, çok koyu gri özlü, kırmızımsı devetüyü (5 YR 5/6) renginde hamurlu; çarkta biçimlendirilmiş; orta derecede pişirilmiş; astarsız; perdahlı; düzgün sayılabilecek bir yüzey işlemesine sahip.

Karşılaştırma:

Prag 1970: Fig. 7: 11 (Harran)

- 11- T/26 açması, VI. yapı katı, KN: 1077–5. MG 10. Dışa eğik, dıştan kalınlaştırılmış ağız kenarlı bir küp'e ait parça. Ø: 46 cm. Çok miktarda orta büyüklükte saman, orta yoğunlukta ince kalker, az miktarda kalın ve orta büyüklükte taş ile az miktarda ince mika ve

seramik tozu katkılı; kaba/orta nitelikli, grimsi kızıl özlü, açık devetüyü (10 YR 7/4) renkli hamurlu; çarkta biçimlendirilmiş; iyi pişirilmiş; astarsız ve perdahsız; ıslak düzeltileme uygulanmış.

LEVHA 27

- 1- T/26 açması, VI. yapı katı, KN: 1077–6. MG 9. Düz dip parçası. Ø: 7 cm. Orta yoğunlukta ince saman, az miktarda orta büyüklükte taş ile az miktarda ince mika ve kalker katkılı; orta/orta nitelikli, gri özlü, açık kahverengi (5 YR 5/4) hamurlu; elde biçimlendirilmiş; orta derecede pişirilmiş; dış yüzeyi astarsız ve parlak perdahlı, iç yüzeyi devetüyü (10 YR 6/4) renkte içinde saman katkıları görülen kaba bir hamurla normal astarlı ve perdahsız.
- 2- T/26 açması, VI. yapı katı, KN: 1079–5. MG 2. Düz dip parçası. Ø: 5 cm. Orta yoğunlukta ince mika ile az miktarda ince kalker ve seramik tozu katkılı; sıkı/ince nitelikli sarımsı devetüyü (7,5 YR 6/6) renginde hamurlu; elde biçimlendirilmiş; iyi pişirilmiş; astarsız; dış yüzeyi parlak perdahlı; çok düzgün bir yüzey işlemesine sahip.
- 3- T/26 açması, VI. yapı katı, KN: 1049–1. MG 9. Kenarlı düz dip parçası. Ø: 10 cm. Orta yoğunlukta ince kalker, az miktarda kalın ve orta büyüklükte taş, az miktarda orta büyüklükte ve ince saman ile az miktarda ince mika ve kum katkılı; sıkı/orta nitelikli, devetüyü (7,5 YR 6/4) renkte hamurlu, elde biçimlendirilmiş, orta derecede pişirilmiş, kendinden normal astarlı, perdahsız.

Karşılaştırma:

Braidwood ve Braidwood 1960: 273, Fig. 214: 26 (Amuk G)

- 4- T/26 açması, VI. yapı katı, KN: 1065–18. MG 10. Halka dip parçası. Ø: 6.5 cm. Orta yoğunlukta ince kalker ve saman ile az miktarda ince

mika ve kum katkılı; sıkı-orta nitelikli, açık gri özlü, pembemsi devetüyü (5 YR 6/6) renginde hamurlu; elde biçimlendirilmiş; orta derecede pişirilmiş; astarsız ve perdahsız; yüzeyine ıslak düzeltileme uygulanmış.

- 5- T/26 açması, VI. yapı katı, KN: 1067–2. MG 9. Halka dip parçası. Ø: 6 cm. Orta yoğunlukta ince saman ile az miktarda ince kalker, mika, kum ve seramik tozu katkılı; orta/orta nitelikli, gri özlü, portakal rengi (5 YR 7/8) hamurlu, çarkta biçimlendirilmiş, orta derecede pişirilmiş, dış yüzeyi kırmızımsı devetüyü (5 YR 5/6) renkte ince astarlı, iç yüzeyine ıslak düzeltileme uygulanmış; perdahsız; düzgün bir yüzey işlenişine sahip.
- 6- T/26 açması, VI. yapı katı, KN: 1077–7. MG 5. Halka dip parçası. Ø: 5 cm. Çok miktarda ince kalker, orta yoğunlukta ince mika, az miktarda orta büyüklükte taş ile az miktarda ince kum katkılı; sıkı-orta nitelikli, gri özlü, devetüyü (7,5 YR 6/4) renginde hamurlu; hızlı çarkta biçimlendirilmiş; iyi pişirilmiş; astarsız ve perdahsız; dış yüzeyine düzgün bir ıslak düzeltileme uygulanmış, iç yüzeyi yalın ve gri renkte.
- 7- T/26 açması, VI. yapı katı, KN: 1054–1. MG 8. Pedestal parçası. Ø: 10 cm. Orta yoğunlukta ince mika ve saman ile az miktarda ince taş, kalker ve kum katkılı; orta/orta nitelikli, pembemsi devetüyü (5 YR 6/6) renkte hamurlu, hızlı çarkta biçimlendirilmiş, orta derecede pişirilmiş, astarsız ve perdahsız, yüzeyine düzgün bir ıslak düzeltileme uygulanmış.
- 8- T/26 açması, VI. yapı katı, KN: 1064-a. Pedestal parçası. Ø: 10.9 cm.
- 9- T/26 açması, VI. yapı katı, KN: 1059-d. Pedestal parçası.

- 10- T/26 açması, VI. yapı katı, KN: 1065–5. MG 9. Üçayak parçası. Orta yoğunlukta ince mika ve saman ile az miktarda ince kalker, mika, kum ve seramik tozu katkı; orta/orta nitelikli, koyu devetüyü (7,5 YR 5/4) renkte hamurlu, elde biçimlendirilmiş, orta derecede pişirilmiş, yüzeyi grimsi kahverengi (7,5 YR 4/2) normal astarlı; perdahsız, düzgün bir yüzey işlenişine sahip.

LEVHA 28

- 1- T/26 açması, VI. yapı katı, KN: 1059–8. MG 9. Kapak parçası. Ø: 21 cm. Orta yoğunlukta ince saman ile az miktarda ince kalker ve mika katkı; orta/ince nitelikli, grimsi açık kahverengi (7,5 YR 5/3) hamurlu, elde biçimlendirilmiş, orta derecede pişirilmiş; astarsız ve perdahsız; yüzeyinde saman izleri ve kullanımdan kaynaklanan is izi görülüyor.
- 2- T/26 açması, VI. yapı katı, KN: 1059–7. MG 9. Kapak parçası. Ø: ~13 cm. Orta yoğunlukta ince saman ile az miktarda ince kalker, mika ve kum katkı; orta/orta nitelikli, koyu devetüyü (7,5 YR 5/4) hamurlu, elde biçimlendirilmiş, orta derecede pişirilmiş; astarsız ve perdahsız; yüzeyine ıslak düzeltileme uygulanmış.
- 3- T/26 açması, VI. yapı katı, KN: 1059–6. MG 10. Kapak parçası. Ø: ~13 cm. Çok miktarda ince saman, orta yoğunlukta ince kalker ile az miktarda ince mika, kum ve taşçık katkı; orta/orta nitelikli, sarımsı devetüyü (7,5 YR 6/6) hamurlu, elde biçimlendirilmiş, orta derecede pişirilmiş; dış ve iç yüzeyi pembemsi devetüyü (5 YR 6/6) renkte astarlı ve perdahlı; yüzeyinde saman izleri görülüyor.
- 4- T/26 açması, VI. yapı katı, KN: 1059-e. Kapak parçası.

- 5- T/26 açması, VI. yapı katı, KN: 1072–1. MG 7. Boya bezemeli olan boyun kısmı tahrip olmuş seramik parçası. Orta yoğunlukta ince saman ile az miktarda ince kalker, mika, kum ve seramik tozu katkı; sıkı/orta nitelikli, gri özlü, portakal rengi (2.5 YR 5/8) hamurlu, çarkta biçimlendirilmiş, iyi pişirilmiş, dış yüzeyi grimsi devetüyü (10 YR 6/3) renkte ince astarlı, iç yüzeyi yalın; perdahsız; omuzun boyun ile birleştiği yerde çok koyu kahverengi (7,5 YR 3/2) renkte yatay boya bant ile 9 dişli bir tarak ile yapılmış düzensiz bir şekilde birbirini kesen bir bezeme mevcut.
- 6- T/26 açması, VI. yapı katı, KN: 1074–2. MG 8. yatay oluk bezemeli gövde parçası. Orta yoğunlukta ince kum ile az miktarda ince mika katkı; sıkı/orta nitelikli kırmızımsı devetüyü (5 YR 5/6) renkte hamurlu, elde biçimlendirilmiş, iyi pişirilmiş, astarsız; perdahlı, korunan kısmında 1 sıra halinde 1.2 mm genişliğinde sığ bir oluk mevcut.
- 7- T/26 açması, VI. yapı katı, KN: 1048–2. MG 7. Boya bezemeli gövde parçası. Az miktarda ince kalker, mika, kum ve saman katkı; sıkı/orta nitelikli, koyu gri özlü, kırmızımsı devetüyü (5 YR 5/6) renkte hamurlu, çarkta biçimlendirilmiş, iyi pişirilmiş, dış yüzeyinde krem rengi (7,5 YR 7/3) ince astar üzerine çok kahverengi (7,5 YR 4/3) boya ile yapılmış farklı kalınlıklarda 3 sıra halinde yatay bant bezeme mevcut.
- 8- T/26 açması, VI. yapı katı, KN: 1059–3. MG 3. boya bezemeli seramik parçası. Az miktarda ince kalker, mika, kum ve saman katkı; orta/orta nitelikli, gri özlü, pembemsi devetüyü (5 YR 6/6) renkte hamurlu, çarkta biçimlendirilmiş, iyi pişirilmiş, dış ve iç yüzeyi krem (7,5 YR 7/3) renkte ince astarlı, perdahsız, dış yüzeyde çok koyu kahverengi (7,5 YR 3/1) renkte boya ile yapılmış 2 sıra halinde yatay

bant bezeme mevcut, üstteki bandın kalınlığı belli değil ancak alttaki bant 8.5 mm kalınlığında.

- 9- T/26 açması, VI. yapı katı, KN: 1077–10. boya bezemeli, dudak kısmı çok tahrip olmuş seramik parçası. Az miktarda ince kalker, mika, kum, seramik tozu ve saman katkılı; sıkı/ince nitelikli, gri özlü, kızıl devetüyü (7,5 YR 5/6) renkte hamurlu, çarkta biçimlendirilmiş, iyi pişirilmiş, dış yüzeyi açık devetüyü (10 YR 7/4) renkte ince astarlı, iç yüzeyi astarsız, pişmeden kaynaklı olarak grimsi devetüyü (10 YR 5/3); perdahsız, çok düzgün bir yüzey işlenişine sahip, dudağın dış kısmında kırmızı (2.5 YR 4/4) renkte boya bant bezeme, iç kısımda aynı renkte, dudaktan aşağı doğru sarkan kavisli bir bezeme mevcut.
- 10- T/26 açması, VI. yapı katı, KN: 1076–2. MG 3. boya bezemeli gövde parçası. Çok miktarda ince kalker, orta yoğunlukta ince mika ile az miktarda ince kum ve saman katkılı; sıkı/orta nitelikli, açık gri özlü, devetüyü (10 YR 6/4) renkte hamurlu, çarkta biçimlendirilmiş, iyi pişirilmiş, dış ve iç yüzeyi kendinden ince astarlı ve perdahlı, dış yüzeyde çok koyu kahverengi (7,5 YR 3/1) boya ile yapılmış muhtemelen yuvarlak hatlı bezeme mevcut.
- 11- T/26 açması, VI. yapı katı, KN: 1065–27. MG 2. boya bezemeli gövde parçası. Çok miktarda ince kalker ile az miktarda ince mika, kum, seramik tozu ve saman katkılı; sıkı/orta nitelikli, devetüyü (7,5 YR 6/4) renkte hamurlu, çarkta biçimlendirilmiş, iyi pişirilmiş, astarsız ve perdahsız, dış yüzeyde çok koyu kahverengi (7,5 YR 3/1) boya ile yapılmış yatay bant bezeme mevcut.
- 12- T/26 açması, VI. yapı katı, KN: 1079-a. Boya bezemeli gövde parçası.

- 13-** T/26 açması, VI. yapı katı, KN: 1068–2. MG 6. boya bezemeli gövde parçası. Çok miktarda ince kalker ve kum ile orta yoğunlukta ince mika katkılı; orta/orta nitelikli, koyu gri (*Gley 1 3/N*) renkte hamurlu, çarkta biçimlendirilmiş, iyi pişirilmiş, dış yüzeyi açık yeşil (*5 Y 6/3*) renkte ince astarlı, iç yüzeyi kendinden ince astarlı; perdahsız; çok düzgün bir yüzey işlenişine sahip; korunan kısmında kızılımsı koyu gri (*5 YR 3/1*) renkte boya ile yaklaşık 6 mm kalınlığında yatay ve kavisli bir bant ve bunu kesen iki diyagonal banttandır oluşan bezeme mevcut.
- 14-** T/26 açması, VI. yapı katı, KN: 1079–12. MG 5. boya bezemeli gövde parçası. Orta yoğunlukta ince kalker ve seramik tozu ile az miktarda ince mika, kum ve saman katkılı; sıkı/orta nitelikli koyu krem (*7,5 YR 7/4*) renkte hamurlu, çarkta biçimlendirilmiş, iyi pişirilmiş, dış yüzeyi krem renkli (*10 YR 7/3*) ince astarlı, iç yüzeyi astarsız; perdahsız; korunan kısmında, dış yüzeyde koyu kahverengi (*10 YR 3/1*) boya ile yapılmış 5 ve 6.5 mm kalınlıklarında iki sıra yatay bant ve alttaki bant ile birleşik şekilde, kalınlığı belli olmayan dalgalı bir hattandır oluşan bezeme mevcut.
- 15-** T/26 açması, VI. yapı katı, KN: 1074–3. MG 7. boya bezemeli gövde parçası. Orta yoğunlukta ince kalker ile az miktarda ince mika ve kum katkılı; sıkı/orta nitelikli, açık gri özlü, pembemsi krem (*5 YR 7/4*) renkte hamurlu, elde biçimlendirilmiş, iyi pişirilmiş, astarsız ve perdahsız, dış yüzeyi pişmeden kaynaklı olarak koyu krem (*7,5 YR 7/4*) renkli; korunan kısmında, dış yüzeyde koyu devetüyü (*7,5 YR 5/4*) boya ile yapılmış muhtemelen kapalı yay dizisi şeklinde bezeme mevcut.
- 16-** T/26 açması, VI. yapı katı, KN: 1077–9. MG 7. Boya bezemeli gövde parçası. Orta yoğunlukta ince kalker ve saman ile az miktarda ince mika, kum ve seramik tozu katkılı; orta/orta nitelikli, geniş koyu gri

özlü, sarımsı devetüyü (7,5 YR 6/6) renkte hamurlu, çarkta biçimlendirilmiş, iyi pişirilmiş, astarsız ve perdahsız, yüzeyine düzgün bir ıslak düzeltileme uygulanmış, dış yüzeyde grimsi açık kahverengi (7,5 YR 5/2) boya ile ... cm kalınlığında bir çizgiyle oluşturulmuş uç kısmı aşağıya bakan bir üçgen ve bu üçgenin hemen altında, ... cm kalınlığında 2 sıra halinde yatay boya bant bezeme uygulanmış, bu yatay bantlardan üstteki, üçgenin alt ucuyla birleştirilmiş, üçgenin içi ise aynı renkte daha sıvı bir boya ile doldurulmuş.

- 17-** T/26 açması, VI. yapı katı, KN: 1079–4. MG 6. Boya bezemeli gövde parçası. Orta yoğunlukta ince mika ve kum ile az miktarda ince kalker ve saman katkılı; sıkı/orta nitelikli, koyu gri ile karışık açık yeşil (5 Y 6/4) renkte hamurlu, çarkta biçimlendirilmiş, iyi pişirilmiş, astarsız ve perdahsız, yüzeyine çok düzgün bir ıslak düzeltileme uygulanmış, dış yüzeyde çok koyu kahverengi (2.5 Y 3/1) boya ile yapılmış bir üçgen ve bu üçgenin sol ve alt kenarlara içten bitişik olarak yapılmış gri renkte (2.5 Y 4/1) bezeme mevcut.
- 18-** T/26 açması, VI. yapı katı, KN: 1065–24. MG 2. Emzik parçası. Ø: 2 cm. Çok miktarda ince kalker ile az miktarda ince kum katkılı; sıkı/ince nitelikli, koyu krem (7,5 YR 7/4) renkte hamurlu, elde biçimlendirilmiş, iyi pişirilmiş, astarsız ve perdahsız.
- 19-** T/26 açması, VI. yapı katı, KN: 1079–13. MG 12. Kulp parçası. Çok miktarda ince mika ile orta yoğunlukta ince kalker, kum ve seramik tozu katkılı; sıkı/ince nitelikli, kızıl kahverengi (5 YR 4/3) hamurlu, elde biçimlendirilmiş, çok iyi pişirilmiş, astarsız ve perdahsız.

LEVHA 29

- 1- Mezarlık alanı, V/13–14 açmaları, KN: M–46/1. Y: 6.3 cm, AÇ: 7.6 cm. Dışa çekik ağız kenarlı, hafif içe eğik, uzun silindirik gövdeli, karın keskinliği dibe yakın, hafif yuvarlatılmış düz dipli bardak. Az miktarda ince mika, saman ve taşçık katkılı, kiremidimsi kahverengi hamurlu, elde biçimlendirilmiş, orta derecede pişirilmiş, astarsız ve perdahsızdır. Mezar dışında, kapak taşının hemen üzerinden ele geçmiştir.
- 2- Mezarlık alanı, V/14 açması, KN: M–15/3. AÇ: 18.5 cm, Y: 5 cm. Dıştan üçgen biçiminde kalınlaştırılmış dudaklı, dudak altındaki oluk nedeniyle keskin karınlı, yayvan gövdeli, düz dipli sığ tabak. Çok miktarda ince mika, kum ve saman katkılı, açık devetüyü renkte hamurlu, çarkta biçimlendirilmiş, orta derecede pişirilmiş, dış ve iç yüzeyi hamurunun renginde kendinden astarlı ve perdahsızdır. Mezar dışından ele geçmiştir.
- 3- Mezarlık alanı, T/14 açması, KN: M–31/10. AÇ: 14 cm, Basit-sivri ağız kenarlı, içe eğik, basık küresel gövdeli çanak. Çok miktarda ince saman, orta yoğunlukta ince mika ile az miktarda ince kum ve kalker katkılı, orta-orta nitelikli, sarımsı devetüyü renkte (10 YR 5/4) hamurlu, çarkta biçimlendirilmiş, orta derecede pişirilmiş, astarsız ve perdahsızdır. Pişirilmeden kaynaklı olarak dış yüzeyinde koyu gri renk dalgalanmaları görülmektedir. M–31 mezarının içinden ele geçmiştir.
- 4- Mezarlık alanı, T/14 açması, KN: M–31/11. AÇ: 12 cm, Dışa kıvrık, dıştan kalınlaştırılmış ağız kenarlı, kapalı ağızlı çömlek. Orta yoğunlukta ince mika, kum ve seramik tozu katkılı, sıkı-ince nitelikli, kırmızımsı devetüyü renkte (5 YR 5/6) hamurlu, hızlı çarkta biçimlendirilmiş, çok iyi pişirilmiş, dış ve iç yüzeyi pembemsi açık

devetüyü renkte (7,5 YR 7/4), içinde çok miktarda ince mika katkısı bulunan ince astarlı ve perdahsız bir seramiktir. M-31 mezarının içinden ele geçmiştir.

- 5- Mezarlık alanı, V/13-14 açması, KN: M-46/3. Y: 6.3 cm, AÇ: 11.5 cm. Dik, basit-yuvarlak ağız kenarlı, küresel gövdeli, yuvarlak dipli çanak. Çok miktarda ince saman, az miktarda taşçık, ince kum, kalker ve mika katkılı, kırmızımsı devetüyü renginde hamurlu, elde biçimlendirilmiş, iyi pişirilmiş, dış ve iç yüzeyi hamurunun renginde kendinden astarlı ve perdahlı.

Karşılaştırma:

Rova 1988: Pl. 32: 4 (Tell Barri)

Braidwood ve Braidwood 1960: 266, Fig. 203: 4 (Amuk G)

- 6- Mezarlık alanı, V/14 açması, KN: M-37/6. Y: 5.6 cm, AÇ: 9.7 cm. Hafif içe eğik, basit-düz ağız kenarlı, küresel gövdeli, yuvarlak dipli, ağız kenarı altında ince bir çizgi bant ile tek sıra halinde dalgalı hat bezemeli çanak. Çok miktarda ince mika ve taşçık katkılı, turuncumsu kiremit renginde hamurlu, çarkta biçimlendirilmiş, iyi pişirilmiş, astarsız, içte dikine perdah bezemeli, dışta hafif düzeltili.

Karşılaştırma:

Rova 1988: Pl. 32: 4 (Tell Barri)

Braidwood ve Braidwood 1960: 266, Fig. 203: 4; 220: 17-28 (Amuk G)

Campbell Thompson ve Mallowan 1933: Pl. 62: 20 (Ninive)

Calderone ve Weiss 2003: 207, Fig. 5: 5 (Tell Leilan)

- 7- Mezarlık alanı, V/14 açması, KN: M-40/1. Y: 7 cm, AÇ: 10, DÇ: 3.1 cm. İçe eğik, basit-yuvarlak ağız kenarlı, gövdesinde iki sıra halinde çok sığ oluk bezeme bulunan, halka dipli, halka dibin merkezinde kabın yere tam oturmasını engelleyen bir çıkıntı bulunan küresel

çanak. Az miktarda ince saman, kum, kalker, mika ve taşçık katkı, yeşilimsi devetüyü renkte hamurlu, çarkta biçimlendirilmiş, iyi pişirilmiş, dış ve iç yüzey hamurunun renginde kendinden astarlı ve perdahlı. Mezar içerisinde, M40/2 no.lu çömleğin ağzında ele geçmiştir.

Karşılaştırma:

Ay 2001: 714, 14: 4 (Şahin Tepe, *daha sonra Müslümantepe*)

Rova 1988: Pl. 18: 4–5 (Tell Barri ve Tell Brak)

Schwartz 1988: 123, Fig. 50: 6, 8 (Tell Leilan).

LEVHA 30

- 1- T/15 açması, Mezarlık alanı, KN: M–3/2. AÇ: 13 cm, Y: 8.5 cm. İçe eğik, basit-yuvarlak ağız kenarlı, keskince karınlı, basık gövdeli, sivri dipli, dış yüzeyde omuz kısmında üç sıra sığ oluk ile bezenmiş çanak. Çok miktarda ince kalker ve seramik tozu ile az miktarda ince kum katkı, sıkı/ince nitelikli, çarkta biçimlendirilmiş, çok iyi pişirilmiş, dış ve iç yüzeyi yeşilimsi bej renkte. Astarsız olan kap ıslak düzeltileme sayesinde sabunumsu, mat bir parlaklığa kavuşturulmuş.

Karşılaştırma:

Bolt ve Green 2003: 548, Fig. 21: 3 (Tell Mohammed Arab)

- 2- T/15 açması, Mezarlık alanı, KN: M–3/3. AÇ: 11 cm, Y: 6 cm. İçe eğik, basit-yuvarlak ağız kenarlı, basık küresel gövdeli, halka dipli çanak. Ancak halka dibin merkezinde kabın düz durmasını engelleyen sivri bir çıkıntı bulunuyor. Katkı maddeleri görülemeyen sıkı-ince nitelikte, yeşilimsi bej renkte hamurlu, hızlı çarkta biçimlendirilmiş, çok iyi pişirilmiş. Astarsız olan kap üzerinde ıslak düzeltme sayesinde sabunumsu bir matlık elde edilmiş.

Karşılaştırma:

Ay 2001: 714, 14: 4 (Şahin Tepe, *daha sonra Müslümantepe*)

Schwartz 1988: 123, Fig. 50: 6, 8 (Tell Leilan)

Rova 1988: Pl. 18: 4–5 (Tell Barri ve Tell Brak)

- 3- T/15 açması, Mezarlık alanı, KN: M–37/9. Y: 6.3 cm, AÇ: 11 cm, DÇ: 3 cm, GÇ: 11.6 cm. Hafif içe eğik, basit-yuvarlak ağız kenarlı halka dipli çanak. Çanağın gövdesinin üzerinde, tam bir sıra izlemeyen, bazı kısımlarda tek sıraya düşen bazen de birbiriyle kesişen iki sıra halinde; halka dibin hemen üzerinde de üç sıra halinde ince oluk bezeme bulunmaktadır. Halka dip içindeki sivri meme kabın tam olarak oturmasına engel olmaktadır. Az miktarda ince kum, mika ve taşçık katkılı, sıkı-ince nitelikli, yeşilimsi bej renkte hamurlu, hızlı çarkta biçimlendirilmiş, çok iyi pişirilmiş, dış ve iç yüzey kendinden astarlı ve perdahlıdır. Yüzeyde grimsi ve pembemsi tonlarda alacalanma görülmektedir. Mezar içinden ele geçmiştir.

Karşılaştırma:

Schwartz 1988: 119, Fig. 48: 6 (Tell Leilan).

Ay 2001: 714, Şek. 14: 3, 5–6 (Şahin Tepe sonra Müslümantepe)

Ökse vd. 2001b: 617, Fig. 7: 10 (Salat Tepe)

Uysal 1998: 200, Lev. 15: 2 (Girnavaz)

- 4- T/15 açması, Mezarlık alanı, KN: M–17/1. Y: 8.5 cm, AÇ: 12.5 cm, DÇ: 3 cm. İçe eğik basit-yuvarlak ağız kenarlı, basık küresel gövdeli, halka dipli, gövde üzerinde 8 sıra halinde farklı kalınlıklarda oluk bezeme bulunan çanak. Az miktarda ince mika, kum ve saman katkılı, sıkı-ince nitelikli, yeşilimsi bej renkte hamurlu, çarkta biçimlendirilmiş, çok iyi pişirilmiş, dış ve iç yüzey kendinden astarlı ve perdahlı.

Karşılaştırma:

Ay 2001: 714, Şek. 14: 3, 5–6 (Şahin Tepe sonra Müslümantepe)

Ökse vd. 2001b: 617, Fig. 7: 10 (Salat Tepe)

Uysal 1998: 200, Lev. 15: 2 (Girnavaz)

Schwartz 1988: 119, Fig. 48: 6, 8 (Tell Leilan).

- 5- T/15 açması, Mezarlık alanı, KN: M-38/4. Y: 6 cm, AÇ: 9 cm, DÇ: 2 cm, GÇ: 10 cm. İçe eğik, basit-yuvarlak ağız kenarlı, basık küresel gövdeli, oluklu halka dipli, gövde üzerinde biri yarım olmak üzere dört sıra oluk bulunan çanak. Az miktarda ince mika, kum, kalker ve taşçık katkılı, sıkı-ince nitelikli, yeşilimsi krem renkte hamurlu, hızlı çarkta biçimlendirilmiş, çok iyi pişirilmiş, dış ve iç yüzey kendinden astarlı ve perdahlı. Mezar dışından ele geçmiştir.

Karşılaştırma:

Schwartz 1988: 119, Fig. 48: 6 (Tell Leilan).

Ay 2001: 714, Şek. 14: 3, 5-6 (Şahin Tepe sonra Müslümantepe)

Ökse vd. 2001b: 617, Fig. 7: 10 (Salat Tepe)

Uysal 1998: 200, Lev. 15: 2 (Girnavaz)

- 6- T/15 açması, Mezarlık alanı, KN: M-40/3. Y: 6.2 cm, AÇ: 10 cm, DÇ: 2.4 cm. Çok hafif içe çekik, basit-yuvarlak ağız kenarlı, dik gövdeli, gövde üzerinde dört sıra halinde ince yiv bezeme bulunan, keskin karınlı, halka dipli çanak. Çok küçük taşçık ve ince kum katkılı, sıkı-ince nitelikli, yeşilimsi bej renkte hamurlu, hızlı çarkta biçimlendirilmiş, iyi pişirilmiş, dış ve iç yüzeyi hamurunun renginde. Hafif düzeltilmiş yüzeyli. Mezar içerisinden M-40/4 no.lu çanağın içinden ele geçmiştir.

Karşılaştırma:

Parker vd. 2004: 568, Şek. 3: d, f (Kenan Tepe)

- 7- T/15 açması, Mezarlık alanı, KN: M-3/4. AÇ:12.5 cm, Y:6.7 cm. İçe eğik, basit-içten sivriltilmiş ağız kenarlı, basık küresel gövdeli, gövde üzerinde üç sıra halinde yiv bezeme bulunan, halka dipli çanak. Halka dibin merkezinde kabın düz durmasını engelleyen sivri bir çıkıntı bulunmakta. Çok ince katkılı, sıkı-ince nitelikli, yeşilimsi bej renkte hamurlu, çarkta biçimlendirilmiş, iyi pişirilmiş.

Karşılaştırma:

Ay 2001: 714, Şek. 14: 3, 5–6 (Şahin Tepe sonra Müslümantepe)

Ökse vd. 2001b: 617, Fig. 7: 10 (Salat Tepe)

Schwartz 1988: 119, Fig. 48: 6, 8 (Tell Leilan).

- 8- T/15 açması, Mezarlık alanı, KN: M–9/2. AÇ: 10 cm, Y: 6 cm. İçe eğik, basit-içten sivriltilmiş ağız kenarlı, basık küresel gövdeli, gövdenin üzerinde üç sıra halinde yiv bulunan, halka dipli çanak. İyi arıtılmış, sıkı-ince nitelikli, yeşilimsi bej renkte hamurlu, çarkta biçimlendirilmiş, çok iyi pişirilmiş, dış ve iç yüzeyi kendinden astarlı ve perdahlı.

Karşılaştırma:

Schwartz 1988: 119, Fig. 48: 6 (Tell Leilan).

Ay 2001: 714, Şek. 14: 3, 5–6 (Şahin Tepe sonra Müslümantepe)

- 9- T/15 açması, Mezarlık alanı, KN: M–9/1. AÇ: 9.3 cm, Y: 5.8 cm. İçe eğik gövdeli, içe eğik kesilmiş sivri dudaklı, halka dipli basık küresel çanak. Ağız üzerinde 3–4 sıra halinde belirsiz, gövde üzerinde aralıklı olarak 3 sıra derin yiv bezemesi mevcuttur. İyi arıtılmış sıkı dokulu yeşilimsi bej renkte hamurlu, hızlı çarkta biçimlendirilmiş, çok iyi pişirilmiş, kendinden astarlı ve perdahlı.

Karşılaştırma:

Schwartz 1988: 119, Fig. 48: 6 (Tell Leilan).

Ay 2001: 714, Şek. 14: 3 (Şahin Tepe daha sonra Müslümantepe)

- 10- T/15 açması, Mezarlık alanı, KN: M–31/12. Y: 5.8 cm, AÇ: 10 cm. DÇ: 2.5 cm. İçe eğik gövdeli, içe eğik kesilmiş sivri dudaklı, halka dipli basık küresel çanak. Ağız üzerinde 2 sıra halinde yiv bezemesi mevcuttur. Çok az gözenekli, ince mika ve taşçık katkılı, iyi arıtılmış sıkı dokulu yeşilimsi bej renkte hamurlu, hızlı çarkta biçimlendirilmiş, çok iyi pişirilmiş.

Karşılaştırma:

Schwartz 1988: 119, Fig. 48: 6 (Tell Leilan).

Ay 2001: 714, Şek. 14: 3, 5–6 (Şahin Tepe sonra Müslümantepe)

Ökse vd. 2001b: 617, Fig. 7: 10 (Salat Tepe)

- 11-** T/15 açması, Mezarlık alanı, KN: M–38/Mİ 1. AÇ: 12 cm. İçe eğik gövdeli, içten kalınlaştırılmış dudağı içe eğik kesilmiş, sivri dudaklı basık küresel çanak. Karın kısmında 2 sıra halinde yiv bezemesi mevcuttur. Çok az gözenekli, ince mika ve taşçık katkılı, iyi arıtılmış sıkı dokulu yeşilimsi bej renkte hamurlu, hızlı çarkta biçimlendirilmiş, çok iyi pişirilmiş.

Karşılaştırma:

Schwartz 1988: 119, Fig. 48: 6 (Tell Leilan).

Ay 2001: 714, Şek. 14: 3, 5–6 (Şahin Tepe sonra Müslümantepe)

Ökse vd. 2001b: 617, Fig. 7: 10 (Salat Tepe)

- 12-** T/15 açması, Mezarlık alanı, KN: M–31/8. Y: 5.8 cm, AÇ: 9.3 cm. DÇ: 2.5 cm. İçe eğik gövdeli, basit-yuvarlak dudaklı, halka dipli basık küresel çanak. Karın kısmında 2 sıra halinde yiv bezemesi mevcuttur. Halka dibin ortasında kabın düzgün oturmasını engelleyen çıkıntısı bulunmaktadır. Çok az gözenekli, ince mika ve taşçık katkılı, yeşilimsi bej renkte hamurlu, hızlı çarkta biçimlendirilmiş ve iyi pişirilmiştir. Astarsız ve perdahsızdır.

Karşılaştırma:

Schwartz 1988: 119, Fig. 48: 6 (Tell Leilan).

Ay 2001: 714, Şek. 14: 3, 5–6 (Şahin Tepe sonra Müslümantepe)

Ökse vd. 2001b: 617, Fig. 7: 10 (Salat Tepe)

Parker vd. 2004: 568, Şek. 3: d, f (Kenan Tepe)

- 13-** T/15 açması, Mezarlık alanı, KN: M–31/6. Y: 5.8 cm, AÇ: 9.3 cm. DÇ: 2.5 cm. İçe eğik gövdeli, basit-düz ağız kenarlı, karın kısmında üç sıra ince yiv bezemesi bulunan, halka dipli, şişkin karınlı basık küresel

gövdeli çanak. Halka dibin ortasındaki çukıntı düzgün oturmasını engellemektedir. İnce kum ve mika ile çok az taşçık katkılı, yeşilimsi bej renkte hamurlu, astarsız ve perdahsız olup hızlı çarkta biçimlendirilmiş ve çok iyi pişirilmiştir. Dış yüzeyine ıslak düzeltme uygulanmıştır. Dış yüzeyi pişmeden kaynaklı olarak kırmızı alacalı görünümlüdür.

Karşılaştırma:

Schwartz 1988: 119, Fig. 48: 6 (Tell Leilan).

Ay 2001: 714, Şek. 14: 3, 5–6 (Şahin Tepe sonra Müslümantepe)

Ökse vd. 2001b: 617, Fig. 7: 10 (Salat Tepe)

- 14-** T/15 açması, Mezarlık alanı, KN: M-31/7. Y: 6.3 cm. AÇ: 8 cm, GÇ: 9.3 cm, DÇ: 2.9 cm. Dışa çekik, basit-yuvarlak dudaklı, içe eğik gövdeli, keskin karınlı, karın keskinliği dibe yakın olarak yapılmış, halka dipli çanak. Keskin gövdenin üzerinde 1.4 cm genişliğinde, ortada 1.6 cm genişliğinde ve altta ise bir kısmı kaideye de taşan 1.4 cm genişliğinde, alt ve üst kısımları küçük ve derin olmayan çentiklerle bezeli üç sıra bant bulunmakta. Bu üç bant kap yüzeyinin negatif anlamda kazınmasıyla oluşturulmuş. Kazınan alçak kısımlar vişneçürüğü renginde mat bir boya ile boyanmış. Bantların alt ve üst kısımlarında oluşturulan çentiklerin içi ayrıca küçük fırça darbeleriyle vişneçürüğü renginde boyanmış. Çanağın dışa hafif kıvrık olan dudağı boyanmamış. Kabin halka dibinin alt kısmı da boyanmamış ve kabin kendi renginde bırakılmıştır. İyi arıtılmış sıkı dokulu yeşilimsi bej renkte hamurlu, hızlı çarkta biçimlendirilmiş ve çok iyi pişirilmiştir. Mezar içinde iri, kaideli bir çanağın içinde ele geçmiştir.

Karşılaştırma:

Rova 1988: Pl. 18: 2 (Tell Karrana 3)

Behm-Blancke 2003: 486, Fig. 2: 9 (Hasek Höyük)

Hoh 1984: 85, Abb. 10: 16, 18 (Hasek Höyük)

Schwartz 1988: 87, Fig. 32: 14 (Tell Leilan)

Frangipane ve Bucak 2001: 88, Şek. 5: 8 (Zeytinlibahçe Höyük)

- 15-** T/15 açması, Mezarlık alanı, KN: M-17/2. Y: 8.7 cm, AÇ: 11 cm, DÇ: 5.8 cm. İçe eğik gövdeli, içten kalınlaştırılmış ve içe eğik kesilmiş sivri dudaklı, basık küresel gövdeli çanak. 2.5 cm yüksekliğinde kısa bir kaide üzerine oturuyor. Gövde üzerinde 3 sıra derin yiv bezeme mevcut. İnce saman, kum, mika katkılı, sıkı dokulu, yeşilimsi bej renkte hamurlu, dış ve iç yüzeyi hamurunun renginde kendinden astarlı ve perdahlı, hızlı çarkta biçimlendirilmiş ve çok iyi pişirilmiştir.

Karşılaştırma:

Rova 1988: Pl. 18: 13 (Tell Billa)

Calderone ve Weiss 2003: 211, Fig. 7: 7 (Tell Leilan)

- 16-** T/15 açması, Mezarlık alanı, KN: M-38/2. Y: 9.5 cm, AÇ: 12 cm, GÇ: 12.5 cm, KÇ: 5 cm. İçe eğik gövdeli, içe eğik kesilmiş sivri dudaklı, küresel gövdeli çanak. Kısa bir kaideli, kaide düz olmasına rağmen, gövde kaideye düz oturmadığından kap kaide üzerinde eğik duruyor. Omuz üzerinde 4 sıra derin yiv bezeme mevcut. İnce kum ve mika katkılı, sıkı dokulu, yeşilimsi bej renkte hamurlu, dış yüzeyi hamurunun renginde, iç yüzeyi pembemsi devetüyü renkte astarlı ve perdahlı, hızlı çarkta biçimlendirilmiş ve çok iyi pişirilmiştir. Mezar dışından ele geçmiştir.

Karşılaştırma:

Campbell-Thompson ve Hamilton 1932: Pl. 63: 14 (Ninive).

Rova 1988: Pl. 18: 13 (Tell Billa)

Calderone ve Weiss 2003: 211, Fig. 7: 7 (Tell Leilan)

LEVHA 31

- 1-** T/15 açması, Mezarlık alanı, KN: M-37/1. Y: 21 cm, AÇ:28 cm. Basit-düz ağız kenarlı, yuvarlak yüksek gövdeli kaideli çanak. Kabın kaide kısmı eksiktir. Yoğun saman, kum ve taşçık katkılı, oldukça kaba

nitelikte devetüyü renkte hamurlu, dış ve iç yüzey grimsi devetüyü ve devetüyü renklerde alacalı, kendinden astarlı ve perdahsızdır. Elde biçimlendirilmiş ve orta derecede pişirilmiştir. Mezar dışı buluntusudur.

- 2- T/15 açması, Mezarlık alanı, KN: M-26/1. Ç: 17,5 cm, Y:13 cm. İçe eğik, basit-yuvarlak ağız kenarlı, küresel gövdeli, yüksekçe kaideli çanak. Az miktarda taşçık, saman, mika ve kum katkılı, pembemsi devetüyü renkte hamurlu, dış ve iç yüzey hamurunun renginde kendinden astarlı ve dikine perdah bezemeli, çarkta biçimlendirilmiş ve orta derecede pişirilmiştir.

Karşılaştırma:

Ay 2004: 381, Fig. 6; 7 (Müslümantepe).

Marro 1992: 67, Pl. 2: 8 (Hasek Höyük).

Palmieri 1984: 76, Fig. 3 (Arslantepe)

Sertok ve Ergeç 1999: 104, Fig. 8: I (Birecik Mezarlığı)

- 3- T/15 açması, Mezarlık alanı, KN: M-40/4. Y: 13 cm, AÇ: 15 cm, KÇ: 9.3 cm. İçe çekik, basit dudaklı, küresel gövdeli, yüksekçe kaideli çanak. İnce kıyılmış yoğun saman, mika, taşçık, kum ve kalker katkılı, kırmızımsı devetüyü renkte hamurlu, dış ve iç yüzey hamurunun renginde kendinden astarlı ve dikine perdah bezemeli, çarkta biçimlendirilmiş ve iyi pişirilmiştir. Mezar içerisinden ele geçmiştir.

Karşılaştırma:

Ay 2004: 381, Fig. 6; 7 (Müslümantepe).

Palmieri 1984: 76, Fig. 3 (Arslantepe)

Marro 1992: 67, Pl. 2: 7 (Hasek Höyük).

- 4- T/15 açması, Mezarlık alanı, KN: M-37/8. Y: 13.1 cm, AÇ: 17,5 cm, DÇ: 9.7 cm. İçe eğik, basit-yuvarlak ağız kenarlı, küresel gövdeli,

yüksekçe kaideli çanak. Saman, mika ve taşçık katkılı, turuncumsu kiremit renkte hamurlu ve çarkta biçimlendirilmiş. Mezar içi buluntusu.

Karşılaştırma:

Ay 2004: 381, Fig. 6; 7 (Müslümantepe).

Marro 1992: 67, Pl. 2: 7 (Hasek Höyük).

Palmieri 1984: 76, Fig. 3 (Arslantepe)

- 5- T/14 açması, Mezarlık alanı, KN: M-31/13. AÇ: 17 cm, Basit-yuvarlak, içe eğik ağız kenarlı, dibe doğru sivrilen dipli, yayvan çanak. Çok miktarda ince mika ile az miktarda ince kum ve saman katkılı; sıkı-ince nitelikli, devetüyü renkte (7,5 YR 6/4) hamurlu; çarkta biçimlendirilmiş, iyi pişirilmiş, astarsız, dış ve iç yüzeyi dikine olarak yapılmış parlak perdah bezemelidir. M-31 mezarının içinden ele geçmiştir.

Karşılaştırma:

Ay 2004: 381, Fig. 6; 7 (Müslümantepe).

Marro 1992: 67, Pl. 2: 7 (Hasek Höyük).

Mayo ve Weiss 2003: 37, Fig. 5: 2 (Tell Leilan)

- 6- T/15 açması, Mezarlık alanı, KN: M-31/4. Y: 11.4 cm, AÇ: 13 cm, KÇ: 7,5. İçe eğik, basit-yuvarlak ağız kenarlı, küresel gövdeli, 4.5 cm yüksekliğinde kaideli çanak. İnce saman, kum, kalker ve küçük taşçık katkılı, pembemsi devetüyü renkte hamurlu, dış yüzey alacalı görünümlü, dış ve iç yüzeyi hamurunun renginde kendinden astarlı ve dikine perdah bezemeli, yüzeyde, içte ve dışta siyah noktalar mevcut, çarkta biçimlendirilmiş ve orta derecede pişirilmiş. Mezar içerisinden ele geçmiştir.

Karşılaştırma:

Ay 2004: 381, Fig. 6; 7 (Müslümantepe).

Palmieri 1984: 76, Fig. 3 (Arslantepe)

Marro 1992: 67, Pl. 2: 7 (Hasek Höyük).

LEVHA 32

1- T/15 açması, Mezarlık alanı, KN: M–37/4. KY: 15 cm, AÇ: 16.5 cm. Hafifçe içe çekik dudaklı, yaklaşık 8 cm yüksekliğinde kaideli, küresel çanak. Kaidenin dip kısmı ele geçmemiş. İri saman, ince kum, kalker, mika ve iri taşçık katkılı, sarımsı kırmızı renkte hamurlu, iç ve dış yüzeyi kırmızımsı devetüyü renginde astarlı ve perdahlı, alacalı yüzeyli, çarkta biçimlendirilmiş ve orta derecede pişirilmiş. Mezar dışı buluntusu.

2- T/15 açması, Mezarlık alanı, KN: M–38/1. Y: 23 cm, AÇ: 32 cm, KÇ: 15 cm. Hafif içe kıvrık dudaklı, ağız üzerinde dalga hat şeklinde yiv bezemeli, yaklaşık 8 cm yüksekliğinde kaideli, kaidenin gövdeyle birleştiği kısımda kaideyi gövdeye tutturmak amacıyla çentikler oluşturulmuş küresel çanak. İnce kıyılmış saman ile ince kum, kalker, mika ve küçük taşçık katkılı, kırmızımsı devetüyü renginde hamurlu, kendinden astarlı, dikine ve enine ışın demeti şeklinde aralıklı perdahlı, çarkta biçimlendirilmiş ve iyi pişirilmiş. Mezar dışından ele geçmiştir.

Karşılaştırma:

Palmieri 1984: 76, Fig. 3 (Arslantepe).

Frangipane ve Bucak 2001: 88, Şek. 5: 8 (Zeytinlibahçe).

Braidwood ve Braidwood 1960: 279, Fig. 220: 17–28; 221: 3–4 (Amuk G).

Numoto 1998: 60, Fig. 4 a-b (Telul eth-Thalathat No: 5)

Calderone ve Weiss 2003: 207, Fig. 5: 5 (Tell Leilan)

Evins 1998: 379, Fig. 29: 9 (Karababa Havzası)

3- T/15 açması, Mezarlık alanı, KN: M–37/5. Y: 13,3 cm, AÇ: 13,5 cm, KÇ: 8.5 cm. İçe çekik dudaklı, küresel çanak. Boyunda tek sıra halinde muntazam olmayan dalga motifi ile kaidenin gövdeyle

birleştigi noktada 11 adet tırnak baskı bezeme yer almaktadır. İnce kum, mika ve taşçık katkılı, kırmızımsı devetüyü renginde hamurlu, dış ve iç yüzey hamurunun renginde kendinden astarlı, dikine perdah bezemeli çarkta biçimlendirilmiş ve iyi pişirilmiştir. Mezar dışı buluntusudur.

Karşılaştırma:

Frangipane ve Bucak 2001: 88, Şek. 5: 8 (Zeytinlibahçe).

Braidwood ve Braidwood 1960: 279, Fig. 220: 17–28; 221: 3–4 (Amuk G).

Numoto 1998: 60, Fig. 4 a-b (Telul eth-Thalathat No: 5)

Evins 1998: 379, Fig. 29: 9 (Karababa Havzası)

Calderone ve Weiss 2003: 207, Fig. 5: 5 (Tell Leilan)

LEVHA 33

- 1- T/15 açması, Mezarlık alanı, KN: M–9/5. Y: 24 cm, AÇ: 30 cm, KY: 8 cm, KÇ: 18 cm. İçte kıvrık dudaklı, omuz üzerinde çok sığ iki sıra oluk bulunan kaideli çanak. 8 cm yüksekliğindeki kaidenin gövdeye birleştigi kısımda kırıklar mevcuttur. Çok az saman, ot, kalker, ince kum ve mika katkılı, pembemsi devetüyü renkte hamurlu, dış ve iç yüzey hamurunun renginde kendinden astarlı ve perdah bezemeli. Çarkta biçimlendirilmiş ve iyi pişirilmiştir.

Karşılaştırma:

Evins 1998: 376, Fig. 26: 9, 14 (Karababa Havzası)

- 2- T/15 açması, Mezarlık alanı, KN: M–31/3. Y: 18.5 cm, AÇ: 23.5 cm, KÇ: 14 cm. İçte kıvrık dudaklı, 6 cm yüksekliğinde bir kaideye sahip, küresel gövdeli çanak. Çok ince kalker, saman ve kum katkılı, kırmızımsı devetüyü renkte hamurlu, dış ve iç yüzey hamurunun renginde kendinden astarlı ve dikine perdah bezemeli. Çarkta biçimlendirilmiş ve orta derecede pişirilmiştir. Mezar içi buluntusu.

Karşılaştırma:

Palmieri 1984: 76, Fig. 3 (Arslantepe)

Evins 1998: 376, Fig. 26: 9, 14 (Karababa Havzası)

- 3- T/15 açması, Mezarlık alanı, KN: M-9/6. Y: 12.8 cm, AÇ: 16.5 cm, KÇ: 9.3 cm. İçe çekik dudaklı yüksek kaideli küresel çanak. Gövde, kaideye tam oturmadığından ağız eğik görünmektedir. Az saman, kum, mika ve kalker katkılı, pembemsi devetüyü renkte hamurlu, dış ve iç yüzey hamurunun renginde kendinden astarlı ve perdahlı, çarkta biçimlendirilmiş ve iyi pişirilmiş.

Karşılaştırma:

Ay 2004: 381, Fig. 6; 7 (Müslümantepe).

Marro 1992: 67, Pl. 2: 7 (Hasek Höyük).

Evins 1998: 376, Fig. 26: 9, 14 (Karababa Havzası)

- 4- T/15 açması, Mezarlık alanı, KN: M-12/2. Y: 13.8 cm, AÇ:15.5 cm, KÇ: 9 cm. İçe çekik dudaklı yüksek kaideli çanak. Az saman, ince kum ve ot katkılı, pembemsi devetüyü renkte hamurlu, dış ve iç yüzey hamurunun renginde kendinden astarlı ve perdahlı, çarkta biçimlendirilmiş ve iyi pişirilmiş.

Karşılaştırma:

Marro 1992: 67, Pl. 2: 7 (Hasek Höyük).

Schwartz 1988: 115, Fig. 46: 5-6 (Tell Leilan).

- 5- T/15 açması, Mezarlık alanı, KN: M-3/1. AÇ: 24.3 cm, KY: 12 cm. İçe çekik dudaklı, gövde üzerinde kabartma bant bezemesi olan kaideli çanak. Kaidesi ele geçmemiştir. Çok ince mika ve kum katkılı, sıkı hamurlu, pembemsi krem renkte hamurlu, dış ve iç yüzeyi açık kırmızımsı kahverengi astarlı, perdahsız, çarkta biçimlendirilmiş ve iyi pişirilmiş. Mezarın kuzeybatı köşesinde, ağzı üzerinde ters

pozisyonda ele geçen çanak muhtemelen, mezarın soyulması sırasında mezar dışarısına atılmıştır.

Karşılaştırma:

Stein ve Mısır 1994: 184, Fig. 13: C (Hacinebi B)

Hoh 1984: 86, Abb. 11: 6 (Hasek Höyük)

Özdoğan ve Karul 2002: 61, Lev. 9: 4 (Kısakuyu Höyüğü)

Braidwood ve Braidwood 1960: 267, Fig. 205: 6 (Amuk G).

Evins 1998: 376, Fig. 26: 9, 14; 29: 4 (Karababa Havzası)

- 6- T/14 açması, Mezarlık alanı, KN: M-31/14. DÇ: 14.5 cm, Çan biçiminde kaide parçası. Çok ince mika, ince kum ve ince saman katkılı, açık devetüyü renkte hamurlu, çarkta biçimlendirilmiş, orta derecede pişirilmiş, dış ve iç yüzeyi hamurunun renginde kendinden astarlı, perdahsız. M-31 mezarının içinden ele geçmiştir.

LEVHA 34

- 1- T/15 açması, Mezarlık alanı, KN: M-3/6. AÇ:8 cm, Y:11.5 cm. Uzun, dışa eğik, huni boyunlu, basit yuvarlak ağızlı, basık küresel gövdeli, şişkin karınlı, alçak kaide dipli, karşılıklı çift delikli çift asma kulplu vazo. Krem rengi, sıkı-gözeneksiz hamurlu, iç ve dış yüzeyi yeşilimsi ve sarımsı bej renkte, astarsız ve perdahsız.

Karşılaştırma:

Roaf ve Killick 1987: 208, Fig. 2: 1 (Tell Mohammed Arab).

Mallowan 1937: Fig. 25: 3 (Chagar Bazar).

Campbell-Thompson ve Hamilton 1932: Pl. 55: 9 (Ninive).

Hoh 1984: 91, Abb. 16: 1-2 (Hasek Höyük).

Behm-Blancke 2003: 487, Fig. 3: 3, 4 (Hasek Höyük).

- 2- T/15 açması, Mezarlık alanı, KN: M-18/1. Y: 14 cm. AÇ: 10 cm. Hafif dışa çekik, basit-yuvarlak ağız kenarlı, boyunlu, küresel gövdeli, halka

dipli, karşılıklı çift delikli çift asma kulplu vazo. Orta yoğunlukta ince saman ile az miktarda ince kum, kalker, mika ve taşçık katkılı. Kiremidimsi kırmızı renkte hamurlu, çarkta biçimlendirilmiş, orta derecede pişirilmiş, dış ve iç yüzey hamurunun renginde kendinden astarlı, perdahsız.

Karşılaştırma:

Roaf ve Killick 1987: 208, Fig. 2: 1 (Tell Mohammed Arab).

Mallowan 1937: Fig. 25: 3 (Chagar Bazar).

Campbell-Thompson ve Hamilton 1932: Pl. 55: 9 (Ninive).

Hoh 1984: 91, Abb. 16: 1-2 (Hasek Höyük).

Behm-Blancke 2003: 487, Fig. 3: 3, 4 (Hasek Höyük).

- 3-** T/15 açması, Mezarlık alanı, KN: M-14/1. Y:15 cm, AÇ: 10.5 cm. Dışa çekik, yuvarlak ağız kenarlı, uzun boyunlu, basık küresel gövdeli, halka dipli, karşılıklı çift delikli çift asma kulplu vazo. İyi arıtılmış sıkı hamurlu, dış ve iç yüzeyi açık devetüyü renginde astarlı ve perdahlı, çok iyi pişirilmiş, çarkta biçimlendirilmiş. Mezar içerisinden, kafatasının arkasından ele geçmiştir.

Karşılaştırma:

Roaf ve Killick 1987: 208, Fig. 2: 1 (Tell Mohammed Arab).

Mallowan 1937: Fig. 25: 3 (Chagar Bazar).

Campbell-Thompson ve Hamilton 1932: Pl. 55: 9 (Ninive).

Hoh 1984: 91, Abb. 16: 1-2 (Hasek Höyük).

Behm-Blancke 2003: 487, Fig. 3: 3, 4 (Hasek Höyük).

- 4-** T/15 açması, Mezarlık alanı, KN: M-42/1. Y: 12.5 cm, AÇ: 8.5 cm, GÇ: 13.5 cm. Hafif dışa eğik, dıştan kalınlaştırılmış ağız kenarlı, yumurta gövdeli, kaideli düz dipli, omuz üzerinde, karşılıklı çift delikli çift asma kulplu, kulpların hizasında tek sıra yiv bezemeli vazo. Az miktarda ince saman, mika, taşçık, kalker katkılı, pembemsi devetüyü renkte hamurlu, çarkta biçimlendirilmiş, çok iyi pişirilmiş, dış ve iç

yüzeyi hamurunun renginde kendinden astarlı ve perdahlı. Mezar içerisindeki aşırı nem ve tuz sebebiyle yüzeyde bazı kopmalar oluşmuştur.

Karşılaştırma:

Roaf ve Killick 1987: 208, Fig. 2: 1 (Tell Mohammed Arab).

Mallowan 1937: Fig. 25: 3 (Chagar Bazar).

Campbell-Thompson ve Hamilton 1932: Pl. 55: 9 (Ninive).

Hoh 1984: 91, Abb. 16: 1-2 (Hasek Höyük).

Behm-Blancke 2003: 487, Fig. 3: 3, 4 (Hasek Höyük).

- 5- T/15 açması, Mezarlık alanı, KN: M-3/5. AÇ: 5.5 cm, Y: 8.3 cm. Uzun, dışa eğik, huni boyunlu, basit-düz ağızlı, basık küresel gövdeli, halka dipli, karşılıklı çift delikli çift asma kulplu, omuz üzerinde, kulpların gövdeyle birleşme noktasında iki sıra, ince, derin yiv bezemeli. Çok miktarda ince kalker ve bitkisel katkı, pembemsi krem renkte hamurlu, iç ve dış yüzeyi pişmeden kaynaklı olarak yeşilimsi ve sarımsı bej renginde, çarkta biçimlendirilmiş, iyi pişirilmiş, astarsız ve perdahsız. Astarsız olmasına karşın çok iyi düzeltilmiş bir yüzey işlenişine sahip. Mezar dışında, yerinde kırılmış olarak ele geçmiştir.

Karşılaştırma:

Roaf ve Killick 1987: 208, Fig. 2: 1 (Tell Mohammed Arab).

Mallowan 1937: Fig. 25: 3 (Chagar Bazar).

Campbell-Thompson ve Hamilton 1932: Pl. 55: 9 (Ninive).

Hoh 1984: 91, Abb. 16: 1-2 (Hasek Höyük).

Behm-Blancke 2003: 487, Fig. 3: 3, 4 (Hasek Höyük).

- 6- T/15 açması, Mezarlık alanı, KN: M-45/3. Y: 7 cm, AÇ: 5.2 cm, GÇ: 8.1 cm, DÇ: 2.5 cm. Hafif dışa çekik yuvarlak dudaklı, dışa eğik, huni boyunlu, basık küresel gövdeli, halka dipli, karşılıklı çift delikli çift asma kulplu, omuz üzerinde iki sıra yiv bezemeli vazo. Az miktarda ince kum, mika, küçük taşçık katkı, yeşilimsi krem renginde hamurlu,

çarkta biçimlendirilmiş, çok iyi pişirilmiş, kendinden ince astarlı ve perdahlı. Yüzeyde yoğun kalker kalıntıları mevcuttur. Mezar dışından ele geçmiştir.

Karşılaştırma:

Roaf ve Killick 1987: 208, Fig. 2: 1 (Tell Mohammed Arab).

Mallowan 1937: Fig. 25: 3 (Chagar Bazar).

Campbell-Thompson ve Hamilton 1932: Pl. 55: 9 (Ninive).

Hoh 1984: 91, Abb. 16: 1-2 (Hasek Höyük).

Behm-Blancke 2003: 487, Fig. 3: 3, 4 (Hasek Höyük).

- 7- T/15 açması, Mezarlık alanı, KN: M-38/3. Y: 10.3 cm, AÇ: 7.6 cm, GÇ: 11,3 cm, DÇ: 2,7 cm. Hafif dışa eğik boyunlu, dışa çekik ağızlı, şişkin karınlı, halka dipli, gövdede karşılıklı çift delikli çift asma kulplu, gövde üzerinde 5 sıra yiv bezemeli, boyun da farklı kalınlıklarda 3 sıra halinde boya bant bezemeli vazo. Az miktarda ince saman, kum, taşçık ve mika katkılı, yeşilimsi krem renkte hamurlu, dış ve iç yüzey hamurunun renginde kendinden astarlı ve perdahlı, iyi pişirilmiş, çarkta biçimlendirilmiş. Mezar dışından ele geçmiştir.

Karşılaştırma:

Roaf ve Killick 1987: 208, Fig. 2: 1 (Tell Mohammed Arab).

Mallowan 1937: Fig. 25: 3 (Chagar Bazar).

Campbell-Thompson ve Hamilton 1932: Pl. 55: 9 (Ninive).

Hoh 1984: 91, Abb. 16: 1-2 (Hasek Höyük).

Behm-Blancke 2003: 487, Fig. 3: 3, 4 (Hasek Höyük).

- 8- T/15 açması, Mezarlık alanı, KN: M-17/3. AÇ: 8 cm, Y:11.2 cm, DÇ: 2.7 cm. Dışa çekik-yuvarlak ağız kenarlı, dışa eğik uzun boyunlu, basık küresel gövdeli, halka dipli, gövde üzerinde karşılıklı çift delikli çift asma kulplu, omuz üzerinde, 6 sıra derin yiv bezemeli vazo. Az miktarda ince saman, kum ve mika katkılı, sıkı-ince nitelikli, yeşilimsi

krem renkte hamurlu, dış ve iç yüzeyi hamurunun renginde kendinden astarlı ve perdahlı, Çok iyi pişirilmiş, çarkta biçimlendirilmiş.

Karşılaştırma:

Roaf ve Killick 1987: 208, Fig. 2: 1 (Tell Mohammed Arab).

Mallowan 1937: Fig. 25: 3 (Chagar Bazar).

Campbell-Thompson ve Hamilton 1932: Pl. 55: 9 (Ninive).

Hoh 1984: 91, Abb. 16: 1-2 (Hasek Höyük).

Behm-Blancke 2003: 487, Fig. 3: 3, 4 (Hasek Höyük).

- 9-** T/15 açması, Mezarlık alanı, KN: M-45/8. Y: 8.5 cm, AÇ: 5.8 cm, GÇ: 9.5 cm, DÇ: 2.5 cm. Dıştan kalınlaştırılmış-yuvarlak ağız kenarlı, içbükey, uzun boyunlu, basık küresel gövdeli, halka dipli, omuz üzerinde karşılıklı çift delikli asma kulplu vazo. Az miktarda çok ince mika ve kum katkılı, sıkı-ince nitelikli, sarımsı bej renkte hamurlu, çarkta biçimlendirilmiş, çok iyi pişirilmiş. Mezar dışından ele geçmiştir.

Karşılaştırma:

Roaf ve Killick 1987: 208, Fig. 2: 1 (Tell Mohammed Arab).

Mallowan 1937: Fig. 25: 3 (Chagar Bazar).

Campbell-Thompson ve Hamilton 1932: Pl. 55: 9 (Ninive).

Hoh 1984: 91, Abb. 16: 1-2 (Hasek Höyük).

Behm-Blancke 2003: 487, Fig. 3: 3, 4 (Hasek Höyük).

- 10-** T/15 açması, Mezarlık alanı, KN: M-32/2. Y: 12 cm. AÇ: 9 cm, KÇ: 5.3 cm, GÇ:13 cm. Hafif dışa çekik ağız kenarlı, dışa eğik uzun boyunlu, karşılıklı çift delikli çift asma kulplu, alçak kaideli, kulplarının bitim noktasında, gövde üzerinde 4 sıra ince yiv bezemeli vazo. Az miktarda ince taşçık, mika, saman ve kum katkılı, sıkı-ince nitelikli, yeşilimsi bej renkte hamurlu, dış ve iç yüzey, hamurunun renginde kendinden astarlı ve perdahlı, iyi pişirilmiş, çarkta biçimlendirilmiş. Mezar içerisinden mezarın kuzeydoğu köşesinden ele geçmiştir.

Karşılaştırma:

Roaf ve Killick 1987: 208, Fig. 2: 1 (Tell Mohammed Arab).

Mallowan 1937: Fig. 25: 3 (Chagar Bazar).

Campbell-Thompson ve Hamilton 1932: Pl. 55: 9 (Ninive).

Hoh 1984: 91, Abb. 16: 1-2 (Hasek Höyük).

Behm-Blancke 2003: 487, Fig. 3: 3, 4 (Hasek Höyük).

LEVHA 35

- 1- T/15 açması, Mezarlık alanı, KN: M-26/2. Y: 4.5 cm, AÇ: 3 cm. Dışa eğik, basit-yuvarlak ağız kenarlı, şişkin karınlı, küresel gövdeli, karın keskinliği dibe yakın, yuvarlak dipli, minyatür emzikli kap, gövdesi üzerinden yatay çıkan emziğin çapı 0.5 cm. Az miktarda orta büyüklükte taşçık, ince saman, kum ve mika katkılı, kahverengi hamurlu, elde biçimlendirilmiş, gevrek pişirilmiş, astarsız ve perdahsız. Mezar içerisinden kafatasının yanında ele geçmiştir.

Karşılaştırma:

Campbell-Thompson ve Hamilton 1932: Pl. 58: 9; 61: 18-19 (Ninive)

Postgate ve Moon 1982: 117, Fig. 6: 9 (Abu Salabikh)

- 2- T/15 açması, Mezarlık alanı, KN: M-37/7. KY: 5.5 cm. Kabın boyun ve ağız kısmı eksiktir. Şişkin karınlı, küresel gövdeli, düz dipli, gövdeden 30 dereceye yakın bir açıyla yukarıya doğru yükselen emziğin ağız çapı 0.7 cm. İnce kıyılmış saman, mika, çok küçük taşçık, ince kum ve kalker katkılı, grimsi devetüyü renginde hamurlu, elde biçimlendirilmiş, kendinden astarlı, perdahlı. M-37 no.lu mezarın kuzeybatı köşesinde mezarın alt seviyelerinde diğer kaplarla beraber bulundu. M-37-1 no.lu çanağın içerisinden ele geçmiştir.

Karşılaştırma:

Campbell-Thompson ve Hamilton 1932: Pl. 58: 9; 61: 18-19 (Ninive)

Roaf 1983: 70, Fig. 2: 5 (Tell Mohammed Arab).

Hoh 1984: Abb. 13: 1 (Hassek Höyük).

- 3- T/15 açması, Mezarlık alanı, KN: M-15/1. Y: 7.7 cm, AÇ: 4 cm. Ağız kısmı eksik, dışa eğik uzun boyunlu, dışa çekik dudaklı, şişkin karınlı, küresel gövdeli, yuvarlak dipli, göbekten çıkan 2.5 cm uzunluğunda emzikli, 3 sıra halinde ince yiv bezemeli. Az miktarda ince taşçık, saman ve mika katkılı, pembemsi devetüyü renginde hamurlu, dış ve iç yüzey hamurunun renginde kendinden astarlı ve perdahlı, çarkta biçimlendirilmiş, iyi pişirilmiş.

Karşılaştırma:

Campbell-Thompson ve Hamilton 1932: Pl. 58: 9; 61: 18-19 (Ninive)

Roaf 1984: 155, Fig. 8: b (Tell Mohammed Arab)

Roaf 1983: 70, Fig. 2: 5 (Tell Mohammed Arab).

Hoh 1984: Abb. 13: 1 (Hassek Höyük).

- 4- T/15 açması, Mezarlık alanı, KN: M-45/5. Y: 6.9 cm, AÇ: 5 cm, GÇ: 8 cm. Dışa çekik dudaklı, dışa eğik uzunca boyunlu, şişkin karınlı, basık küresel gövdeli, sivri dipli, gövdeden 45 dereceye yakın bir açıyla çıkan yaklaşık 6 mm çapında emzikli, omuz üzerinde 4 sıra halinde, zaman zaman kaybolan yiv bezemeli emzikli kap. Mika, kalker, kum, çok az ince kıyılmış saman katkılı, yeşilimsi devetüyü renkte hamurlu, dış ve iç yüzeyi hamurunun renginde kendinden astarlı ve perdahlı, çarkta biçimlendirilmiş, çok iyi pişirilmiş. M 45/2 no.lu kabın içinden çıkmıştır.

Karşılaştırma:

Stein ve Mısır 1994: 185, Fig. 14: N (Hacinebi B)

Campbell-Thompson ve Hamilton 1932: Pl. 58: 9; 61: 18-19 (Ninive)

Roaf 1984: 155, Fig. 8: b (Tell Mohammed Arab)

Roaf 1983: 70, Fig. 2: 5 (Tell Mohammed Arab).

Hoh 1984: Abb. 13: 1 (Hassek Höyük).

- 5- T/15 açması, Mezarlık alanı, KN: M-9/3. AÇ: 7.8 cm, Y: 9.6 cm. Dışa çekik yuvarlak ağız kenarlı, dışa eğik boyunlu, şişkin karınlı, yuvarlak dipli, gövde üzerinde 4 sıra halinde belirsiz, kesik ince yiv bezemeli, yaklaşık 3.5 cm uzunluğunda emzikli kap. İyi arıtılmış sıkı hamurlu, yeşilimsi bej renkte hamurlu, çarkta biçimlendirilmiş, çok iyi pişirilmiş, kendinden astarlı ve perdahlı.

Karşılaştırma:

Stein ve Mısır 1994: 185, Fig. 14: N (Hacinebi B)

Campbell-Thompson ve Hamilton 1932: Pl. 58: 9; 61: 18-19 (Ninive)

Roaf 1984: 155, Fig. 8: b (Tell Mohammed Arab)

Roaf 1983: 70, Fig. 2: 5 (Tell Mohammed Arab).

Hoh 1984: Abb. 13: 1 (Hasek Höyük).

LEVHA 36

- 1- T/15 açması, Mezarlık alanı, KN: M-45/1. Y: 9.2 cm, AÇ: 8.7 cm. Basit-yuvarlak dudaklı, dışa eğik kısa boyunlu, basık küresel gövdeli, karın keskinliği dibe yakın, yuvarlatılmış düz dipli çömlek. Çok miktarda taşçık, kalker, saman ve mika katkılı, turuncumsu kiremit rengi hamurlu, elde biçimlendirilmiş, gevrek pişirilmiş, dış yüzeyi hafif düzeltilenmiş, astarsız ve perdahsızdır. Pişme nedeniyle kabın alt kısmı soluk kiremit renginde alacalıdır. Mezar dışında, atılmış şekilde ele geçmiştir.

Karşılaştırma:

Hoh 1984: 88, Abb. 13: 8 (Hasek Höyük)

- 2- T/15 açması, Mezarlık alanı, KN: M-9/7. Y: 15 cm, Ağız Çapı: 13.3 cm. Basit-sivriltilmiş dudaklı, dışa eğik boyunlu, basık küresel gövdeli, düz dipli çömlek. Çok miktarda ince saman ve taşçık ile az miktarda kum, mika ve kalker katkılı, kiremidimsi kırmızı renkte kaba hamurlu,

elde biçimlendirilmiş, gevrek pişirilmiş, kendinden astarlı, perdahsız. Mezar içerisinden ele geçmiştir.

Karşılaştırma:

Hoh 1984: 88, Abb. 13: 8 (Hasek Höyük)

Braidwood ve Braidwood 1960: 235, Fig. 175: 3 (Amuk F)

- 3- T/15 açması, Mezarlık alanı, KN: M-31/2. Y: 28 cm, AÇ: 15 cm, GÇ: 29 cm, DÇ: 10.6 cm. Basit yuvarlak ağız kenarlı, dışa eğik kısa boyunlu, boyun ile omuzun birleştiği noktanın hemen üzerinde 2 sıra ve omuz üzerinde ise 3 sıra halinde sarmal olarak yapılmış yiv bezemesi bulunan çömlek. İnce saman, kum, kalker ve mika katkılı, kırmızımsı devetüyü renkte sıkı-ince nitelikte hamurlu, elde biçimlendirilmiş, orta derecede pişirilmiş, kendinden astarlı ve perdahlı, dış yüzeyinde pişmeden kaynaklı olarak renk dalgalanmalarının görüldüğü, dış yüzeyde dikine perdah bezemeli. Mezar içinden ele geçmiş olan çömleğin ağız kireçtaşından küçük bir taş ile kapatılmıştır.
- 4- T/15 açması, Mezarlık alanı, KN: M-45/9. Y: 21 cm, AÇ: 13 cm, GÇ: 23 cm, DÇ: 6 cm. Kapak yuvasına benzer şekilde dışa çekik yapılmış, basit-sivriltilmiş dudaklı, kısa dik boyunlu, şişkin karınlı, küresel gövdeli, halka dipli çömlek. Çok az miktarda ince saman, mika, taşçık ve kalker katkılı, kırmızımsı devetüyü renginde sıkı-ince nitelikli hamurlu, çarkta biçimlendirilmiş, iyi pişirilmiş, dış yüzeyi genelde pembemsi devetüyü renkte astarlı, yüzeyde aralıklı gri ve kırmızımsı devetüyü renk dalgalanmalarının görüldüğü, aralıklı perdahlı. Mezar dışarısından ele geçmiştir.
- 5- T/15 açması, Mezarlık alanı, KN: M-40/2. Y: 25.2 cm, AÇ: 11.8 cm, GÇ: 24 cm, DÇ: 7.3 cm. Dışa çekik, düz-basit ağız kenarlı, uzun silindirik boyunlu, küresel gövdeli ve düz dipli çömlek. Omuz ile

boyunun birleşme noktasından itibaren gövdenin üst yarısını kaplayan alanda saklı astar tekniğinde bezeme uygulanmış. Astarın yer yer kazınmasıyla oluşturulmuş yatay merdiven motifi, çeşitli çapraz hatlar ve üçgenlerden oluşan bezeme mevcuttur. Yoğun ince kum ve az ince mika katkılı, hafif turuncumsu kiremit renkte hamurlu, iç yüzeyi hamurunun renginde, dış yüzeyi kabın gövdesinin orta kısmına kadar sarımsı çok ince astarlı ve perdahsızdır Çarkta biçimlendirilmiş ve iyi pişirilmiştir. Mezar içerisinde kafatasının hemen önünde ele geçmiştir.

Karşılaştırma:

Evins 1998: 377, Fig. 27: 1-8 (Karababa Havzası)

Sertok ve Ergeç 1999: 103, Fig. 7: A-C, E-F (Birecik Mezarlığı)

Sertok ve Kulakoğlu 2002: 365, Şek. 5: 1-3 (Şaraga Höyük)

Frangipane 1998: 308, Fig. 10: 2 (Arslantepe)

Frangipane vd. 2001: 114, Fig. 15: 9, 10 (Arslantepe)

Hoh 1984: 89, Abb. 14: 6-8 (Hassek Höyük)

- 6- T/15 açması, Mezarlık alanı, KN: M-46/2. Y: 20.2 cm, AÇ: 11 cm, DÇ: 6.5 cm. Hafif dışa çekik, dıştan kalınlaştırılmış dudaklı, uzun dik ve silindirik boyunlu, şişkin karınlı, basık küresel gövdeli, omuz üzerinde çentik bezemeli kabartma bant bezemeli, omuz üzerinde bezeme ile birleşen, 12 cm aralıkla yerleştirilmiş delikli 4 asma kulplu, halka dipli çömlek. Yoğun ince saman ile az miktarda ince taşçık, mika, kalker ve kum katkılı, kırmızımsı sarı renkte hamurlu, dış ve iç yüzey sarımsı devetüyü renginde astarlı ve perdahlı, elde biçimlendirilmiş ve orta derecede pişirilmiştir. Mezar içerisinde, mezarın kuzeybatı köşesinde ele geçmiştir.

Karşılaştırma:

Behm-Blancke 2003: 486, Fig. 2: 1, 2; 4: 1, 4 (Hassek Höyük).

Rova 2003: 17, Fig. 2: 1-3 (Tell Karana 3).

Mayo ve Weiss 2003: 33, Fig. 3: 10 (Tell Leilan).

Numoto 1998: 60, Fig. 4a: 15 (Tell Thalathat No. 5).
 Campbell Thompson ve Hamilton 1932: Pl. 61: 1, 20 (Ninive)
 Campbell Thompson ve Mallowan 1933: Pl. 52: 9, 10 (Ninive)
 Roaf 1983: 70, Fig. 2: 1–3 (Tell Mohammed Arab).
 Evins 1998: 378, Fig. 28: 1; Fig. 34: 1-3 (Karababa Havzası)

LEVHA 37

- 1- T/15 açması, Mezarlık alanı, KN: M–9/4. Y: 24 cm, AÇ: 16.1 cm, KY: 6 cm, KÇ: 12.4 cm. Hafifçe dışa çekik-yuvarlak dudaklı, dışa eğik kısa boyunlu, şişkin karınlı, yüksekçe kaideli bir çömlek. Az miktarda taşçık, kum, ince saman ve mika katkılı, pembemsi devetüyü renkte hamurlu, elde biçimlendirilmiş ve çarkta düzeltilmiş, orta derecede pişirilmiş, kendinden astarlı ve perdah bezemeli.

Karşılaştırma:

Rova 1988: Pl. 23: 9, 10 (Telul eth-Thalathat); Pl. 24: 2 (Tell Leilan)
 Braidwood ve Braidwood 1960: 281, Fig. 222 (Amuk G)
 Sertok ve Ergeç 1999: 103, Fig. 7: A-C (Birecik Mezarlığı)
 Wooley ve Barnett 1952: Pl. 57.c: 7; 58.c: 2; 59.c: 1 (Kargamış)
 Frangipane vd. 2002: 63, Şek. 10 (Zeytinlibahçe Höyük)
 Schwartz 1988: 99, Fig. 38: 1–2 (Tell Leilan).
 Ökse 2002: 258, Şek. 7: K9/0022/S/11 (Gre Virike)

- 2- T/15 açması, Mezarlık alanı, KN: M–12/4. Y: 28.6 cm, AÇ: 18 cm. Dışa çekik-yuvarlak dudaklı, dışa eğik kısa boyunlu, şişkin karınlı, basık küresel gövdeli, yüksekçe kaidesi olan bir çömlek. Az miktarda taşçık, ince saman ve yoğun kum katkılı, soluk kiremit renginde hamurlu, elde biçimlendirilmiş, orta derecede pişirilmiş, dış ve iç yüzeyi kendinden astarlı ve perdahlı.

Karşılaştırma:

Rova 1988: Pl. 23: 9, 10 (Telul eth-Thalathat); Pl. 24: 2 (Tell Leilan)

Braidwood ve Braidwood 1960: 281, Fig. 222 (Amuk G)
 Sertok ve Ergeç 1999: 103, Fig. 7: A-C (Birecik Mezarlığı)
 Wooley ve Barnett 1952: Pl. 57.c: 7; 58.c: 2; 59.c: 1 (Kargamış)
 Frangipane vd. 2002: 63, Şek. 10 (Zeytinlibahçe Höyük)
 Schwartz 1988: 99, Fig. 38: 1–2 (Tell Leilan).
 Ökse 2002: 258, Şek. 7: K9/0022/S/11 (Gre Virike)

- 3-** T/15 açması, Mezarlık alanı, KN: M–37/3. Y: 22.1 cm, AÇ: 15 cm, Kaide Y: 7 cm, DÇ: 8.7 cm. Dışa çekik, dıştan kalınlaştırılmış dudaklı, dik kısa silindirik boyunlu, şişkin karınlı, basık küresel gövdeli, yüksekçe kaidesi olan bir çömlek. Taşçık, saman, kalker, ince mika ve kum katkılı, devetüyü renginde hamurlu, çarkta biçimlendirilmiş, iyi pişirilmiş, pişmeden kaynaklı olarak bazı kısımları sarımsı renkte, iç ve dış yüzeyi ince soluk yeşilimsi bej renkte astarlı, perdahsız. Mezar dışından ele geçmiştir.

Karşılaştırma:

Rova 1988: Pl. 23: 9, 10 (Telul eth-Thalathat); Pl. 24: 2 (Tell Leilan)
 Braidwood ve Braidwood 1960: 281, Fig. 222 (Amuk G)
 Sertok ve Ergeç 1999: 103, Fig. 7: A-C (Birecik Mezarlığı)
 Wooley ve Barnett 1952: Pl. 57.c: 7; 58.c: 2; 59.c: 1 (Kargamış)
 Frangipane vd. 2002: 63, Şek. 10 (Zeytinlibahçe Höyük)
 Schwartz 1988: 99, Fig. 38: 1–2 (Tell Leilan).
 Ökse 2002: 258, Şek. 7: K9/0022/S/11 (Gre Virike)

- 4-** T/15 açması, Mezarlık alanı, KN: M–37/2. KY: 19,7 cm, AÇ:18,8 cm, GÇ: 23 cm. Dışa çekik dudaklı, hafifçe dışa eğik boyunlu, şişkin karınlı, basık küresel gövdeli, omuzun boyna yakın kısmında 2 sıra birbirine paralel tırnak baskı bezemeli, kaideli çömlek. Kaidesi ele geçmemiş olan bu kabın kaidesinin gövdeye tutturulduğu kısımda çentikler oluşturulmuştur. Orta yoğunlukta ince kalker, kum, saman,

mika ve tařçık katkılı, kırmızımsı sarı renkte sıkı-ince hamurlu, elde biçimlendirilmiş, orta derecede pişirilmiş. M.37 mezarının kuzeybatı köşesinde, mezarın dışında diğere buluntularla beraber toplu olarak ele geçmiştir.

Karşılaştırma:

Rova 1988: Pl. 23: 9, 10 (Telul eth-Thalathat); Pl. 24: 2 (Tell Leilan)

Braidwood ve Braidwood 1960: 281, Fig. 222 (Amuk G)

Sertok ve Ergeç 1999: 103, Fig. 7: A-C (Birecik Mezarlığı)

Wooley ve Barnett 1952: Pl. 57.c: 7; 58.c: 2; 59.c: 1 (Kargamış)

Frangipane vd. 2002: 63, Şek. 10 (Zeytinlibahçe Höyük)

Schwartz 1988: 99, Fig. 38: 1–2 (Tell Leilan).

Numoto 1998: 60, Fig. 4a-b (Telul eth-Thalathat No: 5)

- 5- T/15 açması, Mezarlık alanı, KN: M–31/9. Y: 17 cm, AÇ: 14.4 cm. Dışa çekik dudaklı, dışa eğik uzun boyunlu, şişkin karınlı, küresel gövdeli kaideli çömlek. Kaidesi ele geçmemiş olan çömleğin omuzu üzerinde dalga motifli kazı bezeme bulunmaktadır. Az miktarda ince saman, mika, kalker ve kum ile iri tařçık katkılı, pembemsi devetüyü renginde hamurlu, elde biçimlendirilmiş, orta derecede pişirilmiş, dış ve iç yüzeyi hamurunun renginde kendinden astarlı ve dış yüzeyde yatay ve dikey perdah bezemeli. Mezar içerisinden ele geçmiştir.

Karşılaştırma:

Rova 1988: Pl. 23: 9, 10 (Telul eth-Thalathat); Pl. 24: 2 (Tell Leilan)

Braidwood ve Braidwood 1960: 281, Fig. 222; Fig. 220: 17–28; 221: 3–4 (Amuk G).

Sertok ve Ergeç 1999: 103, Fig. 7: A (Birecik Mezarlığı)

Wooley ve Barnett 1952: Pl. 57.c: 7; 58.c: 2; 59.c: 1 (Kargamış)

Frangipane vd. 2002: 63, Şek. 10 (Zeytinlibahçe Höyük)

Frangipane ve Bucak 2001: 88, Şek. 5: 8 (Zeytinlibahçe Höyük)

Schwartz 1988: 99, Fig. 38: 1–2 (Tell Leilan).

Calderone ve Weiss 2003: 207, Fig. 5: 5 (Tell Leilan)

Numoto 1998: 60, Fig. 4a-b (Telul eth-Thalathat No: 5)

LEVHA 38

- 1- T/15 açması, Mezarlık alanı, KN: M-15/2. Y: 28.8 cm, AÇ: 21.8 cm. Orta kısmında 7,5 cm yüksekliğinde 3 cm genişliğinde karşılıklı iki tutamak penceresi bulunan, boyun ve dip kısmında iki sıra kabartma bant bezemeli, içbükey-silindirik gövdeli kap kaidesi. Az miktarda orta büyüklükte taşçık ile ince saman ve yoğun mika katkılı, açık kızılımsı devetüyü renkte hamurlu, dış ve iç yüzey hamurunun renginde kendinden astarlı, perdahsız, elde biçimlendirilmiş ve orta derecede pişirilmiştir. Mezar dışından ele geçmiştir.

Karşılaştırma:

Roaf 1983; s. 73, fig. 4: 4 (Tell Mohammed Arab).

Özdoğan ve Karul 2002: 62, Lev. 10: 5 (Şahinler Mahallesi)

KAYNAKLAR

- Agravi 2001** A.A.M. Agravi, "Stratigrafic Signatures of Climatic Change During the Holocene Evolution of the Tigris-Euphrates Delta, Lower Mesopotamia", *Global and Planeetary Change* 28: 267-283.
- Akçay 2005** A. Akçay, *Aşağı Salat Höyüğü Erken Tunç I Mezarlığı'nın Kuzey Mezopotamya'daki Yeri ve Önemi*, Basılmamış Yüksek Lisans Tezi, Gazi Üniversitesi Sosyal Bilimler Enstitüsü, Ankara
- Algaze vd. 1991** G. Algaze, R. Breuninger, C. Lightfoot, M. Rosenberg, "The Tigris-Euphrates Archaeological Reconnaissance Project: A Preliminary report of the 1989-1990 Seasons" *Anatolica* XVII:175-240.
- Algaze vd. 1994** G. Algaze, R. Breuninger, J. Knudstadt, "The Tigris-Euphrates Archaeological Reconnaissance Project: Final report of the Birecik and Charcamish Dam Survey Areas" *Anatolica* 20:1-96.
- Ay 2001** E. Ay, "Yukarı Dicle Vadisi 1999 Yılı Yüzey Araştırması" in N. Tuna, J. Öztürk, J. Velibeyoğlu (eds) *Ilisu ve Karkamış Baraj Gölleri Altında Kalacak Arkeolojik ve Kültür Varlıklarını Kurtarma Projesi 1999 Yılı Çalışmaları / Salvage Project of the Archaeological Heritage of the Ilisu and Carchemish Dam Reservoirs. Activities in 1999*. ODTÜ/METU, Ankara: 695-728

- Ay 2004** E. Ay, "2001 Yılı Müslüman-tepe Kazısı" in N. Tuna, J. Greenhalg, J. Velibeyođlu (eds) *Ilisu ve Karkamış Baraj Gölleri Altında Kalacak Arkeolojik ve Kültür Varlıklarını Kurtarma Projesi 2001 Yılı Çalışmaları / Salvage Project of the Archaeological Heritage of the Ilisu and Carchemish Dam Reservoirs. Activities in 2001*. ODTÜ/METU, Ankara, 375–386
- Ball vd. 1989** W. Ball, D. Tucker ve T.J. Wilkinson "The Tell al-Hawa Project Archaeological Investigations in the North Jazira 1986-87" *IRAQ* 51 (1989), 1-66.
- Behm-Blancke 2003** M.R. Behm-Blancke, "Northern Frontiers: Early Ninivite 5 Contacts with Southeastern Anatolia", in Elena Rova and Harvey Weiss (ed.) *Subartu IX. The Origins of North Mesopotamian Civilization: Ninivite 5 Chronology, Economy, Society*. Brepols, 481-491
- Bernbeck vd. 1999** R. Bernbeck, S. Pollock and C. Coursey, "THE HALAF SETTLEMENT AT KAZANE HÖYÜK Preliminary Report on the 1996 and 1997 Seasons" *Anatolica XXV*: 109-147
- Bielinski 2003** P. Bielinski, "Ninive 5 Burials at Tell Rijim", Rova, E. ve Weiss H. (Eds), *The Origins of the North Mesopotamia Civilization, Subartu 9*: 493-511.
- Bolt ve Green 2003** D. Bolt ve A. Green, "The Burial of the Dead", Rova,

E. ve Weiss H. (Eds), *The Origins of the North Mesopotamia Civilization, Subartu 9*: 519-562

Braidwood ve Braidwood 1960 R.J. Braidwood ve L.S. Braidwood, *Excavations In The Plain Of Antioch. The Earlier Assemblages Phase A-J*. Oriental Institute Publications, Volume LXI. Chicago

Calderone ve Weiss 2003 L. Calderone ve H. Weiss, "The end of the Ninivite 5 Period at Tell Leilan" (ed) E. Rova, H. Weiss, *Subartu 9*: 193-220

Campbell-Thompson ve Hamilton 1932 R. Campbell Thompson ve R.W. Hamilton, "The British Museum Excavations on the Temple of Ishtar at Nineveh 1930-1931," *Annals of Archaeology and Anthropology 19*: 55-116.

Campbell-Thompson ve Mallowan 1933 R. Campbell Thompson ve M.E.L. Mallowan, "The British Museum Excavations at Nineveh 1931-1932", *Annals of Archaeology and Anthropology 20*: 71-186.

Doğan 2003 U. Doğan, "Aşağı Salat Höyüğü'nün Jeoarkeolojisi", *Arkeometri Sonuçları Toplantısı 18.*, T.C. Kültür Bakanlığı Yayınları, Ankara:131-140.

Doğan 2005 U. Doğan, "Holocene fluvial development of the

Upper Tigris Valley (Southeastern Turkey) as documented by archaeological data”, *Quaternary International*, 129: 75-86.

- Dittmann vd. 2001** R. Dittmann, Ch. Grewe, S. Huh ve C. Schmidt, “1999 Şavi Höyük Yüzey Araştırması” in N. Tuna, J. Öztürk, J. Velibeyoğlu (eds) *Ilisu ve Karkamış Baraj Gölleri Altında Kalacak Arkeolojik Kültür Varlıklarını Kurtarma Projesi 1999 Yılı Çalışmaları / Salvage Project of the Archaeological Heritage of the Ilisu and Carchemish Dam Reservoirs. Activities in 1999*. ODTÜ/METU, Ankara: 233-261
- Evins 1998** M.A. Evins, Reorganization and Intensification on the Mesopotamian Periphery: Late Prehistoric Ceramic Production and Exchange in the Karababa Basin, Southeastern Turkey, Volume II, Yayınlanmamış Doktora Tezi, The University of Chicago, The Faculty of the Division of the Social Sciences, Department of Anthropology, Chicago. s. 234-460
- Frangipane 1998** M. Frangipane. “Arslantepe 1996: The Finding of an E.B.I. “Royal Tomb”, *19. Kazı Sonuçları Toplantısı* Ankara s. 291-309
- Frangipane 2002** M. Frangipane, *Yakındoğu’da Devletin Doğuşu* Arkeoloji ve Sanat Yayınları, İstanbul.

- Frangipane 2001** **vd.** M. Frangipane, G.M. Di Nocera, A. Hauptman, P. Morbidelli, A. Palmieri, L. Sadori, M. Schultz ve T. Schmidt-Schultz, "New Symbols of A New Power in A "Royal" Tomb From 3 000 BC Arslantepe, Malatya (Turkey)", *Paleorient* 27/2: 105-139.
- Frangipane 2002** **vd.** M. Frangipane, C. Alvora, F. Balossi ve G. Siracusano "Zeytinlibahçe Höyük 2000 Yılı Kazı Çalışmaları" in N. Tuna, J. Velibeyoğlu (eds) *Ilisu ve Karkamış Baraj Gölleri Altında Kalacak Arkeolojik Kültür Varlıklarını Kurtarma Projesi 2000 Yılı Çalışmaları / Salvage Project of the Archaeological Heritage of the Ilisu and Carchemish Dam Reservoirs. Activities in 2000*. ODTÜ/METU, Ankara: 41-99
- Frangipane Bucak 2001** **ve** M. Frangipane, E. Bucak, "1999 Yılı Zeytinlibahçe Höyük Kazı ve Araştırmaları" in N. Tuna, J. Öztürk, J. Velibeyoğlu (eds) *Ilisu ve Karkamış Baraj Gölleri Altında Kalacak Arkeolojik Kültür Varlıklarını Kurtarma Projesi 1999 Yılı Çalışmaları / Salvage Project of the Archaeological Heritage of the Ilisu and Carchemish Dam Reservoirs. Activities in 1999*. ODTÜ/METU, Ankara: 65-131
- Hoh 1984** M.R. Hoh, "Die Keramik von Hassek Höyük", *İstanbul Mitteilungen* 34: 66-91.
- Karg 1999** N. Karg, "Gre Dimse 1998: Başlangıç Raporu" in N. Tuna, J. Öztürk (eds) *Ilisu ve Karkamış Baraj*

Göller Altında Kalacak Arkeolojik Kültür Varlıklarını Kurtarma Projesi 1998 Yılı Çalışmaları / Salvage Project of the Archaeological Heritage of the Ilisu and Carchemish Dam Reservoirs. Activities in 1998. ODTÜ/METU, Ankara: 237-296

Kozbe vd. 2004

G. Kozbe, K. Köroğlu, H. Sağlamtemir, “Kavuşan Höyük 2001 Yılı Kazısı” in N. Tuna, J. Greenhalg, J. Velibeyoğlu (eds) *Ilisu ve Karkamış Baraj Göllerinde Kalacak Arkeolojik ve Kültür Varlıklarını Kurtarma Projesi 2001 Yılı Çalışmaları / Salvage Project of the Archaeological Heritage of the Ilisu and Carchemish Dam Reservoirs. Activities in 2001.* ODTÜ/METU, Ankara: 463-503

Li 2003

H. Li, “Tell Jigan and the Relationship between the Ninevite 5 and Scarlet Ware”, Rova, E. ve Weiss H. (Eds), *The Origins of the North Mesopotamia Civilization, Subartu 9*: 43-71.

Mallowan 1937

M.E.L. Mallowan, “The Excavations at Tall Chagar Bazar and an Archaeological Survey of Habur Region. Second Campaign 1936”, *IRAQ 4*: 91-177.

Marro 1992

C. Marro, “Introduction a la Ceramique du Haut-Euphrate au Bronze Ancien” *Anatolia Antiqua II* : 43-69

Mayo ve Weiss

D. Mayo, H. Weiss, “The Beginning of the Ninevite

- 2003** 5 Sequence at Tell Leilan”, Rova, E. ve Weiss H. (Eds), *The Origins of the North Mesopotamia Civilization, Subartu 9*: 25-41
- Numoto 1998** H. Numoto, “Late Uruk and the Transitional Ninivite 5 Pottery From Tell Thalathat No.5” *AL-RAFIDAN XIX* s.53-73
- Ökse 1999a** A.T. Ökse, “Gre Virike 1998 Araştırması” in N. Tuna, J. Öztürk (eds) *Ilisu ve Karkamış Baraj Gölleri Altında Kalacak Arkeolojik Kültür Varlıklarını Kurtarma Projesi 1998 Yılı Çalışmaları / Salvage Project of the Archaeological Heritage of the Ilisu and Carchemish Dam Reservoirs. Activities in 1998*. ODTÜ/METU, Ankara: 119-155
- Ökse 1999b** A.T. Ökse, *Önasya Arkeolojisi Seramik Terimleri* Arkeoloji ve Sanat Yayınları, İstanbul
- Ökse 2001** A.T. Ökse, “Gre Virike 1999 Kazısı” in N. Tuna, J. Öztürk, J. Velibeyoğlu (eds) *Ilisu ve Karkamış Baraj Gölleri Altında Kalacak Arkeolojik Kültür Varlıklarını Kurtarma Projesi 1999 Yılı Çalışmaları / Salvage Project of the Archaeological Heritage of the Ilisu and Carchemish Dam Reservoirs. Activities in 1999*. ODTÜ/METU, Ankara: 263-307
- Ökse 2002** A.T. Ökse, “Gre Virike 2000 Kazısı” in N. Tuna, J. Velibeyoğlu (eds) *Ilisu ve Karkamış Baraj Gölleri*

Altında Kalacak Arkeolojik ve Kültür Varlıklarını Kurtarma Projesi 2000 Yılı Çalışmaları / Salvage Project of the Archaeological Heritage of the Ilisu and Carchemish Dam Reservoirs. Activities in 2000. ODTÜ/METU, Ankara: 241-285

Ökse 2004a

A.T. Ökse, "Salat Tepe 2001 Yılı Kurtarma Kazısı" in N. Tuna, J. Greenhalg, J. Velibeyoğlu (eds) *Ilisu ve Karkamış Baraj Gölleri Altında Kalacak Arkeolojik ve Kültür Varlıklarını Kurtarma Projesi 2001 Yılı Çalışmaları / Salvage Project of the Archaeological Heritage of the Ilisu and Carchemish Dam Reservoirs. Activities in 2001.* ODTÜ/METU, Ankara: 603-640

Ökse 2004b

A.T. Ökse, "Gre Virike 2001 Kazısı" in N. Tuna, J. Greenhalg, J. Velibeyoğlu (eds) *Ilisu ve Karkamış Baraj Gölleri Altında Kalacak Arkeolojik ve Kültür Varlıklarını Kurtarma Projesi 2001 Yılı Çalışmaları / Salvage Project of the Archaeological Heritage of the Ilisu and Carchemish Dam Reservoirs. Activities in 2001.* ODTÜ/METU, Ankara: 179-226

Ökse vd. 2001a

A. T. Ökse, A. Engin, V. M. Tekinalp, H. U. Dağ ve A. Görmüş, "Mezraa Höyük 1999 Araştırması" in N. Tuna, J. Öztürk, J. Velibeyoğlu (eds) *Ilisu ve Karkamış Baraj Gölleri Altında Kalacak Arkeolojik Kültür Varlıklarını Kurtarma Projesi 1999 Yılı Çalışmaları / Salvage Project of the Archaeological Heritage of the Ilisu and Carchemish Dam*

Reservoirs. Activities in 1999. ODTÜ/METU, Ankara: 187-232

Ökse vd. 2001b

A.T. Ökse, A.O. Alp, H.U. Dağ, A. Engin, A. Görmüş, G. Mustafaoğlu, “Salat Tepe 1999 Yüzey Araştırması” in N. Tuna, J. Öztürk, J. Velibeyoğlu (eds) *Ilisu ve Karkamış Baraj Gölleri Altında Kalacak Arkeolojik Kültür Varlıklarını Kurtarma Projesi 1999 Yılı Çalışmaları / Salvage Project of the Archaeological Heritage of the Ilisu and Carchemish Dam Reservoirs. Activities in 1999.* ODTÜ/METU, Ankara: 593-642

Özdoğan ve Karul 2002

M. Özdoğan, N. Karul, “Şanlıurfa Birecik-Suruç Arkeolojik Envanter Raporu” *Türkiye Bilimler Akademisi Tüba-Tüksek Türkiye Kültür Envanteri Pilot Bölge Çalışmaları BİRECİK-SURUÇ 1/1* (Edt) Nezih Başgelen. Türkiye Bilimler Akademisi Türkiye Kültür Sektörü Tüba-Tüksek Yayınları 1/1. İstanbul 1-101

Palmieri 1984

A. Palmieri, “Excavations at Arslantepe, 1983” *VI. Kazı Sonuçları Toplantısı* Ankara: 71-78

Parker vd. 2004

B.J. Parker, A. Creekmore, L.S. Dodd, “Yukarı Dicle Arkeolojik Araştırma Projesi (UTARP): Kenan Tepe’nin Kültürel Tarihi’nin Ön Sentezi” in N. Tuna, J. Greenhalg, J. Velibeyoğlu (eds) *Ilisu ve Karkamış Baraj Gölleri Altında Kalacak Arkeolojik ve Kültür Varlıklarını Kurtarma Projesi 2001 Yılı Çalışmaları /*

Salvage Project of the Archaeological Heritage of the Ilisu and Carchemish Dam Reservoirs. Activities in 2001.

ODTÜ/METU, Ankara: 547-602

- Pearce 2000** J. Pearce, "The Late Chalcolithic Sequence at Hacinebi Tepe, Turkey" C. Marro ve H. Hauptmann (Eds), *Chronologies des pays du Caucase et de L'Euphrate Aux IV^e -III^e Millenaires, Varia Anatolica XI*, Institut Français D'Etudes Anatoliennes D'Istanbul De Boccard, Paris: 115-143.
- Postgate ve Moon 1982** J.N. Postgate ve J.A. Moon "Excavations at Abu Salabikh, 1981" *Iraq* 44:103-136
- Prag 1970** K. Prag, "The Deep Sounding at Harran in Turkey" *Levant* 2, s. 63-94
- Roaf 1983** M. Roaf, "A Report on the Work of the British Archaeological Expedition in the Eski Mosul Dam Salvage Project From November 1982 To June 1983" *Sumer* 39, 68-82
- Roaf 1984** M. Roaf, "Excavations at Tell Mohammed Arab in the Eski Mosul Dam Salvage Project" *IRAQ* 46, 141-156
- Roaf ve Killick 1987** M. Roaf ve R. Killick "A Mysterious Affair Of Styles: The Ninevite 5 Pottery of Northern Mesopotamia",

IRAQ 49: 199-231.

- Rova 1988** E. Rova, *Distribution and Chronology of the Nineveh 5 Pottery and Its Culture*, Universita Degli Studi Di Roma "La Sapienza", Roma.
- Rova 2003** E. Rova, "Tell Karrana 3: Ceramic Evidence fort he Late Uruk/Ninevite 5 Transition", Rova, E. ve Weiss H. (Eds), *The Origins of the North Mesopotamia Civilization, Subartu 9: 11-23*
- Schachner 2002** A. Schachner, "2000 Yılı Giricano Kazıları Ön Raporu" in N. Tuna, J. Velibeyođlu (eds) *Ilisu ve Karkamış Baraj Gölleri Altında Kalacak Arkeolojik ve Kültür Varlıklarını Kurtarma Projesi 2000 Yılı Çalışmaları / Salvage Project of the Archaeological Heritage of the Ilisu and Carchemish Dam Reservoirs. Activities in 2000*. ODTÜ/METU, Ankara: 549-611
- Schwartz 1985** G. M. Schwartz, "The Ninivite V Period and Current Research" *Paleorient*, 11/1. s. 53-70
- Schwartz 1988** G. M. Schwartz, *A Ceramik Chronology From Tell Leilan Operation 1*. Yale University Pres. New Haven and London.
- Sertok ve Ergeç 1999** K. Sertok ve R. Ergeç, " A New Early Bronze Age Cemetery: Excavations Near the Birecik Dam,

Southeastern Turkey. Preliminary Report (1997-98)"
Anatolica XXV: 87-107.

- Sertok ve Kulakođlu 2001a** K. Sertok ve F. Kulakođlu, "Şaraga Höyük 1999 Yılı Kazısı Sonuçları" in N. Tuna, J. Öztürk, J. Velibeyođlu (eds) *Ilisu ve Karkamış Baraj Gölleri Altında Kalacak Arkeolojik Kültür Varlıklarını Kurtarma Projesi 1999 Yılı Çalışmaları / Salvage Project of the Archaeological Heritage of the Ilisu and Carchemish Dam Reservoirs. Activities in 1999.* ODTÜ/METU, Ankara: 453-486
- Sertok ve Kulakođlu 2001b** K. Sertok ve F. Kulakođlu, "Şaraga Höyük 1999 – 2000 Kazıları Sonuçları" 23. *Kazı Sonuçları Toplantısı I.* Ankara: 107-122
- Sertok ve Kulakođlu 2002** K. Sertok ve F. Kulakođlu, "Şaraga Höyük 2000" in N. Tuna, J. Velibeyođlu (eds) *Ilisu ve Karkamış Baraj Gölleri Altında Kalacak Arkeolojik ve Kültür Varlıklarını Kurtarma Projesi 2000 Yılı Çalışmaları / Salvage Project of the Archaeological Heritage of the Ilisu and Carchemish Dam Reservoirs. Activities in 2000.* ODTÜ/METU, Ankara: 351-381
- Sertok-Ergeç 2000** K. Sertok ve R. Ergeç, "The Discovery of an Early Bronze Age Cemetery in the Middle Euphrates Area, near Carchemish (Turkey)", *Proceeding of the First International Congress On The Archaeology Of The Ancient Near East II*, Roma: 1515-1525.

- Stein 1998** G. J. Stein, "1996 Excavations at Hacinebi Tepe", *Kazı Sonuçları Toplantısı 19-1*, Kültür Bakanlığı Yayınları, Ankara: 179-207.
- Stein ve Mısır 1994** G. J. Stein ve A. Mısır, "Mesopotamian-Anatolian Interaction at Hacinebi, Turkey : Preliminary report on the 1992 excavations" *Anatolica XX*, s. 145-189
- Şenyurt 2002a** S. Y. Şenyurt, "Aşağı Salat 2000 Yılı Kazısı" in N. Tuna, J. Velibeyoğlu (eds) *Ilisu ve Karkamış Baraj Gölleri Altında Kalacak Arkeolojik ve Kültür Varlıklarını Kurtarma Projesi 2000 Yılı Çalışmaları / Salvage Project of the Archaeological Heritage of the Ilisu and Carchemish Dam Reservoirs. Activities in 2000*. ODTÜ/METU, Ankara: 671-697
- Şenyurt 2002b** S. Y. Şenyurt, "Ilisu Barajı – Aşağı Salat 2000 Yılı Kazısı" *23. Kazı Sonuçları Toplantısı 2. cilt*, T.C. Kültür Bakanlığı Yayınları, Ankara: 445-452.
- Şenyurt 2004** S. Y. Şenyurt, "Aşağı Salat 2001 Yılı Kazısı" in N. Tuna, J. Greenhalgh, J. Velibeyoğlu (eds) *Ilisu ve Karkamış Baraj Gölleri Altında Kalacak Arkeolojik ve Kültür Varlıklarını Kurtarma Projesi 2001 Yılı Çalışmaları / Salvage Project of the Archaeological Heritage of the Ilisu and Carchemish Dam Reservoirs. Activities in 2001*. ODTÜ/METU, Ankara: 641-668

- Taşkıran ve Kartal 2004** H. Taşkıran, M. Kartal, “2001 Yılı Ilısu Baraj Gölü Alanı Paleolitik Dönem Yüzey Araştırması” in N. Tuna, J. Greenhalgh, J. Velibeyoğlu (eds) *Ilısu ve Karkamış Baraj Gölleri Altında Kalacak Arkeolojik ve Kültür Varlıklarını Kurtarma Projesi 2001 Yılı Çalışmaları / Salvage Project of the Archaeological Heritage of the Ilısu and Carchemish Dam Reservoirs. Activities in 2001*. ODTÜ/METU, Ankara: 695-737
- Uysal 1998** B. Uysal, *Girnavaz Kazılarının Işığı Altında Anadolu’da Ninive 5 Seramiği*, Yayınlanmamış Doktora Tezi, Hacettepe Üniversitesi Sosyal Bilimler Enstitüsü, Ankara
- Velibeyoğlu 2002** vd. J. Velibeyoğlu, A. Schachner, Ş. Schachner, “Botan Vadisi ve Çattepe (Tilli) Yüzey Araştırmalarının İlk Sonuçları” in N. Tuna, J. Velibeyoğlu (eds) *Ilısu ve Karkamış Baraj Gölleri Altında Kalacak Arkeolojik ve Kültür Varlıklarını Kurtarma Projesi 2000 Yılı Çalışmaları / Salvage Project of the Archaeological Heritage of the Ilısu and Carchemish Dam Reservoirs. Activities in 2000*. ODTÜ/METU, Ankara: 783-857
- Wilkinson 2004** T.J. Wilkinson, “*Excavations at Tell Es-Sweyhat, Syria Volume 1. On the Magrin of the Euphrates. Settlement and Land Use at Tell Es-Sweyhat and in the Upper Lake Assad Area, Syria.*” The University of Chicago, Oriental Institute Publications 124.

Chicago.

Woolley ve Barnett C.L. Woolley, R.D. Barnett, *Carchemish – Part III.*
1952 *The Excavations at the Inner Town*, London.

Yalçıklı ve Tekinalp D. Yalçıklı, V.M. Tekinalp, “Mezraa Höyük 2000 Yılı
2002 Kazıları” in N. Tuna, J. Velibeyoğlu (eds) *Ilisu ve Karkamış Baraj Gölleri Altında Kalacak Arkeolojik ve Kültür Varlıklarını Kurtarma Projesi 2000 Yılı Çalışmaları / Salvage Project of the Archaeological Heritage of the Ilisu and Carchemish Dam Reservoirs. Activities in 2000.*
ODTÜ/METU, Ankara: 159-210

Yalçıklı ve Tekinalp D. Yalçıklı, V.M. Tekinalp, “Mezraa Höyük 2001 Yılı
2004 Kazıları” in N. Tuna, J. Greenhalg, J. Velibeyoğlu (eds) *Ilisu ve Karkamış Baraj Gölleri Altında Kalacak Arkeolojik ve Kültür Varlıklarını Kurtarma Projesi 2001 Yılı Çalışmaları / Salvage Project of the Archaeological Heritage of the Ilisu and Carchemish Dam Reservoirs. Activities in 2001.*
ODTÜ/METU, Ankara: 107-160

HARİTALAR LİSTESİ

- Harita 1: Aşağı Salat Höyüğü'nün haritadaki yeri.
 Harita 2: Aşağı Salat ve çevresi 1:25.000'lik haritası.
 Harita 3: 1: Aşağı Salat Mahallesi'nin konumu.
 Harita 3: 2: Aşağı Salat Kazı gridlemesi.

ÇİZİMLER LİSTESİ

- Çizim 1: Aşağı Salat ETÇ I Mezarları, mimari çizim.
 Çizim 2: Aşağı Salat T/26 açması IV. yapı katı mimari çizimi.
 Çizim 3: Aşağı Salat T/26 açması V. yapı katı mimari çizimi.
 Çizim 4: Aşağı Salat T/26 açması VI. yapı katı mimari çizimi.

RESİMLER LİSTESİ

- Resim 1: Yukarı Dicle Vadisi ve Aşağı Salat'ın uydu fotoğrafı.
 Resim 2: 1: Aşağı Salat Höyüğü ve Dicle Nehri.
 Resim 2: 2: Aşağı Salat Höyüğü'nün güney kesiti.
 Resim 2: 3: Aşağı Salat Höyüğü ve çevresinin doğudan görünümü.
 Resim 3: 1: ETÇ mezarlığı yayılımı.
 Resim 3: 2: ETÇ mezarlığı yayılımı.

TABLolar LİSTESİ

- Tablo 1: 1: T/26 açması IV. yapı katı kap formlarının oranları.
 Tablo 1: 2: T/26 açması V. yapı katı kap formlarının oranları.
 Tablo 1: 3: T/26 açması VI. yapı katı kap formlarının oranları.

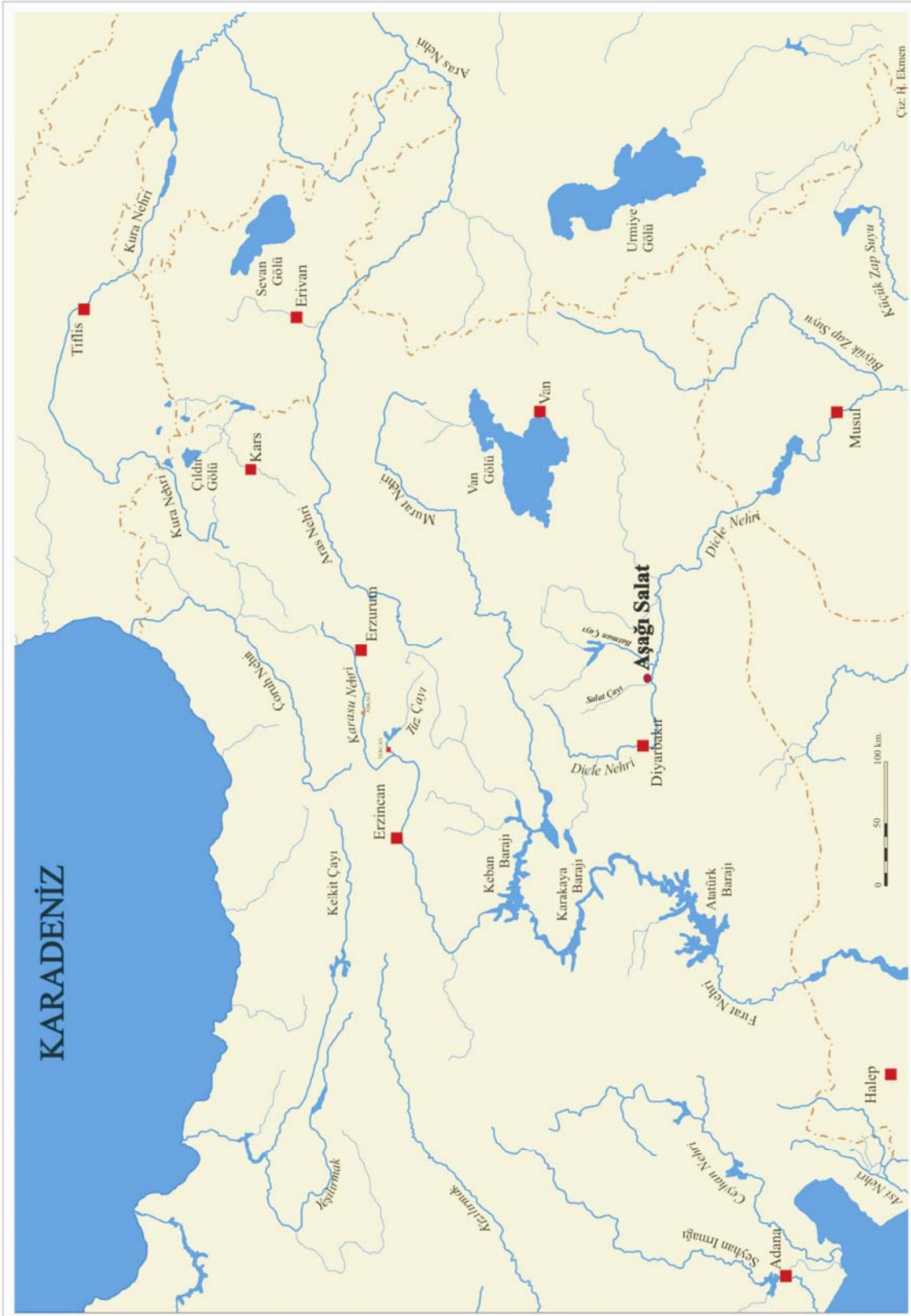

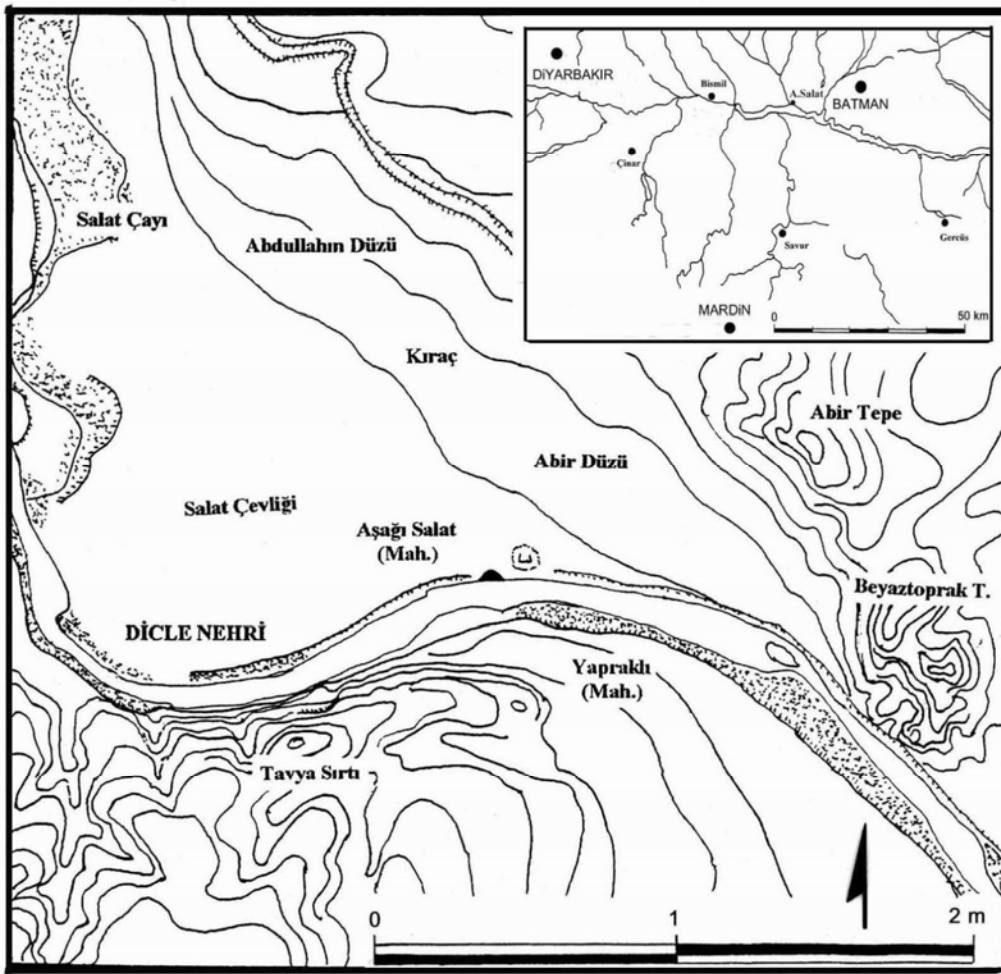

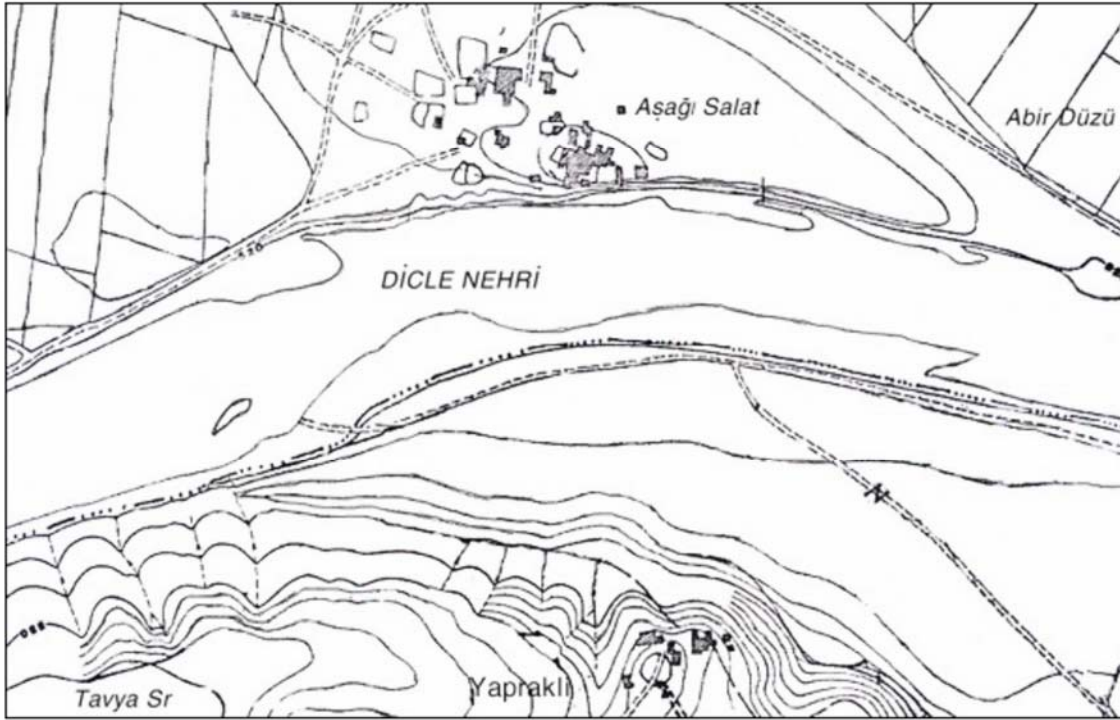

1

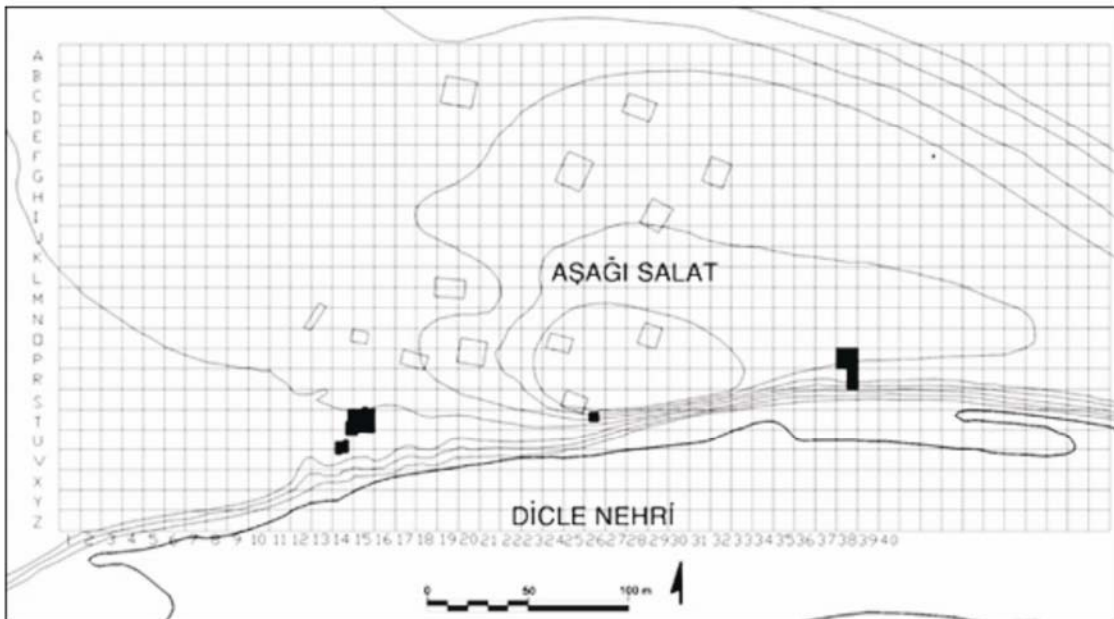

2

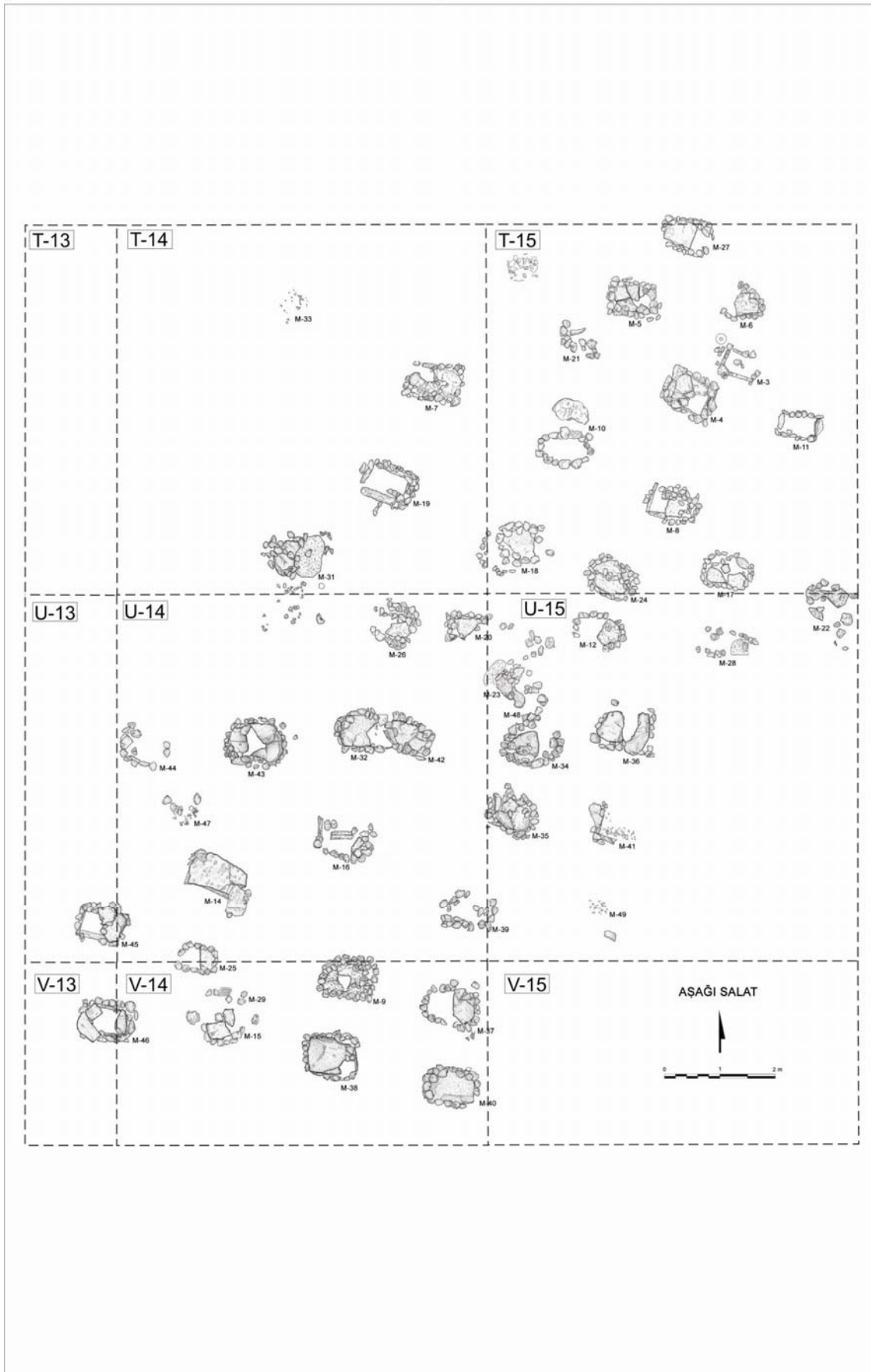

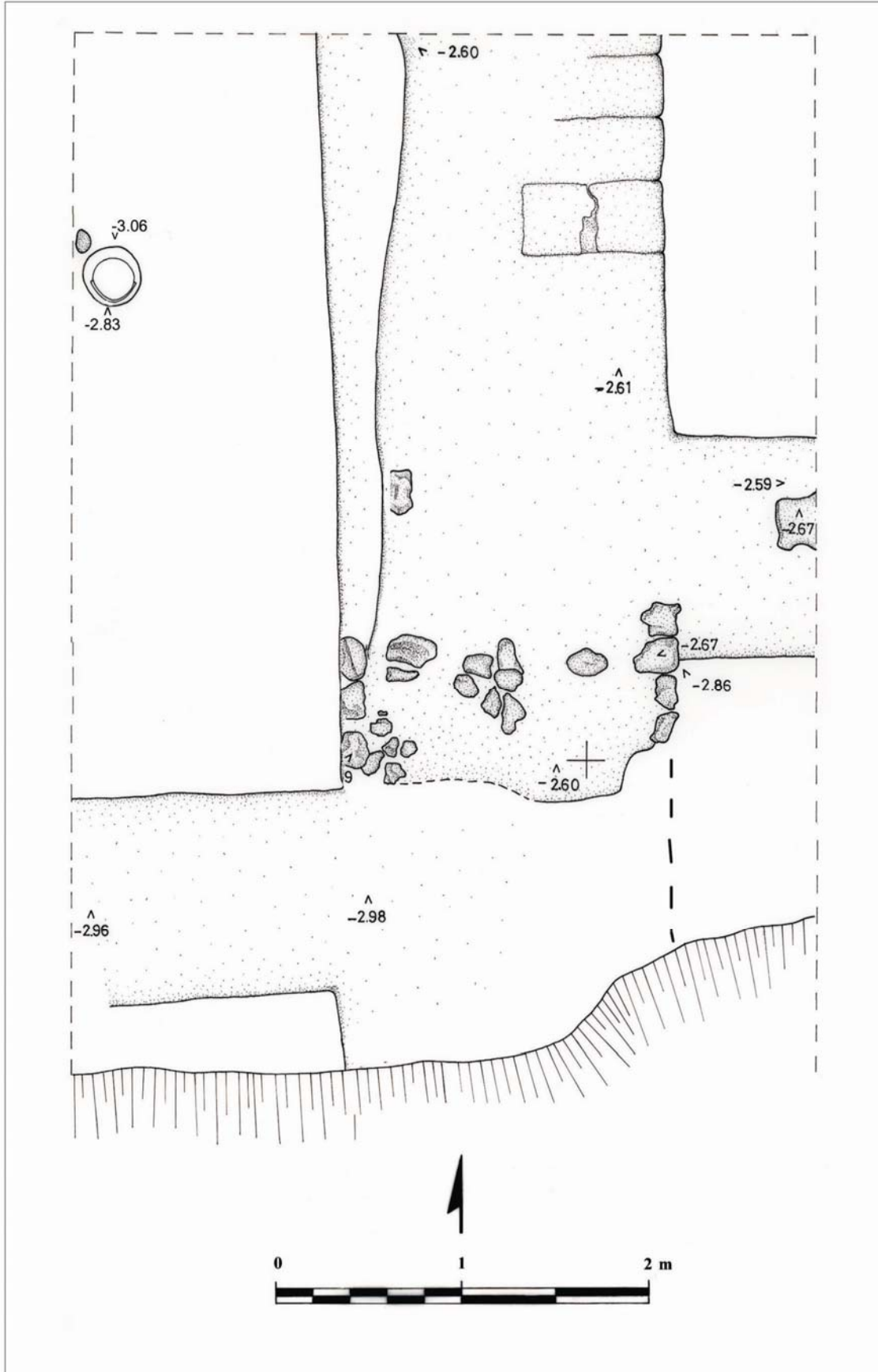

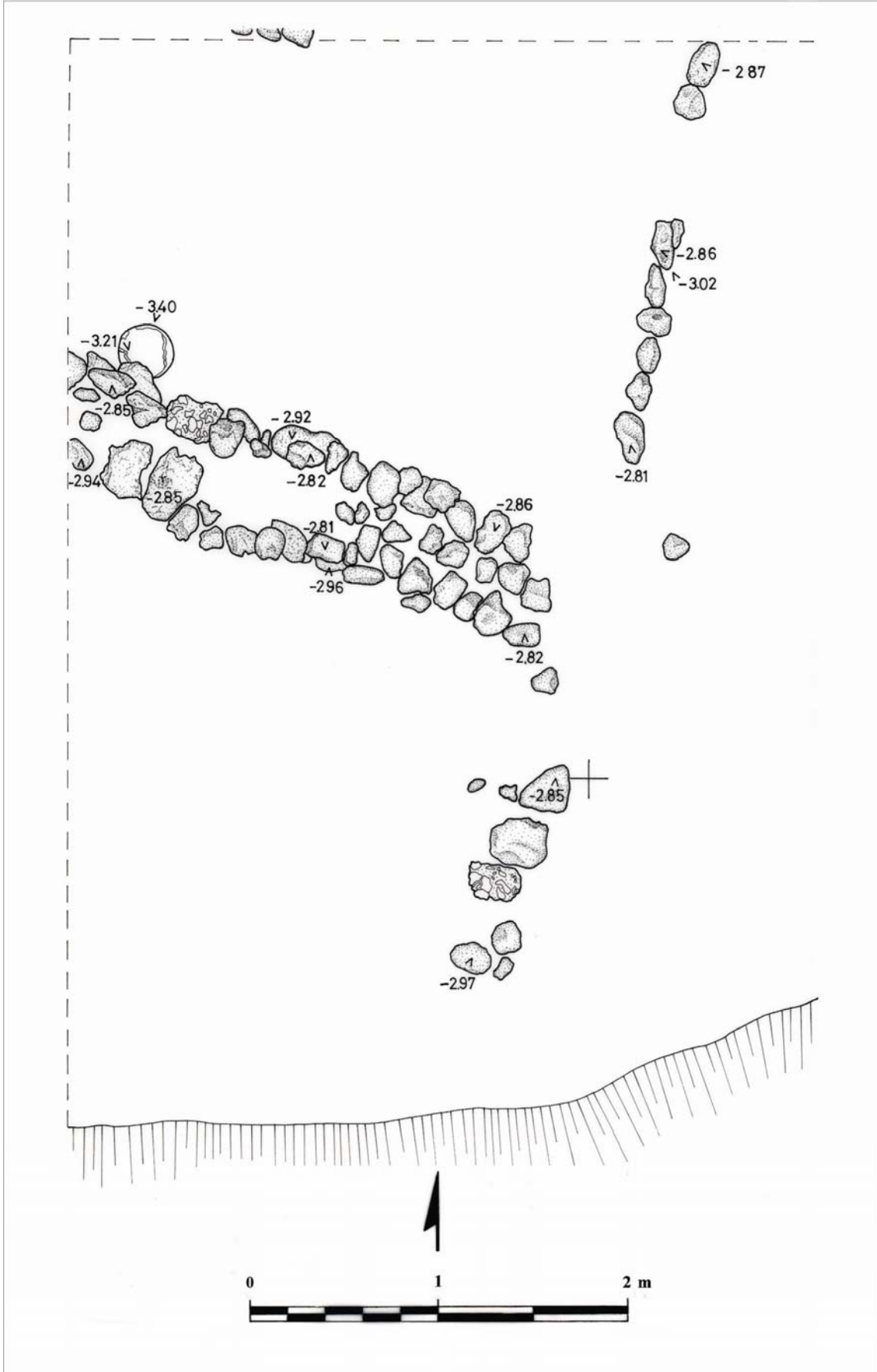

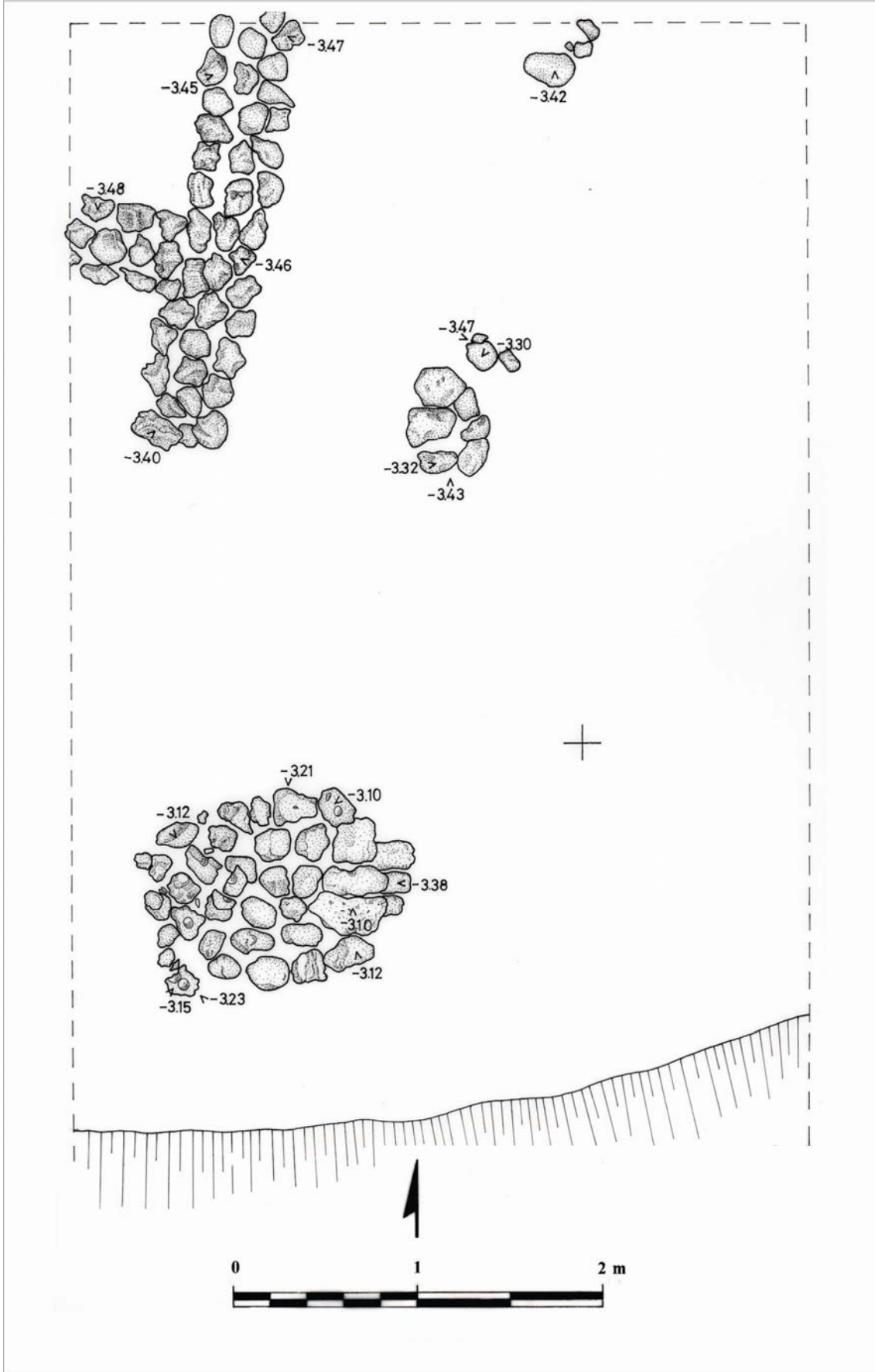

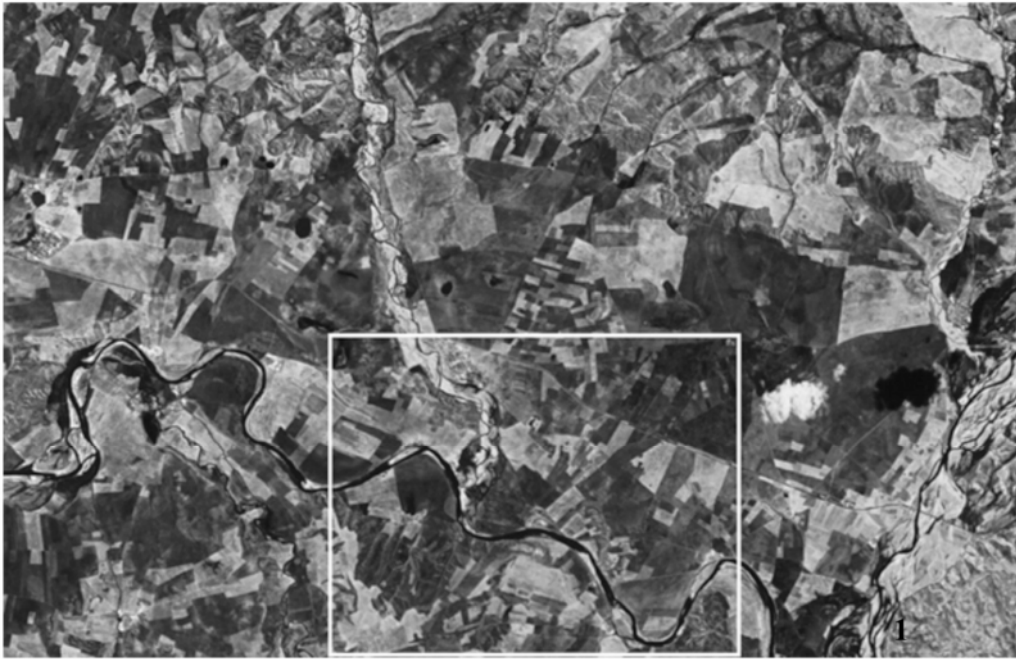



1



2



3



1



2

TABLO 1

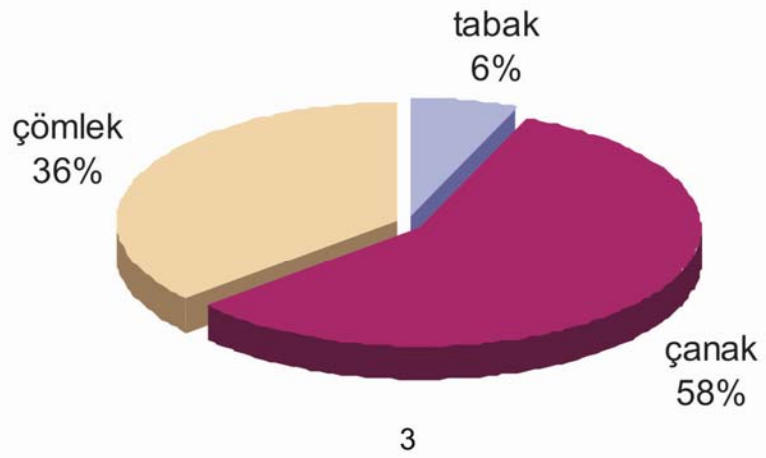
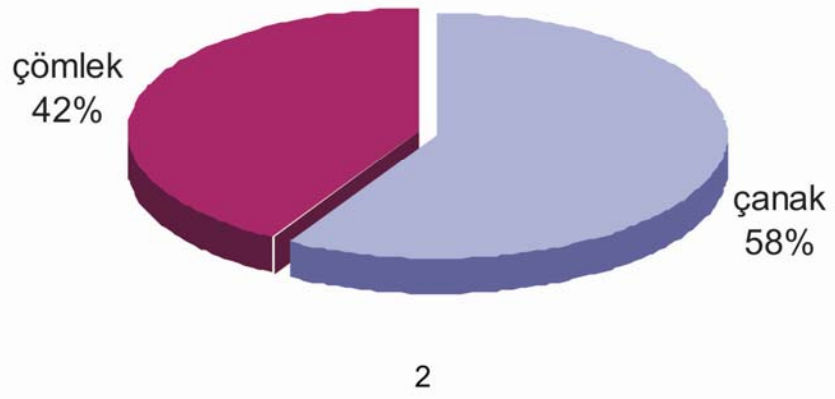
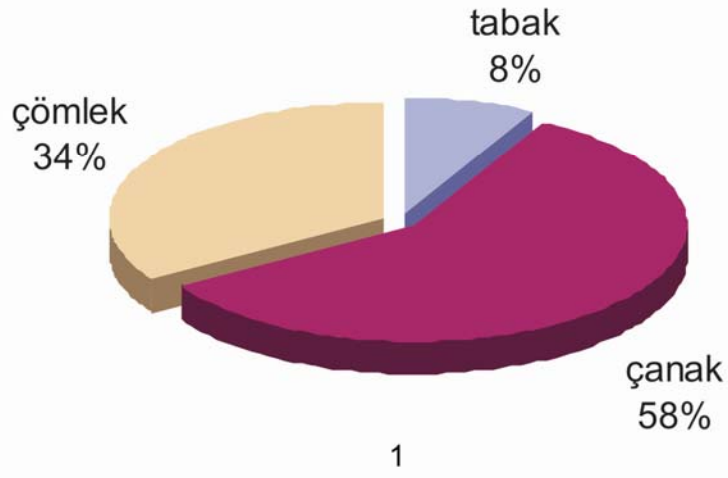

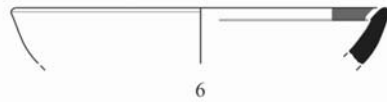
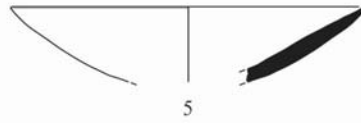
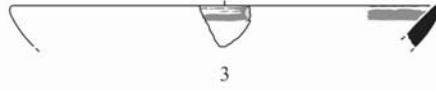
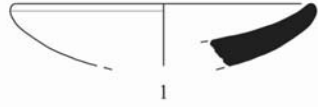

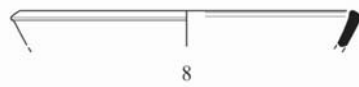
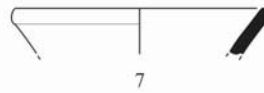
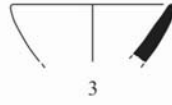
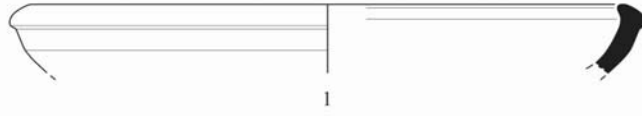

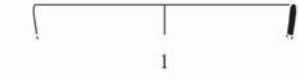

1



2



3



4



5

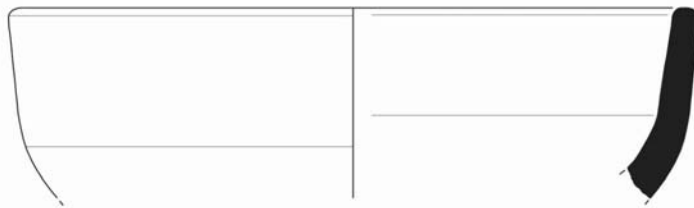

6



7



8



9

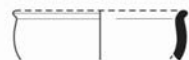

10



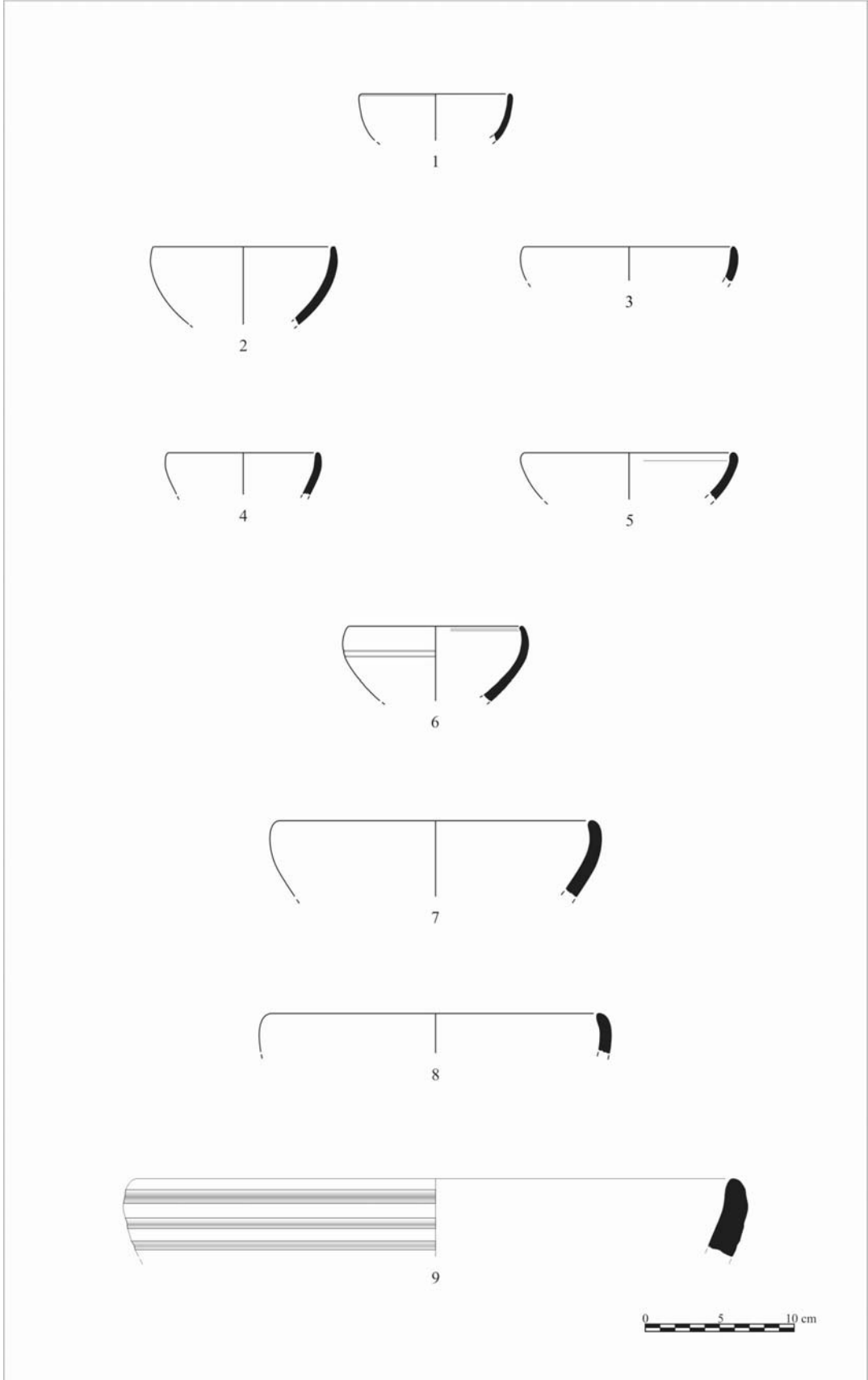

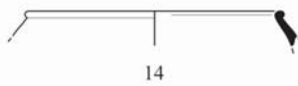
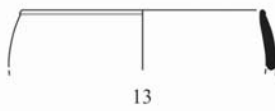
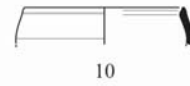
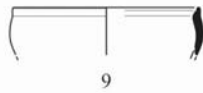
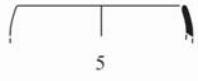
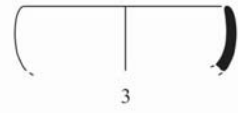
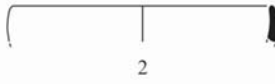

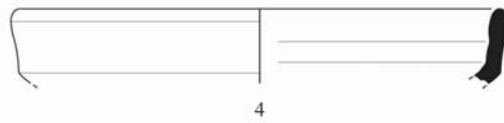
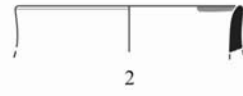

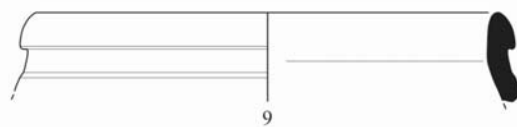
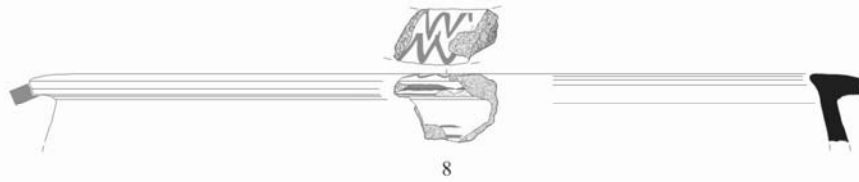
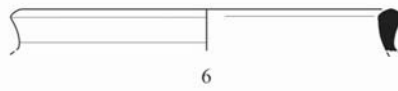
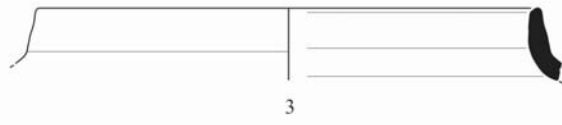
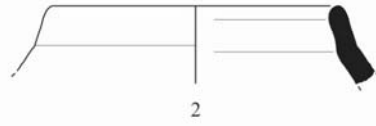

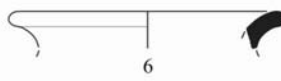
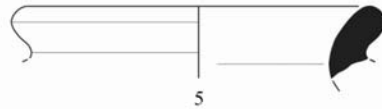
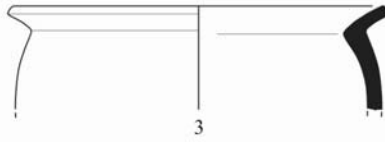
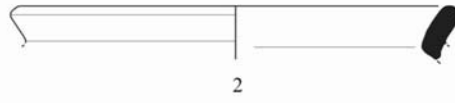
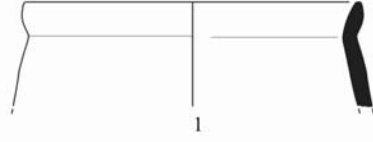

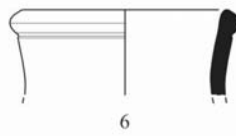
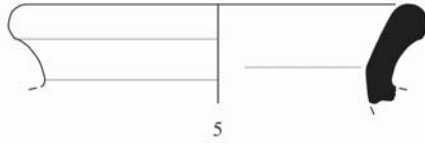
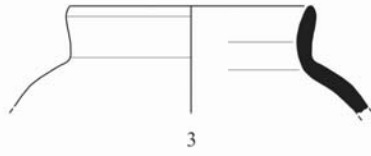

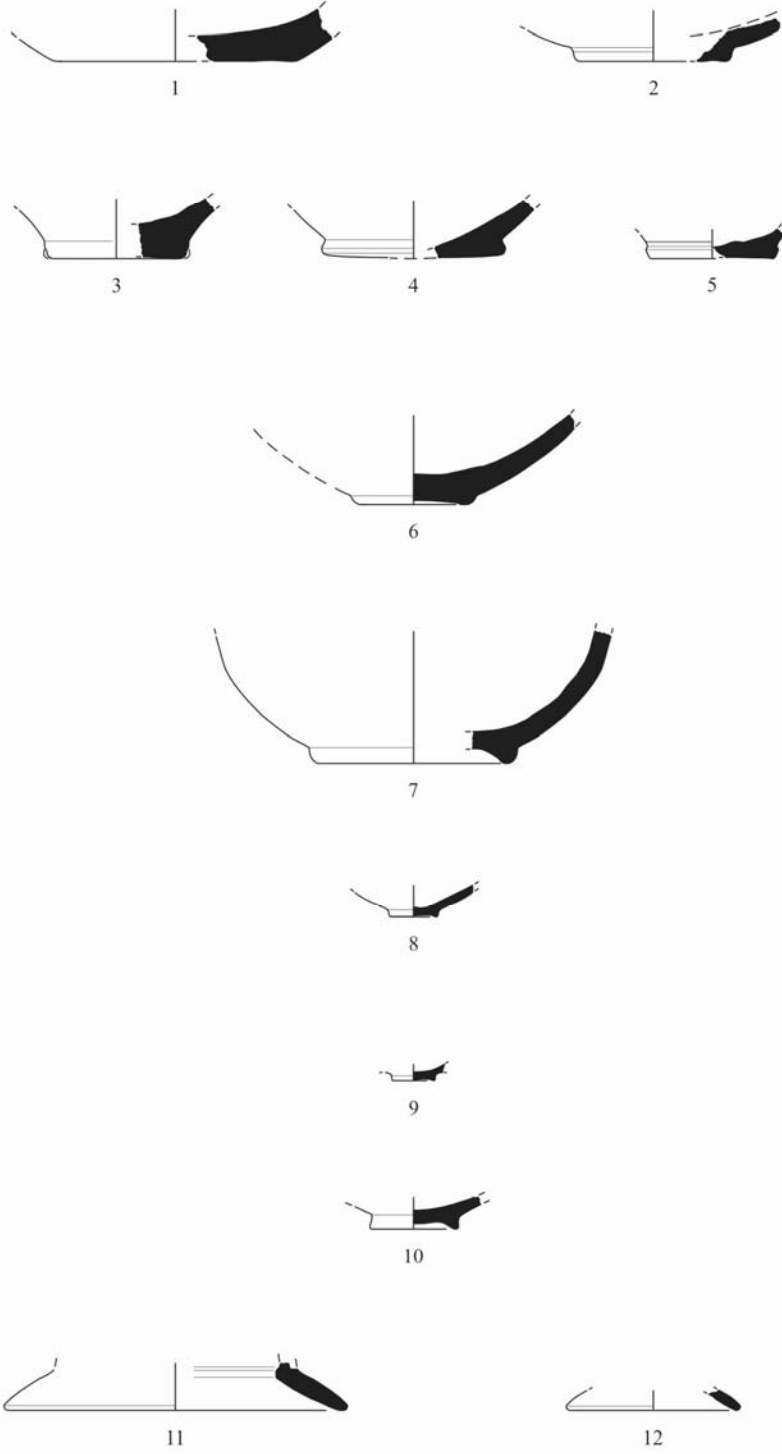

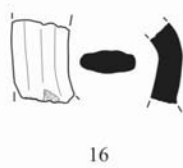
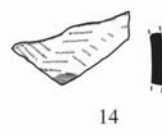
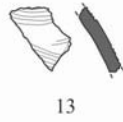
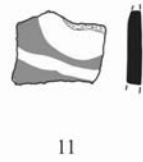
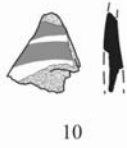
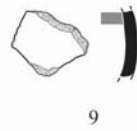
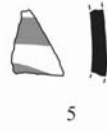
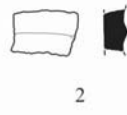
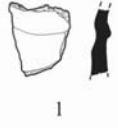

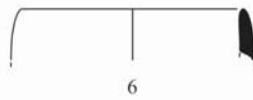
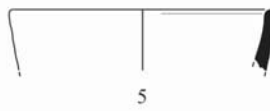
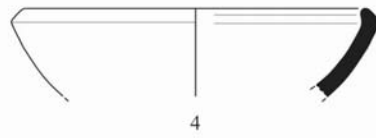
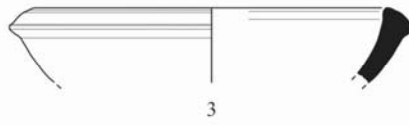

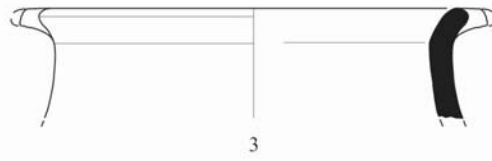
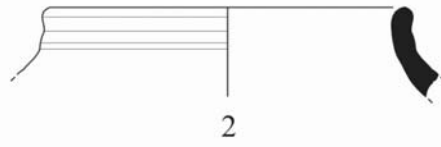
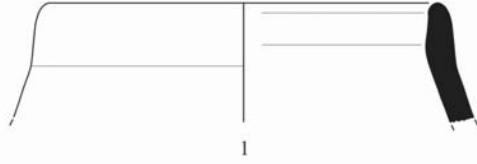

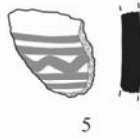
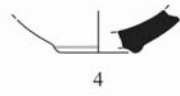
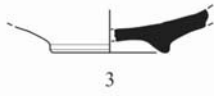
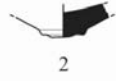

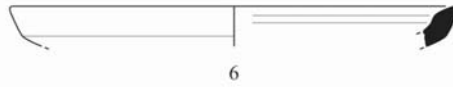
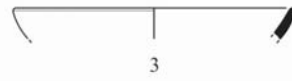

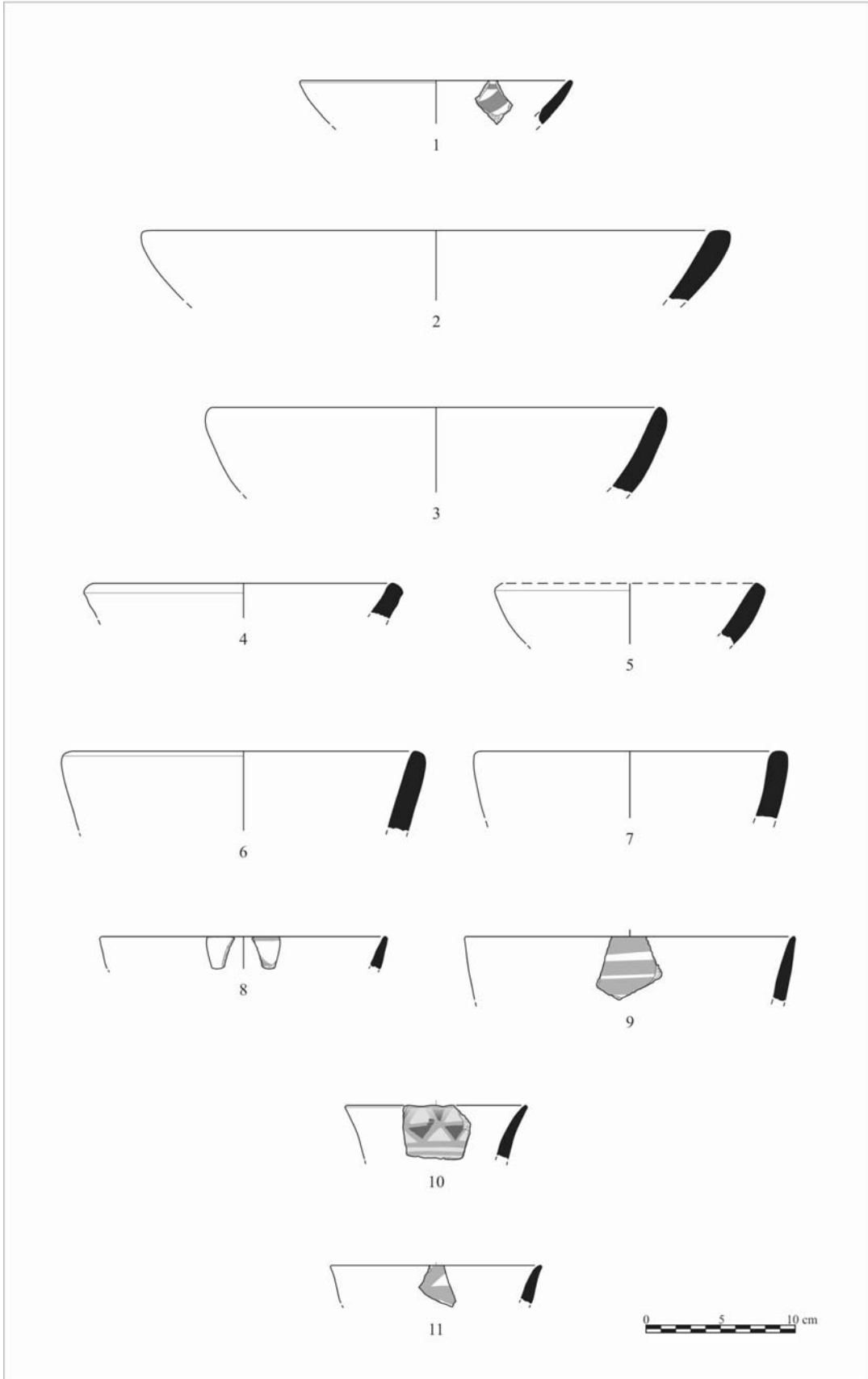

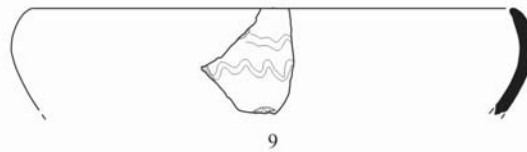
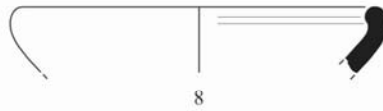
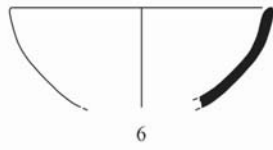
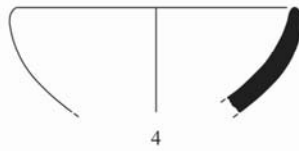
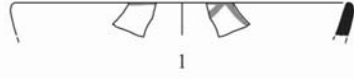

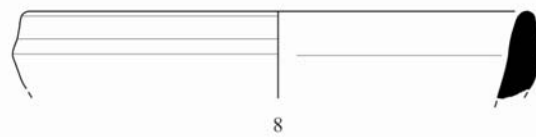
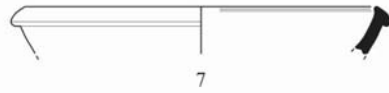
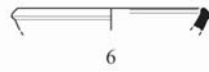
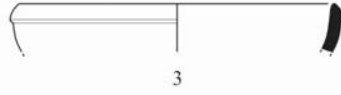

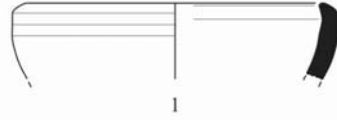

1



2



3



4



5



6



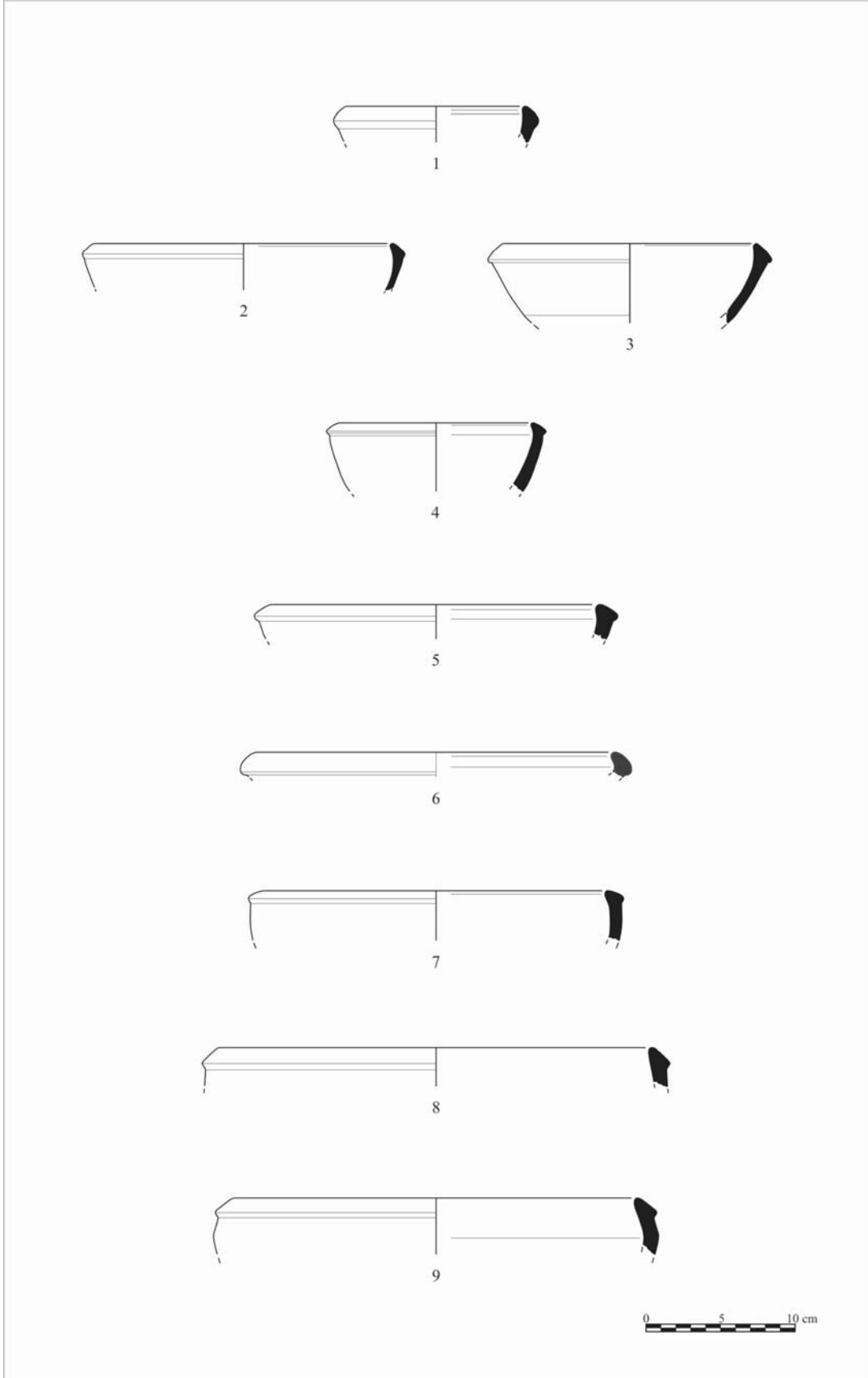

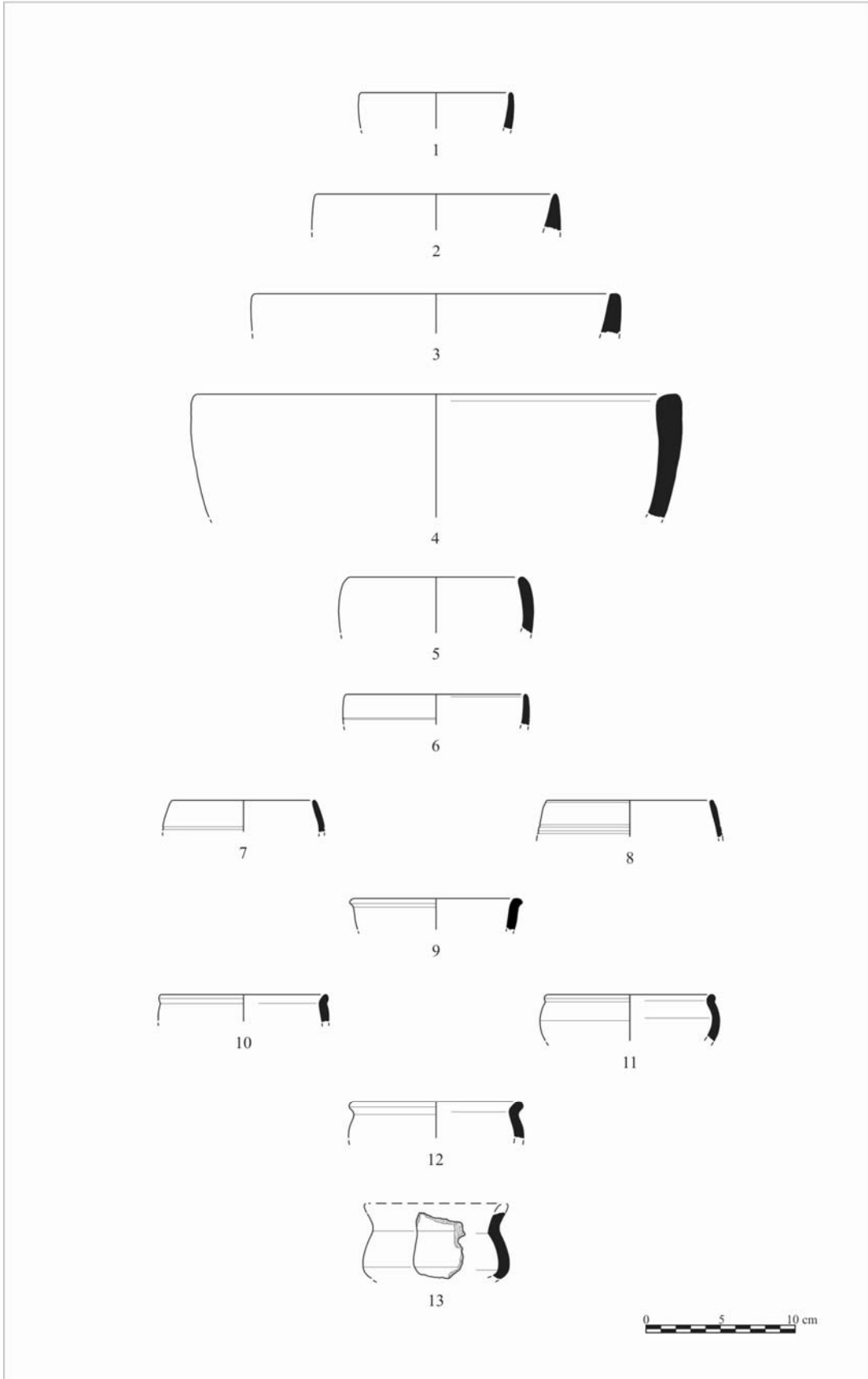

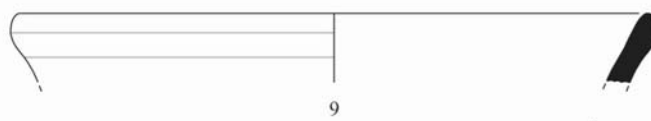
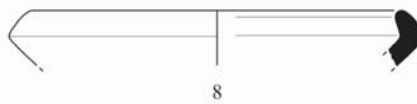
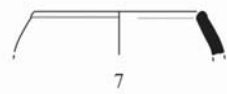
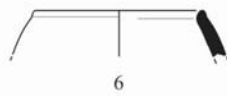
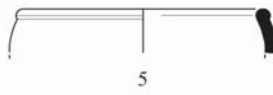
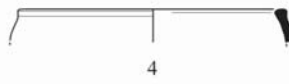
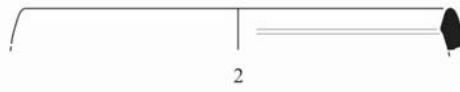

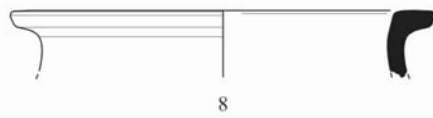
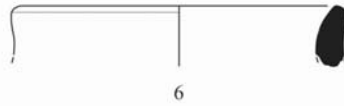
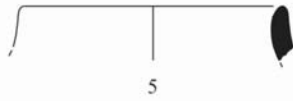
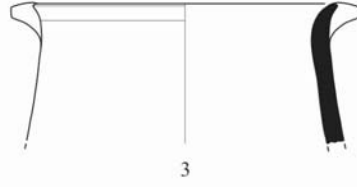

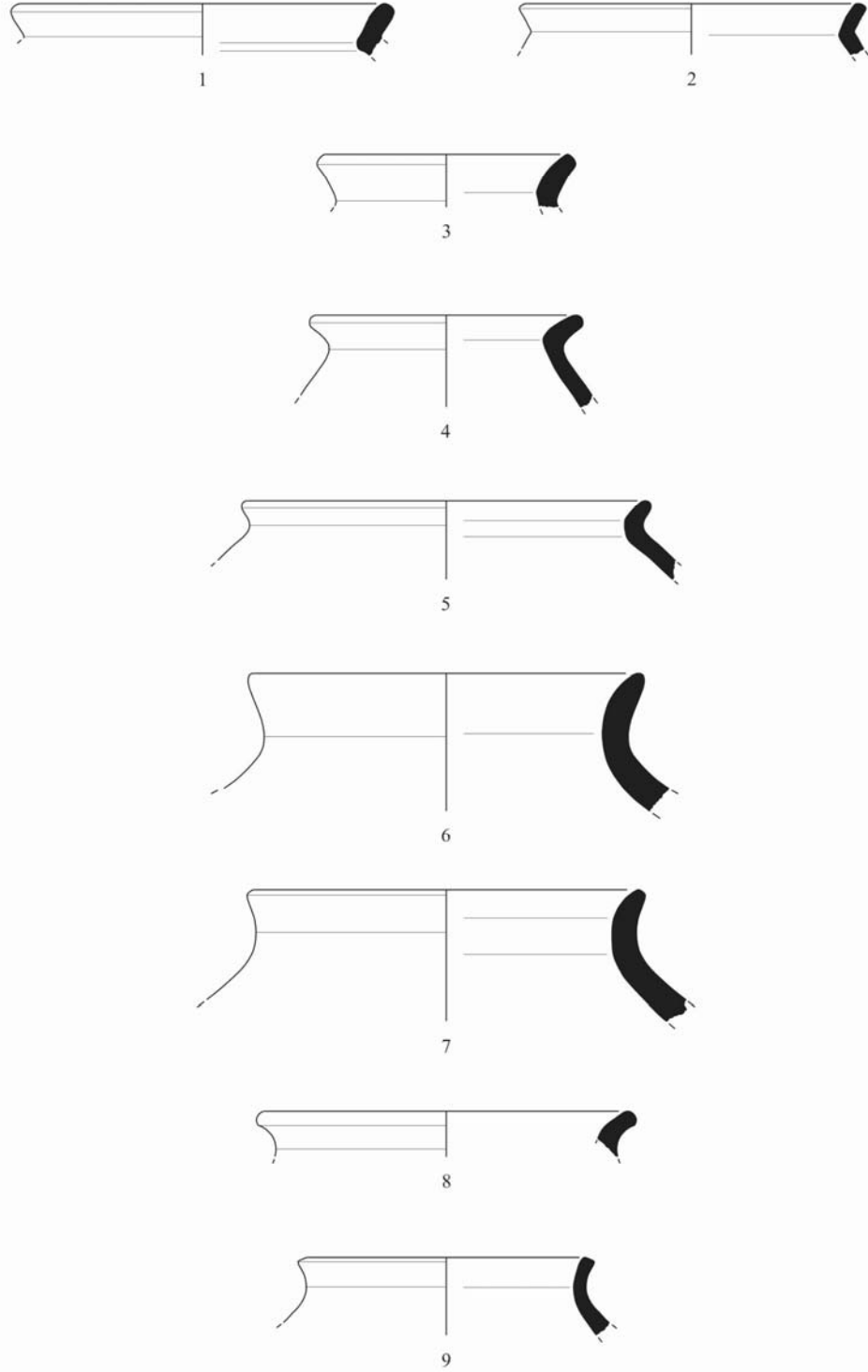

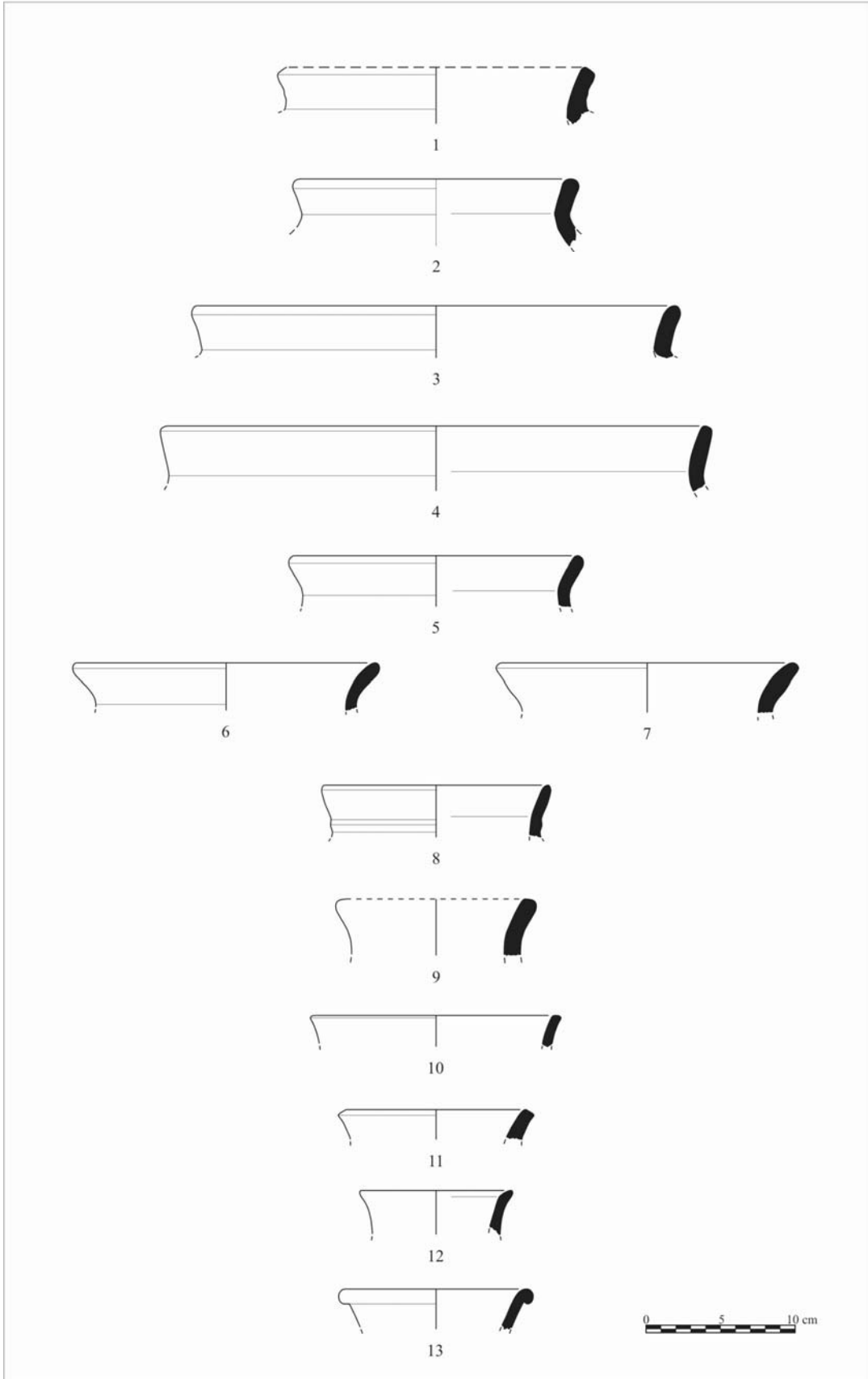

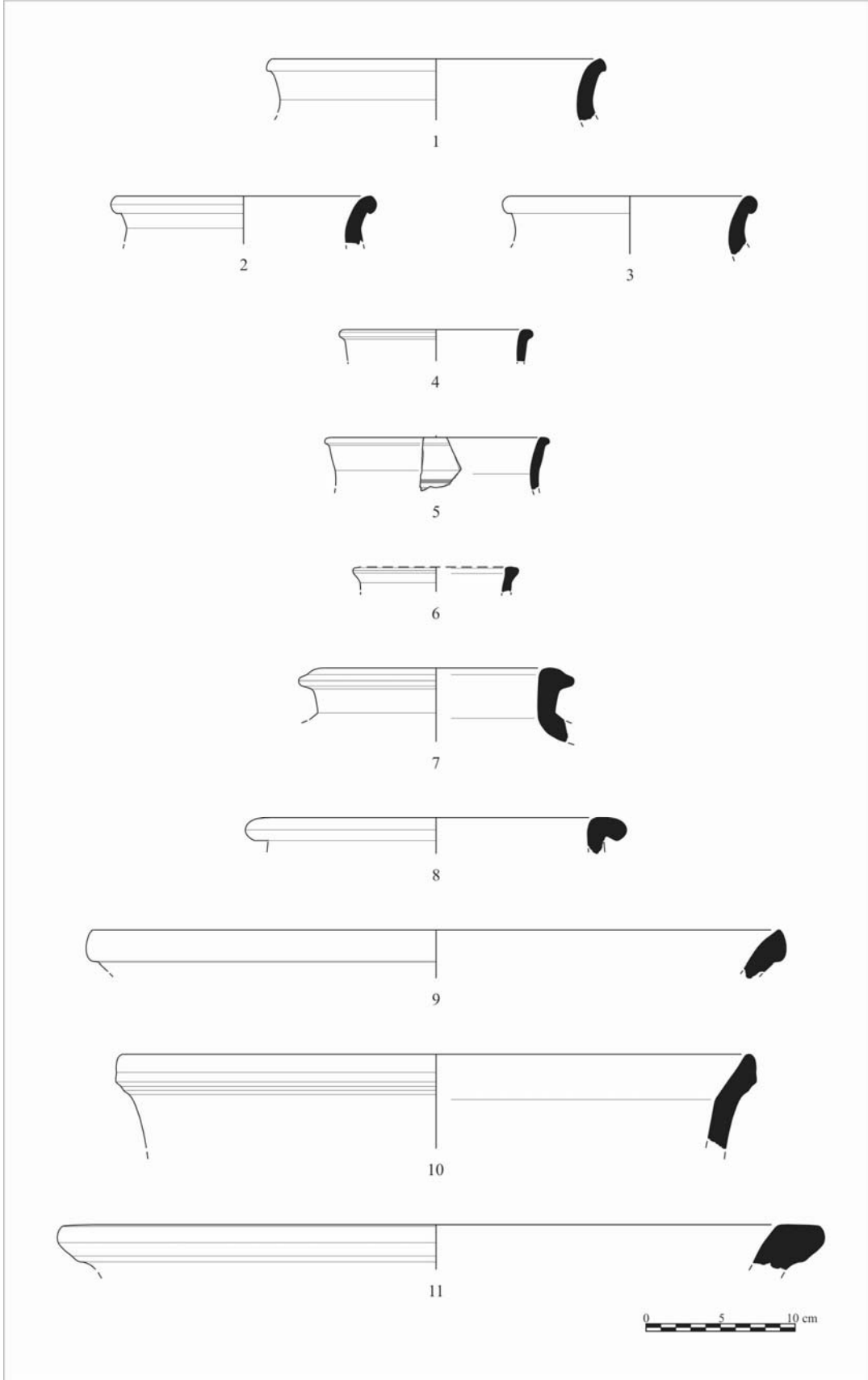

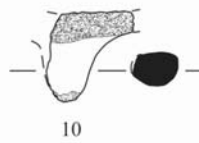
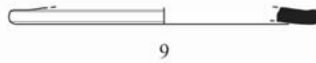
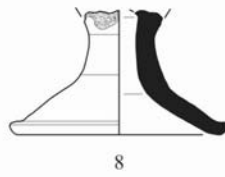
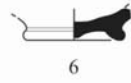
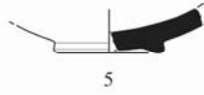
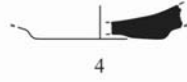
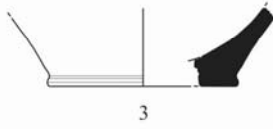
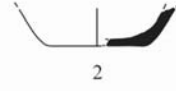
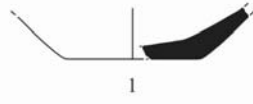

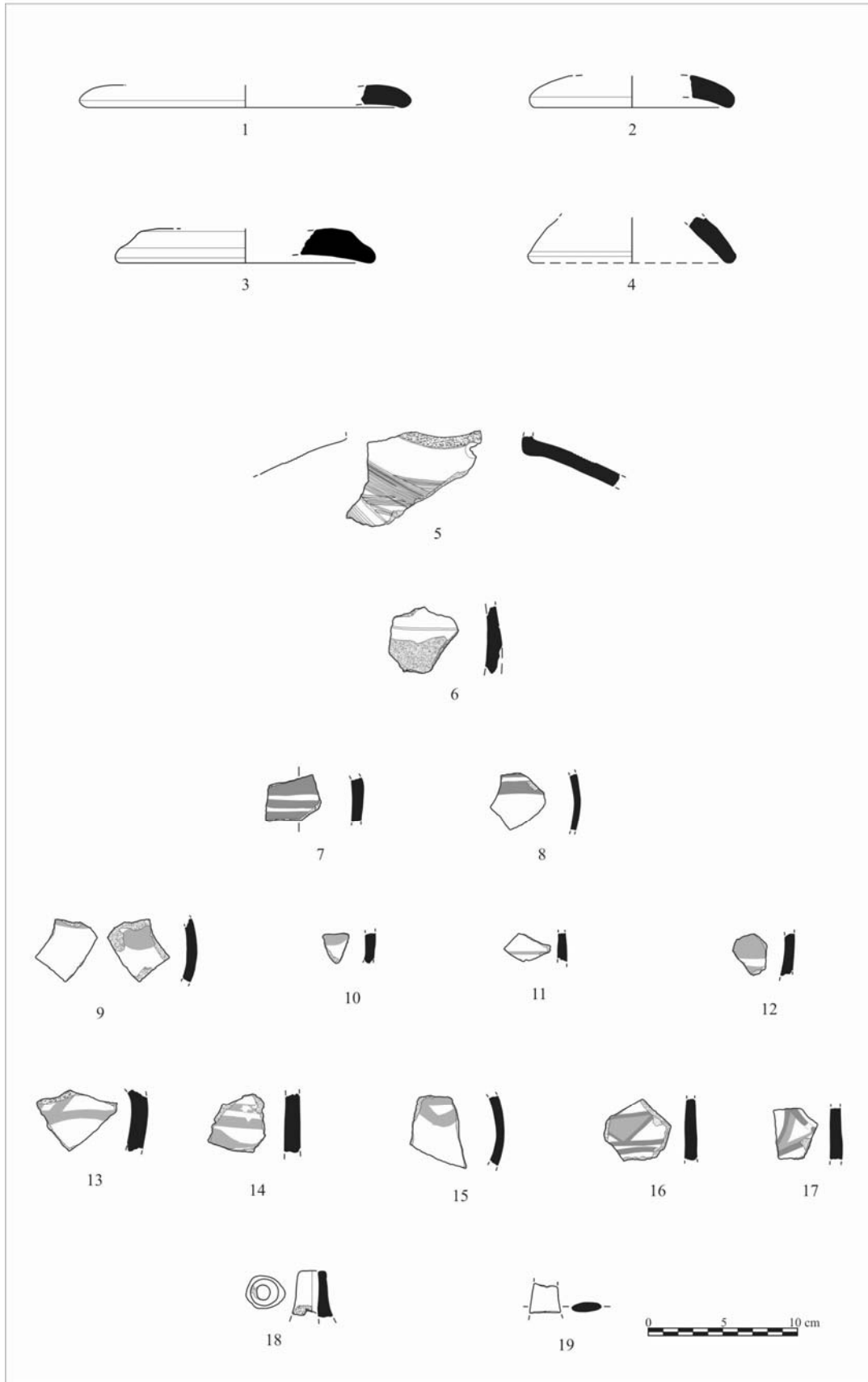



1

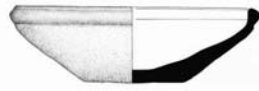

2



3



4



5



6



7



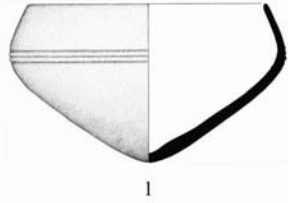

1

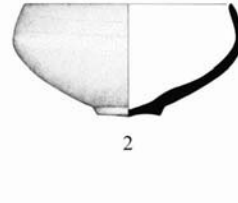

2

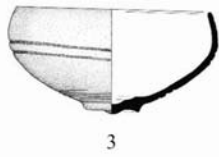

3

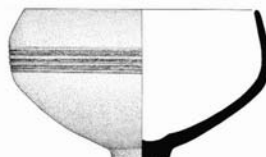

4

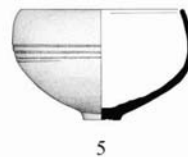

5

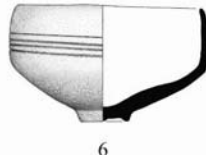

6

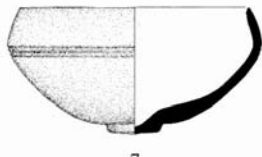

7

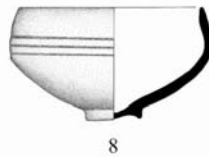

8

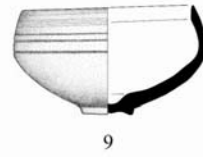

9

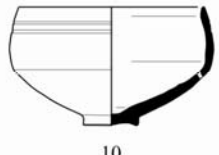

10

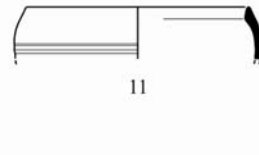

11

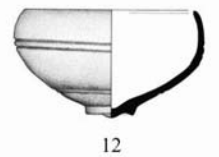

12

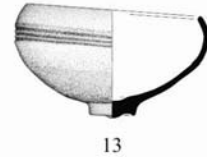

13



14

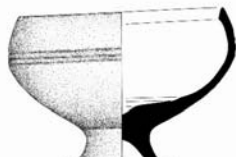

15

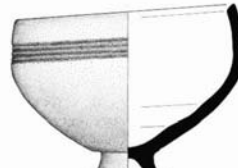

16



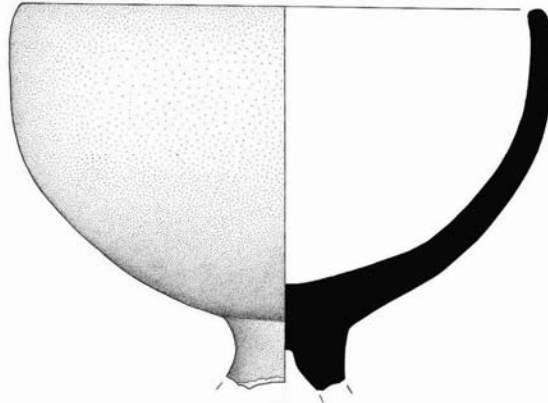

1

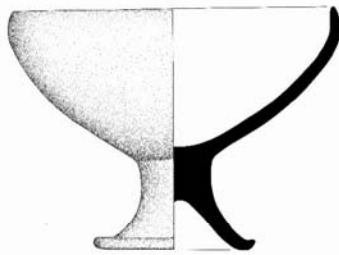

2

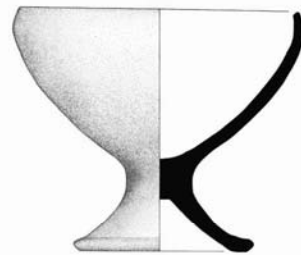

3

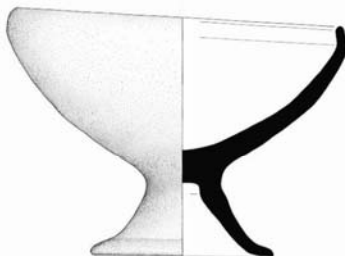

4

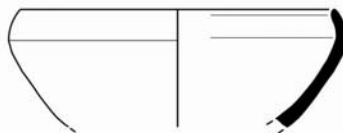

5



6





1

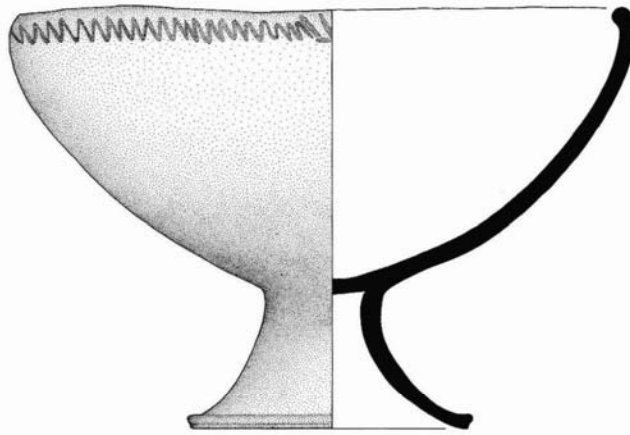

2



8



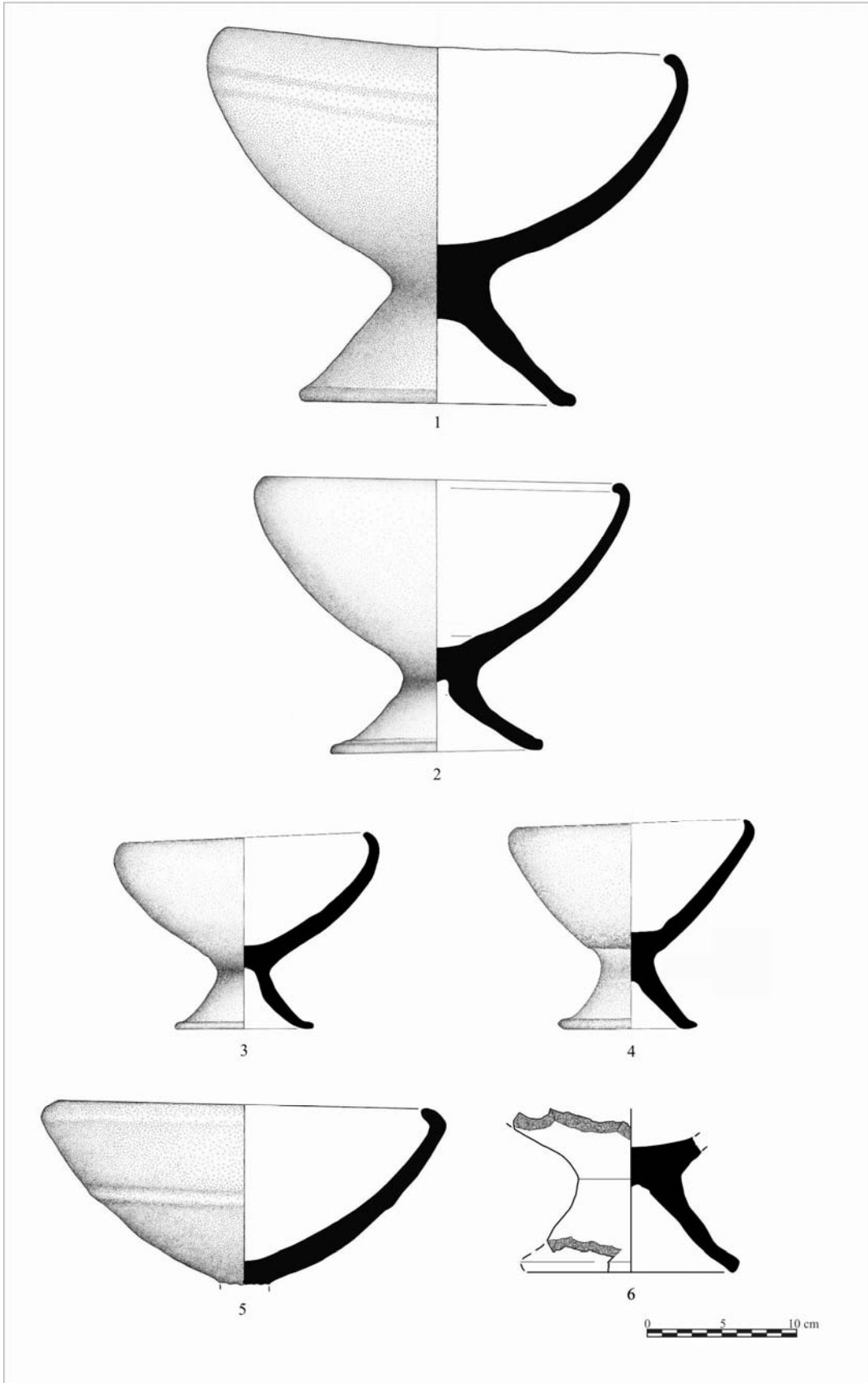

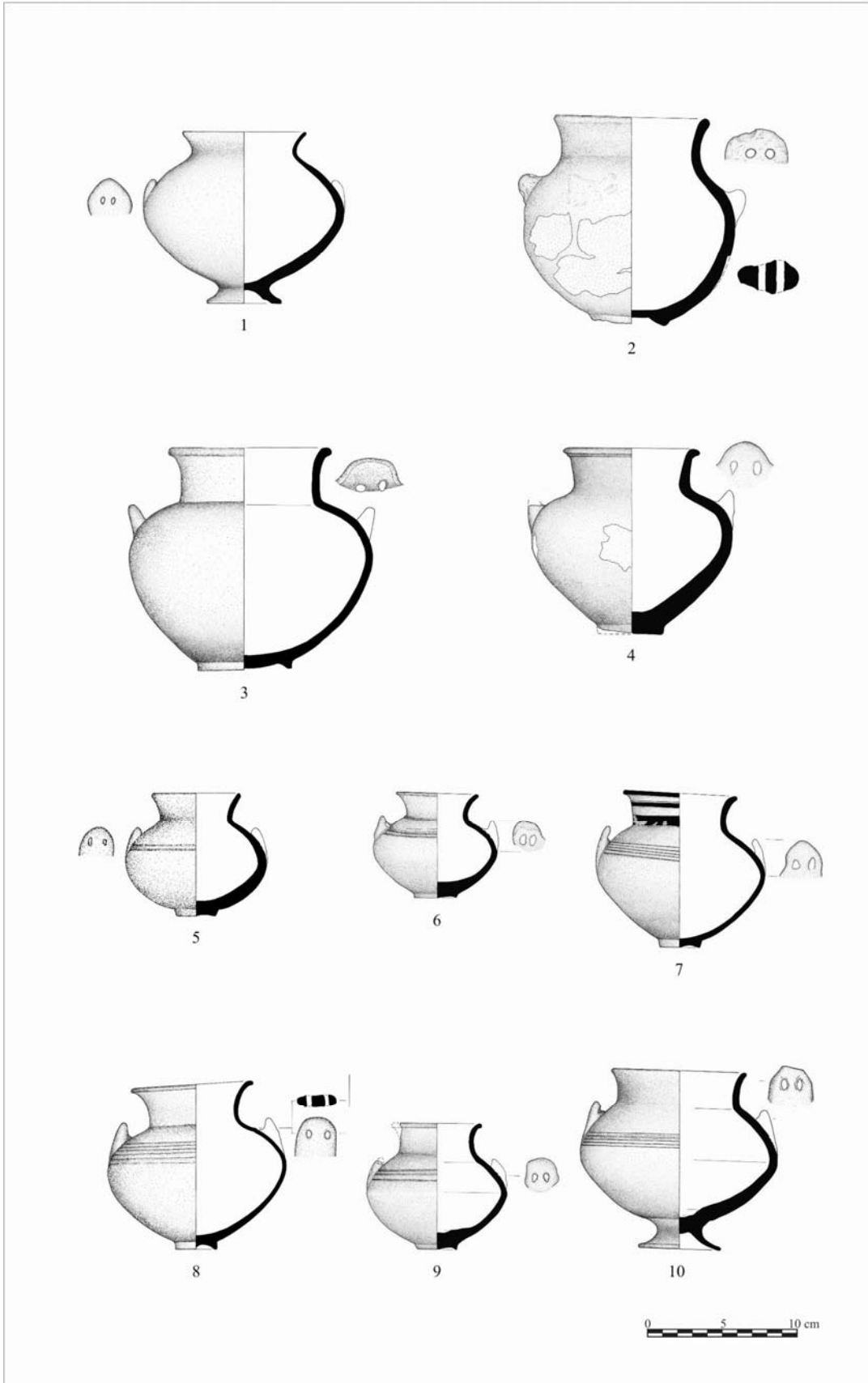

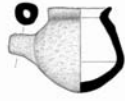

1

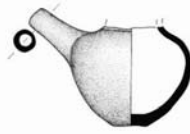

2



3



4

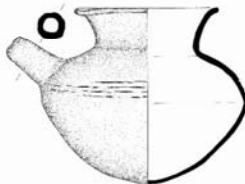

5



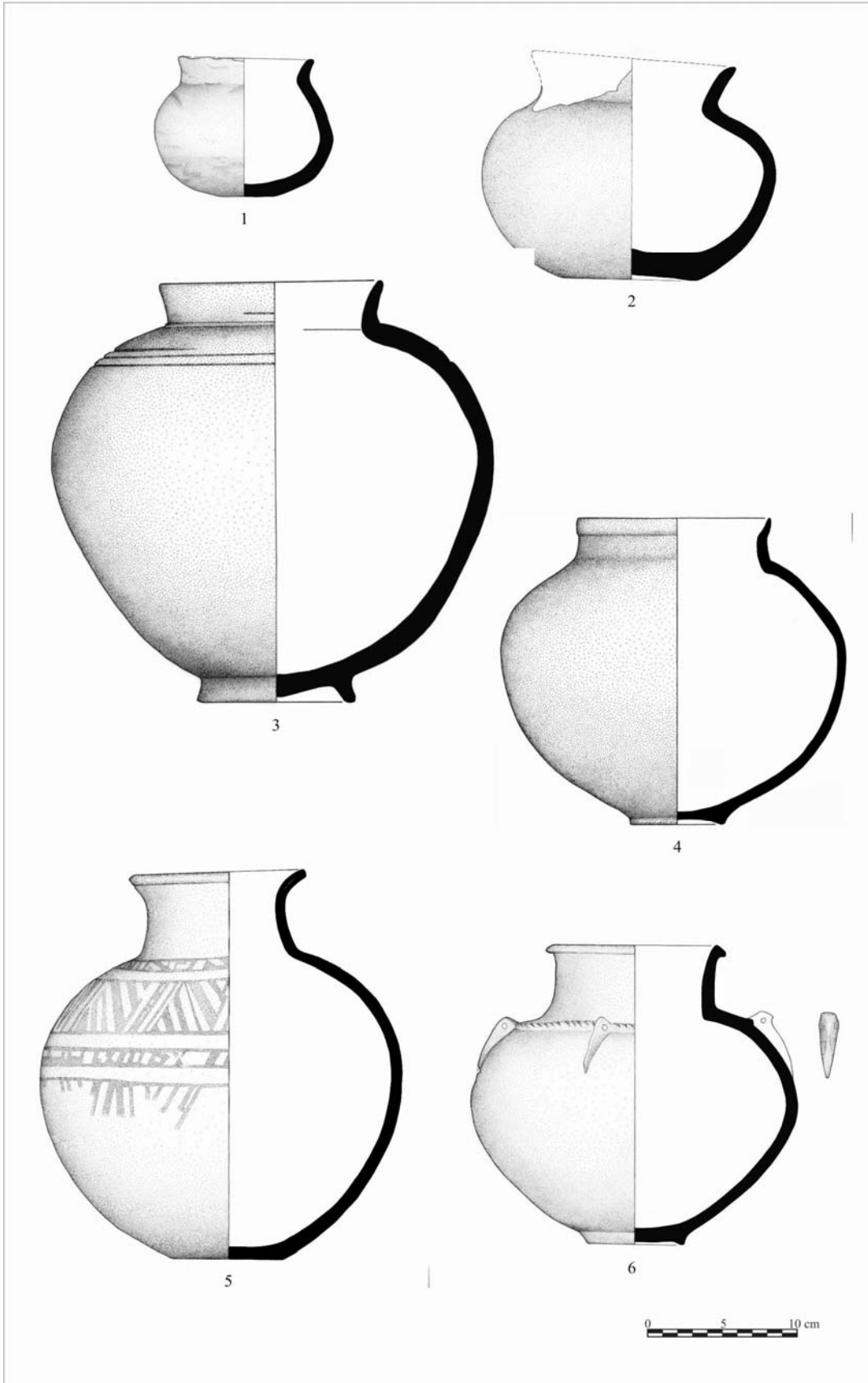

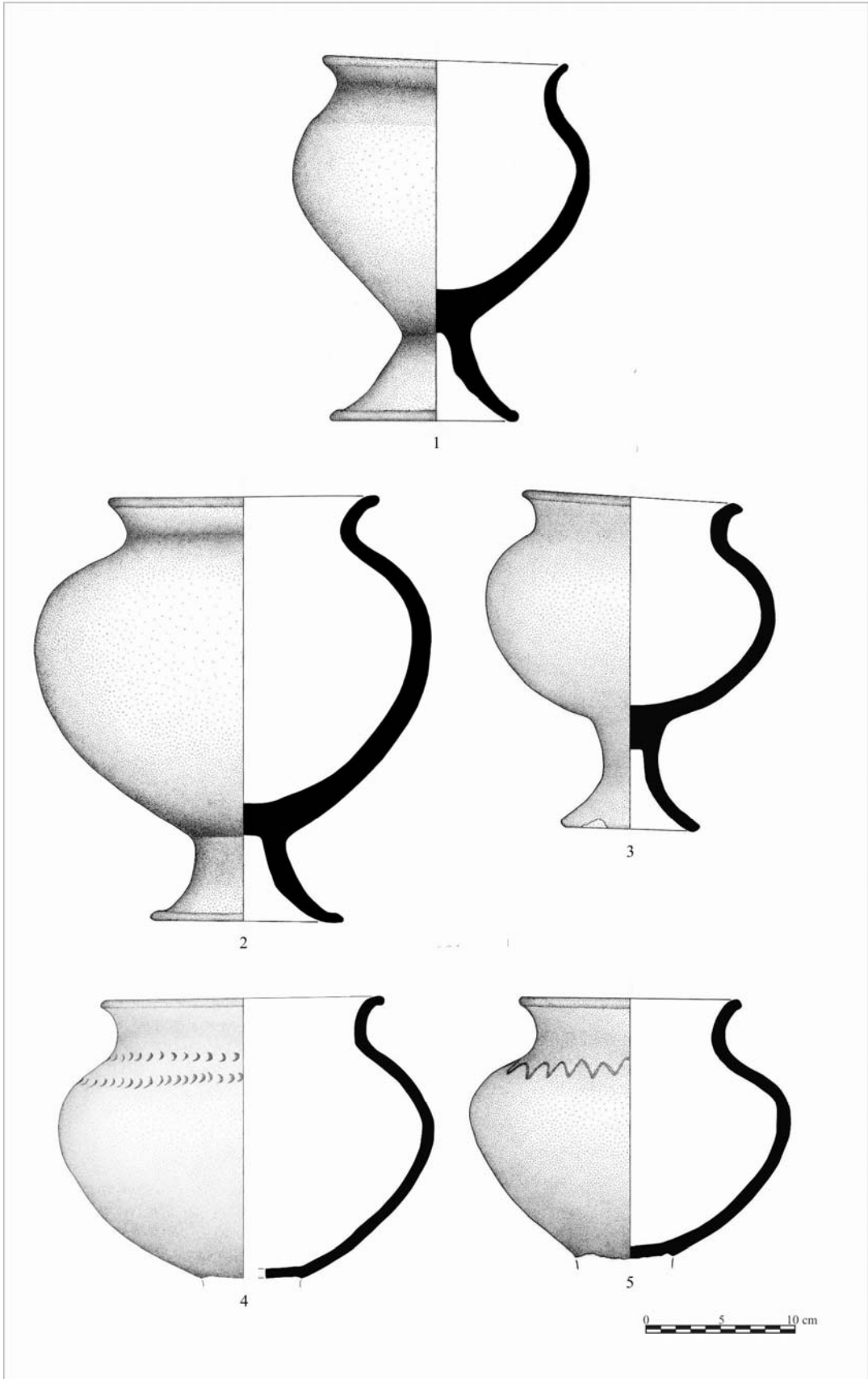

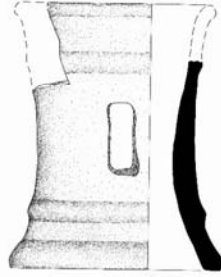

1

0 5 10 cm