



AYTAÇ AKINAY

SANAT TARİHİ ANABİLİM DALI

OCAK 2025



T.C.
VAN YÜZÜNCÜ YIL ÜNİVERSİTESİ
SOSYAL BİLİMLER ENSTİTÜSÜ



**DOKTORA
TEZİ**

ÖDEMiŞ'DEKİ GELENEKSEL SİVİL MİMARİ
ÖRNEKLERİNDE AHŞAP KULLANIMI

AYTAÇ AKINAY

SANAT TARİHİ
ANABİLİM DALI

OCAK 2025

**T.C.
VAN YÜZÜNCÜ YIL ÜNİVERSİTESİ
SOSYAL BİLİMLER ENSTİTÜSÜ
SANAT TARİHİ ANABİLİM DALI**

**ÖDEMiŞ'DEKİ GELENEKSEL SİVİL MİMARİ ÖRNEKLERİNDE
AHŞAP KULLANIMI**

DOKTORA TEZİ

**HAZIRLAYAN
Aytaç AKINAY**

**DANIŞMAN
Doç. Dr. Mehmet TOP**

VAN 2025

**T.C.
VAN YÜZÜNCÜ YIL ÜNİVERSİTESİ
SOSYAL BİLİMLER ENSTİTÜSÜ
SANAT TARİHİ ANABİLİM DALI**

**ÖDEMiŞ'DEKİ GELENEKSEL SİVİL MİMARİ ÖRNEKLERİNDE
AHŞAP KULLANIMI**

DOKTORA TEZİ

**HAZIRLAYAN
Aytaç AKINAY**

**DANIŞMAN
Doç. Dr. Mehmet TOP**

Bu çalışma VAN YYÜ Bilimsel Araştırma Projeleri Koordinasyon Birimi (BAP) tarafından SDK-2023-10596 No'lu proje olarak desteklenmiştir.

VAN 2025

KABUL VE ONAY

Aytaç AKINAY tarafından hazırlanan “Ödemiş’deki Geleneksel Sivil Mimari Örneklerinde Ahşap Kullanımı” adlı tez çalışması aşağıdaki jüri tarafından OY BİRLİĞİ ile Van Yüzüncü Yıl Üniversitesi Sosyal Bilimler Enstitüsü Sanat Tarihi Anabilim Dalında DOKTORA TEZİ olarak kabul edilmiştir.	
Jüri Üyeleri	İmza
Danışman: Doç. Dr. Mehmet TOP Van Yüzüncü Yıl Üniversitesi Sanat Tarihi Anabilim Dalı Bu tezin, kapsam ve kalite olarak Doktora Tezi olduğunu onaylıyorum.
Başkan: Prof. Dr. Ahmet Ali BAYHAN Ordu Üniversitesi Sanat Tarihi Anabilim Dalı Bu tezin, kapsam ve kalite olarak Doktora Tezi olduğunu onaylıyorum.
Üye: Prof. Dr. Eylem GÜZEL Bandırma Onyediy Eylül Üniversitesi Sanat Tarihi Anabilim Dalı Bu tezin, kapsam ve kalite olarak Doktora Tezi olduğunu onaylıyorum.
Üye: Doç. Dr. Mehmet TOP Van Yüzüncü Yıl Üniversitesi Sanat Tarihi Anabilim Dalı Bu tezin, kapsam ve kalite olarak Doktora Tezi olduğunu onaylıyorum.
Üye: Doç. Dr. Ercan ÇALIŞ Van Yüzüncü Yıl Üniversitesi Sanat Tarihi Anabilim Dalı Bu tezin, kapsam ve kalite olarak Doktora Tezi olduğunu onaylıyorum.
Üye: Doç. Dr. İsmail COŞKUN Van Yüzüncü Yıl Üniversitesi Arkeoloji Anabilim Dalı Bu tezin, kapsam ve kalite olarak Doktora Tezi olduğunu onaylıyorum.
Yedek Üye: Doç. Dr. Ufuk ELYİĞİT Bandırma Onyediy Eylül Üniversitesi Sanat Tarihi Anabilim Dalı Bu tezin, kapsam ve kalite olarak Doktora Tezi olduğunu onaylıyorum.
Yedek Üye: Dr. Öğr. Üyesi Mehmet KULAZ Van Yüzüncü Yıl Üniversitesi Sanat Tarihi Anabilim Dalı Bu tezin, kapsam ve kalite olarak Doktora Tezi olduğunu onaylıyorum.
Tez Savunma Tarihi:	03/01/2025
Jüri tarafından kabul edilen bu tezin Doktora Tezi olması için gerekli şartları yerine getirdiğini ve imzaların sahiplerine ait olduğunu onaylıyorum. Doç. Dr. Ercan ÇALIŞ Sosyal Bilimler Enstitüsü Müdürü	

ETİK BEYAN

Van Yüzüncü Yıl Üniversitesi, Sosyal Bilimler Enstitüsü **Tez Yazım Kurallarına uygun olarak hazırladığım bu tez çalışmada;**

- Tez içinde sunduğum verileri, bilgileri ve dokümanları akademik ve etik kurallar çerçevesinde elde ettiğimi,
- Tüm bilgi, belge, değerlendirme ve sonuçları bilimsel etik ve ahlak kurallarına uygun olarak sunduğumu,
- Tez çalışmada yararlandığım eserlerin tümüne uygun atıfta bulunarak kaynak gösterdiğimi,
- Kullanılan verilerde herhangi bir değişiklik yapmadığımı,
- Bu tezde sunduğum çalışmanın özgün olduğunu

bildirir, aksi bir durumda aleyhime doğabilecek tüm hak kayıplarını kabullendiğimi beyan ederim. (03.01.2025)

(İmza)

Aytaç AKINAY

Doktora Tezi

Aytaç AKINAY

VAN YÜZÜNCÜ YIL ÜNİVERSİTESİ

SOSYAL BİLİMLER ENSTİTÜSÜ

OCAK, 2025

ÖDEMiŞ'DEKİ GELENEKSEL SİVİL MİMARİ ÖRNEKLERİNDE AHŞAP KULLANIMI

ÖZET

Küçük Menderes Havzası'nda yer alan Ödemiş İlçesi'nin geçmişi Antik dönemlere kadar dayanmaktadır. İlçede hüküm sürmüş medeniyetlere ait birçok maddi kültür varlığı bulunmaktadır. Bu kültür varlıklarının arasında Osmanlı Geç Dönem sivil mimari örnekleri önemli bir yer kapsamaktadır.

Tez çalışmasında Ödemiş İlçesi'nde bulunan geleneksel konutlarda ahşabın kullanımı incelenmiştir. İncelenen konutlara ait ahşap kısımlar süsleme, yapım tekniği ve malzeme açısından geniş bir bakış açısıyla ilk defa ele alınmıştır. Çalışmada ilçeye bağlı Birgi, Bademli, Ovakent, Konaklı, Lübbey'de bulunan 36 adet geleneksel konutun mimarisine bağlı ahşap kısımları "yapı malzemesi" ve "tamamlayıcı elemanlar" şeklinde gruplandırılarak çalışılmıştır.

Tez çalışması kapsamında ele alınan geleneksel konutların tamamı 19. yüzyıla tarihlendirilmiş yapılardır. 19. yüzyıla tarihlendirilen evlerin ahşap kısımlarının Osmanlı Geç Dönem sanat üslubu anlayışına uygun süslediği görülmüştür. Bu konutlarda 19. yüzyılın ilk çeyreğine tarihlendirilen örneklerin süsleme özellikleri, yüzyılın ortalarına ve sonlarına doğru inşa edilen örneklerden ayrıldıkları görülmektedir. Ayrıca erken tarihli konutlardaki oda düzeni ve kapıların yerleştirilme şekli de yüzyılın sonlarında inşa edilen örneklerden farklı özellikler barındırmaktadır. Ancak evlerin inşasında kullanılan ahşap malzeme türü ve yapım tekniği özelliklerinin yüzyıl boyunca değişmediği görülmüştür.

Tez çalışması kapsamında Ödemiş İlçesi'nde Osmanlı Geç Döneme ait geleneksel sivil mimari örneklerindeki ahşap kullanımı malzeme, yapım tekniği ve süsleme özellikleri bakımından incelenerek kayıt altına alınması amaçlanmıştır. Çalışmanın bir diğer amacı ise ilçede ayakta kalabilen ve az sayıda olan sivil mimari örneğine dikkatleri çekerek, bu örneklerin koruma altına alınmasını sağlamaktır. Böylece kültür mirasımızın önemli örnekleri arasında yer alan ilçedeki geleneksel konutların barındırdığı sanat ve mimari özelliklerin yeni nesillerle buluşması sağlanmış olacaktır.

Anahtar Kelimeler: Ahşap Sanatı, Ödemiş, Sivil Mimari

Sayfa Sayısı: XXVII + 424

Danışman: Doç. Dr. Mehmet TOP



Ph. D. Thesis

Aytaç AKINAY

VAN YUZUNCUYIL UNIVERSITY

INSTITUTE OF SOCIAL SCIENCES

JAUNARY,2025

**USE OF WOOD IN TRADITIONAL CIVIL ARCHITECTURE EXAMPLES IN
ÖDEMİŞ**

ABSTRACT

The history of Ödemiş District, located in the Küçük Menderes Basin, dates back to ancient times. There are many material cultural assets belonging to the civilizations that reigned in the district. Among these cultural assets, examples of late Ottoman civil architecture occupy an important place.

In this thesis, the use of wood in traditional houses in Ödemiş District was examined. The wooden parts of the examined houses were addressed for the first time with a broad perspective in terms of decoration, construction technique and material. In the study, the wooden parts of the architecture of 36 traditional houses located in Birgi, Bademli, Ovakent, Konaklı and Lübbey were studied by grouping them as "construction material" and "supplementary elements".

All of the traditional houses discussed within the scope of the thesis are buildings dating back to the 19th century. It was observed that the wooden parts of the houses dating back to the 19th century were decorated in accordance with the Ottoman Late Period art style. The decorative features of these houses are seen to differ from the examples built towards the middle and end of the century. In addition, the room layout and the way doors are placed in early houses have different characteristics from the examples built at the end of the century. However, it has been observed that the type of wood material and construction technique used in the construction of houses have not changed throughout the century.

Within the scope of the thesis study, it was aimed to examine and record the use of wood in traditional civil architecture examples of the Late Ottoman Period in Ödemiş District in terms of material, construction technique and ornamental features. Another aim of the study is to draw attention to the few surviving examples of civil architecture in the district and to ensure that these examples are protected. Thus, the artistic and architectural features of the traditional houses in the district, which are among the important examples of our cultural heritage, will be brought together with new generations.

Key Words: Wood Art, Odemis, Civil Architecture

Quantity of Page: XXVII + 424

Supervisor: Doç. Dr. Mehmet TOP



İÇİNDEKİLER

ÖZET	i
ABSTRACT	iii
İÇİNDEKİLER.....	v
SİMGELER VE KISALTMALAR DİZİNİ.....	ix
HARİTALAR DİZİNİ.....	x
TABLolar DİZİNİ.....	xi
ÇİZİMLER DİZİNİ	xiii
FOTOĞRAFLAR DİZİNİ	xix
ÖN SÖZ	xxviii
GİRİŞ.....	1
A. Konunun Niteliği Ve Önemi	1
B. Kaynak ve Araştırmalar	3
C. Metot ve Düzen.....	7
1. ÖDEMİŞ İLÇESİ COĞRAFİ ÖZELLİKLERİ VE TARİHÇESİ	9
2. TÜRK-İSLÂM SANATI'NDA AHŞAP YAPIM VE SÜSLEME TEKNİKLERİ	11
3. TÜRKLERDE AHŞAP SANATININ GELİŞİMİ.....	15
4. GELENEKSEL KONUT MİMARİSİNDE AHŞAP KULLANIMI	32
4.1. Geleneksel Konut Mimarisinde Yapı Malzemesi Ahşabın Kullanımı.....	34
4.2. Geleneksel Konut Mimarisinde Yapıya Bağlı (Tamamlayıcı) Ahşap Elemanlar	38
5. KATALOG.....	64
5.1. Birgi Evleri.....	64

5.1.1. Çakırağa Konağı.....	64
5.1.2. Sandıkoğlu Konağı.....	129
5.1.3. Kerimoğlu (Kerimağa) Konağı	139
5.1.4. Musa Efendi Konağı.....	152
5.1.5. Koray-Mehmet Yapıcı Evi.....	163
5.1.6. Şerif Ali Mutlu Evi.....	169
5.1.7. Kadılar Paşazade Konağı.....	180
5.1.8. Dervişağa Sokak No:6'daki Ev	183
5.1.9. Mehmet Bey'in Evi	189
5.1.10. Mehmet Salih Döner Evi.....	194
5.2. Bademli Evleri	197
5.2.1. Ethem Ağa Konağı	197
5.2.2. Hessenler (İsmail Genç Evi) Konağı.....	206
5.2.3. Bekçi Selim Evi.....	214
5.2.4. Galip Algın Evi.....	227
5.2.5. Almanlar Evi.....	234
5.2.6. İbrahim Ergin Evi	243
5.2.7. Hamitoğlu Sokak No:2'deki Ev.....	250
5.2.8. Kaleiçi Sokak No: 53'deki Ev	255
5.2.9. Şükriye Gülcü Evi.....	263
5.2.10. Abdullah Harmandal Evi	268
5.2.11. Mehmet Parlar Evi.....	273
5.2.12. Remzi Akgün Evi	279
5.2.13. Adalı Saim Evi.....	286

5.2.14. Hulusi İlyas Dönmez Evi.....	293
5.2.15. Hacamatlar Evi	300
5.2.16. Karpuzlar Evi.....	311
5.2.17. Bakkal Hasan Evi	320
5.2.18. Mehmet Ersoy Evi	325
5.2.19. Bayramlar Konukevi.....	331
5.2.20. Barutçular Evi.....	335
5.3. Ovakent ve Konaklı Evleri.....	339
5.3.1. Hasan Duyaroğlu Evi.....	339
5.3.2. Yücel Koyuncu Evi.....	343
5.3.3. Mehmet Bey Evi	349
5.4. Lübbey Evleri.....	353
5.4.1. Ali Erdem Evi	353
5.4.2. Mehmet Orhan Evi	357
5.4.3. Hüseyin Işık Evi	360
6. DEĞERLENDİRME	363
6.1. Dönem Analizi	365
6.2. Mimariye Ait Malzeme Analizi Ve Yapım Tekniği	368
6.2.1. Tavan Ve Taban	370
6.2.2. Sergen.....	372
6.2.3. Sedir	373
6.2.4. Yüklük	373
6.2.5. Gusülhane (Banyo).....	375
6.2.6. Dolap Ve Raflı Gözler.....	377

6.2.7. Direklik.....	380
6.2.8. Eyvan Ve Köşk.....	381
6.2.9. Korkuluk, Kafes Ve Pencere Kapakları	382
6.2.10. Merdiven	384
6.2.11. Kapı	385
6.2.12. Cumba Ve Saçaklar	389
6.3. Süslemeye Ait Malzeme Analizi	390
7. SONUÇ	409
KAYNAKÇA.....	416
ÖZGEÇMİŞ	
ORJİNALLİK RAPORU	

SİMGELER VE KISALTMALAR DİZİNİ

Bu çalışmada kullanılmış kısaltmalar açıklamalarıyla birlikte aşağıda sunulmuştur

Kısaltmalar	Açıklamalar
Bkz.	: Bakınız
C.	: Cilt
cm.	: Santimetre
Çev.	: Çeviren
E.T.	: Erişim Tarihi
Foto.	: Fotoğraf
G.D.	: Güney Doğu
G.B.	: Güney Batı
H.	: Hicri
K.D.	: Kuzey Doğu
K.B.	: Kuzey Batı
mm.	: milimetre
M.	: miladi
M.Ö.	: Milattan Önce
M.S.	: Milattan Sonra
vd.	: Ve Diğerleri
TİEM	: Türk Ve İslam Eserleri Müzesi
Y.Y.Ü.	: Yüzüncü Yıl Üniversitesi

HARİTALAR DİZİNİ

Harita

Sayfa

Harita 1: Ödemiş İlçesi Uydu Haritası.....9



TABLULAR DİZİNİ

Tablo	Sayfa
Tablo 1: Türkiye’de Farklı Bölgelerde Geleneksel Sivil Mimaride Kullanılan Ağaç Türleri	34
Tablo 2: Çakırağa Konağı Mimariye Bağlı Ahşap Elemanların Genel Bilgileri	64
Tablo 3: Sandıkoğlu Konağı Mimariye Bağlı Ahşap Elemanların Genel Bilgileri	129
Tablo 4: Kerimoğlu Konağı Mimariye Bağlı Ahşap Elemanların Genel Bilgileri	139
Tablo 5: Musa Efendi Konağı Mimariye Bağlı Ahşap Elemanların Genel Bilgileri	152
Tablo 6: Koray Ve Mehmet Yapıcı Evi Mimariye Bağlı Ahşap Elemanların Genel Bilgileri	163
Tablo 7: Şerif Ali Mutlu Evi Mimariye Bağlı Ahşap Elemanların Genel Bilgileri	169
Tablo 8: Kadılar Paşazade Konağı Mimariye Bağlı Ahşap Elemanların Genel Bilgileri	180
Tablo 9: Dervişağa Sokaktaki Evin Mimariye Bağlı Ahşap Elemanların Genel Bilgileri	183
Tablo 10: Mehmet Bey Evi Mimariye Bağlı Ahşap Elemanların Genel Bilgileri	189
Tablo 11: Mehmet Salih Döner Evi Mimariye Bağlı Ahşap Elemanların Genel Bilgileri	194
Tablo 12: Ethem Ağa Konağı Mimariye Bağlı Ahşap Elemanların Genel Bilgileri	197
Tablo 13: Hessenler Konağı Mimariye Bağlı Ahşap Elemanların Genel Bilgileri.....	206
Tablo 14: Bekçi Selim Evi Mimariye Bağlı Ahşap Elemanların Genel Bilgileri	214
Tablo 15: Galip Algın Evi Mimariye Bağlı Ahşap Elemanların Genel Bilgileri.....	227
Tablo 16: Almanlar Evi Mimariye Bağlı Ahşap Elemanların Genel Bilgileri	234
Tablo 17: İbrahim Ergin Evi Mimariye Bağlı Ahşap Elemanların Genel Bilgileri	243
Tablo 18: Hamitoğlu Sokaktaki Evin Mimariye Bağlı Ahşap Elemanların Genel Bilgileri.....	250
Tablo 19: Kaleiçi Sokaktaki Evin Mimariye Bağlı Ahşap Elemanların Genel Bilgileri	255
Tablo 20: Şükriye Gülcü Evinin Mimariye Bağlı Ahşap Elemanların Genel Bilgileri	263
Tablo 21: Abdullah Harmandal Evi Mimariye Bağlı Ahşap Elemanların Genel Bilgileri	268
Tablo 22: Mehmet Parlar Evi Mimariye Bağlı Ahşap Elemanların Genel Bilgileri.....	273
Tablo 23: Remzi Akgün Evi Mimariye Bağlı Ahşap Elemanların Genel Bilgileri	279
Tablo 24: Adalı Saim Evi Mimariye Bağlı Ahşap Elemanların Genel Bilgileri	286
Tablo 25: Hulusi İlyas Dönmez Evi Mimariye Bağlı Ahşap Elemanların Genel Bilgileri.....	293
Tablo 26: Hacamatlar Evi Mimariye Bağlı Ahşap Elemanların Genel Bilgileri	300
Tablo 27: Karpuzlar Evi Mimariye Bağlı Ahşap Elemanların Genel Bilgileri.....	311
Tablo 28: Bakkal Hasan Evi Mimariye Bağlı Ahşap Elemanların Genel Bilgileri	320
Tablo 29: Mehmet Ersoy Evi Mimariye Bağlı Ahşap Elemanların Genel Bilgileri	325
Tablo 30: Bayramlar Konukevi’nin Mimariye Bağlı Ahşap Elemanların Genel Bilgileri	331
Tablo 31: Barutçular Evi Mimariye Bağlı Ahşap Elemanların Genel Bilgileri.....	335
Tablo 32: Hasan Duyaroğlu Evinin Mimariye Bağlı Ahşap Elemanların Genel Bilgileri	339

Tablo 33: Yücel Koyuncu Evinin Mimariye Bağlı Ahşap Elemanların Genel Bilgileri	343
Tablo 34: Mehmet Bey'in Evinin Mimariye Bağlı Ahşap Elemanların Genel Bilgileri	349
Tablo 35: Ali Erdem Evinin Mimariye Bağlı Ahşap Elemanların Genel Bilgileri.....	353
Tablo 36: Mehmet Orhan Evinin Mimariye Bağlı Ahşap Elemanların Genel Bilgileri	357
Tablo 37: Hüseyin Işık Evinin Mimariye Bağlı Ahşap Elemanların Genel Bilgileri	360
Tablo 38: İncelenen Konutlara Ait Yüklük Bölümlerinin Yapım Tekniğini Gösteren Tablo	375
Tablo 39: İncelenen Konutlara Ait Banyo Bölümlerinin Yapım Tekniğini Gösteren Tablo.....	377
Tablo 40: Yüklüğe Bitişik Dolapların Yapım Tekniklerini Gösteren Tablo	380
Tablo 41: Duvar Üzerine Niş İçine Yerleştirilen Dolapların Yapım Tekniklerini Gösteren Tablo.....	380
Tablo 42: Oda Kapılarının Yapım Ve Kuruluş Şeklini Gösteren Birinci Tablo.....	388
Tablo 43: Oda Kapılarının Yapım Ve Kuruluş Şeklini Gösteren İkinci Tablo	389
Tablo 44: Tavan Göbeklerinin Şekillerine Göre Sınıflandırıldığı Tablo.....	394
Tablo 45: Tavan Göbeklerinin Süsleme Tekniklerine Göre Sınıflandırıldığı Diyagram Tablosu	398
Tablo 46: Beyler Evinin Ahşap Kısımlarının Gösterildiği Tablo.....	402
Tablo 47: Lütfi Kaya Ve Akif Seçen Evlerinin Ahşap Kısımlarının Gösterildiği Tablo.....	404
Tablo 48: Kurşunluoğlu Konağı Ahşap Kısımların Gösterildiği Tablo.....	406
Tablo 49: Isparta, Kütahya Ve Kastamonu Geleneksel Konutlarına Ait Ahşap Elemanları Gösteren Tablo	408

ÇİZİMLER DİZİNİ

Çizim	Sayfa
Çizim 1 (A. Akınay, B. Tekin): Karkas Sistemde Ahşap İskeletin Perspektif Çizimi	36
Çizim 2 (A. Akınay, B. Tekin): Zemin Kirişi Ve Dikmelerin Farklı Tekniklerdeki Birleştirme Çizimi ..	36
Çizim 3 (A. Akınay, B. Tekin): Farklı Şekillere Sahip Ahşap Desteklerin Perspektif Çizimi.....	37
Çizim 4 (A. Akınay, B. Tekin): Geleneksel Konut Mimarisinde Zemin Kat Ve Açık Sofanın Perspektif Çizimi.....	38
Çizim 5 (A. Akınay, B. Tekin): Geleneksel Konutlarda Bir Odanın Perspektif Çizimi.....	39
Çizim 6 (A. Akınay, B. Tekin): Odanın Farklı Açılardan Perspektif Çizimi	40
Çizim 7 (A. Akınay, B. Tekin): Yüklük, Banyo, Dolap Ve Raflı Gözlerin Genel Çizimi	41
Çizim 8-10 (A. Akınay, B. Tekin): Yüklük Ve Diğer Dolapların Kapı Arkası Çizimleri.....	42
Çizim 11 ve 12 (A. Akınay, B. Tekin): Sergen; Yan Görünüş Ve Perspektif Çizimleri	43
Çizim 13 (A. Akınay, B. Tekin): Sedir çizimi; 1: Zemin Ana Kirişi 2: Ara Destek Kirişi	44
Çizim 14 (A. Akınay, B. Tekin): Çakma Ve Geçme Yapım Tekniğindeki Dolap Kapağı Çizim.....	45
Çizim 15 (A. Akınay, B. Tekin): Duvar Üzerine Yerleştirilen Bir Dolabın Perspektif Çizimi.....	45
Çizim 16 (A. Akınay, B. Tekin): Geçme Tekniğinde Bir Kapağın Çizimi	46
Çizim 17 ve 18 (A. Akınay, B. Tekin): Ters Tavan Perspektif Ve Kesit Çizimleri	48
Çizim 19 ve 20 (A. Akınay, B. Tekin): Düz Tavan Perspektif Ve Kesit Çizimleri	49
Çizim 21 ve 22 (A. Akınay, B. Tekin): Tekne Tavan Perspektif Ve Kesit Çizimi	50
Çizim 23-25 (A. Akınay, B. Tekin): Çıtakârî Tekniğinde Geometrik, S ve C Şekilli Tavan Süsleme Çizimleri.....	51
Çizim 26 (A. Akınay, B. Tekin): Taklit Kündekârî Tekniğinde Tavan Çizimi.....	52
Çizim 27 ve 28 (A. Akınay, B. Tekin): Ajur Ve Aplike Uygulamalarının Farklı Açılardan Çizimi.....	52
Çizim 29 ve 30 (A. Akınay, B. Tekin): Eğmeçli Tavan Göbeğinin Üstten Ve Perspektif Çizimi	53
Çizim 31 (A. Akınay, B. Tekin): Tavan Süslemesinde Kalemîşi Motifi Örneği Çizimi.....	54
Çizim 32 (A. Akınay, B. Tekin): Oda İçinde Direklik Kullanımının Perspektif Çizimi	55
Çizim 33 (A. Akınay, B. Tekin): Avlu Ve Oda Kapılarının Çakma, Geçme Tekniğindeki Çizimleri.....	56
Çizim 34 (A. Akınay, B. Tekin): Oda Girişi Köşeden Sağlanan Kapının Alınlık Ve Tepelik Kullanılmadan Çizimi.....	57
Çizim 35 (A. Akınay, B. Tekin): Köşelere Konumlandırılan Oda Kapılarında Alınlık Ve Tepelik Kullanımı Çizimleri.....	58
Çizim 36 (A. Akınay, B. Tekin): Merdiven Perspektif Çizimi	59
Çizim 37 ve 38 (A. Akınay, B. Tekin): Tornalı, Dikdörtgen, Silindir Ve Lokma Korkuluk Çizimleri	60
Çizim 39 (A. Akınay, B. Tekin): Pencere Ve Sofalarda Kullanılan Kafes Pano Çizimi.....	61

Çizim 40 ve 41 (A. Akınay, B. Tekin): Cumba Perspektif Ve Detay Çizimler.....	62
Çizim 42 (A. Akınay, B. Tekin): Köşk Bölümü Perspektif Çizimi.....	63
Plan 1 (Kuban, 1995: 63): Çakırağa Konağı'nın İkinci Kat Planı	64
Çizim 43 ve 44 (A. Akınay, B. Tekin): Güney Odası Kapı Ve Pencere Kapağı Çizimi	69
Çizim 45 (A. Akınay, B. Tekin): Pencere Korkuluğu Çizimi	69
Çizim 46 ve 47 (A. Akınay, B. Tekin): Güney-Doğu Ve Kuzey-Batı Eyvanlarının Tavan Çizimleri	73
Çizim 48 (A. Akınay, B. Tekin): Güney-Batı Eyvanı Tavan Detay Çizimi.....	73
Çizim 49 (A. Akınay, B. Tekin): Köşk Bölümü Taban Süsleme Çizimi	76
Çizim 50 (A. Akınay, B. Tekin): Köşk Bölümü Korkuluk Çizimi.....	76
Çizim 51 ve 52 (A. Akınay, B. Tekin): Güney-Batı Odası Ve Güney Odası Tavan Detay Çizimleri	81
Çizim 53 (A. Akınay, B. Tekin): Güney-Batı Odası Yüklük Ve Diğer Elemanların Çizimi	82
Çizim 54 (A. Akınay, B. Tekin): Kuzey Odası Yüklük Ve Banyo Alt Sabit Pano Çizimi	82
Çizim 55 ve 56 (A. Akınay, B. Tekin): Kuzey ve Batı Odaları Dolap Kapağı Çizimleri	84
Çizim 57 (A. Akınay, B. Tekin): Güney Odası Pencere Korkulukları Ve Pencere Kapakları Çizimi	87
Çizim 58 ve 59 (A. Akınay, B. Tekin): Güney Ve Kuzey Odalarının Kapı Çizimleri.....	90
Çizim 60 (A. Akınay, B. Tekin): Kuzey Odası Kapı Kanadının Arkası Çizimi.....	91
Çizim 61 (A. Akınay, B. Tekin): Güney-Batı Eyvanı Perspektif Çizimi	100
Çizim 62 (A. Akınay, B. Tekin): İkinci Kat Destek Başlıkları Detay Çizimi	101
Çizim 63 ve 64 (A. Akınay, B. Tekin): Güney-Doğu Ve Güney-Batı Eyvanlarının Tavan Çizimleri....	102
Çizim 65 (A. Akınay, B. Tekin): Sofa Tavan Göbeği Çizimi	102
Çizim 66 (A. Akınay, B. Tekin): Güney Odası Seki Altı Tavan Göbeği Çizimi	118
Çizim 67 (A. Akınay, B. Tekin): Güney Odası Seki Üstü Tavanı Detay Çizimi	119
Çizim 68-70 (A. Akınay, B. Tekin): Doğu ve Kuzey Odaları Tavan Detay Çizimleri	120
Çizim 71-73 (A. Akınay, B. Tekin): Batı Odası Tavanı Detay Ve Genel Çizimleri	122
Çizim 74-77 (A. Akınay, B. Tekin): Güney Odasının Farklı Açılardan Ahşap Elemanların Perspektif Çizimleri.....	124
Çizim 78-80 (A. Akınay, B. Tekin): Batı Odasının Farklı Açılardan Ahşap Elemanların Perspektif Çizimleri.....	126
Çizim 81 (A. Akınay, B. Tekin): İkinci Kat Güney Odası Raflı Göz Genel Ve Detay Çizimleri	126
Çizim 82 ve 83 (A. Akınay, B. Tekin): Güney ve Batı Odaları Kapı Çizimleri.....	127
Çizim 84 (A. Akınay, B. Tekin): Güney Odası Kapı Alınlık Detay Çizimi.....	127
Çizim 85 (A. Akınay, B. Tekin): Batı Odası Kapı Alınlık Detay Çizimi.....	128
Plan 2 (Çobanoğlu ve vd., 2019: 13): Sandıkoğlu Konağı'nın Birinci Kat Planı	129
Çizim 86 (A. Akınay, B. Tekin): Raflı Göz Detay Çizimi	137
Çizim 87 (A. Akınay, B. Tekin): Başoda; Direklik, Yüklük, Banyo Ve Kapı Perspektif Çizimi	137
Çizim 88 ve 89 (A. Akınay, B. Tekin): Avlu ve Başoda Kapı Çizimleri	138

Plan 3 (A. Akınay): Kerimoğlu Konağı'nın Ölçeksiz Birinci Kat Planı.....	139
Çizim 90 (A. Akınay, B. Tekin): Kerimoğlu Konağı Başoda Tavanı Çizimi	150
Çizim 91 (A. Akınay, B. Tekin): Başoda Tavan Göbeği Çizimi.....	151
Çizim 92 ve 93 (A. Akınay, B. Tekin): Güney Ve Kuzey Odalarının Kapı Çizimleri.....	151
Çizim 94 (A. Akınay, B. Tekin): Seki Üstü Kuşağın Detay Çizimi.....	151
Plan 4(A. Akınay): Musa Efendi Konağı'nın Ölçeksiz Birinci Ve İkinci Kat Planı.....	152
Çizim 95 (A. Akınay, B. Tekin): Birinci Kat Kuzey-Batı Odası Tavan Göbeği Çizimi	161
Çizim 96 (A. Akınay, B. Tekin): Kuzey-Batı Odası Tavan Göbeği Geometrik Şekillerin Çizimi	161
Çizim 97 (A. Akınay, B. Tekin): İkinci Kat Kuzey Odası Tavan Göbeği Çizimi.....	162
Çizim 98 ve 99 (A. Akınay, B. Tekin): Zemin Kat Ve Birinci Kat Kuzey-Batı Odası Kapıları Çizimi .	162
Plan 5 (A. Akınay): Koray-Mehmet Yapıcı Evinin Ölçeksiz Birinci Kat Planı	163
Çizim 100 (A. Akınay, B. Tekin): Dolap Kapağı Çizimi.....	167
Çizim 101 (A. Akınay, B. Tekin): Tavan Göbeği Çizimi	168
Plan 6 (A. Akınay): Şerif Ali Mutlu Evinin Ölçeksiz Birinci Kat Planı.....	169
Çizim 102 (A. Akınay, B. Tekin): Başoda Tavan Çizimi	177
Çizim 103 (A. Akınay, B. Tekin): Pencere Çizimi	178
Çizim 104 (A. Akınay, B. Kaya): Kuzey-Doğu Odası Kapı Çizimi	178
Çizim 105 (A. Akınay, B. Kaya): Batı Kanadı; Saçak, Pencere ve Cumba Perspektif Çizimi	179
Çizim 106 (A. Akınay, B. Tekin): Başoda Dolap Çizimi.....	179
Plan 7 (A. Akınay): Kadılar Paşazade Konağı'nın Ölçeksiz Brinci Kat Planı.....	180
Çizim 107 (A. Akınay, B. Tekin): Güney-Batı Odası Kapı Çizimi	182
Plan 8 (A. Akınay): Dervişağa Sokaktaki Evin Ölçeksiz Birinci Kat Planı	183
Çizim 108 (A. Akınay, B. Tekin): Yüklük, Banyo, Raflı Göz, Sergen Ve Oda Kapısı Perspektif Çizimi	188
Çizim 109 ve 110 (A. Akınay, B. Tekin): Dolap Ve Kapı Çizimleri.....	188
Plan 9 (A. Akınay): Mehmet Bey Evinin Ölçeksiz Birinci Kat Planı.....	189
Çizimi 111 (A. Akınay, B. Tekin): Cumba Perspektif Çizimi	192
Çizim 112 (A. Akınay, B. Tekin): Cumba Payandası Detay Çizimi	193
Plan 10 (A. Akınay): M. Salih Döner Evinin Ölçeksiz Birinci Kat Planı.....	194
Çizim 113 (A. Akınay, B. Tekin): Pencere; Korkuluk Ve Kapak Çizimi	196
Plan 11 (A. Akınay): Ethem Ağa Konağı'nın Ölçeksiz Birinci Ve İkinci Kat Planları.....	197
Çizim 114 (A. Akınay, B. Tekin): Başoda Tavan Göbeği Çizimi.....	204
Çizim 115 ve 116 (A. Akınay, B. Tekin): Pencere Ve Başoda Tavanı Detay Çizimi.....	204
Çizim 117 (A. Akınay, B. Tekin): İkinci Kat Sofa; Kemer, Destek Ve Korkuluk Perspektif Çizimi.....	205
Plan 12 (A. Akınay): Hessenler Konağı'nın Ölçeksiz Birinci Kat Planı	206
Çizim 118 (A. Akınay, B. Tekin): Başoda Tavan Göbeği Çizimi.....	212

Çizim 119 (A. Akınay, B. Tekin): Başoda; Yüklük, Banyo Ve Raflı Göz Perspektif Çizimi.....	212
Çizim 120 ve 121 (A. Akınay, B. Tekin): Başoda Ve Güney-Batı Odası Kapı Çizimleri	213
Plan 13 (A. Akınay): Bekçi Selim Evinin Ölçeksiz Birinci Kat Planı.....	214
Çizim 122 (A. Akınay, B. Tekin): Başoda Tavan Göbeği Çizimi.....	222
Çizim 123 (A. Akınay, B. Tekin): Kuzey-Doğu Odası Tavan Göbeği Çizimi.....	223
Çizim 124 (A. Akınay, B. Tekin): Yüklük, Banyo Ve Raflı Gözlerden Oluşan Birimin Perspektif Çizimi	223
Çizim 125 ve 126 (A. Akınay, B. Tekin): Dolap Kapağı Ve Banyo Bölümü Göbek Çizimleri.....	224
Çizim 127 ve 128 (A. Akınay, B. Tekin): Başoda Ve Kuzey-Doğu Odasının Kapı Çizimleri	225
Çizim 129 (A. Akınay, B. Tekin): Başoda Kapısı Üst Göbek Detay Çizimi	225
Çizim 130 (A. Akınay, B. Tekin): Kuzey-Doğu Oda Kapısının Pano Detay Çizimi	226
Plan 14 (A. Akınay): Galip Algin Evinin Ölçeksiz Birinci Ve İkinci Kat Planı.....	227
Çizim 131 (A. Akınay, B. Tekin): Sofa Tavan Göbeği Çizimi	231
Çizim 132 ve 133 (A. Akınay, B. Tekin): Başoda; Tavan Göbeği Ve Raflı Göz Çizimi	232
Çizim 134 (A. Akınay, B. Tekin): Başoda Tekne Tavanı Perspektif Detay Çizimi.....	232
Çizim 135 (A. Akınay, B. Tekin): Başoda; Yüklük, Banyo Ve Dolaplardan Oluşan Birimin Perspektif Çizimi.....	233
Plan 15 (A. Akınay): Almanlar Evinin Ölçeksiz Birinci Kat Planı	234
Çizim 136 (A. Akınay, B. Tekin): Başoda Tavanı Perspektif Çizimi	239
Çizim 137 (A. Akınay, B. Tekin): Başoda Tavan Göbeği Çizimi.....	240
Çizim 138 (A. Akınay, B. Tekin): Batı Odası Tavanı Perspektif Çizimi	240
Çizim 139 (A. Akınay, B. Tekin): Başoda Kapısı Çizimi	241
Çizim 140 (A. Akınay, B. Tekin): Başoda Kapısı Alınlık Detay Çizimi	242
Çizim 141 (A. Akınay, B. Tekin): Başoda Kapısı Kemer Çizimi	242
Plan 16 (A. Akınay): İbrahim Ergin Evinin Ölçeksiz Birinci Kat Planı	243
Çizim 142 (A. Akınay, B. Tekin): Tavan Göbeği Çizimi	247
Çizim 143 ve 144 (A. Akınay, B. Tekin): Pencere Korkuluk, Kapak Ve Kapak Dış Yüzünün Çizimi ..	248
Çizim 145 (A. Akınay, B. Tekin): Sergen Detay Çizimi	248
Çizim 146 (A. Akınay, B. Tekin): Oda Kapısı Çizimi	249
Plan 17 (A. Akınay): Hamitoğlu Sokaktaki Evin Ölçeksiz Bir Odanın Genel Planı	250
Çizim 147 (A. Akınay, B. Tekin): Tavan Göbeği Çizimi	254
Çizim 148 ve 149 (A. Akınay, B. Tekin): Dolap Kapağı, Çekmece Ve Kapak Alt Göbek Detay Çizimi	254
Plan 18 (A. Akınay): Kaleiçi Sokaktaki Evin Ölçeksiz Birinci Kat Planı	255
Çizim 150 (A. Akınay, B. Tekin): Sofa Tavan Göbeği Çizimi	261
Çizim 151 (A. Akınay, B. Tekin): Güney-Batı Odası Tavanı Perspektif Çizimi	261

Çizim 152 ve 153 (A. Akınay, B. Tekin): Başoda; Dolap Kapağı Ve Kapı Çizimi	262
Çizim 154 (A. Akınay, B. Kaya): Kapı Pano Detay Çizimi.....	262
Plan 19 (A. Akınay): Şükriye Gülcü Evinin Ölçeksiz Birinci Kat Planı	263
Çizim 155 (A. Akınay, B. Tekin): Güney-Doğu Odası Tavanı Perspektif Çizimi	266
Çizim 156 (A. Akınay, B. Tekin): Güney-Doğu Odası Kapı Çizimi	267
Plan 20 (A. Akınay): Abdullah Harmandal Evinin Ölçeksiz Birinci Kat Oda Planı	268
Çizim 157 (A. Akınay, B. Tekin): Güney-Doğu Odası Tavan Göbeği Çizimi	272
Çizim 158 (A. Akınay, B. Tekin): Güney-Doğu Odası Kapı Çizimi	272
Plan 21 (A. Akınay): Mehmet Parlar Evinin Ölçeksiz Birinci Kat Planı.....	273
Çizim 159 (A. Akınay, B. Tekin): Başoda Tavan Göbeği Çizimi.....	278
Çizim 160 (A. Akınay, B. Tekin): Güney-Batı Odasının Kapı Çizimi	278
Plan 22 (A. Akınay): Remzi Akgün Evinin Ölçeksiz Birinci Kat Planı	279
Çizim 161 ve 162 (A. Akınay, B. Tekin): Başoda Dolap Ve Pencere Çizimleri.....	284
Çizim 163 (A. Akınay, B. Tekin): Zemin Kat Giriş Kapısı Çizimi.....	284
Çizim 164 ve 165 (A. Akınay, B. Tekin): Başoda Ve Güney-Doğu Odalarının Kapı Çizimleri	285
Plan 23 (A. Akınay): Adalı Saim Evinin Ölçeksiz Brinci Kat Planı	286
Çizim 166 (A. Akınay, B. Tekin): Batı-Doğu Yönlü Sofa Ve Köşk Bölümünün Perspektif Çizimi	291
Çizim 167 (A. Akınay, B. Tekin): Başoda Tavanı Perspektif Çizimi	291
Çizim 168 ve 169 (A. Akınay, B. Tekin): Başoda Ve Güney-Batı Odasının Tavan Göbeği Çizimleri ..	292
Çizim 170 (A. Akınay, B. Tekin): Başoda Kapısı Çizimi	292
Plan 24 (A. Akınay): H. İlyas Dönmez Evin Ölçeksiz Birinci Kat Planı	293
Çizim 171 (A. Akınay, B. Tekin): Doğu Odası Tavanı Çizimi	298
Çizim 172 (A. Akınay, B. Tekin): Doğu Odası Yüklük, Banyo Ve Raflı Göz Çizimi	298
Çizim 173 (A. Akınay, B. Tekin): Doğu Odası Kapı Çizimi	299
Plan 25 (A. Akınay): Hacamatlar Evinin Ölçeksiz Birinci Kat Planı.....	300
Çizim 174 (A. Akınay, B. Tekin): Başoda Tavan Göbeği Çizimi.....	308
Çizim 175 (A. Akınay, B. Tekin): Güney-Doğu Odası Yüklük Ve Diğer Elemanların Çizimi	308
Çizim 176 ve 177 (A. Akınay, B. Tekin): Odalarda Bulunan Dolapların Kapak Çizimleri.....	309
Çizim 178 ve 179 (A. Akınay, B. Tekin): Oda Kapılarının Genel Çizimleri.....	309
Çizim 180 (A. Akınay, B. Tekin): Başoda Kapısı Göbek Detay Çizimi.....	310
Plan 26 (A. Akınay): Karpuzlar Evinin Ölçeksiz Birinci Kat Planı	311
Çizim 181 (A. Akınay, B. Tekin): Başoda; Tavan, Kapı Ve Dolap Elemanlarının Genel Çizimleri	316
Çizim 182 (A. Akınay, B. Tekin): Kuzey-Batı Odası Tavanı Çizimi	317
Çizim 183 (A. Akınay, B. Tekin): Başoda Yüklük Ve Dolapların Genel Çizimi	317
Çizim 184 ve 185 (A. Akınay, B. Tekin): Başoda; Banyo Kapağı, Dolap Ve Raflı Göz Detay Çizimleri	318

Çizim 186 (A. Akınay, B. Tekin): Kuzey-Batı Odası; Kapı, Yüklük, Banyo Ve Dolapların Çizimi	318
Çizim 187 ve 188 (A. Akınay, B. Tekin): Başoda Ve Kuzey-Batı Odasının Kapı Çizimleri	319
Plan 27 (A. Akınay): Bakkal Hasan Evinin Ölçeksiz Birinci Kat Planı	320
Çizim 189 (A. Akınay, B. Tekin): Cumba, Giriş Kapısı Ve Saçak Perspektif Çizimi	324
Plan 28 (A. Akınay): Mehmet Ersoy Evinin Ölçeksiz Birinci Kat Planı	325
Çizim 190 (A. Akınay, B. Tekin): Batı Cephesi; Köşk Ve Pencere Kapakları Çizimi	329
Çizim 191 ve 192 (A. Akınay, B. Tekin): Pencere; Korkuluk Ve Kapak Çizimleri	330
Çizim 193 ve 194 (A. Akınay, B. Tekin): Kuzey-Doğu Odası Kapısı Ve Saçak Süsleme Çizimi.....	330
Plan 29 (A. Akınay): Bayramlar Konukevinin Ölçeksiz Birinci Kat Planı	331
Çizim 195 (A. Akınay, B. Tekin): Cumba Perspektif Çizimi	333
Çizim 196 (A. Akınay, B. Tekin): Cumba Alınlık Süsleme Detay Çizimi	333
Çizim 197 (A. Akınay, B. Tekin): Cumba Tabanı Süsleme Detay Çizimi.....	334
Plan 30 (A. Akınay): Barutçular Evinin Ölçeksiz Birinci Kat Planı.....	335
Çizim 198 ve 199 (A. Akınay, B. Tekin): Kuzey-Doğu Oda Kapısı Ve Merdiven Çizimi.....	338
Plan 31 (A. Akınay): Hasan Duyaroğlu Evinin Ölçeksiz Birinci Kat Planı	339
Çizim 200 (A. Akınay, B. Tekin): Güney Odasındaki Açık Göz Çizimi	342
Plan 32 (A. Akınay): Yücel Koyuncu Evinin Ölçeksiz Birinci Kat Planı	343
Çizim 201 (A. Akınay, B. Tekin): Merdiven Çizimi.....	347
Çizim 202 ve 203 (A. Akınay, B. Tekin): Sofa; Doğu-Batı Yönlü Kafes, Destek, Kapı, Pencere Ve Merdiven Korkuluğu Perspektif Çizimleri.....	348
Plan 33 (A. Akınay): Mehmet Bey Evinin Ölçeksiz Birinci Kat Planı.....	349
Çizim 204 ve 205 (A. Akınay, B. Tekin): Odalara Ait Tavan Göbeği Çizimleri.....	352
Plan 34 (A. Akınay): Ali Erdem Evinin Ölçeksiz Birinci Kat Planı.....	353
Plan 35 (A. Akınay): Mehmet Orhan Evinin Ölçeksiz Birinci Kat Planı	357
Plan 36 (A. Akınay): Hüseyin Işık Evinin Ölçeksiz Birinci Kat Planı	360

FOTOĞRAFLAR DİZİNİ

Foto.	Sayfa
Fotoğraf 1 ve 2 (Kutlu ve vd., 2020: 190): Berel Kurganlarında Bulunan Grifon Ve Sfenks Görüntüsü	16
Fotoğraf 3 (Can, 2008: 30): Kayrevan Seydi Ukba Cami Minberi Görüntüsü	17
Fotoğraf 4 (Bozer, 1992: 233): Abbasi Dönemi Eğri Kesim Tekniğinde Ahşap Pano Görüntüsü.....	18
Fotoğraf 5 ve 6: Abyaneh Cuma Camii Mihrap Ve Minber Görüntüleri.....	20
Fotoğraf 7 ve 8: İmam-ı Şafi Türbesinin Ahşap Sandukasının Genel ve Detay Görüntüleri	21
Fotoğraf 9 (Yiğit, 2022: 146): Muhammed B. Kalavun Döneminde Yapılan Kapı Kanadı	22
Fotoğraf 10 ve 11 (Kurtişoğlu, 2015: 36-112): Konya Alaeddin Camii Ve Kayseri Ulu Camii Minberlerinin Görüntüleri	23
Fotoğraf 12 (A. Akınay): Amasya Gökmedrese Camii Kapı Kanatları.....	24
Fotoğraf 13 (TİEM Arşivinden): Anadolu Selçuklu Dönemine Ait Rahle	24
Fotoğraf 14 ve 15 (Karakuş, 2021: 140): Sivrihisar ve Afyon Ulu Camilerinin İç Mekan Görüntüleri ..	25
Fotoğraf 16 (Arslan ve Pınar, 2015: 99): Taşkın Paşa Cami Ahşap Mihrabının Görüntüsü.....	26
Fotoğraf 17 ve 18 (Efe, 2014: 101): Eşrefoğlu Cami Minberi Genel Ve Detay Görüntüleri	26
Fotoğraf 19 ve 20 (Kızılelma, 2022: 340): Üç Şerefeli Cami Kapı Kanadı Görüntüleri	27
Fotoğraf 21 ve 22 (Bozer, 2007: 344): Kanuni Sultan Süleyman Türbesinin Kapı Kanatlarının Genel ve Detay Görüntüleri.....	29
Fotoğraf 23 ve 24 (Barışta, 2009: 452): Topkapı Sarayı Bağdat Köşkü Dolap Kapağı, Raflı Göz Ve Dolap Kapağı Alt Pano Çintemani Motifi Detay Görüntüleri	30
Fotoğraf 25 ve 26 (Barışta, 2009: 487): Laleli Cami Avlu Giriş Kapısı Ve Hızır Bey Cami Minberi Görüntüleri	31
Fotoğraf 27 (Bülbül ve vd., 2021: 865): Kadınhanı Camii (1853) Ahşap Mihrabı Görüntüsü.....	32
Fotoğraf 28: Çakırağa Konağı'nın Genel.....	64
Fotoğraf 29: Taşlık Bölümü Genel Görüntüsü.....	65
Fotoğraf 30: Taşlık Bölümü Ahşap Destek Görüntüsü	65
Fotoğraf 31: Taşlığın Ortasında Bulunan Kemerli (Bekleme Yeri) Birim.....	66
Fotoğraf 32-34: Tornalı, Kavelalı Geçme Korkuluklar Ve Pencere Kapağı Görüntüsü	67
Fotoğraf 35: Doğu Yönündeki Odadaki Dolap Görüntüsü	67
Fotoğraf 36-39: Zemin Kat Oda Kapılarının Genel Görüntüleri	68
Fotoğraf 40 ve 41: Güney-Doğu Eyvanı Dolap Ve Raflı Göz Elemanlarının Görüntüleri	71
Fotoğraf 42 ve 43: Kuzey-Batı Eyvanı Genel Görüntüsü Ve Tavan Süsleme Detayı.....	71
Fotoğraf 44 ve 45: Güney-Batı Eyvanının Farklı Açılardan Genel Ve Detay Görüntüleri.....	72
Fotoğraf 46 ve 47: Sofanın Güney-Doğu Ve Kuzey-Batı Yönünde Genel Görüntüleri	74

Fotoğraf 48: Sofa Tavanı Detay Görüntü.....	74
Fotoğraf 49-51: Köşk Bölümünün Farklı Açılardan Görüntüleri	75
Fotoğraf 52: Köşk Bölümü Taban Görüntüsü.....	75
Fotoğraf 5 ve 54: Doğu ve Güney-Batı Oda Tavanlarının Genel-Detay Görüntüleri	77
Fotoğraf 55: Güney Odası Tavanı Detay Görüntüsü	77
Fotoğraf 56 ve 57: Güney Odası Yüklük Ve Diğer Elemanların Görüntüleri.....	78
Fotoğraf 58: Doğu Odası Yüklük Ve Diğer Birimlerin Genel Görüntüsü	79
Fotoğraf 59: Kuzey Odası Yüklük, Banyo Ve Raflı Birimlerin Görüntüsü.....	79
Fotoğraf 60: Batı Odası Yüklük, Banyo Ve Raflı Göz Görüntüsü	80
Fotoğraf 61: Güney-Batı Odası Yüklük, Banyo Ve Raflı Göz Görüntüsü.....	81
Fotoğraf 62 ve 63: Güney Odası Tek Ve İki Kapaklı Dolap, Doğu Odası Ocağın İki Tarafında Benzer Dolap Kullanımı Görüntüleri	83
Fotoğraf 64 ve 65: Kuzey Ve Batı Odaları Ajur Tekniğinde Alınlık, Alt Kısımda Çekmeceli Dolap Kullanımı Görüntüleri	83
Fotoğraf 66 ve 67: Doğu Ve Batı Odalarında Raflı Göz Kullanımı Görüntüleri	85
Fotoğraf 68: Batı Odası Pencere Ve Panoların Bir Arada Kullanımı Görüntüsü.....	86
Fotoğraf: Pencerelerin Konumuna Göre Farklı Kullanım Görüntüleri	86
Fotoğraf 71 ve 72: Doğu ve Güney-Batı Odası Kapı Görüntüleri	88
Fotoğraf 73 ve 74: Güney Ve Batı Yönündeki Odaların Kapı Görüntüleri	89
Fotoğraf 75 ve 76: Kuzey Odası Kapı Kanadı Önden Ve Arkadan Görüntüsü	90
Fotoğraf 77 ve 78: Sofa Ve Eyvanların Farklı Açılardan Görüntüleri	92
Fotoğraf 79: Güney-Doğu Eyvanı Genel Görüntüsü	93
Fotoğraf 80 ve 81: Güney-Doğu Eyvan Tavanı Genel Ve Detay Görüntüleri.....	93
Fotoğraf 82: Kuzey-Batı Eyvanı Genel Görüntüsü.....	94
Fotoğraf 83 ve 84: Kuzey-Batı Eyvanı Tavanı Genel Ve Detay Görüntüleri	94
Fotoğraf 85: Güney-Batı Eyvanı Genel Görüntüsü.....	95
Fotoğraf 86-88: Güney-Batı Eyvanının Detay Görüntüleri	96
Fotoğraf 89: Güney-Batı Eyvanı Pencere Ve Sergen Görüntüleri	96
Fotoğraf 90: Sofa Çıtakâri Tavan Detay Görüntüsü	97
Fotoğraf 91 ve 92: Sofa Tavan Göbeği Genel Ve Detay Görüntüleri.....	98
Fotoğraf 93 ve 94: Batı Kanadı Sofa Bölümü Tavanı Farklı Açılardan Görüntüleri	98
Fotoğraf 95 ve 96: Köşk Bölümünün Genel Ve Doğu Kanadı Görüntüleri	99
Fotoğraf 97 ve 98: Köşk Bölümü Tavanı Genel Ve Detay Görüntüleri.....	100
Fotoğraf 99: Yüklük, Banyo Ve Raflı Gözlerden Oluşan Birimin Genel Görüntüsü	104
Fotoğraf 100 ve 101: Raflı Gözlerin Detay Görüntüleri	104
Fotoğraf 102: Doğu Odası Yüklük Ve Diğer Elemanların Görüntüsü.....	105

Fotoğraf 103: Kuzey Odası Yüklük, Banyo Ve Raflı Gözlerden Oluşan Birimin Görüntüsü	106
Fotoğraf 104: Batı Odası Yüklük Ve Diğer Birimlerin Görüntüsü	107
Fotoğraf 105: Güney Odası Seki Altı Tavan Göbeği Görüntüsü	108
Fotoğraf 106 ve 107: İstanbul Odası Tavanı Genel Ve Detay Görüntüleri	109
Fotoğraf 108: Batı Odası Seki Altı Tavan Görüntüsü	110
Fotoğraf 109 ve 110: Batı Odasının Seki Üstü Tavanı Genel Ve Detay Görüntüleri	111
Fotoğraf 111 ve 112: Doğu ve Kuzey Odalarının Tavan Görüntüleri	111
Fotoğraf 113 ve 114: Doğu ve Kuzey Odalarının Tavan Bordürlerinin Görüntüleri	112
Fotoğraf 115 ve 116: Güney ve Batı Odalarında Sedir Kullanımı Görüntüleri	112
Fotoğraf 117-119: Batı, Doğu ve Kuzey Odalarında Dolap Kullanımı Görüntüleri	113
Fotoğraf 120 ve 121: Güney Odası Ahşap Pano Kullanımı Genel Ve Detay Görüntüleri	114
Fotoğraf 122: Batı Odası Ahşap Pano Ve Sedir Kullanımı Görüntüsü	115
Fotoğraf 123-126: Güney, Batı, Kuzey ve Doğu Odaları Kapı Görüntüleri	116
Fotoğraf 127 ve 128: Kuzey ve Doğu Odalarının Kapı Alınlık Görüntüleri	117
Fotoğraf 129: Batı Odası Kapı Alınlık Görüntüsü	117
Fotoğraf 130: Güney Odası Kapı Alınlık Görüntüsü	118
Fotoğraf 131: Sandıkoğlu Konağı'nın Genel	129
Fotoğraf 132: Zemin Kat Ters Tavan Görüntüsü	130
Fotoğraf 133: Konağın Batı Yönünden Sofa Görüntüsü	131
Fotoğraf 134: Doğu Odası Yüklük, Banyo Ve Raflı Göz Görüntüsü	132
Fotoğraf 135 ve 136: Güney-Batı Odası Yüklük Ve Diğer Elemanların Görüntüleri	133
Fotoğraf 137: Batı Kanadı Dolap, Raflı Göz, Pano, Korkuluk Ve Pencere Kapakları Görüntüsü	134
Fotoğraf 138: Direklik Genel Görüntüsü	134
Fotoğraf 139: Avlu Giriş Kapısı Görüntüsü	135
Fotoğraf 140: Başoda Kapı Görüntüsü	136
Fotoğraf 141: Kerimoğlu Konağı'nın	139
Fotoğraf 142 ve 143: Konağın Güney-Doğu Cephesi Ve Zemin Tavan Görüntüsü	141
Fotoğraf 144 ve 145: Kışlık Oda Ve Sofa Tavan Görüntüleri	142
Fotoğraf 146 ve 147: Başoda Tavanı Genel Ve Tavan Pervazları Detay Görüntüleri	143
Fotoğraf 148: Yüklük, Banyo Ve Raflı Göz Görüntüleri	144
Fotoğraf 149: Başoda Sedir Ve Duvar Üzerindeki Niş Görüntüsü	144
Fotoğraf 150 ve 151: Seki Üstü Kuşağın Farklı Açılardan Görüntüleri	145
Fotoğraf 152 ve 153: Odalarda Bulunan Raflı Gözler Ve Pencere Korkulukları	146
Fotoğraf 154: Avlu Giriş Kapısı	147
Fotoğraf 155 ve 156: Kuzey-Batı Ve Güney-Batı Yönündeki Kapı Görüntüleri	148
Fotoğraf 157 ve 158: Kuzey Ve Güney Oda Kapıları Görüntüsü	149

Fotoğraf 159-161: Payanda Başları Detay Görüntüleri.....	150
Fotoğraf 162: Musa Efendi Konağı'nın K.D. Yönünden Görüntüsü	152
Fotoğraf 163 ve 164: Zemin Kat; Açık Alan Tavanı, Destek, Başlık Ve Kaide Görüntüleri	153
Fotoğraf 165: Kuzey-Batı Odasının Tavan Göbeği Görüntüsü.....	154
Fotoğraf 166: Yüklük, Gusülhane, Dolap Ve Raflı Gözlerden Oluşan Birimin Görüntüsü.....	155
Fotoğraf 167 ve 168: Pencere Kapak-Korkuluk, Raflı Göz Ve Dolap Görüntüleri	156
Fotoğraf 169 ve 170: Sofa Tavanı Ve Kuzey Odası Tavan Göbeği Görüntüleri	157
Fotoğraf 171: Yüklük, Gusülhane Ve Raflı Göz Birimlerinin Görüntüsü	158
Fotoğraf 172 ve 173: Avlu Giriş Kapısı Ve Zemin Kat Kapısı Görüntüleri	159
Fotoğraf 174 ve 175: Birinci Ve İkinci Kat Kuzey Odaları Kapı Görüntüleri.....	160
Fotoğraf 176: Birinci Kat Kuzey-Batı Odası Kapı Görüntüsü.....	160
Fotoğraf 177: Koray-Mehmet Yapıcı	163
Fotoğraf 178: Zemin Kat Tavan Görüntüsü.....	164
Fotoğraf 179 ve 180: Sofa Ve Oda Tavanı Görüntüleri.....	165
Fotoğraf 181: Yüklük, Banyo Ve Raflı Gözlerden Oluşan Birimin Görüntüsü.....	165
Fotoğraf 182: Tek Kapaklı Dolap Görüntüsü	166
Fotoğraf 183 ve 184: Oda Kapısı Ve Pencere Görüntüleri	167
Fotoğraf 185: Şerif Ali Mutlu Evinin Batı Yönünden Görüntüsü.....	169
Fotoğraf 186: Batı Yönündeki Zemin Katın Giriş Kapısı Görüntüsü	170
Fotoğraf 187 ve 188: Zemin Kat Pencere Ve Kapı Kanadı Görüntüleri.....	171
Fotoğraf 189- 191: Sofa, Merdiven Ve Eyvan Görüntüleri	172
Fotoğraf 192: Başoda Tavanı Genel Görüntüsü.....	173
Fotoğraf 193 ve 194: Kuzey-Doğu Ve Güney-Batı Odalarının Tavan Görüntüleri.....	173
Fotoğraf 195: Yüklük, Banyo Ve Raflı Gözden Oluşan Birimin Görüntüsü	174
Fotoğraf 196: Başoda Dolap Görüntüsü	175
Fotoğraf 197: Çatı Saçağı Köşelerindeki Güneş Motifleri Görüntüsü.....	176
Fotoğraf 198 ve 199: Zemin, Başoda Ve Kuzey-Doğu Odası Kapı Kanatları.....	177
Fotoğraf 200: Kadılar Paşazade Konağı'nın	180
Fotoğraf 201 ve 202: Zemin Katın Tavan Görüntüleri	181
Fotoğraf 203 ve 204: Sofa Ve Güney Yönündeki Oda Kapısı Görüntüleri	181
Fotoğraf 205: Dervişağa Sokaktaki Evin G.D. Yönünden Görüntüsü	183
Fotoğraf 206 ve 207: Zemin Kat Ve Merdiven Görüntüleri	184
Fotoğraf 208 ve 209: Sofa Ve Batı Yönündeki Odanın Görüntüleri	185
Fotoğraf 210: Başoda Tavanının Genel Görüntüsü.....	185
Fotoğraf 211: Yüklük Ve Diğer Elemanlardan Oluşan Birimin Görüntüsü.....	186
Fotoğraf 212 ve 213: Pencere, Sergen, Dolap Ve Kapı Görüntüleri.....	187

Fotoğraf 214: Mehmet Bey Evinin Genel.....	189
Fotoğraf 215-217: Kuzey-Batı Odasının Tavan, Kapı, Yüklük Ve Dolap Görüntüleri	191
Fotoğraf 218 ve 219: Cumba Genel Ve Detay Görüntüleri	192
Fotoğraf 220: M. Salih Döner Evinin Genel Görüntüsü	194
Fotoğraf 221 ve 222: Kapı, Yüklük, Banyo Ve Pencere Görüntüleri	195
Fotoğraf 223 ve 224: Avlu Kapısı Ve Raflı Elemanın Görüntüleri	196
Fotoğraf 225: Ethem Ağa Konağı'nın Genel.....	197
Fotoğraf 226 ve 227: Zemin Kat Tavan Ve Destek Görüntüleri.....	198
Fotoğraf 228 ve 229: Sofanın Kuzey Ve Güney Kanadı Görüntüleri.....	199
Fotoğraf 230-232: İkinci Kat Sofa Farklı Açılardan Görüntüleri	200
Fotoğraf 233: Başoda Tavanı Genel Görüntüsü.....	201
Fotoğraf 234: Güney-Doğu Odasının Yüklük, Banyo, Dolap Ve Raflı Göz Elemanlarının Görüntüsü ..	202
Fotoğraf 235 ve 236: Odalarda Dolap Kullanımı Görüntüleri	202
Fotoğraf 237 ve 238: Pencere Ve Kapı Görüntüleri	203
Fotoğraf 239: Hessenler Konağı'nın Genel Görüntüsü.....	206
Fotoğraf 240 ve 241: Sofa Bölümü Köşk Ve Tavan Görüntüleri	207
Fotoğraf 242: Başoda Tavan Göbeği Görüntüsü	208
Fotoğraf 243: Başoda Yüklük, Gusülhane Ve Raflı Gözlerin Görüntüleri.....	209
Fotoğraf 244 ve 245: Başoda Ve Güney-Batı Odasının Pencere Görüntüleri.....	210
Fotoğraf 246-248: Avlu Ve Oda Kapıları Görüntüleri.....	211
Fotoğraf 249: Bekçi Selim Evinin K.D Yönünden Görüntüsü.	214
Fotoğraf 250 ve 251: Başoda Ve Güney-Doğu Odasının Tavan Görüntüleri	216
Fotoğraf 252 ve 253: Yüklük Ve Diğer Bölümlerden Oluşan Birimin Genel Ve Detay Görüntüleri	218
Fotoğraf 254: Başodada Bulunan Dolabın Genel Görüntüsü.....	219
Fotoğraf 255 ve 256: Başoda Ve Kuzey-Doğu Odalarının Kapı Görüntüleri.....	221
Fotoğraf 257: Kuzey-Doğu Odasının Kapı Alınlık Bölümü	222
Fotoğraf 258: Galip Algin Evinin Kuzey Cepheden Görüntüsü	227
Fotoğraf 259: Birinci Kat Sofa Genel Görüntüsü	228
Fotoğraf 260 ve 261: Birinci Kat Oda Kapıları Görüntüsü.....	229
Fotoğraf 262 ve 263: İkinci Kat Sofa Genel Ve Detay Görüntüleri.....	229
Fotoğraf 264 ve 265: Başoda tavanı genel ve detay görüntüleri	230
Fotoğraf 266 ve 267: Yüklük, Banyo, Dolaptan Oluşan Birim Ve Raflı Göz Görüntüleri.....	231
Fotoğraf 268: Almanlar Evinin K.B Yönünden Görüntüsü.	234
Fotoğraf 269 ve 270: Başoda Tavan Ve Tavan Göbeği Görüntüleri	236
Fotoğraf 271 ve 272: Batı Odası Tavanının Farklı Açılardan Görüntüleri	236
Fotoğraf 273 ve 274: Başoda Kapısı Genel, Kemer Ve Alınlık Detay Görüntüleri.....	238

Fotoğraf 275: Başoda Ve Batı Odası Kapı Görüntüleri	239
Fotoğraf 276: İbrahim Ergin Evinin Batı Yönünden Görüntüsü.....	243
Fotoğraf 277 ve 278: Tavan Göbeğinin Farklı Açılardan Görüntüleri.....	244
Fotoğraf 279: Yüklük, Banyo Ve Raflı Gözlerden Oluşan Birimin Görüntüsü	245
Fotoğraf 280-282: Dolap, Pencere İç Ve Dış Görüntüleri	246
Fotoğraf 283 ve 284: Sergen Detay Ve Kapı Genel Görüntüleri	247
Fotoğraf 285: Hamitoğlu Sokaktaki Evin	250
Fotoğraf 286 ve 287: Oda Tavanı Genel Ve Tavan Göbeği Görüntüleri	251
Fotoğraf 288: Yüklük Ve Diğer Elemanların Görüntüsü.....	252
Fotoğraf 289 ve 290: Dolap Ve Raflı Göz Görüntüleri	253
Fotoğraf 291: Kaleiçi Sokaktaki Evin Kuzey Cepheden Görüntüsü.....	255
Fotoğraf 292: Sofa Tavan Göbeği Görüntüsü	256
Fotoğraf 293 ve 294: Başoda Tavanının Farklı Açılardan Görüntüleri	257
Fotoğraf 295: Güney-Batı Odasının Genel Görüntüsü	258
Fotoğraf 296: Başoda Dolap Görüntüsü	259
Fotoğraf 297-299: Oda Kapıları Genel Ve Detay Görüntüleri.....	260
Fotoğraf 300: Şükriye Gülcü Evinin.....	263
Fotoğraf 301: Sofa Bölümü Ahşap Destek Görüntüsü.....	264
Fotoğraf 302 ve 303: Güney-Doğu Odası Tavanının Genel Ve Detay Görüntüleri.....	265
Fotoğraf 304 ve 305: Oda Kapılarının Genel Görüntüleri	266
Fotoğraf 306: Abdullah Harmandal Evinin Doğu Cephe Görüntüsü	268
Fotoğraf 307 ve 308: Zemin Katın Farklı Açılardan Görüntüsü.....	269
Fotoğraf 309: Tavan Göbeği Görüntüsü	270
Fotoğraf 310: Güney-Doğu Odası Yüklük, Banyo Ve Raflı Göz Görüntüleri.....	270
Fotoğraf 311 ve 312: Dolap Ve Kapı Görüntüleri	271
Fotoğraf 313: Mehmet Parlar Evinin Doğu Cephe Görüntüsü.....	273
Fotoğraf 314 ve 315: Merdiven Ve Sofa Görüntüleri	274
Fotoğraf 316: Başoda Tavanı Genel Görüntüsü.....	275
Fotoğraf 317 ve 318: Güney Odası Tavanı Ve Tavan Göbeği Görüntüleri	276
Fotoğraf 319 ve 320: Güney Odasının Pencere Ve Raflı Göz Görüntüleri.....	276
Fotoğraf 321 ve 322: Güney ve Güney-Batı Odalarının Kapı Görüntüleri.....	277
Fotoğraf 323: Remzi Akgün Evinin Kuzey Yönden Görüntüsü	279
Fotoğraf 324 ve 325: Sofa Ve Köşk Bölümünün Farklı Açılardan Görüntüleri	280
Fotoğraf 326 ve 327: Başoda Tavan, Yüklük, Banyo Ve Dolap Görüntüleri	281
Fotoğraf 328-330: Dolap, Pencere, Korkuluk Ve Kapak Görüntüleri	282
Fotoğraf 331-334: Zemin Kat Ve Oda Kapıları Görüntüleri	283

Fotoğraf 335: Adalı Saim Evinin Kuzey Yönden Görüntüsü	286
Fotoğraf 336 ve 337: Sofa Ve Köşk Bölümlerinin Görüntüleri	287
Fotoğraf 338 ve 339: Başoda Tavanı Genel Ve Detay Görüntüleri	288
Fotoğraf 340 ve 341: Güney-Doğu Odası Tavanının Detay Ve Tavan Göbeği Görüntüleri.....	289
Fotoğraf 342: Güney-Batı Odasının Tavan Göbeği Görüntüsü	289
Fotoğraf 343: Oda Kapılarının Genel Görüntüsü.....	290
Fotoğraf 344: H. İlyas Dönmez Evinin Güney Yönünden Görüntüsü	293
Fotoğraf 345 ve 346: Sofa Bölümünün Batı Ve Kuzey Yönünden Görüntüleri	294
Fotoğraf 347 ve 348: Güney-Doğu Ve Güney Odalarının Tavan Göbeği Görüntüleri.....	295
Fotoğraf 349: Güney-Doğu Odası Yüklük Ve Diğer Elemanların Görüntüsü	296
Fotoğraf 350 (A. Akınay): Güney-Doğu Odasında Bulunan Dolap Görüntüleri	296
Fotoğraf 351-353: Zemin Kat Ve Oda Kapılarının Görüntüleri	297
Fotoğraf 354: Hacamatlar Evinin Güney Yönünden Görüntüsü.....	300
Fotoğraf 355 ve 356: Başoda Tavanı Genel Ve Detay Görüntüleri	302
Fotoğraf 357: Başoda Yüklük Ve Diğer Dolapların Genel Görüntüsü	303
Fotoğraf 358: Güney-Doğu Odasının Yüklük Ve Diğer Dolapların Görüntüsü	304
Fotoğraf 359 ve 360: Başodada Bulunan Dolapların Genel Ve Detay Görüntüleri.....	305
Fotoğraf 361 ve 362: Güney-Doğu Odasında Bulunan Dolabın Genel Ve Detay Görüntüleri.....	306
Fotoğraf 363 ve 364: Başoda Ve Güney-Doğu Odasının Kapı Görüntüleri	307
Fotoğraf 365: Karpuzlar Evinin K.B. Yönünden Görüntüsü	311
Fotoğraf 366 ve 367: Başoda Ve Kuzey-Batı Odalarının Tavan Görüntüleri	312
Fotoğraf 368 ve 369: Başoda Yüklük-Dolaplarının Genel Ve Detay Görüntüleri.....	314
Fotoğraf 370 ve 371: Kuzey-Batı Odası Yüklük-Diğer Elemanlar Ve Başoda Tek Kapaklı Dolap Görüntüleri	315
Fotoğraf 372 ve 373: Oda Kapılarının Genel Görüntüleri	316
Fotoğraf 374: Bakkal Hasan Evinin Batı Yönünden Görüntüsü	320
Fotoğraf 375: Batı kanadı; Zemin Kat Giriş Kapısı Ve Cumba Görüntüleri	321
Fotoğraf 376 ve 377: Odalara Ait Tavan Göbeği Görüntüleri	322
Fotoğraf 378 ve 379: Odalardaki Yüklük, Banyo Ve Raflı Göz Görüntüleri	323
Fotoğraf 380: Mehmet Ersoy Evinin Batı Yönünden Görüntüsü.....	325
Fotoğraf 381: Köşk Bölümü Görüntüsü.....	326
Fotoğraf 382: Yüklük Ve Diğer Elemanlardan Oluşan Birimin Görüntüsü.....	327
Fotoğraf 383 ve 384: Batı Ve Kuzey Cephelerden Pencerelelerin Görüntüleri.....	328
Fotoğraf 385 ve 386: Kuzey-Batı odasının Kapısı Ve Çatı Saçağı Süsleme Görüntüleri	329
Fotoğraf 387: Bayramlar Konukevinin K.B. Yönünden Görüntüsü	331
Fotoğraf 388 ve 389: Cumba; Alınlık Ve Taban Görüntüleri	333

Fotoğraf 390: Barutçular Evinin Batı Yönden Görüntüsü	335
Fotoğraf 391 ve 392: Zemin Bölümü Merdiven Ve Sofanın Dıştan Görüntüleri	336
Fotoğraf 393 ve 394: Güney-Doğu Odası Tavan, Yüklük, Banyo Ve Dolap Görüntüleri	337
Fotoğraf 395: Oda Kapılarının Genel Görüntüsü.....	337
Fotoğraf 396: Hasan Duyaroğlu Evinin K.D. Yönünden Görüntüsü	339
Fotoğraf 397 ve 398: Evin Doğu Kanadı Ve Merdiven Görüntüleri.....	340
Fotoğraf 399 ve 400: Sofanın Farklı Açılardan Görüntüleri	341
Fotoğraf 401-403: Yüklük, Açık Göz, Kapı Ve Pencere Görüntüleri.....	342
Fotoğraf 404: Yücel Koyuncu Evinin K.B.	343
Fotoğraf 405 ve 406: Merdiven; Genel Ve Detay Görüntüleri	344
Fotoğraf 407: Sofanın Kuzey Cepheden Görüntüsü	345
Fotoğraf 408 ve 409: Banyo Kapağı, Güney Odası Duş Bölmeleri Ve Yüklük Görüntüleri	346
Fotoğraf 410 ve 411: Kapı Ve Pencereilerin Farklı Açılardan Görüntüleri	347
Fotoğraf 412: Mehmet Bey Evinin K.B. Yönünden Görüntüsü.....	349
Fotoğraf 413 ve 414: Zemin Kat; Tavan Ve Merdiven Görüntüleri	350
Fotoğraf 415 ve 416: Güney-Doğu Ve Güney-Batı Oda Tavanlarının Görüntüleri.....	351
Fotoğraf 417: Odalara Ait Kapı Görüntüleri.....	352
Fotoğraf 418: Ali Erdem Evinin G.D. Yönünden Görüntüsü	353
Fotoğraf 419 ve 420: Sofa Ve Batı Odasının Genel Görüntüleri	355
Fotoğraf 421: Batı Odası Yüklük, Banyo Ve Raflı Göz Görüntüsü	355
Fotoğraf 422 ve 423: Oda Kapılarının Genel Görüntüleri	356
Fotoğraf 424: Mehmet Orhan Evinin K.B. Yönünden Görüntüsü	357
Fotoğraf 425 ve 426: Sofanın Farklı Açılardan Görüntüsü.....	358
Fotoğraf 427-429: Odaların Farklı Açılardan Ve Kuzey-Batı Odası Kapı Görüntüleri.....	359
Fotoğraf 430: Hüseyin Işık Evinin Genel	360
Fotoğraf 431: Zemin Kat Ve Sofa Bölmelerinin Dıştan Görüntüleri.....	361
Fotoğraf 432-434: Birinci Kat; Sofa Bölümü, Yüklük, Dolap Ve Pencere Kapağı Görüntüleri.....	362
Fotoğraf 435 (Bozer: 1988): Beyler Evi Genel Görüntüsü	402
Fotoğraf 436-440 (Gölükcü: 2020): Beyler Evine Ait Sofa Tavan, Ahşap Destek Başlığı, Direklik Ve Başoda Tavan Görüntüleri	402
Fotoğraf 441 (Aktuğ: 2023): Lütfi Kaya Evi Doğu Cephesi Görüntüsü	404
Fotoğraf 442 (Aktuğ: 2023) Akif Seçen Evi Genel Görüntüsü.....	404
Fotoğraf 443 (Aktuğ: 2023): Lütfi Kaya Evinin Güney-Batı Yönündeki Odanın Yüklük Ve Diğer Elemanlardan Oluşan Birimi.....	404
Fotoğraf 444-446 (Aktuğ: 2023): Akif Seçen Evinin Güney-Batı Ve Kuzey-Batı Odalarının Tavan Göbeği Görüntüleri	404

Fotoğraf 447 (Beyazıt: 2009): Denizli Kurşunluođlu Konađı Avludan Sofa Görüntüsü	406
Fotoğraf 448 ve 449 (Beyazıt: 2009): Birinci Kat Kuzey-Batı Ve Güney-Batı Odlarının Kapı Görüntüleri	406
Fotoğraf 450 ve 451 (Beyazıt: 2009): Birinci Kat Kuzey-Batı Odası Tavanı Genel Ve Detay Görüntüleri	406
Fotoğraf 452 (Demirci: 2015): Eğirdir Seydim Mahallesi'ndeki Ev.....	408
Fotoğraf 453 ve 454 (Demirci: 2015): Seydim Mahallesi'ndeki Evin Merdiven Ve Tavan Göbeđi Görüntüleri	408
Fotoğraf 455 ve 456 (Ürer: 2013): Eskigedizde 19. Yüzyıla Tarihlendirilen İki Evin Kafes Pano Ve Saçak Görüntüleri	408
Fotoğraf 457 ve 458 (Kaya ve İribaş: 2020): Kolduraklar Evi ile Abazalar Evinin Payanda Görüntüleri	408

ÖN SÖZ

Ahşap doğal dekoratif görünümünün yanında; doğada kolay temin edilebilir ve şekillendirilebilir olmasından dolayı, geçmişten günümüze sürekli kullanılan bir malzeme olmuştur. İnsanlık tarihinde ahşap ilk kez barınma amaçlı basit kulübelerin yapımında, gündelik hayatta temel alet ve gereçlerin yapımında kullanılmıştır. İlk çağlarda ahşap temel gereksinimleri karşılamak amacıyla kullanılırken, zamanla mimari ve süslemede de kullanılmıştır. Ahşabın yüzeyini hareketlendirmek amacıyla kullanılan süsleme teknikleri neticesinde kıymetli eşyaya dönüştürülmüştür.

Yerel malzemelerden inşa edilen geleneksel konut mimarisinde karakteristik yapı malzemesi ahşaptır. Geleneksel konutlarda ahşap, yapı malzemesi dışında tamamlayıcı elemanlarda ve süsleme öğesi olarak da kullanılmıştır. Ahşap özellikle orman bakımından zengin kıyı bölgelerinde, konutların inşasında kullanılan diğer malzemelere göre daha yoğun bir kullanıma sahiptir. Geçmiş Antik dönemlere kadar dayanan Ödemiş İlçesi'nde günümüze ulaşmış çok sayıda maddi kültür örneği bulunmaktadır. İlçedeki maddi kültür varlıklarının önemli bir bölümünü Osmanlı Geç Dönem geleneksel konutları oluşturmaktadır. Bölgenin iklimine ve coğrafyasına bağlı olarak söz konusu konutların büyük bir bölümü dış sofalı plan tipinde inşa edilmiştir.

Dış sofalı inşa edilen konutların taş temelleri üzerinde yükselen kat veya katlar ahşap karkas sistemle yapılmıştır. Karkas sistemle benzer malzemedan yapılan destek ve payandalar taşıyıcı özellikte imal edilmiştir. Geleneksel konutların tamamlayıcı özellikteki elemanları karkas sisteme göre daha düşük yoğunluklu ve kolay şekillendirilebilir ahşap malzemedan oluşmaktadır. Ahşap kısımların süslenmesinde ise farklı teknikler kullanılarak dönemin üslubuna uygun bitkisel ve geometrik kompozisyonlar oluşturulmuştur. Karkas ve tamamlayıcı elemanların yapımında çakma, geçme en çok tercih edilen iki tekniktir. Bu iki teknik dışında yapım ve süsleme tekniği olan künde-kârî özellikle kapı kanatlarında ve dolap kapaklarında sıklıkla tercih edilmiştir.

Tez çalışması kapsamında Ödemiş İlçesi Birgi, Bademli, Konaklı, Ovakent ve Lübbey bölgelerinde bulunan geleneksel konutların ahşap kısımları incelenmiştir.

İncelenen konutlara ait ahşap kısımlar süsleme, yapım tekniği ve malzeme açısından ilk kez bu çalışmayla ele alınmıştır.

Tez çalışmasının her aşamasında bilgi ve tecrübesiyle beni yönlendiren kıymetli danışmanım Doç. Dr. Mehmet TOP hocama şükranlarımı sunarım. Tezin şekillenmesinde çok kıymetli fikirleriyle katkı sunan tez izleme komitesi hocalarım Doç. Dr. Ercan ÇALIŞ ve Doç. Dr. İsmail ÇOŞKUN'a teşekkürlerimi borç bilirim. Tezin oluşmasında bilgi birikimine sahip olmama vesile olan Van Yüzüncü Yıl Üniversitesi Sanat Tarihi Anabilim Dalı bölümü hocalarıma minnet borçluyum. Ayrıca tez jürisinde kıymetli desteklerini sunan Prof. Dr. Ahmet Ali BAYHAN ve Prof. Dr. Eylem GÜZEL hocalarıma şükranlarımı sunarım.

Çalışmanın ahşap malzeme kısmında bilgilerine sıkça başvurduğum mesai arkadaşlarım Doç. Dr. Göksel ULAY, Öğr. Gör. İzzet YILDIZ ve Öğr. Gör. Mustafa YILDIRIM'a teşekkür ederim.

Tezin metin kısmında kıymetli katkılarıyla destek sunan Öğr. Gör. Adem TAYAN ve Öğr. Gör. Dr. Bilal AKKÖPRÜ'ye şükranlarımı sunarım. Tez çalışmasına konu olan geleneksel konutların yerinde yapılan incelemelerinde desteklerini esirgemeyen Ödemiş İlçesi belediye başkan yardımcısı (Birgi eski belde belediye başkanı) Cumhur ŞENER, Birgi eski belde belediye meclis üyesi Salih KURAN, Ödemiş Müze müdürü Feride KAT, Bademli Mahallesi eski muhtarı Ahmet BAŞ ve Öğretmen Ramazan GÖÇEN'e teşekkürlerimi sunarım. Ayrıca eserlerin çizimlerinde özverili çalışmalarından dolayı Mesut GÜL ve Büşra TEKİN'e şükranlarımı sunuyorum.

Eğitim ve çalışma hayatımda bugünlere gelmemde büyük emekleri olan annem ve babama minnet borçluyum. Tez çalışmasında beni sürekli destekleyen sevgili eşim ve biricik oğullarıma sonsuz teşekkürlerimi sunuyorum.

Aytaç AKINAY

VAN/2024

GİRİŞ

A. Konunun Niteliği ve Önemi

Ödemiş İlçesi Ege Bölgesi'nin Asıl Ege bölümünde yer almaktadır. Koordinatları 38-16 kuzey enlemi, 27-59 doğu boylamıdır. Denizden yüksekliği 123 metredir (Ç. Ünal ve B. Yücel, 2018: 117). İlçe coğrafi konumda genel anlamda ovalıktır. Kuzey ve güneyinde engebelikler yer alır. Kuzeyde en yüksek noktası 2157 metre ile Bozdağ ve güneyde en yüksek noktası 1646 metre ile Aydın Dağları'dır (Başaranbilek, 2013: 2).

Ödemiş İlçesi'nin de içinde yer aldığı Küçük Menderes Havzası'nın tarihi geçmişi Antik dönemlere kadar uzanmaktadır. Bölgede ilk yerleşim yerlerini M.Ö. II. binyılda Lydialılar kurmuşlardır. Lydialılardan sonra sırasıyla M.Ö. 334'te Makedonlar, M.Ö. 229'da Helenistik Pergamon Krallığı, M.Ö. 133'de Roma İmparatorluğu ve M.S. 395'ten sonra Bizans İmparatorluğu hüküm sürmüştür (Biol, Saçan ve Yılmaz 2019: 188). 1071 zaferinden sonra Türkler bölgeye sık sık akınlar düzenleseler de, tam hâkimiyet ancak 1312 yılında Aydınogları Beyliği tarafından gerçekleşmiştir (R. H. Ünal, 2001: 3). Aydınogulları döneminde bölgede başta başkent Birgi olmak üzere Türk-İslâm mimarisi ve sanatı hâkim olmaya başlamıştır. 1390 yılında Aydınogulları Beyliği'ne Osmanlı Sultanı Yıldırım Bayezid tarafından son verilmiştir. Bu tarihten sonra bölgede Osmanlı Dönemine ait birçok eser verilmiştir (Yılmaz, 2019: 56).

Tarihi ve kültürel açıdan köklü geçmişe sahip Ödemiş'te çok sayıda araştırma ve kazı çalışması yapılmıştır. Antik dönemlerle ilgili kazıların ve araştırmalarının yoğun olduğu Ödemiş İlçesi'nde, Türk-İslâm dönemiyle ilgili çalışmaların daha az olduğu dikkat çekmektedir. Türk-İslâm dönemindeki çalışmalarda ise ağırlıklı olarak dini ve sivil mimariyle ilgili olduğu görülmektedir.

Ödemiş İlçesi'nde Osmanlı Dönemi sivil mimari çalışmalarında da dini mimarideki gibi yapılar ön planda tutulmuş, süslemelerle ilgili araştırmalar ise oldukça sınırlı kalmıştır. Ayrıca söz konusu mimari yapılarda kullanılan ahşap süsleme, yapım tekniği ve malzeme açısından araştırılmamıştır. Tez konusuna dâhil edilen Küçük

Menderes Havzası'ndaki Ödemiş İlçesi'ne ait geleneksel evlerin ahşap kısımları ilk kez bu çalışmayla süsleme, yapım tekniği ve malzeme açısından değerlendirilecektir. Bu nedenle tez konusu ilçe sınırlarında bulunan Birgi, Bademli, Ovakent, Konaklı ve Lübbey'deki geleneksel konutlarla sınırlandırılarak; Ödemiş İlçesi'ndeki Osmanlı Geç Dönem ahşap işçiliğinin malzeme, yapım tekniği ve süsleme açısından bu çalışmayla gösterilmesi amaçlanmaktadır.

Tez araştırmasına konu olan geleneksel konutların yeterli oranda korunmaması ve bakımsız kalması nedeniyle, önemli bir bölümü bugün harap durumdadır. Özellikle bu konutlarda kullanılan ahşap kısımların diğer malzemelerden daha dayanıksız olmasından dolayı yok olma tehlikesiyle karşı karşıyadır.

Ahşap doğal dokusu, dekoratif görünümü, kolay temin edilebilir ve kolay şekillendirilebilir özellikte olması nedeniyle insanlık tarihi boyunca sürekli kullanılan bir malzeme olmuştur. Ancak ahşap bu özelliklerinin dışında nem, su, ışık, yangın, zararlı bakteri, mantar ve böcekler gibi dış etkilere karşı dayanıksız bir malzemedir. Araştırmaya konu olan geleneksel evlerin değişen şartlar ve kısıtlı imkânlardan dolayı bakımsız kaldığı, önemli bir bölümünün ise günümüzde kullanılmadığı görülmüştür. Bölgedeki söz konusu evlerde yapı malzemesi ve tamamlayıcı elemanlarda kullanılan ahşap, yukarıda sıralanan bu zararlı etkilere fazlasıyla etkilenmiş durumdadır.

Tez konusu kapsamında Ödemiş İlçesi'nde incelenen geleneksel sivil mimarideki ahşap örnekler Osmanlı'nın Geç Dönem eserleri olması bakımından önemlidir. Türk Evi olarak da adlandırılan Osmanlı Geç Dönem konut mimarisi yerel malzemelerin bir arada kullanıldığı yapı türleridir. Özellikle Batı Anadolu'nun orman varlığı zengin Ödemiş İlçesi'nde ahşap malzeme sivil mimaride bolca kullanılmıştır. Bölgenin geleneksel sivil mimarisinde ahşap yapı malzemesi, taşıyıcı elemanlar, payandalar, tavan, taban, dolap, yüklük, raf, sedir, sergen, merdiven, korkuluk, kapı kanatları ve pencere kapaklarında kullanılmıştır.

Kültür mirasımızın önemli örnekleri arasında yer alan Ödemiş'deki geleneksel konutlar yoğun ahşap kullanımıyla dikkat çekmektedir. 18. ve 19. yüzyıllar arasında tarihlendirilen bu konutlarda kullanılan ahşap eserlerin yukarıda anlatılan olumsuz nedenlerden dolayı hızlıca kayıt altına alınması gerektiği düşünülmektedir. Bu bakımdan

bölgede incelenen geleneksel konutlardaki ahşap kısımlar süsleme, yapım tekniği ve malzeme açısından bir bütün olarak ele alınarak kayıt altına alınmıştır.

Osmanlı Geç Dönem sivil mimari örnekleri arasında yer alan Ödemiş İlçesi'ndeki geleneksel konutlar barındırdığı zengin ahşap işçiliği sayesinde dönemin ahşap sanatına bu çalışmayla ışık tutulması amaçlanmaktadır. Ayrıca bugün önemli bir bölümü harap durumdaki bu konutların özgün haliyle yeniden ayağa kaldırılması için değerlendirme ve önerilerde de bulunulacaktır.

B. Kaynak ve Araştırmalar

Literatür taramasında Ödemiş İlçesi'nde geleneksel sivil mimari örneklerini bir bütün olarak ele alan kaynaklara rastlanmamıştır. Bölgede sivil mimaride kullanılan ahşap malzemenin ise ayrı bir başlık olarak ele alınmadığı, genel süsleme özellikleri içinde değerlendirildiği görülmektedir. Ayrıca incelenen ahşap eserlerin daha önce yapım tekniği ve malzeme bakımından da araştırılmadığı literatür taraması neticesinde görülmüştür.

Konuyla ilgili yapılan literatür taramasında Anadolu'da Türk ahşap sanatında süsleme ve yapım teknikleriyle ilgili kitap ve yayınlar arasında Haluk Karamağaralı'nın *"Beylikler Devri Minberleri"* adlı doktora çalışması bu alanda kaynak açısından ilk olma özelliğindedir. Söz konusu doktora tezi Beylikler dönemi ahşap süsleme sanatına ışık tutmakla beraber Anadolu Selçuklu dönemi ahşap işçiliği hakkında da önemli bilgiler barındırmaktadır. Can Kerametli'nin *"Osmanlı Devri Ağaç İşleri, Tahta Oyma, Sedef, Bağ ve Fildişi Kakmalar"* başlığı altındaki çalışmada ise Osmanlı dönemine ait ahşap sanatında birçok tekniğe değinildiği, ahşabın ilk kez nasıl bir süsleme ögesi olarak kullanıldığıyla ilgili önemli görüşler de bulunmaktadır.

Tez konusuyla ilgili detaylı bilgi içermesi açısından önemli bir diğer kaynak ise Rüstem Bozer'in *"15.Yüzyılın Ortasına Kadar Anadolu Türk Sanatında Ahşap Kapılar"* adlı doktora tezidir. Ahşap sanatında yapım ve süsleme teknikleriyle ilgili bilgiler barındıran bu çalışmada, Anadolu Selçukludan Osmanlı'nın klasik dönemine kadar geçen zaman diliminde Türk ahşap sanatını bir bütün olarak ele almaktadır.

Yazarın doktora tezi dışında *“Bir Şaheser Süleymaniye Külliyesi”* ve *“Eğri Kesim Tekniğine Bir Örnek: Konya II.Kılıçarslan Türbesi'nin Ahşap Kapı Kanatları”* adlı makale çalışmalarında Anadolu'daki ahşap sanatının yapım ve süsleme teknikleriyle ilgili detaylı bilgiler sunulmaktadır. Ayrıca yazarın *“Amasya ve Çevresinde Erken Osmanlı Dönemine Ait Üç Ahşap Kapı”* çalışmasında ise; Osmanlı Erken Dönemi Amasya ve çevresindeki ahşap işçiliğinin Bursa, Edirne gibi merkezlerden üslup farklılıkları anlatılmaktadır.

Ayla Ersoy'un *“15. Yüzyıl Osmanlı Ağaç İşçiliği”* adlı eserinde dönemin ahşap sanatıyla ilgili kıymetli bilgileri barındırmanın yanı sıra, Türk ahşap sanatını İslâm öncesi dönemlerden ele alarak geniş bir çerçevede ele almıştır. Abdullah Avunduk'un *“Mimar Sinan'ın İstanbul'daki Camilerinde Ağaç Sanatı”* adlı doktora tezinde de İslâm öncesi dönemden Osmanlı'nın Geç Dönemine kadar Türklerde ahşap işçiliği geniş bir bakışla incelenmektedir. Mehmet Kutlu ve Leila Kutlu'nun *“Berel'deki 11. Kurgan ve Pazırık Kültürü”* adlı makale çalışmasında ise İslâm öncesi Türklere ait olduğu düşünülen ahşap eserlerde süsleme-yapım teknikleri hakkında bilgi verilmektedir. *“Hun Sanatı”* makale çalışmasında Yaşar Çoruhlu; Türkler'in Hunlar döneminde ahşabın süsleme ögesi dışında yapı malzemesi olarak kullanıldığını kurgan mimarisindeki çantı tekniğinde inşa edilen çam kütükleriyle göstermektedir.

Anadolu'da Selçuklulardan itibaren ahşap sanatında çok fazla tercih edilen oyma, künde-kârî ve kafes tekniklerinin anlatıldığı *“Anadolu Selçuklu ve Beylikler Devri Ahşap Teknikleri”* adlı Gönül Öney'in çalışmasında bu tekniklerle ilgili detaylı bilgiler bulunmaktadır. Benzer bir kaynak Gülay Apa Kurtişoğlu'nun, *“Anadolu Selçuklu Dönemi Ahşap Minberleri”* adlı kitabında, Selçuklu dönemi ahşap minberlerinde süsleme ve yapım tekniklerinden söz edilmekte, incelenen minberlerin malzeme türü bakımından da kıymetli bilgiler sunulmaktadır.

Erdem Yücel'in *“Edirnekârî”* başlığıyla kaleme aldığı çalışmasında Edirne'de ortaya çıkan ahşap boyama sanatından söz etmektedir. Bu sanatın kalem işi süsleme sanatına olan benzerliği ile ahşap üzerindeki uygulamaları anlatılmaktadır. H. Örcün Barışta'nın *“Osmanlı İmparatorluğu Dönemi İstanbul Cami ve Türbelerinde Ağaç İşleri”* kitabında Osmanlı Klasik Dönemi'nden Geç Döneme kadar tarihlendirilen

eserlerde uygulanan süsleme teknikleri ve üslup özellikleri bir kaynakta gösterilmektedir. Abdullah Kuran'ın "*Anadolu'da Ahşap Sütunlu Cami Mimarisi*" başlıklı çalışmasında ise Türk ahşap sanatında önemli bir yere sahip ahşap destekli camilerin kökeniyle ilgili diğer kaynaklardan farklı görüşler ifade edilmektedir. Söz konusu çalışmada yazar Türk Sanatı'nda ahşap destekli camilerin bilinen tarihlerden daha önce geliştiğini örneklerle anlatmaktadır.

Ahşap sanatında süsleme ve yapım teknikleriyle ilgili George Alfred Rogers'in "*The Art Of Wood Carwing*" ve Ernst Köhler'in "*Woodart*" adlı eserlerinde ahşap oyma teknikleri görseller ve çizimlerle anlatılmaktadır. Ayrıca bu kitapta birçok kaynakta değinilmeyen yontma tekniği örneklerine de yer verilmektedir.

Tez çalışmasında Anadolu'nun geleneksel konut mimarisinin plan tiplerini ve kent dokusunu anlatan yayınlardan da yararlanılmıştır. Sedat Hakkı Eldem'in "*Türk Evi Plan Tipleri*" kitabında, geleneksel Türk sivil mimarisinin ortaya çıkış tarihiyle ilgili bilgiler bulunmaktadır. Kitapta ayrıca sivil mimaride plan tipleri ve gelişimi de anlatılmaktadır. Benzer niteliklere sahip Carel Bertram'ın "*Imagining The Turkish House*" adlı eserinde geleneksel konut mimarisinin İstanbul ve çevresindeki gelişimi ve 19. yüzyılın sonlarına doğru geçirdiği değişimi geniş bir çerçevede ele alınmaktadır. Önder Küçükerman'ın "*Anadolu'daki Geleneksel Türk Evinde Mekân Organizasyonu Açısından Odalar*" adlı eserinde sivil mimaride odanın gelişimi ve kökeni hakkında bilgiler bulunmaktadır. Küçükerman söz konusu kitapta sivil mimaride odanın Türk çadırıyla olan benzerliğini plan tipi, ocak, yüklük, gusülhane, dolap ve raf gibi elemanlarla açıklamaktadır. Mustafa Beyazıt'ın "*Yok Olan Kültür Varlıklarımızdan Denizli'deki Kurşunluoğlu Konağı*" çalışmasında geleneksel konut mimarisinde, 19. yüzyılın ortalarından itibaren değişen oda düzeni, bir kısım mimariye bağlı unsurların eklenmesi ve çıkarılmasından bahsedilmektedir. Adı geçen çalışmada eklenen ve çıkarılan unsurlardan hareketle geleneksel konutların tarihlendirilmesinde kaynak olma özelliği taşıdığı düşünülmektedir. Doğan Kuban'ın "*Türk Hayatlı Evi*" ve "*Türk Ahşap Konut Mimarisi (17.- 19. Yüzyıl)*" başlıklı kitaplarında, Türk Evi'nin bir sofa etrafında plan gelişimini anlatılmaktadır. İki eserde de Anadolu'nun farklı bölgelerindeki sivil mimari örnekler ele alınarak konunun daha iyi anlaşılması sağlanmıştır. Bu eserlerde mimariye

bağlı ahşap elemanlar hakkında detaylı bilgiler de bulunmaktadır. Ayrıca bu kitaplarda erken tarihli geleneksel evlerde oda düzeni ve kapı açıklıklarının yerleştirilme şekli hakkında detaylı bilgiler de bulunmaktadır. Haşim Karpuz'un "**Türk Evi**" adlı çalışmasında ise ev kavramı ve geleneksel konut mimarisinin oluşumunu etkileyen unsurların neler olduğu hakkında nitelikli bilgiler bulunmaktadır. Söz konusu bilgiler ışığında geleneksel konut mimarisinde plan tiplerinin oluşumunu belirleyen unsurlar hakkında bilgiler bulunmaktadır.

Rüstem Bozer'in "**Kula Evleri**" adlı kitabında Kula'da bulunan bir grup geleneksel konut plan, malzeme ve süsleme bakımından ele alınmıştır. Bu kitapta tez konusu kapsamındaki Ödemiş İlçesi'nden farklı bir bölgedeki geleneksel konutların ele alınmasına karşın, her iki bölgedeki örneklerin birçok açıdan benzer olması tez çalışması açısından önemli bir kaynak olmuştur. Tez konusu açısından benzer özellikler taşıyan Erbil Cömertler Aktuğ'un "**Büyük Menderes Havzası Osmanlı Dönemi Geleneksel Konut Mimarisinde Ahşap Süsleme**" adlı doktora tezinde mimariye bağlı ahşap eserlerin süsleme özellikleri incelenmiştir. Osman Kunduracı'nın kaleme aldığı "**Batı Toroslar'da Bulunan Geleneksel Türk Evlerinde Ahşap Süsleme**" başlıklı makalesinde saçak, alınlık, pencere parmaklıkları, tavan göbekleri, yüklük ve dolapların süsleme teknikleri ve üslup özellikleri anlatılmıştır.

Ödemiş İlçesi'nin tarihsel gelişimi hakkında literatür araştırmasında Rahmi Hüseyin Ünal'ın "**Birgi Tarihi, Tarihi Coğrafyası ve Türk Dönemi Anıtları**" kitabında Birgi'de bulunan dini ve sivil mimari örneklerini bir bütün olarak ele alınmaktadır. Ertan Daş'ın "**Ödemiş Ulu Cami**" makalesinde Fatih Sultan Mehmed zamanında Birgi'ye bağlı bir köy niteliğinde olan Ödemiş'in; Ayşe Boğaziçi Yakut'un "**Terk Edilmekte Olan Kırsal Mimari Miras: Ödemiş-Karadoğan Köyü**" adlı çalışmasında 19. yüzyılda ilçe merkezi konumuna geldiği belgelerle anlatılmaktadır. Tez çalışması kapsamında incelenen Emin Başarانبilek'in "**Lübbey Kışlağı ve Lübbey Camisi**" eserinde Lübbey'in tarihine ışık tutulmaktadır. Ayrıca tez kapsamında Bademli, Ovakent ve Konaklı bölgeleriyle ilgili yapılan bilimsel çalışmalar literatür araştırmasına dâhil edilerek, bu kaynaklardan da yararlanılmıştır.

Tez çalışması kapsamında ahşabın malzeme ve tür bakımından da incelenmesi gerektiği düşüncesinden hareketle Yalçın Örs'ün "*Ağaç Malzeme Teknolojisi*" adlı kitabından yararlanılmıştır. Ahşabın fiziksel, mikroskobik ve makroskobik özelliklerinin yer aldığı bu kitapta, tez kapsamındaki evlerde kullanılan ahşabın malzeme bakımından incelenmesinde önemli kaynaklar arasındadır. Tez konusu kapsamında incelenen evlerde kavak ve kestane türlerinin kullanılması, bu türlerin fiziksel özelliklerinin bilinmesi gerekliliğini ortaya çıkarmıştır. Nusret Nas'ın "*Türkiye'de Yetişen Ağaç Türlerinin Bazı Fiziko-Mekanik Özellikleri Bakımından Sınıflandırılması*" başlıklı makalesinde Batı Anadolu Bölgesi'nde yetişen ağaç türleri ve fiziksel özellikleri araştırılmıştır. Tez çalışmasında incelenen konutlarda çok fazla tercih edilen kestane ağacının, Nurgül Ay ve Hamiyet Şahin'nin "*Maçka-Çatak Bölgesi Anadolu Kestanesi*" adlı makale çalışmasında bu ağaç türün geleneksel konutlarda kullanım nedenleri hakkında önemli bilgiler bulunmaktadır. Haşim Karpuz'un "*Erzurum ve Konya Evlerinde Ahşap Malzeme Kullanımı*" başlıklı çalışmasında, geleneksel konut mimarisinde taşıyıcı sistemde ve mimariye bağlı elemanlarda ne tür ahşap malzemelerin kullanıldığı anlatılmaktadır. Bu çalışmayla benzer niteliklere sahip Cevdet Söğütlü'nün "*Geleneksel Mardin Evlerine Ait Ahşap Kapıların İncelenmesi*" çalışmasında Mardin'deki kapıların malzeme türü incelenmiştir.

C. Metot ve Düzen

Tez çalışmasının ilk aşamasında konuyla ilgili kaynak taraması yapılmış ve konuyla ilgili kitap, makale, bildiri ve tezlerden yararlanılmıştır. Tez çalışmasıyla ilgili literatür araştırması yapıldıktan sonra, Birgi, Bademli, Ovakent, Konaklı ve Lübbey'deki geleneksel konutlar yerinde incelenmiştir. İncelemeler neticesinde konutlarla ilgili bilgiler toplanarak fotoğraflama çalışmaları gerçekleştirilmiştir. Yerinde incelenen konutların ahşap kısımları süsleme, yapım tekniği ve malzeme açısından değerlendirilmiştir.

Tez çalışmasına konu olan örneklerden Çakırağa Konağı seminer çalışması olarak sunulmuştur. Tez konusu belirlendikten sonra Çakırağa Konağı ve bölgede incelenen

diğer geleneksel evler tez konusuna dâhil edilmiştir. Çalışmada mimariye bağlı ahşap kısımların yapım tekniği ve süslemelerinin uzman kişilerce çizimleri yapılmıştır. Söz konusu çalışmalar tamamlandıktan sonra başlıklar belirlenerek tezin yazımına geçilmiştir.

Tez çalışması genel hatlarıyla Giriş, Ödemiş İlçesi'nin Coğrafi Özellikleri ve Tarihi, Türk-İslâm Sanatında Ahşap Yapım ve Süsleme Teknikleri, Türklerde Ahşap Sanatının Gelişimi, Geleneksel Konut Mimarisinde Ahşap Kullanımı, Katalog, Değerlendirme ve Sonuç Bölümlerinden oluşmaktadır.

Tezin giriş bölümü, “*Konunun Niteliği ve Önemi, Kaynak ve Araştırmalar, Metot ve Düzen*” başlıklarından oluşmaktadır.

İkinci bölüm “*Ödemiş İlçesi Coğrafi Özellikleri ve Tarihçesi, Türk-İslâm Sanatı'nda Ahşap Yapım ve Süsleme Teknikleri ve Türklerde Ahşap Sanatının Gelişimi*” başlıklarına ayrılmıştır. Ödemiş İlçesi'nin genel coğrafi özellikleri ve tarihçesine kısaca değinildikten sonra, Türk ahşap işçiliğinin gelişimi, yapım ve süsleme teknikleri konuları iki başlıkta detaylı bir şekilde incelenmiştir.

Tezin bir sonraki bölümünde “*Geleneksel Konut Mimarisinde Ahşap Kullanımı*” başlığı altında ahşap, yapı malzemesi ve mimariye bağlı elemanlar olmak üzere iki bölüm halinde ele alınmıştır.

Tez çalışmasının dördüncü bölümü katalog kısmına ayrılmıştır. *Katalog* bölümünde yerinde incelenen geleneksel konutların dıştan bir görüntüsü ve ölçeksiz plan tipi, incelenen örneğin diğer genel bilgileriyle birlikte bir tablo halinde verilmiştir. İncelenen eserin mimariye ait ahşap kısımlarının yapım, süsleme, malzeme özellikleri ile ilgili ahşap elemanların fotoğrafları ve çizim numaraları da bu tabloda verilmiştir.

Fotoğraf: Evin Genel Görüntüsü	Örnek no:
Plan (A. Akınay): Evin Ölçeksiz Planı	Fotoğraf no:
	Çizim no:
	Ahşap malzeme cinsi:
	Yapım tekniği:
	Süsleme:
	İnşa Tarihi:

Katalog bölümünde tablolar halinde genel bilgileri verilen geleneksel konutlara ait ahşap kısımların süsleme, yapım tekniği ve malzeme türü hakkında detaylı bilgilerin yazımı yapılmıştır. Ayrıca katalog bölümünde ilgili konutların fotoğraf ve çizimleri de metinle beraber verilmiştir.

Tezin beşinci bölümü “Değerlendirme” başlığından oluşmaktadır. Değerlendirmede tez çalışmasına dâhil edilen geleneksel konutların ilk olarak “Dönem Analizi” yapılmıştır. Dönem analizinden sonra ahşap kısımlar “Mimariye Ait Malzeme Analizi ve Yapım Tekniği” ve “Mimariye Ait Süsleme Analizi” başlıkları altında değerlendirilmiştir. Malzeme, yapım tekniği ve süsleme analizinden sonra karşılaştırma bölümüne geçilmiştir. Karşılaştırmada daha çok tez çalışmasına yakın bölgelerden geleneksel konutlar seçilerek, bu konutlara ait ahşap elemanlar katalog bölümündeki örneklerle karşılaştırılarak benzer ve farklı yönleri gösterilmiştir.

Tezin altıncı bölümü olan “Sonuç” kısmında genel bir değerlendirme yapılarak konunun önemi ve araştırmanın gerekliliği vurgulanmıştır. Son olarak tezin yazımında yararlanılan kitap, makale, bildiri ve tez gibi kaynaklar “Kaynakça” kısmında verilmiştir.

1. ÖDEMiŞ İLÇESİ COĞRAFİ ÖZELLİKLERİ VE TARİHÇESİ

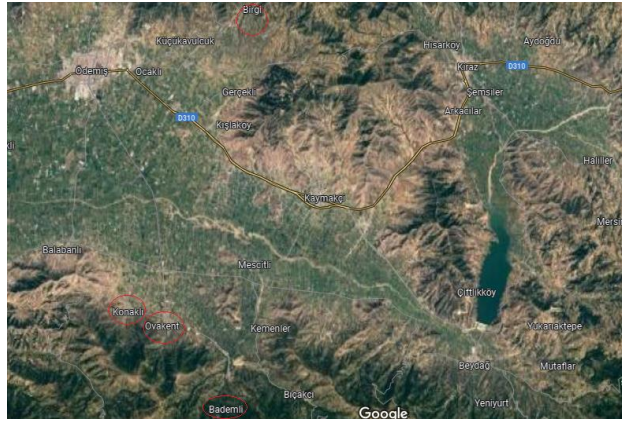

Harita 1¹: Ödemiş İlçesi Uydu Haritası

¹https://www.google.com/maps/@38.2410326,27.9754677,10822m/data=!3m1!1e3?entry=ttu&g_e p=EgoyMDI0MTAyOS4wIKXMDSoASAFQAw%3D%3D. Erişim Tarihi: 05.02.2024

İzmir'in Ödemiş İlçesi Asıl Ege bölümünde, 38-16 kuzey enlemi 27-59 doğu boylamında yer almaktadır (Tatar ve Esenbuğa, 2022: 17). Ödemiş İlçesi Akdeniz iklimine sahip, ovalık arazi üzerine kurulu ve denizden 123 metre yüksektedir (Tatar ve Esenbuğa, 2022: 17). İlçede Akdeniz ikliminin hüküm sürmesi ve düşük rakım gibi faktörlerden dolayı bitki, ağaç türleri bakımından zengin bir çeşitliliğe sahiptir (Ç. Ünal ve B. Yüksel, 2018: 116).

Ödemiş İlçesi'nin tarihi Geç Kalkolitik çağa kadar dayanmaktadır (Karslı, Kaymaz, Candemir ve Günay, 2016: 93). Bölgede sırasıyla Lidyalılar, Roma, Doğu Roma, Aydınogulları ve Osmanlılar hüküm sürmüştür (Top ve Özbek, 2019: 228). Geçmişte birçok kültüre ev sahipliği yapan Ödemiş İlçesi, Aydınogulları Beyliği döneminde Türk-İslâm kültürüyle tanışmıştır. Bölgenin Türk-İslâm kültürü ve sanat alanındaki gelişimi uzun bir dönem Birgi merkezli olmuştur (Yakut, 2019: 120). 1308-1426 tarihleri arasında Aydınogulları döneminde başkent Birgi'de İslâm sanatının ilk örnekleri verilmeye başlanmıştır. Beyliğin kurucusu Aydınoglu Mehmet Bey tarafından başkent Birgi'de 1312-13 tarihleri arasında cami, medrese, türbe ve caminin güney tarafında bir hazire inşa edilmiştir. Külliye şeklinde inşa edilen bu yapı topluluğundan günümüze sadece cami ve türbe ulaşabilmiştir (R. H. Ünal, 2001: 79). Birgi Ulu Cami dıştan mütevazî görüntüsünün aksine, iç mekanda çini mihrabı, ahşap minberi ve pencere kapaklarıyla Selçuklu sanatı geleneğini devam ettiren özgün örnekler arasındadır.

Bölgede hüküm süren Aydınogulları 1426 tarihinde Aydın Sancağı adıyla Osmanlı yönetimine katılmıştır (Kiel, 2001: 4). Ödemiş İlçesi Fatih Sultan Mehmet zamanında Birgi'ye bağlı "*Otamış*" olarak anılan bir köy konumundadır. 16. yüzyılda ilçe "*Ödemiş*" olarak anılmıştır (Daş, 2016: 158). 1684 tarihinden itibaren göçebe Türkmenlerin bugünkü ilçe merkezinde yerleşik yaşama geçmeleriyle nüfus artışı gerçekleşmiş ve 19. yüzyılda Birgi'nin merkez olma özelliği Ödemiş'e geçmiştir (Yakut, 2019: 120).

İlçede Osmanlı dönemine ait mimari ve sanat alanında birçok eser günümüze ulaşmıştır. Bu eserler arasında anıtsal özellikte olan İmam Birgivi Mehmet Efendi Medresesi, Karaoğlu Camii, Dervişoğlu Camii, Kılıczade Mehmet Efendi Camii ve Hayrettin Efendi Camii günümüze ulaşmış önemli örnekler arasındadır. İlçede eğitim ve

dini yapılar dışında bölgenin iklim ve coğrafyasına uygun özellikteki sivil mimari örnekleri de önemli eserler arasında yer almaktadır. Söz konusu geleneksel konut örnekleri Osmanlı Geç Dönem sanat ve mimari anlayışını yansıtmada belge niteliğindedir.

2. TÜRK-İSLÂM SANATI'NDA AHŞAP YAPIM VE SÜSLEME TEKNİKLERİ

Türk-İslâm Sanatı'nda mimariye bağlı elemanlardan taşınabilir eşyalara kadar geniş bir kullanıma sahip olan ahşap, farklı türden yapım ve süsleme teknikleri uygulanarak kıymetli ürünler haline getirilmiştir. Ahşabın kendine has doğal dokusunu süsleme ve hareketlendirme ihtiyacından doğan teknikler sayesinde birçok ürün özgün bir nitelik kazanmıştır (Kerametli, 1961: 5).

Ahşap işçiliğinin Türk-İslâm Sanatı'nda örneklerine daha çok dini ve sivil yapılarda mimariye bağlı ve taşınabilir eserlerde rastlanmaktadır. Mimariye bağlı eserler genel olarak sütunlar, kapı-pencere kanatları, dolaplar ve tavanlar; mimariden bağımsız eserler ise minber, vaaz kürsüsü, Kur'an mahfazası, rahle şeklinde sıralanmaktadır (E. Yücel, 1978: 21). Mimariye bağlı ve taşınabilir bu eserlerin yapımında, süslenmesinde; künde-kârî, oyma, yontma, kafes, kakma, kalemişi (boyama) teknikleri kullanılmıştır. Ayrıca Osmanlı'nın Geç Dönem ahşap sanatında geçme ve çitakari teknikleri dini ve sivil mimaride çok fazla tercih edilen diğer tekniklerdir.

Bu teknikler arasında *künde-kârî* zaman ve emek bakımından en zahmetli uygulamadır. *Künde-kârî tekniği*, hakiki ve taklit olarak adlandırılan iki farklı şekilde ahşaba uygulanmaktadır. *Hakiki künde-kârîde* kınışlı yıldız, üçgen, kare, çokgen şekilli hazırlanan parçaların, lambalı çitalar yardımıyla çivi ve tutkal kullanılmadan birbirine tutturulmasıyla geometrik yüzeyler elde edilir. Hakiki künde-kârîde küçük geometrik parçalar birbirinden bağımsız birleştirilerek, ahşap üzerinde olumsuz etkilere sahip ısı ve nemin etkileri en aza indirilmektedir (Karamağaralı, 1961: 121). Küçük geometrik parçalarla oluşturulan süsleme yüzeyinin darbelere karşı sağlamlığını arttırmak için ise arka yüzeye geçme bir iskelet veya ahşap levhalar çakılmaktadır. Böylece Türk-İslâm

Sanatı'nda hakiki künde-kârî tekniğinde yapılan birçok eser (minber, sanduka, tavan, kapı ve pencere kanatları) günümüze büyük oranda özgün haliyle ulaşabilmiştir. Hakiki künde-kârîde geometrik parçaların aralarına çıtalar yerleştirilmeden doğrudan kınışlı birleştirmelerle birbirine tutturulması, bu tekniğin farklı bir uygulaması olarak karşımıza çıkmaktadır. Anadolu'da bu türden yapılan en erken örnek Beyşehir Eşrefoğlu Camii'nin kapı kanatlarında görülmektedir (Bozer, 1992: 274). Eşrefoğlu Camii'nin kapı kanatları dışında çok fazla örneği bulunmayan bu tekniğin Osmanlı Geç Dönem sivil mimarisinde kapı kanatları ve dolap kapaklarında da uygulandığı görülmektedir.

Taklit künde-kârîde ise yekpare veya parçalar halindeki ahşap bloklar yan yana çakılmak suretiyle uygulanacak süslemenin zemini hazırlanmaktadır. Süsleme zemini hazırlandıktan sonra çakma-kabartma, tamamen çakma-yapıştırma ve tamamen kabartma tekniklerinden bir tanesi ahşabın yüzeyine uygulanmaktadır (Bozer, 1992: 21). Taklit künde-kârî yapımında hakiki künde-kârî kadar zahmetli ve dayanıklı olmasa da, özellikle çakma-kabartma tekniğinde yapılan örnekler hakiki künde-kârîden kolay bir şekilde ayırt edilemeyecek niteliktedir. Ancak bloklar halinde hazırlanan ahşap zemin hakiki künde-kârîdeki küçük geometrik parçalar kadar ısı ve neme karşı dayanıklı değildir. Minber yan aynalıklarında, kapı ve pencere kanatlarındaki bloklar halinde hazırlanan taklit uygulamalarda zamanla ek yerlerinde açılmalar veya boydan çatlamlar meydana gelmesi bakımından hakiki künde-kârîden ayırt edilebilmektedir.

Türk-İslâm sanatında ahşap eserlerin ilk örneklerinden itibaren görülen *geçme tekniği*, Anadolu'da 18. yüzyılda kapı kanatlarında, minber yan aynalıklarında, vaiz kürsülerinde, tavan göbeklerinde, dolap ve pencere kapaklarında künde-kârîye alternatif olarak kullanılmıştır. 18. yüzyılda künde-kârînin yerini alan bu tekniğin kullanımı 19. yüzyılın sonlarına kadar artarak devam etmiştir (Avunduk, 1996: 11). Geçme tekniğinde zıvanalı seren ve kayıtlara geometrik şekilli panolar kınışlarla tutturularak geniş yüzeyler meydana getirilmektedir.

Oyma tekniği, ahşabın yüzeyine çizilen motiflerin kesici kalemler yardımıyla gereksiz yerlerin boşaltılması sonucunda meydana getirilen süslemeye denir. Ahşabın yüzeyini zenginleştirmek ve hareket kazandırmak amacıyla yapılan oyma; yuvarlak satırlı, düz satırlı, çift katlı, kazıma ve eğri kesim teknikleriyle uygulanmaktadır (E.

Yücel, 1978: 22). *Yuvarlak satırlı oyma* daha çok yazı ve bitkisel motiflerde kullanılmaktadır. Oymada en çok uygulanan bu teknik yüzeye kavisli veya yuvarlak satırlarla işlenmektedir. *Düz satırlı oyma tekniğinde* derinliği 4 mm.'den fazla düz yüzeyli satırlar ahşaba dik bir şekilde tatbik edilmektedir. Uygulamada diğer oyma tekniklerine göre daha zahmetli olan bu teknik, yuvarlak satırlı oyma tekniğiyle beraber yazı ve bitkisel motiflerin ahşaba birlikte uygulandığı örneklerde daha çok kullanılmaktadır. *Çift katlı oyma* ahşap zemin üzerine yuvarlak ve düz oyma tekniklerinin birlikte kullanıldığı tekniktir. Özellikle yoğun bezemeli kitabelerde ve yazı kuşaklarında çift katlı oyma tekniği tercih edilmektedir (Öney, 1970: 143). *Kazıma tekniği* ahşabın yüzeyinden parça koparılmadan ucu sivri bir kalem yardımıyla motifler sathi (az derinlikli) olacak şekilde işlenmektedir. Kazıma tekniği daha çok esas süsleme bölümlerini dıştan çevreleyen bordürlerde kullanılmaktadır. *Eğri kesim tekniği* yüzeyde açılı birbirini kesen satırlar şeklinde uygulanmaktadır. Soyut motiflerin meydana getirildiği bu teknikte satırlar zeminle uyum içinde bütünlük oluşturmaktadır. Eğri kesim tekniği Orta Asya'dan Türkler aracılığıyla Samerra'ya getirildiği ve daha sonra diğer İslam ülkelerine yayıldığı düşünülmektedir (Bozer, 1992: 25).

Yontma tekniğinde orta sertlikteki ahşabın el aletleri yardımıyla boyutsal figürlerden oluşan insan, hayvan, bitki ve mitolojik canlıların büstleri işlenmektedir (Altun, 2020: 10). *Kafes*, çatma ve geçmelerle bir araya getirilen çıtaların aralarında kalan boşluklardan üçgen, yıldız ve çokgen motiflerinin oluşturulduğu tekniktir. Anadolu'da Türk ahşap işçiliğinde kafes tekniği en çok Selçuklu dönemi minberlerinin korkuluk bölümlerinde görülmektedir (Öney, 1970: 144). Bu teknik minberden sonra mahfil ve pencere korkuluklarında da tercih edilmiştir. İnce çıtaların üst üste açılı çakılarak ve dıştan geniş çıtalarla çerçevelenerek pano haline getirilen kafesler, bu tekniğin farklı bir uygulamasıdır. Yapımda birbirinden oldukça farklı olan bu iki uygulamanın, mimariye bağlı elemanlarda benzer amaçlarla kullanılması nedeniyle aynı isimlerle anılmasına neden olmuştur. Dıştan çerçeve içine alınan kafes panolar, özellikle geleneksel konutlarda pencere önlerine ve sofaların açık bölümlerinin üst kısmına yerleştirilerek iç mekânın görünmesini engellemek amacıyla kullanılmıştır.

Kakma tekniđi sedef, bađa, fildiři, ahřap ve kemik gibi malzemelerin ahřap zeminin yzeyine ađılan yuvalara yerleřtirilmesiyle meydana getirilen bir slesme tuzudur (Yeřilbař, 2020: 30). Kakma tekniđinde zemine uygulanan farklı renkteki malzemeler yzeyde zengin bir gurunum oluřturmaktadır. Anadolu'da 13. yuzyılın sonlarında Selçuklu ve Beylikler Devrinde az sayıdaki orneklerine rastlanan bu tekniđin, Osmanlı Erken Dönm sonlarından itibaren Geç Döneme kadar artan bir kullanıma sahiptir (Öney, 1970: 145). Ahřap yzeyine kakma Sıvama, Eser-i İstanbul İři, řam İři ve Kudüs İři teknikleriyle uygulanmaktadır. Bu teknikler arasında küçük üslup farkları dıřında temelde benzer yöntemler kullanılarak yzeyler süslenmektedir (Bozkurt, 2009: 284). *Sıvama (tarsi)* tekniđinde yzeye uygulanacak kakma malzemesi ahřabın yzeyine yuva ađılmadan, yan yana mozaik řeklindeki parçalar yapıřtırılarak uygulanmaktadır (Bozer, 1992: 26). Sıvama tekniđinde kakma parçaların aralarında boşluk kalmayacak řekilde ahřabın yzeyine yapıřtırılmaktadır. *Eser-i İstanbul İři* tekniđinde süslemenin bütünü geometrik řekilli parçalardan meydana getirilmektedir. Geometrik parçalar ahřabın yzeyine yan yana ađılan yuvalara yerleřtirilerek kompozisyonlar elde edilir. *řam iři* ilk olarak řam'da ortaya çıktıđı için bu isimle anılmaktadır. řam İři'nde, Eser-i İstanbul İři tekniđindeki gibi sedef parçalar önceden ađılan yuvalara yerleřtirilmektedir. İki teknik arasındaki tek fark řam İři'nde yuvaların içine yerleřtirilen sedeflerin kenarına 1 mm. kalınlıđında tel dönmektedir. *Kudüs İři* tekniđinde tatlı su veya mat sedefler kullanılarak yzeyler süslenmektedir.

Kalemiři tekniđi, mimari tezyinatta sıva, alçı, tař, deri, bez ve ahřap gibi malzemelerin yzeyine uygulanmaktadır. Ahřap iřçiliđinde kalemiři tekniđi daha çok cami ve geleneksel konutların tavanlarında tercih edilmiřtir. Tavanların dıřında dolap kapakları ve kapı kanatlarında da kalemiři tekniđinde ornekler bulunmaktadır. Uygulamada kullanılan tutkallı boyalar "*kalem*" adı verilen ince ve uzun fırçalarla yzeylere tatbik edilmektedir (Baysal, 2018: 23).

Çıtakâri tekniđi Osmanlı Geç Dönemde dini ve sivil mimaride tavan süslemelerinde geometrik kompozisyonlar, dönemin üslubuna uygun bitkisel motifler ve kıvrımlı řekillerin elde edilmesinde kullanılmıřtır. Çıtakâri tekniđi tavanların dıřında tavan göbeklerinde, çatı saçaklarında, köřk ve mahfil tabanlarında da uygulanmıřtır. Bu

teknikte uygulanmak istenen desen ve motifler ince ıtalarn belirlenen yzeyle ilgili dođrudan ivilerle akılmasıyla elde edilmektedir.

3. TRKLERDE AHŐAP SANATININ GELİŐİMİ

Ahőap, insanlıđın yeryznde var olduđu gnden beri en ok kullandığı malzemelerden biri olmuŐtur. Ahőabın insanlar tarafından ilk kullanımı el aletleri, savaŐ gereleri ve barınma amalı basit kulbeler Őeklinde olmuŐtur. İlk ađlarda basit gerelerin yapımında ve barınma ihtiyacını karŐılayan ahőap, mimarideki kullanımıyla beraber ssleme gereci olarak da tercih edilmiŐtir (E. Ycel, 1989: 181).

Trklere ait ilk ahőap rnekler Pazırık Kurganları'nda (M.Ő. 3 yy.-M.Ő. 1. yy.) yapılan kazılarda ele geen Asya Hunları'na ait taŐınabilir eŐyalarda ve at koŐum takımlarında grlmektedir (Ersoy, 1993: 12). Kazılarda ortaya ıkarılan bu eserler oyma, kazıma ve ajur teknikleri kullanılarak sslenmiŐtir. Pazırık Kurganları dıŐında Kazakistan Cumhuriyeti'nin Dođu Kazakistan Vilayeti Berel Blgesi'nde Trklere ait olduđu dŐnlen kurganlarda da ahőap eserler bulunmuŐtur (M. Kutlu ve L. Kutlu, 2020: 174). Berel Kurganları'nda ele geen ahőap eserler arasında yontma tekniđindeki grifon ve sfenks bstleri dikkat ekicidir. Trk Sanatı'nda ilk rnekleri kurganlarda grlen ahőap eserlerin ssleme gereci dıŐında mezar anıtlarının yapımında mimariye ait yapı malzemesi olarak da kullanıldıđı grlmektedir. Kurganlara ait mezar odalarının antı tekniđinde karaam ktklerinden yapılması ve lnn ahőaptan oyulmuŐ lahidin iine yerleŐtirilmesi, Hunların ahőabı sadece taŐınabilir eserlerde deđil aynı zamanda yapı malzemesi olarak da kullandıklarını gstermektedir (oruhlu, 2002: 72). Ayrıca 448'de Bizans elisi Prikos Atilla'nın sarayını ziyaretinde ahőap sslemelerden detaylı bahsetmektedir. Prikos, ahőap destekli sarayın her tarafında oymalarla yapılan sslemelerin bulunduđunu anlatmaktadır (Ersoy, 1993: 2).



Fotoğraf 1 ve 2 (M. Kutlu ve L. Kutlu, 2020: 190): Berel Kurganlarında Bulunan Grifon ve Sfenks Görüntüsü

İslâm Sanatı ve mimarisinde ahşap kullanımının ilk örnekleri taşıyıcı elemanlarda ve minberlerde görülmektedir. İslâmiyet'in erken dönemlerinde mimaride süsleme oldukça sade ve mütevazı bir yol izlenmiştir (Aktuğ, 2016: 25). 7. yüzyılın ortalarına gelindiğinde ise İslâm dünyası doğudan ve batıdan gelen etkileri yerel geleneklerle birleştirerek zengin bir süsleme repertuarına sahip olmuştur (Kuran, 1972: 180). Ancak bu repertuar İslâm inancının belirlediği kuralların içinde gelişen bir sanat anlayışına sahiptir (Doğanay, 2013: 275). Böylece sanatçı İslâm'ın yasak kıldığı veya sakıncalı gördüğü figür ve heykel gibi nesnelere uzaklaşarak soyut şekillere yönelmiştir (Öney, 1969: 187).

İslâm Sanatı'nda müstesna bir yere sahip olan Mescid-i Nebevi'nin ilk özgün halinin kapalı kısmını taşıyan hurma kütüklerinden iki sıra halinde yapıldığı, üst örtüsünde ise hurma dalları ve yaprakları kullanıldığı bilinmektedir (Bayhan, 2019: 19). İlk zamanlar Hz. Peygamber Mescid-i Nebevide hurma kütüğüne yaslanarak cemaate hitap etmiş ve daha sonra bir minber yapılarak Hz. Peygamber konuşmalarına buradan devam etmiştir. Bu minber ilginç ağacından, iki basamaklı ve basamaklardan sonra bir oturma yeri olacak şekilde oldukça sade bir işçilikle yapılmıştır (Bozkurt, 2020: 101). Mescid-i Nebeviden sonra ahşap minberlerin yapımına devam edilmiş ve zaman içinde son şeklini alarak günümüze kadar gelmiştir. Günümüze ulaşan en erken örnek Miladi 862 tarihli Kayrevan Seydi Ukba Camii'ndeki minberdir (Kurtişoğlu, 2015: 3). Abanoz ağacından yapılmış bu minber 17 basamaklı ve yan aynalıkları farklı büyüklüklere sahip 200'e yakın oymalı

panoyla süslenmiştir. Ayrıca Emevi, Abbasi dönemlerinde İslâm'ın erken dönemlerinde ahşap sanatı Helenistik ve Sasani etkisinde gelişim göstererek zamanla kendi üslubunu oluşturmuştur. Bu dönemlerde ahşap sanatı taş, alçı ve çini gibi alanlardan da etkilenecek şekilde süsleme repertuarı zenginleşerek devam ettirilmiştir (E. Yücel, 1978: 21).



Fotoğraf 3 (Can, 2008: 30): Kayrevan Seydi Ukba Cami Minberi Görüntüsü

Türklerin İslâm sanatına katkıları Abbasiler dönemine kadar dayanmaktadır. Abbasi süsleme sanatının temelde etkilendiği Sasani ve Uzak Doğulu kaynakların yanında, bu dönemde Samerra'ya Orta Asya'dan gelen Türklerin beraberinde getirdiği eğri kesim tekniğinin de bolca kullandığı görülmektedir (Bozer, 1992: 227). Bu teknik İslâm öncesi dönemlerde Orta Asya'da ahşap, metal ve kemik işçiliğinde geliştirilerek, Türk askerler vasıtasıyla Samerra'da orijinal bir üslup kazanarak diğer İslâm ülkelerine de yayılmıştır (Öney, 1970: 123). Eğri kesim tekniğinde farklı coğrafyalardaki İslâm ülkelerinde ahşap eserler verilmesine karşın, 14. yüzyılın ilk çeyreğinden sonra bu tekniğin kullanımından vazgeçilmiştir (Bozer, 1992: 227).



Fotoğraf 4 (Bozer, 1992: 233): Abbasi Dönemi Eğri Kesim Tekniğinde
Ahşap Pano Görüntüsü

İslâm dinini 9. yüzyılda kabul eden Karahanlılar, Türk-İslâm mimarisinin ve sanatının öncüleri sayılmaktadır. Karahanlılar döneminin erken mimari örneklerinde taş temel üzerine kerpiç kullanılmakla beraber, daha sonra tuğlaya geçilmiştir. Mimaride çok fazla tercih edilen tuğla ayrıca süsleme ögesi olarak da kullanılmıştır (Özkeçeci, 2016: 724). Süslemede tuğlanın kullanımının yanı sıra tuğla mozaik, pişbur, sırlı tuğla ve alçı tercih edilen diğer malzemeler olmuştur. Bu dönemin belirgin bezeme öğeleri üsluplaştırılmış bitkisel motifler ve geometrik kompozisyonlardır (Aktuğ, 2016: 28). Ancak Karahanlı dönemine ait günümüze ulaşmış ahşap eser bulunmadığından, bu dönemin ahşap işçiliği hakkında tahminde bulunmak güçtür.

M.S. 962-1187 yılları arasında hüküm süren Gazneliler süslemede ve resim sanatında İran ve Hindistan'da Türk-İslâm Sanatı'nın hazırlayıcıları olmuşlardır (Yetkin, 1965: 83). Bugün Gazneliler döneminden kalma mimari eserlerin büyük bir kısmı yok olmuş ve harap durumda olmasına rağmen, dönemin süsleme özellikleri hakkında fikir verecek kadar az sayıda örnek günümüze ulaşabilmiştir. Özellikle Leşker-i Bazar sarayının duvar kalıntılarındaki 44 asker figürü süsleme özelliklerinin yanında dönemin giyim kuşamı hakkında da önemli bilgiler sunmaktadır (Öney, 1984: 124). Ayrıca Gazneliler döneminde inşa edilen Arus-ül Felek Camii (998-1030) Türk Sanatı'nda ahşap

destekli camilerin ilk örneklerinden sayılmaktadır (Ersoy, 1993: 4). Bu camiyle ilgili günümüzde somut hiçbir veri bulunmamakla beraber, yazılı kaynaklardan ahşap direklerin Hindistan'dan getirildiği, kırmızı altın ve lacivert taşların kullanıldığı, göz kamaştırıcı zenginlikteki süslemelerin olduğu anlatılmaktadır (Aslanapa, 1989: 43). Gazneli dönemine ait bir diğer ahşap eser ise Gazneli Mahmud türbesine ait ahşap kapı kanatlarıdır. Geçme tekniğinde panolar halinde düzenlenen simetrik iki kanadın yüzeylerinde derin oymalar sayesinde ışık gölge etkisi oluşmaktadır. Derin oymalarla yüzeyleri hareketlendirilen panolar eğri kesim tekniğinde süslenmiştir (Bozer, 1992: 230).

Gazneliler'den sonra 1038'de İran, Horasan, Suriye, Irak ve Harezm'e hâkim olan Büyük Selçuklular, Karahanlı yapı kültüründen yararlanarak bir adım daha ileri gitmiştir. Selçuklular geometrik düzenlemede özgün bir üslup geliştirmenin yanında, bitkisel süslemelerde Sasani etkisi ve Abbasi mirasını devam ettirmiştir (Ödekan, 2008: 281). Selçuklu sanatının günümüz İran sınırları içinde geliştiği düşüncesinin aksine, gerçekte Selçuklu sanatı İran ile sınırlı kalmayacak kadar geniş ve hâkim olduğu diğer bölgelerde farklı üsluplar geliştirerek sanat bütünlüğünü oluşturmuştur (Hillenbrand, 2005: 91). Selçuklularda ahşap kullanımının, mimaride yapı malzemesi ve mimariye bağlı minber, kapı-pencere kanatları, mihrap, sanduka gibi elemanlarda tercih edildiği günümüze ulaşan eserlerden anlaşılmaktadır (Sokhanpardaz, 2021: 151). Bu dönemin ahşap sanatında künde-kârî, oyma, ajur, kafes, ahşap boyama teknikleri kullanılarak geometrik ve bitkisel motiflerle yüzeyler süslenmiştir.

Büyük Selçuklular döneminde 11. yüzyılda inşa edilen Abyaneh Cuma Camii barındırdığı ahşap eserler bakımından dikkat çekici özelliklere sahiptir (Bozkurt, 2020: 103). Cami Türk-İslâm Sanatı'nın erken tarihli ahşap destekli camileri arasında yer almaktadır. Caminin üst örtüsünü taşıyan destekler süslemesiz sade tomruklardan ibarettir. Mütevazi bir şekilde inşa edilen Abyaneh Camii'nin asıl süslemeleri ahşap mihrap ve minberde toplanmıştır. Mihrap bölümünde yazı kuşakları, bitkisel motifler, soyut şekiller; düz, yuvarlak ve eğri kesim oyma teknikleri kullanılarak panoların yüzeyine işlenmiştir. Mihrabın hemen sağında yer alan geçme dikdörtgen panolardan oluşan minberin süslemelerinde de benzer teknikler uygulanmıştır. Üç basamaklı mütevazı minberin üçüncü basamağında yer alan korkuluklar ise kafes tekniğinde

yapılmıştır. Ayrıca kaynaklarda 1148 tarihli İran Berz Cami minberinin korkulukları da erken tarihli kafes tekniği örnekleri arasında gösterilmektedir (Kurtişoğlu, 2015: 3).

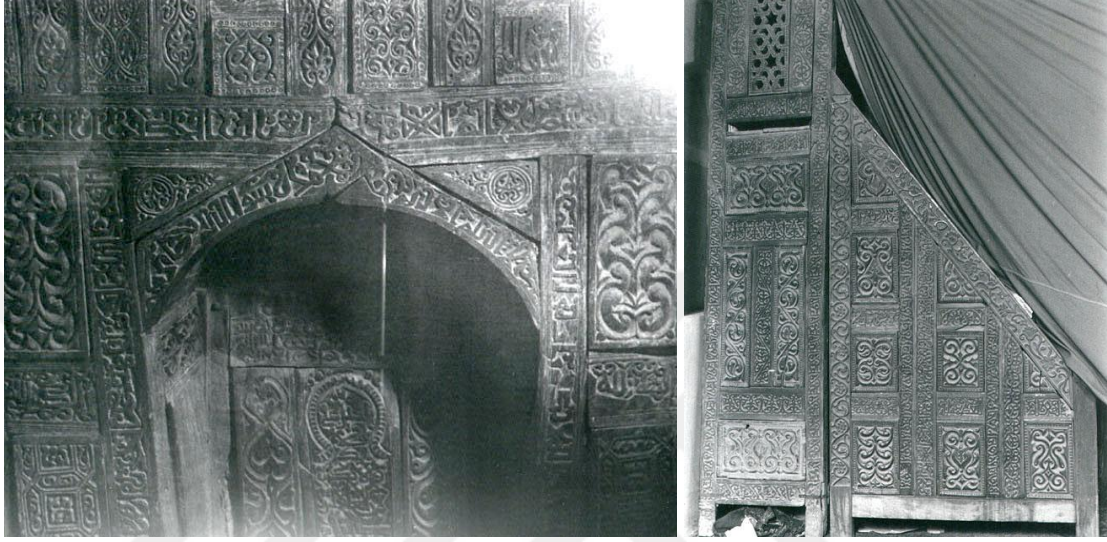

Fotoğraf 5 ve 6²: Abyaneh Cuma Camii Mihrap ve Minber Görüntüleri

Suriye’de Selçuklu sanat anlayışını devam ettiren Zengiler (1127) ahşap sanatında da önemli eserler ortaya koymuşlardır. Bu eserler arasında en çok dikkat çeken örnekler arasında 1148’de Nureddin Zengi’nin kiliseden medreseye (Haleviye Medresesi) dönüştürdüğü yapının ahşap mihrabıdır. Mihrap Harranlı Ebu’l Hüseyin Muhammed bin el-Harrani tarafından süslü yazı, rumi motifler, yıldız ve geometrik şekiller kullanılarak süslenmiştir (Aykaç, 2021: 65). Ayrıca bu dönemin önemli bir diğer eseri Nureddin Zengi tarafından Mescid-i Aksa için yaptırılan ve daha sonra Selahaddin-i Eyyubi’nin yerine koyduğu hakiki künde-kârî tekniğindeki minberdir (Bozkurt, 2020: 163).

Nureddin Zengi’nin ölümünden sonra yerine geçen Selahaddin-i Eyyubi, Abbasi halifesini tanıyarak 1171’de bağımsızlığını ilan etmiştir (Bayhan, 2004: 22). Eyyubi sanatı Zengi döneminin takipçisi niteliğinde ürünler vermenin yanı sıra, Mısır’da mimari alanda yeniliklerle dolu bir dönemi de temsil etmektedir (Beksaç, 1995: 31). Eyyubi dönemi ahşap eserler ise yerel ve Zengi sanatının etkisinde gelişerek olgunlaşmıştır. İmam-ı Şafi türbesinin ahşap sandukası ve el-Melikü’s Salih Necmettin Eyyubi türbesinin kapı

² https://www.archnet.org/sites/3869?media_content_id=41393. Erişim Tarihi: 30.02.2024

kanatları bu dönemin ahşap işçiliğinin inceliklerini yansıtan önemli eserler arasındadır (Beksaç, 1995: 32).

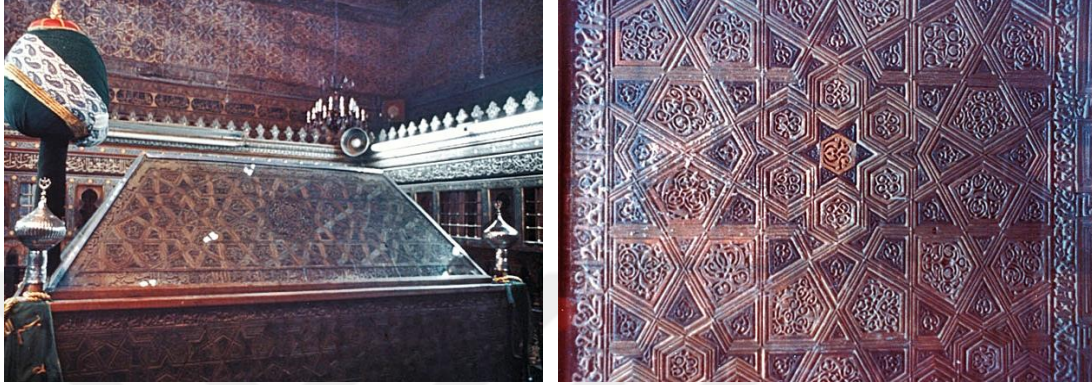

Fotoğraf 7 ve 8³: İmam-ı Şafi Türbesinin Ahşap Sandukasının Genel ve Detay Görüntüleri

1250 yılında siyasi anlamda bağımsızlığını ilan eden Memlük hanedanı mimaride Selçuklu, Zengi geleneğini devam ettirmekle beraber, diğer taraftan süslemede Eyyubi ve yerel kaynakların birleşiminden oluşan özgün bir üslup geliştirmiştir. Bu döneme ait bitkisel süslemelere zambak, lale, iki veya üç dilimli hurma yaprakları gibi yeni motifler eklenmiştir (Aktuğ, 2016: 29).

Memlük dönemi ahşap işçiliğinin günümüze ulaşmış örnekleri arasında dolap kapakları, minber, kapı ve pencere kanatları bulunmaktadır (Eruz, 2004: 100). Memlük döneminden kalma minber ve kapı kanatlarının süslenmesinde künde-kârî ve kakma tekniklerinin birlikte kullanıldığı görülmektedir. Künde-kârî tekniğinde oluşturulan geometrik ahşap yüzeyler sedef, bağa, fildişi ve değerli taşlarla süslenmiştir. Muhammed b. Kalavun (1293-1341) döneminde yaptırılan kapı kanadı bu dönemin ahşap süsleme sanatına uygun bir şekilde künde-kârî ve kakma teknikleri birlikte uygulanarak bezenmiştir (Yiğit, 2022: 146). İbni Tolun Camii'ndeki Sultan Lâçin minberi (1296) ve Salih Talai Camii minberi (1299) erken Memlük dönemi minberlerinin tipik örnekleri arasında yer almaktadır (Bozkurt, 2020: 102).

³ https://www.archnet.org/sites/2268?media_content_id=6484. Erişim Tarihi: 30.02.2024



Fotoğraf 9 (Yiğit, 2022: 146): Muhammed B. Kalavun Döneminde Yapılan Kapı Kanadı

Anadolu'ya 1071 tarihinde yurt edinme gayretiyle ayak basan Selçuklular, 12. yüzyılın sonuna kadar siyasi karışıklıklar ve savaşlarla geçirmiştir. Bu nedenle 12. yüzyıl Anadolu Selçukluları için sanat ve mimaride verimsiz bir dönemdir (Ögel, 1966: 1). Selçuklular için 12. yüzyıl Anadolu olmakla beraber, Anadolu'yu da Türkleştirme gayesi içinde geçmiş bir yüzyıldır. Selçuklular böyle bir ortam içinde ancak 13. yüzyıla beraber Anadolu'yu özgün eserlerle donatmaya başlamışlardır (Başkan, 1990: 3).

Anadolu Selçuklu döneminden kalma ahşap eserler incelendiğinde süslemede kendine has belirli bir üslup özelliği geliştirdiği görülmektedir. Günümüze ulaşmış eserlerin süslemeleri bitkisel motifler, geometrik şekilli kompozisyonlar, yazı ve figürlerden oluşmaktadır. Ahşap eserler minber, sütun, sütun başlıkları, rahleler, korkuluklar, konsollar, tavanlar, pencere kapakları ve kapı kanatlarıdır (Öney, 1992: 137). Bu dönemin yapım ve süsleme teknikleri arasında yer alan künde-kârî, oyma, ajur, kafes, boyama (kalem işi) ustalık düzeyi yüksek bir şekilde ahşaba uygulanmıştır.

Anadolu Selçuklu dönemine ait ahşap minberler yapım ve süsleme teknikleri bakımından seçkin bir konuma sahiptir. Dönemin minberlerinde gerçek (hakiki) ve taklit künde-kârî uygulamalarının yanı sıra oyma, ajur, kafes teknikleriyle Selçuklu ahşap sanatının en güzel örnekleri verilmeye başlanmıştır. 1155 tarihli Konya Alaeddin Camii minberi, 1198 tarihli Ankara Alaeddin Camii minberi, 13. yüzyıla ait Kayseri Ulu Camii

minberi, 1214-15 tarihli Siirt Ulu Camii minberi Anadolu Selçuklu dönemi ahşap sanatının ustalık düzeyini en iyi yansıtan eserler arasındadır (Kurtişoğlu, 2015: 151).

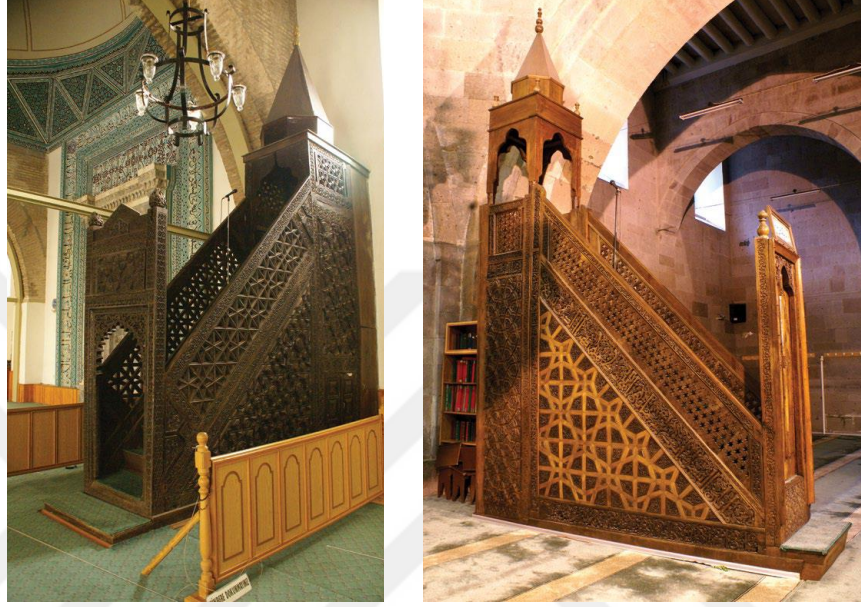

Fotoğraf 10 ve 11 (Kurtişoğlu, 2015: 36-112): Konya Alaeddin Camii ve Kayseri Ulu Camii Minberlerinin Görüntüleri

Minberler dışında Anadolu Selçuklu ahşap sanatının diğer önemli örnekleri kapı kanatlarıdır. Söz konusu eserler arasında Amasya Gökmedrese Camii (1266-67), Konya Beyhekim Mescidi (13. yüzyılın ikinci yarısı) ve Konya Sahip Ata Türbesi (1283) kapı kanatlarında geometrik ve bitkisel motifler bir arada kullanılmıştır. Ayrıca 13. yüzyılın başlarına tarihlenen Ankara Tavuslu Kapı, Karaman Figürlü Kapı ve Ankara Aslanlı Kapı gibi örnekler ise figürlü süslemeleriyle dikkat çekmektedir (Bulut, 2020: 47).

Anadolu Selçuklu dönemine ait günümüze ulaşmış taşınabilir eserler arasında az sayıda rahleler de bulunmaktadır. Bu döneme ait rahleler açılır kapanır tarza imal edilmiştir. Bezemede ise yazı, geometrik desenler, bitkisel motifler oyma ve ajur teknikleri kullanılarak ahşabın yüzeyine uygulanmıştır.



Fotoğraf 12 (A. Akınay): Amasya Gökmedrese Camii Kapı Kanatları



Fotoğraf 13 (TIEM Arşivinden): Anadolu Selçuklu Dönemine Ait Rahle

Anadolu Selçuklu ahşap destekli camilerinde uygulanan kalem işi süslemeler, mukarnaslı sütun başlıkları ve sütun gövdelerindeki oymalar dönemin ahşap işçiliğinin farklı uygulamaları arasında yer almaktadır. 1258 tarihli Sahip Ata Camii Anadolu'daki ahşap destekli ilk cami olmasına karşın, yapının geçirdiği yangın ve tamiratlar sonucunda günümüze özgün halinden pek bir şey kalmamıştır. 1232 tarihli Sivrihisar Ulu Camii ile 1272 tarihli Afyon Ulu Camii'nin destek başlıkları, tavan ve tavan konsolları Anadolu Selçuklu dönemi ahşap destekli camiler hakkında önemli veriler sunmaktadır (Karakuş, 2021: 132).

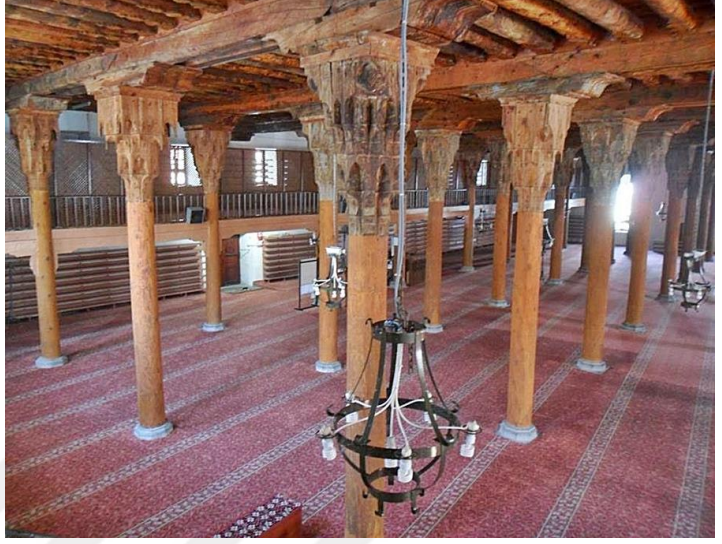
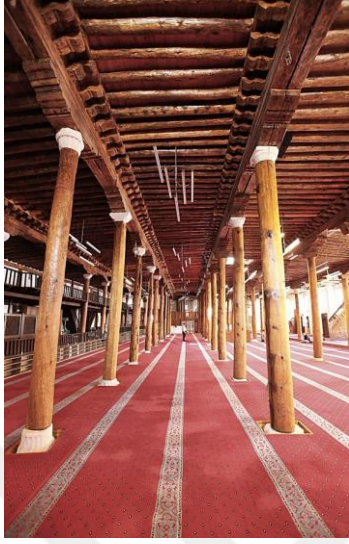

Fotoğraf 14 ve 15 (Karakuş, 2021: 140): Sivrihisar ve Afyon Ulu Camilerinin İç Mekan Görüntüleri

Kösedağ (1243) muharebesinden sonra Anadolu Selçuklu devleti hızlı bir çöküş dönemine girmiş, hâkimiyet Moğollar'ın eline geçmiştir (Merçil, 1991: 138). 13. yüzyılın sonlarına doğru Moğol baskısının azalması sonucunda ise, Türkmen beyleri Selçuklu ile olan bağlarını kesmiş ve Beylikler devri başlamıştır (Merçil, 1991: 138).

Beylikler Devri sanatı, Anadolu Selçuklu ve Osmanlı Devleti dönemleri arasında temel üslup özellikleri bakımından farklılıklar arz eden kısa süreli bir dönemdir. Bu devirde mimaride farklı üsluplar geliştirmesine karşın, sonunda Osmanlı sanatının esasları hazırlanmıştır (Mülayim, 1991: 141). Anadolu'da 14. yüzyıl mimari tezyinatta geometrik kompozisyonların azaldığı, bitkisel süslemelerin yoğunluk kazandığı dönemdir. Dönemin ahşap sanatında Selçuklu geleneği özellikle Orta ve Batı Anadolu beyliklerinde son bir gayretle devam ettirilmiştir (Bayat, 1992: 232).

Karamanoğulları, Eşrefoğulları, Eretna, Aydınoğulları ve Candaroğulları ahşap işçiliğinde Selçuklu geleneğini devam ettiren beylikler olmuştur. Bu beyliklere ait ahşap eserlerde yapım ve süsleme teknikleri bakımından Anadolu Selçukluları'ndan farklı bir üslup görülmemektedir. Ancak Karamanoğulları Beyliği'ne ait Taşkın Paşa Camii'ndeki (1342-43) mihrap Beylikler Devrine ait tek örnek olmanın yanında, aynı zamanda Anadolu'daki en erken tarihli ahşap mihraptır. Ceviz ağacından panoların bir araya getirilmesiyle yapılan mihrabın geometrik, bitkisel ve yazı tezyinatı bu dönemin ahşap

sanatında benzersiz bir uygulamadır (Top, 2002: 140). Beyşehir’de Eşrefoğlu Süleyman Bey tarafından 1299’da yaptırılan cami ahşap desteklidir (Çilek, 2021: 35). Caminin mukarnaslı sütun başlıkları, kalemişi süslemeleri, konsollar ve minberindeki işçilik Selçuklu sonrası geleneği devam ettiren bir diğer örnektir. Ayrıca caminin minberinin aynalık bölümünde az sayıda kullanılan baklava dilimli kakmalar, Anadolu’da Türk-İslâm ahşap sanatı açısından yeni bir tekniğin habercisi niteliğindedir.



Fotoğraf 16 (Arslan ve Pınar, 2015: 99): Taşkın Paşa Cami Ahşap Mihrabının Görüntüsü



Fotoğraf 17 ve 18 (Efe, 2014: 101): Eşrefoğlu Cami Minberi Genel ve Detay Görüntüleri

Osmanlı Erken Dönem ahşap işçiliği Selçuklu dönemi ve Beylikler Devri geleneğini sürdürmenin yanında, dönemin sonlarına doğru özgün bir üslup oluşturma çabası da görülmektedir (Avunduk, 1996: 4). Osmanlı ahşap sanatına Selçuklu ve Beylikler devrinde kullanılan tekniklere yenileri eklenerek devam ettirilmiştir. Artan tekniklere ek olarak kullanılan malzeme türünde de artış görülmektedir. Bu dönemde ceviz, abanoz, meşe, ıhlamur ve elma gibi türler en çok tercih edilen ahşap malzemelerdir (Ersoy, 1993: 49).

15. yüzyılın ilk yarısında Bursa, Edirne gibi merkezlerde yenilikçi ve klasik devrin hazırlayıcısı örnekler verildiği sırada, Ankara ve Amasya'da geleneksel ürünler daha çok tercih edilmiştir (Bozer, 1999: 285). Bu devirde Bursa Yeşil Türbe (1421) ve Edirne Üç Şerefeli Camii (1447) kapı kanatları gibi örneklerde Selçuklu geleneğinden farklı bir üslup tercih edilmiştir. Tek parça halinde yapılan Selçuklu kapı kanatlarının aksine Yeşil Türbe ve Üç Şerefeli Camiye ait kapı kanatları panolar halinde düzenlenerek yapılmıştır.



Fotoğraf 19 ve 20 (Kızılelma, 2022: 340): Üç Şerefeli Cami Kapı Kanadı Görüntüleri

Erken devir Osmanlı ahşap işçiliğinde bir diğer önemli gelişme ise Edirne Üç Şerefeli Camii'ndeki pencere kanadında görülmektedir. Bu camide sadece bir pencere kanadında deneme mahiyetinde tarsi (sıvama) tekniğinde süslenmesi, Osmanlı ahşap

işçiliğinde kakmanın temelini oluşturmaktadır (Bozer, 1988: 329). Osmanlı ahşap işçiliği 15. yüzyılda süslemede geometrik şekilli ve bitkisel rumi desenlere ek olarak çiçek motifleri eklenmiştir. Bu yüzyılın ortalarında ise ahşap işçiliğinde yoğun bezemeli kompozisyonlar terk edilerek sadeliğe doğru gidilmiştir. Kitabelerde sadece yazı, esas yüzeylerde ise çok az süsleme görülmektedir (E. Yücel, 1978: 25).

Osmanlı'da 16. yüzyıl ahşap işçiliği ayırt edilebilir son halini alarak klasik özelliğe kavuşmuştur. Dönemin ahşap sanatı örneklerini daha çok dolap kapakları, vaiz kürsüleri, Kur'an mahfazaları, kapı ve pencere kanatlarında görmek mümkündür. Bu dönemde özellikle kapı-pencere kanatlarında künde-kâri tekniğinde üçgen, yıldız, çokgen, kare ve dikdörtgen şekillerden geometrik kompozisyonlar oluşturularak yapılmıştır (Avunduk, 1996: 7). Sonsuzluk prensibiyle oluşturulan geometrik yüzeyler, oyma ve kakma teknikleri kullanılarak süslenmiştir. Süsleme kompozisyonları çeşitli çiçek motifleri ve rumili bezemelerle zenginleştirilmiştir (E. Yücel, 1975: 25). Vaiz kürsüsü, rahle ve Kur'an mahfazalarında sedef, fildişi, bağa ve maden kakmalar kullanılarak; merkezde sekiz, on, on altı köşeli yıldızlar kullanılmıştır. Bu yıldızların dışından çıkan kırık kollarla geometrik kompozisyonlar oluşturulmuştur.

Klasik dönem ahşap işçiliğinin tam olarak ayırt edilebilir kimliğe kavuştuğu örnekleri Mimar Sinan'ın yaptığı eserlerin kapı ve pencere kanatlarında görmek mümkündür. Sinan yapılarındaki kapı-pencereler benzer çift kanatlardan oluşmaktadır. Bu dönemin üç kısım halinde düzenlenen kapı-pencere kanatlarında, orta pano daima üst ve alt panolardan daha yüksek olacak şekilde yapılmıştır (Bozer, 1988: 329). Söz konusu kanatların süslemesinde oyma ve kakmalar künde-kâri tekniğindeki geometrik şekillerin yüzeylerine uygulanmıştır (E. Yücel, 1978: 25). Kapı ve pencerelere ait seren ve kayıtlarda süsleme görülmemektedir. Biniler ise önceki dönemlere ait örneklerle göre daha sade olacak şekilde bezenmiştir. Kapı-pencere kanatları dışında vaiz kürsüleri de benzer teknikler kullanılarak yapılmıştır. Ahşap tavanlar ve mahfil altı tavanlar ise kalemişi tekniğinde dönemin üslubuna uygun motiflerle süslenmiştir (Avunduk, 1996: 7).

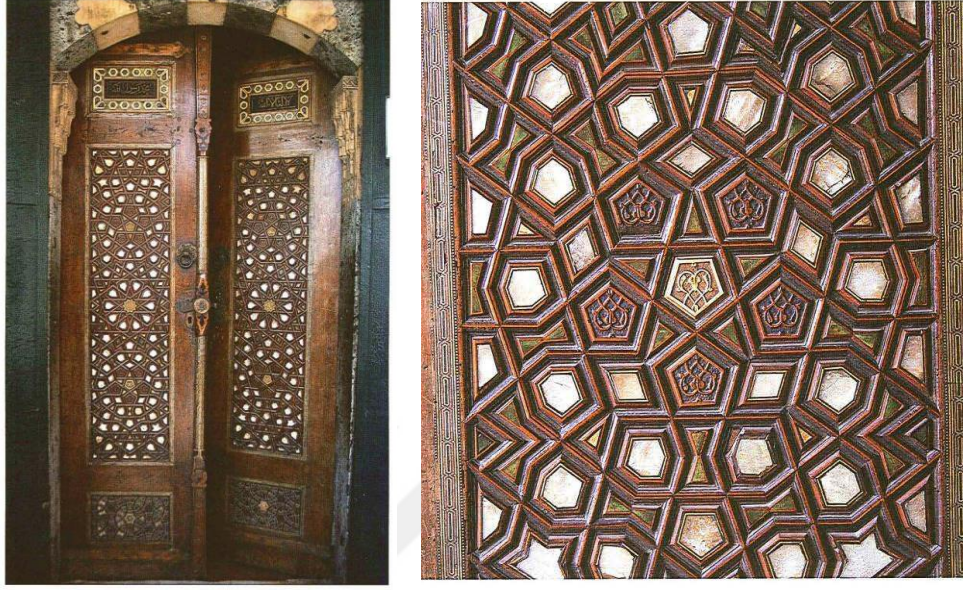

Fotoğraf 21 ve 22 (Bozer, 2007: 344): Kanuni Sultan Süleyman Türbesinin Kapı Kanatlarının Genel ve Detay Görüntüleri

17. yüzyıl ahşap işçiliği 16. yüzyıl üslubunu devam ettirmenin yanında, süslemede yeni motiflerin denendiği bir devirdir. Bu yenilikler arasında önceki yüzyıllardan farklı olarak stilize edilmiş bitkisel motifler ve çinilerde kullanılan birbirine teğet degen üç yuvarlak şekilden elde edilen *çintemaninin* ahşapta kullanılmasıdır (E. Yücel, 1978: 26). Yüzyılın sonlarına doğru kakma, diğer süsleme tekniklerine göre daha çok tercih edilmiştir. Özellikle Topkapı Sarayı Revan Köşkü (1636) ve Bağdat Köşkü (1639) kapı-pencere kanatlarındaki bezemeler 17. yüzyıl dönemin üslubunu yansıması bakımından önemli örnekler arasındadır. Bahse konu olan örneklerin yüzeyleri sedef, abanoz ve fildişi kakmalarla boşluk kalmayacak yoğunlukta sıvama ve geometrik düzenlemeye sahip eseri İstanbul işi tekniğinde süslenmiştir. Ayrıca bu kanatların üst ve alt panolarındaki çintemani motifleri bu yüzyıla ait kakma tekniğine ait karakteristik süsleme özelliklerini yansıtmaktadır (Avunduk, 1996: 9).

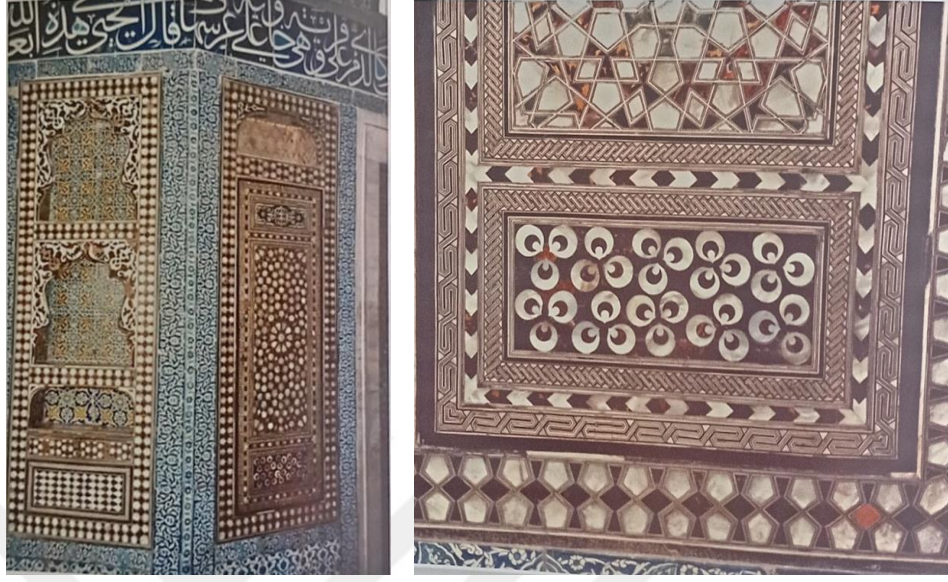

Fotoğraf 23 ve 24 (Barışta, 2009: 452): Topkapı Sarayı Bağdat Köşkü Dolap Kapağı, Raflı Göz ve Dolap Kapağı Alt Pano Çintemani Motifi Detay Görüntüleri

18. yüzyılın plan ve dekorasyonundaki değişimler ahşap sanatında da görülmektedir. Kapı, pencere ve dolap kapaklarında 15. yüzyıldan 17. yüzyıla kadar kesintisiz kullanılan künde-kârîden yapılmış geometrik düzenlemelerin yerine, bu devirde geçme tekniğinde yatay ve dikey dikdörtgen panolar tercih edilmiştir. Bu yüzyılda Laleli Camii (1783) avlu giriş kapısı kanatları örneğindeki gibi, geniş geometrik yüzeyler geçme tekniğinde süslemesiz kare ve dikdörtgen panoların bir araya getirilmesiyle yapılmıştır (Dönmez, 2010: 427). Bu yüzyılın ikinci yarısında Barok üslubu diğer bütün sanat alanlarında olduğu gibi ahşap işçiliğinde de fazlasıyla görülmektedir. Devrin oyma ve ajur süslemelerinde istiridye kabuğu, akantus yaprağı, iri kıvrımlı yapraklar, “S” ve “C” şekilli kıvrımlar hâkim olmuştur (Barışta, 2009: 219). 18. yüzyıl ahşap sanatında diğer önemli bir gelişme ise mermer minberler yerine ahşabın tekrar kullanılmaya başlanmasıdır. Zeynep Sultan Camii (1769) ve Soma Hızır Bey Camii (1791-92) minberlerinin Barok süslemeleri dönemin ahşap sanatının üslubunu yansıtan önemli iki örnektir (Dönmez, 2010: 427).

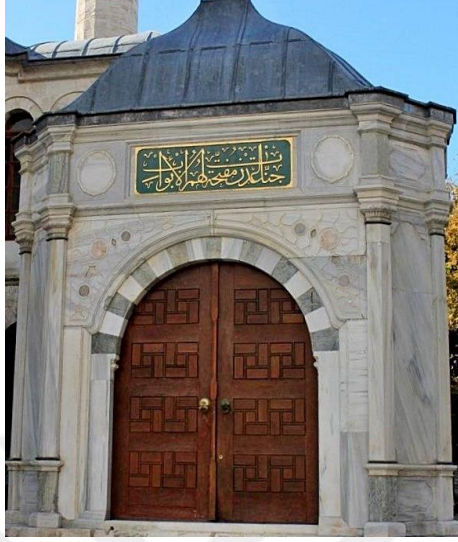

Fotoğraf 25 ve 26 (Barışta, 2009: 487): Laleli Cami Avlu Giriş Kapısı ve Hızır Bey Cami Minberi Görüntüleri

Osmanlı ahşap işçiliğinde son örneklerin verildiği 19. yüzyıl başlarından yeni klasik döneme kadar Avrupa kökenli Barok ve Ampir üslupları devam etmiştir. 18. yüzyılda benimsenen geçme tekniği bu yüzyılda kapı, pencere ve dolap kapaklarında çok fazla tercih edilmiştir (Avunduk, 1996: 11). 19. yüzyıl sivil mimarisinde yapı malzemesi olarak kullanılan ahşap, aynı zamanda süslemede de vazgeçilmez bir malzeme olmuştur. Geleneksel sivil mimaride tavanlar çitakâri tekniğinde kare, üçgen, çokgen ve yıldız motifleriyle süslenmiştir. Tavanların ortaları çakma, geçme ve oymalarla madalyon şeklindeki göbeklerle hareketlendirilmiştir (Dönmez, 2010: 428). Bu yüzyılda özellikle taşrada inşa edilen camilerde oyma, ajur, ajur yapııştırma, kalemişi ve aplike gibi tekniklerle dönemin kendine has özellikteki motifleriyle süslenen ahşap mihrap örnekleri de bulunmaktadır. Ayrıca 19. yüzyıl saltanat kayıklarının özellikle köşk bölümündeki Batı tarzı süslemeleri ile pruva bölümüne yerleştirilen ahşap hayvan büstleri sanat değeri yüksek son örnekler arasındadır (Avunduk, 1996: 12).



Fotoğraf 27 (Bülbül ve Çevrimli, 2021: 865): Konya Kadınhanı Camii (1853)
Ahşap Mihrabı Görüntüsü

4. GELENEKSEL KONUT MİMARİSİNDE AHŞAP KULLANIMI

Geleneksel sivil mimari veya “*Türk Evi*” olarak bilinen yapıların Anadolu’nun köklü mimari geçmişi ve Türkler’in Anadolu öncesi barınma geleneklerinin harmanlanması sonucu oluşmuştur (Uşma, 2021: 229). Geleneksel konutlar Osmanlı İmparatorluğu’nun Anadolu ve Rumeli’de fethettiği bölgelerde beş asır boyunca kendi özellikleriyle oluşan ev tipidir (Eldem, 1954: 11). Geleneksel konutlar Türkler’in yerleştiği bölgelerde 15. ve 16. yüzyıllarda diğer evlerin yerini alırken, en çok yaygınlaştıkları dönem 17. ve 18. yüzyıllar arasında olmuştur (Eldem, 1954: 12). 19. yüzyılın sonu ile 20. yüzyılın başlarında ise dünyanın birçok yerinde ve Osmanlı’da mevcut geleneksel mimariden vazgeçilerek yeni yapı kültürü olan betonarme sistemine geçilmiştir. Geleneksel konut mimarisinden kopuş Osmanlı İmparatorluğu’nda önemli bir gelişme göstermiş ve Cumhuriyetin ilk yıllarında mevcut nüfusu ikâmet ettirmek için daha da hız kazanmıştır. Böylece geleneksel konutlar zaman içinde yerini yeni yapı kültürüne uygun evlere bırakarak büyük bir bölümü yok olmuştur (Bertram, 2008: 15).

Geleneksel sivil konutlar beş asır gibi uzun bir süreç içinde gelişerek köklü bir geçmişe sahip olmuştur. Anadolu'nun farklı coğrafyalarında iklim, bitki örtüsü ve geleneklere bağlı farklı özelliklerde yapılan konutlar zamanla plan, süsleme ve cephe tasarımlarında zengin bir niteliğe kavuşmuştur (Uşma, 2021: 29). Geleneksel konutlar bölgeler arasında farklı özelliklere sahip olmakla beraber sofasız, dış sofalı, iç sofalı ve orta sofalı plan tipi açısından benzer özellikler göstermektedir (Eldem, 1954: 22).

Bir yerleşim yerinin belirlenmesinde etkili olan en önemli unsurlardan bir tanesi doğal özelliklerdir. Toplumların el sanatları ve mimari yapı tarzları iklim ve coğrafyaya bağlı olarak farklı şekillerde ortaya çıkmaktadır (Çalış, 2023: 55). İnsanın çevre ile ilişkileri, doğal kaynaklar, coğrafi konum ve iklim özellikleri mimari yapıların biçimlenmesini belirler. Yerleşim yerlerini oluşturan mimari yapılar ise kültür ve inanç gibi değerlere bağlı kalınarak, doğal çevrenin sunduğu imkânlar neticesinde şekillenmektedir (Göğebakan, 2015: 48). Bu nedenle Anadolu'da geleneksel konut mimarisi bölgeler arası sunduğu farklı imkânlardan dolayı malzeme ve yapım tekniği açısından çeşitlilik arz etmektedir. Anadolu mimarlığının temel yapı malzemesi ahşap, taş ve kerpiçtir. Özellikle orman varlığının bol olduğu kıyı bölgelerinde ahşap mimaride ana malzeme olarak kullanılmıştır. Kıyı bölgelerinde ahşap ile beraber dolgu gereci olarak taş ve kerpiç tercih edilmiştir. Taş dolgu gereci dışında evlerin temelinde de en çok kullanılan malzemedir (Akdemir, 1997: 18).

Geleneksel konut mimarisinde ahşap genel olarak taşıyıcı sistemlerde, mimariye bağlı tamamlayıcı elemanlarda ve süslemede kullanılmıştır. Ahşabın sivil mimarideki taşıyıcı sistemlerde yük kaldırma özelliği iyi, dış etkilere karşı dayanıklı ve uzun ömürlü ağaç türlerinin tercih edildiği görülmektedir. Mimariye bağlı tamamlayıcı elemanlarda ve süslemede ise taşıyıcı sistemde kullanılan ağaç türüyle aynı veya daha hafif, düşük yoğunlukta, şekillendirilmesi kolay ve dekoratif görünümlü türler kullanılmıştır.

Ülkemizde iklim farklılıklarına bağlı olarak ağaç türleri bölgesel çeşitliliğe sahiptir. Bu nedenle geleneksel sivil mimaride farklı türden ahşap türleri kullanılmıştır.

Tablo 1: Türkiye’de Farklı Bölgelerde Geleneksel Sivil Mimaride Kullanılan Ağaç Türleri

Bölgeler	Sivil Mimaride Kullanılan Ağaç Türleri	Açıklama
Doğu Karadeniz Bölgesi	Kestane, çam, pelit, köknar ve kayın	Bölgede neme ve ısı değişimlerine karşı dayanıklı ağaç türleri tercih edilmiştir (Pınar, 2018: 62).
Erzurum ve çevresi	Çam, kavak ve söğüt	Hatıllar, tamamlayıcı elemanlar, taşıyıcılar ve üst örtüde bu ağaç türleri kullanılmıştır (Karpuz, 2001: 115).
Güney Anadolu	Sedir, kavak, ceviz ve çam	Taşıyıcılarda ve süslemede söz konusu ağaç türleri tercih edilmiştir (Çobanoğlu, 1998: 20).
Orta Anadolu	Kavak, söğüt ve çam	Taşıyıcılarda, hatıllar ve zemin döşemesinde kullanılmıştır (Çobanoğlu, 1998: 20).
Konya ve çevresi	Katran, çam ve kavak	Ahşap hatıllar ve zemin döşemesinde tercih edilmiştir (Karpuz, 2001: 121).
Batı Karadeniz Bölgesi	Gökmar, sarıçam, karaçam, gürgen ve kavak	Taşıyıcılarda, merdiven korkuluklarında, zemin ve tavan döşemelerinde kullanılmıştır (Günay, 1981: 161).
Güneydoğu Anadolu Bölgesi	Ceviz, çam ve dut	Bölgede geleneksel sivil mimaride ahşap kullanımı az olmasına karşın, yapılara bağlı kapılarda söz konusu türler tercih edilmiştir (Söğütlü, 2010: 255).
Batı Anadolu Bölgesi	Kestane, kavak, meşe, ardıç ve çam	Taşıyıcılarda, tavan- taban döşemesinde, ahşap panolarda, dolaplarda, merdiven ve pencerelerde kullanılmıştır (Çobanoğlu, 1998: 138).

Tablo 1’de gösterilen ağaç türleri dışında süslemenin yoğun olarak kullanıldığı kapı, dolap, tavan göbeği gibi mimariye bağlı elemanlarda; ceviz, şimşir, elma ve meşe türleri bütün bölgelerde tercih edilen ortak türler arasındadır (Çobanoğlu, 1998: 20).

4.1. Geleneksel Konut Mimarisinde Yapı Malzemesi Ahşabın Kullanımı

Orman varlığının yoğunluğuna bağlı olarak sivil mimaride ahşabın kullanımı farklı türden yapı sistemleriyle yapılmıştır. Ahşap yığma, karkas ve karma sistemlerinde geleneksel konutlarda yapı malzemesi olarak kullanılmıştır. *Yığma*, ağaç kütüklerini

olduđu gibi veya ok az temizleyip dzeltildikten sonra yatay bir Őekilde antı tekniđinde st ste dizilerek duvarların meydana getirildiđi sistemdir (Gler ve C. Őahin, 2020: 269). Yıđma sistem lkemizde orman varlıđı en yođun olan Karadeniz Blgesi'nin tamamında grmek mmkndr.

Geleneksel konut mimarisinin byk bir blmnn zemin katları taŐ duvarlı veya kerpi-tuđla karıŐımı yıđma olarak yapılmıŐtır. *Karkas*, bu zemin zerinde ykselen kat veya katların dikme, kiriŐ ve payandalardan oluŐan ahŐap iskeletli sistemdir (elikyay, 2011: 32). AhŐap iskeletin aralarındaki boŐluklar taŐ, tuđla veya kerpile doldurulmaktadır. AhŐap karkas sistemde farklı birleŐtirme teknikleri kullanılmakla beraber, en yaygın birleŐtirme ivilerle sađlanmıŐtır. akma (ivi) tekniđi dıŐında kiniŐli, kırlanđı kuyruđu, dz kanal ve kertme geme birleŐtirmeleri nadiren baŐvurulan diđer tekniklerdir (Kuban: 1995: 243). Tez alıŐması kapsamında Batı Anadolu'nun Kk Menderes Havzası Blgesi (demiŐ) geleneksel evlerinin yerinde yapılan incelemeler neticesinde karkas sistemde yapıldıđı grlmŐtr. Blgenin yapı sisteminde kgir duvarlar sađır, diđer duvarlar taŐ, kerpi ve tuđla dolgulu karkas sistemle inŐa edilmiŐtir. *Karma*, birden fazla yapı tekniđinin bir arada kullanıldıđı sistemdir (obanođlu, 1998: 19).

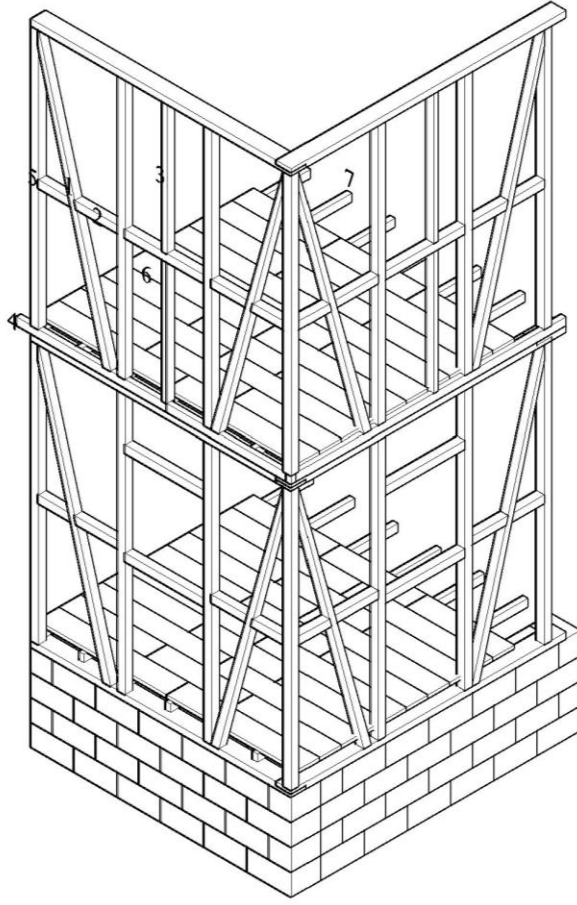

- 1: Payanda
- 2: Ara kuşak
- 3: Ara dikme
- 4: Zemin kirişi
- 5: Dikme
- 6: Zemin (kaplama) döşemesi
- 7: Döşeme kirişi

Çizim 1 (A. Akınay, B. Tekin): Karkas Sistemde Ahşap İskeletin Perspektif Çizimi

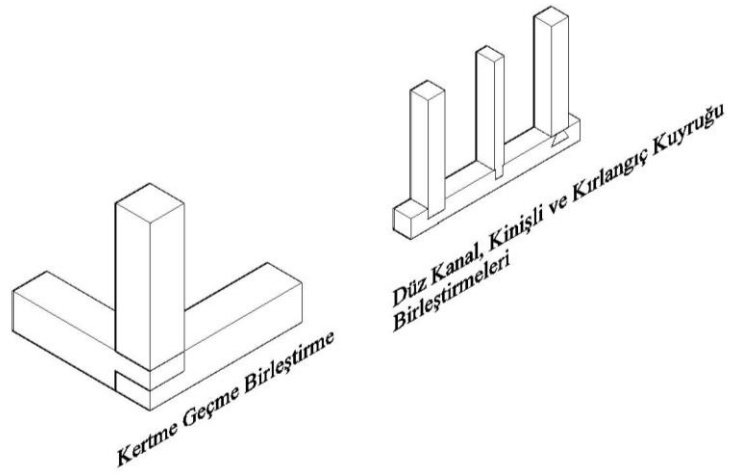

Çizim 2 (A. Akınay, B. Tekin): Zemin Kirişi ve Dikmelerin Farklı Tekniklerdeki Birleşime Çizimi

Geleneksel konutlarda karkas sistem dışında taşıyıcı özellikte bağımsız ahşap destekler de kullanılmaktadır. Ahşap destekler kare, dikdörtgen, silindir, altıgen ve sekizgen kesitli olacak şekilde yapılmışlardır. Bu destekler kaide, gövde, başlık bölümlerinden oluşmakta ve dayanıklı, yük kaldırma özelliği iyi olan ağaç türlerinden imal edilmiştir. Ödemiş İlçesi geleneksel konutlarında kestane ağacının taşıyıcılarda bolca kullanıldığı tespit edilmiştir. Kestane ağacı orta yoğunlukta, su, böcek ve parazitlere karşı dayanıklı bir türdür. Yukarıda sıralanan özelliklerinden dolayı kestane ağacı Anadolu'da yapı malzemesi ve travers (tren raylarının arasına yerleştirilen kalas) yapımında kullanılmaktadır (N. Ay ve H. Şahin, 2002: 70).

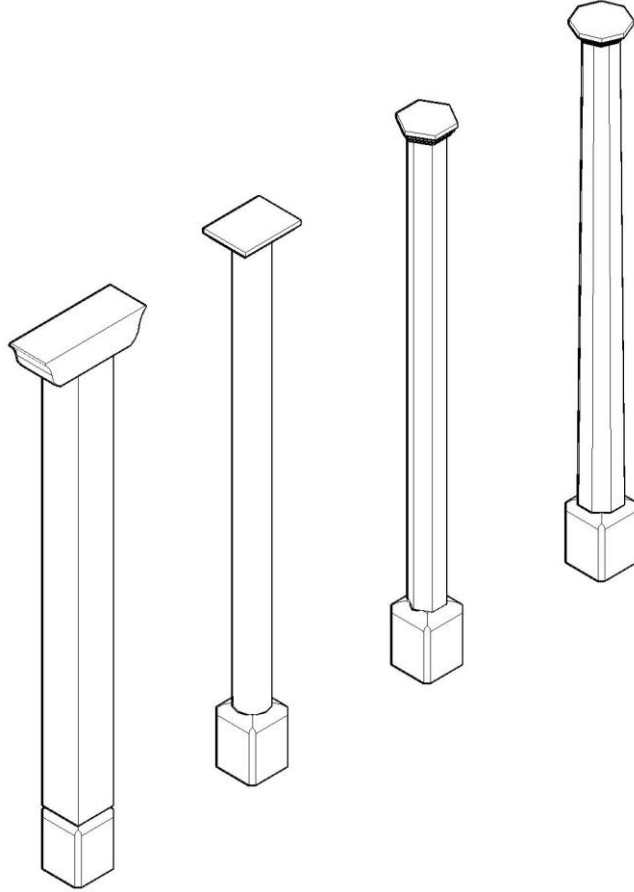

Çizim 3 (A. Akınay, B. Tekin): Farklı Şekillere Sahip Ahşap Desteklerin Perspektif Çizimi

4.2. Geleneksel Konut Mimarisinde Yapıya Bağlı (Tamamlayıcı) Ahşap Elemanlar

Türk Evi temelde sofa ve oda bölümlerinin bir araya gelmesiyle oluşan mimari yapıdır. Zemin kat veya taşlık olarak bilinen kısım avluya açılan, gündelik işlerin yapıldığı, ahır ve depoların bulunduğu bölümdür. Başka bir ifadeyle zemin kat avlu giriş kapısından girildikten sonra avluyla bütünleşen, evin hanımı için kendi kendine yeten bir alandır. Zemin kat üzerinde yükselen birimler sofa ve odalardan oluşmaktadır (Kuban, 1995: 20).

Sofa, ev içinde dolaşımı sağlayan alandır. Sofanın bir diğer işlevi ise odalar arası ortak toplanma alanı olmasıdır (Küçükerman, 1985: 53). Ortak toplanma alanı olan sofa farklı bölgelerde hanay, çardak, hayat, divanhane ve sergâh gibi isimlerle de anılmaktadır (Bahçalı, 2020: 19). Sofanın odaların arasına yerleştirilme şekli doğrudan evin şeklini belirler. Sofa odaların önünde, arasında veya ortasına yerleştirildiğinde açık, kapalı ve merkezi plan tipleri meydana getirilir. Geleneksel sivil mimari plan tipinin ilk örnekleri açık sofalı olanlardır. Açık (dış) sofalar tavanlı olmakla beraber duvarları yoktur ve tavanı ahşap destekler taşımaktadır (Eldem, 1954: 20).

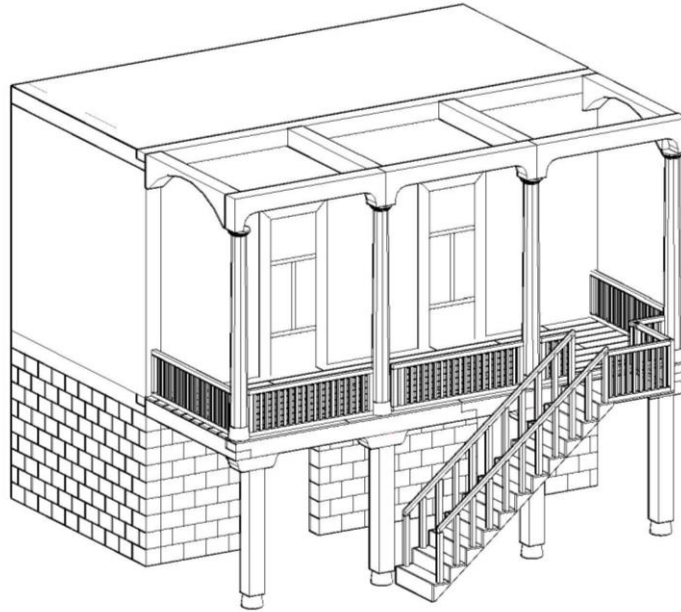

Çizim 4 (A. Akınay, B. Tekin): Geleneksel Konut Mimarisinde Zemin Kat ve Açık Sofanın Perspektif Çizimi

Geleneksel konut mimarisinde *oda* birçok eylemin gerçekleştirildiği birimdir. Yemek yeme, yıkanma, çalışma, yatma ve dinlenme gibi eylemler ev içinde başka bir mekâna ihtiyaç duyulmadan odada gerçekleştirilir. Oda bu işlevleri yerine getirmesi bakımından Türk çadırına benzetilmektedir (Küçükerman, 1985: 63). Dikdörtgen planlı Türk Evi odalarının erken tarihli örnekleri seki altı ve seki üstü olmak üzere iki kısımdan oluşmaktadır. Seki altı alçak tavanlı, giriş bölümünde dolapların bulunduğu hizmet alanıdır. Seki üstü, tavanı yüksek ve sabit sedirlerle çevrili oturma bölümüdür. Bu yönüyle geleneksel konut mimarisinde odalar tek başına ev olma özelliğine sahip mekânlardır (Kuban, 1995: 106). Odanın bu özellikleri kazanmasında mimariye bağlı ahşap elemanların katkısı oldukça fazladır. Geleneksel konutlarda ahşap kullanımının en çok dikkat çeken bölümü odalardır. Oda içinde oturma, yatma, yıkanma, depolama gibi eylemler; dolap, banyo (gusülhane), yüklük, raf ve sedirlerle gerçekleştirilmektedir. Ayrıca birçok eylemin gerçekleştirildiği bu elemanlar süsleme öğesi olarak da kullanılmıştır.

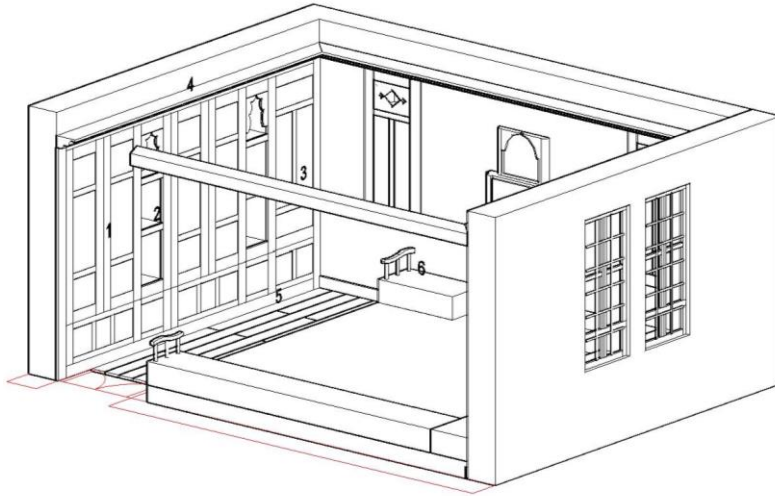

- 1: Dolap
- 2: Yüklük ve raflı gözler
- 3: Banyo (Gusülhane)
- 4: Sergen
- 5: Seki altı zemin döşeme
- 6: Sedir

Çizim 5 (A. Akınay, B. Tekin): Geleneksel Konutlarda Bir Odanın Perspektif Çizimi

- 7: Dolap
8: Bağımsız açık raflı göz
9: Pencere

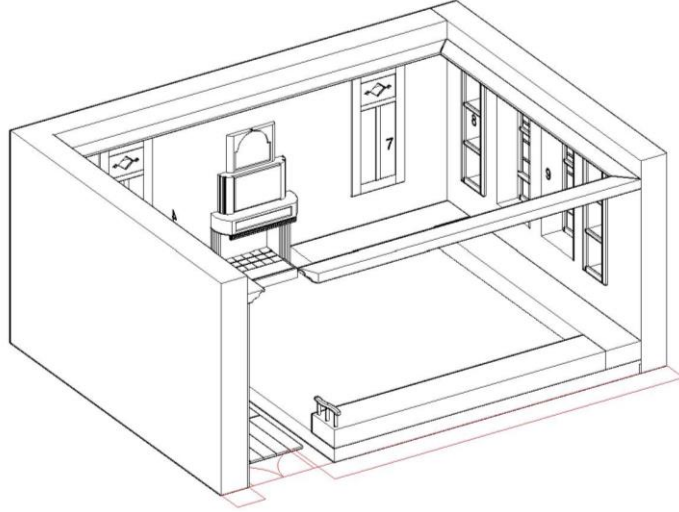

Çizim 6 (A. Akınay, B. Tekin): Odanın Farklı Açılardan Perspektif Çizimi

Oda içinde yüklük ve dolaplar girişin hizasında ya da girişin karşısındaki duvarı boydan boya kapatan, yüksekliği sergenlerle sınırlı elemanlardır. Oda içindeki bu mobilyalar tek birim üzerinde farklı amaçlar için kullanılan elemanlardan oluşmaktadır. *Yüklükler* gündüzleri yatakların toplanıp saklandığı dolaplardır. Yüklüklerin bir diğer işlevi ise iki odanın ortak ara duvarının arasına yerleştirilerek ses yalıtımı sağlamasıdır (Kuban, 1995: 117). Yüklüklere bitişik tek kapaklı bölüm *gusülhane* adı verilen banyo bölümüdür. Bu bölüm odayı kullanan eşlerin temizlik ve abdest alma amacıyla kullandıkları özel banyodur. Yüklük ve banyoya ek olarak *açık raflı gözler* ile *kapaklı dolaplar* da bulunmaktadır. Söz konusu dolap ve raflı gözler çok amaçlı kullanıma hizmet eden elemanlardır. Oda içinde düzeni sağlamak amacıyla yüklüğe bitişik yerleştirilen bu elemanlar; depolama, saklama ve sergileme amacıyla kullanılmaktadır.

Yüklük ve dolaplar yapım tekniği açısından çakma, geçme tekniğinde imal edilmiştir. Süslemede ise oyma, ajur, applike, kalemişi ve geçme teknikleri kullanılarak bezenmiştir.

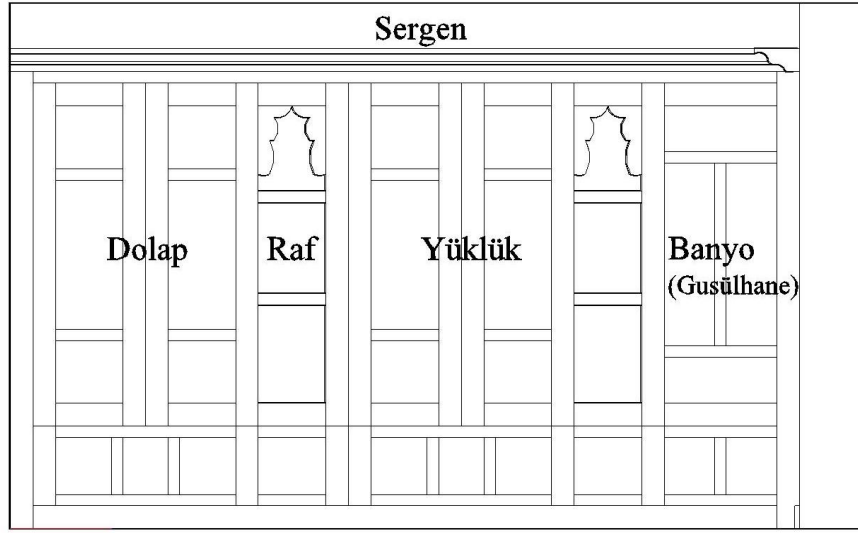

Çizim 7 (A. Akınay, B. Tekin): Yüklük, Banyo, Dolap ve Rafli Gözlerin Genel Çizimi

Geleneksel konutlarda yüklük ve dolaplar oda içinde girişin karşısında veya giriş tarafına yerleştirilmesine bağlı olarak farklı şekillerde yapılmıştır. Girişin karşısına yerleştirilen birimler duvarın tamamını kapatacak şekilde yerleştirilmiştir.

Giriş tarafındaki birim ise kapı arkasındaki boşluğa göre farklı tasarımlara sahip, kapı kanadının genişliğine göre şekillendirilmiştir. Giriş tarafındaki tasarımların en basit örneğinde kapı arkası en az kanat genişliği kadar boş bırakıldıktan sonra yüklük, banyo, dolap ve rafli gözlerin yerleştirildiği örneklerden oluşmaktadır. Kapı arkası boşluğunun farklı bir şekilde değerlendirildiği yöntemde, kapı tarafındaki köşe açılı pahlandırılarak dolap veya rafli gözler dönüşürülmüştür. Bu tip yüklük ve dolaplar kapının iki duvarın köşesine yerleştirildiği odalarda kullanılmaktadır. Kapı arkasını değerlendirmenin başka bir yöntemi ise, kapı açıldıktan sonra kanadın dayandığı bölüme dolabın derinliğinden daha az derinlikte (15-20 cm.) ve kapı kanadı genişliğinde açık rafli gözlerin yerleştirildiği örneklerden oluşmaktadır.

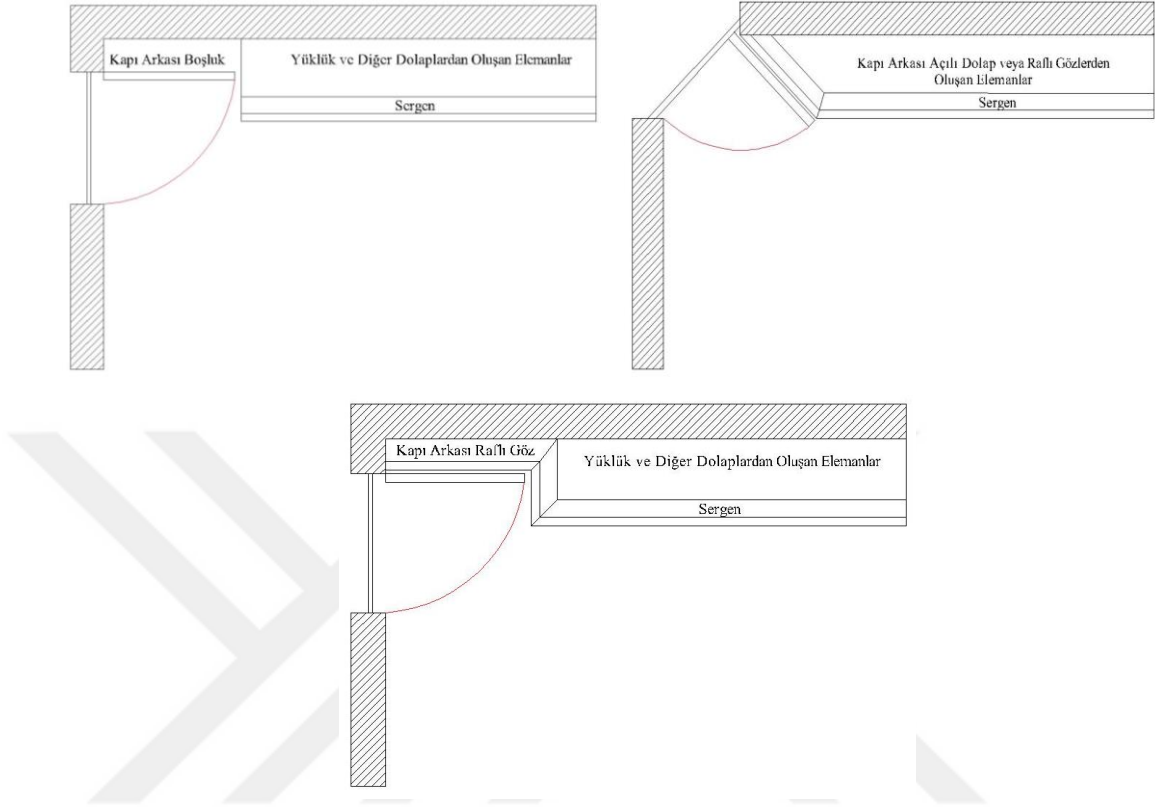

Çizim 8-10 (A. Akınay, B. Tekin): Yüklük ve Diğer Dolapların Kapı Arkası Çizimleri

Sergen, üzerine bir şeyin yayıldığı, meyvelerin konulduğu raf olması nedeniyle yemişlik, almalık veya elmalık olarak da adlandırılmaktadır. Oda duvarının yüksekliğini ikiye bölen sergenler; birinci kısımda yüklük, dolap, rafli göz, pencere ve kapı gibi elemanların insan boyutlarını aşmayacak ölçülerde sınırlandırmaktadır. İkinci kısım sergenlerin üst tarafına denk gelmektedir. Sergenlerin üst kısmı tepe camlarının yerleştirildiği alan ve süslemelerin daha yoğun kullanıldığı bölümdür (Kuban, 1995: 131). Sergenler oda içinde en az bir duvar üzerinde ve çoğunlukla dört duvara yerleştirilecek şekilde kullanılmıştır. Farklı ölçülerde imal edilen sergenler, genellikle 20-25 cm. derinlik ve 15-20 cm. yükseklikte olacak şekilde yapılmıştır.

Sergenler dolap, yüklük, pencere, rafli göz ve kapıların üst sınırından duvarları çevrelemektedir. Ancak bazı odalarda kapı yüksekliğinin üst sınırı pencere ve dolapları geçecek şekilde yapılmıştır. Böyle bir durumda sergen ya kapı sınırında sonlandırılmış ya da kapı üst hizasında devam ettirilerek kapıdan sonra aşağı doğru pencere, dolap seviyesine tekrar getirilmiştir. Sergenler düz raf şeklinde yapıldığı gibi, daha çok alt kısım

yüzeyi düz ve kavisli silmelerle hareketlendirilerek daha estetik bir görünüm kazandırılmıştır.

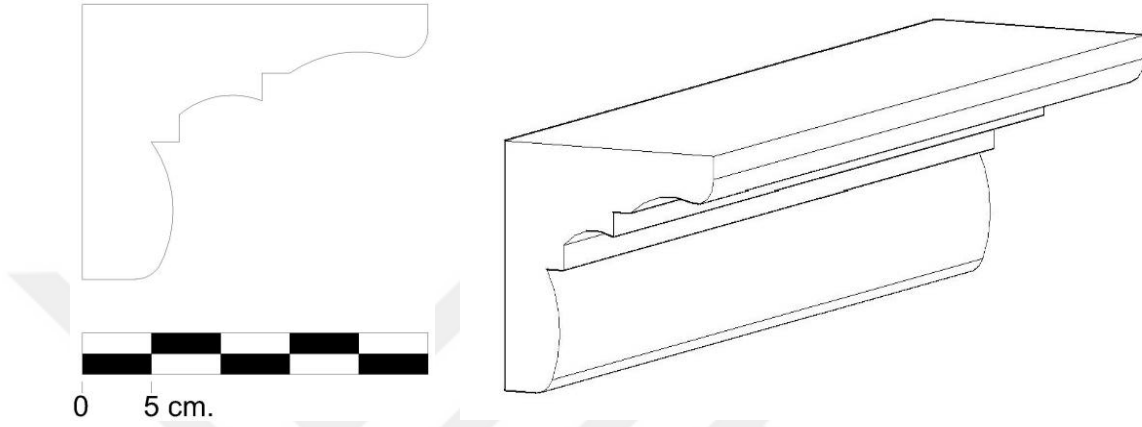

Çizim 11 ve 12 (A. Akınay, B. Tekin): Sergen Yan Görünüş ve Perspektif Çizimleri

Türk Evi konut mimarisinde evlerin zemin katları taş, üst katlar ise ahşap kaplıdır. *Ahşap zemin döşemesi*, zemin kirişi elemanlarına çivilerle tutturularak sabitlenirler. Zemin döşemesinin genişliği 15-25 cm. arasında değişmekle beraber bazı bölgelerde bu ölçü daha da artmaktadır. Malzeme kullanımında ise bölgesel iklim çeşitliliğine bağlı olarak farklı türden ahşap malzeme kullanılmaktadır (bkz.: tablo 1).

Sedirler pencerelerin altında odanın iki veya üç tarafını çevreleyen, oturma, dinlenme ve uyuma için kullanılan sabit elemanlardır (Karabulut, 2020: 297). Geleneksel konut mimarisinde sedirlerin yapımında çivilerle tutturulan keresteler kutu şekline getirilmiştir. Kutu şeklindeki sedirler zemin ana kirişlerin üzerine oturtularak sabitlenmiştir. Yükseklikleri 30-35 cm. ve derinlikleri 70-80 cm. ölçülerindedir. Daha geç dönemlerde yapılan sedirlerin yüksekliği ise 45-55 cm. arasında değişmektedir (Kuban, 1995: 117).

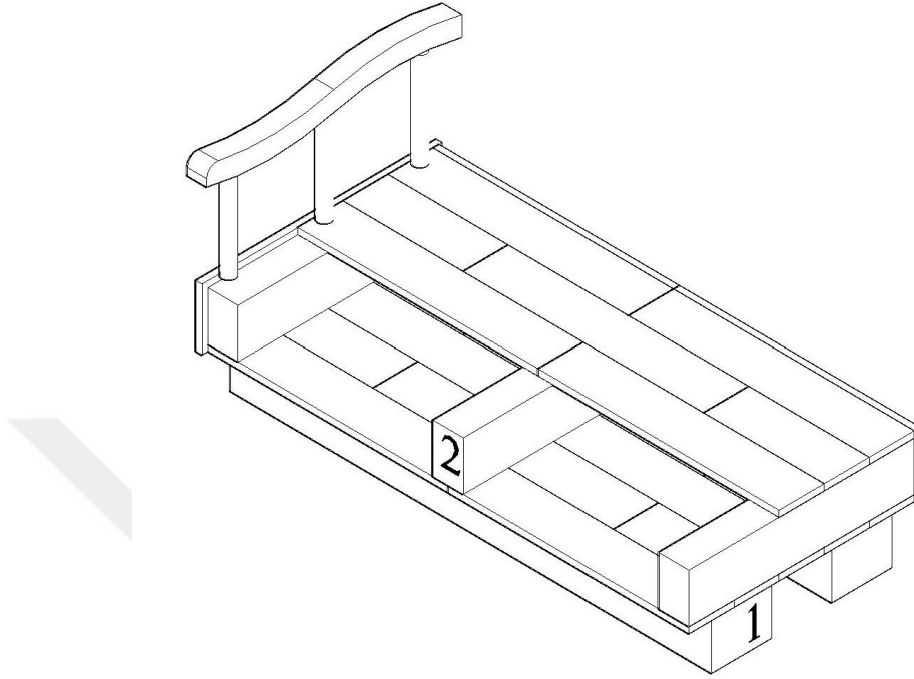

Çizim 13 (A. Akınay, B. Tekin): Sedir çizimi; 1: Zemin Ana Kirişi 2: Ara Destek Kirişi

Geleneksel konutlarda *dolaplar*, odanın içinde bulunan gündelik eşyaları koruma ve saklama işlevini yerine getirme amacıyla yapılmış elemanlardır. Duvar üzerine yerleştirilen dolaplar bir veya iki kapaklı olacak şekilde yapılmıştır (Karabulut, 2020: 298). Bağımsız dolaplar yüklüklerle beraber kullanılan dolaplardan farklı olarak zeminden belli bir yükseklikte duvara yerleştirilmektedir. Bu dolaplar zeminden en az 30 cm. yükseklikte duvar nişinin içine yerleştirilmiştir.

Dolap kapaklarının basit örnekleri daha ziyade düzgün kerestelerin yan yana çakılmasıyla elde edilmiştir. Bu türden yapılan dolaplar saklama yerinin önüne yerleştirilen kapak bölümünden ibarettir. Yapımda gelişmiş dolaplar, geçme tekniğindeki kapak bölümünün üst kısmına bir alınlık yerleştirilen örneklerden oluşmaktadır. Dolapların son şeklini aldığı örneklerde ise üstte alınlık, ortada kapak ve altta çekmece şeklinde imal edilmiştir. Geçme ve künde-kârî tekniklerinin birlikte kullanılmasıyla elde edilen örnekler yapımda en zahmetli uygulamadır. Dolap kapaklarının yüzeyleri oyma, ajur, kalem işi, çakma-yapıştırma ve applike gibi tekniklerle bezenmiştir. Kapağın

gerisinde saklama yeri olarak kullanılan iç kısım ortaya yerleştirilen bir raf yardımıyla iki göz şeklinde düzenlenmiştir.

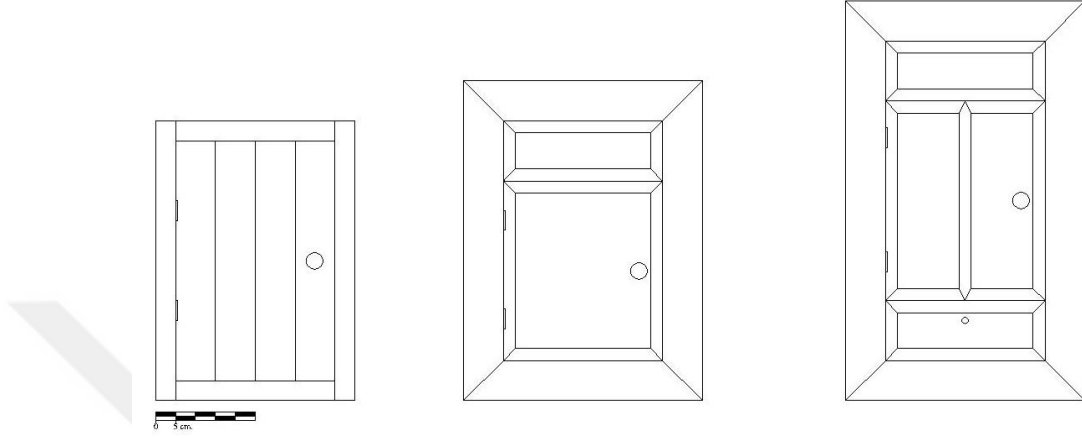

Çizim 14 (A. Akınay, B. Tekin): Çakma ve Geçme Yapım Tekniğindeki Dolap Kapağı Çizimleri

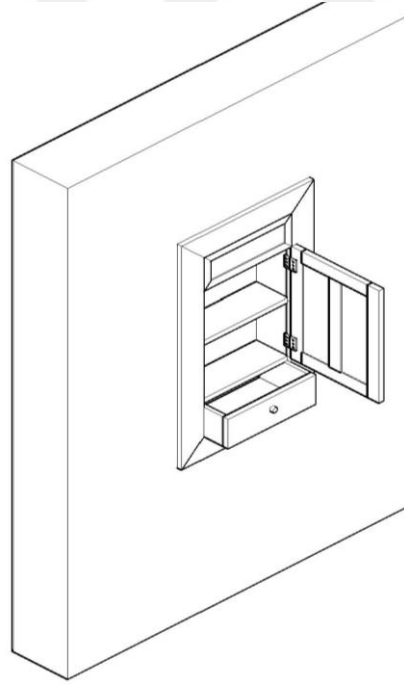

Çizim 15 (A. Akınay, B. Tekin): Duvar Üzerine Yerleştirilen Bir Dolabın Perspektif Çizimi

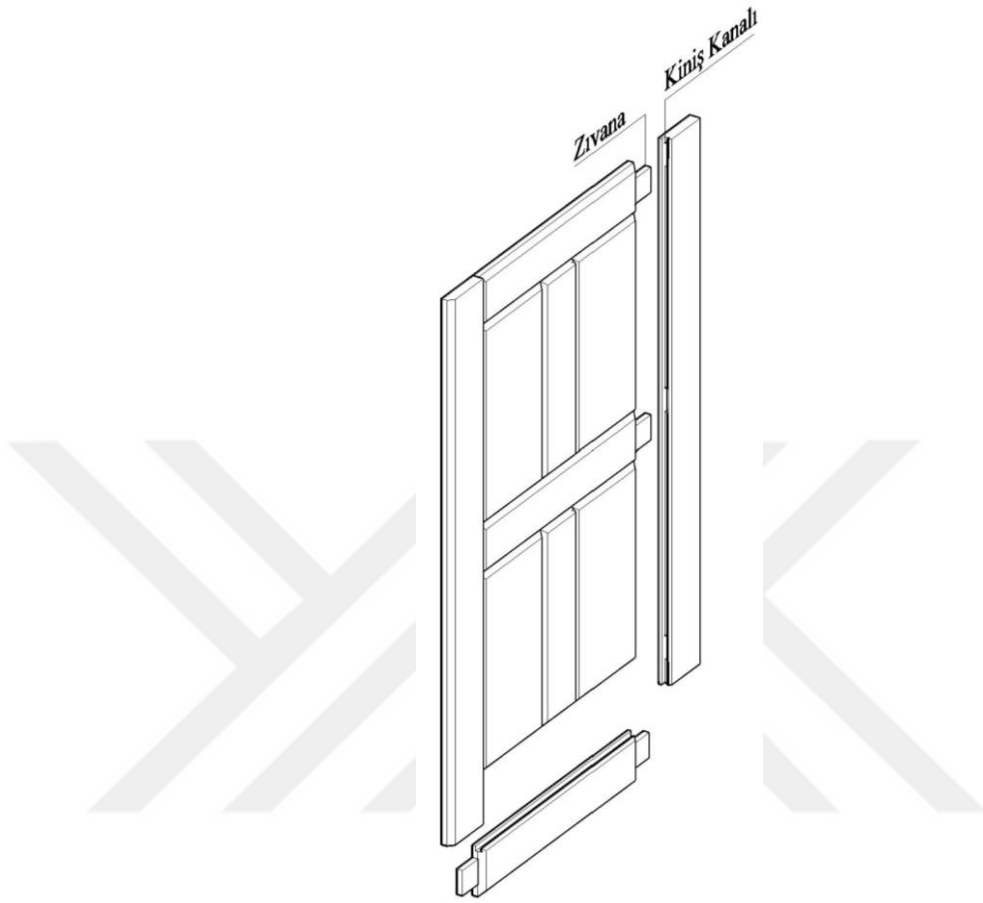

Çizim 16 (A. Akınay, B. Tekin): Geçme Tekniğinde Bir Kapağın Çizimi

Geleneksel konutlarda duvar üzerinde niş içine yerleştirilen *raflı gözler* üç veya dört gözlü olacak şekilde yapılmıştır. Sergileme amaçlı kullanılan bu elemanların basit örnekleri sade açık gözlerden oluşmaktadır. Raflı gözlerin gösterişli örneklerinde ise tepelikler bulunmaktadır. Tepelikler daha çok raflı elemanın üst gözüne yerleştirilecek şekilde kullanılmıştır. Kemer görünümündeki tepelikler, benzer iki parça halinde kınışlı geçmelerle serenlere tutturularak veya gereksiz kısımların ajur tekniğinde boşaltılmasıyla yapılmışlardır (bkz. çiz.: 7). Daha gösterişli tepelik örnekleri oyma ve ajur tekniğinde dönemin üslubuna uygun bitkisel motifler, “S” ve “C” kıvrımlarla süslenmiştir.

Pencereler odaya ışığın girmesini sağlayan duvar üzerindeki açıklıklar olarak tanımlanmaktadır. Türk Evi konut mimarisinde zemin katlarda mahremiyet duygusundan ve güvenlik amaçlı pencere kullanımı çok az tercih edilmiştir (Yeğin, 2019: 586). Erken tarihli ev örneklerinde ise pencereler sadece avluya bakan duvarlarda kullanılmıştır. 17.

yüzyıldan sonra odalarda bolca pencere kullanılmıştır (Kuban, 2017: 119). Geleneksel evlerde pencereler iki kanatlı sağa-sola açılır veya düşey sürme (giyotin) şeklinde iki tipte yapılmıştır. Pencerelerin oda cephelerinde kullanımı değişmekle beraber, odanın avluya ve sokağa bakan cephelerinde daha fazla tercih edilmiştir.

Pencere kapakları odanın içine soğuk havanın girmesini engelleyen ya da güneşin olumsuz etkilerini ortadan kaldırmak için kullanılan muhafazalardır. Geleneksel konutlarda pencere kapakları pencere kasasına menteşelerle tutturularak dışa açılacak şekilde yapılmıştır. Pencere kapakları dolap kapaklarına benzer bir düzenlemeyle çakma ve geçme teknikleri kullanılarak yapılmıştır (bkz., çiz.: 14 ve 16).

Tavanlar, geleneksel konut mimarisinde oda ve sofalarda çatı kirişlerine bağlanmış belli ölçüdeki ayrı kirişlerin kerestelerle kaplanmasıyla meydana getirilmiştir. Tavanlar ev içinde üst örtü dışında işlevsel bir özelliğe sahip olmamakla beraber, kesintisiz en geniş ve düzgün yüzeye sahip yapı elemanıdır. Böylece geleneksel evlerde tavan özellikle yaptıran kişinin maddi gücüne ve bölgedeki ustaların el becerisine bağlı olarak süslemede en gösterişli yapılan bölümlerdir (Yıldırım ve Hidayetoğlu, 2006: 335). Ayrıca tavanlarda genel olarak destek ve karkas sistemde kullanılan malzemeye göre daha hafif (düşük yoğunluklu) ve kolay şekillendirilebilir ahşap türleri tercih edilmiştir.

Geleneksel konutlarda tavanların katlar arasında belirgin süsleme farklılıkları bulunmaktadır. Depolama, ahır ve gündelik işlerin gerçekleştirildiği zemin katların tavanları oldukça sade bir düzenlemeye sahiptir. Üst katların tavanlarında ise daima esas kat ve başoda tavanları en gösterişli bölümlerdir. Tavanlar çıtakâri, çakma, geçme, taklit künde-kâri, oyma, aplike ve kalemişi tekniklerinden en az bir tanesi kullanılarak süslenmiştir (Akok, 1951: 7).

Sivil mimaride tavanlar ters tavan, düz tavan, tekne tavan ve kırlangıç tavan olmak üzere dört farklı şekilde yapılmıştır.

Ters tavanlarda kirişler açıkta olacak şekilde yerleştirilir ve bu kirişlerin üst kısmı düzgün kerestelerle kaplanmaktadır. Kirişler veya tomruklar açıkta kaldığı için tavanın kendine has doğal bir dokusu vardır (Yıldırım ve Hidayetoğlu, 2006: 333). Ters tavanlar geleneksel konutlarda daha çok zemin kat ve sofa tavanlarında kullanılmıştır.

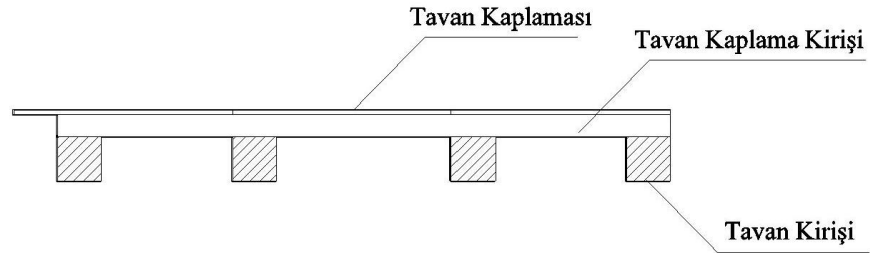
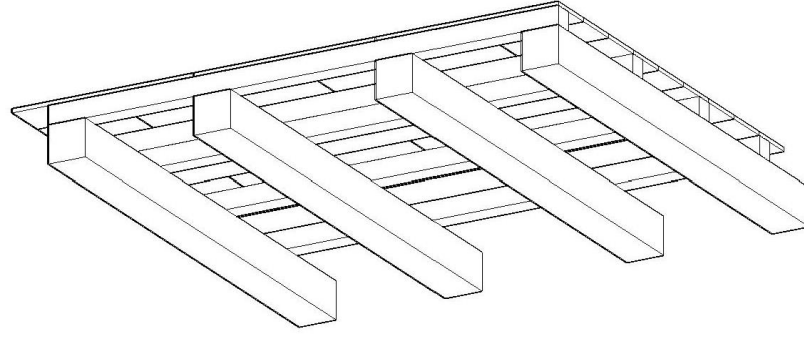

Çizim 17 ve 18 (A. Akınay, B. Tekin): Ters Tavan Perspektif ve Kesit Çizimleri

Düz tavan, Türk Evi mimarisinde en çok tercih edilen tavan şeklidir (Kuban, 2017: 117). Düz tavanlar, kirişleme sisteminin altına kerestelerin yan yana getirilerek çakılmasıyla elde edilir. Keresteleri dıştan geniş pervazlar bir bordür şeklinde çevreleyerek estetik görünüm elde edilir. Oda tavanlarında sıklıkla tercih edilen düz tavalara, nadiren sofalarda ve konak tipi varlıklı ailelere ait evlerin zemin katlarında kullanılmıştır. Düz tavanlar çitakâri ve kalemişi teknikleri kullanılarak dönemin üslubuna uygun motiflerle süslenmiştir. Bezemeli tavanların dışında çok sayıda süslemesiz örnek de bulunmaktadır.

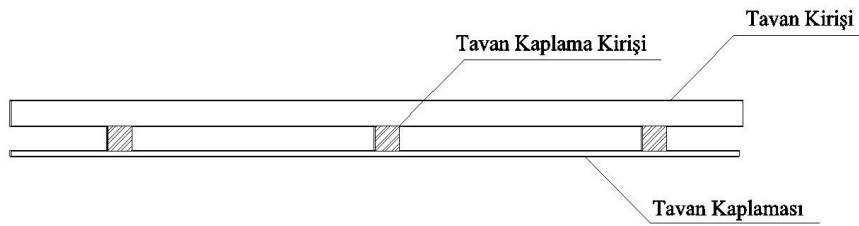
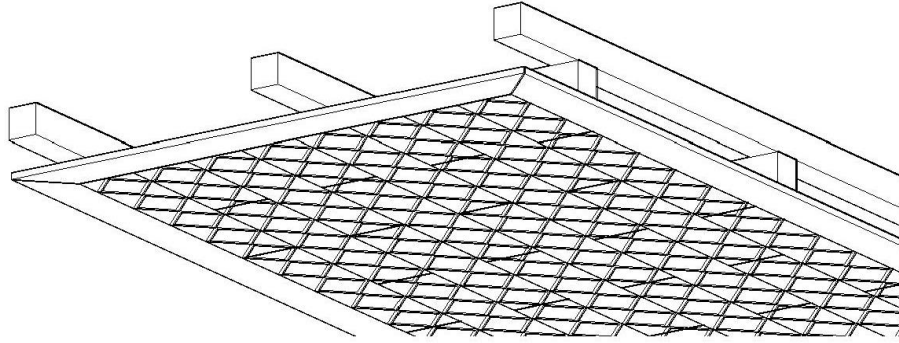

Çizim 19 ve 20 (A. Akınay, B. Tekin): Düz Tavan Perspektif ve Kesit Çizimleri

Tekne (çökertme) tavan, duvar ve tavan arası geçişi geniş iç kavisli pervazlarla yumuşatarak sağlayan tavan türüdür. Tekne tavanın yapımı düz tavanla benzerdir. İki tavan arasındaki tek fark, duvar ve tavan arasındaki geçişi daha estetik hale getiren iç kavisli pervazların kullanılmasıdır. İç bükey pervaz kullanımı 18. yüzyıl Barok üslubu kökenlidir (Kuban, 2017: 118). Geleneksel konutlarda tekne tavan uygulamasının farklı bir yöntemi olan duvar ve tavan arasında üst üste kademeli yükseltilem düz pervazlarla elde edilen tavanlar ise daha az tercih edilmiştir. Tavan süslemesinde klasik veya Barok üslupta oymalar, yıldız, kare, baklava dilimi, “S” ve “C” kıvrımlar kullanılmıştır (Soysal, Çağatay ve Kesit, 2016: 1126). Tekne tavanların kullanımı ise genellikle odalar içinde en gösterişli kısım olan başodalarda görülmektedir. Başodalar dışında dönemin konak tipi evlerin zemin katları dışında diğer tavanlı bölümlerin tamamında tekne tavan tekniğinin uygulandığı örnekler de bulunmaktadır.

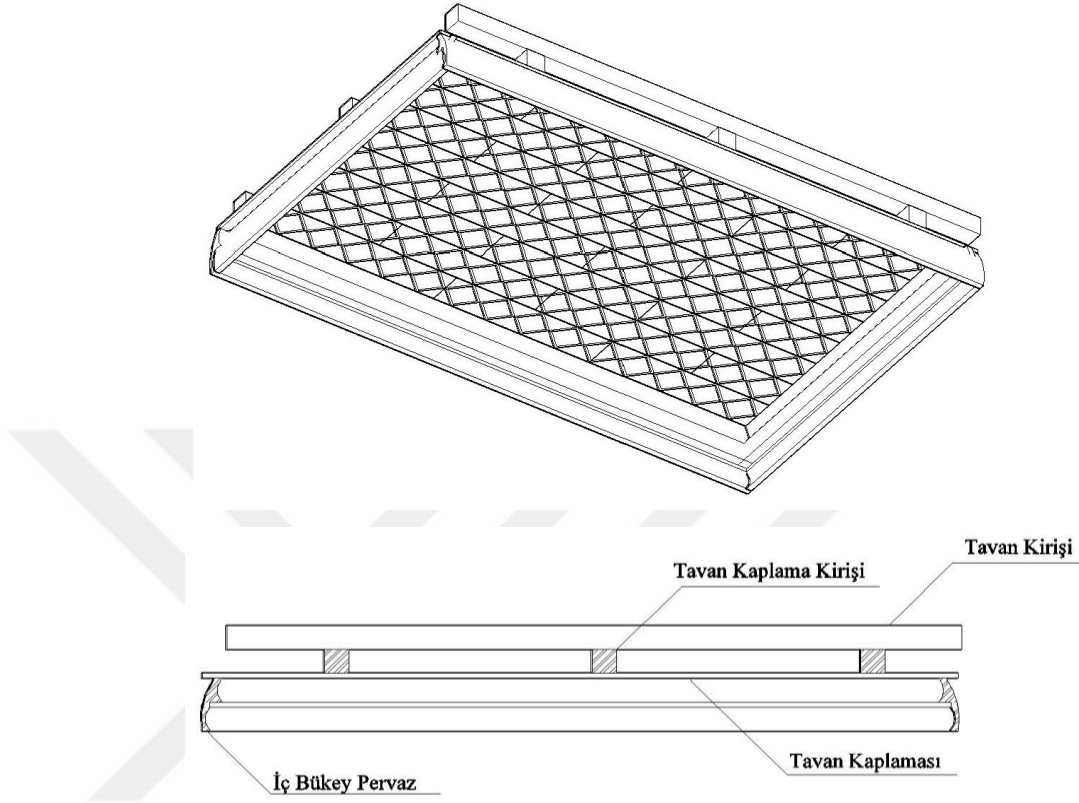

Çizim 21 ve 22 (A. Akınay, B. Tekin): Tekne Tavan Perspektif ve Kesit Çizimi

Kırlangıç (bindirme) tavan; Erzurum ve çevresinde uygulanan üst örtü türüdür. Bu tip tavanlar kare kesit üzerine sekizgen oluşturacak şekilde yerleştirilir. İlk kırlangıç kirişlerden sonraki kirişler köşegen olacak şekilde içeri doğru taşırılarak ve yukarı doğru daralarak tavan yükseltilir (Yıldırım ve Hidayetoğlu, 2006: 335).

Geleneksel mimaride tavanların süslenmesinde farklı teknikler kullanılarak geometrik ve bitkisel kompozisyonlar oluşturulmuştur. Bu teknikler arasında Ödemiş İlçesi'ndeki örneklerde çıtakâri, eğmeçli, oyma, ajur, kalemişi ve taklit künde-kârinin geleneksel konutların tavanlarında en çok tercih edilen teknikler olduğu görülmüştür. Bu nedenle söz konusu tekniklere ait tanım ve çizimlerle değinmenin faydalı olacağı düşünülmüştür.

Çıtakâri (çubuklu, şişhane) tavan süslemesinde düz, kare, dikdörtgen, çokgen geometrik şekiller veya "S" ve "C" kıvrımlı desenler 1,5 cm. kalınlığındaki çıtaların tavana çakılmasıyla elde edilir. Çıtakâri tekniğindeki çıtaların kenar köşeleri

pahlandırılarak daha estetik bir görünüm elde edilir (Yüksel ve Yaz, 2016: 242). Çıtakâri tekniğinde tavan yüzeyinin tamamı süslendiği gibi tavan göbeklerinde de bu teknikte yapılmış örnekler mevcuttur.

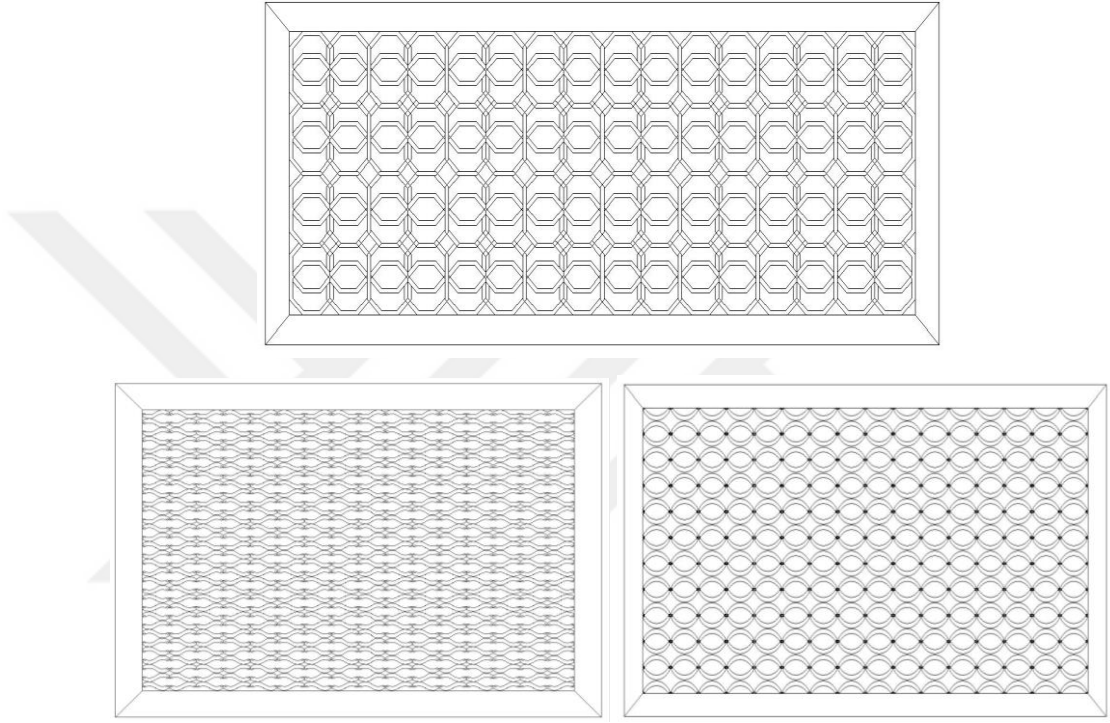

Çizim 23-25 (A. Akınay, B. Tekin): Çıtakâri Tekniğinde Geometrik, S ve C Şekilli Tavan Süsleme Çizimleri

Taklit künde-kâri (çakma-yapıştırma) tekniği sofa ve oda tavanlarında geometrik şekilli parçalar çivi, tutkal kullanılarak kirişlere tutturularak yapılmaktadır. Bu teknikle yapılan tavanlarda geometrik şekilli parçaların aralarına ince çitlar çakılarak sağlamlık artırılmaktadır. Taklit künde-kâri tekniğinde de tavanın tamamına uygulanan örnekler dışında, sadece tavan göbeği uygulamaları da bulunmaktadır.

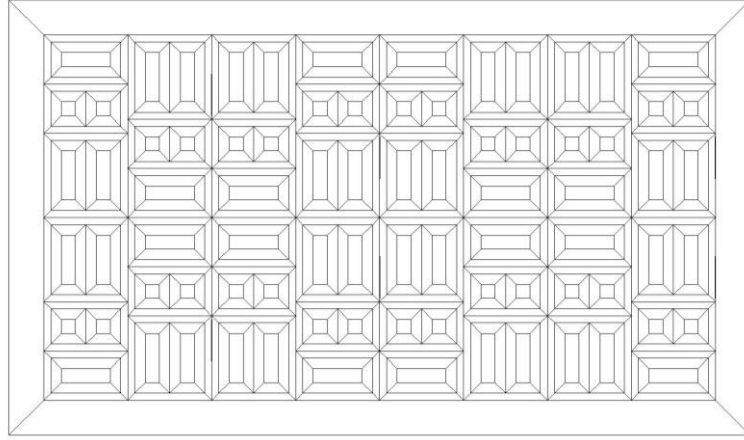

Çizim 26 (A. Akınay, B. Tekin): Taklit Kündekâri Tekniğinde Tavan Çizimi

Aplike ve ajur belli bir motifin etrafının testere yardımıyla kesilerek süsleme elemanlarının başka bir yüzeye çakma, geçme veya yapıştırma suretiyle kullanılan tekniklerdir (Yıldırım ve Hidayetoğlu, 2006: 337). Bu tavan süsleme teknikleri tavan göbeklerinde, tavanların köşelerinde ve çatı saçaklarında daha çok tercih edilmektedir. Oldukça benzer olan bu iki teknik küçük farklılıklarla birbirinden ayrılmaktadır. Ajur tekniğinin aplikeden farkı, bir bütün halinde çıkarılan motiflerin yüzeyine çizilen diğer desenlerin de gereksiz yerleri boşaltılarak daha estetik bir görünüm elde edilmektedir.

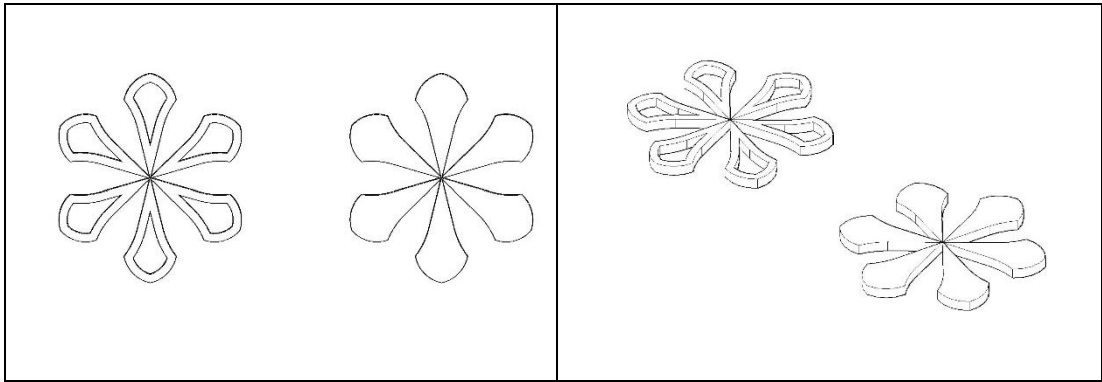

Çizim 27 ve 28 (A. Akınay, B. Tekin): Ajur ve Aplike Uygulamalarının Farklı Açılardan Çizimi

Oyma tekniğinde Türk-İslâm ahşap sanatında Anadolu Selçukludan itibaren Osmanlı Geç Döneme kadar sayısız seçkin ürün verilmiştir. Konuyla ilgili *Türk-İslâm Sanatında Ahşap Yapım ve Süsleme Teknikleri* başlığı altında oyma tekniğinin uygulanma türleri ve bu tekniğin görüldüğü örneklere geniş bir şekilde değinilmiştir. Geleneksel sivil

mimaride oyma sanatı geç dönem üslubunu yansıtsa da, teknikler açısından Anadolu geleneğini aynen devam ettirdiği görülmektedir (Yüksel ve Yaz, 2016: 242). Geleneksel konutlarda oyma tekniği tavanlar dışında kapı, kapı alınlıkları, destekler, dolap kapakları ve raflı gözler gibi elemanlarda da kullanılmıştır.

Eğmeçli ahşap parçalar bükme veya oluklu parçaların bir araya getirilmesiyle motif elde etmede kullanılan tekniktir. Geleneksel konutlarda bu teknik daha çok tavan göbeklerinde kullanılmıştır (Yıldırım ve Hidayetoğlu, 2006: 338).

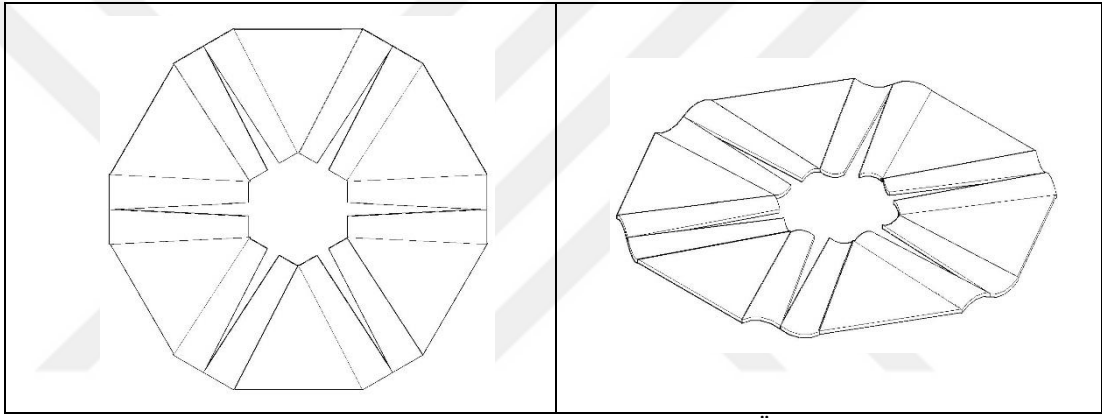

Çizim 29 ve 30 (A. Akınay, B. Tekin): Eğmeçli Tavan Göbeğinin Üstten ve Perspektif Çizimi

Kalemişi geleneksel sivil mimaride çoğunlukla sıva üzerinde uygulanan bir tekniktir. Mimariye bağlı ahşap elemanlarda ise dolap, tavan, kapı ve pencere kanatları gibi geniş yüzeylerde uygulanmıştır. Ahşap üzerine astar boya çekildikten sonra farklı renkteki motifler fırça yardımıyla yüzeye işlenmiştir. Osmanlı Geç Dönem sivil mimarisinde ahşap üzerine kalemişi süslemelerde natüralist motifler hâkimdir (Arık, 1988: 135).

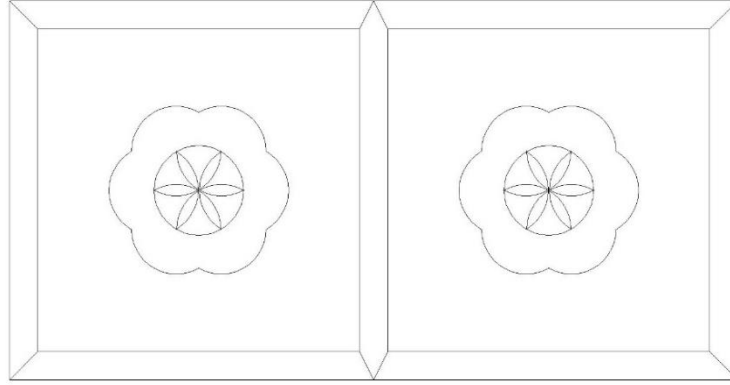

Çizim 31 (A. Akınay, B. Tekin): Tavan Süslemesinde Kalemîşi Motifi Örneği Çizimi

Direklik oda içinde seki altı ve seki üstünü ayıran ve çoğunlukla yanlarda dar yuvarlak, ortada geniş basık kemerli yapı elemanıdır. Yuvarlak kemerleri taşıyan desteklerin arasındaki açıklıklar ortadaki basık kemerli geçiş bölümünü vurgulamak amacıyla zeminden belli yükseklikteki korkuluklarla kapatılmıştır. Direkliğın odalardaki kullanımı dışında nadiren sofa eyvanlarında da tercih edilmiştir. Kemerleri taşıyan destekler yuvarlak veya çokgen olacak şekilde düzenlenmiştir. Sade bir düzenlemeye sahip olan destek gövdeleri ve başlıkların oyma tekniğinde daha gösterişli örnekleri de bulunmaktadır. Geleneksel konut mimarisinde direklik kullanımı Kuzeybatı Anadolu, Batı Anadolu, Ankara ve çevresindeki bölgelerde daha yoğun görülmektedir (Kuban, 1995: 130).

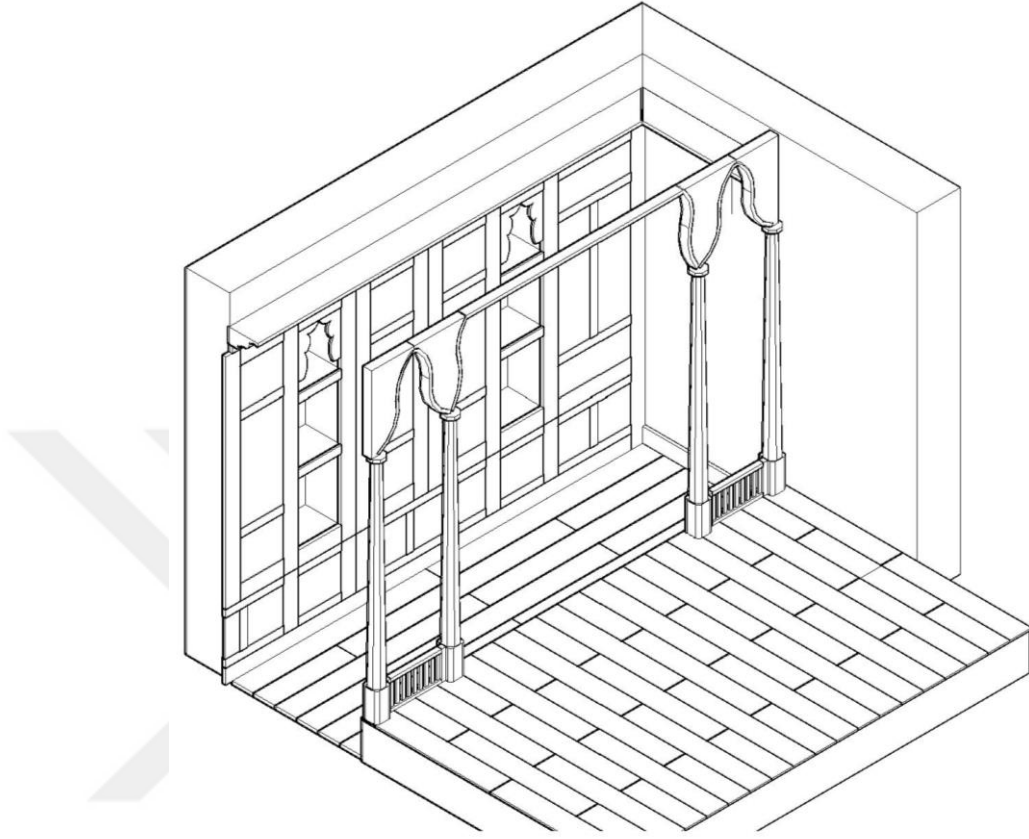

Çizim 32 (A. Akınay, B. Tekin): Oda İçinde Direklik Kullanımının Perspektif Çizimi

Kapı sivil mimaride avlu ve odalarda iki farklı şekilde kullanılmıştır. *Avlu kapıları*, evi hem dış dünyadan soyutlamak hem de dış etkilerden korumak amacıyla tek veya çift kanatlı, kalın keresteden yapılan elemanlardır (Soysal vd., 2016: 1119). Sağlamlığın ön planda tutulduğu avlu kapıları süslemede sade ve kalın kerestelerin yan yana getirilmesiyle kabara çivileri yardımıyla tutturulmuştur.

Oda kapıları geleneksel konutların erken tarihli örneklerinde oda eksenine yerleştirilmez ve çoğunlukla tek kanatlıdır. Bu kapılar dikdörtgen şekilli ve çok yüksek olmayacak şekilde (yaklaşık 2 metre), odanın iki köşesinin birleştiği yere konumlandırılmıştır. Barok üsluplu kemerli örnekler ise daha az kullanılmıştır (Kuban, 1995: 125). Oda kapıları avlu kapılarına göre süslemede daha gösterişli ve farklı yapım teknikleri kullanılarak imal edilmiştir. Panolar halinde düzenlenen oda kapıları yatay, dikey ve diyagonal olacak şekilde yerleştirilerek geometrik kompozisyonlar elde

edilmiştir (bkz., çiz.: 16). Bu panoların yüzeyleri süslemesiz sade bırakıldığı gibi oyma ve kalemişi süslemelerle daha zengin bir görünüm elde edilmiştir (Soysal vd., 2016: 1124).

Kapı kanatları çakma, geçme ve künde-kâri teknikleri kullanılarak yapılmıştır. Çakma tekniğinde yan yana düzgün kerestelerin çakılmasıyla elde edilen kanatların önemli bir bölümü süslemesiz olacak şekilde düzenlenmiştir. Çakma tekniğine göre daha zahmetli olan geçme, künde-kâri kanatlar ise yapımda ve süslemede dikkat çekici özellikler barındırmaktadır. Geçme tekniğinde yapılan kapılar kare ve yatay-dikey açılarla birleştirilen dikdörtgen panolardan oluşmaktadır. Yatay-dikey açılarla birleştirilen panolar dışında, açılı ve diagonal birleştirilen örnekler yapımda daha zahmetlidir.

Geleneksel konutlarda oda kapı kanatlarının yapımında en zahmetli yöntem ise künde-kâri ve geçme tekniklerinin birlikte kullanıldığı örneklerden oluşmaktadır. Bu türden yapılan kapı kanatlarının üst ve alt kısımlarına geçme panolar yerleştirilmiştir. Asıl süsleme alanı olan ortadaki boşluk, üst ve alt kısımlardaki geçme panolara göre daha yüksek tutulmuştur. Yüksek tutulan orta kısım künde-kâri tekniğinde, geometrik panoların aralarına lambalı çıtalar yerleştirilmeden, kinişli ve zıvanalı birleştirmelerle birbirine doğrudan tutturularak bir göbek şeklinde düzenlenmiştir.

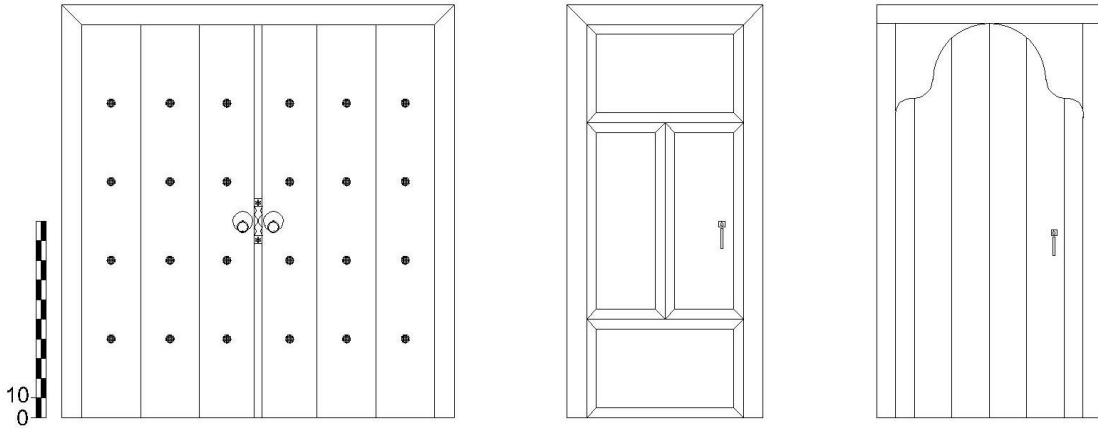

Çizim 33 (A. Akınay, B. Tekin): Avlu ve Oda Kapılarının Çakma, Geçme Tekniğindeki Çizimleri

Geleneksel konut mimarisinde 19. yüzyılın ilk yarısına kadar inşa edilen örneklerin büyük bir bölümünde oda girişleri köşelerden (iki duvarın birleştiği yer)

sağlanmaktadır. Sivil mimaride köşelere konumlandırılan kapılar karakteristik görünümleriyle dikkat çekmektedir. Oda köşelerine yerleştirilen kapıların kuruluş düzenleri, oda eksenine doğrudan açılan kapılara göre estetik zorunluluktan dolayı farklı özelliklere sahiptir. Bu kapıların açıklıkları köşelere konumlandırılması nedeniyle, kapı kanadının üst sınırındaki duvarın köşeli görüntüsü kapıyla uyumsuz bir görüntü oluşturmaktadır. Geleneksel konutlarda kapı üst sınırından sonraki köşeli görüntüyü ortadan kaldırmak amacıyla farklı iki yönteme başvurulmuştur. Birinci yöntemde kapı kanadının üst sınırından sonraki bölüm alınlık şeklinde ve açılı pahlandırılarak uyumsuz görüntü ortadan kaldırılmıştır. İkinci yöntemde köşeli kısım, iç kavisli bir tepelikle estetik görünüm kazandırılarak çözümlenmiştir.

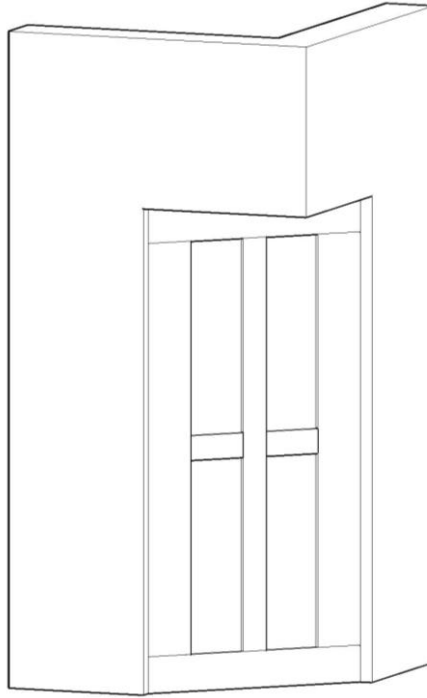

Çizim 34 (A. Akınay, B. Tekin): Oda Girişi Köşeden Sağlanan Kapının Alınlık ve Tepelik Kullanılmadan Çizimi

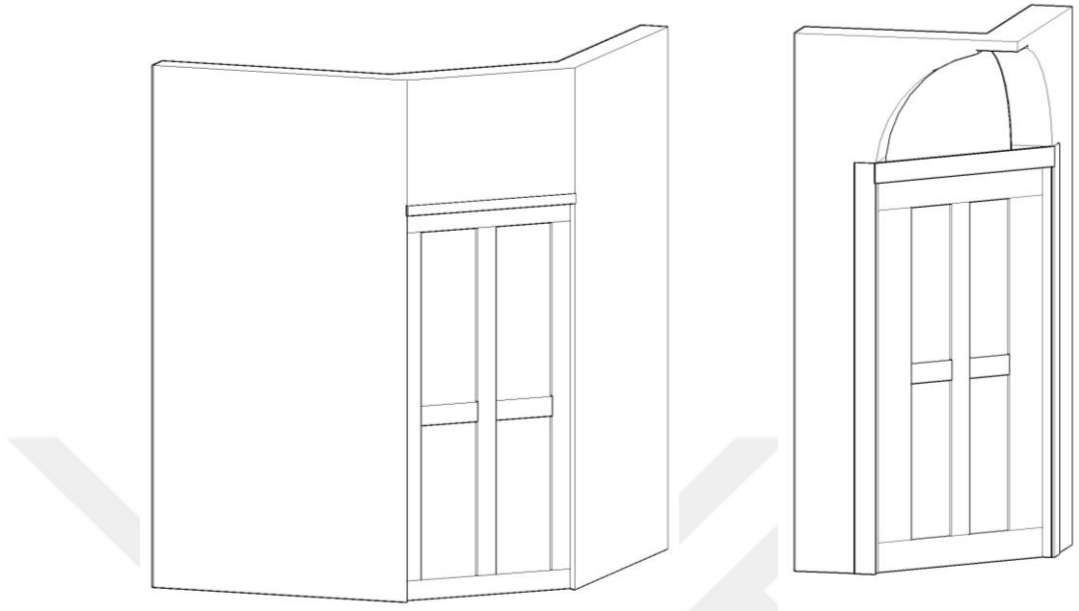

Çizim 35 (A. Akınay, B. Tekin): Köşelere Konumlandırılan Oda Kapılarında Alınlık ve Tepelik Kullanımı Çizimleri

Geleneksel konut mimarisinde *merdiven*, *korkuluk*, *kafes*, *cumba payandaları*, *köşk*, *eyvan* ve *saçak* kısımları da ahşap malzemeden imal edilen mimariye bağlı diğer elemanlardır.

Merdiven, zemin kattan üst kata veya katlar arası geçişi sağlamaya yarayan yapı elemanıdır. Geleneksel konut mimarisinde ahşap merdivenler odaların konumuna göre şekillenmektedir. Güvenlik ve mahremiyet kaygısıyla sivil mimari örneklerinde merdivenler odalardan uzak bir noktaya doğru yerleştirilmiştir (bkz., çiz.: 4) (Kuban, 1995: 147). Yerleştirilme şekline bağlı olarak merdivenler bir tarafı duvara dayalı, diğer tarafı ise güvenlik amaçlı bel hizasına kadar korkuluklarla muhafaza edilmiştir. Ancak iki tarafı korkuluklu örnekler de bulunmaktadır. Geleneksel konutlardaki merdivenlerin 20-25 cm. yüksekliğindeki basamakları serenlere çivilerle veya düz kanal birleştirmelerle sabitlenmiştir.

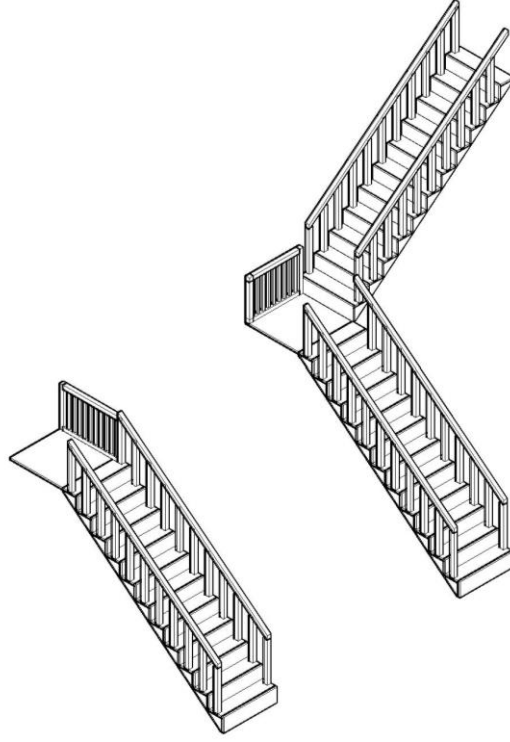

Çizim 36 (A. Akınay, B. Tekin): Merdiven Perspektif Çizimi

Korkuluk geleneksel ev ve konaklarda güvenlik amaçlı pencerelerde, merdivenlerde ve sofalarda kullanılmıştır. Korkulukların dikdörtgen, yuvarlak ve torna şekilli parmaklıkları farklı birleştirme teknikleri kullanılarak yapılmıştır. Bu korkuluklar dışında özellikle sofaya açılan pencerelerde dikey ve yatay parmaklıkların kavelalı geçmelerle kafes şeklinde olan örnekleri de bulunmaktadır. Lokma korkuluk olarak bilinen bu muhafaza elemanları pencerenin önünü tamamen kapattığından zemin katta avluya ve üst katlarda sofaya doğru açılan pencereleri daha güvenli hale getirmiştir.

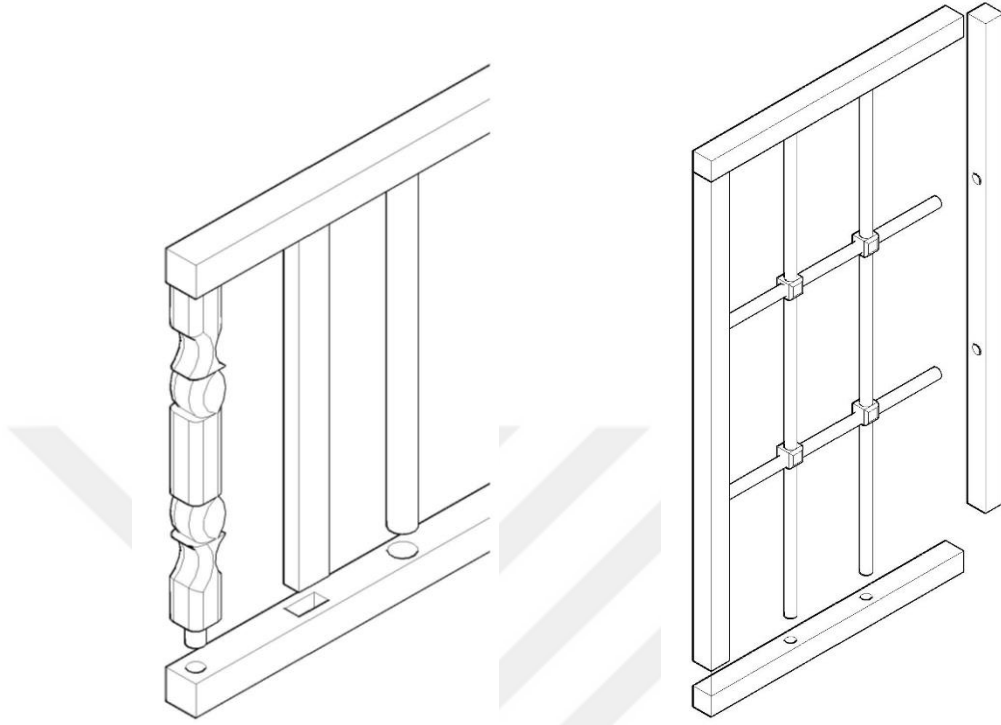

Çizim 37 ve 38 (A. Akınay, B. Tekin): Tornalı, Dikdörtgen, Silindir ve Lokma
Korkuluk Çizimleri

Kafes mahremiyetin ön planda tutulduğu evlerin açık sofa korkuluklarında ve sokağa bakan pencerelerde kullanılan elemandır. Açık sofalı evlerde, sofa korkuluklarının üzerine yerleştirilen kafesler avlu ile doğrudan görüntüyü kesmektedir. Sokağa bakan pencerelerde de benzer bir mantıkla kafesler kullanılarak sokaktan geçen kişilerin evin içini görmelerini engellenmiştir. Kafesler 1-1,5 cm. genişliğinde kavisli çıtaların 45 derecelik açılarla üst üste getirilerek ince tel çivilerle çakılarak yapılmıştır. Üst üste getirilen çıtlar dıştan çerçeve içine alınarak pano haline getirilmiştir.

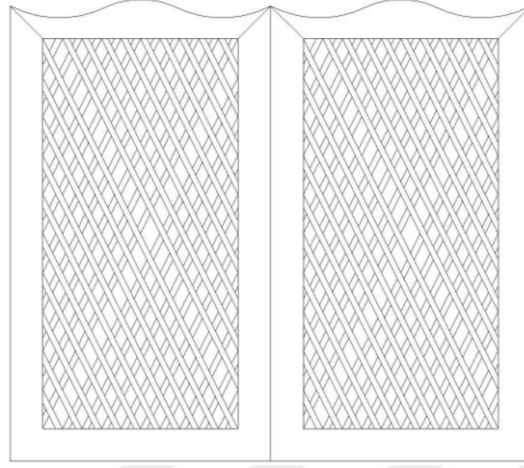

Çizim 39 (A. Akınay, B. Tekin): Pencere ve Sofalarda Kullanılan
Kafes Pano Çizimi

Cumba (Şahnişin), 17. yüzyılda geleneksel konutlarda sokağı görme isteğinden odanın uzatılmasıyla ortaya çıkan mekândır (Kuban, 1995: 21). Ev veya konakların beden duvarları üzerinde sokağa doğru taşan cumba üstü ve etrafı kapalı, üç yönden pencereli bir düzenlemeye sahiptir (Çetin, 2006: 19). Cumba zemini döşeme kirişlerinin dışarı doğru taşırılmasıyla veya düz, kavisli *destek payandalarının (eli belinde, eli böğründe)* yardımıyla alt duvara dayanarak desteklenir (Karabulut, 2020: 287). Payandalı cumbalarda, payandaların baş kısımlarına kertikler açılarak beden duvarlarındaki ahşap hatıllar üzerine oturtularak sabitlenmiştir. Düz ve kavisli yapılan payandalar çoğunlukla sade ve süslemesiz olmasına karşın, bazı konutlardaki farklı tasarımlara sahip payandalar estetik görünümüleriyle cumbanın cephe görüntüsünü zenginleştirmektedir. Geleneksel konutlarda cumba payandaları da ahşap destekler gibi en az orta yoğunlukta, ağır yüklere karşı dirençli ve dış etkilere karşı dayanıklı ahşap malzemeler kullanılarak yapılmıştır.

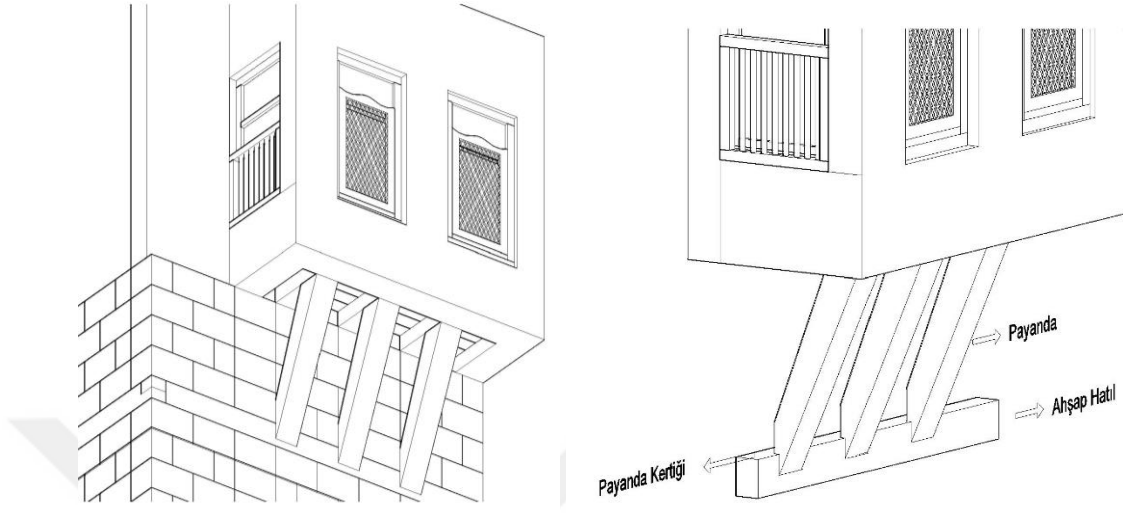

Çizim 40 ve 41 (A. Akınay, B. Tekin): Cumba Perspektif ve Detay Çizimler

Köşk (çardak), geleneksel konut mimarisinde sofaya bitişik avluya veya sokağa doğru çıkıntı yapan birimdir. Köşk sofadan bir basamak yüksekte, 2 veya 3 kişinin oturacağı büyüklüğe sahip ve tavanının ahşap direklerle taşındığı açık bir mekândır. Tavansız olarak yapılan köşk örneklerinde ise çıkıntı saçak genişliğinde olacak şekilde yapılmıştır. Bu türden yapılan köşk bölümleri dış hava koşullarından saçaklar yardımıyla korunmuştur.

Eyvan köşk bölümüne göre daha korunaklı, üç tarafı duvarlarla çevrili, sofaya bitişik ve zeminden bir basamak yükseltilerek iki odanın arasına yerleştirilen tavanlı mekândır (Uşma, 2021: 230). Yarı açık özellikteki eyvanlara bitişik oda duvarlarında ve sokağa bakan cephede pencere açıklıkları bulunmaktadır. Bazı eyvan örneklerinde dolap, raflı göz ve sergen gibi elemanlar eklenerek daha işlevsel hale getirilmiştir.

Sofaya bitişik köşk ve eyvan bölümleri zeminden bir basamak yükseltilerek, sofadan bağımsız ayrı mekân görünümündedirler. Bu bölümlere ait tavan süslemeleri sofayla aynı özelliklere sahip olmakla beraber, bazı örneklerde daha gösterişli tavanların kullanılması nedeniyle sofadan ayrılmaktadır. Ayrıca az sayıda da olsa bazı eyvanların önüne odalarda seki üstüne benzer direklikler yerleştirilerek, farklı veya bağımsız mekân özelliği daha da vurgulu hale getirilmiştir.

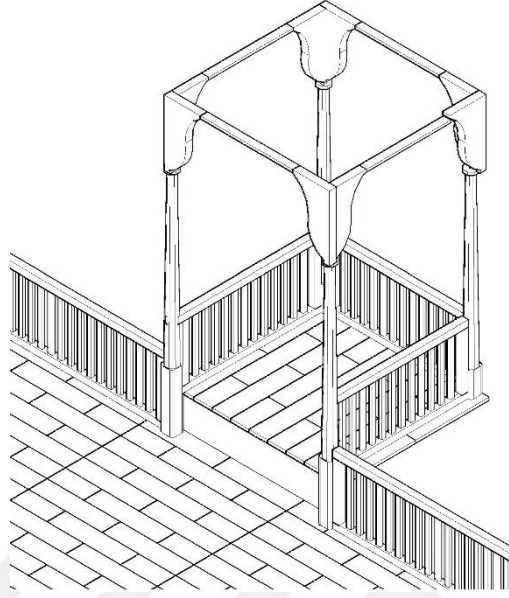

Çizim 42 (A. Akınay, B. Tekin): Köşk Bölümü Perspektif Çizimi

Geleneksel konut mimarisinde *saçaklar*, evin dış cephesini ve çıkmaları dış hava koşullarından korumak amacıyla çatı merteklerinin taşırılmasıyla yapılan elemanlardır. Çatı mertekleri doğal halde açık veya düz tavanlardaki gibi kerestelerin yan yana çakılmasıyla kapatılmıştır. Düzgün kerestelerle kapatılan bazı saçakların köşeleri çitakâri, ajur, aplike teknikleri kullanılarak ışın demeti ve bitkisel motiflerle süslenmiştir.

5. KATALOG

5.1. Birgi Evleri

5.1.1. Çakırağa Konağı

Tablo 2: Çakırağa Konağı Mimariye Bağlı Ahşap Elemanların Genel Bilgileri

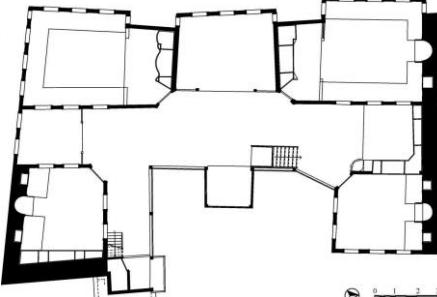
 <p>Fotoğraf 28: Çakırağa Konağı'nın Genel Görüntüsü</p>  <p>Plan 1 (Kuban, 1995: 63): Çakırağa Konağı'nın İkinci Kat Planı</p>	<p>Örnek no: 1</p> <p>Fotoğraf no: 28-130</p> <p>Çizim no: 43-85</p> <p>Ahşap malzeme cinsi: Kavak, kestane ve ceviz</p> <p>Yapım tekniği: Çakma, geçme, künde-kâri ve yapıştırma</p> <p>Süsleme: Çıtakâri, künde-kâri, taklit künde-kâri, geçme, çakma, oyma, ajur, bükme, torna ve kalemişi</p> <p>İnşa Tarihi: 19. yüzyılın ilk çeyreği</p>
------------------------------------------------------------------------------------------------------------------------------------------------------------------------------------------------------------------------------------------------------------------------------------------------------------------	-------------------------------------------------------------------------------------------------------------------------------------------------------------------------------------------------------------------------------------------------------------------------------------------------------------------------------------------------------------------------------------------------

Konağın Yeri, Durumu ve Tarihi

Çakırağa Konağı Birgi Deresi'ne paralel Çakırağa Sokakta bulunmaktadır. Konak günümüzde Kültür ve Turizm Bakanlığı'na bağlı müze olarak hizmet vermektedir. Konağın inşasına 1818'de vefat eden Abdullah Ağa tarafından başlanmış, 1837'de vefat eden Şerif Ali Ağa tarafından ise tamamlanmıştır (Kuyulu, 2001: 141). Bu bilgiler ışığında Çakırağa Konağı 19. yüzyılın ilk çeyreğine tarihlendirilmiştir.

Ahşap Kısımların Yapım, Süsleme ve Malzeme Açısından Değerlendirilmesi

Çakırağa Konağı ahşap karkaslı, üç katlı ve “U” şeklinde bir plana sahiptir. Avluya bakan kuzey-doğu cephesi açık sofalıdır. “L” şeklindeki sofanın birinci ve ikinci katlarında güney-batı, güney-doğu ve kuzey-batı yönlerinde odaların arasına yerleştirilen üç adet eyvan bulunmaktadır. Zemin ve ikinci katta dört, birinci katta ise beş adet oda bulunmaktadır.

Zemin kat avlu seviyesinden yaklaşık 2 m. aşağıda bulunmakta ve taş merdivenlerle inilmektedir. Zemin katın tabanı taş kaplamalı olacak şekilde yapılmıştır. Taşlık bölümünün (zemin kat) tavanı düz tavan tekniğinde yan yana çakılan kavak malzemedir. Tavan krem ve gri renkte boyanmıştır. Üst katların sofalarını taşıyan destekler kestane ağacından yapılmış kare kesitli 20X20 cm. ölçülerindedir. Desteklerin kaidelerinde devşirme taş malzeme kullanılmıştır. Desteklerin başlıklarına uçları kavisli yastıklar yerleştirilmiştir.



Fotoğraf 29: Taşlık Bölümü Genel Görüntüsü



Fotoğraf 30: Taşlık Bölümü Ahşap Destek Görüntüsü

Taşlığın ortasında beşgen planlı “bekleme yeri” olarak adlandırılan kısım bulunmaktadır. Bekleme yeri kemerli bir düzenlemeye sahip ve altı adet kestane destekle taşınmaktadır. Bu bölüme giriş yuvarlak kemerli iki adet köşegen açıklıktan sağlanmaktadır. Diğer desteklerin araları yaklaşık 60 cm. yüksekliğinde tornalı

korkuluklarla kapatılmıştır. Bu birimin de zemini taş ve üst örtüsü düz tavan tekniğinde yapılmıştır.



Fotoğraf 31: Taşlığın Ortasında Bulunan Kemerli (Bekleme Yeri) Birim

Zemin katın dört köşesine yerleştirilen odalar düz tavanlı, taşlık bölümüyle benzer bir düzenlemeye sahiptir. Odaların beden duvarları üzerinde pencere açıklıkları bulunmamakla beraber, avluya ve taşlığa bakan kısımlarda birer pencere açıklığı bulunmaktadır. Pencere korkulukları iki farklı düzenlemeye sahiptir. Avlu tarafındaki korkuluklar pencere yüksekliğinin yarısına kadar yükseklikte torna tekniğinde parmaklıklardan oluşmaktadır. Taşlık bölümüne açılan pencerelerde ise lokma korkuluklardan oluşmaktadır. Korkuluklarda ahşap malzeme olarak kestane ağacı kullanılmıştır. Kavak ağacından yapılmış pencere kapakları gri ve kahverengi tonlarında boyanmıştır. Kapakların ortasına yerleştirilen boş kartuş çakma tekniğindedir.



Fotoğraf 32-34: Tornalı, Kavelalı Geçme Korkuluklar ve Pencere Kapağı Görüntüsü

Dolap kullanımı sadece doğu kanadındaki odada tek kapaklı geçme tekniğindeki dolap ile sınırlıdır. Dolap koyu yeşil, krem ve bordo renklerinde boyanmıştır. Dolap kapak ve alınlık bölümlerinden oluşmaktadır. Kapak, geçme tekniğinde yatay ve dikey dikdörtgen panoların bir araya getirilmesiyle yapılmıştır. Dolabın alınlık bölümünde ise ajur tekniğinde boşaltılan kartuş motifi bulunmaktadır.



Fotoğraf 35: Doğu Yönündeki Odadaki Dolap Görüntüsü

Odalara ait kapılar 80X210 cm. ölçülerinde, dikdörtgen şekilli ve üç kenarında 10 cm. genişliğinde düz silmeli pervazların yerleştirildiği bir tasarıma sahiptir. Doğu, kuzey ve güney yönündeki odaların kestaneden yapılmış yuvarlak kemerli kapı kanatları geçme tekniğinde dikdörtgen panolardan oluşmaktadır. Batı kanadındaki 70X210 cm. ölçülerindeki kapının 20 cm. ölçülerindeki pervazları ise diğer oda kapılarına göre daha geniş bir düzenlemeye sahiptir. Ayrıca güney yönündeki odanın üst kısmında iç bükey bir tepelik bulunmaktadır.



Fotoğraf 36-39: Zemin Kat Oda Kapılarının Genel Görüntüleri

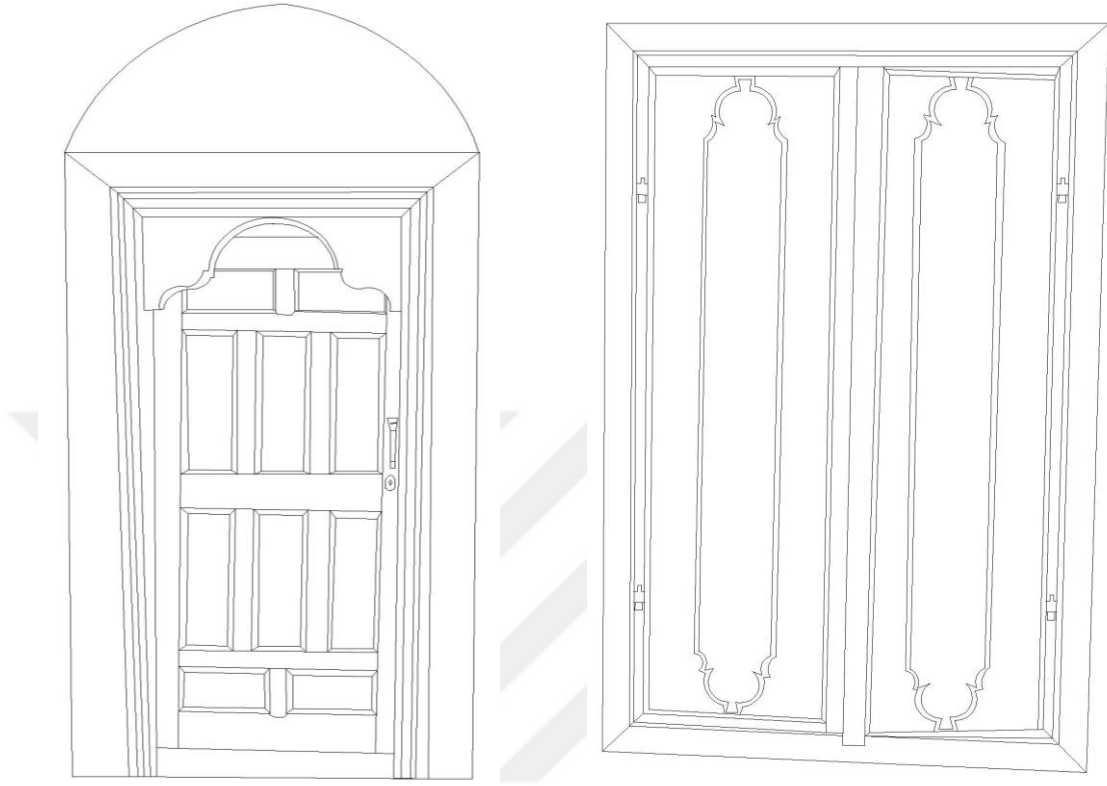

Çizim 43 ve 44 (A. Akınay, B. Tekin): Güney Odası Kapı ve Pencere Kapağı Çizimi

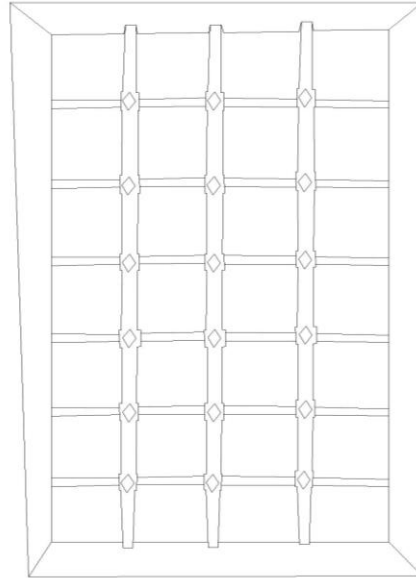

Çizim 45 (A. Akınay, B. Tekin): Pencere Korkuluğu Çizimi

Zeminden birinci katın sofa bölümüne iki tarafı korkuluklu ahşap merdivenden çıkılmaktadır. Bu merdivenin yakın zamanda yenilendiği birleşme yerlerinden ve az yıpranmışlığından anlaşılmaktadır. Ayrıca merdivenin başındaki iki adet kapak da büyük ihtimalle şuan mevcut merdivenlerle beraber yapılmıştır.

Birinci katın “L” şeklindeki sofasının iki ucunda (güney-doğu ve kuzey-batı) ve ortasında (güney-batı) üç eyvan bulunmaktadır. Sofanın avluya bakan kanadında ise bir köşk bulunmaktadır. Eyvanların tavan süslemeleri farklı kompozisyonlara sahip çakma ve çitakâri tekniğinde yapılmıştır. Sofa üst örtüsü kavak ağacından yapılmış tavan tekniğinde, zemin ise düzgün kerestelerinin çakılmasıyla kaplanmıştır. Ayrıca sofa bölümünün duvarlarının tamamında kapı, pencere ve dolap üst sınırından sergenler kesintisiz bir şekilde dolaşmaktadır.

Güney-doğu yönündeki eyvanın tavan süslemesi benzer iki bölümden oluşmaktadır. Merkezde kahverengi baklava dilimi şeklindeki parçayı dıştan benzer şekiller büyüterek tekrarlamaktadır. Arada kalan boşluklar krem ve açık yeşil renklerine boyanmıştır. Merkezdeki baklava dilimi çakma, baklava diliminin dışındaki şekiller ise çitakâri tekniğindedir. En dışta kompozisyonu ince kahverengi ve geniş krem renginde düz çitalar bir bordür şeklinde çerçevelemektedir. Eyvanın güney-doğu duvarında geçme tekniğinde kahverengi, krem rengine boyanmış 50X80 cm. ölçülerinde tek kapaklı bir dolap ve doğu duvarında geniş çitalarla dört yönden çevrelenen üç gözlü açık raf bulunmaktadır. Dolap kapağı geçme tekniğinde sade dikdörtgen panolardan oluşmaktadır. Dolap ve açık raflı elemanın yüksekliği eyvanın duvarlarını çevreleyen sergen sınırlandırmaktadır.



Fotoğraf 40 ve 41: Güney-Doğu Eyvanı Dolap ve Raflı Göz Elemanlarının Görüntüleri

Kuzey-batı eyvanı da güney-doğu eyvanına benzer bir düzenlemeye sahiptir. Eyvanın tekne tavan üst örtüsü çakma ve çitakâri tekniğinde süslenmiştir. Dört bölüme ayrılan tavan süslemesi benzer kompozisyonlara sahiptir. Ortada çakma kare ve bu kareyi dıştan kademeli büyüyen çitakâri ince çitalar çevrelemektedir. Karelerin köşelerinde kalan boşluklar çitakâri tekniğinde güneş motifleriyle doldurulmuştur. Kompozisyonların aralarında ve en dışta düz geniş çitalar kompozisyonu çevrelemektedir.

Kuzey-batı duvarının ortasında zeminden sergen yüksekliğine kadar uzanan tek kapaklı dolap, dikdörtgen panolardan oluşan geçeme tekniğindedir. Dolabın alınlığı ve alttaki pano süslemesiz, sade dikdörtgenlerden oluşmaktadır. Dolabı dıştan çevreleyen geniş pervazlar, aynı zamanda sabit panolar ve dolap kapağı arasından da geçmektedir.



Fotoğraf 42 ve 43: Kuzey-Batı Eyvanı Genel Görüntüsü ve Tavan Süsleme Detayı

Güney-batı eyvanı düzenlenme bakımından diğer iki eyvana göre daha özenli işçiliğe sahiptir. Sofa ve eyvan arasına yerleştirilen direklik, güney-batı eyvanını sofadan ayrı bağımsız bir birim gibi göstermektedir. Direklik üç kemerli olacak şekilde tasarlanmıştır. Yanlardaki dar iki kemer yuvarlak, ortadaki geniş kemer ise basıktır. Kemerleri iki adet bağımsız konik sekizgen gövdeli destek taşımaktadır. Desteklerin kaideleri kare kesitli, başlıklar yukarıya doğru kademeli büyüyen karelerden oluşmaktadır. Direkliğin yanlardaki açıklıklar seki yüksekliğinden sonra 35 cm. yüksekliğinde tornalı korkuluklarla kapatılmıştır. Giriş geniş basık kemerli bölümden sağlanmaktadır.

Eyvanın koyu krem rengindeki tekne tavanı çıtakâri tekniğinde kare, altıgen ve sekizgen geometrik şekillerle süslenmiştir. Tavanı dıştan üç sıra dar ve geniş çıtalar sade bordürler halinde çevrelemektedir. İç taraftaki ince çıta düz silmelerle pahlandırılmış beyaz renktedir. Ortadaki geniş çıta süslemesiz düz kahverengindedir. En dıştaki pervazlar ise duvar ve tavan arasında geçişi sağlayan iç bükey geniş çیتالardan oluşmaktadır. İç bükey çıtaları kalemişi tekniğinde kıvrımlı dallar üzerine yerleştirilen pembe ve sarı gül motifleri süslemektedir. Sergen kemerlerin alt sınırından eyvanı üç yönden dolaşmaktadır. Ayrıca eyvanın sokağa bakan duvarında lokma korkuluklu ve korkuluğun önünde kafes pano bulunan bir pencere yer almaktadır.



Fotoğraf 44 ve 45: Güney-Batı Eyvanının Farklı Açılardan Genel ve Detay Görüntüleri

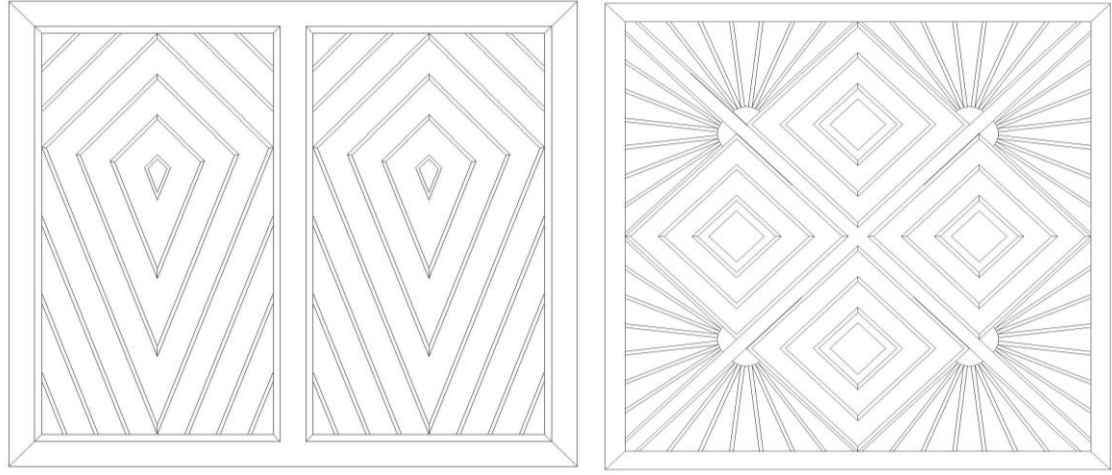

Çizim 46 ve 47 (A. Akınay, B. Tekin): Güney-Doğu ve Kuzey-Batı Eyvanlarının Tavan Çizimleri

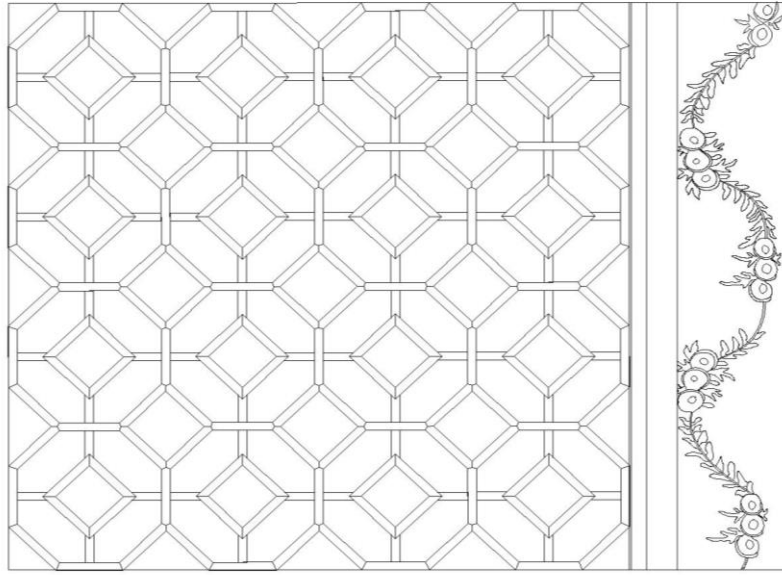

Çizim 48 (A. Akınay, B. Tekin): Güney-Batı Eyvanı Tavan Detay Çizimi

Avluya bakan açık sofa güney-doğu ve kuzey-batı yönü boyunca uzanmaktadır. Sofanın tekne tavanı kare kesitli desteklerle taşınmaktadır. Desteklerin başlarında zemin kattaki örneklerle benzer uçları kavisli yastıklar bulunmaktadır. Tavan süslemesi ise eş kenar karelerden oluşan çitakâri tekniğindedir. Tavanın geometrik şekilli süslemelerini eyvanlardaki düzenlemeye benzer dıştan geniş pervazlar çevrelemektedir.

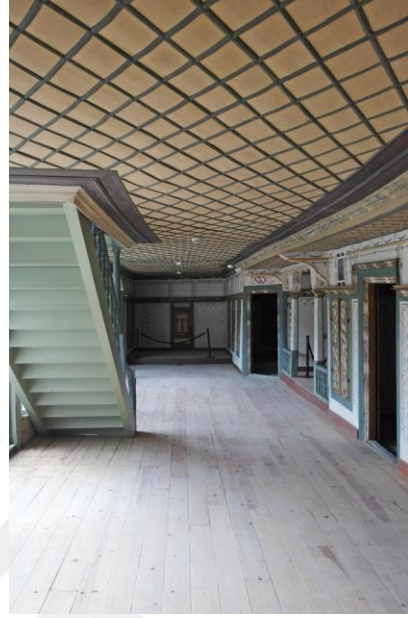

Fotoğraf 46 ve 47: Sofanın Güney-Doğu ve Kuzey-Batı Yönünde Genel Görüntüleri

Sofadan güney-batı eyvanına geçiş bölümü tavanı farklı bir süslemeye sahiptir (bkz. foto.: 17). Bu bölüm çitakâri tekniğinde karşılıklı baklava dilimleri ve kırık şeritlerle güney-batı eyvanının girişi vurgulanmaktadır.



Fotoğraf 48: Sofa Tavanı Detay Görüntü

Ayrıca ikinci kata çıkan merdivenin başında bir basamakla yükseltilmiş köşk bulunmaktadır. Köşk bölümünü taşıyan dört adet destekten ikisi kare diğer ikisi ise sekizgen gövdelidir. Köşk bölümünün tekne tavanı, sofa ve eyvanların tavanıyla benzer şekilde çitakâri tekniğinde kare şekillerden oluşmaktadır. Köşk bölümünün sofaya ve

avluya bakan cephesi basık kemerli, dođu-batı kanatları ise yuvarlak kemerlidir. Desteklerin araları üç yönden 40 cm. yüksekliğinde tornalı korkuluklarla kapatılmıştır. Korkulukların dikmelerinin başları yukarı doğru kademeli pahlandırılmış iç ve dış kavislerden oluşmaktadır. Köşk bölümünün avluya doğru taşan tabanına kalem işi ve çıtakâri tekniğinde güneş motifi işlenmiştir.



Fotoğraf 49-51: Köşk Bölümünün Farklı Açılardan Görüntüleri



Fotoğraf 52: Köşk Bölümü Taban Görüntüsü

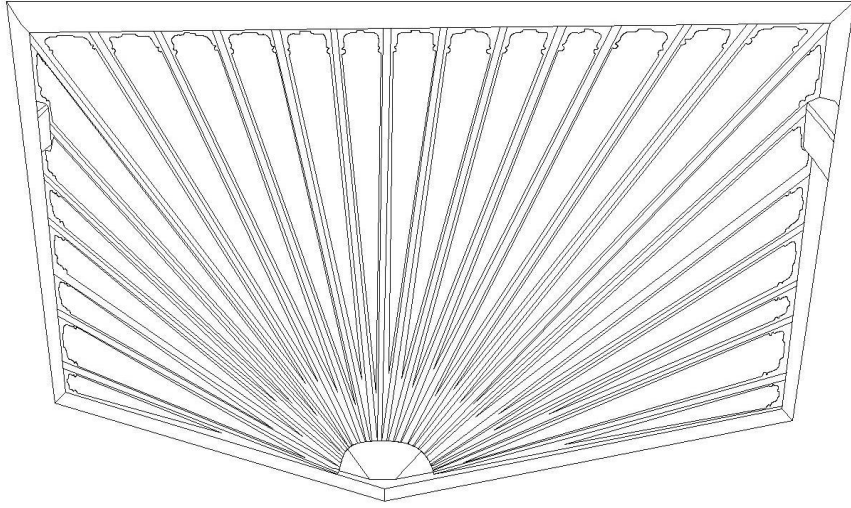

Çizim 49 (A. Akınay, B. Tekin): Köşk Bölümü Taban Süsleme Çizimi

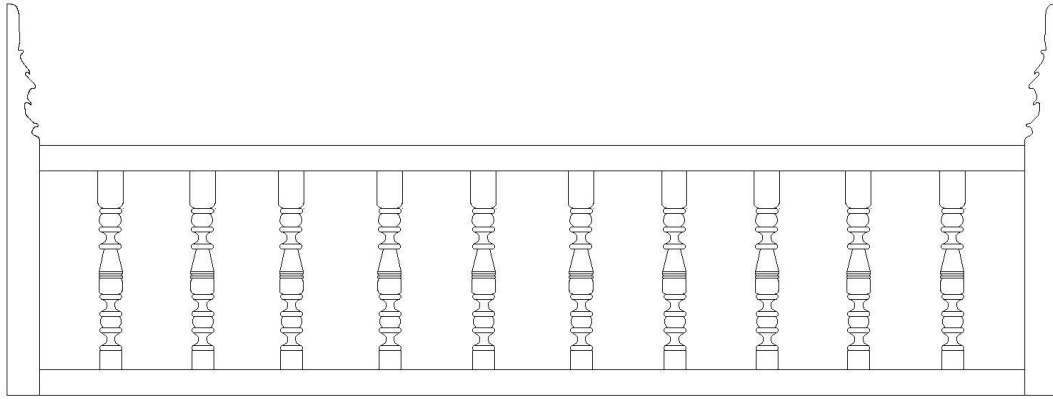

Çizim 50 (A. Akınay, B. Tekin): Köşk Bölümü Korkuluk Çizimi

Çakırağa konağının birinci katında ana yönlerde (kuzey, güney, doğu ve batı) konumlandırılmış dört adet oda bulunmaktadır. Bu odalar dışında güney-batı eyvanına bitişik diğer odalardan daha küçük boyutlu bir oda daha bulunmaktadır. Odaların tamamında yüklük, dolap, raflı göz ve sergen kullanılmıştır. Tavanlar sofada olduğu gibi kavak ağacından yapılmış tekne tavanlı ve süslemede çıtakâri tekniği kullanılmıştır. Tavanlar eş kenar karelerden oluşan geometrik bir düzenlemeye sahiptir. Geometrik kompozisyonu dıştan dar ve geniş pervazlar çevrelemektedir.



Fotoğraf 5 ve 54: Doğu ve Güney-Batı Oda Tavanlarının Genel-Detay Görüntüleri

Doğu ve güney odalarının tavanlarını çevreleyen iç taraftaki çıtalar dar yivli, dışta düz geniş olacak şekilde yapılmıştır. Diğer odaların tavanlarında ise yivli çıtaların yerine pahlı dar çıtalar kullanılmıştır. En dışta duvar ve tavan arası geçişi sağlayan iç kavisli pervazlar bulunmaktadır. Tavan ve duvar arasına yerleştirilen bu kavisli pervazların yüzeylerini kalemişi tekniğinde kıvrımlı dallar üzerine yerleştirilen gül ve goncagül motifleri süslemektedir.



Fotoğraf 55: Güney Odası Tavanı Detay Görüntüsü

Odalarda yüklük ve yüklükle beraber dolap, gusülhane kullanımı; malzeme, yapım, süslemede benzer özelliklere sahiptir. Söz konusu yüklüklerin tamamı kavak ağacından geçme tekniğinde yapılmıştır. Süslemede dikdörtgen panolar yatay ve dikey yerleştirilerek geometrik kompozisyonlar oluşturulmuştur. Yüklüklerin boyutları odaların büyüklüğüne bağlı olarak farklı ölçülerdedir. Yüklüklerin oda içindeki konumları ya giriş tarafında ya da girişin karşı duvarına gelecek şekilde yerleştirilmiştir.

Güney odası yüklük ve diğer elemanlardan oluşan birim giriş tarafında 215(genişlik)X200(yükseklik) cm. ölçülerindedir. Yüklük, dolap ve gusülhane bölümlerinden oluşan birimin kapı arkası bölümü açılı pahlandırılarak ayrıca bu bölüme de dolap yerleştirilmiştir. Genişliği 80 cm. olan kapı arkası bölümün dolap derinliği açılı şeklinden dolayı daha azdır. Ortada iki kapaklı bölüm yüklük, duvara bitişik tek kapaklı kısım ise gusülhane olarak tasarlanmıştır. Dikdörtgen panolardan oluşan kapakların yüzeyleri kahverengi, krem, kırmızı ve gri tonlarda boyanmıştır. Dıştan “U” şeklinde geniş pervazlar birimi sergen yüksekliğine kadar çevrelemektedir.



Fotoğraf 56 ve 57: Güney Odası Yüklük ve Diğer Elemanların Görüntüleri

Doğu odası yüklüğü girişin karşı duvarını tamamen kapatacak şekilde 435X200 cm. ölçülerindedir. Oda içinde yüklükle beraber dolap, raflı gözler ve banyo (gusülhane) tek birim halinde yapılmıştır. Kapaklı bölümler geçme tekniğinde dikdörtgen panolardan oluşmaktadır. Güney odasına benzer yüklük ve dolapları dıştan geniş pervaz üç yönden çevrelemektedir. Ortada geniş iki kapaktan oluşan yüklüğün iki tarafında raflı gözler, sağında banyo ve solunda iki kapaklı dolap bulunmaktadır. Raflı gözler 40X200 cm. ölçülerinde imal edilmiştir. Raflı gözlerin benzer üst bölümlerinde kavisli yuvarlak kemer şekilde tepelikler bulunmaktadır. İki parçadan oluşan tepelikler raflı gözlerle kınışlı birleştirmelerle tutturulmuştur. Alt kısımdaki sabit panolardan oluşan kapamalar da kınışlı geçme tekniğindedir.



Fotoğraf 58: Doğu Odası Yüklük ve Diğer Birimlerin Genel Görüntüsü

Kuzey odasının yüklük, banyo ve raflı gözleri giriş tarafında 240X195 cm. ölçülerindedir. Diğer yüklük ve dolaplarla benzer düzenlemeye sahip bu birim; giriş tarafında üç gözlü açık raf, ortada iki kapaklı yüklük ve duvara bitişik banyodan oluşan bir tasarıma sahiptir. Yüklük ve banyo bölümlerinin kapakları sade dikdörtgen panolardan oluşmaktadır. Alt kısımdaki sabit dikdörtgen panoların yüzeylerine oyma tekniğinde boş kartuş motifi işlenmiştir. Kartuş motiflerini dıştan siyah renkte bordürler kuşatmaktadır. En dışta geniş pervazlar birimleri dört yönden çevrelemektedir.



Fotoğraf 59: Kuzey Odası Yüklük, Banyo ve Raflı Birimlerin Görüntüsü

Batı odasında bulunan yüklük, dolap ve raflı gözler giriş tarafında 237X200 cm. ölçülerindedir. Bu birimin de pahlı kapı arkası güney odasındakine benzer şekilde yapılmıştır. Ortada iki kapaklı bölüm yüklük, yüklüğün sağında duvara bitişik banyo ve sol tarafta raflı gözler bulunmaktadır. Üç gözlü raflı bölümün kinişli geçmelerle tutturulan tepelikleri benzer şekilde yapılmıştır. Geçme dikdörtgen panolardan oluşan kapaklar sade ve süslemesizdir. Dolap altındaki kapamalar da sade panolardan oluşmaktadır. Yüklük, dolap ve raflı gözleri dıştan geniş pervazlar dört yönden çevrelemektedir.



Fotoğraf 60: Batı Odası Yüklük, Banyo ve Raflı Göz Görüntüsü

Güney-batı odasında bulunan tek birim halindeki dolaplar ve raflı gözler girişin karşı duvarını tamamen kapatacak şekilde yerleştirilmiştir. Yüklük, gusülhane, raflı gözlerden oluşan birim yapım tekniği ve malzeme bakımından diğer odalardaki örneklerle benzer özelliktedir. Ortada iki kapaklı yüklüğün iki tarafında raflı gözler ve duvara bitişik tek kapaklı gusülhane bölümü bulunmaktadır. Ancak bu odadaki raflı göz kullanımı süsleme açısından diğer örneklerden ayrılmaktadır. Dolapların arasına yerleştirilen iki adet raflı göz, yukarıdan aşağıya doru aynı sıradaki gözlerin tepelikleri benzer olacak şekilde yapılmıştır. Üst ve alt gözlerde bulunan tepelikler sivri kemer, ortadaki gözlerdeki tepelikler ise yuvarlak kemer görünümündedir. Birimin alt kısmı sabit panolarla

kapatılmıştır. Gusülhanenin alt kısmında bugün yerinde mevcut olmayan sabit panonun yerine düz keresteler çakılmıştır.

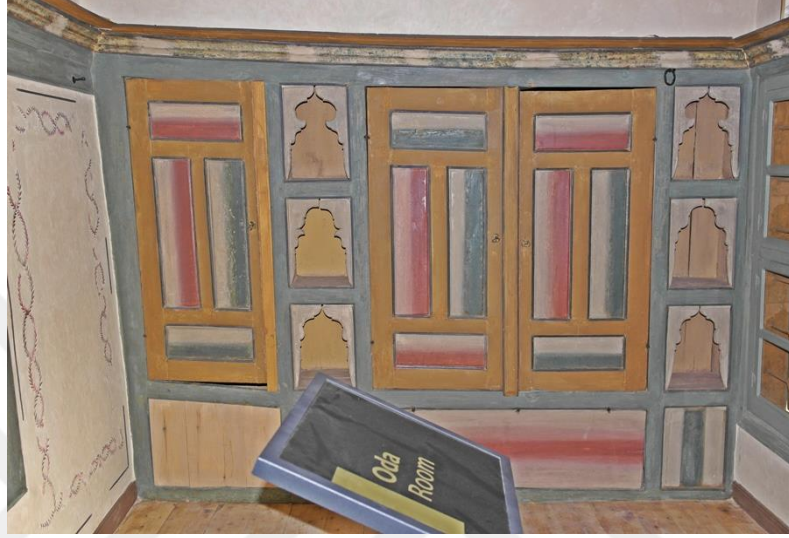

Fotoğraf 61: Güney-Batı Odası Yüklük, Banyo ve Raflı Göz Görüntüsü

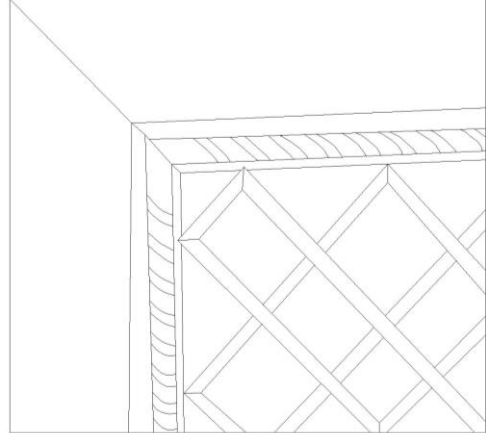
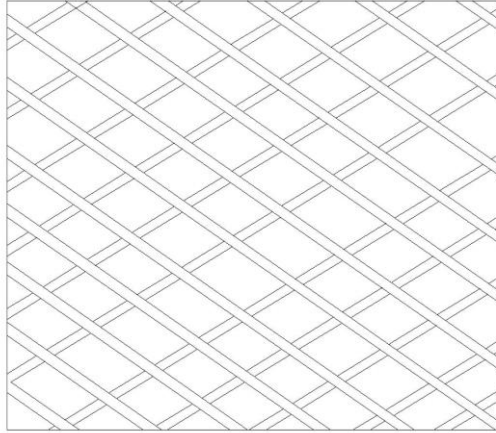

Çizim 51 ve 52 (A. Akınay, B. Tekin): Güney-Batı Odası ve Güney Odası Tavan Detay Çizimleri

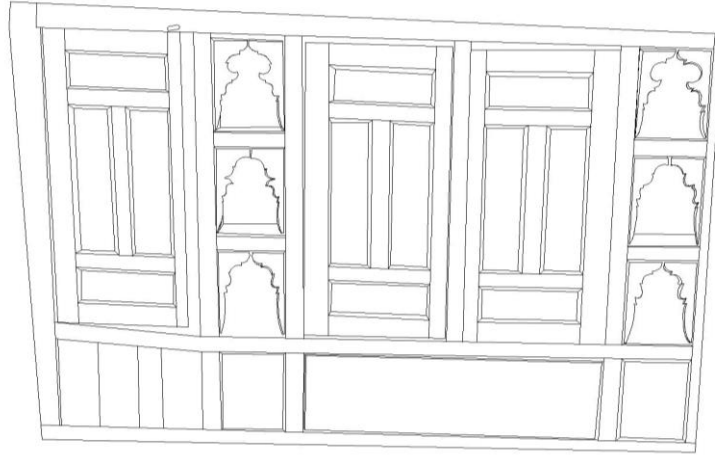

Çizim 53 (A. Akınay, B. Tekin): Güney-Batı Odası Yüklük ve Diğer Elemanların Çizimi

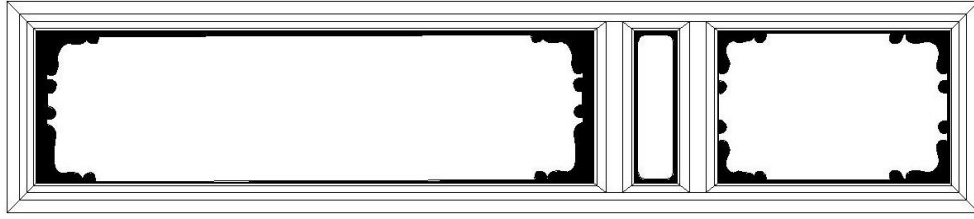

Çizim 54 (A. Akınay, B. Tekin): Kuzey Odası Yüklük ve Banyo Alt Sabit Pano Çizimi

Odaların içinde yüklüklerden bağımsız dolaplar zeminden 30-50 cm. yükseklikte 80X140 cm. ölçülerinde duvar üzerine açılan nişlerin içine yerleştirilmişlerdir. Bu dolaplar tek kapaklı, geçme tekniğinde ve kavak ağacından yapılmıştır. Ancak güney odasının batı kanadına yerleştirilen 100X140 cm. ölçülerindeki dolap iki kapaklı olacak şekilde yapılmıştır. Dolaplar duvar üzerinde tek kullanıldığı gibi bazı odalarda ocağın sağına ve soluna benzer iki adet olacak şekilde de yerleştirilmiştir.

Dolaplarda yapım tekniği, süsleme ve malzeme kullanımı yüklük ve diğer dolaplardan oluşan birimlerle benzer özelliklerdedir. Bu dolapların tamamında kapağın üstünde dikdörtgen bir alınlık bulunmaktadır. Alınlıkların çoğu bezemesiz olacak şekilde yapılmıştır. Bazı dolap örneklerinde ise alınlıklar ajur tekniğinde süslenmiştir. Alınlığa benzer kapak altında da sabit dikdörtgenler panolar veya çekmeceler bulunmaktadır.

Dolapları dıştan 5-10 cm. genişliğinde pervazlar dört yönden çevrelemektedir. Ayrıca bu pervazlar kapak, alınlık ve alt pano aralarında da kullanılmıştır.



Fotoğraf 62 ve 63: Güney Odası Tek ve İki Kapaklı Dolap, Doğu Odası Ocağın İki Tarafında Benzer Dolap Kullanımı Görüntüleri



Fotoğraf 64 ve 65: Kuzey ve Batı Odaları Ajur Tekniğinde Alınlık, Alt Kısımda Çekmeceli Dolap Kullanımı Görüntüleri



Çizim 55 ve 56 (A. Akınay, B. Tekin): Kuzey ve Batı Odaları Dolap Kapağı Çizimleri

Odalarda açık raf kullanımı benzer özelliklerde üç gözlü olacak şekilde yapılmıştır. Açık raflar 40-80 cm. genişliğinde ve 140 cm. yüksekliğindedir. Açık raflı gözler duvarda tek başına veya pencerelere bitişik olarak yerleştirilmiştir. Farklı iki şekilde yerleştirilen raflı gözler tepelik kullanılmadan düz yapılmıştır. Oda içinde diğer elemanlar gibi açık raflı gözleri de dıştan pervazlar dört yönden çerçeve şeklinde kuşatmaktadır.



Fotoğraf 66 ve 67: Doğu ve Batı Odalarında Raflı Güz Kullanımı Görüntüleri

Konağın birinci kat odalarında en az üç en çok altı adet olmak üzere bolca pencere kullanılmıştır. Pencereler sağa-sola açılır kanatlı ve 80X140 cm. ölçülerindedir. Zemin katta olduğu gibi pencerelerin konumuna göre korkuluklar kullanılmıştır. Pencere korkulukları konağın tamamında torna ve lokma kafes tekniğindedir. Sokağa açılan pencerelerde ise korkuluklarla beraber çitakâri tekniğinde kafes panolar bulunmaktadır. Ayrıca batı ve kuzey odalarında pencerelerle beraber dikdörtgen panolar duvarları sergen yüksekliğine kadar kapacak şekilde kullanılmıştır. Panolar düz, süslemesiz ve kırmızı, krem, yeşil kuşaklar halinde boyanmıştır. Pencere kapakları da konağın tamamında benzer şekilde dış yüzü çakma, iç yüzü geçeme tekniğinde olacak şekilde düzenlenmiştir. Kapakların dış yüzeyleri kartuş şeklinde, iç yüzeyler kare ve dikdörtgen panolardan oluşmaktadır (bkz. çizim 38).



Fotoğraf 68: Batı Odası Pencere ve Panoların Bir Arada Kullanımı Görüntüsü



Fotoğraf: Pencere Konumuna Göre Farklı Kullanım Görüntüleri

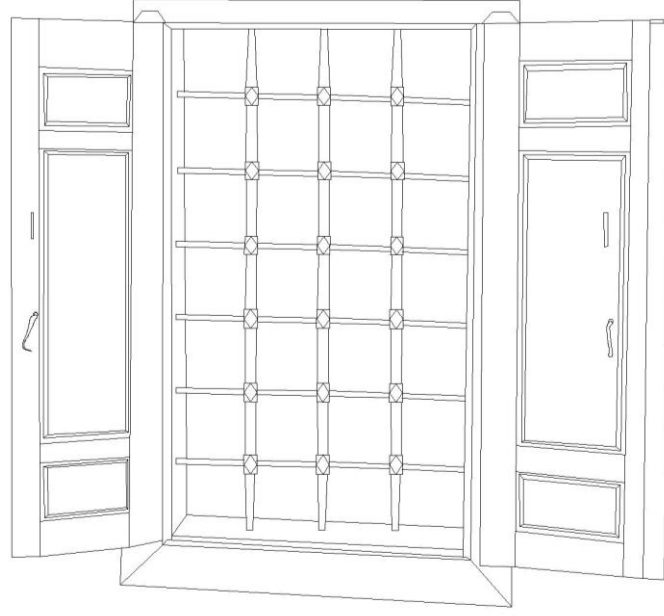

Çizim 57 (A. Akınay, B. Tekin): Güney Odası Pencere Korkulukları ve Pencere Kapakları Çizimi

Çakırağa Konağı'nın birinci kat oda kapıları kestaneden ağacından künde-kârî ve geçme tekniğinde yapılmıştır. Batı ve güney-batı yönündeki odaların kapıları çift kanatlı 90X210 cm. ölçülerindedir. Kapılar geçme tekniğinde yatay ve dikey panoların bir araya getirilmesiyle imal edilmiştir. Kapı kasalarında kademeli, düz ve kavisli silmeler kullanılmıştır. Kapı kanatlarını dıştan ters "U" şeklinde pervazlar üç yönden çevrelemektedir. Doğu odası kapısının üst kısmında iç kavisli bir tepelik bulunmaktadır.



Fotoğraf 71 ve 72: Doğu ve Güney-Batı Odası Kapı Görüntüleri

Güney ve batı odalarının kapı kanatları benzer düzenlemeye sahip 80X210 cm. ölçülerindedir. Bu kapı kanatlarının ortasında birer adet geçme tekniğinde dikdörtgen panonu bulunmaktadır. Dikdörtgenlerin yüzeylerini oyma tekniğinde kartuş motifleri süslemektedir. Dikdörtgen panoları dıştan künde-kâri tekniğinde 45 derecelik açılarla uca birleştirilen daha küçük dikdörtgenler suyolu motifi şeklinde dolanmaktadır. Suyolu motifinin aralarına, üst ve alt köşelerine küçük kare parçalar yerleştirilmiştir. Kapı kanatlarının üst ve alt kısımlarında ise eşkenar karelerden oluşan panolar bulunmaktadır. Bu iki kapı kanadının üst kısmında birer tepelik bulunmaktadır.



Fotoğraf 73 ve 74: Güney ve Batı Yönündeki Odaların Kapı Görüntüleri

Kuzey odası kapı kanadı malzeme ve yapım tekniği açısından diğer örneklerle benzer olmakla beraber, geometrik süsleme düzeni bakımından farklıdır. Kapının üst ve alt panolarında yatay ve dikey panolar kullanılmıştır. Kanadın ortasında kare ve dikdörtgen şekillerden oluşan göbek bulunmaktadır. Kündekâri tekniğindeki göbeğin ortasına dikey bir dikdörtgen ve bu dikdörtgenin köşelerine küçük kare parçalar yerleştirilmiştir. Dikdörtgen ve kare parçaları dıştan yatay-dikey dikdörtgenler çevrelemektedir. Kapı kanadının ön tarafındaki göbeğin kare ve dikdörtgen şekillerden oluşan geometrik düzenleme, kanadın arka yüzünde serenlerle beraber sepet örgü motifi görünümündedir.



Fotoğraf 75 ve 76: Kuzey Odası Kapı Kanadı Önden ve Arkadan Görüntüsü

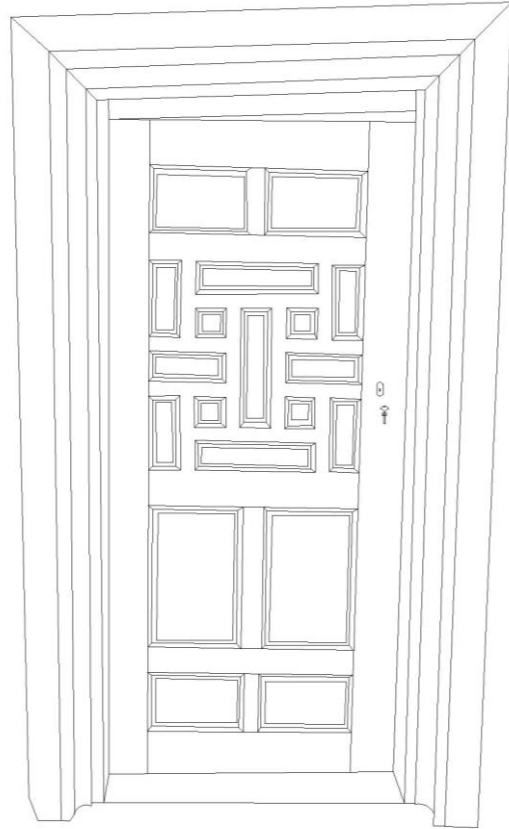
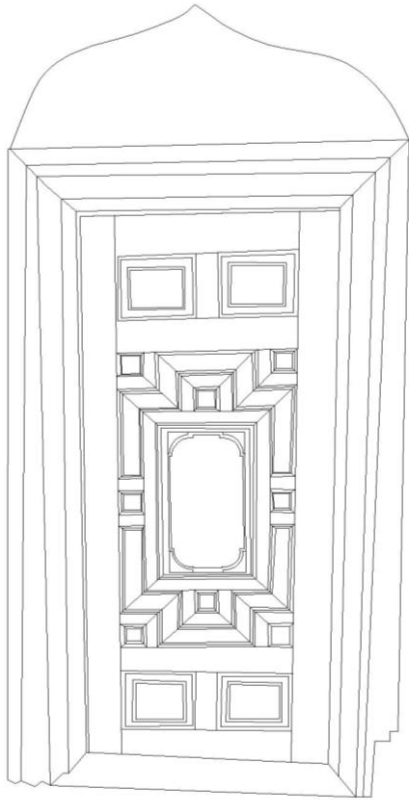

Çizim 58 ve 59 (A. Akınay, B. Tekin): Güney ve Kuzey Odalarının Kapı Çizimleri

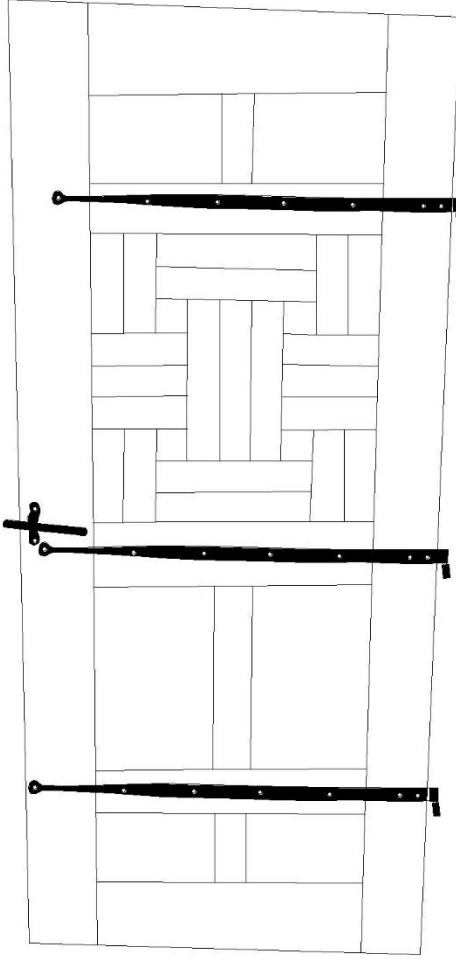

Çizim 60 (A. Akınay, B. Tekin): Kuzey Odası Kapı Kanadının Arkası Çizimi

Çakırağa Konağı'nın ikinci katı başodaların yer aldığı, aile reisi yani babanın oturduğu ve özel konukların misafir edildiği yerdir. Bu nedenle konağın süslemede en gösterişli bölümü ikinci kattır. İkinci kat diğer katlara göre zeminden tavana kadar (yaklaşık 360 cm.) belirgin bir şekilde daha yüksek tutulmuştur. Yüksek tutulan katla beraber yapıya bağlı destek, kapı, dolap ve pencerelerde de diğer katlara göre daha yüksek yapılmasına neden olmuştur. Yüksekliğin artmasıyla beraber bu katın hem daha fazla ışık almasına hem de tavanlar ve kapıların abidevi görünüm kazanmasını sağlamıştır.

Sofanın güney-doğu, kuzey-batı ve güney-batı yönlerinde birer basamakla yükseltilen üç eyvan ve avlu yönünde bir köşk yer almaktadır. Diğer iki katta olduğu gibi ana yönlerde ise birer oda bulunmaktadır. Malzeme, yapım tekniği açısından diğer katlarla

benzer özelliklere sahip olan ikinci kat; süslemede zemin ve birinci katta denenmeyen oyma tekniği, natüralist üslupta kalem işi süslemeleri, tavan göbeği kullanımını bakımından daha gösterişli örnekleri barındırmaktadır.

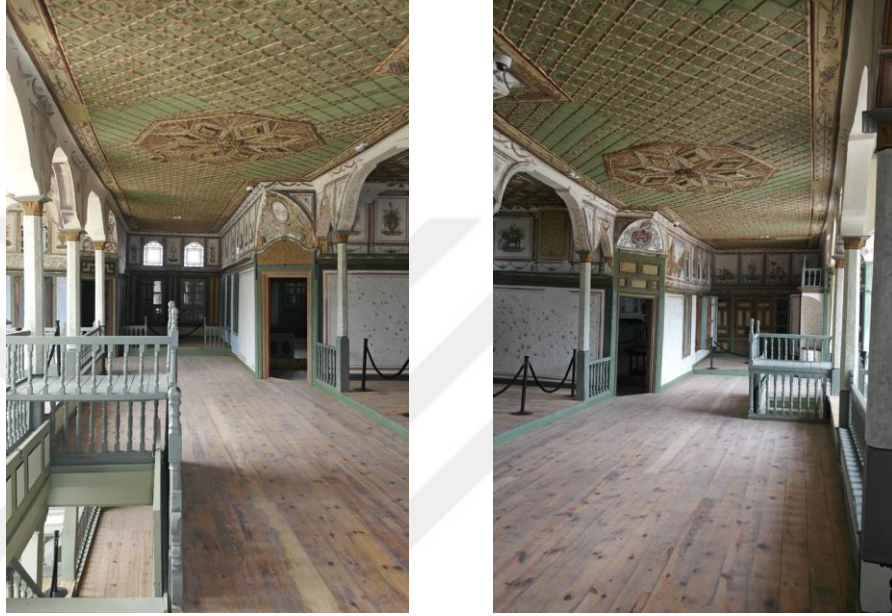

Fotoğraf 77 ve 78: Sofa ve Eyvanların Farklı Açılardan Görüntüleri

Eyvanların tavan süslemeleri farklı kompozisyonlara sahip çıtakâri, çakma, kalemişi ve oyma teknikleri kullanılarak süslenmiştir. Güney-doğu eyvanının tekne tavanı çıtakâri tekniğinde karelerden oluşmaktadır. Karelerin içlerine kırmızı zemin üzerine dört yapraklı beyaz renkte çiçek motifleri işlenmiştir. Tavanı dıştan yaklaşık 20 cm. genişliğinde düz pervazlar çerçevelemekte ve en dışta ise iç kavisli duvar tavan arası geçişi sağlayan pervazlar bulunmaktadır. Düz pervazların uçları kalemişi tekniğinde iri ve volütlü yaprak motifleri ve bu motiflerin alt kısmında bulunan sepet örgü süslemektedir. Sepet örgülü yaprak motiflerinden oluşan kompozisyonun iki ucunu ince siyah bir şerit birbirine bağlamaktadır. İnce şeridin etrafını kurdele ve gül motifli kıvrımlı dallar dolanmaktadır. Dıştaki iç kavisli pervazları kırmızı-yeşil tonlarında kurdele ve kıvrımlı dalların arasına yerleştirilen gül motifleri süslemektedir.

Eyvanın güney-doğu duvarında 80X160 cm. ölçülerinde iki adet pencere bulunmaktadır. Pencerelerin dış tarafından yüksekliğin yarısına kadar çıtakâri kafes

panolar kapatmaktadır. Pencerelelerin iki yanında ve ortada pencere yüksekliğinde üç adet dikdörtgen kapama bulunmaktadır. Pencerelelerin üst seviyesinden duvarları üç yönden sergenler dolaşmaktadır. Eyvanın iki yanında torna tekniğinde korkuluklar, ortada ise giriş için geniş bir açıklık bırakılmıştır.



Fotoğraf 79: Güney-Doğu Eyvanı Genel Görüntüsü



Fotoğraf 80 ve 81: Güney-Doğu Eyvan Tavanı Genel ve Detay Görüntüleri

Kuzey-batı eyvanının tavanı kırmızı zemin üzerine geometrik şekilli kare ve dikdörtgenlerden oluşan kompozisyona sahiptir. Çıtakâri tekniğindeki tavan güney-doğu eyvanına benzer süslemelere sahip geniş ve iç kavisli pervazlarla çevrelenmiştir. Eyvanın

kuzey-batı duvarında sergen yüksekliğine kadar tamamen kapatan yüklük, dolap ve raflı gözlerden oluşan bir birim bulunmaktadır. Geçme panolar halinde düzenlenen kapakların yüzeyleri kartuş motifleriyle bezenmiştir. Benzer şekilde kuzey duvarında da tek kapaklı bir dolap bulunmaktadır. Eyvanın dikkat çekici bölümü “L” şeklindeki sergendir. Sergen konaktaki diğer örneklerden yaklaşık iki kat daha geniş olacak şekilde 50 cm. ölçüsündedir. Ayrıca söz konusu sergenin üstü yine “L” şeklinde yaklaşık 30-35 cm. yüksekliğinde tornalı korkulukla kapatılmıştır. Korkuluğun ana dikmesinin (baba) torna tekniğindeki sivri tepeliği eğik olacak şekilde tasarlanmıştır.



Fotoğraf 82: Kuzey-Batı Eyvanı Genel Görüntüsü



Fotoğraf 83 ve 84: Kuzey-Batı Eyvanı Tavanı Genel ve Detay Görüntüleri

Güney-batı eyvanı süslemeye ve görünüm itibarıyla diğer iki eyvandan farklı bir düzenlemeye sahiptir. Eyvanın önünde yer alan direklik, yanlarda yuvarlak ve ortada basık kemerlidir. Yanlardaki kemerlerin açıklıkları tornalı korkuluklarla kapatılmıştır. Giriş ortadaki geniş basık kemerli bölümden sağlanmaktadır. Kemerleri taşıyan dört destekten ikisi duvar içinde diğer iki destek ise bağımsızdır. Bağımsız destekler kare kaideli, sekizgen konik gövdeli ve bitkisel motifli başlıklara sahiptir. Başlıklardaki dilimli ve uçları volüt kıvrımlı yapraklar oyma tekniğinde işlenmiştir.



Fotoğraf 85: Güney-Batı Eyvanı Genel Görüntüsü

Eyvanın tekne tavanında bulunan kare panolar yapımda çakma tekniğinde, süslemeye ise bitkisel motiflerle bezenmiştir. Tavanın ortasına çakılan dört adet kare panonun yüzeyi oyma tekniğinde gülbezek motifleriyle süslenmiştir. Diğer karelerin yüzeylerinde ise kalemişi tekniğinde farklı türden meyve tasvirleri bulunmaktadır. Panoların aralarında kalan boşluklarda ise kırmızı zemin üzerine kalemişi tekniğinde gül demetleri işlenmiştir. Tavanı dıştan düz ve iç kavisli geniş çıtalar iki bordür halinde çevrelemektedir. İçteki düz bordürün yüzeyine kurdele ve kıvrımlı dalların üzerine yerleştirilen yaprak ve çiçek motiflerinin bulunduğu bezemeler işlenmiştir. Dıştaki kavisli bordür düğümlü kurdele ve aralara yerleştirilen gül demeti motiflerinden oluşan süslemeye sahiptir.

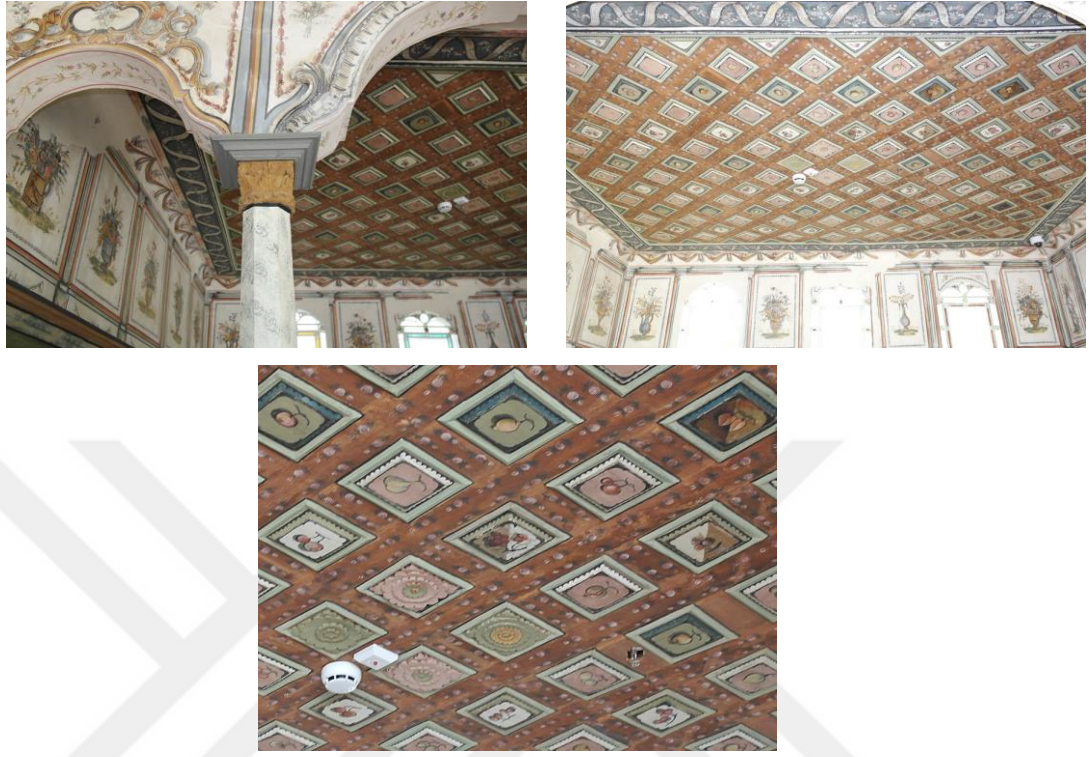

Fotoğraf 86-88: Güney-Batı Eyvanının Detay Görüntüleri

Eyvanın sokağa bakan duvarında 80X160 cm. ölçülerinde üç adet pencere bulunmaktadır. Pencerele beraber aralarda ve alt kısmında dikdörtgen panolar duvarın tamamını sergen yüksekliğine kadar kapatmaktadır. Pencereleerin yüksekliğinin yarısına kadar korkuluk ve kafes panolar dıştan yerleştirilmiştir.



Fotoğraf 89: Güney-Batı Eyvanı Pencere ve Sergen Görüntüleri

Kuzey-doğu yönünde uzanan açık sofanın tavanını avlu tarafında sekizgen gövdeli destekler taşımaktadır (bkz. foto.: 52 ve 53). Tavan çıtakâri, taklit künde-kâri (çakma ve

yapıştırma), kalem işi ve oyma teknikleri kullanılarak geometrik ve bitkisel motiflerle süslenmiştir. Çıtakâri karelerin içleri yeşil zemin üzerine hilal, on iki köşeli yıldız ve çiçek demeti motiflerinin bir arada kullanıldığı bezmelerle doldurulmuştur.



Fotoğraf 90: Sofa Çıtakâri Tavan Detay Görüntüsü

Sofa tavanının ortasında bulunan tavan göbeği kare, üçgen ve sekizgen geometrik parçaların çakma ve yapıştırma tekniğinde bir araya getirilmesiyle oluşturulmuştur. Süslemede ise kalemişi, çıtakari ve oyma teknikleri kullanılarak bezenmiştir.

Tavan göbeğinin ortasında oyma tekniğinde sekiz köşeli bir kabara bulunmaktadır. Kabaranın merkezinde bir penç ve bu pençin etrafında kıvrımlı ve dilimli yaprak motifleri oyulmuştur. Kabaranın dışına doğru düzgün şekilli bir halka işlenmiştir. Bu halkanın üstünden ve altından kıvrılan dilimli yaprak motifleri halkayı dolanacak şekilde yüzeye oyulmuştur. Kabaranın dışında ise benzer üçgenler sekiz köşeli yıldız oluşturacak şekilde tavana çakılmıştır. Bu üçgenlerin yüzeyi farklı çiçek demetlerinden oluşan kompozisyonlara sahiptir.

Kabaranın dışında eşkenar kareler panolar ve bu panoları çevreleyen çıtlalar bulunmaktadır. Kare panoların yüzeyleri hilal ve on iki köşeli yıldızlarla süslenmiştir. Kareleri dört yönden çevreleyen geniş çıtaların köşelerinde dilimli yapraklar, aralarda

kalan boşluklarda birbirine bağlanmış kıvrımlı dallar ve “S” şekilli motifler işlenmiştir. En dıştaki boşluklar çitakâri tekniğinde güneş motifleriyle süslenmiştir. Güneş motiflerinin yüzeylerinde vazo içinde çiçek demetleri ve meyve tabağı tasvirleri bulunmaktadır.

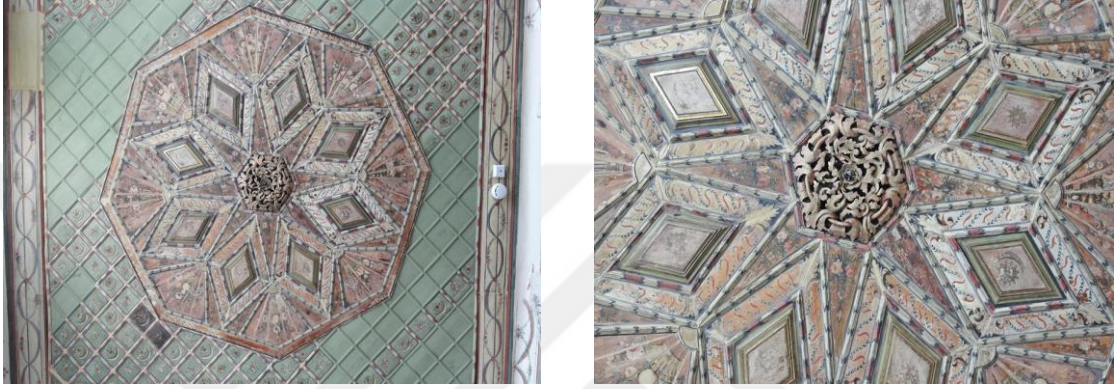

Fotoğraf 91 ve 92: Sofa Tavan Göbeği Genel ve Detay Görüntüleri

Sofanın doğu kanadındaki tavan düzenlemesi çitakâri tekniğinde gri zemin üzerine beyaz renkte çiçekler süslemektedir. Diğer tavanlarla benzer bir şekilde tavanı dıştan düz ve iç kavisli pervazlar asıl süsleme alanını çerçeve içine almaktadır. Düz pervazların yüzeyini kıvrımlı yaprak motifli dallar ile boncuk dizileri dolamalı bir şekilde dört yönden çevrelemiştir. İç kavisli çitanın yüzeyini ise kıvrımlı dallarla birbirine bağlanan gül ve goncagül demetlerinden oluşan kompozisyonlar süslemektedir.

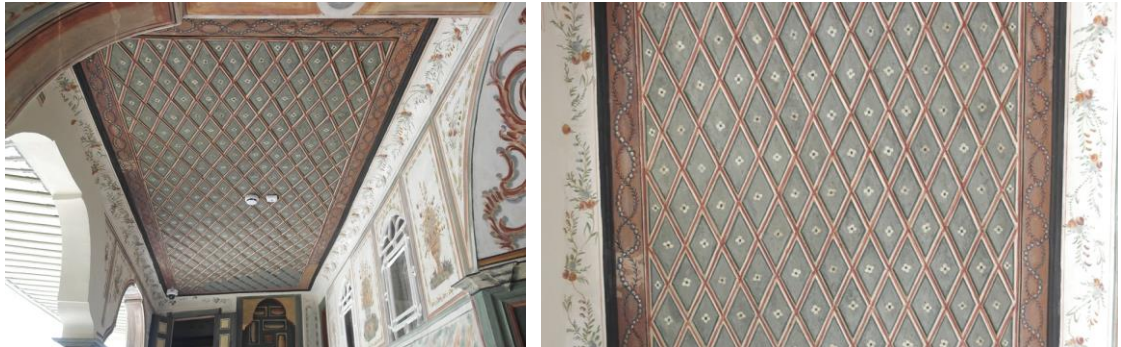

Fotoğraf 93 ve 94: Batı Kanadı Sofa Bölümü Tavanı Farklı Açılardan Görüntüleri

Sofanın ortasında avluya doğru çıkıntı yapan köşk bölümü dikdörtgen şekilli, avlu-sofa yönünde hafif basık kemerli, doğu-kuzey yönlerinde ise yuvarlak kemerli olacak şekilde yapılmıştır. Tavan ve kemerleri dört adet konik gövdeli sekizgen destek taşımaktadır. Desteklerin araları üç yönden korkuluklarla kapatılmıştır. Sofa bölümünde ise bir basamakla yükseltile giriş açıklığı bulunmaktadır. Köşk bölümünün tabanı birinci katta bulunan köşk ile benzer bir düzenlemeye sahiptir (bkz., foto.: 26 ve çizim: 45).



Fotoğraf 95 ve 96: Köşk Bölümünün Genel ve Doğu Kanadı Görüntüleri

Köşk bölümünün tekne tavanının ortasında sekizgen bir kabara bulunmaktadır. Bu kabaranın merkezinde yontma tekniğinde bir kozalak, bu kozalağı dıştan sekiz adet oyma tekniğinde papatya ve yaprak motifleri süslemektedir. Tavanın geneline yayılan çakma tekniğindeki eş kenar kareler mor ve krem renginde gül demetlerinden oluşan kompozisyonlara sahiptir. Beyaz renkteki tavan zemininin kareler arasındaki boşluklarına farklı türden çiçek demetleri işlenmiştir. Dışta tavanı dört yönden çevreleyen geniş çıtılar benzer üslupta çiçek ve yaprak motifleriyle süslenmiştir. Tavan ve kemer arası geçişi sağlayan iç kavisli çıtaların üzerine perde tasviri ve bu perdelerin üzerinde çiçek demetlerinden oluşan kompozisyonlar bulunmaktadır. İç kavisli çıtaların köşelerine ise düğümlü kurdele motifi yerleştirilmiştir.



Fotoğraf 97 ve 98: Köşk Bölümü Tavanı Genel ve Detay Görüntüleri



Çizim 61 (A. Akınay, B. Tekin): Güney-Batı Eyvanı Perspektif Çizimi

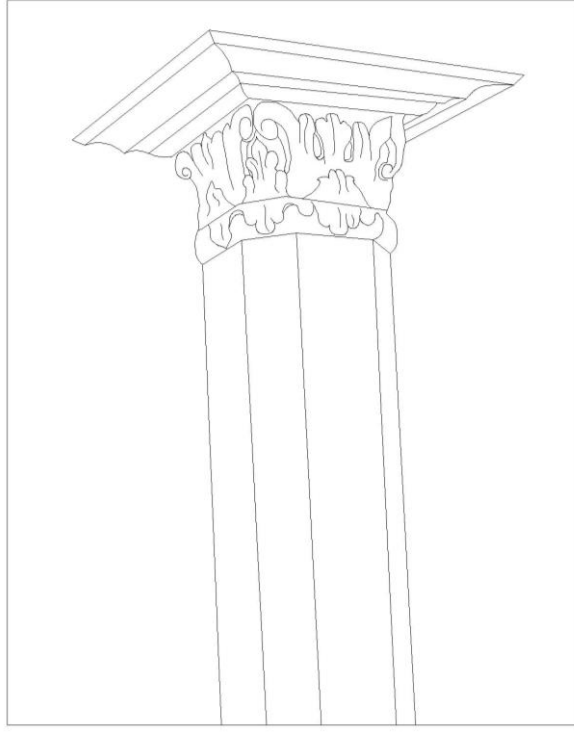

Çizim 62 (A. Akınay, B. Tekin): İkinci Kat Destek Başlıkları Detay Çizimi

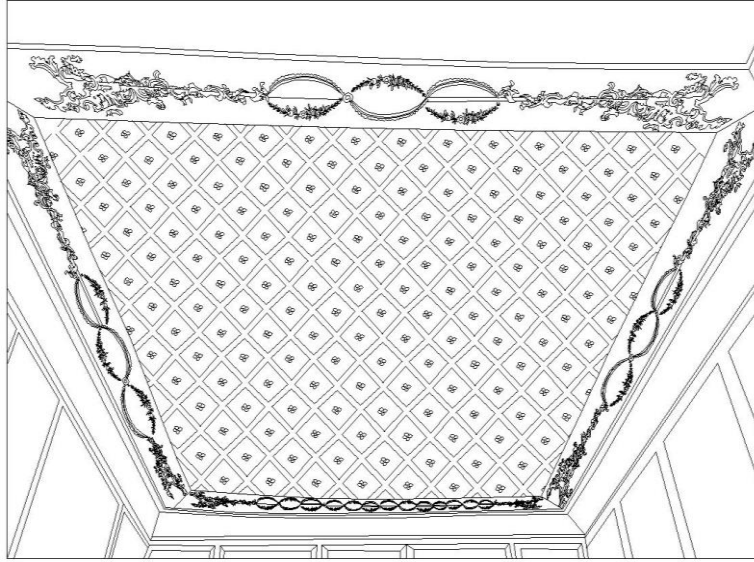

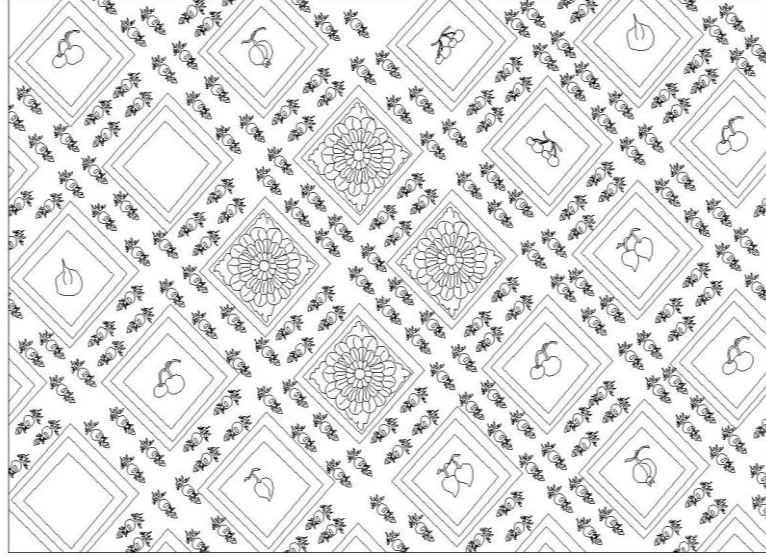

Çizim 63 ve 64 (A. Akınay, B. Tekin): Güney-Doğu ve Güney-Batı Eyvanlarının Tavan Çizimleri



Çizim 65 (A. Akınay, B. Tekin): Sofa Tavan Göbeği Çizimi

Batı duvarındaki İstanbul tasvirinden dolayı “*İstanbul Odası*” olarak da bilinen güney yönündeki odanın yüklük, banyo ve raflı gözlerin bir arada kullanıldığı birim süsleme, yapım tekniği ve malzeme açısından dikkat çekici özelliklere sahiptir. Söz konusu ahşap eleman ceviz ağacından yapılmış ve 268X255 cm. ölçülerindedir. Ayrıca yüklük ve diğer elemanlardan oluşan bu birim; yapımında geçme ve bükme teknikleri kullanılarak imal edilmiştir. Yüklük ve diğer birimlerden oluşan elemanın kapak, raflı gözleri geçme tekniğinde, “S” kıvrımlı şekli ile dışa doğru bombeli kapaklar ise bükme tekniğinde yapılmıştır.

Giriş tarafına yerleştirilen yüklüğün kapakları, üst kısmındaki sabit yatay dikdörtgen panolar, tek kapaklı banyo ve alt kısımdaki kapamalar geçme tekniğindedir. Pano ve kapakların tamamında oyma tekniğinde kartuş ve bu kartuşların dört köşesinde akantus yaprakları bulunmaktadır. Kapı arkası dolap kapağı ise, geçme panolar halinde düzenlenmiş ve sade bir görünüme sahiptir.

Açık raflı gözler kınışlı geçme tekniğinde ve yüzeyleri oyma tekniğinde süslenmiştir. Bu raflı gözlerin her biri farklı bitkisel kompozisyonlara sahip “S”, “C” şekilli kıvrımlar, ucu volütlü yaprak ve çiçek motifleriyle süslenmiştir. Ayrıca odanın duvarlarını dört yönden dolaşan sergenler bu birimin üst kısmında ayrı bir önem verilerek yapılmıştır. Bu kısımda 20 cm. yüksekliğinde kıvrımlı tornalı korkuluklar birimin üst kısmından sergenin önünü kapatmaktadır.

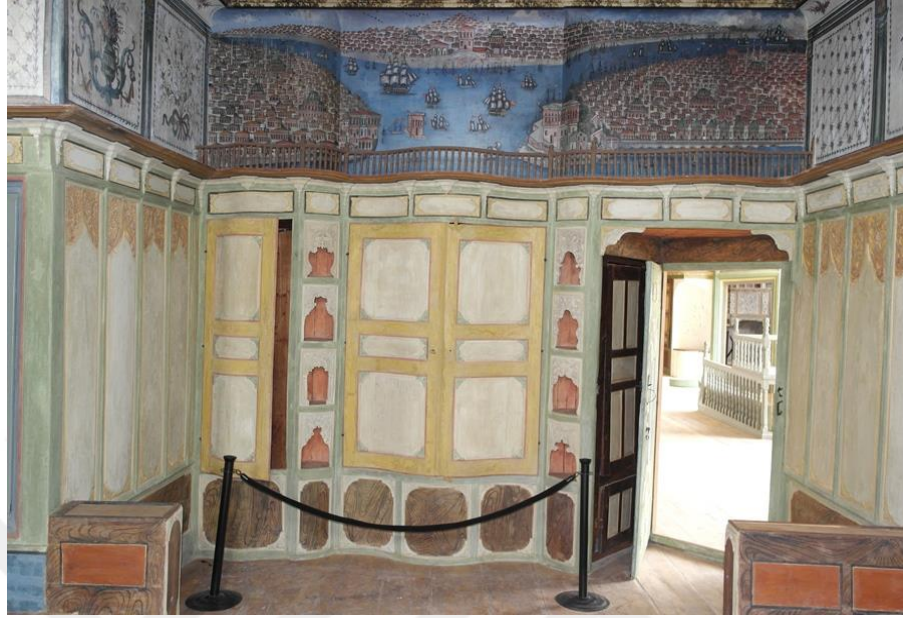

Fotoğraf 99: Yüklük, Banyo ve Rafly Gözlerden Oluşan Birimin Genel Görüntüsü



Fotoğraf 100 ve 101: Rafly Gözlerin Detay Görüntüleri

Doğu odası tek birim halindeki yüklük, banyo ve açık rafly gözler 430X210 cm. ölçülerinde, girişin karşındaki duvarı kapatacak şekilde konumlandırılmıştır. Ortada geniş iki kapaklı yapılan yüklüğün iki tarafında açık rafly gözler bulunmaktadır. Yüklüğün solunda duvara bitişik iki kapaklı dolap ve sağ tarafa tek kapaklı banyo bölümü yerleştirilmiştir. Yüklük, dolap ve banyo bölümlerinin kapakları geçme tekniğindeki

panolardan oluşmaktadır. Bu panoların yüzeyleri sade kartuş motifleriyle süslenmiştir. Üç gözlü açık raflı gözlerin aynı sıradakiler benzer iç ve dış kavislerle kemer görünümü verilen tepeliklere sahiptir. Alt kısmındaki dikey sabit panolar ve yüklüğün altında bulunan iki kapak da geçme tekniğinde dikdörtgen panolardan oluşmaktadır.



Fotoğraf 102: Doğu Odası Yüklük ve Diğer Elemanların Görüntüsü

Kuzey yönündeki odada giriş tarafında yüklük, banyo ve raflı gözlerden oluşan birim 240X210 cm. ölçülerindedir. Söz konusu birim dört yönden geniş pervazlarla çevrelenmektedir. Kapaklar kare ve dikdörtgen geçme panolardan oluşmaktadır. Panoların yüzeyleri oyma tekniğinde boş kartuş ve kartuşların köşelerini iri yaprak motifleri süslemektedir. Ortadaki yüklük ve duvara bitişik gusülhane birimlerinin her biri iki kapaklı yapılmıştır. Kapı tarafındaki üç gözlü raflı birim iç ve dış kavislerden oluşan her biri farklı tasarıma sahip kemer görünümlü tepeliklerden oluşmaktadır. Üst kısımdaki yatay ve alt kısımdaki dikey dikdörtgen panolar kapaklarla benzer kartuş motifleriyle süslenmiştir.



Fotoğraf 103: Kuzey Odası Yüklük, Banyo ve Rafly Gözlerden Oluşan Birimin Görüntüsü

Batı kanadındaki oda güney duvarındaki İzmir tasvirinden dolayı “İzmir Odası” olarak da anılmaktadır. Giriş tarafındaki yüklük, banyo ve rafly gözler 265X255 cm. ölçülerinde ve giriş tarafında bulunmaktadır. İzmir Odası’nda bulunan yüklük, banyo ve rafly gözler yapım tekniği, süsleme açısından doğu ve kuzey odalarındaki örneklere benzer özelliktedir. Ancak yüklük ve diğer elemanlardan oluşan birimin tasarımı söz konusu örneklerden farklı bir görünüme sahiptir. Yüklük ve banyo bölümlerinin düz kapak tasarımına karşılık, açık rafly gözler açılı yerleştirilmiştir. Açılı rafly gözlerin arasına yerleştirilen iki kapaklı yüklük diğer elemanlara göre geriye doğru yerleştirilmiştir. Duvara bitişik tek kapaklı banyo bölümü ise rafly gözlerle aynı seviyede, önde duracak şekilde konumlandırılmıştır.



Fotoğraf 104: Batı Odası Yüklük ve Diğer Birimlerin Görüntüsü

Çakırağa Konağı'nın ikinci kat oda tavanları Barok üslubunda çıtakâri, taklit künde-kâri, kalem işi ve oyma teknikleri kullanılarak süslenmiştir. İkinci katta bulunan dört odanın tavanı farklı kompozisyonlarda, geometrik şekiller ve bitkisel motiflerden oluşmaktadır. Bu odalardan güney ve batı odalarında seki altı ve seki üstü bölümlerinin tavanlarında farklı süslemelere yer verilmiştir. Tavan göbeği kullanımı sadece İstanbul Odası'nda görülmektedir.

Güney (İstanbul Odası) odasının iki bölümlü tekne tavanının dikdörtgen şekilli seki altı tavan süslemeleri meyve ve çiçek tasvirlerinden oluşmaktadır. Seki altı tavanının tamamı tavan göbeği olarak tasarlanmıştır. Tavan göbeğinin ortasında şeftali, kayısı, incir ve üzüm salkımlarından oluşan oval meyve tabağı tasviri bulunmaktadır. Bu meyve tabağını krem rengi zemin üzerine eşit aralıklı çıtakâri tekniğinde ucu volüt kıvrımlı "S" şekiller dıştan oval bir şekilde sarmaktadır. Aralarda kalan boşluklar kırmızı-mor renklerinde goncagül ve gül motiflerinin bir arada kullanıldığı demetler süslemektedir. Dıştan üç adet bordür oval şekilli kompozisyonu çevrelemektedir. Ortadaki bordürün yüzeyi kıvrımlı dalların üzerine yerleştirilen yaprak motiflerinden oluşmaktadır. Ayrıca ince bir çıta dıştan oval tavan göbeğini çerçevelemektedir.

Dikdörtgen şekilli ince bordür ve oval şekilli kompozisyonun arasındaki boşluklar vazo içinde çiçek motifleriyle doldurulmuştur. Farklı şekillere sahip vazolardan çıkan gül, penç ve narçiçekleri her yöne dağılacak şekilde tasvir edilmiştir. Tavan göbeğinin en dışında düz geniş pervazlar bütün kompozisyonu çerçeve içine alacak şekilde çevrelemektedir. Bu pervazların yüzeyleri kahverengi zemin üzerine, köşelerde uç uca eklenen tomurcuk motiflerinden kalp şekli oluşturulmuştur. Kalp şekillerinin içleri ise ince işçilikli küçük gül motifleriyle doldurulmuştur. Kalp motiflerinin dışında “S” ve “C” şekilli kıvrımlı yapraklar süslemekte, bu yaprakların uçlarında gül ve penç çiçek demetleri bulunmaktadır. Pervazların boş kalan kısımlarına üzerinde gül demetlerinin bulunduğu düğümlü kurdeleler yerleştirilmiştir. Pervazların uzun kenarların ikisinin tam ortasında ise dört köşesinde narçiçeği bulunan bir kare ve bu karenin altından-üstünden geçen iki adet “S” şekilli kıvrım bulunmaktadır. Bu karelerin iç kısımları gül motifleriyle doldurulmuştur.



Fotoğraf 105: Güney Odası Seki Altı Tavan Göbeği Görüntüsü

Güney odasının krem rengindeki seki üstü tavanı yapımda taklit künde-kârî (çakma ve yapıştırma) tekniğinde üçgen, kare şekillerin bir araya getirilmesiyle geometrik sekizgenlerden oluşturulan düzenlemeye sahiptir. Süslemede geometrik ve bitkisel motifler kalemişi, oyma ve çitakârî teknikleri kullanılarak tezyin edilmiştir. Kare ve

üçgen şekiller tavana yapıştırılmakla beraber, ayrıca bu şekillerin aralarına ince çıtalar çakılmak suretiyle daha da sağlamlaştırılmıştır.

Tavanın ortasında sekizgen bir kabara bulunmaktadır. Kabara, sofa tavan göbeğindeki yapım ve süsleme özellikleri bakımından benzerdir. Bitkisel motiflerden oluşan kabarayı dıştan küçük üçgenler sarmaktadır. Bu üçgenlerin yüzeylerine kalemişi tekniğinde mor ve turkuaz renkte gül motifleri işlenmiştir. Üçgenlerin dışında ise küçük-büyük kareler ve bu karelerin aralarında üçgen şekiller kabaranın etrafını saracak şekilde tavana yapıştırılmış ve aralardaki boşluklara çıtalar çakılmıştır. Üçgen ve kare şekillerinden meydana getirilen iç içe geçmiş sekizgenler tavanın tamamına yayılacak şekilde düzenlenmiştir. Küçük karelerin yüzeylerini oyma tekniğinde gülbezek, dilimli yaprak motifleri ve çiçek demetleri süslemektedir. Büyük karelerin yüzeyleri kalemişi tekniğinde iki farklı şekilde bezenmiştir. Bu karelerden bir kısmının her birinde farklı türden meyve tasvirleri, diğer karelerde ise turkuaz, pembe, krem ve kırmızı renklerinde gül demetleri işlenmiştir. Tavanı dıştan çevreleyen geniş düz pervaz seki altı tavan göbeğinin dışındaki pervazla benzer süsleme özelliklerine sahiptir (bkz. foto.: 80). Tavan ve duvar arasına yerleştirilen iç kavisli pervazları ise, uç uca düğümlü kurdelelerle birbirine bağlanan yay şeklindeki gül ve çiçek demetleri süslemektedir.

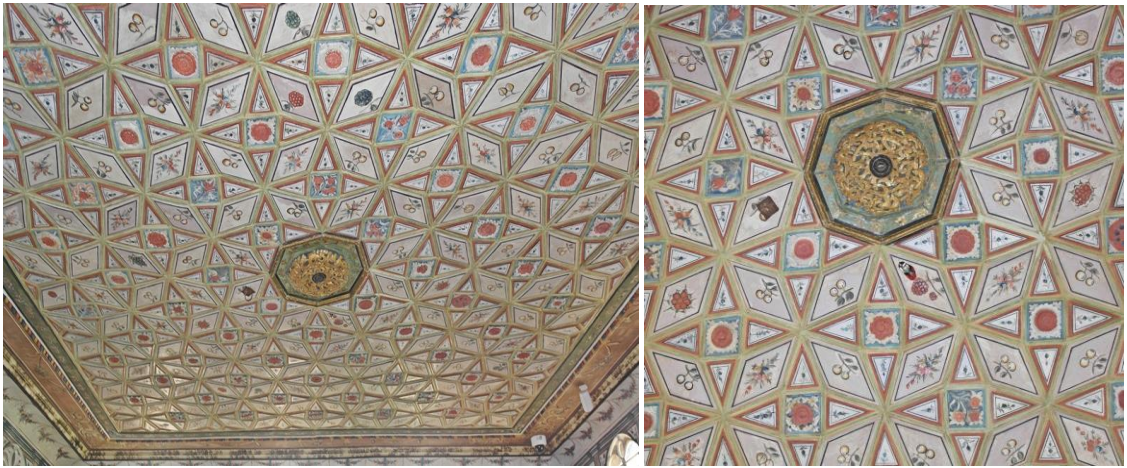

Fotoğraf 106 ve 107: İstanbul Odası Tavanı Genel ve Detay Görüntüleri

Batı yönündeki İzmir Odası'nda da seki altı ve seki üstü tavanları farklı süslemelerle bezenmiştir. Seki altı tavanı yapıştırma tekniğinde süslemesiz sade eş kenar

karelerden oluşmaktadır. Kereleri şekilleri dıştan kademeli büyüyen çıtalar çevrelemektedir.

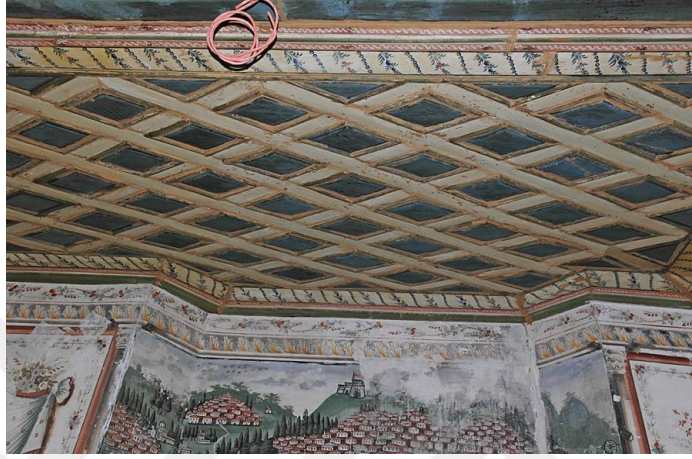

Fotoğraf 108: Batı Odası Seki Altı Tavan Görüntüsü

Batı yönündeki odanın seki üstü tavanı kare ve dikdörtgen şekilli panoları taklit künde-kârî tekniğinde tavan kaplamasına tutturulmuştur. Tavan güney odasındakine benzer dikdörtgen ve karelerin aralarına çakılan ince çıtalarla daha da sağlamlaştırılmıştır. Üçlü dikdörtgen panolar yatay ve dikey açılarla sepet örgü şeklindedir. Krem, turkuaz, kırmızı renkteki dikdörtgenlerin yüzeyleri kalemişi gül ve goncagül motifleriyle bezenmiştir. Dikdörtgen panoların dış köşlerinde kalan boşluklara yerleştirilen karelerin yüzeylerini oyma tekniğinde çiçek ve gülbezek motifleri süslemektedir.

Tavanı dıştan farklı genişliklerde dört adet bordür çevrelemektedir. İç taraftaki turkuaz renkteki bordür yaklaşık 5 cm. genişliğinde ve bu bordürün yüzeyinde iki adet iç içe geçmiş kıvrımlı dal tavanı dört yönden sarmaktadır. İki kıvrımlı dal arasında kalan boşluklarda gül motifleri bulunmaktadır. Ortadaki geniş bordür süslemede ve yapımda seki üstü tavanındaki dikdörtgen panolarla benzer özelliklerde tavanı suyolu şeklinde çevrelemektedir. Ortadaki bordürden sonraki bordürde grift haldeki iri kıvrımlı yapraklar tavanı çevrelemektedir. En dıştaki iç kavisli bordürde ise kıvrımlı dallar üzerine; gül, göncagül, gülbezek ve papatya motiflerinden oluşan çiçek demetleri kalemişi tekniğinde işlenmiştir.

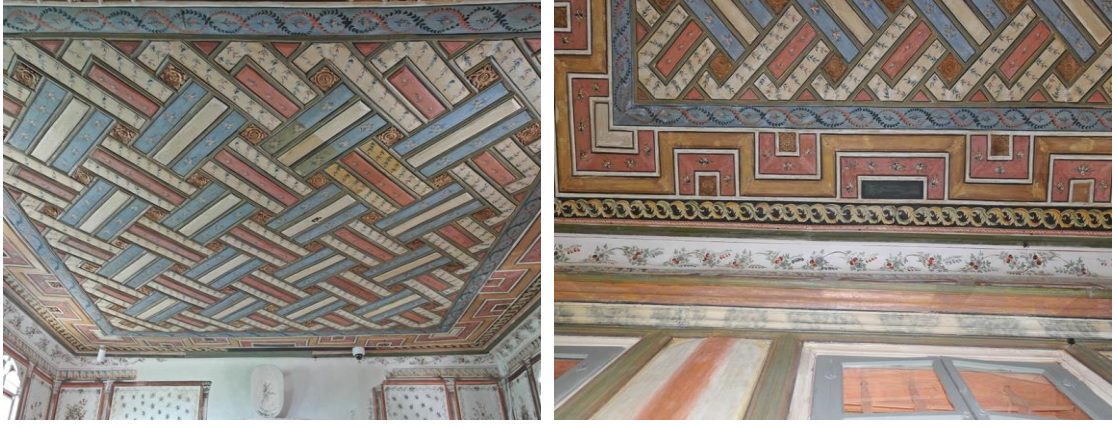

Fotoğraf 109 ve 110: Batı Odasının Seki Üstü Tavanı Genel ve Detay Görüntüleri

Doğu ve kuzey yönlerindeki odaların tavanlarını çıtakâri tekniğinde “C” şekilli çıtalar süslemektedir. İki odanın da benzer özellikteki süslemeleri küçük farklılıklarla ayrılmaktadır.

Doğu odasının koyu krem renkteki tavanını süsleyen çıtaların uçları iki dilimli ve bu uçların arasına bir çiçek motifi gelecek şekilde yapılmıştır. Kuzey odasının tavanında ucu volüt kıvrımlı çıtalar uç uca eklenerek bordürler hariç tavanın tamamına yayılmıştır.



Fotoğraf 111 ve 112: Doğu ve Kuzey Odalarının Tavan Görüntüleri

Söz konusu odalardan doğu odasının tavanını iç tarafta ince yivli çıtalar ve dışta geniş pervazlar halinde mavi zemin üzerine “S” şekilli kıvrımlı dallar dıştan bordür şeklinde çevrelemektedir. Kıvrımlı dallardan oluşan geniş bordür; yanlarda dilimli yaprak motifleri ve yaprakların üzerine yerleştirilen gül demetleri kelem işi tekniğinde işlenmiştir.

Kuzey odasının tavanını yedi adet ince bordür çevrelemektedir. Birinci, dördüncü ve altıncı bordürlerde benzer krem zemin üzerine siyah ince çizgilerle kıvrımlı dal motifleri bulunmaktadır. İkinci ve yedinci bordürlerde krem rengindeki zemin üzerine sarı güller yerleştirilmiştir. Son olarak ikinci ve beşinci bordürlerde ise kırmızı zeminin yüzeyini mor goncagül motifleri süslemektedir. Bu bordürleri ince siyah şeritler bir birinden ayırmaktadır.



Fotoğraf 113 ve 114: Doğu ve Kuzey Odalarının Tavan Bordürlerinin Görüntüleri

İkinci kat odalarında sedir kullanımı iki farklı şekilde gerçekleştirilmiştir. Güney ve batı yönündeki odalarda sedirler odayı üç yönden dolaşacak şekilde yapılmıştır. Bu sedirler pencerelerin alt tarafına yerleştirilmiştir. Ayrıca sedirlerin açık kalan uçlarında birer kolçak bulunmaktadır. Diğer iki odada (doğu ve kuzey) sedir kullanımı, ocak ve dolapların bulunduğu duvarlarda tek yönde kullanılmıştır.



Fotoğraf 115 ve 116: Güney ve Batı Odalarında Sedir Kullanımı Görüntüleri

Odalarda sergen kullanımı duvarları dört yönden dolap ve pencerelerin üst hizasında dolaşacak şekilde düzenlenmiştir. Odalarda bağımsız raflı göz kullanımı bulunmamaktadır. Ayrıca İstanbul Odası'nda (güney) bağımsız dolap kullanımı da mevcut değildir. Doğu ve kuzey odalarında bulunan dolaplar ocağın iki yanına gelecek şekilde duvarlara yerleştirilmiştir. Batı yönündeki odada ise ocağın sağ tarafında bir adet dolap bulunmaktadır. Dolapların tamamı geçme tekniğinde kare ve dikdörtgen panolardan oluşmaktadır. Bu dolapların alınlık kısımları ajur tekniğinde boşaltılarak süslenmiş ve alt kısımlarında birer çekmece bulunmaktadır. Dolap panolarının köşelerinde benzer dilimli yaprak motifleri oyma tekniğindedir.



Fotoğraf 117-119: Batı, Doğu ve Kuzey Odalarında Dolap Kullanımı Görüntüleri

Odalarda pencere kullanımı yapım, süsleme ve malzeme açısından diğer katlardaki pencere kullanımına benzer özelliktedir. İkinci katta bulunan pencere, kapak ve korkuluklar diğer katlara göre daha yüksek olacak şekilde yapılmıştır.

Odalarda ahşap pano kullanımı güney ve batı odalarında bulunmaktadır. Güney odasındaki ahşap panolar süsleme açısından batı odasına göre daha yoğun bezemelere sahiptir. Güney odasının duvarlarını üç yönden pencere üst hizasına kadar kapatan panoların üst kısmında bulunan bitkisel motifler oyma tekniğinde yüzeylere işlenmiştir.

Bitkisel kompozisyonu ters “Y” şeklinde kıvrımlı bir motif iki bölüme ayırmaktadır. Kompozisyonun sağ tarafına kıvrımlı dallar üzerine yerleştirilen penç, papatya, gül motifleri işlenmiştir. Sol tarafta alt kısımda iri bir gül motifi bulunmaktadır. Üst kısımda sağ taraftaki motiflerle benzer penç ve papatyalar yüzeye oyulmuştur. Batı odasında ahşap pano kullanımı güney-batı ve kuzey-doğu duvarlarıyla sınırlandırılmıştır. Ahşap panolar pencere yüksekliğine kadar dikdörtgen şekilli olacak şekilde yapılmıştır. Panoların yüzeyleri boş kartuş şeklindedir. Kartuşların köşelerinde oyma tekniğinde dilimli yaprak motifleri bulunmaktadır.



Fotoğraf 120 ve 121: Güney Odası Ahşap Pano Kullanımı
Genel ve Detay Görüntüleri



Fotoğraf 122: Batı Odası Ahşap Pano ve Sedir Kullanımı Görüntüsü

İkinci kat oda kapıları kestane ağacından geçme ve künde-kâri tekniğinde yapılmıştır. Doğu odasının kapısı çift kanatlı diğer odalar ise tek kanatlardan oluşmaktadır. Kapı kanatlarının tamamı kare ve dikdörtgen panoların kinişli ve zıvanalı geçmelerle bir araya getirilmesiyle geometrik düzenlemelerinden ibarettir. Doğu odasının kapı kanatları kare ve dikdörtgen panolar geçme tekniğinde yapılmıştır. Güney, kuzey ve doğu odalarının kanatlarında ise geçme ve künde-kâri teknikleri bir arada kullanılarak imal edilmiştir. Batı odası kapı kanadının üst ve alt kısımlarındaki geçme panoların arasında kalan boşluk künde-kâri tekniğinde bir göbek şeklinde düzenlenmiştir. Güney odasının kapı kanadının ortasında bulunan geçme panonun dışına künde-kâri tekniğinde kare ve dikdörtgen panolardan suyolu motifi oluşturulmuştur. Kuzey odasının kapı kanadında ise, kare ve dikdörtgen panolar yüzeyin tamamında belli bir düzen içinde künde-kâri tekniği kullanılarak imal edilmiştir. Dikdörtgen panoların tamamında bu kattaki dolap kapaklarına benzer kartuş motifi ve kartuşların köşelerine oyulan yaprak motifleriyle süslenmiştir. Daha küçük kare şekilli parçalarda ise oyma tekniğinde gülbezek motifleri bulunmaktadır.



Fotoğraf 123-126: Güney, Batı, Kuzey ve Doğu Odaları Kapı Görüntüleri

Bu kattaki kapıların tamamında kanatların üst kısmında alınlıklar bulunmaktadır. Güney odası kapı alınlığı oyma tekniğinde, doğu ve kuzey odalarının kapı alınlıkları künde-kârî, oyma tekniklerinin bir arada kullanılmasıyla süslenmiştir. Batı odasının geçme panolardan oluşan kapı alınlığının süslemeleri oyma tekniğindedir. Doğu ve kuzey odaları kapı alınlıkları benzer özellikte uç uca 45 derece birleştirilen dikdörtgenlerden oluşan iki adet “Z” şekilli desen bulunmaktadır. Kuzey yönündeki alınlıkta üç adet, doğu yönündeki alınlıkta beş adet eşkenar kare alınlıkların üst ve alt kısımlarına yerleştirilmiştir. Küçük kare panoların yüzeyleri oyma tekniğinde gülbezek motifleriyle doldurulmuştur. Kuzey odası kapı alınlığında “Z” şekillerin alt kısmında iki adet kartuş motifli dikdörtgen bulunmaktadır. Doğu odası kapı alınlığının alt kısmında bulunan dikdörtgen panonun yüzeyinde, ortasında gül motifi ve bu motifi dıştan grift dallar saracak şekilde tezmin edilmiştir.



Fotoğraf 127 ve 128: Kuzey ve Doğu Odalarının Kapı Alınlık Görüntüleri

Batı odası kapı alınlığı da kare ve dikdörtgen panolardan oluşmaktadır. Kapı alınlığı üç adet dikdörtgen ve iki adet kare geçme panodan oluşmaktadır. Panoların yüzeyleri oyma tekniğinde bitkisel motiflidir. Alınlığın üst tarafında eşit ölçülerdeki iki adet pano ile alt kısımda ortada bulunan dikdörtgen panonun yüzeyleri kartuş ve köşelerde yaprak motifli bezemelere sahiptir. Alt köşelerde bulunan iki adet kare panonun yüzeyleri ise benzer gülbezek motifleriyle doldurulmuştur.



Fotoğraf 129: Batı Odası Kapı Alınlık Görüntüsü

Güney odası kapı alınlığı ahşap elemanlar arasında oyma tekniğinin en yoğun kullanıldığı bölümdür. Alınlık dıştan kavisli şekliyle kemer görünümündedir. Süslemede bitkisel motifler yuvarlak satırlı olacak şekilde yüzeye oyulmuştur. Alınlığın ortasında bir ibrik tasviri kompozisyonu iki farklı bölüme ayırmaktadır. İbriğin solunda öne doğru

eğilmiş bir palmiye ağacı bulunmaktadır. Palmiye ve ibriğin alt kısmında kıvrımlı dalların uçlarına oyulan iki adet çift kanatlı rumi dikkat çekmektedir. Rumi motiflerle beraber papatya, penç, gül motifleri yüzeye dağınık bir şekilde işlenmiştir. Çiçek motiflerinin aralarını kıvrımlı dallar ve iri yaprak motifleri boşluk kalmayacak şekilde yüzeye oyulmuştur. Alınlığın sağ tarafında da aynı türden çiçek motifleri ile iç içe geçmiş kıvrımlı dallar volütlü yaprakların aralarına yerleştirilmiştir. Ayrıca kemer görünümündeki kavisin alt iki yanında konik gövdeli sekizgen iki adet sütünce bulunmaktadır.



Fotoğraf 130: Güney Odası Kapı Alınlık Görüntüsü

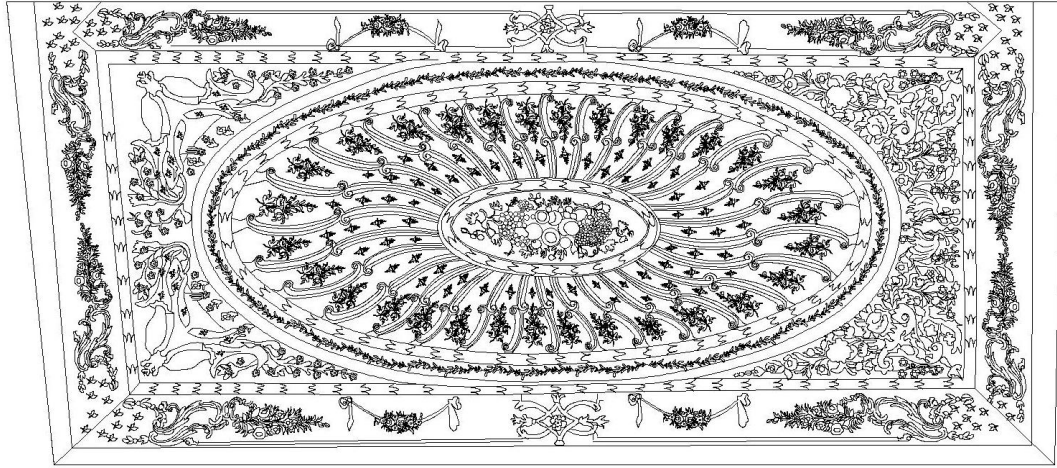

Çizim 66 (A. Akınay, B. Tekin): Güney Odası Seki Altı Tavan Göbeği Çizimi

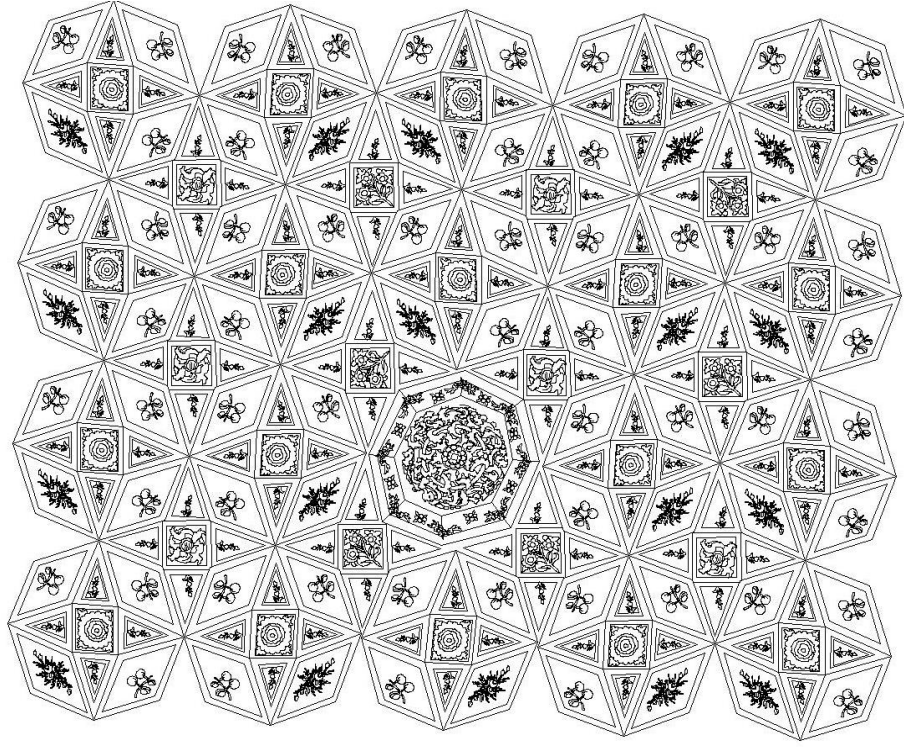

Çizim 67 (A. Akınay, B. Tekin): Güney Odası Seki Üstü Tavanı Detay Çizimi

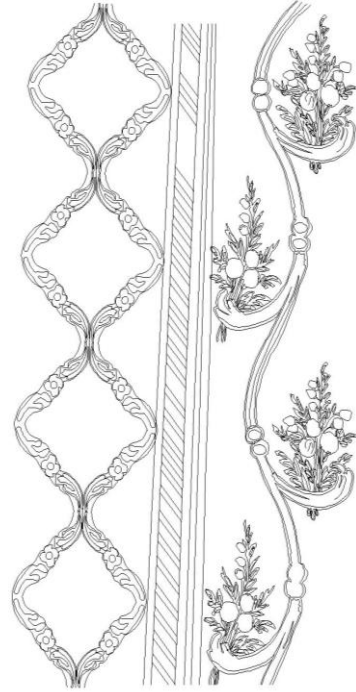
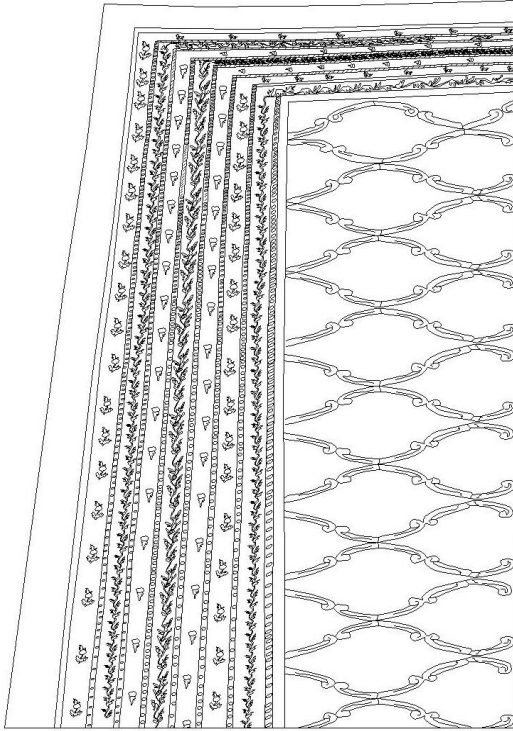

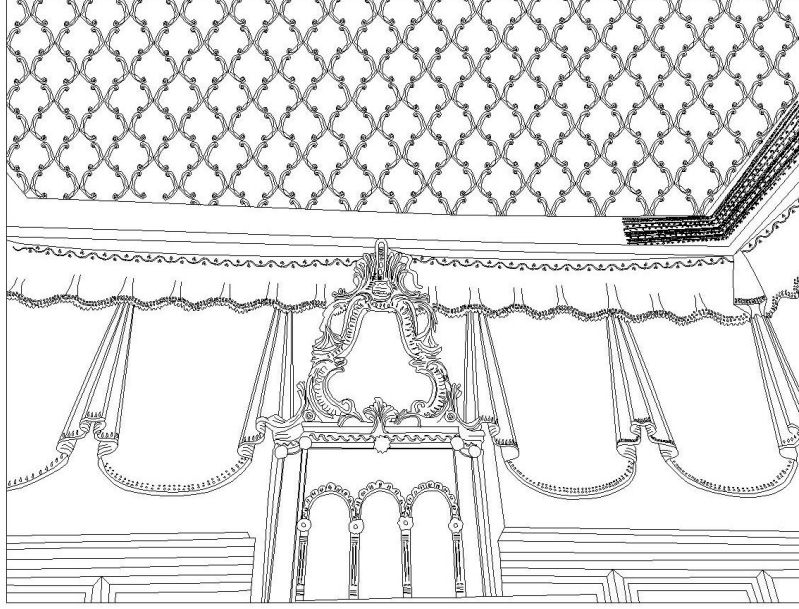

Çizim 68-70 (A. Akınay, B. Tekin): Doğu ve Kuzey Odaları Tavan Detay Çizimleri

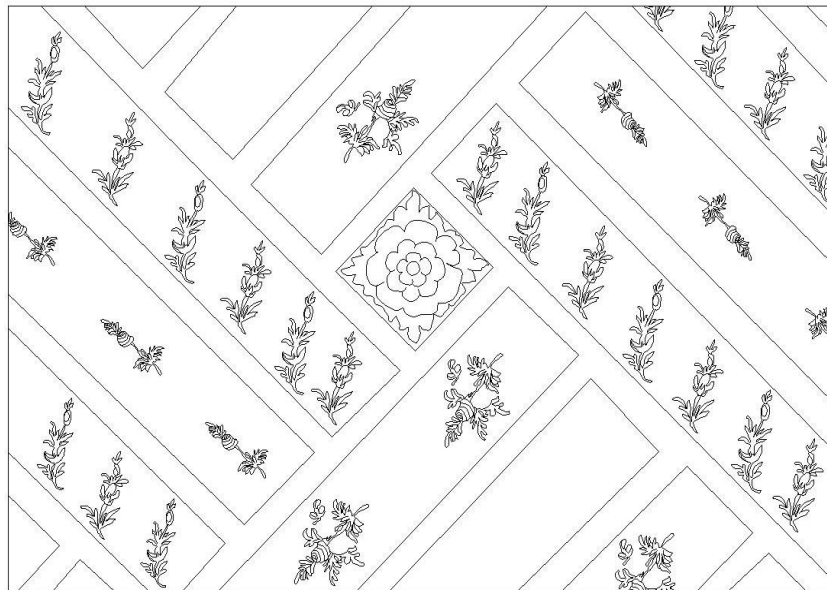
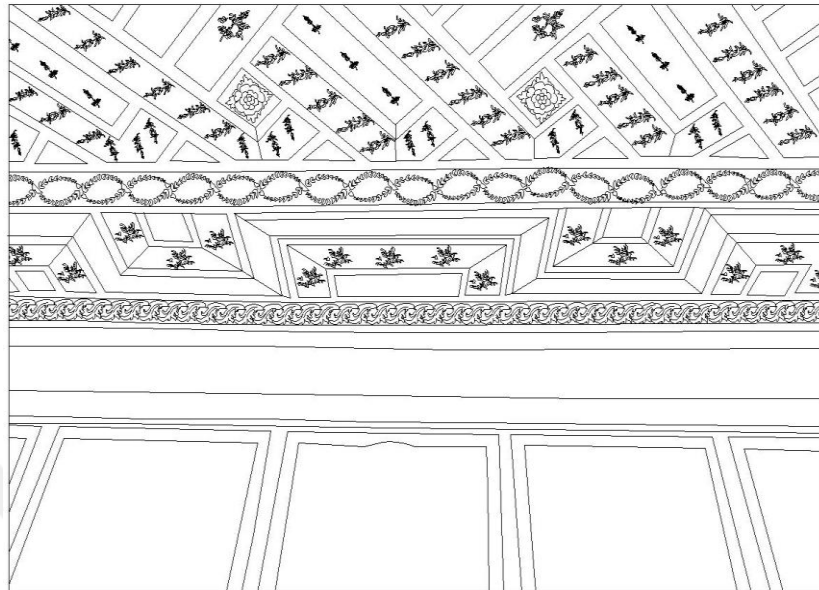

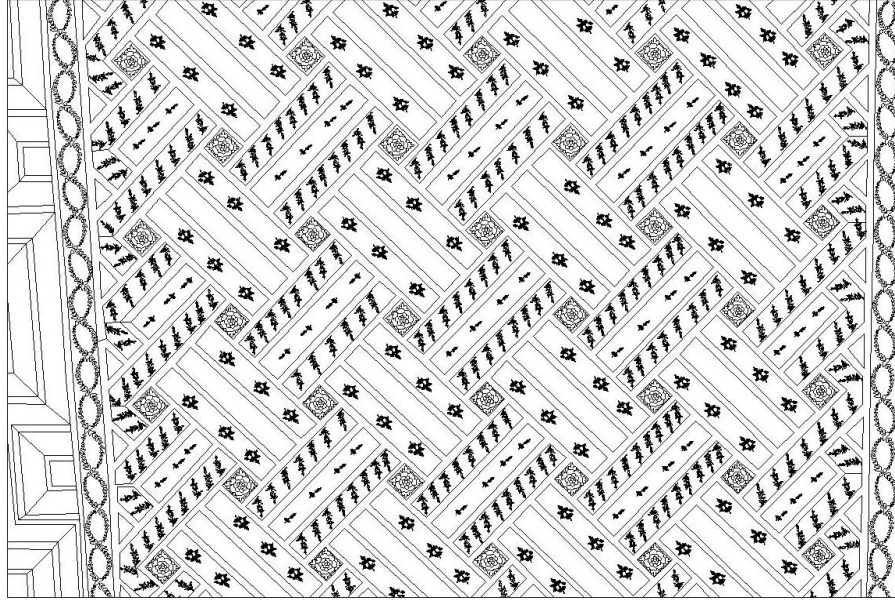

Çizim 71-73 (A. Akınay, B. Tekin): Batı Odası Tavanı Detay ve Genel Çizimleri

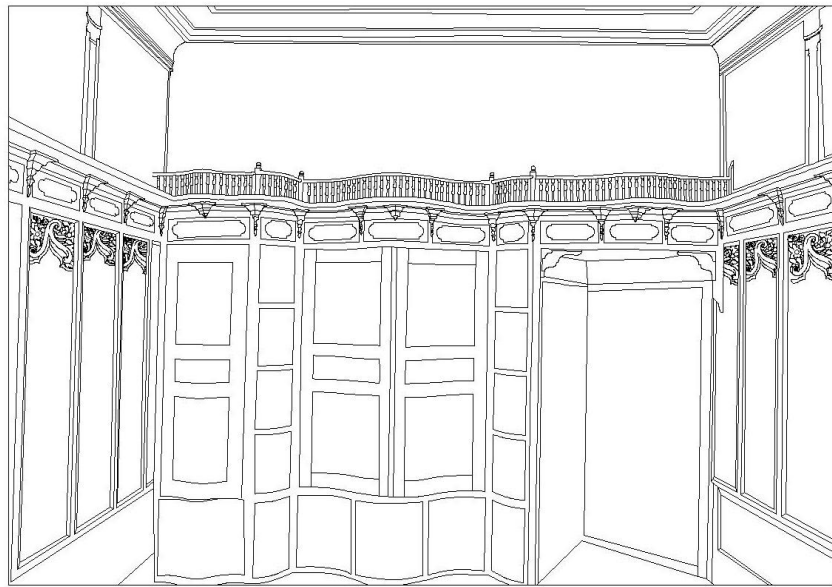
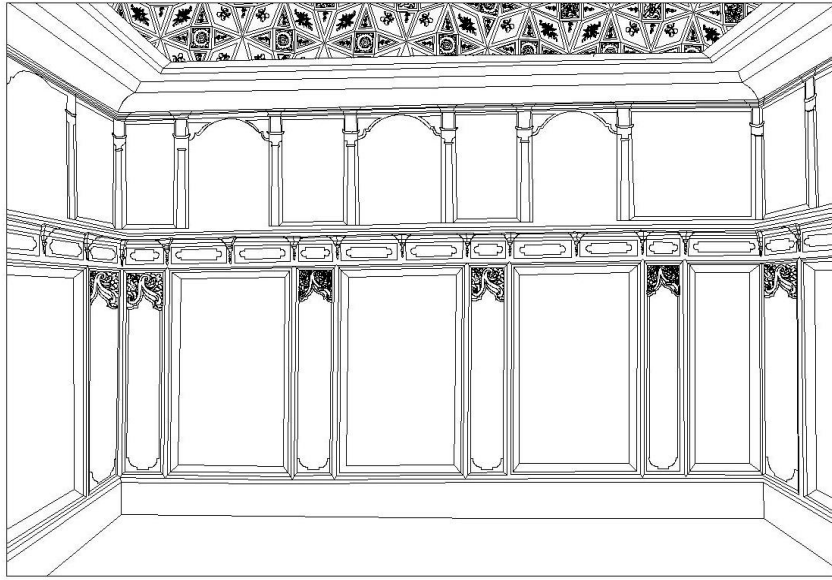

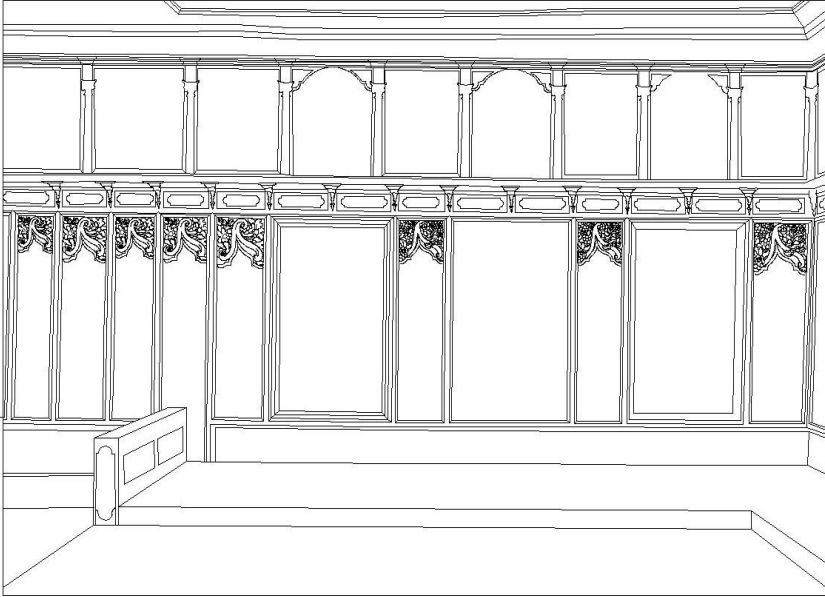
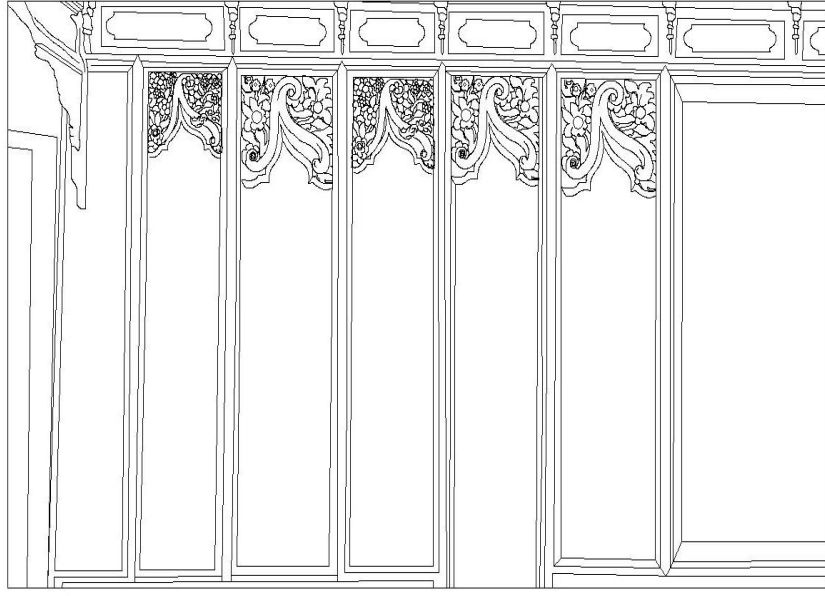

Çizim 74-77 (A. Akınay, B. Tekin): Güney Odasının Farklı Açılardan Ahşap Elemanların Perspektif Çizimleri

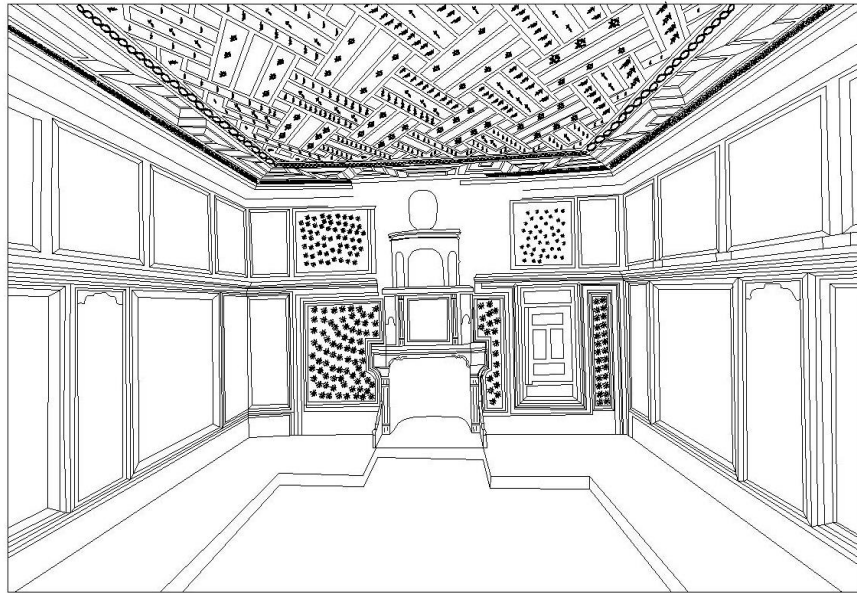
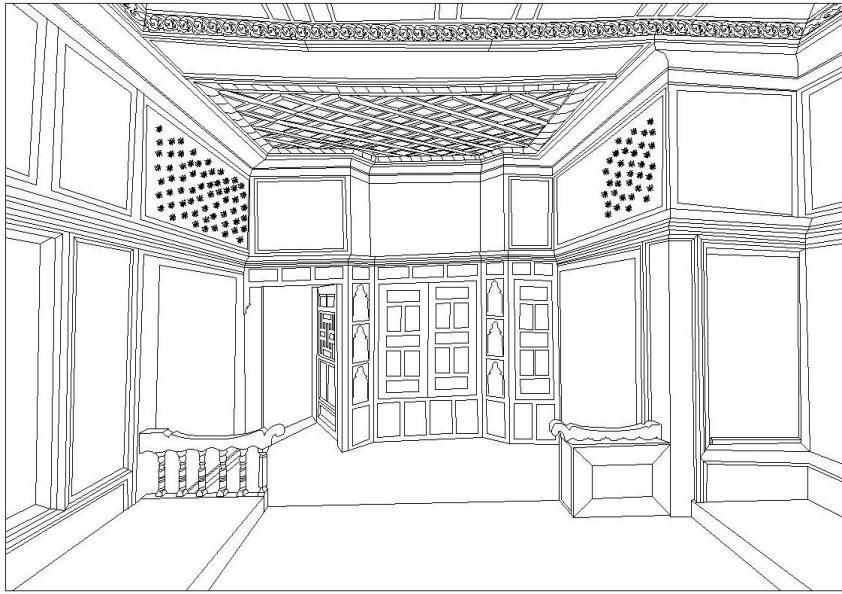

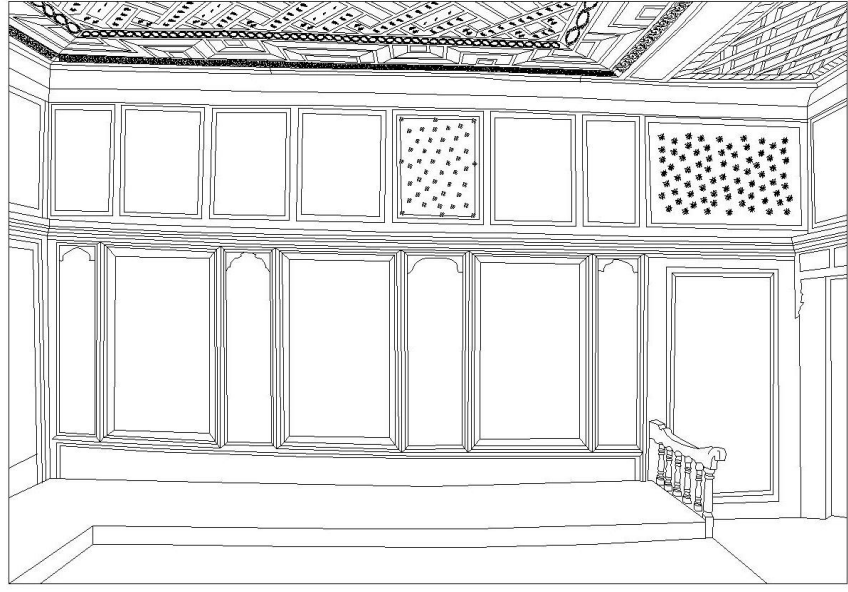

Çizim 78-80 (A. Akınay, B. Tekin): Batı Odasının Farklı Açılardan Ahşap Elemanların Perspektif Çizimleri

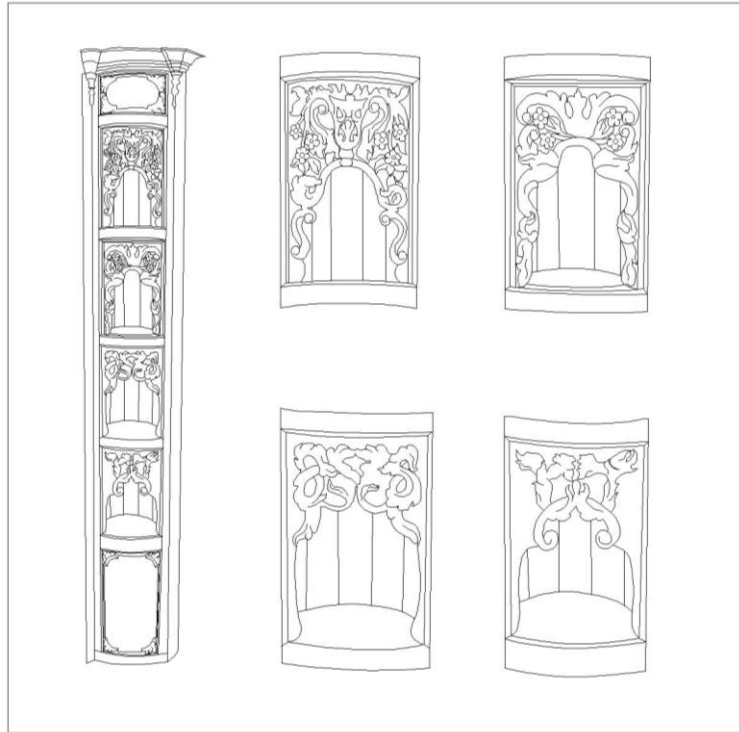

Çizim 81 (A. Akınay, B. Tekin): İkinci Kat Güney Odası Rafı Genel ve Detay Çizimleri

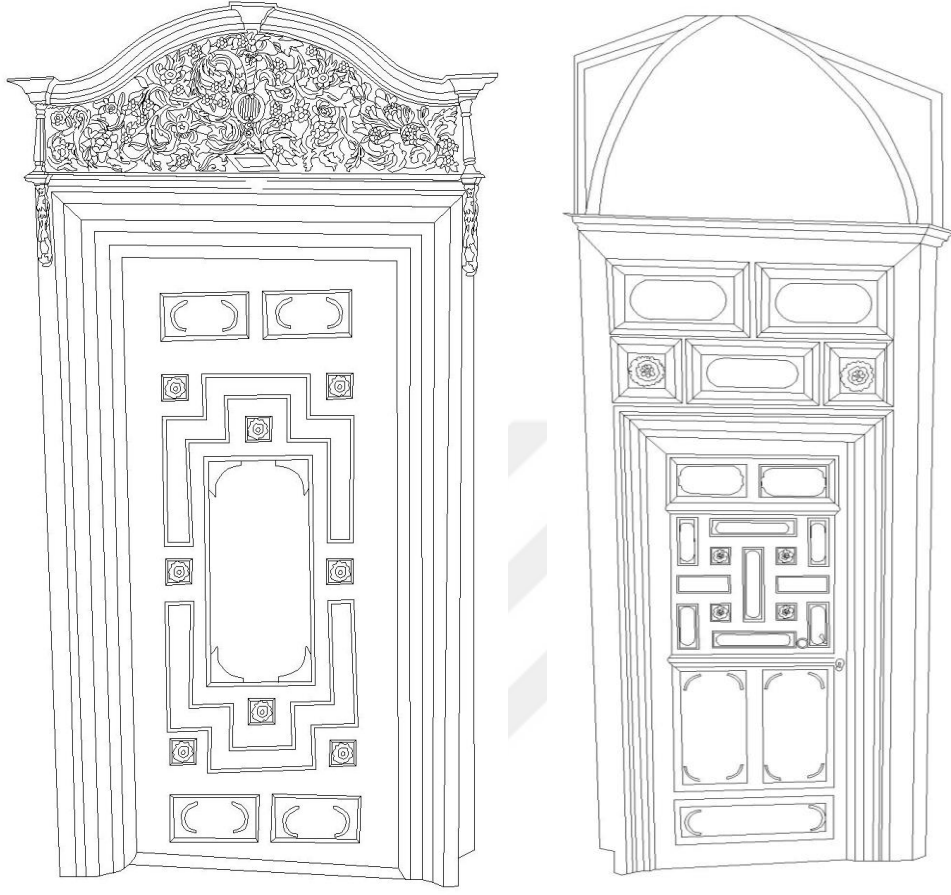

Çizim 82 ve 83 (A. Akınay, B. Tekin): Güney ve Batı Odaları Kapı Çizimleri

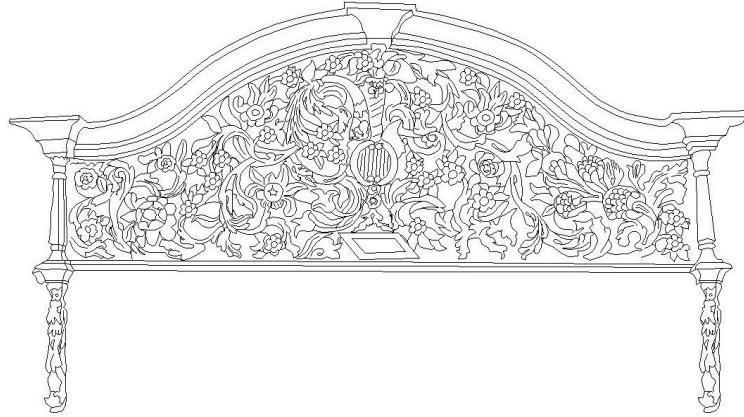

Çizim 84 (A. Akınay, B. Tekin): Güney Odası Kapı Alınlık Detay Çizimi

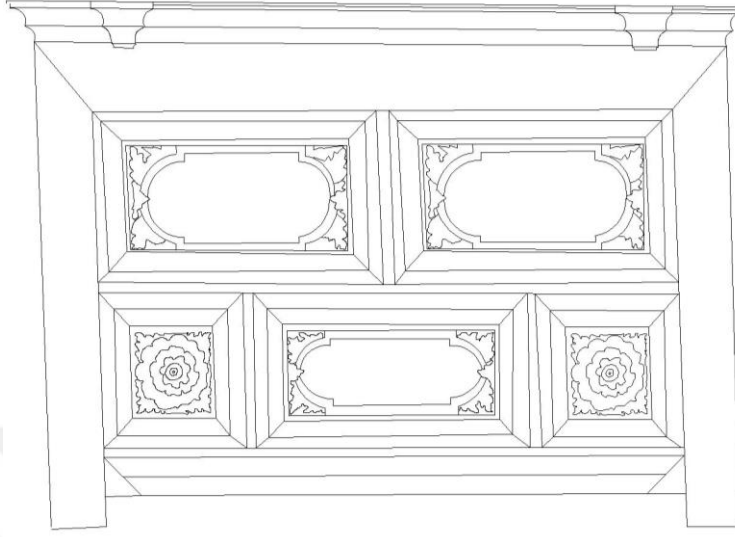

Çizim 85 (A. Akınay, B. Tekin): Batı Odası Kapı Alınlık Detay Çizimi

5.1.2. Sandıkoğlu Konağı

Tablo 3: Sandıkoğlu Konağı Mimariye Bağlı Ahşap Elemanların Genel Bilgileri

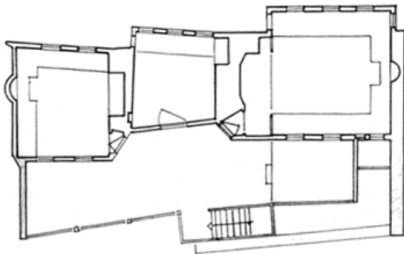
 <p>Fotoğraf 131: Sandıkoğlu Konağı'nın Genel Görüntüsü</p>  <p>Plan 2 (Çobanoğlu ve vd., 2019: 13): Sandıkoğlu Konağı'nın Birinci Kat Planı</p>	<p>Örnek no: 2</p> <p>Fotoğraf no: 131-140</p> <p>Çizim no: 86-89</p> <p>Ahşap malzeme cinsi: Kavak ve kestane</p> <p>Yapım tekniği: Çakma, künde-kâri ve geçme</p> <p>Süsleme: Çıtakari, künde-kâri, geçme, çakma ve ajur</p> <p>İnşa Tarihi: 19. yüzyılın ilk çeyreği</p>
-----------------------------------------------------------------------------------------------------------------------------------------------------------------------------------------------------------------------------------------------------------------------------------------------------------------------------------	------------------------------------------------------------------------------------------------------------------------------------------------------------------------------------------------------------------------------------------------------------------------------------------------------------------------------

Konağın Yeri, Durumu ve Tarihi

Sandıkoğlu Konağı Birgi'de 3. Beyzade Sokakta bulunmaktadır. Konak 1994'te mirasçılar tarafından Kültür Bakanlığı'na bağışlanmıştır. Konağın tarihlendirmesiyle ilgili mirasçıların verdiği bilgilerden ve konağa ait duvarlardaki kalem işi süslemelerinden 19. yüzyılın ilk çeyreğinde yapıldığı anlaşılmaktadır (Çobanoğlu ve vd., 2019: 12). Konağın güney-doğu (başoda) yönündeki iki bölümlü (seki altı-seki üstü) odasında bulunan 25 cm. yüksekliğindeki sedir, seki üstünde bulunan direklik ve iki duvarın köşesine konumlandırılan kapı, geleneksel konut mimarisinde erken tarihli oda düzeni özellikleri barındırması bakımından mirasçıların verdiği bilgilerle örtüşmektedir. Bu bilgiler ışığında Sandıkoğlu Konağı 19. yüzyılın ilk çeyreğine tarihlendirilmiştir.

Ahşap Kısımların Yapım, Süsleme ve Malzeme Açısından Değerlendirilmesi

Hafif eğimli arazi üzerine inşa edilen konağın avlusuna geçiş çift kanatlı kapıdan sağlanmaktadır. Konak kâgir zemin katla beraber üç katlı ve dış sofalı plan tipinde yapılmıştır. Zemin kat üzerinde yükselen iki katın kâgir duvarları dışında diğer duvarlar karkas sistemle inşa edilmiştir. Konak yakın zamanda Mimar Sinan Güzel Sanatlar Üniversitesi tarafından restorasyondan geçirilmiştir. Restorasyon öncesi yıkılmak üzere olan konak esaslı bir tadilattan geçirilmiştir. Bu bakımdan Sandıkoğlu Konağı'nın zemin ve birinci katında bulunan ahşap elemanların büyük bir bölümü yenilenmiştir.

Günümüzde güvenlik görevlisi odası olarak kullanılan zemin kat avludan yaklaşık 150 cm. aşağıda kuzeyde bulunmaktadır. Zemini taşlık olan giriş katının tavanı ters tavan tekniğindedir. Ters tavan, kavak tomruklarının yan yana dizilmesiyle kapatılmıştır. Kavak tomrukları kabukları soyulmuş halde, herhangi bir işlem yapılmadan olduğu gibi doğal haliyle yerleştirilmiştir. Kavak tomruklarının üzerine birinci katın taban kirişleri yerleştirilerek ve zemin kaplaması çakılarak üst örtü tamamlanmıştır.



Fotoğraf 132: Zemin Kat Ters Tavan Görüntüsü

Taşlık bölümünden doğrudan geçilen birinci kattan ahşap merdivenlerle ikinci katın sofasına çıkılmaktadır. Sofanın gerisinde kuzey-doğu, doğu ve güney-doğu yönlerinde üç oda bulunmaktadır. Kuzey-doğu yönündeki odanın yapıya bağlı ahşap

kısımlarının tamamı yenilenmiştir. Benzer bir şekilde sofanın da taban, tavan ve ahşap destekleri yakın zamanda yenilenmiştir. Doğu yönündeki odadaki ahşap eserlerin çok azı bugün yerinde bulunmaktadır. Başoda olarak yapılan güney-doğu yönündeki odanın ahşap kısımları diğer iki odaya göre daha iyi durumda ve büyük oranda özgün haliyle durmaktadır.



Fotoğraf 133: Konağın Batı Yönünden Sofa Görüntüsü

Doğu odasının giriş tarafında 206X225 cm. ölçülerindeki yüklük, banyo ve açık raflı gözlerden oluşan bir birim bulunmaktadır. Ortada kapaksız yüklük bölümünün gövdesi ve yüklüğün alt bölümde bulunan yatay dikdörtgen pano konakta gerçekleştirilen restorasyonda yenilenen kısımlardır. Banyo bölümünün iki adet geniş keresteden yapılam kapağı ve raflı gözler konağa ait özgün ahşap kısımlarıdır.

Banyo bölümünün kapağı sade ve süslemesiz olacak şekilde yapılmıştır. Her birinde üç adet göz bulunan iki adet raflı eleman, yüklüğün iki yanına öne doğru açılı yerleştirilmiştir. Raflı gözlerin tepelikleri ajur tekniğinde aynı sıradakiler benzer olacak şekilde yapılmıştır.



Fotoğraf 134: Doğu Odası Yüklük, Banyo ve Raflı Göz Görüntüsü

Güney-doğu (başoda) yönündeki odada yüklük, banyo, kapı, duvarları üç yönden çevreleyen sedir, sergen, dolap, raflı göz, direklik, duvar panoları, korkuluklar, pencere ve pencerelere bağlı kapaklar özgün haliyle durmaktadır.

Başodanın giriş tarafında bulunan yüklük, banyo ve raflı gözlerden oluşan birim 330X220 cm. ölçülerindedir. Bu birimin ortasına kapaksız yerleştirilen yüklüğün sağında banyo bölümü, solunda raflı gözler bulunmaktadır. Birimin üst kısmındaki süslemesiz panolar ve sol üst taraftaki raflı göz dışında diğer kısımlar yenilenmiştir. Üst kısımda bulunan rafın tepeliğini ajur tekniğinde, iç kavisli şekiller ve “S” kıvrımlar süslemektedir. Söz konusu tepelik, yapımda kınışlı geçmelerle iki parça halinde çerçeveye tutturulmuştur.



Fotoğraf 135 ve 136: Güney-Batı Odası Yüklük ve Diğer Elemanların Görüntüleri

Odada 70X150 cm. ölçülerinde bulunan yedi adet pencerenin tamamında kestaneden yapılmış kavelalı geçme lokma kafes korkuluklar kullanılmıştır. Pencere açıklığının dışına yerleştirilen kavak kapaklar geçme tekniğinde kare ve dikdörtgen panolardan oluşmaktadır. Doğu ve batı yönündeki duvarlarda bulunan pencerelerin aralarına yerleştirilen dikey dikdörtgen panolar sade ve süslemesizdir. Panoları ve pencereleri dört yönden düz silmeli pervazlar çevrelemektedir.

Odanın batı ve güney duvarlarının kesiştiği noktada 80X150 cm. ölçülerinde tek kapaklı dolap ve bitişiğinde 50X150 cm. ölçülerinde raflı göz yerleştirilmiştir. Dolap kapağının kare ve dikdörtgen panoları simetrik iki kapaklı görüntüsü verilerek yapılmıştır. Kapak, üst ve alt bölümde eşit ölçülerde dört adet kare, ortada iki adet dikey dikdörtgen geçme panodan oluşmaktadır. Pencere kapakları da dolap kapağıyla benzer bir düzenlemeyle yapılmıştır.



Fotoğraf 137: Batı Kanadı Dolap, Raflı Göz, Pano, Korkuluk ve Pencere Kapakları Görüntüsü

Odanın seki üstü bölümünde bulunan direklik yanlarda yuvarlak, ortada geniş basık kemerlidir. Kemerleri ikisi bağımsız dört adet destek taşımaktadır. Bağımsız destekler kare kaideli, sekizgen konik gövdeli ve kare başlıklı olarak yapılmıştır. Yanlardaki açıklıklar 40 cm. yüksekliğinde korkuluklarla kapatılmıştır. Seki altından seki üstüne geçiş geniş basık kemerli bölümden sağlanmaktadır.



Fotoğraf 138: Direklik Genel Görüntüsü

Konağın avlu ve başoda kapıları özgün haliyle durmaktadır. Çift kanatlı avlu giriş kapısı 228X285 cm. ölçülerindedir. Avlu kapı kanatları yan yana dizilen düz kestane kerestelerinin kabara çivileriyle birbirine tutturulmasıyla yapılmıştır. Kanatları dıştan yakın zamanda yenilenen ters “U” şeklindeki geniş pervazlar çevrelemektedir. Kapı kanatlarının sokağa bakan yüzleri benzer süslemelere sahiptir. Kanatların ortasında oyma tekniğinde dikey birer kartuş ve bu kartuşların iki ucunda volütlü kıvrımlar bulunmaktadır. Ayrıca volüt kıvrımların üst tarafında ve yanlarında bulunan yaprak motifleri de oyma tekniğindedir. Kartuş ve kıvrımlı şekilleri dıştan ince çıtalar ve geniş pervaz üç sıra halinde çevrelemektedir. Birinci ve üçüncü sıradaki çıtaların yüzeyleri kavisli silmelerle hareketlendirilmiştir. Ortadaki geniş pervazın yüzeyi ise düz ve süslemesiz olarak düzenlenmiştir. Pervaz ve çıtalar kabara çivileriyle uçları 45 derecelik açılarla birleşecek şekilde kanatlara tutturulmuştur. Kanatların ortasında bulunan bini sade bir görünüme sahiptir. Ayrıca her iki kanadın iç kenarlarında yüksekliğin ortasına gelecek şekilde iki adet metal halka yerleştirilmiştir.



Fotoğraf 139: Avlu Giriş Kapısı Görüntüsü

Güney-doğu yönündeki odanın kavak ağacından imal edilen kapı 80X210+60 (alınlık) ölçülerinde dikdörtgen şekilli, yuvarlak kemerli, üç yönden pervazlı ve en üstte tepelik olacak şekilde yapılmıştır. Kapı kanadı geçme, künde-kâri teknikleri kullanılarak kare ve dikdörtgen panolardan geometrik kompozisyonlu yapılmıştır. Kanadın üst ve alt kısmında dört adet yatay geçme dikdörtgen pano bulunmaktadır. Alt panoların üstünde üç adet dikey dikdörtgen pano da geçme tekniğinde yapılmıştır. Kanadın ortasına kere ve dikdörtgen panolar künde-kâri tekniğinde işlenmiştir. Kare ve dikdörtgen panolar yatay ve dikey açılarla birleştirilerek geometrik bir kompozisyon oluşturulmuştur. Kapının alınlık bölümünde de benzer geometrik parçalar geçmelerle birleştirilmiştir. Alınlık bölümündeki dikdörtgen parçaların yüzeyleri kartuşlarla oyma tekniğinde süslenmiştir. Kare parçaların yüzeylerinde ise herhangi bir süsleme bulunmamaktadır. Kare ve dikdörtgenler kademeli düz silmeli çıtalarla çerçeve içine alınmıştır.



Fotoğraf 140: Başoda Kapı Görüntüsü

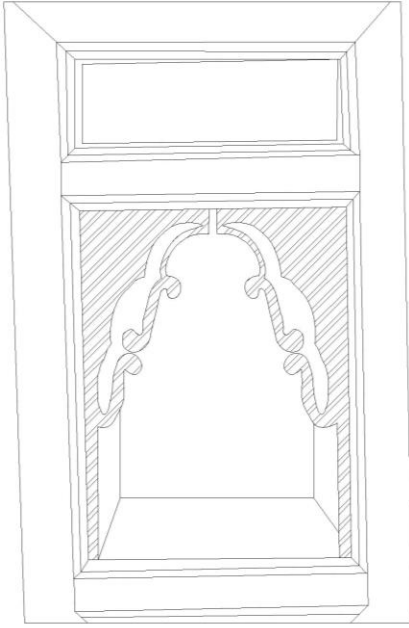

izim 86 (A. Akınay, B. Tekin): Raflı G6z Detay izimi



izim 87 (A. Akınay, B. Tekin): Başoda; Direklik, Yüklük, Banyo ve Kapı Perspektif izimi

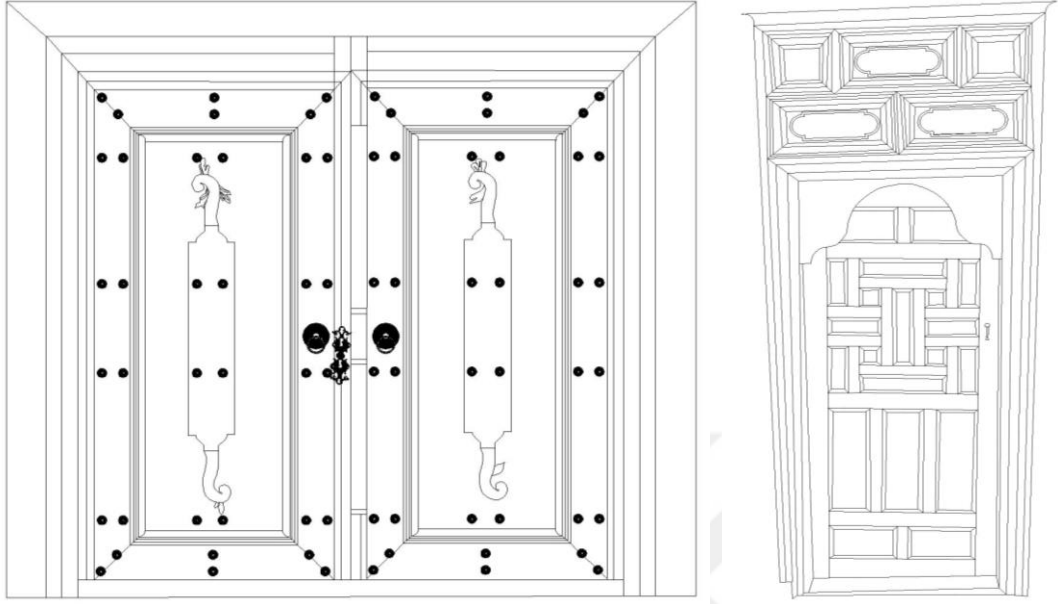

Çizim 88 ve 89 (A. Akınay, B. Tekin): Avlu ve Başoda Kapı Çizimleri

5.1.3. Kerimoğlu (Kerimağa) Konağı

Tablo 4: Kerimoğlu Konağı Mimariye Bağlı Ahşap Elemanların Genel Bilgileri

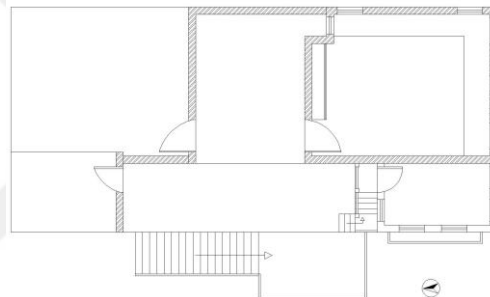
	<p>Örnek no: 3 Fotoğraf no: 141-161 Çizim no: 90-94 Ahşap malzeme cinsi: Kavak ve kestane Yapım tekniği: Çakma ve geçme Süsleme: Çıtakâri, geçme, çakma ve oyma İnşa Tarihi: 19. yüzyılın ortaları</p>
<p>Fotoğraf 141: Kerimoğlu Konağı'nın Genel Görüntüsü</p>	
	
<p>Plan 3 (A. Akınay): Kerimoğlu Konağı'nın Ölçeksiz Birinci Kat Planı</p>	

Konağın Yeri, Durumu ve Tarihi

Kerimağa Konağı 1. Beyzade Sokakta iki sokağın kesiştiği nokta bulunmaktadır. Konak bugün terkedilmiş bir vaziyettedir. Metruk haldeki konağın kuzey kanadında bulunan odalar yıkılmıştır. Güney yönündeki başoda, güney-batı kanadındaki yazlık, kışlık odalar sağlam ve ayaktadır. Konağın tarihlendirilmesiyle ilgili oda kuruluş düzeni, mimariye bağlı tamamlayıcı elemanların yerleştirilme şekli göz önüne alınarak bir sonuca varılmıştır.

Geleneksel konut mimarisinde 19. yüzyılın ikinci yarısından itibaren bazı unsurların eklendiği ve kaldırıldığı görülmektedir (Beyazıt, 2009: 690). Bu dönemde oda içinde iki bölümlü düzen (seki altı-seki üstü) büyük oranda ortadan kalkmıştır. İki bölümlü oda kullanımından vazgeçilmesine bağlı olarak direklik kullanımı da görülmemektedir. Erken tarihli konutların iki duvarın köşesine yerleştirilen kapı açıklıklarına karşılık,

yüzyılın ikinci yarısından itibaren kapılar tek duvar üzerine doğrudan oda eksenine yerleştirilmiştir. Oda düzeni içinde bir diğer değişim ise duvar üzerine *çiçeklik veya şerbetlik* olarak adlandırılan nişlerin açılmasıdır (Beyazıt, 2009:690). Ayrıca 19. yüzyılın sonlarına doğru özellikle Batı mobilyalarının etkisiyle sedirlerin yüksekliği, sandalye oturma yüksekliğine kadar çıkmıştır (Kuban, 1995: 117).

Kerimoğlu Konağı'nın iki bölümlü başodası erken tarihli oda düzenini barındırmasına karşın, kapı açıklığının doğrudan oda eksenine açılması, güney duvarının üzerindeki niş, 55 cm. yüksekliğindeki sedirler 19. yüzyılın ortalarından itibaren geleneksel konut mimarisinde görülen değişiklikleri barındırmaktadır. Ancak iki bölümlü başodada seki üstündeki oymalı kemer kullanımından vazgeçilen direkliğinin niteliklerini taşımaktadır. Bu bilgiler ışığında geleneksel konut mimarisinde erken tarihli ve yüzyılın sonlarına doğru görülen yeni unsurları bir arada barındıran konak 19. yüzyılın ortalarına tarihlendirilmiştir.

Ahşap Kısımların Yapım, Süsleme ve Malzeme Açısından Değerlendirilmesi

Kerimoğlu Konağı'nın yüksek duvarlarla çevrili avlusuna güney yönündeki çift kanatlı avlu kapısından geçilmektedir. Konak zemin ve birinci katla beraber iki katlı olacak şekilde inşa edilmiştir. Avlu ile aynı seviyede bulunan zemin bölümüne de çift kanatlı kapıdan giriş yapılmaktadır. Zemin katının beden duvarlarının kavak ağacından yapılma üst örtüsü ters tavan tekniğinde kapatılmıştır. Zemin katın yüksek moloz taş duvarlarında pencere açıklıkları bulunmamakla beraber, iki sokağın kesiştiği güney-doğu cephesinde küçük mazgal açıklıkları bulunmaktadır.



Fotoğraf 142 ve 143: Konağın Güney-Doğu Cephesi ve Zemin Tavan Görüntüsü

Zeminden birinci kata bir tarafı korkuluklu kestane ağacından yapılmış merdivenden çıkılmaktadır. Merdivenin basamakları düz kanal birleştirme tekniğinde, korkuluklar ise sade ve süslemesiz yapılmıştır.

Birinci kat dış sofalı ve sofanın etrafına yerleştirilen beş adet odadan oluşmaktadır. "L" şeklindeki sofanın avluya (batı) bakan kanadı açık, Güney ve kuzey yöndeki odaların arasında kalan kısım eyvan şeklinde düzenlenmiştir. Kuzey yönündeki büyük oda ve daha küçük boyutlu yazlık oda yıkılmıştır. Güney yönündeki başodaya bitişik güney-doğu yönündeki iki oda, başodanın yüksekliğinin yarısı kadar yükseklikte üst üste konumlandırılmış yazlık ve kışlık olarak adlandırılan küçük odalardan oluşmaktadır. Yazlık odanın doğu kanadında saçak genişliği kadar dışa doğru taşkın bir çıkma bulunmaktadır. Bu çıkma üç yönden dikdörtgen kesitli parmaklıklarla kapatılmıştır (bkz., foto.: 141).

Konağın birinci kat sofa, yazlık ve kışlık odalarında üst örtü düz tavan tekniğinde kavak ağacından yapılmıştır. Yazlık, kışlık odaların tavanları yan yana çakılan düzgün kerestelerden oluşmaktadır. Her iki odanın tavanında da herhangi bir bezeme ve tavan göbeği bulunmamaktadır. Sofa tavanını çitakâri tekniğinde eşkenar karelerden oluşan geometrik şekiller süslemektedir. Sofanın çitakâri süslemelerinin büyük bir bölümü harap durumda ve tavandan kopmalar meydana gelmiştir.



Fotoğraf 144 ve 145: Kışlık Oda ve Sofa Tavan Görüntüleri

Başoda tavanı tekne (çökertme) tavan tekniğindedir. Çökertme tavan oda giriş hizasına çapraz 45 derecelik açılarla çakılan düz kerestelerden oluşmakta ve ortada bir tavan göbeği bulunmaktadır. Tavanın bütün yüzeyine eşit ölçülerde çakılan keresteler sade bir görünüme sahiptir. Çakma tekniğinde yapılan tavan göbeği çıtakâri ve oyma teknikleri kullanılarak süslenmiştir. Tavan göbeğinin merkezinde daire şeklinde bir madalyon bulunmaktadır. Bu madalyonun yüzeyini oyma tekniğinde benzer on dört adet eş kenar kare çevrelemektedir. Eş kenar kareleri dıştan kademeli büyüyen üç adet çember sarmaktadır. Merkezdeki kompozisyonu dıştan çıtakâri tekniğinde çarkıfelek motifi süslemektedir. Tavan göbeğini en dıştan düzgün daire şeklindeki kasnak sınırlandırmaktadır.

Tavan süslemesini dıştan eşit genişlikte dört adet düz pervaz, tavanı dört yönden çevrelemektedir. Pervazların tamamı düz krem renkte ve süslemesizdir. Duvar ve duvar arasında geçişi sağlayan dıştaki pervazlar farklı bir düzenlemeye sahiptir. Bu pervazlar dıştan içe doğru kademeli yükseltilerek yapılmıştır. Ayrıca konağın kuzey kanadının harap vaziyetinden dolayı bu yönde bulunan odaların tavan, taban, dolap ve pencerelerinin malzeme, yapım tekniği ve süslemeleri tespit edilememiştir.



Fotoğraf 146 ve 147: Başoda Tavanı Genel ve Tavan Pervazları Detay Görüntüleri

Odada bağımsız dolap ve açık raflı göz kullanılmamıştır. Yüklük, banyo ve raflı gözlerin tek eleman üzerinde kullanımı ise giriş tarafında seki altında bulunmaktadır. Tek birim halinde yapılan yüklük, banyo ve raflı göz giriş tarafında kapı kemeriyle bitişik 283X220 cm. ölçülerindedir.

Açık raflı gözler kapı açıklığına bitişik, iç ve dış kavislerle kemer görünümündedir. Raflı gözlerin üst tarafına yerleştirilen kavisli tepelikler simetrik iki parça halinde kınışlı birleştirme tekniğinde seren ve kayıtlara tutturulmuştur. Raflı gözlerden sonra geniş iki kapaklı alan yüklük, duvara bitişik iki kapaklı birim ise banyo bölümü olacak şekilde tasarlanmıştır. Yüklük ve banyo kapakları geçme tekniğinde dikdörtgen panolardan oluşmaktadır. Alt kısmındaki dikey ve üst kısmındaki yatay dikdörtgenler de geçme tekniğindedir. Yüklük, banyo, raflı gözlerin üst kısmında bulunan sergen kademeli düz silmelere sahip ve öne doğru hafif taşkın olacak şekilde yapılmıştır.



Fotoğraf 148: Yüklük, Banyo ve Rafly Göz Görüntüleri

Seki altı ve seki üstü bölümlerinden oluşan başodada, seki üstünde 55 cm. yüksekliğinde doğu, güney duvarlarını “L” şeklinde sedirler dolaşmaktadır. Odanın seki altından seki üstü bölüme geçişte ters “U” şeklinde oyma tekniğinde kemer görünümünde ince bir kuşak çevrelemektedir. Kuşağın iki ucuna benzer narçiçeği motifleri oyulmuştur. Narçiçeği motiflerinden sonra iki uçtan ortaya doğru daralan kum saati şeklindeki motifler yüzeyleri süslemektedir. Kuşağın boş kalan kısımları ise küçük yaprak motifleriyle hareketlendirilmiştir.



Fotoğraf 149: Başoda Sedir ve Duvar Üzerindeki Niş Görüntüsü



Fotoğraf 150 ve 151: Seki Üstü Kuşağın Farklı Açılardan Görüntüleri

Güney-batı yönünde bulunan kışlık, yazlık odalarda toplam beş adet 45X105 cm. ölçülerinde raflı göz kullanılmıştır. Raflı gözler iki ve üç gözlü olacak şekilde yapılmıştır. Raflı gözleri dıştan 45 derecelik açılarla birleştirilen düz pervazlar çevrelemektedir. Yazlık odanın kuzey duvarına dikey yerleştirilen raflı gözün üst boşluğundan tavan seviyesine kadar benzer bir raflı göz yatay olacak şekilde yerleştirilmiştir.

Başodada 80X170 cm. ölçülerinde altı adet, yazlık ve kışlık odalarda 80X110 cm. ölçülerinde on adet pencere bulunmaktadır. Pencerelelere ait iki adet tornalı korkuluk yatay bir şekilde pencere kasalarına tutturulmuştur. Başodada bulunan pencerelerin yüksekliğinin yarına kadar, yazlık ve kışlık odalardaki pencerelerin önünü tamamen kapatan kafes panolar kullanılmıştır. Güney-batı yönündeki odaların batı kanadındaki pencerelerine ait kafesler günümüze ulaşamamıştır. Kuzey yöndeki yazlık odanın sofaya bakan penceresinin geçme tekniğindeki tek kapağı dışında diğer pencerelere ait kapaklar da bugün yerinde mevcut değildir.



Fotoğraf 152 ve 153: Odalarda Bulunan Rafly Gözler ve Pencere Korkulukları

Konağa ait yedi adet kapı özgün haliyle yerinde bulunmaktadır. Bu kapılardan avlu ve zemin kat kapısı çift kanatlardan oluşmaktadır. Avlu giriş kapısının her iki kanadının ortasında tek parça geniş kestaneden yapılmış kanat göbekleri bulunmaktadır. Sade bir düzenlemeye sahip kanat göbeklerini dıştan farklı genişlikte pervazlar çevrelemektedir. İç taraftaki ince pervaz kavisli ve düz silmelere sahiptir. Dıştaki geniş pervazlarda herhangi bir tezyinat bulunmamaktadır. Farklı genişliklere sahip kerestelerden yapılmış kanatlar, kabara çivileriyle birbirine tutturulmuştur. Kapının ortasında bulunan bini üç adet kabara çivisiyle sol kanada tutturulmuş, yüzeyine oyma tekniğinde işlenen kare şekiller dışında süslemesizdir. Kapı kasanına çakılan en dıştaki pervazlarda benzer sade bir görünüme sahiptir. Zemin katın kapısı da avlu kapısına benzer çift kanatlı ve daha sade olacak şekilde yapılmıştır. Kapının kanatları düz kerestelerden yan yana çakılarak elde edilmiştir.



Fotoğraf 154: Avlu Giriş Kapısı

Güney-batı ve kuzey-batı yönündeki odaların kapıları 65X170 cm. ölçülerinde tek kanatlıdır. Kuzey-batı yönündeki odanın kapı kanadı çakma tekniğinde sade bir görünüme sahiptir. Güney-batı yönündeki kapılar ise kavak malzemedен yapılmış dikdörtgen panoların geçme tekniğinde serenlere tutturulmasıyla yapılmıştır. Kışlık odanın kapı kanadı dört adet dikey dikdörtgen panodan ibarettir. Yazlık odanın kapı kanadının üstünde ve altında iki adet yatay, ortada ise iki sıra halinde aynı ölçülerde altı adet dikey dikdörtgen pano bulunmaktadır. Yazlık odaya geçişte iki sahnınlıklı merdivenden çıkılmaktadır. Bir tarafı korkuluklarla kapatılan merdivenin basamakları düz kanal birleştirme tekniğinde serenlere sabitlenmiştir. Korkuluklar sade kare kesitli parmaklık ve ana (baba) dikmelerden oluşmaktadır. Kuzey-batı yönündeki odanın korkuluksuz merdiveni benzer bir düzenlemeyle dört basamaklı olacak şekilde yapılmıştır.



Fotoğraf 155 ve 156: Kuzey-Batı ve Güney-Batı Yönündeki Kapı Görüntüleri

Konağın kuzey, güney (başoda) odalarının kapıları 80X210+60 (alınlık) ölçülerinde, geçme tekniğinde ve yuvarlak kemerli olacak şekilde yapılmıştır. Kuzey odasının kare ve dikdörtgen panolardan yapıma tek kanatlı kapı kanadının ortasına çakılan biniden dolayı çift kanatlı görünümündedir. Ortadan ikiye bölünen kanadın üst ve alt kısımlarında aynı ölçülere sahip dört adet kare ortada ise iki adet dikdörtgen pano bulunmaktadır. Kare ve dikdörtgen panolar açılı bir şekilde iç tarafa doğru daraltılarak prizma görünümü verilmiştir. Kapı kanadının arasındaki yatay-dikey serenler sade bir şekilde düzenlenmiştir.

Kapı kanadının üst tarafında yuvarlak bir kemer bulunmaktadır. Kanadın ortasındaki bini yukarıdan aşağıya doğru kapı yüksekliğinin ortasına kadar daralacak şekilde yapılmıştır. Bininin kırık alt kısmı kuvvetle muhtemel üst kısım ile benzer olacak şekilde yapılmıştır. Kapının üst kısmında bulunan alınlık kare, dikdörtgen panolardan oluşmaktadır. Alınlık üzerindeki benzer geometrik şekiller çapraz dizilimlerle yerleştirilmiştir. En dışta bulunan pervazlar eşik dâhil kapıyı dört yönden çevrelemektedir.

Başoda kapı kanadı dört adet dikdörtgen panodan oluşmaktadır. Düz serenler panoları çerçeve içine alacak şekilde yapılmıştır. Kanadın üst tarafında kuzey odasının

kapı kemerine göre daha yuvarlak bir kemer yerleştirilmiştir. Kemerin alt iki ucunda kademeli daralacak şekilde kavisli silmeler bulunmaktadır. Kapının üst alınlık kısmı kuzey odasının alınlığının ters simetriği olacak şekilde kare ve dikdörtgen şekilli panolardan oluşmaktadır. Başoda kapısını da dıştan pervazlar dört yönden çevrelemektedir.



Fotoğraf 157 ve 158: Kuzey ve Güney Oda Kapıları Görüntüsü

Kerimoğlu Konağı'nın başoda cumbaları, cumba payandaları ve zemin katın mukarnaslı köşe beden duvarları görünüş itibariyle oldukça dikkat çekicidir (bkz., foto.: 116). Cumbalar yedi adet payanda tarafından, yükün benden duvarlarındaki ahşap hatıllar üzerine bindirilmesiyle taşınmaktadır. İç kavisli forma sahip kestane ağacından yapılmış payandaların başları oyma ve ajur tekniğinde süslenmiştir. Batı kanadında bulunan köşe payandasının baş kısmında oyma tekniğinde ortasında bereketin sembolü narçiçeği motifi işlenmiş bir madalyon bulunmaktadır. Batı yönündeki diğer iki payandanın uçları tahrip olduğu için herhangi bir tezyinat bulunmamaktadır. Güney kanadının köşe payandasının da ucu kırık bir vaziyettedir. Güneyde bulunan diğer üç payandanın uçlarının her birinde

farklı narçiçeği motifi ve geometrik şekilli desenler süslemektedir. Ayrıca konağın geniş çatı saçakları düz tavan tekniğinde düzgün kerestelerle kapatılmıştır.

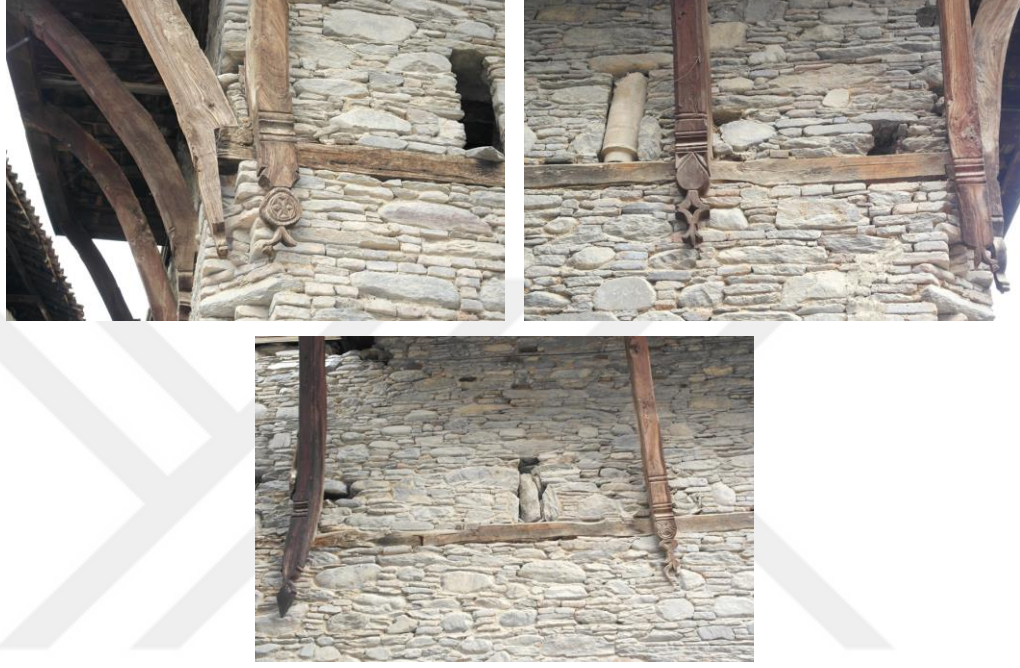

Fotoğraf 159-161: Payanda Başları Detay Görüntüleri

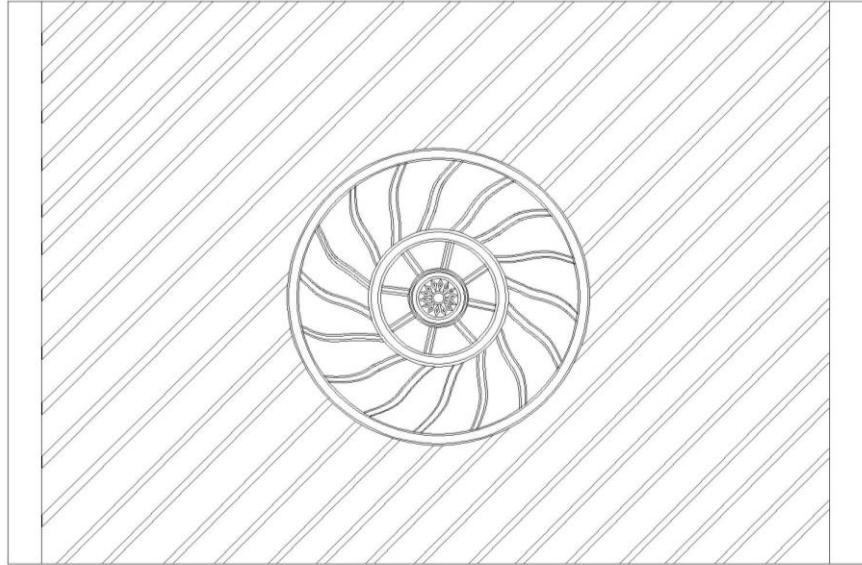

Çizim 90 (A. Akınay, B. Tekin): Kerimoğlu Konağı Başoda Tavanı Çizimi

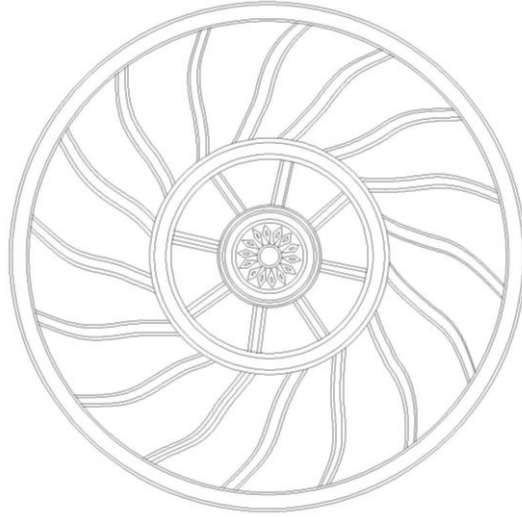

Çizim 91 (A. Akınay, B. Tekin): Başoda Tavan Göbeği Çizimi



Çizim 92 ve 93 (A. Akınay, B. Tekin): Güney ve Kuzey Odalarının Kapı Çizimleri

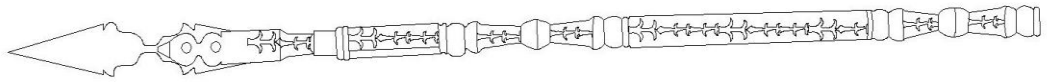

Çizim 94 (A. Akınay, B. Tekin): Seki Üstü Kuşağın Detay Çizimi

5.1.4. Musa Efendi Konađı

Tablo 5: Musa Efendi Konađı Mimariye Bađlı Ahşap Elemanların Genel Bilgileri

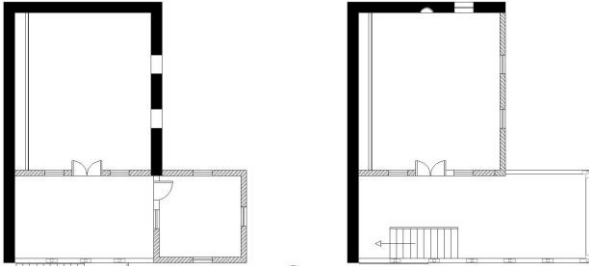
	<p>Örnek no: 4 Fotođraf no: 162-176 Çizim no: 95-99 Ahşap malzeme cinsi: Kavak ve kestane Yapım tekniđi: Çakma ve geçme Süsleme: Çıtakâri, taklit künde-kâri geçme, çakma İnşa Tarihi: 19. yüzyılın sonları</p>
	
<p>Plan 4(A. Akınay): Musa Efendi Konađı'nın Ölçeksiz Birinci Ve İkinci Kat Planı</p>	

Konađın Yeri, Durumu ve Tarihi

Musa Efendi Konađı 3. Beyzade Sokak Numara 17'de bulunmaktadır. Konak bugün terkedilmiş haldedir. Musa Efendi Konađı'nın tarihlendirilmesiyle ilgili oda kuruluş düzeni ile ahşap elemanların yerleřtirilme řeklinden yararlanılarak bir sonuca varılmıřtır.

Geleneksel konut mimarisinde 19. yüzyılın sonlarına dođru oda içinde seki altı-seki üstü ayırımının ortadan kalkması, duvarların üzerine açılan niřler, oda eksenine doğrudan açılan çift kanatlı kapılar ve sade bir řekilde düzenlenen tavanlar Musa Efendi Konađı'nın odalarında da görülen özelliklerdir. Bu bakımdan Musa Efendi Konađı 19. yüzyılın sonlarına tarihlendirilmiřtir.

Ahşap Kısımların Yapım, Süsleme ve Malzeme Açısından Değerlendirilmesi

Musa Efendi Konağı'nın kuzey avlu duvarında bulunan çift kanatlı kapıdan önce zemin kata ve daha sonra avluya geçilmektedir. Hafif eğimli arazi üzerinde bulunan konak, arazinin yüksek tarafına inşa edildiğinden, avlu giriş kat arasında kot farkı bulunmaktadır. Konak üç katlı ve dış sofalı plan tipinde inşa edilmiştir. Avlu ile doğrudan bağlantılı zemin katta kapalı bir mekân bulunmaktadır. Zemin kattaki kapalı mekânın ve avluya doğrudan açılan bölümün tavanları ters tavan tekniğindedir. Avluya açılan açık bölümün tavanı aynı zamanda birinci katın sofa tabanıdır. Konağın kestane ağacından yapılmış destekleri, doğal halde işlenmemiş tomruklar halinde yapılmıştır. Söz konusu ahşap desteklerin kaidelerinde devşirme taş malzeme kullanılmıştır. Ayrıca desteklerin başlıkları uçları açılı pahlandırılmış yastıklardan oluşmaktadır.



Fotoğraf 163 ve 164: Zemin Kat; Açık Alan Tavanı, Destek, Başlık ve Kaide Görüntüleri

Zeminden birinci katın sofasına tek tarafı korkuluklu basit merdivenden çıkılmaktadır. Güney yönündeki sofanın zemini düzgün kavak kerestelerinin çakılmasıyla kaplanmıştır. Ters tavan tekniğindeki sofa tavanı zemin katın tavanına benzer bir şekilde yapılmıştır. Sofayı taşıyan kestane ağacından yapılmış destekler kare kesitli olacak şekilde yapılmıştır.

Sofanın gerisine yerleştirilen kuzey ve kuzey-batı yönündeki odaların üst örtüleri düz tavan tekniğindedir. Odaların tavanları düzgün kavak kerestelerinin yan yana

çakılmasıyla kapatılmıştır. Kuzey yönündeki odanın tavanında herhangi bir süsleme ve tavan göbeği bulunmamaktadır. Kuzey-batı odasının süslemesiz tavanının ortasında kare çerçeve içine alınan üçgen, kare, baklava dilimi şekillerinden oluşan, çakma tekniğinde geometrik kompozisyonlu bir tavan göbeği bulunmaktadır. Geometrik şekilli parçaların aralarına sağlamlığı arttırmak için çıtlar çakılmıştır. Geometrik kompozisyonun ortasında dört adet eş kenar kare bulunmaktadır. Karelerin aralarında kalan boşlukların iç tarafına üçgen, dış tarafına ise üçgen ve kare şekiller yerleştirilmiştir. Bu şekilde yerleştirilen geometrik şekiller tavan göbeğinin ortasında düzgün on iki köşeli bir çokgen meydana getirmektedir. Tavan göbeğinin dışına doğru belli bir düzen içinde yerleştirilen geometrik şekiller, iç içe geçmiş dört adet sekizgen ve dört köşeli yıldız motiflerini oluşturmaktadır.



Fotoğraf 165: Kuzey-Batı Odasının Tavan Göbeği Görüntüsü

Kuzey yönündeki odanın doğu kanadını enine ve zeminden tavana kadar tamamen kapatacak şekilde 430X220 cm. ölçülerinde yüklük, raflı göz, gusülhane elemanlarından oluşan bir birim bulunmaktadır. Bu birim kavak kerestelerinin, çivilerle birbirine tutturulmasıyla yapılmıştır. Ortada geniş kapaksız alan yüklük ve yüklüğün iki yanında raflı gözler bulunmaktadır. Yüklüğün iki yanında duvara bitişik sağ tarafta banyo, solda ise dolap bulunmaktadır. Birimin alt tarafında bulunan kapamalar da düz kavak

kerestelerinden oluşmaktadır. Yüklük, banyo, raflı gözlerden oluşan birimin dışında odada sergen, raflı göz ve dolap kullanımı bulunmamaktadır.



Fotoğraf 166: Yüklük, Gusülhane, Dolap ve Raflı Gözlerden Oluşan Birimin Görüntüsü

Kuzey odasında sofaya açılan 75X140 cm. ölçülerinde iki adet pencere açıklığı bulunmaktadır. Kapaksız pencerelerin önünde pencere kasasına iki adet yatay tornalı korkuluk tutturulmuştur. Kuzey-batı yönündeki odada da benzer ölçü ve düzenlemeye sahip üç adet pencere bulunmaktadır. Kuzey-batı odasının batı duvarında bulunan pencere açıklığında kapak ve korkuluklar sağlam bir şekilde yerinde mevcuttur. Kapaklar simetrik geçme tekniğinde, dört adet dikey dikdörtgenden panodan oluşmaktadır.

Kuzey-batı odasında 55X120 cm. ölçülerinde tek kapaklı bir dolap bulunmaktadır. Kuzey duvarının üzerine yerleştirilen dolabın kapağının seren ve kayıtları uçları 45 derecelik açılarla birleştirilmiştir. Bu seren ve kayıtların iç boşluklarına iki adet eşit büyüklükte dikey dikdörtgen kınışlı geçmelerle yerleştirilmiştir. Odada ayrıca iki adet (40X140 cm.) üç gözlü açık raf bulunmaktadır. Sade bir düzenlemeye sahip raflı gözlerin arkasına çakılan kapama kerestelerinin açılı bir şekilde yerleştirilmesiyle rafların iç kısmı hareketlendirilmiştir.



Fotoğraf 167 ve 168: Pencere Kapak-Korkuluk, Rafly Göz ve Dolap Görüntüleri

İkinci kat, sofa ve sofanın gerisinde bulunan başodadan oluşmaktadır. Sofa bölümünün tavanı çatı seviyesine kadar açık bırakılmıştır. Kuzey yönündeki başodanın düz tavanı, kavak kerestelerinin yan yana çakılmasıyla kapatılmıştır. Oldukça sade bir şekilde yapılan tavanın ortasında kare çerçeveye sınırlandırılan bir göbek bulunmaktadır. Yatay ve dikey dikdörtgen parçalardan oluşan tavan göbeği çakma tekniğinde yapılmıştır. Ayrıca bir araya getirilen dikdörtgen parçaların aralarına ince çıtalar çakılmak suretiyle tavana daha sağlam tutturulmuştur.

Çakma tekniğindeki tavan göbeğinin ortasında eşit ölçülerde yan yana dizilen üç adet dikdörtgen şekilli geometrik parça bulunmaktadır. Bu dikdörtgenlerin dış köşelerine dört adet küçük kare parça yerleştirilmiştir. Ortadaki üçlü dikdörtgenlerle eşit ölçülerde, yanlarda ikişerli olacak şekilde dört adet dikdörtgen yerleştirilmiştir. Üçlü dikdörtgenlerin diğer iki yanında ise daha küçük ölçülere sahip köşelerde ikili yatay, ortada üçlü dikey dikdörtgenlerle kompozisyon tamamlanmıştır. Geometrik kompozisyonu dıştan düz silmeli çıtalar çerçeve içine almaktadır.



Fotoğraf 169 ve 170: Sofa Tavanı ve Kuzey Odası Tavan Göbeği Görüntüleri

Kuzey odasının doğu kanadındaki çakma ve geçme tekniğindeki yüklük, gusülhane, raflı gözlerden oluşan birim 410X220 cm. ölçülerindedir. Gusülhane ile aralara yerleştirilen dikey sabit panolar dışında diğer bölümler açık olacak şekilde yapılmıştır. Birimin ortasında geniş kapaksız alan yüklük olarak tasarlanmıştır. Yüklüğün iki tarafına ve güney kanadına bitişik üç gözlü raflı elemanlar yerleştirilmiştir. Güney kanadına bitişik raflı eleman, yüklüğün iki tarafındaki raflı gözlerden daha geniş olacak şekilde yapılmıştır. Ayrıca bu raflı elemanın alt kısmında bir çekmece bulunmaktadır.

Kuzey duvarına bitişik gusülhane bölümünün kapağı geçme tekniğinde kare ve dikdörtgen panolardan oluşmaktadır. Kapağın üst ve alt kısımlarında yatay dikdörtgen panolar bulunmaktadır. Kapağın ortasında ise bir göbek bulunmaktadır. Bu göbeğin ortasında bulunan kare panoyu dıştan yatay ve dikey açılarla saran dikdörtgenler çarkıfelek motifi oluşturacak şekilde düzenlenmiştir. Yüklük ve diğer kısımların üst tarafında bulunan sabit panolar kinişli geçmelerle tutturulmuştur. Benzer bir şekilde birimin alt kısmını kapatan panolar da kinişli geçme tekniğindedir. Panoların yüzeyine çakılan düz silmeli geniş çıtalar estetik görünümüleriyle dikkat çekmektedir.



Fotoğraf 171: Yüklük, Gustülhane ve Rafly Göz Birimlerinin Görüntüsü

Kuzey odasında bulunan beş adet pencere, iki adet rafly göz ve bir adet kapaklı dolap; malzeme, yapım tekniği ve ölçülerine kadar birinci kattaki örneklerle benzer bir şekilde yapılmıştır (bkz. foto.: 141 ve 142).

Musa Efendi Konağı'nda toplamda beş adet kapı bulunmaktadır. Avlu giriş kapısı 205X230 cm. ölçülerindedir. Çift kanatlı avlu kapısı düz kestane kerestelerinin kabara çivileriyle tutturulmasıyla yapılmıştır. Kapı kanatlarının yüzeylerinde herhangi bir tezyinat bulunmamaktadır. İki kanadın birbirine çarpmasını önleyen bini de düz bir çıta halinde sol kanadın üzerine çakılmıştır. Sol kanadın alt kısmından yukarı doğru ve sağ kanadın alt kısmında geniş kırıklar bulunmaktadır.

Zemin katın 100X180 cm. ölçülerindeki kapı kanadı iki adet geniş kestaneden yapılmış kerestenin yan yana çakılmasıyla imal edilmiştir. Kabara ve ince metal şeritle tutturulan kanadın üst kısmı yuvarlak kemerlidir. Kapı kanadı kasasız ve pervaz kullanılmadan menteşeleri duvara tutturularak yapılmıştır.



Fotoğraf 172 ve 173: Avlu Giriş Kapısı ve Zemin Kat Kapısı Görüntüleri

Birinci ve ikinci kattaki kuzey yönündeki odaların kapıları ve kuzey-batı yönündeki odanın kapısı geçme tekniğinde sade kare ve dikdörtgen panolardan imal edilmiştir.

Birinci kat kuzey oda kapısı çift kanatlı 110X190 cm. ölçülerindedir. Kanatlar simetrik bir düzenlemeyle, üst ve alt kısımlarda yatay dikdörtgenler, ortada dörder adet dikey dikdörtgen panodan oluşmaktadır. Panoları geniş serenler çerçeve içine almaktadır. İkinci kat kuzey yönündeki odanın kapı kanadı da benzer bir düzenlemeye sahip olmakla beraber, kapı üzerinde kullanılan alınlık (50 cm.) birinci kattaki kapıdan ayrılmaktadır. Alınlık dışında kapının diğer özellikleri birinci kat kuzey odasının kapı kanatlarıyla benzerdir.



Fotoğraf 174 ve 175: Birinci ve İkinci Kat Kuzey Odaları Kapı Görüntüleri

Birinci kat kuzey-batı yönündeki odanın kapısı 80X190 cm. ölçülerindedir. Geçme tekniğindeki kapı diğer iki oda kapısına göre farklı bir tasarıma sahiptir. Kapı kanadının üst tarafında eşit ölçülerde iki adet kare pano, alt tarafında yatay bir dikdörtgen ve bu dikdörtgenin üst kısmında üç adet dikey dikdörtgen pano bulunmaktadır. Kanadın ortasında kare ve dikdörtgen panolardan oluşan bir göbek bulunmaktadır. Kanadın göbeğinde ikinci kattaki gusülhane kapağına benzer çarkıfelek motifi bulunmaktadır.



Fotoğraf 176: Birinci Kat Kuzey-Batı Odası Kapı Görüntüsü

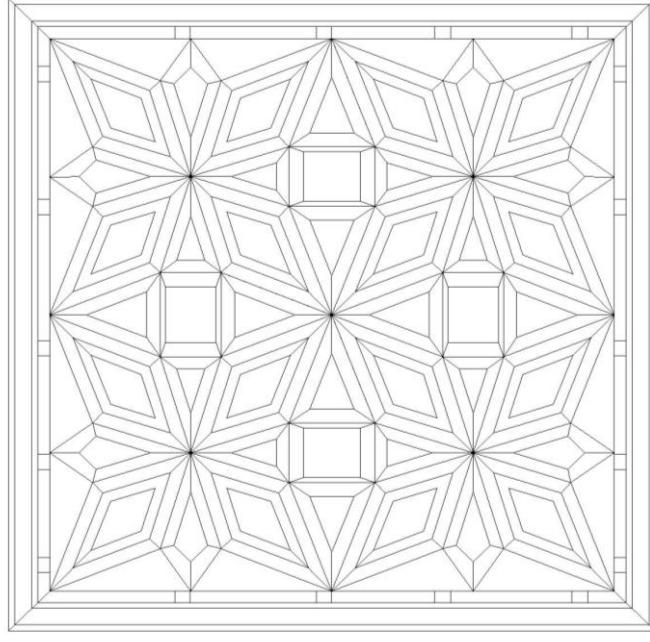

Çizim 95 (A. Akınay, B. Tekin): Birinci Kat Kuzey-Batı Odası Tavan Göbeği Çizimi

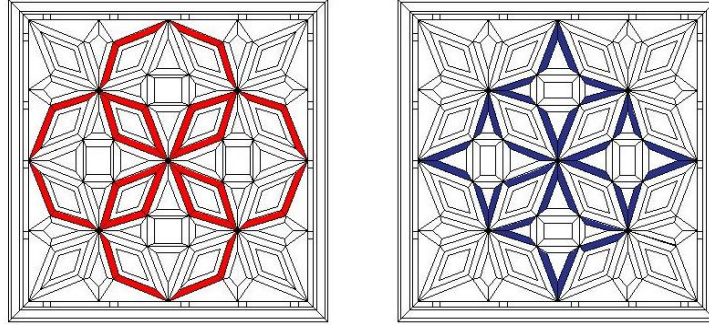

Çizim 96 (A. Akınay, B. Tekin): Kuzey-Batı Odası Tavan Göbeği
Geometrik Şekillerin Çizimi

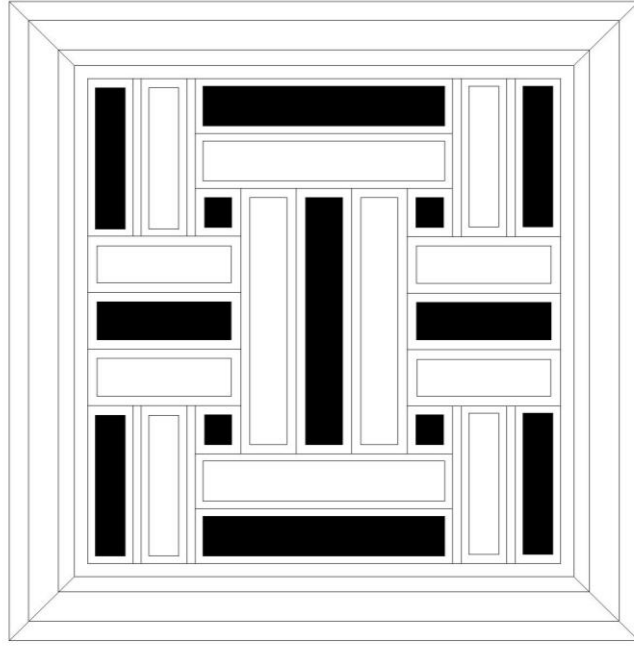

Çizim 97 (A. Akınay, B. Tekin): İkinci Kat Kuzey Odası Tavan Göbeği Çizimi

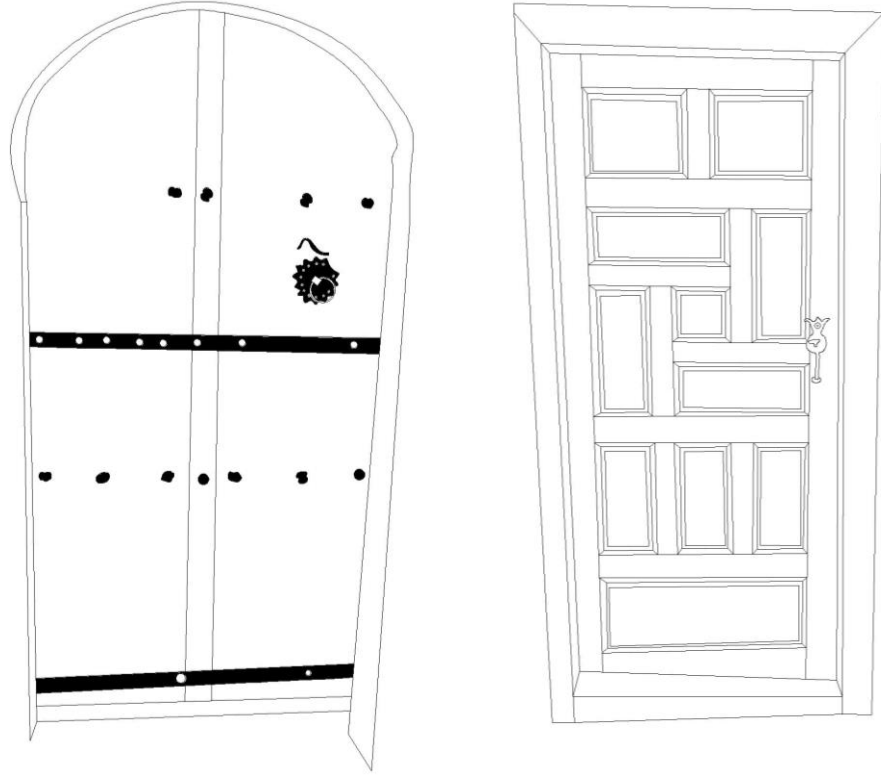

Çizim 98 ve 99 (A. Akınay, B. Tekin): Zemin Kat ve Birinci Kat Kuzey-Batı Odası Kapıları Çizimi

5.1.5. Koray-Mehmet Yapıcı Evi

Tablo 6: Koray ve Mehmet Yapıcı Evi Mimariye Bağlı Ahşap Elemanların Genel Bilgileri

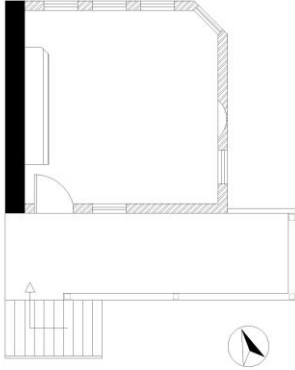
 <p>Fotoğraf 177: Koray-Mehmet Yapıcı Evinin Genel Görüntüsü</p>  <p>Plan 5 (A. Akınay): Koray-Mehmet Yapıcı Evinin Ölçeksiz Birinci Kat Planı</p>	<p>Örnek no: 5</p> <p>Fotoğraf no: 177-184</p> <p>Çizim no: 100-101</p> <p>Ahşap malzeme cinsi: Kavak ve kestane</p> <p>Yapım tekniği: Çakma ve geçme</p> <p>Süsleme: Çıtakâri, geçme, çakma ve ajur</p> <p>İnşa Tarihi: 19. yüzyılın sonları</p>
-------------------------------------------------------------------------------------------------------------------------------------------------------------------------------------------------------------------------------------------------------------------------------------------------------------------------------------	----------------------------------------------------------------------------------------------------------------------------------------------------------------------------------------------------------------------------------------------------------------------------------------------------

Evin Yeri, Durumu ve Tarihi

Koray-Mehmet Yapıcı Evi Aydınolu Meydanı'nda numara 1'de bulunmaktadır. Ev günümüzde terk edilmiş halde ve sofanın bir bölümü ile bir odası ayakta kalabilmiştir. Metruk haldeki evin bugünkü sahiplerinden edinilen bilgilerden ve ayakta kalabilen odanın genel düzenine bakılarak 19. yüzyılın sonlarına tarihlendirilmiştir.

Ahşap Kısımların Yapım, Süsleme ve Malzeme Açısından Değerlendirilmesi

Koray-Mehmet Yapıcı Evi moloz taşlarla örülen zemin kat ve zemin kat üzerinde yükselen ahşap karkas sistemle yapılan birinci kattan ibarettir. Zemin katın ters tavanının

tomruk ve keresteleri kavak ağacından yapılmıştır. Dış sofayı taşıyan ahşap destekler ise kare kesitli kestane ağacından imal edilmiştir.



Fotoğraf 178: Zemin Kat Tavan Görüntüsü

Zemin kattan birinci kat sofaya korkuluksuz merdivenden çıkılmaktadır. Sofanın zemini düzgün kerestelerle kapatılmış ve tavan çatı seviyesine kadar açık bırakılmıştır. Sofanın gerisinde bulunan odanın tavanı kavak malzemedeki düz tavan tekniğindedir. Oldukça sade yapılan tavanın ortasına yerleştirilen göbek dışında süsleme bulunmamaktadır.

Çakma tekniğindeki tavan göbeği benzer dört eşit kareye bölünerek yapılmıştır. Karelerin içleri güneş motifleriyle süslenmiştir. Güneş motifinin ışın demetleri ve bu motifi dıştan çevreleyen ince çıtalara çıtakârî ve çakma tekniğindedir.



Fotoğraf 179 ve 180: Sofa ve Oda Tavanı Görüntüleri

Odanın giriş tarafında yüklük, banyo ve raflı gözlerden oluşan birim 280X210 cm. ölçülerindedir. Yüklük ve diğer kısımlar kavak kertelerinin çakılmasıyla oldukça sade yapılmıştır. Farklı bölümler halinde düzenlenen birimin kapıya bitişik bölümü banyo, ortada geniş kapaksız bölüm yüklük ve en dışta raflı gözler bulunmaktadır. Banyo bölümünün kapağı kırık bir vaziyettedir. Yüklük bölümüne bitişik raflı gözler düz, yanda hafif açılı bir şekilde yapılmıştır. Yüklük ve raflı gözlerin alt tarafında düzgün kerestelerden oluşan kapamaların ortasına çakma tekniğinde küçük bir kapak yerleştirilmiştir.



Fotoğraf 181: Yüklük, Banyo ve Raflı Gözlerden Oluşan Birimin Görüntüsü

Odada giriş tarafındaki birime bitişik 70X150 cm. ölçülerinde tek kapaklı bir dolap bulunmaktadır. Dolap kapak ve alınlık bölümlerinden oluşmaktadır. Geçme tekniğindeki kapağın üst ve alt kısmına birer yatay dikdörtgen, ortasına ise iki adet dikey dikdörtgen yerleştirilmiştir. Dikdörtgen panoları dıştan süslemesiz geniş serenler çerçeve içine almaktadır. Üst kısımdaki ajur tekniğindeki alınlık kartuş, çeyrek ve yarım daire şekilleriyle süslenmiştir. Alınlığın ortasında bulunan iki adet boş kartuş motifi benzer bir şekilde yapılmıştır. Alınlığın köşelerinde çeyrek, üst ve alt orta kenarlarda ise yarım daire şekiller bulunmaktadır.



Fotoğraf 182: Tek Kapaklı Dolap Görüntüsü

Oda içinde kapı, dolap, pencere ve ocak üst sınırından sergenler duvarları dört yönden dolaşmaktadır. Odada 75X150 cm. ölçülerinde altı adet pencere açıklığı bulunmaktadır. Pencerelemin yüksekliğinin yarısına kadar tornalı korkuluklar kullanılmıştır. Sofaya doğru açılan bir adet pencerenin önünde ise iki sıra halinde dikey tornalı korkuluk bulunmaktadır.

Oda kapısı diğer ahşap elemanlar gibi oldukça sade bir görünüme sahiptir. Kapı 80X190 cm. ölçülerinde kavak ağacından yapılmıştır. Kapının kanadı ortadan bir kayıtle

iki göbek şeklinde düzenlenmiştir. Bu göbekler seren ve kayıtlara kınışlı geçmelerle tutturulmuştur.



Fotoğraf 183 ve 184: Oda Kapısı ve Pencere Görüntüleri

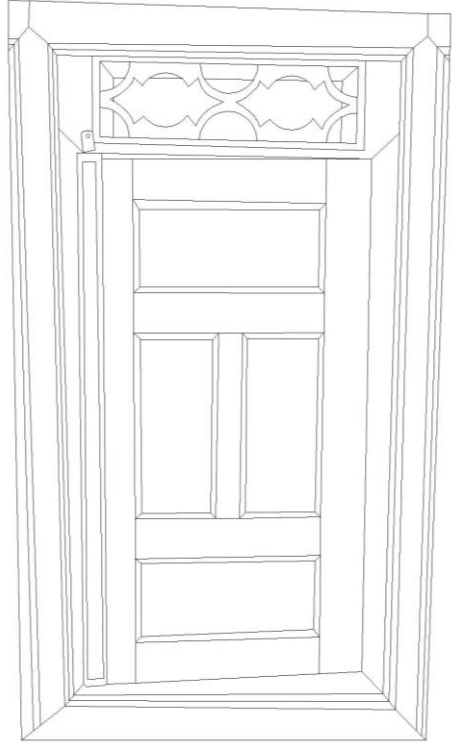

Çizim 100 (A. Aknay, B. Tekin): Dolap Kapağı Çizimi

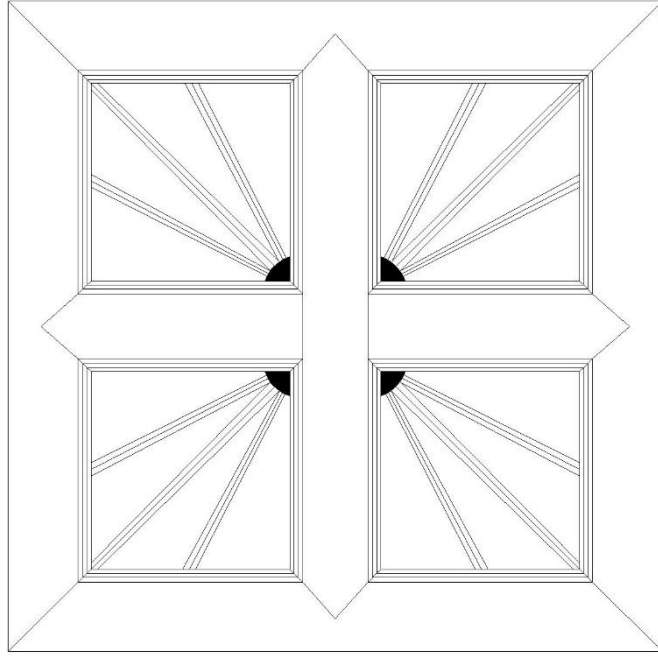

Çizim 101 (A. Akınay, B. Tekin): Tavan Göbeği Çizimi

5.1.6. Şerif Ali Mutlu Evi

Tablo 7: Şerif Ali Mutlu Evi Mimariye Bağlı Ahşap Elemanların Genel Bilgileri

 <p>Fotoğraf 185: Şerif Ali Mutlu Evinin Batı Yönünden Görüntüsü</p>  <p>Plan 6 (A. Akınay): Şerif Ali Mutlu Evinin Ölçeksiz Birinci Kat Planı</p>	<p>Örnek no: 6</p> <p>Fotoğraf no: 185-199</p> <p>Çizim no: 102-106</p> <p>Ahşap malzeme cinsi: Kavak ve kestane</p> <p>Yapım tekniği: Kündekâri, çakma ve geçme</p> <p>Süsleme: Kündekâri, geçme, çıtakâri, çakma ve ajur</p> <p>İnşa Tarihi: 19. yüzyılın sonları</p>
-------------------------------------------------------------------------------------------------------------------------------------------------------------------------------------------------------------------------------------------------------------------------------------------------------------------------------------	--------------------------------------------------------------------------------------------------------------------------------------------------------------------------------------------------------------------------------------------------------------------------------------------------------------------------

Evin Yeri, Durumu ve Tarihi

Şerif Ali Mutlu Evi İmam Birgivi Sokakta numara 6'da bulunmaktadır. Ev günümüzde yöresel ürünlerin satıldığı bir işletme olarak kullanılmaktadır. Evin bugünkü sahiplerinden edinilen bilgiler, ahşap elemanların süslemeleri, oda düzeni, başodada kuzey duvarının ortasına açılan şerbetlik nişi ve oda kapılarının yerleştirilme şekline bakılarak 19. yüzyılın sonlarında tarihlendirilmiştir.

Ahşap Kısımların Yapım, Süsleme ve Malzeme Açısından Değerlendirilmesi

Şerif Ali Mutlu Evi dış sofalı plan tipinde iki katlı olacak şekilde inşa edilmiştir. Moloz taşlarla örülen giriş katın batı kanadında bulunan iki kanatlı kapıdan önce zemin kata, daha sonra avluya geçilmektedir. Zemin katın yüksek benden duvarlarında pencere

açıklığı bulunmamaktadır. Bu bölümün tavanları ters ve düz tavan tekniğinde iki farklı şekilde yapılmıştır. Evin giriş kapısından zemin kata açılan düz koridor şeklindeki bölümün tavanı ters tavan, kuzey-batı yönündeki kapalı mekânın tavanı ise düz tavan tekniğindedir.



Fotoğraf 186: Batı Yönündeki Zemin Katın Giriş Kapısı Görüntüsü

Zemin katın kuzey-batı odasının güney duvarında iki adet 80X130 cm. ölçülerinde pencere bulunmaktadır. Pencere kapakları geçme tekniğinde iki adet dikey dikdörtgen pano ve bu dikdörtgenleri dıştan çerçeve içine alan serenlerden oluşmaktadır. Pencere korkulukları yatay bir şekilde pencere kasasına kavelalı birleştirme tekniğinde tutturulmuştur. Odanın giriş kapısı 120X190 cm. ölçülerinde benzer çift kanattan oluşmaktadır. Kapı kanatları, geçme tekniğindeki dikdörtgen panoların serenlere tutturulmasıyla yapılmıştır. Kapı kanatları ve korkuluklar kestane, pencere kapakları kavak malzemedен imal edilmiştir.



Fotoğraf 187 ve 188: Zemin Kat Pencere ve Kapı Kanadı Görüntüleri

Zemin kattan sofaya iki tarafı sade korkuluklu merdivenden çıkılmaktadır. Merdivenin korkulukları kare kesitli parmaklıklardan oluşmaktadır. Merdivenin sonuna yerleştirilen kapak zemin kattaki kapalı mekânın kapı kanatlarına benzer bir düzenlemeye sahip geçme panolardan oluşmaktadır.

“L” şeklindeki sofanın güney kanadının tamamı ile açık olan doğu tarafının bir kısmı yakın zamanda tuğla duvarlarla kapatılmıştır. Zemini düzgün kerestelerle kapatılan sofanın tavanı çatı seviyesine kadar açık olacak şekilde yapılmıştır. Sofanın avluya bakan açık bölümü korkuluk ve düzgün kerestelerle kapatılmıştır. Kapama ve korkulukların üstünde iki adet çitakâri kafes pano bulunmaktadır. Sofanın batı kanadında güney-batı ve kuzey-batı odalarının arasında bir eyvan bulunmaktadır. Eyvanın sokağa bakan batı kanadı açık bırakılmıştır. Açıklığın önüne korkuluk ve kafes panolar yerleştirilmiştir.



Fotoğraf 189- 191: Sofa, Merdiven ve Eyvan Görüntüleri

Sofanın etrafında özgün haliyle kuzey-doğu, kuzey-batı ve güney-batı yönlerinde üç adet oda bulunmaktadır. Kuzey-doğu, kuzey-batı (başoda) odalarının üst örtüsü tekne tavan tekniğindedir. Güney-batı yönündeki odanın tavanı ise düz tavan tekniğinde kapatılmıştır. Kuzey-batı yönündeki başodanın gri renkteki tavanına çakılan üçgen ve kareler altın varak renginde boyanmıştır. Tavan süslemesinin kenarlarında üçgenler, ortada üç sıra halinde kare şekilli panolar bulunmaktadır. Aralarda kalan boşluklar çıtakârî tekniğinde kırık kollar şeklinde süslenmiştir.

Kare ve üçgen geometrik şekilleri dıştan iki sıra ince çita çevrelemektedir. Geometrik şekilli panoları ilk sıradaki çitalar çerçeve içine almaktadır. İkinci sıradaki

çıtalar ise daha dışta üçgen ve kare panoların şekline benzer bir şekilde tavana çakılmıştır. Kuzey-doğu odasının tavanı çitakâri tekniğinde eş kenar karelerden oluşan bir düzenlemeye sahiptir. Söz konusu karelerin içleri boş bırakılmıştır. Güney-batı odası tavanının ortasına çakılan beş köşeli yıldız dışında, yan yana çakılan sade düzgün kerestelerden oluşmaktadır. Oda tavanlarının tamamı yakın zamanda gri renkte yağlı boya ile boyandığından tavanda kullanılan malzeme türü tespit edilememiştir.



Fotoğraf 192: Başoda Tavanı Genel Görüntüsü



Fotoğraf 193 ve 194: Kuzey-Doğu ve Güney-Batı Odalarının Tavan Görüntüleri

Başoda ve kuzey-doğu odalarında aynı duvar üzerinde sırt sırta gelecek şekilde benzer iki adet yüklük, banyo, raflı gözlerden oluşan birimler bulunmaktadır. Giriş tarafına yerleştirilen birimlerde kapı kanadından sonra üç gözlü raflı bölüm, ortada kapaksız geniş yüklük ve kuzey duvarına bitişik banyo bulunmaktadır. Banyo kapağının

üst ve alt kısımda geçme tekniğinde dikdörtgen panolar bulunmaktadır. Kapağın orta kısmı ise geçme kare, dikdörtgen panolarla geometrik bir düzenleme oluşturulmuştur. Ayrıca birimin üst kısmındaki alınlık ve alt bölümdeki kapamalar da geçme tekniğindeki sade panolardan ibarettir.



Fotoğraf 195: Yüklük, Banyo ve Raflı Gözden Oluşan Birimin Görüntüsü

Odalarda dolap kullanımını sadece başodada bulunan iki adet örnekle sınırlıdır. Dolaplar kuzey duvarının ortasında bulunan şerbetliğin iki yanına yerleştirilmiştir. Benzer tasarıma sahip 40X130 cm. ölçülerindeki dolaplar ortada kapak, üstte alınlık ve altta çekmece şeklinde yapılmıştır. Alınlıklar ajur tekniğinde kartuş, yarım ve çeyrek daire şekilleri kullanılarak süslenmiştir. Alınlıkların ortasında bulunan iki adet kartuş motifinin dış köşelerine çeyrek daireler, üst ve alt kenarların ortalarında yarım daireler yerleştirilmiştir. Dolap kapaklarını meydana getiren kare, dikdörtgen panoların yüzeyleri sade bir düzenlemeye sahiptir. Çekmeceler de oldukça sade olacak şekilde yapılmıştır.



Fotoğraf 196: Başoda Dolap Görüntüsü

Başoda ve kuzey-doğu odasının duvarlarını dolap, pencere ve kapı üst sınırından dört yönden sergenler dolaşmaktadır. Kuzey-doğu odasında iki adet sade raflı göz bulunmaktadır. Raflı gözler yüklükle beraber kullanılan örneklerle benzer bir şekilde yapılmıştır (bkz. foto.: 169). Evin aydınlanmasında bolca kullanılan pencere açıklıkları bezer yapım tekniği, malzeme ve tasarıma sahiptir (bkz. foto.: 161). Başodanın batı kanadındaki cumbanın pencerelerinin önü yüksekliğin yarısına kadar korkuluk ve kafes panolarla kapatılmıştır. Evin sokağa bakan (batı kanadı) cephesinin geniş saçakları düz tavan şeklinde düzgün kerestelerle kapatılmıştır. Geniş çatı saçaklarının köşelerini çıtakâri tekniğinde ışın demetleri süslemektedir. Cumbayı taşıyan sade payandalar kestane ağacından yapılmıştır. Sağ baştaki düz payanda açılı bir şekilde, ortadaki büyük payanda ise iç kavisli olacak şekilde zemin duvarının hatıllarının üzerine bindirilmiştir. Sol baştaki payanda ise bugün yerinde mevcut değildir. Cumbanın tabanı saçaklardaki düzenlemeye benzer düzgün kerestelerin yan yana çakılmasıyla kapatılmıştır.



Fotoğraf 197: Çatı Saçağı Köşelerindeki Güneş Motifleri Görüntüsü

Şerif Ali Evinin giriş kapısı, başoda ve kuzey-doğu yönündeki odanın kapıları günümüze özgün haliyle ulaşmıştır. Giriş kat kapısı 140X260 cm. ölçülerinde benzer iki kanattan oluşmaktadır. Kanatlar yan yana dizilen kestane kerestelerinin kabara çivileriyle tutturulmasıyla yapılmıştır. Kanatların her birinde dıştan 20 cm. genişliğinde pervazlarla çerçevelenerek ortada bir göbek meydana getirilmiştir. Sol kanadın üzerindeki süslemesiz bini de kanada kabaralı çivileriyle tutturulmuştur.

Başodanın geçme tekniğindeki kapısı 120X190 cm. ölçülerinde çift kanatlıdır. Simetrik bir düzenlemeye sahip kanatların üst ve alt iki sırasında yatay dikdörtgen panolar bulunmaktadır. Ortada bulunan göbek yatay ve dikey dikdörtgenlerden meydana getirilen çarkıfelek motifinden oluşmaktadır.

Kuzey-doğu odasının kapısı 80X210+30 (alınlık) cm. ölçülerindedir. Kapı kanadını dıştan üç yönden pervazlar çevrelemektedir. Geçeme tekniğindeki alınlığın üzerinde Besmele-i Şerif yazısı bulunmaktadır. Kapı kanadının üst ve alt kısmındaki panolar geçme ve ortadaki göbek künde-kâri tekniğinde yapılmıştır. Kapı kanadının üst kısmında iki adet kare pano bulunmaktadır. Kanadın alt kısmında aynı ölçülerde üç adet dikdörtgen pano kınışlı geçmelerle serenlere tutturulmuştur. Ortadaki göbekte ise kare ve dikdörtgen panolardan oluşan geometrik düzenlemeye sahip bir göbek bulunmaktadır. Göbeğin ortasına dikey bir dikdörtgen yerleştirilmiştir. Bu dikdörtgenin dış köşelerinde dört adet küçük kare bulunmaktadır. Ortadaki dikdörtgenin ve kare parçaların dış tarafında

köşelerde dikey, ortalarda yatay dikdörtgenler geometrik kompozisyonu tamamlamaktadır.



Fotoğraf 198 ve 199: Zemin, Başoda ve Kuzey-Doğu Odası Kapı Kanatları

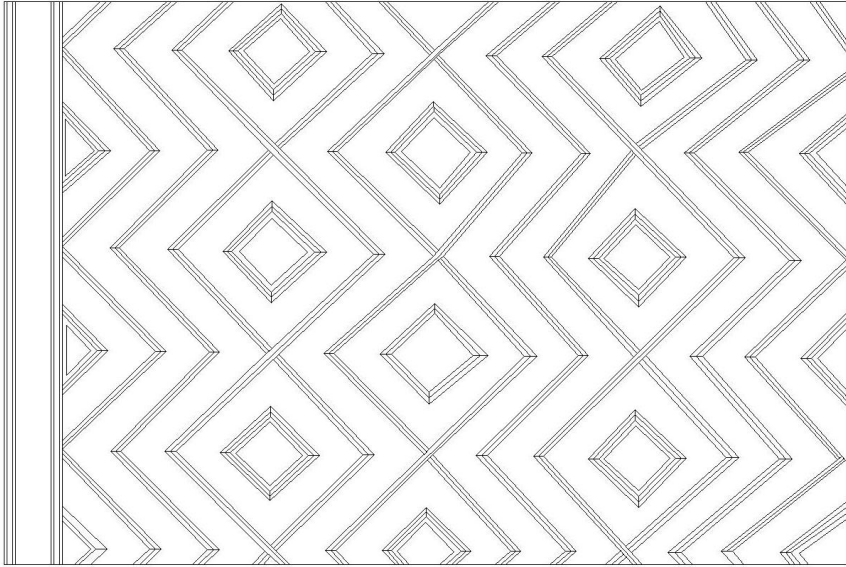

Çizim 102 (A. Akınay, B. Tekin): Başoda Tavan Çizimi

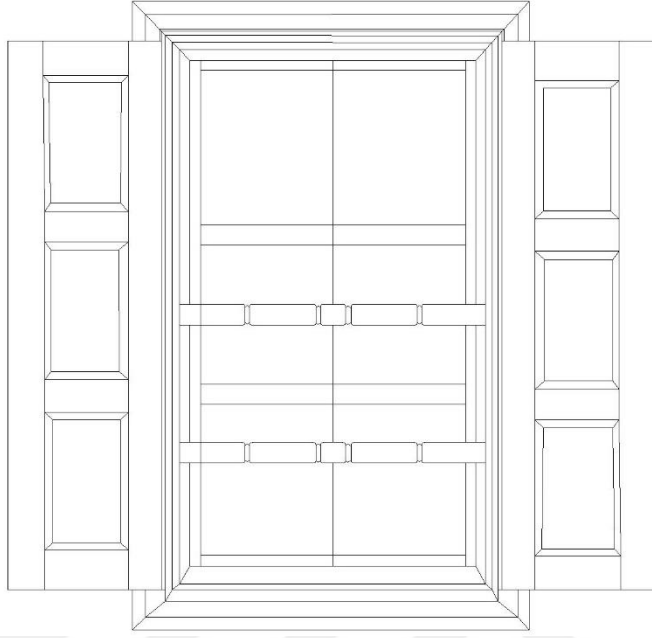

Çizim 103 (A. Akınay, B. Tekin): Pencere Çizimi

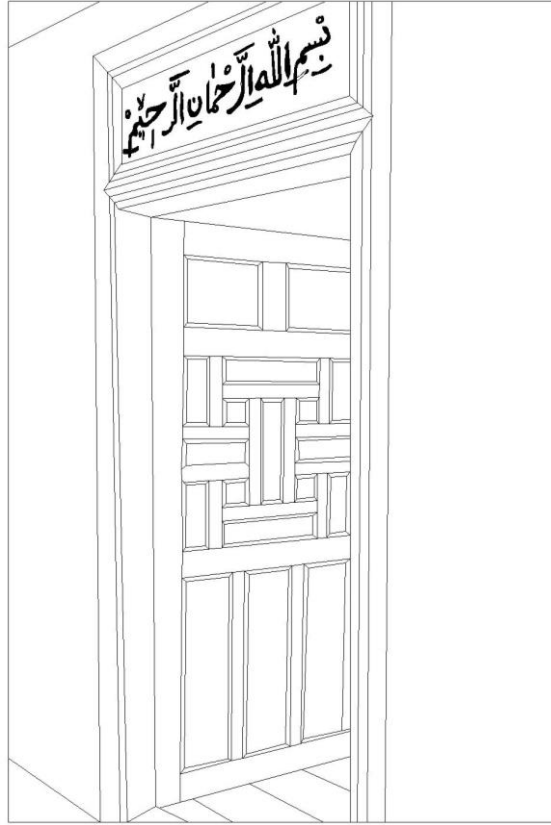

Çizim 104 (A. Akınay, B. Kaya): Kuzey-Doğu Odası Kapı Çizimi

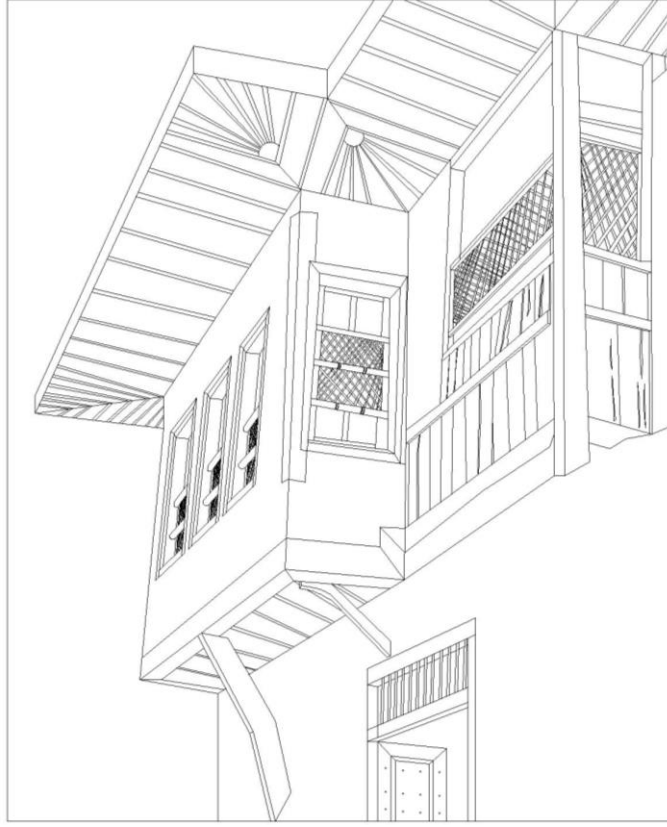

Çizim 105 (A. Akınay, B. Kaya): Batı Kanadı; Saçak, Pencere ve Cumba
Perspektif Çizimi

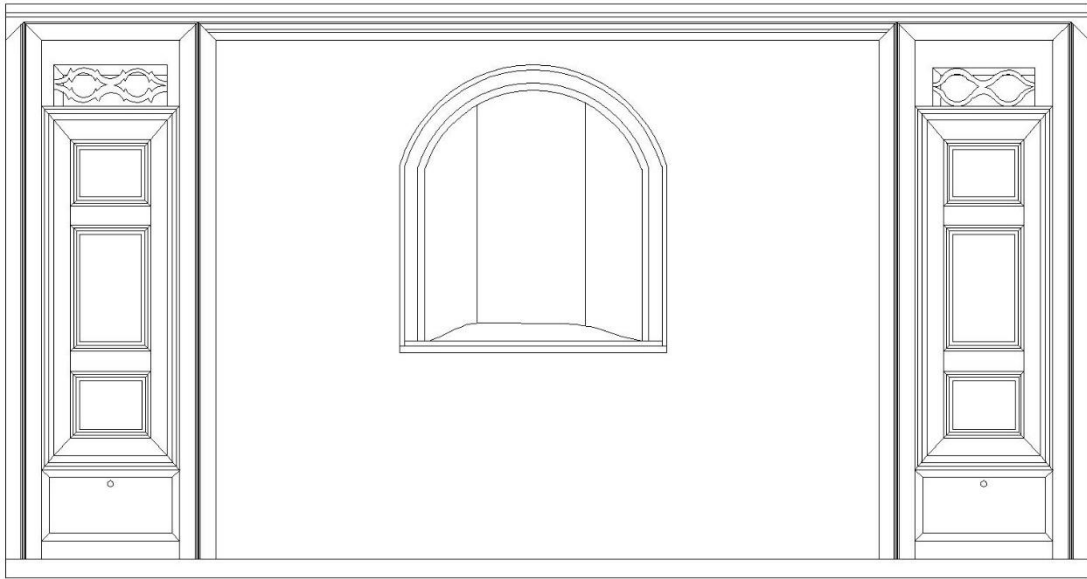

Çizim 106 (A. Akınay, B. Tekin): Başoda Dolap Çizimi

5.1.7. Kadılar Paşazade Konağı

Tablo 8: Kadılar Paşazade Konağı Mimariye Bağlı Ahşap Elemanların Genel Bilgileri

	<p>Örnek no: 7 Fotoğraf no: 200-204 Çizim no: 107 Ahşap malzeme cinsi: Kavak ve kestane Yapım tekniği: Çakma ve geçme Süsleme: Çakma ve geçme İnşa Tarihi: 19. yüzyılın sonları</p>
<p>Fotoğraf 200: Kadılar Paşazade Konağı'nın Genel Görüntüsü</p>  <p>Plan 7 (A. Akınay): Kadılar Paşazade Konağı'nın Ölçeksiz Birinci Kat Planı</p>	

Konağın Yeri, Durum ve Tarihi

Kadılar Paşazade Konağı İmam Birgivi Sokakta No: 19'da bulunmaktadır. Günümüzde otel olarak kullanılan konağın oda kuruluş düzeni, odalara ait kapıların yerleştirilme şekli ve bugünkü sahibinin verdiği bilgiler doğrultusunda 19. yüzyılın sonlarına tarihlendirilmiştir.

Ahşap Kısımların Yapım, Süsleme ve Malzeme Açısından Değerlendirilmesi

Kadılar Paşazade Konağı zemin ve zemin üzerinde yükselen birinci katla beraber iki katlı yapılmıştır. Konağın ahşap kısımları yakın zamanda esaslı onarımdan geçirilmiştir. Konağın geçirdiği onarım ve tadilatlar neticesinde günümüze oda kapıları dışında mimariye ait diğer ahşap elemanlar özgün haliyle ulaşamamıştır. Konağın doğu kanadındaki giriş kapısından zemin kata, oradan da avluya geçilmektedir. Avludan birinci kattaki dış sofaya dört basamaklı taş merdivenden geçilmektedir.



Fotoğraf 201 ve 202: Zemin Katın Tavan Görüntüleri

Sofanın etrafında "L" şeklinde yerleştirilen güney-batı, güney ve güney-doğu yönlerinde üç oda bulunmaktadır. Odaların kapıları 85X200 cm. ölçülerindedir. Kapı kanatları geçme tekniğinde benzer düzenlemeye sahip dikdörtgen panolardan oluşmaktadır. Kanatların üst ve alt kısmında eşit ölçülere sahip dört adet dikdörtgen sade pano bulunmaktadır. Ortada ise yatay bir dikdörtgen pano benzer süslemesiz bir şekilde tezyin edilmiştir. Dikdörtgen panoları dıştan geniş serenler çerçeve içine almaktadır.



Fotoğraf 203 ve 204: Sofa ve Güney Yönündeki Oda Kapısı Görüntüleri

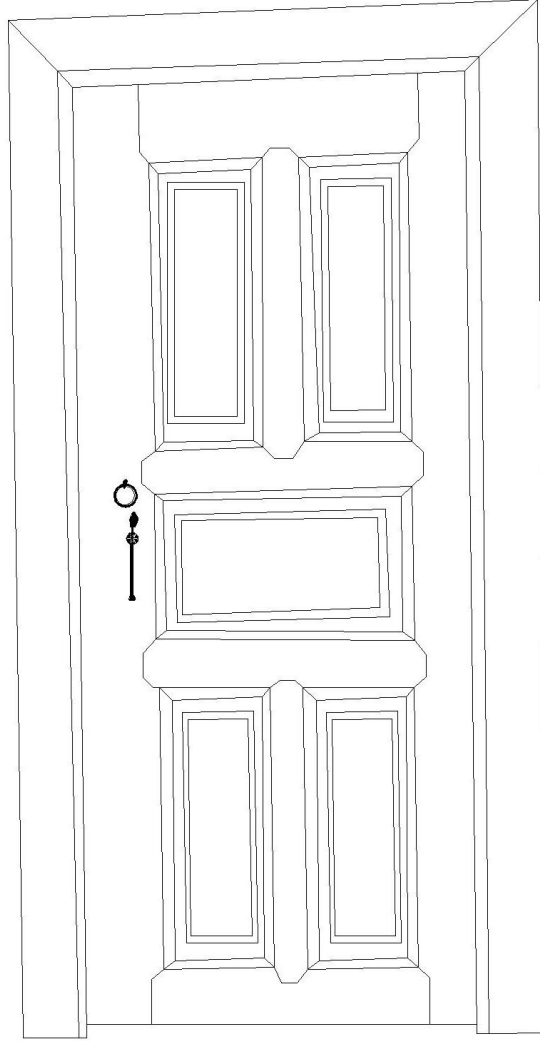

Çizim 107 (A. Akınay, B. Tekin): Güney-Batı Odası Kapı Çizimi

5.1.8. Dervişağa Sokak No:6'daki Ev

Tablo 9: Dervişağa Sokaktaki Evin Mimariye Bağlı Ahşap Elemanların Genel Bilgileri

 <p>Fotoğraf 205: Dervişağa Sokaktaki Evin G.D. Yönünden Görüntüsü</p>  <p>Plan 8 (A. Akınay): Dervişağa Sokaktaki Evin Ölçeksiz Birinci Kat Planı</p>	<p>Örnek no: 8</p> <p>Fotoğraf no: 205-213</p> <p>Çizim no: 108-110</p> <p>Ahşap malzeme cinsi: Kavak ve kestane</p> <p>Yapım tekniği: Çakma ve geçme</p> <p>Süsleme: Çakma, geçme ve ajur</p> <p>İnşa Tarihi: 19. yüzyılın sonları</p>
-----------------------------------------------------------------------------------------------------------------------------------------------------------------------------------------------------------------------------------------------------------------------------------------------------------------------------------------	------------------------------------------------------------------------------------------------------------------------------------------------------------------------------------------------------------------------------------------------------------------------------------------

Evin Yeri, Durumu ve Tarihi

Ev, Dervişağa Sokak No: 6'da bulunmaktadır. Metruk haldeki evin büyük bir bölümü harap durumda ve bazı kısımlarında çökmeler mevcuttur. Sokağa bakan cumbalı bölümün yıkılmak üzere olan duvarının önü güvenlik amaçlı metal sac panellerle kapatılmıştır. Birinci katta ayakta kalabilen başodanın kapısı, tavan göbeği, odada bulunan ahşap elemanların yapım ve süsleme özellikleri dikkate alınarak tarihlendirmeye gidilmiştir. Söz konusu ahşap elemanlardan özellikle başoda tavan göbeği Musa Efendi Konağı'ndaki tavan göbeğiyle benzerliği dikkat çekmektedir (bkz. foto.: 144 ve 145, çiz.: 92). İki evin başoda tavan göbeklerinin benzerliği, aynı kişi veya kişilerin elinden çıktığını göstermektedir. Ayrıca başoda kuruluş düzenindeki ahşap elemanlar 19. yüzyılın sonlarında inşa edilen geleneksel konutların özelliklerini barındırmaktadır. Bu bilgilerden hareketle Dervişağa Sokaktaki Ev 19. yüzyılın sonlarına tarihlendirilmiştir.

Ahşap Kısımların Yapım, Süsleme ve Malzeme Açısından Değerlendirilmesi

İki katlı ve dış sofalı plan tipindeki evin zemin kat girişi güney yönündeki sokağa bakan cepheden sağlanmaktadır. Evin zemin katı doğu yönündeki avluya açılmaktadır. Zemin katın moloz taşlarla örülü yüksek beden duvarlarında pencere açıklığı bulunmamaktadır. Ters tavanlı zemin kattan, birinci katın sofasına iki tarafı sade korkuluklarla kapatılan kestane ağacından yapılmış merdivenden çıkılmaktadır. Merdiven basamakları serenlere düz kanal birleştirme tekniğinde tutturulmuştur.



Fotoğraf 206 ve 207: Zemin Kat ve Merdiven Görüntüleri

Sofanın tavanı çatı seviyesine kadar açık bırakılacak şekilde yapılmıştır. Kavak ağacı tomruklarından yapılmış tavan döşemelerini sade kestane direkler taşımaktadır. Dış sofanın etrafına güney, güney-batı, batı ve kuzey-batı yönünde dört oda yerleştirilmiştir. Batı yönündeki odanın tavanı çatıdan sızan yağmur sularından dolayı çürümüş ve yıkılmak üzeredir. Güney yönündeki odanın çöken tavanı ile kuzey-batı yönündeki odanın kilitli kapısından dolayı içeri girilememiştir.



Fotoğraf 208 ve 209: Sofa ve Batı Yönündeki Odanın Görüntüleri

Güney-batı kanadında bulunan odanın (başoda) düz tavanı düzgün sade kerestelerle kapatılmıştır. Tavanın ortasında kare ve dikdörtgen şekilli parçalardan oluşan çakma tekniğinde tavan göbeği bulunmaktadır. Tavan göbeğinin ortasına yan yana dizilen eşit ölçülerde üç adet dikdörtgen yerleştirilmiştir. Yan yana dizilen dikdörtgenin köşelerine küçük kare parçalar çakılmıştır. Bu dikdörtgenlerin uzun iki kenarının dış tarafında yanlarda yatay ikili, ortada dikey üçlü dikdörtgenler yerleştirilmiştir. Ortadaki üç adet dikdörtgenin kısa tarafının yanlarında ise, ikişerli dört adet dikdörtgen pano geometrik kompozisyonu tamamlamaktadır. Tavan göbeğini dıştan düz silmeli geniş çıtlar çerçeve içine almaktadır.



Fotoğraf 210: Başoda Tavanının Genel Görüntüsü

Başodanın giriş tarafında 230X190 cm. ölçülerinde kavak malzemedan yüklük, banyo ve raflı gözlerden oluşan bir birim bulunmaktadır. Bu birim çakma ve geçme teknikleri kullanılarak imal edilmiştir. Birimin batı duvarına bitişik kapaklı bölümü banyo, ortada geniş kapaksız kısım yüklük olarak tasarlanmıştır. Yüklük ve banyonun arasına üç gözlü açık raflı bir eleman yerleştirilmiştir. Ayrıca birimin kapı arkası açılı pahlandırılarak bu bölüme de açık raflar yerleştirilmiştir.

Banyo bölümünün kapak, alınlık kısımları ve yüklüğün alt kısmının ortasında bulunan küçük kapak geçme tekniğinde yapılmıştır. Yüklük ve raflı gözlerin alt kısmını kapatan kapamalar ise çakma tekniğindedir.



Fotoğraf 211: Yüklük ve Diğer Elemanlardan Oluşan Birimin Görüntüsü

Odada 40X130 cm. ölçülerinde birer adet dolap ve raflı göz bulunmaktadır. Üç gözlü raflı eleman sade görünümündedir. Dolap üst tarafta alınlık, ortada kapak ve alt kısımda çekmece şeklinde tasarlanmıştır. Alınlık bölümünü ajur tekniğinde kartuş ve dört adet yarım daire süslemektedir. Kapak bölümü iki adet kınışlı geçme tekniğinde dikdörtgen panodan ve bu panoları dört yönden çevreleyen çakma tekniğindeki sade serenlerden oluşmaktadır. Alt taraftaki çekmece de benzer bir şekilde süslemesizdir.

Odanın duvarlarını dört yönden kapı, pencere ve dolap üst seviyesinde sergenler dolaşmaktadır. Güney duvarında bulunan iki adet pencerenin önü yatay tornalı korkuluklarla kapatılmıştır. Pencereleere ait kapaklar ise yerinde mevcut değildir.

Başoda kapısı kestane ağacından yapılmış, 80X200 cm. ölçülerinde, dıştan üç yönden pervazlarla çevrili geçme tekniğindedir. Kapı kanadı yatay ve dikey geçme panolardan oluşmaktadır. Kanadın üst tarafında iki adet kare şekilli pano bulunmaktadır. En altta yatay dikdörtgen panonun üst kısmında eşit ölçülerde yan yana üç adet pano yerleştirilmiştir. Kapı kanadının ortasında ise kare ve bu karenin çevresine yatay-dikey açılarla yerleştirilen dikdörtgen panoların birleşiminden çarkıfelek motifli bir göbek işlenmiştir. Ayrıca kapı kanadının üst tarafından tavan seviyesine yakın yüksekliğe kadar bir tepelik bulunmaktadır.



Fotoğraf 212 ve 213: Pencere, Sergen, Dolap ve Kapı Görüntüleri

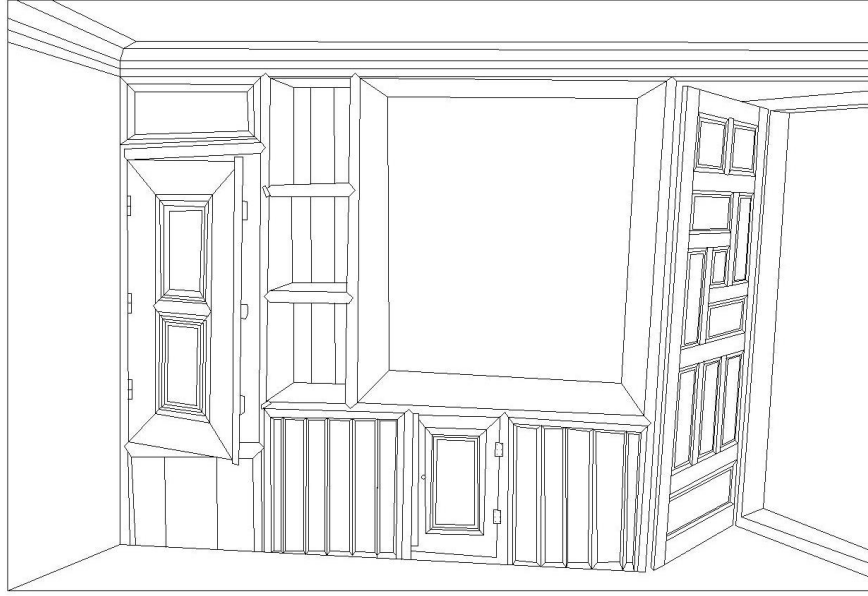

Çizim 108 (A. Akınay, B. Tekin): Yüklük, Banyo, Raflı Göz, Sergen ve Oda Kapısı Perspektif Çizimi



Çizim 109 ve 110 (A. Akınay, B. Tekin): Dolap ve Kapı Çizimleri

5.1.9. Mehmet Bey'in Evi

Tablo 10: Mehmet Bey Evi Mimariye Bağlı Ahşap Elemanların Genel Bilgileri

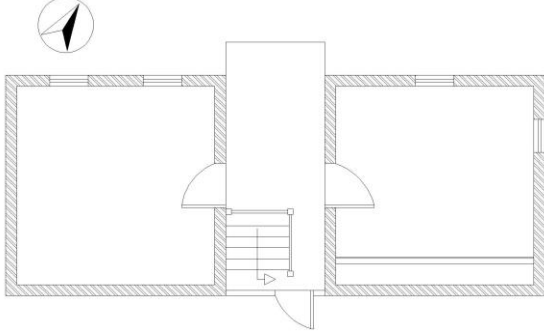
 <p>Fotoğraf 214: Mehmet Bey Evinin Genel Görüntüsü</p>  <p>Plan 9 (A. Akınay): Mehmet Bey Evinin Ölçeksiz Birinci Kat Planı</p>	<p>Örnek no: 9 Fotoğraf no: 214-219 Çizim no: 111-112 Ahşap malzeme cinsi: Kavak ve kestane Yapım tekniği: Çakma ve geçme Süsleme: Çakma, geçme İnşa Tarihi: 20. yüzyılın başları</p>
-------------------------------------------------------------------------------------------------------------------------------------------------------------------------------------------------------------------------------------------------------------------------------------------------------------------	----------------------------------------------------------------------------------------------------------------------------------------------------------------------------------------------------------------------------------------------------------------

Evin Yeri, Durumu ve Tarihi

Mehmet Bey'in Evi Kenar Sokak No: 27'de bulunmaktadır. Ev günümüzde terk edilmiş ve harap durumdadır. Günümüzde kullanılmayan evin kapı, tavan ve dolapları oldukça iyi durumdadır. Terk edilmiş haldeki evin oldukça sade haldeki ahşap kısımları, genel oda düzenine bakılarak evin 20. yüzyılın başlarında inşa edildiği tahmin edilmektedir.

Ahşap Kısımların Yapım, Süsleme ve Malzeme Açısından Değerlendirilmesi

İki katlı evin girişi kuzey yönünden zemin kata açılmaktadır. Zemin katta kiler olarak kullanılan bir bölüm bulunmaktadır. Evin güney yönündeki avlusuna geçiş zemin kattaki ikinci bir kapıdan geçilerek sağlanmaktadır. Zemin ve avlu arasındaki geçişi

sağlayan kapının kilitli olmasından dolayı avlu bölümüne geçilememiştir. Zemin kat önceki örneklerle benzer özellikteki malzeme ve yapım tekniğinde inşa edilmiştir. Zeminden birinci kata bir tarafı sade korkuluklarla kapatılan ahşap merdivenden çıkılmaktadır.

Birinci kat, dış sofa ve iki odadan oluşmaktadır. Sofa bölümünün avluya bakan açık kısmının geçiş bölümüne sonradan demir bir kapı yerleştirilmiştir. Bu kapı da kilitli olması nedeniyle sofanın açık bölümüne geçilememiştir. Evin avlu ve avluya doğru açık sofa bölümlerine geçilemediği için plan tipi tam olarak tespit edilememiştir.

Evin sokağa bakan kanadında kuzey-batı ve kuzey-doğu yönlerindeki iki oda özgün haliyle durmaktadır. Bu iki odanın ahşap kısımları yapım tekniği ve malzeme açısından diğer örneklerle benzerdir. Odaların ahşap elemanlarında herhangi bir süsleme bulunmamaktadır. Kuzey-doğu odasında bulunan yüklük ve dolaplar panolar halinde oldukça sade bir görünme sahiptir. Benzer bir durum oda kapıları ve tavanlar için de geçerlidir.





Fotoğraf 215-217: Kuzey-Batı Odasının Tavan, Kapı, Yüklük ve Dolap Görüntüleri

Evin sokağa bakan cumbası diğer ahşap kısımlara göre dikkat çekici özellikte yapılmıştır. Cumba sofadan yaklaşık 60 cm. kadar sokağa doğru taşacak şekilde yapılmıştır. Üzerinde beş adet pencere açıklığı bulunan cumbanın, üst yatay dikdörtgen alınlıkları ve alt kısımdaki kare kapamalar kinişli birleştirmelerle geçme tekniğinde serenlere tutturulmuştur.

Cumbayı taşıyan benzer iki adet payanda yapım ve süsleme açısından incelenen örnekler arasında farklı bir tasarıma sahiptir. Üçgen şeklindeki payandaların dış yüzeylerini “S” şekilli kıvrımlar süslemektedir. Kavisli kenarlar ince çıtaların çakılmasıyla birleştirilmiştir. Payandaların kenarları ise açılı yan yana dizilen kerestelerden oluşmaktadır.



Fotoğraf 218 ve 219: Cumba Genel ve Detay Görüntüleri

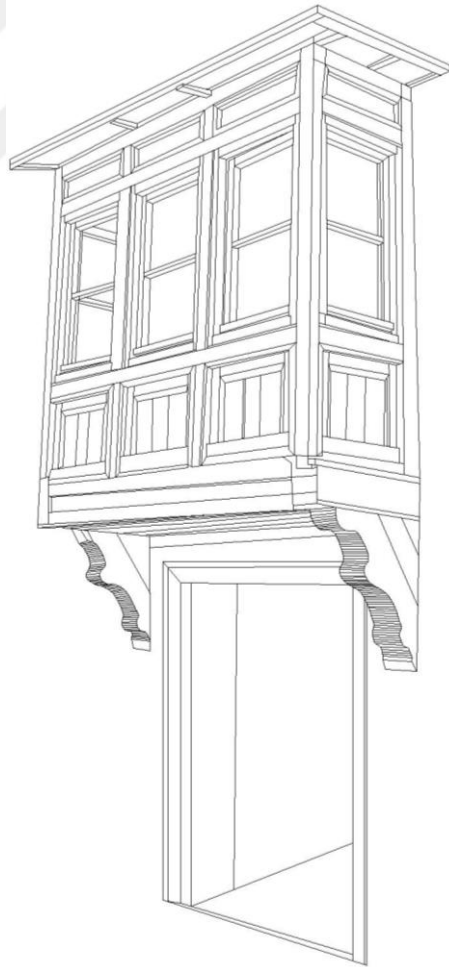

Çizimi 111 (A. Akınay, B. Tekin): Cumba Perspektif Çizimi

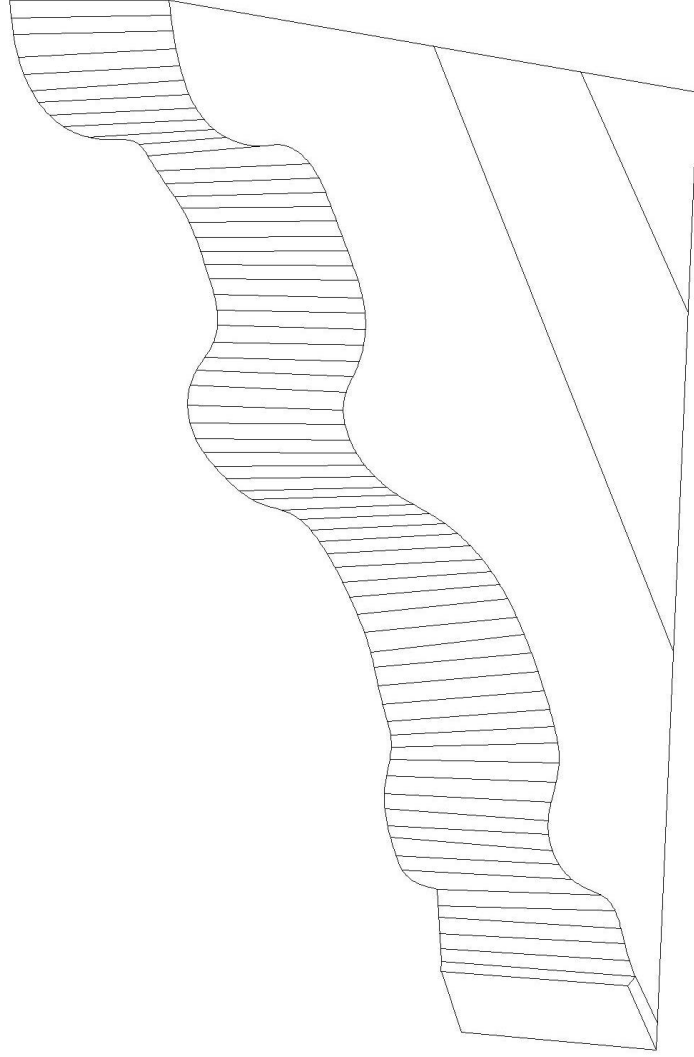

Çizim 112 (A. Akınay, B. Tekin): Cumba Payandası Detay Çizimi

5.1.10. Mehmet Salih Döner Evi

Tablo 11: Mehmet Salih Döner Evi Mimariye Bağlı Ahşap Elemanların Genel Bilgileri

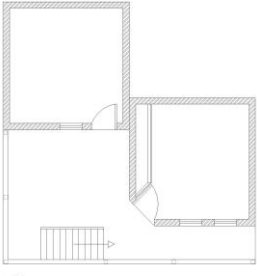
 <p>Fotoğraf 220: M. Salih Döner Evinin Genel Görüntüsü</p>  <p>Plan 10 (A. Akınay): M. Salih Döner Evinin Ölçeksiz Birinci Kat Planı</p>	<p>Örnek no: 10</p> <p>Fotoğraf no: 220-224</p> <p>Çizim no: 113</p> <p>Ahşap malzeme cinsi: Kavak ve kestane</p> <p>Yapım tekniği: Çakma ve geçme</p> <p>Süsleme: Geçme</p> <p>İnşa Tarihi: 19. yüzyılın sonları</p>
----------------------------------------------------------------------------------------------------------------------------------------------------------------------------------------------------------------------------------------------------------------------------------------------------------------------------	------------------------------------------------------------------------------------------------------------------------------------------------------------------------------------------------------------------------------------------------------------------------

Evin Yeri, Durumu ve Tarihi

Mehmet Salih Döner Evi Çakırağa Sokak No: 3’de bulunmaktadır. İki katlı evin günümüze zemin katının bir kısmı, sofa ve başodası kalmıştır. Mehmet Salih beyin vefatından sonra evin mülkiyeti eşine geçmiştir. Miras yoluyla el değiştiren evin bugünkü sahibinin verdiği bilgiler, oda kuruluş düzeni, ahşap elemanların süsleme ve yapım tekniği açısından değerlendirilmesi neticesinde 19. yüzyılın sonlarına tarihlendirilmiştir.

Ahşap Kısımların Yapım, Süsleme ve Malzeme Açısından Değerlendirilmesi

Mehmet Salih Döner Evinin avlusuna kuzey kanadındaki çift kanatlı kapıdan geçilmektedir. Avlu ile aynı seviyede bulunan zemin kat kömürlük olarak kullanılan tek birimden oluşmaktadır. Zemin kat önceki örneklerle benzer malzeme ve yapım tekniğindedir. Birinci katın sofasına ahşap merdivenle çıkılmaktadır. Çatı seviyesine

kadar açık bırakılan sofa oldukça sade bir şekilde düzenlenmiştir. Doğu yönündeki sofanın gerisinde kuzey ve kuzey-batı yönlerinde iki oda bulunmaktadır. Kuzey-batı odasına girilememiştir. Kuzey yönündeki oda ise başoda olarak yapılmıştır.

Başoda tavanı önceki örneklerle benzer kavak ağacından düzgün kerestelerin düz tavan tekniğinde çakılmasıyla kapatılmıştır. Giriş tarafında kavak malzemedan 200X200 cm. ölçülerindeki birim yüklük, banyo ve kapı arkası açılı raflı elemanlardan oluşmaktadır. Duvara bitişik banyonun kapağı ve alınlığı geçme tekniğinde, yüklük ise kapaksız tasarlanmıştır. Birimin alt kısmı çakma tekniğinde düzgün kavak keresteleriyle kapatılmıştır.

Oda içinde aynı duvar üzerinde 35X130 cm. ölçülerinde bir adet üç gözlü raf ve iki adet 70X130 cm. ölçülerinde pencere bulunmaktadır. Pencere önü tornalı korkuluklarla kapatılmıştır. Korkuluk parmaklıklarının üst ve alt kısımları dikdörtgen, ortası altıgen kesitlidir. Kapaklar ise üstte ve altta kare, ortada dikdörtgen geçme panolardan yapılmıştır.



Fotoğraf 221 ve 222: Kapı, Yüklük, Banyo ve Pencere Görüntüleri

Çift kanatlı avlu kapısı düzgün kestane kerestelerinin yan yana kabara çivileriyle çakılmasıyla yapılmıştır. Simetrik bir düzenlemeye sahip kanatlar dört yönden geniş pervazlarla çerçeve içine alınmıştır. Sol kanadın üzerine çakılan bini oldukça sade bir görünüme sahiptir (bkz., foto.: 220).

Oda kapısı 80X180 cm. ölçülerinde ve kavak ağacından yapılmış geçme tekniğindedir. Dikdörtgen panolar halinde düzenlenen kapının üst kısmından tavana kadar bir tepelik bulunmaktadır. Ayrıca odanın duvarlarını dört yönden kapı, dolap ve pencere üst sınırından sergenler dolaşmaktadır.

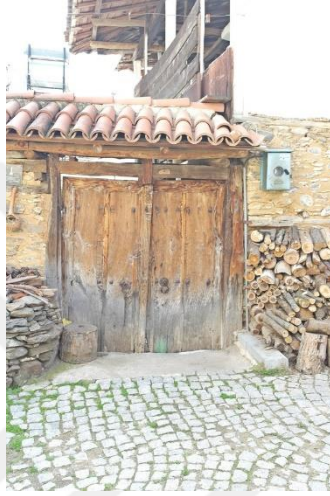

Fotoğraf 223 ve 224: Avlu Kapısı ve Rafly Elemanın Görüntüleri

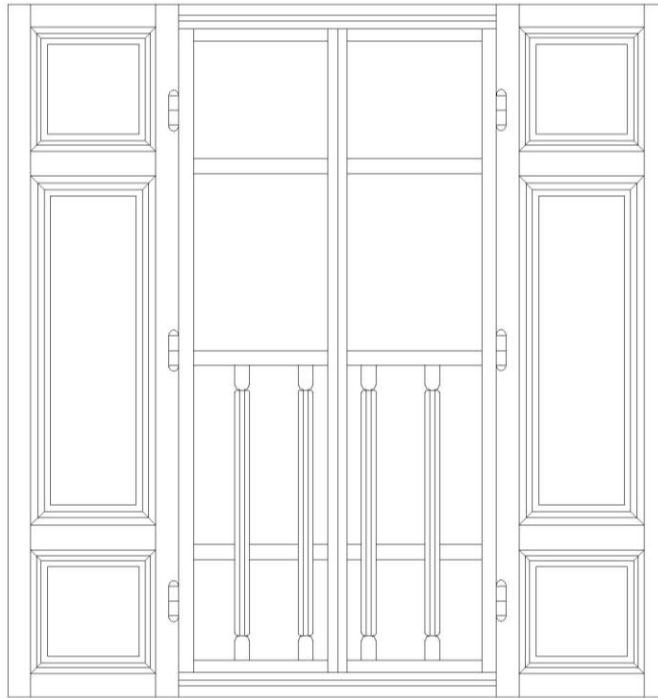

Çizim 113 (A. Akınay, B. Tekin): Pencere; Korkuluk ve Kapak Çizimi

5.2. Bademli Evleri

5.2.1. Ethem Ağa Konağı

Tablo 12: Ethem Ağa Konağı Mimariye Bağlı Ahşap Elemanların Genel Bilgileri

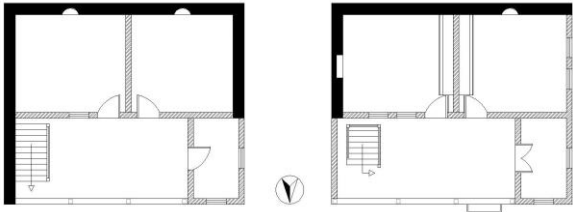
 <p>Fotoğraf 225: Ethem Ağa Konağı'nın Genel Görüntüsü</p>  <p>Plan 11 (A. Akınay): Ethem Ağa Konağı'nın Ölçeksiz Birinci ve İkinci Kat Planları</p>	<p>Örnek no: 11</p> <p>Fotoğraf no: 225-238</p> <p>Çizim no: 114-117</p> <p>Ahşap malzeme cinsi: Kavak ve kestane</p> <p>Yapım tekniği: Çakma ve geçme</p> <p>Süsleme: Geçme ve oyma</p> <p>İnşa Tarihi: 19. yüzyılın sonları</p>
---------------------------------------------------------------------------------------------------------------------------------------------------------------------------------------------------------------------------------------------------------------------------------------------------------------------------------------	------------------------------------------------------------------------------------------------------------------------------------------------------------------------------------------------------------------------------------------------------------------------------------

Konağın Yeri, Durumu ve Tarihi

Ethem Ağa Konağı Hafızağa Sokak No: 31'de, eğimli arazi üzerinde Bademli Mahallesi'ne hâkim bir tepe üzerine inşa edilmiştir. Konak yakın zamana kadar kullanılmakla beraber bugün metruk haldedir. Konağın tarihlendirilmesiyle ilgili, bugünkü sahibinden edinilen bilgiler, oda düzeni, sade tavanlar, başodanın güney duvarının üzerine açılan şerbetlik ve kapı açıklıklarının yerleştirilme şekline bakılarak 19. yüzyılın sonlarında tarihlendirilmiştir.

Ahşap Kısımların Yapım, Süsleme ve Malzeme Açısından Değerlendirilmesi

Ethem Ağa Konağı üç katlı ve dış sofalı plan tipinde inşa edilmiştir. Konağın avlusuna çift kanatlı metal sac kapıdan geçilmektedir. Avluya doğrudan açılan zemin katın gerisinde samanlık, ahır ve hizmetli odası bulunmaktadır. Zemin kat ve gerisindeki

birimlerin kavak ağacından yapılmış ters tavanları kestane tomruklarıyla taşınmaktadır. Zemin katın moloz taşlarla örülmüş yüksek benden duvarlarında pencere açıklığı bulunmamaktadır.



Fotoğraf 226 ve 227: Zemin Kat Tavan ve Destek Görüntüleri

Zeminden birinci katın sofasına ahşap merdivenlerle çıkılmaktadır. Kuzey yönündeki sofanın gerisinde güney-doğu ve güney-batı kanadında iki oda bulunmaktadır. Güney-doğu yönündeki oda günümüzde depo olarak kullanılmaktadır. Güney-batı odası ise, yağ küplerinin bulunduğu yöre halkı tarafından *yağ damı* olarak adlandırılan bölümden oluşmaktadır. Birinci katta sofanın tornalı korkulukları dışında, sofa ve odalarda bulunan ahşap kısımlarda herhangi bir tezyinat bulunmamaktadır. Sofa ve oda tavanları ters tavan tekniğinde, oda kapıları yan yana çakılan sade kerestelerden oluşmaktadır. Sofanın açık bölümü kare kesitli desteklerle taşınmaktadır.



Fotoğraf 228 ve 229: Sofanın Kuzey ve Güney Kanadı Görüntüleri

Ethem Ağa Konağı'nın ikinci katında bulunan ahşap kısımlar malzeme açısından diğer katlarla benzerdir. Ahşap kısımların süslemeleri ise bu katta toplanmıştır. Yapım tekniği bakımından kapı kanatları, pencere-dolap kapakları geçme tekniğinde tavan ve yüklükler ise çakma tekniğinde yapılmıştır. Kuzey yönündeki sofanın gerisinde birinci kattaki gibi güney-doğu ve güney-batı tarafında iki oda bulunmaktadır.

Basık kemerli sofayı kare kesitli destekler taşımaktadır. Desteklerin yukarıya doğru kademeli genişleyen başlıkları da kare şekillidir. Sofanın batı kanadı daha sonra ahşap bölmelerle kapatılarak odaya dönüştürülmüştür. Sofa ters tavanlı ve çatıya kadar açık olacak şekilde düzenlenmiştir. Avluya bakan açık kanat yaklaşık 70 cm. yüksekliğinde kavak keresteleriyle kapatılmıştır. Ahşap kapama yan yana çakılan kerestelerden oluşmakta ve üst tarafında tornalı korkuluklar bulunmaktadır. Birinci kattan çıkılan merdivenlerin bitiminde de tornalı korkuluklar kullanılmıştır. Ayrıca kapamaların üst kısmında avluya doğru hafif çıkıntılı kafes panolarla kapatılan bir lavabo (abdestlik) bulunmaktadır.



Fotoğraf 230-232: İkinci Kat Sofa Farklı Açılardan Görüntüleri

Güney-batı yönünde bulunan başodanın tekne tavanı düzgün kavak keresteleriyle kapatılmıştır. Tavanı dört yönden çevreleyen tavan ve duvar arası geçişi sağlayan iç kavisli geniş çıtaların alt tarafındaki kırık kollar bir bordür şeklinde düzenlenmiştir.

Tavanın ortasında kare şekilli çakma ve oyma tekniğinde bir göbek bulunmaktadır. Tavan göbeğinin ortasında bulunan kare panonun yüzeyini oyma tekniğinde çiçek ve kıvrımlı yaprak motifleri süslemektedir. Kare panonun merkezinde küçük bir penç motifi bulunmaktadır. Merkezdeki penç motifini içine alacak şekilde ikinci bir penç motifi yüzeye oyulmuştur. Çiçek motiflerini dıştan uçları kıvrımlı iri yaprak motifleri sarmaktadır. Dıştan düz silmeli ve yivli çıtalardan oluşan çerçeve bitkisel kompozisyonu içine almaktadır. Güney-doğu yönündeki odanın düz tavanı ise yan yana çakılan düzgün ve sade kerestelerden ibarettir.



Fotoğraf 233: Başoda Tavanı Genel Görüntüsü

İki odada aynı duvar üzerinde giriş tarafında sergen yüksekliğine kadar 450X235 cm. ölçülerinde yüklük, banyo ve raflı gözlerden oluşan birim bulunmaktadır. Başodada bulunan yüklük, banyo ve raflı gözler düzgün kavak kerestelerinin çakılmasıyla sade bir şekilde yapılmıştır. Güney-doğu odasındaki yüklük ve diğer elemanlar daha özenli işçilikte çakma ve geçme teknikleri kullanılarak imal edilmiştir. Yüklük, banyo, dolap ve raflı gözlerden oluşan birimin ortasında geniş kapaksız alan yüklük, giriş tarafında çakma tekniğinde tek kapaklı dolap ve açık raflı göz bulunmaktadır. Güney duvarına bitişik banyo bölümünün kırık kapağı ise geçme tekniğindedir.



Fotoğraf 234: Güney-Doğu Odasının Yüklük, Banyo, Dolap ve Rafly Göz Elemanlarının Görüntüsü

Odalarda 30X120 cm. ölçülerinde ve geçme tekniğinde dört adet duvar üzerinde niş içine yerleştirilen dolap bulunmaktadır. Bu dolaplar her iki odada da benzer düzenlemeyle yapılmıştır. Başodanın güney duvarının ortasında bulunan şerbetliğin iki yanına yerleştirilen dolaplar farklı tasarımlara sahiptir. Şerbetliğin solunda bulunan dolabın üst kısmında bir alınlık ve kapak bulunmaktadır. Kapak üstte ve altta kare, ortada dikdörtgen panolardan oluşmaktadır. Sağdaki dolabın üst kısmında da sade bir alınlık, ortada kapak ve alt kısımda çekmece bulunmaktadır. Kapağın üst ve alt kısmında benzer ölçülerde dört adet, ortada ise bir adet dikdörtgen pano yerleştirilmiştir. Güney-doğu yönündeki odanın doğu duvarının ortasında bulunan ocağın iki yanına yerleştirilen dolaplar başodada bulunan dolaplarla benzer bir şekilde yapılmıştır.



Fotoğraf 235 ve 236: Odalarda Dolap Kullanımı Görüntüleri

Odalara ait toplamda dört adet 70X120 cm. ölçülerinde pencere açıklığı bulunmaktadır. Bu pencerelerin ikisi güney-doğu odasından sofaya doğru diğer iki pencere açıklığı ise güney-batı odasının batı kanadına açılmaktadır. Pencereler yüksekliğinin yarısına kadar tornalı korkuluklarla kapatılmıştır. Oda kapıları 80X210+50 (alınlık) cm. ölçülerinde geçme tekniğinde ve benzer özellikte yatay ve dikey panolardan oluşmaktadır.



Fotoğraf 237 ve 238: Pencere ve Kapı Görüntüleri

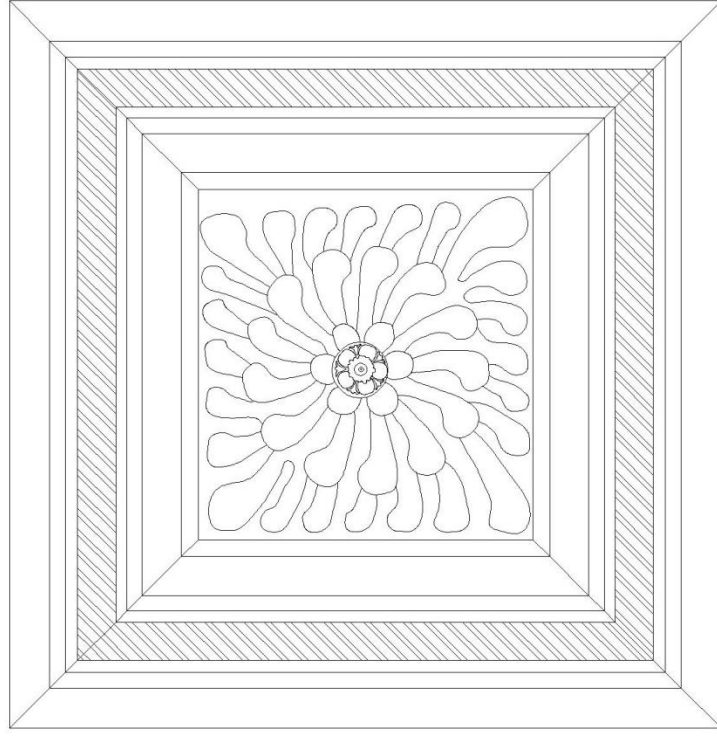

Çizim 114 (A. Akınay, B. Tekin): Başoda Tavan Göbeği Çizimi

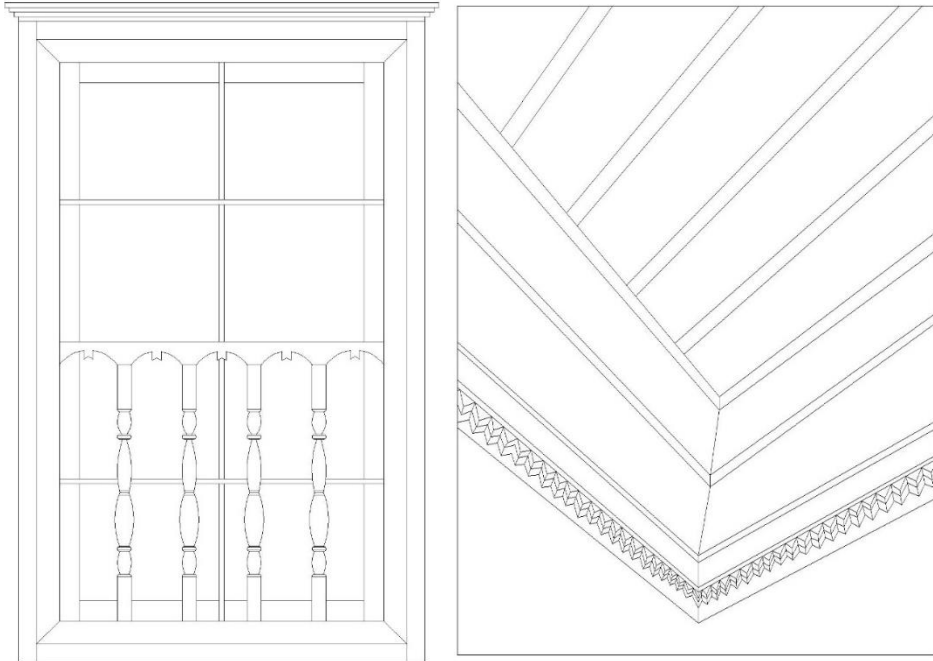

Çizim 115 ve 116 (A. Akınay, B. Tekin): Pencere ve Başoda Tavani Detay Çizimi



Çizim 117 (A. Akınay, B. Tekin): İkinci Kat Sofa; Kemer, Destek ve Korkuluk
Perspektif Çizimi

5.2.2. Hessenler (İsmail Genç Evi) Konağı

Tablo 13: Hessenler Konağı Mimariye Bağlı Ahşap Elemanların Genel Bilgileri

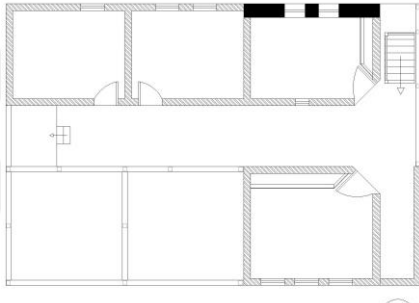
 <p>Fotoğraf 239: Hessenler Konağı'nın Genel Görüntüsü</p>  <p>Plan 12 (A. Akınay): Hessenler Konağı'nın Ölçeksiz Birinci Kat Planı</p>	<p>Örnek no: 12</p> <p>Fotoğraf no: 239-248</p> <p>Çizim no: 118-121</p> <p>Ahşap malzeme cinsi: Kavak ve kestane</p> <p>Yapım tekniği: Çakma, künde-kâri ve geçme</p> <p>Süsleme: Künde-kâri, geçme, oyma, ajur ve çitâkari</p> <p>İnşa Tarihi: 19. yüzyılın sonları</p>
--------------------------------------------------------------------------------------------------------------------------------------------------------------------------------------------------------------------------------------------------------------------------------------------------------------------------	----------------------------------------------------------------------------------------------------------------------------------------------------------------------------------------------------------------------------------------------------------------------------------------------------------------------------

Konağın Yeri, Durumu ve Tarihi

Hessenler Konağı Hafızağa Sokak No: 39'da bulunmaktadır. Konak bugünkü sahibi İsmail Genç tarafından kullanılmaktadır. Hessenler Konağı'nın İsmail Genç'ten edinilen bilgiler, oda düzeni ve ahşap elemanların süslemelerinin incelenmesi neticesinde tarihlendirmesi yapılmıştır. Başoda ve güney-batı yönündeki odaların genel düzenleri ile ahşap elemanların yapım-süsleme teknikleri 19. yüzyıl sonlarındaki geleneksel konut mimarisi özelliklerine işaret etmektedir. Evin bugünkü sahibinin verdiği bilgiler de bu tarih aralığını doğrulamaktadır.

Ahşap Kısımların Yapım, Süsleme ve Malzeme Açısından Değerlendirilmesi

Hessenler Konağı'na batı kanadında bulunan çift kanatlı avlu kapısından geçilmektedir. Çift kanatlı kapıdan ilk olarak avluya ve oradan da iki katlı konağın giriş

bölümüne geçilmektedir. Giriş kat önceki örneklerle benzer malzeme ve yapım teknikleri kullanılarak inşa edilmiştir. Önceden mutfak, ahır ve saman damı bölümlerinden oluşan zemin kat, günümüzde sırik yapım atölyesi olarak kullanılmaktadır. Zeminden birinci kata ahşap merdivenlerle çıkılmaktadır. Birinci katın “U” şeklindeki dış sofası doğu-batı istikametinde uzanmaktadır. Sofanın etrafına kuzey-batı, güney-batı, güney ve güney-doğu yönlerinde dört adet oda yerleştirilmiştir. Güney ve güney-doğu yönündeki odalar yıkılmış vaziyettedir.

Sofanın doğu yönünde zeminden iki basamakla yükseltelen bir köşk bulunmaktadır. Köşk bölümünün doğuya bakan açık tarafına 55 cm. yüksekliğinde kavak kerestelerinden yapılmış kapama yerleştirilmiştir. Kapamanın üst kısmı 30 cm. yüksekliğinde tornalı korkuluklarla kapatılmıştır.

Sofanın kuzey-batı ve güney-batı yönündeki odaların aralarında kalan kısmı düz tavanlı, diğer bölümler çatıya kadar açık olacak şekilde yapılmıştır.



Fotoğraf 240 ve 241: Sofa Bölümü Köşk ve Tavan Görüntüleri

Konağın ayakta kalan kuzey-batı ve güney-batı yönündeki odalarının kapıları iki duvarın köşesine gelecek şekilde yerleştirilmiştir. Ayrıca bu kapılara ait alınlık bölümlerinin üst kısmından tavana kadar iç kavisli tepelikler bulunmaktadır. Kuzey-batı kanadındaki oda başoda olarak yapılmıştır. Her iki odanın tavanları düz tavan tekniğinde ve kavak kerestelerinin yan yana çakılmasıyla kapatılmıştır. Güney-batı odasının tavanında herhangi bir tezeyinat bulunmamaktadır. Başoda tavanın ortasında ise geometrik kompozisyonlu bir tavan göbeği bulunmaktadır. Tavan göbeği çitakâri ve çakma teknikleri kullanılarak süslenmiştir. Tavan göbeğinin merkezinde bulunan dairenin

etrafını aynı açılarla saran sekiz adet eşkenar karelerden merkezde ve dışta sekiz köşeli yıldız motifleri oluşturulmuştur. Eş kenar kareleri dıştan iki kademeli ince çıtalar çerçevelemektedir. Dış tarafta iki kare arasında kalan üçgen şeklindeki boşlukları güneş motifleri süslemektedir. Geometrik kompozisyonu en dışta on altı köşeli çokgen kasnak sınırlandırmaktadır.



Fotoğraf 242: Başoda Tavan Göbeği Görüntüsü

Odaların ikisinde de giriş tarafında birer adet yüklük ve diğer elemanlardan oluşan birimler bulunmaktadır. Güney-batı odasının birimi yüklük ve gusülhane bölümlerinden oluşmaktadır. Yüklük ve gusülhane oldukça sade çakma tekniğinde kavak malzemenle yapılmıştır. Başodada benzer malzemeyle yapılan birim ise 333X213 cm. ölçülerinde ve geçme tekniğindedir. Kapaklı bölümler, alınlık ve alt kısımdaki kapamaların tamamı yatay ve dikey dikdörtgen geçme panolardan oluşmaktadır.

İki kapaklı ortadaki geniş yüklüğün iki yanında düz raflı gözler bulunmaktadır. Gusülhane bölümü duvar bitiminde yer almaktadır. Giriş tarafında ve kapı arkasında farklı yapım tekniğine sahip iki adet açık raflı eleman yerleştirilmiştir. Giriş tarafındaki raflı gözleri kınışlı geçme tekniğinde kemerli tepelikler süslemektedir. Üç gözden oluşan raflı elemanın, her bir rafına farklı şekilde tepelikler yerleştirilmiştir. Farklı görünümlü gözlerin en üstte bulunan gözün tepeliğinde narçiçeği motifi bulunmaktadır. Ajur tekniğindeki kapı

arkası gözler de farklı şekillerde, yukarıdan aşağıya doğru iki göz yuvarlak ve sivri kemer görünümünde, en alttaki göz ise tepelik kullanılmadan düz imal edilmiştir.



Fotoğraf 243: Başoda Yüklük, Gusülhane ve Rafli
Gözlerin Görüntüleri

İki odanın her birinde üç adet pencere açıklığı bulunmaktadır. Başodada bulunan pencerelerin üçü de kuzey duvarında bulunmaktadır. Bu pencereler 70X120 cm. ölçülerinde, yüksekliğin yarısına kadar tornalı korkuluklarla kapatılmıştır. Güney-batı odasının güney duvarında bulunan iki pencere açıklığı daha sonra kapatılmıştır. Sofaya bakan dar pencerenin önüne, altta iki ve üstte bir adet olmak üzere boydan tornalı korkuluklar yerleştirilmiştir. Bu pencereye ait kapak, geçme tekniğinde dikdörtgen panolardan oluşmaktadır. Pencerelere ait kafes panolar ise günümüze ulaşmamıştır. Güney-batı odasında sergen kullanılmamıştır. Başoda sergenleri ise doğu duvarı dışında diğer üç duvar üzerinde bulunmamaktadır.



Fotoğraf 244 ve 245: Başoda ve Güney-Batı Odasının Pencere Görüntüleri

Konağın avlu giriş kapısı, başoda ve güney-batı odalarının kapıları günümüzde özgün haliyle yerinde bulunmaktadır. Avlu kapısı benzer çift kanttan oluşmaktadır. Kanatlar düzgün kestane kerestelerinin yan yana çakılmasıyla yapılmıştır. Kanatlar oldukça sade ve süslemesiz bir görünüme sahiptir. Zemin kattaki kapalı bölümlerin kapıları ile birinci kat güney-batı yönündeki odanın kapı kanadı da avlu kapısına benzer sade kerestelerin yan yana çakılmasıyla yapılmıştır.

Başoda kapısı 80X210+30 (alınlık) cm. ölçülerinde geçme ve künde-kârî teknikleri kullanılarak yapılmıştır. Kapının üst tarafında 30 cm. yüksekliğindeki alınlık benzer ölçülerde iki adet yatay dikdörtgen panodan oluşmaktadır. Panoların yüzeylerine birer eş kenar kare oyulmuştur. Kapı kanadının üst ve alt bölümünde ikişerli dört adet yatay geçme dikdörtgen yerleştirilmiştir. Kapı kanadının geniş serenlerle çerçevelenen asıl süsleme bölümünü künde-kârî tekniğinde kare ve dikdörtgen panolar süslemektedir. Bu panolar kınışlı geçmelerle birbirine ve kayıtlara tutturularak sepet örgü motifi şeklinde yapılmıştır. Dıştan asıl süsleme bölümün çevreleyen dikey serenler yatay kayıtlara göre daha geniş tutulmuştur.



Fotoğraf 246-248: Avlu ve Oda Kapıları Görüntüleri

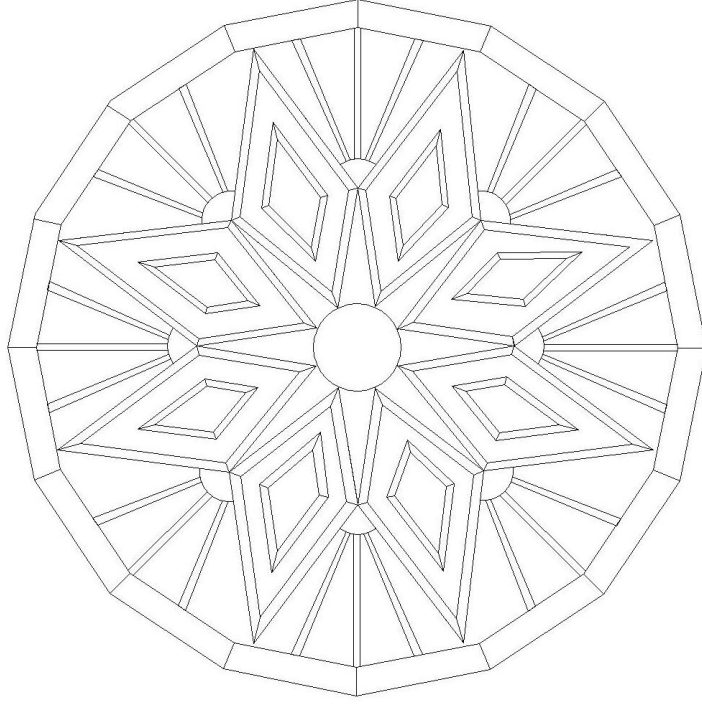

Çizim 118 (A. Akınay, B. Tekin): Başoda Tavan Göbeği Çizimi

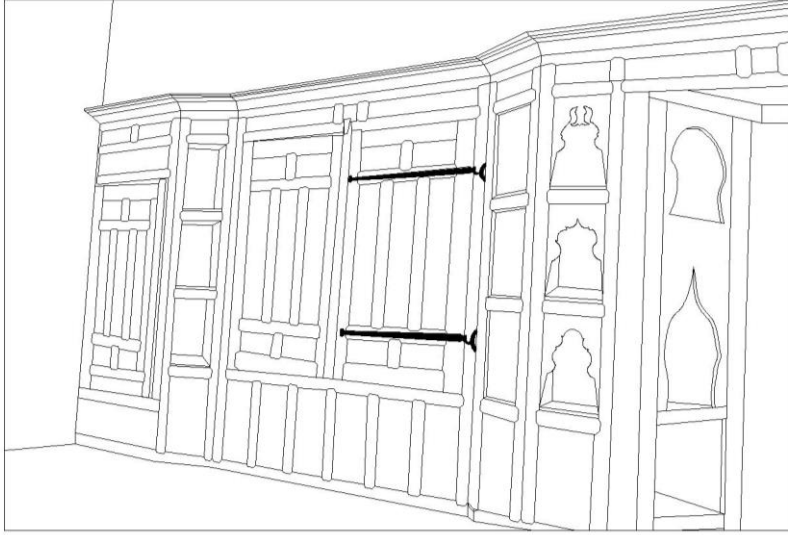

Çizim 119 (A. Akınay, B. Tekin): Başoda; Yüklük, Banyo ve Rafı Güz Perspektif Çizimi

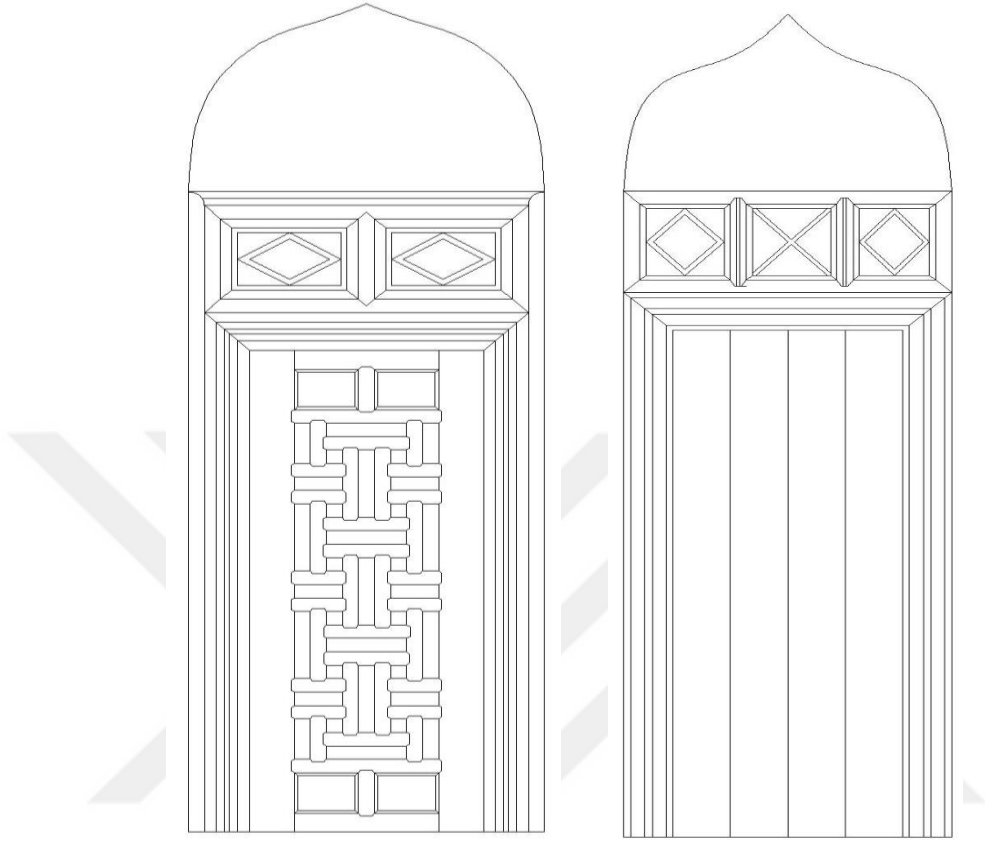

Çizim 120 ve 121 (A. Akınay, B. Tekin): Başoda ve Güney-Batı Odası Kapı Çizimleri

5.2.3. Bekçi Selim Evi

Tablo 14: Bekçi Selim Evi Mimariye Bağlı Ahşap Elemanların Genel Bilgileri

 <p>Fotoğraf 249: Bekçi Selim Evinin K.D. Yönünden Görüntüsü</p>  <p>Plan 13 (A. Akınay): Bekçi Selim Evinin Ölçeksiz Birinci Kat Planı</p>	<p>Örnek no: 13 Fotoğraf no: 249-257 Çizim no: 122-130 Ahşap malzeme cinsi: Kavak, kestane ve ceviz Yapım tekniği: Çakma, künde-kâri ve geçme Süsleme: Künde-kâri, geçme, yontma, oyma, ajur ve çıtakâri İnşa Tarihi: 1857/1858</p>
------------------------------------------------------------------------------------------------------------------------------------------------------------------------------------------------------------------------------------------------------------------------------------------------------------------------------	--------------------------------------------------------------------------------------------------------------------------------------------------------------------------------------------------------------------------------------------------------------------------------------------------------------

Evin Yeri, Durumu ve Tarihi

Bekçi Selim Evi Yenikahve Sokak No: 10'da bulunmaktadır. Günümüzde kullanılan evin özgün haldeki zemin katı, iki odasının ahşap kısımları büyük oranda sağlam ve iyi durumdadır. Evin kuzey-doğu odasının kapı alınlığında bulunan dikdörtgen pano üzerinde (H. 1274) M. 1857/1858 tarihi okunmaktadır. Kapı alınlığındaki M. 1857/1858 tarihi kuvvetle muhtemel evin inşa tarihi olarak yazılmıştır. Bu bakımdan Bekçi Selim Evi 1857/1858 yılları arasına tarihlendirilmiştir.

Ahşap Kısımların Yapım, Süsleme ve Malzeme Açısından Değerlendirilmesi

Bekçi Selim evi dış sofalı plan tipinde ve iki katlı olacak şekilde inşa edilmiştir. Evin zemin katı kuzey yönündeki avluya doğru açılmaktadır. Birinci katın sofasına geçiş kuzey kanadında bir tarafı kerestelerle kapatılan ahşap merdivenden sağlanmaktadır. "T"

şeklindeki sofanın kuzeye bakan açık tarafına sonradan doğu ve batı yönlerinde iki oda eklenmiştir. Ayrıca sofanın batı kanadı da benzer bir şekilde sonradan kapalı bir mekâna dönüştürülmüştür. Eklemelerden sonra sofa büyük oranda özgün halini kaybetmiştir. Sofanın iki tarafına sonradan eklenen odaların dışında güney-batı (başoda) ve güney-doğu yönlerinde bulunan özgün haldeki odaların ahşap kısımlarının büyük bir bölümü ise günümüze ulaşabilmiştir.

Başodanın tekne tavanı çıtakâri tekniğinde kare ve dikdörtgen şekillerle süslenmiştir. Kare ve dikdörtgen şekilleri dıştan yüzeyi yivli ince bir çita dört yönden çevrelemektedir. Tekne tavanı oluşturan pervazlar ise duvardan tavana doğru iki kademe halinde yükseltilen geniş çitalardan oluşmaktadır. En dıştaki duvar-tavan arası geçişi sağlayan pervazların yüzeyine kırık kollar şeklinde düz silmeli çitlar çakılmıştır. İç taraftaki pervazların yüzeylerini ise çakma tekniğinde üçgen şekiller süslemektedir.

Tavanın ortasında oval şekilli ve iki parçadan oluşan bir göbek bulunmaktadır. Tavan göbeğinin alt kısmında yontma tekniğinde narçiçeği bulunmaktadır. Söz konusu narçiçeğinin tomurcuk ve kıvrımlı yaprakları yontularak elde edilmiştir. Tavan göbeğinin üst kısmındaki kaide bölümü ise eğmeçli parçalardan oluşmaktadır. Eğmeçli parçalar güneş motifi şeklinde tavana bir ters bir düz olacak şekilde çakılmıştır.

Güney-doğu odasının düz tavanı yan yana çakılan kavak kerestelerinden oluşmaktadır. Bu odanın tavanı başoda tavanına göre daha sade olmakla beraber, ortada on iki köşeli kasnakla sınırlandırılan göbek tavanı hareketlendirmektedir. Çokgen tavan göbeği çakma ve çıtakâri teknikleri kullanılarak kavak ağacından imal edilmiştir. Tavan göbeğinin geometrik şekilleri, ışın demetleri, yıldız, bitkisel motifli süslemeleri; oyma ve çıtakâri teknikleri kullanılarak ahşaba tatbik edilmiştir.

Tavan göbeğinin ortasında düzgün daire şeklinde geometrik bir parça bulunmaktadır. Bu parçanın etrafına altı adet eş kenar kare pano açılı bir şekilde çakılmıştır. Kareleri dıştan iki sıra çıtakâri tekniğinde ince çitalar çevrelemektedir. Yan yana açılı çakılan kareler tavan göbeğinin ortasında altı köşeli yıldız motifi oluşturmaktadır.

Tavan göbeğinin kare panolarından yan yana iki tanesinin yüzeyine birer çiçek motifi oyulmuştur. Bu panoların dışında diğer üç adet panonun yüzeyinde ise

tamamlanmayan bitkisel motifler bulunmaktadır. Karşılıklı iki adet panonun yüzeyinde penç motifi ve bir panoda halka şekiller yüzeylere kazınarak çizilmiştir. Bir panonun yüzeyinde ise herhangi bir süsleme bulunmamaktadır. Ayrıca tavan göbeğinin dış tarafında kalan boşluklar çitakâri tekniğinde ışın demeti motifleriyle süslenmiştir. Tavan göbeğini en dıştan, eşit büyüklükte on iki adet çita uç uca çakılarak geometrik şekilli tavan göbeği tamamlanmıştır.



Fotoğraf 250 ve 251: Başoda ve Güney-Doğu Odasının Tavan Görüntüleri

Odalarda yüklük, banyo, dolap ve raflı göz kullanımı başodada bulunan örneklerle sınırlıdır. Başodada giriş tarafında ceviz ağacından yapılma, kapı açıklığından sonra duvarın tamamını kapacak şekilde yüklük, banyo ve raflı gözlerden oluşan birim bulunmaktadır. Bu birimin ortasındaki kapaksız bölüm yüklük, yüklüğün iki yanında raflı gözler, duvara bitişik banyo ve kapı arkası açılı raflı birim şekilde tasarlanmıştır. Birimin kapaklı bölümleri ile sabit panolar künde-kâri ve geçme teknikleri kullanılarak yapılmıştır. Ancak kapı arkası açılı bölüm ve banyo kapağının alt kısımlarına sonradan gelişi güzel keresteler çakılmıştır. Yüklük, raflı gözlerin alt kısmında bulunan panolar ise sağlam ve iyi durumdadır.

Yüklük, banyo ve raflı gözlerden oluşan birim künde-kâri, oyma, ajur teknikleri kullanılarak süslenmiştir. Birimin ortasında kapaksız tasarlanan yüklüğün üst tarafında iç kavisli yuvarlak kemer şeklinde bir parça yatay ve dikey serenlere kınışlı geçmelerle tutturulmuştur. Bu parçanın kavisli kısmını ajur tekniğindeki yarım ve tam daire şekiller süslemektedir. Kavisli parçanın üst iki köşesinde bulunan iki adet çiçek motifi de ajur

tekniginde gereksiz yerleri boşaltılarak yüzeye işlenmiştir. Her iki çiçek motifine ait bazı ayalar kırık durumdadır.

Yüklüğün iki tarafında üç gözlü açık raflar bulunmaktadır. Açık raflardan sol alt kısımda bulunan göz dışında diğer beş gözde kemer şeklinde tepelikler bulunmaktadır. Raflı gözlerin üst kısmındaki tepelikler kınışlı geçme tekniği kullanılarak serenlere tutturulmuştur. İç ve dış kavislerle şekillendirilen raflı gözlerin süslemesinde aynı sıradakiler benzer olacak şekilde tasarlanmıştır. Üst ve ortadaki gözlerin tepeliklerinde kavislerle beraber dilimli yaprak, tomurcuk motifleri de kullanılarak zengin bir görünüm elde edilmiştir. Sağ alt gözdeki tepelik bugün yerinde bulunmamakla beraber, olasılıkla sol alt gözdeki sivri kemer görünümündeki tepelikle benzer görünümde yapılmıştır.

Duvara bitişik banyo bölümünün kapağı kare ve dikdörtgen panolardan oluşmaktadır. Kapağın süslemeleri künde-kârî tekniğindeki üst kısımda bulunan göbekte toplanmıştır. Süslemede panolarla oluşturulan geometrik zemin üzerine bitkisel motifler oyulmuştur. Göbeğin ortasında bulunan kare panonun yüzeyine oyma tekniğinde bir madalyon işlenmiştir. Madalyonun ortasında bulunan papatya motifini dıştan yuvarlak şekillerden oluşan bir bordür sarmaktadır. Madalyonun dışına papatya motifini ve yuvarlak şekillerden oluşan bordürü içine alan dıştan köşeleri iç kavisli bir kare oyulmuştur. Bu karenin kavisli köşelerinde dilimli yaprak motifleri bulunmaktadır. Merkezdeki madalyonun dış tarafına kare ve dikdörtgen panolar kınışlı geçmelerle serenlere tutturulmuştur. Köşelere yerleştirilen dört adet karenin yüzeyine merkezdeki madalyonla benzer oyma tekniğinde papatya motifleri işlenmiştir. Dikdörtgen panoların yüzeyine ise eş kenar kareler oyulmuştur.

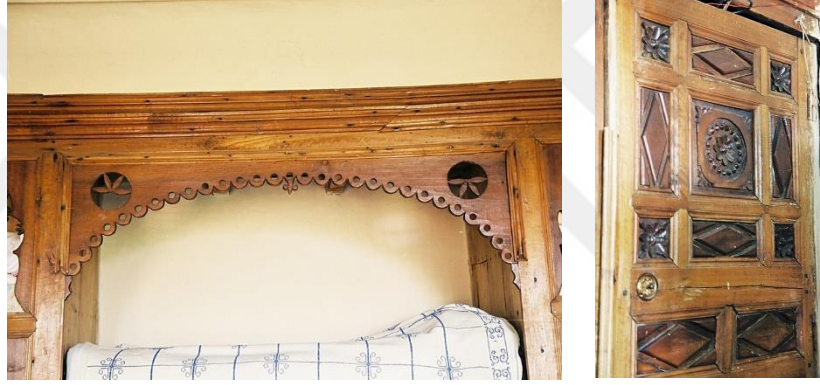

Fotoğraf 252 ve 253: Yüklük ve Diğer Bölümlerden Oluşan Birimin Genel, Detay Görüntüleri

Başodada 50X120 cm. ölçülerinde tek kapaklı bir dolap bulunmaktadır. Dolapta kapak dışında alınlık ve çekmece kullanılmamıştır. Bu dolabın kapağı geçme tekniğinde iki göbek halinde düzenlenmiştir. Üst kısımdaki göbeğin merkezini bir papatya çiçeği motifi süslemektedir. Papatya çiçeği motifini dıştan köşeleri kavisli çapraz bir kare çevrelemektedir. Karenin kavisli köşelerine dilimli yaprak motifleri oyma tekniğinde işlenmiştir. Kare panoyu dıştan sade serenler çevrelemektedir. Göbeğin ortasındaki geniş kare pano dışında köşelerde üçgen şekilli panolar bulunmaktadır. Üçgenlerin yüzeylerine benzer bitkisel motifler işlenmiştir. Üçgen panoların merkezinde birer adet papatya motifi oyulmuştur. Papatya çiçeğinin iki yanından dışa doğru tomurcuk motifleri uzanmaktadır.

Kapağın alt kısmında bulunan göbek sade üç adet dikdörtgen panodan oluşmaktadır. Dikdörtgen panolar bir uçtan diğerine doğru daralacak şekilde yapılmıştır.



Fotoğraf 254: Başodada Bulunan Dolabın Genel Görüntüsü

Odalara ait kapılar benzer süsleme ve yapım teknikleri kullanılarak imal edilmiştir. Kündekâri, geçme tekniğindeki kapıların yüzeylerini bitkisel ve geometrik desenler süslemektedir. Başoda kapısı 90X210 cm. ölçülerindedir. Kapı kanadının ortasında bulunan geniş yatay kayıt üst ve alt kısımları farklı düzenlemelere sahip göbeklere ayırmıştır. Ayrıca bu serenin yüzeyine bir kısmı dökülen başoda tavanındaki bordüre benzer kırık kollar çıtkâri tekniğinde çakılmıştır.

Kanadın üst tarafındaki göbeğin merkezinde kare bir pano bulunmaktadır. Bu pano banyo kapağındaki kare panoya benzer, panonun ortasına bir papatya motifi oyulmuştur. Papatya motifini dıştan daire şekilli bordür sarmaktadır. Dıştan çiçek ve bordür motiflerini içine alan karenin kavisli köşelerinde dilimli yaprak motifleri işlenmiştir. Merkezdeki kare panoyu dıştan düz silmeli serenler ve dikdörtgen panolar çarkıfelek motifi şeklinde çevrelemektedir. Dikdörtgen panoların yüzeyini oyma tekniğinde papatya ve yaprak motifleri yüzeyde boşluk kalmayacak şekilde süslemektedir.

Göbeğin en dışında bulunan panoların yüzeyleri farklı üsluptaki bitkisel motiflerle süslenmiştir. Köşelerdeki karelerin yüzeyinde bulunan çiçek motifleri daha iri ve köşelerde yapraklar olacak şekilde yüzeye oyulmuştur. Dikdörtgen panoların ortasındaki papatya motifi ise düzgün daire içine alınarak bir madalyon şeklinde yüzeye işlenmiştir.

Alt kısımdaki göbeğin ortasında yatay bir dikdörtgen pano bulunmaktadır. Bu panonun yüzeyini üst göbekteki panolarla benzer madalyon, kare ve üçgenler süslemektedir. Dikdörtgenin dış tarafında köşelere yerleştirilen kare parçaların yüzeyinde de oyma tekniğinde benzer bitkisel çiçek motifleri bulunmaktadır. Ayrıca göbeğin merkezindeki dikdörtgen ve karelerin dışına yerleştirilen panolarda da madalyonlar yüzeyleri süslemektedir.

Güney-doğu yönündeki odanın 80X210+70 cm. ölçülerindeki kapısı kare ve dikdörtgen panolardan oluşmaktadır. Kapı kanadının üst tarafında bulunan alınlık geçme panolardan oluşmaktadır. Süslemede oyma tekniğinde bitkisel ve geometrik motifler kullanılmıştır. Ayrıca alınlığın sağ alt panosunda yazı ve üst taraftaki tarih de oyma tekniğinde işlenmiştir.

Kapı kanadını dıştan ters “U” şeklinde üç yönden düz silmeli pervazlar çevrelemektedir. Kapının üst tarafında bulunan alınlık beş adet kınışlı geçmelerle tutturulan panolardan oluşmaktadır. Alınlığın üst kısmındaki üç adet kare panonun yüzeyi oyma tekniğinde süslenmiştir. Yanlarda bulunan iki adet panonun yüzeyinde benzer çiçek motifli madalyonlar bulunmaktadır. Ortadaki panodaki madalyonun merkezinde güneş motifi ve güneş motifinin dışında kademeli büyüyen iki adet halka yüzeye oyulmuştur. Alınlığın alt kısmına ise iki adet dikdörtgen pano yerleştirilmiştir. Sol taraftaki panonun yüzeyinde herhangi bir tezyinat bulunmamaktadır. Sağ taraftaki panonun ortasına “Allah” yazısı ve sağ üst tarafta H. 1274 tarihi oyma tekniğinde işlenmiştir.

Kapı kanadının üst tarafına yerleştirilen yatay dikdörtgen panonun yüzeyinde alınlıktaki güneş ve halka şekillerine benzer bir madalyon oyulmuştur. Bu panonun alt tarafında künde-kâri tekniğinde kare ve dikdörtgen şekillerden oluşan bir göbek bulunmaktadır. Göbeğin ortasında bulunan yatay dikdörtgenin dış tarafında köşelerde dört adet küçük kare şekilli parça, üst ve alt orta kısımda ise iki adet dikey dikdörtgen yerleştirilmiştir. Kare parçaların ve dikey dikdörtgenlerin yüzeylerini benzer çiçek

motifleri süslemektedir. Göbeğin en dışındaki dikdörtgen panolarda ise herhangi bir tezyinat bulunmamaktadır.

Kanadın alt tarafındaki yan yana dikey yerleştirilen dikdörtgen panolar dışında diğer kısımlarda da herhangi bir süsleme bulunmamaktadır. Geçme tekniğindeki dikey dikdörtgenlerin yüzeyleri benzer oluklu kolların kesiştirilmesiyle, panoların iki ucunda üçgen ve ortada kare şekiller oluşturulmuştur. Ayrıca iki odanın kapı kanatları, başodada bulunan tek kapaklı dolap ve başodanın tavanı örtücü yağlı boya kullanılarak boyandığından, bu elemanların malzeme türü tespit edilememiştir.

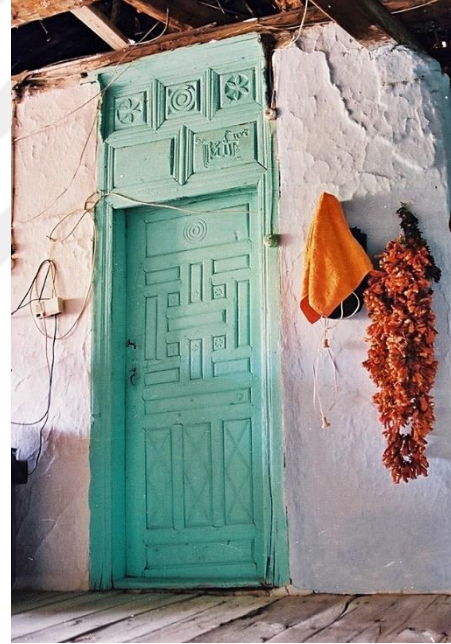

Fotoğraf 255 ve 256: Başoda ve Kuzey-Doğu Odalarının Kapı Görüntüleri



Fotoğraf 257: Kuzey-Doğu Odasının Kapı Alınlık Bölümü

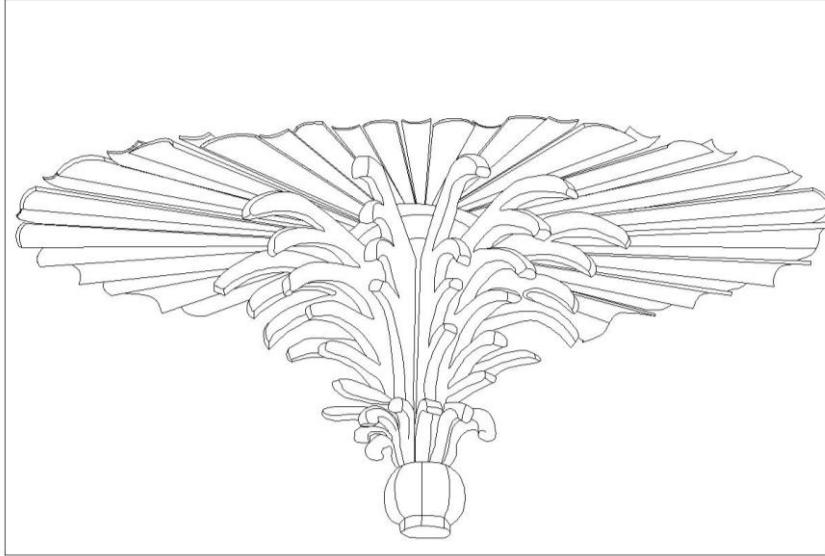

Çizim 122 (A. Aknay, B. Tekin): Başoda Tavan Göbeği Çizimi

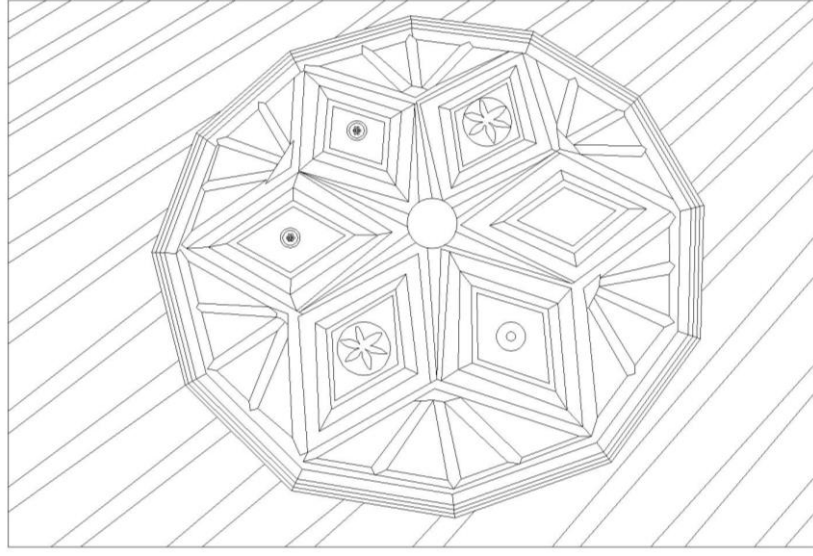

Çizim 123 (A. Akınay, B. Tekin): Kuzey-Doğu Odası Tavan Göbeği Çizimi

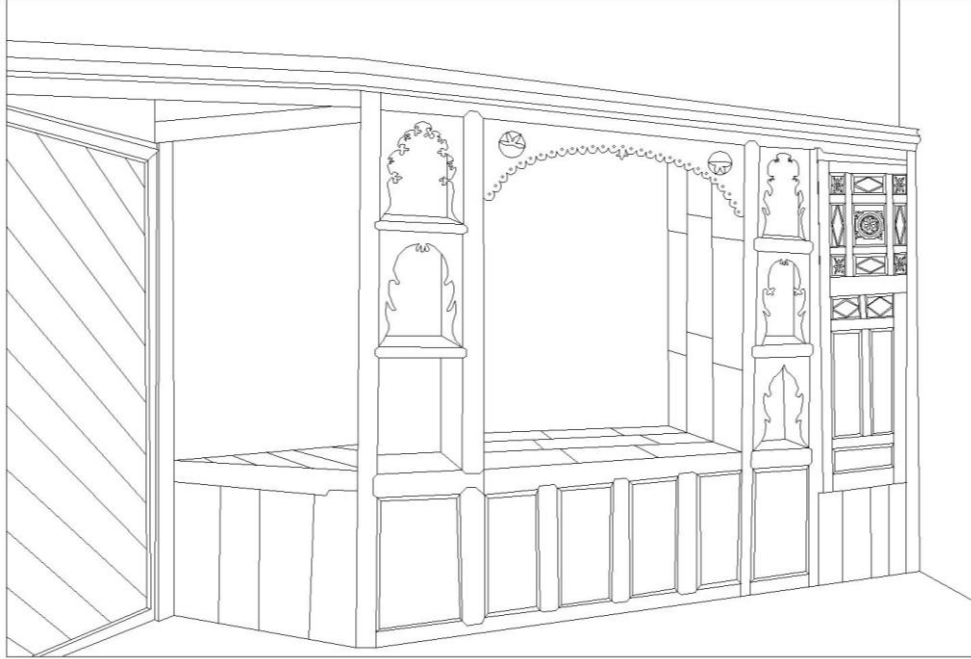

Çizim 124 (A. Akınay, B. Tekin): Yüklük, Banyo ve Rafli Gözlerden Oluşan Birimin Perspektif Çizimi

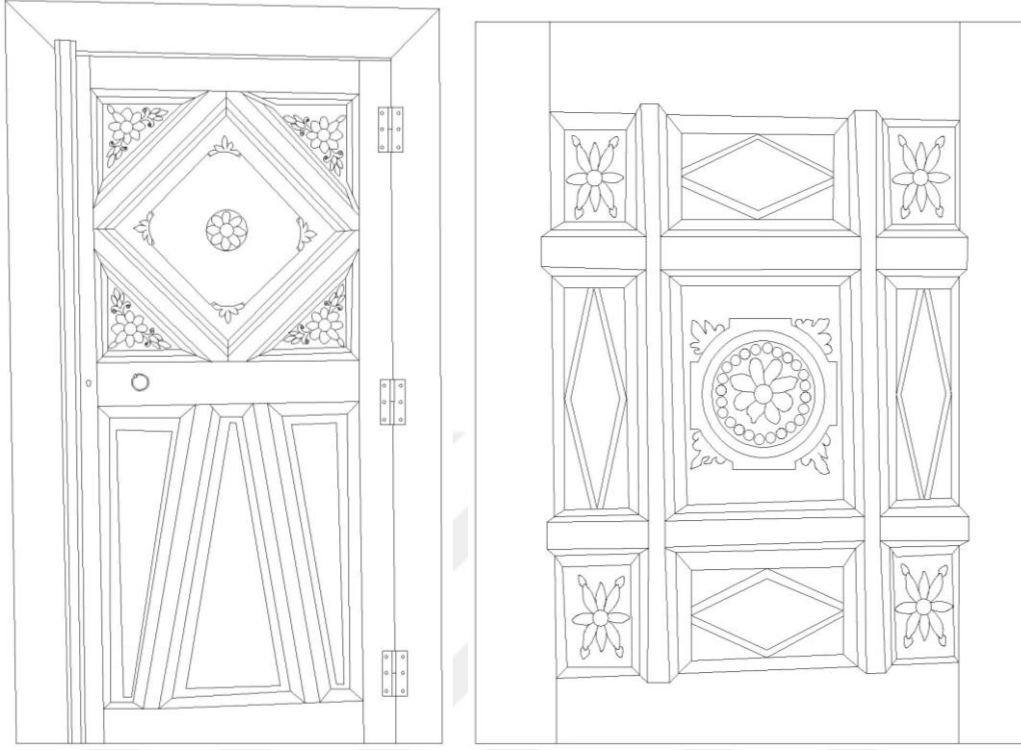

Çizim 125 ve 126 (A. Akınay, B. Tekin): Dolap Kapağı Genel ve Banyo Kapağı Göbek Çizimi

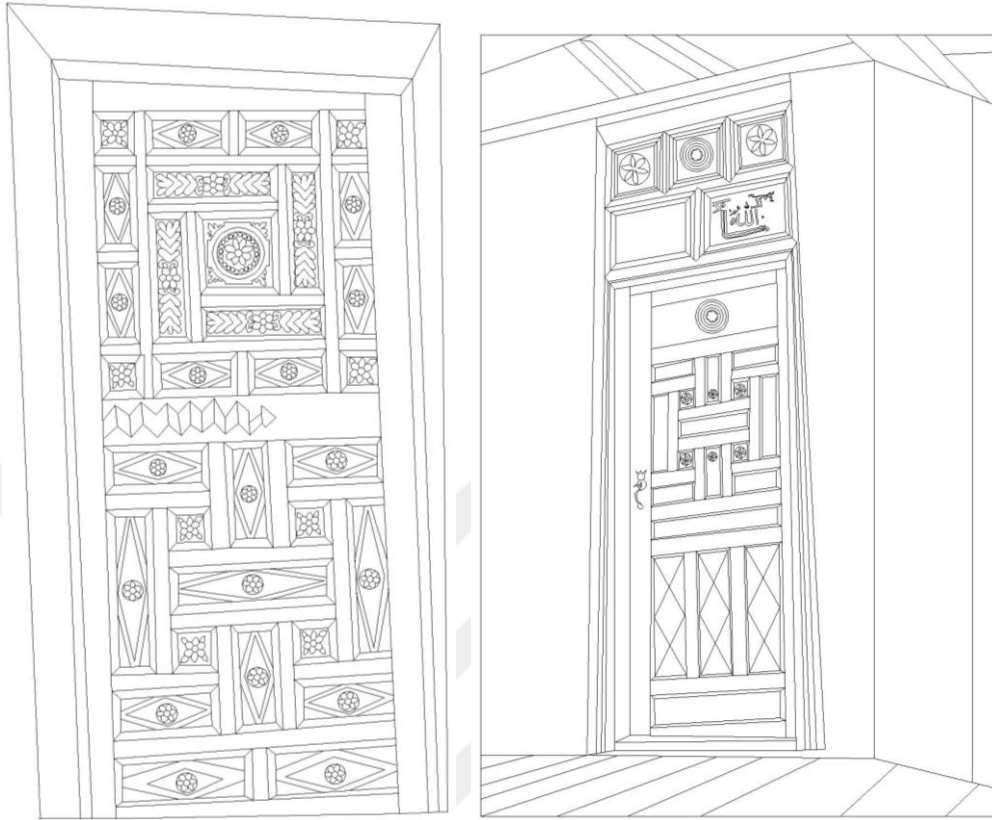

Çizim 127 ve 128 (A. Akınay, B. Tekin): Başoda ve Kuzey-Doğu Odasının Kapı Çizimleri

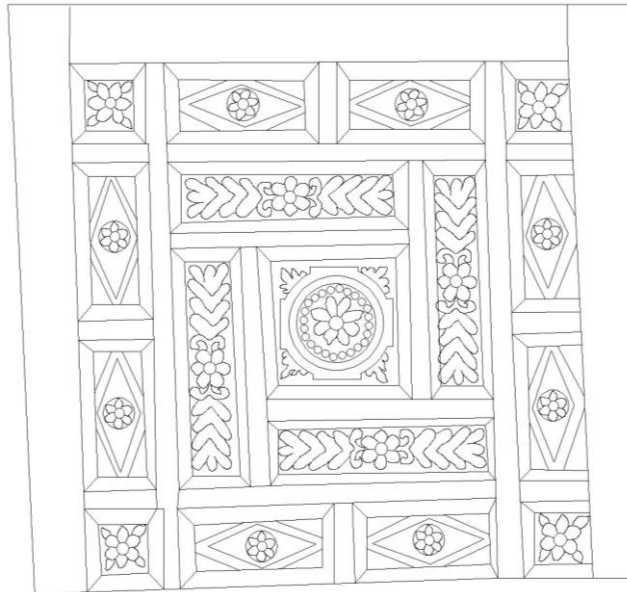

Çizim 129 (A. Akınay, B. Tekin): Başoda Kapısı Üst Göbek Detay Çizimi

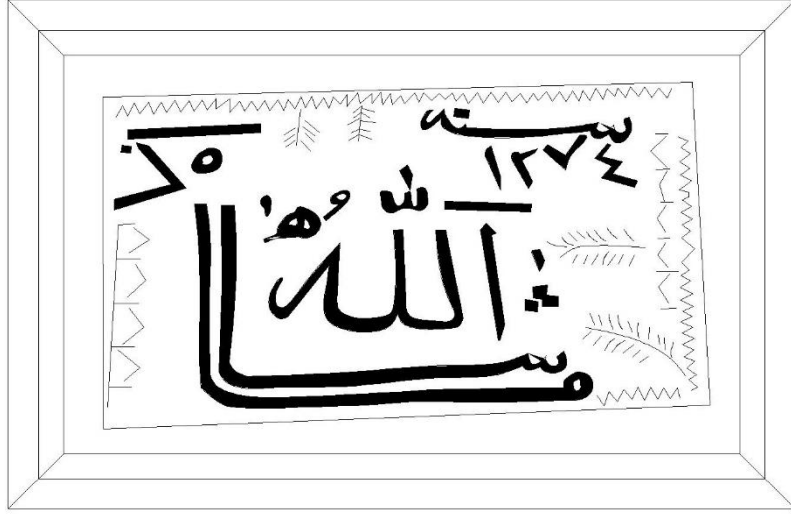

Çizim 130 (A. Akınay, B. Tekin): Kuzey-Doğu Oda Kapısının Pano Detay Çizimi

5.2.4. Galip Algın Evi

Tablo 15: Galip Algın Evi Mimariye Bağlı Ahşap Elemanların Genel Bilgileri

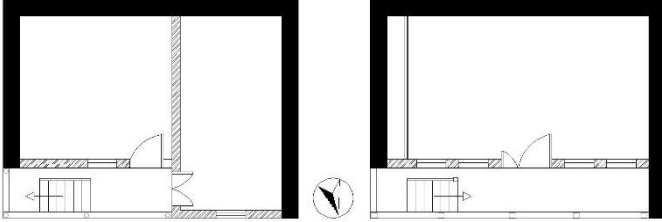
	<p>Örnek no: 14 Fotoğraf no: 258-267 Çizim no: 131-135 Ahşap malzeme cinsi: Kavak ve kestane Yapım tekniği: Çakma ve geçme Süsleme: Geçme, çitakâri ve oyma İnşa Tarihi: 19. yüzyılın sonları</p>
<p>Fotoğraf 258: Galip Algın Evinin Kuzey Cepheden Görüntüsü</p>  <p>Plan 14 (A. Akınay): Galip Algın Evinin Ölçeksiz Birinci ve İkinci Kat Planı</p>	

Evin Yeri, Durumu ve Tarihi

Galip Algın Evi Kaleiçi Sokak No: 57'de bulunmaktadır. Ev günümüzde kullanılmakta, büyük bir bölümü sağlam ve özgün haliyle durmaktadır. İki kuşak boyunca Bakkallar ailesinin mülkiyetinde olan bu ev, daha sonra Galip Algın tarafından satın alınmıştır. Galip Algın Evinin başoda tavan süslemeleri, oda kapılarının oda eksenine doğrudan açılması ve bölgedeki diğer benzer örneklerle karşılaştırma neticesinde 19. yüzyılın sonlarına tarihlendirilmiştir.

Ahşap Kısımların Yapım, Süsleme ve Malzeme Açısından Değerlendirilmesi

Galip Algın Evi üç katlı ve dış sofalı plan tipinde inşa edilmiştir. Evin doğu ve batı duvarları sokaktaki diğer evlerle bitişiktir. Kuzey avlu duvarında bulunan demir kapıdan önce avluya daha sonra zemin kata geçilmektedir. Önceki örneklerle benzer malzeme ve yapım tekniğindeki zemin katta odunluk ve kiler damları bulunmaktadır.

Ahşap merdivenlerle çıkılan birinci katın sofa tavanı kavak ağacından ters tavan tekniğinde yapılmıştır. Sofanın açık kısımlarını taşıyan destekler ise kabukları soyulmuş doğal haldeki kestane ağacı tomruklarından ibarettir. Sofanın avluya bakan açık tarafında kafes panolar özgün haliyle durmaktadır.



Fotoğraf 259: Birinci Kat Sofa Genel Görüntüsü

Birinci katta batı ve güney yönlerinde iki oda bulunmaktadır. Güney kanadındaki oda depo olarak kullanılmaktadır. Batı yönündeki odanın kavak malzemedeki düz tavanı sade bir görünüme sahiptir. Odalara ait kapılar yerinde özgün haliyle durmaktadır. Güney odasının kapısı 80X200 cm. ölçülerinde geçme tekniğindedir. Benzer teknikle yapılan batı odasının simetrik çift kanatlı kapısı 100X200 cm. ölçülerindedir. Bu kata ait oda kapıları yeşil renkte yağlı boya ile yüzeylerin tamamı boyandığından malzeme türü tespit edilememiştir.



Fotoğraf 260 ve 261: Birinci Kat Oda Kapıları Görüntüsü

İkinci kat sofanın tavanı basık kemerli beş adet kestane ağacından yapılmış kare kesitli destek taşımaktadır. Sofanın avluya bakan açık tarafı birinci kattaki gibi kafes panolarla kapatılmıştır. Düz tavanlı sofanın ortasında altı köşeli bir yıldız motifi bulunmaktadır. Çakma tekniğindeki yıldız motifi iç tarafa doğru kademeli daraltılarak yapılmıştır. Yıldız motifinin ortasında yontma tekniğinde bir narçiçeği bulunmaktadır.



Fotoğraf 262 ve 263: İkinci Kat Sofa Genel ve Detay Görüntüleri

İkinci kat sofanın gerisinde güney yönünde başoda bulunmaktadır. Başoda tavanı tekne tavan tekniğinde çıtakâri, çakma ve oyma teknikleri kullanılarak süslenmiştir. Düzgün kerestelerle kapatılan tavanın, iki kereste arasına ince çitalar boydan çakılmıştır. Tavanı dıştan dört yönden çevreleyen yeşil renkteki pervazların yüzeyine çakma tekniğinde kırık şeritler bir bordür şeklinde çakılmıştır. Tavanın ortasında kare şekilli bir tavan göbeği bulunmaktadır. Tavan göbeğinin ortasındaki kare panonun yüzeyine oyma tekniğinde bir gülbezek motifi oyulmuştur. Gülbezek motifinin dışında kademeli büyüyen üç adet çerçeve bulunmaktadır.



Fotoğraf 264 ve 265: Başoda tavanı genel ve detay görüntüleri

Başodanın doğu duvarını boydan sergen yüksekliğe kadar kapatan yüklük, banyo, dolaptan oluşan elemanlar künde-kâri ve geçme tekniğinde yapılmıştır. Tek birim halinde bir araya getirilen elemanlardan banyo ve dolap kapakları dışında diğer kapaklar yerinde mevcut değildir. Bu kapakların yerine kontraplak levhalar çakılarak kapatılmıştır. Sağ tarafta banyo bölümü ile sol tarafta duvara bitişik dolabın kapakları geçme tekniğinde dikdörtgen panolardan yapılmıştır. Yüklüğe bitişik sol taraftaki kapağın üst ve alt kısımlarındaki panolar geçme, göbek bölümü ise künde-kâri tekniğindedir. Göbeğin merkezindeki karenin çevresine açılı yerleştirilen serenler çarkıfelek motifi şeklinde dönmektedir. Çarkıfelek motifinin köşelerinde ise sade dört köşeli geometrik şekiller bulunmaktadır. Yüklüğün alt kısmında bulunan kapama çakma tekniğindedir. Kapamanın ortasına yerleştirilen küçük kapak ise geçme tekniğinde imal edilmiştir.

Başodada ayrıca 40X120 cm. ölçülerinde dört gözlü açık raf bulunmaktadır. Rafin üst kısımdaki göz ajur tekniğinde volütler, kavisli kıvrımlar ve küçük dilimli yaprak

motifleriyle süslenmiştir. Simetrik bir düzenlemeye sahip bezemelerin sağ alt kısımdaki kıvrımlı şekil kırık bir vaziyettedir. Çift kanatlı oda kapısı ile pencereler yakın zamanda yenilenmiştir. Ayrıca ikinci kattaki ahşap elemanların tamamına yakını beyaz ve yeşil renkte boyandığından, sofa ve oda tavanlarının malzeme türü tespit edilememiştir. Yüklük, dolap ve raflı gözlerde ise, iç kısımlardaki boyasız kısımlardan kavak ağacından yapıldığı görülmüştür.



Fotoğraf 266 ve 267: Yüklük, Banyo, Dolaptan Oluşan Birim ve Raflı Göz Görüntüleri

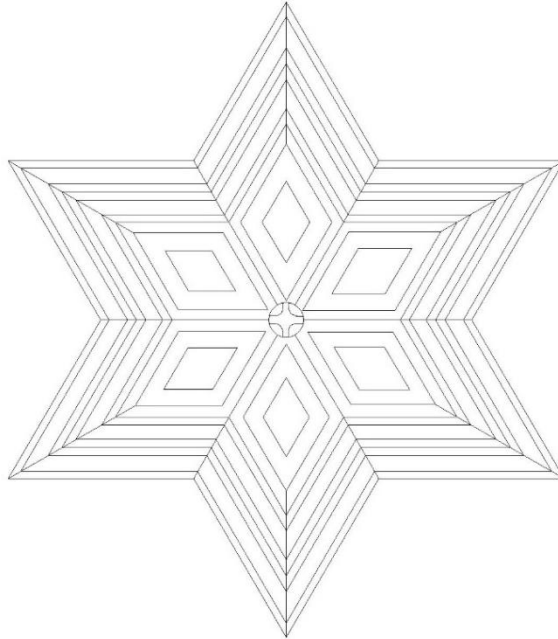

Çizim 131 (A. Akınay, B. Tekin): Sofa Tavan Göbeği Çizimi

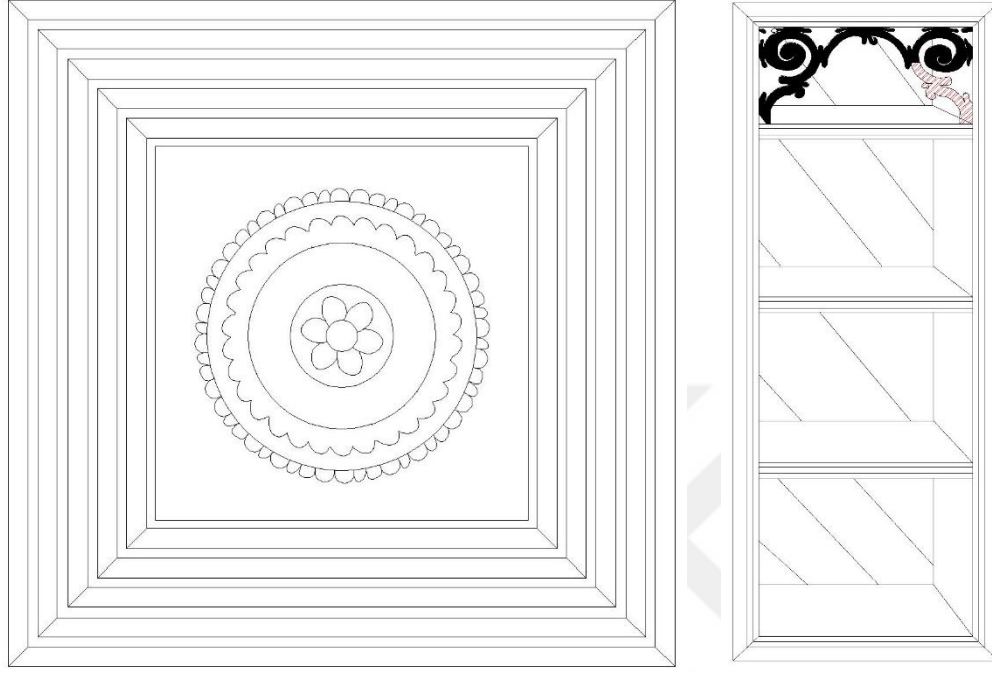

Çizim 132 ve 133 (A. Akınay, B. Tekin): Başoda; Tavan Göbeği ve Rafly Göz Çizimi

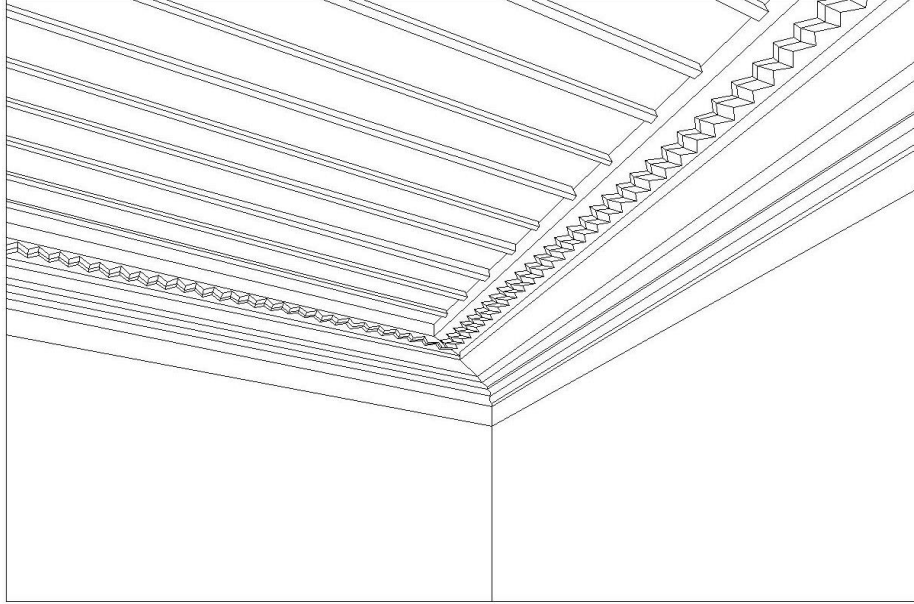

Çizim 134 (A. Akınay, B. Tekin): Başoda Tekne Tavanı Detay Perspektif Çizimi

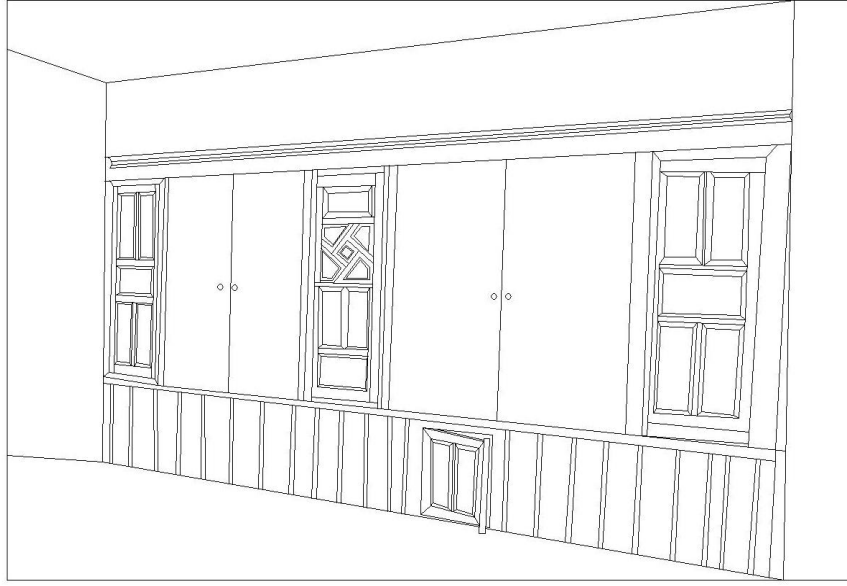

Çizim 135 (A. Akınay, B. Tekin): Başoda; Yüklük, Banyo ve Dolaplardan Oluşan Birimin Perspektif Çizimi

5.2.5. Almanlar Evi

Tablo 16: Almanlar Evi Mimariye Bağlı Ahşap Elemanların Genel Bilgileri

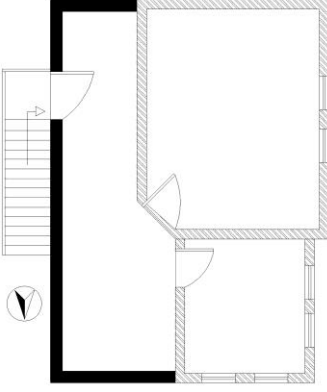
 <p>Fotoğraf 268: Almanlar Evinin K.B. Yönünden Görüntüsü</p>  <p>Plan 15 (A. Akınay): Almanlar Evinin Ölçeksiz Birinci Kat Planı</p>	<p>Örnek no: 15</p> <p>Fotoğraf no: 268-275</p> <p>Çizim no: 136-141</p> <p>Ahşap malzeme cinsi: Kavak ve kestane</p> <p>Yapım tekniği: Çakma ve geçme</p> <p>Süsleme: Geçme, çıtakârı, çakma ve oyma</p> <p>İnşa Tarihi: 19. yüzyılın ortaları</p>
------------------------------------------------------------------------------------------------------------------------------------------------------------------------------------------------------------------------------------------------------------------------------------------------------------------------	------------------------------------------------------------------------------------------------------------------------------------------------------------------------------------------------------------------------------------------------------------------------------------------------------

Evin Yeri, Durumu ve Tarihi

Almanlar Evi Kaleiçi Sokak No: 2’de bulunmaktadır. Ev büyük oranda sağlam ve halen kullanılmaktadır. Almanlar Evinin yakın zamanda Kaleiçi Sokağının iyileştirme projesi kapsamında dış cepheleri, avlu kapısı, pencereler ve saçakları yenilenmiştir. Evin bugünkü sakinleri aynı zamanda üçüncü kuşak miras yoluyla sahipleridir. Almanlar Evinin bugünkü sahibinden edinilen bilgilere ek olarak, başoda tavan, tavan göbeğinin benzer örneklerle karşılaştırılmasıyla ve iki duvarın köşesine yerleştirilen Barok üslubundaki kemerli kapısından tarihlendirmeye gidilmiştir. Almanlar Evi bugünkü sahibinin verdiği bilgiler, ahşap elemanların süslemeleri ve başoda kapı düzenine bakılarak 19. yüzyılın ortalarına tarihlendirilmiştir.

Ahşap Kısımların Yapım, Süsleme ve Malzeme Açısından Değerlendirilmesi

Almanlar Evi zemin ve birinci katla beraber iki katlı olacak şekilde inşa edilmiştir. Batı kanadının yüksek avlu duvarlarında bulunan kapı açıklığından avluya ve zemin bölümüne geçilmektedir. Zemin kat önceki örneklerle benzer özellikteki malzeme ve yapım teknikleri kullanılarak yapılmıştır. Birinci kata yakın zamanda betonarmeden yapılan merdivenden çıkılmaktadır. Birinci katın doğu kanadındaki dış sofası yakın zamanda duvarlarla kapatılarak odaya dönüştürülmüştür. Betonarme odanın gerisinde güney-batı (başoda) ve batı yönlerinde iki oda bulunmaktadır.

İki odanın tavanları tekne tavan tekniğinde ve kavak ağacından yapılmıştır. Başoda tavanını çitakâri tekniğinde uçları kıvrımlı çitalar ve tavanın ortasına yerleştirilen oyma tekniğindeki kabara şeklindeki göbek süslemektedir. Tavan süslemesinde uçları kıvrımlı çitaların yatay ve dikey sıralar halinde tavana çakılmasıyla eşkenar kareler oluşturulmuştur.

Tavan ve duvar arasında geçişi sağlayan sade pervazlar duvardan tavana doğru kademeli yükseltilerek tavanı dört yönden çevrelemektedir. En dıştaki yaklaşık 25 cm. genişliğindeki pervazların yüzeyleri düz ve süslemesizdir. Tavana doğru ikinci sıradaki düz silmeli pervazlar daha dar olacak şekilde yapılmıştır. Üçüncü, dördüncü sıradaki pervazlar düz silmeli ve kavislidir.

Tavanın ortasına yerleştirilen sekizgen şekilli kabara, yuvarlak satırlı oyma tekniğinde ve iç içe geçen bitkisel motiflerden oluşmaktadır. Tavan göbeğinin ortasında bir penç motifi bulunmaktadır. Penç motifinin dışına düzgün bir halka oyulmuştur. Düzgün halka ve penç motifinin arasında kalan boşluklara iri yaprak motifleri, ucu volütlü kıvrımlı dallar yüzeyde boşluk kalmayacak şekilde işlenmiştir. Ayrıca bitkisel motifler halka şeklindeki bordürü alttan ve üstten sararak çiçek demeti görüntüsü oluşturulmuştur. Tavan göbeğini dıştan düz silmeli çitalar sekizgen kasnak şeklinde sınırlandırmaktadır.



Fotoğraf 269 ve 270: Başoda Tavan ve Tavan Göbeği Görüntüleri

Batı yönündeki odanın tavanı çıtakâri ve çakma teknikleri kullanılarak süslenmiştir. Tavan göbeği, tavanın tamamını kaplayacak büyüklükte ve oldukça gösterişli yapılmıştır. Tavan göbeğinin ortasına çakılan daire şeklindeki panoyu dıştan ince çıtalar kuşatarak güneş motifi oluşturulmuştur. Eşit aralıklarla yerleştirilen çıtaların aralarında kalan boşlukların uçları kavislendirilerek tavan göbeğinin estetik görüntüsü arttırılmıştır. Tavan göbeğinin dışında kalan köşelerdeki boşluklarda da ışın demetlerinden oluşan güneş motifleri bulunmaktadır. Tavan ve duvar arasında geçişi sağlayan pervazlar, başoda tavanına benzer bir düzenlemeyle yapılmıştır.

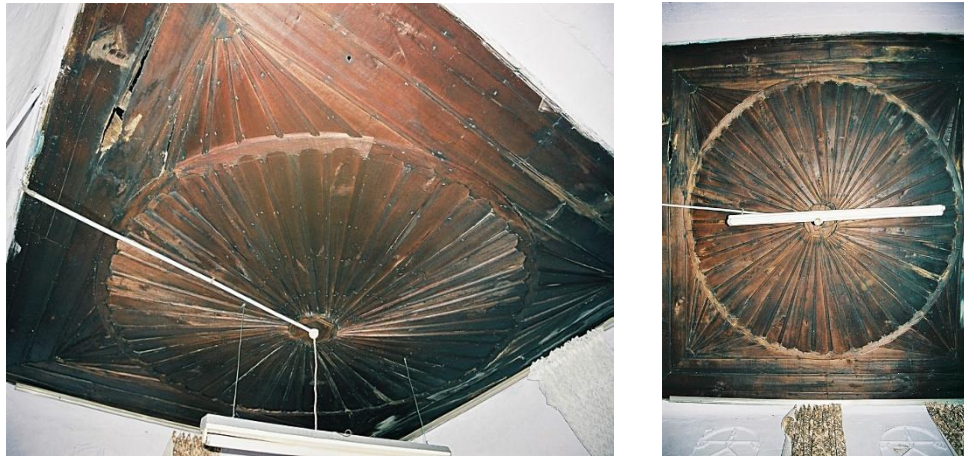

Fotoğraf 271 ve 272: Batı Odası Tavanının Farklı Açılardan Görüntüleri

Almanlar Evinin başoda ve batı yönündeki odalarının kapıları günümüze özgün haliyle ulaşmıştır. Evin avlu giriş kapısı ise sokak iyileştirme projesinde yenilenmiştir. Başodanın tepelikli kapısı ters ''U'' şeklinde düz silmeli pervazlarla çevrelenmiştir. Kapı 80X200+50 (alınlık) cm. ölçülerinde ve yuvarlak kemerlidir. Kapı kanadı oldukça sade kestane kerestelerinin yan yana çakılmasıyla imal edilmiştir. Kapı kanadının aksine kemer ve alınlık bölümleri oyma tekniğinde bitkisel motiflerle yoğun bir şekilde bezenmiştir.

Alınlık bölümü iki sıra halinde yedi adet dikdörtgen panodan oluşmaktadır. Üst sırada dört adet kareye yakın dikdörtgen pano bulunmaktadır. Panoların tamamında benzer kabaralı gülbezek motifleri oyulmuştur. Kabaraları dıştan iri yaprak motifleri dört yönden çevrelemektedir.

Alınlığın alt sırasında ortada yatay bir dikdörtgen pano ve yanlarda ortadaki panodan daha küçük boyutlu benzer iki adet pano bulunmaktadır. Ortadaki pano bitkisel motifli ve simetrik bir düzenlemeyle süslenmiştir. Panonun ortasında iki adet penç motifi bulunmaktadır. Penç motiflerini dıştan iri yaprak motifleri sarmaktadır. Penç ve yaprak motiflerini uçları volütlü ''C'' şekilli iki adet kıvrım sarmaktadır. ''C'' şekilli kıvrımları saran volütlü dallar ve iri yaprak motifleri çapraz bir şekilde yerleştirilmiştir. Panonun dışına doğru uzanan volütlü dalların uçlarında kıvrımlı ve dilimli yaprak motifleri bulunmaktadır. Ayrıca panonun üst ve alt orta kısımlarına benzer dilimli yapraklar oyulmuştur.

Yanlarda bulunan panolar benzer kompozisyonlara sahiptir. Panoların alt kısmında bulunan vazo tasvirlerinin kaideleri yukarı doğru daralan üç adet dikdörtgenden oluşmaktadır. Her iki kaidenin alt iki yanından benzer iki adet yaprak motifi oyulmuştur. Vazoların gövdeleri, ortada yuvarlak küreler ve ağız kısmı rumi motiflerinden oluşmaktadır. Vazoların ''S'' şeklinde volüt kıvrımlı kulpları da benzer bir düzenlemeyle yüzeylere oyulmuştur. Vazodan yukarı doğru taşan iri yaprak motiflerinin aralarına üçer adet penç yerleştirilmiştir.

Kapı kemeri de oyma tekniğinde yoğun bitkisel motiflerle süslenmiştir. Kapı kemerinin iki tarafı benzer bitkisel kompozisyonlardan oluşmaktadır. Kemerin alttan iki yanından yukarıya doğru iç içe geçen dilimli yaprak motifler, ''S'' ve ''C'' şekilli kıvrımlar

işlenmiştir. Üst tarafta gül, gülbezek ve penç motifleri bulunmaktadır. Kemerin üst tarafında bulunan iki adet goncagül motifiyle kompozisyon tamamlanmıştır.



Fotoğraf 273 ve 274: Başoda Kapısı Genel, Kemer ve Alınlık Detay Görüntüleri

Batı odasının kapısı 80X200+25 (alınlık) ölçülerinde ve başoda kapısına benzer malzeme ve yapım tekniğindedir. Yuvarlak kemerli kapının kanadı ve üst kısmında bulunan alınlıkta herhangi bir tezyinat bulunmamaktadır. Benzer bir şekilde kemer bölümü de sade ve süslemesizdir.



Fotoğraf 275: Başoda ve Batı Odası Kapı Görüntüleri

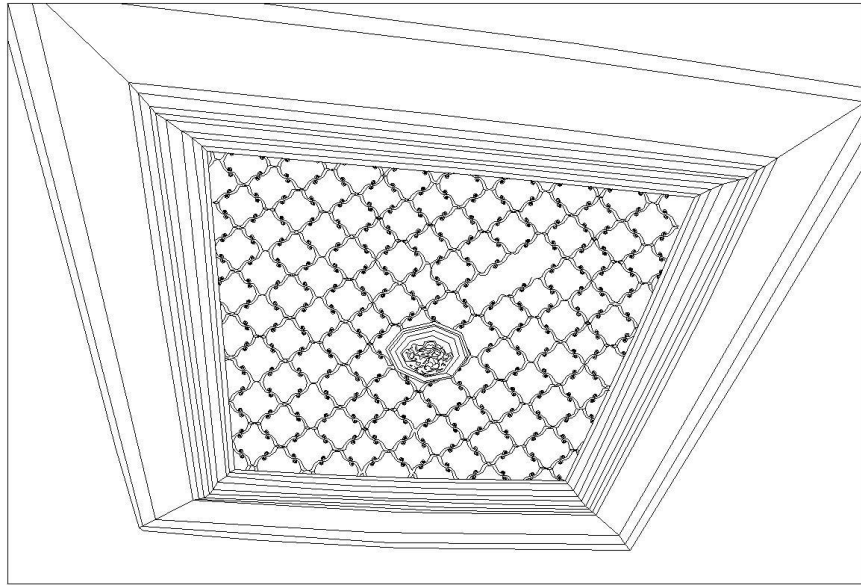

Çizim 136 (A. Akınay, B. Tekin): Başoda Tavanı Perspektif Çizimi

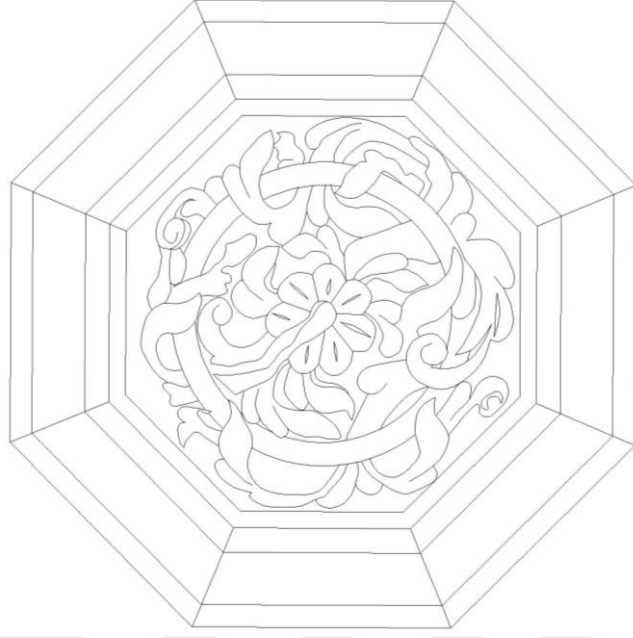

Çizim 137 (A. Akınay, B. Tekin): Başoda Tavan Göbeği Çizimi

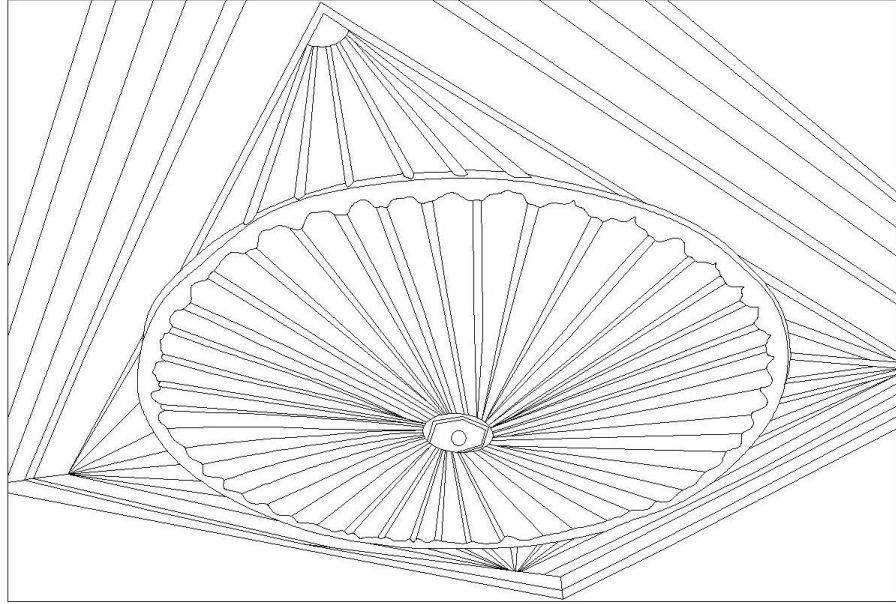

Çizim 138 (A. Akınay, B. Tekin): Batı Odası Tavanı Perspektif Çizimi

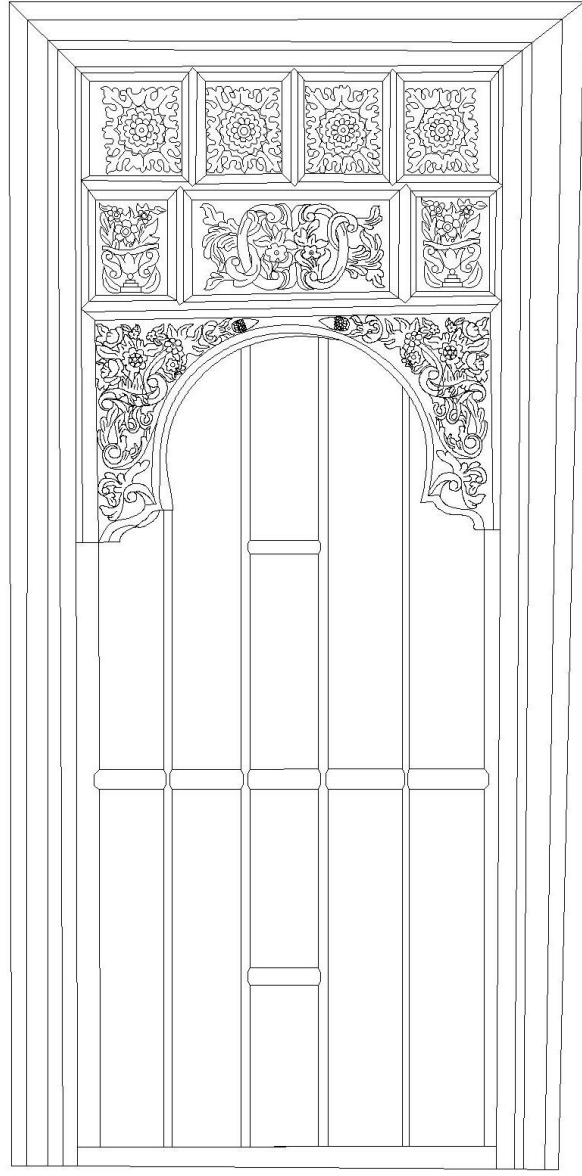

Çizim 139 (A. Akınay, B. Tekin): Başoda Kapısı Çizimi

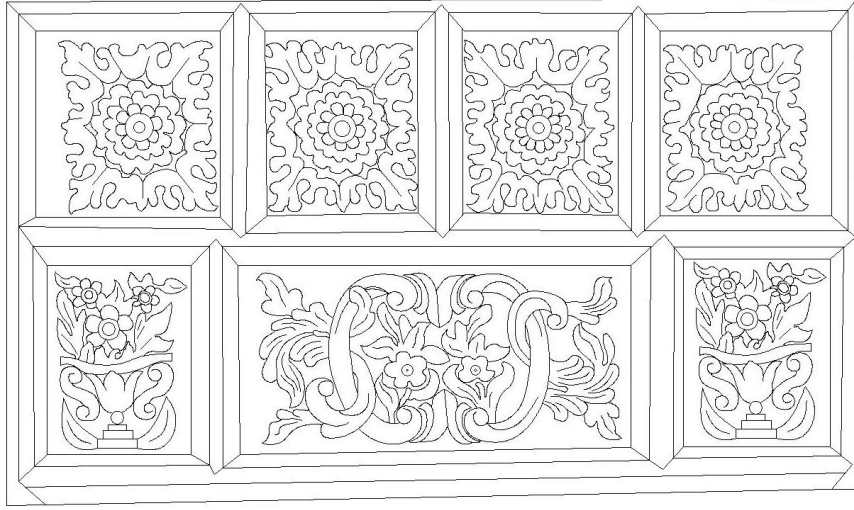

Çizim 140 (A. Akınay, B. Tekin): Başoda Kapısı Alınlık Detay Çizimi



Çizim 141 (A. Akınay, B. Tekin): Başoda Kapısı Kemer Çizimi

5.2.6. İbrahim Ergin Evi

Tablo 17: İbrahim Ergin Evi Mimariye Bağlı Ahşap Elemanların Genel Bilgileri

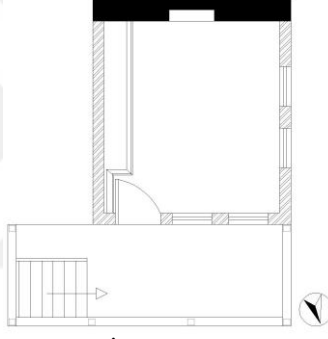
 <p>Fotoğraf 276: İbrahim Ergin Evinin Batı Yönünden Görüntüsü</p>  <p>Plan 16 (A. Akınay): İbrahim Ergin Evinin Ölçeksiz Birinci Kat Planı</p>	<p>Örnek no: 16</p> <p>Fotoğraf no: 276-284</p> <p>Çizim no: 142-146</p> <p>Ahşap malzeme cinsi: Kavak ve kestane</p> <p>Yapım tekniği: Çakma ve geçme</p> <p>Süsleme: Geçme, çitakâri, çakma, oyma ve ajur</p> <p>İnşa Tarihi: 19. yüzyılın sonları</p>
----------------------------------------------------------------------------------------------------------------------------------------------------------------------------------------------------------------------------------------------------------------------------------------------------------------------------------	-----------------------------------------------------------------------------------------------------------------------------------------------------------------------------------------------------------------------------------------------------------------------------------------------------------

Evin Yeri, Durumu ve Tarihi

Bademli Kaleiçi Sokakta bulunan İbrahim Ergin Evi günümüzde kullanılmamaktadır. Evin sokak iyileştirme projesi kapsamında sofa, zemin kat giriş kapısı, batı yönündeki pencere kasa ve kapakları yenilenmiştir. Ayrıca sofada batı yönünde bulunan köşk bölümü ve ahşap destekler de söz konusu proje kapsamında yenilenmiştir. Yenilenen ahşap kısımların tamamı kavak ve kestane ağacı yerine çam malzeme kullanılarak yapılmıştır. İbrahim Ergin Evinin mimariye bağlı ahşap kısımlarının benzer örneklerle karşılaştırılması ve bugünkü sahibinden edinilen bilgiler sonucunda 19. yüzyılın sonlarına tarihlendirilmiştir.

Ahşap Kısımların Yapım, Süsleme ve Malzeme Açısından Değerlendirilmesi

İbrahim Ergin Evi iki katlı ve dış sofalı plan tipinde yapılmıştır. Evin girişi batı cephesinde bulunan çift kanatlı kapıdan sağlanmaktadır. Evin günümüzde depo olarak kullanılan zemin katının bir kısmı ile birinci katta bulunan oda dışında diğer kısımları yok olmuştur.

Kuzey yönünde bulunan sofanın tamamına yakını yenilenmiştir. Güney-batı yönünde bulunan odanın ise büyük bir kısmı özgün haliyle durmaktadır.

Odanın üst örtüsü düz tavan tekniğinde ve yan yana çakılan kavak keresteleriyle kapatılmıştır. Yan yana çakılan kerestelerin aralarına ince çıtalara düz bir şekilde çakılmıştır. Sade bir şekilde düzenlenen tavanın ortasında çakma ve oyma tekniğinde bir tavan göbeği bulunmaktadır. Kare şekilli tavan göbeğinin ortasına birbirini kesen derin satırlı oyma tekniğinde üç adet kıvrımlı halka yerleştirilmiştir. Kıvrımlı halkaların merkezde kesiştiği noktalarda oluşan altıgen şeklin içine gülbezek motifleri oyulmuştur. Kıvrımlı halkaların aralarında kalan boşluklara küçük boyutlu kare ve beş köşeli yıldızlar çakılmıştır. Karelerin yüzeylerine merkezdeki motife benzer gülbezekler oyma tekniğinde işlenmiştir. Yıldız motiflerinin yüzeyleri ise sade bırakılmıştır. Kıvrımlı halkaların dışındaki köşelere de benzer gülbezek motifleri oyulmuştur. Tavan göbeğinin geometrik ve bitkisel motifli süslemelerini dıştan kademeli büyüyen dört adet çerçeve sınırlandırmaktadır.



Fotoğraf 277 ve 278: Tavan Göbeğinin Farklı Açılardan Görüntüleri

Odanın giriş doğrultusunda (doğu kanadı) 440X215 cm. ölçülerinde kavak ağacından yapılmış yüklük, banyo ve açık raflı gözlerden oluşan birim bulunmaktadır. Banyo bölümünün geçme tekniğindeki kapağı dışında diğer kısımlar çakma tekniğindedir. Kapı tarafında biri geniş diğeri dar iki adet üç gözlü raf bulunmaktadır. Raflı gözlerden sonra ortada kapaksız geniş bölüm yüklük ve güney duvarına bitişik kapaklı kısım banyo bölümünden oluşmaktadır. Banyo bölümünün alınlığı ve alt kısımdaki kapama da geçme tekniğindedir. Alınlık, kapak ve kapamayı oluşturan dikdörtgen panoların tamamının yüzeyi sade olacak şekilde yapılmıştır. Yüklük bölümünün alt kısmındaki çakma tekniğindeki kapamaların ortasına yerleştirilen kapak yerinde bulunmamaktadır.



Fotoğraf 279: Yüklük, Banyo ve Raflı Gözlerden Oluşan Birimin Görüntüsü

Odanın güney duvarında 45X150 cm. ölçülerinde bir dolap bulunmaktadır. Kavak ağacından yapılmış dolap, kapak ve çekmecedan oluşmaktadır. Dolap kapağı banyo bölümünün kapağına benzer bir düzenlemeye sahip geçme tekniğinde yapılmıştır. Alt kısımdaki çekmecenin yüzeyine ise bir eş kenar kare oyulmuştur.

Odada dört adet 70X150 cm. ölçülerinde pencere açıklığı bulunmaktadır. Batı kanadında bulunan iki adet pencere yenilenmiştir. Kuzey yönünde sofaya açılan diğer iki pencerenin kasa, korkuluk ve kapakları özgün haliyle durmaktadır. Özgün haldeki

pencerelerin önü yüksekliğin yarısına kadar tornalı korkuluklarla kapatılmıştır. Pencere kapakları iki yüzü farklı tasarıma sahip geçme tekniğinde yapılmıştır. Kapakların bir tarafı dikdörtgen panolardan, diğer tarafı açılı yan yana yerleştirilen parçalar şeklinde düzenlenmiştir. Kapakların panolar halinde düzenlenen yüzünde kestane, diğer yüzünde ise çam ağacı kullanılmıştır. Ayrıca pencerelerin dış tarafında bulunan üst pervazları çıtakâri tekniğinde iç içe geçmiş kare, beşgen ve altıgen geometrik şekiller süslemektedir.



Fotoğraf 280-282: Dolap, Pencere İç ve Dış Görüntüleri

Oda içinde dolap, pencere ve kapı üst seviyesinden sergenler duvarları dört yönden dolaşmaktadır. Sergenler incelenen örnekler arasında farklı bir tasarıma sahiptir. Bu sergenler genel özellikleri itibariyle diğer sergenlerle benzer olmakla beraber, sergenlerin üst kısmının ön tarafında bulunan 5 cm. yüksekliğindeki korkuluklar, ajur tekniğinde iç içe geçmiş yarım daireler şeklinde yapılmıştır. Korkulukların muhafaza özelliğinin yanı sıra dekoratif görünümüyle de dikkat çekici özelliğindedir.

Oda kapısı 80X200+35 (alınlık) ölçülerinde kestane ağacından geçme tekniğinde yapılmıştır. Kapı kanadı dolap ve banyo kapaklarının tasarımına uyumlu olacak şekilde imal edilmiştir. Üç yönden pervazlarla çevrelenen kapı kasasının üst pervazı pencere pervazıyla benzer geometrik şekiller çıtakâri tekniğinde yüzeye çakılmıştır. Kapı alınlığı ise yatay bir dikdörtgenden panodan oluşmaktadır. Sade görünümlü kapı kanadı ise, yatay

ve dikey dikdörtgen panoların kınışlı geçmelerle seren ve kayıtlara tutturulmasıyla yapılmıştır.



Fotoğraf 283 ve 284: Sergen Detay ve Kapı Genel Görüntüleri

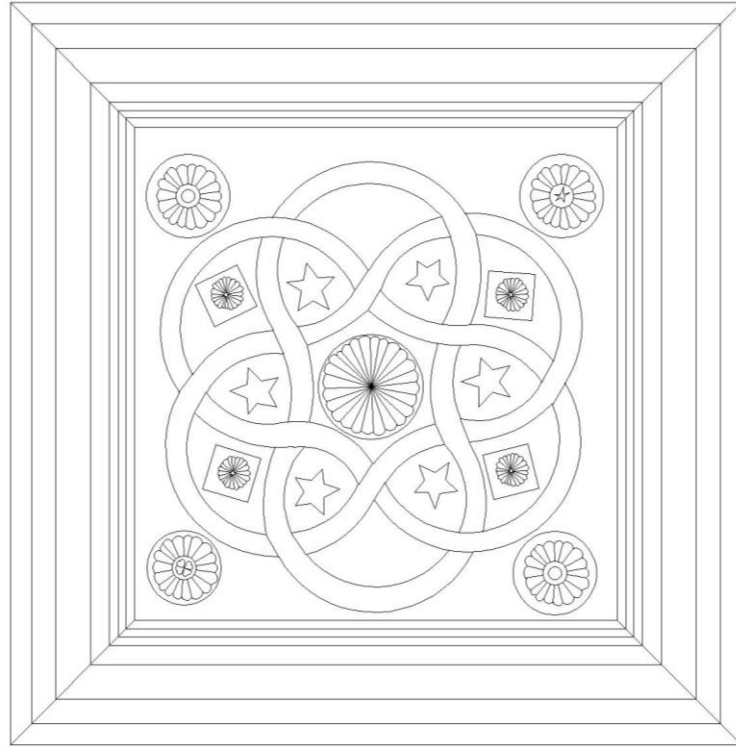

Çizim 142 (A. Akınay, B. Tekin): Tavan Göbeği Çizimi

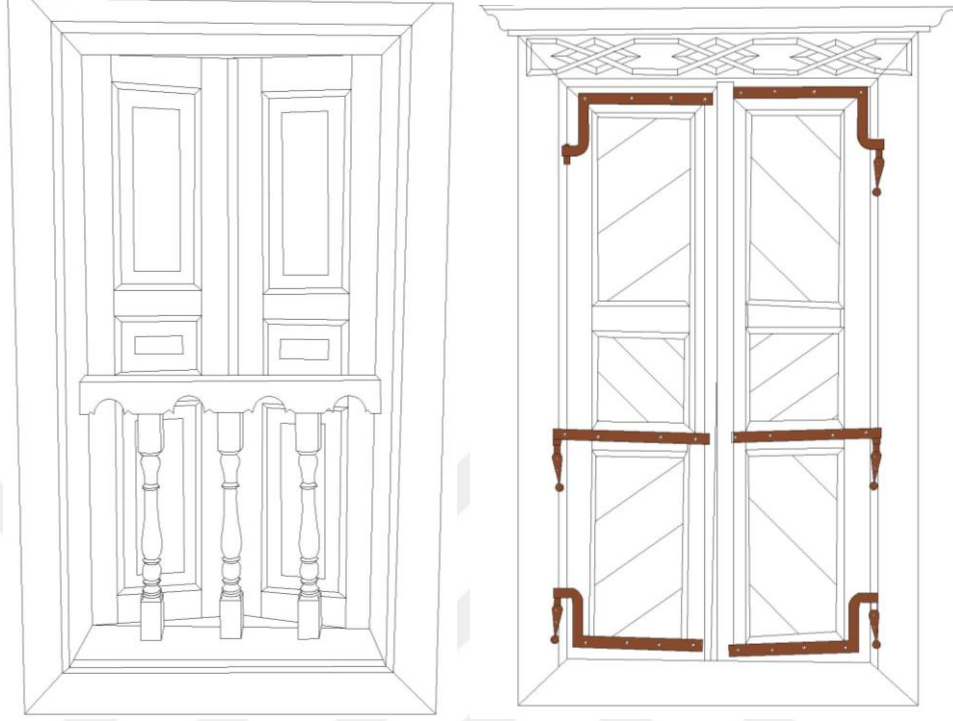

Çizim 143 ve 144 (A. Akınay, B. Tekin): Pencere Korkuluk, Kapak ve Kapak Dış Yüzünün Çizimi

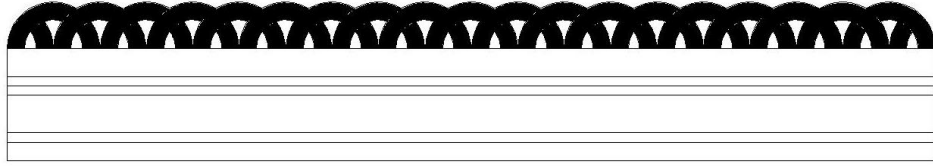

Çizim 145 (A. Akınay, B. Tekin): Sergen Detay Çizimi

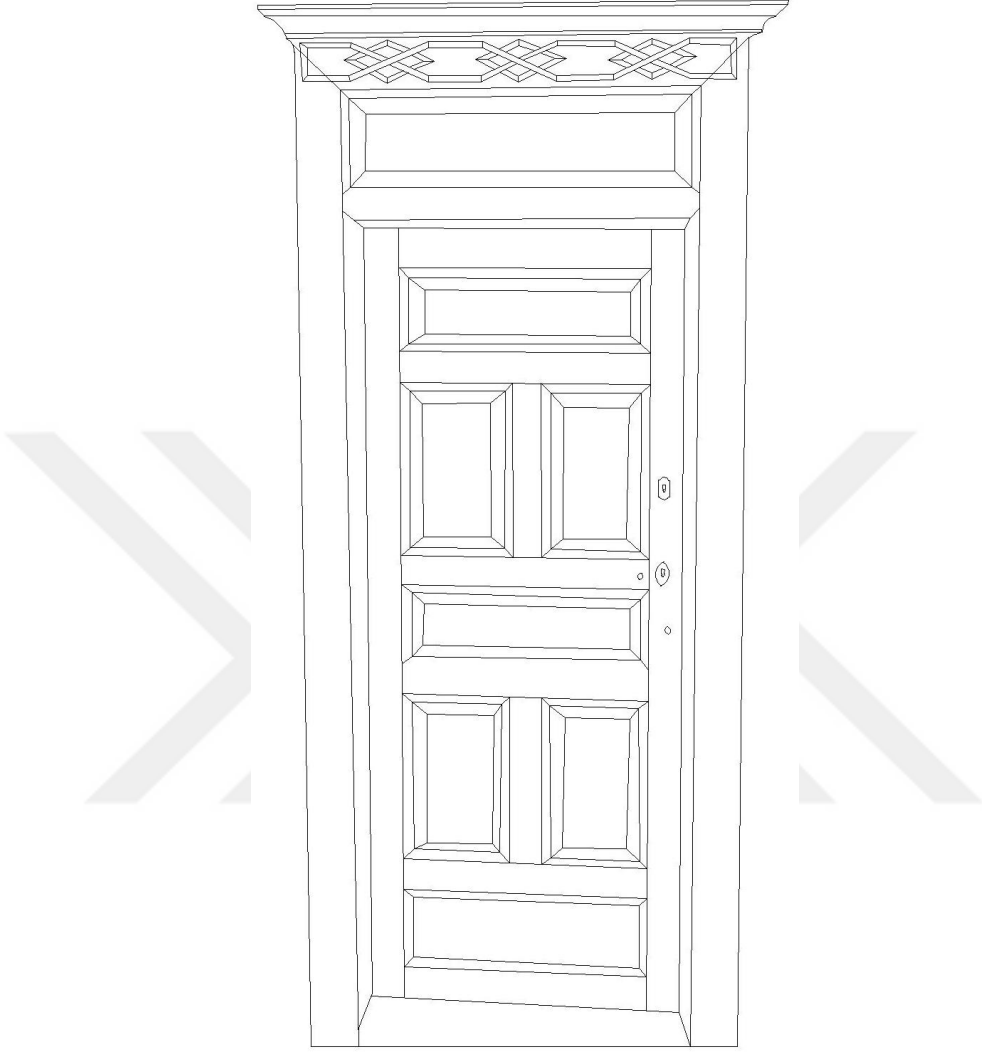

Çizim 146 (A. Akınay, B. Tekin): Oda Kapısı Çizimi

5.2.7. Hamitoğlu Sokak No:2'deki Ev

Tablo 18: Hamitoğlu Sokaktaki Evin Mimariye Bağlı Ahşap Elemanların Genel Bilgileri

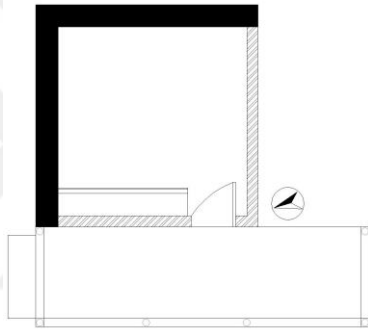
	<p>Örnek no: 17 Fotoğraf no: 285-290 Çizim no: 147-149 Ahşap malzeme cinsi: - Yapım tekniği: Çakma, künde-kâri ve geçme Süsleme: Künde-kâri, geçme, çıtakâri, çakma ve oyma İnşa Tarihi: 19. yüzyılın sonları</p>
<p>Fotoğraf 285: Hamitoğlu Sokaktaki Evin Genel Görüntüsü</p>	
	
<p>Plan 17 (A. Akınay): Hamitoğlu Sokaktaki Evin Ölçeksiz Bir Odasının Genel Planı</p>	

Evin Yeri, Durumu ve Tarihi

Hamitoğlu Sokaktaki Ev günümüzde kullanılmamakta ve büyük bölümü yıkılmıştır. Harap durumdaki evin bir odasına ait tavan, tavan göbeği, yüklük, dolap ve raflı gözler günümüze ulaşabilmiştir. Evin tarihlendirmesiyle ilgili odada bulunan ahşap kısımların süslemelerinden yararlanılmıştır. Hamitoğlu Sokaktaki Evin oda kuruluş düzeni, süslemede ve yapımda kullanılan teknikler ile tavan göbeğinin benzer örneklerle karşılaştırılması sonucunda tarihlendirmeye gidilmiştir. Bu karşılaştırmalar neticesinde Hamitoğlu Sokak No: 2'de bulunan ev 19. yüzyılın sonlarına tarihlendirilmiştir.

Ahşap Kısımların Yapım, Süsleme ve Malzeme Açısından Değerlendirilmesi

Hamitoğlu Sokaktaki Ev dış sofalı plan tipinde ve iki katlı olacak şekilde inşa edilmiştir. Evin zemin katı önceki örneklerle benzer özellikte ve sofa bölümü sade bir

düzenlemeye sahiptir. Sofanın gerisinde bulunan odanın tekne tavanı düzgün kerestelerle kapatılmıştır. Yan yana getirilen kerestelerin aralarına eşit aralıklarla çıtalar çakılmıştır. Tavanı dıştan geniş pervazlar çevrelemektedir. Düz silmeli pervazların yüzeylerini kırık kollar bordür şeklinde dolanmaktadır. Tavan ve duvar arası geçişi sağlayan pervazlar, duvardan tavana doğru düz üç sıra halinde yerleştirildikten sonra bir kademe yükseltilerek tekne tavan oluşturulmuştur.

Tavanın ortasında bulunan tavan göbeği yapımında çakma, süslemede ise çıtakâri ve oyma teknikleri kullanılarak yapılmıştır. Tavan göbeğinin merkezinde bulunan narçiçeği motifi oyma tekniğindedir. Narçiçeğini dıştan açılı saran dokuz adet eş kenar kare, ince çıtaların çakılmasıyla oluşturulmuştur. Karelere benzer yapım tekniğinde en dışta kalan boşluklara üçgen geometrik şekiller yerleştirilmiştir. Geometrik kompozisyonlu tavan göbeğinin kare şekilleri yan yana açılı çakılması sonucunda içte ve dışta iki adet dokuz köşeli yıldız motifi meydana getirilmiştir. Tavan göbeğinin asıl süsleme bölümünü dıştan yuvarlak bir kasnak sınırlandırmaktadır.



Fotoğraf 286 ve 287: Oda Tavanı Genel ve Tavan Göbeği Görüntüleri

Odanın giriş tarafında yüklük, banyo, raflı gözlerden oluşan birim çakma ve geçme teknikleri kullanılarak yapılmıştır. Ortada geniş ve kapaksız tasarlanan yüklüğün sağında banyo solunda ise açılı yerleştirilen kapı arkası raflı gözler bulunmaktadır. Raflı gözlerin alt kısmında kapaklı bir dolap bulunmaktadır. Banyo bölümünün kapağı ve üst kısımdaki alınlık dikdörtgen panolardan oluşan geçme tekniğindedir. Yüklüğün alt kısmındaki

kapama düzgün kerestelerin çakılmasıyla kapatılmıştır. Kapamanın ortasında bulunan kapaklı bölümün kapağı bugün yerinde mevcut değildir.



Fotoğraf 288: Yüklük ve Diğer Elemanların Görüntüsü

Oda içinde 45X150 cm. ölçülerinde bir dolap bulunmaktadır. Dolap kapak ve çekmece bölümlerinden oluşmaktadır. Kapak künde-kârî, geçme ve oyma teknikleri kullanılarak süslenmiştir. Kare ve dikdörtgen panolardan oluşan kapağın ortasında yatay bir serenle bölünerek farklı iki göbek şeklinde düzenlenmiştir. Kapağın üst kısmının ortasında dikey bir dikdörtgen bulunmaktadır. Dikdörtgenin dış köşelerine yüzeyleri oyma tekniğinde dört adet küçük kare yerleştirilmiştir. Karelerin yüzeyinde bulunan dairelerin ortasına benzer penç motifleri oyulmuştur. Kapağın dış tarafında köşelerde dikey, ortalarda yatay dikdörtgenler bulunmaktadır.

Kapağın alt kısmının merkezinde bir kare, karenin çevresini açılı bir şekilde dönen serenler ve köşelerdeki geometrik şekiller çarkıfelek motifi oluşturacak şekilde yerleştirilmiştir. Merkezdeki kare ve köşelerdeki geometrik şekillerin yüzeylerinde oyma tekniğinde madalyonlar bulunmaktadır. Merkezdeki karenin ve sol alt köşede bulunan geometrik panonun yüzeyine benzer çiçek motifleri oyulmuştur. Sol üst ve sağ alt tarafta bulunan panoların yüzeylerini gülbezek motifleri süslemektedir. Sağ üst kısımdaki

panonun yüzeyinde ise sekiz köşeli yıldız motifi bulunmaktadır. Kare ve geometrik şekilleri bir arada tutan serenler ise sade görünümlüdür.

Dolabın alt kısmında bulunan çekmecenin yüzeyini oyma tekniğinde yıldız ve ışın demetleri süslemektedir. Çekmecenin ortasında benzer iki adet sekiz köşeli yıldız madalyonu bulunmaktadır. Madalyonların dışına halka şeklinde bordürler ve yaprak motifleri oyulmuştur. Çekmecenin iki yanında ise ışın demetleri bulunmaktadır.

Oda içinde bulunan üç gözlü raflı birim 45X150 cm. ölçülerindedir. Üç gözlü raflı birimin üst tarafında kavisli bir tepelik bulunmaktadır. Benzer iki parçadan oluşan tepelik kınışlı geçme tekniğinde raflı birimin üst tarafına tutturulmuştur. Raflı gözleri dıştan dört yönden düz silmeli pervazlar çevrelemektedir.



Fotoğraf 289 ve 290: Dolap ve Raflı Göz Görüntüleri

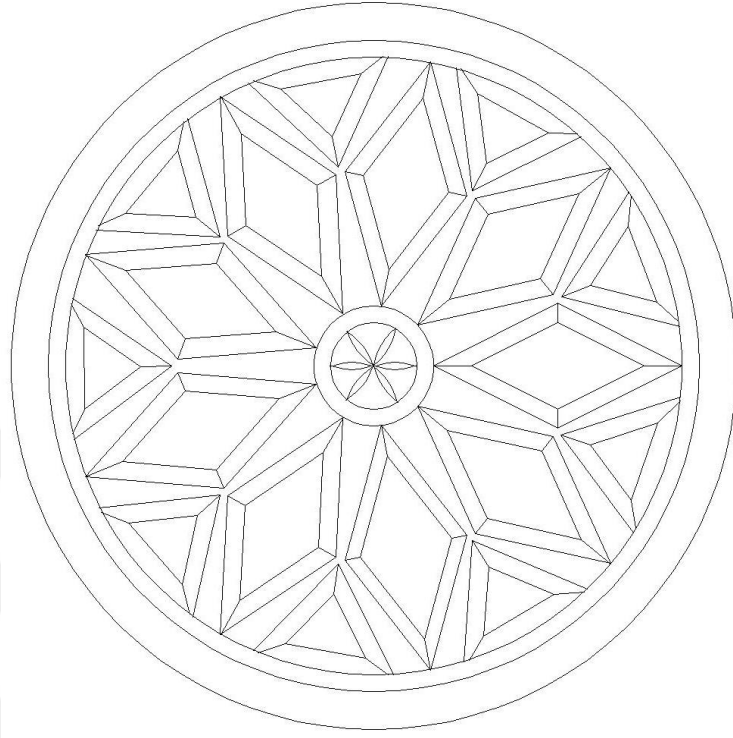

Çizim 147 (A. Akınay, B. Tekin): Tavan Göbeği Çizimi

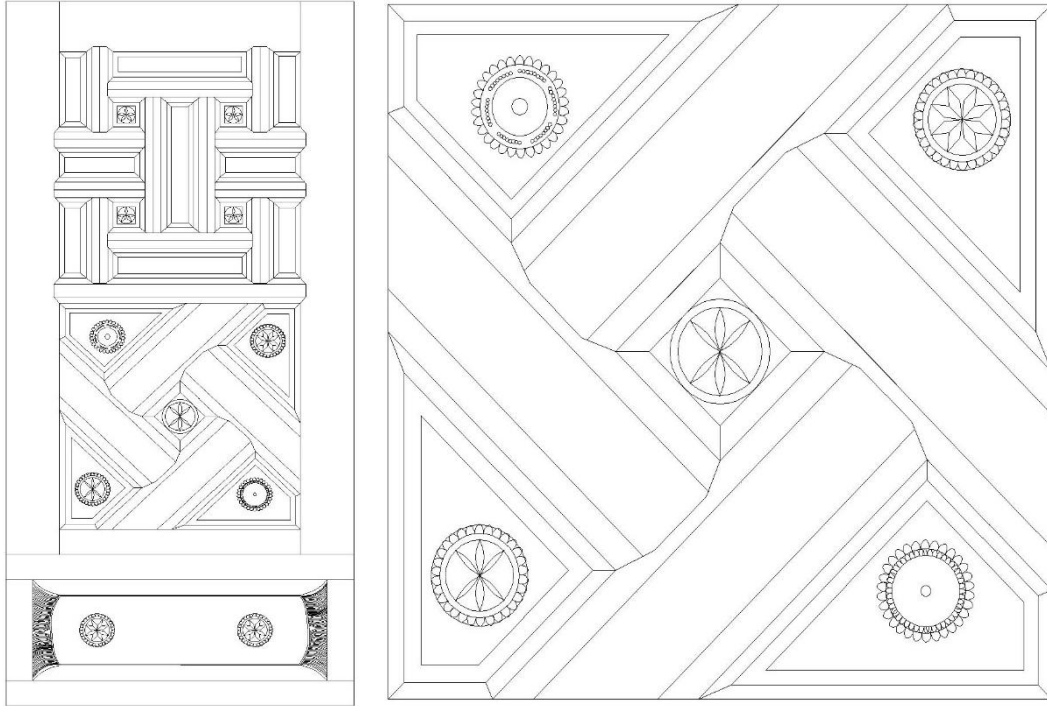

Çizim 148 ve 149 (A. Akınay, B. Tekin): Dolap Kapağı, Çekmece ve Kapak Alt Göbek Detay Çizimi

5.2.8. Kaleiçi Sokak No: 53'deki Ev

Tablo 19: Kaleiçi Sokaktaki Evin Mimariye Bağlı Ahşap Elemanların Genel Bilgileri

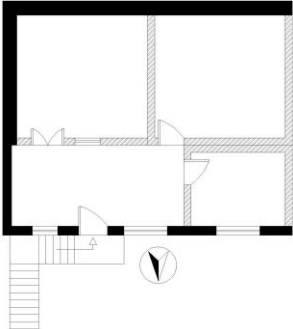
 <p>Fotoğraf 291: Kaleiçi Sokaktaki Evin Kuzey Cepheden Görüntüsü</p>  <p>Plan 18 (A. Akınay): Kaleiçi Sokaktaki Evin Ölçeksiz Birinci Kat Planı</p>	<p>Örnek no: 18</p> <p>Fotoğraf no: 291-299</p> <p>Çizim no: 150-154</p> <p>Ahşap malzeme cinsi: -</p> <p>Yapım tekniği: Çakma ve geçme</p> <p>Süsleme: Geçme, çıtakârî, çakma ve oyma</p> <p>İnşa Tarihi: 19. yüzyılın sonları</p>
---------------------------------------------------------------------------------------------------------------------------------------------------------------------------------------------------------------------------------------------------------------------------------------------------------------------------------------	--------------------------------------------------------------------------------------------------------------------------------------------------------------------------------------------------------------------------------------------------------------------------------------

Evin Yeri, Durumu ve Tarihi

Kaleiçi Sokaktaki Ev günümüzde kullanılmakta ve birinci katın ahşap kısımları büyük oranda özgün haliyle durmaktadır. Miras yoluyla el değiştiren evin bugünkü sahibinden ve ahşap kısımların süslemelerinden tarihlendirmeye gidilmiştir. Evin sofa tavan göbeği süslemeleri Ethem Ağa Konağı'nın başoda tavan göbeğiyle benzer özellikte yapılmıştır (bkz., foto.: 208 ve çiz.: 105). Ayrıca evin başoda tavan göbeği ise Galip Algın Evinin başoda tavan göbeği süsleme özellikleri bakımından benzerlikler taşımaktadır (bkz., foto.: 229 ve çiz.: 114). Karşılaştırmalar neticesinde ve evin bugünkü sahibinin verdiği bilgilerden, Kaleiçi Sokaktaki Ev 19. yüzyılın sonlarına tarihlendirilmiştir.

Ahşap Kısımların Yapım, Süsleme ve Malzeme Açısından Değerlendirilmesi

Kaleiçi Sokaktaki Ev hafif eğimli arazi üzerine zemin ve birinci katla beraber iki katlı olacak şekilde inşa edilmiştir. İki katlı evin kuzey duvarının demir kapısından avluya geçilmektedir. Avluya bitişik zemin kat günümüzde kapatılarak odaya dönüştürülmüştür. Avludan birinci katın sofasına yakın zamanda betonarmeden yapılan merdivenden çıkılmaktadır. Açık sofalı plan tipindeki evin sofası kapatılarak odaya dönüştürülmüştür. Kuzey yönündeki sofanın ve gerisindeki iki odanın tavan, tavan göbekleri, kapı kanatları, dolap, sergenler özgün haliyle durmaktadır.

Sofa tavanı, düz tavan tekniğinde düzgün kerestelerle kapatılmıştır. Sofa tavanının ortasında bulunan tavan göbeği çakma ve oyma teknikleri kullanılarak yapılmıştır. Tavan göbeğinin ortasında bulunan kare panonun yüzeyini kıvrımlı yaprak motifleri süslemektedir. Yaprak motiflerini çevreleyen üç sıra çerçeve dışa doğru büyüyecek şekilde yapılmıştır. Bu çerçevelerin yüzeyleri düz silmeler ve oyma tekniğinde yivli bordürlerden oluşmaktadır.



Fotoğraf 292: Sofa Tavan Göbeği Görüntüsü

Güney-doğu yönündeki başodanın üst örtüsü tekne tavan tekniğinde yapılmıştır. Asıl tavan bölümü çitakâri tekniğinde eş kenar karelerle bölünmüştür. Tavan süslemesini dıştan yivli ince çitalar bordür şeklinde çevrelemektedir. Tavanın en dışında ise sade geniş

pervazlar bulunmaktadır. Duvar tavan arası geçişi sağlayan pervazlar düz silmeli ve iç kavisli olacak şekilde yapılmıştır. İç kavisli pervazların alt kısmında bulunan kırık kollar ince çıtalar halinde yüzeye çakılmıştır.

Tavanın ortasında bulunan göbek süslemede oyma ve yapımda çakma tekniği kullanılarak yapılmıştır. Tavan göbeğinin ortasında bulunan karenin yüzeyine oyma tekniğinde gülbezek motifini işlenmiştir. Gülbezek motifini dıştan sofa tavan göbeğine benzer düz silmeli ve yivli çıtalar çevrelemektedir. Tavan göbeğinin en dışında iç kavisli pervazlardaki kırık kollarla benzer ince çıtalardan oluşan bordür çevrelemektedir.



Fotoğraf 293 ve 294: Başoda Tavanının Farklı Açılardan Görüntüleri

Güney-batı yönünde bulunan odanın tavanı da tekne tavan tekniğinde yapılmıştır. Tekne tavan çıtakâri tekniğinde başoda tavanına benzer eş kenar karelere bölünmüştür. Tavanı dıştan çevreleyen bordür ve tavan duvar arası geçişi sağlayan pervazlar da başoda tavanına benzer olacak şekilde yapılmıştır.

Güney-batı odasının tavan göbeği yapım tekniği ve süsleme bakımından sofa tavan göbeğiyle benzer bir düzenlemeye sahiptir. Tavan göbeğinin ortasındaki kare panonun yüzeyinde iri kıvrımlı yaprak motifleri oyulmuştur. Yaprak motiflerini dıştan düz silmeli ve yivli çıtalar çerçeve içine almaktadır.



Fotoğraf 295: Güney-Batı Odasının Genel Görüntüsü

Odalarda dolap kullanımı başodada bulunan 45X150 cm. ölçülerindeki tek kapaklı dolapla sınırlıdır. Dolap, kapak ve çekmece kısımlarından oluşmaktadır. Kapak bölümü üç adet benzer geçme tekniğindeki göbeklerden oluşmaktadır. Kare panoların yüzeyinin ortasına oyma tekniğinde iri gülbezek motifleri işlenmiştir. Gülbezek motifini dıştan açılı serenler çevrelemektedir. Yatay ve dikey serenler arasında kalan üçgen boşlukların yüzeyleri ise oyma tekniğinde yaprak motifleriyle doldurulmuştur. Çekmece yüzeyinde de oyma tekniğinde gülbezek motifi bulunmaktadır. Gülbezek motifinin dışında bulunan eşkenar kare yüzeye oyma tekniğinde işlenmiştir.



Fotoğraf 296: Başoda Dolap Görüntüsü

Odalara ait kapılar geçme tekniğinde kare ve dikdörtgen panolardan oluşmaktadır. Odaların kapı kanatlarında bulunan panoların yüzeyleri oyma tekniğinde benzer geometrik ve bitkisel motiflerle süslenmiştir. Başoda kapısı çift kanatlı 100X210+40 (alınlık) cm. ölçülerindedir. Kapıyı dıştan üç yönden düz ve süslemesiz pervazlar çevrelemektedir. Kapı kanatlarının üst kısmındaki alınlık iki adet yatay dikdörtgen panodan oluşmaktadır. Panoların yüzeyine eşkenar kare motifleri oyma tekniğinde işlenmiştir. Kapı kanatlarının üst ve alt kısmında bulunan kareye yakın dikdörtgen panoların yüzeyinde oyma tekniğinde boş kartuşlar bulunmaktadır. Kartuşların köşelerinde küçük dilimli yaprak motifleri bulunmaktadır. Dikey dikdörtgen panoların yüzeyleri eşkenar kare deseni dışında sade görünümündedir. Kanatların ortasında bulunan iki adet panonun merkezinde madalyon şeklinde gülbezek motifleri bulunmaktadır. Gülbezek motifleri kartuşların içine yerleştirilecek şekilde tezyin edilmiştir. Kapı binisi ise tavan göbeklerinde ve tavan bordürlerinde kullanılan ince çıtalarla benzer yivli olacak şekilde yapılmıştır.

Güney-batı odasının kapısı 90X210+40 (alınlık) cm. ölçülerinde geçme panolarla yapılmıştır. Panoların yüzeyi bitkisel ve geometrik motiflerle oyma tekniğinde süslenmiştir. Üç yönden ters “U” şeklinde düz pervazlarla çevrelenen kapı kanadının alınlık ve kanat bölümleri yapım ve süsleme bakımından başoda kapısına benzer bir

düzenlemeyle imal edilmiştir. Dikdörtgen panolardan oluşan alınlık ve kapı kanadı başoda kapısının benzer sıra düzeni şeklinde eşkenar kare, kartuş, dilimli yaprak ve gülbezek motifleriyle süslenmiştir. Evin ahşap kısımların yüzeylerinin tamamı beyaz renkte yağlı boya ile boyandığından malzeme türü tespit edilememiştir. Başodanın duvarlarını kapı ve dolap üst sınırından sergenler dolaşmaktadır. Ayrıca evin günümüzde pencerelerinin tamamı değiştirilmiştir.



Fotoğraf 297-299: Oda Kapıları Genel ve Detay Görüntüleri

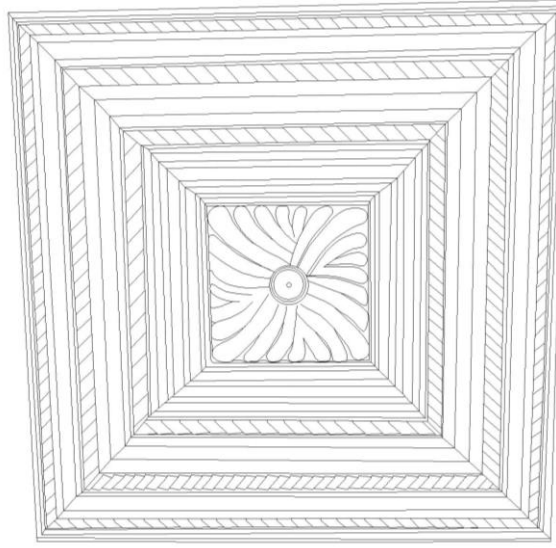

Çizim 150 (A. Akınay, B. Tekin): Sofa Tavan Göbeği Çizimi

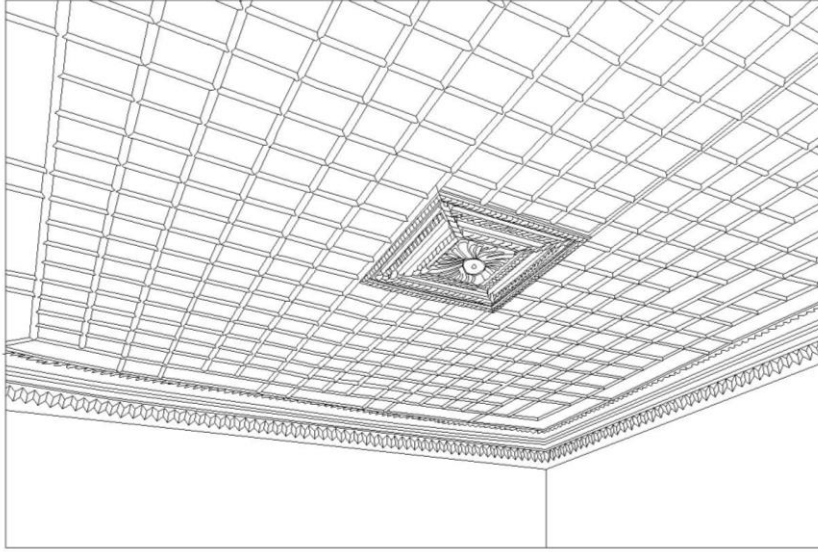

Çizim 151 (A. Akınay, B. Tekin): Güney-Batı Odası Tavanı Perspektif Çizimi

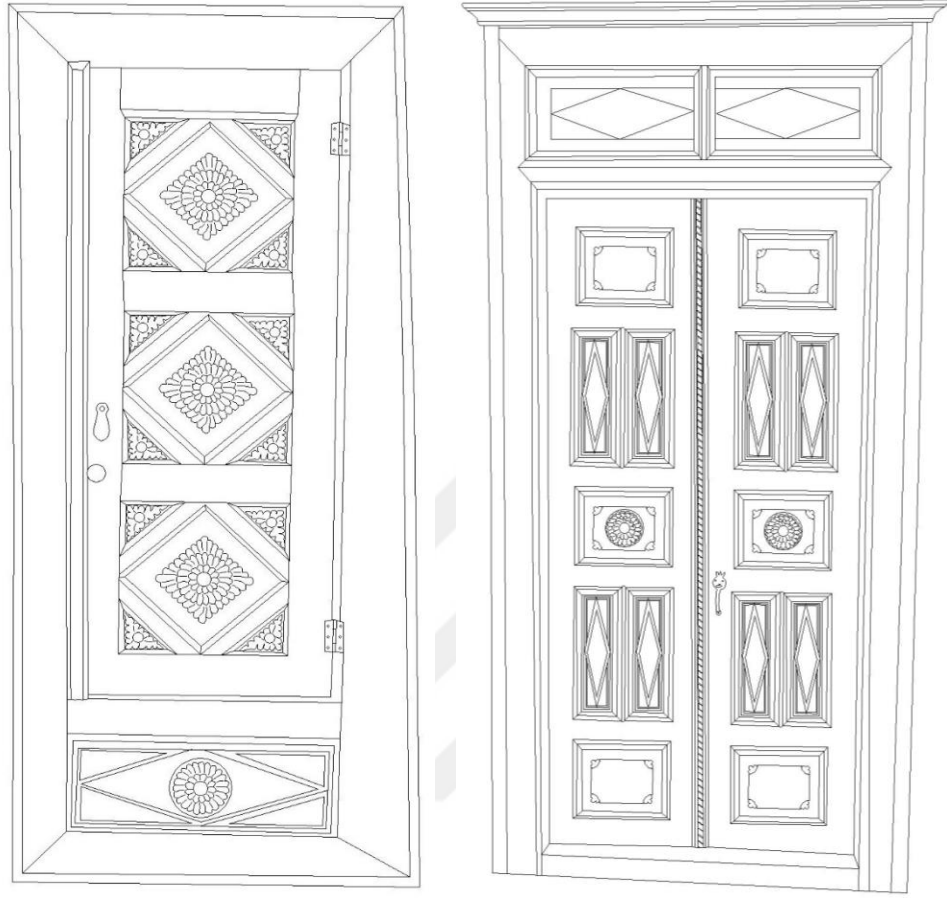

Çizim 152 ve 153 (A. Akınay, B. Tekin): Başoda; Dolap Kapağı ve Kapı Çizimi

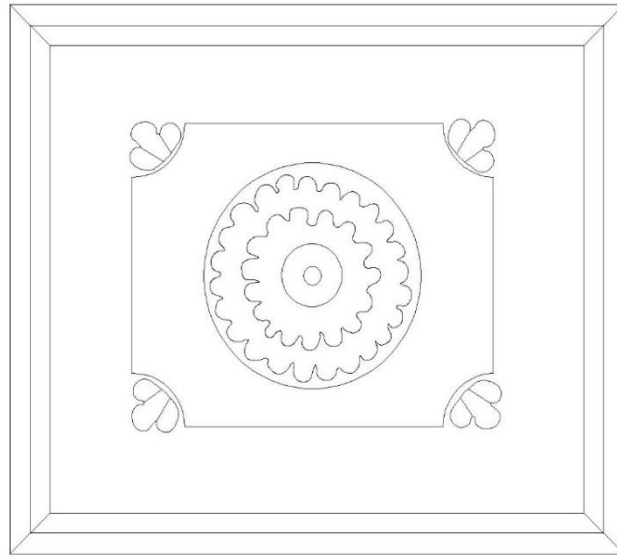

Çizim 154 (A. Akınay, B. Kaya): Kapı Pano Detay Çizimi

5.2.9. Şükriye Gülcü Evi

Tablo 20: Şükriye Gülcü Evinin Mimariye Bağlı Ahşap Elemanların Genel Bilgileri

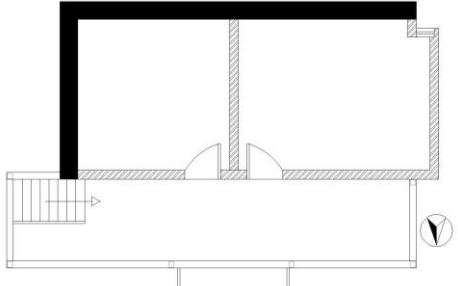
 <p>Fotoğraf 300: Şükriye Gülcü Evinin Genel Görüntüsü</p>  <p>Plan 19 (A. Akınay): Şükriye Gülcü Evinin Ölçeksiz Birinci Kat Planı</p>	<p>Örnek no: 19</p> <p>Fotoğraf no: 300-305</p> <p>Çizim no: 155 ve 156</p> <p>Ahşap malzeme cinsi: -</p> <p>Yapım tekniği: Çakma, künde-kâri ve geçme</p> <p>Süsleme: Künde-kâri, geçme, çıtakâri, çakma ve oyma</p> <p>İnşa Tarihi: 19. yüzyılın sonları</p>
--------------------------------------------------------------------------------------------------------------------------------------------------------------------------------------------------------------------------------------------------------------------------------------------------------------------------	-----------------------------------------------------------------------------------------------------------------------------------------------------------------------------------------------------------------------------------------------------------------------------------------------------------------

Evin Yeri, Durumu ve Tarihi

Şükriye Gülcü Evi Kaleiçi Sokak No: 47'de bulunmaktadır. Ev, Kaleiçi Sokakta bulunan diğer evler gibi yakın zamanda sokak iyileştirme projesi kapsamında sokağa bakan cumbası, pencereleri, sofa tavanı, avlu kapısı ve saçakları yenilenmiştir. Evin ahşap kısımları süsleme ve yapım tekniği açısından Bademli'deki benzer örneklerle karşılaştırılması neticesinde 19. yüzyılın sonlarına tarihlendirilmiştir.

Ahşap Kısımların Yapım, Süsleme ve Malzeme Açısından Değerlendirilmesi

Şükriye Gülcü Evi dış sofalı plan tipinde ve iki katlı olacak şekilde inşa edilmiştir. Evin batı kanadındaki avlu duvarında bulunan kapı açıklığından zemin katına geçilmektedir. Zemin kat önceki örneklerle benzer malzeme ve özellikte inşa edilmiştir.

Zeminden ahşap merdivenlerle kuzey yöndeki birinci katın sofasına çıkılmaktadır. Sofanın ahşap destekleri dışında diğer ahşap kısımlar yenilenmiştir. Ahşap desteklerin kaide ve başlıkları kare kesitli, gövde bölümleri silindir şeklindedir.



Fotoğraf 301: Sofa Bölümü Ahşap Destek Görüntüsü

Sofanın gerisinde güney-doğu ve güney-batı yönlerinde iki oda bulunmaktadır. Güney-batı yönündeki oda günümüzde depo olarak kullanılmakta ve kapısı kilitli olduğundan bu bölüme girilememiştir. İki odanın kapı kanatları, güney-doğu odasının sergen ve tavanı dışında diğer ahşap elemanlar günümüze ulaşmamıştır. Güney-doğu odasının düz tavanı çıtakâri tekniğinde dikdörtgen ve üçgen geometrik şekillerle süslenmiştir. Tavanın ortasında bulunan tavan göbeği çakma ve oyma tekniğinde bezenmiştir. Tavan göbeğinin merkezinde oyma tekniğinde bir narçiçeği bulunmaktadır. Narçiçeğinin dış tarafında ince çitalardan oluşan ışın demetleri bulunmaktadır. Işın demetlerini dıştan süslemesiz iki adet yuvarlak şekilli kasnak sarmaktadır. Ayrıca odanın duvarlarını dört yönden kapı ve pencere üst seviyesinde sergenler dolaşmaktadır.



Fotoğraf 302 ve 303: Güney-Doğu Odası Tavanının Genel ve Detay Görüntüleri

Güney-doğu odasının kapısı 80X200+20 (alınlık) cm. ölçülerinde, künde-kâri ve geçme tekniğinde yapılmıştır. Üç yönden düz pervazlarla çevrelenen kapının alınlık bölümü yatay iki adet dikdörtgen panodan oluşmaktadır. Yuvarlak kemerli kapı kanadının üst kısmında yatay üç adet dikdörtgen bulunmaktadır. Kanadın orta noktasında itibaren yukarı doğru yerleştirilen göbek ise künde-kâri tekniğindedir. Göbeğin ortasında kınışlı geçmelerle serenlere tutturulan iki adet dikdörtgen pano ve bu panoların dış köşelerine yerleştirilen küçük kare parçalar bulunmaktadır. Ortadaki geometrik şekilleri dıştan yatay ve dikey dikdörtgenler çevrelemektedir. Kanadın alt kısmı geçme tekniğinde yatay iki dikdörtgenin arasına üç adet dikey dikdörtgen yerleştirilecek şekilde düzenlenmiştir.

Güney-batı yönündeki odanın kapı kanadı geçme tekniğinde dikdörtgen panolardan oluşmaktadır. Kanadın üst ve alt kısımlarında yatay dikdörtgen panolar bulunmaktadır. Bu panoların arasında kalan kısımda ise iki sıra halinde üçerli dikdörtgen panolar yerleştirilmiştir. Odaların kapı kanatları ve güney-doğu tavanının yüzeyinin tamamı beyaz renkte yağlı boya ile boyandığından malzeme türü tespit edilememiştir.



Fotoğraf 304 ve 305: Oda Kapılarının Genel Görüntüleri

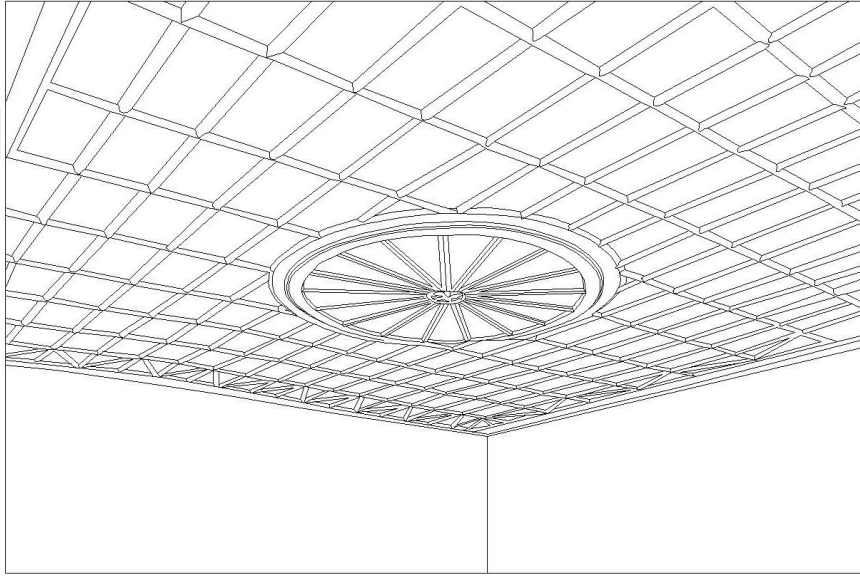

Çizim 155 (A. Akınay, B. Tekin): Güney-Doğu Odası Tavanı Perspektif Çizimi

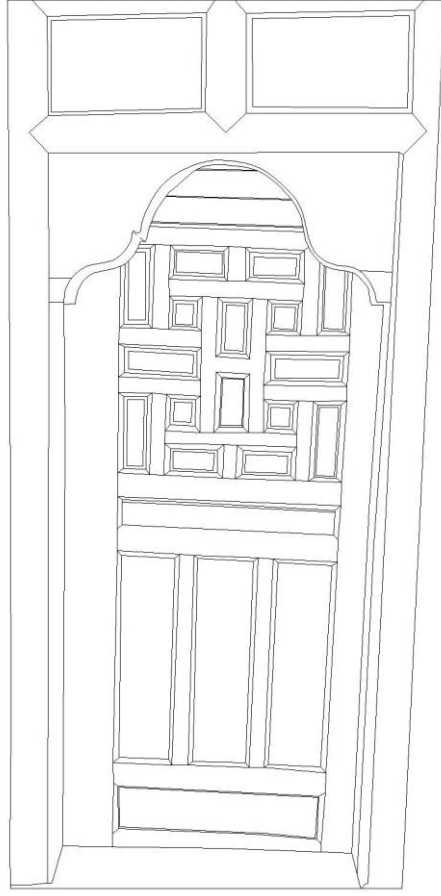

Çizim 156 (A. Akınay, B. Tekin): Güney-Doğu Odası Kapı Çizimi

5.2.10. Abdullah Harmandal Evi

Tablo 21: Abdullah Harmandal Evi Mimariye Bağlı Ahşap Elemanların Genel Bilgileri

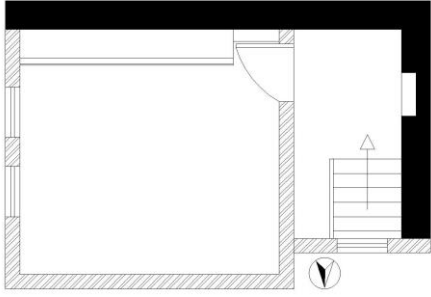
 <p>Fotoğraf 306: Abdullah Harmandal Evinin Doğu Cephe Görüntüsü</p>  <p>Plan 20 (A. Akınay): Abdullah Harmandal Evinin Ölçeksiz Birinci Kat Oda Planı</p>	<p>Örnek no: 20 Fotoğraf no: 306-312 Çizim no: 157 ve 158 Ahşap malzeme cinsi: Kavak ve kestane Yapım tekniği: Çakma ve geçme Süsleme: Geçme ve oyma İnşa Tarihi: 19. yüzyılın sonları</p>
---------------------------------------------------------------------------------------------------------------------------------------------------------------------------------------------------------------------------------------------------------------------------------------------------------------------------------------------	---------------------------------------------------------------------------------------------------------------------------------------------------------------------------------------------------------------------------------------------------------------------

Evin Yeri, Durumu ve Tarihi

Abdullah Harmandal Evi Kaleiçi Sokak No: 20'de bulunmaktadır. Günümüzde kullanılmayan ev, yakın zamanda Bademli Kaleiçi Sokakta gerçekleştirilen sokak iyileştirme çalışmasında yenilenmiştir. Dıştan cepheleri yenilenen evin iç kısmı harap durumdadır. Evin ahşap süslemelerinin benzer örneklerle karşılaştırılması sonucunda 19. yüzyılın sonlarına tarihlendirilmiştir.

Ahşap Kısımların Yapım, Süsleme ve Malzeme Açısından Değerlendirilmesi

Abdullah Harmandal Evi zemin ve birinci kattan oluşan iki katlı bir yapıdır. Evin bugün bir odası ve odanın önünde (kuzey yönde) merdivenle çıkılan ocaklı kısım dışında

diğer bölümleri yok olmuştur. Abdullah Harmandal Evinin günümüzdeki mevcut durumundan dolayı plan tipi tam olarak tespit edilememiştir.

Evin zeminine sokağa bakan doğu yönündeki kapıdan geçilmektedir. Zemin bölümünün ahır olarak kullanılan kısmı ayaktadır. Zeminden birinci kata ahşap merdivenle çıkılmaktadır. Sade bir işçilikle kestane ağacından imal edilen merdivenin basamakları düz kanal birleştirme tekniğindedir.



Fotoğraf 307 ve 308: Zemin Katın Farklı Açılardan Görüntüsü

Birinci katta ayaktaki tek birim güney-doğu yönündeki odadır. Odanın tavanı kavak ağacından yapılmış düz tavan tekniğindedir. Sade ve süslemesiz tavanın ortasında kare şekilli bir tavan göbeği bulunmaktadır. Çakma tekniğinde imal edilen tavan göbeğinin ortasında bulunan kare panonun yüzeyine gülbezek motifini oyulmuştur. Gülbezek motifini dört sıra halinde ince çıtalar çerçeve içine almaktadır. Tavan göbeğini en dıştan ise yaklaşık 5 cm. genişliğinde ve uçları 45 derecelik açılarla birleştirilen geniş düz çıtalar çevrelemektedir.



Fotoğraf 309: Tavan Göbeği Görüntüsü

Odanın giriş doğrultusunda 430X205 cm. ölçülerinde kavak ağacından yüklük, banyo ve raflı gözlerden oluşan bir birim bulunmaktadır. Bu birimin banyo kapağı geçme, diğer kısımları ise çakma tekniğinde yapılmıştır. Birimin ortasında bulunan geniş kapaksız alan yüklük, duvara bitişik tek kapaklı bölüm banyo ve giriş tarafında raflı gözler şekilde tasarlanmıştır. Banyo kapağı dört adet eşit ölçülere sahip süslemesiz dikdörtgen panodan oluşmaktadır. Dikdörtgen panolar kınışlı geçmelerle serenlere tutturulmuştur. Birimin alt kısmında kalan kısımlar yan yana çakılan düzgün kerestelerle kapatılmıştır. Bu kerestelerin aralarında boydan ince çitalar bulunmaktadır. Kapamaların ortasına çakma tekniğinde küçük bir kapak yerleştirilmiştir.



Fotoğraf 310: Güney-Doğu Odası Yüklük, Banyo ve Raflı Göz Görüntüleri

Güney duvarında 45X100 cm. ölçülerinde bir dolap bulunmaktadır. Dolap kapak ve çekmece bölümlerinden oluşmaktadır. Kapak bölümü kare ve dikdörtgen panolardan oluşmaktadır. Dolap kapağı yapımında banyo kapağına benzer geçme tekniğindedir. Çekmecenin alınlığının yüzeyindeki kazıma tekniğindeki eşkenar kare motifi dışında sade görünümlüdür.

Odanın 90X200 cm. ölçülerindeki giriş kapısının kanadı yatay ve dikey dikdörtgen panolardan oluşmaktadır. Kanadın üst, orta ve alt kısımlarında üç adet yatay dikdörtgen, aralarda ise eşit ölçülerde iki sıra halinde üçerli dikdörtgenler bulunmaktadır. Dikdörtgen panoları dıştan 10 cm. genişliğinde serenler çerçevelemektedir. Kapı yüzeyinin tamamı yeşil renkte örtücü boya ile boyandığından malzeme türü tespit edilememiştir.



Fotoğraf 311 ve 312: Dolap ve Kapı Görüntüleri

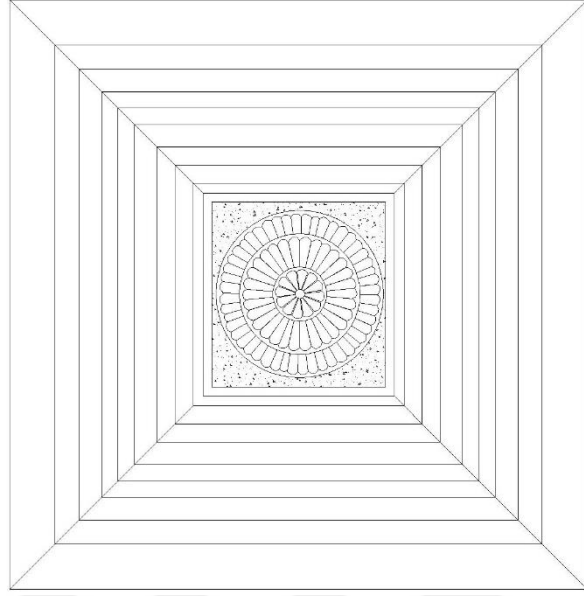

Çizim 157 (A. Akınay, B. Tekin): Güney-Doğu Odası Tavan Göbeği Çizimi

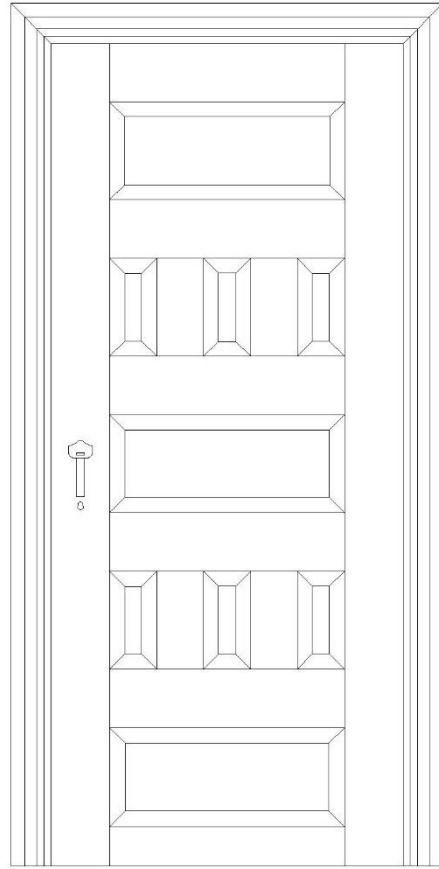

Çizim 158 (A. Akınay, B. Tekin): Güney-Doğu Odası Kapı Çizimi

5.2.11. Mehmet Parlar Evi

Tablo 22: Mehmet Parlar Evi Mimariye Bağlı Ahşap Elemanların Genel Bilgileri

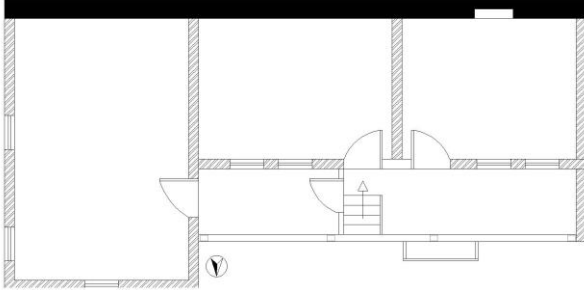
	<p>Örnek no: 21 Fotoğraf no: 313-322 Çizim no: 159 ve 160 Ahşap malzeme cinsi: Kavak ve kestane Yapım tekniği: Çakma ve geçme Süsleme: Geçme, ajur ve oyma İnşa Tarihi: 19. yüzyılın sonları</p>
<p>Fotoğraf 313: Mehmet Parlar Evinin Doğu Cephe Görüntüsü</p>  <p>Plan 21 (A. Akınay): Mehmet Parlar Evinin Ölçeksiz Birinci Kat Planı</p>	

Evin Yeri, Durumu ve Tarihi

Mehmet Parlar Evi Kaleiçi Sokakta bulunmaktadır. Terkedilmiş haldeki ev, Kaleiçi Sokakta bulunan diğer evler gibi sokağa bakan cephesinin cumbası, avlu kapısı, başoda pencereleri, sofa ve güney-batı yönündeki odanın tavanı yenilenmiştir. Ev benzer örneklerin ahşap süslemelerinin karşılaştırılmasıyla ve bugünkü sahiplerinden edinilen bilgiler doğrultusunda 19. yüzyılın sonlarına tarihlendirilmiştir.

Ahşap Kısımların Yapım, Süsleme ve Malzeme Açısından Değerlendirilmesi

Dış sofalı plan tipindeki Mehmet Parlar Evi zemin bölümü ve zemin üzerinde yükselen birinci katla beraber iki katlı olacak şekilde inşa edilmiştir. Ev günümüzde miras yoluyla ikiye bölünmüştür. İkiye bölünen evin güney-doğu yönündeki başodası ve zemin

katın küçük bir kısmı; güney, güney-batı yönündeki odalar ve bu odaların önündeki sofayla olan bağlantısı kesilmiştir.

Evin doğu kanadından avlu ve zemin katına geçiş farklı iki girişten sağlanmaktadır. Zeminin diğer bölümlerle olan bağlantısı batı kanadına örülen duvarla kesilmiştir. Avlu ile doğrudan bağlantılı kuzey yönündeki zemin kat önceki örneklerle benzer özelliktedir. Zeminden bir tarafı korkuluklarla kapatılan kestane ağacından yapılmış merdivenden birinci katın sofasına geçilmektedir. Kuzey yönündeki sofanın önü yakın zamanda camekânla kapatılmıştır. Sofanın günümüzde tavanını taşıyan bir adet destek ve avluya doğru taşan köşk bölümünün küçük bir kısmı durmaktadır. Ahşap desteğin iki yanında bulunan kavisli ahşap kemer parçalarından sofanın basık kemerli olduğu anlaşılmaktadır.



Fotoğraf 314 ve 315: Merdiven ve Sofa Görüntüleri

Güney-doğu yönündeki başodanın düz tavanı düzgün kavak kerestelerin yan yana çakılmasıyla kapatılmıştır. Tavanı en dışta geniş pervazlar çevrelemektedir. Üst örtü, ortada bulunan tavan göbeği dışında sade görünümlüdür. Tavan göbeği süslemede oyma ve ajur teknikleri, yapımda ise çakma tekniği kullanılarak yapılmıştır. Tavan göbeğinin ortasında bulunan karenin üzerinde bulunan altı adet iç içe geçmiş düzgün halka karenin merkezinde ajur tekniği kullanılarak altıgen geometrik şekil ve çiçek motifi meydana getirilmiştir. Halkaların dış tarafında kalan boşlukların yüzeyini oyma tekniğinde yaprak

motifleri süslemektedir. Geometrik ve bitkisel motiflerden oluşan kompozisyonu dıştan çakma tekniğindeki farklı genişliklere sahip yivli ve düz silmeli çıtalar çerçeve içine almaktadır.



Fotoğraf 316: Başoda Tavanı Genel Görüntüsü

Güney yönündeki odanın tavanı da düz tavan tekniğinde ve tavan göbeği dışında herhangi bir tezyinat bulunmamaktadır. Tavan göbeği yapım ve süslemede çakma, oyma teknikleri kullanılarak tezyin edilmiştir. Tavan göbeğinin ortasına çakılan kare panonun yüzeyine oyma tekniğinde gülbezek ve yaprak motifleri işlenmiştir. Kare panonun merkezindeki iri gülbezek motifinin dış tarafında kalan boşluklar yaprak motifleriyle doldurulmuştur. Bitkisel motiflerden oluşan kompozisyonu dıştan düz ve yivli çıtalar çerçeve içine almaktadır. Güney-batı odasının tavanı sokak yenileme çalışmalarında çam keresteleri kullanılarak tamamen yenilenmiştir.



Fotoğraf 317 ve 318: Güney Odası Tavanı ve Tavan Göbeği Görüntüleri

Başodada bulunan iki adet pencere açıklığının korkuluk, kapak ve kasalarının tamamı yenilenmiştir. Güney ve güney-batı yönündeki odalarının sofaya açılan dört adet 70X150 cm. ölçülerindeki pencereler özgün haliyle durmaktadır. Pencerelerin önü yüksekliğin yarısına kadar tornalı korkuluklarla kapatılmıştır. Dört yönden pervazlarla çevrelenen pencere kasalarının kapakları yerinde bulunmamaktadır. Ayrıca güney odasında pencerelerle aynı ölçüde kuzey duvarı üzerine bir adet dört gözlü açık raflı eleman yerleştirilmiştir. Raflı göz ve pencerelerin üst pervazları diğer pervazlara göre daha geniş tutulmuştur. Geniş tutulan bu pervazların üst kısmındaki iki silme duvardan taşırılarak alınlık görünümü verilmiştir.



Fotoğraf 319 ve 320: Güney Odasının Pencere ve Raflı Göz Görüntüleri

Güney ve güney-batı yönündeki odaların özgün haldeki kapıları 80X200+35 (alınlık) cm. ölçülerindedir. Güney odasının kapı kanadı ve alınlık bölümü geçme tekniğinde sade dikdörtgen panolardan oluşmaktadır. Alınlık bölümü bir adet yatay dikdörtgen panodan oluşmaktadır. Kapı kanadının ortasındaki yatay dikdörtgenin üst ve alt kısmında dört adet dikey dikdörtgen pano bulunmaktadır. Güney-batı odasının kapı alınlığı güney odasındaki alınlıkla benzer bir şekilde yapılmakla beraber, pencere ve raflı gözlerdeki gibi üst kısımda geniş bir pervaz eklenerek alınlık bölümü daha vurgulu hale getirilmiştir. Kapı kanadı ise benzer ölçülerde iki adet çakma tekniğinde dikey panodan oluşmaktadır. Bu panoları dört yönden ince çıtalar çevrelemektedir.



Fotoğraf 321 ve 322: Güney ve Güney-Batı Odalarının Kapı Görüntüleri

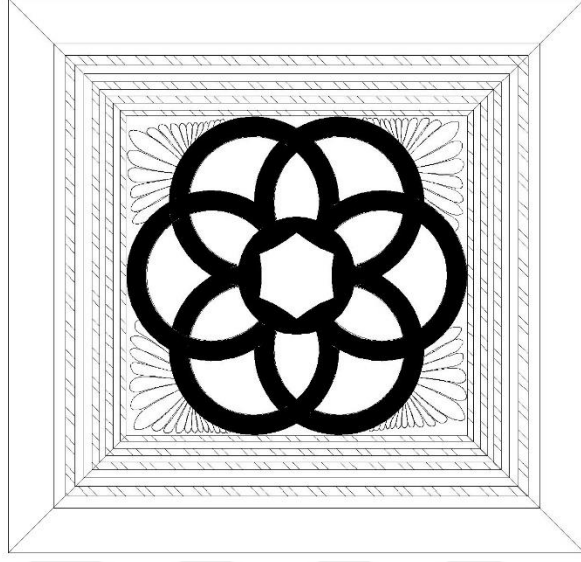

Çizim 159 (A. Akınay, B. Tekin): Başoda Tavan Göbeği Çizimi

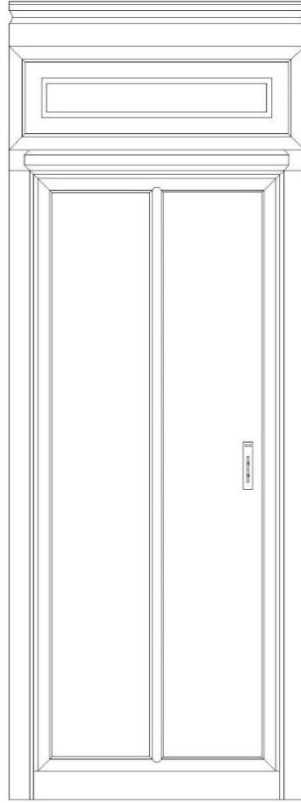

Çizim 160 (A. Akınay, B. Tekin): Güney-Batı Odasının Kapı Çizimi

5.2.12. Remzi Akgün Evi

Tablo 23: Remzi Akgün Evi Mimariye Bağlı Ahşap Elemanların Genel Bilgileri

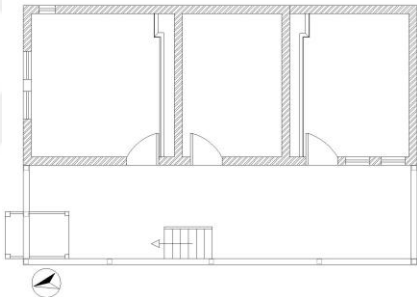
 <p>Fotoğraf 323: Remzi Akgün Evinin Kuzey Yönden Görüntüsü</p>  <p>Plan 22 (A. Akınay): Remzi Akgün Evinin Ölçeksiz Birinci Kat Planı</p>	<p>Örnek no: 22</p> <p>Fotoğraf no: 323-334</p> <p>Çizim no: 161-165</p> <p>Ahşap malzeme cinsi: Kavak ve kestane</p> <p>Yapım tekniği: Çakma ve geçme</p> <p>Süsleme: Geçme ve ajur</p> <p>İnşa Tarihi: 19. yüzyılın sonları</p>
-----------------------------------------------------------------------------------------------------------------------------------------------------------------------------------------------------------------------------------------------------------------------------------------------------------------------------	------------------------------------------------------------------------------------------------------------------------------------------------------------------------------------------------------------------------------------------------------------------------------------

Evin Yeri, Durumu ve Tarihi

Remzi Akgün mülkiyetindeki ev Kasaplar Sokak No: 52'de bulunmaktadır. Ev günümüzde kullanılmamakla beraber, ahşap kısımların büyük bir bölümü iyi durumdadır. Evin tarihlendirilmesiyle ilgili bugünkü sahibinden edinilen bilgilerden, oda düzeni, kapı açıklıklarının yerleştirilme şekli ve ahşap elemanların benzer örneklerle karşılaştırılması neticesinde 19. yüzyılın sonlarına tarihlendirilmiştir.

Ahşap Kısımların Yapım, Süsleme ve Malzeme Açısından Değerlendirilmesi

Remzi Akgün Evi hafif eğimli arazi üzerine dış sofalı plan tipinde ve iki katlı inşa edilmiştir. Zemin kata geçiş sokağa bakan kuzey yönündeki çift kanatlı kapıdan

sağlanmaktadır. Ahır ve odunluk damalarından oluşan zemin kat önceki örneklerle benzer malzeme ve yapım teknikleri kullanılarak inşa edilmiştir.

Zeminden batı yönündeki sofaya iki tarafı kerestelerle kapatılan ahşap merdivenden çıkılmaktadır. Kare kesitli kestane desteklerle taşınan sofanın tavanı çatı seviyesine kadar açık bırakılmıştır. Sofanın kuzey ve batı kanadında kafes panoların bir kısmı durmaktadır. Ayrıca sofanın kuzey kanadında sokağa doğru saçak genişliği kadar taşırılan bir köşk bulunmaktadır. Sofanın zemininden yaklaşık 60 cm. yükseltilerek yapılan köşkün kuzey ve batı kanadı kereste kapamalarla, doğu kanadı ise sade korkulukla kapatılmıştır. Sofadan köşk bölümüne geçişteki seki yüksekliğinin altında kalan boşluğu depolama amaçlı kullanmak için sekinin ortasına küçük bir kapak yerleştirilmiştir.



Fotoğraf 324 ve 325: Sofa ve Köşk Bölümünün Farklı Açılardan Görüntüleri

Sofanın gerisinde kuzey-doğu (başoda), doğu ve güney-doğu yönlerinde üç oda bulunmaktadır. Kuzey-doğu yönündeki odanın sade görünümlü tekne tavanı, yan yana çakılan kavak kerestelerinin aralarına boydan yerleştirilen ince çıtalarla hareketlendirilmiştir. Düzgün keresteleri dıştan geniş pervazlar çevrelemektedir. Tavan ve duvar arası geçişi sağlayan pervazlar ise duvardan tavana doğru iki sıra halinde kademeli yükseltilerek tekne görünümü elde edilmiştir.

Başodanın giriş doğrultusunda 360X205 cm. ölçülerinde kavak malzemenen yüklük, banyo ve dolap bölümlerinden oluşan birim bulunmaktadır. Orta bölüme kapaksız yerleştirilen yüklüğün sol tarafına banyo ve sağ tarafa ise kapı arkası çakma tekniğinde bir dolap yerleştirilmiştir. Duvara bitişik yerleştirilen banyo bölümünün kapağı geçme

tekniginde dikdörtgen panolardan oluşmaktadır. Banyo bölümü yüklük ve dolaptan bir kademe önde tutulmuştur. Birimin alt kısmı dolap kapağına benzer çakma tekniğinde kapatılmıştır. Yüklük bölümünün alt kapamalarının ortasında bulunan küçük kapak ise geçme tekniğinde yapılmıştır.



Fotoğraf 326 ve 327: Başoda Tavan, Yüklük, Banyo ve Dolap Görüntüleri

Başodanın kuzey ve batı duvarlarının birleştiği köşede 70X165 cm. ölçülerinde açılı yerleştirilen bir dolap bulunmaktadır. Dolap alınlık, kapak ve çekmece bölümlerinden oluşmaktadır. Alınlık bölümünün ortasındaki daire ve bu dairenin iki yanında bulunan daha küçük boyutlu eşkenar kareler ajur tekniğinde işlenmiştir. Geçme tekniğindeki kapak, banyo kapağına benzer bir tasarıma sahiptir. Dolap kapağının ortasındaki panonun yüzeyine oyma tekniğinde işlenen dört adet üçgen şekil iki kapak arasındaki tek farklı özelliktir. Dolabın alt kısmında bulunan çekmece sade ve süslemesiz olacak şekilde yapılmıştır.

Odanın sokağa bakan cumba duvarı üzerinde üç adet pencere açıklığı bulunmaktadır. Kuzeye bakan iki adet pencere 70X165 cm. ve doğu yönündeki pencere daha dar 35X165 cm. ölçülerindedir. Pencere önü kestane ağacından yapılmış tornalı korkuluklarla kapatılmıştır. Dış tarafta pencere kasasına bağlı kapaklar ise geçme tekniğinde kare ve dikdörtgen panolardan oluşmaktadır. Başodanın duvarlarını dört yönden kapı, pencere ve dolap üst hizasından sergenler dolaşmaktadır.

Doğu yönünde diğer iki odaya göre daha küçük boyutlu odanın tavanı ve kapısı dışında ahşap eleman bulunmamaktadır. Odanın düz tavanı sade düzgün kerestelerin çakılmasıyla kapatılmıştır. Güney-doğu yönündeki odanın giriş doğrultusunda bulunan

360X205 cm. ölçülerindeki yüklük ve diğer elemanlardan oluşan birim, kuzey-doğu (başoda) odasındaki birimle benzer şekilde yapılmıştır. Odaya ait 70X165 cm. ölçülerindeki giyotin kanatlı iki adet pencere sofaya doğru bakmaktadır. Pencere yapım ve süsleme açısından başodasındaki pencerelerle benzer özelliktedir. Tornalı korkuluklarla önü kapatılan pencerelerin kapakları ise çakma tekniğindedir.



Fotoğraf 328-330: Dolap, Pencere, Korkuluk ve Kapak Görüntüleri

Remzi Akgün evine ait dört adet özgün kapı çakma ve geçme teknikleri kullanılarak yapılmıştır. Çift kanatlı zemin giriş kapısı 225X180 cm. ölçülerindedir. Üç yönden geniş pervazlarla çevrili kapının kanatları kestane ağacından yapılmış kerestelerden imal edilmiştir. Yan yana kabara çivileriyle tutturulan kesteneden yapılmış kerestelerinin aralarına ince çitalar çakılmıştır. Kanatların ortasındaki bini sade bir görünüme sahiptir.

Başodanın 80X210+40 cm. ölçülerindeki kapısının kanadı geçme tekniğinde kare ve dikdörtgen panolardan oluşmaktadır. Geometrik düzenlemeye sahip kanadın panolarının yüzeyinde herhangi bir tezeyinat bulunmamaktadır. Benzer bir şekilde iki adet panodan oluşan alınlık bölümü de geçme tekniğindedir. Kapı kanadının üst tarafında kare ve dikdörtgen panolarla oluşturulan çarkıfelek motifi bulunmaktadır. Çarkıfelek motifinin merkezinde bulunan kareyi dıştan dikdörtgen pano ve geniş serenler dolanmaktadır. Kanadın ortasında dikey serenler hariç kanat genişliğine yakın ölçüde yatay bir dikdörtgen

pano bulunmaktadır. Kanadın alt kısmında ise “T” şeklinde serenlere tutturulan dört adet kareye yakın dikdörtgen pano bulunmaktadır.

Güney odasının 80X210 cm. ölçülerindeki kapısı zemin katın kapısına benzer, oldukça sade ve çakma tekniği kullanılarak yapılmıştır. Kapı kasasını dıştan çevreleyen pervazlar diğer kapı pervazlarına göre daha geniş tutularak yapılmıştır.

Güney-doğu odasının kapısı 80X210 cm. ölçülerinde ve geçme tekniği kullanılarak yapılmıştır. Kapı kanadının üst kısmında iki adet kare pano bulunmaktadır. Kare panoların alt kısmında kanadın ortasına yerleştirilen yatay dikdörtgenin üst ve alt kısımlarında üçer adet dikey dikdörtgen bulunmaktadır.



Fotoğraf 331-334: Zemin Kat ve Oda Kapıları Görüntüleri



Çizim 161 ve 162 (A. Akınay, B. Tekin): Başoda Dolap ve Pencere Çizimleri

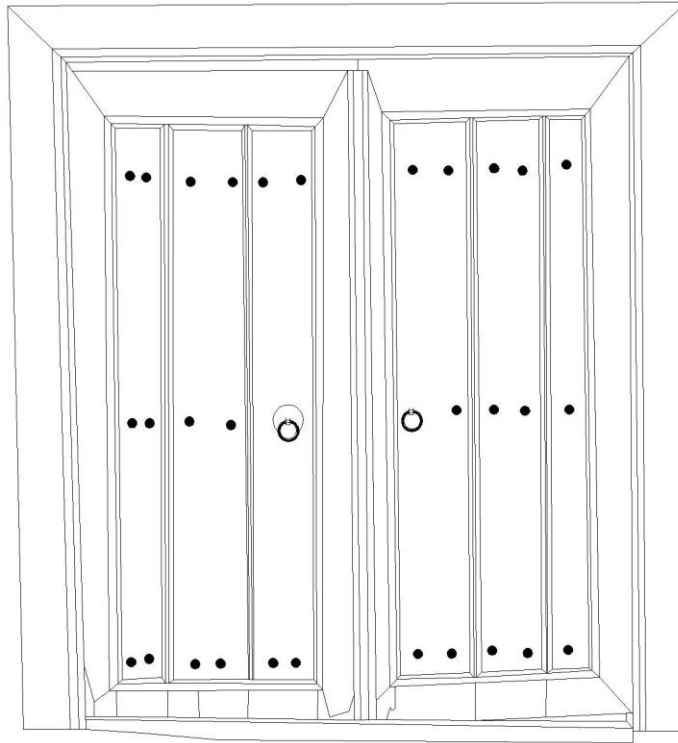

Çizim 163 (A. Akınay, B. Tekin): Zemin Kat Giriş Kapısı Çizimi

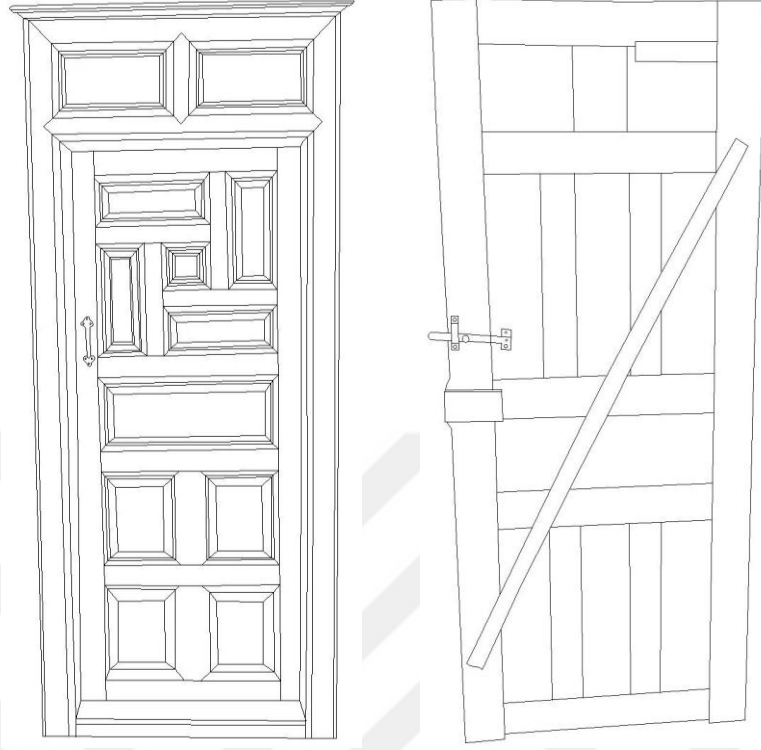

Çizim 164 ve 165 (A. Akınay, B. Tekin): Başoda ve Güney-Doğu Odalarının Kapı Çizimleri

5.2.13. Adalı Saim Evi

Tablo 24: Adalı Saim Evi Mimariye Bağlı Ahşap Elemanların Genel Bilgileri

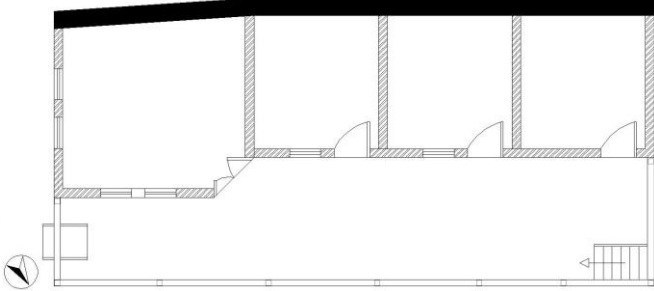
	<p>Örnek no: 23 Fotoğraf no: 335-343 Çizim no: 166-170 Ahşap malzeme cinsi: Kavak ve kestane Yapım tekniği: Çakma ve geçme Süsleme: Geçme, çıtakâri, oyma ve ajur İnşa Tarihi: 19. yüzyılın sonları</p>
<p>Fotoğraf 335: Adalı Saim Evinin Kuzey Yönden Görüntüsü</p>	
	
<p>Plan 23 (A. Akınay): Adalı Saim Evinin Ölçeksiz Birinci Kat Planı</p>	

Evin Yeri, Durumu ve Tarihi

Adalı Saim Evi Kasaplar Sokakta bulunmaktadır. Ev günümüzde kullanılmamakta ve büyük bir bölümü harap durumdadır. Evin tavan göbeği süslemelerinin benzer örneklerle karşılaştırılmasıyla tarihlendirmeye gidilmiştir. İki katlı evin başoda tavan göbeği süslemeleri Hamitoğlu Sokaktaki Evin tavan göbeği ve güney-batı yönündeki odanın tavan göbeği ise Galip Algın Evinin sofa tavan göbeği süslemeleriyle oldukça benzerdir (bkz., foto.: 252, 240 ve çiz.: 113, 126). Bu karşılaştırmalar neticesinde Adalı Saim Evi 19. yüzyılın sonlarına tarihlendirilmiştir.

Ahşap Kısımların Yapım, Süsleme ve Malzeme Açısından Değerlendirilmesi

Adalı Saim Evi iki katlı ve dış sofalı plan tipindedir. Kuzey yönündeki avluya doğrudan açılan zemin katta farklı amaçlar için kullanılan üç dam bulunmaktadır. Zeminden sofaya iki tarafında kereste kapama bulunan ahşap merdivenden çıkılmaktadır.

Kuzey yönündeki açık sofanın tavanını, basık kemerli kestane ağacından yapılmış destekler taşımaktadır. Sofanın sade düz tavanı düzgün kavak keresteleri kullanılarak kapatılmıştır. Sofanın doğusunda sokağa doğru saçak genişliği kadar taşırılan, tavanlı bir köşk bölümü bulunmaktadır. Köşk bölümünün tabanı yukarı doğru açılı yerleştirilen kerestelerle kapatılmıştır. Köşkün iki yanında çıtakâri kafes panolar bulunmakla beraber, sokağa bakan doğu tarafındaki pano ise yerinde bulunmamaktadır.

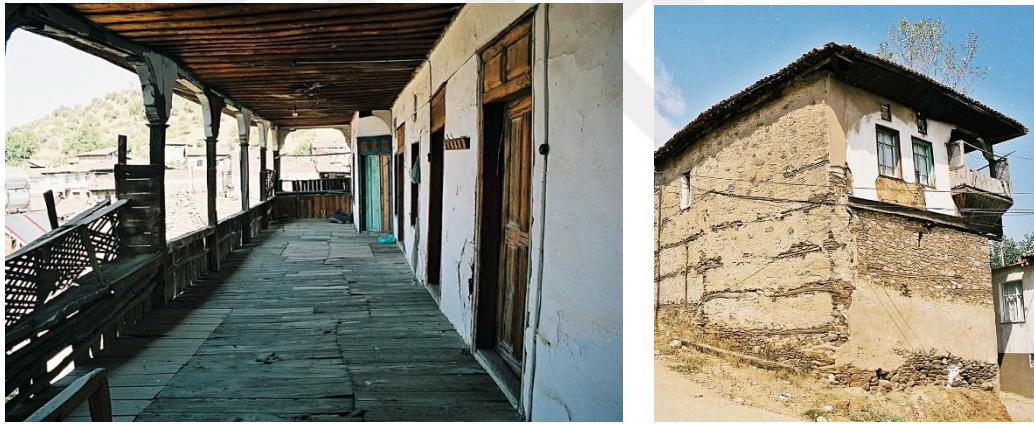

Fotoğraf 336 ve 337: Sofa ve Köşk Bölümlerinin Görüntüleri

Sofanın gerisinde güney-doğu yönünde iki, güney ve güney-batı yönlerinde birer adet olmak üzere toplam dört adet oda bulunmaktadır. Başoda tavanı tekne, diğer üç oda düz tavan tekniğinde ve kavak malzeme kullanılarak yapılmıştır.

Güney-doğu yönündeki başodanın tekne tavanı düzgün kerestelerin yan yana çakılmasıyla kapatılmıştır. Düzgün keresteleri dıştan iki sıra geniş ve süslemesiz pervazlar çerçevelemektedir. Dış tarafta duvar ve tavan arası geçişi sağlayan pervazlar ise iç kavisli olacak şekilde yapılmıştır.

Tavanın ortasında bulunan çıtakâri tekniğindeki tavan göbeğini yıldız, üçgen kare ve daire şekiller süslemektedir. Tavan göbeğinin ortasında bir madalyon bulunmaktadır.

Bu madalyonun ortasına beş köşeli yıldız motifi oyulmuştur. Madalyonu dıştan yan yana açılı çakılan on adet eş kenar kare sarmaktadır. Açılı yerleştirilen karelerin iç tarafında on köşeli yıldız motifi oluşturulmuştur. Tavan göbeğinin dış tarafında kalan boşlukların her birine iki adet ince çıta çakılarak ışın demetleri meydana getirilmiştir. Tavan göbeğini en dışta çakma tekniğinde daire şeklindeki kasnak sınırlandırmaktadır.



Fotoğraf 338 ve 339: Başoda Tavanı Genel ve Detay Görüntüleri

Güney-doğu yönündeki diğer odanın düz tavanı çakma ve çitakâri tekniğinde süslenmiştir. Tavan düzgün kerestelerin yan yana çakılmasıyla kapatılmıştır. Çakma tekniğinde bir araya getirilen kerestelerin aralarına dıştaki pervazlara kadar tavan boyunca ince düz çitalar eşit aralıklarla çakılmıştır. Tavanın en dışında düz ve süslemesiz pervazlar bütün bir tavanı çerçeve içine almaktadır. Tavanı çevreleyen pervazların iç tarafında çakma tekniğindeki kırık kollar bordür şeklinde dört yönden çevrelemektedir.

Tavanın ortasında bulunan kare şeklindeki göbek, çakma tekniği kullanılarak süslenmiştir. Tavan göbeğinin merkezine dört adet küçük üçgen şekilden meydana getirilen bir kare bulunmaktadır. Kareyi dıştan düz silmeli çitalar iki sıra halinde çerçevelemektedir. Tavan göbeğinin merkezdeki kare ve dıştaki çerçevenin arasında kalan boşluğa tavan süslemesine benzer kırık kollar çakılmıştır. Tavan göbeğinin çerçevesinin iç köşelerinden 45 derecelik açılarla yön değiştiren bu kolların zaman içinde kopan parçalarından sonra kalan parçaların tekrar birleştirilmesiyle özgün şekli bozulmuştur. Tavan göbeğinin en dışında ise düz silmelerden oluşan geniş bir çerçeve bulunmaktadır.



Fotoğraf 340 ve 341: Güney-Doğu Odası Tavanının Detay ve Tavan Göbeği Görüntüleri

Güney yönündeki odanın tavanı diğer odalardaki tavanlara benzer malzeme ve teknikler kullanılarak oldukça sade ve tavan göbeği yerleştirilmeden kapatılmıştır.

Güney-batı yönündeki odanın düz tavanı da diğer odalarla benzer malzeme ve yapım teknikleri kullanılarak yapılmıştır. Odanın tavanında bulunan göbek dışında herhangi bir süsleme bulunmamaktadır. Tavan göbeği çakma tekniğinde on köşeli yıldız motifinden oluşmaktadır. Yıldız motifi dıştan iç tarafa doğru üç sıra halinde kademeli daraltılarak yapılmıştır.



Fotoğraf 342: Güney-Batı Odasının Tavan Göbeği Görüntüsü

Oda kapıları önceki örneklere benzer geçme ve çakma teknikleri kullanılarak imal edilmiştir. Başoda ve güney odasının kapı kanatları çakma tekniğindedir. Güney-doğu, güney-batı yönündeki odaların kapı kanatları geçme dikdörtgen panolardan ibarettir. Ayrıca kapıların tamamının üst kısmında birer alınlık bulunmaktadır.

Başoda kapısı 90X210+30 (alınlık) cm. ölçülerinde ve çift kanatlı olacak şekilde yapılmıştır. Kapının üst kısmında alınlıktan sonra tavan yüksekliğine kadar çıkan tepelik odanın girişini vurgulamaktadır. Kapının üst kısmında bulunan alınlıkta üç adet pano bulunmaktadır. Panoların üstüne kırık kollardan oluşan bir şerit çakılmıştır. Kapının çakma tekniğindeki iki kanadının biri geniş ve diğeri daha dar (yavru kanat) yapılmıştır. Yavru kanat yakın zamanda basit bir işçilikle aslına uygun bir şekilde yenilenmiştir. Kanatlardan özgün olanı ise, dar ve geniş iki adet dikey dikdörtgen panodan oluşmaktadır. Geniş kanadın iki panosunun aralarına çakılan ince çıtalarla birbirinden ayrılmaktadır.



Fotoğraf 343: Oda Kapılarının Genel Görüntüsü



Çizim 166 (A. Akınay, B. Tekin): Batı-Doğu Yönlü Sofa ve Köşk Bölümünün Perspektif Çizimi

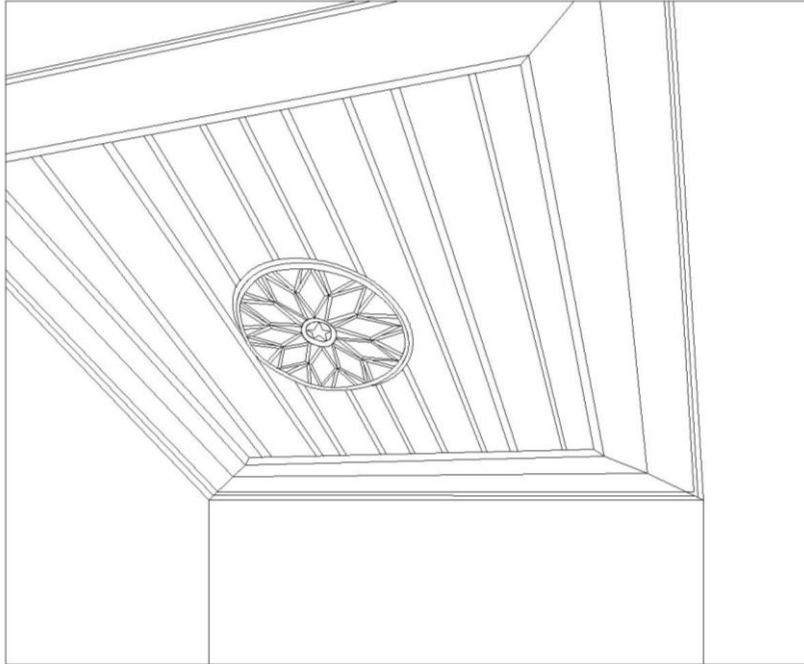

Çizim 167 (A. Akınay, B. Tekin): Başoda Tavani Perspektif Çizimi

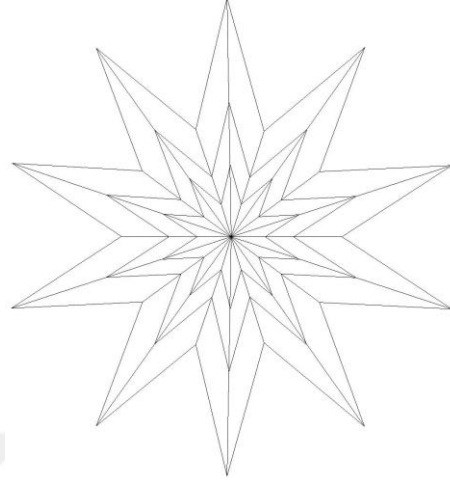
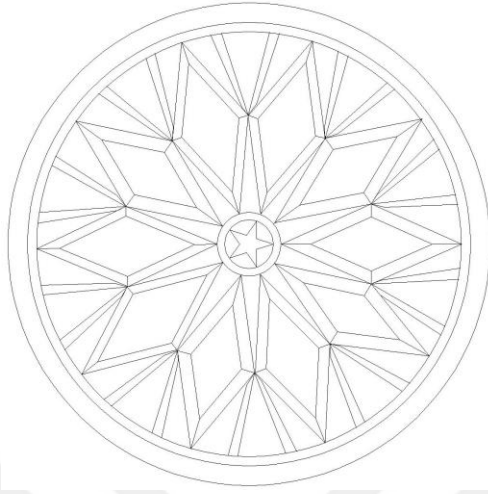

Çizim 168 ve 169 (A. Akınay, B. Tekin): Başoda ve Güney-Batı Odasının
Tavan Göbeği Çizimleri



Çizim 170 (A. Akınay, B. Tekin): Başoda Kapısı Çizimi

5.2.14. Hulusi İlyas Dönmez Evi

Tablo 25: Hulusi İlyas Dönmez Evi Mimariye Bağlı Ahşap Elemanların Genel Bilgileri

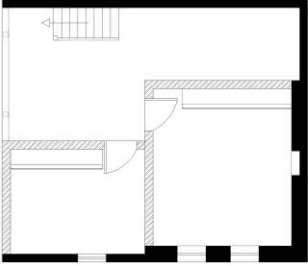
	<p>Örnek no: 24 Fotoğraf no: 344-353 Çizim no: 171-172 Ahşap malzeme cinsi: Kavak ve kestane Yapım tekniği: Çakma ve geçme Süsleme: Geçme, çitakâri ve oyma İnşa Tarihi: 19. yüzyılın sonları</p>
<p>Fotoğraf 344: H. İlyas Dönmez Evinin Güney Yönünden Görüntüsü</p>	
	
<p>Plan 24 (A. Akınay): H. İlyas Dönmez Evin Ölçeksiz Birinci Kat Planı</p>	

Evin Yeri, Durumu ve Tarihi

Hulusi İlyas Dönmez Evi Şükrü Efendi Sokak No: 6'da bulunmaktadır. Günümüzde kullanılmayan ev harap durumdadır. Evin tarihlendirilmesiyle ilgili genel oda düzeni ile Mehmet Parlar Evinin tavan göbeğinin süslemelerinden yararlanılarak bir sonuca varılmıştır (bkz., foto.: 282). Evin birinci katında bulunan iki odanın tavan göbeği süslemeleri Mehmet Parlar Evinin güney-doğu yönünde bulunan tavan göbeği süslemeleriyle benzer özellikler barındırmaktadır. Ayrıca evin genel oda düzeni, sade tavanlar ve kapıların yerleştirme şekli 19. yüzyılın sonlarına denk gelen geleneksel konut mimarisi özelliklerini barındırmaktadır. Oda düzeni içindeki ahşap elemanların yapım, süsleme özellikleri ve karşılaştırmalar neticesinde Hulusi İlyas Dönmez Evi 19. yüzyılın sonlarına tarihlendirilmiştir.

Ahşap Kısımların Yapım, Süsleme ve Malzeme Açısından Değerlendirilmesi

Hulusi İlyas Dönmez Evi iki katlı ve dış sofalı plan tipinde inşa edilmiştir. Evin avlusundan zemin katına geçiş güney yönündeki çift kanatlı kapıdan sağlanmaktadır. Önceki örneklerle benzer malzeme ve yapım tekniğine sahip zemin katta önceden ahır olarak kullanılan bir dam bulunmaktadır. Zeminden birinci katın sofasına bir tarafı sade korkuluklarla kapatılan ahşap merdivenden çıkılmaktadır.

Batı-kuzey yönünde “L” şeklinde uzanan sofanın kuzeye bakan tarafı yakın zamanda tuğla duvarla kapatılmıştır. Sofanın açık olan batı kanadının basık ve yuvarlak kemerli bölümünü kare kesitli kestane ağacından yapılmış destekler taşımaktadır.



Fotoğraf 345 ve 346: Sofa Bölümünün Batı ve Kuzey Yönünden Görüntüleri

Sofanın gerisinde güney ve güney-doğu yönünde iki adet oda bulunmaktadır. Bu odaların tavan, tavan göbeği, yüklük, banyo, raflı göz ve kapı kanatları ufak değişiklikler dışında benzer bir şekilde yapılmıştır.

Güney-doğu odasının düz tavanı eşit ölçülerde düzgün kavak keresteler kullanılarak kapatılmıştır. Kerestelerin aralarına ince çıtalar çıtakâri tekniğinde çakılmıştır. Kavak kerestelerini dıştan iki sıra geniş ve sade pervazlar çerçevelemektedir. Tavanın ortasında bulunan kare şeklindeki göbek, yapımda çakma süslemede ise oyma tekniğindedir. Tavan göbeğinin merkezinde bulunan panonun yüzeyini süsleyen oyma tekniğindeki gülbezek motifinin satırları az derinlikli olacak şekilde işlenmiştir. Gülbezek

motifinin dışında, iç taraftan dışa doğru büyüyen üç adet çerçeve bulunmaktadır. İç tarafta bulunan iki çerçevenin çıtalarının yüzeyleri derin satırlarla yivlendirilmiştir. En dıştaki geniş yüzeyli çıtalardan oluşan çerçeve ise sade ve süslemesizdir.

Güney yönünde bulunan odanın tavanı malzeme, yapım ve süsleme bakımından başoda tavanıyla benzer şekilde yapılmıştır. Tavanın ortasında bulunan tavan göbeği de benzer süsleme ve yapım tekniği kullanılarak imal edilmiştir.



Fotoğraf 347 ve 348: Güney-Doğu ve Güney Odalarının Tavan Göbeği Görüntüleri

Güney-doğu odasının giriş doğrultusunda kavak ağacından yapılmış 275X215 cm. ölçülerinde yüklük, banyo ve raflı gözden oluşan bir birim bulunmaktadır. Yüklük, banyo, raflı gözler çakma ve geçme teknikleri kullanılarak yapılmıştır. Farklı elemanlardan oluşan birimin ortasında bulunan yüklük bölümü kapaksız olacak şekilde tasarlanmıştır. Yüklüğün sağında duvara bitişik banyo bölümü bulunmaktadır. Banyo bölümünün alınlık ve kapağı geçme tekniğinde dikdörtgen panolardan oluşmaktadır. Giriş tarafında ise üç gözlü açık raflı bölüm bulunmaktadır. Yüklüğün alt kısmı yan yana çakılan kereste kapamalardan oluşmaktadır. Yüklüğün alt kısmında kalan boş alanı depolama amaçlı kullanmak için bu bölüme çakma tekniğinde iki kapak yerleştirilmiştir.

Güney odasının giriş tarafında bulunan 250X205 cm. ölçülerindeki yüklük, banyo, raflı göz malzeme, yapım tekniği ve tasarım açısından doğu odasındaki örnekle benzer bir şekilde yapılmıştır.



Fotoğraf 349: Güney-Doğu Odası Yüklük ve Diğer Elemanların Görüntüsü

Güney-doğu odasının kuzey duvarının ortasında bulunan ocağın iki yanına 55X130 cm. ölçülerinde iki adet dolap yerleştirilmiştir. Benzer tasarımlara sahip dolaplardan sol taraftaki dolabın kırık kapağı oda zemininde durmaktadır. Dolaplar, kapak ve alt kısımda çekmece bölümlerinden oluşmaktadır. Kapağın geçme tekniğindeki dikdörtgen panolarının yerleştirilme şekli iki odada bulunan banyo kapaklarıyla benzer bir düzenlemeye sahiptir. Ayrıca güney-doğu yönündeki odanın dolap, yüklük, raflı göz ve kapı üst sınırında sergenler bulunmaktadır. Güney yönündeki odada dolap ve sergen kullanımı bulunmamaktadır.



Fotoğraf 350 (A. Akınay): Güney-Doğu Odasında Bulunan Dolap Görüntüleri

Evin zemin kat giriř ve odaların kapı kanatları yerinde özgün haliyle durmaktadır. Zemin katın 180X220 cm. ölçülerindeki çift kanatlı kapısı çakma tekniğinde imal edilmiştir. Kanatlar geniş kestane ağacından yapılma kerestelerden yapılmıştır. Söz konusu keresteler kabara çivileri çakılarak tutturulmuştur. Benzer iki kanadın ortasında bulunan dikey panoları dıştan 45 derecelik açılarla birleştirilen geniş pervazlar kuşatmaktadır.

Oda kapıları 90X200+25 (alınlık) cm. ölçülerinde ve geçme tekniğinde dikdörtgen panolardan oluşmaktadır. Kapı kanatlarını dıştan ters “U” şeklinde düz silmeli geniş pervazlar çevrelemektedir. Benzer geometrik düzenlemeye sahip kapıların üst kısmında bulunan alınlıkların yatay panoları sade ve süslemesizdir. Kapı kanatları da sade görünümlü yatay ve dikey dikdörtgen panolardan oluşmaktadır. Kanatların üst, orta ve alt bölümlerinde yatay panolar bulunmaktadır. Ortadaki yatay panoların üst ve alt kısmına ise, iki sıra halinde üçer adet dikey pano yerleştirilmiştir. Güney-doğu odasının güney duvarının üzerinde bulunan iki adet pencerenin sade kapakları çakma tekniğinde imal edilmiştir. Çatı saçakları ise yana yana çakılan düzgün kerestelerle kapatılmıştır (bkz., foto.: 344).



Fotoğraf 351-353: Zemin Kat ve Oda Kapılarının Görüntüleri

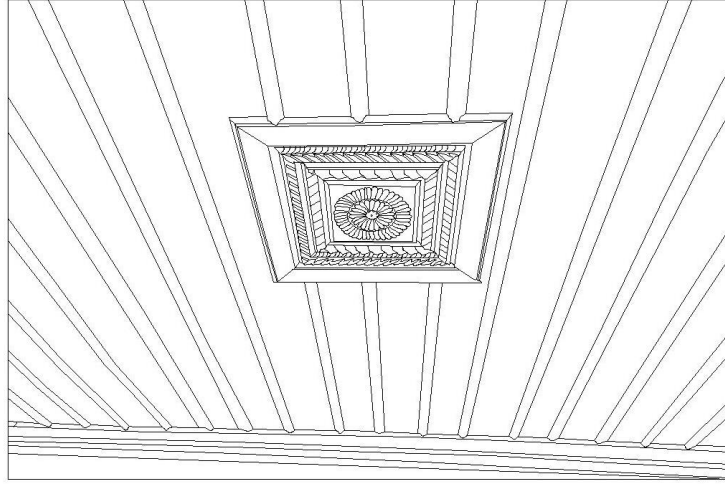

Çizim 171 (A. Akınay, B. Tekin): Güney-Doğu Odası Tavanı Çizimi



Çizim 172 (A. Akınay, B. Tekin): Güney-Doğu Odası Yüklük, Banyo ve Rafly Göz Çizimi

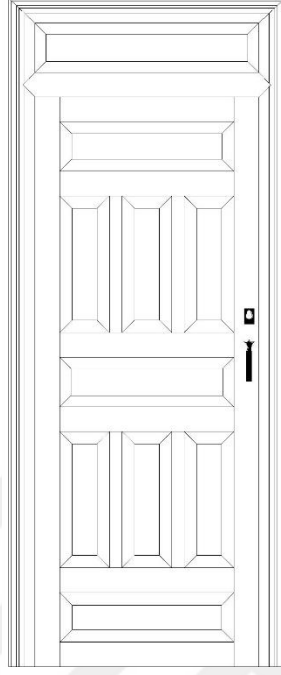

Çizim 173 (A. Akınay, B. Tekin): Güney-Doğu Odası Kapı Çizimi

5.2.15. Hacamatlar Evi

Tablo 26: Hacamatlar Evi Mimariye Bağlı Ahşap Elemanların Genel Bilgileri

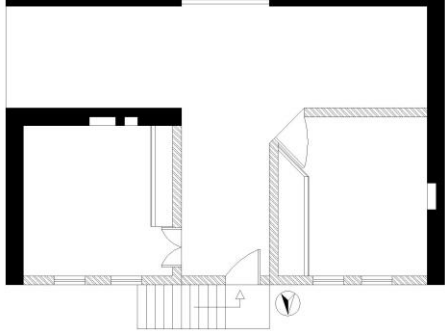
 <p>Fotoğraf 354: Hacamatlar Evinin Güney Yönünden Görüntüsü</p>  <p>Plan 25 (A. Akınay): Hacamatlar Evinin Ölçeksiz Birinci Kat Planı</p>	<p>Örnek no: 25</p> <p>Fotoğraf no: 354-364</p> <p>Çizim no: 174-180</p> <p>Ahşap malzeme cinsi: Kavak ve kestane</p> <p>Yapım tekniği: Çakma, künde-kâri ve geçme</p> <p>Süsleme: Künde-kâri, geçme, çıtakâri ve oyma</p> <p>İnşa Tarihi: 19. yüzyılın ortaları</p>
-----------------------------------------------------------------------------------------------------------------------------------------------------------------------------------------------------------------------------------------------------------------------------------------------------------------------------	-----------------------------------------------------------------------------------------------------------------------------------------------------------------------------------------------------------------------------------------------------------------------------------------------------------------------

Evin Yeri, Durumu ve Tarihi

Hacamatlar Evi Hacıahmatler Sokakta bulunmaktadır. Miras yoluyla ikiye bölünen ev günümüzde çok sık olmamakla beraber halen kullanılmaktadır. Hacamatlar Evinin başoda tavan, tavan göbeği süslemeleri ve kapı kanadının yerleştirilme şekliyle yararlanılarak tarihlendirmeye gidilmiştir. Başoda tavan süslemeleri üslup bakımından ve kapı kanadının iki duvarın köşesine yerleştirilme şekli 19. yüzyılın ortalarına tarihlendirilen Bekçi Selim Evindeki elemanlarla benzer özellikler barındırmaktadır. Özellikle başodada bulunan yontma tekniğindeki tavan göbeği karşılaştırılan iki evde üslup ve yapım tekniği açısından benzerdir. Bu bakımdan Hacamatlar Evi 19. yüzyılın ortalarına tarihlendirilmiştir.

Ahşap Kısımların Yapım, Süsleme ve Malzeme Açısından Değerlendirilmesi

Hacamatlar Evi iki katlı ve dış sofalı olacak şekilde inşa edilmiştir. Evin yüksek avlu duvarlarının güney tarafındaki kapı açıklığından avluya ve avludan da giriş katına geçilmektedir. Miras yoluyla ikiye bölünen evin başodası ve kuzey-doğu odaları görülmüştür. Giriş kat malzeme ve yapım tekniği açısından incelenen diğer örneklerle bezer özellikte inşa edilmiştir. Zeminden birinci katın sofasına kuzey kanadındaki betonarme merdivenden çıkılmaktadır.

“T” şeklindeki sofa, güney yönünde avluya doğru bakmaktadır. Sofanın avluya bakan açık tarafının doğu ve batı kanatları daha sonra tuğla duvarlarla kapatılmıştır. Doğu, batı kantlarının ortasında kalan açık kısım ise kerestelerle kapatılmıştır (bkz. foto.: 354). Büyük oranda değiştirilen sofanın ahşap kısımları günümüze ulaşmamıştır.

Sofanın gerisinde kuzey-batı (başoda) ve kuzey-doğu yönlerinde iki adet oda bulunmaktadır. Kuzey-batı yönündeki başodanın tekne tavanı çıtakâri, oyma ve yontma teknikleri kullanılarak süslenmiştir. Tavan, dıştan çevrelenen geniş pervazlar dışında kalan asıl süsleme bölümünün tamamı çıtakâri tekniğinde dikdörtgen ve kare şekillere bölünmüştür. Kare ve dikdörtgen şekiller bir sıra atlamalı bir düzen içinde tekrarlanarak tavanın tamamına uygulanmıştır. Bu geometrik düzeni dıştan oyma tekniğinde yüzeyi yivli ince çıtalar bir bordür şeklinde çevrelemektedir. Yivli çıtaların dış tarafında ise iki sıra halindeki geniş pervazlar tavanı dört yönden çerçeve içine almaktadır. İç taraftaki geniş yüzeyli pervazlar sade bir görünüme sahiptir. Tavanın en dışında yer alan duvar-tavan arasına yerleştirilen pervazlar ise tavandan bir kademe aşağıda tutturularak tekne görüntüsü elde edilmiştir.

Tavanın ortasında yontma tekniğinde narçiçeği bulunmaktadır. Narçiçeğinin bütün yüzeylerinde gereksiz yerler yontularak çıkarılarak tavan göbeği yapılmıştır.

Kuzey-doğu yönündeki odanın düz tavanı sade kerestelerin çakılmasıyla kapatılmıştır. Odanın tavanında herhangi bir tezyinat bulunmamaktadır.



Fotoğraf 355 ve 356: Başoda Tavanı Genel ve Detay Görüntüleri

Başoda ve kuzey-doğu odalarının giriş tarafındaki duvarlarını boydan kapatacak şekilde iki adet kavak ağacından yapılma tek birim halinde yüklük, banyo, dolap ve raflı gözler bulunmaktadır. Başodada bulunan yüklük ve diğer dolaplar doğu duvarının tamamını sergen yüksekliğine kadar kapatacak şekilde yerleştirilmiştir. Raflı gözler dışında kapaklı bölümlerin tamamı geçme tekniğinde dikdörtgen panolardan imal edilmiştir. Yüklük bölümü ortada iki kapaklı olacak şekilde yerleştirilmiştir. Yüklüğün solunda duvara bitişik kısım gusülhane, sağ tarafta girişe doğru kapaklı bir dolap ve üç gözlü raf bulunmaktadır. Üç gözlü raflı birimin üst tarafı düz, diğer iki gözde ise benzer şekillere sahip kemer görünümde tepelikler bulunmaktadır. Her iki tepeliğin ortasında narçiçeği bulunmaktadır. Bu tepelikler tek parça halinde raflı birime kınışlı geçmelerle tutturulmuştur. Birimin alt kısmı da kapaklı bölümlere benzer geçme tekniğinde dikdörtgen panolardan oluşmaktadır.



Fotoğraf 357: Başoda Yüklük ve Diğer Dolapların Genel Görüntüsü

Güney-doğu odasında bulunan farklı elemanlardan oluşan birim giriş doğrultusunda ve başodada bulunan birime benzer bir tasarıma sahiptir. Söz konusu birim yüklük, gusülhane, dolap ve raflı gözlerden oluşmaktadır. Bu elemanların yerleştirilme düzenleri başodadaki yüklük ve diğer dolaplarla benzer şekilde yapılmıştır.

Süslemede geniş kapaklı dolabın ortasında bulunan dikey pano ve gusülhane kapağının iki adet yatay panosu oyma tekniğinde süslenmiştir. Bu panoların yüzeylerinde boş kartuşlar ve köşelerdeki boşluklara ise dilimli yaprak motifleri oyulmuştur. Dört gözlü raflı birimin her birinde farklı kavisli şekillere sahip iki parça halinde kınışlı tepelikler bulunmaktadır. Alttan ikinci sıradaki rafın tepeliği kırık bir vaziyettedir. Ayrıca kapı arkası üç bölümlü kapaklı dolap şeklinde değerlendirilmiştir. Birimin alt kısımda kalan boşluğu değerlendirmek amacıyla kapamaların aralarına iki adet küçük kapak yerleştirilmiştir.

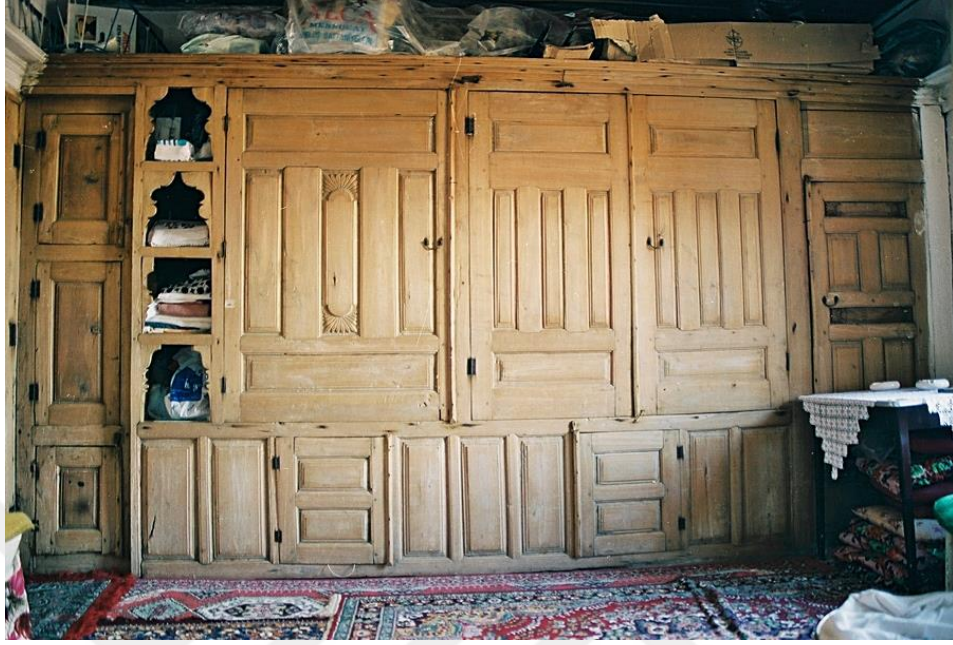

Fotoğraf 358: Güney-Doğu Odasının Yüklük ve Diğer Dolapların Görüntüsü

Odalarda duvar üzerine yerleştirilen künde-kâri ve geçme tekniğinde bağımsız üç adet dolap bulunmaktadır. Bu dolaplardan ikisi başodada, bir adet de güney-doğu odasına yerleştirilmiştir. Başodadaki dolaplar batı duvarının ortasında yerleştirilen ocağın iki yanında bulunmaktadır. Dolaplarda kapak dışında alınlık ve çekmece bulunmamaktadır. Dolap kapakları 80X120 cm. ölçülerinde, geometrik şekil ve bitkisel motiflerle süslenmiştir. Ocağın solundaki dolabın kapağı süslemesiz dört adet geçme dikdörtgen panodan oluşmaktadır. Sağ taraftaki künde-kâri ve geçme tekniğindeki dolap kapağı ise ortadan bir serenle bölünerek iki farklı geometrik düzenlemeye sahiptir. Kapağın üst kısmının ortasında bulunan küçük kare parçasının etrafında dört adet dikdörtgen pano çarkıfelek motifi şeklinde sarmaktadır. Kapağın üst kısmının dış tarafında bulunan dört adet dikdörtgen pano, iç taraftaki panolarla benzer ve daha büyük boyutlu olacak şekilde yerleştirilmiştir. Geometrik düzenlemenin dış köşelerindeki kare panolarının yüzeylerine oyma tekniğinde papatya motifleri işlenmiştir.

Kapağın alt kısmı yatay ve dikey serenlerin birleşiminden dokuz eş kareye bölünmüştür. Serenlerle bölünen kare boşluklara uygun ölçülerde panolar yerleştirilmiştir. Merkezde bulunan kare panonun yüzeyine üst kısımdaki karelerde bulunan papatya

motifleriyle benzer bir motif işlenmiştir. Diğer sekiz adet kare panonun yüzeyinde herhangi bir tezyinat bulunmamaktadır.

Güney-doğu yönündeki odanın dolabında da kapak bölümü dışında alınlık ve çekmece bulunmamaktadır. Kapak ortada yatay bir kayıtle iki farklı göbek şeklinde, künde-kari tekniğinde düzenlenmiştir. Üst kısımdaki göbeğin merkezinde bir kare pano bulunmaktadır. Kare panonun yüzeyine oyma tekniğinde gülbezek motifi işlenmiştir. Gülbezek motifini dıştan açılı yerleştirilen serenler çarkıfelek motif şeklinde dönmektedir. Açılı serenlerin dış tarafında köşelere denk gelen dört adet geometrik pano yerleştirilmiştir.

Panoların yüzeyleri oyma tekniğinde yıldız, gül, dört yapraklı çiçek ve dilimli yaprak motifleriyle süslenmiştir. Sol üst köşedeki panonun ortasına altı köşeli yıldız motifinden oluşan bir madalyon işlenmiştir. Sağ üst panoda dört yapraklı bir çiçek motifi bulunmaktadır. Alttaki iki panonun yüzeyine ise gül motifleri oyulmuştur. Panoların ortalarına işlenen motiflerin dışında kalan boşluklar yaprak motifleriyle doldurulmuştur. Kapağın alt kısmı dikey serenlerle geçme tekniğinde üç eşit bölüme ayrılmıştır. Bu bölümlerin her birine kartuş deseni ve kartuşların uçlarına dilimli yaprak motifleri bulunan dikdörtgen panolar yerleştirilmiştir.



Fotoğraf 359 ve 360: Başodada Bulunan Dolapların Genel ve Detay Görüntüleri



Fotoğraf 361 ve 362: Güney-Doğu Odasında Bulunan Dolabın Genel ve Detay Görüntüleri

Odaların her birinde iki adet pencere açıklığı bulunmaktadır. Pencere kasa ve korkulukları özgün haliyle durmakta ve kapaklar yerinde bulunmamaktadır. Pencere önünü yüksekliğinin yarısına kadar kapatan tornalı korkuluklar önceki örneklerle benzer özelliktedir. Ayrıca iki odanın da dört duvarında sergenler pencere, kapı ve dolap üst sınırından itibaren yerleştirilmiştir.

Odalara ait kapılar yapımda geçme, süslemede oyma tekniği kullanılarak süslenmiştir. Başoda kapısı 90X210 cm. ölçülerinde iki duvarın köşesine yerleştirilmiştir. Üst kısmından tavana kadar tepelik bulunan kapının kanadını dıştan üç yönden pervazlar çevrelemektedir. Kapı kanadı ise geçme panolardan oluşmaktadır. Kanadın süslemeleri daha çok üst bölümdeki göbekte toplanmıştır. Kanadın üst bölümündeki göbeğin ortasında bulunan geniş kare panonun yüzeyinde oyma tekniğinde bir madalyon bulunmaktadır. Madalyonun ortasına on altı köşeli yıldız motifi oyulmuştur. Yıldız motifini dıştan daire şekillerden oluşan bordür sarmaktadır. Kare panonun en dışında da daire şekillerden oluşan bordür bulunmaktadır. Ayrıca dıştaki bordürün köşelerine dilimli yaprak motifleri yerleştirilmiştir. Madalyonlu panonun dış tarafı serenlere tutturulan kare ve dikdörtgen panolara bölünmüştür. Dikdörtgen panoların ortasına birer eşkenar kare oyulmuştur. Köşelere yerleştirilen karelerin yüzeylerinde ise dolap kapaklarındakine benzer papatya motifleri oyulmuştur.

Kanadın ortasında bulunan iki adet kare panonun yüzeyine düz silmeler oyulmuştur. Kare panoların altında bulunan dikdörtgenlerde ise eşkenar kareler bulunmaktadır.

Güney-doğu odasının çift kanatlı kapısı 100X210 cm. ölçülerinde yapılmıştır. Dıştan geniş pervazlarla çevrelenen kapının kanatları kare ve dikdörtgen panolardan ibarettir. İki kanadın üst ve alt kısımlarında bulunan dört adet panonun yüzeyindeki sade kartuş motifleri oyma tekniğindedir. Ayrıca kanatların ortalarında bulunan kare panoların yüzeylerine güneş motifli madalyonlar işlenmiştir. Sol kanattaki madalyonun ortasındaki güneş motifini dıştan on iki köşeli yıldız motifi sarmaktadır. Madalyonları dıştan düzgün halka ve kırık kollardan oluşan bordürler tamamlamaktadır. Kare panoların köşelerine oyma tekniğinde gelişi güzel özensiz yaprak motifleri işlenmiştir.



Fotoğraf 363 ve 364: Başoda ve Güney-Doğu Odasının Kapı Görüntüleri

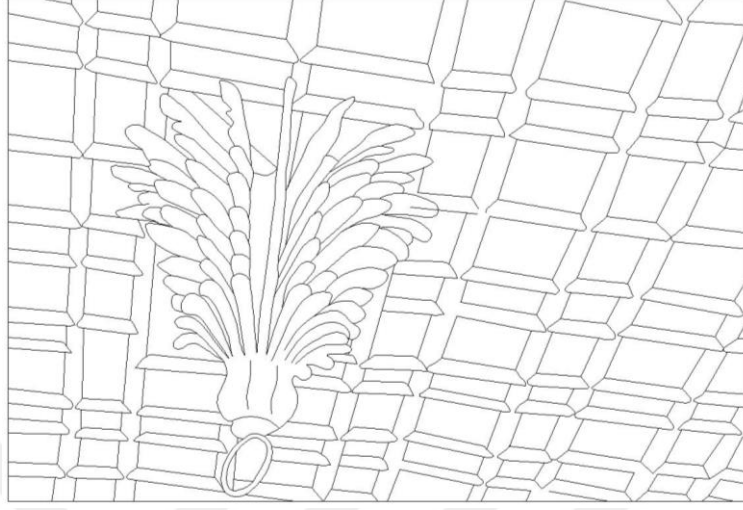

Çizim 174 (A. Akınay, B. Tekin): Başoda Tavan Göbeği Çizimi

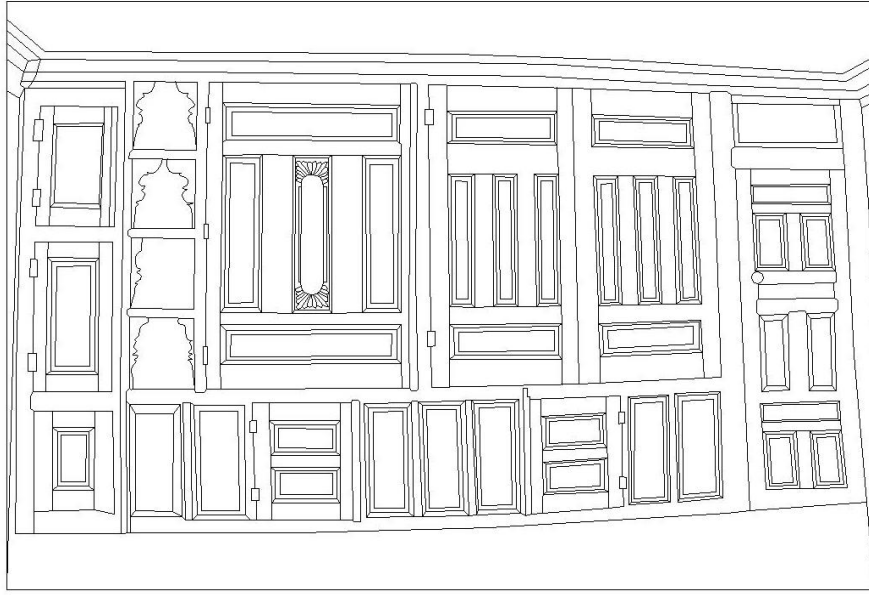

Çizim 175 (A. Akınay, B. Tekin): Güney-Doğu Odası Yüklük ve
Diğer Elemanların Çizimi

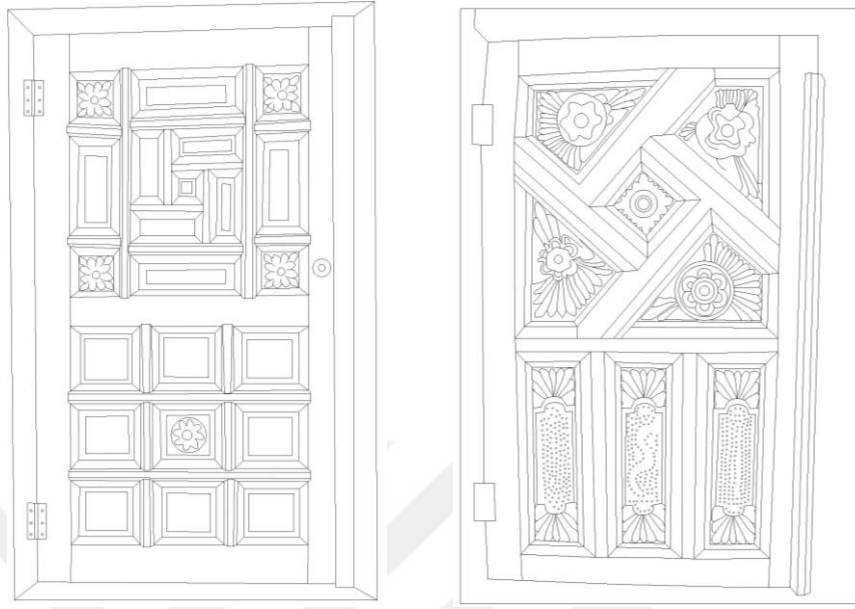

Çizim 176 ve 177 (A. Akınay, B. Tekin): Odalarda Bulunan Dolapların Kapak Çizimleri



Çizim 178 ve 179 (A. Akınay, B. Tekin): Oda Kapılarının Genel Çizimleri

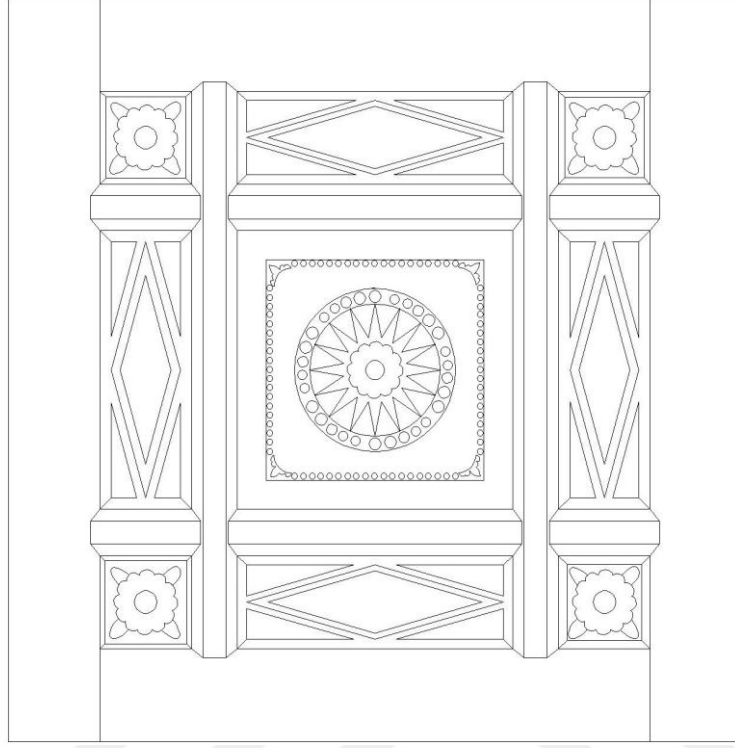

Çizim 180 (A. Akınay, B. Tekin): Başoda Kapısı Göbek Detay Çizimi

5.2.16. Karpuzlar Evi

Tablo 27: Karpuzlar Evi Mimariye Bağlı Ahşap Elemanların Genel Bilgileri

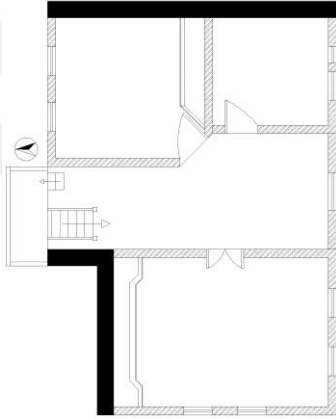
 <p>Fotoğraf 365: Karpuzlar Evinin K.B. Yönünden Görüntüsü</p>  <p>Plan 26 (A. Akınay): Karpuzlar Evinin Ölçeksiz Birinci Kat Planı</p>	<p>Örnek no: 26</p> <p>Fotoğraf no: 365-373</p> <p>Çizim no: 181-188</p> <p>Ahşap malzeme cinsi: Kavak, kestane ve ceviz</p> <p>Yapım tekniği: Çakma, künde-kâri ve geçme</p> <p>Süsleme: Künde-kâri, geçme, çıtakâri, ajur ve oyma</p> <p>İnşa Tarihi: 19. yüzyılın sonları</p>
--------------------------------------------------------------------------------------------------------------------------------------------------------------------------------------------------------------------------------------------------------------------------------------------------------------------------	-----------------------------------------------------------------------------------------------------------------------------------------------------------------------------------------------------------------------------------------------------------------------------------------------------------------------------------

Evin Yeri, Durumu ve Tarihi

Karpuzlar Evi Hamam Sokak No: 1'de bulunmaktadır. Ev günümüzde kullanılmamakta ve birinci kattaki güney-doğu yönündeki oda harap durumdadır. Evin birinci katındaki diğer iki odası ise güney-doğu odasına göre daha iyi durumdadır. Karpuzlar evinin genel oda düzeni ve odalara ait ahşap elemanların yapım-süsleme özelliklerinden tarihlendirilmeye gidilmiştir. Evin odalarında seki üstü-seki altı ayırımının bulunmaması, sade bir şekilde düzenlenen tavanlar ve oda eksenine doğrudan açılan çift kanatlı başoda kapısı 19. yüzyılın sonlarında inşa edilen geleneksel konutların özelliklerini barındırmaktadır. Bu bakımdan Karpuzlar Evi 19. yüzyılın sonlarına tarihlendirilmiştir.

Ahşap Kısımların Yapım, Süsleme ve Malzeme Açısından Değerlendirilmesi

Karpuzlar Evi iki katlı ve iç sofalı plan tipinde inşa edilmiştir. Zemin kattan ahşap merdivenle çıkılan iç sofanın çevresinde; kuzey-doğu, kuzey-batı ve güney-doğu yönlerinde üç oda bulunmaktadır. Kuzey yönündeki köşk bölümünün açık kısımları çatı saçaklarına kadar camekânla kapatılmıştır. Üç yönden camekânla kapatılan köşk bölümünün yapım şekliyle ilgili kesin bir sonuca varılamamıştır.

Kuzey-batı yönündeki oda başoda olarak yapılmıştır. Başodanın tekne tavanı sade bir düzenlemeye sahip kavak malzemenen kerestelerin yan yana çakılmasıyla kapatılmıştır. Yan yana çakılan kerestelerin aralarına çitakâri tekniğinde çitılar çakılmıştır. Bu sade düzenlemeyi dıştan geniş pervazlar çerçevelemektedir. İki sıra halindeki pervazlar aşağı doğru kademelendirilerek çakılmıştır. İç taraftaki pervazların yüzeyinde kırık kollardan oluşan bir bordür bulunmaktadır. Tavan ve duvar arasındaki geçişi sağlayan pervazların yüzeyi ise düz silmeler dışında sade tutulmuştur.

Kuzey-doğu odasının tavanı da tekne tavan tekniğinde yapılmıştır. Başoda tavanına benzer yan yana çakılan kerestelerin aralarında ince çitılar bulunmaktadır. Tavanı çevreleyen pervazlar sade, aşağı doğru kademeli ve düz silmelerden oluşmaktadır. Tavanın ortasındaki göbek çakma tekniğinde sekiz köşeli yıldız motifinden oluşmaktadır. Tavan göbeği iç taraftan dışa doğru büyüyecek şekilde ince çitılar ve geometrik parçaların çakılmasıyla meydana getirilmiştir. Tavanın tamamı koyu krem renkte boyandığından malzeme türü tespit edilememiştir.



Fotoğraf 366 ve 367: Başoda ve Kuzey-Batı Odalarının Tavan Görüntüleri

Başodanın giriş tarafındaki duvarın tamamını kapatacak ve kapı yüksekliğinde ceviz ağacından yapılmış farklı elemanlardan oluşan bir birim bulunmaktadır. Yüklük, banyo ve raflı elemanlardan oluşan birimin banyo kapağının ortasındaki göbek dışında kapakların tamamı geçme tekniğinde imal edilmiştir. Banyo kapağının ortasındaki göbek ise künde-kârî tekniğinde yapılmıştır. Süslemede ise künde-kârî, oyma ve ajur teknikleri kullanılmıştır.

Önceki örneklerle benzer düzenlemeyle yapılan birimin ortasında geniş iki kapaklı yüklük bölümü bulunmaktadır. Yüklüğün iki yanında ise dolap ve raflı gözler yer almaktadır. Yüklüğün iki yanındaki dolapların kapaklarının üst kısmında bulunan kare panoların yüzeyine benzer gülbezek motifleri oyma tekniğinde işlenmiştir. Bu dolaplara bitişik iki adet açık raflı göz açılı bir şekilde yerleştirilmiştir. Raflı birimler yukarıdan aşağıya doğru aynı sıradaki gözler benzer şekillerde ajur tekniğinde kavisli tepeliklerden oluşmaktadır.

Yüklük ve raflı birimlerin iki yanında duvara bitişik kapaklı bölümler bulunmaktadır. Sol taraftaki kapaklı bölüm banyo, sağ taraftaki elemanlar ise dolaplardan oluşmaktadır. Dolap bölümü altta ve üstte dört kapaklı olacak şekilde yapılmıştır. Kapaklar yatay ve dikey süslemesiz dikdörtgen panolardan oluşmaktadır. Tek kapaklı banyo bölümünün üst tarafında dikdörtgen bir alınlık bulunmaktadır. Alınlığın yüzeyine oyma tekniğinde bir kartuş motifi işlenmiştir. Kartuşun iki tarafını dilimli yaprak motifleri süslemektedir. Üç bölüm halinde düzenlenen banyo kapağının ortasındaki panonun yüzeyine de oyma tekniğinde kartuş, yaprak ve gülbezek motifleri işlenmiştir. Kartuşun iki tarafını yaprak motifleri süslemektedir. Kartuşun merkezine gülbezek motifi oyulmuştur.

Kapağın üst bölümündeki göbeğin ortasında bulunan kareyi dıştan açılı serenler çarkıfelek motifi şeklinde sarmaktadır. Ortadaki küçük kare parçanın yüzeyinde bitkisel bir motif bulunmaktadır. Köşelerde kalan boşluklara ise dört köşeli geometrik panolar yerleştirilmiştir. Kapağın alt bölümü sade iki adet dikdörtgenden oluşmaktadır.

Yüklük ve dolapların üst bölümündeki alınlık yatay dikdörtgen panolardan oluşmaktadır. Bu panoların yüzeylerini kapaklardaki motiflere benzer gülbezek, yaprak ve kartuşlar süslemektedir. Yüklük ve dolapların alt bölümü geçme sabit panolarla

kapatılmıştır. Sabit panoların ortasında alt kısımdaki boşluğu değerlendirmek amacıyla küçük bir kapak yerleştirilmiştir.



Fotoğraf 368 ve 369: Başoda Yüklük-Dolaplarının Genel ve Detay Görüntüleri

Kuzey-doğu odasında giriş yönünde ve duvarı tamamen kapatacak şekilde kavak ağacından yapılmış yüklük, banyo ve dolaplardan oluşan birim bulunmaktadır. Yüklük, banyo ve dolaplardan oluşan birimin kapakları çakma, geçme teknikleri kullanılarak sade bir şekilde yapılmıştır. Yüklük bölümü iki adet geniş çakma kapaktan oluşmaktadır. Yüklüğün iki yanında geçme panolardan yapılmış dolaplar bulunmaktadır. Duvara bitişik kapaklı banyo bölümünün panoları ve üst kısımdaki alınlık da geçme tekniği kullanılarak yapılmıştır. Banyo ve dolapların alt boşlukları sabit geçme panolarla kapatılmıştır. Yüklüğün alt kısmına ise geçme tekniğinde iki kapak yerleştirilmiştir.

Odalarda dolap kullanımını başodada bulunan 40X120 cm. ölçülerindeki bir adet ceviz malzemedan yapılmış dolapla sınırlıdır. Dolap alınlık, kapak ve çekmece bölümlerinden oluşmaktadır. Üst kısımdaki alınlığın yüzeyi kartuş şeklinde ajur tekniğinde boşaltılmıştır. Üç bölümlü camlı kapak sonradan takılmıştır. Alt kısımda ise sade ve küçük bir çekmece bulunmaktadır.



Fotoğraf 370 ve 371: Kuzey-Batı Odası Yüklük-Diğer Elemanlar ve Başoda Tek Kapaklı Dolap Görüntüleri

Başoda ve kuzey-doğu yönündeki odada sergenler kapı, pencere, dolap yüksekliğinde dört yönden duvarları çevrelemektedir. Başodada bulunan dört adet pencere dışında diğer iki odanın pencereleri yenilenmiştir. Başodada bulunan pencerelerin korkulukları önceki örneklerle benzer tornalı ve kestane ağacından yapılmıştır. Pencerelere ait kapaklar ise günümüzde yerinde bulunmamaktadır.

Odalara ait kapı kanatları geçme tekniğinde farklı tasarımlara sahiptir. Başodanın 100X215 cm. ölçülerindeki çift kanatlı kapısı ceviz ağacından yapılmıştır. Kanatları üç yönden çevreleyen pervazlardan üst taraftaki yaklaşık 20 cm. genişliğindeki pervaz alınlık şeklinde düzenlenmiştir. Kanatlar kare ve dikdörtgen panoların kinişli geçmelerle serenlere tutturulmasıyla yapılmıştır. Panoların yüzeyleri oldukça sade ve süslemesiz düzenlenmiştir. Kanatların üst, orta, alt kısımlarına bir atlamalı üçer adet kare ve ikişer adet dikdörtgen panolar yerleştirilmiştir.

Kuzey-doğu odasının 80X205 cm. ölçülerindeki tepelikli kapısı da geometrik şekilli panolardan oluşmaktadır. Kapı kanadının üst tarafındaki yatay panonun yüzeyine boş bir kartuş motifi oyulmuştur. Kanadın ortasında kare ve dikdörtgen şekillerden oluşan geçme tekniğinde geometrik kompozisyonlu bir göbek bulunmaktadır. Göbeğin merkezinde bulunan küçük karenin etrafını dikdörtgen panolar ve bu panolarla aynı ölçülerdeki serenler çarkıfelek motifi oluşturacak şekilde sarmaktadır. Kanadın alt

kısımındaki benzer iki adet dikey pano ise sade bir görünüme sahiptir. Ayrıca kapının üst tarafındaki iç kavisli tepelik tavana yakın bir noktada sonlanmaktadır.



Fotoğraf 372 ve 373: Oda Kapılarının Genel Görüntüleri



Çizim 181 (A. Akınay, B. Tekin): Başoda; Tavan, Kapı ve Dolap Elemanlarının Genel Çizimleri

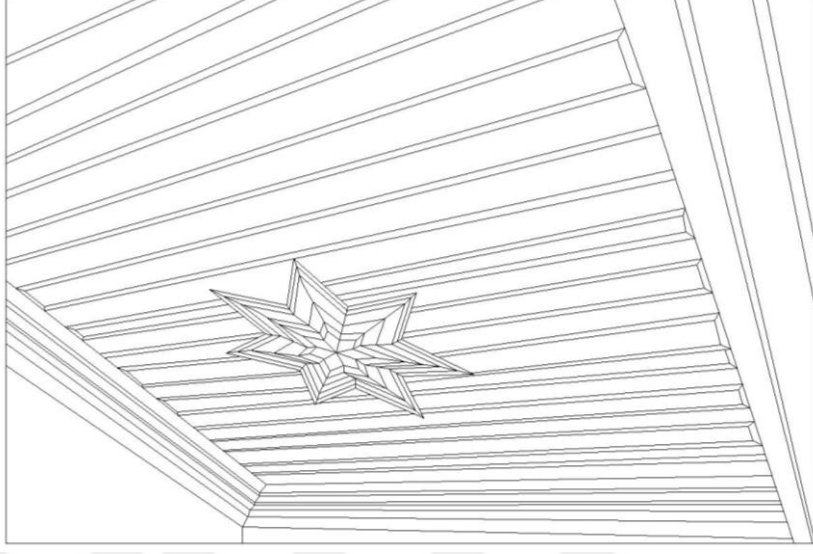

Çizim 182 (A. Akınay, B. Tekin): Kuzey-Batı Odası Tavanı Çizimi

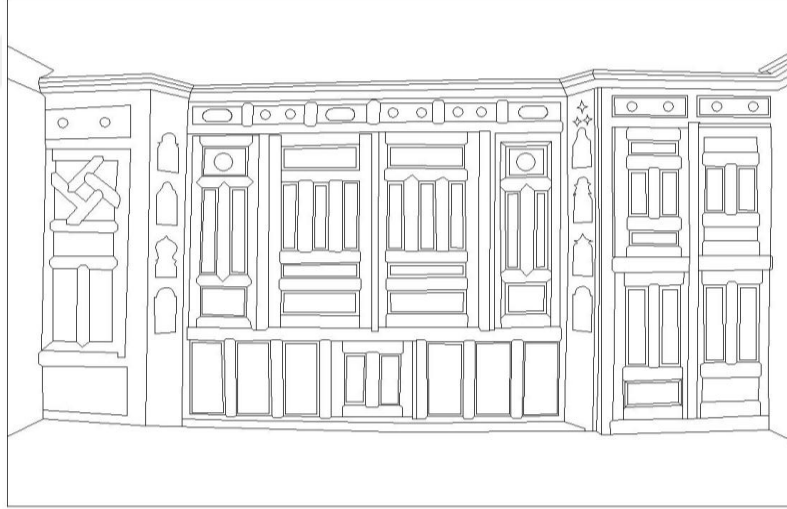

Çizim 183 (A. Akınay, B. Tekin): Başoda Yüklük ve Dolapların Genel Çizimi



Çizim 184 ve 185 (A. Akınay, B. Tekin): Başoda; Banyo Kapağı, Dolap ve Rafılı
Göz Detay Çizimleri

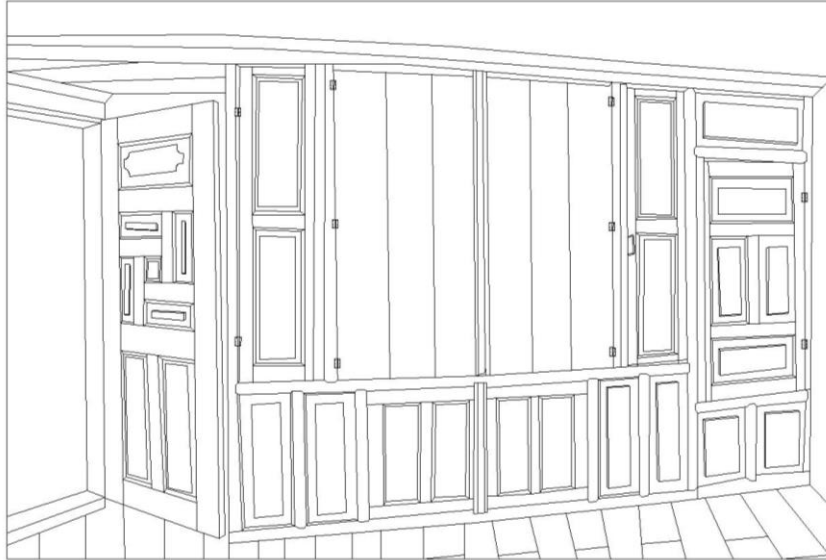

Çizim 186 (A. Akınay, B. Tekin): Kuzey-Batı Odası; Kapı, Yüklük, Banyo
ve Dolapların Çizimi



Çizim 187 ve 188 (A. Akınay, B. Tekin): Başoda ve Kuzey-Batı Odasının Kapı Çizimleri

5.2.17. Bakkal Hasan Evi

Tablo 28: Bakkal Hasan Evi Mimariye Bağlı Ahşap Elemanların Genel Bilgileri

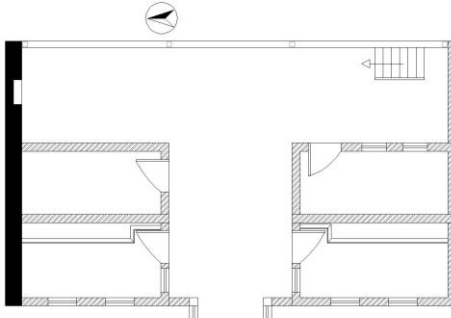
	<p>Örnek no: 27 Fotoğraf no: 374-379 Çizim no: 189 Ahşap malzeme cinsi: Kavak ve kestane Yapım tekniği: Çakma ve geçme Süsleme: Geçme, çitakâri, ve oyma İnşa Tarihi: 19. yüzyılın sonları</p>
<p>Fotoğraf 374: Bakkal Hasan Evinin Batı Yönünden Görüntüsü</p>	
	
<p>Plan 27 (A. Akınay): Bakkal Hasan Evinin Ölçeksiz Birinci Kat Planı</p>	

Evin Yeri, Durumu ve Tarihi

Bakkal Hasan Evi Hamitoğlu Sokakta No: 36'da bulunmaktadır. Ev günümüzde kullanılmamakta ve yıkılmak üzeredir. Evin tarihlendirmesiyle ilgili tavan göbeği süslemelerinin benzer örneklerle karşılaştırılması neticesinde bir sonuca varılmıştır. Evin güney-batı yönündeki odanın tavan göbeği, Hulusi İlyas Dönmez Evinin güney ve güney-doğu odalarında bulunan tavan göbekleriyle yapım ve süslemede büyük oranda benzerlikler taşımaktadır (bkz. foto.: 311, 312 ve çiz.: 145). Bu karşılaştırmalar neticesinde Bakkal Hasan Evi 19. yüzyılın sonlarına tarihlendirilmiştir.

Ahşap Kısımların Yapım, Süsleme ve Malzeme Açısından Değerlendirilmesi

İki katlı Bakkal Hasan Evi dış sofalı plan tipinde ve girişi batı kanadında bulunan çift kanatlı kapıdan sağlanmaktadır. Birinci kat sofa bölümü "T" şeklinde ve açık bölümü

dođu tarafındaki avluya bakmaktadır. Sofanın sokađa bakan kanadındaki (batı) cumbanın pencere açıklıklarının korkuluk ve kapakları günümüze ulaşmamıştır. Cumbanın tabanı zemin kat giriş kapısının üst seviyesinden düzgün kavak keresteleriyle aşağıdan yukarıya doğru açılı bir şekilde kapatılmıştır. Ayrıca cumba tavanını kare kesitli sade destekler taşımaktadır.



Fotoğraf 375: Batı kanadı; Zemin Kat Giriş Kapısı
ve Cumba Görüntüleri

Sofanın etrafında güney-dođu, güney-batı, kuzey-dođu ve kuzey-batı yönlerinde dört oda bulunmaktadır. Bu odalardan güney-dođu ve kuzey-dođu odalar yıkılmış vaziyettedir. Benzer durumda olan sofa bölümü de harap durumdadır. Güney-batı ve kuzey-batı odalarının tavan, tavan göbeđi, yüklük, yüklüđe bitişik banyo, raflı göz birimleri sağlam ve iyi durumdadır. Bu odalara ait kapı kanatları ise yakın zamanda yenilenmiştir. Düz tavan tekniğindeki odaların tavanları yan yana çakılan sade kerestelerle kapatılmıştır. Sade görünlü tavanların ortasındaki tavan göbekleri süslemede oyma, yapımda ise çakma tekniđi kullanılarak imal edilmiştir.

Güney-batı odasının tavan göbeđinin ortasında bulunan kare panonun yüzeyine oyma tekniğinde gülbezek ve yaprak motifleri işlenmiştir. Gülbezek motifini dıştan beş

adet çerçeve kuşatmaktadır. Birinci ve üçüncü sıradaki çerçevelerin yüzeylerinde düz silmeler bulunmaktadır. İkinci ve dördüncü sıradaki oyma tekniğindeki yivli çıtalar gülbezek motifini bir bordür halinde çevrelemektedir. En dıştaki geniş çerçeve ise sade ve süslemesiz yapılmıştır.

Kuzey-batı odasında bulunan kare şekilli tavan göbeğinin ortasındaki panonun merkezine oyma tekniğindeki çiçek motifini derin satırlı olacak şekilde oyulmuştur. Çiçek motifini dıştan dört sıra çerçeve oyma tekniğinde yüzeyleri yivli bordür şeklinde çevrelemektedir. Tavan göbeğini en dışta çerçeve içine alan çıtaların yüzeylerinde ise herhangi bir süsleme bulunmamaktadır.



Fotoğraf 376 ve 377: Odalara Ait Tavan Göbeği Görüntüleri

Odalarda giriş tarafında duvarları tamamen kapatacak genişlikte benzer tasarıma sahip yüklük, banyo ve raflı gözlerden oluşan iki adet birim bulunmaktadır. Bu elemanlar çakma ve geçme teknikleri kullanılarak kavak ağacından yapılmıştır. Birimlerin ortasında geniş kapaksız bölüm yüklük, duvar tarafında gusülhane, kapı arkası açık raflı gözlerden oluşmaktadır. Gusülhane bölümlerinin geçme tekniğindeki alınlık ve kapak bölümleri de benzer dikdörtgen panolardan oluşmaktadır. Kapakların üst kısmında sade dikdörtgen panolar bulunmaktadır. Kapakların üst ve alt kısımlarda dikey ikişer, ortalarında birer yatay pano bulunmaktadır.

Yüklük, banyo ve raflı gözlerin alt kısımları düzgün kerestelerle kapatılmıştır. Yan yana çakılan kerestelerin aralarına ince çıtalar çakılmıştır. Ayrıca birimin kerestelerle

kapatılan alt kısımlarındaki boşlukları bir saklama yeri olarak değerlemek amacıyla kapamaların ortalarına birer kapak yerleştirilmiştir.

Bakkal Hasan Evinin geniş saçakları yan yana çakılan düzgün kerestelerle kapatılmıştır. Saçakların köşelerinde ise çıtakâri tekniğinde ışın demetleri bulunmaktadır. Evin zemin giriş kapısı dışında oda kapıları yenidir. Zemin kat giriş kapısı kestane ağacından çakma tekniğinde simetrik çift kanatlı yapılmıştır. Kanatları dıştan geniş pervazlar üç yönden çevrelemektedir. Kanatlar yana yana çakılan üçer adet kerestelerden oluşmaktadır. Kerestelerin aralarına ince çıtalar ve dışına üç yönden geniş pervazlar çakılarak ortada bir göbek görüntüsü oluşturulmuştur.



Fotoğraf 378 ve 379: Odalardaki Yüklük, Banyo ve Raflı Göz Görüntüleri



Çizim 189 (A. Akınay, B. Tekin): Cumba, Giriş Kapısı ve Saçak
Perspektif Çizimi

5.2.18. Mehmet Ersoy Evi

Tablo 29: Mehmet Ersoy Evi Mimariye Baęlı Ahşap Elemanların Genel Bilgileri

 <p>Fotoęraf 380: Mehmet Ersoy Evinin Batı Yönünden Görüntüsü</p>  <p>Plan 28 (A. Akınay): Mehmet Ersoy Evinin Ölçeksiz Birinci Kat Planı</p>	<p>Örnek no: 28 Fotoęraf no: 380-386 Çizim no: 190-194 Ahşap malzeme cinsi: Kavak ve kestane Yapım teknięi: Çakma ve geçme Süsleme: Geçme, çıtakâri İnşa Tarihi: 19. yüzyılın sonları</p>
--------------------------------------------------------------------------------------------------------------------------------------------------------------------------------------------------------------------------------------------------------------------------------------------------------------------------------	--------------------------------------------------------------------------------------------------------------------------------------------------------------------------------------------------------------------------------------------------------------------

Evin Yeri, Durumu ve Tarihi

Mehmet Ersoy Evi, Ratibe Yalçın Şükrü Efendi Sokak No: 41'de bulunmaktadır. Evin köşk bölümü, güney-batı odasındaki yüklük ve dięer elemanlardan oluşan birimi, odalara ait pencerelerin kapak-korkulukları iyi durumdadır. Günümüzde kullanılan evin tarihlendirmesiyle ilgili benzer örneklerle karşılaştırılması neticesinde 19. yüzyılın sonlarına tarihlendirilmiştir.

Ahşap Kısımların Yapım, Süsleme ve Malzeme Açısından Deęerlendirilmesi

Mehmet Ersoy Evi hafif eğimli arazi üzerine iki katlı ve dış sofalı plan tipinde inşa edilmiştir. Evin doğu kanadında küçük bir avlusu bulunmaktadır. Avludan birinci katın sofasına yakın zamanda betonarmeden yapılmış dört basamaklı merdivenden

çıkılmaktadır. Sofanın gerisinde güney-batı ve kuzey-batı yönlerinde iki oda bulunmaktadır. Zemin katın metal sac kapısı kilitli olduğundan bu bölüme girilememiştir.

Sofanın “T” şeklindeki avluya bakan doğu kanadındaki açık bölümün önü camekânla, tavanı ise duralit levhalarla yakın zamanda kapatılmıştır. Sofanın batı yönünde saçak genişliği kadar sokağa doğru taşkın ve tavansız bir köşk bulunmaktadır. Sokağa bakan köşkün üç tarafı yan yana çakılan kerestelerle kapatılmıştır. Kapamanın üst tarafına üç yönden çitakâri tekniğinde kafes panolar yerleştirilmiştir. Kafes panolar düz kanal birleştirme tekniğinde kare kesitli dikmelere tutturulmuştur. Köşkün tabanı ise aşağıdan yukarıya doğru açılı düzgün kerestelerle kapatılmıştır.



Fotoğraf 381: Köşk Bölümü Görüntüsü

Kuzey-batı yönündeki odanın tavanı sofa tavanındaki gibi yakın zamanda duralit levhalarla, güney-batı yönündeki odanın tavanı ise geniş plastik pervazlarla kapatılmıştır. Odalarda güney-batı odasındaki tek birim halindeki yüklük ve dolaplar dışında ahşap eleman kullanımı bulunmamaktadır.

Güney-batı odasındaki birim güney duvarını sergen yüksekliğine kadar 390X190 cm. ölçülerinde tamamen kapacak şekilde yapılmıştır. Tek birim halindeki elemanlar çakma ve geçme teknikleri kullanılarak; yüklük, banyo, raflı göz, dolap şeklinde tasarlanmıştır. Ortada kapaksız tasarlanan yüklüğün sağında duvara bitişik dolap, solunda

raflı göz ve banyo bulunmaktadır. Banyo bölümü diğer birimlerine göre öne doğru taşkın olacak biçimde yapılmıştır.

Banyo ve dolap kapakları benzer sade geçme dikdörtgen panolardan imal edilmiştir. Üç gözlü raflı birim de düz raflardan ibaret ve tepelik kullanılmamıştır. Yüklük, banyo, dolap ve raflı gözlerin alt kısmı yan yana çakılan kerestelerle kapatılmıştır. Bu keresteler dört yönden ince çıtalarla çerçevelenerek pano görüntüsü verilmiştir. Kapamaların ortasına yerleştirilen kapak da çakma tekniğinde yapılmıştır.



Fotoğraf 382: Yüklük ve Diğer Elemanlardan Oluşan Birimin Görüntüsü

Odalarda beş adet pencere açıklığının; ikisi güney-batı odasında, diğer üç adet ise kuzey-batı odasında bulunmaktadır. Pencereilerin tamamında kapak, korkuluklar yerinde ve iyi durumdadır. Pencereilerin yüksekliğinin yarısına kadar yapılan tornalı korkuluklar kestane ağacından yapılmıştır. Kavak ağacından yapılmış kapaklarda ise geçme ve çakma teknikleri kullanılmıştır. Güney-batı odasındaki pencereilerin kapakları geçme tekniğinde dikey iki adet dikdörtgen panodan ibarettir. Kuzey-batı odasındaki pencereilerin kapakları dış ve iç yüzleri farklı, çakma, geçme teknikleri birlikte kullanılarak yapılmıştır. Bu kapakların iç yüzleri geçme tekniğinde geniş serenlerle çevrelenen iki adet dar dikdörtgen panodan meydana getirilmiştir. Söz konusu kapakların dış yüzlerinde çakma tekniğinde kartuş motifi bulunmaktadır. Kartuş motiflerini dıştan geniş serenler çerçevelemektedir.



Fotoğraf 383 ve 384: Batı ve Kuzey Cephelerden Pencereilerin Görüntüleri

Odalara ait kapılar geçme tekniğinde yapılmıştır. Güney-batı odasının çift kanatlı kapısı 90X190 cm. ölçülerinde sade dikdörtgen panolardan oluşmaktadır. Kuzey-batı odasının 80X190 cm. ölçülerindeki kapısı da geçme tekniğinde ve şekil bakımından pencere kapaklarına benzer bir düzenlemeyle yapılmıştır. Kapı kanadının ortasında bulunan iki adet dikey dikdörtgen pano dıştan geniş serenlerle dört yönden çerçeve içine alınmıştır. Ayrıca kapı kanadını dıştan üç yönden pervazlar çevrelemektedir. Bu pervazlardan üst kısımdaki pervaz diğer iki pervaza göre daha geniş tutularak alınlık görüntüsü verilmiştir. Oda kapılarının kasa, pervaz ve kanatlarının tamamı beyaz renkte boyandığından malzeme türü tespit edilememiştir. Ayrıca evin geniş yapılan çatı saçaklarının kuzey-batı köşesini çitakâri tekniğinde alt kısmında bir kaide bulunan ışın demetleri süslemektedir.



**Fotoğraf 385 ve 386: Kuzey-Batı odasının Kapısı ve Çatı Saçağı
Süsleme Görüntüleri**



Çizim 190 (A. Akınay, B. Tekin): Batı Cephesi, Köşk ve Pencere Kapakları Çizimi

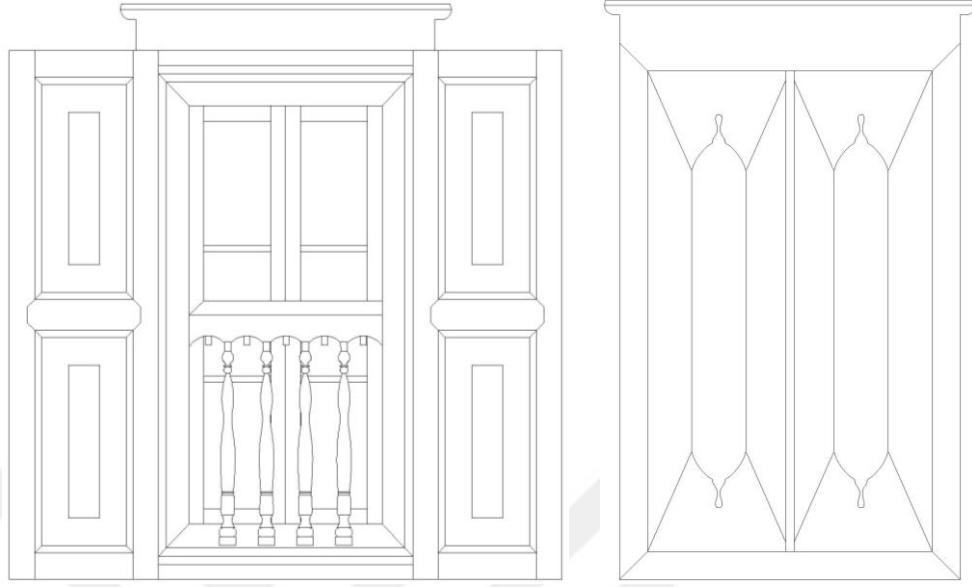

Çizim 191 ve 192 (A. Akınay, B. Tekin): Pencere; Korkuluk ve Kapak Çizimleri

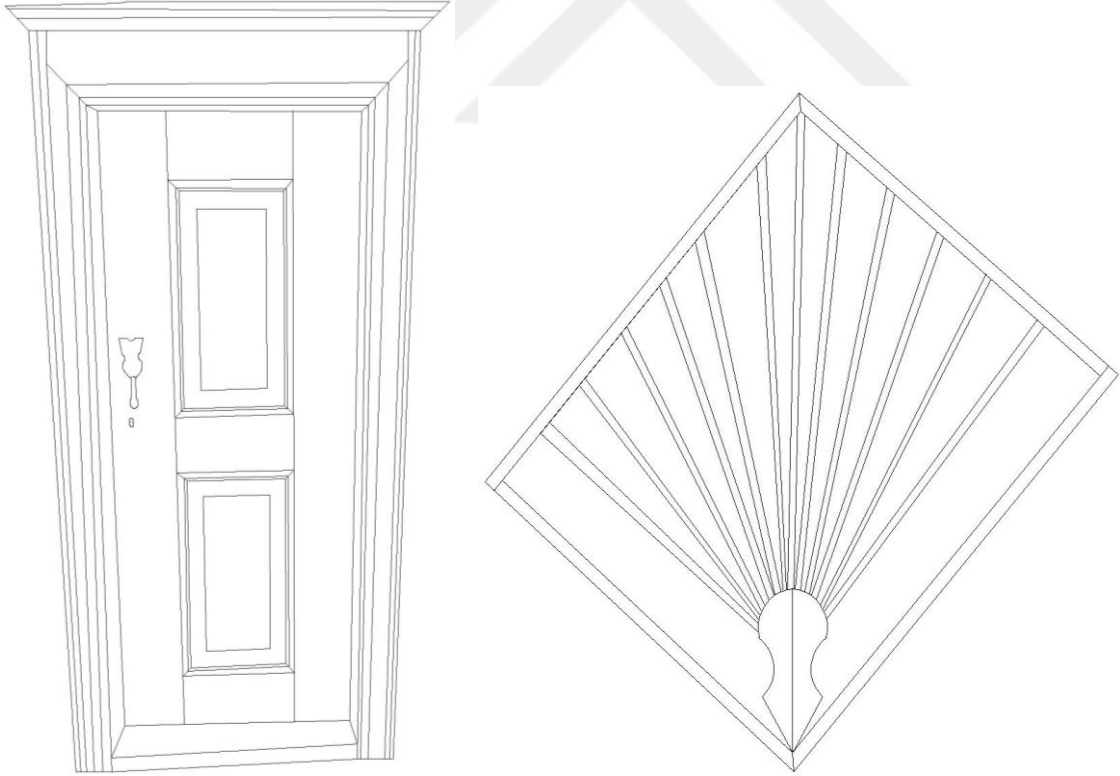

Çizim 193 ve 194 (A. Akınay, B. Tekin): Kuzey-Doğu Odası Kapısı ve
Saçak Süsleme Çizimi

5.2.19. Bayramlar Konukevi

Tablo 30: Bayramlar Konukevi'nin Mimariye Bağlı Ahşap Elemanların Genel Bilgileri

 <p>Fotoğraf 387: Bayramlar Konukevinin K.B. Yönünden Görüntüsü</p>  <p>Plan 29 (A. Akınay): Bayramlar Konukevinin Ölçeksiz Birinci Kat Planı</p>	<p>Örnek no: 29</p> <p>Fotoğraf no: 387-389</p> <p>Çizim no: 195-197</p> <p>Ahşap malzeme cinsi: -</p> <p>Yapım tekniği: Çakma ve geçme</p> <p>Süsleme: Çıtakârî, oyma ve ajur</p> <p>İnşa Tarihi: 19. yüzyılın sonları</p>
-------------------------------------------------------------------------------------------------------------------------------------------------------------------------------------------------------------------------------------------------------------------------------------------------------------------------------------	------------------------------------------------------------------------------------------------------------------------------------------------------------------------------------------------------------------------------------------------------------------------------

Evin Yeri, Durumu ve Tarihi

Bayramlar Konukevi Kaleiçi Sokak No: 1'de bulunmaktadır. Ev Bademli'nin belde belediyesi olduğu dönemde Bayramlar ailesi tarafından hibe edilmiştir. Günümüzde konukevi olarak kullanılan evin kuzey-batı kanadındaki cumbası dışında ahşap kısımların tamamı yenilenmiştir. Evin tarihlendirilmesiyle ilgili önceki sahiplerinin verdiği bilgilerden ve bölgede incelenen diğer örneklerle karşılaştırılması neticesinde 19. yüzyılın sonlarına tarihlendirilmiştir.

Ahşap kısımların Yapım, Süsleme ve Malzeme Açısından Değerlendirilmesi

Bayramlar Konukevi iki katlı ve iç sofalı plan tipinde inşa edilmiştir. Evin tavan, kapı, pencere, merdiven ve çatı saçakları yenilenmiştir. Ayrıca sofanın gerisinde güney yönde bulunan iki oda banyoya dönüştürülmüştür. Güney-doğu ve doğu kanadında bulunan odalarda ise yüklük, banyo, dolap, raflı göz ve sergenler bulunmamaktadır.

Bayramlar Konukevi'nin kuzey-batı yönündeki cumbası sokağa doğru zemin katın tavan girişlerinin taşırılmasıyla ve destek payandası kullanılmadan yapılmıştır. Cumbanın yapımında çakma ve geçme; süslemede ise oyma, ajur, çitakâri teknikleri kullanılmıştır. Cumbanın üç cephesinde ve iki yanında bulunan pencerelerin önünde kafes panolar bulunmaktadır. Pencerelerin alt tarafının tamamını geçme dikdörtgen panolar kapatmaktadır. Cephelerin en alt kısmında ise kınışlı çıtalarla yapılmış panolar bulunmaktadır.

Cumbanın süslemeleri alınlık ve taban bölümlerinde bulunmaktadır. Alınlık bölümünde pencerelerin üst kısmına bitişik bitkisel kompozisyonlu bir levha yerleştirilmiştir. Levha iki yana doğru simetrik bir düzenlemeyle yapılmıştır. Levhanın üst kısmında benzer iki yaprak motifinin ortasında ters sarkıtılmış bir rumi motifi işlenmiştir. Rumi motifinin alt tarafından pencerelerin üst serenlerinde uçları volüt kıvrımlı iki dal uzanmaktadır. Bu dalların üzerinde iri yaprak motifleri oyma ve ajur tekniğinde yüzeye işlenmiştir. Kıvrımlı dalların alt tarafına iki adet sade "C" şekilli kıvrım oyulmuştur.

Cumbanın ortadan ikiye ayrılan tabanını, gelişi güzel yerleştirilen çıtaların merkezinde bulunan oyma tekniğindeki iki pano süslemektedir. Tabanın solunda bulunan kareye yakın dikdörtgen panonun ortasında daire içine alınan beş köşeli yıldız motifi işlenmiştir. Yıldız motifinin iki yanında hilal şeklinde kavisler bulunmaktadır. Yıldız, hilal motiflerini içine alan bir eş kenar kare ve köşelerdeki geometrik üçgenler iç tarafa doğru bir kademe daralacak şekilde yüzeye oluklu oyulmuştur.

Sağ taraftaki sekizgen panonun ortasında beş köşeli bir yıldız ve yıldız motifinin dışında ışın demetlerinden oluşan iki adet güneş motifi bulunmaktadır. Sekizgen pano da iç tarafa doğru oluklu oyma tekniğinde kademelendirilmiştir. Panonun dışına panonun şekline uygun sekiz adet ince çita çakılmıştır.



Fotoğraf 388 ve 389: Cumba; Alınlık ve Taban Görüntüleri



Çizim 195 (A. Akınay, B. Tekin): Cumba Perspektif Çizimi

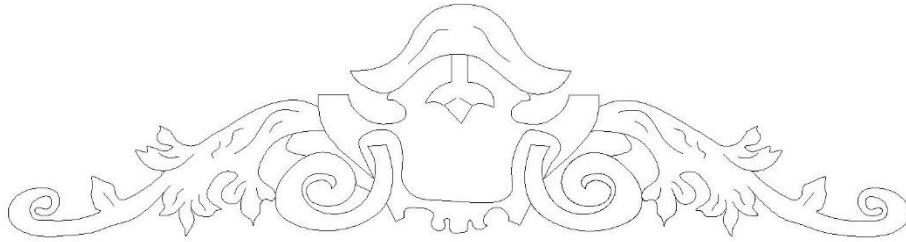

Çizim 196 (A. Akınay, B. Tekin): Cumba Alınlık Süsleme Detay Çizimi

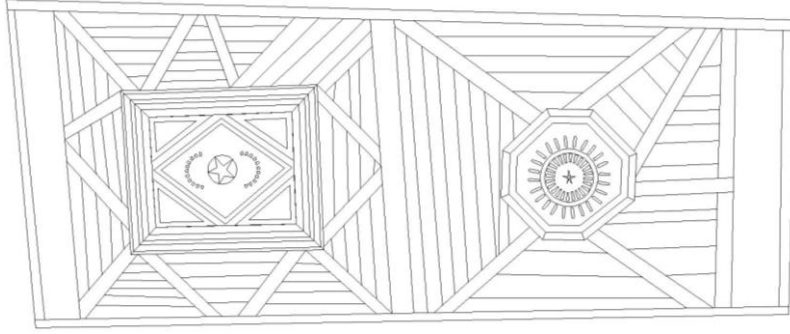

Çizim 197 (A. Akınay, B. Tekin): Cumba Tabanı Süsleme Detay Çizimi



5.2.20. Barutçular Evi

Tablo 31: Barutçular Evi Mimariye Bağlı Ahşap Elemanların Genel Bilgileri

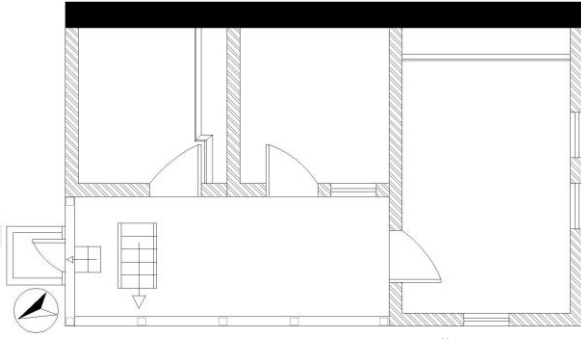
 <p>Fotoğraf 390: Barutçular Evinin Batı Yönünden Görüntüsü</p>  <p>Plan 30 (A. Akınay): Barutçular Evinin Ölçeksiz Birinci Kat Planı</p>	<p>Örnek no: 30</p> <p>Fotoğraf no: 390-395</p> <p>Çizim no: 198 ve 199</p> <p>Ahşap malzeme cinsi: Kavak ve kestane</p> <p>Yapım tekniği: Çakma ve geçme</p> <p>Süsleme: Çıtakâri ve geçme</p> <p>İnşa Tarihi: 19. yüzyılın sonları</p>
----------------------------------------------------------------------------------------------------------------------------------------------------------------------------------------------------------------------------------------------------------------------------------------------------------------------------	-------------------------------------------------------------------------------------------------------------------------------------------------------------------------------------------------------------------------------------------------------------------------------------------

Evin Yeri, Durumu ve Tarihi

Barutçular Evi Çirkinoğlu Sokakta Numara 5’te bulunmaktadır. Ev günümüzde çok fazla kullanılmamakla beraber, mimariye bağlı ahşap kısımlar genel olarak iyi durumdadır. Barutçular evinin diğer örneklerle karşılaştırılması ve evin ahşap kısımlarının mevcut yapım tekniği ve süslemeleri göz önüne alınarak 19. yüzyılın sonlarına tarihlendirilmiştir.

Ahşap Kısımların Yapım, Süsleme ve Malzeme Açısından Değerlendirilmesi

Barutçular Evi iki katlı ve dış sofalı plan tipinde inşa edilmiştir. Zemin kata evin sokağa bakan batı kanadındaki çift kanatlı kapıdan geçilmektedir. Zeminden birinci kat sofaya bir tarafı korkuluklu kavak malzemedan yapılmış döner merdivenden çıkılmaktadır. Batı yönündeki sofanın tavanını beş adet kare kesitli sade kavak ağacından

yapılma destek taşımaktadır. Desteklerin aralarına çıtakâri kafes panolar yerleştirilmiştir. Sofanın kuzey kanadına yakın zamanda duvarları tuğla örgülü bir hela eklenmiştir.



Fotoğraf 391 ve 392: Zemin Bölümü Merdiven ve Sofanın Dıştan Görüntüleri

Birinci katta sofanın gerisinde kuzey-doğu, doğu ve güney-doğu yönlerinde üç oda bulunmaktadır. Üç odanın düz tavanı yan yana çakılan sade kavak kerestelerinden oluşmakta ve odalarda tavan göbeği kullanılmamıştır. Doğu yönündeki odada yüklük, banyo, dolap ve raflı göz kullanımı bulunmamaktadır. Ayrıca odaların tamamında sergen kullanımı bulunmamakta ve pencereler ise yakın zamanda yenilenmiştir.

Kuzey-doğu ve güney-doğu odalarında ise, çakma tekniğinde basit işçilikli, kavak ağacından yapılma iki adet yüklük ve diğer dolaplardan oluşan birimler bulunmaktadır. Kuzey-doğu odasının tek birim halindeki elemanları giriş tarafında güney duvarını tamamen kapatacak şekilde yapılmıştır. Yüklük bölümü kapaksız tasarlanan birimin banyo bölümünün kapağı sade kavak kerestelerinden çakma tekniğindedir. Birimin alt tarafı da yan yana çakılan kerestelerle kapatılmıştır.

Güney-doğu odasında girişin karşısında doğu duvarını kapatacak şekilde tek birim halinde yüklük, banyo ve dolap bölümleri bulunmaktadır. Kuzey-doğu odasındaki birimden farklı olarak, yüklük ve banyo bölümlerine ek olarak güney duvarına dar bir dolap yerleştirilmiştir. Ortadaki kapaksız yüklük birimi dışında banyo, dolap ve alt kapamalar çakma tekniğinde herhangi bir tezyinat uygulanmadan yapılmıştır.



Fotoğraf 393 ve 394: Güney-Doğu Odası Tavan, Yüklük, Banyo ve Dolap Görüntüleri

Barutçular evinin zemin kat ve oda kapıları çakma ve geçme teknikleri kullanılarak yapılmıştır. Evin diğer ahşap kısımlarında olduğu gibi kapılar da oldukça sade bir düzenlemeye sahiptir. Zemin kat, kuzey-doğu ve doğu odalarının kapıları çakma tekniğinde, güney-doğu odasının kapısı ise geçme tekniğinde yapılmıştır. Malzeme kullanımında zemin katın kapısı kestaneden, oda kapıları kavak ağacından imal edilmiştir. Zemin katın kapı kanadı yan yana çakılan kerestelerden ibarettir. Kuzey-doğu ve doğu odalarının kapı kanatları zemin kapısıyla benzer çakma tekniğinde yapılmıştır. Oda kapı kanatlarının ortasına iki adet düzgün kereste çakılmıştır. Bu keresteleri dıştan geniş serenler çerçevelemektedir. Güney-doğu odasının kapı kanadı yatay ve dikey geçme panolardan oluşmaktadır.



Fotoğraf 395: Oda Kapılarının Genel Görüntüsü



Çizim 198 ve 199 (A. Akınay, B. Tekin): Kuzey-Doğu Oda Kapısı ve Merdiven Çizimi

5.3. Ovakent ve Konaklı Evleri

5.3.1. Hasan Duyarođlu Evi

Tablo 32: Hasan Duyarođlu Evinin Mimariye Bađlı Ahşap Elemanların Genel Bilgileri

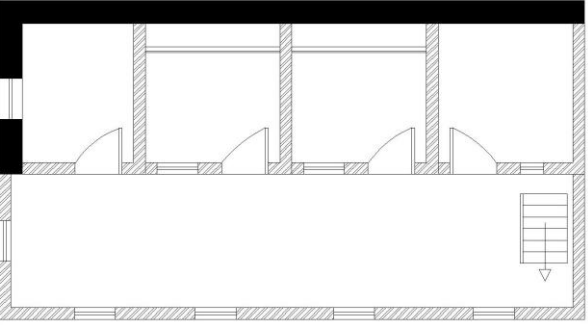
 <p>Fotođraf 396: Hasan Duyarođlu Evinin K.D. Yönden Görüntüsü</p>  <p>Plan 31 (A. Akınay): Hasan Duyarođlu Evinin Ölçeksiz Birinci Kat Planı</p>	<p>Örnek no: 31</p> <p>Fotođraf no: 396-403</p> <p>Çizim no: 200</p> <p>Ahşap malzeme cinsi: Kavak ve kestane</p> <p>Yapım tekniđi: Çakma ve geçme</p> <p>Süsleme: Çakma ve oyma</p> <p>İnşa Tarihi: 19. yüzyılın sonları</p>
-------------------------------------------------------------------------------------------------------------------------------------------------------------------------------------------------------------------------------------------------------------------------------------------------------------------------------------	--------------------------------------------------------------------------------------------------------------------------------------------------------------------------------------------------------------------------------------------------------------------------------

Evin Yeri, Durumu ve Tarihi

Hasan Duyarođlu Evi Ovakent Mahallesi Çınaraltı Sokak No: 20'de bulunmaktadır. Ev, vefat eden Hasan beyin eşi ve çocukları tarafından kullanılmaktadır. Hasan beyin eşi, evin önceden Rum bir aile tarafından kullanıldığı ve nüfus mübadelesi döneminde el deđiştirerek Duyarođlu ailesine geçtiđini anlatmaktadır. Hasan beyin eşinin verdiđi bilgilerden ve mimariye bađlı ahşap kısımların özellikleri göz önünde bulundurularak tarihlendirmeye gidilmiştir. Ev hakkında edinilen bilgilerden ve ahşap kısımların bölgede incelenen diđer örneklerle karşılaştırılması neticesinde 19. yüzyılın sonlarına tarihlendirilmiştir.

Ahşap Kısımların Yapım, Süsleme ve Malzeme Açısından Değerlendirilmesi

Hasan Duyaroğlu evi iki katlı ve iç sofalı plan tipinde inşa edilmiştir. Evin kuzeye bakan kanadından zemin katına çift kanatlı demir kapıdan geçilmektedir. Zemin katın kerpiçten yapılmış yüksek benden duvarlarının tavanı önceki örneklerle benzer özellikte ters tavan tekniğinde yapılmıştır. Zeminden birinci katın sofasına kestane ağacından yapılmış bir tarafı kare kesitli korkuluklarla muhafaza edilen merdivenden çıkılmaktadır.



Fotoğraf 397 ve 398: Evin Doğu Kanadı ve Merdiven Görüntüleri

Kuzey kanadındaki iç sofa doğu-batı yönünde uzanmaktadır. Sofanın kuzey ve doğu duvarları üzerinde toplamda beş adet dikdörtgen açıklık bulunmaktadır (bkz.; foto.: 355 ve 356). Söz konusu açıklıklar pencere şeklinde korkuluk, kanat ve kapak kullanılmadan yapılmıştır. Tavanı çatıya kadar açık tutulan sofanın zemini ise düzgün kavak keresteleriyle kapatılmıştır. Sofanın gerisinde ikisi güney yönünde, diğer ikisi güney-doğu ve güney-batı yönlerinde olmak üzere dört oda bulunmaktadır.



Fotoğraf 399 ve 400: Sofanın Farklı Açılardan Görüntüleri

Güney-doğu ve güney-batı odalarının ahşap elemanlarının tamamı günümüze ulaşmamıştır. Güney yönündeki iki odanın ahşap elemanları yapım, süsleme ve oda içinde yerleştirilme düzeni benzer bir şekilde yapılmıştır. Odaların düz tavanları yan yana çakılan süslemesiz kavak kerestelerinden oluşmaktadır. Her iki odada tavan göbeği bulunmamaktadır. Odaların güney duvarlarında benzer iki adet yüklük, banyo ve raflı gözlerden oluşan birimler bulunmaktadır. Söz konusu birimler kavak malzemedeki çakma tekniğinde imal edilmiştir. Birimlerin ortalarında bulunan kapaksız yüklüklerin sağında banyo, solunda raflı göz ve dolap bulunmaktadır.

Odalarda bağımsız raflı göz ve dolap kullanılmamıştır. Ayrıca odalarda sergen kullanımı da bulunmamaktadır. Odaların doğu duvarlarında tavana yakın bir yükseklikte, yaklaşık 15 cm. derinliğinde niş içine yerleştirilen iki adet ahşap göz bulunmaktadır. Dikdörtgen şeklindeki gözlerin üst kısmında yuvarlak kemer görünümünde tepelikler bulunmaktadır.

Odalara ait kapılar da çakma tekniğinde kavak ağacından yapılmıştır. Üç yönden pervazlarla çevrelenen kapı kanatlarının üst kısmında alınlık bulunmaktadır. Alınlıkların yüzeyine oyma tekniğinde birer kartuş motifi işlenmiştir. Kapı kanatları yan yana çakılan kerestelerden oluşmaktadır. Kerestelerin aralarında dikey ince çıtalar yerleştirilmiştir.

Güney yönündeki odaların ikisinde de sofaya doğru bakan birer pencere bulunmaktadır. Pencere kanatları düşey sürme (giyotin) şeklinde imal edilmiştir. Pencere kapak ve korkulukları ise günümüze ulaşmamıştır.



Fotoğraf 401-403: Yüklük, Açık Göz, Kapı ve Pencere Görüntüleri

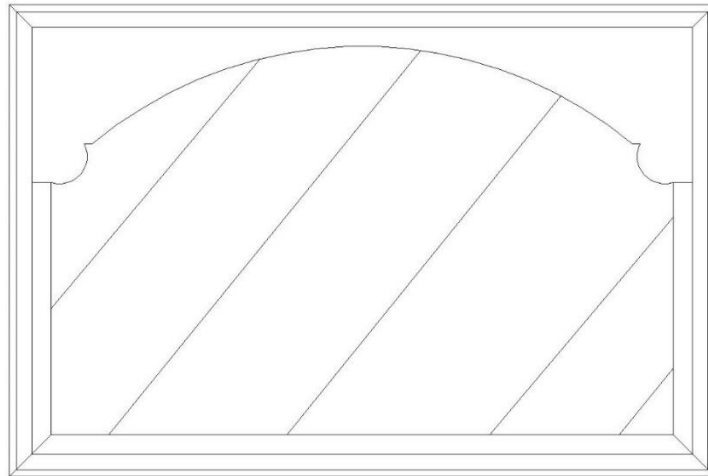

Çizim 200 (A. Akınay, B. Tekin): Güney Odasındaki Açık Göz Çizimi

5.3.2. Yücel Koyuncu Evi

Tablo 33: Yücel Koyuncu Evinin Mimariye Bağlı Ahşap Elemanların Genel Bilgileri

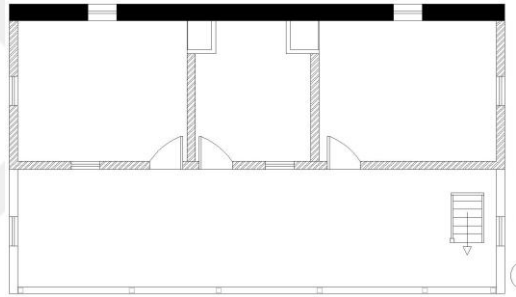
	<p>Örnek no: 32 Fotoğraf no: 404-411 Çizim no: 201-203 Ahşap malzeme cinsi: Kavak ve kestane Yapım tekniği: Çakma ve geçme Süsleme: Çıtakâri ve geçme İnşa Tarihi: 19. yüzyılın sonları</p>
<p>Fotoğraf 404: Yücel Koyuncu Evinin K.B. Yönünden Görüntüsü</p>	
	
<p>Plan 32 (A. Akınay): Yücel Koyuncu Evinin Ölçeksiz Birinci Kat Planı</p>	

Evin Yeri, Durumu ve Tarihi

Yücel Koyuncu Evi Ovakent Mahallesi Çınaraltı Sokak No: 4’de bulunmaktadır. Yücel Koyuncu Evi de Hasan Duyaroğlu Evi gibi nüfus mübadelesi döneminde el değiştirmiştir. Ev nüfus mübadelesinden sonra miras yoluyla günümüze kadar ulaşabilmiştir. Günümüzde kullanımına devam edilen evin zemin katına yeni odalar eklenerek değiştirilmiştir. Zemin katın aksine birinci katın ahşap kısımları yerinde ve iyi durumdadır. Evin tarihlendirilmesiyle ilgili bugünkü sahiplerinin verdiği bilgiler doğrultusunda ve birinci katın ahşap kısımlarının benzer örneklerle karşılaştırılması neticesinde 19. yüzyılın sonlarına tarihlendirilmiştir.

Ahşap Kısımların Yapım, Süsleme ve Malzeme Açısından Değerlendirilmesi

Yücel Koyuncu Evi iki katlı ve dış sofalı plan tipinde inşa edilmiştir. Evin kuzey yönündeki yüksek duvarlarla çevrili avlusuna batı kanadındaki çift kanatlı kapıdan

geçilmektedir. Zemin ve birinci katın sofası, kuzeye bakan avluya doğru açılmaktadır. Zeminden birinci kat sofaya kestane ağacından yapılma döner merdivenden çıkılmaktadır. Birinci katın merdiven bitiminde kestane ağacından “L” şeklinde korkuluk ve kapak bulunmaktadır. Merdiven kapağı çakma tekniğinde düzgün sade kerestelerden oluşmaktadır. Merdiven korkuluğunun dikme (baba) ve parmaklıkları da sade bir şekilde yapılmıştır.

Sofa bölümünün çatıya kadar açık tavanını kare kesitli beş adet kestaneden yapılma sade destek taşımaktadır. Desteklerin aralarına yerleştirilen kafes panolar çitakâri tekniğinde yapılmıştır. Kafes panoların alt kısmındaki 60 cm. yüksekliğindeki ahşap kapama beton sıva ile kapatılmıştır.



Fotoğraf 405 ve 406: Merdiven; Genel ve Detay Görüntüleri



Fotoğraf 407: Sofanın Kuzey Cepheden Görüntüsü

Sofanın gerisinde güney-doğu, güney ve güney-batı yönlerinde üç adet oda bulunmaktadır. Bu odalar iç mekânda geleneksel konut mimarisinden farklı tasarımlarla yapılmıştır. Odaların düz tavan tekniğindeki ahşap tavanları, güney-doğu ve güney-batı yönündeki odalarda bulunan banyo bölümlerinin kapakları dışında ahşap eleman bulunmamaktadır. Güney-doğu ve güney-batı yönündeki odalar benzer bir düzenlemeye sahiptir. Güney tarafındaki oda ise daha küçük boyutlu ve diğer iki odadan farklıdır.

Güney-doğu odasının batı duvarında ve güney-batı odasının doğu duvarında benzer iki adet banyo bölümü bulunmaktadır. Bu banyoların duş kısımları, odaların batı ve doğu duvarlarından güney odasının iç tarafına taşırılarak yapılmıştır. Güney-doğu odasının duş kısmı yaklaşık 70 cm., güney-batı odasının duş kısmı ise 80 cm. güney odasının iç tarafına gelecek şekilde yapılmıştır. Her iki tarafın banyo bölümlerinin arasında kalan boşluk yüklük olarak değerlendirilmiştir. Banyo bölümlerinin kapakları çakma tekniğinde sade düzgün kerestelerden oluşmaktadır.



Fotoğraf 408 ve 409: Banyo Kapağı, Güney Odası Duş Bölümleri ve Yüklük Görüntüleri

Odalara ait kapılar benzer tasarıma sahip 85X200 cm. ölçülerinde ve geçme tekniğinde yapılmıştır. Geniş pervazlarla çevrelenen kapı kanatları yatay ve dikey dikdörtgen panolardan oluşmaktadır. Her bir kapının üst ve alt kısımlarında ikişer adet dikey pano bulunmaktadır. Kanatların ortasına ise yatay birer adet dikdörtgen pano yerleştirilmiştir. Bütün panoların yüzeylerinde iç tarafa doğru daha dar dikdörtgen şekiller oyulmuştur.

Odalarda kuzey ve güney duvarlarında toplam dört adet 80X150 cm. ölçülerinde pencere bulunmaktadır. Bu pencerelerin ikisi güney-doğu odasında, diğer iki pencere ise güney ve güney-batı odalarına yerleştirilmiştir. Odaların dışında sofanın doğu ve batı kanatlarında da birer pencere bulunmaktadır. Pencerelerde korkuluk bulunmamakta ve kapaklar iki farklı şekilde yapılmıştır. Sofaya doğru açılan güney-doğu ve güney odalarının pencere kapakları geçme tekniğinde, diğer pencerelerin kapakları çakma tekniğinde yapılmıştır. Çakma tekniğindeki kapaklar sade düzgün kerestelerden oluşmaktadır. Geçeme tekniğindeki kapakların her birinde iki adet dikey dikdörtgen pano kınışlı geçmelerle serenlere tutturularak yapılmıştır. Odalara ait banyo kapağı, kapı ve pencerelerin yüzeylerinin tamamı örtücü boyalarla boyandığından malzeme türü tespit edilememiştir.



Fotoğraf 410 ve 411: Kapı ve Pencerelerin Farklı Açılardan Görüntüleri

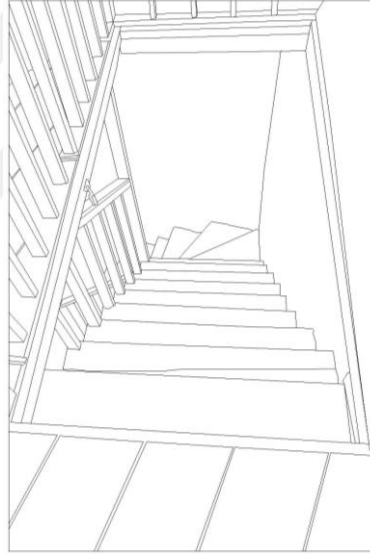

Çizim 201 (A. Akınay, B. Tekin): Merdiven Çizimi

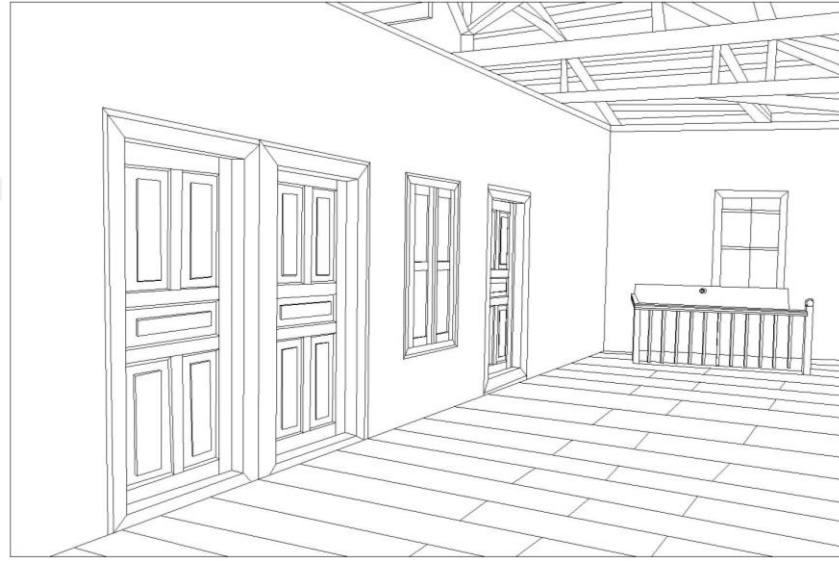
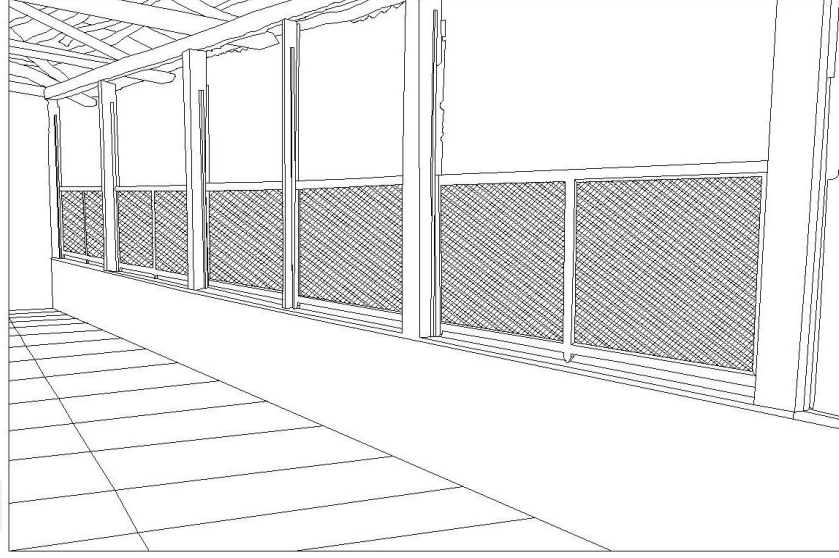

Çizim 202 ve 203 (A. Akınay, B. Tekin): Sofa; Doğu-Batı Yönlü Kafes, Destek, Kapı, Pencere ve Merdiven Korkuluğu Perspektif Çizimleri

5.3.3. Mehmet Bey Evi

Tablo 34: Mehmet Bey'in Evinin Mimariye Bağlı Ahşap Elemanların Genel Bilgileri

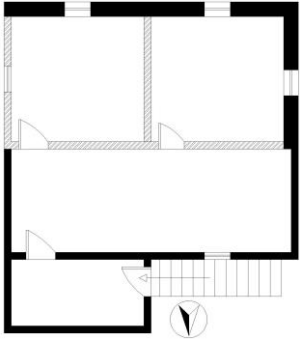
 <p>Fotoğraf 412: Mehmet Bey Evinin K.B. Yönünden Görüntüsü</p>  <p>Plan 33 (A. Akınay): Mehmet Bey Evinin Ölçeksiz Birinci Kat Planı</p>	<p>Örnek no: 33 Fotoğraf no: 412-417 Çizim no: 204 ve 205 Ahşap malzeme cinsi: - Yapım tekniği: Çakma ve geçme Süsleme: Çıtakâri ve geçme İnşa Tarihi: 19. yüzyılın sonları</p>
----------------------------------------------------------------------------------------------------------------------------------------------------------------------------------------------------------------------------------------------------------------------------------------------------------------------------	----------------------------------------------------------------------------------------------------------------------------------------------------------------------------------------------------------------------------------------------------------

Evin Yeri, Durumu ve Tarihi

Mehmet Bey Evi Konaklı Mahallesi Gazi İsmet Paşa Camii Sokak No: 28'de bulunmaktadır. Günümüzde kullanımına devam edilen evin; zemin kat tavanı, birinci kattaki iki odanın tavan, tavan göbeği ve oda kapıları özgün haliyle durmaktadır. Evin mimariye bağlı diğer ahşap kısımları ise günümüze ulaşamamıştır. Mehmet Bey Evinin tarihlendirmesiyle ilgili bugünkü sahiplerinden edinilen bilgiler doğrultusunda 19. yüzyılın sonlarına tarihlendirilmiştir.

Ahşap Kısımların Yapım, Süsleme ve Malzeme Açısından Değerlendirilmesi

Mehmet Bey Evi hafif eğimli arazi üzerine iki katlı ve dış sofalı plan tipinde inşa edilmiştir. Evin kuzey yönündeki avlusuna çift kanatlı kapı açıklığından geçilmektedir. Avluya doğrudan açılan zeminin ve birinci kat sofanın önü yakın zamanda betonarmeden

yapılma merdiven ve duvarlarla kapatılmıştır. Tek birimden oluşan zemin katın ters tavanı incelenen diğer örneklerle benzer yapım tekniği ve malzeme kullanılarak kapatılmıştır. Ayrıca zemin katta günümüzde kullanılmayan kavak ağacından yapılma merdiven de sağlam bir şekilde yerinde bulunmaktadır.

Zeminden birinci katın sofasına geçiş betonarme merdivenden sağlanmaktadır. Kuzey yönündeki sofanın avluya bakan açık tarafı ve kuzey-batı kanadı duvarlarla kapatılarak ilave kapalı mekânlar oluşturulmuştur.



Fotoğraf 413 ve 414: Zemin Kat; Tavan ve Merdiven Görüntüleri

Sofanın gerisinde güney-doğu ve güney-batı yönlerinde iki oda bulunmaktadır. Düz tavan tekniğindeki oda tavanları düzgün kerestelerle kapatılmıştır. Tavanların ortasında farklı geometrik düzenlemeye sahip çıtakâri, çakma tekniğinde birer adet göbek bulunmaktadır.

Güney-doğu odasının tavan göbeği çıtakâri tekniğinde eş kenar kare ve üçgen geometrik şekillerle bezenmiştir. Geometrik kompozisyonu dıştan düz çitalar çerçeve içine almaktadır. Çerçevenin dışında yarım daire şekillerinden oluşan bir bordür bulunmaktadır. En dışta iç taraftaki çerçevenin çitalarından daha geniş çitalar tavan göbeğini çevrelemektedir.

Güney-batı odasının tavan göbeği çakma tekniğinde kare ve dikdörtgen parçalardan oluşmaktadır. Tavan göbeğinin ortasında bulunan kareyi dıştan dört adet dikdörtgen parça çarkıfelek motifi şeklinde sarmaktadır. Kare ve dikdörtgen parçaların

aralarına sağlamlığı arttırmak için ince çıtalar çakılmıştır. Geometrik düzenlemeyi dıştan düz silmeli çıtalar çerçeve içine almaktadır.



Fotoğraf 415 ve 416: Güney-Doğu ve Güney-Batı Oda Tavanlarının Görüntüleri

Odalara ait kapılar benzer tasarıma sahip geçme tekniğinde dikdörtgen panoların serenlere tutturulmasıyla yapılmıştır. Güney-doğu odasının kapısı 90X200+35 cm. ve güney-batı odasının kapısı ise 75X200+35 cm. ölçülerindedir. Her iki kapı kanadının üst kısmında benzer düzenlemeye sahip birer alınlık bulunmaktadır. Alınlıkların yüzeyinde birbirini kesen düz oyma şeritlerle oluşturulan üçgen şekiller meydana getirilmiştir.

Güney-doğu odasının kapı kanadının üst ve alt kısımlarında üçer adet dikdörtgen pano kınışlı geçmelerle serenlere tutturulmuştur. Panoların yüzeyleri düz ve süslemesizdir. Güney-batı odasının kapı kanadında üst ve alt kısımda ikişer adet dikey, ortada ise bir adet yatay dikdörtgen pano bulunmaktadır. Bu kapı kanadında da herhangi bir tezyinat bulunmamaktadır. Ayrıca odalara ait tavan ve kapıların yüzeylerinin tamamı beyaz renkte boyandığından malzeme türü tespit edilememiştir.



Fotoğraf 417: Odalara Ait Kapı Görüntüleri

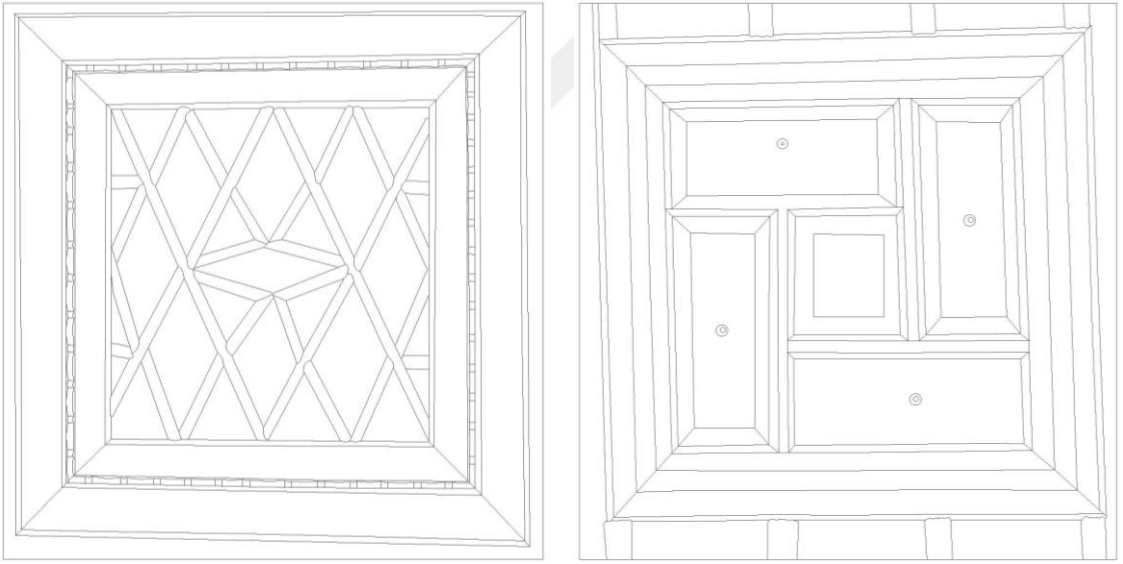

Çizim 204 ve 205 (A. Akınay, B. Tekin): Odalara Ait Tavan Göbeği Çizimleri

5.4. Lübbey Evleri

5.4.1. Ali Erdem Evi

Tablo 35: Ali Erdem Evinin Mimariye Bağlı Ahşap Elemanların Genel Bilgileri

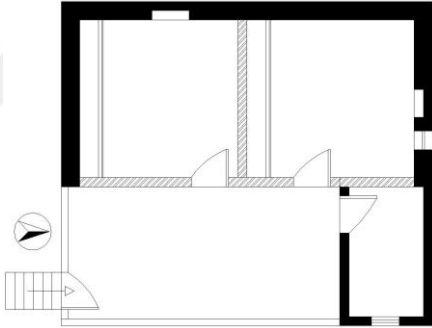
 <p>Fotoğraf 418: Ali Erdem Evinin G.D. Yönünden Görüntüsü</p>  <p>Plan 34 (A. Akınay): Ali Erdem Evinin Ölçeksiz Birinci Kat Planı</p>	<p>Örnek no: 34 Fotoğraf no: 418-423 Çizim no: - Ahşap malzeme cinsi: Kavak Yapım tekniği: Çakma Süsleme: Çıtakârî İnşa Tarihi: 19. yüzyılın sonları</p>
--------------------------------------------------------------------------------------------------------------------------------------------------------------------------------------------------------------------------------------------------------------------------------------------------------------------------	-----------------------------------------------------------------------------------------------------------------------------------------------------------------------------------------------------------------------------------

Evin Yeri, Durumu ve Tarihi

Ali Erdem Evi Hacı Deresi Mevkiinde No: 346'da bulunmaktadır. Ev günümüzde terkedilmiş ve büyük bir bölümü harap durumdadır. Ali Erdem Evi ve Lübbey'de ele alınan diğer evlerin tarihlendirilmesinde, bölgede araştırmacıların yaptığı çalışmalarla beraber mimariye bağlı ahşap kısımların da değerlendirilmesiyle bir sonuca varılmıştır. Lübbey'in geçmişiyle ilgili yapılan çalışmalarda köyün 18. yüzyılla 19. yüzyıllar arasında bir kışlak olarak kurulduğu aktarılmaktadır. Ayrıca 1904 tarihli Osmanlı nüfus kayıtlarında en erken doğum tarihi 1831 Hacı İbrahim oğlu Molla Mehmet Karaoğlu'na ait olduğu yazılmaktadır (Başaranbilek, 2015: 13). Bu bilgiler ışığında Ali Erdem Evinin oda kuruluş düzeni, ahşap kısımların süslemedeki sadeliği ve geleneksel konutlarda 19.

yüzyılın sonlarında yapımda çok fazla tercih edilen çakma tekniği kullanımı göz önüne alınarak, 19. yüzyılın sonlarına tarihlendirilmiştir.

Ahşap Kısımların Yapım, Süsleme ve Malzeme Açısından Değerlendirilmesi

Ali Erdem Evi dış sofalı plan tipinde ve iki katlı inşa edilmiştir. Avlusuz evin zemin katına doğu kanadındaki kapı açıklığından geçilmektedir. Evin dışında zemine bitişik kuzey-doğu yönünde bulunan kümes ve güney-batı yönündeki ahır sonradan eklenmiştir (bkz. foto.: 371). Zemin ve birinci kat sofaya doğrudan geçişi sağlayan ahşap merdiven bulunmamaktadır. Birinci katın sofasına dışarıdan güney yönündeki taş merdivenden geçilmektedir. Sofa sade bir düzenlemeyle tavanı çatıya kadar açık ve zemini düzgün kavak keresteleriyle kaplanmıştır. Tavanı taşıyan destekler de kavak ağacından yapılmış kare kesitlidir. Desteklerin aralarındaki kapamaların üzerinde kafes pano kullanımı bulunmamaktadır. Ayrıca sofanın yakın zamanda kuzey kanadı duvarlarla kapatılarak odaya dönüştürülmüştür. Sofanın gerisinde güney-batı ve kuzey-batı yönlerindeki odalar ise özgün haliyle durmaktadır.

Benzer şekilde düzenlenen odalardan güney-batı yönündeki oda harap durumda ve yıkılmak üzeredir. Odaların düzgün kavak keresteleriyle kapatılan üst örtüsü süslemesiz olacak şekilde yapılmıştır. İki odanın giriş tarafında tek birim halinde yüklük, banyo ve raflı gözlerden oluşan elemanlar bulunmaktadır. Çakma tekniğindeki birimlerin ortasında bulunan geniş kapaksız bölümler yüklük olarak yapılmıştır. Batı odasının yüklüğünün ortasında zemin kata açılan küçük bir kapak bulunmaktadır. Yüklüklerin iki yanında üç gözlü raflı elemanlar bulunmaktadır. Tek kapaklı banyo bölümleri ise duvara bitişik olacak şekilde yapılmıştır.

Odalarda bağımsız niş içine yerleştirilmiş iki adet dolap bulunmaktadır. Dolap kapakları da çakma tekniğinde ve oldukça sade yapılmıştır. Odaların duvarlarını dolap ve kapı üst seviyesinde çevreleyen düz raf şeklindeki sergenlerin alt kısımları silmelerle hareketlendirilmemiştir. Kuzey-batı odasının kuzey duvarındaki ocağın sağında dar mazgal şeklindeki pencere dışında odalarda pencere açıklığı bulunmamaktadır.



Fotoğraf 419 ve 420: Sofa ve Batı Odasının Genel Görüntüleri



Fotoğraf 421: Batı Odası Yüklük, Banyo ve Rafı Göz Görüntüsü

Odalara ait kapılar evin diğer ahşap kısımlarındakine benzer yapım tekniği ve malzeme kullanılarak imal edilmiştir. Çakma tekniğindeki kapıların kanatları düzgün kerestelerin yan yana çakılmasıyla yapılmıştır. Kuzey-batı odasının keresteleri yatay ve dikey serenlere çakılmasıyla tutturulmuştur. Güney-batı odasının kapı kanadının keresteleri ise ince çıtalarla birleştirilmiştir.



Fotoğraf 422 ve 423: Oda Kapılarının Genel Görüntüleri

5.4.2. Mehmet Orhan Evi

Tablo 36: Mehmet Orhan Evinin Mimariye Bağlı Ahşap Elemanların Genel Bilgileri

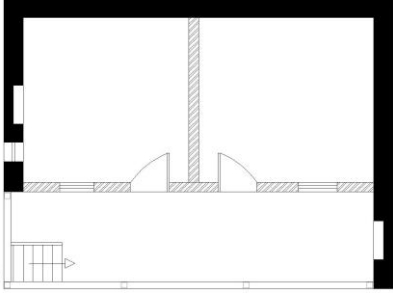
 <p>Fotoğraf 424: Mehmet Orhan Evinin K.B. Yönünden Görüntüsü</p>  <p>Plan 35 (A. Akınay): Mehmet Orhan Evinin Ölçeksiz Birinci Kat Planı</p>	<p>Örnek no: 35 Fotoğraf no: 424-429 Çizim no: - Ahşap malzeme cinsi: Kavak ve kestane Yapım tekniği: Çakma Süsleme: - İnşa Tarihi: 19. yüzyılın sonları</p>
--------------------------------------------------------------------------------------------------------------------------------------------------------------------------------------------------------------------------------------------------------------------------------------------------------------------------------	---------------------------------------------------------------------------------------------------------------------------------------------------------------------------------------------------------------------------------------

Evin Yeri, Durumu ve Tarihlendirmesi

Mehmet Orhan Evi Tepe Mevkiinde bulunmaktadır. Metruk haldeki evin ahşap kısımları harap durumdadır. Evin ahşap kısımlarının yapım tekniği ve süsleme özellikleri dikkate alınarak tarihlendirilmeye gidilmiştir. Mehmet Orhan Evi 19. yüzyılın geleneksel konutların oda düzeni, oda kapılarının yerleştirilme şekli ile sade işçilikli tavanların özelliklerini yansıtmaları bakımından, yüzyılın sonlarına tarihlendirilmiştir.

Ahşap Kısımların Yapım, Süsleme ve Malzeme Açısından Değerlendirilmesi

Mehmet Orhan Evi iki katlı ve dış sofalı plan tipinde inşa edilmiştir. Avlusu bulunmayan evin zemin katına kuzey yönündeki kapı açıklığından geçilmektedir. Zemin katın tavanı önceki örneklerle benzer özellikte ters tavan tekniğindedir. Birinci katın sofa bölümüne ahşap merdivenle çıkılmaktadır. Açık sofa batı yönünde sokağa doğru bakmaktadır. Zemini düzgün kerestelerle kapatılan sofanın tavanı çatı seviyesine kadar

açık bırakılmıştır. Açık tavanı kare kesitli, sade ve süslemesiz kestaneden yapılmış destekler taşımaktadır. Sofanın güney yönünde ortasında ocak bulunan bir duvarla kapatılmıştır. Bu ocağın üstünde basit düz bir raf bulunmaktadır.



Fotoğraf 425 ve 426: Sofanın Farklı Açılardan Görüntüsü

Sofanın gerisinde kuzey-doğu ve güney-doğu yönlerinde iki oda bulunmaktadır. Bu odaların tavan üst örtüsü ve sergenleri yakın zamanda yerlerinden sökülüştür. Söz konusu mimariye bağlı ahşap kısımların yapım tekniği ve süslemeleri hakkında yorumda bulunmak güçtür. Ayrıca her iki odada duvar üzerine yerleştirilen çakma tekniğindeki birer adet tek kapaklı dolap dışında yüklük, banyo ve rafli göz kullanımı bulunmamaktadır.

Odalarda sofaya doğru batı yönünde birer adet pencere açıklığı bulunmaktadır. Pencerelelerde korkuluk bulunmamakla beraber, kapaklar sade kavak kerestelerinin yan yana çakılmasıyla yapılmıştır. Odalara ait kapılar da çakma tekniğinde, kavak ağacından oldukça sade ve süslemesiz olacak şekilde imal edilmiştir.



Fotoğraf 427-429: Odaların Farklı Açılardan ve Kuzey-Batı Odası
Kapı Görüntüleri

5.4.3. Hüseyin Işık Evi

Tablo 37: Hüseyin Işık Evinin Mimariye Bağlı Ahşap Elemanların Genel Bilgileri

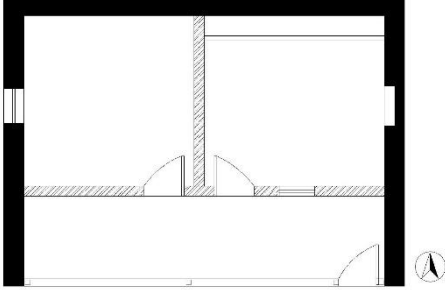
 <p>Fotoğraf 430: Hüseyin Işık Evinin Genel Görüntüsü</p>  <p>Plan 36 (A. Akınay): Hüseyin Işık Evinin Ölçeksiz Birinci Kat Planı</p>	<p>Örnek no: 36 Fotoğraf no: 430-434 Çizim no: - Ahşap malzeme cinsi: Kavak ve kestane Yapım tekniği: Çakma Süsleme: - İnşa Tarihi: 19. yüzyılın sonları</p>
------------------------------------------------------------------------------------------------------------------------------------------------------------------------------------------------------------------------------------------------------------------------------------------------------------------------	---------------------------------------------------------------------------------------------------------------------------------------------------------------------------------------------------------------------------------------

Evin Yeri, Durumu ve Tarihlendirilmesi

Hüseyin Işık Evi Hacı Deresi Mevkiinde No: 117'de bulunmaktadır. Ev günümüzde terk edilmiş durumda ve ahşap kısımların büyük bir bölümü oldukça yıpranmış durumdadır. Hüseyin Işık Evinin tarihlendirmesiyle ilgili, önceki iki örnekteki gibi ahşap kısımların süslemesiz sade görünümü ve basit işçilikli özellikleri göz önüne alınarak 19. yüzyılın sonlarına tarihlendirilmiştir.

Ahşap Kısımların Yapım, Süsleme ve Malzeme Açısından Değerlendirilmesi

Hüseyin Işık Evi eğimli arazi üzerine zemin ve birinci katla beraber iki katlı ve dış sofalı plan tipinde inşa edilmiştir. Avlusuz evin zemin katına kuzey kanadındaki kapı açıklığından girilmektedir. Moloz taşlarla inşa edilen zemin katın ters tavanı önceki örneklerle benzer özelliktedir. Evin birinci kat sofasına dört basamaklı basit merdivenin başına yerleştirilen kestaneden yapılmış çakma tekniğindeki kapıdan geçilmektedir. Çatı

seviyesine kadar açık bırakılan sofanın dođu ve batı kanadı sađır duvarlarla kapatılmıştır. Sofanın zemin ve tavanını dođal haldeki kavak tomrukları taşımaktadır.



Fotođraf 431: Zemin Kat ve Sofa Bölümlerinin Dıştan Görüntüleri

Sofanın gerisinde güney-dođu ve güney-batı yönlerinde iki oda bulunmaktadır. İki odanın düz tavanları yan yana çakılan düz kavak keresteleriyle kapatılmıştır. Güney-dođu odasında yüklük, banyo, raflı göz ve sergen kullanımı bulunmamaktadır. Güney-batı yönündeki odada ise yüklük, banyo, raflı gözlerden oluşan birim dışında ayrıca dolap ve raflı göz kullanılmamıştır.

Güney-batı odasının giriş dođrultusunda batı duvarını tamamen kapatan birim yüklük, banyo ve raflı gözlerden oluşmaktadır. Güney duvarına bitişik kapaksız bölüm yüklük olarak tasarlanmıştır. Yüklükten sonra arada düz açık raflı gözler ve kuzey duvarına bitişik banyo bölümü bulunmaktadır. Banyo bölümünün kapađı sade kavak kerestelerinden ibarettir.

Odalara ait kapı kanatları da oldukça sade kavak malzemedен imal edilen kerestelerden oluşmaktadır. Benzer bir şekilde güney-batı odasında sofaya açılan pencere açıklığının kapakları da çakma tekniğindedir. Güney-dođu odasındaki pencere açıklığı ise sonradan kapatılmıştır.



Fotoğraf 432-434: Birinci Kat; Sofa Bölümü, Yüklük, Dolap ve Pencere Kapağı Görüntüleri

6. DEĞERLENDİRME

Geleneksel konut mimarisi veya diğer adıyla Türk Evi, belli plan tiplerine sadık kalınarak farklı coğrafyalarda yaşayan Türkler'in mimari özellikleri yüzyıllar içinde yaşama kültürleriyle yoğurarak kendine has özellikte oluşturdukları mekândır (Karpuz, 2011: 55). Türk Evi'nin kendine has mimari oluşumu ise Anadolu'da gerçekleşmiştir (Eldem, 1954: 11). Bu mimari oluşumda en çok kullanılan yapı malzemeleri taş, ahşap ve kerpiç olmakla beraber, karakteristik yapı malzemesi ahşaptır (Kuban, 2020: 231). Orman varlığı bakımından zengin kıyı bölgelerinde ahşap, yapı malzemesi dışında mimariye bağlı tamamlayıcı elemanlarda ve süsleme ögesi olarak da kullanılmıştır.

Küçük Menderes Havzası'nda bulunan Ödemiş İlçesi tarihte birçok medeniyete ev sahipliği yapmıştır. Bölgede söz konusu medeniyetlere ait çok sayıda maddi kültür varlığı bulunmaktadır. Bölgede hüküm sürmüş medeniyetler arasında yer alan Osmanlı İmparatorluğu dönemine ait dini ve sivil mimari örnekler de bulunmaktadır (Top ve Özbek, 2019: 228). Ödemiş'deki bu sivil mimari örnekler Osmanlı Geç Dönem kültür varlıklarının son örneklerini temsil etmektedir. Ödemiş İlçesi'nde Birgi ve Bademli gibi önemli merkezlerde geleneksel konutlarla bütünleşen dar sokaklar, meydanlar ve dini yapılarıyla eski kent dokusu halen korunmaktadır. Bu merkezler dışında ilçenin büyük bir bölümünde diğer geleneksel sivil mimari örnekleri yeni kent dokusu içinde dağınık halde bulunmaktadır. Günümüzde terk edilmiş haldeki Lübbey'de geleneksel konutların büyük bir bölümü yıkılmış ve ayakta kalabilen konutların ise önemli bir bölümü harap durumdadır.

Bölgede incelenen sivil mimari örneklerinin büyük bir bölümü dış sofalı plan tipinde ve iki katlı olacak şekilde inşa edilmiştir. Üst katlar daima geniş saçaklı kırma çatılarla kapatılmıştır. Zemin katların sağır ve yüksek beden duvarları moloz taşlarla örülmüştür. Gündelik işler, hayvan barınakları, depolama amaçlı kullanılan zemin katların sade ahşap elemanları malzeme ve yapım tekniği bakımından incelenen konutların tamamına yakın örneklerde benzer özelliklere sahiptir.

Zemin kat üzerinde yükselen katlar genel kuruluş itibariyle sofa ve odalardan oluşmaktadır. Dış sofalı konutlarda odalar çoğunlukla sofanın gerisine yan yana dizilerek yerleştirilmiştir. Bu tip sofa-oda düzeni "I" şeklindeki sofalarda görülmektedir.

Sandıkođlu Konađı, Ethem Ađa Konađı, Adalı Saim Evi ve Yücel Koyuncu Evi söz konusu sofa Őekline göre yerleŐtirilen oda düzenine sahip belirgin örneklerdir. Ayrıca iç sofalı Hasan Duyarođlu Evi'nin sofa-oda düzeni de benzer özellikler barındırmaktadır. "L", "T" ve "U" Őeklindeki sofalarda odalar sofanın etrafına farklı yönlerle gelecek Őekilde yerleŐtirilmiŐtir. akırađa Konađı, Kerimođlu Konađı, Őerif Ali Mutlu Evi, Hessenler Konađı ve Hulusi İlyas Dönmez Evinin farklı Őekillere sahip sofalarına bađlı olarak yerleŐtirilen odalar incelenen örnekler arasında dikkat çekmektedir. Ayrıca bölgede incelenen bazı konutların sofa bölümleri yakın zamanda ya oda gibi kapalı mekânlarla dönüŐtürölmüŐ ya da önu camekânlarla kapatılarak deđiŐtirilmiŐtir. Mehmet Bey (Birgi) Evi, Bekçi Selim Evi, Almanlar Evi, Kaleiçi Sokaktaki Ev, Hacamatlar Evi ve Karpuzlar Evi yakın zamanda sofaları deđiŐtirilen konutlardır.

Sivil mimaride sofaya bitiŐik köŐk ve eyvanlar bir veya iki basmak yükseltilerek farklı özellikteki birimlere dönüŐtürölmüŐtür. Bölgede incelenen konutlarda bu birimler Birgi ve Bademli'de daha yođun bir Őekilde kullanıldıđı görölmüŐtür. Bölgedeki geleneksel konutlarda eyvanlar iki odanın arasına gelecek Őekilde yerleŐtirilmiŐtir. KöŐk bölümleri ise avluya veya sokađa dođru sofadan taŐırılarak yapılmıŐtır. Evlerin cephesini hareketlendiren cumbalar, dođrudan taban kiriŐlerinin üzerine veya payandalarla taŐınacak Őekilde sokađa dođru taŐırılmıŐtır.

İncelenen örneklerin sofa ve odalara ait tavanların büyük boyutlu ve düzgün yüzeyli olmasından dolayı diđer ahŐap elemanlara göre daha gösteriŐli süslemelere sahiptirler. Oda içinde yüklük, banyo, dolap ve raflı gözlerin tek birimde toplandıđı elemanlar; depolama, saklama, sergileme gibi iŐlevleri yerine getirmenin yanında süsleme ögesi olarak da kullanılmıŐlardır. Benzer bir durum duvar üzerine açılan niŐlerin içine yerleŐtirilen dolap ve raflı gözlerde de görölmektedir. Tez alıŐmasına dâhil edilen örneklerin büyük bir bölümünde katlar arası geiŐ ahŐap merdivenlerle sađlanmaktadır. AhŐap merdivenler zemin katın içinden veya dıŐtan duvara bitiŐik birinci katın sofasına ıkacak Őekilde yapılmıŐtır. Ü katlı evlerde katlar arasındaki (birinci ve ikinci kat) geiŐ daima sofadan sađlanmaktadır.

Tez alıŐması kapsamında ÖdemiŐ İlesi'nin Birgi, Bademli, Konaklı, Ovakent ve Lübbey mahallelerinde bulunan 54 adet ev ve konak incelenmiŐtir. İncelenen bu

örneklerden 36 tanesi katalog bölümüne dâhil edilmiştir. Katalog bölümünde ele alınan ev ve konakların ahşap kısımları malzeme, yapım tekniği ve süsleme açısından incelenmiştir.

6.1. Dönem Analizi

Tez çalışmasına konu olan geleneksel konutlarda bani ve usta isimleri bulunmamaktadır. Bekçi Selim Evi dışında incelenen diğer konutlarda tarih bildiren pano veya kitabelere de rastlanmamıştır. Tarih bildiren kaynakların hemen hemen hiç kullanılmamasından dolayı, ilgili konutların tarihlendirilmesinde farklı yöntemlere başvurulmuş bir sonuca varılmıştır. Tarihlendirmede ilk olarak, incelenen geleneksel konutların ahşap kısımlarının süsleme üslupları ve yapım özellikleri dikkate alınarak genel bir kaniya varılmıştır. Ahşap kısımların süsleme ve yapım tekniği dışında tarihlendirme, geleneksel konut mimarisinde 19. yüzyılın ortalarına kadar değişmeyen oda kuruluş düzeni, bu tarih aralığından sonra eklenen, çıkarılan unsurlar da dikkate alınarak yapılmıştır. Ayrıca incelenen konutlar arasında miras yoluyla el değiştirilenlerin bugünkü sahiplerinin verdiği bilgiler de değerlendirilerek tarihlendirme yapılmıştır.

Bölgede incelenen konutların önemli bir bölümü günümüzde kullanılmamakta ve terk edilmiş haldedir. Terk edilmiş haldeki bu konutların tarihlendirilmesiyle ilgili ise benzer örneklerle karşılaştırılarak bir sonuca varılmıştır. Ayrıca bölgede geleneksel sivil mimari ile ilgili yapılan araştırma ve akademik çalışmalar tarihlendirmede kaynak olarak kullanılmıştır.

Geleneksel konut mimarisinde klasik çağı temsil eden Çakırağa Konağı, plan tipi ve süslemeleriyle ait olduğu dönemin özelliklerini büyük oranda yansıtmaktadır (Kuban, 1995: 63). 19. yüzyılın ilk çeyreğine tarihlendirilen konağın özenli işçiliğe sahip ahşap kısımları dönemin üslubunu yansıtmının yanında, geleneksel konut mimarisinde ahşaba uygulanan yapım ve süsleme tekniklerinin birçoğunu da barındırmaktadır. Ayrıca konağın Barok üslubundaki gösterişli tavanları, odaların köşelerden sağlanan girişleri, seki altı-seki üstü bölümleri ve direklik kullanımı geleneksel konut mimarisinin erken tarihli özelliklerine sahiptir. Benzer tarih aralığında inşa edilen Sandıkoğlu Konağı'nın,

günümüze büyük oranda özgün haliyle ulaşan başodasının kuruluş düzeni ile ahşap kısımlarının yapım tekniği ve süsleme özellikleri bakımından Çakırağa Konağı'ndaki örneklerle benzerliği dikkat çekmektedir. Çakırağa Konağı'nın Barok, Ampir ve Rokoko üslubundaki süslemeleri dönemin sivil mimari bezeme özelliklerini yansıtmaktadır. Sandıkoğlu Konağı'nın iki bölümlü (seki altı ve seki üstü) başodasının kalemişi duvar süslemelerinin yanında direklik, sedir ve pencere düzeni Çakırağa Konağı ile oldukça benzer özellikler barındırmaktadır. Yukarıda belirtilen benzerlikler nedeniyle bu iki konağın aynı ustalar tarafından yapıldığını düşünmekteyiz.

Geleneksel konut mimarisinde 19. yüzyılın ortalarından itibaren oda kuruluşlarında direklik ve seki altı-seki üstü gibi unsurların kullanımından büyük oranda vazgeçilmiştir (Beyazıt, 2009: 690). Sivil mimaride 19. yüzyılın ortalarında oda kuruluş düzeni içinde yer alan kapı açıklığının yerleştirilme şekli ve sedirlerin yüksekliğinde değişimler görülmektedir. Geleneksel konut mimarisinin erken örneklerinde odaya köşeden açılan kapı açıklıklarının yerini yüzyılın ortalarında tek duvar üzerinde odaya doğrudan açılan kapılar almıştır (Kuban, 1995: 107). Oda içinde oturma, dinlenme ve uyuma gibi eylemlerin gerçekleştirildiği sedirlerin yüksekliğinde ise belirgin bir artış görülmektedir. Ayrıca iki bölümlü oda düzeninde direkliğinin yerini başka unsurlar olarak seki üstü vurgulanmıştır. Bu bakımdan Almanlar Evi ile Kerimoğlu Konağı oda kuruluş düzenleri bakımından yukarıda anlatılan değişiklikleri barındırması nedeniyle 19. yüzyılın ortalarına tarihlendirilmiştir.

Bekçi Selim Evi ve Hacamatlar Evi 19. yüzyılın ortalarına tarihlendirilen diğer iki örnektir. Bekçi Selim Evinin kuzey-doğu odasının kapı alınlık panosunun yüzeyindeki tarihten (M. 1858) 19. yüzyılın ortalarında inşa edildiği anlaşılmaktadır. Hacamatlar Evinin başoda tavan göbeği süsleme ve yapım tekniği özelliklerinin Bekçi Selim Evinin başoda tavan göbeğiyle benzer olması bakımından, Hacamatlar Evi de 19. yüzyılın ortalarına tarihlendirilmiştir. Her iki evin başoda tavan göbeklerinin Barok üslubundaki süslemeleri yontma tekniği kullanılarak şekillendirilmiştir. İzmir'de 19. yüzyılda ahşap heykeltıraş ustalarının Gayrimüslim kişiler olduğu kayıtlarda geçmektedir. Ayrıca bu ustaların bölgede ahşap işleriyle uğraşan Müslüman kişilere de mesleklerini öğrettiklerine dair bilgiler bulunmaktadır (Beydiz, 2019: 14). Bu bilgilerden hareketle Bekçi Selim Evi

ile Hacamatlar Evinin tavan göbekleri Gayrimüslim ustalar tarafından veya yontma tekniğini sonradan öğrenen Müslüman ustalar tarafından yapıldığı anlaşılmaktadır. Geleneksel konut mimarisinde 19. yüzyılın sonları süslemede sadeliğin hâkim olduğu döneme denk gelmektedir (Avunduk, 1996: 12). Mimariye bağlı ahşap elemanların büyük bölümü sade olmakla beraber, süslemede çoğunlukla tavan göbekleri tercih edilmiştir. Mimariye bağlı kapı kanatları, dolap ve pencere kapaklarında ise yan yana birleştirilen süslemesiz panolardan geometrik desenler meydana getirilmiştir. Birgi’de Musa Efendi Konağı, Şerif Ali Mutlu Evi ile Dervişağa Sokaktaki Evin tavanları kare, dikdörtgen, üçgen geometrik şekillerden oluşan tavan göbekleriyle hareketlendirilmiştir. Bu konutların kapı kanatları ve dolap kapakları ise geometrik desenli sade panolardan oluşmaktadır.

Bademli’de Ethem Ağa Konağı, Galip Algın Evi, Adalı Saim Evi ve Kaleiçi Sokaktaki Ev gibi örneklerde de 19. yüzyılın sonlarındaki süsleme anlayışına uygun olarak gösterişli kısımlar tavan göbeklerinden oluşmaktadır. Bu yüzyılın sonlarına tarihlendirilen konutların kapı kanadı, dolap ve pencere kapakları dönem özelliklerine bağlı olarak geometrik şekilli sade panolardan oluşmaktadır. 19. yüzyılın sonlarına tarihlendirilen Hessenler Konağı, İbrahim Ergin Evi ve Mehmet Bey (Konaklı) Evi örneklerinde ise dönemin üslubunu yansıtanın yanında süslemelerde diğer konutlardan farklı özgün özellikleriyle dikkat çekmektedir. Bu konutlardaki kapı kanadı ve tavan göbeklerindeki farklı özelliklerdeki süslemeler kuvvetle muhtemel yaptıran kişilerin isteklerini yansıtmaktadır.

Hasan Duyaroğlu ve Yücel Koyuncu evlerinin bölgedeki diğer konutlarla benzer plan tipine sahip olmasına karşın oda kuruluşlarındaki farklılıklar ilk sahiplerinin Gayrimüslim kişiler olmalarından kaynaklandığı anlaşılmaktadır. Ancak söz konusu konutların ahşap kısımlarının yapım ve süsleme özellikleri 19. yüzyılın sonlarına tarihlendirilen diğer örneklerle benzer olduğu görülmüştür. Barutçular Evi ve Lübbey’de incelenen konutların mimariye bağlı ahşap kısımlarının dönem özelliklerinin yansıtanın yanında, oldukça sade ve süslemesiz olan bu kısımların yaptıran kişilerin maddi gücüyle de bağlantılı olduğu anlaşılmaktadır.

6.2. Mimariye Ait Malzeme Analizi ve Yapım Tekniđi

Ahşap, karkas sistemle inşa edilen geleneksel konutlarda yapı malzemesi ve mimariye bađlı tamamlayıcı elemanlarda kullanılmıştır. Geleneksel konutlarda taş temel üzerine oturtulan karkas sistem zemin katın üzerindeki katların yükünü taşıyacak nitelikteki malzemedendir yapılmıştır. Karkas sistemdeki ahşap yük taşıma kabiliyeti dışında hava koşullarına, böcek ve mantar gibi zararlılara karşı dayanıklı ağaç malzeme türleri tercih edilerek imal edilmiştir. Ayrıca geleneksel konutlarda karkas sistem dışında yük ve dış etkilere maruz kalan ahşap destekler, cumba payandaları, korkuluklar, merdivenler ve kapılar da çođunlukla aynı türden malzeme tercih edilerek yapılmıştır.

Mimariye bađlı tamamlayıcı elemanlarda kullanılan ahşap türü ise karkas sistemde kullanılan malzemeye göre kolay şekillendirilebilir, düşük yoğunluklu ve hafif malzeme kullanılarak imal edilmiştir. Tamamlayıcı elemanlarda ağaç türlerinin kullanımda sağladığı bu avantajlara karşın, genelde yük kaldırma direnci düşük, hava koşulları ve dış etkilere karşı dayanıksız ahşap malzemeler kullanılmıştır. Bu nedenle söz konusu elemanlar daha çok iç mekânda kullanılan mobilya, tavan ve tabanların yapımında tercih edilmiştir.

İç mekânda bulunan tavanlar, yüklük, banyo, dolap, raflı göz ve sergen gibi tamamlayıcı elemanların dış hava koşulları, böcek ve bakteri gibi zararlılarla temasları büyük oranda kesilmiştir. Ayrıca iç mekânda kullanılan elemanlar, yapı malzemesi olarak kullanılan ahşaba göre daha az yüke maruz kalmaktadır. Mimaride tamamlayıcı elemanların düşük yoğunluklu, hafif malzemedendir yapılmasının sonucunda; yapı malzemesindeki karkas sistem, destek ve payandalara daha az yük binmesine neden olmuştur. Bu bakımdan geleneksel konut mimarisinde yapı malzemesi ve mimariye bađlı elemanlarda farklı özelliklere sahip ahşap türlerinin kullanılması, bu konutların uzun yıllar boyunca ayakta kalmasını sağlamıştır.

Tez çalışmasına konu olan Ödemiş İlçesi'ndeki geleneksel konutlarda kestane, kavak ve ceviz ağacı türlerinin tercih edildiđi yerinde yapılan incelemelerde tespit edilmiştir. Özellikle yöre halkı tarafından "*deli kestanesi*" olarak adlandırılan kestane türünün, yapı malzemesi olarak bölgede yetişen diđer kestane türlerine göre daha çok

kullanıldığı görülmektedir. Kestane ağacı bölgedeki konutların karkaslarının ana ve ara dikmelerinde kullanılmıştır. Karkas sistemin ara destek parçaları ve destek payandalarında ise kestane veya kavak türlerinden biri tercih edilerek yapılmıştır. Benzer bir şekilde sofaları taşıyan desteklerin büyük bir kısmında da kestane ağacı tercih edilmiştir. İncelenen örnekler arasında Birgi Mehmet Salih Döner Evi, Bademli Barutçular Evi ve Lübbey Ali Erdem Evi'nin sofa desteklerinde ise tomruklar halinde kavak ağacı kullanılmıştır.

Tez çalışmasına konu olan konutların arasında günümüze sağlam ulaşan avlu kapıları, korkuluklar ve cumba payandalarının tamamı kestane ağacı kullanılarak imal edilmiştir. Ayrıca Çakırağa Konağı'nın güney-batı yönündeki üst katların eyvan direklikleri ve Sandıkoğlu Konağı'nın başoda direkliği de kestaneden yapılmıştır. Oda kapılarının çoğunda da kestane ağacının kullanıldığı görülmüştür. Sandıkoğlu Konağı başoda kapısı, Kerimoğlu Konağı güney-batı yönündeki yazlık ve kışlık oda kapıları, Koray Mehmet Yapıcı Evi oda kapısı, Mehmet Salih Döner Evi başoda kapısı, Barutçular Evi oda kapıları, Hasan Duyaroğlu Evi oda kapıları ve Lübbeyde incelenen örneklerin oda kapılarının tamamında ise kavak ağacı kullanılmıştır.

İncelenen konutlarda yüklük, banyo, dolap, raflı göz, pencere kapakları, kafes panolar ve sergen gibi elemanların çoğunda kavak malzeme kullanılmıştır. Kavak kullanımı yukarıda sıralanan elemanlar dışında tavan, taban ve sedirlerde de tercih edilmiştir. Ceviz ağacı kullanımı ise Çakırağa Konağı'nın üst katındaki güney odasının yüklüğünde, Hacamatlar Evi başoda kapısı, Bekçi Selim Evi ile Karpuzlar Evinin başoda kapılarında ve yüklüklerinde görülmektedir. Ayrıca bazı konutlarda tavan, yüklük, dolap, raflı göz ve kapı gibi elemanların yüzeylerinin tamamı örtücü yağlı boyalarla boyandığından malzeme türü tespit edilememiştir. Ancak bu elemanlar, kuvvetle muhtemel bölgedeki diğer konutlarda kullanılan malzemelerle benzer türden kavak ve kestane ağacından yapıldığı tahmin edilmektedir.

Tez çalışmasına konu olan Ödemiş'deki geleneksel konutların karkas ve tamamlayıcı ahşap elemanların yapımında çakma ve geçme teknikleri kullanılmıştır. Konutların ahşap iskeletleri (karkas) çivilerle çakma tekniğinde bir birine tutturularak inşa edilmiştir. Karkas sistemde çakma tekniği dışında zemin kirişlerinin ve cumba

payandalarının sabitlenmesinde ise kertme geçme tekniği kullanılmıştır (bkz., çiz. : 2 ve 41).

Mimariye bağlı tamamlayıcı elemanların yapımında ise künde-kârî, geçme ve çakma tekniklerinden en az bir tanesi kullanılmıştır. İncelenen konutların tavan, taban ve kafes panoları istisnasız bir şekilde çakma tekniğinde imal edilmiştir. Mimariye bağlı diğer elemanlarda ise yukarıda sıralanan tekniklerin kullanımı değişmektedir. İncelenen konutlarda künde-kârî ve geçme tekniği kullanımının, yaptıran kişinin maddi gücüne göre değiştiği görülmüştür. Çakma tekniğine göre daha zahmetli olan bu teknikler aynı zamanda daha maliyetlidir. Bu bakımdan bölgedeki dönemin tüccar ve yönetici sınıfının konutlarında künde-kârî, geçme tekniğinin mütevazî evlere göre daha çok tercih edildiği tespit edilmiştir.

6.2.1. Tavan ve Taban

Geleneksel konut mimarisinde tavanların üst örtü dışında işlevsel bir özelliği bulunmamasına rağmen, oda ve sofa gibi birimlerim en gösterişli bölümlerdir. Mimariye bağlı ahşap elemanlarda kesintisiz, düzgün ve büyük boyutlu yüzeyler ancak tavanlarla sağlanmaktadır. Ödemiş İlçesi'ndeki sivil mimari örneklerinde üst örtü ters, düz ve tekne tavan türleri kullanılarak kapatılmıştır.

Ters tavanlar daha çok konutların taşlık (zemin kat) bölümlerinde kullanılmıştır. İncelenen konutların taşlık bölümlerinin tavanları kabukları soyulmuş doğal haldeki kavak tomruklarının yan yana dizilmesiyle kapatılmıştır. Yan yana dizilen tomrukların üstüne birinci katın zemin döşemesinin çakılmasıyla üst örtü tamamlanmıştır. Bölgede incelenen konutlar arasında Çakırağa Konağı dışında diğer bütün konutların zemin katlarının tavanları ters tavan tekniğinde yapılmıştır. Çakırağa Konağı'nın zemin kat tavanlı birimleri ise düz tavan tekniğinde kapatılmıştır.

Bölgedeki konutlarda ters tavan tekniği zemin kat dışında, bazı örneklerin üst katların sofalarında da kullanılmıştır. Sofalardaki ters tavanlar malzeme ve yapım tekniği özellikleri bakımından zemin kat tavanlarıyla benzer şekilde yapıldığı görülmüştür. Sofalarda ters tavan uygulaması daha çok konak tipi konutların birinci kat (ara kat) sofalarında uygulanmıştır. Birgi Musa Efendi Konağı, Bademli Ethem Ağa Konağı ve

Galip Algın Evi birinci kat sofaları ters tavan tekniğinde üst örtüleri yapılmıştır. Zemin kat ve sofa tavanları dışında odalarda ters tavan kullanımı sadece Ethem Ağa Konağı'nın birinci katında görülmektedir.

İncelenen evlerin yukarıda sıralanan örnekler dışında oda, sofa bölümlerinin üst örtüleri düz ve tekne tavan teknikleri kullanılarak kapatılmıştır. Yapımda birbirine oldukça benzeyen bu iki teknik, en dıştaki düz ve kavisli pervazlarla ayrılmaktadır (bkz., çiz.: 19, 20, 21 ve 22). Dıştan tavanın tamamını çevreleyen geniş pervazların yapım ve yerleştirilme durumu tavanın şeklini belirlemektedir. İncelenen örneklerde asıl tavanla aynı seviyede olan dış pervazlar düz tavanlı yapılmıştır. Asıl tavanı yükselten, daha aşağıda ve duvar-tavan arasına yerleştirilen iç kavisli dış pervazlar ise tekne tavanları meydana getirmiştir. Bölgedeki konutların büyük bölümünde tekne tavanlar iç kavisli pervazlar kullanılarak yapılmıştır. Ancak Kerimoğlu Konağı'nın başodası, Bademlide Almanlar Evinin iki odası, Bekçi Selim Evinin başodası ve Hacamatlar Evinin başodasının tekne tavanları farklı bir yöntemle yapılmıştır. Bu evlerin oda tavanlarının dış pervazları kademeli yükseltilem düz pervazlardan oluşmaktadır. Kademeli yükseltilem dış pervazların üzerine oturtulan asıl tavan yükseltilem tekne görünümü elde edilmiştir.

Tekne tavanlar daha çok başodalarda uygulanmakla beraber, bazı ev ve konakların tavanlı bölümlerinin tamamında da uygulanmıştır. Böyle bir uygulama Çakırağa Konağı'nın birinci ve ikinci katındaki oda, sofa, eyvan, köşk bölümlerinin tavanlarında bulunmaktadır. Bir konuttaki odaların tamamında tekne tavan uygulaması ise Bademli Almanlar Evi ve Kaleiçi Sokaktaki Evin odalarında bulunmaktadır. Yukarıda sıralanan geleneksel konutların dışında Birgi ve Bademlide incelenen konutların büyük bir bölümünde başodalar tekne, diğer odalar ise düz tavanlıdır. Oda tavanlarının haricinde Kerimoğlu Konağı ile Adalı Saim Evinin birinci kat sofaları ve Galip Algın Evinin ikinci kat sofası ise düz tavan tekniğinde yapılmıştır.

Ovakent, Konaklı ve Lübbey'de incelenen odalarının üst örtüsü ise düz tavan tekniğinde yapılmıştır. Ayrıca bölgede incelenen geleneksel konutlardan bir kısmının geçirdiği yenileme, restorasyon çalışmaları ve oturan kişiler tarafından tavanların bir bölümü veya tamamı yenilenerek özgün hali değiştirilmiştir. Bu nedenle zaman içinde değişikliklere uğrayan tavanların özgün yapım tekniği tespit edilememiştir.

Düz tavanlı sofalar dışında bölgedeki geleneksel konutlarda sıklıkla tercih edilen bir diğer yöntem ise, üst kattaki sofa tavanlarının açık bırakılmasıdır. Bu tip sofalar çatı seviyesine kadar açık bırakılarak ferah bir ortam oluşturulmuştur. Bölgedeki sofaların çoğunda bu yöntem uygulanmış ve sofalar bu özelliğinden dolayı yöre halkı tarafından “*çardak*” olarak da anılmaktadır.

Bölgedeki düz ve tekne tavanlar düzgün kavak kerestelerinin yan yana çakılmasıyla yapılmıştır. Yan yana getirilen kerestelerin aralarına ince çıtlalar çakılarak, tavanlarda hem estetik bir görünüm elde edilmiş hem de tavan kirişlerine daha sağlam tutturulmuştur. İnce çıtaların kullanımının bir diğer nedeni ise, zamanla keresteler arasında oluşacak açıklıkların kötü bir görünüme neden olmasını engellemektir. Yan yana dizilen kerestelerde zamanla oluşabilecek şekilsel değişimler aralara çakılan çıtalar sayesinde azaltılarak tavanın uzun yıllar boyunca düzgün bir bütün halinde durması sağlanmıştır.

Tez araştırmasına konu olan Ödemiş’deki geleneksel konutların tamamının giriş katlarının zeminleri taş kaplıdır. Üst katların zeminleri ise 15-25 cm. genişliğinde ve farklı uzunluklara sahip düzgün kerestelerle kapatılmıştır. Ahşap zemin kapama keresteleri zemin kirişlerine çivilerle tutturularak sabitlenmiştir. İncelenen konutların sofa ve oda zemin döşemelerinin duvar ile olan bağlantılarındaki kusurları ortadan kaldırmak için 10-20 cm. yüksekliğinde süpürgelikler de kullanılmıştır.

6.2.2. Sergen

Sergenler oda içinde temelde raf olarak kullanılmaktadır. Odanın kuruluşunda sergenlerin diğer bir işlevi kapı, pencere, raflı göz ve dolapların yatay üst sınırını belirlemesidir. Bu yatay sınır insan boyunu aşmayacak veya en fazla zeminden 220 cm. yüksekliğiyle insan boyutlarının dışına çıkmayacak şekilde sergenlerle sınırlandırılmıştır (Küçükerman, 1985: 69).

Tez çalışmasına konu olan konutlarda oda içinde sergen kullanımı çoğunlukla kapı, pencere ve dolap gibi elemanların üst sınırından duvarların tamamını dolanacak şekilde yerleştirilmiştir. Az sayıdaki örneklerde sergenler bir veya iki duvarla sınırlandırılmıştır. Çakırağa Konağı’nda sergenler odaların dışında sofa ve eyvanlarda da

kullanılmıştır. Kerimoğlu Konağı'nın başoda ve diğer odalarında sergen kullanılmadığı tespit edilmiştir. Ancak Kaleiçi Sokaktaki Ev ile Konaklı Mehmet Bey Evi örneklerinde oda duvarlarının sonradan sıvanması neticesinde, bu odalarda sergen kullanımıyla ilgili kesin bir sonuca varılamamıştır. İncelenen sergen örneklerinin büyük bir bölümünün alt kısımları düz silmeli kavislerle hareketlendirilerek yapılmıştır (bkz., çiz.: 11 ve 12). İncelenen örnekler arasında İbrahim Ergin Evi, Çakırağa Konağı'nın ikinci kat kuzey-batı eyvanı ve ikinci kat güney odasının sergenleri yapım özellikleri bakımından diğer örneklerden ayrılmaktadır (bkz., foto.: 82, 99 ve 283).

6.2.3. Sedir

Oda içinde pencerelerin altına yerleştirilen sedirler oturma, dinlenme ve uyuma gibi eylemlerin gerçekleştirildiği elemanlardır (bkz., çiz.: 5 ve 13). Sedirlerin oda içinde kullanımı "I", "L" ve "U" şeklindedir. Araştırmaya konu olan sedirler, düzgün kerestelerin çakılmasıyla kutu şeklinde yapılmıştır. Kutu şeklindeki sedirler döşeme kirişlerinin üzerine oturtularak sabitlenmiştir.

İncelenen örnekler arasında sedir kullanımı Birgi'de Çakırağa, Sandıkoğlu ve Kerimoğlu konaklarında görülmektedir. Çakırağa Konağı'nın üst katındaki odalarda kullanılan sedirler "I" ve "U" şeklinde pencerelerin altına yerleştirilmiştir. Konağa ait ikinci kat doğu ve kuzey yönündeki odaların tek duvarında sedir bulunmaktadır. Güney (İstanbul Odası) ve batı (İzmir Odası) yönlerindeki odalarda ise üç duvarda "U" şeklinde sedir kullanılmıştır. Güney ve batı odalarının sedirlerinde açık kalan uçlarda ayrıca tornalı kolçaklar da bulunmaktadır. Sandıkoğlu Konağı'nın başodasında bulunan sedirler; "U" şeklinde ve kolçaksız olarak zeminin üzerine oturtulmuştur. Kerimoğlu Konağı'nın başodasındaki sedirler ise "L" şeklinde ve diğer iki konağın sedirlerine göre daha yüksek yapılmıştır.

6.2.4. Yüklük

Geleneksel konut mimarisinde yüklükler yatakların toplanıp saklandığı kapaklı dolap veya açık bölümlerdir. Tez çalışmasına konu olan yüklükler oda içinde ya giriş tarafında ya da girişin karşındaki duvarda olacak şekilde yerleştirilmiştir. Bölgede

incelenen yüklük örneklerinin açık ve kapaklı olmak üzere iki farklı şekilde yapıldığı görülmüştür. İncelenen örneklerin büyük bölümü kapaksız olacak şekilde yapılmıştır. Kapaksız tasarlanan örneklerin içine istiflenen yatakların görünmesini engellemek amacıyla ön tarafa kumaş veya perdeler asılmıştır. Kapaklı olarak tasarlanan yüklüklerde ise çakma tekniğindeki bir örnek dışında diğer örneklerin kapakları geçme kare ve dikdörtgen panolardan oluşmaktadır. Çakma tekniğindeki tek örnek Karpuzlar Evinin kuzey-doğu yönündeki odasının yüklüğünde bulunmaktadır.

Geçme tekniğindeki kapaklı yüklük örnekleri Birgi ve Bademli'deki konutların odalarında kullanılmıştır. Birgi'de Çakırağa Konağı'nın üst katların odalarındaki yüklüklerinin tamamında ve Kerimoğlu Konağı'nın başodasındaki yüklük kapakları geçme tekniğinde yapılmıştır. Bu konaklara ait yüklüklerin kapakları kare ve dikdörtgen panolardan oluşmaktadır. Kare ve dikdörtgen panolar bir araya getirilerek geometrik kompozisyonlar meydana getirilmiştir. Çakırağa Konağı'nın ikinci katındaki güney odasındaki yüklük kapakları ise geçme tekniğiyle beraber bükme tekniği kullanılarak yapılmıştır. Yüklüğün dışa doğru bombeli kapakları sıcak su veya buhar kazanlarında yumuşatılarak kolayca şekillendirilmesini sağlayan bükme tekniğiyle yapılmıştır. Bademli'deki yüklüklerin kapakları da kare ve dikdörtgen panoların serenlere kınışlı geçmelerle tutturulmasıyla yapılmıştır. Geçme tekniğindeki kapaklar Hessenler Konağı'nın başodasında, Karpuzlar Evinin başodasında ve Hacamatlar Evinin iki odasındaki yüklüklerde bulunmaktadır.

Ödemiş İlçesi'nin geleneksel konutlarında yüklükler banyo, dolap ve raflı gözlerle beraber tek birim halinde tasarlanmıştır. Tasarımda yüklükler daima ortada ve en fazla yer kaplayacak genişlikte yapılan bölümlerdir. Saklama, depolama amacıyla kullanılan yüklükler yatak, yorgan ve minder gibi büyük hacimli ev eşyalarının konulduğu bölüm olması nedeniyle oda içindeki diğer elemanlardan daha geniş yapılmıştır. Yüklüklerin çoğunlukla ortada bulunmasının nedeni ise, duvarın bitişiğine yerleştirilen elemanlarda daha az hareket alanının olmasıdır. Özellikle büyük hacimli yataklar gibi gündelik eşyaların yerleştirilmesinde geniş hareket alanına ihtiyaç duyulmaktadır. Bu nedenle yüklükler pratik bir çözümlenmeyle duvarın ortasına yerleştirilmiştir. Ayrıca yüklük ve diğer elemanların alt tarafında kalan boşluk çakma veya geçme sabit panolarla

kapatılmıştır. İncelenen örneklerin çoğunun sabit kapamalarının ortasına küçük kapaklar yerleştirilmiştir. Bu kapaklar sayesinde alt kısımdaki boşluklar depolama amaçlı veya kiler dolabı olarak değerlendirilmiştir.

Tablo 38: İncelenen Konutlara Ait Yüklük Bölümlerinin Yapım Tekniğini Gösteren Tablo

YÜKLÜK			
	Geçme Tekniği	Çakma Tekniği	Kapaksız
Çakırağa Konağı	✓ (9 Adet)		
Sandıkoglu Konağı			✓ (2 Adet)
Kerimoğlu Konağı	✓ (1 Adet)		
Musa Efendi Konağı			✓ (2 Adet)
Mehmet Yapıcı Evi			✓ (1 Adet)
Ş. Ali Mutlu Evi			✓ (2 Adet)
Dervişağa Sokak. Ev			✓ (1 Adet)
Mehmet Bey Evi (Birgi)			✓ (1 Adet)
M. Salih Döner Evi			✓ (1 Adet)
Ethem Ağa Konağı			✓ (2 Adet)
Hessenler Konağı	✓ (1 Adet)		
Bekçi Selim Evi			✓ (1 Adet)
İbrahim Ergin Evi			✓ (1 Adet)
Abdullah Harmandal Evi			✓ (1 Adet)
Remzi Akgün Evi			✓ (2 Adet)
H. İlyas Dönmez Evi			✓ (2 Adet)
Hacamatlar Evi	✓ (2 Adet)		
Karpuzlar Evi	✓ (1 Adet)	✓ (1 Adet)	
Bakkal Hasan Evi			✓ (2 Adet)
Mehmet Ersoy Evi			✓ (1 Adet)
Barutçular Evi			✓ (2 Adet)
Hasan Duyaroğlu Evi			✓ (2 Adet)
Ali Erdem Evi			✓ (1 Adet)
Hüseyin Işık Evi			✓ (1 Adet)

6.2.5. Gusülhane (Banyo)

Ödemiş İlçesi'ndeki sivil mimari örneklerinde gusülhaneler oda içinde yüklük bölümüne bitişik olacak şekilde yapılmıştır. Bölgede incelenen evlere ait gusülhaneler künde-kârî, geçme veya çakma tekniğinde imal edilen kapaklı bölümlerdir. Tez çalışmasına konu olan banyo bölümlerinin büyük bir bölümü geçme tekniğinde ve tek kapaklı olacak şekilde imal edilmiştir. Tek kapaklı örnekler dışında iki banyoda çift kapak

kullanılmıştır. Çift kapaklı banyo örnekleri Çakırağa Konağı'nın üst katındaki kuzey odasında ve Kerimoğlu Konağı'nın başodasında bulunmaktadır.

Banyo kapaklarının geçme tekniğindeki örnekleri dolap kapaklarıyla benzer şekilde, kare ve dikdörtgen sade panolardan imal edilmiştir. Yapımda daha fazla zaman ve emek harcanan banyo kapakları kündekâri ve geçme tekniklerinin birlikte kullanıldığı örnekleridir. Kündekâri ve geçme tekniğindeki banyo kapağı örneklerinde, kündekâri tekniği kapağın üst kısmında geometrik kompozisyonlu göbeklerin yapımında kullanılmıştır. Geçme tekniği ise kapakların alınlık kısmında, üst ve alt bölümdeki panolarda, serenlerin birleştirilmesinde tercih edilmiştir. Bu türden yapılan örnekler Bekçi Selim Evi ve Karpuzlar Evinin başodalarında bulunmaktadır. Çakma tekniğindeki kapaklar ise düzgün kerestelerin yan yana çakılmasıyla imal edilmiştir. Musa Efendi Konağı, Ethem Ağa Konağı, Barutçular Evi, Hasan Duyaroğlu Evi ile Lübbey'deki banyo kapağı örnekleri çakma tekniğinde yapılan örnekler arasındadır.

Konaklı Yücel Koyuncu Evinin güney-doğu ve güney-batı odalarında bulunan banyolar yapım şekilleri bakımından diğer banyolardan ayrılmaktadır. Bu odalara ait iki banyo ortada (güney yönünde) bulunan odanın iç tarafına 70 ve 80 cm. ölçülerinde duvarlar örülerek yapılmıştır. Duvarlarla çevrili banyo bölümlerine, güney-doğu ve güney-batı oda duvarlarında bulunan çakma tekniğindeki kapaklı açıklıklardan geçilmektedir (bkz., foto.: 408 ve 409).

Tez çalışmasına konu olan geleneksel konutların banyo bölümlerinin yapım tekniği kadar, oda içinde yerleştirilme şeklinin de dikkate alınarak yapıldığı görülmüştür. Oda girişinin karşısındaki duvara yerleştirilen banyolar daima kapının çaprazındaki duvara bitişik yerleştirilmiştir. Odanın giriş doğrultusundaki veya giriş tarafındaki banyolar ise kapı açıklığına denk gelmeyecek şekilde yerleştirilmiştir. İncelenen geleneksel konutlarda mahremiyetin ön planda tutulduğu banyo gibi elemanların, oda içinde girişten en uzak noktaya ve doğrudan göz temasının kurulamadığı köşelere yerleştirildiği görülmüştür.

Tablo 39: İncelenen Konutlara Ait Banyo Bölümlerinin Yapım Tekniğini Gösteren Tablo

BANYO (GUSÜLHANE)			
	Geçme Tekniği	Kündekâri ve Geçme Tekniği	Çakma Tekniği
Çakırağa Konağı	✓ (9 Adet)		
Kerimoğlu Konağı	✓ (1 Adet)		
Musa Efendi Konağı	✓ (1 Adet)		✓ (1 Adet)
Ş. Ali Mutlu Evi	✓ (2 Adet)		
Dervişağa Sokaktaki Ev	✓ (1 Adet)		
Mehmet Bey Evi (Birgi)	✓ (1 Adet)		
M. Salih Döner Evi	✓ (1 Adet)		
Ethem Ağa Konağı	✓ (1 Adet)		✓ (1 Adet)
Hessenler Konağı	✓ (1 Adet)		
Bekçi Selim Evi		✓ (1 Adet)	
Galip Algın Evi	✓ (1 Adet)		
İbrahim Ergin Evi	✓ (1 Adet)		
Hamitoğlu Sokaktaki Ev	✓ (1 Adet)		
Abdullah Harmandal Evi	✓ (1 Adet)		
Remzi Akgün Evi	✓ (2 Adet)		
H. İlyas Dönmez Evi	✓ (2 Adet)		
Hacamatlar Evi	✓ (2 Adet)		
Karpuzlar Evi	✓ (1 Adet)	✓ (1 Adet)	
Bakkal Hasan Evi	✓ (2 Adet)		
Barutçular Evi			✓ (2 Adet)
Hasan Duyaroğlu Evi			✓ (2 Adet)
Yücel Koyuncu Evi			✓ (2 Adet)
Ali Erdem Evi			✓ (1 Adet)
Hüseyin Işık Evi			✓ (1 Adet)

6.2.6. Dolap ve Raflı Gözler

Ödemiş İlçesi sivil mimari örneklerinde dolap ve raflı göz kullanımı oda içinde iki farklı şekilde gerçekleştirilmiştir. Dolap-raflı gözlerin birinci kullanımı yüklük ve banyolarla beraber tek birim üzerinde toplanan elemanlardan oluşmaktadır. Dolap ve raflı

gözlerin ikinci kullanımında ise duvar üzerine açılan nişlerin içine yerleştirilen bağımsız elemanlar şeklindedir.

Tek birimde toplanan elemanların uyumluluk açısından benzer tekniklerle imal edilmiş olması gerekmektedir. Bu nedenle bir araya getirilen yüklük, banyo ve dolaplar benzer yapım tekniği kullanılarak yapılmıştır. Birlikte kullanılan elemanların dışında, oda içindeki bağımsız dolapların da çoğunlukla bu uyum ilişkisi gözetilerek yapıldığı görülmüştür. Niş içine yerleştirilen dolap örnekleri künde-kâri, geçme ve çakma teknikleri kullanılarak yapılmıştır. İncelenen dolap kapaklarının büyük bir bölümü geçme tekniğinde imal edilmiştir. Ancak Bekçi Selim Evi, Karpuzlar Evi, Hamitoğlu Sokaktaki Ev ve Hacamatlar Evindeki dolap kapakları künde-kâri ve geçme tekniklerinin birlikte kullanılarak imal edilen örneklerdir. Yülük ve banyolarla beraber kullanılan dolaplar bir veya iki kapaktan oluşmaktadır. Duvar üzerindeki bağımsız dolaplardan Çakırağa Konağı birinci kat güney odasındaki iki kapaklı örnek dışında, diğer örneklerin tamamı tek kapaklı yapılmıştır.

Duvarın üzerindeki niş içine yerleştirilen dolaplar dört yönden pervazlarla çerçeve içine alınarak sınırlandırılmıştır. Pervazlarla sınırlandırılan dolaplar yapımda en sade şekliyle kapak bölümünden ibarettir. Daha gelişmiş örneklerde kapakla beraber alınlık ve çekmeceler de kullanılmıştır. Dolaplar bulunduğu duvar üzerinde tek başına, ocak veya şerbetliklerin iki tarafına gelecek şekilde yerleştirilmiştir. Ocak ve şerbetliklerin iki tarafına yerleştirilen dolaplar benzer tasarımlarda yapılmıştır. Lübbey’de incelenen dolap örnekleri oldukça sade çakma tekniğinde ve sadece kapak bölümlerinden oluşmaktadır. Lübbey dışında Birgi’de Sandıkoğlu Konağı, Bademli’de Bekçi Selim Evi ve Hacamatlar Evinde bulunan dolaplarda da kapak dışında alınlık ve çekmece kullanımı bulunmamaktadır.

İncelenen örneklerde kapakla beraber alınlık ve çekmece kullanımı en yaygın tasarımdır. Özellikle Çakırağa Konağı’nın birinci katındaki dolapların tamamında kapak bölümlerinin üst kısmında geçme tekniğinde alınlıklar bulunmaktadır. Aynı konağın ikinci katında bulunan dolaplar alınlık, kapak ve çekmece şeklinde tasarlanmıştır. Çakırağa Konağı dışında Koray-Mehmet Yapıcı Evi, Şerif Ali Mutlu Evi, Bekçi Selim

Evi ile Dervişağa Sokaktaki Ev örneklerinde bulunan dolaplarda da kapak, alınlık ve çekmece bir arada kullanılmıştır.

Bademli'de Hamitoğlu Sokaktaki Ev, Kaleiçi Sokaktaki Ev, Abdullah Harmandal Evi ve Hulusi İlyas Dönmez Evinde bulunan dolap kapakları, önceki örneklerden farklı tasarımda yapılmıştır. Bu dolaplar alınlıksız, kapak ve çekmece bölümleriyle diğer örneklerden ayrılmaktadır. Ovakent ve Konaklı'da incelenen konutlarda ise bağımsız dolap örnekleri bulunmamaktadır.

Ödemiş İlçesi'ndeki geleneksel konutlarda açık raflı gözler düz süslemesiz veya kavisli parçalar yardımıyla kemer görünümünde tepelikli olarak yapılmıştır. Araştırmaya konu olan raflı gözler iki dikme arasındaki boşluklara iki (üç gözlü) veya üç (dört gözlü) rafın sabitlenmesiyle imal edilmiştir. Raflar, dikmelere çiviler yardımıyla sabitlenmiştir. Yapımda tepelik kullanımı düz örneklerle göre daha zahmetli, kınışlı geçme ve ajur teknikleri kullanılarak yapılmıştır. Birinci yöntemde tepelikler, benzer iki adet kavisli parçanın raflı gözlerin üst tarafındaki seren ve kayıtlara kınışlı geçmelere tutturularak meydana getirilmiştir. İkinci yöntemde ise ajur tekniğinde ahşap malzemenin yüzeyinde gereksiz yerlerin boşaltılmasıyla kemer görünümünde tepelikler elde edilmiştir. Yüklüklerle beraber kullanılan raflı gözlerde tepelik kullanımı duvar üzerinde bağımsız örneklerle göre daha fazla tercih edilmiştir. Duvar üzerinde niş içine yerleştirilen raflı elemanların büyük bir bölümü düz imal edilmiştir. Ancak Bademli'de Galip Algın Evi ve Hamitoğlu Sokaktaki Evin odalarında bulunan bağımsız raflı gözlerin üst kısmında tepelik kullanımı bulunmaktadır (bkz. foto.: 266 ve 290).

Açık raflı gözler yüklük, banyo ve dolaplarla beraber kullanımda daha çok yüklüğün iki yanına bitişik yerleştirilerek kullanılmıştır. Yüklüğün iki yanına konumlandırılan bu elemanlar, yüklükle aynı hizada veya yüklükten bir kademe önde açılı olacak şekilde yerleştirilmiştir. Yüklüğün iki tarafına açılı yerleştirilen raflı göz örnekleri Çakırağa Konağı, Sandıkoğlu Konağı, Mehmet Salih Döner Evi, Hessenler Konağı ile Karpuzlar Evinde bulunmaktadır. Birgi ve Bademli'de incelenen konutlardaki kapı arkasındaki raflı gözler düz veya açılı olacak şekilde yerleştirilmiştir (bkz., çiz.: 8, 9 ve 10). Kapı arkası açılı yapılan örnekler Mehmet Salih Döner Evi, Hessenler Konağı, Hamitoğlu Sokaktaki Ev, Hacamatlar Evi ve Karpuzlar Evinde bulunmaktadır. Kapı

arkasında düz raflar Ethem Ağa Konağı, İbrahim Ergin Evi ve Abdullah Harmandal Evinde kullanılmıştır.

Tablo 40: Yüklüğe Bitişik Dolapların Yapım Tekniklerini Gösteren Tablo

YÜKLÜĞE BİTİŞİK DOLAPLAR		
	Geçme Tekniği	Çakma Tekniği
Çakırağa Konağı	✓ (2 Adet)	
Musa Efendi Konağı		✓ (1 Adet)
Mehmet Bey Evi (Birgi)	✓ (1 Adet)	
Ethem Ağa Konağı		✓ (2 Adet)
Gelip Algın Evi	✓ (1 Adet)	
Remzi Akgün Evi	✓ (2 Adet)	
Hacamatlar Evi	✓ (2 Adet)	
Karpuzlar Evi	✓ (2 Adet)	
Mehmet Ersoy Evi	✓ (1 Adet)	
Barutçular Evi		✓ (2 Adet)

Tablo 41: Duvar Üzerine Niş İçine Yerleştirilen Dolapların Yapım Tekniklerini Gösteren Tablo

DUVAR ÜZERİNDE NİŞ İÇİNE YERLEŞTİRİLEN DOLAPLAR			
	Geçme Tekniği	Kündekâri ve Geçme Tekniği	Çakma Tekniği
Çakırağa Konağı	✓ (16 Adet)		
Sandıkoglu Konağı	✓ (1 Adet)		
Musa Efendi Konağı	✓ (1 Adet)		
Mehmet Yapıcı Evi	✓ (1 Adet)		
Şerif Ali Mutlu Evi	✓ (2 Adet)		
Dervişağa Sokaktaki Ev	✓ (1 Adet)		
Ethem Ağa Konağı	✓ (4 Adet)		
Bekçi Selim Evi	✓ (1 Adet)		
İbrahim Ergin Evi	✓ (1 Adet)		
Hamitoğlu Sokaktaki Ev		✓ (1 Adet)	
Abdullah Harmandal Evi	✓ (1 Adet)		
Remzi Akgün Evi	✓ (1 Adet)		
Hulusi İlyas Dönmez Evi	✓ (2 Adet)		
Hacamatlar Evi	✓ (1 Adet)	✓ (2 Adet)	
Ali Erdem Evi			✓ (1 Adet)
Mehmet Orhan Evi			✓ (1 Adet)

6.2.7. Direklik

Direklikler oda içinde seki üstünü vurgulamak amacıyla kullanılan kemerli ahşap elemanlardır. Direklikler oda dışında eyvanlarda da kullanılarak sofadan bağımsız farklı

birimlere dönüştürülmüştür. Ödemiş İlçesi'nde incelenen geleneksel konutlarda direklik kullanımı, benzer düzenlemeye sahip Çakırağa ve Sandıkoğlu konaklarında görülmektedir (bkz., foto.: 44, 85 ve 138). Çakırağa Konağı'nın direklikleri birinci ve ikinci katlardaki güney-batı yönündeki eyvanlarda bulunmaktadır. Sandıkoğlu Konağı'ndaki direklik başodanın seki altı ve seki üstü bölümlerinin arasına yerleştirilerek kullanılmıştır. İncelenen direklikler ortada geniş, basık ve yanlarda dar, yuvarlak kemerli olacak şekilde yapılmıştır. Basık kemerli geniş alan geçiş için ayrılan bölümdür. Yanlarda dar yuvarlak kemerli bölümlerin araları yaklaşık 30-40 cm. tornalı korkuluklarla kapatılarak geçiş bölümü vurgulanmıştır. Kemerleri, ikisi bağımsız toplam dört adet destek taşımaktadır. Bağımsız destekler kare kaideli ve konik sekizgen gövdeli yapılmıştır. Ahşap kemerler bağdadi sıva ile kapatılarak kalemişi bitkisel motiflerle süslenmiştir. Kerimoğlu Konağı'nın başodasının seki üstündeki oymalı basık kemer ise 19. yüzyılın ortalarından itibaren vazgeçilen direkliğın yerine kullanılan elemandır.

6.2.8. Eyvan ve Köşk

Geleneksel konut mimarisinde eyvan ve köşk bölümleri sofaya bitişik, ancak zeminden bir basamak yükseltilerek ayrı mekânlar olarak tasarlanmıştır. Eyvanlar iki odanın arasına yerleştirilerek yapılmıştır. Bu birim, yüksek zemininin dışında direklik ve farklı tavan süslemeleriyle sofadan ayrılmaktadır. Köşk bölümleri ise tavanlı veya tavansız olabilen ve eyvanlara göre daha havadar açık mekânlardır. Ayrıca köşkların avluya veya sokağa doğru çıkıntı yapan örnekleri dış cephe düzenlemeleri bakımından sofadan bağımsız mekân görünümündedir.

Tez çalışmasına konu olan konutlarda eyvan kullanımı Çakırağa, Kerimoğlu konaklarında ve Şerif Ali Mutlu Evinde bulunmaktadır. Bu eyvanlar sofa zemininden birer basamak yükseltilerek, iki odanın arasına yerleştirilmiştir. Çakırağa Konağı'nın birinci ve ikinci katlarındaki güney-batı yönündeki eyvanların önü direkliklerle kapatılarak ayrı bir önem verilerek yapılmıştır. Kerimoğlu Konağı ve Şerif Ali Mutlu Evi eyvanları da benzer bir düzenlemeye sahip olmakla beraber daha sade olacak şekilde yapılmıştır.

Bölgede incelenen konutlarda Çakırağa Konağı, Hessenler Konağı ve Remzi Akgün Evinin köşk bölümleri tavanlı olacak şekilde yapılmıştır (bkz., foto.: 28, 190, 239

ve 325). Çakırağa Konağı ve Remzi Akgün Evinin köşk bölümleri dört yönden açık, tavanlarını ahşap destekler taşıyacak şekilde yapılmıştır. Hessenler Konağı'nın köşk bölümü sokağa ve sofaya bakan bölümleri açık, diğer kanadı oda duvarına bitişik yapılmıştır. Adalı Saim ve Mehmet Ersoy evlerindeki köşk kısımları ise tavansız yapılan örneklerdir (bkz., foto.: 337 ve 381). Bu evlerdeki köşk bölümleri saçak genişliği kadar sofadan sokağa doğru taşırılmıştır. Bu şekilde yapılan köşklere dış hava koşullarından saçaklar korumaktadır.

6.2.9. Korkuluk, Kafes ve Pencere Kapakları

Geleneksel konut mimarisinde korkuluklar güvenlik amacıyla kullanılan elemanlardır. Bu amaç doğrultusunda korkuluklar, merdivenlerin bir veya iki tarafına, sofa kapamalarının üst kısımlarına ve pencerelerin önüne yerleştirilmiştir. Tez çalışmasına konu olan geleneksel konutların merdiven, sofa ve pencerelerinde kullanılan korkulukların büyük bir bölümü günümüze ulaşamamıştır. Korkulukların günümüze ulaşmamasının en önemli nedeni, terk edilmiş haldeki konutların zamanın yıkıcı etkilerinden nasibini almış olmasıdır. Bölgede terk edilmiş haldeki konutların dış cephelerinin ahşap kısımları bakımsızlıktan ve hava koşullarının olumsuz etkilerinden dolayı hızlı bir şekilde yok olmuştur. Ayrıca bölgede halen kullanımına devam edilen konutların önemli bir bölümünün pencere ve merdivenleri değiştirilmiş, sofaların ön cepheleri ise duvar veya camekânla kapatılmıştır. Bu nedenlerden dolayı incelenen konutların önemli bir bölümünde yer alan korkuluklar günümüze ulaşamamıştır.

Tez çalışmasına konu olan konutlardaki merdiven korkuluklarının büyük bir bölümü sade bir düzenlemeye sahip ve parmaklıkları kare veya dikdörtgen kesitli olacak şekilde yapılmıştır. Lübbey'de incelenen örneklerde ise korkulukların yerine keresteler çakılarak merdivenlerin bir tarafının kapatıldığı görülmüştür. Çakırağa ve Sandıkoğlu konaklarının bugünkü merdiven korkulukları ise yakın zamanda yenilenmiştir.

İncelenen örnekler arasında Birgi'de Şerif Ali Mutlu Evi, Bedemli'de Ethem Ağa Konağı, Mehmet Parlar Evi, Barutçular Evi, Ovakent'te Hasan Duyaroğlu Evi, Yücel Koyuncu Evi ve Konaklı'da Mehmet Bey Evinin merdiven korkulukları sağlam ve iyi durumdadır.

Bölgedeki pencere korkulukları çoğunlukla tornalı olacak şekilde yapılmıştır. Tornalı korkuluklar pencerelerin yüksekliğinin yarısını kapatacak şekilde pencere kasalarına tutturulmuştur. Tornalı korkuluklara göre kavelalı lokma kafes tekniğindeki korkulukların kullanımı daha sınırlıdır (bkz., çiz.: 37 ve 38). Çakırağa ve Sandıkoğlu konaklarının sofaya açılan oda pencerelerinin korkulukları günümüze ulaşmış az sayıdaki lokma kafes tekniği ile üretilmiş örnekler arasındadır. Tornalı ve lokma kafes teknikleri dışında; Dervişağa Sokaktaki Ev, Şerif Ali Mutlu Evi, Kerimoğlu ve Musa Efendi konaklarının korkulukları pencere kasasına yatay iki adet parmaklık halinde tutturularak yapılmıştır (bkz., foto.: 153, 167, 186 ve 211).

Sofa ve köşk bölümlerinin üst kapamalarında kullanılan korkuluklar da tornalı olacak şekilde yapılmıştır. Korkuluklar sofanın avluya bakan açık kısımlarının alt kapamalarının üst kısmına yerleştirilmiştir. Köşk bölümlerinde de benzer bir düzenleme mevcuttur. Direkliklerdeki korkuluklar ise ortada geniş bölümün iki tarafındaki dar açıklıklarda kullanılmıştır. Dar açıklıkların alt kısmına yerleştirilen korkuluklar güvelik amaçlı kullanımdan ziyade, ortadaki geçiş bölümünü vurgulamak için kullanılmıştır. İncelenen örnekler arasında günümüze ulaşmış iyi durumdaki korkuluklar Çakırağa, Sandıkoğlu, Ethem Ağa konakları ile Mehmet Ersoy Evinin pencere, sofa, köşk ve eyvanlarında bulunmaktadır.

Geleneksel konut mimarisinde kafes panolar özellikle sokağa bakan pencerelerin önüne mekânın mahremiyeti dikkate alınarak yerleştirilmiştir. Böylece sokaktan geçen kişilerin odanın içini görmesi kafes panolarla engellenmiştir. Benzer bir durum dış sofalı plan tipindeki konutların sofa ve köşk bölümlerinde de görülmektedir.

İncelenen kafes örnekleri çitakâri tekniğinde 1-1,5 cm. kalınlığındaki ince çıtaların 45 derecelik açılarla üst üste çakılmasıyla yapılmıştır. Üst üste açılı çakılan kafesler dıştan yaklaşık 10 cm. genişliğinde çıtalarla çerçeve içine alınarak pano haline getirilmiştir (bkz., çiz.: 39). İncelenen konutların pencere, sofa ve köşk bölümlerindeki kafes panolar; korkuluklarla benzer nedenlerden dolayı büyük bir bölümü günümüze ulaşmamıştır. Çakırağa Konağı'nın pencerelerinin, Galip Algin Evi, Barutçular Evi ve Yücel Koyuncu Evinin ise sofa kafeslerinin iyi durumda olduğu görülmüştür. Şerif Ali Mutlu Evi ve

Ethem Ağa Konağı'nın sofalarında bulunan birkaç kafes pano dışında diğer konutların kafes panoları günümüze ulaşmamıştır.

Pencere kapakları, pencere kasasına menteşelerle tutturularak dışa doğru açılan, soğuk hava ve güneşin olumsuz etkilerini ortadan kaldırmak için kullanılan muhafazalardır. Tez çalışmasına konu olan konutlarda kullanılan pencere kapakları çakma ve geçme teknikleri kullanılarak imal edilmiştir. İncelenen örneklerin pencere kapaklarının oda içindeki kapaklı elemanlarla benzer bir düzenlemeyle yapıldığı görülmüştür. İncelenen örnekler arasında Çakırağa Konağı, Mehmet Ersoy Evi ve İbrahim Ergin Evinin pencere kapaklarının iki yüzündeki farklı tasarımlara sahip yapımları dikkat çekmektedir (bkz., foto.: 34, 281, 282 ve çiz.: 143, 144, 190, 191). Çakırağa Konağı ve Mehmet Nuri Ersoy Evinin pencere kapaklarının iç tarafa bakan yüzleri geçme panolardan, dış yüzleri ise çakma tekniğinde kartuş motiflerinden oluşmaktadır. İbrahim Ergin Evinin pencere kapağının iç yüzündeki geçme panolarının dış tarafına açılı parçalar yerleştirilerek farklı bir görünüm elde edilmiştir.

6.2.10. Merdiven

Ahşap merdivenler katlar arası geçişi sağlayan mimariye bağlı elemanlardır. Tez çalışmasına konu olan geleneksel konutların merdivenleri çakma ve düz kanal birleştirme teknikleri kullanılarak yapılmıştır. İncelenen merdiven örneklerinin basamakları serenlere düz kanal birleştirme tekniğinde tutturulmuştur. Korkuluklar ise basamakların üzerine çivilerle veya kavelalı geçmelerle sabitlenmiştir. Merdivenlerin yerleştirilme düzeni üst kata geçişte dışarıdan zemin duvarına bitişik veya zemin katın içinden çıkılarak sağlanmıştır. Üst katlar arasındaki geçişler ise sofalardan sağlanmaktadır. Her iki durumda da merdivenler daima odalardan uzak bir noktada ve odaların içini doğrudan görmeyecek şekilde sofalarda sonlanmaktadır.

İncelenen merdivenlerin büyük bir bölümü katlar arasına geçişi doğrudan sağlayan düz merdivenlerden oluşmaktadır. Düz merdivenler dışında Bademli Barutçular, Ovakent Yücel Koyuncu ve Konaklı Mehmet Bey evlerinin döner merdivenleri diğer örneklerden farklı yapım şekilleriyle ayrılmaktadır (bkz., foto.: 391, 405 ve 414).

6.2.11. Kapı

Sivil mimaride giriş avlu ve oda kapılarıyla sağlanmaktadır. Avlu kapıları evi dış dünyadan soyutlamanın yanında, dışardan gelebilecek tehlikelere karşı dayanıklı malzemeden üretilmiştir. Ayrıca bu kapılar insan dışında gerektiğinde yüklü hayvanların da kullanabileceği büyük boyutlarda yapılmıştır. Geleneksel konut mimarisinde avlusuz veya zemin katı doğrudan sokakla bağlantılı konutlarda giriş zemin (taşlık) kattan sağlanmaktadır. Evin girişinin sağlandığı taşlıkta da avlu kapılarıyla benzer yapım tekniğinde ve aynı amaçlar doğrultusunda kullanılan kapılar bulunmaktadır.

Tez çalışmasına konu olan geleneksel konutlara ait avlu kapılarının büyük bir bölümü günümüze ulaşamamıştır. Bölgede incelenen az sayıdaki avlu kapılarının tamamının çakma tekniğinde, çift kanatlı ve kestane kerestelerinden yapıldığı tespit edilmiştir. Kapı kanatları üç yönden geniş pervazlarla çevrelenmiştir. Kanatlar en sade haliyle yan yana çakılan düzgün kerestelerden oluşmaktadır. Daha gelişmiş kanat örneklerini, dıştan uçları 45 derecelik açılarla çakılan geniş pervazlar çerçeve içine almaktadır. Bu kapılarda ortada kanatların çarpmasını engelleyen biniler bulunmaktadır. Kapı kanatlarının bazı örneklerinde yan yana çakılan düzgün kerestelerin aralarına boydan ince çıtlar çakılmıştır. Bu çıtlar oda tavanlarında olduğu gibi, ahşabın estetik görünümünü arttırmanın yanında boyutsal değişimlerini azaltarak, oluşabilecek kusurları engellemek amacıyla da kullanılmıştır. Musa Efendi Konağı, Şerif Ali Mutlu Evi, Salih Döner Evi, Hessenler Konağı, Remzi Akgün Evi ve Bakkal Hasan Evinin avlu-giriş kat kapı kanatları söz konusu düzenlemeyle imal edilen örneklerdir (bkz., foto.: 172, 197, 220, 245, 331 ve 375).

Sandıkoğlu Konağı, Kerimoğlu Konağı ve Hulusi İlyas Dönmez Evi'nde, bölgede incelenen avlu-giriş kat kapı kanatlarının daha özenli işçiliğe sahip örnekleri bulunmaktadır. Bu kapı kanatlarının ortasında tek parça halinde geniş göbek şeklinde keresteler bulunmaktadır. Bu keresteler dıştan kademeli dar çıtlar ve geniş pervazlarla çerçeve içine alınmıştır (bkz., foto.: 139, 154 ve 351).

Türk Evi konut mimarisinde oda kapıları, sofa ve oda arasında geçişin sağlandığı elemandır. Geleneksel konut mimarisinde odalar sadece sofayla bağlantılı, daima tek girişli ve özel mekânlar olarak yapılmıştır. Sofa ve oda arasında geçişi sağlayan kapıların

erken örnekleri çoğunlukla iki duvarın köşesine gelecek şekilde yerleştirilmiştir. Köşelere yerleştirilen girişler sayesinde sofadan oda içinin küçük bir bölümü görünmektedir. Özellikle geleneksel konut mimarisinde büyük öneme sahip başodaların kapıları, umumiyetle köşelere gelecek şekilde yerleştirilmiştir. Oda eksenine doğrudan açılan kapıların pervaz, kanat, kemer ve alınlık bölümleri itibariyle köşelere yerleştirilen kapılarla benzer yapım özellikleri göstermektedir. Köşelere yerleştirilen kapılarda estetik zorunluluktan dolayı üst kısımda bulunan tepelikler, oda eksenine doğrudan açılan kapılardan ayrılmaktadır.

Tez çalışmasına konu olan geleneksel konutların oda kapılarının büyük bir bölümü tek kanatlı olacak şekilde yapılmıştır. Kapı kanatlarının yapımında yüklük, banyo ve dolap kapaklarında olduğu gibi künde-kâri, geçme ve çakma tekniklerinden en az bir tanesi kullanılmıştır. Kapılar yapımda kanat, kasa ve pervaz bakımından ortak özellikli olmakla beraber; kemer, alınlık ve tepelik kullanımından oluşan farklılıklar nedeniyle gruplandırılarak değerlendirilmiştir.

Bölgede incelenen kapılardan kuruluş açısından basit özellikli olanlar kanat, kasa ve pervazlardan oluşmaktadır. Yapımda basit işçilikli kapıların kanatları, kasalara menteşelerle tutturulan, dıştan üç yönden pervazlarla sınırlandırılan örneklerden oluşmaktadır. Bu türden yapılan kapılar incelenen konutlarda daha çok mütevazi evlerde görülmektedir. Konak tipi evlerde ise bu kapılar daha çok zemin ve birinci katlarda tercih edilmiştir. Tez çalışmasına konu olan oda kapılarının bir diğer yapım şekli ise kemerli kapılardır. Kemerli bölüm, kanadın orta yüksekliğinden daha yukarıda başlayarak, kapı kasasının üst sınırına kadar çıkarılarak kanat genişliğinde yapılmıştır. Kemer kullanımı Çakırağa Konağı'nın zemin kat odalarında, Kerimoğlu Konağı'nın iki odasında, Şükriye Gülcü Evinin başodasında ve Almanlar Evinin iki odasının kapılarında görülmektedir.

Bölgede incelenen kapı örneklerinin kasasının üst kısmına yerleştirilen alınlıklar kemerli ve kemersiz kapılarda iki farklı şekilde kullanılmıştır. Kemerli kapılarla beraber alınlık kullanımı Kerimoğlu Konağı, Şükriye Gülcü Evi ve Almalar Evinde bulunmaktadır. Bölgede yaygın kullanıma sahip kemersiz kapılarda alınlık kullanımının dikkat çekici örnekleri ise Şerif Ali Mutlu Evinin kuzey-doğu odasında, Ethem Ağa

Konağının üst kat odalarında, Bekçi Selim Evinin kuzey-doğu odasında ve İbrahim Ergin Evinin başodasında bulunmaktadır.

Türk Evi odalarında abidevi kapı görüntüsü tepelik kullanımıyla mümkün olmuştur. Tepelikler kasasının veya alınlığın üst sınırından başlayarak tavana kadar devam eden yüksekliğiyle, kapıya zeminden tavana kadar kesintisiz bir görünüm kazandırmaktadır. Geleneksel konutlarda tepelikler, açılı pahlandırılmış alınlık şeklinde veya iç kavisli olarak yapılmıştır. Tepelikler daima odanın iki duvarının kesiştiği köşeye konumlandırılan kapılarda kullanılmıştır. Kapının üst kısmında boş kalan duvar köşelerinin göze hoş görünmeyen kusurlu görüntüsü tepelik kullanımıyla estetik bir görüme kavuşmuştur (bkz., çiz.: 34 ve 35).

Ödemiş İlçesi'nde incelenen geleneksel konutların oda kapılarının tepelikleri iç kavisli yapılmıştır. İç kavisli tepelikler ya kapı kasası ya da alınlığın üst kısmından itibaren tavana kadar çıkmaktadır. Kapı kasasından sonra kullanılan tepelikli kapılar, bu kategoride değerlendirilen en sade örneklerdir. Bu türden kapılar Çakırağa Konağı'nın zemin kat güney odası ile birinci kat oda kapılarında , Şerif Ali Mutlu Evinin başodasında, Dervişağa Sokaktaki Evin başodasında, Hacamatlar Evinin başodasında ve Karpuzlar Evinin kuzey-doğu odasında görülmektedir (bkz., foto.: 36, 212, 363 ve 373). İncelenen örnekler arasında kemer ve tepelik kullanımı sadece Çakırağa Konağı'nın zemin katındaki doğu odasının kapısında bulunmaktadır (bkz., foto.: 36). Yapımı daha zahmetli kapılar, alınlık ve tepeliklerin birlikte kullanıldığı örneklerdir. Çakırağa Konağı ikinci kat odalarında, Hessenler Konağı'nın iki odasında, Adalı Saim Evinin başodasının kapılarında alınlık ve tepelik birlikte kullanılmıştır (bkz., foto.: 123, 124, 246, 247 ve 343). Ayrıca geleneksel konutlarda alınlık ve tepeliklerle beraber kemer kullanımı, oda kapılarının kuruluş şekli ve yapımında hemen hemen bütün özelliklerin toplandığı örneklerdir. Bu türden kapı örnekleri Sandıkoğlu Konağı ve Almanlar Evinin başodalarındaki kapılarda görülmektedir (bkz., foto.: 140 ve 275).

Tablo 42: Oda Kapılarının Yapım ve Kuruluş Şeklini Gösteren Birinci Tablo

ÜÇ YÖNDEN PERVAZLARLA SINIRLANDIRILAN KAPILAR			
	Geçme Tekniği	Kündekâri ve Geçme Tekniği	Çakma Tekniği
Çakırağa Konağı	✓ (2 Adet)	✓ (1 Adet)	
Kerimoğlu Konağı	✓ (2 Adet)		✓ (1 Adet)
Musa Efendi Konağı	✓ (2 Adet)		
Mehmet Yapıcı Evi	✓ (1 Adet)		
K. Paşazade Konağı	✓ (3 Adet)		
Mehmet Bey Evi	✓ (1 Adet)		
Ethem Ağa Konağı			✓ (2 Adet)
Bekçi Selim Evi		✓ (1 Adet)	
Galip Algın Evi	✓ (2 Adet)		
Şükriye Gülcü Evi	✓ (1 Adet)		
Abdullah Harmandal Evi	✓ (1 Adet)		
Remzi Akgün Evi	✓ (1 Adet)		✓ (1 Adet)
Hacamatlar Evi	✓ (1 Adet)		
Karpuzlar Evi	✓ (1 Adet)		
Mehmet Ersoy Evi	✓ (2 Adet)		
Barutçular Evi	✓ (1 Adet)		✓ (2 Adet)
Yücel Koyuncu Evi	✓ (3 Adet)		
Ali Erdem Evi			✓ (2 Adet)
Mehmet Orhan Evi			✓ (1 Adet)
Hüseyin Işık Evi			✓ (1 Adet)
KEMERLİ KAPILAR			
	Geçme Tekniği	Kündekâri ve Geçme Tekniği	Çakma Tekniği
Çakırağa Konağı	✓ (3 Adet)		
KEMERLİ VE TEPELİKLİ KAPILAR			
Çakırağa Konağı	✓ (1 Adet)		
ALINLIKLİ KAPILAR			
	Geçme Tekniği	Kündekâri ve Geçme Tekniği	Çakma Tekniği
Musa Efendi Konağı	✓ (1 Adet)		
Şerif Ali Mutlu Evi		✓ (1 Adet)	
Ethem Ağa Konağı	✓ (2 Adet)		
Bekçi Selim Evi		✓ (1 Adet)	
İbrahim Ergin Evi	✓ (1 Adet)		
Kaleiçi Sokaktaki Ev	✓ (2 Adet)		
Mehmet Parlar Evi	✓ (1 Adet)		✓ (1 Adet)
Remzi Akgün Evi	✓ (1 Adet)		
Adalı Saim Evi	✓ (2 Adet)		✓ (1 Adet)
H. İlyas Dönmez Evi	✓ (2 Adet)		
Hasan Duyaroğlu Evi			✓ (2 Adet)
Mehmet Bey Evi (Konaklı)	✓ (2 Adet)		

Tablo 43: Oda Kapılarının Yapım ve Kuruluş Şeklini Gösteren İkinci Tablo

TEPELİKLİ KAPILAR			
	Geçme Tekniği	Kündekâri ve Geçme Tekniği	Çakma Tekniği
Çakırağa Konağı	✓ (1 Adet)	✓ (2 Adet)	
Şerif Ali Mutlu Evi	✓ (1 Adet)		
Dervişağa Sokaktaki Ev	✓ (1 Adet)		
M. Salih Döner Evi	✓ (1 Adet)		
Hacamatlar Evi	✓ (1 Adet)		
Karpuzlar Evi	✓ (1 Adet)		
KEMERLİ VE ALINLIKLİ KAPILAR			
	Geçme Tekniği	Kündekâri ve Geçme Tekniği	Çakma Tekniği
Kerimoğlu Konağı	✓ (2 Adet)		
Almanlar Evi			✓ (1 Adet)
Şükriye Gülcü Evi		✓ (1 Adet)	
ALINLIKLİ VE TEPELİKLİ KAPILAR			
	Geçme Tekniği	Kündekâri ve Geçme Tekniği	Çakma Tekniği
Çakırağa Konağı	✓ (2 Adet)	✓ (2 Adet)	
Hessenler Konağı		✓ (1 Adet)	✓ (2 Adet)
Adalı Saim Evi	✓ (1 Adet)		
KEMERLİ, ALINLIKLİ VE TEPELİKLİ KAPILAR			
	Geçme Tekniği	Kündekâri ve Geçme Tekniği	Çakma Tekniği
Sandıkoğlu Konağı		✓ (1 Adet)	
Almanlar Evi			✓ (1 Adet)

6.2.12. Cumba ve Saçaklar

Geleneksel konut mimarisinde 17. yüzyılda sokağı görme isteğinden ortaya çıktığı düşünülen cumbalar, daima sokağa bakan cephelerde kullanılarak sivil mimariye karakteristik bir görünüm kazandırmıştır (Kuban, 1995: 21). Bölgede incelenen evlerin cumbalarının zeminleri sokağa doğru taşırılan taban kirişlerine oturtularak veya destek payandalarının yardımıyla ağırlık alt duvara aktarılacak şekilde yapılmıştır. Cumba payandaları alt duvarlardaki ahşap hatıllara kertikler açılarak sabitlenmiştir (bkz., çiz.: 40 ve 41). İncelenen örnekler arasında Remzi Akgün Evi, Bakkal Hasan Evi ve Bayramlar Konukevi cumbaları taban kirişlerinin üzerine oturtularak yapılmıştır. Kerimoğlu Konağı, Şerif Ali Mutlu Evi, Mehmet Bey Evi (Birgi), Almanlar Evi, Şükriye Gülcü Evi ve Yücel Koyuncu Evi cumbaları ise payandalarla desteklenmiştir.

Tez çalışmasına konu olan evlerin saçakları çatı merteklerinin dışa doğru taşırılmasıyla yapılmıştır. Saçakları meydana getiren mertekler doğal haliyle açık veya düzgün kerestelerin yan yana çakılmasıyla kapatılmıştır.

6.3. Süslemeye Ait Malzeme Analizi

Türk Evi konut mimarisinde tamamlayıcı elemanlarda kullanılan ahşap, aynı zamanda süsleme ögesi olarak da kullanılmıştır. Geleneksel konut mimarisinde süsleme ögesi olarak başta tavanlar gelmektedir. Tavanların süsleme ögesi olarak çokça tercih edilmesinin başlıca nedeni kesintisiz, düzgün ve geniş yüzeyli olmasından kaynaklanmaktadır. Geleneksel konutlarda sofa ve oda gibi mekânların son tamamlayıcı elemanı olan tavanlar, yukarıda sıralanan özelliklere ek olarak ilk girişte en çok dikkat çeken bölümlerdir. Bu bakımdan geleneksel konutlarda tavanlar, yaptırın kişinin maddi gücüne ve bölgedeki yerel ustaların becerisine bağlı olarak bütünüyle göze hitap eden süsleme ögesi olarak kullanılmıştır.

Geleneksel konutlarda tavanlar katlar arasında belirgin farklılıklara sahip özellikle süslenmiştir. Depolama, ahır, gündelik işlerin gerçekleştirildiği zemin katların tavanları; kullanım amacına uygun bir şekilde çoğunlukla ters tavan tekniğinde, herhangi bir tezyinat uygulanmadan, doğal haldeki kereste ve tomruklarla yapılmıştır. Zemin kat üzerinde yükselen katların sayısı hangi katın esas kat olacağını belirlemiş ve tavan süslemeleri esas katı vurgulayacak özellikte uygulanmıştır. Zemin katla beraber iki katlı inşa edilen evlerde esas kat birinci kat olarak kullanılmıştır. Bu nedenle birinci katın sofa ve oda tavanları zemin katın tavanlarından daha gösterişli süslemelere sahiptir. Geleneksel konutlarda üç katlı inşa edilen evlerde ise ikinci kat daima esas kattır. İkinci katın tavanları zemin ve birinci kat tavanlarından daha gösterişli süslemelere sahip olmanın yanında, diğer katlardan yüksek yapılarak esas kat özelliği daha da vurgulanmıştır. Üç katlı geleneksel konutlarda birinci kat ise ara kat olduğundan, bu bölümün tavanları daha mütevazi bezemelere sahiptir. Ayrıca geleneksel konut mimarisinde kat sayısından bağımsız başoda tavanları çoğunlukla diğer tavanlı bölümlerden daha gösterişli olacak şekilde yapılmıştır.

Tez çalışması kapsamında incelenen konutların tavanları çıtakâri, kalemişi, taklit künde-kâri, oyma, çakma ve yapıştırma teknikleri kullanılarak süslenmiştir. İncelenen konutlardan en gösterişli tavanlar Çakırağa Konağı'nda bulunmaktadır. Konağın zemin katının tavanlarından itibaren özenli işçilik göze çarpmaktadır. İkinci kat esas kat olması nedeniyle bu kattaki tavanlar diğer katların tavanlarına göre daha yoğun ve birden fazla teknik uygulanarak süslenmiştir. Birinci kat ise ara kat özelliğinden dolayı tavanları esas katın tavanlarından daha sade, ancak zemin kattaki örneklere göre zengin süslemelere sahiptir. Bölgede incelenen konak tipi evlerde Çakırağa Konağı'na benzer bir şekilde katlar arasındaki hiyerarşi göz önüne alınarak tavanlar süslenmiştir.

Çakırağa Konağı'nın zemin katının oda ve sofa düz tavanları çakma tekniğinde ve diğer iki kata göre daha sade olacak şekilde tezyin edilmiştir. Yan yana düzgün kerestelerle kapatılan tavanların yüzeyleri beyaz, yeşil ve siyah renkte boyanmıştır. Çakırağa Konağı dışında bölgede incelenen konutların büyük bir bölümünün tavanları yan yana dizilen sade düzgün kerestelerle düz tavan tekniğinde kapatılmıştır. Konağın birinci katındaki sofa, oda, eyvan ve köşk tavanlarında çıtakari, çakma tekniği kullanılarak geometrik şekillerle süslenmiştir. Konağın birinci katının sofa, oda ve köşk tavanları çıtakâri tekniğinde eş kenar karelerden oluşmaktadır. Bölgede incelenen Sandıkoğlu Konağı, Kerimoğlu Konağı, Şerif Ali Mutlu Evi, Kaleiçi Sokaktaki Ev ve Şükriye Gülcü Evinine ait zemin kat üzerinde yükselen tavanlı bölümler (sofa ve odalar) çıtakari tekniğinde yapılmış eş kenar karelere bölünerek süslenmiştir (bkz., foto.: 46, 54, 145, 192, 294 ve 302).

Çakırağa Konağı'nın birinci kat güney-doğu ve güney-batı yönündeki eyvanlarının tavanları; çakma, çıtakâri tekniğindeki süslemeleri ile farklı kompozisyonlara sahiptir. Güney-doğu eyvanının tavanı benzer iki eş bölümlü olacak şekilde baklava dilimi motiflerinden ibarettir. Kuzey-batı eyvanının tavanı ise benzer dört eş bölümlü olacak şekilde yapılmıştır. Benzer bölümlerin merkezinde çakma tekniğindeki eş kenar panoları aynı şekilli çıtakâri ince çıtalar çevrelemektedir. Eşkenar karelerin dışında kalan boşluklara ise güneş motifleri yerleştirilmiştir. Şerif Ali Mutlu Evinin başoda tavanı da benzer tekniklerle kare ve üçgen geometrik şekiller süslenmiştir (bkz., foto.: 40, 42 ve 191).

Çakırağa Konağı birinci katının güney-batı eyvanının tavanı ise çitakâri tekniğinde ayrı bir önem verilerek bezenmiştir. Eyvanın tavan süslemeleri iç içe geçen kare, altıgen ve sekizgen geometrik şekillerden oluşmaktadır. Konağın güney-batı eyvanına benzer çitakâri tekniğinde geometrik şekillerden oluşan süslemeler Bekçi Selim Evi ve Hacamatlar Evi'nin başodalarında bulunmaktadır (bkz., foto.: 249 ve 355).

Çakırağa Konağı'nın ikinci katının tavanları çitakâri, çakma, taklit künde-kâri, oyma ve kalemişi teknikleri kullanılarak süslenmiştir. Geometrik ve bitkisel motiflerin bir arada kullanıldığı tavan süslemelerinde zengin kompozisyonlar dikkat çekmektedir. İkinci katın sofa, oda ve eyvan tavanlarının her biri farklı motifler kullanılarak süslenmiştir. Geometrik kompozisyonlar üçgen, kare, dikdörtgen ve çokgen gibi şekillerden meydana getirilmiştir. Bu geometrik şekillerin yüzeyleri ise kalemişi, oyma tekniklerinde bitkisel motiflerle ve meyve tasvirleriyle doldurulmuştur. Ayrıca duvar-tavan arasında geçişi sağlayan iç kavisli ve tavanı dıştan dört yönden çevreleyen geniş pervazların yüzeyleri de çeşitli bitkisel motiflerle süslenmiştir.

İkinci katın İstanbul ve İzmir odalarının geometrik panolarla oluşturulan tavanlarının süslemelerinde küçük kare panoların yüzeylerine oyma tekniğinde işlenen gülbezek motifleri dikkat çeken ayrıntılar arasındadır. Güney-batı eyvanının meyve tasvirlerinden oluşan tavanında da yer yer gülbezek motifli oyma kareler yerleştirilmiştir. Bu tavanlarda farklı türden motif ve desenler çitakâri, çakma, yapıştırma, oyma teknikleri kullanılarak uygulanmıştır. Doğu ve kuzey odalarının "S" ve "C" şekilli motiflerden oluşan tavan süslemeleri dönemin üslubunu yansıtanın yanında çitakâri tavan bezeme örnekleri bakımından da önemli özellikler barındırmaktadır. Benzer bir şekilde Almanlar Evi'nin başoda tavanını uçları volütlü ince çitalar süslemektedir (bkz., foto.: 269 ve 270).

Bölgede incelenen bazı konutların tavanlarını dıştan çevreleyen düz, iç kavisli pervazların yüzeylerini kırık kollar ve üçgen şekilli bordürler süslemektedir. Çitakâri tekniğindeki bu süslemeler özellikle Bademli bölgesinde kullanılmıştır. Ethem Ağa Konağı, Bekçi Selim Evi, Galip Algın Evi, Kaleiçi Sokaktaki Ev, Hamitoğlu Sokaktaki Ev, Adalı Saim Evi ve Karpuzlar Evinin tavanlarında söz konusu süslemeler bulunmaktadır. Tez çalışmasında incelenen konutların önemli bir bölümünün tavanları yan yana dizilen sade kerestelerle kapatılmıştır. Oda tavanlarında yan yana getirilen

keresteler ve aralara çakılan ince çıtlar ya giriş doğrultusunda ya da girişe dik bir şekilde yapılmıştır. Kerimoğlu Konağı'nın başoda tavanındaki kereste ve çıtlar ise girişe 45 derecelik açılarla yerleştirilerek üst örtü tamamlanmıştır (bkz., foto.: 146).

Geleneksel konut mimarisinde tavanlarla beraber süsleme unsuru olarak kullanılan diğer bir eleman tavan göbeklerdir. Tavan göbekleri çoğunlukla tavanın ortasına gelecek şekilde yerleştirilmiştir. Tavan göbekleri, tavandaki mevcut süslemeleri daha gösterişli kılmak veya sade bir şekilde düzenlenen tavana hareket kazandırma amacıyla kullanılmıştır. Süsleme ögesi olarak kullanılan tavan göbekleri; kare, daire, oval veya çokgen şekillerde ve farklı teknikler kullanılarak süslenmiştir.

Geleneksel konutlardaki tavan göbekleri aynı zamanda düzenlenme şekline bağlı olarak dıştan çıtlar yardımıyla çerçeveli veya kasnaklı olacak şekilde sınırlandırılmıştır. Çerçeveli veya kasnaklı olarak sınırlandırılan göbeklerin ortasında ise esas süsleme kompozisyonları bulunmaktadır. Bu kompozisyonlar geometrik şekillerden ya da dönemin üslubuna uygun bitkisel motiflerden oluşmaktadır. Motifler çakma, geçme, çıtakâri, kalemişi, oyma, yontma, eğmeçli ve ajur tekniklerinden en az bir tanesi kullanılarak tavanın yüzeyine işlenmiştir.

Çoğunlukla tavanların ortasına konumlandırılan göbeklerin bir başka kullanımı ise, oda tavanının tamamını veya tavanın önemli bir bölümünü kaplayan ölçülerde yapılan örnekler oluşturmaktadır. Birinci yöntemde tavanı dıştan çevreleyen pervazlar dışında kalan diğer bütün bölüm tavan göbeği olarak tasarlanmıştır. İkinci yöntemde ise daha çok iki bölümlü (seki altı ve seki üstü) başoda tavanlarında boyutsal açıdan önemli bir bölümün göbek olarak kullanılan örnekleri temsil etmektedir.

Tez çalışmasında incelenen konut örneklerinin tavan göbekleri şekil bakımından kare, daire, oval ve çokgen olarak yapıldığı görülmüştür. Geometrik şekilli düzenlenen tavan göbeklerinin büyük bir bölümü çerçeve ve kasnaklarla sınırlandırılmıştır. Çerçeve ve kasnaklarla sınırlandırılan tavan göbekleri dışında tavanlarda yıldız şekilli ve yontma tekniğinde narçiçeği şeklinde düzenlenen örnekler de bulunmaktadır.

Tablo 44: Tavan Göbeklerinin Şekillerine Göre Sınıflandırıldığı Tablo

ŞEKİLLERİNE GÖRE TAVAN GÖBELERİ							
	Kare Çerçevesi Tavan Göbekleri	Daire Kasnaklı Tavan Göbekleri	Çokgen Kasnaklı Tavan Göbekleri	Oval Şekli Tavan Göbekleri	Yıldız Şekli Tavan Göbekleri	Yontma Teknikinde Tavan Göbekleri	Tavanın Bir Bölümü Veya Tamamı Tavan Göbeği Şeklinde Düzenlenen Örnekler
Çakırağa Konağı			✓(3 Ad.)	✓(1 Ad.)		✓(1 Ad.)	✓(3 Ad.)
Kerimoğlu Konağı		✓(1 Ad.)					
Musa Efendi Konağı	✓(2 Ad.)						
Mehmet Yapıcı Evi	✓(1 Ad.)						
Ş. Ali Mutlu Evi					✓(1 Ad.)		
Dervişağa Sokaktaki Ev	✓(1 Ad.)						
Ethem Ağa Konağı	✓(1 Ad.)						
Hessenler Konağı			✓(1 Ad.)				
Bekçi Selim Evi			✓(1 Ad.)	✓(1 Ad.)		✓(1 Ad.)	
Galip Algin Evi	✓(1 Ad.)				✓(1 Ad.)		
Almanlar Evi			✓(1 Ad.)				✓(1 Ad.)
İbrahim Ergin Evi	✓(1 Ad.)						
Hamitoğlu Sokaktaki Ev		✓(1 Ad.)					
Kaleiçi Sokaktaki Ev	✓(3 Ad.)						
Şükriye Gülcü Evi		✓(1 Ad.)					
Abdullah Harmandal Evi	✓(1 Ad.)						
Mehmet Parlar Evi	✓(2 Ad.)						
Adah Saim Evi	✓(1 Ad.)	✓(1 Ad.)			✓(1 Ad.)		
Hulusi İlyas Dönmez Evi	✓(2 Ad.)						
Hacamatlar Evi						✓(1 Ad.)	
Karpuzlar Evi					✓(1 Ad.)		
Bakkal Hasan Evi	✓(2 Ad.)						
Mehmet Bey Evi	✓(2 Ad.)						

İncelenen tavan göbeği örneklerinin çakma, çıtakari, kalemişi, eğmeçli, oyma ve yontma teknikleri kullanılarak bezendiği görülmüştür. Bölgede tez çalışmasına konu olan

tavan göbeklerinin süsleme özellikleri, tavan göbeği şekillerine bağlı gruplandırılarak değerlendirilmiştir. En az bir teknik uygulanarak süslenen tavan göbekleri arasında en çok öne çıkan örnekler Çakırağa Konağı ve Almanlar Evinde bulunmaktadır. Tez çalışması kapsamında iki bölümlü odalarda seki altı tavan göbeği olarak düzenlenen tek örnek ise Çakırağa Konağı'nın ikinci kat güney odasında bulunmaktadır. Seki altı tavan göbeğini kalemişi ve çitakâri tekniğinde bitkisel motifler, meyve tasvirleri, oval geometrik şekiller, ucu volütlü kıvrımlar süslemektedir. Çakırağa Konağı'nın birinci kat güney-doğu, kuzey-batı eyvanları ve Almanlar Evinin batı odası tavanlarının tamamı ise tavan göbeği olarak yapılan örneklerdir. Konağın eyvanlarına ait tavan göbekleri çakma ve çitakâri tekniğindeki geometrik şekilli kare ve baklava dilimleri süslemektedir. Almalar Evinin batı yönündeki odanın tavan göbeği ise çakma, çitakâri teknikleri kullanılarak tavanın ortasında büyük bir güneş motifi ve köşelerde ışın demetlerinden oluşan bir düzenlemeye sahiptir.

Çakırağa Konağı'nın ikinci kat sofa tavan göbeği çakma, çitakâri, kalemişi ve oyma teknikleri kullanılarak süslenmiştir. Tavan göbeğinin merkezinde bulunan oyma tekniğindeki kabaranın çevresine çakılan kare geometrik parçalar ve ince çıtaların yüzeyleri Barok üslubunda bitkisel motifler ile meyve tabağı tasvirleriyle bezenmiştir. Ayrıca Çakırağa Konağı'nın ikinci katındaki sofa tavan göbeği ve güney odasındaki oymalı kabalar ile Almanlar Evi'nin başoda tavan göbeğindeki süsleme ve üslup özellikleri bakımından benzerlikleri dikkat çekmektedir (bkz., foto.: 92, 107 ve 270).

Geometrik desenli tavan göbekleri arasında Musa Efendi Konağı, İbrahim Ergin Evi ve Mehmet Bey (Konaklı) Evi'nin süslemeleri diğer örneklerden ayrılmaktadır. Musa Efendi Konağı'nın kuzey-batı yönündeki odanın çakma tekniğindeki tavan göbeği üçgen, kare ve baklava dilimi şeklindeki parçalardan yapılmıştır. Geometrik şekilli parçaların bir araya getirilmesiyle iç içe geçmiş sekizgenler ve dört köşeli yıldız motifleri oluşturulmuştur (bkz., çiz.: 95 ve 96). Benzer bir yöntemle İbrahim Ergin Evinin güney-batı yönündeki odanın oyma ve çakma tekniğindeki tavan göbeğinde de bir araya getirilen kıvrımlı halkalardan yeni şekiller oluşturulacak şekilde yapılmıştır (bkz., foto.: 278 ve çiz.: 142). İbrahim Ergin Evinde bulunan tavan göbeğinde üç adet kıvrımlı halkanın kesiştirilmesiyle merkezde altıgen bir şekil meydana getirilmiştir. Tavan göbeğine çakılan

küçük kare parçaların yüzeyinde ise yıldız ve oyma gülbezek motifleri bulunmaktadır. Mehmet Bey Evinin güney-batı yönündeki odasının tavan göbeği süslemesinde ise; daha çok banyo, dolap kapaklarında ve kapı kanatlarında kullanılan geçme tekniğindeki çarkıfelek motifi dikkat çekmektedir. İncelenen örnekler arasında dolap kapakları ve kapı kanatlarındaki motif benzerliği sadece bu evin tavan göbeğinde görülmektedir (bkz., foto.: 416 ve çiz.: 204).

Geometrik desenli tavan göbekleri arasında tamamen benzer olan Dervişağa Sokaktaki Evin başodası ile Musa Efendi Konağı'nın başoda tavan göbekleri ise; çakma tekniğinde kare ve dikdörtgen panolardan oluşmaktadır. Süsleme ve şekil bakımından benzer özellikler Ethem Ağa Konağı, Galip Algın Evi, Kaleiçi Sokaktaki Ev, Abdullah Harmandal Evi, Mehmet Parlar Evi, Hulusi İlyas Dönmez Evi ve Bakkal Hasan Evinin tavan göbeklerinde de görülmektedir. Bu evlerin kare çerçevelerle sınırlandırılan tavan göbeklerinin ortasında oyma tekniğinde iri gülbezek motifleri bulunmaktadır. Söz konusu konutların tamamının Birgi ve Bademli'de olması, tavan göbeklerinin bu bölgelerdeki yerel ustalar tarafından yapıldığını göstermektedir.

19. yüzyılın ortalarına tarihlendirilen Bekçi Selim Evi ve Hacamatlar Evi'nin başodalarındaki tavan göbekleri benzer özellikler barındıran iki örnektir. Her iki evin başodasının narçiçeği tavan göbekleri yontma tekniğinde işlenmiştir. Ayrıca Bekçi Selim Evinin iki kısımdan oluşan başoda tavan göbeğinin kaide bölümü eğmeçli parçalarla güneş motifi şeklinde düzenlenmiştir (bkz., foto.: 249,355 ve çiz.: 122, 173). Çakırağa Konağı'nın ikinci katındaki köşk bölümünün tavan göbeğinin ortasındaki çam kozalağı ile Galip Algın Evinin ikinci kat sofa tavan göbeğindeki narçiçeği motifi de yontma tekniğinde yapılan iki örnektir. Ancak bu iki örnekteki küçük boyutlu yontma kozalak ve narçiçeğinin tavan göbeğinden çok tamamlayıcı birer unsurlar olarak yapıldığı anlaşılmaktadır (bkz., foto: 98 ve 263).

Daire şekilli kasnaklarla sınırlandırılan tavan göbekleri Kerimoğlu Konağı, Hamitoğlu Sokaktaki Ev, Şükriye Gülcü Evi ve Adalı Saim Evi'nde bulunmaktadır. Tavan göbekleri çakma, çitakâri ve oyma teknikleri kullanılarak süslenmiştir. Kerimoğlu Konağı'nın başodasında bulunan tavan göbeğinin ortasına yerleştirilen düzgün daire parçanın yüzeyine benzer on dört adet eş kenar kare oyulmuştur. Bu daireyi dıştan çitakâri

teknğinde çarkıfelek motifi sarmaktadır (bkz., foto.: 146 ve çiz.: 91). Hamitoğlu Sokaktaki Ev ile Adalı Saim Evinin tavan göbeklerinde ise çakma, çitakâri ve oyma teknikleri kullanılarak benzer tavan göbekleri oluşturulmuştur (bkz., foto.: 287, 389 ve çiz.: 147, 168). Tavan göbeklerinin merkezinde bulunan daire şekillerin yüzeyinde oyma çiçek ve yıldız motifleri bulunmaktadır. Bu motifleri dıştan çitakâri tekniğindeki eş kenar karelerin açılı bir şekilde yan yana çakılmasıyla dokuz köşeli yıldız motifleri meydana getirilmiştir. Şükriye Gülcü Evinin tavan göbeği çitakâri tekniğinde güneş motifi şeklinde düzenlenmiştir (bkz., foto.: 302 ve çiz.: 155).

Çokgen şekilli tavan göbekleri Çakırağa Konağı, Hessenler Konağı, Bekçi Selim Evi ve Almanlar Evinde bulunmaktadır. İncelenen konutlarda çokgen kasnaklı tavan göbeklerin süslenmesinde kalemişi, çitakâri, çakma ve oyma teknikleri kullanılmıştır. Çakırağa Konağı'nın ikinci kat sofasında bulunan tavan göbeği incelenen tavan göbekleri arasında en zengin süslemelere sahiptir. Söz konusu tavan göbeğinde kalemişi, çitakâri, çakma, oyma teknikleri kullanılarak geometrik ve bitkisel motiflerle süslenmiştir. Tavan göbeğinin ortasındaki bitkisel motifli kabaranın benzer örnekleri; aynı konağın ikinci katındaki güney odası ve Almanlar Evinin başodasının tavanlarında bulunmaktadır. Hessenler Konağı ile Bekçi Selim Evinin çokgen tavan göbekleri ise benzer üslup ve süsleme tekniğinde yapılmıştır. Tavan göbeklerindeki geometrik şekiller, yıldız, güneş motifleri çitakâri, çakma ve oyma teknikleri kullanılarak süslenmiştir (bkz., foto.: 241, 250 ve çiz.: 118, 123).

Tez çalışması kapsamında incelenen tavan göbeklerinin farklı gruptaki son örnekleri yıldız motiflerinden oluşmaktadır. Yıldız motifli tavan göbekleri kasnaksız veya çerçevesiz olacak şekilde yapılmıştır. Yıldız motifli tavan göbeği örnekleri Şerif Ali Mutlu Evi, Galip Algın Evi ve Adalı Saim Evinde bulunmaktadır. Galip Algın Evi ile Adalı Saim Evinde bulunan yıldız motifli tavan göbekleri çakma tekniğinde geometrik parçaların üst üste getirilmesiyle yapılmıştır (bkz., foto.: 263, 342 ve çiz.: 131, 169). Şerif Ali Mutlu Evinin güney-batı yönündeki odanın tavanında bulunan yıldız motifi diğer örneklere göre daha küçük boyutlu ve kesme yöntemiyle şekillendirilmiştir (bkz., foto.: 193).

Tablo 45: Tavan Göbeklerinin Süsleme Tekniklerine Göre Sınıflandırıldığı Diyagram Tablosu

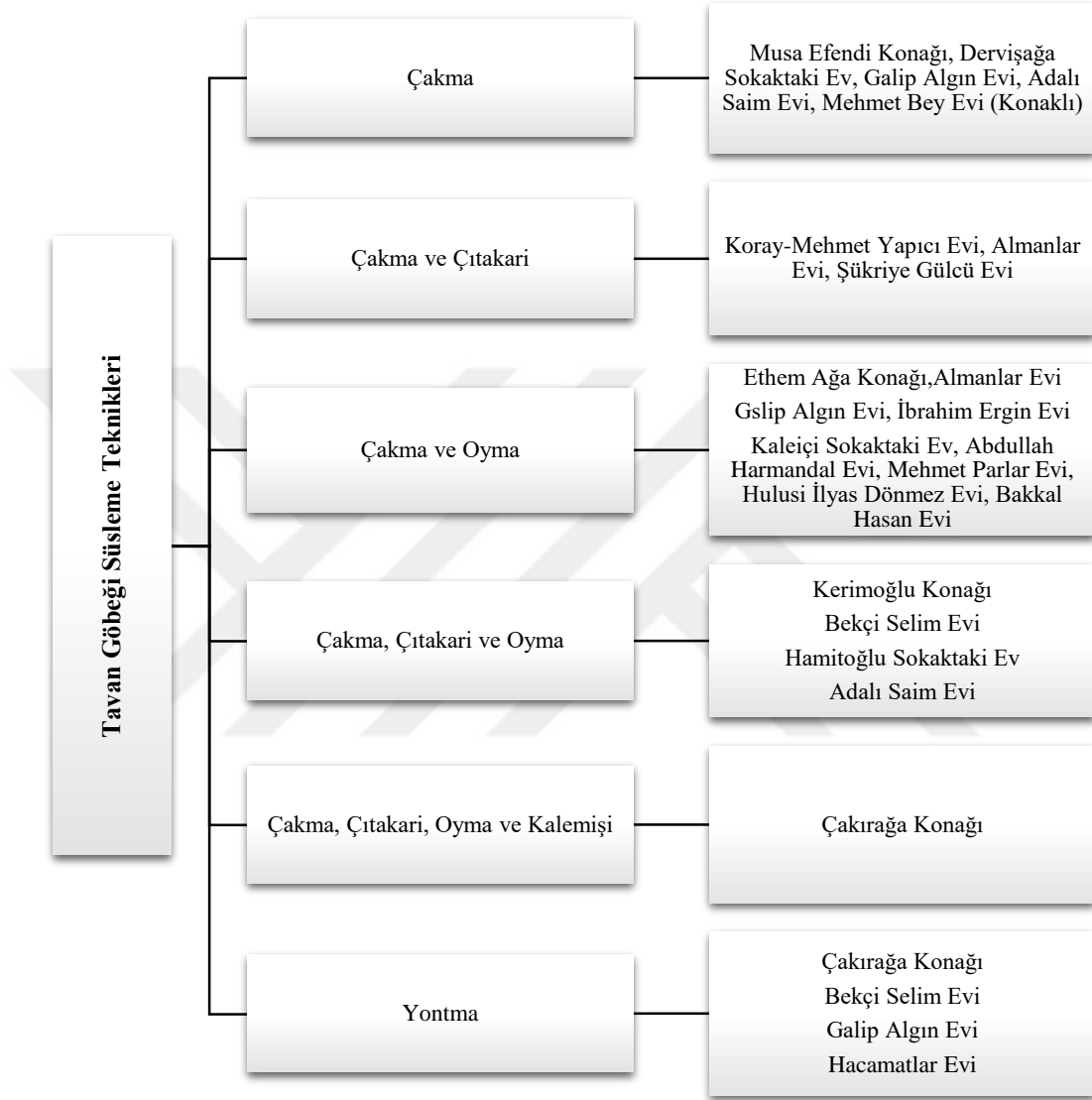

Geleneksel konut mimarisinde tavanlardan sonra süsleme ögesi olarak en çok kapı kanatları, dolap ve pencere kapakları kullanılmıştır. Kapı kanatları, dolap-pencere kapakları tavanlardan sonra geniş ve düzgün yüzeylerin elde edildiği diğer elemanlardır. Çoğunlukla künde-kâri, geçme veya çakma yapım tekniğinde imal edilen bu elemanların yüzeyleri geometrik ve bitkisel motiflerle bezenmiştir. Süslemede ağırlıklı olarak geçme, künde-kâri, oyma teknikleri kullanılmakla beraber çıtakari ve kalemîşi tekniklerinin tercih edildiği örnekler de bulunmaktadır. Tez çalışması kapsamında Ödemiş İlçesi'nde

incelenen sivil mimari örneklerinin kapı kanatları ile dolap-pencere kapaklarının büyük bir bölümünde kündeîari ve geçme tekniğinde geometrik desenli kompozisyonlar oluşturulmuştur.

Kanat ve kapakları meydana getiren geçme panolar yatay, dikey veya açılı olacak şekilde birleştirilmiştir. Farklı şekillerde birleştirilen kare ve dikdörtgen panoların yüzeyleri çoğunlukla sade olacak şekilde düzenlenmiştir. Kündeîari ve geçme tekniğinde sade panolardan oluşan yüzeylerde; çarkıfelek motifî, sepet örgü veya merkezden dışa doğru bir düzen içinde oluşturulan geometrik desenler bulunmaktadır. Kündeîari tekniğindeki geometrik süslemeler çoğunlukla kanat ve kapakların üst veya orta kısımda bir göbek halinde düzenlenmiştir. Bu şekilde düzenlenen örnekler Çakırağa Konağı'nın üst iki katının (ikinci kat kuzey oda kapısı hariç) güney, batı ve kuzey yönlerindeki oda kapılarında görülmektedir. Çakırağa Konağı dışında Sandıkoğlu Konağı, Dervişağa Sokaktaki Ev, Bekçi Selim Evi, Şükriye Gülcü Evi, Remzi Akgün Evi, Hacamatlar Evi ve Karpuzlar Evinin kapı kanatları üst kısmı geometrik kompozisyonlu göbekler şeklinde düzenlenmiştir (bkz., foto.: 140, 255, 304, 331, 363 ve 373).

Göbeklerin dışında kanat ve kapakların yüzeylerinin tamamının süsleme ögesi olarak kullanıldığı örnekler de bulunmaktadır. Bu örnekler arasında Çakırağa Konağı ikinci kat kuzey oda kapısı, Kerimoğlu Konağı kuzey oda kapısı, Hessenler Konağı'nın başoda kapısı ve Bekçi Selim Evinin başoda kapısı incelenen diğere kapı kanatlarına göre daha çok dikkat çekmektedir (bkz., foto.: 126, 157, 231 ve 245). Ayrıca kanat ve kapaklarda geçme panoların yüzeyleri oyma tekniğinde kartuş, güneş, yıldız ve bitkisel motiflerle hareketlendirilmiştir. Kündeîari, geçme ve oyma tekniklerinin bir arada kullanıldığı örnekler Çakırağa Konağı, Bekçi Selim Evi, Hamitoğlu Sokaktaki Ev, Kaleiçi Sokaktaki Ev ile Hacamatlar Evinin kapı kanatları ve dolap kapaklarında görülmektedir. Karpuzlar Evinin başoda banyo, dolap kapaklarında da kündeîari, geçme ve oyma teknikleri birlikte kullanılarak süslenmiştir. Özellikle Bekçi Selim Evinin başoda kapısı, banyo-dolap kapakları ile Hacamatlar Evinin dolap kapaklarındaki kündeîari, geçme ve oyma tekniklerindeki özenli işçilik dikkat çekmektedir (bkz., foto.: 253, 254, 255, 359 ve 362). Hamitoğlu Sokaktaki Ev ile Hacamatlar Evinin dolap kapakları yukarıda sıralanan tekniklerde süslenen önemli diğere örneklerdir (bkz., foto.: 289 ve çiz.: 148, 149, 175, 176).

İncelenen örnekler arasında Çakırağa Konağı'nın ikinci kat güney odasının kapı alınlığı ile Almanlar Evinin başoda kapısının kemer ve alınlık bölümleri oyma tekniğinde süslenen iki örnektir. Bu kapılara ait kemer ve alınlık bölümleri Barok üslubunda yoğun bir şekilde bezenmiştir (bkz., foto.: 123, 273 ve çiz.: 84, 140,141). Yukarıda anlatılan elemanlar dışında, diğer konutlardaki kapı alınlıkları künde-kâri ve geçme tekniğinde sade bir düzenlemeye sahiptir.

Bölgede incelenen konutlara ait raflı gözler oda içinde iki farklı şekilde kullanılmıştır. Raflı gözlerin ilk kullanımı yüklüğün iki yanına konumlandırılan veya dolaplarla beraber kullanılan örneklerden oluşmaktadır. İkinci kullanımda ise; duvar üzerine açılan nişlerin içine yerleştirilen raflı gözler şeklindedir. İki farklı şekilde yerleştirilen raflı gözler süslemede düz ve tepelikli olacak şekilde düzenlenmiştir. Düz bir şekilde düzenlenen gözler, temel işlevlerini yerine getirmek amacıyla yapılan sade raflı elemanlardan ibarettir.

Kemer görünümü verilen tepelikli gözler kinişli geçme, ajur ve oyma teknikleri kullanılarak süslenmiştir. Kinişli geçmelerle yapılan gözler kavisli benzer iki parçadan oluşmaktadır. İncelenen örneklerin büyük bir bölümü benzer özellikteki kinişli geçmelerle tutturulan kavisli tepeliklerden oluşmaktadır. Bu türden süslenen raflı gözler arasında Çakırağa Konağı, Hessenler Konağı ile Bekçi Selim Evi yüklüklerinin iki tarafına konumlandırılan örnekler farklı tasarımlara sahiptir (bkz., foto.: 242, 251 ve çiz.: 119, 124). Bu evlere ait raflı gözlerin kemer şeklindeki tepelik bölümlerine ayrıca bitkisel motiflerin eklenmesiyle daha zengin görünüm elde edilmiştir. Raflı gözlerin oyma tekniğinde süslenen tek örneği Çakırağa Konağı'nın ikinci katındaki güney odasında bulunmaktadır. Barok üsluptaki bitkisel motifli tepelikler yüklüğün iki tarafına yerleştirilen raflı bölümleri süslemektedir (bkz., foto.: 100, 101 ve çiz.: 81).

Ajur tekniğinde süslenen tepelikler Sandıkoğlu Konağı, Hessenler Konağı ve Karpuzlar Evinde görülmektedir. Sandıkoğlu Konağı ile Karpuzlar Evinin raflı gözleri yüklüğün iki tarafına gelecek şekilde yerleştirilmiştir (bkz., foto.: 135, 368 ve çiz.: 86, 184). Hessenler Konağı'ndaki tepelikli raflı gözler ise kapı arkasında bulunmaktadır (bkz., foto.: 242). Sandıkoğlu Konağı'nın tepelikli raflı gözlerinden yüklüğün sol üst kısmındaki örnek dışında diğer gözler günümüze ulaşmamıştır. Daha iyi durumdaki Karpuzlar Evinin

raflı gözleri her sırada farklı tasarımlara sahip tepelikler bulunmaktadır. Hessenler Konağı'nda da benzer bir anlayışla yukarıdan aşağıya doğru farklı şekillerdeki tepelikler ajur tekniğinde işlenmiştir.

Duvar üzerindeki nişlerin içine yerleştirilen raflı gözlerden Galip Algın Evi ve Hamitoğlu Sokaktaki Ev dışında diğer örneklerin tamamında tepelik kullanımı bulunmamaktadır. Galip Algın Evinde dört gözden oluşan raflı elemanın üst kısmında volütlü kıvrımlardan oluşan motifler ajur tekniğinde yapılmıştır (bkz., foto.: 267 ve çiz.: 133). Hamitoğlu Sokaktaki Evin raflı elemanındaki tepelik ise kavisli benzer iki parçadan oluşmaktadır (bkz., foto.: 290).

Bölgede incelenen konutlarda tamamlayıcı elemanlar dışında destekler, cumba payandaları ve çatı saçakları da süsleme ögesi olarak değerlendirilmiştir. İncelenen konutların sofa, köşk, eyvan ve direklik bölümlerinde kullanılan desteklerin büyük bir bölümü kare kesitli veya doğal haldeki tomruklardan oluşmaktadır. Ancak Çakırağa ve Sandıkoğlu konaklarının sofa, köşk, eyvan ve direklik bölümlerindeki destekler birer süsleme ögesi olarak düşünülerek kullanılmıştır. Özellikle Çakırağa Konağı'nın ikinci kat sofa, eyvan ve köşk bölümlerinin konik sekizgen şekilli desteklerinin başlıklarını oyma tekniğinde dilimli ve kıvrımlı iri yaprak motifleri süslemektedir. Aynı konağın birinci katındaki eyvan direklikleri ile Sandıkoğlu Konağı'nın başoda direklikleri benzer düzenlemeye sahip iki örnektir. Konaklara ait bu direklikler ise sekiz köşeli konik gövdeli görünüşleriyle dikkat çekmektedir (bkz., foto.: 44, 86, 138).

Kerimoğlu Konağı ve Mehmet Bey (Birgi) Evinin cumba payandaları bölgede incelenen diğer örneklerden ayrılmaktadır. Kerimoğlu Konağı'nın cumba payandalarında oyma tekniğinde narçiçeği ve rozetler bulunmaktadır. Mehmet Bey Evi'nin "S" ve "C" kıvrımlı şekillerle süslenen payandaları incelenen örnekler arasında tek örnektir (bkz., foto.: 159, 217 ve çiz.: 111, 112).

Çakırağa Konağı, Şerif Ali Mutlu Evi, Ethem Ağa Konağı, Galip Algın Evi, Bakkal Hasan Evi ve Mehmet Ersoy Evinin düzgün kavak keresteleriyle kapatılan saçaklarına çitakâri tekniğinde güneş motifleri işlenmiştir.

Tez çalışması kapsamında incelenen örnekler farklı bölgelerdeki geleneksel konutlarla da karşılaştırılmıştır. Karşılaştırmada mimariye bağlı ahşap kısımların yapım

teknîği ve süsleme özellikleri ele alınmıştır. Böylece tez çalışmasının katalog bölümündeki örnekler ile karşılaştırmaya konu olan geleneksel konutların ahşap kısımlarının benzer ve farklı yönleri gösterilmiştir.

Tablo 46: Beyler Evinin Ahşap Kısımlarının Gösterildiği Tablo

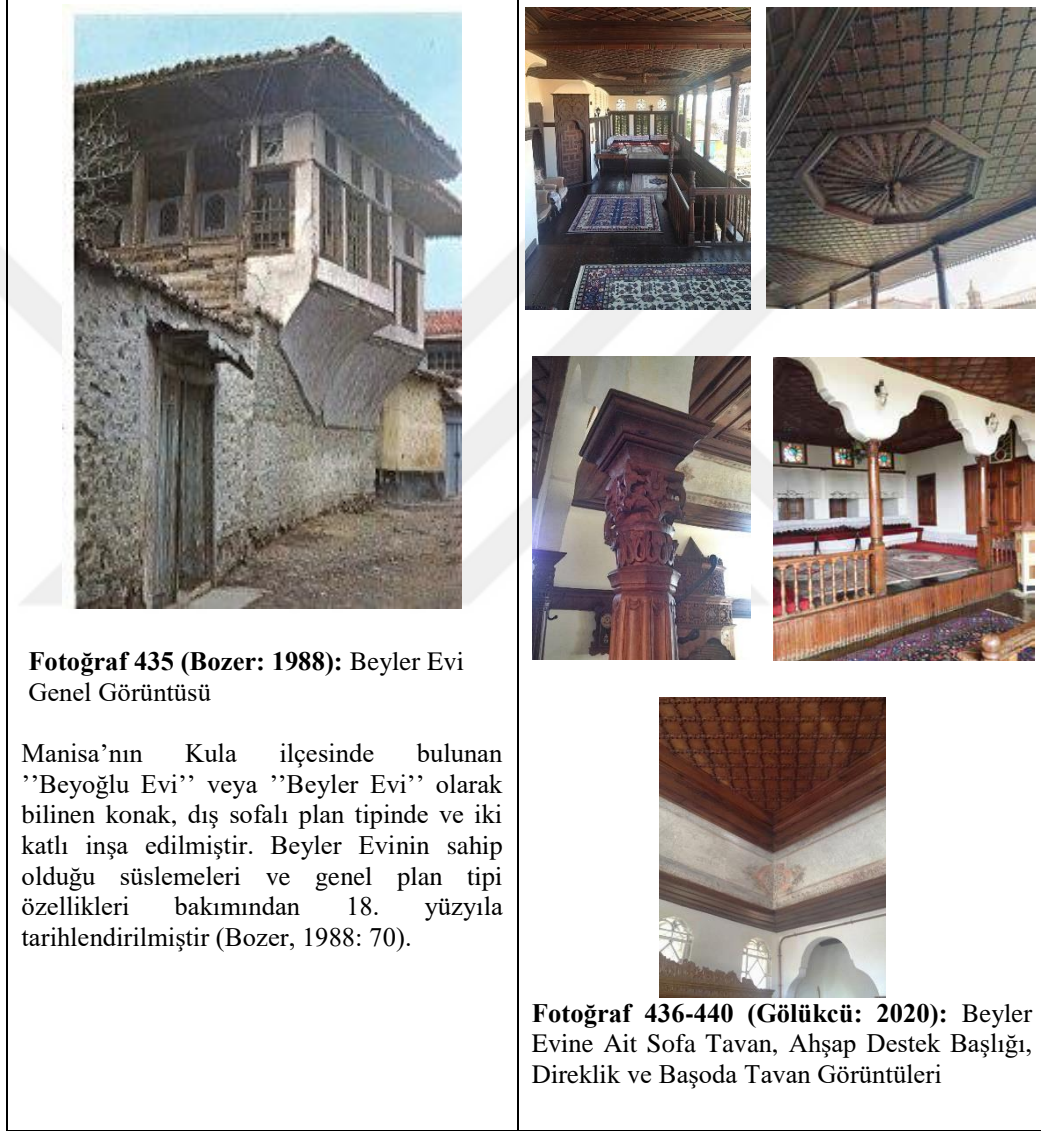

Beyler Evi'nin birinci kat sofa tavan göbeği, çakma ve çökertme teknikleri kullanılarak yapılmıştır. Tavan göbeğini dıştan sekizgen bir kasnak sınırlandırmaktadır. Tavan göbeğinin merkezinde yontma bir nar bulunmaktadır. Nar sarkıtından dışa doğru oyma tekniğindeki bitkisel motifli eşit aralıklı kollar kasnakta sonlanacak şekilde tavana çakılmıştır (Bozer, 1988: 16).

Beyler Evinin sofa tavan göbeği Çakırağa Konağı, Bekçi Selim Evi, Galip Algın Evi, Almanlar Evi ile Hacamatlar Evinin sofa ve oda tavan göbekleriyle benzer özellikler barındırmaktadır. Beyler Evinin sofa tavan göbeği şekil ve kasnak açısından Çakırağa Konağı'nın ikinci kat sofa ve Almanlar Evinin başoda tavan göbekleriyle benzer özellikler taşımaktadır. Karşılaştırmaya konu olan sekizgen tavan göbekleri benzer sekiz köşeli kasnaklarla sınırlandırılmıştır. Süslemede Beyler Evi ve Almanlar Evinin tavan göbeklerinde oyma tekniğinde bitkisel motifler bulunmaktadır. Çakırağa Konağı'nın sofa tavan göbeğinin merkezindeki oyma kabara benzer olmakla beraber; kabarayı çevreleyen eş kenar kare panoların kalemişi süslemeleri ile çitakâri tekniğindeki güneş motifleri farklılık arz etmektedir. Yapımda Beyler Evinin tekne (çökertme) tavan göbeği, Çakırağa Konağı ve Almanlar Evinin çakma tekniğindeki tavan göbeklerinden ayrılmaktadır (bkz., tablo: 43).

İncelenen örnekler arasında Çakırağa Konağı, Bekçi Selim Evi, Galip Algın Evi ve Hacamatlar Evinin tavan göbeklerinde, Beyler Evinin sofa tavan göbeğine benzer yontma nar sarkıtı bulunmaktadır. Beyler Evinin tavan göbeğinin ortasındaki narçiçeği sarkıtı Çakırağa Konağı ile Galip Algın Evindeki örneklerle benzer tamamlayıcı özellikte yapılmıştır. Bu bakımdan Beyler Evindeki yontma narçiçeği Bekçi Selim Evi ve Hacamatlar Evinin tavan göbeklerinden ayrılmaktadır (bkz., tablo: 43).

Karşılaştırmaya konu olan Beyler Evinin sofa ahşap destekleri çokgen kaideli, konik silindir gövdeli ve başlık kısımları bitkisel motifli olacak şekilde düzenlenmiştir. Başodada seki üstünde bulunan direklik bölümünün destekleri de benzer bir düzenlemeye sahiptir. Çakırağa ve Sandıkoğlu konaklarının ahşap destekleri yapım tekniği bakımından Beyler Evindeki desteklerle benzer özelliklere sahiptir. Karşılaştırmaya konu olan üç örneğin başoda ve eyvanlarında bulunan direklikler düzenlenme bakımından benzerdir. Üç bölümlü direkliklerin iki yanındaki açıklıklar tornalı korkuluklarla kapatılarak ortadaki geçiş bölümü vurgulanmıştır. Beyler Evinin eşit genişlikteki yuvarlak kemerli üç bölümlü direkliğine karşılık, Çakırağa ve Sandıkoğlu konaklarının direkliklerinin yanları yuvarlak kemerli ve ortadaki geniş bölüm basık kemerli yapılmıştır (bkz., foto.: 85 ve 138).

Beyler Evinin başoda tavanı geniş iç kavisli pervazlarla yükseltilecek tekne tavan elde edilmiştir. Tavanın asıl süsleme bölümünün tamamı çitakâri tekniğinde "S" ve "C"

şekilli kıvrımlar uç uca çakılarak süslenmiştir. Uç uca çakılan kıvrımlı şekillerin keşiştirilmesiyle eş kenar kareler meydana getirilmiştir. Almanlar Evinin başoda tekne tavan süslemelerinde de çitakârî kıvrımlardan yararlanılarak benzer eş kenar kareler oluşturulmuştur. Almanlar Evinin tekne tavanı ise kademeli yükseltilen pervazlardan ibarettir (bkz., foto.: 269 ve çiz.: 136).

Tablo 47: Lütfi Kaya ve Akif Seçen Evlerinin Ahşap Kısımlarının Gösterildiği Tablo



Karşılaştırmaya konu olan Lütfi Kaya Evinin yüklük, banyo ve raflı gözlerden oluşan sade birimi çakma tekniğinde imal edilmiştir. Giriş tarafında yer alan birimin kapı arkası bölümü açılı pahlandırılmıştır. Kapaksız yüklük; ortada ve diğer elemanlardan daha

fazla yer kaplayacak genişlikte konumlandırılmıştır. Duvara bitişik banyo bölümü tek kapaklı bir tasarıma sahiptir. Yüklüğün iki tarafına ve kapı arkası pahlı bölüme ise üç gözlü açık raflar yerleştirilmiştir. Birimin alt kısmındaki açıklık düzgün kerestelerle kapatılmıştır. Lütfi Kaya Evinin güney-batı odasında bulunan yüklük ve diğer elemanlardan oluşan birim; tez çalışmasına konu olan örneklerle yerleştirilme düzeni ve yapım tekniği bakımından oldukça benzerdir. Bölgede incelenen örnekler arasında oda giriş kapısının iki duvarın köşesine yerleştirilen örneklerde de kapı kanadının denk geldiği bölüm açılı pahlandırılarak yapılmıştır. Karşılaştırılan örneklerin yüklükleri birimin ortasında ve çoğunlukla kapaksız olarak yapılmış olmaları bir diğer benzer özelliktir (bkz., tablo: 38). Ayrıca banyo bölümünün giriş tarafından uzak bir noktaya yerleştirilme şekli de karşılaştırılan örneklerde benzer bir düzenlemeye sahiptir.

Karşılaştırmaya konu olan Akif Seçen Evinin tavan ve tavan göbekleri çakma ve çıtakâri teknikleri kullanılarak yapılmıştır. Süslemede ise kare ve dikdörtgen şekillerden geometrik kompozisyon oluşturulmuştur. Evin güney-batı odasının düz tavanı düzgün kerestelerin yan yana çakılmasıyla kapatılmıştır. Oda tavanı çıtakâri tekniğinde eş kenar karelerden oluşmaktadır. Çıtakâri tekniğinde kare şekillerle süslenen tavanlar Çakırağa Konağı'nın birinci katının sofa ve odalarında, Kaleiçi Sokaktaki Evin odalarında görülmektedir (bkz., foto.: 46, 295). Akif Seçen Evinin güney-batı yönündeki odanın ortasına yerleştirilen kare şekilli tavan göbeği çakma-çıtakâri tekniğinde kare ve dikdörtgen parçalardan geometrik bir düzenlemeye sahiptir (Aktuğ, 2023: 102). Katalog bölümünde incelenen Musa Efendi Konağı ile Dervişağa Sokaktaki Evin tavan göbekleri yapım tekniği ve geometrik düzenleme şekilleri bakımından güney-batı odasının tavan göbeğiyle benzer özelliktedir (bkz., Foto.:170, 209 ve çiz.: 97).

Akif Seçen Evinin kuzey-batı odasında bulunan çakma ve çıtakâri tekniğindeki kare şekilli tavan göbeğinin ortasında bulunan kare parçayı dıştan çarkıfelek motifi şeklinde dikdörtgen panolar çevrelemektedir. Karşılaştırılan tavan göbeğinin yapım ve süsleme özellikleri bakımından benzer özellikleri barındıran örnek Konaklı Mehmet Bey Evinin güney-batı odasında bulunmaktadır. Güney-batı odasının tavan göbeğinin bezenmesinde de kare ve dikdörtgen şekilli parçalardan çarkıfelek motifi oluşturulmuştur (bkz., foto.: 416).

Tablo 48: Kurşunluoğlu Konağı Ahşap Kısımların Gösterildiği Tablo



Kurşunluoğlu Konağı dış sofalı plan tipinde ve iki katlı olacak şekilde inşa edilmiştir. Avluya doğru bakan zemin ve birinci kat sofa tavanlarını basık kemerli silindirik gövdeli destekler taşımaktadır. Birinci kat sofanın desteklerinin aralarındaki boşluklar güvenlik amaçlı korkuluklarla kapatılmıştır. Katalog bölümünde incelenen örneklerin dış sofalı örneklerin çoğunda benzer düzenlemeye sahip tornalı korkuluklar bulunmaktadır. Ancak incelenen örneklerin korkulukları yaklaşık 60 cm. yüksekliğe sahip kapamaların üzerine yerleştirilecek şekilde düzenlenmiştir.

Birinci kat sofanın gerisinde dört adet oda ve bir kiler bulunmaktadır (Beyazıt, 2009: 685). Birinci katın kuzey-batı yönündeki odasının geçme tekniğindeki çift kanatlı kapısı kuruluş itibariyle kanatlar ve alınlık bölümünden oluşmaktadır. Alınlık bölümü yatay üç adet dikdörtgen panodan oluşmaktadır. Simetrik düzenlemeye sahip kanatların her biri dikey dört adet geçme panodan ibarettir. Süslemede alınlık ve kapı kanatlarının ilk üç panosunda oyma tekniğinde benzer bitkisel motifler bulunmaktadır. Diğer panolardan farklı olarak kanatların alt panoları ortasında madalyonların bulunduğu kartuş motifleri süslemektedir. Tez çalışmasında incelenen örneklerden Hacamatlar Evinin güney-doğu odası ile Karpuzlar Evinin başoda kapıları kuruluş şekli ve yapım tekniği bakımından Kurşunluoğlu Konağı'nın kapısıyla benzer özellikler barındırmaktadır. Çift kanatlı kapılar panolar halinde geçme tekniğinde imal edilmiştir. Ancak bu kapılar süsleme bakımından Kurşunluoğlu Konağı'nın kuzey-batı odasının kapısına göre oldukça sade ve süslemesiz bir şekilde tezyin edilmiştir (bkz., foto.: 364 ve 372).

Konağın güney-batı yönündeki oda kapısı karşılaştırmaya konu olan bir diğer örnektir. Geçme tekniğindeki kapı, alınlık ve kanattan oluşmaktadır. Alınlık bölümünde yatay iki adet dikdörtgen pano bulunmaktadır. Kapı kanadı ise kare ve dikdörtgen panolardan yapılmıştır. Alınlığın süslenmesinde oyma tekniğindeki bitkisel motifler ve kıvrımlı dallar kullanılmıştır. Kapı kanadının üst ve alt bölümlerindeki panoları oyma tekniğinde bitkisel motifli madalyonlar süslemektedir. Kanadın ortasındaki geniş alan bir göbek şeklinde düzenlenmiştir. Bu göbeğin ortasına yerleştirilen dikey dikdörtgenin dışına yerleştirilen çarkifelek motifi, kare ve dikdörtgen geometrik şekilli panolardan oluşmaktadır. Panoların yüzeylerinin tamamı oyma tekniğinde bitkisel motiflerle doldurulmuştur. Bekçi Selim Evinin başodasının künde-kârî ve geçme tekniğinde yapılan kapısı yapım tekniği, süsleme ve üslup bakımından konağın güney-batı odasının kapısıyla benzer özellikler taşımaktadır. Başoda kapısı ortada geniş bir serenle ayrılarak iki farklı göbek şeklinde düzenlenmiştir. Göbeklerde geçme kare ve dikdörtgen panolardan çarkifelek motifleri oluşturulmuştur. Ayrıca bu panoların yüzeylerinde de bitkisel motifler oyma tekniğinde işlenmiştir.

Konağın kuzey-batı odasının tekne tavanının yapım ve süsleme özelliklerinin, Çakırağa Konağı'nın ikinci kat güney odası, güney-batı eyvanı ve batı odasının tavan

süslemeleriyle olan benzerlikleri dikkat çekmektedir. Kurşunluoğlu Konağı'ndaki tavan çakma-yapıştırma tekniğinde kare ve dikdörtgenlerden oluşmaktadır. Karelerin yüzeyleri oyma tekniğinde çiçek motifleriyle süslenmiştir. Çakırağa Konağı'nın yukarıda sıralanan oda ve eyvan tavanlarında da benzer düzenlemeye sahip geometrik kompozisyonlu tavanlarının kare şekilli panoları, oyma tekniğinde gülbezek motifleriyle doldurulmuştur (bkz., foto.: 87, 106 ve 110). Karşılaştırılan tavanlar arasındaki farklılıklar ise Çakırağa Konağı'ndaki tavanların natüralist üsluptaki kalemişi süslemeleridir.

Tablo 49: Isparta, Kütahya ve Kastamonu Geleneksel Konutlarına Ait Ahşap Elemanları Gösteren Tablo



Eğirdir'in Seydim Mahallesi'ndeki evin döner merdiveninin bir tarafı korkuluklu olacak şekilde yapılmıştır. Katalog bölümünde incelenen örnekler arasında Barutçular Evi, Yücel Koyuncu Evi ve Konaklı Mehmet Bey Evinin döner merdivenleri de tek taraflı korkuluklarla kapatılarak imal edilmiştir (bkz., foto.: 391, 413 ve çiz.: 200). Aynı evin

odasındaki tavan göbeği kasnaksız, çakma tekniğinde ve altı köşeli yıldız motifi şeklinde düzenlenmiştir. Galip Algın Evinin sofa, Adalı Saim Evinin güney-batı odası ve Karpuzlar Evinin kuzey-batı yönündeki odasının kasnaksız tavan göbekleri benzer yapım tekniğinde yıldız motiflerinden oluşmaktadır.

Fotoğraf 455'deki evin sofa kafes panolarını oluşturan çıtalar üst üste açılı çakılarak yapılmıştır. Panoların üst kısmında ise alınlık şeklindeki dikdörtgen panolar ajur tekniğinde üçgen ve daire geometrik şekillerle süslenmiştir. Katalog bölümünde incelenen geleneksel konutların pencere ve sofa bölümündeki kafes panoların büyük bir bölümü günümüze ulaşamamıştır. Sofa ve pencerelerde bugün yerinde bulunan kafes panolardan iyi durumda olan örnekler Galip Algın Evinin üst katlarının sofalarında bulunmaktadır. Galip Algın Evinin kafes panoları yapımda karşılaştırmaya konu olan örneklerle benzer olmakla beraber, süslemede daha sade görünümlüdür (bkz., foto.: 259 ve 262). Katalog bölümünde incelenen örneklerin çatı saçakları açık veya düz tavan şekline benzer düzgün kerestelerle kapatılmıştır. Düzgün kerestelerle kapatılan saçakların köşelerinde çitakâri tekniğinde güneş motifleri bulunmaktadır. Bu şekilde düzenlenen saçak örnekleri Çakırağa Konağı, Şerif Ali Mutlu Evi, Bakkal Hasan Evi ve Mehmet Ersoy Evinde görülmektedir. Fotoğraf 456'daki evin saçakları da benzer yapım-süsleme tekniğinde ve köşelerde güneş motifli bir düzenlemeye sahiptir.

Geleneksel konutlarda cumba ve çıkmalarda yük taşıma amacıyla kullanılan payandalar çoğunlukla sade görünümlü yapılmıştır. Kastamonu'da Kolduraklar Evi ile Abazalar Evinin "S" ve "C" şekilli kıvrımlardan oluşan payandaları, bu evlerin cephe görüntülerini zenginleştiren özelliklere sahiptir. Birgi'de Mehmet Bey Evinin de benzer özelliklerdeki cumba payandaları cephe düzenlemesi içinde dikkat çekmektedir (bkz., foto.: 213 ve 217).

7. SONUÇ

Ahşap, tarihin ilk çağlarından itibaren doğal dokusu, kolay şekillendirilebilir özelliği, ısı ve ses yalıtımında iyi bir malzeme olmasından dolayı en çok kullanılan malzemelerden biri olmuştur. İnsanlık tarihinin ilk çağlarında temel ihtiyaçları karşılamak

amacıyla kullanılan ahşap, zamanla mimaride artan kullanımına bağlı olarak süsleme gereğine dönüştürülmüştür.

Türk Sanatı'nda İslâm öncesi dönemlerden itibaren belli yapım ve süsleme teknikleriyle yapılan ahşap örnekler kıymetli eşyalara dönüştürülmüştür. Bu dönemlere ait günümüze ulaşmış az sayıdaki eserler gündelik hayatta kullanılan basit araç-gereçler, yapı malzemesi ve sembolik anlamlar içeren süsleme öğelerinden oluşmaktadır. Türkler, İslâm inancını kabulünden sonra ahşap sanatındaki beceri ve ustalık düzeylerini geliştirerek bu alanda zengin örnekler vermeye başlamıştır. Türklerin belli bir olgunluğa eriştiği ahşap sanatı, Anadolu'da Selçuklular tarafından 13. yüzyıldan itibaren özgün bir niteliğe kavuşturulmuştur. Anadolu Selçuklularından sonra Beylikler Devri ve Osmanlı Erken Dönem ahşap işçiliğinde bu gelenek devam ettirilmiştir.

Osmanlı Erken Dönem ahşap sanatı incelendiğinde, dönemin başında geleneksel ürünlerin ortaya koyulmaya devam edildiği, dönemin sonlarına doğru ise klasik dönemin hazırlayıcısı ürünlerin verilmeye başlandığı görülür. Klasik Dönemde ahşap sanatının belirgin örnekleri kapı ve pencere kanatlarından oluşmaktadır. Bu dönemin kapı-pencere kanatları daima üç pano halinde ve ortadaki pano diğer panolardan daha yüksek olacak şekilde düzenlenmiştir. 16. yüzyıl Sinan eserlerindeki ahşap elemanlar yapım ve süsleme özellikleri bakımından dönemin ahşap sanatının bütün özelliklerini yansıtacak niteliktedir.

17. yüzyıl ahşap sanatında 16. yüzyıl üslubu devam ettirilirken, çintemani ve stilize edilmiş bitkisel motifler süslemede birer yenilik olarak süsleme repertuarına eklenmiştir. 18. yüzyılın plan ve dekorasyonundaki değişimler ahşap sanatında da görülmektedir. Kündekâriyle oluşturulan geometrik yüzeylerin yerini geçme tekniğindeki sade kare ve dikdörtgen panolar almıştır. Bu yüzyılda geçme tekniği ahşap minberlerin yan aynalıklarında, tavan göbekleri ve dolap kapaklarında da sıklıkla tercih edilmiştir.

19. yüzyıl ahşap sanatında 18. yüzyılda benimsenen geçme tekniğinin kullanımı artarak devam etmiştir. Özellikle bu yüzyıla ait kapı kanatları ve dolap-pencere kapaklarında kare-dikdörtgen panolar kınışlı geçmelerle zıvanalı kayıtlara tutturularak geometrik yüzeyler elde edilmiştir. Geçme tekniğiyle beraber kündekârinin kullanıldığı kapı kanatları ve dolap kapakları yapımda en zahmetli örnekleri teşkil etmektedir. Bu yüzyılın sade ahşap tavanları çoğunlukla merkezdeki bir göbekte hareketlendirilmiştir.

Küçük Menderes Havzası'nda yer alan Ödemiş İlçesi'nin geçmişi Antik dönemlere kadar dayanmaktadır. Antik dönemlerden itibaren farklı medeniyetlerin hüküm sürdüğü Ödemiş İlçesi'nde, bu medeniyetlere ait birçok maddi kültür örnekleri bulunmaktadır. İlçenin maddi kültür mirasının önemli bir bölümünü ise Osmanlı Dönemi'nde inşa edilen dini ve sivil mimari örnekler oluşturmaktadır. İlçedeki sivil mimari örnekleri Türkler'in kendi yaşama kültürüyle oluşturduğu Anadolu'nun kendine has tipik geleneksel ev özelliklerini barındırmaktadır. Söz konusu evlerin büyük bir bölümü, Batı Anadolu'nun karakteristik dış sofalı plan tipinde inşa edilmiştir. Batı Anadolu'nun iklim ve geleneksel özelliklerini yansıtan bu evlerde ahşap en çok kullanılan malzeme olmuştur.

Tez çalışması kapsamında Ödemiş İlçesi'nin beş farklı bölgesinde Osmanlı Geç Dönem geleneksel konut mimarisine ait ahşap kısımlar incelenmiştir. Tez çalışması kapsamında 19. yüzyıla tarihlendirilen geleneksel konutlara ait ahşap kısımlar dönemin yapım tekniği ve süsleme anlayışına uygun bölgede yetişen ağaç türlerinden imal edildiği görülmüştür.

Çalışmaya dâhil edilen Ödemiş'e bağlı Birgi, Bademli, Ovakent, Konaklı ve Lübbey'deki geleneksel konutlara ait ahşap kısımlar; malzeme, yapım tekniği, süsleme özellikleri bakımından incelenmiştir. İncelenen konutların tamamında mimariye bağlı ahşap elemanlarda, bölgede yetişen kavak ve kestane ağaçlarının kullanıldığı tespit edilmiştir. Ahşabın konutlarda yapı malzemesi ve mimariye bağlı elemanlarda uygulanma yöntemlerinde de benzer teknikler kullanıldığı görülmüştür. Süslemede ise, Osmanlı Geç Dönem bezeme anlayışına uygun motif ve desenler farklı teknikler kullanılarak ahşaba uygulanmıştır. İncelenen konutlarda her ne kadar Osmanlı'nın Geç Dönem süsleme anlayışına bağlı kalındığı görülse de, bölgedeki yerel ustaların da kendi bezeme repertuarını geliştirdiği görülmektedir.

Tez çalışmasına konu olan geleneksel konutlar 19. yüzyıla tarihlendirilmiştir. Yüzyılın başlarına tarihlendirilen örnekler geleneksel konut mimarisinin erken tarihli oda düzeni özelliklerini yansıtmaktadır. Oda düzeni dışında, mimariye ait ahşap elemanlarda bezeme yoğunluğu ve yapım tekniklerinin çeşitliliği, yüzyılın ortaları ile sonlarına tarihlendirilen konutlardan ayırt edilebilmektedir. Bu bakımdan Ödemiş'de incelenen

konutlarda, bir asırlık zaman dilimi içinde sivil mimarindeki deęişim evrelerini görmek mümkündür.

İlçedeki tipik sivil mimari örneklerinin yüksek beden duvarlarıyla çevrelenen avluları doğrudan zemin katla bağlantılı, gündelik işlerin gerçekleştirildięi ve dış dünyadan soyutlanmış bölümlerdir. Zemin katın kuruluşunda da avludaki anlayış aynen devam ettirilerek sokaęa bakan beden duvarlarında pencere açıklığı bulunmamaktadır. Üst katların ortak toplanma ve oturma alanı olan sofalar, avlulu evlerde istisnasız bir şekilde avluya doğru yapılmıştır. Bölgede incelenen bazı örneklerde köşk ve eyvan gibi bölümler sofaya eklenerek daha işlevsel hale getirilmiştir. Odaların yerleştirilme düzenleri ise sofanın şekline baęlı olacak şekilde konumlandırılmıştır. Evlerin dış cepheleri cumba ve çıkmalarla hareketlendirilmiştir. Dış cephe görünümü çıkmalarla beraber çatı saçakları, destekler ve payandalarla daha da zenginleştirilmiştir.

Ödemiş İlçesi'nde evlerin inşasında taş, kerpiç, tuęla ve ahşap yapı malzemesi olarak kullanılmıştır. Zemin ve üst katların saęır duvarları taş malzemededen, ara duvarlar ahşap karkas sistemle yapılmıştır. Karkas iskelette dolgu gereci olarak taş, tuęla ve kerpiç tercih edilmiştir. Evlerin ahşap karkas iskeletleri bölgede bolca yetişen, dış hava koşullarına karşı dayanıklı ve yük taşıma özellięi iyi olan kestane ağacından yapılmıştır. Bölgedeki konutlarda kestane ağacı yapı malzemesi olarak karkas sistem dışında, destek ve payandalarda da kullanılmıştır. Ayrıca incelenen bazı evlerin karkaslarının ara kuşak, ara dikmelerinde ve sofa direklerinde bölgedeki geleneksel konutlarda en çok tercih edilen bir dięer ağaç türü olan kavak malzemenin de kullanıldığı görülmüştür.

Ödemiş İlçesi'ndeki geleneksel konutlarda ahşap, yapı malzemesi dışında tamamlayıcı elemanlarda da kullanılmıştır. Tamamlayıcı elemanlardan tavan, taban, dolap, rafli göz, yüklük, banyo, merdiven, pencere kapakları ve kafesler çoęunlukla kavak malzemededen imal edilmiştir. Kavak ağacının tamamlayıcı elemanlarda kullanılmasının başlıca nedeni düşük yoğunluklu, hafif ve kolay şekillendirilebilir bir malzeme özellięi taşıyor olmasıdır. Kapı kanatları, pencere ve sofa korkulukları gibi dayanıklılıęın ön planda tutulduęu elemanlarda ise kestane ağacı tercih edilmiştir. Bölgede dönemin varlıklı ailelerine ait olduęu bilinen geleneksel konutlarda ise, kavak ve kestane dışında birkaç ahşap elemanda ceviz ağacının da kullanıldığı tespit edilmiştir.

18. yüzyılın başlarından itibaren Avrupa'dan gelen Barok üsluplu yenilikler nedeniyle Osmanlı mimarisinde bir takım değişiklikler görülmeye başlanmıştır. 18. yüzyıldan itibaren başlayan Barok etkisi 19. yüzyılın sonlarına kadar devam etmiştir. Bu dönemde cami ve diğer mimari eserlerin plan düzeninde değişiklik olmamakla beraber, Barok etkisi daha çok küçük mimari birimlerde ve dekorasyonda görülmektedir. Bu yüzyılın dekoratif sanatlarında görülen değişiklikler, Türk sanat zevkiyle birleştirilerek “*Türk Baroğu'nun*” doğmasına neden olmuştur. Barok etkisi sivil mimaride daha çok duvar resimlerinde, tepe camlarının vitraylarında; “S” ve “C” şekilli kıvrımlar, akantus yaprakları, volüt hatlar şeklinde uygulanmıştır.

Tez çalışmasına konu olan geleneksel konutların mimariye ait tavan, tavan göbeği, kapı, destek, cumba payandası, korkuluk, kafes, pencere ve dolap kapakları farklı teknikler uygulanarak süslenmiştir. Mimariye ait elemanlarda oyma, kündekâri, taklit kündekâri, ajur, çıtakâri, geçme, çakma, kalemişi tekniklerinden en az bir tanesi kullanılarak geometrik ve bitkisel kompozisyonlar oluşturulmuştur. Bitkisel motifler ağırlıklı olarak Barok üslubunda kıvrımlı şekiller, iri yaprak motifleri, gül, gülbezek ve farklı türden meyve tasvirlerinden oluşmaktadır. Söz konusu desen ve tasvirler dışında bazı örneklerde geçmişin hatırasını yaşatacak nitelikte rumi, penç ve çiçek motifleri de kullanılmıştır.

Geometrik şekilli panolardan elde edilen bezemelerde ise çarkifelekler, belli bir düzen içinde oluşturulan göbekler ve sonsuzluk prensibine uygun kompozisyonlar oluşturulmuştur. Bu türden süslemeler daha çok tavan göbeklerinde, dolap-pencere kapaklarında, kapı kanatları ve kapı alınlık bölümlerinde görülmektedir.

Ödemiş İlçesi'nde ahşap yüzeylerin süslenmesinde sıklıkla karşılaşılan bir diğer bezeme ögesi nar motifidir. İncelenen örneklerdeki nar motifleri kalemişi, oyma ve yontma teknikleri kullanılarak yüzeylere işlenmiştir. Birçok kaynakta bereketi temsil eden nar motifi, Türkler'de İslâm öncesi dönemlerden itibaren sıklıkla karşılaşılan bir bezeme türü olmuştur. Osmanlı'nın Erken ve Klasik dönemlerinde görülmeyen ahşap yontma tekniği, Geç Dönemde Avrupa'nın etkisiyle mitolojik canlılarda, insan büstlerinde, hayvan ve bitkisel figürlerin yapımında uygulanmıştır. Bu bakımdan bölgede incelenen örneklerdeki yontma nar figürleri, bezeme ögesi olarak Türkler tarafından eski

çağlardan beri kullanılmasına karşın, uygulanan teknik bakımından Avrupa kökenli olduğunu göstermektedir.

Geleneksel konutlarda ahşap süslemeler daha ziyade esas katların odalarında ve sofa bölümlerinin tavanlarında yoğun olarak görülmektedir. Ancak dönemin varlıklı aileleri tarafından yaptırılan ev veya konaklarda süsleme avlu kapısından itibaren başlar; dış cephede cumba, köşk, saçak, pencerelere ait korkuluk, kapak ve kafeslerde devam ederek iç mekânda en gösterişli son halini almaktadır. Birgi'de Çakırağa, Sandıkoğlu ve Kerimoğlu konaklarının ahşap süslemelerinin yukarıda anlatılan özelliklerde olduğu görülmüştür.

Sivil mimaride 19. yüzyılın sonları bezemede sadeliğin hâkim olduğu döneme denk gelmektedir. Sivil mimarinin en gösterişli bölümleri olan tavanlar, bu yüzyılın sonlarında oldukça sade bir düzenlemeyle yapılmıştır. Sade görünümlü tavanların ortalarına yerleştirilen göbeklerle iç mekânlar azda olsa hareketlendirilmiştir. 18. yüzyılda benimsenen geçme tekniği bu yüzyılda özellikle kapı kanatlarında, pencere ve dolap kapaklarında artarak devam etmiştir. Ayrıca yüzyılın sonlarına doğru oda düzeni içindeki seki altı ve seki üstü ayırımının ortadan kalkması, oda eksenine doğrudan açılan kapıların çoğunlukla çift kanatlı yapılması ve duvar üzerinde çiçeklik (şerbetlik) olarak adlandırılan nişlerin açılması bu dönemle alakalı karakteristik nitelikler olarak gösterilmektedir.

Tez çalışması kapsamında incelenen geleneksel konutlardan 19. yüzyılın sonlarına tarihlendirilen örneklerin, yukarıda anlatılan özelliklerin tamamını veya önemli bir bölümünü barındıracak nitelikte inşa edildiği tespit edilmiştir. Ancak Lübbey'de incelenen örnekler yukarıda sıralanan nitelikleri taşıması dışında, süslemedeki mütevazî tercihin aynı zamanda yaptıran kişilerin maddî gücüyle alakalı olduğu düşüncesini de desteklemektedir.

Bölgede incelenen konutların önemli bir bölümü günümüzde terk edilmiş haldedir. Terk edilmiş haldeki konutlar doğal olarak zamanın yıkıcı etkilerinden nasibini almış durumdadır. Özellikle konutlarda kullanılan ahşap kısımlar değişen hava koşulları, nem, böcek ve bakteri gibi zararlılardan dolayı harap durumda veya tamamen yok olmuştur. İncelenen konutlarda avlu kapıları, cumba payandaları, sofa destekleri, pencere kapakları,

korkuluklar ve kafesler doğrudan dış etkilere maruz kaldığından, bu bölümlerin büyük bir bölümü günümüze ulaşamamıştır. Oda ve sofa gibi korunaklı birimlerdeki ahşap kısımlar, dış cephedeki ahşap elemanlardan daha iyi durumdadır. Fakat bu birimlerdeki ahşap kısımlar da bakımsızlıktan ve çatılardan iç mekâna sızan yağmur sularından dolayı çürüme tehlikesiyle karşı karşıyadır. Birkaç ev dışında terk edilmiş haldeki Lübbey’de ise evlerin büyük bir bölümü tamamen yıkılmış durumdadır. Bu bakımdan bölgede incelenen konutların büyük bir bölümünün tadilat, tamirat ve restorasyon işlemlerinden geçirilmesi gerekmektedir.

Bademli Kaleiçi Sokakta bir grup evin sokak iyileştirme projesi kapsamında cephe, pencere, avlu kapıları ve oda tavanları yenilenmiştir. Proje kapsamında ahşap kısımları yenilenen evler büyük oranda kurtarılmakla beraber; kestane ve kavak malzeme yerine çam kullanıldığı görülmüştür. Bölgedeki geleneksel konutlarda bu türden yapılan çalışmalarda yerel malzeme kullanımına sadık kalınarak, bu evlerin özgün dokusunu daha iyi yansıtacağını düşünmekteyiz. Birgi ve Bademli gibi merkezlerin dar sokakları, meydanları, ayakta kalabilen çok sayıdaki konutlarıyla halen eski kent dokusunu korumaktadır. Bu iki merkezde gerekli restorasyon, sokak iyileştirme çalışmalarının tamamlanması, ilçenin tarihi ve kültürel açıdan daha iyi tanınmasında büyük rol oynayacaktır.

Tez çalışması kapsamında Ödemiş İlçesi’nde bulunan beş farklı bölgede Osmanlı Geç Dönem sivil mimarisinde ahşap kısımlar incelenmiştir. Bölgede incelenen mimariye ait ahşap kısımlar genel özellikleri bakımından yapı malzemesi ve tamamlayıcı elemanlar şeklinde iki kategoride incelenmiştir. Genel manada iki kategoriye ayrılan ahşap kısımlar süsleme, yapım tekniği ve malzeme özellikleri bakımından ise detaylı bir yaklaşımla ele alınmıştır. Böylece bu çalışmayla Ödemiş İlçesi’ndeki sivil mimari örneklerinde ahşabın kullanımını gösterilmesinin yanında, bugün birçoğu yok olma tehlikesi altında olan kültür mirasımızın önemli örnekleri arasında yer alan geleneksel konutlara da dikkat çekmek amaçlanmıştır.

KAYNAKÇA

- Akdemir M. Z. (1997). *Batı Karadeniz Bölgesi Yerleşmelerinde Geleneksel Konut Kültürüne Bağlı Biçimsel ve Yapısal Kurgu Özelliklerine Ait Ölçütler* (Yayımlanmamış Doktora Tezi). İstanbul: Yıldız Teknik Üniversitesi/Fen Bilimleri Enstitüsü.
- Akok M. (1951). *Ankara'nın Eski Evleri*. Ankara: Türk Tarih Kurumu Basımevi.
- Aktuğ E.C. (2016). *Büyük Menderes Havzası Osmanlı Dönemi Geleneksel Konut Mimarisinde Ahşap Kullanımı* (Yayımlanmamış Doktora Tezi). Van: Van Yüzüncü Yıl Üniversitesi/Sosyal Bilimler Enstitüsü.
- Aktuğ E.C. (2023). Yok Olmaya Yüz Tutmuş Geleneksel Mimari: İzmir-Kiraz-Yağlar Evleri. *Kahramanmaraş Sütçü İmam Üniversitesi Sosyal Bilimler Dergisi*, 1(20), 94-106.
- Altun, C. Y. (2020). Ahşap Eserlerinin Kullanım Alanlarının Sınıflandırılması. *Akademik Sanat Dergisi*, 5(10), 1-18.
- Arık R. (1988). *Batılılaşma Dönemi Anadolu Tasvir Sanatı*. Ankara: Kültür ve Turizm Bakanlığı Yayınları.
- Arslan C., Pınar M. (2015). Nevşehir Cami ve Mescit Mihraplarında Bezeme Anlayışı. *Sosyal Bilimler Enstitüsü Dergisi*, 1(38), 83-108.
- Aslanapa O. (1989). *Türk Sanatı*. İstanbul: Remzi Kitapevi.
- Avunduk A. M. (1996). *Mimar Sinan'ın İstanbul'daki Camilerinde Ağaç Sanatı, İstanbul Üniversitesi Sosyal Bilimler Enstitüsü* (Yayımlanmamış Doktora Tezi). İstanbul: İstanbul Üniversitesi/Sosyal Bilimler Enstitüsü.
- Ay K. K. (2020). *Sivas'ta Geleneksel Konut Mimarisi* (Yayımlanmamış Doktora Tezi). Kayseri: Erciyes Üniversitesi/Sosyal Bilimler Enstitüsü.
- Ay N., Şahin H. (2002). Maçka-Çatak Bölgesi Anadolu Kestanesi (*Castanea sativa* Mill) Odununun Bazı Fiziksel Özellikleri. *Kafkas Üniversitesi Artvin Orman Fakültesi Dergisi*, 3(1), 87-95.
- Aykaç R. (2022). Suriye Halep, Hama ve Rakka Müzelerindeki Türk-İslam Dönemine Ait Eserlerden Örnekler. *Art-Sanat Dergisi*, 17, 59-82.
- Bahçalı D. (2020). Mekansal Bir Terimin Tanımlanmasında Yöresel İfade ve Kullanım Farklılıklarının Etkisi: "Hayat". *Avrasya Terim Dergisi*, 1(8), 18-34.

- Barışta H. Ö. (2009). *Osmanlı İmparatorluğu Dönemi İstanbul Cami ve Türbelerinden Ağaç İşleri*. Ankara: Atatürk Kültür Merkezi Yayınları.
- Başkan S. (1990). *Türk Sanatı Üzerine Denemeler*. İstanbul: Sistem Ofset
- Başaranbilek E. (2013). Düünden Bugüne Birgi ve Koruma/Tanıtma Çalışmaları. 12-13 Aralık 2013, (1-38), *Birgi Sempozyumu Sunumları*, İzmir: Dokuz Eylül Üniversitesi Sosyal Bilimler Enstitüsü.
- Başaranbilek E. (2015). *Lübbey Kışlağı ve Lübbey Camisi*. İstanbul: Mas Matbaacılık San. ve Tic. A.Ş.
- Bayat A. H. (1992). Beylik Dönemi Ahşap Sanatı Şaheserlerinden Birgi Ulu Camii Pencere Kapakları. *Vakıf Haftası Dergisi*, 9, 237-252.
- Baysal F. (2018). Kalemışı Sanatında Yeni Tasarım ve Teknikler: Ahmet Hamdi Akseki Camii Örneğı. *İstem*, 31, 21-33.
- Bayhan A. A. (2004). Mısır'daki Eyyubi Devri Mimari Eserleri: Türbeler. *Atatürk Üniversitesi Güzel Sanatlar Dergisi*, (13), 21-41.
- Beksaç E. (1995). "Eyyubiler". *Türkiye Diyanet Vakfı İslam Ansiklopedisi*, (XII, 31-33). İstanbul: Türkiye Diyanet Vakfı Yayınları.
- Bertram C. (2008). *Imagining the Turkish House Collective Vision of Home*. Texas: The University of Texas Press.
- Beyazıt M. (2009). Yok Olan Kültür Varlıklarımızdan Denizli'deki Kurşunluoğlu Konağı. *Türk Tarih Kurumu Belleten Dergisi*, 73(268), 681-694.
- Beydiz, M.G. (2019). *Gemibaş Figürleri*. Konya: Çizgi Kitapevi Yayınları.
- Biol H., Yılmaz Y., Saçan C. (2019). Birgi Tarihi Yerleşiminin Sürdürülebilir Bir Yaklaşımla Korunmasında Yer Kimliğinin Rolü. *IBAD Sosyal Bilimler Dergisi, Özel Sayı*, 185-197.
- Bozer, R. (1992). *15. Yüzyılın Ortasına Kadar Anadolu Türk Sanatında Ahşap Kapılar* (Yayımlanmamış Doktora Tezi). Ankara: Ankara Üniversitesi Sosyal Bilimler Enstitüsü.
- Bozer R. (1999). Amasya Ve Çevresinde Erken Osmanlı Dönemine Ait Üç Ahşap Kapı. *Yeni Türkiye Yayınları Dergisi*, 11, 285-293.
- Bozer R. (2007). *Bir Şaheser Süleymaniye Külliyesi*. Ankara: T.C. Kültür ve Turizm Bakanlığı Yayınları.
- Bozer R. (1988). *Kula Evleri*. Ankara: T.C. Kültür ve Turizm Bakanlığı Yayınları.

- Bozer, R. (1988). Sinan Eserlerinde Ahşap İşçiliği. *Türkiye Vakıf Medeniyeti Çerçevesinde Mimar Sinan ve Dönemi Sempozyumu*, 5-8 Aralık 1988, (327-346), İstanbul: Vakıflar Genel Müdürlüğü Yayınları.
- Bozer, R. (1992). "Eğri Kesim Tekniğine Anadolu'dan Bir Örnek: Konya II.Kılıçarslan Türbesi'nin Ahşap Kapı Kanatları". *Vakıf Haftası Dergisi*, 9, 227-236.
- Bozkurt N. (2020). "Minber". *Türk Diyanet Vakfı İslam Ansiklopedisi*, (XXX, 101-103). İstanbul: Türkiye Diyanet Vakfı Yayınları.
- Bozkurt N. (2009). "Sedekârlık". *Türk Diyanet Vakfı İslam Ansiklopedisi*, (XXXVI, 282-285). İstanbul: Türkiye Diyanet Vakfı Yayınları.
- Bulut M. (2020). Osmanlı Ahşap Kapı ve Pencere Kanatlarındaki Kompozisyonlar ve Altın Üçgenler. *Sanat Tarihi Yıllığı*, 29, 45-61.
- Bülbül Z. U., Çevrimli N. (2021). Konya Camilerindeki Ahşap Mihraplardan Örnekler. *Sanat Tarihi Dergisi*, 30(2), 845-883.
- Can Y. (2008). Minberin Cami Mimarisine Katılımı. *Dinbilimleri Akademik Araştırma Dergisi*, 8(2), 9-30.
- Çalış E. (2023). Türk İslam Mezar Geleneğinde Gevaş Selçuklu Mezarlığı. *Van Yüzüncü Yıl Üniversitesi Sosyal Bilimler Dergisi*, 62, 53-73.
- Çelikyay S. (2011). Batı Karadeniz'deki Geleneksel Ahşap Evlerin Özellikleri ve Özgün Detaylar. *Mimarlık Kültürü Dergisi*, (40), 32-36.
- Çetin Y. (2006). Geleneksel Türk Evinde Cumba. *Sanat Tarihi Dergisi*, 15(2), 18-27.
- Çilek Ü. (2020). Beyşehir Eşrefoğlu Camii Taç Kapısının Özgün Bezemeleri. *Lale Kültür Sanat Ve Medeniyet Dergisi*, (4), 34-50.
- Çobanoğlu T., Ökten M. S. (2019). Birgi Sandıkoğlu Konağı Restorasyon Uygulaması. *Tasarım Kuram Dergisi*, 15(27), 10-30.
- Çobanoğlu T. (1998). *Türkiye'de Ahşap Ev'in Bölgelere Göre Yapısal Olarak İncelenmesi ve Restorasyonlarında Yöntem Önerileri* (Yayımlanmamış Doktora Tezi). İstanbul: Mimar Sinan Üniversitesi/Fen Bilimleri Enstitüsü.
- Çoruhlu Y. (2002). "Hun Sanatı". *Türkler Ansiklopedisi*, (IV, 54-76), Ankara: Yeni Türkiye Yayınları.
- Daş E. (2016). Ödemiş Ulu Cami. *Sanat Tarihi Dergisi*, (25), 157-175.
- Demirci D. (2015). Isparta İlçelerindeki Geleneksel Konut Mimarisi. *SDÜ Fen Edebiyat Fakültesi Sosyal Bilimler Dergisi*, (35), 217-246.

- Dođanay A. (2013). *İslam Sanatının Teşekkülü*. Diyanet Aylık Dergi, 8(275), 6-9.
- Dönmez E. N. (2010). *Osmanlı Dönemi'nde Ahşap Sanatı*. İstanbul: Şan Ofset Matbaacılık.
- Efe İ. (2014). *Eşrefođlu Camii ve Külliyesi Beyşehir*. Konya: Damla Ofset Matbaacılık.
- Eruz A. F. (2004). "Memlükler". *Türk Diyanet Vakfı İslam Ansiklopedisi*, (XXIX, 97-100). İstanbul: Türkiye Diyanet Vakfı Yayınları.
- Ersoy A. (1993). *XV. Yüzyıl Osmanlı Ağaç İşçiliđi*. İstanbul: Marmara Üniversitesi Yayınları.
- Gögebakan Y. (2015). Karakteristik Bir Deđer Olan Geleneksel Türk Evi'nin Oluşumunu Belirleyen Unsurlar ve Bu Evlerin Genel Özellikleri. *İnönü Üniversitesi Kültür ve Sanat Dergisi*, 1(1), 41-55.
- Güler R., Şahin C. (2020). Geleneksel Batı Karadeniz Evleri. Nurettin Gürz (Ed.), 29-30 Ekim 2020, (266-279) *Uluslararası Türk Kültür ve Sanat Sempozyumu*, Ankara: Etimesgut Belediye Başkanlığı Kültür Yayınları.
- Gölkücü, İ. (2020): *Tarihi Kula Evleri*. Ankara: Gazi Kitabevi.
- Günay R. (1981). *Geleneksel Safranbolu Evleri ve Oluşumu*. Ankara: Pan Matbaacılık.
- Hillenbrand R. (2005). *İslam Sanatı ve Mimarlığı*. (Çev. Çiđdem Kafesciođlu). İstanbul: Homer Kitapevi ve Yayıncılık (Eserin orijinali 1999 yılında yayınlanmıştır).
- Karakuş F. (2021). 13. Yüzyılda Anadolu'da İnşa Edilen Ahşap Direkli Camiler Üzerine Deđerlendirme Çalışması. *The Turkish Online Journal of Design, Art and Communication – TOJDAC*, 1(1), 131-161.
- Karamađaralı H. (1965). Çorum Ulu Camiiindeki Minberi. *Sanat Tarihi Yıllığı*, (1), 120-142.
- Karpuz H. (2001). Erzurum ve Konya Evlerinde Ahşap Malzeme Kullanımı. Aysun Özköse (Ed.), *Ahşap Kültürü Anadolu'nun Ahşap Evleri* içinde (113-128). Ankara: T.C. Kültür Bakanlığı Özel Dizisi.
- Karpuz H. (2011). Türk Evi. *Türk Yurdu Dergisi*, 31(90), 55-63.
- Karslı C., Kaymaz Y., Candemir A., Günay G. N. (2016). Kültür Turizminde Yerel Deđerler: Ödemiş İlçesi ve Ödemiş Yıldız Kent Arşivi ve Müzesi Örneđi. *Pazarlama ve Pazarlama Araştırmaları Dergisi*, (17), 87-111.

- Kaya L. G., İribaş F. (2020). Bartın Geleneksel Evleri, Cephe Düzenlemesi ve Ahşap İşçiliği. *Süleyman Demirel Üniversitesi Fen-Edebiyat Fakültesi Sosyal Bilimler Dergisi*, (49), 1-26.
- Kerametli C. (1961). Osmanlı Devri Ağaç İşleri, Tahta Oyma, Sedef, Bağ ve Fildişi Kakmalar. *Türk Etnografya Dergisi*, (55), 5-13.
- Kızılelma S. (2022). Eski Cami, Üç Şerefeli Cami ve Selimiye Camii Mimari Özellikleri ve Dönemsel Karşılaştırması. Huriye Martı (Ed.), *Edirne Camileri ve Selimiye Sempozyumu*, 1-2 Ekim 2021, (313-369), Edirne: Diyanet İşleri Başkanlığı Yayınları.
- Kiel M. (2001). *Birgi Tarihi, Tarihi Coğrafyası ve Türk Dönemi Anıtları*. Ankara: T.C. Kültür Bakanlığı Yayınları.
- Kuban D. (2020). *Türk Ahşap Konut Mimarisi 17.-19. Yüzyıllar*. İstanbul: Türkiye İş Bankası Kültür Yayınları.
- Kuban D. (1995). *Türk "Hayat"lı Evi*. İstanbul: Mısırlı Matbaacılık.
- Kuran A. (1993). *Anadolu'da Ahşap Sütunlu Selçuklu Mimarisi*. Ankara: Türk Tarih Kurumu Basımevi.
- Kurtişoğlu G. A. (2015). *Anadolu Selçuklu Dönemi Ahşap Minberleri*. Konya: Damla Ofset Matbaacılık.
- Kutlu M., Kutlu L. (2020). Berel'deki 11. Kurgan ve Pazırık Kültürü. *Sanat Tarihi Dergisi*, 27, 173-207.
- Kuyulu İ. (2001). *Birgi Tarihi, Tarihi Coğrafyası ve Türk Dönemi Anıtları*. Ankara: T.C. Kültür Bakanlığı Yayınları.
- Küçükerman Ö. (1985). *Kendi Mekanın Arayışı İçinde Türk Evi*. İstanbul: Apa Ofset Basımevi.
- Merçil E. (1991). "Anadolu Beylikleri". *Türk Diyanet Vakfı İslam Ansiklopedisi*, (III), 138-139. İstanbul: Türkiye Diyanet Vakfı Yayınları.
- Mülayim S. (1991). "Anadolu Beylikleri". *Türk Diyanet Vakfı İslam Ansiklopedisi*, (III), 141-143. İstanbul: Türkiye Diyanet Vakfı Yayınları.
- Ögel S. (1966). *Anadolu Selçukluları'nın Taş Tezyinatı*. Ankara: Türk Tarih Kurumu Basımevi.

- Öney G. (1969). Anadolu Selçuklularında Heykel, Figürlü Kabartma ve Kaynakları Hakkında Notlar. *Selçuklu Sanatı Araştırmaları, I*, (1), 187-191.
- Öney G. (1970). Anadolu Selçuklu ve Beylikler Devri Ahşap Teknikleri. *Sanat Tarihi Yıllığı*, 3, 135-149.
- Öney G. (1984). Gazneli Saray Süslemelerinin Anadolu Selçuklu Saray Süslemelerine Akisleri. *Sanat Tarihi Dergisi*, (3), 123-132.
- Öney G. (1992). *Anadolu Selçuklu Mimari Süslemesi ve El Sanatları*. Ankara: Türkiye İş Bankası Kültür Yayınları.
- Özçetin M. (2022). Beyhekim Mescidi Mozaik Çini Mihrabının Var Olan Ahşap Mihrap İle Karşılaştırılması. *Necmettin Erbakan Üniversitesi Nigarhane Dergisi*, (2), 36-52.
- Özkeçeci İ. (1996). İlk Dönem Hakani (Karahanlı) Camilerindeki Bazı Tuğla Süsleme Unsurları. *İnsan ve Toplum Bilimleri Araştırmaları Dergisi*, 5, 721-738.
- Pınar E. (2018). Doğu Karadeniz Kırsal Mimarisinde Taşıyıcı Sistem Detaylarının İrdelenmesi. *Asia Minor Studies International Journal Of Social Sciences*, 6, 60-74.
- Sokhanpardaz K. (2021). Büyük Selçuklu Camilerinde Alçı Derz Süsleme. *Bitlis İslamiyat Dergisi*, 3(1), 150-184.
- Soysal M., Çağatay K. ve Kesit H. İ. (2016). Geleneksel Antakya Konutlarında Ahşap Kullanımı. *Selçuk-Teknik Dergisi*, (2), 1114-1135.
- Söğütlü C. (2010). Geleneksel Mardin Evlerine Ait Ahşap Kapıların İncelenmesi. *Politeknik Tergisi*, 13(4), 253-254.
- Tatar Y. E., Esenbuğa N. (2022). İzmir İli Ödemiş İlçesi Sığırcılık İşletmelerinin Sürü Yönetim Tekniklerinin İncelenmesi. *Palandöken Journal Of Animal Science Technology And Economics*, 1, 16-24.
- Top M. (2002). “Ortaçağ Türk Mimarisinde Mihrap”. *Türkler Ansiklopedisi*, (VI, 128-146). Ankara: Yeni Türkiye Yayınları.
- Top M., Özbek G. (2019). Osmanlı Batılılaşma Dönemine Ait Ödemiş’te Bulunan Duvar Resimli İki Cami. *Van Yüzüncü Yıl Üniversitesi Sosyal Bilimler Enstitüsü Dergisi*, (46), 227-260.
- Uşma G. (2021). Anadolu’daki Geleneksel Türk Evlerinin Plan, Cephe ve Süsleme Özellikleri Bağlamında İncelenmesi. *Arts Artuklu Sanat ve Beşeri Bilimler Dergisi*, (6), 227-259.

- Ünal Ç., Yücel B. (2018). Kırsal Turizmin Geliştirilmesi ve Yönetilmesinde Yerel Halkın Algı ve Tutumları. *Ödemiş/Birgi Örneği, Doğu Coğrafya Dergisi*, (23), 113-130.
- Ünal C. (2004). Ödemiş Müzesinde Bir Grup I. Iustinianos ve II. Iustinianos Dönemi Sikkesi. *Sanat Tarihi Dergisi*, (13), 119-137.
- Ünal, R. H. (2001). *Birgi Tarihi, Tarihi Coğrafyası ve Türk Dönemi Anıtları*. Ankara: T. C. Kültür Bakanlığı Yayınları.
- Ürer H. (2013). Geleneksel Türk Evi Ölçeğinde Eskigediz Evlerinin Cephe Düzenlemeleri. *Sanat Tarihi Dergisi*, 22(2), 189-230.
- Yakut A. B. (2019). Terk Edilmekte Olan Kırsal Mimari Miras: Ödemiş–Karadoğan Köyü. *Sanat Tarihi Dergisi*, 28(1), 119-137.
- Yeğin M. (2019). Geleneksel Yalvaç Evlerinde Ahşap Konut Sistemi, *Uluslararası Sosyal Araştırmalar Dergisi*, 12(66), 575-587.
- Yeşilbaş E. (2020). Ortaçağ İslam Mimarisi Süsleme Programında Kakma Tekniği: Mardin Örneği. *Artuklu Akademi*, 7(1), 29-76.
- Yetkin S. K. (1965). *İslam Mimarisi*. Ankara: Ankara Üniversitesi Basımevi.
- Yılmaz, E. (2019). Birgi Tarihi Mezar Taşları. *Bitlis İslamiyat Dergisi*, 1(2), 55-69.
- Yıldırım K., Hidayetoğlu M. L. (2006). Geleneksel Türk Evi Ahşap Tavan Süsleme Özelliklerinin ve Yapım Tekniğinin Çeşitliliği Üzerine Bir İnceleme. *Uluslararası Geleneksel Sanatlar Sempozyumu*, 16-18 Kasım 2006, (332-341) İzmir: Dokuz Eylül Üniversitesi.
- Yiğit R. (2022). Türk Sanat Tarihi Araştırmalarına Bir Katkı: Muhammed b. Kalavun Dönemi Memlûk Mimarisi. *Ortaçağ Araştırmaları Dergisi*, 6, 130-146.
- Yücel E. (1989). “Ahşap”. *Türkiye Diyanet Vakfı İslam Ansiklopedisi*, (II, 181-183). İstanbul: Türkiye Diyanet Vakfı Yayınları.
- Yücel E. (1978). Türk Mimarisinde Ağaç İşleri. *Arkitekt Dergisi*, 87, 21-26.
- Yüksel N., Yaz Ü. (2016). Geç Dönem Tarihi Yozgat Evlerinde Görülen Ahşap Tavan Örnekleri. 21. *Yüzyılda Eğitim ve Toplum Dergisi*, 5(5), 237-263.

İnternet Kaynakları

https://www.google.com/maps/@38.2410326,27.9754677,10822m/data=!3m1!1e3?entry=tту&_ep=EgoyMDI0MTAyOS4wIKXMDS0ASAFQAw%3D%3D E. T. 05.02.2024

https://www.archnet.org/sites/2268?media_content_id=6484 E. T. 30.02.2024

https://www.archnet.org/sites/3869?media_content_id=41393 E. T. 30.02.2024



ÖZGEÇMİŞ

Kişisel Bilgiler

Soyadı, Adı : AKINAY Aytaç
Uyruğu : Türkiye Cumhuriyeti
ORCID: : 0000000302238541

Eğitim

Derece	Eğitim Birimi	Mezuniyet Tarihi
Lisans	Zonguldak Karaelmas Üniversitesi Teknik Eğitim Fakültesi / Mobilya Ve Dekorasyon Öğretmenliği	2006
Yükseklisans	Van Yüzüncü Yıl Üniversitesi Sosyal Bilimler Enstitüsü / Sanat Tarihi Anabilim Dalı	2019
Doktora	Van Yüzüncü Yıl Üniversitesi Sosyal Bilimler Enstitüsü / Sanat Tarihi Anabilim Dalı	2025

İş Deneyimi

Yıl	Yer	Görev
2015	Van Yüzüncü Yıl Üniversitesi Van Meslek Yüksekokulu	Öğretim Görevlisi (Devam Ediyor)

Yayımlar

Dergilerde Yayımlanan Makaleler

Akınay A. ve Top M. (2024). İstanbul Deniz Müzesi'ndeki Ahşap Levhadan Tuğra Örnekleri. *VİSBİD*, sa.7, ss.96-113, 2024 (Hakemli Dergi).

Hakemli Kongre / Sempozyum Bildiri Kitaplarında Yer Alan Yayınlar

Çalış E., Akınay A. ve Yıldırım M. (2021). 19. Ve 20. Yüzyıllar Arasında İstanbul Türk Ve İslam Eserleri Müzesi'nde Bulunan Dört Adet Ahşap Eserin Süsleme Açısından İncelenmesi. **6. Uluslararası Bilimsel Çalışmalar Kongresi (UBCAK) ONLİNE**, Elazığ, Türkiye.

Yıldırım M., Kulaz M. ve Akınay A. (2020). Tunceli Ovacık'a Bağlı Güneykonak, Koyungözü ve Yeşilköy'de Bulunan Bir Grup Ahşap Eserin Değerlendirilmesi. **II. ULUSLARARASI TÜRKOLOJİ ARAŞTIRMALARI SEMPOZYUMU**, Van, Türkiye.

Akınay A. (2020). İstanbul Türk ve İslam Eserleri Müzesi'nde Bulunan Bir Grup Ahşap Pencere ve Kapı Kanatları. **II. ULUSLARARASI TÜRKOLOJİ ARAŞTIRMALARI SEMPOZYUMU**, Van, Türkiye.

Akınay A. (2020). The Development Application of Wooden Materials in Turkish Arts. *Advances in Materials, Physics and Chemistry Science*, Londra, Birleşik Krallık.

Yıldırım M. N., Karaman A. ve Akınay A. (2016). FINITE ELEMENT METHOD APPLICATION OF WOODEN FURNITURE. *International Conference on Research in Education and Science (ICRES)*, Muğla, Türkiye.

Kitap ve Kitap Bölümleri

Top M. ve Akınay A. (2022). İSTANBUL DENİZ MÜZESİ'NDE 19. YÜZYILA AİT AHŞAP GEMİBAŞ FİGÜRLERİNİN YAPIM TEKNİĞİ, ANLAM VE ÜSLUP BAKIMINDAN İNCELENMESİ. **RECAİ KARAHAN ARMAĞANI**, KULAZ Mehmet ve ÇALIŞ Ercan, Editör, BERİKAN YAYINEVİ, Ankara, ss.367-388.

Çalış E. ve Akınay A. (2019). Türk Ve İslam Eserleri Müzesi'nde Bulunan Bir Grup Ahşap Kur'an Mahfazası. *Sosyal Bilimlerde Akademik Araştırmalar*, TAŞTAN Z., DUMAN M.Z., YILMAZ G., Editör, Hiper Yayın, İstanbul, ss.243-272.

Yabancı Dil

İngilizce

ORJİNALLİK RAPORU



T.C.
VAN YÜZÜNCÜ YIL ÜNİVERSİTESİ
Sosyal Bilimler Enstitüsü



Lisansüstü Tez Orijinallik Raporu

Öğrenci Bilgileri

Adı-Soyadı	Aytaç AKINAY
Öğrenci No	20920011006
Anabilim Dalı	Sanat Tarihi Anabilim Dalı
Programı	Sanat Tarihi
Statüsü	<input type="checkbox"/> Yüksek Lisans <input checked="" type="checkbox"/> Doktora

Tez Bilgileri

Başlığı/Konusu	Ödemiş'deki Geleneksel Sivil Mimari Örneklerinde Ahşap Kullanımı
----------------	------------------------------------------------------------------

Tez Orijinallik Raporu Bilgileri*

Sayfa Sayısı (Kapak sayfası, Giriş, Ana bölümler ve Sonuç bölümleri)	424
İntihal Tespit Programı	Turnitin
Benzerlik Oranı (%)	1 (Bir)
Tarih	23.12.2024

* Orijinallik raporu, aşağıdaki filtreler kullanılarak oluşturulmuştur:

- Kabul ve onay sayfası hariç,
- Teşekkür hariç,
- İçindekiler hariç,
- Simge ve kısaltmalar hariç,
- Gereç ve yöntemler hariç,
- Kaynakça hariç,
- Alıntılar hariç,
- Tezden çıkan yayınlar hariç,
- 7 kelmeden daha az örtüşme içeren metin kısımları hariç (Limit match size to 7 words)

Van Yüzüncü Yıl Üniversitesi Lisansüstü Tez Orijinallik Raporu Alınması ve Kullanılmasına İlişkin Yönergeyi İnceledim ve bu yönergede belirtilen azami benzerlik oranlarına göre tez çalışmamın herhangi bir intihal içemediğini; aksinin tespit edileceği muhtemel durumda doğabilecek her türlü hukuki sorumluluğu kabul ettiğimizi ve yukarıda vermiş olduğumuz bilgilerin doğru olduğunu beyan ederiz.

Gereğini bilgilerinize arz ederim.

	Danışman	Öğrenci
Adı Soyadı	Doç. Dr. Mehmet TOP	Aytaç AKINAY
İmza		
		Tarih